

Códigos electrónicos

# Brexit: Derecho Español y Británico

Selección y ordenación:  
Editorial BOE

Edición actualizada a 24 de mayo de 2024



BOLETÍN OFICIAL DEL ESTADO

**BOE**

La última versión de este Código en PDF y ePUB está disponible para su descarga **gratuita** en:  
[www.boe.es/biblioteca\\_juridica/](http://www.boe.es/biblioteca_juridica/)

Alertas de actualización en Mi BOE: [www.boe.es/mi\\_boe/](http://www.boe.es/mi_boe/)

Para adquirir el Código en formato papel: [tienda.boe.es](http://tienda.boe.es)



Esta obra está sujeta a licencia Creative Commons de Reconocimiento-NoComercial-SinObraDerivada 4.0 Internacional, (CC BY-NC-ND 4.0).

© Agencia Estatal Boletín Oficial del Estado

NIPO (PDF): 090-21-036-8

NIPO (Papel): 090-21-034-7

NIPO (ePUB): 090-21-035-2

ISBN: 978-84-340-2707-7

Depósito Legal: M-5626-2021

Catálogo de Publicaciones de la Administración General del Estado  
[cpage.mpr.gob.es](http://cpage.mpr.gob.es)

Agencia Estatal Boletín Oficial del Estado  
Avenida de Manoteras, 54  
28050 MADRID  
[www.boe.es](http://www.boe.es)



## SUMARIO

§ 1. NORMATIVA BRITÁNICA GENERAL Y SECTORIAL SOBRE EL BREXIT . . . . .	1
<b>I. DERECHO DE SUFRAGIO ACTIVO Y PASIVO EN LAS ELECCIONES LOCALES</b>	
§ 2. Aplicación provisional del Acuerdo entre el Reino de España y el Reino Unido de Gran Bretaña e Irlanda del Norte sobre la participación en determinadas elecciones de nacionales de cada país residentes en el territorio del otro, hecho en Madrid el 21 de enero de 2019 . . . . .	4
<b>II. MEDIDAS DE ADAPTACIÓN A LA SITUACIÓN DE ESTADO TERCERO DEL REINO UNIDO E IRLANDA DEL NORTE</b>	
§ 3. Real Decreto-ley 38/2020, de 29 de diciembre, por el que se adoptan medidas de adaptación a la situación de Estado tercero del Reino Unido de Gran Bretaña e Irlanda del Norte tras la finalización del periodo transitorio previsto en el Acuerdo sobre la retirada del Reino Unido de Gran Bretaña e Irlanda del Norte de la Unión Europea y de la Comunidad Europea de la Energía Atómica, de 31 de enero de 2020 . . . . .	7
§ 4. Orden PCM/648/2021, de 23 de junio, por la que se publica el Acuerdo de Consejo de Ministros de 22 de junio de 2021, por el que se prorrogan por un plazo de cuatro meses las medidas contenidas en los artículos 11 y 15, y en la disposición adicional tercera del Real Decreto-ley 38/2020, de 29 de diciembre, por el que se adoptan medidas de adaptación a la situación de Estado Tercero del Reino Unido de Gran Bretaña e Irlanda del Norte tras la finalización del periodo transitorio previsto en el Acuerdo sobre la retirada del Reino Unido de Gran Bretaña e Irlanda del Norte de la Unión Europea y de la Comunidad Europea de la Energía Atómica, de 31 de enero de 2020 . . . . .	33
§ 5. Orden PCM/1237/2022, de 15 de diciembre, por la que se publica el Acuerdo del Consejo de Ministros de 13 de diciembre de 2022, por el que se prorrogan las medidas contenidas en el artículo 10 del Real Decreto-ley 38/2020, de 29 de diciembre, por el que se adoptan medidas de adaptación a la situación de Estado Tercero del Reino Unido de Gran Bretaña e Irlanda del Norte tras la finalización del periodo transitorio previsto en el Acuerdo sobre la retirada del Reino Unido de Gran Bretaña e Irlanda del Norte de la Unión Europea y de la Comunidad Europea de la Energía Atómica, de 31 de enero de 2020 . . . . .	37
<b>II.1 RELACIONES PROFESIONALES Y LABORALES</b>	
<b>II.1.1 PROFESIONES Y FUNCIÓN PÚBLICA</b>	
<b>II.1.1.1 ACCESO Y EJERCICIO DE PROFESIÓN</b>	
§ 6. Real Decreto 581/2017, de 9 de junio, por el que se incorpora al ordenamiento jurídico español la Directiva 2013/55/UE del Parlamento Europeo y del Consejo, de 20 de noviembre de 2013, por la que se modifica la Directiva 2005/36/CE relativa al reconocimiento de cualificaciones profesionales y el Reglamento (UE) n.º 1024/2012 relativo a la cooperación administrativa a través del Sistema de Información del Mercado Interior (Reglamento IMI) . . . . .	39

§ 7. Ley 2/2007, de 15 de marzo, de sociedades profesionales . . . . .	196
§ 8. Ley 22/2015, de 20 de julio, de Auditoría de Cuentas. [Inclusión parcial] . . . . .	207

### II.1.1.2 FUNCIÓN PÚBLICA

§ 9. Real Decreto Legislativo 5/2015, de 30 de octubre, por el que se aprueba el texto refundido de la Ley del Estatuto Básico del Empleado Público. [Inclusión parcial] . . . . .	213
--	-----

### II.1.2 RELACIONES LABORALES

§ 10. Ley Orgánica 4/2000, de 11 de enero, sobre derechos y libertades de los extranjeros en España y su integración social. [Inclusión parcial] . . . . .	216
§ 11. Real Decreto 557/2011, de 20 de abril, por el que se aprueba el Reglamento de la Ley Orgánica 4/2000, sobre derechos y libertades de los extranjeros en España y su integración social, tras su reforma por Ley Orgánica 2/2009. [Inclusión parcial] . . . . .	222
§ 12. Real Decreto Legislativo 2/2015, de 23 de octubre, por el que se aprueba el texto refundido de la Ley del Estatuto de los Trabajadores . . . . .	270
§ 13. Ley 10/1997, de 24 de abril, sobre derechos de información y consulta de los trabajadores en las empresas y grupos de empresas de dimensión comunitaria . . . . .	358

#### II.1.2.1 ACTIVIDADES DE INVESTIGACIÓN E INNOVACIÓN

§ 14. Ley 14/2011, de 1 de junio, de la Ciencia, la Tecnología y la Innovación. [Inclusión parcial] . . . . .	378
§ 15. Ley Orgánica 2/2023, de 22 de marzo, del Sistema Universitario. [Inclusión parcial] . . . . .	397

### II.1.3 SEGURIDAD SOCIAL Y PRESTACIÓN POR DESEMPLEO

§ 16. Real Decreto Legislativo 8/2015, de 30 de octubre, por el que se aprueba el texto refundido de la Ley General de la Seguridad Social. [Inclusión parcial] . . . . .	400
---	-----

## II.2 ASISTENCIA SANITARIA Y ACCESO A LA UNIVERSIDAD

### II.2.1 ASISTENCIA SANITARIA

§ 17. Ley 16/2003, de 28 de mayo, de cohesión y calidad del Sistema Nacional de Salud. [Inclusión parcial] . . . . .	450
§ 18. Real Decreto 1718/2010, de 17 de diciembre, sobre receta médica y órdenes de dispensación . . . . .	486

### II.2.2 ACCESO A LA UNIVERSIDAD

§ 19. Ley Orgánica 2/2006, de 3 de mayo, de Educación. [Inclusión parcial] . . . . .	510
--	-----

## II.2.3 HOMOLOGACIÓN, DECLARACIÓN DE EQUIVALENCIA Y CONVALIDACIÓN DE TÍTULOS Y ESTUDIOS

§ 20. Real Decreto 889/2022, de 18 de octubre, por el que se establecen las condiciones y los procedimientos de homologación, de declaración de equivalencia y de convalidación de enseñanzas universitarias de sistemas educativos extranjeros y por el que se regula el procedimiento para establecer la correspondencia al nivel del Marco Español de Cualificaciones para la Educación Superior de los títulos universitarios oficiales pertenecientes a ordenaciones académicas anteriores . . . . .	512
---	-----

## II.3 ACTIVIDADES ECONÓMICAS

### II.3.1 CONTRATACIÓN SERVICIOS FINANCIEROS

§ 21. Real Decreto 813/2023, de 8 de noviembre, sobre el régimen jurídico de las empresas de servicios de inversión y de las demás entidades que prestan servicios de inversión. [Inclusión parcial] . . . . .	536
§ 22. Ley 35/2003, de 4 de noviembre, de Instituciones de Inversión Colectiva. [Inclusión parcial] . . . . .	545
§ 23. Ley 22/2014, de 12 de noviembre, por la que se regulan las entidades de capital-riesgo, otras entidades de inversión colectiva de tipo cerrado y las sociedades gestoras de entidades de inversión colectiva de tipo cerrado, y por la que se modifica la Ley 35/2003, de 4 de noviembre, de Instituciones de Inversión Colectiva. [Inclusión parcial] . . . . .	558
§ 24. Ley 10/2014, de 26 de junio, de ordenación, supervisión y solvencia de entidades de crédito. [Inclusión parcial] . . . . .	568
§ 25. Ley 20/2015, de 14 de julio, de ordenación, supervisión y solvencia de las entidades aseguradoras y reaseguradoras. [Inclusión parcial] . . . . .	615
§ 26. Ley 19/2003, de 4 de julio, sobre régimen jurídico de los movimientos de capitales y de las transacciones económicas con el exterior y sobre determinadas medidas de prevención del blanqueo de capitales . . . . .	618
§ 27. Ley 6/2023, de 17 de marzo, de los Mercados de Valores y de los Servicios de Inversión. [Inclusión parcial] . . . . .	635

### II.3.2 CONTRATACIÓN PÚBLICA

§ 28. Ley 9/2017, de 8 de noviembre, de Contratos del Sector Público, por la que se transponen al ordenamiento jurídico español las Directivas del Parlamento Europeo y del Consejo 2014/23/UE y 2014/24/UE, de 26 de febrero de 2014. [Inclusión parcial] . . . . .	643
--	-----

### II.3.3 AUTORIZACIONES Y LICENCIAS

§ 29. Real Decreto 818/2009, de 8 de mayo, por el que se aprueba el Reglamento General de Conductores . . . . .	648
§ 30. Real Decreto 679/2014, de 1 de agosto, por el que se aprueba el Reglamento de control del comercio exterior de material de defensa, de otro material y de productos y tecnologías de doble uso . . . . .	751
§ 31. Real Decreto 130/2017, de 24 de febrero, por el que se aprueba el Reglamento de Explosivos. [Inclusión parcial] . . . . .	906

---

§ 32. Real Decreto 563/2010, de 7 de mayo, por el que se aprueba el Reglamento de artículos pirotécnicos y cartuchería. [Inclusión parcial] . . . . .	915
<b>II.3.4 RESIDUOS</b>	
§ 33. Ley 7/2022, de 8 de abril, de residuos y suelos contaminados para una economía circular. [Inclusión parcial] . . . . .	922
<b>II.3.5 TRANSPORTE DE MATERIALES NUCLEARES</b>	
§ 34. Real Decreto 1308/2011, de 26 de septiembre, sobre protección física de las instalaciones y los materiales nucleares, y de las fuentes radiactivas. [Inclusión parcial] . . . . .	926
<b>II.4 SERVICIOS AEROPORTUARIOS</b>	
§ 35. Ley 21/2003, de 7 de julio, de Seguridad Aérea. [Inclusión parcial] . . . . .	929
§ 36. Ley 18/2014, de 15 de octubre, de aprobación de medidas urgentes para el crecimiento, la competitividad y la eficiencia. [Inclusión parcial] . . . . .	932
§ 37. Ley 48/1960, de 21 de julio, sobre Navegación Aérea. [Inclusión parcial] . . . . .	934
§ 38. Real Decreto Legislativo 2/2011, de 5 de septiembre, por el que se aprueba el Texto Refundido de la Ley de Puertos del Estado y de la Marina Mercante. [Inclusión parcial] . . . . .	935
<b>III. ACUERDO INTERNACIONAL CON EL REINO UNIDO SOBRE FISCALIDAD E INTERESES FINANCIEROS PARA GIBRALTAR</b>	
§ 39. Acuerdo Internacional en materia de fiscalidad y protección de los intereses financieros entre el Reino de España y el Reino Unido de Gran Bretaña e Irlanda del Norte en relación con Gibraltar, hecho ad referendum en Madrid y Londres el 4 de marzo de 2019 . . . . .	959

## ÍNDICE SISTEMÁTICO

<b>§ 1. NORMATIVA BRITÁNICA GENERAL Y SECTORIAL SOBRE EL BREXIT</b> . . . . .	<b>1</b>
<i>NORMATIVA BRITÁNICA</i> . . . . .	2
 <b>I. DERECHO DE SUFRAGIO ACTIVO Y PASIVO EN LAS ELECCIONES LOCALES</b>	
<b>§ 2. Aplicación provisional del Acuerdo entre el Reino de España y el Reino Unido de Gran Bretaña e Irlanda del Norte sobre la participación en determinadas elecciones de nacionales de cada país residentes en el territorio del otro, hecho en Madrid el 21 de enero de 2019</b> . . . .	<b>4</b>
<i>Preámbulo</i> . . . . .	4
<i>Artículos</i> . . . . .	5
 <b>II. MEDIDAS DE ADAPTACIÓN A LA SITUACIÓN DE ESTADO TERCERO DEL REINO UNIDO E IRLANDA DEL NORTE</b>	
<b>§ 3. Real Decreto-ley 38/2020, de 29 de diciembre, por el que se adoptan medidas de adaptación a la situación de Estado tercero del Reino Unido de Gran Bretaña e Irlanda del Norte tras la finalización del periodo transitorio previsto en el Acuerdo sobre la retirada del Reino Unido de Gran Bretaña e Irlanda del Norte de la Unión Europea y de la Comunidad Europea de la Energía Atómica, de 31 de enero de 2020</b> . . . . .	<b>7</b>
<i>Preámbulo</i> . . . . .	7
CAPÍTULO I. Disposiciones generales . . . . .	17
Artículo 1. Objeto. . . . .	17
Artículo 2. Normativa aplicable y temporalidad de las medidas. . . . .	18
Artículo 3. Reciprocidad. . . . .	18
CAPÍTULO II. Relaciones profesionales y laborales . . . . .	18
Sección 1.ª Profesiones y función pública. . . . .	18
Artículo 4. Acceso y ejercicio de profesión. . . . .	18
Artículo 5. Normas aplicables al acceso y mantenimiento de la condición de empleados públicos de los nacionales del Reino Unido al servicio de las Administraciones Públicas españolas. . . . .	20
Sección 2.ª Relaciones laborales . . . . .	20
Artículo 6. Régimen transitorio aplicable en relación con los trabajadores desplazados temporalmente en el marco de una prestación de servicios. . . . .	20
Artículo 7. Mantenimiento de los comités de empresa europeos en empresas o grupos de empresas de dimensión comunitaria con el Reino Unido. . . . .	21
Sección 3.ª Actividades de investigación e innovación . . . . .	21
Artículo 8. Ejercicio de actividades de investigación, desarrollo e innovación. . . . .	21
Sección 4.ª Seguridad Social. . . . .	21
Artículo 9. Determinación de la legislación aplicable en materia de Seguridad Social. . . . .	21
Sección 5.ª Acceso a las prestaciones por desempleo. . . . .	22
Artículo 10. Acceso a las prestaciones por desempleo. . . . .	22
CAPÍTULO III. Asistencia sanitaria y acceso a la Universidad . . . . .	23
Artículo 11. Acceso a la asistencia sanitaria. . . . .	23
Artículo 12. Acceso a la Universidad. . . . .	24
CAPÍTULO IV. Actividades económicas. . . . .	24
Sección 1.ª Servicios financieros . . . . .	24
Artículo 13. Continuidad de los contratos. . . . .	24
Sección 2.ª Contratación pública . . . . .	25

Artículo 14. Régimen jurídico aplicable a los procedimientos de contratación pública. . . . .	25
Sección 3.ª Autorizaciones y licencias . . . . .	26
Artículo 15. Permisos de conducción. . . . .	26
Artículo 16. Importación y exportación de material de defensa y doble uso con el Reino Unido. . . . .	26
Artículo 17. Autorizaciones sobre armas, explosivos, artículos pirotécnicos y cartuchería. . . . .	27
Artículo 18. Autorizaciones de traslados de residuos. . . . .	27
CAPÍTULO V. Servicios aeroportuarios . . . . .	27
Artículo 19. Prestaciones públicas por salida de pasajeros embarcados con destino a un aeropuerto en el Reino Unido. . . . .	27
<i>Disposiciones adicionales</i> . . . . .	28
Disposición adicional primera. Autorización adicional de plazas de ICEX España Exportación e Inversiones, E.P.E., M.P. . . . .	28
Disposición adicional segunda. Autorización adicional de plazas a Autoridades Portuarias. . . . .	28
Disposición adicional tercera. Homologación, declaración de equivalencia y convalidación de títulos y estudios. . . . .	28
Disposición adicional cuarta. Contratación pública en la ejecución de las medidas previstas. . . . .	28
Disposición adicional quinta. Créditos presupuestarios. . . . .	29
Disposición adicional sexta. Prórroga de la vigencia del Real Decreto 231/2020, de 4 de febrero, por el que se fija el salario mínimo interprofesional para 2020. . . . .	29
<i>Disposiciones transitorias</i> . . . . .	29
Disposición transitoria única. Beneficiarios de prestaciones por desempleo. . . . .	29
<i>Disposiciones derogatorias</i> . . . . .	29
Disposición derogatoria única. Derogación normativa. . . . .	29
<i>Disposiciones finales</i> . . . . .	29
Disposición final primera. Modificación de la Ley 48/1960, de 21 de julio, sobre Navegación Aérea. . . . .	29
Disposición final segunda. Modificación del Texto Refundido de la Ley de Puertos del Estado y de la Marina Mercante aprobado por el Real Decreto Legislativo 2/2011, de 5 de septiembre. . . . .	30
Disposición final tercera. Modificación de disposiciones reglamentarias. . . . .	30
Disposición final cuarta. Títulos competenciales. . . . .	30
Disposición final quinta. Desarrollo reglamentario. . . . .	31
Disposición final sexta. Entrada en vigor y vigencia. . . . .	31
<b>§ 4. Orden PCM/648/2021, de 23 de junio, por la que se publica el Acuerdo de Consejo de Ministros de 22 de junio de 2021, por el que se prorrogan por un plazo de cuatro meses las medidas contenidas en los artículos 11 y 15, y en la disposición adicional tercera del Real Decreto-ley 38/2020, de 29 de diciembre, por el que se adoptan medidas de adaptación a la situación de Estado Tercero del Reino Unido de Gran Bretaña e Irlanda del Norte tras la finalización del periodo transitorio previsto en el Acuerdo sobre la retirada del Reino Unido de Gran Bretaña e Irlanda del Norte de la Unión Europea y de la Comunidad Europea de la Energía Atómica, de 31 de enero de 2020 . . . . .</b>	<b>33</b>
<i>Parte dispositiva</i> . . . . .	33
ANEXO. . . . .	33
Primero. . . . .	36
Segundo. . . . .	36
Tercero. . . . .	36
<b>§ 5. Orden PCM/1237/2022, de 15 de diciembre, por la que se publica el Acuerdo del Consejo de Ministros de 13 de diciembre de 2022, por el que se prorrogan las medidas contenidas en el artículo 10 del Real Decreto-ley 38/2020, de 29 de diciembre, por el que se adoptan medidas de adaptación a la situación de Estado Tercero del Reino Unido de Gran Bretaña e Irlanda del Norte tras la finalización del periodo transitorio previsto en el Acuerdo sobre la retirada del Reino Unido de Gran Bretaña e Irlanda del Norte de la Unión Europea y de la Comunidad Europea de la Energía Atómica, de 31 de enero de 2020 . . . . .</b>	<b>37</b>
<i>Parte dispositiva</i> . . . . .	37
ANEJO . . . . .	37

## II.1 RELACIONES PROFESIONALES Y LABORALES

## II.1.1 PROFESIONES Y FUNCIÓN PÚBLICA

## II.1.1.1 ACCESO Y EJERCICIO DE PROFESIÓN

<b>§ 6. Real Decreto 581/2017, de 9 de junio, por el que se incorpora al ordenamiento jurídico español la Directiva 2013/55/UE del Parlamento Europeo y del Consejo, de 20 de noviembre de 2013, por la que se modifica la Directiva 2005/36/CE relativa al reconocimiento de cualificaciones profesionales y el Reglamento (UE) n.º 1024/2012 relativo a la cooperación administrativa a través del Sistema de Información del Mercado Interior (Reglamento IMI) . . .</b>	<b>39</b>
<i>Preámbulo</i> . . . . .	39
TÍTULO I. Disposiciones generales . . . . .	42
CAPÍTULO I. Objeto y ámbito de aplicación . . . . .	42
CAPÍTULO II. Definiciones . . . . .	43
CAPÍTULO III. Tarjeta profesional europea . . . . .	45
CAPÍTULO IV. Acceso parcial a una actividad profesional . . . . .	50
TÍTULO II. Libre prestación de servicios . . . . .	50
TÍTULO III. Libertad de establecimiento . . . . .	54
CAPÍTULO I. Régimen general de reconocimiento de títulos de formación . . . . .	54
CAPÍTULO II. Reconocimiento de cualificaciones profesionales en función de la experiencia profesional adquirida en otro Estado miembro . . . . .	59
CAPÍTULO III. Reconocimiento basado en la coordinación de las condiciones mínimas de formación . . . . .	61
Sección 1.ª Disposiciones generales . . . . .	61
Sección 2.ª Médico . . . . .	64
Sección 3.ª Enfermera responsable de cuidados generales . . . . .	67
Sección 4.ª Odontólogo . . . . .	70
Sección 5.ª Veterinario . . . . .	72
Sección 6.ª Matrona . . . . .	73
Sección 7.ª Farmacéutico . . . . .	76
Sección 8.ª Arquitecto . . . . .	78
CAPÍTULO IV. Reconocimiento automático sobre la base de principios comunes de formación . . . . .	80
CAPÍTULO V. Disposiciones comunes sobre establecimiento . . . . .	82
TÍTULO IV. Modalidades de ejercicio de la profesión . . . . .	84
TÍTULO V. Cooperación administrativa . . . . .	85
<i>Disposiciones adicionales</i> . . . . .	91
<i>Disposiciones transitorias</i> . . . . .	93
<i>Disposiciones derogatorias</i> . . . . .	93
<i>Disposiciones finales</i> . . . . .	94
ANEXO I . . . . .	94
ANEXO II . . . . .	96
ANEXO III . . . . .	103
ANEXO IV . . . . .	180
ANEXO V . . . . .	190
ANEXO VI . . . . .	191
ANEXO VII . . . . .	192
<b>§ 7. Ley 2/2007, de 15 de marzo, de sociedades profesionales . . . . .</b>	<b>196</b>
<i>Preámbulo</i> . . . . .	196
<i>Artículos</i> . . . . .	198
<i>Disposiciones adicionales</i> . . . . .	203
<i>Disposiciones transitorias</i> . . . . .	205
<i>Disposiciones derogatorias</i> . . . . .	205
<i>Disposiciones finales</i> . . . . .	205
<b>§ 8. Ley 22/2015, de 20 de julio, de Auditoría de Cuentas. [Inclusión parcial]. . . . .</b>	<b>207</b>
[ . . . ]	
TÍTULO I. De la auditoría de cuentas . . . . .	207

	[...]	
CAPÍTULO II. Requisitos para el ejercicio de la auditoría de cuentas . . . . .		207
Artículo 8. Registro Oficial de Auditores de Cuentas. . . . .		207
Artículo 9. Autorización e inscripción en el Registro Oficial de Auditores de Cuentas. . . . .		208
Artículo 10. Auditores de cuentas autorizados en otros Estados miembros de la Unión Europea y en terceros países. . . . .		210
Artículo 11. Sociedades de auditoría. . . . .		211
	[...]	
<b>II.1.1.2 FUNCIÓN PÚBLICA</b>		
<b>§ 9. Real Decreto Legislativo 5/2015, de 30 de octubre, por el que se aprueba el texto refundido de la Ley del Estatuto Básico del Empleado Público. [Inclusión parcial]. . . . .</b>		<b>213</b>
	[...]	
TÍTULO IV. Adquisición y pérdida de la relación de servicio . . . . .		213
CAPÍTULO I. Acceso al empleo público y adquisición de la relación de servicio . . . . .		213
	[...]	
Artículo 56. Requisitos generales. . . . .		213
Artículo 57. Acceso al empleo público de nacionales de otros Estados. . . . .		214
Artículo 58. Acceso al empleo público de funcionarios españoles de Organismos Internacionales. . . . .		214
	[...]	
Artículo 62. Adquisición de la condición de funcionario de carrera. . . . .		214
CAPÍTULO II. Pérdida de la relación de servicio . . . . .		215
Artículo 63. Causas de pérdida de la condición de funcionario de carrera. . . . .		215
	[...]	
Artículo 65. Pérdida de la nacionalidad. . . . .		215
	[...]	
<b>II.1.2 RELACIONES LABORALES</b>		
<b>§ 10. Ley Orgánica 4/2000, de 11 de enero, sobre derechos y libertades de los extranjeros en España y su integración social. [Inclusión parcial] . . . . .</b>		<b>216</b>
<i>Artículos</i> . . . . .		216
	[...]	
TÍTULO II. Régimen jurídico de los extranjeros . . . . .		216
	[...]	
CAPÍTULO II. De la Autorización de estancia y de residencia . . . . .		216
	[...]	
Artículo 31 bis. Residencia temporal y trabajo de mujeres extranjeras víctimas de violencia de género o de violencias sexuales. . . . .		216
	[...]	
CAPÍTULO III. De las autorizaciones para la realización de actividades lucrativas . . . . .		217
Artículo 36. Autorización de residencia y trabajo. . . . .		217
Artículo 37. Autorización de residencia y trabajo por cuenta propia. . . . .		218
Artículo 38. Autorización de residencia y trabajo por cuenta ajena. . . . .		218
Artículo 38 bis. Régimen especial de los investigadores. . . . .		219
Artículo 38 ter. Residencia y trabajo de profesionales altamente cualificados. . . . .		219
Artículo 39. Gestión colectiva de contrataciones en origen. . . . .		219



Artículo 40. Supuestos específicos de exención de la situación nacional de empleo. . . . .	219
Artículo 41. Excepciones a la autorización de trabajo. . . . .	220
Artículo 42. Régimen especial de los trabajadores de temporada. . . . .	221
Artículo 43. Trabajadores transfronterizos y prestación transnacional de servicios. . . . .	221
[...]	
<b>§ 11. Real Decreto 557/2011, de 20 de abril, por el que se aprueba el Reglamento de la Ley Orgánica 4/2000, sobre derechos y libertades de los extranjeros en España y su integración social, tras su reforma por Ley Orgánica 2/2009. [Inclusión parcial] . . . . .</b>	<b>222</b>
[...]	
TÍTULO III. La estancia en España . . . . .	222
[...]	
CAPÍTULO II. Autorización de estancia por estudios, movilidad de alumnos, prácticas no laborales o servicios de voluntariado . . . . .	222
[...]	
Artículo 42. Trabajo de titulares de una autorización de estancia. . . . .	222
Artículo 43. Régimen especial de los estudios de especialización en el ámbito sanitario. . . . .	223
[...]	
TÍTULO IV. Residencia temporal . . . . .	223
[...]	
CAPÍTULO III. Residencia temporal y trabajo por cuenta ajena . . . . .	224
Artículo 62. Definición. . . . .	224
Artículo 63. Autorización inicial de residencia temporal y trabajo por cuenta ajena. . . . .	224
Artículo 64. Requisitos. . . . .	224
Artículo 65. Determinación de la situación nacional de empleo. . . . .	225
Artículo 66. Medios económicos, materiales y personales a acreditar por el empleador para hacer frente a las obligaciones dimanantes del contrato de trabajo. . . . .	226
Artículo 67. Procedimiento. . . . .	227
Artículo 68. Procedimiento en el caso de traspaso de competencias ejecutivas en materia de autorización inicial de trabajo por cuenta ajena a Comunidades Autónomas. . . . .	229
Artículo 69. Denegación de las autorizaciones iniciales de residencia temporal y trabajo por cuenta ajena. . . . .	230
Artículo 70. Visado de residencia y trabajo y entrada en España. . . . .	231
Artículo 71. Renovación de las autorizaciones de residencia temporal y trabajo por cuenta ajena. . . . .	232
Artículo 72. Efectos de la renovación de la autorización de residencia temporal y trabajo por cuenta ajena. . . . .	234
CAPÍTULO IV. Residencia temporal y trabajo para investigación . . . . .	234
Artículo 73. Definición. . . . .	234
Artículo 74. Autorización de residencia temporal y trabajo para investigación. . . . .	234
Artículo 75. Convenio de acogida. . . . .	234
Artículo 76. Requisitos para la concesión de la autorización de residencia temporal y trabajo para investigación. . . . .	234
Artículo 77. Procedimiento. . . . .	235
Artículo 78. Procedimiento en el caso de traspaso de competencias ejecutivas en materia de autorización inicial de trabajo para investigación a Comunidades Autónomas. . . . .	235
Artículo 79. Denegación de las autorizaciones de residencia temporal y trabajo para investigación. . . . .	235
Artículo 80. Requisitos para la obtención del visado de investigación. . . . .	235
Artículo 81. Efectos del visado de investigación. . . . .	235
Artículo 82. Renovación de la autorización de residencia temporal y trabajo para investigación. . . . .	235
Artículo 83. Familiares de los investigadores extranjeros. . . . .	235
Artículo 84. Movilidad de los extranjeros admitidos como investigadores en Estados miembros de la Unión Europea. . . . .	235
CAPÍTULO V. Residencia temporal y trabajo de profesionales altamente cualificados titulares de una Tarjeta azul-UE . . . . .	235
Artículo 85. Definición. . . . .	235
Artículo 86. Autorización de residencia y trabajo de profesionales altamente cualificados titulares de una Tarjeta azul-UE. . . . .	235

Artículo 87. Requisitos. . . . .	235
Artículo 88. Procedimiento. . . . .	235
Artículo 89. Procedimiento en el caso de traspaso de competencias ejecutivas en materia de autorización inicial de trabajo de profesionales altamente cualificados a Comunidades Autónomas. . .	235
Artículo 90. Denegación de las autorizaciones de residencia temporal y trabajo de profesionales altamente cualificados. . . . .	236
Artículo 91. Visado de residencia y trabajo. . . . .	236
Artículo 92. Tarjeta de Identidad de Extranjero. . . . .	236
Artículo 93. Renovación de las autorizaciones de residencia y trabajo de profesionales altamente cualificados. . . . .	236
Artículo 94. Familiares de profesionales altamente cualificados. . . . .	236
Artículo 95. Movilidad de los trabajadores extranjeros titulares de una Tarjeta azul-UE expedida en otro Estado miembro de la Unión Europea. . . . .	236
Artículo 96. Movilidad de los familiares de los trabajadores extranjeros titulares de una Tarjeta azul-UE expedida en otro Estado miembro de la Unión Europea. . . . .	236
CAPÍTULO VI. Residencia temporal y trabajo por cuenta ajena de duración determinada . . . . .	236
Artículo 97. Definición. . . . .	236
Artículo 98. Autorización de residencia temporal y trabajo por cuenta ajena de duración determinada. . .	236
Artículo 99. Requisitos. . . . .	236
Artículo 100. Procedimiento. . . . .	236
Artículo 101. Visado. . . . .	236
Artículo 102. Prórroga de las autorizaciones. . . . .	236
CAPÍTULO VII. Residencia temporal y trabajo por cuenta propia . . . . .	237
Artículo 103. Definición, duración y ámbito. . . . .	237
Artículo 104. Autorización inicial de residencia temporal y trabajo por cuenta propia. . . . .	237
Artículo 105. Requisitos. . . . .	237
Artículo 106. Procedimiento. . . . .	237
Artículo 107. Procedimiento en el caso de traspaso de competencias ejecutivas en materia de autorización inicial de trabajo por cuenta propia a Comunidades Autónomas. . . . .	239
Artículo 108. Visado de residencia y trabajo y entrada en España. . . . .	239
Artículo 109. Renovación de la autorización de residencia y trabajo por cuenta propia. . . . .	240
CAPÍTULO VIII. Residencia temporal y trabajo en el marco de prestaciones transnacionales de servicios . . . .	241
Artículo 110. Definición. . . . .	241
Artículo 111. Requisitos. . . . .	242
Artículo 112. Procedimiento. . . . .	242
Artículo 113. Denegación de las autorizaciones de residencia y trabajo en el marco de prestaciones transnacionales de servicios. . . . .	243
Artículo 114. Visado de residencia y trabajo en el marco de prestaciones transnacionales de servicios y entrada en España. . . . .	243
Artículo 115. Prórroga de la autorización de residencia temporal y trabajo en el marco de prestaciones transnacionales de servicios. . . . .	244
Artículo 116. Autorización para trabajos de temporada o campaña en el marco de prestaciones transnacionales de servicios. . . . .	244
CAPÍTULO IX. Residencia temporal con excepción de la autorización de trabajo . . . . .	244
Artículo 117. Excepciones a la autorización de trabajo. . . . .	244
Artículo 118. Procedimiento. . . . .	246
Artículo 119. Efectos del visado. . . . .	247
CAPÍTULO X. Residencia temporal del extranjero que ha retornado voluntariamente a su país . . . . .	247
Artículo 120. Ámbito de aplicación. . . . .	247
Artículo 121. Compromiso de no regreso a territorio español. . . . .	248
Artículo 122. Autorizaciones de residencia temporal o de residencia temporal y trabajo. . . . .	248
TÍTULO V. Residencia temporal por circunstancias excepcionales . . . . .	249
CAPÍTULO I. Residencia temporal por circunstancias excepcionales por arraigo, protección internacional, razones humanitarias, colaboración con autoridades, seguridad nacional o interés público. . . . .	249
[...]	
Artículo 129. Autorización de trabajo del titular de una autorización de residencia temporal por circunstancias excepcionales. . . . .	249
[...]	
CAPÍTULO II. Residencia temporal y trabajo por circunstancias excepcionales de mujeres extranjeras víctimas de violencia de género. . . . .	249
Artículo 131. Denuncia a favor de una mujer extranjera víctima de violencia de género. . . . .	249
Artículo 132. Inicio del procedimiento relativo a la residencia temporal y trabajo de la mujer extranjera víctima de violencia de género. . . . .	249

Artículo 133. Autorización provisional de residencia temporal y trabajo de la mujer extranjera víctima de violencia de género. . . . .	250
Artículo 134. Finalización del procedimiento relativo a la residencia temporal y trabajo de la mujer extranjera víctima de violencia de género. . . . .	250
CAPÍTULO III. Residencia temporal y trabajo por circunstancias excepcionales por colaboración contra redes organizadas. . . . .	251
Artículo 135. Exención de responsabilidad. . . . .	251
Artículo 136. Autorización de residencia y trabajo por colaboración con autoridades administrativas no policiales. . . . .	252
Artículo 137. Autorización de residencia y trabajo por colaboración con autoridades administrativas policiales, fiscales o judiciales. . . . .	253
[ . . . ]	
TÍTULO VIII. Gestión colectiva de contrataciones en origen. . . . .	254
Artículo 167. Gestión colectiva de contrataciones en origen. . . . .	254
Artículo 168. Elaboración de la previsión anual de la gestión colectiva de contrataciones en origen. . . . .	255
Artículo 169. Contenido de la norma sobre la gestión colectiva. . . . .	255
Artículo 170. Especialidades de los procedimientos relativos a autorizaciones en el marco de la gestión colectiva de contrataciones en origen. . . . .	256
Artículo 171. Procedimiento en el caso de traspaso de competencias ejecutivas en materia de autorización inicial de trabajo por cuenta ajena a Comunidades Autónomas. . . . .	257
Artículo 172. Visados de residencia y trabajo. . . . .	257
Artículo 173. Entrada en España y eficacia de la autorización inicial de residencia temporal y trabajo. . . . .	258
Artículo 174. Visados de residencia y trabajo de temporada. . . . .	259
Artículo 175. Visados para la búsqueda de empleo. . . . .	260
Artículo 176. Visados para la búsqueda de empleo dirigidos a hijos o nietos de español de origen. . . . .	260
Artículo 177. Visados para la búsqueda de empleo en determinadas ocupaciones y ámbitos territoriales. . . . .	260
TÍTULO IX. Procedimiento para autorizar la entrada, residencia y trabajo en España, de extranjeros en cuya actividad profesional concurren razones de interés económico, social o laboral, o cuyo objeto sea la realización de trabajos de investigación o desarrollo o docentes, que requieran alta cualificación, o de actuaciones artísticas de especial interés cultural. . . . .	261
Artículo 178. Ámbito de aplicación. . . . .	261
Artículo 179. Tipos de autorización. . . . .	261
Artículo 180. Particularidades del procedimiento y documentación. . . . .	261
Artículo 181. Familiares. . . . .	261
TÍTULO X. Trabajadores transfronterizos . . . . .	261
Artículo 182. Definición. . . . .	261
Artículo 183. Ámbito de aplicación, requisitos y procedimiento. . . . .	261
Artículo 184. Efectos de la autorización de trabajo para trabajadores transfronterizos. . . . .	263
[ . . . ]	
TÍTULO XII. Modificación de las situaciones de los extranjeros en España . . . . .	263
Artículo 199. De las situaciones de estancia por estudios, formación, o prácticas a la situación de residencia y trabajo o de residencia con exceptuación de la autorización de trabajo. . . . .	263
Artículo 200. De la situación de residencia a la situación de residencia y trabajo o de residencia con exceptuación de la autorización de trabajo. . . . .	264
Artículo 201. Compatibilidad de la situación de residencia y trabajo por cuenta ajena y la de residencia y trabajo por cuenta propia, o de autorizaciones de trabajo por cuenta propia de ámbito geográfico distinto. . . . .	265
Artículo 202. De la situación de residencia por circunstancias excepcionales a la situación de residencia, residencia y trabajo o residencia con exceptuación de la autorización de trabajo. . . . .	265
Artículo 203. Modificaciones de la autorización de residencia y trabajo. . . . .	265
Artículo 204. Intervención de las Comunidades Autónomas en la modificación de autorizaciones en el caso de traspaso de competencias ejecutivas en materia de autorización inicial de trabajo. . . . .	266
[ . . . ]	
CAPÍTULO IV. Infracciones y sanciones en el orden social y vigilancia laboral . . . . .	267
Artículo 253. Vigilancia laboral. . . . .	267
Artículo 254. Infracciones y sanciones en el orden social. . . . .	267
[ . . . ]	
<i>Disposiciones adicionales</i> . . . . .	268
Disposición adicional vigésimo primera. Autorización de trabajo de los extranjeros solicitantes de protección internacional. . . . .	268

Disposición adicional vigésimo segunda. Representantes de las organizaciones empresariales en el extranjero. . . . .	269
[...]	
Disposición adicional vigésimo quinta. Extranjeros no comunitarios empleados por las Fuerzas Armadas. . . . .	269
<b>§ 12. Real Decreto Legislativo 2/2015, de 23 de octubre, por el que se aprueba el texto refundido de la Ley del Estatuto de los Trabajadores . . . . .</b>	<b>270</b>
<i>Preámbulo</i> . . . . .	270
<i>Artículos</i> . . . . .	270
<i>Disposiciones derogatorias</i> . . . . .	270
TEXTO REFUNDIDO DE LA LEY DEL ESTATUTO DE LOS TRABAJADORES . . . . .	271
TÍTULO I. De la relación individual de trabajo . . . . .	271
CAPÍTULO I. Disposiciones generales . . . . .	271
Sección 1.ª Ámbito y fuentes . . . . .	271
Sección 2.ª Derechos y deberes laborales básicos . . . . .	273
Sección 3.ª Elementos y eficacia del contrato de trabajo . . . . .	274
Sección 4.ª Modalidades del contrato de trabajo. . . . .	275
CAPÍTULO II. Contenido del contrato de trabajo . . . . .	282
Sección 1.ª Duración del contrato . . . . .	282
Sección 2.ª Derechos y deberes derivados del contrato . . . . .	286
Sección 3.ª Clasificación profesional y promoción en el trabajo . . . . .	289
Sección 4.ª Salarios y garantías salariales . . . . .	290
Sección 5.ª Tiempo de trabajo . . . . .	295
CAPÍTULO III. Modificación, suspensión y extinción del contrato de trabajo . . . . .	302
Sección 1.ª Movilidad funcional y geográfica . . . . .	302
Sección 2.ª Garantías por cambio de empresario . . . . .	307
Sección 3.ª Suspensión del contrato . . . . .	310
Sección 4.ª Extinción del contrato . . . . .	318
Sección 5.ª Procedimiento concursal . . . . .	327
CAPÍTULO IV. Faltas y sanciones de los trabajadores . . . . .	327
CAPÍTULO V. Plazos de prescripción . . . . .	327
Sección 1.ª Prescripción de acciones derivadas del contrato . . . . .	327
Sección 2.ª Prescripción de las infracciones y faltas . . . . .	328
TÍTULO II. De los derechos de representación colectiva y de reunión de los trabajadores en la empresa . . . . .	328
CAPÍTULO I. Del derecho de representación colectiva . . . . .	328
Sección 1.ª Órganos de representación . . . . .	328
Sección 2.ª Procedimiento electoral . . . . .	333
CAPÍTULO II. Del derecho de reunión. . . . .	339
TÍTULO III. De la negociación colectiva y de los convenios colectivos . . . . .	340
CAPÍTULO I. Disposiciones generales . . . . .	340
Sección 1.ª Naturaleza y efectos de los convenios . . . . .	340
Sección 2.ª Legitimación. . . . .	344
CAPÍTULO II. Procedimiento . . . . .	345
Sección 1.ª Tramitación, aplicación e interpretación . . . . .	345
Sección 2.ª Adhesión y extensión . . . . .	347
<i>Disposiciones adicionales</i> . . . . .	347
<i>Disposiciones transitorias</i> . . . . .	353
<i>Disposiciones finales</i> . . . . .	357
<b>§ 13. Ley 10/1997, de 24 de abril, sobre derechos de información y consulta de los trabajadores en las empresas y grupos de empresas de dimensión comunitaria . . . . .</b>	<b>358</b>
<i>Preámbulo</i> . . . . .	358
TÍTULO PRELIMINAR. Objeto, ámbito de aplicación y definiciones . . . . .	362
TÍTULO I. Disposiciones aplicables a las empresas y grupos de empresas de dimensión comunitaria con dirección central en España . . . . .	365
CAPÍTULO I. Constitución del comité de empresa europeo o establecimiento de un procedimiento alternativo de información y consulta a los trabajadores . . . . .	365
CAPÍTULO II. Disposiciones subsidiarias para la constitución del comité de empresa europeo . . . . .	368
CAPÍTULO III. Disposiciones comunes a los capítulos anteriores . . . . .	371
TÍTULO II. Disposiciones aplicables a los centros de trabajo y empresas situados en España de las empresas y grupos de empresas de dimensión comunitaria. . . . .	372

TÍTULO III. Tutela de los derechos de información y consulta de los trabajadores en las empresas y grupos de empresas de dimensión comunitaria. . . . .	375
CAPÍTULO I. Infracciones y sanciones . . . . .	375
CAPÍTULO II. Procedimientos judiciales . . . . .	375
Disposiciones adicionales . . . . .	376
Disposiciones finales . . . . .	377

### II.1.2.1 ACTIVIDADES DE INVESTIGACIÓN E INNOVACIÓN

#### § 14. Ley 14/2011, de 1 de junio, de la Ciencia, la Tecnología y la Innovación. [Inclusión parcial] . . . 378

[...]

TÍTULO II. Recursos humanos dedicados a la investigación . . . . .	378
CAPÍTULO I. Personal Investigador al servicio de las Universidades públicas, de los Organismos Públicos de Investigación y de los Organismos de investigación de otras Administraciones Públicas . . . . .	378
Sección 1.ª Disposiciones generales . . . . .	378
Artículo 12. Ámbito de aplicación. . . . .	378
Artículo 13. Personal investigador. . . . .	378
Artículo 14. Derechos del personal investigador. . . . .	379
Artículo 15. Deberes del personal investigador. . . . .	380
Artículo 16. Criterios de selección del personal investigador. . . . .	381
Artículo 17. Movilidad del personal de investigación. . . . .	381
Artículo 18. Participación del personal de investigación de los agentes de ejecución del sector público en sociedades mercantiles. . . . .	384
Artículo 19. Personas colaboradoras y expertas o especialistas científicas y tecnológicas y de innovación. . . . .	385
Sección 2.ª Contratación del personal investigador de carácter laboral . . . . .	385
Artículo 20. Modalidades contractuales. . . . .	385
Artículo 21. Contrato predoctoral. . . . .	386
Artículo 22. Contrato de acceso de personal investigador doctor. . . . .	387

[...]

Artículo 23. Contrato de investigador/a distinguido/a. . . . .	389
Artículo 23 bis. Contrato de actividades científico-técnicas. . . . .	390
CAPÍTULO II. Especificidades aplicables al personal al servicio de los Organismos Públicos de Investigación de la Administración General del Estado . . . . .	391
Sección 1.ª Personal investigador al servicio de los organismos públicos de Investigación de la Administración General del Estado . . . . .	391
Artículo 24. Ámbito de aplicación. . . . .	391
Artículo 25. Carrera profesional del personal investigador. . . . .	391
Artículo 26. Acceso al empleo público y promoción interna. . . . .	392
Sección 2.ª Personal de investigación al servicio de los organismos públicos de Investigación de la Administración General del Estado . . . . .	394
Artículo 27. Personal de investigación. . . . .	394
Artículo 28. Derechos y deberes del personal técnico al servicio de los Organismos Públicos de Investigación de la Administración General del Estado. . . . .	394
Artículo 29. Personal técnico funcionario al servicio de los Organismos Públicos de Investigación de la Administración General del Estado. . . . .	395
Artículo 30. Contratación de personal técnico laboral para la realización de proyectos específicos de investigación científica y técnica. . . . .	396

[...]

#### § 15. Ley Orgánica 2/2023, de 22 de marzo, del Sistema Universitario. [Inclusión parcial]. . . . . 397

[...]

CAPÍTULO IV. Personal docente e investigador de las universidades públicas . . . . .	397
Artículo 64. Personal docente e investigador. . . . .	397
Artículo 65. Promoción de la equidad entre el personal docente e investigador. . . . .	397
Artículo 66. Movilidad temporal del personal docente e investigador. . . . .	398
Artículo 67. Formación. . . . .	398

	[...]	
TÍTULO X. Régimen específico de las universidades privadas . . . . .		399
	[...]	
Artículo 99. Personal docente e investigador. . . . .		399
	[...]	
<i>Disposiciones finales</i> . . . . .		399
Disposición final décima. Estatuto del personal docente e investigador. . . . .		399
	[...]	
<b>II.1.3 SEGURIDAD SOCIAL Y PRESTACIÓN POR DESEMPLEO</b>		
<b>§ 16. Real Decreto Legislativo 8/2015, de 30 de octubre, por el que se aprueba el texto refundido de la Ley General de la Seguridad Social. [Inclusión parcial]. . . . .</b>		<b>400</b>
<i>Artículos</i> . . . . .		400
Artículo único. Aprobación del texto refundido de la Ley General de la Seguridad Social. . . . .		400
	[...]	
<i>Disposiciones derogatorias</i> . . . . .		400
Disposición derogatoria única. Derogación normativa. . . . .		400
	[...]	
TEXTO REFUNDIDO DE LA LEY GENERAL DE LA SEGURIDAD SOCIAL . . . . .		402
TÍTULO I. Normas generales del sistema de la Seguridad Social . . . . .		402
	[...]	
CAPÍTULO II. Campo de aplicación y estructura del sistema de la Seguridad Social . . . . .		402
Sección 1.ª Disposiciones generales . . . . .		402
Artículo 7. Extensión del campo de aplicación. . . . .		402
	[...]	
CAPÍTULO IV. Acción protectora . . . . .		403
	[...]	
Sección 2.ª Reconocimiento, determinación y mantenimiento del derecho a las prestaciones . . . . .		403
	[...]	
Artículo 51. Residencia a efectos de prestaciones y de complementos por mínimos. . . . .		403
	[...]	
CAPÍTULO V. Gestión de la Seguridad Social . . . . .		403
	[...]	
Artículo 71. Suministro de información a la Administración de la Seguridad Social. . . . .		403
	[...]	
TÍTULO III. Protección por desempleo . . . . .		407
CAPÍTULO I. Normas generales . . . . .		407
Artículo 262. Objeto de la protección. . . . .		407
Artículo 263. Niveles de protección. . . . .		407
Artículo 264. Personas protegidas. . . . .		407
Artículo 265. Acción protectora. . . . .		408
CAPÍTULO II. Nivel contributivo. . . . .		408
Artículo 266. Requisitos para el nacimiento del derecho a las prestaciones. . . . .		408
Artículo 267. Situación legal de desempleo. . . . .		409
Artículo 268. Solicitud, nacimiento y conservación del derecho a las prestaciones. . . . .		411
Artículo 269. Duración de la prestación por desempleo. . . . .		412
Artículo 270. Cuantía de la prestación por desempleo. . . . .		413

Artículo 271. Suspensión del derecho. . . . .	414
Artículo 272. Extinción del derecho. . . . .	418
Artículo 273. Cotización durante la situación de desempleo. . . . .	418
CAPÍTULO III. Nivel asistencial . . . . .	419
Artículo 274. Beneficiarios del subsidio por desempleo. . . . .	419
Artículo 275. Carencia de rentas y responsabilidades familiares. . . . .	420
Artículo 276. Solicitudes, nacimiento y prórroga del derecho al subsidio. . . . .	423
Artículo 277. Duración del subsidio. . . . .	424
Artículo 278. Cuantía del subsidio. . . . .	426
Artículo 279. Suspensión, reanudación y extinción del derecho al subsidio. . . . .	426
Artículo 280. Beneficiarios del subsidio por desempleo para mayores de cincuenta y dos años. . . . .	427
CAPÍTULO IV. Régimen de las prestaciones. . . . .	430
Artículo 281. Automaticidad del derecho a las prestaciones. . . . .	430
Artículo 282. Incompatibilidades. . . . .	430
Artículo 283. Prestación por desempleo e incapacidad temporal. . . . .	432
Artículo 284. Prestación por desempleo y nacimiento y cuidado de menor. . . . .	433
Artículo 285. Subsidio por desempleo de mayores de 52 años y jubilación. . . . .	434
CAPÍTULO V. Disposiciones especiales aplicables a determinados colectivos . . . . .	434
Sección 1.ª Trabajadores incluidos en el sistema especial para trabajadores por cuenta ajena agrarios. . . . .	434
Artículo 286. Normas aplicables. . . . .	434
Artículo 287. Protección por desempleo de los trabajadores agrarios eventuales. . . . .	435
Artículo 288. Protección por desempleo de los trabajadores agrarios eventuales residentes en Andalucía y Extremadura. . . . .	437
Artículo 289. Cotización durante la percepción de las prestaciones. . . . .	438
Sección 2.ª Otros colectivos . . . . .	439
Artículo 290. Trabajadores contratados para la formación y aprendizaje. . . . .	439
Artículo 291. Trabajadores del Régimen Especial de la Seguridad Social de los Trabajadores del Mar. . . . .	439
Artículo 292. Militares profesionales de tropa y marinería. . . . .	439
CAPÍTULO VI. Régimen financiero y gestión de las prestaciones . . . . .	439
Artículo 293. Financiación. . . . .	439
Artículo 294. Entidad gestora. . . . .	439
Artículo 295. Reintegro de pagos indebidos. . . . .	440
Artículo 296. Pago de las prestaciones. . . . .	440
Artículo 297. Control de las prestaciones. . . . .	440
CAPÍTULO VII. Régimen de obligaciones, infracciones y sanciones. . . . .	441
Artículo 298. Obligaciones de los empresarios. . . . .	441
Artículo 299. Obligaciones de los trabajadores, solicitantes y beneficiarios de prestaciones por desempleo. . . . .	441
Artículo 300. Acuerdo de actividad. . . . .	443
Artículo 301. Colocación adecuada. . . . .	443
Artículo 302. Infracciones y sanciones. . . . .	443
Artículo 303. Impugnación de actos. . . . .	443
CAPÍTULO VIII. Derecho supletorio . . . . .	444
Artículo 304. Derecho supletorio. . . . .	444
[ . . . ]	
TÍTULO V. Protección por cese de actividad . . . . .	444
[ . . . ]	
CAPÍTULO III. Régimen de la protección . . . . .	444
[ . . . ]	
Artículo 341. Extinción del derecho a la protección. . . . .	444
[ . . . ]	
<i>Disposiciones adicionales</i> . . . . .	445
Disposición adicional segunda. Protección de los trabajadores emigrantes. . . . .	445
[ . . . ]	
Disposición adicional cuadragésima cuarta. Beneficios en la cotización a la Seguridad Social aplicables a los expedientes de regulación temporal de empleo y al Mecanismo RED. . . . .	445
[ . . . ]	



Disposición adicional quincuagésima sexta. Acceso extraordinario a la prestación contributiva por desempleo de las personas trabajadoras transfronterizas en las ciudades autónomas de Ceuta y Melilla. . . . .	448
[...]	
<i>Disposiciones transitorias</i> . . . . .	448
Disposición transitoria quinta. Jubilación anticipada en determinados casos especiales. . . . .	448
[...]	

## II.2 ASISTENCIA SANITARIA Y ACCESO A LA UNIVERSIDAD

### II.2.1 ASISTENCIA SANITARIA

<b>§ 17. Ley 16/2003, de 28 de mayo, de cohesión y calidad del Sistema Nacional de Salud. [Inclusión parcial]. . . . .</b>	<b>450</b>
<i>Preámbulo</i> . . . . .	450
CAPÍTULO PRELIMINAR. Disposiciones generales . . . . .	457
Artículo 1. Objeto. . . . .	457
Artículo 2. Principios generales. . . . .	457
Artículo 3. Titulares del derecho a la protección a la salud y a la atención sanitaria. . . . .	458
Artículo 3 bis. Reconocimiento del derecho a la protección de la salud y a la atención sanitaria con cargo a fondos públicos. . . . .	458
Artículo 3 ter. Protección de la salud y atención sanitaria a las personas extranjeras que encontrándose en España no tengan su residencia legal en el territorio español. . . . .	459
Artículo 4. Derechos de los ciudadanos en el conjunto del Sistema Nacional de Salud. . . . .	460
Artículo 5. Ámbito de aplicación. . . . .	460
Artículo 6. Acciones en relación con las entidades sanitarias no integradas en el Sistema Nacional de Salud. . . . .	460
CAPÍTULO I. De las prestaciones . . . . .	460
Sección 1.ª Ordenación de prestaciones . . . . .	460
Artículo 7. Catálogo de prestaciones del Sistema Nacional de Salud. . . . .	460
Artículo 8. Cartera común de servicios del Sistema Nacional de Salud. . . . .	461
Artículo 8 bis. Cartera común básica de servicios asistenciales del Sistema Nacional de Salud. . . . .	461
Artículo 8 ter. Cartera común suplementaria del Sistema Nacional de Salud. . . . .	461
Artículo 8 quáter. Cartera común de servicios accesorios del Sistema Nacional de Salud. . . . .	462
Artículo 8 quinquies. Cartera de servicios complementaria de las comunidades autónomas. . . . .	462
Artículo 9. Personal y centros autorizados. . . . .	463
Artículo 10. Financiación. . . . .	463
Artículo 11. Prestaciones de salud pública. . . . .	463
Artículo 12. Prestación de atención primaria. . . . .	464
Artículo 13. Prestación de atención especializada. . . . .	464
Artículo 14. Prestación de atención sociosanitaria. . . . .	465
Artículo 15. Prestación de atención de urgencia. . . . .	465
Artículo 16. Prestación farmacéutica. . . . .	465
Artículo 17. Prestación ortoprotésica. . . . .	465
Artículo 18. Prestación de productos dietéticos. . . . .	465
Artículo 19. Prestación de transporte sanitario. . . . .	465
Sección 2.ª Desarrollo y actualización de la cartera de servicios . . . . .	466
Artículo 20. Desarrollo de la cartera común de servicios del Sistema Nacional de Salud. . . . .	466
Artículo 21. Actualización de la cartera de servicios del Sistema Nacional de Salud. . . . .	466
Artículo 22. Uso tutelado. . . . .	466
Sección 3.ª Garantías de las prestaciones . . . . .	467
Artículo 23. Garantía de accesibilidad. . . . .	467
Artículo 24. Garantías de movilidad. . . . .	467
Artículo 25. Garantías de tiempo. . . . .	467
Artículo 26. Garantías de información. . . . .	467
Artículo 27. Garantías de seguridad. . . . .	468
Artículo 28. Garantías de calidad y servicios de referencia. . . . .	468
Artículo 29. Ámbito de las garantías de seguridad y calidad. . . . .	468
CAPÍTULO II. De la farmacia . . . . .	469
Sección 1.ª Organización y ejercicio de las competencias del estado en materia de farmacia . . . . .	469



Artículo 30. Competencias de la Administración General del Estado en materia de farmacia. . . . .	469
Artículo 31. Ejercicio de las competencias del Estado en materia de farmacia. . . . .	469
Artículo 32. Órganos de dirección, control y de asesoramiento técnico-científico de la Agencia Española de Medicamentos y Productos Sanitarios. . . . .	469
Sección 2.ª Colaboración de las oficinas de farmacia . . . . .	470
Artículo 33. Colaboración de las oficinas de farmacia. . . . .	470
[ . . . ]	
CAPÍTULO V. Del sistema de información sanitaria . . . . .	470
Sección 1.ª Sistema de información sanitaria. . . . .	470
Artículo 53. Sistema de información sanitaria del Sistema Nacional de Salud. . . . .	470
Artículo 54. Red de comunicaciones del Sistema Nacional de Salud. . . . .	471
Artículo 55. Estadísticas de interés general supracomunitario. . . . .	471
Artículo 56. Intercambio de información en salud entre organismos, centros y servicios del Sistema Nacional de Salud. . . . .	471
Sección 2.ª Tarjeta sanitaria individual . . . . .	472
Artículo 57. La tarjeta sanitaria individual. . . . .	472
Sección 3.ª Instituto de Información Sanitaria . . . . .	472
Artículo 58. Instituto de Información Sanitaria. . . . .	472
CAPÍTULO VI. De la calidad . . . . .	473
Sección 1.ª Acciones en materia de calidad . . . . .	473
Artículo 59. Infraestructura de la calidad. . . . .	473
Artículo 60. Agencia de Calidad del Sistema Nacional de Salud. . . . .	473
Artículo 61. Planes de calidad del Sistema Nacional de Salud. . . . .	473
Artículo 62. Evaluación externa. . . . .	474
Sección 2.ª Del Observatorio de Salud. . . . .	474
Artículo 63. Observatorio de Salud. . . . .	474
CAPÍTULO VII. De los planes integrales . . . . .	474
Artículo 64. Planes integrales de salud. . . . .	474
CAPÍTULO VIII. De la salud pública . . . . .	475
Artículo 65. Actuaciones coordinadas en salud pública y en seguridad alimentaria. . . . .	475
Artículo 65 bis. Aportación de información al Ministerio de Sanidad en situaciones de emergencia para la salud pública. . . . .	475
Artículo 66. La cooperación en salud pública. . . . .	476
CAPÍTULO IX. De la participación social . . . . .	476
Artículo 67. Consejo de Participación Social del Sistema Nacional de Salud. . . . .	476
Artículo 68. Redes de conocimiento. . . . .	477
CAPÍTULO X. Del Consejo Interterritorial. . . . .	477
Artículo 69. Objeto. . . . .	477
Artículo 70. Composición. . . . .	477
Artículo 71. Funciones. . . . .	477
Artículo 72. Acciones sanitarias conjuntas. . . . .	479
Artículo 73. Régimen de Funcionamiento. Acuerdos. . . . .	479
Artículo 74. Comisiones y grupos de trabajo. . . . .	480
Artículo 75. Adscripción de organismos y estructuras de apoyo y cooperación al Consejo. . . . .	480
CAPÍTULO XI. De la Alta Inspección. . . . .	480
Artículo 76. Funciones y actividades de la Alta Inspección. . . . .	480
Artículo 77. Plan de inspección sanitaria. . . . .	481
Artículo 78. Memoria. . . . .	481
Artículo 79. Coordinación y cooperación de la inspección en el Sistema Nacional de Salud. . . . .	481
<i>Disposiciones adicionales</i> . . . . .	481
Disposición adicional primera. Competencias del Estado en relación con Ceuta y Melilla. . . . .	481
Disposición adicional segunda. Asistencia sanitaria en el extranjero. . . . .	481
Disposición adicional tercera. Competencias de otras Administraciones públicas en relación con las entidades sanitarias no integradas en el Sistema Nacional de Salud. . . . .	482
Disposición adicional cuarta. Extensión del contenido de la cartera de servicios del Sistema Nacional de Salud. . . . .	482
Disposición adicional quinta. Fondo de cohesión. . . . .	482
Disposición adicional sexta. Transferencia a las comunidades autónomas de los servicios e instituciones sanitarias dependientes de Instituciones Penitenciarias. . . . .	482
Disposición adicional séptima. Cooperación al desarrollo sanitario. . . . .	483
Disposición adicional octava. Centros de referencia. . . . .	483
Disposición adicional novena. Régimen económico y fiscal de Canarias. . . . .	483
Disposición adicional décima. Registro Estatal de Profesionales Sanitarios. . . . .	483
<i>Disposiciones transitorias</i> . . . . .	484

Disposición transitoria única. Cartera de servicios. . . . .	484
<i>Disposiciones derogatorias</i> . . . . .	484
Disposición derogatoria primera. . . . .	484
Disposición derogatoria segunda. . . . .	484
<i>Disposiciones finales</i> . . . . .	484
Disposición final primera. Título competencial. . . . .	484
Disposición final segunda. Equilibrio financiero del Sistema Nacional de Salud. . . . .	484
[...]	
Disposición final cuarta. Adaptación de la estructura orgánica del Ministerio de Sanidad y Consumo. . . . .	484
Disposición final quinta. Desarrollo normativo. . . . .	484
Disposición final sexta. Entrada en vigor. . . . .	485
<b>§ 18. Real Decreto 1718/2010, de 17 de diciembre, sobre receta médica y órdenes de dispensación</b>	<b>486</b>
<i>Preámbulo</i> . . . . .	486
CAPÍTULO I. Definiciones y ámbito de aplicación . . . . .	487
CAPÍTULO II. Requisitos comunes de las recetas médicas públicas y privadas. . . . .	488
CAPÍTULO III. Las recetas médicas oficiales del Sistema Nacional de Salud en soporte papel . . . . .	490
CAPÍTULO IV. La receta médica electrónica oficial del Sistema Nacional de Salud . . . . .	492
CAPÍTULO V. La receta médica privada . . . . .	496
CAPÍTULO VI. Dispensación de recetas médicas . . . . .	496
CAPÍTULO VII. Orden de dispensación hospitalaria pública y privada. . . . .	499
CAPÍTULO VIII. De la custodia y protección de datos . . . . .	500
CAPÍTULO IX. Régimen sancionador . . . . .	501
<i>Disposiciones adicionales</i> . . . . .	501
<i>Disposiciones transitorias</i> . . . . .	503
<i>Disposiciones derogatorias</i> . . . . .	503
<i>Disposiciones finales</i> . . . . .	503
ANEXO. . . . .	504

## II.2.2 ACCESO A LA UNIVERSIDAD

<b>§ 19. Ley Orgánica 2/2006, de 3 de mayo, de Educación. [Inclusión parcial]</b> . . . . .	<b>510</b>
[...]	
CAPÍTULO IV. Bachillerato. . . . .	510
[...]	
Artículo 38. Prueba de acceso a la universidad. . . . .	510
[...]	

## II.2.3 HOMOLOGACIÓN, DECLARACIÓN DE EQUIVALENCIA Y CONVALIDACIÓN DE TÍTULOS Y ESTUDIOS

<b>§ 20. Real Decreto 889/2022, de 18 de octubre, por el que se establecen las condiciones y los procedimientos de homologación, de declaración de equivalencia y de convalidación de enseñanzas universitarias de sistemas educativos extranjeros y por el que se regula el procedimiento para establecer la correspondencia al nivel del Marco Español de Cualificaciones para la Educación Superior de los títulos universitarios oficiales pertenecientes a ordenaciones académicas anteriores</b> . . . . .	<b>512</b>
<i>Preámbulo</i> . . . . .	512
CAPÍTULO I. Disposiciones generales . . . . .	517
CAPÍTULO II. Procedimientos de homologación y de declaración de equivalencia de títulos extranjeros . . . . .	520
Sección 1.ª Disposiciones comunes a los procedimientos de homologación y de declaración de equivalencia de títulos extranjeros . . . . .	520
Sección 2.ª Procedimiento . . . . .	523



	[...]	
	Artículo 56. Sociedades gestoras no domiciliadas en la Unión Europea. . . . .	557
	[...]	
<b>§ 23.</b>	<b>Ley 22/2014, de 12 de noviembre, por la que se regulan las entidades de capital-riesgo, otras entidades de inversión colectiva de tipo cerrado y las sociedades gestoras de entidades de inversión colectiva de tipo cerrado, y por la que se modifica la Ley 35/2003, de 4 de noviembre, de Instituciones de Inversión Colectiva. [Inclusión parcial] . . . . .</b>	<b>558</b>
	[...]	
	TÍTULO II. Sociedades gestoras de entidades de inversión colectiva de tipo cerrado. . . . .	558
	CAPÍTULO I. Acceso a la actividad. . . . .	558
	Artículo 41. Concepto y objeto social. . . . .	558
	Artículo 42. Requisitos de acceso a la actividad. . . . .	559
	Artículo 43. Servicios accesorios. . . . .	559
	Artículo 44. Actividades prohibidas. . . . .	560
	Artículo 45. Solicitud de autorización. . . . .	560
	Artículo 46. Resolución de la autorización. . . . .	561
	Artículo 47. Sociedades gestoras de Instituciones de Inversión Colectiva. . . . .	561
	Artículo 48. Requisitos de la autorización. . . . .	562
	Artículo 49. Consulta a la autoridad supervisora de otro Estado miembro de la Unión Europea. . . . .	563
	Artículo 50. Depositario. . . . .	564
	Artículo 51. Potestades específicas de autorización de la Comisión Nacional del Mercado de Valores. . . . .	564
	Artículo 52. Modificaciones de las condiciones de autorización. . . . .	564
	Artículo 53. Revocación. . . . .	565
	Artículo 54. Caducidad de la autorización. . . . .	566
	Artículo 55. Renuncia a la autorización. . . . .	566
	Artículo 56. Suspensión. . . . .	566
	Artículo 57. Sustitución de gestoras. . . . .	566
	Artículo 58. Registro. . . . .	566
	[...]	
<b>§ 24.</b>	<b>Ley 10/2014, de 26 de junio, de ordenación, supervisión y solvencia de entidades de crédito. [Inclusión parcial] . . . . .</b>	<b>568</b>
	TÍTULO I. De las entidades de crédito . . . . .	568
	CAPÍTULO I. Disposiciones generales . . . . .	568
	Artículo 1. Entidades de crédito. . . . .	568
	Artículo 1 bis. Salvaguardias de la aplicación de los requisitos y facultades de supervisión en base consolidada o subconsolidada. . . . .	568
	Artículo 2. Normas de ordenación y disciplina de las entidades de crédito. . . . .	569
	Artículo 3. Reserva de actividad y denominación. . . . .	569
	Artículo 4. Competencias del Banco de España. . . . .	569
	Artículo 5. Protección del cliente de entidades de crédito. . . . .	570
	CAPÍTULO II. Autorización, registro y revocación. . . . .	572
	Artículo 6. Autorización. . . . .	572
	Artículo 6 bis. Autorización de las empresas a que se refiere el artículo 4.1.1.b) del Reglamento (UE) n.º 575/2013 del Parlamento Europeo y del Consejo de 26 de junio de 2013. . . . .	573
	Artículo 7. Denegación de la autorización. . . . .	573
	Artículo 8. Revocación de la autorización. . . . .	574
	Artículo 9. Renuncia a la autorización. . . . .	575
	Artículo 10. Caducidad de la autorización. . . . .	575
	Artículo 11. Apertura de sucursales y libre prestación de servicios en el extranjero por entidades de crédito españolas. . . . .	575
	Artículo 12. Apertura de sucursales y libre prestación de servicios en España por entidades de crédito de otro Estado miembro de la Unión Europea. . . . .	575
	Artículo 13. Apertura de sucursales y prestación de servicios sin sucursal en España por entidades de crédito con sede en un Estado no miembro de la Unión Europea. . . . .	576
	Artículo 14. Agentes de las entidades de crédito. . . . .	577
	Artículo 15. Registros del Banco de España. . . . .	577

CAPÍTULO II bis. Régimen de aprobación de las sociedades financieras de cartera y de las sociedades financieras mixtas de cartera . . . . .	577
Artículo 15 bis. Aprobación de las sociedades financieras de cartera y de las sociedades financieras mixtas de cartera. . . . .	578
Artículo 15 ter. Exención de la aprobación. . . . .	579
Artículo 15 quater. Plazo máximo para resolver del procedimiento de aprobación. . . . .	579
Artículo 15 quinquies. Deberes de información. . . . .	579
Artículo 15 sexies. Medidas de supervisión. . . . .	580
CAPÍTULO II ter. Empresas matrices intermedias de la UE . . . . .	580
Artículo 15 septies. Empresa matriz intermedia de la UE. . . . .	580
[ . . . ]	
CAPÍTULO V. Gobierno corporativo y política de remuneraciones . . . . .	582
[ . . . ]	
Artículo 32. Política de remuneraciones. . . . .	582
Artículo 33. Requisitos generales de la política de remuneraciones. . . . .	583
Artículo 34. Elementos variables de la remuneración. . . . .	583
[ . . . ]	
CAPÍTULO III. Colchones de capital . . . . .	587
Artículo 43. Requisito combinado de colchones de capital. . . . .	587
Artículo 44. Colchón de conservación del capital. . . . .	587
Artículo 45. Colchón de capital anticíclico específico. . . . .	588
Artículo 46. Colchón de capital para entidades de importancia sistémica. . . . .	588
Artículo 47. Colchón contra riesgos sistémicos. . . . .	589
Artículo 48. Restricción de las distribuciones por incumplimiento del requisito combinado de colchón. . . . .	589
Artículo 48 bis. Incumplimiento del requisito combinado de colchón. . . . .	590
Artículo 48 ter. Restricción de las distribuciones en caso de incumplimiento del requisito de colchón de ratio de apalancamiento. . . . .	591
Artículo 48 quater. Incumplimiento del requisito de colchón de ratio de apalancamiento. . . . .	591
Artículo 49. Plan de conservación del capital. . . . .	592
TÍTULO III. Supervisión. . . . .	592
CAPÍTULO I. Función supervisora . . . . .	592
Artículo 50. Función supervisora del Banco de España. . . . .	592
Artículo 51. Supervisión de los mecanismos de cumplimiento normativo. . . . .	593
Artículo 52. Supervisión de riesgos. . . . .	593
Artículo 53. Supervisión de sistemas de gobierno corporativo y políticas remunerativas. . . . .	593
Artículo 54. Elaboración de guías en materia supervisora. . . . .	594
Artículo 55. Programa supervisor. . . . .	594
Artículo 55 bis. Memoria supervisora y órgano de control interno del Banco de España. . . . .	595
CAPÍTULO II. Ámbito de la función supervisora. . . . .	595
Artículo 56. Ámbito de la supervisión del Banco de España. . . . .	595
Artículo 57. Supervisión de los grupos consolidables. . . . .	595
Artículo 58. Supervisión de las sociedades financieras mixtas de cartera y de las sociedades mixtas de cartera. . . . .	595
Artículo 59. Supervisión de sucursales de entidades de crédito de Estados miembros de la Unión Europea. . . . .	596
Artículo 60. Supervisión de sucursales de entidades de crédito de Estados no miembros de la Unión Europea y evaluación de la equivalencia de la supervisión en base consolidada de dichos Estados. . . . .	596
Artículo 60 bis. Colaboración del Banco de España con otras autoridades. . . . .	597
CAPÍTULO III. Colaboración entre autoridades de supervisión . . . . .	597
Artículo 61. Colaboración del Banco de España con autoridades de otros países. . . . .	597
Artículo 62. Colaboración con las autoridades supervisoras de la Unión Europea en su condición de autoridad responsable de la supervisión consolidada. . . . .	599
Artículo 63. Colaboración en caso de incumplimientos de sucursales de entidades de crédito autorizadas en otros Estados miembros de la Unión Europea. . . . .	599
Artículo 64. Medidas provisionales en caso de incumplimientos de sucursales de entidades de otros Estados miembros de la Unión Europea. . . . .	600
Artículo 65. Decisiones conjuntas. . . . .	600
Artículo 66. Colegios de supervisores. . . . .	601
Artículo 67. Relaciones del Banco de España con otras autoridades financieras nacionales. . . . .	601
Artículo 67 bis. Obligación de notificación del requisito de recursos propios adicionales y la orientación sobre recursos propios adicionales. . . . .	602
CAPÍTULO IV. Medidas de supervisión prudencial . . . . .	602

Artículo 68. Medidas de supervisión prudencial. . . . .	602
Artículo 68 bis. Medidas de supervisión prudencial en materia de riesgo de tipos de interés derivado de actividades ajenas a la cartera de negociación. . . . .	603
Artículo 69. Requisitos sobre recursos propios adicionales. . . . .	604
Artículo 69 bis. Orientación sobre recursos propios adicionales. . . . .	605
Artículo 69 ter. Límites a la concentración sectorial. . . . .	605
Artículo 69 quáter. Condiciones sobre la concesión de préstamos y otras operaciones. . . . .	605
<b>CAPÍTULO V. Medidas de intervención y sustitución. . . . .</b>	<b>606</b>
Artículo 70. Causas de intervención y sustitución de administradores. . . . .	606
Artículo 71. Competencia de intervención y sustitución. . . . .	606
Artículo 72. Acuerdos de intervención o sustitución. . . . .	606
Artículo 73. Contenido del acuerdo de intervención y sustitución. . . . .	606
Artículo 74. Requisitos de validez de los actos y acuerdos posteriores a la fecha de intervención. . . . .	607
Artículo 75. Administración provisional. . . . .	607
Artículo 76. Cese de las medidas de intervención o sustitución. . . . .	607
Artículo 77. Disolución y liquidación voluntaria de la entidad de crédito. . . . .	607
Artículo 78. Intervención de las operaciones de liquidación. . . . .	607
Artículo 79. Comunicación a Cortes Generales. . . . .	608
<b>CAPÍTULO VI. Obligaciones de información y publicación . . . . .</b>	<b>608</b>
Artículo 80. Obligaciones de publicación del Banco de España. . . . .	608
Artículo 81. Obligaciones de información del Banco de España en situaciones de urgencia. . . . .	608
Artículo 82. Obligación de secreto. . . . .	609
Artículo 82 bis. Transmisión de información a organismos internacionales. . . . .	611
Artículo 83. Deber de reserva de información. . . . .	612
Artículo 84. Información contable que deben remitir las entidades de crédito. . . . .	612
Artículo 85. Información con relevancia prudencial de las entidades de crédito. . . . .	612
Artículo 86. Información exigible a las sucursales de entidades de crédito con sede en la Unión Europea. . . . .	613
Artículo 87. Informe bancario anual. . . . .	613
Artículo 88. Información sobre participaciones en entidades de crédito. . . . .	614
[ . . . ]	
<i>Disposiciones transitorias . . . . .</i>	<i>614</i>
Disposición transitoria decimosexta. Supervisión de sucursales de entidades de crédito de Estados no miembros de la Unión Europea. . . . .	614
[ . . . ]	
<b>§ 25. Ley 20/2015, de 14 de julio, de ordenación, supervisión y solvencia de las entidades aseguradoras y reaseguradoras. [Inclusión parcial] . . . . .</b>	<b>615</b>
[ . . . ]	
<b>TÍTULO I. Órganos de supervisión y competencias . . . . .</b>	<b>615</b>
<b>CAPÍTULO I. Competencias de la Administración General del Estado . . . . .</b>	<b>615</b>
Artículo 16. Competencias de supervisión de la Administración General del Estado. . . . .	615
Artículo 17. Dirección General de Seguros y Fondos de Pensiones. . . . .	616
Artículo 18. Junta Consultiva de Seguros y Fondos de Pensiones. . . . .	616
[ . . . ]	
<b>§ 26. Ley 19/2003, de 4 de julio, sobre régimen jurídico de los movimientos de capitales y de las transacciones económicas con el exterior y sobre determinadas medidas de prevención del blanqueo de capitales . . . . .</b>	<b>618</b>
<i>Preámbulo. . . . .</i>	<i>618</i>
<b>CAPÍTULO I. Régimen general de los movimientos de capitales y de las transacciones económicas con el exterior. . . . .</b>	<b>620</b>
Artículo 1. Principio de libertad de los movimientos de capitales y de las transacciones económicas con el exterior. . . . .	620
Artículo 2. Definiciones de residencia y no residencia. . . . .	620
Artículo 3. Obligaciones de información. . . . .	621
Artículo 4. Cláusulas de salvaguardia. . . . .	621
Artículo 5. Medidas excepcionales. . . . .	622

Artículo 6. Autorizaciones sobre actos, negocios, transacciones u operaciones afectados por cláusulas de salvaguardia o medidas excepcionales. . . . .	622
Artículo 7. Suspensión del régimen de liberalización. . . . .	622
Artículo 7 bis. Suspensión del régimen de liberalización de determinadas inversiones extranjeras directas en España. . . . .	622
CAPÍTULO II. Régimen sancionador. . . . .	624
Artículo 8. Infracciones. . . . .	624
Artículo 9. Sanciones. . . . .	624
Artículo 10. Graduación de sanciones. . . . .	625
Artículo 11. Prescripción de las infracciones y de las sanciones. . . . .	625
Artículo 12. Procedimiento sancionador. . . . .	625
<i>Disposiciones adicionales</i> . . . . .	626
Disposición adicional primera. Modificación de la Ley 19/1993, de 28 de diciembre, sobre determinadas medidas de prevención del blanqueo de capitales. . . . .	626
Disposición adicional segunda. Modificación de la Ley 230/1963, de 28 de diciembre, General Tributaria. . . . .	630
Disposición adicional tercera. Modificación de la Ley 13/1985, de 25 de mayo, de coeficientes de inversión, recursos propios y obligaciones de información de los intermediarios financieros. . . . .	631
Disposición adicional cuarta. Modificación de la Ley 46/2002, de 18 de diciembre. . . . .	633
Disposición adicional quinta. Modificación de la Ley 51/2002, de 27 de diciembre. . . . .	633
<i>Disposiciones transitorias</i> . . . . .	633
Disposición transitoria primera. Vigencia temporal de las disposiciones normativas de desarrollo de la Ley 40/1979, de 10 de diciembre, sobre Régimen Jurídico de Control de Cambios. . . . .	633
Disposición transitoria segunda. . . . .	633
<i>Disposiciones derogatorias</i> . . . . .	633
Disposición derogatoria única. Derogación normativa. . . . .	633
<i>Disposiciones finales</i> . . . . .	634
Disposición final única. Habilitación y entrada en vigor. . . . .	634
<b>§ 27. Ley 6/2023, de 17 de marzo, de los Mercados de Valores y de los Servicios de Inversión. [Inclusión parcial]</b> . . . . .	<b>635</b>
[...]	
TÍTULO IV. Centros de negociación, sistemas de compensación, liquidación y registro de instrumentos financieros, obligaciones de información periódica de los emisores, obligaciones de información sobre participaciones significativas y autocartera, de las ofertas públicas de adquisición y los asesores de voto . . . . .	635
[...]	
Sección 2.ª De los mercados regulados . . . . .	635
[...]	
Artículo 62. Miembros de los mercados regulados. . . . .	635
[...]	
TÍTULO V. Empresas de servicios de inversión y otras personas y entidades autorizadas para prestar servicios de inversión . . . . .	636
[...]	
CAPÍTULO II. Autorización, registro, suspensión y revocación . . . . .	636
Artículo 131. Autorización. . . . .	636
Artículo 132. Registro. . . . .	637
Artículo 133. Autorización de empresas de servicios de inversión controladas por otras empresas. . . . .	637
Artículo 134. Requisitos generales y específicos para la autorización. . . . .	637
Artículo 135. Caducidad de la autorización. . . . .	637
Artículo 136. Denegación de la autorización. . . . .	638
Artículo 137. Modificaciones estatutarias y modificaciones de los servicios autorizados. . . . .	638
Artículo 138. Nombramiento de nuevos cargos de administración y dirección. . . . .	638
Artículo 139. Modificaciones estructurales. . . . .	639
Artículo 140. Revocación y suspensión de la autorización. . . . .	639
Artículo 141. Legitimación para solicitar la declaración de concurso. . . . .	640
[...]	
Sección 2.ª Terceros Estados . . . . .	641
Artículo 149. Disposiciones generales. . . . .	641



Artículo 150. Actuación transfronteriza de las empresas de servicios de inversión españolas en Estados no miembros de la Unión Europea. . . . .	641
Artículo 151. Actuación transfronteriza en España de empresas de terceros países. . . . .	642
[...]	

### II.3.2 CONTRATACIÓN PÚBLICA

<b>§ 28. Ley 9/2017, de 8 de noviembre, de Contratos del Sector Público, por la que se transponen al ordenamiento jurídico español las Directivas del Parlamento Europeo y del Consejo 2014/23/UE y 2014/24/UE, de 26 de febrero de 2014. [Inclusión parcial]. . . . .</b>	<b>643</b>
[...]	
TÍTULO II. Partes en el contrato . . . . .	643
[...]	
CAPÍTULO II. Capacidad y solvencia del empresario . . . . .	643
Sección 1.ª Aptitud para contratar con el sector público . . . . .	643
Subsección 1.ª Normas generales y normas especiales sobre capacidad . . . . .	643
[...]	
Artículo 67. Empresas comunitarias o de Estados signatarios del Acuerdo sobre el Espacio Económico Europeo. . . . .	643
Artículo 68. Empresas no comunitarias. . . . .	643
[...]	
TÍTULO I. Disposiciones generales . . . . .	644
CAPÍTULO I. De las actuaciones relativas a la contratación de las Administraciones Públicas . . . . .	644
[...]	
Subsección 1.ª Expediente de contratación . . . . .	644
[...]	
Artículo 119. Tramitación urgente del expediente. . . . .	644
Artículo 120. Tramitación de emergencia. . . . .	645
[...]	
<i>Disposiciones adicionales</i> . . . . .	645
Disposición adicional primera. Contratación en el extranjero. . . . .	645
[...]	

### II.3.3 AUTORIZACIONES Y LICENCIAS

<b>§ 29. Real Decreto 818/2009, de 8 de mayo, por el que se aprueba el Reglamento General de Conductores . . . . .</b>	<b>648</b>
<i>Preámbulo</i> . . . . .	648
<i>Artículos</i> . . . . .	651
<i>Disposiciones derogatorias</i> . . . . .	651
<i>Disposiciones finales</i> . . . . .	651
REGLAMENTO GENERAL DE CONDUCTORES . . . . .	652
TÍTULO I. De las autorizaciones administrativas para conducir. . . . .	652
CAPÍTULO I. Del permiso y de la licencia de conducción. . . . .	652
CAPÍTULO II. De los permisos de conducción expedidos en otros países . . . . .	658
Sección 1.ª De los permisos expedidos en Estados miembros de la Unión Europea o en Estados Parte del Acuerdo sobre el Espacio Económico Europeo. . . . .	658
Sección 2.ª De los permisos expedidos en terceros países . . . . .	660
Sección 3.ª Permiso de conducción de los diplomáticos acreditados en España . . . . .	662
CAPÍTULO III. Otras autorizaciones administrativas para conducir. . . . .	662



Sección 1. <sup>a</sup> De la autorización especial para conducir vehículos que transporten mercancías peligrosas . . . .	662
Sección 2. <sup>a</sup> Del permiso internacional para conducir . . . . .	664
CAPÍTULO IV. De la nulidad o lesividad y pérdida de vigencia de las autorizaciones administrativas para conducir . . . . .	664
TÍTULO II. De la enseñanza de la conducción y de las pruebas de aptitud a realizar para obtener autorizaciones administrativas para conducir . . . . .	668
CAPÍTULO I. Disposiciones generales . . . . .	668
CAPÍTULO II. De las pruebas de aptitud psicofísica . . . . .	670
CAPÍTULO III. De las pruebas a realizar para comprobar los conocimientos, aptitudes y comportamientos necesarios para conducir vehículos de motor y ciclomotores. . . . .	671
Sección 1. <sup>a</sup> De las pruebas a realizar para comprobar los conocimientos, las aptitudes y los comportamientos. . . . .	671
Sección 2. <sup>a</sup> De los vehículos a utilizar en las pruebas . . . . .	675
CAPÍTULO IV. De las pruebas a realizar para comprobar los conocimientos para obtener o prorrogar la autorización especial que habilita para conducir vehículos que transporten mercancías peligrosas. . . . .	676
TÍTULO III. De los permisos de conducción expedidos por las Escuelas y Organismos militares y de la Dirección General de la Policía y de la Guardia Civil . . . . .	678
TÍTULO IV. De las infracciones y sanciones . . . . .	680
TÍTULO V. Del Registro de Conductores e Infractores . . . . .	680
<i>Disposiciones adicionales</i> . . . . .	681
<i>Disposiciones transitorias</i> . . . . .	683
ANEXO I. Permiso de conducción de la Unión Europea . . . . .	686
ANEXO II. Licencia de conducción y otras autorizaciones para conducir . . . . .	691
ANEXO III. Documentación para obtener las distintas autorizaciones para conducir . . . . .	694
ANEXO IV. Aptitudes psicofísicas requeridas para obtener o prorrogar la vigencia del permiso o de la licencia de conducción . . . . .	698
ANEXO V. Pruebas a realizar por los solicitantes de las distintas autorizaciones. . . . .	711
ANEXO VI. Organización, desarrollo y criterios de calificación de las pruebas de control de conocimientos y de control de aptitudes y comportamientos. . . . .	720
ANEXO VII. Vehículos a utilizar en las pruebas de control de aptitudes y comportamientos. . . . .	742
ANEXO VIII. Personal examinador encargado de calificar las pruebas de control de aptitudes y comportamientos . . . . .	746
ANEXO IX. Procedimiento para la organización y regulación de las pruebas de control de aptitudes y comportamientos en las pruebas de circulación en vías abiertas al tráfico en general por las Jefaturas Provinciales de Tráfico . . . . .	749
<b>§ 30. Real Decreto 679/2014, de 1 de agosto, por el que se aprueba el Reglamento de control del comercio exterior de material de defensa, de otro material y de productos y tecnologías de doble uso . . . . .</b>	<b>751</b>
<i>Preámbulo</i> . . . . .	751
<i>Artículos</i> . . . . .	755
<i>Disposiciones adicionales</i> . . . . .	755
<i>Disposiciones transitorias</i> . . . . .	755
<i>Disposiciones derogatorias</i> . . . . .	755
<i>Disposiciones finales</i> . . . . .	755
REGLAMENTO DE CONTROL DEL COMERCIO EXTERIOR DE MATERIAL DE DEFENSA, DE OTRO MATERIAL Y DE PRODUCTOS Y TECNOLOGÍAS DE DOBLE USO . . . . .	756
CAPÍTULO I. Disposiciones generales . . . . .	756
Sección 1. <sup>a</sup> Objeto y requisitos de autorización . . . . .	756
Sección 2. <sup>a</sup> Registro especial de operadores de comercio exterior de material de defensa y de doble uso . . . . .	764
Sección 3. <sup>a</sup> Junta interministerial reguladora del comercio exterior de material de defensa y de doble uso . . . . .	766
Sección 4. <sup>a</sup> Información y control parlamentario . . . . .	769
CAPÍTULO II. Tipología y régimen de las autorizaciones . . . . .	769
ANEXO I. RELACIÓN DE MATERIAL DE DEFENSA . . . . .	782
ANEXO I.1. MATERIAL DE DEFENSA EN GENERAL . . . . .	783
ANEXO I.2. PRODUCTOS Y TECNOLOGÍAS ESPECÍFICOS DEL RÉGIMEN DE CONTROL DE TECNOLOGÍA DE MISILES (RCTM) . . . . .	813
ANEXO II. RELACIÓN DE OTRO MATERIAL. . . . .	850
ANEXO II.1. ARMAS DE FUEGO, SUS PIEZAS Y COMPONENTES ESENCIALES Y MUNICIONES PARA USO CIVIL. VISORES Y MIRAS . . . . .	850
ANEXO II.2. RELACIÓN DE OTRO MATERIAL REFERIDO A MATERIAL POLICIAL Y ANTIDISTURBIOS . . . . .	850
ANEXO III. LISTAS DE ARMAS DE GUERRA, OTRO MATERIAL Y PRODUCTOS Y TECNOLOGÍAS DE DOBLE USO SOMETIDOS A CONTROL EN CUANTO A LA IMPORTACIÓN Y/O INTRODUCCIÓN . . . . .	851
ANEXO III.1. LISTA DE ARMAS DE GUERRA . . . . .	851

ANEXO III.2. OTRO MATERIAL REFERIDO A ARMAS DE FUEGO, SUS PIEZAS Y COMPONENTES ESENCIALES Y MUNICIONES PARA USO CIVIL Y VISORES, MIRAS Y EQUIPOS DE VISIÓN NOCTURNA SOMETIDOS A CONTROL EN LA IMPORTACIÓN Y/O INTRODUCCIÓN. . . . .	854
ANEXO III.3. LISTAS DE PRODUCTOS Y TECNOLOGÍAS DE DOBLE USO SOMETIDOS A CONTROL EN LA IMPORTACIÓN Y/O INTRODUCCIÓN . . . . .	855
ANEXO III.4. LISTA DE PRODUCTOS SOMETIDOS A CONTROL EN LA EXPORTACIÓN Y/O EXPEDICIÓN NO INCLUIDOS EN EL ANEXO I DEL REGLAMENTO (UE) 2021/821 DEL PARLAMENTO EUROPEO Y DEL CONSEJO, DE 20 DE MAYO DE 2021, POR EL QUE SE ESTABLECE UN RÉGIMEN DE LA UNIÓN DE CONTROL DE LAS EXPORTACIONES, EL CORRETAJE, LA ASISTENCIA TÉCNICA, EL TRÁNSITO Y LA TRANSFERENCIA DE PRODUCTOS DE DOBLE USO (VERSIÓN REFUNDIDA) . . . . .	858
ANEXO III.5. LISTA DE PRODUCTOS SOMETIDOS A CONTROL EN LA EXPORTACIÓN NO INCLUIDOS EN EL ANEXO I DEL REGLAMENTO (UE) 2021/821. . . . .	859
ANEXO IV. LICENCIA GENERAL DE TRANSFERENCIA DE MATERIAL DE DEFENSA . . . . .	862
ANEXO V. LICENCIA GLOBAL DE TRANSFERENCIA DE COMPONENTES DE MATERIAL DE DEFENSA. . . . .	865
ANEXO V.1. LICENCIA GLOBAL DE TRANSFERENCIA DE COMPONENTES DE MATERIAL DE DEFENSA . . . . .	865
ANEXO V.2. LICENCIA GLOBAL DE TRANSFERENCIA DE COMPONENTES DE MATERIAL DE DEFENSA . . . . .	869
APÉNDICE DE DEFINICIONES . . . . .	870
ANEXO VI. MODELOS . . . . .	876
ANEXO VI.1. . . . .	876
ANEXO VI.2. . . . .	877
ANEXO VI.3. . . . .	878
ANEXO VI.4. . . . .	879
ANEXO VI.5. . . . .	880
ANEXO VI.6. . . . .	881
ANEXO VI.7. . . . .	882
ANEXO VI.8. . . . .	883
ANEXO VI.9. . . . .	885
ANEXO VI.10. . . . .	886
ANEXO VI.11. . . . .	887
ANEXO VI.12. . . . .	888
ANEXO VI.13. . . . .	889
ANEXO VI.14. . . . .	890
ANEXO VI.15. . . . .	891
ANEXO VI.16. . . . .	892
ANEXO VI.17. . . . .	893
ANEXO VI.18. . . . .	894
ANEXO VI.19. . . . .	896
ANEXO VI.20. . . . .	897
ANEXO VI.21. . . . .	898
ANEXO VI.22. . . . .	899
ANEXO VI.23. . . . .	900
ANEXO VI.24. . . . .	903
ANEXO VI.25. . . . .	904
<b>§ 31. Real Decreto 130/2017, de 24 de febrero, por el que se aprueba el Reglamento de Explosivos. [Inclusión parcial] . . . . .</b>	<b>906</b>
[...]	
TÍTULO VIII. Importación, exportación, tránsito y transferencia. . . . .	906
CAPÍTULO I. Normas generales . . . . .	906
Artículo 126. Circulación. . . . .	906
Artículo 127. Depósito reglamentario. . . . .	907
CAPÍTULO II. Importación . . . . .	907
Artículo 128. Registro oficial de importadores. . . . .	907
Artículo 129. Permiso previo de circulación. . . . .	907
Artículo 130. Exenciones. . . . .	908
Artículo 131. Guía de circulación y control aduanero. . . . .	908
CAPÍTULO III. Exportación. . . . .	908
Artículo 132. Autorización de exportación. . . . .	908
CAPÍTULO IV. Tránsito . . . . .	909
Artículo 133. Autorización de tránsito de origen extracomunitario. . . . .	909
Artículo 134. Solicitud de autorización de tránsito de origen extracomunitario. . . . .	909
Artículo 135. Competencia del Ministerio de Asuntos Exteriores y de Cooperación. . . . .	909
Artículo 136. Autorización de tránsito de origen comunitario. . . . .	909

Artículo 137. Solicitud de autorización de tránsito de origen comunitario. . . . .	910
Artículo 138. Competencia de la Intervención Central de Armas y Explosivos. . . . .	910
Artículo 139. Acondicionamiento de las materias reglamentadas. . . . .	910
Artículo 140. Medidas de seguridad. . . . .	910
CAPÍTULO V. Transferencia . . . . .	910
Artículo 141. Disposiciones generales. . . . .	910
Artículo 142. Libre circulación. . . . .	911
Artículo 143. Transferencia directa. . . . .	911
Artículo 144. Transferencia inversa. . . . .	912
Artículo 145. Tránsito por territorio español. . . . .	913

[...]

<b>§ 32. Real Decreto 563/2010, de 7 de mayo, por el que se aprueba el Reglamento de artículos pirotécnicos y cartuchería. [Inclusión parcial]. . . . .</b>	<b>915</b>
---	------------

[...]

TÍTULO VIII. Importación, exportación, tránsito y transferencia. . . . .	915
CAPÍTULO I. Normas generales . . . . .	915
Artículo 144. Circulación. . . . .	915
Artículo 145. Depósito reglamentario. . . . .	915
CAPÍTULO II. Importación . . . . .	916
Artículo 146. Registro oficial de importadores. . . . .	916
Artículo 147. Permiso previo de circulación. . . . .	916
Artículo 148. Exenciones. . . . .	916
Artículo 149. Guía de circulación para cartuchería metálica y control aduanero. . . . .	916
CAPÍTULO III. Exportación. . . . .	917
Artículo 150. Autorización de exportación. . . . .	917
CAPÍTULO IV. Tránsito . . . . .	917
Artículo 151. Autorización de tránsito de origen extracomunitario. . . . .	917
Artículo 152. Solicitud de autorización de tránsito de origen extracomunitario. . . . .	917
Artículo 153. Competencia del Ministerio de Asuntos Exteriores y de Cooperación. . . . .	918
Artículo 154. Autorización de tránsito de origen comunitario. . . . .	918
Artículo 155. Solicitud de autorización de tránsito de origen comunitario. . . . .	918
Artículo 156. Competencia de la Intervención Central de Armas y Explosivos. . . . .	918
Artículo 157. Acondicionamiento de las materias reguladas. . . . .	918
Artículo 158. Medidas de seguridad. . . . .	918
CAPÍTULO V. Transferencia . . . . .	919
Artículo 159. Disposiciones generales. . . . .	919
Sección 1.ª Transferencia de artículos pirotécnicos. . . . .	919
Artículo 160. Libre circulación. . . . .	919
Artículo 161. Transferencia directa. . . . .	919
Artículo 162. Transferencia inversa. . . . .	920
Sección 2.ª Transferencia de cartuchería . . . . .	920
Artículo 163. Transferencia directa. . . . .	920
Artículo 164. Transferencia inversa. . . . .	920
Artículo 165. Transferencias sin autorización. . . . .	921

[...]

### II.3.4 RESIDUOS

<b>§ 33. Ley 7/2022, de 8 de abril, de residuos y suelos contaminados para una economía circular. [Inclusión parcial] . . . . .</b>	<b>922</b>
---	------------

TÍTULO PRELIMINAR. Disposiciones y principios generales . . . . .	922
---	-----

[...]

CAPÍTULO II. Principios de la política de residuos y competencias administrativas . . . . .	922
---	-----

[...]

Artículo 12. Competencias administrativas. . . . .	922
--	-----

[...]

## II.3.5 TRANSPORTE DE MATERIALES NUCLEARES

**§ 34. Real Decreto 1308/2011, de 26 de septiembre, sobre protección física de las instalaciones y los materiales nucleares, y de las fuentes radiactivas. [Inclusión parcial]. . . . . 926**

[...]

CAPÍTULO V. De los requisitos y condiciones en materia de protección física . . . . . 926

[...]

Sección 2.<sup>a</sup> De los transportes . . . . . 926

Artículo 35. Medidas generales de protección física de los transportes de materiales nucleares y fuentes radiactivas. . . . . 926

Artículo 36. Medidas específicas de protección física de los transportes de materiales nucleares y fuentes radiactivas. . . . . 928

Artículo 37. Medidas urgentes y especiales de protección física durante el transporte. . . . . 928

Artículo 38. Niveles mínimos de protección física para el transporte de material nuclear. . . . . 928

[...]

## II.4 SERVICIOS AEROPORTUARIOS

**§ 35. Ley 21/2003, de 7 de julio, de Seguridad Aérea. [Inclusión parcial] . . . . . 929**

TÍTULO I. Disposiciones generales . . . . . 929

Artículo 1. Objeto y finalidad. . . . . 929

[...]

TÍTULO VI. Ingresos de los gestores de aeropuertos . . . . . 929

[...]

CAPÍTULO II. Prestaciones patrimoniales de carácter público. . . . . 929

[...]

Sección 3.<sup>a</sup> Prestaciones públicas por salida de pasajeros, PMRs y seguridad . . . . . 930

[...]

Artículo 78. Importes. . . . . 930

[...]

Sección 7.<sup>a</sup> Prestación pública por uso de pasarelas. . . . . 930

[...]

Artículo 89. Importe. . . . . 930

[...]

**§ 36. Ley 18/2014, de 15 de octubre, de aprobación de medidas urgentes para el crecimiento, la competitividad y la eficiencia. [Inclusión parcial] . . . . . 932**

[...]

TÍTULO II. Infraestructuras y transporte . . . . . 932

CAPÍTULO I. Aviación civil . . . . . 932

[...]

Sección 3.<sup>a</sup> Tarifas aeroportuarias. . . . . 932

	[...]	
	Artículo 34. Establecimiento de las tarifas aeroportuarias y procedimiento de transparencia y consulta de las tarifas aeroportuarias. . . . .	932
	[...]	
<b>§ 37.</b>	<b>Ley 48/1960, de 21 de julio, sobre Navegación Aérea. [Inclusión parcial] . . . . .</b>	<b>934</b>
	[...]	
	CAPÍTULO XI. Del tráfico aéreo. . . . .	934
	[...]	
	Artículo ochenta y ocho. . . . .	934
	[...]	
<b>§ 38.</b>	<b>Real Decreto Legislativo 2/2011, de 5 de septiembre, por el que se aprueba el Texto Refundido de la Ley de Puertos del Estado y de la Marina Mercante. [Inclusión parcial] . . . . .</b>	<b>935</b>
	[...]	
	ANEXO III. Asignación de grupos de mercancías . . . . .	935
<b>III. ACUERDO INTERNACIONAL CON EL REINO UNIDO SOBRE FISCALIDAD E INTERESES FINANCIEROS PARA GIBRALTAR</b>		
<b>§ 39.</b>	<b>Acuerdo Internacional en materia de fiscalidad y protección de los intereses financieros entre el Reino de España y el Reino Unido de Gran Bretaña e Irlanda del Norte en relación con Gibraltar, hecho ad referendum en Madrid y Londres el 4 de marzo de 2019 . . . . .</b>	<b>959</b>
	<i>Preámbulo</i> . . . . .	959
	<i>Artículos</i> . . . . .	959
	Artículo 1. Protección de los intereses financieros y buena gobernanza fiscal. . . . .	959
	Artículo 2. Residencia fiscal de las personas físicas y jurídicas, entidades y otros instrumentos o formas jurídicas. . . . .	959
	Artículo 3. Cooperación administrativa en materia fiscal. . . . .	962
	Artículo 4. Órganos de enlace. . . . .	964
	Artículo 5. Comité Conjunto de Coordinación. . . . .	964
	Artículo 6. Intercambio de información, confidencialidad y protección de datos. . . . .	964
	Artículo 7. Duración y terminación. . . . .	964
	Artículo 8. Entrada en vigor. . . . .	964
	Artículo 9. Extensión territorial. . . . .	965



### § 1

## NORMATIVA BRITÁNICA GENERAL Y SECTORIAL SOBRE EL BREXIT

---

La salida del Reino Unido de Gran Bretaña e Irlanda del Norte (en lo sucesivo, Reino Unido) de la Unión Europea, también conocida popularmente como brexit, fue un proceso político que consiguió el abandono por parte del Reino Unido de su condición de Estado miembro de la Unión Europea, pasando a tener la consideración de tercer país al 31 de enero de 2020, tras la ratificación del Acuerdo sobre la Retirada del Reino Unido de la Unión Europea y de la Comunidad Europea de la Energía Atómica y que incluye tres protocolos con disposiciones específicas relativas a Gibraltar, a Irlanda del Norte y a las zonas de soberanía en Chipre.

Por consiguiente, y a partir del 1 de enero de 2021, la normativa aplicable a los ciudadanos del Reino Unido será la propia de los ciudadanos de un Estado tercero salvo lo establecido en el Acuerdo de Retirada, lo dispuesto en el Real Decreto-Ley 38/2020, de 29 de diciembre, por el que se adoptan medidas de adaptación a la situación de Estado tercero y su normativa desarrollo, así como también a los futuros acuerdos internacionales que puedan celebrarse por España o por la Unión Europea; no obstante, y transcurrido un plazo de dos meses desde la entrada en vigor del citado Real Decreto-Ley, serán suspendidas las medidas reguladas en él, cuando así se prevea expresamente, si las autoridades competentes no conceden un tratamiento recíproco a las personas físicas o jurídicas de nacionalidad española en el Reino Unido o en Gibraltar en cada uno de los ámbitos afectados.

El Código Brexit: Derecho Español y Británico, recoge una recopilación de normas, permanentemente actualizadas, que pueden afectar, de una forma u otra, a todas las actuaciones de carácter normativo que a partir de la salida de Reino Unido de la Unión Europea se puedan producir y que dejaran de estar en vigor por futuros acuerdos internacionales que puedan celebrarse por España o por la Unión Europea.

El código sigue la misma estructura que recoge el Real Decreto-Ley 38/2020 en la exposición de medidas de adaptación del ordenamiento jurídico español a la situación de Estado tercero del Reino Unido, recopilando en 4 grandes epígrafes las principales normas estatales que puedan ser aplicables a cada sector de la industria, de la economía y de lo social, con sus respectivas secciones (subepígrafes) y que vienen a regular relaciones jurídicas más concretas:

- A las Relaciones Profesionales y Laborales (subdividida en 5 secciones)
- A la Asistencia Sanitaria y Acceso a la Universidad
- A las Actividades Económicas (subdividida en 3 secciones)
- Y a los Servicios Aeroportuarios.

Hay que subrayar que la normativa de transición aprobada en el Real Decreto-Ley 38/2020, ha de ser necesariamente de carácter temporal, con arreglo a plazos que pueden variar en función del sector específico de que se trate y al mantenimiento en el tiempo de las situaciones jurídicas que recoge esta disposición y que supedita al otorgamiento de un tratamiento recíproco por las autoridades del Reino Unido.

## § 1 NORMATIVA BRITÁNICA GENERAL Y SECTORIAL SOBRE EL BREXIT

---

A través EUR-Lex, que es la pasarela online al Derecho de la UE, se tiene acceso a los últimos documentos clave relacionados con el Brexit, así como a otros enlaces de páginas web de la UE sobre todos aquellos documentos relacionados con el Reino Unido y su posición actual ante la Unión Europea:

[Documentos clave sobre el Brexit: relaciones entre la UE y el Reino Unido](#)

### NORMATIVA BRITÁNICA

Toda disposición incluida en este Código está vinculada con la página web oficial de la legislación revisada del Reino Unido (<https://www.legislation.gov.uk/>). Cada norma se ofrece en la versión original, tal cual fue promulgada, y, si procede, también en la revisada, pudiéndose consultar ambas en los formatos PDF y HTML.

### SUMARIO

#### GENERAL

§ 01. Agreement on the withdrawal of the United Kingdom of Great Britain and Northern Ireland from the European Union and the European Atomic Energy Community

(<https://www.legislation.gov.uk/eut/withdrawal-agreement/contents>)

§ 02. European Union (Future Relationship) Act 2020

(<https://www.legislation.gov.uk/ukpga/2020/29/contents>)

§ 03. European Union (Withdrawal Agreement) Act 2020

(<https://www.legislation.gov.uk/ukpga/2020/1/contents>)

§ 04. Private International Law (Implementation of Agreements) Act 2020

(<https://www.legislation.gov.uk/ukpga/2020/24/contents>)

§ 05. Parliamentary Constituencies Act 2020

(<https://www.legislation.gov.uk/ukpga/2020/25/contents>)

§ 06. The European Union Withdrawal (Consequential Modifications) (EU Exit) Regulations 2020

(<https://www.legislation.gov.uk/uksi/2020/1447/contents/made>)

§ 07. The European Union (Withdrawal) Act 2018 (Consequential Modifications and Repeals and Revocations) (EU Exit) Regulations 2019

(<https://www.legislation.gov.uk/uksi/2019/628/contents/made>)

§ 08. European Union (Withdrawal) Act 2018

(<https://www.legislation.gov.uk/ukpga/2018/16/contents/enacted>)

§ 09. European Union (Notification of Withdrawal) Act 2017

(<https://www.legislation.gov.uk/ukpga/2017/9/contents/enacted>)

§ 10. National Security and Investment Act

(<https://www.legislation.gov.uk/ukpga/2021/25>)

§ 11. Trade Act

(<https://www.legislation.gov.uk/ukpga/2021/10/contents>)



**SECTORIAL**

§ 10. Fisheries Act 2020

(<https://www.legislation.gov.uk/ukpga/2020/22/contents/enacted>)

§ 11. Agriculture Act 2020

(<https://www.legislation.gov.uk/ukpga/2020/21/contents>)

§ 12. Immigration and Social Security Co-ordination (EU Withdrawal) Act 2020

(<https://www.legislation.gov.uk/ukpga/2020/20/contents>)

§ 13. Finance Act 2020

(<https://www.legislation.gov.uk/ukpga/2020/14/contents>)

§ 14. Taxation (Cross-border Trade) Act 2018

(<https://www.legislation.gov.uk/ukpga/2018/22/contents>)

§15. Air Traffic Management and Unmanned Aircraft Act 2021

(<https://www.legislation.gov.uk/ukpga/2021/12/contents>)

### § 2

Aplicación provisional del Acuerdo entre el Reino de España y el Reino Unido de Gran Bretaña e Irlanda del Norte sobre la participación en determinadas elecciones de nacionales de cada país residentes en el territorio del otro, hecho en Madrid el 21 de enero de 2019

---

Ministerio de Asuntos Exteriores, Unión Europea y Cooperación  
«BOE» núm. 41, de 16 de febrero de 2019  
Última modificación: sin modificaciones  
Referencia: BOE-A-2019-2143

---

#### **ACUERDO ENTRE EL REINO DE ESPAÑA Y EL REINO UNIDO DE GRAN BRETAÑA E IRLANDA DEL NORTE SOBRE LA PARTICIPACIÓN EN DETERMINADAS ELECCIONES DE NACIONALES DE CADA PAÍS RESIDENTES EN EL TERRITORIO DEL OTRO**

El Reino de España y el Reino Unido de Gran Bretaña e Irlanda del Norte; en lo sucesivo, «las Partes»;

Deseando fortalecer y consolidar aún más las relaciones existentes entre las Partes y la estrecha amistad que tradicionalmente las une;

A la vista de la migración de nacionales de las Partes entre los territorios de las mismas y la importancia que las Partes otorgan a facilitar la integración de los nacionales de la otra Parte residentes en sus respectivos territorios;

Deseando seguir fomentando la participación social y política de los nacionales de la otra Parte residentes en sus respectivos territorios;

Considerando que en el Reino de España existen tres tipos de elecciones: elecciones generales para las Instituciones nacionales; elecciones a las Asambleas de los Entes territoriales dotados de Estatuto de Autonomía y, finalmente, elecciones municipales; y que es deseable la promoción de la participación en las elecciones municipales de los nacionales del Reino Unido de Gran Bretaña e Irlanda del Norte residentes en el Reino de España;

Considerando que es deseable fomentar la participación de los nacionales del Reino de España residentes en el Reino Unido de Gran Bretaña e Irlanda del Norte en las elecciones de gobiernos locales y de alcaldes y en las elecciones de alcaldes de autoridades que comprenden dos o más municipios, tal como se definen en la legislación del Reino Unido; en lo sucesivo, las «elecciones locales»;

Con este objetivo, deseando que los nacionales del Reino Unido de Gran Bretaña e Irlanda del Norte residentes en el Reino de España participen en las elecciones municipales del Reino de España;

Con este objetivo, deseando que los nacionales del Reino de España residentes en el Reino Unido de Gran Bretaña e Irlanda del Norte participen en las elecciones locales del Reino Unido;

## § 2 Aplicación provisional Acuerdo sobre participación en determinadas elecciones de nacionales

---

Considerando que ambas partes, conforme a su ordenamiento jurídico interno, estiman que el presente acuerdo garantiza la continuidad de los cargos elegidos en las últimas elecciones.

Y considerando que la participación en las elecciones de los nacionales de las Partes residentes en el territorio de la otra, a los que se refiere el presente Convenio, permitirá una mayor integración y garantizará mejor sus derechos políticos y sociales;

Han convenido en lo siguiente:

### **Artículo 1.** *Definiciones.*

A efectos, exclusivamente, del presente Acuerdo:

Por «Acuerdo» se entenderá el presente Acuerdo.

Por «nacionales del Reino Unido» se entenderá:

- a) Ciudadanos británicos, y
- b) súbditos británicos en virtud de la Parte IV de la Ley de Nacionalidad Británica de 1981 y que tienen derecho a residir en el Reino Unido y están por tanto exentos del control migratorio del Reino Unido, y por «Reino Unido» se entenderá el Reino Unido de Gran Bretaña e Irlanda del Norte.

### **Artículo 2.** *Derecho de sufragio activo y pasivo en las elecciones locales del Reino Unido de los nacionales del Reino de España residentes en el mismo.*

1. El Reino Unido se compromete a conceder a los nacionales del Reino de España que residan legalmente en el Reino Unido el derecho de sufragio activo y pasivo en las elecciones locales del Reino Unido, en las mismas condiciones que los nacionales del Reino Unido. Los nacionales del Reino de España quedarán excluidos del derecho de sufragio activo y pasivo por las mismas causas que dispone la ley en relación con los nacionales del Reino Unido.

2. Cualquier modificación de las condiciones requeridas a los nacionales del Reino de España para ejercer el derecho de sufragio activo y pasivo en las elecciones locales del Reino Unido será comunicada por escrito por el Reino Unido al Reino de España, por vía diplomática.

### **Artículo 3.** *Derecho de sufragio activo y pasivo en las elecciones municipales del Reino de España de los nacionales del Reino Unido residentes en el mismo.*

1. El Reino de España se compromete a conceder a los nacionales del Reino Unido que residan legalmente en el Reino de España el derecho de sufragio activo y pasivo en las elecciones municipales del Reino de España, en las mismas condiciones que los nacionales del mismo.

2. Para disfrutar del derecho de sufragio activo y pasivo en las elecciones municipales, los nacionales del Reino Unido deberán cumplir los siguientes requisitos:

a) Deberán estar en posesión de la correspondiente autorización de residencia en España.

b) Deberán haber residido en España, legal e ininterrumpidamente durante, al menos, los tres años anteriores a su solicitud de inscripción en el censo electoral.

c) Deberán ejercer el derecho de voto en el municipio de su residencia habitual, en cuyo padrón municipal deberán figurar inscritos.

d) La inscripción en el Censo electoral de extranjeros residentes en España, requisito indispensable para poder ejercer el derecho de sufragio, se hará a instancia de parte del nacional del Reino Unido, sin perjuicio de lo dispuesto en el artículo 7 del presente Acuerdo. Esta instancia se presentará en el Ayuntamiento en cuyo padrón municipal figure inscrito. El plazo de presentación se fijará para cada elección.

e) Para presentarse a las elecciones municipales, los nacionales del Reino Unido deberán cumplir los requisitos establecidos en la Ley Orgánica 5/1985, de 19 de junio, de Régimen Electoral General.

f) Los nacionales del Reino Unido quedarán excluidos del derecho de sufragio pasivo por las mismas causas que dispone la ley en relación con los nacionales del Reino de España.

## § 2 Aplicación provisional Acuerdo sobre participación en determinadas elecciones de nacionales

---

3. Cualquier modificación de las condiciones requeridas a los nacionales del Reino Unido para ejercer el derecho de sufragio activo y pasivo en las elecciones municipales del Reino de España será comunicada por escrito por el Reino de España al Reino Unido, por vía diplomática.

### **Artículo 4.** *Aplicación, interpretación y ejecución.*

Toda cuestión que surja en relación con la aplicación, interpretación o ejecución del presente Acuerdo se resolverá de forma amistosa, mediante acuerdo entre las Partes.

### **Artículo 5.** *Modificación.*

El presente Acuerdo podrá ser modificado por acuerdo escrito entre las Partes, mediante intercambio de notas. Las modificaciones entrarán en vigor en la fecha que se establezca en las notas.

### **Artículo 6.** *Entrada en vigor.*

Las Partes se notificarán, por vía diplomática y por escrito, el cumplimiento de los respectivos procedimientos internos necesarios para la entrada en vigor del presente Acuerdo. El Acuerdo entrará en vigor: o bien el día siguiente a la fecha en que el Reino Unido abandone la Unión Europea, o bien el día siguiente a la fecha en que se reciba la última notificación; lo que suceda más tarde.

### **Artículo 7.** *Disposición transitoria.*

En relación con las elecciones municipales de mayo de 2019, los nacionales del Reino Unido que estén inscritos a 30 de enero de 2019 en el Censo Electoral de Extranjeros Residentes en España para las elecciones municipales no tendrán que cumplir otros requisitos. Su inscripción seguirá siendo válida.

### **Artículo 8.** *Aplicación provisional.*

1. Sin perjuicio del artículo 6 del Acuerdo, las Partes acuerdan aplicar provisionalmente el Acuerdo en el momento en que el Reino Unido abandone la Unión Europea.

2. Cualquiera de las Partes podrá dar por terminada la aplicación provisional del presente Acuerdo, mediante notificación por escrito a la otra Parte, por vía diplomática. La aplicación provisional del Acuerdo se mantendrá en vigor durante treinta días naturales a partir de la fecha en que la otra Parte reciba la notificación por escrito.

### **Artículo 9.** *Terminación.*

Cualquiera de las Partes podrá dar por terminado el presente Acuerdo, mediante notificación por escrito a la otra Parte, por vía diplomática. El Acuerdo seguirá en vigor durante treinta días naturales a partir de la fecha en que la otra Parte reciba la notificación por escrito.

### § 3

Real Decreto-ley 38/2020, de 29 de diciembre, por el que se adoptan medidas de adaptación a la situación de Estado tercero del Reino Unido de Gran Bretaña e Irlanda del Norte tras la finalización del periodo transitorio previsto en el Acuerdo sobre la retirada del Reino Unido de Gran Bretaña e Irlanda del Norte de la Unión Europea y de la Comunidad Europea de la Energía Atómica, de 31 de enero de 2020

---

Jefatura del Estado  
«BOE» núm. 340, de 30 de diciembre de 2020  
Última modificación: 16 de diciembre de 2022  
Referencia: BOE-A-2020-17266

---

#### I

El Reino Unido de Gran Bretaña e Irlanda del Norte (en lo sucesivo, «Reino Unido») dejó de ser Estado miembro de la Unión Europea y pasó a tener la consideración de tercer país el 31 de enero de 2020, tras la ratificación del Acuerdo sobre la Retirada del Reino Unido de la Unión Europea y de la Comunidad Europea de la Energía Atómica (en lo sucesivo, «Acuerdo de Retirada»).

El Acuerdo de Retirada entró en vigor al día siguiente. Su principal objetivo es garantizar una retirada ordenada del Reino Unido y proporcionar seguridad jurídica a los ciudadanos, operadores económicos y administraciones de la Unión Europea y del Reino Unido. El Acuerdo de Retirada ofrece protección a los ciudadanos de la Unión Europea y a los nacionales del Reino Unido que hayan ejercido sus derechos al amparo del ordenamiento jurídico de la Unión antes del 31 de diciembre de 2020, e incluye tres protocolos con disposiciones específicas relativas a Gibraltar, a Irlanda/Irlanda del Norte y a las zonas de soberanía en Chipre.

El Acuerdo de Retirada preveía un periodo transitorio desde su entrada en vigor hasta el 31 de diciembre de 2020, durante el cual el Derecho de la Unión ha seguido aplicándose en y al Reino Unido, con determinadas excepciones. Su finalidad principal era ofrecer un plazo para la preparación de los ciudadanos, de los actores económicos y de las administraciones a la nueva situación, así como proporcionar un marco de estabilidad para la negociación de un acuerdo sobre la relación futura entre la Unión Europea y el Reino Unido.

Las negociaciones de dicho acuerdo se iniciaron formalmente el 2 de marzo de 2020 y culminaron el pasado 24 de diciembre, tras alcanzarse un compromiso sobre un Acuerdo de Comercio y Cooperación, un Acuerdo sobre Seguridad de la Información y un Acuerdo relativo a cooperación sobre usos pacíficos de la energía nuclear entre la Unión Europea y Reino Unido.

### § 3 Real Decreto-ley de medidas de adaptación a la situación de Estado tercero

---

Desde el inicio de las negociaciones, dada la incertidumbre sobre el resultado y el cambio sustancial que supone el que Reino Unido haya pasado a ser Estado tercero, el Consejo Europeo había venido trasladando a la Comisión y a los Estados miembros la necesidad de asegurar una adecuada preparación para las consecuencias de la retirada del Reino Unido en todos los ámbitos y para todos los escenarios.

La Comisión presentó el 9 de julio de 2020 una comunicación sobre preparativos para el final del período transitorio y ha hecho públicas más de ochenta comunicaciones preparatorias sobre materias muy diversas. En todas ellas, la Comisión se refiere a aquellas materias en las que se producirán cambios a partir del 1 de enero de 2021.

En dichas comunicaciones, la Comisión solicita a los Estados miembros, a las empresas y a la ciudadanía que realicen también, en el ámbito de sus respectivas competencias y responsabilidades, una preparación frente las consecuencias que inevitablemente conllevará el fin del período transitorio previsto en el Acuerdo de Retirada, tras el cual el Reino Unido dejará de participar en el mercado único y la unión aduanera de la Unión Europea, así como en las políticas y programas de la Unión, y de beneficiarse de los acuerdos internacionales de la Unión.

En el marco de la Unión Europea también se han adoptado reglamentos de contingencia sobre transporte aéreo, transporte ferroviario, transporte por carretera y pesca, cuya finalidad es evitar trastornos que puedan suponer perjuicios graves para los intereses de la Unión Europea, en el caso de que finalice el período transitorio sin que se alcanzara un acuerdo sobre la relación futura entre la Unión Europea y el Reino Unido que pueda entrar en vigor el 1 de enero.

## II

Desde el momento en que el Reino Unido comunicó su decisión de abandonar la Unión Europea, el Gobierno estableció un sistema de coordinación interministerial y con las administraciones territoriales de información y trabajo sobre el Brexit, a través de la Comisión Interministerial para el Seguimiento de la Retirada del Reino Unido de la Unión Europea y los grupos de trabajo dependientes.

Como resultado de los trabajos desarrollados en el ámbito normativo a tal efecto, ya en 2019, el Gobierno aprobó el Real Decreto-ley 5/2019, de 1 de marzo, por el que se adoptan medidas de contingencia ante la retirada del Reino Unido de Gran Bretaña e Irlanda del Norte de la Unión Europea sin que se haya alcanzado el acuerdo previsto en el artículo 50 del Tratado de la Unión Europea.

La norma sometía en su disposición final sexta su entrada en vigor al momento en el que los Tratados de la Unión Europea dejaran de aplicarse al Reino Unido de conformidad con lo dispuesto en el artículo 50.3 del Tratado de la Unión Europea. No obstante, en el marco de las negociaciones iniciadas entre el Reino Unido y la Unión Europea, preveía asimismo que no entraría en vigor en el caso de que, previamente a dicha fecha, haya entrado en vigor un acuerdo de retirada formalizado entre la Unión Europea y el Reino Unido, de conformidad con el artículo 50.2 del Tratado de la Unión Europea, como finalmente ocurrió, por lo que dicha norma, publicada en el BOE de 2 de marzo de 2019, nunca entró en vigor.

Por ello, desde la entrada en vigor del Acuerdo de Retirada se han venido desarrollando labores de preparación para el fin del período transitorio. En los últimos meses se han intensificado además las labores de preparación frente a un escenario de fin del período transitorio sin acuerdo sobre la relación futura entre la Unión Europea y el Reino Unido.

Las comunidades autónomas han sido consultadas a través de la Conferencia de Asuntos Relacionados con la Unión Europea y se ha creado un sistema de coordinación interadministrativo mediante puntos focales para facilitar el flujo de información.

El plan de medidas de adaptación del Gobierno persigue minimizar, con carácter unilateral y temporal, y en ámbitos limitados, algunos de los efectos negativos producidos por la retirada del Reino Unido de la Unión Europea. Para ello se han articulado tres líneas de actuación: normativa, logística y de comunicación.

## III

Por lo que se refiere a las actuaciones de carácter normativo, y en línea con las orientaciones contenidas en las comunicaciones con la Comisión Europea, las medidas de adaptación adoptadas a todos los niveles deben atenerse a un conjunto de principios.

Han de ser de carácter temporal, con arreglo a plazos que pueden variar en función del sector específico de que se trate. Deben respetar el reparto de competencias establecido por los Tratados y han de ser compatibles con el Derecho de la Unión Europea.

En el marco de estas directrices, las medidas contempladas en el presente real decreto-ley se orientan a tutelar los intereses de ciudadanos y operadores económicos que pueden verse afectados por el fin del periodo transitorio al pasar el Reino Unido a ser un Estado tercero a todos los efectos.

Las mismas se dirigen a contrarrestar, en la medida de lo posible, y dentro de aquellos ámbitos de competencia estatal que se juzgan indispensables, los efectos indeseados derivados de fin del periodo transitorio.

No obstante, ha de subrayarse que se trata de medidas de carácter temporal, cuya vigencia cesará cuando transcurra el plazo que en cada caso se indica, o antes, si se adoptan, a nivel interno o internacional, los instrumentos llamados a regular, con carácter permanente, las relaciones con el Reino Unido en las materias contempladas en la presente norma.

Adicionalmente, cuando así se establece, el mantenimiento en el tiempo de las situaciones jurídicas que el real decreto-ley regula se supedita al otorgamiento de un tratamiento recíproco por las autoridades del Reino Unido. Esta condición de reciprocidad habrá de verificarse necesariamente en un momento posterior a la entrada en vigor de este real decreto-ley, a través de los mecanismos singularmente habilitados al efecto.

## IV

El capítulo I, titulado «Disposiciones generales», regula el objeto de la norma, la normativa aplicable y el carácter temporal de las medidas establecidas, cuando así se haya establecido, habilitando la posibilidad de prórroga, así como el mecanismo de reciprocidad exigible para algunas de las medidas.

En este sentido, se prevé, de un lado, que aquellas medidas sujetas a un plazo de vigencia dejarán de estar en vigor por el mero transcurso de dicho plazo, salvo que el Gobierno proceda a su prórroga. Por otro lado, algunas de las medidas reguladas en el real decreto-ley serán suspendidas por el Gobierno una vez transcurrido un plazo mínimo de dos meses desde su entrada en vigor, si las autoridades británicas competentes no conceden un tratamiento equivalente a las personas físicas o jurídicas de nacionalidad española en cada uno de los ámbitos afectados.

El capítulo II establece las normas aplicables a las «Relaciones profesionales y laborales» y se divide en cinco secciones. La sección 1.<sup>a</sup>, «Profesiones y función pública», regula el acceso y ejercicio de profesión, y las normas aplicables al acceso y mantenimiento de la condición de empleados públicos de los nacionales del Reino Unido al servicio de las administraciones públicas españolas.

El artículo 4 aborda diversas situaciones relacionadas con el acceso y ejercicio de profesiones para las que se haya obtenido, o quiera obtenerse, el reconocimiento de cualificaciones profesionales, sujetando el régimen recogido al principio de reciprocidad en la mayoría de los supuestos.

En este artículo se regula el régimen aplicable a los nacionales del Reino Unido que ejercen permanente una profesión o actividad profesional para cuyo acceso y ejercicio se exigiese ser nacional de un Estado miembro, así como el derecho a participar en la realización de las pruebas de aptitud para el acceso al ejercicio de determinadas profesiones, sin necesidad de solicitar el trámite de dispensa de nacionalidad cuando este fuera exigible y siempre y cuando estas se hayan convocado con anterioridad al fin de 2020.

Este artículo prolonga la aplicación del régimen jurídico vigente para las solicitudes de reconocimiento de cualificaciones profesionales obtenidos en el Reino Unido o en cualquier otro Estado miembro que se presenten por nacionales del Reino Unido ante las autoridades españolas con anterioridad a la entrada en vigor de este real decreto-ley o dentro de los



### § 3 Real Decreto-ley de medidas de adaptación a la situación de Estado tercero

---

cinco años siguientes, siempre que la admisión al inicio de los estudios o actividades que conduzcan a su obtención se hubiera efectuado con anterioridad a 1 de enero de 2021.

Lo mismo se establece para las solicitudes de reconocimiento de cualificaciones profesionales obtenidas por españoles o por nacionales de otro Estado miembro en el Reino Unido que sean presentadas ante las autoridades españolas con anterioridad a la entrada en vigor de este real decreto-ley o dentro de los cinco años siguientes, siempre que la admisión al inicio de los estudios o actividades que conduzcan a su obtención se hubiera efectuado con anterioridad al 1 de enero de 2021.

Se regula asimismo en este precepto el régimen aplicable a los títulos de formación de reconocimiento automático, a quienes se encuentren ejerciendo en España una profesión o actividad profesional de manera temporal u ocasional, a las sociedades profesionales y a los auditores de cuentas y sociedades de auditoría inscritos en el Registro Oficial de Auditoría de Cuentas.

El artículo 5 aborda la situación de los nacionales del Reino Unido que hubieran accedido a la condición de empleados públicos, y sus posibilidades de participación en procesos selectivos para el acceso a la función pública.

La sección 2.<sup>a</sup>, titulada «Relaciones laborales», contiene dos artículos, uno sobre régimen transitorio aplicable en relación con los trabajadores desplazados temporalmente en el marco de una prestación de servicios y otro sobre comités de empresa europeos en empresas o grupos de empresas de dimensión comunitaria.

En materia de desplazamiento de trabajadores, debe tenerse en cuenta que la normativa comunitaria sobre desplazamiento de trabajadores –Directiva 96/71/EC del Parlamento Europeo y del Consejo de 16 de diciembre de 1996, sobre el desplazamiento de trabajadores efectuado en el marco de una prestación de servicios – viene a paliar los efectos indeseados que, sobre la libre competencia (dumping social) y la protección de los derechos de los trabajadores, puede tener el ejercicio de la libertad de prestación de servicios por empresas de la Unión Europea a través de trabajadores desplazados a otros Estados miembros de la Unión Europea.

Esta normativa, por tanto, únicamente tiene sentido cuando existe dicha libre prestación de servicios entre países, normalmente reconocida en el marco de acuerdos comerciales multilaterales o bilaterales.

En este sentido, el documento preparatorio de la Comisión Europea de 6 de octubre de 2020 sobre desplazamiento de trabajadores establece que, a partir de 1 de enero de 2021, los trabajadores de empresas del Reino Unido o de la Unión Europea que ya se encontraran desplazados en el territorio de la Unión Europea o del Reino Unido, respectivamente, dejarán de estar comprendidos en el ámbito de aplicación de la Directiva 96/71/CE del Parlamento Europeo y del Consejo de 16 de diciembre de 1996.

Esto supone que su derecho a seguir prestando servicios, una vez concluido el período transitorio, dependerá para los trabajadores desplazados al Reino Unido de la legislación nacional del Reino Unido; y para los trabajadores desplazados a la Unión Europea, de la legislación de la Unión Europea y el Derecho nacional de los Estados miembros de la Unión Europea, sin que, con carácter general, los trabajadores desplazados sean considerados beneficiarios del Acuerdo de Retirada.

En este sentido, los trabajadores desplazados a España por una empresa establecida en el Reino Unido antes del 31 de diciembre de 2020 podrán, a partir del 1 de enero de 2021, permanecer en España y continuar prestando sus servicios sin la obtención de una previa autorización para residir y trabajar con base en lo dispuesto en el artículo 6 de este real decreto-ley siempre y cuando el Reino Unido conceda un tratamiento similar a los trabajadores desplazados en el Reino Unido por una empresa establecida en España. No obstante, en caso de que sea necesaria una extensión de la duración de desplazamiento inicialmente prevista y comunicada a la autoridad laboral, será preciso solicitar la correspondiente autorización de residencia y trabajo sin que sea de aplicación la situación nacional de empleo, no siendo exigible la obtención de visado.

Los trabajadores de empresas establecidas en el Reino Unido que sean desplazados a España a partir del 1 de enero de 2021 deberán obtener los preceptivos visados o autorizaciones de residencia y trabajo previstas en la normativa de extranjería española sin



### § 3 Real Decreto-ley de medidas de adaptación a la situación de Estado tercero

---

perjuicio de los compromisos que se asuman en el marco de un eventual acuerdo en materia comercial.

Con respecto a los comités de empresa europeos, la Comunicación de la Comisión Europea de 21 de abril de 2020 («*Notice to stakeholders withdrawal of the United Kingdom and EU rules on European Works Councils*»), señala que «Una vez finalizado el período de transición, las normas en el ámbito de la información y la consulta de los trabajadores a nivel transnacional establecidas en la Directiva 2009/38/CE ya no se aplicarán al Reino Unido». «En consecuencia, en caso de que los umbrales pertinentes ya no se cumplan al final del período de transición, un comité de empresa europeo, aunque ya esté ya establecido, dejará de estar sujeto a los derechos y obligaciones derivados de la aplicación de la Directiva 2009/38/CE. Dicho comité de empresa podrá seguir funcionando en virtud de la legislación nacional pertinente».

La sección 3.<sup>a</sup> aborda el ejercicio de actividades de investigación e innovación en un único artículo, el 8, que permite a los nacionales del Reino Unido, que a 31 de diciembre de 2020 estén ejerciendo en España estas actividades poder continuar ejerciéndolas en los mismos términos en que lo tengan reconocido, siéndoles de aplicación la legislación española vigente, siempre y cuando se reconozca un tratamiento recíproco a los nacionales españoles por parte de las autoridades británicas competentes.

La sección 4.<sup>a</sup>, titulada «Seguridad Social», contiene, en un único artículo, el artículo 9, las reglas para la determinación de la legislación aplicable en los mismos términos establecidos con anterioridad a la fecha de retirada del Reino Unido de la Unión Europea. Esto permitirá a España seguir aplicando estas mismas reglas a aquellas personas sujetas a legislación de seguridad social británica, siempre que el Reino Unido actúe con reciprocidad con respecto a aquellas personas que están sujetas a legislación de seguridad social española.

En la sección 5.<sup>a</sup>, el artículo 10 regula medidas que tienen como objeto que los nacionales del Reino Unido puedan acceder a las prestaciones por desempleo por los periodos cotizados hasta el 31 de diciembre de 2020 (finalización del período transitorio), en cualquier Estado miembro de la Unión Europea incluidos los periodos cotizados en el Reino Unido, siempre que las últimas cotizaciones se hayan realizado en España y se mantenga el derecho a residir legalmente en España.

Con las medidas incluidas en este artículo también se pretende que los nacionales de la Unión Europea puedan acceder a las prestaciones por desempleo por los periodos cotizados en el Reino Unido antes de la finalización del período transitorio siempre que las últimas cotizaciones se hayan realizado en España.

Por otra parte, en el apartado 3 de este artículo 10 se ha incluido una medida específica con el objetivo de mantener los derechos en materia de prestaciones por desempleo de los trabajadores fronterizos que se trasladan diariamente a trabajar a Gibraltar, que podrán acceder a dichas prestaciones, hasta el 31 de diciembre de 2022, en los términos previstos en este precepto.

Esta medida se justifica en un contexto de una elevada tasa de desempleo en la Comarca del Campo de Gibraltar y de unos trabajadores fronterizos no cubiertos por el Acuerdo de Retirada que podrían dejar de estar protegidos cuando, al dejarse de aplicar los Reglamentos comunitarios de coordinación. Se trataría de una medida que se aplicaría sin la exigencia del requisito de reciprocidad debido a las peculiaridades existentes en torno a los trabajadores fronterizos de la comarca del Campo de Gibraltar.

El capítulo III, contiene, por una parte, en el artículo 11, las reglas aplicables a la prestación de la asistencia sanitaria en defecto de instrumento internacional expreso, bilateral o multilateral, articulándose las mismas en torno a dos principios básicos: continuidad y reciprocidad.

Así, se prevé expresamente que, desde la entrada en vigor del real decreto-ley, y hasta el 30 de junio de 2021, España continuará prestando asistencia sanitaria en los mismos términos y con las mismas condiciones establecidas con anterioridad al 1 de enero de 2021, siempre y cuando el Reino Unido garantice estas mismas condiciones a aquellas personas que tengan derecho a recibir asistencia sanitaria con cargo a España.

Asimismo, con el fin de asegurar la correcta prestación de la asistencia sanitaria, se aclara la validez de las tarjetas sanitarias expedidas, así como aquellos documentos que

### § 3 Real Decreto-ley de medidas de adaptación a la situación de Estado tercero

---

deberán ser aportados en defecto de estas para poder obtener la asistencia sanitaria en España; se indican las características del procedimiento de facturación y reembolso, y se atribuye al Instituto Nacional de la Seguridad Social y al Instituto Social de la Marina la competencia para la gestión de los procedimientos que se deriven de lo aquí previsto.

Por su parte, el artículo 12, prevé el régimen aplicable a los alumnos y alumnas procedentes de los sistemas educativos del Reino Unido, que podrán seguir acogidos a los procedimientos de acceso a la Universidad española para el curso 2021-2022 en los mismos términos previstos para los alumnos procedentes de sistemas educativos de Estados miembros de la Unión Europea, siempre que cumplan los requisitos académicos exigidos en sus sistemas educativos para acceder a sus universidades.

El capítulo IV, titulado «Actividades económicas», se subdivide en 3 secciones.

En la sección 1.<sup>a</sup>, el artículo 13 establece un marco para garantizar la continuidad de los contratos de servicios financieros prestados en España por entidades financieras establecidas en el Reino Unido. El fin del periodo transitorio establecido en el Acuerdo de Retirada entre el Reino Unido y la Unión Europea podría tener impacto sobre el sistema financiero español a la vista de la importancia de Londres como centro financiero global. Para evitar que el incremento de la incertidumbre y la pérdida del acceso al mercado europeo pudieran afectar a la estabilidad financiera o llegar a perjudicar a los clientes de los servicios financieros, se incluye una sección con medidas de adaptación relacionadas con los servicios financieros.

La pérdida del pasaporte comunitario implica que las entidades financieras establecidas en el Reino Unido tendrán que adaptarse a los regímenes de terceros países para seguir prestando servicios en España, incluyendo aquellos servicios que resulten de contratos suscritos con anterioridad, pero con vencimiento posterior al 1 de enero de 2021.

Con el objetivo de reforzar la seguridad jurídica, la protección del cliente y evitar cualquier riesgo para la estabilidad financiera, el artículo 13 garantiza que la vigencia de los contratos no se vea afectada por el fin del periodo transitorio. Además, se establece un régimen temporal para garantizar que la adaptación a los regímenes de terceros países no implique una interrupción en la prestación de servicios asociados a dichos contratos o, alternativamente, facilitar la terminación de los contratos si la entidad no desea continuar con su actividad en España. El régimen temporal se habilita para las actividades sujetas a autorización. Las actividades vinculadas a la gestión de los contratos de prestación de servicios financieros que no requieran autorización podrán seguir realizándose sin necesidad de acogerse al régimen temporal.

La sección 2.<sup>a</sup> regula, en el artículo 14, la situación en que quedan los operadores económicos del Reino Unido en lo que se refiere a los procedimientos de contratación pública. Esta regulación tiene como objetivo proveer seguridad jurídica y no perjudicar a aquellos operadores económicos que participaron en procedimientos de contratación pública iniciados de manera previa a la finalización del periodo transitorio establecido en el Acuerdo de Retirada del Reino Unido de la Unión Europea. De conformidad con este acuerdo, en estos casos los operadores económicos británicos tendrán la misma consideración que las empresas pertenecientes a Estados miembros de la Unión Europea. Tal situación es además coherente con el derecho transitorio que ha venido rigiendo la contratación pública en España. No obstante, en el caso de los procedimientos negociados sin publicidad se opta por recoger la redacción establecida por el propio Acuerdo de Retirada, de cara a determinar la fecha de inicio de estos procedimientos de contratación.

La sección 3.<sup>a</sup> regula el régimen aplicable a distintas autorizaciones y licencias. En este sentido, el objeto del artículo 15 es encontrar una alternativa adecuada a los ciudadanos residentes en España y titulares de un permiso de conducción británico que actualmente es válido para conducir en nuestro país, al tratarse de un permiso expedido por un Estado miembro de la Unión Europea, pero que dejará de serlo con la retirada del Reino Unido de la Unión Europea.

Por esta razón, se fija un periodo transitorio de seis meses, durante el cual los titulares de un permiso de conducción expedido por las autoridades británicas, que hayan obtenido la residencia en España, podrán seguir conduciendo en nuestro país a pesar de la retirada del Reino Unido de la Unión Europea, transcurrido el cual, se les aplicará la normativa española

### § 3 Real Decreto-ley de medidas de adaptación a la situación de Estado tercero

---

prevista para los permisos de conducción expedidos por terceros países, siendo necesario el canje del permiso por el correspondiente español para seguir conduciendo en nuestro país.

Por su parte el artículo 16 declara válidas aquellas autorizaciones de importación y exportación para material de defensa previas al 1 de enero de 2021 cuyo origen y destino es el Reino Unido que se encuentren en vigor a la fecha de finalización del periodo transitorio, en aplicación del artículo 2 del Reglamento de control del comercio exterior de material de defensa, de otro material y de productos y tecnologías de doble uso, aprobado por el Real Decreto 679/2014, de 1 de agosto.

Para los productos y tecnologías de doble uso, declara igualmente válidas las autorizaciones de transferencias intracomunitarias que se encuentren en vigor a la fecha de finalización del periodo transitorio, en aplicación del artículo 22 del Reglamento (CE) n.º 428/2009 del Consejo, de 5 de mayo, por el que se establece un régimen comunitario de control de las exportaciones, la transferencia, el corretaje y el tránsito de productos de doble uso. Una vez finalizado el periodo de transición, las nuevas exportaciones de productos y tecnología de doble uso podrán acogerse a lo descrito en la Autorización General EU001 en aplicación del artículo 25 del Reglamento de control del comercio exterior de material de defensa, de otro material y de productos y tecnologías de doble uso, y del artículo 9 del Reglamento (CE) n.º 428/2009 del Consejo, de 5 de mayo de 2009. En caso contrario necesitarán de la correspondiente licencia de exportación de acuerdo al artículo 3 y anexo I del Reglamento (CE) n.º 428/2009.

En cuanto al contenido del artículo 17 y dado que las autorizaciones y consentimientos previos de transferencias de armas, explosivos, artículos pirotécnicos y cartuchería, expedidos con anterioridad al 1 de enero de 2021, cumplen con los requisitos y condiciones de seguridad, al haber sido verificados los proveedores y los destinatarios, se considera adecuado permitir el mantenimiento de las autorizaciones hasta su expiración, siempre y cuando exista una reciprocidad por parte de las autoridades del Reino Unido.

Asimismo, se advierte que las Tarjetas Europeas de Armas de Fuego expedidas por el Reino Unido y España perderán su validez a partir del 1 de enero de 2021. Por último, se especifica que todo explosivo o artículo pirotécnico en cuyo procedimiento de evaluación de la conformidad haya participado un Organismo Notificado del Reino Unido, a partir de la fecha de retirada del Reino Unido de la Unión Europea, no podrá ponerse en el mercado.

Por último, el artículo 18 garantiza que las autorizaciones de traslados de residuos que tengan su origen o destino en el Reino Unido, expedidos con anterioridad al 1 de enero de 2021 por las comunidades autónomas, tendrán validez hasta la fecha de expiración del plazo fijado en dichas autorizaciones.

El capítulo V contiene un único artículo relativo a los servicios aeroportuarios.

Con respecto a los servicios aeroportuarios, la salida del Reino Unido de la Unión Europea tiene un importante efecto en las prestaciones públicas que cobra Aena S.M.E., S.A., por cuanto la estructura tarifaria prevista en la Ley 21/2003, de 7 de julio, de Seguridad Aérea, prevé diferentes niveles tarifarios en función de si el país de destino del viajero se encuentra en el Espacio Económico Europeo o no.

El importe concreto de cada una de las tarifas a aplicar, por otra parte, se establece anualmente tras un proceso de consultas entre el gestor de las infraestructuras y los usuarios de las mismas (principales asociaciones de compañías representativas de los intereses del sector), con vigencia anual y entrando en vigor el 1 de marzo de cada año. Este proceso de consultas no es optativo, sino que la normativa europea de aplicación lo configura como necesario antes de modificar la estructura o niveles tarifarios aplicables.

El fin del periodo transitorio significaría que las tarifas aplicables a los pasajeros con destino al Reino Unido cambiarían de importe de forma automática a partir de enero, sin que dicho cambio haya sido objeto de consulta y acuerdo entre las partes interesadas.

A fin de poder graduar el efecto de este cambio, y minimizar el impacto negativo que tendría sobre la llegada de pasajeros británicos a España, sobre las compañías aéreas, y sobre los usuarios del transporte y la propia Aena S.M.E., S.A., el artículo 19 prevé la continuidad del régimen tarifario aplicable actualmente hasta que los usuarios de los aeropuertos y el gestor de las infraestructuras decidan lo contrario.

### § 3 Real Decreto-ley de medidas de adaptación a la situación de Estado tercero

---

El real decreto-ley se cierra con una parte final, que incluye las disposiciones adicionales y finales necesarias para completar la regulación, así como una disposición transitoria y una disposición derogatoria.

La disposición adicional primera, teniendo en cuenta las implicaciones de la retirada del Reino Unido para las relaciones comerciales con ese Estado, y la necesidad de apoyar a las empresas españolas en este contexto, autoriza a ICEX España Exportación e Inversiones, E.P.E., M.P., para convocar ocho plazas de personal laboral, del grupo profesional técnico, adicionales a las correspondientes a su tasa de reposición de efectivos, que resultan necesarias para reforzar tanto la actividad del ICEX en España, como en la Oficina Comercial en Londres.

De forma análoga, la disposición adicional segunda autoriza una oferta de empleo adicional de cincuenta y seis plazas para las Autoridades Portuarias, con el fin de garantizar la seguridad en las operaciones portuarias, tanto a efectos de recabar la documentación correspondiente y específica, como del control de pasajes en líneas regulares o el control de las mercancías.

La disposición adicional tercera establece que no se requerirá la apostilla del Convenio de La Haya para las homologaciones, declaraciones de equivalencia y convalidación de títulos y estudios que hubieran sido presentadas antes del 1 de julio de 2021.

De acuerdo con la disposición adicional cuarta, en los supuestos en que sea preciso celebrar contratos en el ámbito del sector público para hacer efectivas las medidas contenidas en el presente real decreto-ley o para adaptar la situación a las consecuencias de la retirada del Reino Unido de la Unión Europea, podrán resultar de aplicación los artículos 119 y 120 de la Ley 9/2017, de 8 de noviembre, de Contratos del Sector Público, en los términos establecidos en dichas disposiciones.

La disposición adicional quinta prevé que las medidas recogidas en este real decreto-ley se financiarán de conformidad con lo previsto en la Ley 47/2003, de 26 de noviembre, General Presupuestaria, dentro de las disponibilidades presupuestarias.

En otro orden de cosas, este real decreto-ley incluye una disposición adicional sexta mediante la cual se prorroga la vigencia del Real Decreto 231/2020, de 4 de febrero, por el que se fija el salario mínimo interprofesional para 2020, durante el periodo necesario para garantizar la continuidad de los trabajos de la mesa de diálogo social en la búsqueda, un año más, de un incremento pactado del salario mínimo interprofesional.

En este sentido, y sin perjuicio de lo previsto en el artículo 27.1 del texto refundido de la Ley del Estatuto de los Trabajadores, aprobado por el Real Decreto Legislativo 2/2015, de 23 de octubre, acerca de la previa consulta con las organizaciones sindicales y asociaciones empresariales más representativas, se entiende preciso garantizar la efectiva participación de los agentes sociales en la fijación del salario mínimo interprofesional, en un contexto social y económico de especial dificultad, dando así continuidad a la senda de crecimiento de esta variable en cumplimiento de los compromisos asumidos en el ámbito europeo e internacional.

Dado que el citado Real Decreto 231/2020, de 4 de febrero, dejará de producir efectos el próximo 31 de diciembre, concurren razones de extraordinaria y urgente necesidad, que hacen ineludible mantener transitoriamente su vigencia a partir del 1 de enero. Se garantiza de este modo la seguridad jurídica y se da continuidad a la función del salario mínimo interprofesional de servir de suelo o garantía salarial mínima para las personas trabajadoras.

Esta disposición supone una prórroga del vigente salario mínimo interprofesional de carácter temporal, hasta tanto se apruebe el real decreto que lo fije para el año 2021, en el marco del diálogo social y de acuerdo con lo previsto en el artículo 27 del Estatuto de los Trabajadores, según el cual este tipo de salario ha de tener en cuenta: el índice de precios de consumo, la productividad media nacional, el incremento de la participación del trabajo en la renta nacional y la coyuntura económica general.

Por razones de seguridad jurídica se incluye una disposición transitoria para aquellas personas a las que, antes de la finalización del período transitorio, se les hubiera autorizado el desplazamiento al Reino Unido conservando su derecho a prestación durante tres meses y a la fecha de finalización del período transitorio no hubieran agotado el período autorizado (sin considerar en este caso la prórroga de la exportación hasta los seis meses que prevén los Reglamentos Comunitarios) dado que estas personas ya se habrían inscrito en los

### § 3 Real Decreto-ley de medidas de adaptación a la situación de Estado tercero

---

Servicios de Empleo británicos y solamente deberían estos mantener su inscripción hasta el final de la exportación autorizada.

Asimismo se incluye una disposición derogatoria que deroga expresamente el Real Decreto-ley 5/2019, de 1 de marzo, por el que se adoptan medidas de contingencia ante la retirada del Reino Unido de Gran Bretaña e Irlanda del Norte de la Unión Europea sin que se haya alcanzado el acuerdo previsto en el artículo 50 del Tratado de la Unión Europea, el cual fue publicado en el BOE n.º 53 de 2 de marzo de 2019, pero nunca entró en vigor en virtud de lo dispuesto en su disposición final sexta.

La disposición final primera introduce determinadas modificaciones en la Ley 48/1960, de 21 de julio, sobre Navegación Aérea. En primer lugar, se modifica el artículo 59 suprimiendo determinadas condiciones y previsiones que en el momento actual no encuentran justificación en el ámbito de la seguridad aérea, tales como la nacionalidad o el disfrute de derechos civiles de una figura cuya designación corresponde y es responsabilidad únicamente de los operadores aéreos españoles, de acuerdo con lo dispuesto por la normativa europea. En segundo lugar, se modifica el artículo 88 de la citada ley, diseñando un sistema en el que se dé una autorización por un tiempo a un operador aéreo para realizar una serie de vuelos con unas condiciones determinadas, sin requerir una autorización en cada vuelo. Dado el grado de confianza en los sistemas de evaluación de la seguridad operacional que se ha establecido en los últimos años a nivel europeo se considera que no es necesario, como norma general, una aprobación de los servicios aéreos vuelo a vuelo, sino que esta aprobación, necesaria para regular las operaciones realizadas por operadores extranjeros en defensa de la soberanía nacional, puede adoptar otras modalidades más globales y ágiles, cuestión que cobra especial relevancia teniendo en cuenta el importante número de operaciones aéreas que se desarrollan en nuestro país con el Reino Unido.

La disposición final segunda introduce una modificación en el Real Decreto Legislativo 2/2011, de 5 de septiembre, por el que se aprueba el Texto Refundido de la Ley de Puertos del Estado y de la Marina Mercante. Se modifica la definición n.º 22 del Anexo II sobre servicios marítimos de las autopistas del mar, incluyendo a los puertos del Reino Unido en la calificación, de forma que a partir del 1 de enero de 2021 sus tráficos puedan seguir manteniendo esta consideración. Así, los servicios portuarios al pasaje y de manipulación de mercancías con el Reino Unido podrán prestarse por las navieras en régimen de autoprestación utilizando también personal propio en tierra, manteniendo la competitividad de estos servicios con el Reino Unido.

Por su parte, la disposición final tercera dispone que las disposiciones reglamentarias que resulten modificadas por la presente norma podrán a su vez, ser modificadas por normas de rango reglamentario.

La disposición final cuarta contiene los títulos competenciales estatales, con especificación de los preceptos concretos que se dictan al amparo de las mencionadas habilitaciones.

La disposición final quinta autoriza al Gobierno y a las personas titulares de los departamentos ministeriales, en el ámbito de sus competencias, a dictar cuantas disposiciones sean necesarias para el desarrollo y ejecución de lo dispuesto en este real decreto-ley. Asimismo, autoriza al Gobierno para prorrogar mediante real decreto los plazos en él establecidos, y declara ex lege, a los efectos del artículo 27 de la Ley 50/1997, de 27 de noviembre, del Gobierno, la urgencia en la tramitación de los proyectos de disposiciones generales que tengan por objeto el desarrollo del real decreto-ley, dando cuenta al Consejo de Ministros. En ese acuerdo de toma de conocimiento, el Consejo de Ministros establecerá, en su caso, el plazo en que habrá de evacuarse el dictamen del Consejo de Estado, cuando resulte preceptivo. Los restantes dictámenes preceptivos habrán de evacuarse por los órganos consultivos correspondientes por el procedimiento de urgencia regulado para cada uno de ellos.

Por último, la disposición final sexta establece la entrada en vigor del presente real decreto-ley el día 1 de enero de 2021. No obstante, se exceptúa la entrada en vigor de los artículos 4, 9, 11 y del apartado 2 del artículo 14 en el caso de que el 1 de enero de 2021 haya entrado en vigor un acuerdo de relación futura entre la Unión Europea y el Reino Unido que contemple expresamente las previsiones establecidas en dichos artículos.



### § 3 Real Decreto-ley de medidas de adaptación a la situación de Estado tercero

---

Asimismo, se prevé que estos artículos entrarán en vigor igualmente si dicho Acuerdo fuese objeto de aplicación provisional y perdiese su vigencia al no ser ratificado por cualquiera de las partes, y que perderán su vigencia si en cualquier momento posterior al día 1 de enero de 2021, entra en vigor un Acuerdo de relación futura que contemple expresamente las previsiones establecidas en ellos.

En todo caso las salvedades previstas en relación con dichos artículos no serán de aplicación a Gibraltar.

#### V

Este real decreto-ley es coherente con los principios de buena regulación establecidos en el artículo 129 de la Ley 39/2015, de 1 de octubre, del Procedimiento Administrativo Común de las Administraciones Públicas.

De lo expuesto en los apartados anteriores resulta claro el cumplimiento de los principios de necesidad y eficacia. El real decreto-ley es asimismo acorde al principio de proporcionalidad, al contener la regulación imprescindible para la consecución de los objetivos previamente mencionados, e igualmente se ajusta al principio de seguridad jurídica.

En cuanto al principio de transparencia, no se ha realizado el trámite de consulta pública previa ni el de audiencia e información pública, tal y como autoriza el artículo 26.11 de la Ley 50/1997, de 27 de noviembre, del Gobierno.

#### VI

El artículo 86 de la Constitución permite al Gobierno dictar decretos-leyes «en caso de extraordinaria y urgente necesidad», siempre que no afecten al ordenamiento de las instituciones básicas del Estado, a los derechos, deberes y libertades de los ciudadanos regulados en el Título I de la Constitución, al régimen de las Comunidades Autónomas ni al Derecho electoral general.

El real decreto-ley constituye un instrumento constitucionalmente lícito, siempre que, tal como reiteradamente ha exigido nuestro Tribunal Constitucional (Sentencias 6/1983, de 4 de febrero, F. 5; 11/2002, de 17 de enero, F. 4, 137/2003, de 3 de julio, F. 3, y 189/2005, de 7 julio, F. 3; 68/2007, F. 10, y 137/2011, F. 7), el fin que justifica la legislación de urgencia sea subvenir a una situación concreta, dentro de los objetivos gubernamentales, que por razones difíciles de prever requiere una acción normativa inmediata en un plazo más breve que el requerido por la vía normal o por el procedimiento de urgencia para la tramitación parlamentaria de las leyes, máxime cuando la determinación de dicho procedimiento no depende del Gobierno.

Debe quedar, por tanto, acreditada «la existencia de una necesaria conexión entre la situación de urgencia definida y la medida concreta adoptada para subvenir a ella (SSTC 29/1982, de 31 de mayo, FJ 3; 182/1997, de 20 de octubre, FJ 3, y 137/2003, de 3 de julio, FJ 4)».

La retirada de la Unión Europea por parte de un Estado miembro invocando el procedimiento previsto en el artículo 50 del Tratado de la Unión Europea constituye un hecho sin precedentes en su historia. Además, ante el inminente fin del periodo transitorio previsto en el Acuerdo de Retirada, resulta necesario adoptar con urgencia las medidas necesarias para minimizar las perturbaciones que necesariamente conllevará la salida del mercado único y de la unión aduanera.

En este sentido, en línea con las Comunicaciones de la Comisión y con el Plan de Acción adoptado por la Unión Europea el objeto del presente real decreto-ley es el establecimiento de las medidas de adaptación, dentro del ámbito de competencias del Estado, imprescindibles para facilitar una transición a la nueva situación y de este modo contrarrestar, en la medida de lo posible, los efectos indeseados del fin del periodo transitorio, y tutelar los intereses de ciudadanos y operadores económicos que ejercieron sus derechos al amparo de las libertades conferidas por los Tratados.

Dada la urgencia requerida en la aplicación de estas medidas, resulta claro que, de seguirse el procedimiento legislativo ordinario, aun utilizándose el trámite de urgencia, no se lograría adoptar a tiempo estas medidas destinadas a paliar los efectos derivados de la

### § 3 Real Decreto-ley de medidas de adaptación a la situación de Estado tercero

---

retirada tras el periodo transitorio, por la que los Tratados y la totalidad del acervo comunitario dejarán de aplicarse en las relaciones con el Reino Unido el 1 de enero de 2021.

En cuanto a la prohibición de afectación a los derechos, deberes y libertades de los ciudadanos regulados en el Título I de la Constitución, una muy consolidada doctrina del Tribunal Constitucional la interpreta en los siguientes términos, que resume la STC 139/2016, de 31 de julio (FJ 6):

«1.º El artículo 86.1 CE impide que con el decreto-ley queden afectados los derechos, deberes y libertades de los ciudadanos regulados en el título I CE, pero este Tribunal ha rechazado una interpretación extensiva de dicho límite que supondría el vaciamiento de la figura del decreto-ley, haciéndolo «inservible para regular con mayor o menor incidencia cualquier aspecto concerniente a las materias incluidas en el título I de la Constitución».

2.º La cláusula restrictiva debe ser entendida de modo que no se reduzca a la nada la figura del decreto-ley, de suerte que lo que se prohíbe constitucionalmente es que se regule un régimen general de estos derechos, deberes y libertades o que vaya en contra del contenido o elementos esenciales de algunos de tales derechos (STC 111/1983, de 2 de diciembre, FJ 8, confirmada por otras posteriores).

3.º El Tribunal no debe fijarse únicamente en el modo en que se manifiesta el principio de reserva de ley en una determinada materia, sino más bien ha de examinar si ha existido «afectación» por el decreto-ley de un derecho, deber o libertad regulado en el título I CE, lo que exigirá tener en cuenta la configuración constitucional del derecho, deber o libertad afectado en cada caso e incluso su ubicación sistemática en el texto constitucional y la naturaleza y alcance de la concreta regulación de que se trate (...).»

El presente real decreto-ley es respetuoso con la mencionada doctrina del Tribunal Constitucional, dado que no regula el régimen general de los derechos, deberes y libertades constitucionales, ni va en contra de su contenido o elementos esenciales, limitándose a preservar, con carácter temporal, los intereses de los nacionales del Reino Unido residentes en España, así como de sus familiares. La salvaguarda de estos intereses se concreta en el presente real decreto-ley en la adopción de una serie de medidas temporales y, en gran medida, condicionadas a que el Reino Unido garantice, en condiciones análogas, la protección de los intereses de los nacionales españoles, de acuerdo con el principio de reciprocidad.

En su virtud, haciendo uso de la autorización contenida en el artículo 86 de la Constitución Española, a propuesta de la Vicepresidenta Primera del Gobierno y Ministra de la Presidencia, Relaciones con las Cortes y Memoria Democrática, de las Ministras de Asuntos Exteriores, Unión Europea y Cooperación, de Defensa y de Hacienda, de los Ministros del Interior y de Transportes, Movilidad y Agenda Urbana, de las Ministras de Educación y Formación Profesional, de Trabajo y Economía Social, y de Industria, Comercio y Turismo, del Ministro de Agricultura, Pesca y Alimentación, de las Ministras de Política Territorial y Función Pública, para la Transición Ecológica y el Reto Demográfico, de Asuntos Económicos y Transformación Digital, de los Ministros de Sanidad, de Ciencia e Innovación, de Inclusión, Seguridad Social y Migraciones, y de Universidades, y previa deliberación del Consejo de Ministros, en su reunión del día 29 de diciembre de 2020,

DISPONGO:

#### CAPÍTULO I

#### Disposiciones generales

##### **Artículo 1.** *Objeto.*

Constituye el objeto de este real decreto-ley la adopción de medidas de adaptación del ordenamiento jurídico español, con el fin de hacer frente a las consecuencias de la retirada de la Unión Europea del Reino Unido de Gran Bretaña e Irlanda del Norte (en adelante, Reino Unido), una vez finalizado el período transitorio previsto en el Acuerdo sobre la retirada del Reino Unido de Gran Bretaña e Irlanda del Norte de la Unión Europea y de la Comunidad Europea de la Energía Atómica, de 31 de enero de 2020.

**Artículo 2.** *Normativa aplicable y temporalidad de las medidas.*

1. A partir del 1 de enero de 2021, la normativa aplicable a los ciudadanos del Reino Unido será la propia de los ciudadanos de un Estado tercero salvo lo dispuesto en el Acuerdo de Retirada, en el presente real decreto-ley y su normativa de desarrollo, y en los futuros acuerdos internacionales que puedan celebrarse por España o por la Unión Europea.

2. Las medidas previstas en el presente real decreto-ley sujetas a un plazo de vigencia dejarán de estar en vigor por el mero transcurso de dicho plazo, salvo que el Gobierno, mediante acuerdo, proceda a prorrogarlo.

**Artículo 3.** *Reciprocidad.*

1. Transcurrido un plazo de dos meses desde la entrada en vigor del presente real decreto-ley, serán suspendidas las medidas reguladas en él, cuando así se prevea expresamente, si las autoridades competentes no conceden un tratamiento recíproco a las personas físicas o jurídicas de nacionalidad española en el Reino Unido o en Gibraltar en cada uno de los ámbitos afectados.

2. La suspensión se hará efectiva mediante acuerdo del Consejo de Ministros, a propuesta del titular del Ministerio de Asuntos Exteriores, Unión Europea y Cooperación, y previo informe del ministerio competente por razón de la materia, en el cual se especificará la fecha efectiva de la suspensión.

## CAPÍTULO II

**Relaciones profesionales y laborales****Sección 1.<sup>a</sup> Profesiones y función pública****Artículo 4.** *Acceso y ejercicio de profesión.*

1. Los nacionales del Reino Unido que, a 31 de diciembre de 2020, estén ejerciendo de forma permanente en España una profesión o actividad profesional para cuyo acceso y ejercicio se exigiese ser nacional de un Estado miembro podrán continuar ejerciéndola en las mismas condiciones y sin necesidad de realizar trámites adicionales, cumpliendo en todo caso con el resto de requisitos a los que se encuentre sometido su ejercicio.

2. Los nacionales del Reino Unido podrán participar en la realización de las pruebas de aptitud para el acceso al ejercicio de determinadas profesiones, sin necesidad de solicitar el trámite de dispensa de nacionalidad, en aquellas pruebas de aptitud en que dicho trámite fuera exigible, y siempre que estas se hayan convocado antes del 1 de enero de 2021.

3. Las solicitudes de reconocimiento de cualificaciones profesionales obtenidas en el Reino Unido o en cualquier otro Estado miembro que se presenten por nacionales del Reino Unido ante las autoridades españolas con anterioridad a la entrada en vigor de este real decreto-ley, así como dentro de los cinco años siguientes, se resolverán de acuerdo con el régimen jurídico vigente a 31 de diciembre de 2020, siempre que la admisión al inicio de los estudios o actividades que conduzcan a su obtención se hubiera efectuado con anterioridad al 1 de enero de 2021.

En el caso específico de las solicitudes de reconocimiento automático de títulos de formación, de conformidad con lo dispuesto en los artículos 29 y siguientes del Real Decreto 581/2017, de 9 de junio, por el que se incorpora al ordenamiento jurídico español la Directiva 2013/55/UE del Parlamento Europeo y del Consejo, de 20 de noviembre de 2013, por la que se modifica la Directiva 2005/36/CE relativa al reconocimiento de cualificaciones profesionales y el Reglamento (UE) n.º 1024/2012 relativo a la cooperación administrativa a través del Sistema de Información del Mercado Interior (Reglamento IMI), que sean presentadas por nacionales del Reino Unido ante las autoridades españolas con anterioridad a la entrada en vigor de este real decreto-ley, así como dentro de los cinco años siguientes, podrán ser objeto de dicho reconocimiento, siempre que la admisión al inicio de los estudios que hayan conducido o conduzcan a la concesión de dichos títulos se hubiera efectuado con anterioridad al 1 de enero de 2021, con independencia de la fecha de expedición del título, salvo si el Reino Unido modificara la formación necesaria para la obtención de alguna de



### § 3 Real Decreto-ley de medidas de adaptación a la situación de Estado tercero

---

estas titulaciones, apartándose sustancialmente de las condiciones mínimas de formación establecidas a nivel europeo. Esta circunstancia se constatará mediante acuerdo del Consejo de Ministros.

4. Las solicitudes de reconocimiento de cualificaciones profesionales obtenidas por españoles o por nacionales de otro Estado miembro en el Reino Unido, que sean presentadas ante las autoridades españolas con anterioridad a la entrada en vigor de este real decreto-ley, así como dentro de los cinco años siguientes, se resolverán de acuerdo con el régimen jurídico vigente a 31 de diciembre de 2020 siempre que la admisión al inicio de los estudios o actividades que conduzcan a su obtención se hubiera efectuado con anterioridad al 1 de enero de 2021.

En el caso específico de las solicitudes de reconocimiento automático de títulos de formación, de conformidad con lo dispuesto en los artículos 29 y siguientes del Real Decreto 581/2017, de 9 de junio, que sean presentadas por españoles o por nacionales de otro Estado miembro ante las autoridades españolas con anterioridad a la entrada en vigor de este real decreto-ley, así como dentro de los cinco años siguientes, podrán ser objeto de dicho reconocimiento, siempre que la admisión al inicio de los estudios que hayan conducido o conduzcan a la concesión de dichos títulos se hubiera efectuado con anterioridad al 1 de enero de 2021, con independencia de la fecha de expedición del título, salvo si el Reino Unido modificaran la formación necesaria para la obtención de alguna de estas titulaciones, apartándose sustancialmente de las condiciones mínimas de formación establecidas a nivel europeo. Esta circunstancia se constatará mediante acuerdo del Consejo de Ministros.

5. Los nacionales del Reino Unido establecidos en el Reino Unido, o en un Estado miembro de la Unión Europea, así como los nacionales de un Estado miembro de la Unión Europea establecidos en el Reino Unido, que ejerzan en España una profesión o actividad profesional de manera temporal u ocasional, en las condiciones previstas por el Título II del Real Decreto 581/2017, de 9 de junio, y en el resto de normativa vigente en la materia en España, podrán continuar ejerciéndola con la exclusiva finalidad de cumplir los contratos vigentes celebrados con anterioridad al 1 de enero de 2021.

Las personas comprendidas en el párrafo anterior que hubieran efectuado una declaración previa en España con vista a ejercer su profesión o actividad profesional de manera temporal u ocasional, podrán continuar ejerciéndola en las condiciones previstas por el Título II del Real Decreto 581/2017, de 9 de junio, durante la validez de la declaración, sin posibilidad de renovaciones, siempre que se respeten las demás condiciones aplicables.

A tal fin, los nacionales del Reino Unido que se encontrasen en España con anterioridad al 1 de enero de 2021 podrán permanecer en España sin que sea necesario obtener una previa autorización de residencia y trabajo. Lo establecido en este párrafo se encuentra condicionado a la concesión de un tratamiento recíproco por las autoridades británicas competentes, en los términos previstos en el artículo 3.1.

6. Hasta el 30 de junio de 2021, las sociedades profesionales constituidas de conformidad con la legislación del Reino Unido, cuyo domicilio, cuya administración central o cuyo centro de actividad principal se encuentre en el Reino Unido, que viniesen operando habitualmente en España con anterioridad a esa fecha al amparo de lo previsto en la disposición adicional séptima de la Ley 2/2007, de 15 de marzo, de sociedades profesionales, podrán continuar ejerciendo en España la actividad que constituya su objeto social.

El ejercicio del objeto social por parte de las sociedades a que se refiere el párrafo anterior deberá realizarse por personas que estén colegiadas en España en el Colegio Profesional correspondiente.

7. Durante 2021, los auditores de cuentas y las sociedades de auditoría inscritos en el Registro Oficial de Auditoría de Cuentas a 31 de diciembre de 2020 no quedarán afectados por el hecho de que el Reino Unido pase a ser considerado un país tercero a los efectos del cumplimiento de los requisitos exigidos en los artículos 10 y 11 de la Ley 22/2015, de 20 de julio, de Auditoría de Cuentas.

8. Lo establecido en este artículo, salvo su apartado 4, se encuentra condicionado a la concesión de un tratamiento recíproco por las autoridades británicas competentes, en los términos previstos en el artículo 3.1.

### § 3 Real Decreto-ley de medidas de adaptación a la situación de Estado tercero

---

**Artículo 5.** *Normas aplicables al acceso y mantenimiento de la condición de empleados públicos de los nacionales del Reino Unido al servicio de las Administraciones Públicas españolas.*

1. El personal funcionario de carrera, interino y en prácticas nacional del Reino Unido, o que reúna las circunstancias personales previstas en el artículo 57.2 del texto refundido de la Ley del Estatuto Básico del Empleado Público, aprobado por Real Decreto Legislativo 5/2015, de 30 de octubre, que preste servicio en las Administraciones Públicas españolas, cuyo acceso o inicio de actividad se hubiera producido con anterioridad al 1 de enero de 2021, continuará prestando sus servicios en las mismas condiciones.

2. Los nacionales del Reino Unido podrán participar en los procesos selectivos de personal funcionario de las Administraciones Públicas españolas, siempre que la fecha de expiración del plazo de presentación de solicitudes para participar haya sido anterior al 1 de enero de 2021.

3. Los nacionales del Reino Unido podrán mantener su condición de empleado público como personal laboral, de conformidad con lo previsto por el artículo 57.4 del texto refundido de la Ley del Estatuto Básico del Empleado Público.

4. Lo establecido en este artículo, se encuentra condicionado a la concesión de un tratamiento recíproco por las autoridades británicas competentes, en los términos previstos en el artículo 3.1.

#### **Sección 2.<sup>a</sup> Relaciones laborales**

**Artículo 6.** *Régimen transitorio aplicable en relación con los trabajadores desplazados temporalmente en el marco de una prestación de servicios.*

1. Las empresas establecidas en España que el 1 de enero de 2021 tengan trabajadores desplazados temporalmente al Reino Unido o Gibraltar de conformidad con la Directiva 96/71/CE, del Parlamento Europeo y del Consejo, de 16 de diciembre, sobre el desplazamiento de trabajadores efectuado en el marco de una prestación de servicios, deberán seguir aplicando la legislación del Reino Unido de transposición de la citada Directiva durante el periodo de desplazamiento de los mismos.

2. Esta previsión solo será aplicable en caso de que se reconozca por parte de las autoridades competentes un tratamiento recíproco a los trabajadores que estén desplazados temporalmente a España por empresas establecidas en el Reino Unido o en Gibraltar de conformidad con la Directiva 96/71/CE.

3. Los trabajadores de empresas establecidas en el Reino Unido o en Gibraltar que hayan sido desplazados a España en el marco de una prestación de servicios con anterioridad al 31 de diciembre de 2020 podrán, a partir del 1 de enero de 2021, permanecer en España para la prestación de dicho servicio hasta que concluya la duración prevista del desplazamiento que fue comunicado a la autoridad laboral correspondiente. A tal fin, no será necesario obtener una autorización previa de residencia y trabajo.

Lo establecido en este apartado se encuentra condicionado a la concesión de un tratamiento recíproco por las autoridades competentes, en los términos previstos en el artículo 3.1.

4. En aquellos supuestos en los que, habiéndose iniciado el desplazamiento antes del 31 de diciembre de 2020, se quiera extender la duración inicialmente prevista del desplazamiento, será necesario obtener una autorización previa de residencia y trabajo, conforme a lo previsto en la normativa de extranjería, no siendo exigible la obtención de visado. Esta autorización será solicitada por la empresa establecida en España a favor del trabajador desplazado y no será de aplicación la situación nacional de empleo.

5. Los trabajadores de empresas establecidas en el Reino Unido o en Gibraltar que sean desplazados a España a partir del 1 de enero de 2021 deberán obtener los preceptivos visados o autorizaciones de residencia y trabajo previstas en la normativa de extranjería española sin perjuicio de los compromisos que se asuman en el marco de un eventual acuerdo entre la Unión Europea y el Reino Unido.

### § 3 Real Decreto-ley de medidas de adaptación a la situación de Estado tercero

---

**Artículo 7.** *Mantenimiento de los comités de empresa europeos en empresas o grupos de empresas de dimensión comunitaria con el Reino Unido.*

Los comités de empresa europeos o los procedimientos alternativos de información y consulta a los trabajadores constituidos, en los que participen trabajadores o empresas del Reino Unido y que tengan su dirección central en España, y que hayan sido acordados con anterioridad al 1 de enero de 2021, de conformidad con lo establecido en la Ley 10/1997, de 24 de abril, sobre derechos de información y consulta de los trabajadores en las empresas y grupos de empresas de dimensión comunitaria, seguirán vigentes en los términos previstos en dicha ley, en tanto no se proceda a la modificación de los mismos en los términos previstos en la citada norma.

#### **Sección 3.ª Actividades de investigación e innovación**

**Artículo 8.** *Ejercicio de actividades de investigación, desarrollo e innovación.*

1. Aquellos nacionales del Reino Unido, que a 31 de diciembre de 2020, estén ejerciendo en España actividades de investigación, desarrollo e innovación, entendidas estas como el trabajo creativo realizado de forma sistemática para incrementar el volumen de conocimientos, en cualquiera de las áreas de la ciencia, incluidos los relativos al ser humano, la cultura y la sociedad, así como el uso de esos conocimientos para crear nuevas aplicaciones y servicios, su transferencia y divulgación, tanto en entidades de naturaleza pública como en aquellas de naturaleza privada, con o sin ánimo de lucro, podrán continuar ejerciéndolas en los mismos términos en que lo tengan reconocido, siéndoles de aplicación la legislación española vigente, siempre y cuando se reconozca un tratamiento recíproco a los nacionales españoles por parte de las autoridades competentes en el Reino Unido o en Gibraltar.

2. En todo caso, se entenderán también incluidos en lo dispuesto en el presente artículo los nacionales del Reino Unido que tengan la naturaleza de personal investigador de acuerdo con lo dispuesto en la Ley 14/2011, de 1 de junio, de la Ciencia, la Tecnología y la Innovación, así como el personal docente e investigador definido en la Ley Orgánica 6/2001, de 21 de diciembre, de Universidades.

#### **Sección 4.ª Seguridad Social.**

**Artículo 9.** *Determinación de la legislación aplicable en materia de Seguridad Social.*

Con el fin de determinar la legislación aplicable en materia de Seguridad Social, siempre que las autoridades británicas actúen en reciprocidad, según lo establecido en el artículo 3.1 del presente real decreto-ley, España aplicará las siguientes reglas a aquellas personas que puedan estar sujetas a legislaciones de Seguridad Social de España y el Reino Unido:

1. A tal efecto, las personas que perciben una prestación en metálico por el hecho o como consecuencia de su actividad por cuenta ajena o propia serán consideradas como si ejercieran dicha actividad. Esta regla no se aplicará a las pensiones de invalidez, de vejez o supervivencia, a las rentas por accidente de trabajo o enfermedad profesional, ni a las prestaciones por enfermedad en metálico que sean de duración ilimitada.

2. Sin perjuicio de las excepciones previstas en el apartado 5:

a) La persona que ejerza una actividad por cuenta ajena o propia en un Estado, Reino Unido o España, estará sujeta a la legislación de Seguridad Social de ese Estado.

b) Los empleados públicos estarán sujetos a la legislación del Estado, Reino Unido o España, del que dependa la Administración que los ocupa.

c) La persona llamada o vuelta a llamar al servicio militar o al servicio civil de un Estado, Reino Unido o España, está sujeta a la legislación de ese Estado.

d) Cualquier otra persona a la que no le sean aplicables las disposiciones de los apartados a) a c) estará sujeta a la legislación del Estado, Reino Unido o España, en el que resida.

3. A los efectos del presente artículo, una actividad por cuenta ajena o propia ejercida normalmente a bordo de un buque en el mar que enarbole pabellón de un Estado, Reino

### § 3 Real Decreto-ley de medidas de adaptación a la situación de Estado tercero

Unido o España, se considerará una actividad ejercida en dicho Estado. No obstante, la persona que ejerza una actividad por cuenta ajena a bordo de un buque que enarbole pabellón de un Estado, Reino Unido o España, y que sea remunerada por esta actividad por una empresa o una persona que tenga su sede o su domicilio en el otro Estado, estará sujeta a la legislación de este último si reside en el mismo. La empresa o persona que abone la remuneración será considerada como empresario a efectos de dicha legislación.

4. La actividad de un miembro de la tripulación de vuelo o de cabina en el marco de una prestación de servicios de transporte aéreo de pasajeros o mercancías se considerará una actividad realizada en el Estado, Reino Unido o España, en el que se encuentra la correspondiente base aérea.

5. No obstante lo dispuesto en los apartados anteriores:

a) La persona que ejerza una actividad asalariada en un Estado, Reino Unido o España, por cuenta de un empleador que ejerce normalmente en aquel sus actividades y al que este envíe para realizar un trabajo por su cuenta en el otro Estado, seguirá sujeta a la legislación del primer Estado, a condición de que la duración previsible de dicho trabajo no exceda de veinticuatro meses y de que dicha persona no sea enviada en sustitución de otra persona.

b) La persona que ejerza normalmente una actividad por cuenta propia en un Estado, Reino Unido o España, y que vaya a realizar una actividad similar en el otro Estado, seguirá sujeta a la legislación del primer Estado, a condición de que la duración previsible de esa actividad no exceda de 24 meses.

#### **Sección 5.ª Acceso a las prestaciones por desempleo**

##### **Artículo 10. Acceso a las prestaciones por desempleo.**

1. Los períodos de seguro acreditados en cualquier Estado miembro de la Unión Europea hasta el 31 de diciembre de 2020, incluidos los realizados en el sistema de Seguridad Social británico, serán tenidos en consideración para el acceso y el cálculo de las prestaciones por desempleo o cese de actividad reguladas en los Títulos III y V del texto refundido de la Ley General de la Seguridad Social, aprobado por el Real Decreto Legislativo 8/2015, de 30 de octubre, por nacionales del Reino Unido, cuando se haya cotizado en último lugar en España y siempre que se mantenga el derecho a residir legalmente en España, de conformidad con lo previsto en los Reglamentos (CE) de coordinación de los sistemas de Seguridad Social.

2. Los períodos de seguro acreditados en el sistema de Seguridad Social británico hasta el 31 de diciembre de 2020, serán tenidos en consideración para el cálculo y acceso a las correspondientes prestaciones por desempleo y cese de actividad reguladas en los Títulos III y V del texto refundido de la Ley General de la Seguridad Social, aprobado por el Real Decreto Legislativo 8/2015, de 30 de octubre, por nacionales de los Estados miembros de la Unión Europea, cuando se haya cotizado en último lugar en España, de conformidad con lo previsto en los Reglamentos (CE) de coordinación de los sistemas de Seguridad Social.

3. Los ciudadanos de la Unión Europea que se desplazan diariamente a Gibraltar para realizar una actividad laboral y que mantienen la residencia en España y no se encuentran dentro del ámbito de aplicación del Acuerdo de Retirada, podrán acceder, hasta el 31 de diciembre de 2022, a las prestaciones por desempleo, por los períodos de seguro acreditados en Gibraltar antes y después de la finalización del período transitorio, sin que sea necesario que hayan cotizado en último lugar en España.

Téngase en cuenta que se prorroga el plazo previsto en este apartado hasta el 31 de diciembre de 2024, según establece el apartado 1 del Acuerdo del Consejo de Ministros de 13 de diciembre de 2022, publicado por Orden PCM/1237/2022, de 15 de diciembre. [Ref. BOE-A-2022-21311](#)

No obstante, las medidas contempladas dejarán de aplicarse si, con anterioridad a la fecha de finalización de su vigencia, entrase en vigor un acuerdo de la Unión Europea con el Reino Unido o un acuerdo bilateral entre España y el Reino Unido respecto de Gibraltar que regule el

acceso a las prestaciones por desempleo y el correspondiente mecanismo de reembolso recíproco dentro de su ámbito de aplicación material.

En los supuestos de períodos de seguro acreditados o realizados en Gibraltar a partir del 1 de enero de 2021, se reclamará a las autoridades británicas correspondientes el reembolso de las prestaciones abonadas por España cuando se acuerde un instrumento internacional que establezca los mecanismos de colaboración necesarios para el reembolso y la concesión de prestaciones por desempleo a los trabajadores mencionados en este artículo.

### CAPÍTULO III

#### **Asistencia sanitaria y acceso a la Universidad**

##### **Artículo 11.** *Acceso a la asistencia sanitaria.*

1. Hasta el 30 de junio de 2021 España aplicará las siguientes reglas en materia de acceso a la asistencia sanitaria:

a) Las personas con derecho a asistencia sanitaria en el Reino Unido o en Gibraltar a cargo de las entidades correspondientes, recibirán la asistencia sanitaria del Sistema Nacional de Salud español, en los mismos términos y con sujeción a las mismas condiciones establecidas con anterioridad al 1 de enero de 2021, siempre que el Reino Unido preste asistencia sanitaria a los españoles y nacionales de otros países con derecho a la asistencia sanitaria a cargo de España, en los mismos términos y condiciones establecidos con anterioridad al 1 de enero de 2021, y reembolse a España los gastos derivados de la asistencia sanitaria prestada por el Sistema Nacional de Salud español a los nacionales del Reino Unido o ciudadanos de cualquier otro país con derecho a asistencia sanitaria en el Reino Unido o Gibraltar a cargo de las entidades británicas correspondientes.

b) Las tarjetas sanitarias individuales expedidas a favor de los ciudadanos a los que se refiere el apartado anterior que residen en España seguirán vigentes y tendrán plena eficacia hasta el 30 de junio de 2021 para recibir asistencia sanitaria en los servicios del Sistema Nacional de Salud.

En los casos de estancia temporal y tratamientos programados, las personas a las que se refiere el apartado a) deberán aportar un documento acreditativo de la cobertura sanitaria a cargo de las entidades correspondientes, que será admitido por todos los centros sanitarios que integran el Sistema Nacional de Salud.

Cuando las personas a las que se refiere el apartado a) sean residentes en España y carezcan de tarjeta sanitaria individual, deberán presentar ante el Instituto Nacional de la Seguridad Social el documento acreditativo del derecho a la asistencia sanitaria a cargo de las entidades británicas correspondientes, emitido por estas a tal efecto.

c) El derecho a asistencia sanitaria a cargo de las entidades británicas correspondientes de las personas a las que se refiere el apartado a), será prioritario respecto de cualquier posible derecho derivado de la residencia o estancia en España.

d) España abonará a las entidades británicas correspondientes la asistencia sanitaria prestada en su sistema público sanitario a los ciudadanos españoles y nacionales de otros países que tengan derecho a la asistencia sanitaria a su cargo, en las mismas condiciones que regían con anterioridad al 1 de enero de 2021, siempre que dichas entidades actúen en reciprocidad.

e) España facturará a las entidades británicas correspondientes los costes de la asistencia sanitaria prevista en el apartado a).

f) Los procedimientos de facturación y reembolso de los costes de la asistencia sanitaria prestada conforme al presente artículo, así como los importes y los criterios de cálculo para su actualización y pago, serán los mismos que los seguidos hasta el 31 de diciembre de 2020.

### § 3 Real Decreto-ley de medidas de adaptación a la situación de Estado tercero

---

g) A partir del 1 de enero de 2021, la competencia en la gestión de los procedimientos previstos en el presente artículo, continuará correspondiendo al Instituto Nacional de la Seguridad Social o al Instituto Social de la Marina.

2. La dispensación de recetas de medicamentos extendidas en el Reino Unido y en Gibraltar se mantendrá vigente en los términos previstos en el Real Decreto 1718/2010, de 17 de diciembre, sobre receta médica y órdenes de dispensación, siempre que el Reino Unido y Gibraltar actúen en reciprocidad.

3. En el caso de que no se produzcan el trato equivalente o el reembolso de gastos que prevén los apartados 1 y 2, se procederá de la forma establecida en el artículo 3.1. del presente real decreto-ley.

Téngase en cuenta que se prorroga el plazo de vigencia establecido en este artículo, por un período adicional de seis meses, a partir del 1 de enero de 2022 y hasta el 30 de junio de 2022, en relación con Gibraltar, según establece el apartado primero del Acuerdo del Consejo de Ministros de 28 de diciembre de 2021, publicado por Orden PCM/1482/2021, de 28 de diciembre. [Ref. BOE-A-2021-21792](#)

No obstante, las medidas contempladas dejarán de aplicarse si, con anterioridad a la fecha de finalización de su vigencia, entrase en vigor un acuerdo de la Unión Europea con el Reino Unido sobre Gibraltar que incluya el acceso a la asistencia sanitaria dentro de su ámbito de aplicación material.

#### **Artículo 12.** *Acceso a la Universidad.*

Los alumnos y alumnas procedentes de los sistemas educativos del Reino Unido podrán seguir acogiéndose a los procedimientos de acceso a la Universidad española para el curso 2021-2022 en los mismos términos previstos para los alumnos procedentes de sistemas educativos de Estados miembros de la Unión Europea, siempre que cumplan los requisitos académicos exigidos en sus sistemas educativos para acceder a sus Universidades.

Téngase en cuenta que se prorroga por dos cursos adicionales, el régimen aplicable a los alumnos y alumnas procedentes de los sistemas educativos del Reino Unido, previsto en este artículo, que podrán así seguir acogiéndose a los procedimientos de acceso a la universidad española para los cursos 2022-2023 y 2023-2024 en los mismos términos previstos para los alumnos procedentes de sistemas educativos de Estados miembros de la Unión Europea, siempre que cumplan los requisitos académicos exigidos en sus sistemas educativos para acceder a sus universidades, según establece el apartado tercero del Acuerdo del Consejo de Ministros de 26 de octubre de 2021, publicado por Orden PCM/1161/2021, de 29 de octubre. [Ref. BOE-A-2021-17664](#)

## CAPÍTULO IV

### Actividades económicas

#### **Sección 1.ª Servicios financieros**

#### **Artículo 13.** *Continuidad de los contratos.*

1. Los contratos de prestación de servicios bancarios, de valores, de seguros u otros servicios financieros en virtud de los que una entidad preste servicios en España estando domiciliada en el Reino Unido, y autorizada o registrada por la autoridad competente del Reino Unido, y que se hayan suscrito con anterioridad al 1 de enero de 2021, mantendrán su vigencia en los términos previstos en los apartados 2 y 3 del presente artículo, así como en los términos previstos contractualmente mientras éstos no se opongan a lo previsto en dichos apartados.



### § 3 Real Decreto-ley de medidas de adaptación a la situación de Estado tercero

---

2. A partir del 1 de enero de 2021, a las entidades mencionadas en el apartado 1, se les aplicará el régimen previsto en la legislación sectorial para entidades de Estados terceros para la prestación de servicios bancarios, de valores, de seguros u otros servicios financieros, debiendo obtenerse nueva autorización en los siguientes casos:

- a) Para la renovación de contratos suscritos con anterioridad al 1 de enero de 2021.
- b) Para la introducción de modificaciones en los contratos suscritos con anterioridad al 1 de enero de 2021, que supongan la prestación de nuevos servicios en España o que afecten a obligaciones esenciales de las partes.
- c) En aquellos supuestos en los que las actividades vinculadas a la gestión de los contratos requieran autorización.
- d) Para la celebración de nuevos contratos.

Las actividades derivadas de la gestión de contratos suscritos con anterioridad a 1 de enero de 2021 y que no incurran en ninguno de los supuestos señalados en las letras a) a c) no requerirán nueva autorización.

3. Sin perjuicio de lo dispuesto en el apartado anterior, la autorización o registro concedido inicialmente por la autoridad británica competente a las entidades a las que se refiere el apartado 1 mantendrá provisionalmente su vigencia, hasta el 30 de junio de 2021, para realizar las actividades que sean necesarias a efectos de llevar a cabo la ordenada terminación o cesión de los contratos suscritos antes del 1 de enero de 2021 a entidades debidamente autorizadas para prestar en España los servicios financieros en los términos previstos contractualmente.

En el supuesto de que se trate de entidades aseguradoras, el periodo previsto en este apartado se podrá extender hasta el 31 de diciembre de 2022, para gestionar aquellas carteras existentes de contratos de seguro en proceso de poner fin a sus actividades, siempre que la entidad aseguradora aporte un plan de contingencia y que se autorice expresamente por la Dirección General de Seguros y Fondos de Pensiones.

4. El Banco de España, la Comisión Nacional del Mercado de Valores y la Dirección General de Seguros y Fondos de Pensiones, en su ámbito competencial, tendrán las facultades de supervisión correspondientes y, en particular, podrán requerir a las entidades a las que se refiere el apartado 1 para que aporten cualquier documentación o información o para que realicen cuantas actuaciones resulten necesarias.

En caso de que el requerimiento no fuera atendido satisfactoriamente dentro del plazo concedido, las autoridades supervisoras podrán también dejar sin efecto, en relación con la entidad correspondiente, la vigencia provisional. En dicho caso, se comunicará a la entidad afectada que está llevando a cabo una actividad reservada sin autorización, quedando sujeta al régimen sancionador de la normativa española aplicable en caso de ejercicio sin autorización de actividades reservadas.

5. El Banco de España, la Comisión Nacional del Mercado de Valores y la Dirección General de Seguros y Fondos de Pensiones adoptarán, dentro de sus respectivos ámbitos, cuantas medidas sean pertinentes para garantizar la seguridad jurídica y para salvaguardar los intereses de los usuarios de servicios financieros que pudieran verse afectados por la salida del Reino Unido de la Unión Europea.

#### **Sección 2.<sup>a</sup> Contratación pública**

**Artículo 14.** *Régimen jurídico aplicable a los procedimientos de contratación pública.*

1. A los operadores económicos del Reino Unido que participen en procedimientos de adjudicación sujetos a la Ley 9/2017, de 8 de noviembre, de Contratos del Sector Público, por la que se transponen al ordenamiento jurídico español las directivas del Parlamento Europeo y del Consejo 2014/23/UE y 2014/24/UE, de 26 de febrero; al Real Decreto-ley 3/2020, de 4 de febrero, de medidas urgentes por el que se incorporan al ordenamiento jurídico español diversas directivas de la Unión Europea en el ámbito de la contratación pública en determinados sectores; de seguros privados; de planes y fondos de pensiones; del ámbito tributario y de litigios fiscales; o a la Ley 24/2011, de 1 de agosto, de contratos del sector público en los ámbitos de la defensa y de la seguridad; y cuyo expediente de contratación se hubiera iniciado antes del 1 de enero de 2021, les seguirán siendo de

### § 3 Real Decreto-ley de medidas de adaptación a la situación de Estado tercero

---

aplicación las normas previstas en estas leyes y en sus normas de desarrollo para las empresas pertenecientes a Estados miembros de la Unión Europea.

A estos efectos, se entenderá que los expedientes de contratación han sido iniciados si se hubiera publicado la correspondiente convocatoria del procedimiento de adjudicación del contrato. En el caso de procedimientos negociados sin publicidad, se considerará que el procedimiento se ha iniciado en el momento en que el poder adjudicador o la entidad adjudicadora se pongan en contacto con operadores económicos a propósito del procedimiento específico.

2. Los operadores económicos del Reino Unido que participen en procedimientos de adjudicación sujetos a la normativa de contratación pública citada en el apartado anterior, cuyo expediente de contratación se hubiera iniciado tras la finalización del periodo transitorio a que se refiere el artículo 126 del «Acuerdo sobre la retirada del Reino Unido de Gran Bretaña e Irlanda del Norte de la Unión Europea y de la Comunidad Europea de la Energía Atómica», les será de aplicación el régimen previsto en dicha normativa para las Empresas de Estados no pertenecientes a la Unión Europea o de Estados signatarios del Acuerdo sobre el Espacio Económico Europeo.

#### **Sección 3.<sup>a</sup> Autorizaciones y licencias**

##### **Artículo 15.** *Permisos de conducción.*

1. Los permisos de conducción, válidos y en vigor, expedidos por las autoridades británicas habilitarán a sus titulares a conducir en nuestro país durante un plazo de seis meses, desde el 1 de enero de 2021.

Téngase en cuenta que se prorroga durante un periodo de dos meses, a partir del 1 de marzo de 2022 y hasta el 30 de abril de 2022, el plazo previsto en el apartado 1, según establece el Acuerdo del Consejo de Ministros de 22 de febrero de 2022, publicado por Orden PCM/122/2022, de 24 de febrero. [Ref. BOE-A-2022-3055](#)

Transcurrido dicho plazo, será de aplicación el régimen previsto en el apartado 2.

2. Transcurrido el plazo previsto en el apartado anterior, el régimen de los permisos de conducción expedidos por las autoridades británicas será el previsto para los permisos expedidos en terceros países, en los términos regulados en la normativa vigente en materia de tráfico.

##### **Artículo 16.** *Importación y exportación de material de defensa y doble uso con el Reino Unido.*

1. Las autorizaciones de importaciones y exportaciones de material de defensa con origen y destino al Reino Unido que estén en vigor y que hubiesen sido autorizadas en aplicación del artículo 2 del Reglamento de control del comercio exterior de material de defensa, de otro material y de productos y tecnologías de doble uso, aprobado por el Real Decreto 679/2014, de 1 de agosto, que tengan como país de destino o país de procedencia el Reino Unido, seguirán siendo válidas hasta la fecha de su caducidad. Será necesaria la emisión de la correspondiente autorización para aquellas nuevas exportaciones e importaciones que no hubiesen sido autorizadas con anterioridad al 1 de enero de 2021, según lo previsto respecto a las autorizaciones de comercio exterior de material de defensa con terceros países. Las autorizaciones podrán revestir cualquiera de los tipos descritos en el apartado 2 del artículo 20 del mencionado Reglamento, salvo la modalidad de Licencia General para Transferencias Intracomunitarias de Material de Defensa, prevista en el epígrafe g).

2. Las autorizaciones de transferencias intracomunitarias de productos y tecnologías de doble uso que estén en vigor y que hubiesen sido autorizadas en aplicación del artículo 22 del Reglamento (CE) n.º 428/2009 del Consejo, de 5 de mayo, por el que se establece un régimen comunitario de control de las exportaciones, la transferencia, el corretaje y el tránsito de productos de doble uso, que tengan como país de destino al Reino Unido



### § 3 Real Decreto-ley de medidas de adaptación a la situación de Estado tercero

---

seguirán siendo válidas en todo el territorio de la Unión Europea hasta la fecha de su caducidad. A partir del 1 de enero de 2021, las exportaciones de los productos contemplados en el Anexo IV del mencionado Reglamento serán autorizadas conforme a lo recogido en el apartado siguiente.

3. Las exportaciones al Reino Unido de productos y tecnologías de doble uso recogidas en el Anexo I del Reglamento (CE) n.º 428/2009, requerirán de la correspondiente autorización para aquellas exportaciones que no hubiesen sido autorizadas con anterioridad al 1 de enero de 2021, según lo previsto respecto a las autorizaciones de comercio exterior de productos y tecnologías de doble uso con terceros países. Las autorizaciones podrán revestir cualquiera de los tipos descritos en el artículo 20 del Reglamento de control del comercio exterior de material de defensa, de otro material y de productos y tecnologías de doble uso.

4. Todos aquellos productos y tecnologías de doble uso incluidos en la Autorización General EU001 podrán ser exportados de forma definitiva bajo esta autorización al Reino Unido a partir del 1 de enero de 2021. Será necesaria la inscripción previa del operador en el Registro Especial de Operadores de Comercio Exterior de Material de Defensa y de Doble Uso (REOCE) y la notificación a la Subdirección General de Comercio Internacional de Material de Defensa y Doble Uso en lo que respecta a la intención de acogerse a ella.

5. Las importaciones de productos y tecnologías de doble uso desde el Reino Unido requerirán de la correspondiente autorización para todos los productos incluidos en el anexo III.3 del Reglamento de control del comercio exterior de material de defensa, de otro material y de productos y tecnologías de doble uso.

#### **Artículo 17.** *Autorizaciones sobre armas, explosivos, artículos pirotécnicos y cartuchería.*

1. Las autorizaciones y consentimientos previos de transferencias de armas, explosivos, artículos pirotécnicos y cartuchería expedidos con anterioridad al 1 de enero de 2021, tendrán validez hasta la fecha de expiración del plazo fijado en dichas autorizaciones o consentimientos previos.

2. A partir del 1 de enero de 2021, dejarán de expedirse nuevas autorizaciones y consentimientos previos de transferencias, y se aplicará el régimen general de importación, tránsito y exportación de mercancías.

3. Las Tarjetas Europeas de Armas de Fuego expedidas por el Reino Unido perderán su validez en España a partir del 1 de enero de 2021. Las expedidas previamente por España perderán su validez en el Reino Unido a partir de esa misma fecha, salvo disposición contraria de este último Estado.

4. La aplicación de lo previsto en los apartados anteriores de este artículo estará condicionada a la adopción por las autoridades británicas competentes de un tratamiento recíproco, en los términos previstos en el artículo 3.1. del presente real decreto-ley.

5. Todo producto explosivo o artículo pirotécnico en cuyo procedimiento de evaluación de la conformidad haya participado un Organismo Notificado del Reino Unido, no podrá comercializarse a partir del 1 de enero de 2021.

#### **Artículo 18.** *Autorizaciones de traslados de residuos.*

Las autorizaciones de traslados de residuos que tengan su origen o destino en el Reino Unido expedidas con anterioridad al 1 de enero de 2021 por las comunidades autónomas, tendrán validez hasta la fecha de expiración del plazo fijado en dichas autorizaciones.

## CAPÍTULO V

### **Servicios aeroportuarios**

#### **Artículo 19.** *Prestaciones públicas por salida de pasajeros embarcados con destino a un aeropuerto en el Reino Unido.*

Desde el 1 de enero de 2021 y hasta que se determine lo contrario en el proceso anual de actualización de las tarifas previsto en el artículo 34 de la Ley 18/2014, de 15 de octubre, de aprobación de medidas urgentes para el crecimiento, la competitividad y la eficiencia, a

### § 3 Real Decreto-ley de medidas de adaptación a la situación de Estado tercero

---

los efectos previstos en los artículos 78 y 89.1.a) 1.5 de la Ley 21/2003, de 7 de julio, de Seguridad Aérea, los importes aplicables al destino internacional Reino Unido serán idénticos a los aplicados al grupo de destinos Espacio Económico Europeo.

**Disposición adicional primera.** *Autorización adicional de plazas de ICEX España Exportación e Inversiones, E.P.E., M.P.*

ICEX España Exportación e Inversiones, E.P.E., M.P., previa autorización de los Ministerios de Hacienda y de Política Territorial y Función Pública, a través de las Secretarías de Estado de Presupuestos y Gastos y de Política Territorial y Función Pública, podrá realizar ocho contrataciones indefinidas de personal laboral, del grupo profesional técnico, adicionales a las correspondientes a su tasa de reposición de efectivos.

**Disposición adicional segunda.** *Autorización adicional de plazas a Autoridades Portuarias.*

Las Autoridades Portuarias tendrán en el año 2021 una oferta de 56 plazas, adicionales a las autorizadas en el Real Decreto de Oferta de Empleo Público, que podrán ser convocadas desde la entrada en vigor de este real decreto-ley.

**Disposición adicional tercera.** *Homologación, declaración de equivalencia y convalidación de títulos y estudios.*

1. No se requerirá la apostilla del Convenio de La Haya en los documentos de las solicitudes de homologación y declaración de equivalencia de títulos procedentes de Universidades y otros Centros e Instituciones de educación superior del Reino Unido, que hubieran sido presentadas ante las autoridades españolas con anterioridad al 1 de julio de 2021 al amparo del procedimiento previsto en el Real Decreto 967/2014, de 21 de noviembre, por el que se establecen los requisitos y el procedimiento para la homologación y declaración de equivalencia a titulación y a nivel académico universitario oficial y para la convalidación de estudios extranjeros de educación superior, y el procedimiento para determinar la correspondencia a los niveles del marco español de cualificaciones para la educación superior de los títulos oficiales de Arquitecto, Ingeniero, Licenciado, Arquitecto Técnico, Ingeniero Técnico y Diplomado.

2. Tampoco se requerirá la apostilla del Convenio de La Haya en los documentos de las solicitudes de homologación y convalidación de títulos y estudios no universitarios realizados en el sistema educativo del Reino Unido que hubieran sido presentadas ante las autoridades españolas con anterioridad al 1 de julio de 2021 al amparo del procedimiento previsto en el Real Decreto 104/1988, de 29 de enero, sobre homologación y convalidación de títulos y estudios extranjeros de educación no universitaria.

Téngase en cuenta que se proroga por un plazo de cuatro meses el plazo establecido en esta disposición, de tal forma que no se requerirá la apostilla del Convenio de La Haya para las solicitudes que hubieran sido presentadas antes del 1 de noviembre de 2021, conforme a lo previsto en esta disposición, según establece el apartado tercero del Acuerdo de Consejo de Ministros de 22 de junio de 2021, publicado por Orden PCM/648/2021, de 23 de junio de 2021.  
[Ref. BOE-A-2021-10511](#)

**Disposición adicional cuarta.** *Contratación pública en la ejecución de las medidas previstas.*

En los supuestos en que sea preciso celebrar contratos en el ámbito del sector público para hacer efectivas las medidas contenidas en el presente real decreto-ley, o para adaptar la situación a las consecuencias derivadas de la retirada del Reino Unido de la Unión Europea, sin la adopción de un Acuerdo de relación futura, podrán resultar de aplicación los artículos 119 y 120 de la Ley 9/2017, de 8 de noviembre, de Contratos del Sector Público, por la que se transponen al ordenamiento jurídico español las Directivas del Parlamento

### § 3 Real Decreto-ley de medidas de adaptación a la situación de Estado tercero

---

Europeo y del Consejo 2014/23/UE y 2014/24/UE, de 26 de febrero de 2014, en los términos establecidos en dichas disposiciones.

**Disposición adicional quinta.** *Créditos presupuestarios.*

Las medidas recogidas en este real decreto-ley se financiarán de conformidad con lo previsto en la Ley 47/2003, de 26 de noviembre, General Presupuestaria, dentro de las disponibilidades presupuestarias.

**Disposición adicional sexta.** *Prórroga de la vigencia del Real Decreto 231/2020, de 4 de febrero, por el que se fija el salario mínimo interprofesional para 2020.*

Hasta tanto se apruebe el real decreto por el que se fija el salario mínimo interprofesional para el año 2021 en el marco del diálogo social, en los términos establecidos en aquel, y de acuerdo con lo previsto en el artículo 27 del texto refundido de la Ley del Estatuto de los Trabajadores, aprobado por el Real Decreto Legislativo 2/2015, de 23 de octubre, se prorroga la vigencia del Real Decreto 231/2020, de 4 de febrero, por el que se fija el salario mínimo interprofesional para 2020.

**Disposición transitoria única.** *Beneficiarios de prestaciones por desempleo.*

Los beneficiarios de prestaciones por desempleo en España que tuviesen autorizada la exportación de su derecho antes del 1 de enero de 2021 para realizar acciones de perfeccionamiento profesional o de búsqueda de empleo en el Reino Unido o en Gibraltar, podrán continuar percibiéndolas hasta la finalización del periodo inicial de tres meses por el que se les hubiese autorizado la exportación, no contemplando en estos casos la prórroga del mismo, siempre que los Servicios de Empleo británicos garanticen el mantenimiento de la inscripción de éstos hasta el final del derecho inicialmente concedido.

**Disposición derogatoria única.** *Derogación normativa.*

1. Quedan derogadas cuantas disposiciones de igual o inferior rango se opongan a lo dispuesto en el presente real decreto-ley.

2. Queda derogado expresamente el Real Decreto-ley 5/2019, de 1 de marzo, por el que se adoptan medidas de contingencia ante la retirada del Reino Unido de Gran Bretaña e Irlanda del Norte de la Unión Europea sin que se haya alcanzado el acuerdo previsto en el artículo 50 del Tratado de la Unión Europea.

**Disposición final primera.** *Modificación de la Ley 48/1960, de 21 de julio, sobre Navegación Aérea.*

Se introducen las siguientes modificaciones en la Ley 48/1960, de 21 de julio, sobre Navegación Aérea:

Uno. Se modifica el artículo cincuenta y nueve, el cual pasa a tener la siguiente redacción:

**«Artículo cincuenta y nueve.**

El comandante de la aeronave es la persona designada por el operador para estar al mando y encargarse de la realización segura del vuelo.»

Dos. Se modifica el artículo ochenta y ocho, que pasa a tener la siguiente redacción:

**«Artículo ochenta y ocho.**

Los servicios aéreos españoles para el tráfico internacional, de carácter regular, se establecerán mediante convenios con los Estados interesados. Los permisos o concesiones a empresas extranjeras para efectuar ese mismo tráfico se otorgarán normalmente bajo el principio de reciprocidad y sin perjuicio para los servicios nacionales.

Las aeronaves extranjeras de tráfico no regular necesitarán autorización para efectuar los servicios aéreos.»

### § 3 Real Decreto-ley de medidas de adaptación a la situación de Estado tercero

---

**Disposición final segunda.** *Modificación del Texto Refundido de la Ley de Puertos del Estado y de la Marina Mercante aprobado por el Real Decreto Legislativo 2/2011, de 5 de septiembre.*

Se modifica la definición n.º 22 del Anexo II del Texto Refundido de la Ley de Puertos del Estado y de la Marina Mercante, aprobado por el Real Decreto Legislativo 2/2011, de 5 de septiembre, que pasa a tener la siguiente redacción:

«22.<sup>a</sup> Servicio marítimo de autopistas del mar: aquel servicio marítimo regular, de alta frecuencia y regularidad, destinado a atender preferentemente tráfico de mercancías transportadas en elementos de transporte aptos para su circulación por carretera, que conecte los puertos españoles con puertos de otros países de la Unión Europea y del Reino Unido. Además, deberán formar parte integrante de las Autopistas del Mar de la Red Transeuropea de Transporte (con la salvedad de los puertos del Reino Unido), de conformidad con el Reglamento (UE) n.º 1315/2013 del Parlamento Europeo y del Consejo, de 11 de diciembre de 2013, sobre las orientaciones de la Unión para el desarrollo de la Red Transeuropea de Transporte y con el Reglamento (UE) n.º 1316/2013 del Parlamento Europeo y del Consejo, de 11 de diciembre de 2013, por el que se crea el Mecanismo “Conectar Europa”.»

**Disposición final tercera.** *Modificación de disposiciones reglamentarias.*

Las disposiciones reglamentarias que resulten modificadas por este real decreto-ley podrán ser, posteriormente, modificadas por normas de rango reglamentario.

**Disposición final cuarta.** *Títulos competenciales.*

El presente real decreto-ley se dicta al amparo de las siguientes competencias estatales:

Las previsiones contenidas en los artículos 4 y 5 y en la disposición adicional tercera se dictan al amparo del artículo 149.1.30.<sup>a</sup>, 7.<sup>a</sup> y 18.<sup>a</sup> de la Constitución Española, que atribuyen al Estado la competencia exclusiva en materia de regulación de las condiciones de obtención, expedición y homologación de títulos académicos y profesionales; legislación laboral, y régimen estatutario de los funcionarios de las Administraciones públicas, respectivamente.

Las previsiones contenidas en los artículos 6 y 7 se dictan al amparo del artículo 149.1.7.<sup>a</sup> de la Constitución Española, que atribuye al Estado la competencia exclusiva en materia de legislación laboral, salvo las previsiones contenidas en los apartados 3, 4 y 5 del artículo 6 que se dictan al amparo del artículo 149.1.2.<sup>a</sup>, que atribuye al Estado la competencia exclusiva en materia de nacionalidad, inmigración, emigración y extranjería.

Las previsiones contenidas en el artículo 8 del capítulo II se dictan al amparo del artículo 149.1.7.<sup>a</sup> y 15.<sup>a</sup> de la Constitución Española, que atribuye al Estado la competencia exclusiva en materia de legislación laboral y de fomento y coordinación general de la investigación científica y técnica, respectivamente.

Las previsiones contenidas en el artículo 9 se dictan al amparo del artículo 149.1.17.<sup>a</sup> de la Constitución Española, que atribuye al Estado la competencia exclusiva en materia de legislación básica y régimen económico de la Seguridad Social.

Las previsiones contenidas en el artículo 10 se dictan al amparo del artículo 149.1.7.<sup>a</sup> de la Constitución Española, que atribuye al Estado la competencia exclusiva en materia de legislación laboral.

Las previsiones contenidas en el artículo 11 se dictan al amparo del artículo 149.1.16.<sup>a</sup> de la Constitución Española, que atribuye al Estado la competencia sobre las bases y coordinación general de la sanidad.

Las previsiones contenidas en el artículo 12 se dictan al amparo del artículo 149.1.30.<sup>a</sup> de la Constitución Española, que atribuye al Estado la competencia sobre la regulación de las normas básicas para el desarrollo del artículo 27 de la Constitución, a fin de garantizar el cumplimiento de las obligaciones de los poderes públicos en esta materia.

Las previsiones contenidas en el artículo 13 se dictan al amparo del artículo 149.1.11.<sup>a</sup> y 13.<sup>a</sup> de la Constitución Española, que atribuyen al Estado la competencia exclusiva en

### § 3 Real Decreto-ley de medidas de adaptación a la situación de Estado tercero

---

materia de bases de la ordenación de crédito, banca y seguros; y de bases y coordinación de la planificación general de la actividad económica, respectivamente.

Las previsiones contenidas en el artículo 14 y en la disposición adicional cuarta se dictan al amparo del artículo 149.1.18.<sup>a</sup> de la Constitución Española, que atribuye al Estado la competencia exclusiva en materia de legislación básica sobre contratos y concesiones administrativas.

Las previsiones contenidas en el artículo 15 se dictan al amparo del artículo 149.1.21.<sup>a</sup> de la Constitución Española, que atribuye al Estado la competencia exclusiva en materia de tráfico y circulación de vehículos a motor.

Las previsiones contenidas en el artículo 16 se dictan al amparo del artículo 149.1.4.<sup>a</sup> y 10.<sup>a</sup> de la Constitución Española, que atribuyen al Estado la competencia exclusiva en materia de Defensa y Fuerzas Armadas; y de comercio exterior, respectivamente.

Las previsiones contenidas en el artículo 17 se dictan al amparo del artículo 149.1.26.<sup>a</sup> y 29.<sup>a</sup> de la Constitución Española, que atribuyen al Estado la competencia exclusiva en materia de régimen de producción, comercio, tenencia y uso de armas y explosivos; y de seguridad pública, respectivamente.

Las previsiones contenidas en el artículo 18 se dictan al amparo del artículo 149.1.23.<sup>a</sup> de la Constitución Española, que atribuye al Estado la competencia exclusiva en materia de legislación básica sobre protección del medio ambiente.

Las previsiones contenidas en el artículo 19 y en las disposiciones finales primera y segunda se dictan al amparo del artículo 149.1.20.<sup>a</sup>, que atribuyen al Estado las competencias exclusivas en materia de marina mercante y abanderamiento de buques; puertos de interés general; aeropuertos de interés general, control del espacio aéreo, tránsito y transporte aéreo.

Las previsiones contenidas en las disposiciones adicionales primera y segunda se dictan al amparo del artículo 149.1.18.<sup>a</sup> de la Constitución Española, que atribuye al Estado la competencia exclusiva en materia de bases de régimen jurídico de las Administraciones públicas y del régimen estatutario de sus funcionarios.

Las previsiones contenidas en la disposición adicional sexta se dictan al amparo del artículo 149.1.7.<sup>a</sup> de la Constitución Española, que atribuye al Estado la competencia exclusiva en materia de legislación laboral.

#### **Disposición final quinta.** *Desarrollo reglamentario.*

1. Se autoriza al Gobierno y a las personas titulares de los departamentos ministeriales, en el ámbito de sus competencias, a dictar cuantas disposiciones sean necesarias para el desarrollo y ejecución de lo dispuesto en este real decreto-ley.

2. A los efectos del artículo 27 de la Ley 50/1997, de 27 de noviembre, del Gobierno, la tramitación de los proyectos de disposiciones generales que tengan por objeto el desarrollo de este real decreto-ley tendrá carácter urgente en todo caso sin necesidad de que la urgencia se declare por Acuerdo del Consejo de Ministros, si bien se dará cuenta por parte del departamento ministerial proponente del inicio de la tramitación en el Consejo de Ministros inmediatamente posterior. En ese acuerdo de toma de conocimiento, el Consejo de Ministros establecerá, en su caso, el plazo en que habrá de evacuarse el dictamen del Consejo de Estado, cuando resulte preceptivo. Los restantes dictámenes preceptivos habrán de evacuarse por los órganos consultivos correspondientes por el procedimiento de urgencia regulado para cada uno de ellos.

#### **Disposición final sexta.** *Entrada en vigor y vigencia.*

1. El presente real decreto-ley entrará en vigor el día 1 de enero de 2021, salvo lo dispuesto en el apartado 2 de esta disposición.

2. Los artículos 4, 9, 11 y el apartado 2 del artículo 14 no entrarán en vigor en el caso de que el 1 de enero de 2021 haya entrado en vigor un acuerdo de relación futura entre la Unión Europea y el Reino Unido que contemple expresamente las previsiones establecidas en dichos artículos. No obstante, si dicho Acuerdo fuese objeto de aplicación provisional y perdiese su vigencia al no ser ratificado por cualquiera de las partes, los artículos 4, 9, 11 y el apartado 2 del artículo 14 entrarán en vigor en la fecha en que se produzca la pérdida de vigencia del Acuerdo.

§ 3 Real Decreto-ley de medidas de adaptación a la situación de Estado tercero

---

3. Los artículos 4, 9, 11 y el apartado 2 del artículo 14 perderán su vigencia si en cualquier momento posterior al día 1 de enero de 2021, entra en vigor un Acuerdo de relación futura entre la Unión Europea y el Reino Unido que contemple expresamente las previsiones establecidas en dichos artículos.

4. Lo dispuesto en los apartados 2 y 3 de esta disposición final no será de aplicación a Gibraltar.

**Información relacionada**

- El Real Decreto-ley 38/2020, de 29 de diciembre, ha sido convalidado por Acuerdo del Congreso de los Diputados, publicado por Resolución de 28 de enero de 2021. [Ref. BOE-A-2021-1615](#)



### § 4

Orden PCM/648/2021, de 23 de junio, por la que se publica el Acuerdo de Consejo de Ministros de 22 de junio de 2021, por el que se prorrogan por un plazo de cuatro meses las medidas contenidas en los artículos 11 y 15, y en la disposición adicional tercera del Real Decreto-ley 38/2020, de 29 de diciembre, por el que se adoptan medidas de adaptación a la situación de Estado Tercero del Reino Unido de Gran Bretaña e Irlanda del Norte tras la finalización del periodo transitorio previsto en el Acuerdo sobre la retirada del Reino Unido de Gran Bretaña e Irlanda del Norte de la Unión Europea y de la Comunidad Europea de la Energía Atómica, de 31 de enero de 2020

---

Ministerio de la Presidencia, Relaciones con las Cortes y Memoria Democrática  
«BOE» núm. 150, de 24 de junio de 2021  
Última modificación: 30 de octubre de 2021  
Referencia: BOE-A-2021-10511

---

El Consejo de Ministros, en su reunión del día 22 de junio de 2021, a propuesta de la Vicepresidenta Primera del Gobierno y Ministra de la Presidencia, Relaciones con las Cortes y Memoria Democrática, de la Ministra de Asuntos Exteriores, Unión Europea y Cooperación, del Ministro del Interior, de la Ministra de Educación y Formación Profesional, de la Ministra de Sanidad y de los Ministros de Inclusión, Seguridad Social y Migraciones y de Universidades, ha adoptado un Acuerdo por el que se prorrogan por un plazo de cuatro meses las medidas contenidas en los artículos 11 y 15, y en la disposición adicional tercera del Real Decreto-ley 38/2020, de 29 de diciembre, por el que se adoptan medidas de adaptación a la situación de Estado Tercero del Reino Unido de Gran Bretaña e Irlanda del Norte tras la finalización del periodo transitorio previsto en el Acuerdo sobre la retirada del Reino Unido de Gran Bretaña e Irlanda del Norte de la Unión Europea y de la Comunidad Europea de la Energía Atómica, de 31 de enero de 2020.

Para general conocimiento, se dispone su publicación como anexo a la presente Orden.

### ANEXO

El Reino Unido de Gran Bretaña e Irlanda del Norte (en lo sucesivo, Reino Unido) dejó de ser Estado miembro de la Unión Europea y pasó a tener la consideración de tercer país el 31 de enero de 2020, tras la ratificación del Acuerdo sobre la Retirada del Reino Unido de la Unión Europea y de la Comunidad Europea de la Energía Atómica (en lo sucesivo, Acuerdo

#### § 4 Prorroga por plazo de cuatro meses medidas artículos 11 y 15, y disposición adicional tercera

---

de Retirada). El Acuerdo de Retirada preveía un periodo transitorio desde su entrada en vigor hasta el 31 de diciembre de 2020.

Antes de la finalización del citado período transitorio, la Comisión Europea presentó el 9 de julio de 2020 una comunicación sobre preparativos para el final del período transitorio y a lo largo de 2020 publicó más de ochenta comunicaciones preparatorias sobre materias muy diversas. En todas ellas, la Comisión solicitaba a los Estados miembros que realizasen, en el ámbito de sus respectivas competencias, una preparación frente a las consecuencias que inevitablemente conllevaría el fin del periodo transitorio previsto en el Acuerdo de Retirada.

Por lo que se refiere a las actuaciones de carácter normativo, las orientaciones contenidas en las comunicaciones de la Comisión Europea establecían que las medidas de adaptación debían atenerse a un conjunto de principios, entre los que cabe destacar la limitación temporal de las mismas.

En el marco de estas directrices, España aprobó el Real Decreto-ley 38/2020, de 29 de diciembre, por el que se adoptan medidas de adaptación a la situación de Estado tercero del Reino Unido de Gran Bretaña e Irlanda del Norte tras la finalización del período transitorio previsto en el Acuerdo sobre la retirada del Reino Unido de Gran Bretaña e Irlanda del Norte de la Unión Europea y de la Comunidad Europea de la Energía Atómica, de 31 de enero de 2020.

Las medidas contempladas en el Real Decreto-ley 38/2020, se orientan a tutelar los intereses de ciudadanos y operadores económicos que pudieran verse afectados por el fin del periodo transitorio al pasar el Reino Unido a ser un Estado tercero a todos los efectos. En línea con las Comunicaciones de la Comisión, el real decreto-ley establece una serie de medidas de adaptación, dentro del ámbito de competencias del Estado, con una limitación temporal.

A este respecto, el Real Decreto-ley 38/2020, en su artículo 2, determina que las medidas previstas en el mismo, sujetas a un plazo de vigencia, dejarán de estar en vigor por el mero transcurso de dicho plazo, salvo que el Gobierno, mediante acuerdo, proceda a prorrogarlo.

Algunas de esas medidas están próximas a expirar su vigencia el próximo 30 de junio de 2021. No obstante, determinadas circunstancias aconsejan prorrogar dicha vigencia por un plazo adicional de cuatro meses, en particular respecto de las medidas contempladas en los artículos 11 y 15 y en la disposición adicional tercera del Real Decreto-ley 38/2020, de 29 de diciembre.

En el artículo 11 del Real Decreto-ley 38/2020, referido al acceso a la asistencia sanitaria, se establecen, con un plazo de vigencia que finaliza el 30 de junio de 2021, una serie de medidas para garantizar que las personas con derecho a asistencia sanitaria en el Reino Unido o en Gibraltar a cargo de las entidades correspondientes, reciban la asistencia sanitaria del Sistema Nacional de Salud español en los mismos términos y con sujeción a las mismas condiciones establecidas con anterioridad al 1 de enero de 2021, siempre que el Reino Unido actúe en reciprocidad y reembolse a nuestro país los gastos derivados de la asistencia sanitaria prestada por el Sistema Nacional de Salud español a los nacionales del Reino Unido o a los ciudadanos de cualquier otro país con derecho a asistencia sanitaria en el Reino Unido o Gibraltar a cargo de las entidades británicas correspondientes.

En la disposición final sexta del Real Decreto-ley 38/2020, se establece que el artículo 11 del mismo perdería su vigencia si el 1 de enero de 2021, o en algún momento posterior, hubiera entrado en vigor un acuerdo de relación futura entre la Unión Europea y el Reino Unido que contemple expresamente las previsiones establecidas en dicho artículo.

En tal sentido, procede recordar que, con fecha 31 de diciembre de 2020, se alcanzó un Acuerdo de Comercio y Cooperación entre la Unión Europea y la Comunidad Europea de la Energía Atómica, por una parte, y el Reino Unido de Gran Bretaña e Irlanda del Norte, por otra, que contiene un Protocolo Relativo a la Coordinación en Materia de Seguridad Social, en el que se incluye la asistencia sanitaria. Dicho Protocolo, por tanto, es el que rige en nuestras relaciones con el Reino Unido a partir de 1 de enero de 2021. Sin embargo, el citado Acuerdo de Comercio y Cooperación no es de aplicación a Gibraltar.

En consecuencia, el artículo 11 del Real Decreto-ley 38/2020, se viene aplicando únicamente a las relaciones con Gibraltar.



#### § 4 Prorroga por plazo de cuatro meses medidas artículos 11 y 15, y disposición adicional tercera

---

La necesidad de seguir contando con el marco jurídico adecuado para proceder a los reembolsos recíprocos en materia de asistencia sanitaria, así como la proximidad de la fecha de fin de la vigencia de las medidas contempladas en el artículo 11 del Real Decreto-ley 38/2020, justifican acordar la prórroga del plazo previsto en dicho artículo, por un plazo adicional de cuatro meses de acuerdo con lo establecido en el artículo 2 del citado Real Decreto-ley 38//2020. Todo ello, en tanto no entre en vigor el futuro Acuerdo de la Unión Europea con el Reino Unido sobre Gibraltar que en la actualidad se está negociando y que incluirá la coordinación en materia de seguridad social y el acceso a la asistencia sanitaria, determinando la inaplicación definitiva de lo dispuesto en dicho artículo.

Por su parte, el artículo 15 del Real Decreto-ley 38/2020, fija un periodo transitorio de seis meses, desde el 1 de enero de 2021, durante el cual los titulares de un permiso de conducción expedido por las autoridades británicas, que hayan obtenido la residencia en España, podrán seguir conduciendo en nuestro país a pesar de la retirada del Reino Unido de la Unión Europea, transcurrido el cual, se les aplicará la normativa española prevista para los permisos de conducción expedidos por terceros países, siendo necesario el canje del permiso por el correspondiente español para seguir conduciendo en nuestro país.

Transcurrido dicho periodo transitorio, los titulares de un permiso de conducción británico que viajen a España por periodos inferiores a seis meses podrán seguir conduciendo en nuestro país, amparados por lo dispuesto en el artículo 21 del Reglamento de Conductores, aprobado por Real Decreto 818/2009, de 8 de mayo.

Sin embargo, los ciudadanos británicos residentes en España no podrán hacerlo, puesto que, transcurridos seis meses de residencia, su permiso británico deja de tener validez en España, salvo que efectúen el canje de su permiso británico por uno español, una vez que se acuerden los requisitos y procedimientos necesarios entre las autoridades españolas y británicas.

Por ello, en tanto se acuerdan dichos requisitos y procedimientos, se considera necesario prorrogar el plazo de validez de los permisos británicos en España, por un periodo adicional de cuatro meses.

Finalmente, el Real Decreto-ley 38/2020, establece en su disposición adicional tercera que no se requiere la apostilla del Convenio de La Haya para las homologaciones, declaraciones de equivalencia y convalidación de títulos y estudios de universidades y otros centros de educación superior, presentadas con anterioridad al 1 de julio de 2021, al amparo del procedimiento previsto en el Real Decreto 967/2014, de 21 de noviembre, por el que se establecen los requisitos y el procedimiento para la homologación y declaración de equivalencia a titulación.

Tampoco se requerirá la apostilla del Convenio de La Haya en los documentos de las solicitudes de homologación y convalidación de títulos y estudios no universitarios realizados en el sistema educativo del Reino Unido que hubieran sido presentadas ante las autoridades españolas con anterioridad al 1 de julio de 2021 al amparo del procedimiento previsto en el Real Decreto 104/1988, de 29 de enero, sobre homologación y convalidación de títulos y estudios extranjeros de educación no universitaria.

Se trata por tanto de medidas unilaterales con un plazo de vigencia temporal que acabaría a finales de junio de 2021. No obstante, a fin de evitar cargas administrativas adicionales a los ciudadanos, en este periodo inicial de adaptación a la situación definitiva del Reino Unido como Estado tercero, se decide prorrogar, por un plazo de cuatro meses, el plazo establecido en la disposición adicional tercera del Real Decreto-ley 38/2020, que expira el 30 de junio de 2021, respecto de las medidas de homologación, declaración de equivalencia y convalidación de títulos y estudios, de tal forma que no se requerirá la apostilla del Convenio de La Haya para las solicitudes de homologación, declaración de equivalencia y convalidación de títulos y estudios que hubieran sido presentadas antes del 1 de noviembre de 2021, conforme a lo previsto en dicha disposición.

En su virtud, de conformidad con lo dispuesto en el artículo 2.2 del Real Decreto-ley 38/2020, de 29 de diciembre, el Consejo de Ministros, a propuesta de la Vicepresidenta Primera del Gobierno y Ministra de la Presidencia, Relaciones con las Cortes y Memoria Democrática, de la Ministra de Asuntos Exteriores, Unión Europea y Cooperación, del Ministro del Interior, de la Ministra de Educación y Formación Profesional, de la Ministra de

## § 4 Prorroga por plazo de cuatro meses medidas artículos 11 y 15, y disposición adicional tercera

---

Sanidad y de los Ministros de Inclusión, Seguridad Social y Migraciones y de Universidades, en su reunión del día 22 de junio de 2021, acuerda:

### Primero.

Prorrogar el plazo de vigencia establecido en el artículo 11 del Real Decreto-ley 38/2020, de 29 de diciembre, relativo al acceso a la asistencia sanitaria, por un período de cuatro meses, a partir del 1 de julio de 2021 y hasta el 31 de octubre de 2021, en relación con Gibraltar.

Téngase en cuenta que se prorroga el plazo de vigencia previsto en este apartado por un período adicional de dos meses, a partir del 1 de noviembre de 2021 y hasta el 31 de diciembre de 2021, en relación con Gibraltar, según establece el apartado primero del Acuerdo del Consejo de Ministros de 26 de octubre de 2021, publicado por Orden PCM/1161/2021, de 29 de octubre. [Ref. BOE-A-2021-17664](#)

No obstante, las medidas contempladas en la disposición citada dejarán de aplicarse si, con anterioridad a la fecha de finalización de su vigencia, entrase en vigor un acuerdo de la Unión Europea con el Reino Unido sobre Gibraltar que incluya el acceso a la asistencia sanitaria dentro de su ámbito de aplicación material.

### Segundo.

Prorrogar durante un periodo de cuatro meses, a partir del 1 de julio de 2021 y hasta el 31 de octubre de 2021, el plazo previsto en el artículo 15.1 del Real Decreto-ley 38/2020, de 29 de diciembre, que habilita a los titulares de permisos de conducción expedidos por las autoridades británicas, válidos y en vigor, a conducir en nuestro país.

Téngase en cuenta que se prorroga durante un periodo de dos meses, a partir del 1 de noviembre de 2021, y hasta el 31 de diciembre de 2021, el plazo previsto en este apartado, según establece el apartado segundo del Acuerdo del Consejo de Ministros de 26 de octubre de 2021, publicado por Orden PCM/1161/2021, de 29 de octubre. [Ref. BOE-A-2021-17664](#)

Transcurrido dicho plazo, será de aplicación el régimen previsto en el artículo 15.2 del citado Real Decreto-ley.

### Tercero.

Prorrogar, por un plazo de cuatro meses, el plazo establecido en la disposición adicional tercera del Real Decreto-ley 38/2020, de 29 de diciembre, respecto de las medidas de homologación, declaración de equivalencia y convalidación de títulos y estudios contempladas en dicha disposición, de tal forma que no se requerirá la apostilla del Convenio de La Haya para las solicitudes que hubieran sido presentadas antes del 1 de noviembre de 2021, conforme a lo previsto en dicha disposición.

### § 5

Orden PCM/1237/2022, de 15 de diciembre, por la que se publica el Acuerdo del Consejo de Ministros de 13 de diciembre de 2022, por el que se prorrogan las medidas contenidas en el artículo 10 del Real Decreto-ley 38/2020, de 29 de diciembre, por el que se adoptan medidas de adaptación a la situación de Estado Tercero del Reino Unido de Gran Bretaña e Irlanda del Norte tras la finalización del periodo transitorio previsto en el Acuerdo sobre la retirada del Reino Unido de Gran Bretaña e Irlanda del Norte de la Unión Europea y de la Comunidad Europea de la Energía Atómica, de 31 de enero de 2020

---

Ministerio de la Presidencia, Relaciones con las Cortes y Memoria Democrática  
«BOE» núm. 301, de 16 de diciembre de 2022  
Última modificación: sin modificaciones  
Referencia: BOE-A-2022-21311

---

El Consejo de Ministros, en su reunión de 13 de diciembre de 2022, a propuesta de los Ministros de la Presidencia, Relaciones con las Cortes y Memoria Democrática; de Asuntos Exteriores, Unión Europea y Cooperación; y de la Ministra de Trabajo y Economía Social, ha aprobado un acuerdo por el que se prorrogan las medidas contenidas en el artículo 10 del Real Decreto-ley 38/2020, de 29 de diciembre, por el que se adoptan medidas de adaptación a la situación de Estado Tercero del Reino Unido de Gran Bretaña e Irlanda del Norte tras la finalización del periodo transitorio previsto en el Acuerdo sobre la retirada del Reino Unido de Gran Bretaña e Irlanda del Norte de la Unión Europea y de la Comunidad Europea de la Energía Atómica, de 31 de enero de 2020.

Para general conocimiento, se dispone su publicación como anejo a la presente orden.

### ANEJO

Acuerdo por el que se prorrogan las medidas contenidas en el artículo 10 del Real Decreto-ley 38/2020, de 29 de diciembre, por el que se adoptan medidas de adaptación a la situación de Estado Tercero del Reino Unido de Gran Bretaña e Irlanda del Norte tras la finalización del periodo transitorio previsto en el Acuerdo sobre la retirada del Reino Unido de Gran Bretaña e Irlanda del Norte de la Unión Europea y de la Comunidad Europea de la Energía Atómica, de 31 de enero de 2020.

El Reino Unido de Gran Bretaña e Irlanda del Norte (en lo sucesivo, «Reino Unido») dejó de ser Estado miembro de la Unión Europea y pasó a tener la consideración de tercer país el 31 de enero de 2020, tras la ratificación del Acuerdo sobre la Retirada del Reino Unido de la

## § 5 Prorroga de las medidas contenidas en el artículo 10

Unión Europea y de la Comunidad Europea de la Energía Atómica (en lo sucesivo, «Acuerdo de Retirada»). El Acuerdo de Retirada preveía un periodo transitorio desde su entrada en vigor hasta el 31 de diciembre de 2020.

En el marco de estas directrices dictadas por la Comisión Europea sobre preparativos para el final del período transitorio, España aprobó el Real Decreto-ley 38/2020, de 29 de diciembre, por el que se adoptan medidas de adaptación a la situación de Estado tercero del Reino Unido de Gran Bretaña e Irlanda del Norte tras la finalización del período transitorio previsto en el Acuerdo sobre la retirada del Reino Unido de Gran Bretaña e Irlanda del Norte de la Unión Europea y de la Comunidad Europea de la Energía Atómica, de 31 de enero de 2020.

El Real Decreto-ley 38/2020, de 29 de diciembre, en el artículo 10, relativo al acceso a las prestaciones por desempleo, establecía en su apartado 3, que los ciudadanos de la Unión Europea que se desplazan diariamente a Gibraltar para realizar una actividad laboral y que mantienen la residencia en España y no se encuentran dentro del ámbito de aplicación del Acuerdo de Retirada, podrán acceder, hasta el 31 de diciembre de 2022, a las prestaciones por desempleo, por los períodos de seguro acreditados en Gibraltar antes y después de la finalización del período transitorio, sin que sea necesario que hayan cotizado en último lugar en España.

Por su parte, el Real Decreto-ley 38/2020, en su artículo 2, determina que las medidas previstas en el mismo, sujetas a un plazo de vigencia, dejarán de estar en vigor por el mero transcurso de dicho plazo, salvo que el Gobierno, mediante acuerdo, proceda a prorrogarlo.

Dado que hasta la fecha no se ha alcanzado un acuerdo internacional sobre este punto con el Reino Unido en relación con Gibraltar y que la pérdida de vigencia de la medida, próxima a expirar el próximo 31 de diciembre de 2022, puede suponer un perjuicio para los ciudadanos españoles y de otros Estados miembros residentes en España, se considera necesario ampliar el plazo de vigencia de esta medida concreta hasta el 31 de diciembre de 2024.

En su virtud, de conformidad con lo dispuesto en el artículo 2.2 del Real Decreto-ley 38/2020, de 29 de diciembre, el Consejo de Ministros, a propuesta de los Ministros de la Presidencia, Relaciones con las Cortes y Memoria Democrática; de Asuntos Exteriores, Unión Europea y Cooperación; y de la Ministra de Trabajo y Economía Social; en su reunión del día 13 de diciembre de 2022

## ACUERDA

1. Prorrogar el plazo previsto en el artículo 10.3 del Real Decreto-ley 38/2020, de 29 de diciembre, por el que se adoptan medidas de adaptación a la situación de Estado tercero del Reino Unido de Gran Bretaña e Irlanda del Norte tras la finalización del período transitorio previsto en el Acuerdo sobre la retirada del Reino Unido de Gran Bretaña e Irlanda del Norte de la Unión Europea y de la Comunidad Europea de la Energía Atómica, de 31 de enero de 2020, hasta el 31 de diciembre de 2024.

2. Las medidas contempladas en la disposición citada dejarán de aplicarse si, con anterioridad a la fecha de finalización de su vigencia, entrase en vigor un acuerdo de la Unión Europea con el Reino Unido o un acuerdo bilateral entre España y el Reino Unido respecto de Gibraltar que regule el acceso a las prestaciones por desempleo y el correspondiente mecanismo de reembolso recíproco dentro de su ámbito de aplicación material.

### § 6

Real Decreto 581/2017, de 9 de junio, por el que se incorpora al ordenamiento jurídico español la Directiva 2013/55/UE del Parlamento Europeo y del Consejo, de 20 de noviembre de 2013, por la que se modifica la Directiva 2005/36/CE relativa al reconocimiento de cualificaciones profesionales y el Reglamento (UE) n.º 1024/2012 relativo a la cooperación administrativa a través del Sistema de Información del Mercado Interior (Reglamento IMI)

---

Ministerio de la Presidencia y para las Administraciones Territoriales  
«BOE» núm. 138, de 10 de junio de 2017  
Última modificación: 22 de diciembre de 2021  
Referencia: BOE-A-2017-6586

---

El Real Decreto 1837/2008, de 8 de noviembre, por el que se incorporan al ordenamiento jurídico español la Directiva 2005/36/CE del Parlamento Europeo y del Consejo, de 7 de septiembre de 2005, y la Directiva 2006/100/CE del Consejo, de 20 de noviembre de 2006, relativas al reconocimiento de cualificaciones profesionales, así como a determinados aspectos del ejercicio de la profesión de abogado, adaptó al ordenamiento jurídico español la regulación comunitaria sobre esta materia. En síntesis la primera de las Directivas citadas venía a consolidar el marco general por el que se regulaba el derecho de los nacionales de los Estados miembros de la Unión Europea a ejercer una profesión, por cuenta propia o ajena, en un Estado miembro distinto de aquél en que hubiesen adquirido sus cualificaciones profesionales.

Dicho marco era el resultado de la evolución histórica de las numerosas Directivas hasta entonces adoptadas sobre el particular, casi desde el origen de la propia Comunidad Europea, complementado con los principios derivados de la copiosa jurisprudencia del Tribunal de Justicia a lo largo de más de cuatro décadas y dirigidas a la progresiva supresión de los obstáculos a la libre circulación de las personas y servicios entre los Estados miembros.

La primera etapa de este proceso evolutivo tuvo lugar a lo largo de la década de los sesenta del pasado siglo y estuvo caracterizada por un primer grupo de Directivas que contenían una serie de medidas de liberalización dirigidas principalmente al ejercicio de actividades artesanales y comerciales. Desde su origen, fueron concebidas con un cierto carácter de provisionalidad pues estaba prevista su sustitución por otros mecanismos más perfeccionados de reconocimiento antes de la finalización del primer periodo transitorio. Su funcionamiento no se basaba propiamente en el establecimiento de mecanismos de reconocimiento de títulos sino en la acreditación de la experiencia profesional en el Estado de origen. Estas Directivas fueron refundidas, unas, y derogadas, otras, por la Directiva 1999/42/CE del Parlamento Europeo y del Consejo, de 7 de junio de 1999, por la que se establece un mecanismo de reconocimiento de títulos respecto de las actividades

profesionales a que se refieren las Directivas de liberalización y de medidas transitorias, que fue incorporada al ordenamiento español por el Real Decreto 253/2003, de 28 de febrero.

La segunda etapa, mucho más ambiciosa, tuvo su desarrollo a lo largo de otra década entre mediados de los años setenta y ochenta y estuvo caracterizada por un nuevo enfoque en el que las instituciones comunitarias abordaron la cuestión desde la óptica de la armonización y coordinación de las condiciones de formación de los títulos conducentes al ejercicio de determinadas profesiones, en su mayor parte pertenecientes al ámbito de la salud, lo que facilitaba su agrupación en listas que, a la postre, habrían de conducir a su reconocimiento automático entre los diferentes estados miembros.

Sin embargo, la dificultad para seguir avanzando bajo el mencionado enfoque vertical y armonizador en el resto de profesiones, propició un giro en la estrategia de las instituciones comunitarias hacia otro enfoque, ahora horizontal, basado en la búsqueda de otros mecanismos de reconocimiento de títulos susceptibles de ser aplicados a todos los restantes sectores profesionales. Surgieron así las directivas del llamado sistema general, adoptadas a partir de 1989.

El producto de estas sucesivas orientaciones, concretado en un considerable número de Directivas, aunque sin duda supuso en su conjunto un gran avance en el empeño de garantizar las libertades de establecimiento y prestación de servicios y de suprimir progresivamente las barreras a la libre circulación, originó, sin embargo, una gran dispersión normativa que, en no pocas ocasiones, dificultaba la aplicación de los diferentes mecanismos de reconocimiento.

Surgiría así la ya citada Directiva 2005/36/CE que venía a refundir casi toda la legislación comunitaria sobre reconocimiento de cualificaciones profesionales, acabando con la dispersión anterior y agrupándola en un único cuerpo normativo. Por otro lado, aunque se mantenían los fundamentos esenciales del sistema anterior, incluyendo la distinción entre un régimen general de reconocimiento y otro basado en la coordinación de las condiciones mínimas de formación, la Directiva vino a incorporar importantes elementos novedosos así como destacados principios establecidos por la jurisprudencia del Tribunal de Justicia.

La Directiva 2013/55/UE, de 20 de noviembre, que ahora se traspone, mantiene la vigencia de la anteriormente citada, si bien introduce en ella modificaciones relevantes con la finalidad de seguir progresando en la eliminación de los obstáculos al ejercicio de los derechos de los ciudadanos de la Unión Europea y aligerando la carga administrativa vinculada al reconocimiento de las cualificaciones profesionales. Asimismo, sirve para mejorar la competitividad de los Estados miembros, apoyar el crecimiento sostenible y reducir el desempleo en el marco de las iniciativas europeas de promoción de la movilidad de los trabajadores dentro de la Unión Europea.

Entre las medidas que se incorporan con esta nueva regulación adoptada con el objetivo de reforzar el mercado interior y favorecer la libre circulación de los profesionales, al tiempo que se garantiza un reconocimiento más eficaz y transparente de las cualificaciones profesionales, es de destacar el establecimiento de una «Tarjeta Profesional Europea» destinada a facilitar la movilidad temporal a través de la aplicación, según los casos, del sistema de reconocimiento automático o de un procedimiento simplificado en el marco del sistema general.

La tarjeta profesional europea se expedirá a petición de un profesional previa presentación de los documentos necesarios y habiéndose cumplido los procedimientos correspondientes de comprobación por las autoridades competentes. Cuando la tarjeta profesional europea se expida a efectos de establecimiento, debe constituir una decisión de reconocimiento y ser tratada como cualquier otra decisión de reconocimiento con arreglo a la Directiva 2005/36/CE.

El funcionamiento de la tarjeta profesional europea debe apoyarse en el Sistema de Información del Mercado Interior (IMI) introducido por el Reglamento (UE) 1024/2012 del Parlamento Europeo y del Consejo.

Hasta la fecha, este procedimiento resulta de aplicación para las profesiones de enfermería, farmacéutico, fisioterapeuta, guía de montaña y agente de la propiedad inmobiliaria, de acuerdo con lo establecido en el Reglamento de Ejecución (UE) 2015/983 de la Comisión de 24 de junio de 2015.



Por otra parte, la nueva regulación viene a introducir un concepto nuevo, como es el del «Acceso Parcial», de gran relevancia para solucionar aquellos casos en que en el Estado miembro de acogida las actividades cuyo ejercicio se pretende son parte de una profesión cuyo ámbito de actividad es mayor que en el Estado miembro de origen. Si las diferencias entre los ámbitos de actividad son tan importantes que en realidad es necesario exigir al profesional que realice un programa completo de enseñanza y de formación para paliar sus lagunas y si este profesional lo solicita, el Estado miembro de acogida debe, en estas circunstancias particulares, concederle un acceso parcial.

De forma específica, la nueva normativa incorpora también novedades respecto de las condiciones mínimas de formación establecidas para determinadas profesiones. Así, las relativas al número mínimo de años de la formación básica de médico; la posibilidad de dispensas relativas a ciertas partes de la formación de médico especialista, cuando se cuente con una especialidad médica anterior en un Estado miembro; la revisión puntual de ciertos aspectos relativos a los programas de formación de enfermería a fin de lograr una garantía mejor definida y más orientada hacia la obtención de resultados que asegure que el profesional ha adquirido determinados conocimientos y capacidades durante la formación; que los requisitos de admisión a la formación de matrona deben aumentarse a doce años de enseñanza general o exigir la superación de un examen de nivel equivalente, excepto en el caso de los profesionales que ya posean un título de enfermero responsable de cuidados generales; el establecimiento de nuevos principios respecto a las especialidades médicas y odontológicas que gozarán de reconocimiento automático cuando éstas sean comunes para al menos dos quintos de los Estados miembros; y, finalmente, en cuanto a las condiciones mínimas de formación de los arquitectos se incluye la necesidad de completar la formación universitaria con una experiencia profesional, bajo la supervisión de un arquitecto o un estudio de arquitectos.

En otro orden de cosas, la nueva Directiva 2005/36/CE, mediante la introducción de principios comunes de formación, promueve un carácter más automático del reconocimiento de cualificaciones profesionales en el caso de profesiones que no gozan actualmente de este. Dichos principios comunes de formación deben adoptar la forma de «Marcos Comunes de Formación» basados en un conjunto común de pruebas de formación normalizadas sobre conocimientos, aptitudes y competencias. Los marcos comunes de formación también deberían poder incluir especialidades, que en la actualidad no se acogen a las disposiciones sobre reconocimiento automático. Los marcos comunes de formación relativos a dichas especialidades, en particular las especialidades médicas, deben ofrecer un elevado nivel de protección de la salud pública y la seguridad de los pacientes.

Asimismo, aunque la Directiva 2005/36/CE ya establecía la obligación para los profesionales de disponer de los conocimientos lingüísticos necesarios, la nueva ordenación prevé la posibilidad de que las autoridades competentes procedan a su verificación efectiva tras el reconocimiento de sus cualificaciones profesionales posibilitando, en particular, en el caso de las profesiones con implicaciones para la seguridad de los pacientes que dicha comprobación de competencia lingüística se efectúe antes de que el profesional empiece a ejercer la profesión en el Estado miembro de acogida.

En orden a incrementar las garantías hacia los ciudadanos, la norma crea los «Centros de Asistencia», cuya actividad principal será proporcionar asesoramiento y asistencia a los ciudadanos, incluso mediante entrevistas individuales, a fin de garantizar que la aplicación cotidiana de las normas del mercado interior en los casos particulares complejos sea objeto de un seguimiento a escala nacional. Los centros de asistencia actuarán de enlace con las autoridades competentes y los centros de asistencia de otros Estados miembros.

Además, constituye también una importante novedad el establecimiento de un «Mecanismo de Alerta». Así, respecto a la coordinación de la información entre Estados miembros, no solo se recoge la relativa a responder a las solicitudes de información dirigidas por autoridades de otros Estados miembros, sino que se recoge la obligación de alertar por propia iniciativa a las autoridades competentes de los demás Estados miembros sobre los profesionales que ya no están autorizados a ejercer su profesión.

A través de este mecanismo, debe alertarse a todos los Estados miembros cuando, debido a una medida disciplinaria o a una condena penal, un profesional ya no esté autorizado a ejercer, incluso con carácter temporal, sus actividades profesionales en un



Estado miembro. La alerta debe incluir toda la información disponible acerca del período definido o indefinido al que se aplica la restricción o prohibición. Esta alerta debe activarse a través del sistema IMI. La obligación de emitir una alerta solo debe imponerse a los Estados miembros en los que tales profesiones estén reguladas.

El mecanismo de alerta específico para los profesionales de la salud en virtud de la Directiva 2005/36/CE, debe aplicarse también a los veterinarios, así como a los profesionales que ejercen actividades relacionadas con la educación de los menores, incluida la educación y la atención a la primera infancia.

Finalmente, aun cuando la directiva comunitaria que ahora se incorpora a nuestro ordenamiento es modificativa de la 2005/36/CE que se mantiene en vigor, la presente trasposición opta por derogar el anterior Real Decreto 1837/2008, de 8 de noviembre que la trasponía y, en consecuencia, consolidar en único cuerpo la normativa comunitaria vigente en materia de reconocimiento de cualificaciones que, de otro modo, resultaría de muy complicada comprensión por los ciudadanos destinatarios de la norma y haría igualmente compleja su aplicación por las correspondientes autoridades competentes. Así se contempla en la disposición derogatoria única de la presente norma que, sin perjuicio de lo anterior, opta por mantener transitoriamente la vigencia de los anexos VIII y X del Real Decreto que ahora se deroga hasta tanto finalicen los trabajos de revisión de los mismos por parte de la Comisión interministerial creada al efecto en el artículo 81.

En la tramitación de este real decreto ha informado el Ministerio de Hacienda y Función Pública y se ha consultado a las comunidades autónomas, al Consejo Económico y Social y a las corporaciones profesionales.

En su virtud, a propuesta conjunta de los Ministros de Educación, Cultura y Deporte, de Asuntos Exteriores y de Cooperación, de Justicia, de Defensa, del Interior, de Fomento, de Empleo y Seguridad Social, de Energía, Turismo y Agenda Digital, de Agricultura y Pesca, Alimentación y Medio Ambiente, de la Presidencia y para las Administraciones Territoriales, de Economía, Industria y Competitividad, y de Sanidad, Servicios Sociales e Igualdad, con la aprobación previa del Ministro de Hacienda y Función Pública, de acuerdo con el Consejo de Estado y previa deliberación del Consejo de Ministros en su reunión del día 9 de junio de 2017,

DISPONGO:

## TÍTULO I

### Disposiciones generales

#### CAPÍTULO I

#### Objeto y ámbito de aplicación

##### **Artículo 1.** *Objeto.*

Este real decreto tiene por objeto establecer las normas y procedimientos para permitir el acceso y ejercicio de una profesión regulada en España mediante el reconocimiento de las cualificaciones profesionales adquiridas en otro u otros Estados miembros de la Unión Europea y que permitan a su titular ejercer en él la misma profesión.

Asimismo, este real decreto establece las normas relativas al acceso parcial a una profesión regulada y procedimientos para el reconocimiento de los períodos de prácticas profesionales realizadas en otro Estado miembro.

##### **Artículo 2.** *Ámbito de aplicación.*

1. Este real decreto se aplicará a los nacionales de Estados miembros de la Unión Europea, que pretendan ejercer, por cuenta propia o ajena, una profesión regulada en España a través del reconocimiento de sus cualificaciones profesionales obtenidas en otro u otros Estados miembros.

Asimismo, se aplicará a todos los nacionales de un Estado miembro de la Unión Europea que hayan realizado un período de prácticas profesionales fuera de su Estado miembro de origen.

2. Este real decreto no será de aplicación a las siguientes profesiones reguladas:

a) Las que cuenten con mecanismos específicos para el reconocimiento de cualificaciones profesionales establecidos en normas comunitarias europeas dictadas en aplicación de instrumentos legislativos independientes.

b) Las profesiones y actividades que participen en el ejercicio de la autoridad pública.

c) Los notarios y los registradores de la propiedad, mercantiles y de bienes muebles.

### **Artículo 3.** *Efectos del reconocimiento.*

1. El reconocimiento de las cualificaciones profesionales por la autoridad competente española permitirá a la persona beneficiaria acceder en España a la misma profesión que aquella para la que está cualificada en el Estado miembro de origen y ejercerla con los mismos derechos que los nacionales españoles.

2. A los efectos de este real decreto, se entenderá que la profesión que se propone ejercer la persona solicitante en España es la misma que aquella para la que está cualificada en su Estado miembro de origen, cuando las actividades cubiertas por dicha cualificación sean similares.

3. No obstante lo dispuesto en el apartado 1, se concederá acceso parcial a una profesión en España en las condiciones establecidas en el capítulo IV de este título.

## CAPÍTULO II

### **Definiciones**

### **Artículo 4.** *Definiciones.*

A efectos de este real decreto se entenderá por:

1. Aprendizaje permanente: Todas las actividades de educación general, educación y formación profesionales, educación no formal y aprendizaje informal emprendidas a lo largo de la vida, que permitan mejorar los conocimientos, las capacidades y las competencias, y que pueden incluir la ética profesional.

2. Autoridad competente: Toda autoridad u organismo investido de autoridad por los Estados miembros, habilitado para expedir o recibir títulos de formación y otros documentos o información, así como para recibir solicitudes y tomar las decisiones contempladas en la Directiva 2005/36/CE y, en el caso de España, en este real decreto.

3. Cualificación profesional: Capacidad para el acceso a una determinada profesión, o a su ejercicio, que viene acreditada oficialmente por un título de formación, por un certificado de competencia tal como se define en el artículo 19.1.a), por una experiencia profesional formalmente reconocida, o bien por el concurso de más de una de tales circunstancias.

4. Experiencia profesional: El ejercicio efectivo y lícito, a tiempo completo o a tiempo parcial, en un Estado miembro de la Unión Europea, de la profesión de que se trate.

5. Formación regulada:

a) Se entenderá por «formación regulada», toda formación orientada específicamente al ejercicio de una profesión determinada y que consista en un ciclo de estudios completado, en su caso, por una formación profesional, un periodo de prácticas profesional o una práctica profesional. La estructura y el nivel de la formación profesional, del periodo de prácticas profesionales o de la práctica profesional, se determinarán mediante las disposiciones legales, reglamentarias o administrativas del Estado miembro correspondiente o serán objeto de control o aprobación por la autoridad que se determine con este fin.

b) Tendrán la consideración de educación y formación regulada en España aquellas enseñanzas que, cumpliendo dichos requisitos, conduzcan a la obtención de un título oficial con valor en todo el territorio nacional, generalmente incluido en los correspondientes niveles del sistema educativo español.

## § 6 Reconocimiento de cualificaciones profesionales

6. Período de prácticas profesionales: Un período de ejercicio profesional realizado bajo supervisión siempre que constituya una condición para el acceso a una profesión regulada, y que puede tener lugar durante, o una vez completados, los estudios que conducen a la obtención de un diploma, sin perjuicio de lo establecido en el artículo 61, apartado 6.

7. Período de prácticas y prueba de aptitud:

a) Se entenderá por «período de prácticas», el ejercicio en España de una profesión regulada efectuado bajo la responsabilidad de un profesional cualificado, que podrá ir acompañado de una formación complementaria. Este período de prácticas supervisadas será objeto de una evaluación. Las modalidades del período de prácticas y de su evaluación se determinarán en las normas a las que se refiere la disposición final segunda.

b) Se entenderá por «prueba de aptitud», el control realizado sobre los conocimientos, las capacidades y las competencias profesionales del solicitante, efectuado o reconocido por las autoridades competentes españolas y que tiene por objeto apreciar la aptitud del solicitante para ejercer en España una profesión regulada.

Para permitir dicho control, las autoridades competentes españolas establecerán una lista de las materias que, sobre la base de una comparación entre la formación requerida en España y la recibida por el solicitante, no estén cubiertas por el diploma u otros títulos de formación que posea el solicitante.

En la prueba de aptitud deberá tenerse en consideración que el solicitante es un profesional cualificado en el Estado miembro de origen o de procedencia. La prueba versará sobre materias a elegir entre las que figuren en la lista y cuyo conocimiento sea una condición esencial para poder ejercer la profesión de que se trate en España. Dicha prueba podrá abarcar asimismo el conocimiento de las normas profesionales aplicables a las actividades de que se trate en España.

c) Las autoridades competentes españolas establecerán el estatuto en España de las personas en prácticas y de los solicitantes que deseen prepararse para la prueba de aptitud, en lo que se refiere al derecho de residencia, obligaciones, derechos y beneficios sociales, dietas y remuneración, en su caso, de acuerdo con lo establecido en la normativa comunitaria aplicable.

8. Personal directivo de empresa: Toda persona que, en una empresa del sector profesional correspondiente, haya ejercido la función de directivo de una empresa o de una sucursal de una empresa, o la función de adjunto al propietario o al directivo de una empresa si dicha función implica una responsabilidad equivalente a la del propietario o directivo representado, o la función de ejecutivo encargado de tareas comerciales o técnicas y responsable de uno o varios departamentos de la empresa.

9. Profesión regulada:

a) A los exclusivos efectos de la aplicación del sistema de reconocimiento de cualificaciones regulado en este real decreto, se entenderá por «profesión regulada» la actividad o conjunto de actividades profesionales para cuyo acceso, ejercicio o modalidad de ejercicio se exija, de manera directa o indirecta, estar en posesión de determinadas cualificaciones profesionales, en virtud de disposiciones legales, reglamentarias o administrativas.

b) Se considerará «modalidad de ejercicio» el empleo de un título profesional limitado por disposiciones legales, reglamentarias o administrativas a quien posea una determinada cualificación profesional.

c) Igualmente, quedará equiparada a una profesión regulada, cuando los apartados anteriores no sean de aplicación, la profesión ejercida por los miembros de una asociación u organización de las que se mencionan en el anexo I. Se trata de entidades que gozan de un reconocimiento especial por parte de un Estado miembro de la Unión Europea, que expiden a sus miembros un título de formación, garantizando que cumplen normas profesionales dictadas por ellas y les otorgan el derecho a utilizar profesionalmente un diploma, una abreviatura o un rango correspondiente a dicho título de formación.

Idéntica equiparación se producirá cuando un Estado miembro otorgue el reconocimiento a una asociación u organización de este tipo, siempre que dicho Estado informe de ello a la Comisión Europea y ésta lo haga público del modo que proceda en el Diario Oficial de la Unión Europea.

10. Razones imperiosas de interés general: Razones reconocidas como tales en la jurisprudencia del Tribunal de Justicia de la Unión Europea.

11. Sistema Europeo de Transferencia y Acumulación de Créditos o créditos ECTS.: Unidad de medida del haber académico usado en el Espacio Europeo de Educación Superior regulado en el Real Decreto 1125/2003, de 5 de septiembre.

12. Tarjeta profesional europea: Certificado electrónico que acredita el cumplimiento por parte de un profesional de todas las condiciones necesarias para el ejercicio de una profesión regulada en un Estado miembro de acogida, bien sea en la modalidad de prestación temporal y ocasional de servicios o bien para el ejercicio efectivo del derecho de establecimiento.

13. Título de formación:

a) Se entenderá por «título de formación» todo diploma, certificado y otro título expedido por una autoridad de un Estado miembro de la Unión Europea, competente en la materia, que sancione oficialmente una formación profesional adquirida de manera preponderante en la Comunidad.

b) Asimismo, quedará equiparado a un título de formación cualquier título de formación expedido en un tercer país, siempre que su titular tenga, en la profesión de que se trate, una experiencia profesional de tres años en el territorio del Estado miembro que haya reconocido dicho título de formación y sea certificada por este. Para las profesiones reguladas contempladas en el capítulo III del título III, este primer reconocimiento deberá haberse realizado cumpliendo las condiciones mínimas de formación que se establecen en dicho capítulo.

### CAPÍTULO III

#### Tarjeta profesional europea

##### **Artículo 5.** *Expedición de la tarjeta profesional europea.*

1. La tarjeta profesional europea a que se refiere el presente Capítulo podrá ser solicitada por aquellas personas que se encuentren en posesión de un título que acredite la correspondiente cualificación profesional para el acceso o ejercicio de alguna de las profesiones incluidas en el anexo I del Reglamento de Ejecución (UE) 2015/983 de la Comisión, de 24 de junio de 2015.

2. Los profesionales a los que se refiere el apartado anterior podrán optar por solicitar dicha tarjeta o por recurrir a los procedimientos previstos en los títulos II y III.

3. El titular de una tarjeta profesional europea gozará de todos los derechos conferidos por los artículos 6 al 10.

4. Cuando, en virtud de las normas sobre libre prestación de servicios, previstas en el título II, el poseedor de un título que acredite su cualificación profesional en España tenga la intención de prestar en otro Estado miembro servicios distintos de los contemplados en el artículo 13.4, la autoridad competente española prevista en el apartado 7 de este artículo expedirá la tarjeta profesional europea de conformidad con los artículos 6, 7 y 8. La tarjeta profesional europea constituirá, cuando proceda, la declaración prevista en el artículo 13.

5. Cuando el poseedor de un título que acredite su cualificación profesional en España tenga la intención de establecerse en otro Estado miembro, en virtud de las disposiciones contenidas en el título III, o de prestar servicios, en virtud del artículo 13.4, la autoridad competente española según el apartado 7 de este artículo completará todas las etapas preparatorias con respecto al expediente individual del solicitante en el marco del Sistema de Información del Mercado Interior (expediente IMI) tal como se establece en los artículos 6, 7 y 9. En este supuesto la tarjeta profesional europea será expedida en su caso por la autoridad competente correspondiente al Estado miembro de destino.

Asimismo cuando el expediente IMI se haya iniciado ante la autoridad competente de otro Estado miembro, en razón a que el solicitante tenga la intención de establecerse o de prestar sus servicios en España, la autoridad competente española conforme al apartado 7 de este artículo, expedirá la tarjeta profesional europea de conformidad con los artículos 6, 7 y 9.

6. Para los fines de establecimiento, la expedición de una tarjeta profesional europea no conferirá un derecho automático a ejercer una determinada profesión si existen requisitos de registro, colegiación en aquellos supuestos en que su ejercicio esté sujeto a colegiación obligatoria u otros procedimientos de control establecidos con anterioridad a la introducción de la tarjeta profesional europea para esa determinada profesión.

7. Corresponde a las autoridades españolas que en cada caso resulten competentes para cada una de las profesiones reguladas la preparación y tramitación de los expedientes IMI y, en su caso, la expedición de la tarjeta profesional europea de acuerdo con las previsiones contenidas en los apartados 4 y 5 anteriores.

Dichas autoridades garantizarán un tratamiento imparcial, objetivo y oportuno de las solicitudes de tarjetas profesionales europeas.

Las autoridades competentes y el centro de asistencia previsto en el artículo 80 del presente real decreto informarán a los ciudadanos, en particular a los solicitantes potenciales, sobre el funcionamiento y el valor añadido de la tarjeta profesional europea para las profesiones para las que está disponible.

**Artículo 6.** *Solicitud de la tarjeta profesional europea y creación de un expediente IMI.*

La solicitud de la tarjeta profesional europea se llevará a cabo a través de la plataforma electrónica creada por el Reglamento de Ejecución (UE) 2015/983 anteriormente citado. Dicha solicitud, que deberá venir acompañada de los documentos exigidos en el Anexo II de dicho Reglamento generará la creación de un expediente IMI. El expediente IMI se creará asimismo para todas las solicitudes realizadas por escrito de conformidad con la legislación vigente.

**Artículo 7.** *Procedimiento.*

1. En el plazo de una semana a partir de la recepción de la solicitud establecida en el artículo 6, la autoridad española competente prevista en el artículo 5, apartado 7, acusará recibo de la solicitud del interesado y, en su caso, le requerirá la aportación de los documentos necesarios para su tramitación.

2. La autoridad española competente prevista en el artículo 5, apartado 7, comprobará que el solicitante reúne las condiciones para estar legalmente establecido en España, así como que todos los documentos necesarios expedidos sean válidos y auténticos, pudiendo, en su caso, formular las consultas necesarias a los órganos u organismos correspondientes y solicitar al interesado las copias compulsadas de los documentos.

3. En el caso de solicitudes ulteriores presentadas por el mismo solicitante no se le podrá exigir la presentación de documentos que ya figuren en el expediente IMI y que sigan siendo válidos.

**Artículo 8.** *Tarjeta profesional europea para la prestación temporal y ocasional de servicios distintos de los contemplados en el artículo 13, apartado 4.*

La expedición de la tarjeta profesional europea para la primera prestación temporal y ocasional de servicios distintos de los correspondientes a profesiones reguladas que tengan implicaciones para la salud o la seguridad públicas, que no gozan del régimen del reconocimiento automático en virtud del título III, capítulos II, III y IV se ajustará a las siguientes prescripciones:

a) Respecto a las solicitudes de tarjeta profesional europea fundamentadas en cualificaciones profesionales obtenidas en España:

1.º La autoridad correspondiente prevista en el artículo 5, apartado 7, verificará la solicitud y los documentos justificativos que figuren en el expediente IMI y expedirá en un plazo de tres semanas la tarjeta profesional europea para la prestación temporal y ocasional de servicios distintos de los contemplados en el artículo 13, apartado 4.

El plazo de tres semanas para la expedición de la tarjeta profesional europea, comenzará a contar a partir de la recepción de todos los documentos requeridos en subsanación de la solicitud, conforme a lo previsto en el artículo 7, apartado 1. En el caso de que no se haya requerido aportación de documentación adicional a los presentados junto

con la solicitud, el plazo de expedición de la tarjeta profesional europea comenzará a contar a partir del vencimiento del plazo de una semana a que se refiere dicho artículo y apartado.

Expedida la tarjeta profesional europea, la autoridad competente española procederá de inmediato a su transmisión a la autoridad competente del Estado miembro de destino y procederá a notificar al interesado dicha expedición y transmisión, haciéndole saber que el Estado miembro de destino no podrá exigir una nueva declaración previa en los 18 meses siguientes desde su expedición.

2.º La resolución del procedimiento será motivada, y contra ella, así como contra la falta de resolución expresa en el plazo establecido, podrán interponerse los recursos procedentes en vía administrativa y contencioso-administrativa, de acuerdo con la Ley 39/2015, de 1 de octubre, del Procedimiento Administrativo Común de las Administraciones Públicas, y con la Ley 29/1998, de 13 de julio, reguladora de la Jurisdicción Contencioso-Administrativa.

3.º Si el titular de una tarjeta profesional europea desea prestar servicios en Estados miembros distintos de los inicialmente mencionados en la solicitud, podrá solicitar una ampliación indicando dicha circunstancia.

Si el titular desea seguir prestando servicios al término del período de dieciocho meses a que se refiere el tercer párrafo del número 1 anterior, informará de ello a la autoridad competente.

En ambos casos, el titular proporcionará toda la información relativa a los cambios materiales que se hayan producido en la situación acreditada en el expediente IMI a fin de que la autoridad competente española transmita la tarjeta profesional europea actualizada a los Estados miembros de acogida de que se trate.

4.º La tarjeta profesional europea mantendrá su validez en el conjunto del territorio de todos los Estados miembros de destino de que se trate mientras su titular mantenga el derecho a ejercer su profesión sobre la base de los documentos y de la información que figuran en el expediente IMI.

b) Respecto a las solicitudes de tarjeta profesional europea fundamentadas en cualificaciones obtenidas en otro Estado miembro: Notificada la expedición de la tarjeta profesional europea, la autoridad competente española no podrá exigir ninguna nueva declaración con arreglo al artículo 13 en los dieciocho meses siguientes.

**Artículo 9.** *Tarjeta profesional europea para el establecimiento y la prestación temporal y ocasional de servicios en virtud del artículo 13, apartado 4.*

La expedición de la tarjeta profesional europea con fines de establecimiento o para la primera prestación temporal y ocasional de servicios correspondientes a profesiones reguladas que tengan implicaciones para la salud o la seguridad públicas, que no gozan del régimen del reconocimiento automático en virtud del título III, capítulos II, III o IV, se ajustará a las siguientes prescripciones:

a) Respecto a las solicitudes de tarjeta profesional europea fundamentadas en cualificaciones profesionales obtenidas en España:

1.º La autoridad competente española verificará en el plazo de un mes la autenticidad y la validez de los documentos justificativos que figuren en el expediente IMI, previamente conformado, a efectos de expedición de la tarjeta profesional europea para el establecimiento o la prestación temporal y ocasional de servicios contemplados en el artículo 13, apartado 4.

2.º El plazo de un mes, a que se refiere el número anterior, comenzará a contar a partir de la recepción de todos los documentos requeridos en subsanación de la solicitud, conforme a lo previsto en el artículo 7, apartado 1. En el caso de que no se haya requerido aportación de documentación adicional a la presentada junto con la solicitud, el plazo de expedición de la tarjeta profesional europea comenzará a contar a partir del vencimiento del plazo de una semana a que se refiere dicho artículo 7 apartado 1.

3.º Una vez verificada la documentación, transmitirá de inmediato la solicitud a la autoridad competente del Estado miembro de destino, e informará al solicitante del estado de su solicitud.

4.º Previa petición fundamentada del Estado miembro de destino, las autoridades españolas competentes facilitarán, previa petición al interesado de los documentos que no



obren en poder de la Administración, en un plazo de dos semanas, la información adicional solicitada y, en su caso, incluirán las copias compulsadas de los documentos requeridos. No obstante dicha solicitud, el plazo para resolver sobre la expedición de la tarjeta será de un mes, conforme lo señalado en los párrafos anteriores, a excepción de la ampliación prevista en el número 4 del apartado b) de este artículo.

b) Respecto a las solicitudes de tarjeta profesional europea fundamentadas en cualificaciones obtenidas en otro Estado miembro:

1.º En los casos contemplados en los artículos 25, 29, 66 y 67, la autoridad competente española decidirá sobre la expedición de una tarjeta profesional europea para el establecimiento o la prestación temporal y ocasional de servicios contemplados en el artículo 13, apartado 4, en el plazo de un mes a partir de la fecha de recepción de la solicitud transmitida por la autoridad competente del país de origen.

La autoridad competente española, en caso de dudas debidamente justificadas, podrá dirigir petición fundamentada a las autoridades del Estado miembro de origen relativa a información adicional o copias compulsadas de documentos necesarios para adoptar la resolución pertinente. Trascurrido el plazo de dos semanas para la aportación de la información adicional y, en todo caso, dentro del plazo del mes previsto en el párrafo anterior, a excepción de la ampliación prevista en el número 4 del apartado b) de este artículo, se adoptará la resolución correspondiente.

2.º En los casos contemplados en el artículo 13, apartado 4, y en el artículo 22, la autoridad competente española decidirá si procede expedir una tarjeta profesional europea o someter a la persona en posesión de un título que acredite su cualificación profesional a medidas compensatorias en un plazo de dos meses a partir de la fecha de recepción de la solicitud transmitida por el Estado miembro de origen.

La autoridad competente española, en caso de dudas debidamente justificadas, podrá dirigir petición fundamentada a las autoridades del Estado miembro de origen relativa a información adicional o copias compulsadas de documentos necesarios para adoptar la resolución pertinente. Trascurrido el plazo de dos semanas para la aportación de la información adicional y, en todo caso, dentro del plazo de dos meses previsto en el párrafo anterior, a excepción de la ampliación prevista en el número 4 del apartado b), se adoptará la resolución correspondiente.

3.º En el supuesto de que la autoridad competente española no reciba de la autoridad competente del Estado miembro de origen o del solicitante la información y documentación necesaria para adoptar la resolución correspondiente sobre la expedición de la tarjeta profesional europea, podrá denegar, mediante resolución debidamente motivada, la expedición de la misma.

4.º Si la autoridad competente española no adopta una decisión dentro de los plazos establecidos en los números 1 y 2 del presente apartado b) o no convoca a una prueba de aptitud de conformidad con el artículo 15, la tarjeta profesional europea se considerará expedida y se enviará automáticamente, a través del IMI, a la persona en posesión de un título que acredite su cualificación profesional.

No obstante lo anterior, la autoridad competente española podrá ampliar por término de dos semanas los plazos previstos cuando concurren razones debidamente justificadas debiendo informar de ello al solicitante.

Excepcionalmente y por una sola vez, por razones de estricta necesidad relacionadas con la salud pública o la seguridad de los destinatarios de los servicios, podrá decidirse una nueva prórroga de otras dos semanas adicionales.

5.º La resolución del procedimiento será motivada, y contra ella, así como contra la falta de resolución expresa en el plazo establecido, podrán interponerse los recursos procedentes en vía administrativa y contencioso-administrativa, de acuerdo con la Ley 39/2015, de 1 de octubre, del Procedimiento Administrativo Común de las Administraciones Públicas, y con la Ley 29/1998, de 13 de julio, reguladora de la Jurisdicción Contencioso-Administrativa.

c) En los supuestos regulados en los apartados a) y b) de este artículo, la conformación de un expediente IMI sustituirá a toda solicitud de reconocimiento de cualificaciones profesionales.



**Artículo 10.** *Tratamiento y acceso a los datos relativos a la tarjeta profesional europea.*

1. Al objeto de la actualización del correspondiente expediente IMI, y sin perjuicio de la presunción de inocencia, los juzgados y tribunales, así como las Administraciones Públicas con competencias sancionadoras sobre determinados profesionales y las corporaciones colegiales, en el caso de profesiones de colegiación obligatoria, remitirán a la autoridad competente española, la información sobre las medidas disciplinarias o las sanciones penales adoptadas relacionadas con una prohibición o restricción y que pudieran tener consecuencias para el ejercicio de las actividades profesionales del titular de una tarjeta profesional europea. Tales actualizaciones incluirán la supresión de la información que ya no sea necesaria.

2. El titular de la tarjeta profesional europea y las autoridades competentes que tengan acceso al correspondiente expediente IMI serán informados inmediatamente de toda actualización. Esta obligación no afectará a las obligaciones de alerta impuestas a los Estados miembros con arreglo al artículo 77.

3. El contenido de las actualizaciones a que se refiere el apartado 1 se limitará a lo siguiente:

- a) La identidad del profesional;
- b) la profesión de que se trate;
- c) información sobre la autoridad u órgano jurisdiccional nacional que haya adoptado la decisión sobre la restricción o prohibición;
- d) el alcance de la restricción o de la prohibición, y
- e) el período durante el cual se aplique la restricción o la prohibición.

4. El acceso a la información contenida en el expediente IMI se limitará a las correspondientes autoridades competentes españolas si bien el interesado podrá solicitar en todo momento a dichas autoridades información sobre el contenido del expediente IMI iniciado como consecuencia de su solicitud.

5. La información que figura en la tarjeta profesional europea se limitará a la información necesaria para comprobar el derecho de su titular a ejercer la profesión para la que la tarjeta haya sido expedida, en particular, su nombre y apellidos, su fecha y lugar de nacimiento, su profesión, sus títulos de formación, el régimen aplicable, las autoridades competentes implicadas, el número de la tarjeta, las características de seguridad y la referencia a una prueba de identidad válida.

El expediente IMI incluirá, además, la información relativa a la experiencia profesional adquirida o las medidas compensatorias superadas por el titular de la tarjeta profesional europea.

6. Los empleadores, los clientes, los pacientes, las autoridades públicas, las organizaciones colegiales y otras partes interesadas podrán verificar la autenticidad y la validez de una tarjeta profesional europea que les sea presentada por su titular.

7. El acceso y el tratamiento de datos a que se refiere este artículo se realizará respetando la normativa vigente en materia de protección de datos.

Los datos personales que figuren en el expediente IMI podrán ser tratados durante el tiempo que se requiera a los efectos del procedimiento de reconocimiento como tal y como prueba del reconocimiento o de la transmisión de la declaración exigida en virtud del artículo 13.

El titular de una tarjeta profesional europea podrá solicitar en todo momento, y sin coste alguno, la rectificación de datos incorrectos o incompletos, o la supresión o el bloqueo del expediente IMI de que se trate. Se informará de este derecho al titular en el momento de la expedición de la tarjeta profesional europea, y se le recordará dicho derecho cada dos años a partir de entonces. El recordatorio se enviará automáticamente a través del IMI cuando la solicitud inicial de tarjeta profesional europea se hubiera presentado en línea.

En caso de que se solicite la supresión de un expediente IMI vinculado a una tarjeta profesional europea expedida a los efectos del establecimiento o la prestación temporal y ocasional de servicios en virtud del artículo 13, apartado 4, la correspondiente autoridad competente española expedirá a las personas que posean títulos de formación un certificado que acredite el reconocimiento de sus cualificaciones profesionales.

En lo que respecta al tratamiento de los datos personales contenidos en la tarjeta profesional europea y de todos los expedientes IMI, las autoridades competentes serán consideradas responsables del tratamiento a efectos de lo dispuesto en la normativa de protección de datos de carácter personal.

En lo que respecta a las obligaciones que le incumben en virtud del presente artículo y al tratamiento de datos personales que esto conlleva, la Comisión será considerada responsable del tratamiento a efectos del artículo 4, apartado 7, del Reglamento (UE) 2016/679 del Parlamento Europeo y del Consejo, de 27 de abril de 2016, relativo a la protección de las personas físicas en lo que respecta al tratamiento de datos personales y a la libre circulación de estos datos y por el que se deroga la Directiva 95/46/CE.

## CAPÍTULO IV

### Acceso parcial a una actividad profesional

**Artículo 11.** *Normas relativas al acceso parcial a una determinada profesión.*

1. La autoridad competente española concederá el acceso parcial a una actividad profesional, previo examen individualizado de cada solicitud, únicamente en el supuesto de que se cumplan todas las condiciones siguientes:

a) Que el profesional esté plenamente cualificado para ejercer en el Estado miembro de origen la actividad profesional para la que se solicita el acceso parcial;

b) Que las diferencias entre la actividad profesional legalmente ejercida en el Estado miembro de origen y la profesión regulada en España sean tan importantes que la aplicación de medidas compensatorias equivaldría a exigir al solicitante que realizara el programa completo de formación exigido para poder tener acceso pleno a la profesión regulada en España;

c) Que la actividad profesional pueda separarse objetivamente de otras actividades de la profesión regulada en España.

A los efectos de la letra c), la autoridad competente española tendrá en cuenta si la actividad profesional puede ejercerse de forma autónoma en el Estado miembro de origen.

2. El acceso parcial podrá denegarse si esta denegación está justificada por una razón imperiosa de interés general, adecuada para la consecución del objetivo perseguido y si no va más allá de lo necesario para conseguir dicho objetivo.

3. Las solicitudes, a efectos de establecimiento, serán examinadas con arreglo a lo dispuesto en el título III, capítulos I y V.

4. Las solicitudes a efectos de prestación de servicios temporales y ocasionales en relación con actividades profesionales que tengan implicaciones en materia de salud o de seguridad públicas se examinarán con arreglo a lo dispuesto en el título II.

5. No obstante lo dispuesto en el artículo 15, apartado 6 y en el artículo 73, apartado 1, una vez concedido el acceso parcial, la actividad profesional se ejercerá con el nombre correspondiente al título profesional del Estado miembro de origen. Dicha denominación deberá expresarse en alguna de las lenguas oficiales del Estado español.

6. Los profesionales que se beneficien del acceso parcial indicarán claramente a los destinatarios de los servicios el ámbito de sus actividades profesionales.

7. El presente artículo no se aplicará a los profesionales que gocen del reconocimiento automático de sus cualificaciones profesionales en virtud del título III, capítulos II, III y IV.

## TÍTULO II

### Libre prestación de servicios

**Artículo 12.** *Principio de libre prestación de servicios.*

1. Las disposiciones del presente título únicamente se aplicarán cuando el prestador se desplace al territorio español para ejercer, de manera temporal u ocasional, una profesión regulada.

2. El carácter temporal y ocasional de la prestación de servicios propios de la profesión regulada se evaluará en cada caso por separado, atendiendo, en particular, a la duración de la propia prestación, su frecuencia, su periodicidad y su continuidad, y, en su caso, según lo manifestado en la declaración previa regulada en el artículo 13.

3. Los profesionales de Estados miembros de la Unión Europea podrán prestar libremente sus servicios en España, sin que dicha prestación pueda impedirse o restringirse por razones de cualificación profesional, siempre que cumplan los siguientes requisitos:

a) Que se encuentren establecidos legalmente en otro Estado miembro, para ejercer en él la misma profesión que pretendan ejercer en España.

b) En caso de desplazamiento del prestador, si ha ejercido dicha profesión en uno o varios Estados miembros durante al menos un año en el transcurso de los diez años anteriores a la prestación de los servicios, cuando la profesión no esté regulada en el Estado miembro de establecimiento. La condición que exige el ejercicio de la profesión durante un año no se aplicará cuando la profesión o la formación que conduce a la profesión esté regulada.

4. En caso de desplazamiento, el prestador de servicios estará sujeto a las normas profesionales españolas de carácter profesional, jurídico o administrativo que estén directamente relacionadas con las cualificaciones profesionales, incluyendo la definición de la profesión, el empleo de títulos y la negligencia profesional grave que se encuentre directa y específicamente relacionada con la protección y la seguridad del consumidor, así como a las disposiciones disciplinarias aplicables en España a los profesionales que ejerzan la misma profesión.

5. Corresponde a las autoridades que en cada caso resulten competentes en España en relación con cada profesión o actividad regulada, recibir las declaraciones, realizar las actuaciones y adoptar las resoluciones a que se refieren los artículos 13 a 16 siguientes.

6. En el caso de desplazamiento de trabajadores por cuenta ajena, lo previsto en este real decreto se entiende sin perjuicio de lo establecido en la Ley 45/1999, de 29 de noviembre, sobre desplazamiento de trabajadores en el marco de una prestación de servicios transnacional.

#### **Artículo 13.** *Declaración previa en los casos de desplazamiento.*

1. Con carácter previo al primer desplazamiento, el prestador de servicios deberá informar de la prestación que pretende realizar mediante la presentación de una declaración por escrito a la autoridad competente española. Dicha declaración deberá cumplir los siguientes requisitos:

a) Se hará por escrito, según el modelo que se publica como anexo VII de este Real Decreto, y podrá presentarse por cualquiera de los medios y en los lugares previstos en el artículo 16 de la Ley 39/2015, de 1 de octubre, del Procedimiento Administrativo Común de las Administraciones Públicas.

b) Incluirá información sobre garantías de seguros o medios similares de protección personal o colectiva de que pueda disponer en relación con su responsabilidad profesional.

2. La declaración se renovará anualmente, en los supuestos en los que el prestador de servicios tenga la intención de continuar la prestación de servicios temporal u ocasionalmente en España en periodos anuales sucesivos, y así lo comunique a dicha autoridad.

3. En la primera prestación de servicios, o en caso de que la situación a la que se refieren los documentos que seguidamente se señalan haya sufrido algún cambio, la declaración a la que se refiere el presente artículo irá acompañada de los siguientes documentos:

a) Documentación que acredite la nacionalidad del prestador de servicios.

b) Certificado acreditativo de que el declarante está establecido legalmente en un Estado de la Unión Europea para ejercer en él las actividades de que se trate, así como de la inexistencia de prohibición alguna, en el momento de formular la declaración, que le impida ejercer la profesión en el Estado de origen, ni siquiera temporalmente, expedido por la autoridad competente del país de procedencia.

c) Prueba de las cualificaciones profesionales.

d) En los casos a que se refiere el artículo 12, apartado 3, letra b), cualquier prueba de que el prestador ha ejercido la actividad de que se trate durante un año como mínimo en el transcurso de los diez años anteriores.

e) En el caso de las profesiones del sector de la seguridad y del sector de la salud, y para las profesiones relacionadas con la educación de menores, incluida la educación y la atención a la primera infancia, un certificado que acredite la ausencia de suspensiones temporales o definitivas de ejercer la profesión o de condenas penales, en los supuestos de exigirse dichos documentos a los profesionales ejercientes en el territorio nacional.

f) Para las profesiones con implicaciones para la seguridad de los pacientes, una declaración sobre el conocimiento que tenga el solicitante de la lengua necesaria para el ejercicio de la profesión en España.

g) Para las profesiones que ejerzan las actividades a que se refiere el artículo 25 y que hayan sido notificadas por un Estado miembro de conformidad con el artículo 83, apartado 2, un certificado relativo a la naturaleza y la duración de la actividad expedido por la autoridad o el organismo competente del Estado miembro en el que esté establecido el prestador de servicios.

4. En la primera prestación temporal y ocasional de servicios correspondiente a profesiones reguladas que tengan implicaciones para la salud o la seguridad públicas, que no gozan del régimen del reconocimiento automático con arreglo al título III, capítulos II, III y IV la autoridad competente española podrá llevar a cabo una verificación previa de las cualificaciones profesionales del prestador de conformidad con lo dispuesto en el artículo 15.

5. La presentación por parte del prestador de servicios de la declaración exigida de conformidad con el apartado 1 le permitirá acceder a la actividad o ejercer dicha actividad en el conjunto del territorio español.

Las autoridades competentes españolas podrán exigir información adicional a la contemplada en el apartado 4, relativa a las cualificaciones profesionales del prestador de servicios si:

- a) En partes del territorio nacional la profesión está sujeta a una regulación distinta;
- b) tal regulación es aplicable asimismo a todos los nacionales;
- c) las diferencias de regulación se justifican por razones imperiosas de interés general relacionadas con la salud pública o la seguridad de los destinatarios de los servicios, y
- d) las autoridades competentes no tienen otro medio de obtener esa información.

6. La prestación de servicios se realizará al amparo del título profesional del Estado miembro de establecimiento, en caso de que dicho título exista en ese Estado para la actividad profesional correspondiente. El título se indicará en la lengua oficial o en una de las lenguas oficiales del Estado miembro de la Unión Europea en el que el prestador de servicios esté establecido, con el fin de evitar cualquier confusión con el título profesional español. En los casos en que no exista dicho título profesional en el Estado miembro de establecimiento, el prestador mencionará su título de formación en la lengua oficial o en una de las lenguas oficiales de dicho Estado miembro. De modo excepcional, el servicio se prestará al amparo de un título profesional español en los supuestos previstos en el capítulo III del título III.

#### **Artículo 14. Dispensas.**

1. Al prestador de servicios se le dispensará de las obligaciones impuestas a los profesionales establecidos en territorio español relativas a la autorización, inscripción, colegiación o adhesión a una organización o Colegio profesional, en los términos previstos en el presente artículo.

2. Una copia de la declaración previa y, en su caso, de la renovación, reguladas en el artículo anterior, será remitida por la autoridad competente a la organización colegial que corresponda. La remisión de dicha documentación por la autoridad competente constituirá, a estos efectos, una inscripción temporal automática, y supondrá el sometimiento de la persona interesada a las disposiciones disciplinarias vigentes. Cuando dicha autoridad entienda que no se cumplen los requisitos establecidos en el artículo 12.3 comunicará a la

persona interesada, mediante resolución motivada, la imposibilidad de verificar la prestación de servicios. Esta resolución se comunicará a la organización colegial correspondiente.

3. En los casos de las profesiones relacionadas con la salud y la seguridad públicas indicadas en el artículo 15, o que se beneficien del reconocimiento automático en virtud de lo dispuesto en los capítulos II, III y IV del título III, la autoridad competente enviará a la organización colegial correspondiente una copia de los documentos relacionados en el artículo 13.3.

4. No será exigible la inscripción en un organismo de Seguridad Social de derecho público, con el fin de liquidar con un organismo asegurador las cuentas relacionadas con las actividades ejercidas en beneficio de asegurados sociales. No obstante, el prestador de servicios informará a ese organismo previamente o, en caso de urgencia, posteriormente, de su prestación de servicios.

**Artículo 15.** *Verificación previa en profesiones que tengan implicaciones para la salud o seguridad pública.*

1. La autoridad competente española podrá, de acuerdo con lo establecido en el artículo 13.4, realizar una verificación de la cualificación profesional del prestador antes de la primera prestación de servicios.

Dicha verificación será únicamente posible cuando su objeto sea el de evitar daños graves a la salud o a la seguridad de los receptores del servicio, como consecuencia de la falta de cualificación profesional del prestador del servicio, y no podrá exceder de lo necesario para este fin.

2. La autoridad competente dispondrá de un plazo máximo de un mes a partir de la recepción de la declaración y los documentos a que se refiere el artículo 13.3, para resolver sin más, sobre la solicitud de autorización de la prestación de servicios o tras haber verificado sus cualificaciones profesionales exigir al prestador de servicios que supere una prueba de aptitud, de acuerdo con lo establecido en el apartado siguiente.

La resolución que se dicte se notificará al interesado y, en su caso, a la organización colegial correspondiente.

3. En los casos en que como resultado de la verificación previa se aprecie la existencia de una diferencia sustancial entre las cualificaciones profesionales del prestador de servicios y la formación exigida en España, en la medida en que esta diferencia sea tal que pueda ser nociva para la salud o la seguridad públicas y no pueda ser compensada por la experiencia profesional del prestador de servicios ni por los conocimientos, capacidades y competencias adquiridos mediante aprendizaje permanente, validadas formalmente a tal fin por un organismo competente, las autoridades españolas ofrecerán al prestador de servicios la posibilidad de demostrar, por medio de una prueba de aptitud, que ha adquirido los conocimientos, capacidades o competencias de que carecía.

4. La prueba de aptitud a que hace referencia el apartado anterior deberá poder realizarse, y su resultado conocerse, en el plazo máximo de un mes desde la adopción de la resolución a que se refiere el apartado 2. La autoridad competente tomará sobre esa base la decisión de si procede o no autorizar la prestación de servicios. En caso afirmativo el servicio deberá poder prestarse dentro del mes siguiente a la decisión adoptada.

5. En caso de que la autoridad competente no dictara resolución dentro de los plazos previstos en los apartados anteriores, la persona interesada podrá dar comienzo a la prestación de servicios. En este caso la autoridad competente deberá comunicar esta circunstancia a la organización colegial correspondiente en casos de profesiones de colegiación obligatoria, remitiendo copia de la declaración.

6. En el caso en que la prestación de servicios haya sido autorizada tras la superación de una prueba de aptitud esta se realizará al amparo del título profesional español.

7. Cuando se presente una dificultad que pueda causar un retraso en la adopción de la resolución a la que se refiere el apartado 2 anterior, la autoridad competente notificará al prestador de servicios, dentro de ese mismo plazo, el motivo del retraso. La dificultad se resolverá en el plazo de un mes a partir de la notificación y se adoptará la decisión en un plazo máximo de dos meses tras la resolución de la dificultad.

**Artículo 16.** *Cooperación administrativa.*

1. Las autoridades competentes españolas podrán solicitar a las autoridades competentes del Estado miembro de establecimiento del que procede el prestador, en caso de dudas justificadas, toda información pertinente relativa a la legalidad del establecimiento y a la buena conducta del prestador de servicios, especialmente en lo relativo a la inexistencia de sanción disciplinaria o penal de carácter profesional.

En caso de que las autoridades competentes españolas decidan comprobar las cualificaciones profesionales del prestador de servicios, podrán solicitar a las autoridades competentes del Estado miembro de establecimiento información sobre las formaciones seguidas por el prestador de servicios en la medida necesaria para evaluar las diferencias sustanciales que puedan ser nocivas para la salud o la seguridad públicas. Las autoridades competentes del Estado miembro de establecimiento comunicarán esta información con arreglo al artículo 76. En el caso de las profesiones no reguladas en el Estado miembro de origen, los centros de asistencia a que se refiere el artículo 80 también podrán facilitar dicha información.

2. La autoridad competente garantizará el intercambio de la información necesaria para la tramitación de las reclamaciones presentadas por los receptores de los servicios contra sus prestadores. Se informará a los destinatarios del resultado de la reclamación.

**Artículo 17.** *Información de carácter suplementario para los destinatarios del servicio.*

En los supuestos previstos en los artículos anteriores, en los que la prestación de servicios se realice con el título profesional del Estado miembro de establecimiento o con el título de formación del prestador, además de la información que establece la normativa comunitaria, el prestador de servicios deberá facilitar al destinatario del servicio, si éste la solicita, la siguiente información:

a) En los casos en los que el prestador esté inscrito en un registro mercantil u otro registro público similar, el nombre de dicho registro y el número de inscripción asignado, o, en su defecto, cualquier medio de identificación utilizado por el registro.

b) Cuando la actividad esté sujeta a un régimen de autorización en el Estado miembro de establecimiento, los datos de la autoridad de supervisión competente para otorgarla.

c) El Colegio profesional u organismo similar en el que esté inscrito el prestador.

d) El título profesional, o cuando éste no exista, el título de formación del prestador y el Estado miembro de la Unión Europea en el que fue obtenido.

e) En el caso de que el prestador ejerza una actividad sujeta al Impuesto sobre el Valor Añadido, el número de identificación citado en el artículo 213, apartado 1, de la Directiva 2006/112/CE del Consejo, de 28 de noviembre de 2006, relativa al sistema común del impuesto sobre el valor añadido.

f) Las garantías de seguros o medios similares de protección personal o colectiva de que disponga para cubrir su responsabilidad profesional.

## TÍTULO III

## Libertad de establecimiento

## CAPÍTULO I

## Régimen general de reconocimiento de títulos de formación

**Artículo 18.** *Ámbito de aplicación.*

1. Las previsiones del presente capítulo se aplicarán a las profesiones que no se encuentren comprendidas en los capítulos II, III y IV de este título, así como a aquellos supuestos, previstos en el siguiente apartado, en los que la persona solicitante no reúna, por razones particulares y excepcionales, las condiciones exigidas en los citados capítulos.

2. Los supuestos particulares y excepcionales mencionados en el apartado anterior comprenden:



a) A los profesionales que pretendan establecerse al amparo de alguna de las actividades previstas en el anexo II, cuando no cumplan los requisitos de una práctica profesional y efectiva en los términos establecidos en los artículos 26, 27 y 28.

b) Sin perjuicio de lo dispuesto en el capítulo III del presente Título, a los médicos con formación básica, médicos especialistas, enfermeras responsables de cuidados generales, odontólogos, veterinarios, matronas, farmacéuticos y arquitectos, cuando no cumplan con el requisito de haber desarrollado una práctica profesional efectiva y válida, en los términos a que se refieren los artículos 30, 32, 33, 34, 38, 43 a 45, 48, 49, 51, 55 a 58, y 65.

c) A los arquitectos, cuando posean un título de formación que no figure recogido en el punto 5.7 del anexo III.

d) No obstante lo dispuesto en el artículo 29.1 y en los artículos 30 a 34 y 38, a los médicos, enfermeras o farmacéuticos que posean títulos de formación como especialista y que deberán haber seguido una formación para obtener uno de los títulos enumerados en los puntos 5.1.1, 5.2.2 y 5.6.2 del anexo III, a los solos efectos de reconocimiento de la especialidad correspondiente.

e) A las enfermeras especialistas sin formación en materia de cuidados generales.

f) A los profesionales que cumplan los requisitos establecidos en la letra b) del artículo 4.13.

#### **Artículo 19.** *Niveles de cualificación profesional.*

A efectos de la aplicación del artículo 21 y del artículo 22, apartado 7, las cualificaciones profesionales se agrupan en los niveles que se exponen a continuación.

1. Certificado de competencia. Es aquel expedido por la autoridad competente de un Estado miembro de origen, de acuerdo con las disposiciones legales, reglamentarias o administrativas de dicho Estado, que sanciona:

a) Bien una formación que no forme parte de un título o certificado, tal y como se definen en los apartados 2, 3, 4, y 5 de este artículo, bien un examen específico sin formación previa, o bien el ejercicio de una profesión a tiempo completo durante tres años consecutivos o durante un periodo equivalente a tiempo parcial en el transcurso de los últimos diez años.

b) Bien la adquisición de una formación general correspondiente a un nivel de enseñanza primaria o secundaria que acredite la posesión de conocimientos generales.

2. Certificado expedido por la autoridad competente de un Estado miembro que acredite la superación de un ciclo de estudios secundarios. El certificado de estudios secundarios puede acreditar:

a) Bien un ciclo de carácter general complementado con un ciclo de estudios o de formación profesional distintos a los previstos en el apartado 3 de este artículo y/o con un periodo de prácticas o práctica profesional cuando ésta sea exigible además de dicho ciclo de estudios.

b) Bien un ciclo de carácter técnico o profesional complementado, en su caso, con un ciclo de estudios o formación profesional distintos a los regulados en el apartado 3 de este artículo y/o con un periodo de prácticas o práctica profesional, además de dicho ciclo de estudios, cuando así se exija.

3. Título expedido por una autoridad competente de un Estado miembro que acredite:

a) La superación de un ciclo de estudios postsecundarios, de una duración mínima de un año, distinto de los mencionados en los apartados 4 y 5, o de una duración equivalente si se trata de estudios seguidos a tiempo parcial, y siempre que una de las condiciones de acceso a dicho título sea la de haber terminado el ciclo de estudios secundarios exigido para acceder a la enseñanza universitaria o superior, o una formación equivalente de nivel secundario, así como la formación profesional exigida en su caso además del ciclo de estudios postsecundarios.

b) Una formación regulada o, en el caso de profesiones reguladas, una formación profesional de estructura particular, con competencias que vayan más allá de lo dispuesto en el apartado 2, equivalente al nivel de formación indicado en la letra a), si esta formación confiere un nivel profesional comparable y prepara a un nivel comparable de



responsabilidades y funciones, a condición de que el título vaya acompañado de un certificado del Estado miembro de origen.

4. Un título que acredita que el titular ha cursado con éxito una formación del nivel de la enseñanza postsecundaria de una duración mínima de tres años y no superior a cuatro, o de una duración equivalente a tiempo parcial, que podrá expresarse además en un número equivalente de créditos ECTS, dispensada en una universidad o un centro de enseñanza superior o en otro centro de nivel equivalente, y, en su caso, que ha completado con éxito la formación profesional exigida además del ciclo de estudios postsecundarios.

5. Un título que acredita que el titular ha cursado con éxito un ciclo de estudios postsecundarios de una duración mínima de cuatro años, o de una duración equivalente a tiempo parcial, que podrá expresarse además en un número equivalente de créditos ECTS, en una universidad o un centro de enseñanza superior o en otro centro de nivel equivalente, y, en su caso, que ha completado con éxito la formación profesional exigida además del ciclo de estudios postsecundarios.

#### **Artículo 20.** *Formaciones equiparadas.*

1. Quedan equiparados a los títulos de formación que acrediten la superación de las formaciones descritas en el artículo anterior, incluido el nivel correspondiente, todos aquellos títulos de formación o conjuntos de títulos de formación expedidos por una autoridad competente en un Estado miembro, sobre la base de una formación a tiempo completo o a tiempo parcial, en el marco de programas oficiales o no, a condición de que sancionen una formación completa adquirida en la Unión Europea, reconocida por dicho Estado miembro como de nivel equivalente, y que otorgue los mismos derechos de acceso a una profesión, o a su ejercicio, o que preparen para el ejercicio de dicha profesión.

2. Quedan equiparadas a un título de formación, en los mismos términos que los señalados en el párrafo anterior, todas aquellas cualificaciones profesionales que, aun sin satisfacer las exigencias establecidas en virtud de las disposiciones legales, reglamentarias o administrativas del Estado miembro de origen para el acceso a una profesión o su ejercicio, confieran a su titular derechos adquiridos con arreglo a dichas disposiciones.

3. Lo regulado en el apartado anterior se aplicará, en particular, en el supuesto de que el Estado miembro de origen eleve el nivel de formación exigido para la admisión a una profesión y a su ejercicio, para el caso de las personas que hayan recibido una formación previa que no cumpla los requisitos de la nueva cualificación y se beneficien de derechos adquiridos en virtud de disposiciones legislativas, reglamentarias o administrativas nacionales. En estos casos, a los efectos de aplicar lo dispuesto en el artículo siguiente sobre condiciones para el reconocimiento, se considerará que la formación previa de la persona solicitante corresponde al nivel de la nueva formación.

#### **Artículo 21.** *Condiciones para el reconocimiento.*

1. En los supuestos de las profesiones reguladas en España, cuyo acceso y ejercicio estén supeditados a la posesión de determinadas cualificaciones profesionales, la autoridad competente española concederá el acceso a esa profesión y su ejercicio, en las mismas condiciones que a los españoles, a los solicitantes que posean el certificado de competencia o título de formación contemplado en el artículo 19 exigidos por otro Estado miembro para acceder a esa misma profesión en su territorio o ejercerla en el mismo.

Dichos certificados de competencia o títulos de formación deberán haber sido expedidos por una autoridad competente de un Estado miembro, designada con arreglo a las disposiciones legales, reglamentarias o administrativas de dicho Estado.

2. El acceso a la profesión y su ejercicio, a los que se refiere el apartado anterior, deberán concederse igualmente a las personas solicitantes que hayan ejercido a tiempo completo la profesión a la que se refiere dicho apartado durante un año o a tiempo parcial durante un periodo equivalente, en el transcurso de los diez años anteriores, en otro Estado miembro en el que dicha profesión no se encuentre regulada, siempre que esté en posesión de uno o varios certificados de competencia o de uno o varios títulos de formación que haya expedido otro Estado miembro que no regule esta profesión.

Dichos certificados de competencia o títulos de formación deberán haber sido expedidos por una autoridad competente de un Estado miembro, designada con arreglo a las disposiciones legales, reglamentarias o administrativas de dicho Estado y deberán acreditar la preparación del titular para el ejercicio de la profesión correspondiente.

No obstante lo anterior la citada experiencia profesional de un año no podrá exigirse si el título de formación poseído por el solicitante certifica una formación regulada.

3. Las autoridades competentes aceptarán el nivel certificado por el Estado miembro de origen con arreglo al artículo 19 así como el documento mediante el que el Estado miembro de origen certifica que la formación regulada o la formación profesional de estructura particular a que se refiere el artículo 19.3.b), es equivalente al nivel establecido en el artículo 19.3.a).

4. No obstante lo dispuesto en los apartados 1 y 2 del presente artículo y en el artículo 22, la autoridad competente española podrá denegar el acceso a la profesión y su ejercicio al titular de un certificado de competencia clasificado con arreglo al artículo 19.1, cuando la cualificación profesional exigida en España para ejercer la profesión este clasificada con arreglo al artículo 19.5.

#### **Artículo 22. Medidas compensatorias.**

1. No obstante lo dispuesto en el artículo anterior, la autoridad competente española podrá exigir al solicitante que realice un período de prácticas de tres años como máximo o que se someta a una prueba de aptitud en cualquiera de los siguientes casos:

a) Cuando la formación, acreditada por el título de formación presentado, recibida por el solicitante corresponda a materias sustancialmente distintas de las cubiertas por el título de formación exigido en España.

b) La profesión regulada en España abarque una o varias actividades profesionales reguladas que no existan en la profesión correspondiente en el Estado miembro de origen del solicitante, y tal diferencia esté caracterizada por una formación específica exigida en España que se extienda a materias sustancialmente distintas de las cubiertas por el certificado que acredite una competencia o el título de formación del solicitante.

2. Cuando la autoridad competente española opte por la exigencia de las posibilidades contempladas en el apartado 1, corresponderá a la persona solicitante elegir entre el periodo de prácticas y la prueba de aptitud.

Si la autoridad competente española considera que, para una profesión determinada, es necesario establecer una excepción a la posibilidad de elección de la persona solicitante prevista en el primer párrafo de este apartado, lo comunicará al coordinador a que se refiere el artículo 76, el cual instará a la Representación Permanente de España ante la Unión Europea para que se informe de ello a los demás Estados miembros y a la Comisión, justificando debidamente esta propuesta de excepción.

En el plazo de tres meses a partir de la recepción de la información por la Comisión, ésta podrá adoptar un acto de ejecución por el cual pedirá a España que se abstenga de tomar la medida prevista, en el supuesto de que considere que la excepción a la que se refiere el párrafo anterior no resulta pertinente o no se ajusta al Derecho de la Unión. Si en el plazo citado de tres meses la Comisión no se ha pronunciado al respecto, podrá aplicarse la excepción.

3. No obstante lo dispuesto en el párrafo primero del apartado anterior, corresponderá a la autoridad competente española prescribir, bien un periodo de prácticas o bien una prueba de aptitud, en aquellas profesiones cuyo ejercicio exija un conocimiento preciso del derecho positivo español, y en las que, en el desempeño de sus actividades, sea un elemento esencial y constante emitir dictámenes, consejos o asistencia sobre el derecho positivo español. En España, dichas profesiones son las que se relacionan en el anexo VI.

Lo dispuesto en el párrafo anterior será igualmente aplicable a los casos previstos en el artículo 18.2, letras b), c), e) y f), así como en la letra d) en lo que respecta a los médicos.

En los supuestos a los que se refiere el artículo 18.2.a), la autoridad competente española podrá exigir un periodo de prácticas o una prueba de aptitud, cuando la persona solicitante pretenda ejercer actividades profesionales, por cuenta propia o en calidad de directivo de empresa, que exijan el conocimiento y la aplicación de disposiciones españolas

específicas vigentes, siempre que en España se exija a los nacionales el conocimiento y la aplicación de dichas normas para el acceso a tales actividades.

Cuando se pretenda ejercer las profesiones de Abogado y Procurador, la persona solicitante deberá superar en todo caso una prueba previa de aptitud.

4. No obstante el principio del derecho del solicitante a elegir, previsto en el apartado 2, las autoridades españolas podrán disponer si ha de realizarse un período de prácticas o una prueba de aptitud en el caso del:

a) Titular de un certificado que acredite una cualificación profesional a que se refiere el artículo 19.1, que solicite el reconocimiento de sus cualificaciones profesionales cuando la cualificación profesional exigida en España esté clasificada con arreglo al artículo 19.3, o

b) titular de un certificado que acredite la cualificación profesional a que se refiere el artículo 19.2, que solicite el reconocimiento de sus cualificaciones profesionales cuando la cualificación profesional exigida en España esté clasificada con arreglo al artículo 19.4 o 5.

En el caso del titular de un certificado que acredite una cualificación profesional de las referidas en el artículo 19.1, que solicite el reconocimiento de sus cualificaciones profesionales cuando la cualificación profesional exigida en España esté clasificada con arreglo al artículo 19.4, las autoridades españolas podrán imponer tanto un período de prácticas como una prueba de aptitud.

5. A efectos de los apartados 1 y 6, se entenderá por «materias sustancialmente distintas» las materias respecto de las cuales el conocimiento, las capacidades y las competencias adquiridas son esenciales para el ejercicio de la profesión y en relación con cuales la formación recibida por el solicitante presenta diferencias significativas en términos de contenido respecto a la formación exigida en España.

6. La autoridad competente, antes de imponer las medidas compensatorias reguladas en el apartado 1, deberá comprobar, en aplicación del principio de proporcionalidad, si los conocimientos, capacidades y competencias adquiridos por la persona solicitante a lo largo de su experiencia profesional en un Estado miembro o en un tercer país pueden colmar, total o parcialmente, las materias sustancialmente distintas a las que se refiere el apartado anterior.

7. La decisión de exigir un período de prácticas o una prueba de aptitud deberá estar debidamente justificada. En particular, se facilitará al solicitante la siguiente información:

a) El nivel de cualificación profesional requerido en España y el nivel de cualificación profesional que posee el solicitante de conformidad con la clasificación establecida en el artículo 19, y

b) Las materias sustancialmente distintas a que se refiere el apartado 5 y las razones por las que dichas diferencias no pueden compensarse mediante los conocimientos, capacidades y competencias adquiridos a lo largo de la experiencia profesional o del aprendizaje permanente, validados formalmente a tal fin por un organismo competente.

8. Las autoridades competentes adoptarán las medidas necesarias para que los solicitantes tengan la posibilidad de efectuar la prueba de aptitud en un plazo máximo de seis meses, tras la decisión inicial por la que se impone la realización de dicha prueba.

### **Artículo 23. Prueba de aptitud.**

1. La prueba de aptitud a la que se refiere el artículo anterior se desarrollará de conformidad con los criterios generales dictados al efecto por la autoridad competente que corresponda.

2. A los efectos de realizar la prueba de aptitud, la autoridad competente comparará la formación exigida en España y la correspondiente al título o certificado aportado por la persona solicitante y establecerá una lista de las materias que no estén cubiertas por el diploma u otros títulos de formación que posea el solicitante, y cuyo conocimiento sea una condición esencial para poder ejercer la profesión en España, sobre las que habrá de versar la prueba. La prueba de aptitud deberá tomar en consideración el hecho de que la persona solicitante es un profesional cualificado en el Estado miembro de origen o de procedencia.

3. El resultado de la prueba será valorado por una comisión de evaluación cuyos criterios de composición y funcionamiento serán determinados, asimismo, por la autoridad competente.

**Artículo 24.** *Periodo de prácticas.*

1. El periodo de prácticas se desarrollará conforme a un programa cuyas modalidades, duración y criterios de evaluación se determinarán por la autoridad competente para el acceso a la profesión regulada.

2. Durante el periodo de prácticas se garantizará la asistencia sanitaria por el Sistema Nacional de Salud cuando el profesional sea titular o beneficiario en su propio país del correspondiente sistema de seguridad social, aplicándose, en consecuencia, el Reglamento (UE) n.º 492/2011 del Parlamento Europeo y del Consejo, de 5 de abril de 2011, relativo a la libre circulación de los trabajadores dentro de la Unión, el Reglamento (CEE) n.º 1408/71 del Consejo, de 14 de junio de 1971, relativo a la aplicación de los regímenes de seguridad social a los trabajadores por cuenta ajena y a sus familias que se desplazan dentro de la Comunidad, y el Reglamento (CE) n.º 883/2004 del Parlamento Europeo y del Consejo de 29 de abril de 2004, sobre la coordinación de los sistemas de seguridad social.

3. Cuando no resulte aplicable el sistema de sanidad público en el periodo de prácticas, la correspondiente corporación profesional adoptará las medidas oportunas para que la persona interesada pueda acceder a la asistencia sanitaria a la que tengan derecho los asociados o colegiados en análogas condiciones a estos. Del mismo modo, el profesional solicitante deberá, antes de iniciar el periodo de prácticas, suscribir una póliza de accidentes con la mutualidad profesional correspondiente o, en su defecto, con una entidad de seguros.

4. La persona interesada podrá percibir retribución durante el periodo de prácticas, según corresponda a la naturaleza de su actividad y a la relación jurídica que se establezca.

## CAPÍTULO II

### **Reconocimiento de cualificaciones profesionales en función de la experiencia profesional adquirida en otro Estado miembro**

**Artículo 25.** *Exigencias relativas a la experiencia profesional.*

Cuando el acceso a una de las actividades enumeradas en el anexo II o su ejercicio estén supeditados a la posesión de conocimientos y aptitudes generales, comerciales o profesionales, las autoridades competentes reconocerán como prueba suficiente de dichos conocimientos y aptitudes el ejercicio efectivo previo de la actividad en cuestión en otro Estado miembro de la Unión Europea, siempre que tal ejercicio se haya desarrollado conforme a lo dispuesto en los artículos 26, 27 y 28.

**Artículo 26.** *Actividades mencionadas en la Lista I del anexo II.*

1. Para el acceso a las actividades incluidas en la Lista I del anexo II, el ejercicio previo de la actividad de que se trate deberá haberse efectuado:

a) Bien durante seis años consecutivos por cuenta propia o en calidad de directivo de empresa.

b) Bien durante tres años consecutivos por cuenta propia o en calidad de directivo de empresa, cuando la persona interesada pruebe que ha recibido, para la actividad de que se trate, una formación previa de al menos tres años, sancionada por un certificado reconocido por el Estado miembro de que se trate o declarada plenamente válida por un organismo profesional competente.

c) Bien durante cuatro años consecutivos por cuenta propia o en calidad de directivo de empresa, cuando la persona interesada pruebe que ha recibido, para la actividad de que se trate, una formación previa de dos años como mínimo, sancionada por un certificado reconocido por el Estado miembro de que se trate o declarada plenamente válida por un organismo profesional competente.

d) Bien durante tres años consecutivos por cuenta propia, cuando la persona interesada acredite que ha ejercido por cuenta ajena la actividad de que se trate durante cinco años como mínimo.

e) Bien durante cinco años consecutivos en un puesto directivo, de los que al menos tres años se hayan dedicado a funciones de carácter técnico, con responsabilidad sobre al menos un departamento de la empresa, siempre que la persona interesada pruebe que ha recibido, para la actividad de que se trate, una formación previa de tres años como mínimo, sancionada por un certificado reconocido por el Estado miembro de la Unión Europea de que se trate o declarada plenamente válida por un organismo profesional competente.

2. En los casos a los que se refieren las letras a) y d), no deberán haber transcurrido más de diez años entre la fecha de cese de la actividad y la fecha de presentación de la solicitud ante las autoridades competentes.

3. La letra e) del apartado 1 no será de aplicación a las actividades del grupo ex 855, «Peluquerías», de la nomenclatura CITI.

**Artículo 27.** *Actividades mencionadas en la Lista II del anexo II.*

1. Para el acceso a las actividades incluidas en la Lista II del anexo II, el ejercicio previo de la actividad de que se trate deberá haberse efectuado:

a) Bien durante cinco años consecutivos por cuenta propia o en calidad de directivo de empresa.

b) Bien durante tres años consecutivos por cuenta propia o en calidad de directivo de empresa, siempre que la persona interesada pruebe que ha recibido, para la actividad de que se trate, una formación previa de tres años como mínimo, sancionada por un certificado reconocido por un Estado miembro o declarada plenamente válida por un organismo profesional competente.

c) Bien durante cuatro años consecutivos por cuenta propia o en calidad de directivo de empresa, siempre que la persona interesada pruebe que ha recibido, para la actividad de que se trate, una formación previa de dos años como mínimo, sancionada por un certificado reconocido por un Estado miembro o declarada plenamente válida por un organismo profesional competente.

d) Bien durante tres años consecutivos por cuenta propia o en calidad de directivo de empresa, cuando la persona interesada pruebe que ha ejercido por cuenta ajena la actividad de que se trate durante cinco años como mínimo.

e) Bien durante cinco años consecutivos por cuenta ajena, cuando la persona interesada pruebe que ha recibido, para la actividad de que se trate, una formación previa de tres años como mínimo, sancionada por un certificado reconocido por un Estado miembro o declarada plenamente válida por un organismo profesional competente.

f) Bien durante seis años consecutivos por cuenta ajena, cuando la persona interesada pruebe que ha recibido, para la actividad de que se trate, una formación previa de dos años como mínimo, sancionada por un certificado reconocido por el Estado miembro o declarada plenamente válida por un organismo profesional competente.

2. En los supuestos a los que se refieren las letras a) y d), no deberán haber transcurrido más de diez años entre la fecha de cese de la actividad y la fecha de presentación de la solicitud ante las autoridades competentes.

**Artículo 28.** *Actividades mencionadas en la Lista III del anexo II.*

1. Para el acceso a las actividades incluidas en la lista III del anexo II, el ejercicio previo de la actividad de que se trate deberá haberse efectuado:

a) Bien durante tres años consecutivos por cuenta propia o en calidad de directivo de empresa.

b) Bien durante dos años consecutivos por cuenta propia o en calidad de directivo de empresa, cuando la persona interesada pruebe que ha recibido, para la actividad de que se trate, una formación previa sancionada por un certificado reconocido por el Estado miembro o declarada plenamente válida por un organismo profesional competente.



c) Bien durante dos años consecutivos por cuenta propia o en calidad de directivo de empresa, cuando la persona interesada pruebe que ha ejercido por cuenta ajena la actividad de que se trate durante tres años como mínimo.

d) Bien durante tres años consecutivos por cuenta ajena, cuando la persona interesada pruebe que ha recibido, para la actividad de que se trate, una formación previa sancionada por un certificado reconocido por el Estado miembro o declarada plenamente válida por un organismo profesional competente.

2. En los supuestos a los que se refieren las letras a) y c), no deberán haber transcurrido más de diez años entre la fecha de cese de la actividad profesional y la fecha de la presentación de la solicitud.

### CAPÍTULO III

#### Reconocimiento basado en la coordinación de las condiciones mínimas de formación

##### *Sección 1.ª Disposiciones generales*

**Artículo 29.** *Reconocimiento automático de cualificaciones profesionales. Marco general.*

1. Por la autoridad competente española se reconocerán los títulos de formación de médico, de médico especialista, de enfermera responsable de cuidados generales, de odontólogo, de veterinario, de farmacéutico y de arquitecto mencionados, respectivamente, en los puntos 5.1.1, 5.1.2, 5.2.2, 5.3.2, 5.4.2, 5.6.2, y 5.7.1 del anexo III, siempre que reúnan las condiciones mínimas de formación previstas en los artículos 35, 36, 42, 46, 50, 59 y 61. El reconocimiento para el acceso a estas actividades profesionales y su ejercicio, surtirá los mismos efectos que los conferidos a los títulos de formación expedidos en España.

Los títulos de formación deberán haber sido expedidos por una autoridad competente de un Estado miembro y, en su caso, deberán ir acompañados de un certificado de acuerdo con lo dispuesto en los puntos 5.1.1, 5.1.2, 5.2.2, 5.3.2, 5.4.2, 5.6.2 y 5.7.1 del anexo III.

Lo dispuesto en los dos párrafos anteriores se entenderá sin perjuicio de los derechos adquiridos recogidos en los artículos 30 a 34, 38, 40, 43 a 45, 48, 49, 51 y 65.

2. Se reconocen, para el ejercicio y desempeño de las plazas de medicina de familia del Sistema Nacional de Salud, reguladas por los Reales Decretos 3303/1978, de 29 de diciembre, y 1753/1998, de 31 de julio, los títulos de formación citados en el punto 5.1.4 del anexo III expedidos a nacionales de los Estados miembros de acuerdo con las condiciones mínimas de formación estipuladas en el artículo 39.

Lo dispuesto en el párrafo anterior se entiende sin perjuicio de los derechos adquiridos a que se refiere el artículo 41.

3. La autoridad competente española reconocerá los títulos de formación de matrona expedidos a nacionales de los Estados miembros por los demás Estados miembros, que se mencionan en el punto 5.5.2 del anexo III, siempre que se ajusten a las condiciones mínimas de formación reguladas en el artículo 52 y respondan a una de las modalidades señaladas en el artículo 53. El reconocimiento para el acceso a las actividades profesionales y su ejercicio tendrá el mismo efecto que los títulos de formación expedidos en España. Todo ello sin perjuicio de los derechos adquiridos a los que se refieren los artículos 30 a 34, y 55 a 58.

4. Los títulos de formación de arquitecto enumerados en el punto 5.7.1 del anexo III sólo podrán ser objeto de reconocimiento automático, de acuerdo con lo dispuesto en el apartado 1, cuando respondan a una formación que se haya iniciado a partir del curso académico de referencia señalado en dicho anexo.

5. Las autoridades competentes españolas supeditarán el acceso a las actividades profesionales de médico, enfermero responsable de cuidados generales, odontólogo, veterinario, matrona y farmacéutico, y su ejercicio, a la posesión de un título de formación mencionado, respectivamente, en los puntos 5.1.1, 5.1.2, 5.1.4, 5.2.2, 5.3.2, 5.3.3, 5.4.2, 5.5.2 y 5.6.2 del anexo III que acredite que el profesional en cuestión ha adquirido, durante el período total de su formación, los conocimientos, capacidades y competencias, según corresponda, mencionados en el artículo 35, apartado 3, el artículo 42, apartado 6, el artículo

42, apartado 7, el artículo 46, apartado 3, el artículo 50, apartado 3, el artículo 52, apartado 3, y el artículo 59, apartado 3.

6. Para aquellos profesionales cuya cualificación profesional esté sujeta al presente capítulo, y de conformidad con la normativa que le sea aplicable, se fomentará el desarrollo profesional continuo, así como la actualización de sus conocimientos, capacidades y competencias con el fin de preservar el ejercicio seguro y eficaz de su profesión y mantenerse al día de la evolución de la profesión. Las medidas adoptadas en virtud de este apartado se notificarán a la Comisión.

**Artículo 30.** *Disposiciones generales sobre derechos adquiridos.*

1. Sin perjuicio de los derechos adquiridos específicos de las profesiones correspondientes, en los casos en que los títulos de formación de médico que den acceso a las actividades profesionales de médico con formación básica y médico especialista, de enfermera responsable de cuidados generales, de odontólogo, de veterinario, de matrona y de farmacéutico, que posean los nacionales de los Estados miembros, no respondan a la totalidad de las exigencias de formación contempladas en los artículos 35, 36, 42, 46, 50, 52 y 59, la autoridad competente reconocerá como prueba suficiente los títulos de formación expedidos por esos Estados miembros cuando concurren los siguientes requisitos:

a) Que dichos títulos sancionen una formación iniciada antes de las fechas de referencia que figuran en los puntos 5.1.1, 5.1.2, 5.2.2, 5.3.2, 5.4.2, 5.5.2 y 5.6.2 del anexo III.

b) Que estos títulos vayan acompañados de una certificación que acredite que su titular se ha dedicado efectiva y lícitamente a las actividades de que se trate durante, por lo menos, tres años consecutivos en el transcurso de los cinco años anteriores a la expedición de la certificación.

2. La autoridad competente reconocerá como prueba suficiente para los nacionales de los Estados miembros cuyos títulos de formación de médico, enfermera responsable de cuidados generales, odontólogo, veterinario, matrona y farmacéutico no respondan a las denominaciones que se establecen para dichos Estados miembros en los puntos 5.1.1, 5.1.2, 5.1.3, 5.1.4, 5.2.2, 5.3.2, 5.4.2, 5.5.2 y 5.6.2 del anexo III, los títulos de formación expedidos por esos Estados miembros, acompañados de un certificado, expedido por las autoridades u organismos competentes, en el que se acredite que dichos títulos de formación sancionan una formación conforme, respectivamente, con los artículos 35, 36, 42, 46, 50, 52 y 59 y se asimilan por el Estado miembro que los haya expedido a aquellos cuyas denominaciones figuran en los puntos 5.1.1, 5.1.2, 5.1.3, 5.1.4, 5.2.2, 5.3.2, 5.4.2, 5.5.2 y 5.6.2 del anexo III.

3. Cuando proceda, la autoridad competente española expedirá el certificado previsto en el artículo 23.6 de la Directiva 2005/36/CE a los poseedores de cualificaciones españolas de médico, enfermera responsable de cuidados generales, odontólogo, veterinario, matrona y farmacéutico, que no respondan a las denominaciones que se establecen para España en los puntos 5.1.1, 5.1.2, 5.1.3, 5.1.4, 5.2.2, 5.3.2, 5.4.2, 5.5.2 y 5.6.2 del anexo III, acreditando que dichos títulos sancionan una formación conforme, respectivamente, con los artículos 35, 36, 42, 46, 50, 52 y 59 y se asimilan por España a aquellos cuyas denominaciones figuran en el citado anexo III.

Cuando los titulares de las cualificaciones a que se refiere el párrafo anterior de este apartado tuvieran que acreditar, para poder establecerse en otro Estado miembro, el ejercicio efectivo y legal de la profesión, la autoridad competente expedirá la acreditación con base en las certificaciones emitidas por la organización colegial correspondiente, en el caso de ejercicio libre o por cuenta ajena en el sector privado, o del órgano administrativo correspondiente, cuando se trate de ejercicio profesional en el sector público.

**Artículo 31.** *Derechos adquiridos en la antigua República Democrática Alemana.*

Se reconocerán los mismos derechos adquiridos previstos en el punto 1 del artículo anterior a las personas solicitantes que estén en posesión de un título obtenido en la antigua República Democrática Alemana que no cumpla todas las exigencias mínimas de formación que se indican en los artículos 35, 36, 42, 46, 50, 52 y 59 en caso de que dichos títulos sancionen una formación iniciada antes de las siguientes fechas:



a) El 3 de octubre de 1990, para los médicos con formación básica, enfermeras responsables de cuidados generales, odontólogos con formación básica, veterinarios, matronas y farmacéuticos.

b) El 3 de abril de 1992, para los médicos especialistas.

**Artículo 32.** *Derechos adquiridos en la antigua Checoslovaquia, República Checa y República Eslovaca.*

No obstante lo dispuesto en el artículo 48, la autoridad competente reconocerá los títulos de formación de médico que den acceso a las actividades profesionales de médico con formación básica y médico especialista, de enfermera responsable de cuidados generales, de veterinario, de matrona, de farmacéutico y de arquitecto que posean nacionales de los Estados miembros y que hayan sido expedidos en la antigua Checoslovaquia, o cuya formación hubiera comenzado, en lo que se refiere a la República Checa y la República Eslovaca, antes del 1 de enero de 1993, si se cumplen los siguientes requisitos:

a) Que las autoridades de la República Checa o de la República Eslovaca den fe de que dichos títulos de formación tienen en sus respectivos territorios la misma validez legal que los títulos de formación que ellas expiden y, para los arquitectos, que los títulos de formación que figuran para dichos Estados miembros en el punto 6 del anexo IV, por lo que respecta al acceso a las actividades profesionales de médico con formación básica, médico especialista, enfermera responsable de cuidados generales, veterinario, matrona y farmacéutico en lo que se refiere a las actividades indicadas en el artículo 60.2 y de arquitecto para las actividades recogidas en el artículo 63, y a su ejercicio.

b) Que la persona solicitante esté en posesión de un certificado, expedido por la autoridad competente de cualquiera de ambos Estados, que acredite una experiencia profesional de, al menos, tres años consecutivos durante los cinco años previos a su expedición, en las actividades propias de la profesión regulada.

**Artículo 33.** *Derechos adquiridos en la antigua Unión Soviética, Estonia, Letonia y Lituania.*

1. La autoridad competente reconocerá, siempre que se cumplan los requisitos regulados en el apartado siguiente, los títulos de formación de médico que den acceso a las actividades profesionales de médico con formación básica y médico especialista, de enfermera responsable de cuidados generales, de odontólogo, de veterinario, de matrona, de farmacéutico y de arquitecto que posean nacionales de los Estados miembros de la Unión Europea y que hayan sido expedidos en la antigua Unión Soviética, o cuya formación hubiera comenzado:

a) En lo que se refiere a Estonia, antes del 20 de agosto de 1991.

b) En lo que se refiere a Letonia, antes del 21 de agosto de 1991.

c) En lo que se refiere a Lituania, antes del 11 de marzo de 1990.

2. El reconocimiento al que se refiere el apartado anterior se producirá si se cumplen los siguientes requisitos:

a) Que las autoridades de Estonia, Letonia o Lituania den fe de que dichos títulos de formación tienen en sus respectivos territorios la misma validez legal que los títulos de formación que ellas expiden y, para los arquitectos, que los títulos que figuran en el punto 6 del anexo IV, en lo referente al acceso a las actividades profesionales de médico con formación básica, médico especialista, enfermera responsable de cuidados generales, odontólogo, veterinario, matrona y farmacéutico, en lo que se refiere a las actividades consideradas en el artículo 60.2, y de arquitecto para las actividades recogidas en el artículo 63, y al ejercicio de las mismas.

b) Que la persona solicitante esté en posesión de un certificado, expedido por la autoridad competente de cualquiera de los citados Estados, que acredite que ha ejercido efectiva y lícitamente en su territorio las actividades de que se trate durante al menos tres años consecutivos en el transcurso de los cinco años anteriores a la fecha de expedición del certificado.

3. Para los títulos de formación de veterinario expedidos en la antigua Unión Soviética o cuya formación haya comenzado, en lo que se refiere a Estonia, antes del 20 de agosto de

1991, el certificado al que se refiere la letra b) del apartado anterior deberá ser expedido por las autoridades estonias y acreditar que la persona solicitante ha ejercido efectiva y lícitamente en su territorio las actividades propias de la profesión de veterinario durante al menos cinco años consecutivos en el transcurso de los siete años anteriores a la fecha de expedición del certificado.

**Artículo 34.** *Derechos adquiridos en la antigua Yugoslavia.*

La autoridad competente reconocerá los títulos de formación de médico que den acceso a las actividades profesionales de médico con formación básica y médico especialista, de enfermera responsable de cuidados generales, de odontólogo, de veterinario, de matrona, de farmacéutico y de arquitecto que posean nacionales de los Estados miembros y que hayan sido expedidos en la antigua Yugoslavia, o cuya formación hubiera comenzado, en lo que se refiere a Eslovenia antes del 25 de junio de 1991, y a Croacia, antes del 8 de octubre de 1991, si se cumplen los siguientes requisitos:

a) Que las autoridades competentes de Eslovenia y Croacia den fe de que dichos títulos de formación tienen en sus respectivos territorios la misma validez legal que los títulos de formación que se expiden y, para los arquitectos, que los títulos que figuran en el punto 6 del anexo IV para dichos Estados miembros, por lo que respecta al acceso a las actividades profesionales de médico con formación básica, médico especialista, enfermera responsable de cuidados generales, odontólogo, veterinario, matrona y farmacéutico en lo que se refiere a las actividades indicadas en el artículo 60.2, y de arquitecto para las actividades recogidas en el artículo 63, y al ejercicio de las mismas.

b) Que la persona solicitante esté en posesión de un certificado, expedido por las autoridades competentes de dichos Estados miembros, que acredite que ha ejercido efectiva y lícitamente en su territorio las actividades de que se trate durante al menos tres años consecutivos en el transcurso de los cinco años anteriores a la fecha de expedición del certificado.

**Sección 2.ª Médico**

**Artículo 35.** *Formación básica en Medicina.*

1. En España, la formación básica de médico es la que conduce a la obtención del título universitario oficial de Licenciado en Medicina, establecido por el Real Decreto 1417/1990, de 26 de octubre, o a la obtención del título de Grado establecido de acuerdo con las previsiones contenidas en la Orden ECI/332/2008, de 13 de febrero, conforme a las condiciones del Acuerdo de Consejo de Ministros de 14 de diciembre de 2007. Dichos títulos permiten el ejercicio de las actividades profesionales a que se refiere el artículo 6.2.a) de la Ley 44/2003, de 21 de noviembre, de ordenación de las profesiones sanitarias.

2. Para su reconocimiento en España, a efectos del acceso a las actividades profesionales de médico, los títulos de formación a que se refiere el artículo 29.1 deberán acreditar una formación que cumpla los requisitos que se recogen en los siguientes apartados:

a) Estar en posesión del título que permita el acceso a los estudios universitarios.

b) La formación básica de médico comprenderá, en total, por lo menos cinco años de estudio, que además podrán expresarse en créditos ECTS equivalentes, y constará como mínimo de 5.500 horas de enseñanza teórica y práctica impartidas en una universidad o bajo el control de una universidad.

Para los profesionales que hayan iniciado sus estudios antes del 1 de enero de 1972, la formación a la que se refiere la letra b) podrá incluir una formación práctica de nivel universitario de seis meses, realizada a tiempo completo bajo el control de las autoridades competentes.

3. La formación básica de médico garantizará que la persona solicitante ha adquirido los siguientes conocimientos y competencias profesionales:

a) Un conocimiento adecuado de las ciencias en las que se basa la medicina, así como una buena comprensión de los métodos científicos, incluidos los principios de medida de las

funciones biológicas, de evaluación de hechos científicamente demostrados y de análisis de datos.

b) Un conocimiento adecuado de la estructura, de las funciones y del comportamiento de los seres humanos, sanos y enfermos, así como de las relaciones entre el estado de salud del ser humano y su entorno físico y social.

c) Un conocimiento adecuado de las materias y de las prácticas clínicas que le proporcione una visión coherente de las enfermedades mentales y físicas, de la medicina en sus aspectos preventivo, diagnóstico y terapéutico, así como de la reproducción humana.

d) Una experiencia clínica adecuada adquirida en hospitales y centros de atención primaria bajo la oportuna supervisión.

#### **Artículo 36.** *Formación médica especializada.*

1. La formación médica especializada en España es la que se contempla en el capítulo III del título II de la Ley 44/2003, de 21 de noviembre, de ordenación de las profesiones sanitarias, y se regula en el Real Decreto 183/2008, de 8 de febrero, por el que se determinan y clasifican las especialidades en Ciencias de la Salud y se desarrollan determinados aspectos del sistema de formación sanitaria especializada.

2. La admisión a la formación de médico especialista estará supeditada, además de a los requisitos generales legalmente establecidos, a la conclusión y la convalidación de un programa de formación básica de médico contemplada en el artículo 35, en el transcurso del cual deberán haberse adquirido conocimientos básicos adecuados de medicina.

3. Para su reconocimiento en España, a efectos del ejercicio de las actividades profesionales de médico especialista, los títulos de formación a que se refiere el artículo 29.1 deberán acreditar una formación que cumpla los requisitos siguientes:

a) Estar supeditada a la superación de cinco años de estudios, o 5.500 horas de enseñanza teórica y práctica de acuerdo con la formación básica de médico regulada en el artículo anterior.

b) Comprender una enseñanza teórica y práctica, realizada en un centro universitario, un centro hospitalario docente o, en su caso, un centro sanitario acreditado para tal fin por las autoridades u organismos competentes; que la formación se haya realizado bajo el control de las autoridades u organismos competentes; y que haya implicado la participación personal del médico candidato a especialista en la actividad y en las responsabilidades de los servicios de que se trate.

c) La duración mínima de la formación será la mencionada para cada especialidad en el punto 5.1.3 del anexo III.

d) Que la formación se haya realizado a tiempo completo en centros específicos reconocidos por las autoridades competentes. Esta formación debe suponer la participación en la totalidad de las actividades médicas del departamento donde se realice la formación, incluidas las guardias, de manera que el especialista en formación haya dedicado a esta formación práctica y teórica toda su actividad profesional durante toda la semana de trabajo y durante todo el año, según las normas establecidas por las autoridades competentes. En consecuencia, esos puestos serán objeto de retribución apropiada.

4. Para el reconocimiento en España de dispensas parciales de formación para cursar una especialidad médica por haberla adquirido a través de la formación cursada en otra, se aplicarán las disposiciones contenidas en la Orden de 18 de junio de 1993, sobre reconocimiento de periodos formativos previos de los médicos y farmacéuticos residentes en formación.

En todo caso las dispensas de formación derivadas del sistema formativo troncal no podrán exceder de la mitad de la duración mínima de la formación establecida para cada especialidad en el anexo III, punto 5.1.3, de la Directiva 2005/36/CE, de 7 de septiembre.

#### **Artículo 37.** *Denominaciones de las formaciones médicas especializadas.*

Los títulos de formación de médico especialista a que se refiere el artículo 29.1 son aquellos que, expedidos por la autoridad competente indicada en el apartado 5.1.2 del anexo V, correspondan, para la formación especializada de que se trate, a las denominaciones enumeradas en el apartado 5.1.3 del anexo III.

**Artículo 38.** *Derechos adquiridos específicos de los médicos especialistas y de los médicos especialistas italianos.*

1. La autoridad competente española exigirá a los médicos especialistas de los demás Estados miembros, cuya formación médica especializada a tiempo parcial estuviera regulada por las disposiciones legales, reglamentarias y administrativas existentes a fecha de 20 de junio de 1975, y que hayan iniciado su formación de especialista a más tardar el 31 de diciembre de 1983, que sus títulos de formación vayan acompañados de una certificación que acredite que se han dedicado efectiva y lícitamente a las actividades de que se trate durante, por lo menos, tres años consecutivos a lo largo de los cinco años anteriores a la expedición de la certificación.

2. Las autoridades españolas competentes reconocerán los títulos de médico especialista expedidos en Italia, y enumerados en el anexo III, puntos 5.1.2 y 5.1.3, a los médicos que hubieran iniciado su formación de especialista después del 31 de diciembre de 1983 y antes del 1 de enero de 1991, aun cuando la formación en cuestión no cumpla todos los requisitos de formación establecidos en el artículo 36, si el título va acompañado de un certificado expedido por las autoridades competentes italianas en el que se declare que el médico en cuestión ha ejercido en Italia de forma efectiva y lícita las actividades de médico especialista en la misma especialidad de que se trate durante al menos diez años consecutivos durante los diez años anteriores a la concesión del certificado.

**Artículo 39.** *Formación específica en Medicina general.*

1. La formación específica en medicina general, en España, es la que conduce a la obtención del título de Médico Especialista en Medicina Familiar y Comunitaria, regulado por los Reales Decretos 3303/1978, de 29 de diciembre, 1753/1998, de 31 de julio, y 183/2008, de 8 de febrero.

2. Para su reconocimiento, a efectos del acceso a las actividades profesionales de médico de familia en España, la formación conducente a la obtención de los títulos a que se refiere el artículo 29.1 deberá cumplir los requisitos que se recogen en los siguientes apartados:

a) Estar supeditada a la superación de cinco años de estudios en el marco del ciclo de formación a que se refiere el artículo 35 de este real decreto.

b) La formación específica en medicina general que permita la obtención de títulos de formación tendrá, al menos, la duración establecida en el apartado 2 del artículo 28 de la Directiva 2005/36/CE.

c) Cuando el ciclo de formación al que se refiere el artículo 35 comprenda una formación práctica dispensada en un medio hospitalario homologado que disponga de equipos y servicios apropiados en medicina general o en el marco de un consultorio de medicina general homologado o de un centro homologado de atención primaria de salud, la duración de esta formación práctica podrá incluirse, con el límite de un año, en la duración prevista en el primer párrafo para los títulos de formación expedidos a partir del 1 de enero de 2006. Esta facultad sólo se reconocerá a los Estados miembros en los que la duración de la formación específica en medicina general sea de dos años el 1 de enero de 2001.

d) La formación específica en medicina general debe haberse realizado a tiempo completo bajo el control de las autoridades u organismos competentes y con un carácter más práctico que teórico.

e) La formación práctica deberá haberse impartido, por una parte, durante al menos seis meses en un medio hospitalario reconocido que disponga del equipo y los servicios adecuados y, por otra parte, durante al menos seis meses en un consultorio de medicina general homologado o en un centro homologado de atención médica primaria. La formación práctica debe haberse desarrollado en conexión con otros centros o estructuras sanitarios que se dediquen a la medicina general. Sin embargo, sin perjuicio de dichos períodos, la formación práctica puede haberse impartido durante un periodo de seis meses como máximo en otros centros o estructuras sanitarios reconocidos que se dediquen a la medicina general. La formación supondrá la participación personal del candidato en la actividad profesional y en las responsabilidades de las personas con las que trabaje.

f) La expedición de un título de formación específica en medicina general estará supeditada a la previa posesión de uno de los títulos de formación básica de médico mencionados en el punto 5.1.1 del anexo III.

g) Se reconocerán los títulos de formación mencionados en el punto 5.1.4 del anexo III, expedidos por los demás Estados miembros a un médico que no haya realizado la formación prevista en el presente artículo, pero que posea otra formación complementaria sancionada por un título de formación expedido por las autoridades competentes de un Estado miembro.

No obstante, sólo podrá expedirse dicho título de formación si éste confirmare conocimientos de un nivel cualitativamente equivalente a los que resulten de la formación a la que se refiere el presente artículo. Los Estados miembros determinarán, en particular, en qué medida podrán tenerse en cuenta la formación complementaria ya adquirida por la persona solicitante y su experiencia profesional para sustituir la formación a la que se refiere el presente artículo. Los Estados miembros sólo podrán expedir el título de formación indicado en el punto 5.1.4 del anexo III si la persona solicitante ha adquirido una experiencia de medicina general de seis meses, como mínimo, en un consultorio de medicina general o en un centro de atención médica primaria de los mencionados en el apartado e) del presente artículo.

**Artículo 40.** *Reconocimiento de la cualificación profesional de médico general.*

Sin perjuicio de las disposiciones sobre derechos adquiridos, es necesario, para desempeñar plazas de Medicina de Familia en centros y servicios sanitarios integrados en el Sistema Nacional de Salud, ostentar alguno de los siguientes títulos o diplomas:

a) El título de médico especialista en medicina familiar y comunitaria o la certificación prevista en el artículo 3 del Real Decreto 853/1993, de 4 de junio.

b) Uno de los títulos de formación mencionados en el punto 5.1.4 del anexo III, previo reconocimiento por la autoridad competente española, de acuerdo con el presente real decreto.

**Artículo 41.** *Derechos adquiridos específicos de los médicos generales.*

La autoridad competente española reconocerá, como derecho adquirido, el derecho a ejercer las actividades de médico de familia en el marco del Sistema Nacional de Salud sin el título de formación mencionado en el punto 5.1.4 del anexo III, a todos los médicos que tuvieran tal derecho en la fecha de referencia mencionada en dicho punto, y que estuvieran establecidos en dicha fecha en su territorio, habiéndose beneficiado de lo dispuesto en los artículos 29 o 30 a 34, siempre que tales circunstancias queden acreditadas mediante un certificado expedido por la autoridad competente de un Estado miembro que acredite el derecho a ejercer las actividades de médico general en el ámbito de su régimen nacional de seguridad social en virtud de los derechos adquiridos a los que hace referencia este artículo.

**Sección 3.<sup>a</sup> Enfermera responsable de cuidados generales**

**Artículo 42.** *Formación en Enfermería responsable de cuidados generales.*

1. En España, la formación básica de enfermería responsable de cuidados generales es la que conduce a la obtención del título universitario oficial de Diplomado en Enfermería, establecido por el Real Decreto 1466/1990, de 26 de octubre, o a la obtención del título de Grado establecido de acuerdo con las previsiones contenidas en la Orden CIN/2134/2008, de 3 de julio, conforme a las condiciones del Acuerdo de Consejo de Ministros de 8 de febrero de 2008. Dichos títulos permiten el ejercicio de las actividades profesionales a que se refiere el artículo 7.2.a) de la Ley 44/2003, de 21 de noviembre, de ordenación de las profesiones sanitarias.

2. Para su reconocimiento, a efectos del acceso a las actividades profesionales de enfermera responsable de cuidados generales, la formación conducente a la obtención de los títulos a que se refiere el artículo 29 deberá cumplir los requisitos que se recogen en los siguientes apartados:



§ 6 Reconocimiento de cualificaciones profesionales

---

a) La admisión a la formación de enfermera responsable de cuidados generales estará supeditada a:

1.º Una formación de enseñanza general de al menos doce años sancionada por un diploma, certificado u otro título expedido por las autoridades u organismos competentes de un Estado miembro, o por un certificado que acredite que se ha superado un examen de admisión de nivel equivalente y que dé acceso a universidades o a centros de enseñanza superior de un nivel que se reconozca como equivalente, o

2.º Una formación de enseñanza general de al menos diez años sancionada por un diploma, certificado u otro título expedido por las autoridades u organismos competentes de un Estado miembro, o por un certificado que acredite que se ha superado un examen de nivel equivalente que dé acceso a una escuela profesional de enfermería o a un programa de formación profesional de enfermería.

b) La formación de enfermera responsable de cuidados generales se realizará a tiempo completo y se referirá como mínimo al programa que figura en el apartado 5.2.1 del anexo III.

3. La formación en enfermería responsable de cuidados generales comprenderá en total por lo menos tres años de estudios, que podrán expresarse además en créditos ECTS equivalentes, que representen al menos 4.600 horas de formación teórica y clínica; la duración de la formación teórica representará como mínimo un tercio y la de la formación clínica, al menos la mitad de la duración mínima de la formación.

Las autoridades competentes podrán conceder dispensas parciales a los profesionales que hayan adquirido una parte de esta formación en el marco de otras formaciones cuyo nivel sea, como mínimo, equivalente.

Los Estados miembros velarán por que el centro encargado de la formación de enfermería asuma la coordinación entre la formación teórica y clínica con respecto a todo el programa de estudios.

4. Se considerará enseñanza teórica la parte de la formación de enfermería mediante la cual se adquieren los conocimientos, capacidades y competencias profesionales exigidas de conformidad con los apartados 6 y 7.

Esta formación se impartirá por el personal docente de enfermería, así como por otras personas competentes, en universidades, en centros de enseñanza superior de nivel reconocido como equivalente o en escuelas profesionales de enfermería o programas de formación profesional de enfermería.

5. Por formación clínica se entenderá la parte de la formación de enfermería mediante la cual se aprende, en un equipo y en contacto directo con una persona sana o enferma y/o una comunidad, a organizar, prestar y evaluar los cuidados integrales de enfermería requeridos a partir de los conocimientos, capacidades y competencias adquiridos. El aspirante a enfermera no solo aprenderá a ser miembro de un equipo, sino también a dirigir un equipo y a organizar los cuidados integrales de enfermería, entre los que se incluye la educación sanitaria destinada a personas y pequeños grupos de personas, en centros sanitarios o en la comunidad.

Esta formación se impartirá en hospitales y otros centros sanitarios, así como en la colectividad, bajo la responsabilidad del personal docente en enfermería y con la cooperación y la asistencia de otros enfermeros cualificados. Otras personas cualificadas podrán integrarse en el proceso de enseñanza.

Los estudiantes de enfermería participarán en las actividades de los servicios en cuestión en la medida en que dichas actividades contribuyan a su formación y les permitan aprender a asumir las responsabilidades que implican los cuidados de enfermería.

6. La formación de enfermera responsable de cuidados generales garantizará que el profesional en cuestión haya adquirido los conocimientos y capacidades siguientes:

a) Amplios conocimientos de las ciencias en las que se basa la enfermería general, incluida una comprensión suficiente de la estructura, funciones fisiológicas y comportamiento de las personas, tanto sanas como enfermas, y de la relación existente entre el estado de salud y el entorno físico y social del ser humano.



## § 6 Reconocimiento de cualificaciones profesionales

b) Conocimiento de la naturaleza y de la ética de la profesión así como de los principios generales de la salud y de la enfermería.

c) Experiencia clínica adecuada; experiencia que se seleccionará por su valor formativo, y se adquirirá bajo la supervisión de personal de enfermería cualificado y en lugares donde el número de personal cualificado y de equipos sean adecuados para los cuidados de enfermería al paciente.

d) Capacidad para participar en la formación práctica del personal sanitario y experiencia de trabajo con ese personal.

e) Experiencia de trabajo con miembros de otras profesiones del sector sanitario.

7. Los títulos de formación de enfermera responsable de cuidados generales acreditarán que el profesional en cuestión se encuentra, como mínimo, en condiciones de aplicar las siguientes competencias, independientemente de que la formación se haya adquirido en una universidad, un centro de enseñanza superior de nivel reconocido como equivalente, una escuela profesional o mediante programas de formación profesional en enfermería:

a) Competencia para diagnosticar de forma independiente los cuidados de enfermería necesarios utilizando para ello los conocimientos teóricos y clínicos, y para programar, organizar y administrar cuidados de enfermería al tratar a los pacientes sobre la base de los conocimientos y las capacidades adquiridos de conformidad con el apartado 6, letras a), b) y c), con el fin de mejorar la práctica profesional.

b) Competencia para colaborar de forma eficaz con otros actores del sector sanitario, incluida la participación en la formación práctica del personal sanitario sobre la base de los conocimientos y las capacidades adquiridos de conformidad con el apartado 6, letras d) y e).

c) Competencia para responsabilizar a las personas, las familias y los grupos de unos hábitos de vida sanos y de los cuidados de la propia salud sobre la base de los conocimientos y las capacidades adquiridos de conformidad con el apartado 6, letras a) y b).

d) Competencia para, de forma independiente, tomar medidas inmediatas para mantener la vida y aplicar medidas en situaciones de crisis y catástrofe.

e) Competencia para, de forma independiente, dar consejo e indicaciones y prestar apoyo a las personas que necesitan cuidados y a sus allegados.

f) Competencia para, de forma independiente, garantizar la calidad de los cuidados de enfermería y evaluarlos.

g) Competencia para establecer una comunicación profesional completa y cooperar con miembros de otras profesiones del sector sanitario.

h) Competencia para analizar la calidad de los cuidados y mejorar su propia práctica profesional como enfermera responsable de cuidados generales.

**Artículo 43.** *Derechos adquiridos específicos de las enfermeras responsables de cuidados generales.*

A los efectos de reconocer derechos adquiridos a las enfermeras responsables de cuidados generales, las actividades mencionadas en los artículos 30 a 34 deberán haber incluido responsabilidad plena en la programación, la organización y la administración de los cuidados de enfermería al paciente.

**Artículo 44.** *Derechos adquiridos específicos de las enfermeras responsables de cuidados generales tituladas en Polonia.*

1. Por lo que respecta a los títulos polacos de formación de enfermera responsable de cuidados generales, se aplicarán únicamente las normas sobre derechos adquiridos que figuran en el presente artículo.

2. Se reconocerán los títulos de enfermería que:

a) Estén expedidos en Polonia a los enfermeros que completaron su formación antes del 1 de mayo de 2004, que no cumplen los requisitos de formación mínimos establecidos en el artículo 42, y

b) sancionados por un diploma de bachiller obtenido sobre la base de un programa especial de revalorización descrito en:

1.º El artículo 11 de la Ley de 20 de abril de 2004 por la que se modifica la Ley sobre las profesiones de enfermero y matrona y de algunos otros actos jurídicos, y en el Reglamento del Ministro de Sanidad, de 11 de mayo de 2004, sobre las condiciones detalladas de los estudios de enfermería general y enfermería obstétrico-ginecológica, que posean un certificado de escuela secundaria (examen final/madurez) y se hayan graduado en liceos médicos y escuelas profesionales médicas que impartan la formación de enfermero y matrona, o

2.º el artículo 52.3, punto 2, de la Ley de 15 de julio de 2011 sobre las profesiones de enfermera y matrona, y el Reglamento del Ministro de Sanidad, de 14 de junio de 2012, sobre las condiciones detalladas de los estudios de enfermería general y enfermería obstétrico-ginecológica, que posean un certificado de escuela secundaria (examen final/madurez) y se hayan graduado en liceos médicos y escuelas profesionales médicas que impartan la formación de enfermera y matrona, a efectos de verificar que la enfermera en cuestión tiene un nivel de conocimientos y competencia comparable al de las enfermeras en poder de los títulos relacionados por Polonia en el anexo III, punto 5.2.2.

**Artículo 45.** *Derechos adquiridos específicos de las enfermeras de cuidados generales tituladas en Rumanía.*

1. Por lo que respecta a los títulos rumanos de formación de enfermera responsable de cuidados generales, se aplicarán únicamente las normas sobre derechos adquiridos que figuran a continuación.

2. En el caso de nacionales de los Estados miembros que recibieron la formación de enfermera responsable de cuidados generales en Rumanía y cuya formación no cumpla todos los requisitos de formación establecidos en el artículo 42, se reconocerán como prueba suficiente los siguientes títulos de enfermera responsable de cuidados generales, siempre que el título vaya acompañado de un certificado en que se declare que dichos nacionales de los Estados miembros han ejercido en Rumanía de forma efectiva y lícita las actividades de enfermera responsable de cuidados generales, incluida la asunción de responsabilidad plena de la planificación, organización y administración a pacientes de cuidados de enfermería durante al menos tres años consecutivos durante los cinco años anteriores a la concesión del certificado:

a) Certificat de competențe profesionale de asistent medical generalist con enseñanza postsecundaria otorgado por una școală postliceală, que acredite que la formación comenzó antes del 1 de enero de 2007.

b) Diplomă de absolvire de asistent medical generalist con estudios de enseñanza superior de corta duración, que acredite que la formación comenzó antes del 1 de octubre de 2003.

c) Diplomă de licență de asistent medical generalist con estudios de enseñanza superior de larga duración, que acredite que la formación comenzó antes del 1 de octubre de 2003.

#### **Sección 4.ª Odontólogo**

**Artículo 46.** *Formación en Odontología.*

1. En España, la formación de odontólogo es la que conduce a la obtención del título universitario oficial de Licenciado en Odontología, establecido por el Real Decreto 1418/1990, de 26 de octubre, o a la obtención del título de Grado establecido de acuerdo con las previsiones contenidas en la Orden CIN/2136/2008, de 3 de julio, conforme a las condiciones del Acuerdo de Consejo de Ministros de 8 de febrero de 2008. Dichos títulos permiten el ejercicio de la profesión de Dentista a que se refiere el artículo 6.2.c) de la Ley 44/2003, de 21 de noviembre, de Ordenación de las Profesiones Sanitarias.

2. Para su reconocimiento en España, a efectos del acceso a las actividades profesionales de odontólogo, los títulos de formación a que se refiere el artículo 29 deberán acreditar una formación que cumpla los requisitos que se recogen en los siguientes apartados:

a) Estar en posesión del título que permita el acceso a los estudios universitarios.

b) Haberse desarrollado en una universidad, en un instituto superior con nivel reconocido como equivalente o bajo el control de una universidad.

c) Comprender, en su totalidad, por lo menos cinco años de estudios, que podrán expresarse además en créditos ECTS equivalentes, y que representarán al menos 5.000 horas de formación teórica y práctica a tiempo completo.

d) Tener unos contenidos formativos que respondan, al menos, al programa que figura en el punto 5.3.1 del anexo III.

3. La formación del odontólogo deberá garantizar que la persona solicitante ha adquirido las competencias necesarias para llevar a cabo todas las actividades relacionadas con la prevención, el diagnóstico y el tratamiento de las anomalías y enfermedades de los dientes, la boca, las mandíbulas y los tejidos correspondientes, y, concretamente, conocimientos y competencias profesionales adecuadas sobre las siguientes materias:

a) Las ciencias en las que se basa la odontología, así como una buena comprensión de los métodos científicos, incluidos los principios de medición de las funciones biológicas, la evaluación de los hechos científicamente demostrados y el análisis de los datos.

b) Constitución, psicología y comportamiento de las personas, tanto sanas como enfermas, así como la influencia del entorno natural y social en el estado de salud del ser humano, en la medida en que esos factores afectan a la odontología.

c) Estructura y funciones de los dientes, la boca, las mandíbulas y los tejidos correspondientes, tanto sanos como enfermos, y de la relación existente entre ellos y el estado general de salud y bienestar físico y social del paciente.

d) Disciplinas y métodos clínicos que pueden dar al odontólogo un panorama coherente de las anomalías, lesiones y enfermedades de los dientes, la boca, las mandíbulas y los tejidos correspondientes, así como de la odontología preventiva, diagnóstica y terapéutica.

e) Experiencia clínica adecuada, bajo la supervisión apropiada.

#### **Artículo 47.** *Ejercicio de las actividades profesionales de odontólogo.*

1. En España, corresponden a los odontólogos, que constituyen una profesión específica y diferenciada de la de médico, las funciones relativas a la promoción de la salud bucodental y a la prevención, diagnóstico y tratamiento señaladas en la Ley 10/1986, de 17 de marzo, sobre odontólogos y otros profesionales relacionados con la salud bucodental y la Ley 44/2003, de 21 de octubre, de ordenación de las profesiones sanitarias. Todo ello sin perjuicio de las funciones de los médicos especialistas en cirugía oral y maxilofacial, y del ejercicio de la profesión de dentista por los médicos especialistas en estomatología, de acuerdo con el artículo 6.2.a) de la citada Ley 44/2003.

2. La admisión a la formación de odontólogo especialista estará supeditada a la conclusión y validación de la formación básica de odontólogo a que se refiere el artículo 46 o a la posesión de los documentos a que se refieren los artículos 30 y 48.

3. El ejercicio de las actividades profesionales de odontólogo supondrá estar en posesión de un título de formación de los mencionados en el punto 5.3.2 del anexo III. Quedarán equiparados a los poseedores de dichos títulos de formación los beneficiarios de los derechos adquiridos que se reconocen en los artículos 30 a 35, 48 y 49.

#### **Artículo 48.** *Derechos adquiridos específicos de los odontólogos.*

1. Corresponde a la autoridad competente española, a efectos del ejercicio de la profesión de odontólogo, el reconocimiento automático de los títulos de formación de médico expedidos en Italia, Austria, la República Checa, Eslovaquia y Rumanía, a personas que iniciaron su formación de médico en fecha no posterior a la fecha de referencia indicada en el anexo III para cada uno de dichos Estados miembros.

2. Junto al título de formación a que se refiere el apartado anterior, el solicitante deberá acompañar un certificado expedido por las autoridades competentes del estado correspondiente, que deberá acreditar el cumplimiento de las dos condiciones siguientes:

a) Que los poseedores del título de médico están autorizados a ejercer las actividades propias de la profesión de odontólogo en las mismas condiciones que las personas que

poseen el título de formación que figura en el punto 5.3.2 del anexo III para el Estado expendedor.

b) Que la persona solicitante se ha dedicado en dicho Estado miembro efectiva y lícitamente y de manera principal a las actividades mencionadas en el artículo 47 durante, por lo menos, tres años consecutivos en el transcurso de los cinco años anteriores a la expedición del certificado.

3. Se dispensará del requisito de la experiencia profesional prevista en la letra b) del apartado anterior a los solicitantes que hayan superado, al menos, tres cursos de estudios equivalentes, según la autoridad competente, a la formación básica de odontólogo.

4. Los títulos de formación obtenidos en la antigua Checoslovaquia serán reconocidos de la misma manera que los títulos de formación checos o eslovacos y en las mismas condiciones que las estipuladas en los párrafos anteriores.

5. Por lo que se refiere a los títulos de odontólogo, los Estados miembros reconocerán dichos títulos de conformidad con el artículo 29 cuando el solicitante ya hubiera comenzado su formación el 18 de enero de 2016.

#### **Artículo 49.** *Derechos adquiridos específicos de los odontólogos en Italia.*

1. Corresponde a la autoridad competente española, a efectos del ejercicio de la profesión de odontólogo, el reconocimiento automático de los títulos de formación de médico expedidos en Italia a las personas que hayan iniciado la formación universitaria de médico entre el 28 de enero de 1980 y el 31 de diciembre de 1984.

2. Junto al título de formación a que se refiere el apartado anterior, la persona solicitante deberá acompañar un certificado que acreditará:

a) La superación de la prueba de aptitud específica organizada por las autoridades competentes italianas al objeto de comprobar la posesión de un nivel de conocimientos y de competencias comparable al de las personas que poseen el título de formación que figura para Italia en el punto 5.3.2 del anexo III.

b) Que los poseedores del título de médico están autorizados a ejercer o ejercen efectiva y lícitamente las actividades propias de la profesión de odontólogo con carácter principal y en las mismas condiciones que las personas que poseen el título de formación que figura para Italia en el punto 5.3.2 del anexo III.

c) Que la persona solicitante se ha dedicado en Italia efectiva y lícitamente y con carácter principal a las actividades a que se refiere el artículo 47 durante, por lo menos, tres años consecutivos en el transcurso de los cinco años anteriores a la expedición del certificado.

3. Se dispensará del requisito de la prueba de aptitud prevista en la letra a) del apartado anterior a los solicitantes que hayan superado al menos tres años de estudios equivalentes, según la autoridad competente, a la formación básica de odontólogo.

4. Las personas que hayan iniciado la formación universitaria de médico después del 31 de diciembre de 1984 recibirán el mismo trato que las mencionadas en el apartado anterior, siempre que los tres años de estudios se iniciaran antes del 31 de diciembre de 1994.

### **Sección 5.<sup>a</sup> Veterinario**

#### **Artículo 50.** *Formación básica en Veterinaria.*

1. En España, la formación de veterinario, que permite el ejercicio de las actividades profesionales a que se refiere el artículo 6.2.d) de la Ley 44/2003, de 21 de noviembre, de ordenación de las profesiones sanitarias, es la que conduce a la obtención del título de Licenciado en Veterinaria, establecido por el Real Decreto 1384/1991, de 30 de agosto, o a la obtención del título de Grado establecido de acuerdo con las previsiones contenidas en la Orden ECI/333/2008, de 13 de febrero, conforme a las condiciones del Acuerdo de Consejo de Ministros de 14 de diciembre de 2007.

2. Para su reconocimiento en España, a efectos del ejercicio de las actividades profesionales de los veterinarios, los títulos de formación de los demás Estados miembros a

los que se refiere el artículo 29 deberán acreditar una formación que cumpla los requisitos que se recogen en los apartados siguientes.

3. La formación de veterinario comprenderá, en total, por lo menos cinco años de estudios teóricos y prácticos a tiempo completo, que podrán expresarse además en créditos ECTS equivalentes, impartidos en una universidad, en un instituto superior con un nivel reconocido como equivalente o bajo el control de una universidad, y que deberá referirse como mínimo al programa establecido en el anexo III, punto 5.4.1.

4. La admisión a la formación de veterinario supondrá la posesión de un título o certificado que permita el acceso, para la realización de esos estudios, a los centros universitarios de un Estado miembro o a sus instituciones superiores de nivel reconocido como equivalente.

5. La formación de veterinario garantizará que el profesional en cuestión ha adquirido los conocimientos y capacidades siguientes:

a) Conocimiento adecuado de las ciencias en las que se basan las actividades de la veterinaria y del Derecho de la Unión relativo a dichas actividades.

b) Conocimiento adecuado de la estructura, funciones, comportamiento y necesidades fisiológicas de los animales, así como las capacidades y competencias necesarias para su cría, alimentación, bienestar, reproducción e higiene en general.

c) Las capacidades y competencias clínicas, epidemiológicas y analíticas requeridas para la prevención, diagnóstico y tratamiento de las enfermedades de los animales, incluida la anestesia, la cirugía aséptica y la muerte sin dolor, considerados individualmente o en grupo, incluido un conocimiento específico de las enfermedades que pueden transmitirse a los seres humanos.

d) Conocimientos, capacidades y competencias adecuadas para la medicina preventiva, incluidas competencias relativas a encuestas y certificación.

e) Conocimientos adecuados de la higiene y la tecnología empleadas en la obtención, la fabricación y la comercialización de productos alimenticios para animales o de productos alimenticios de origen animal destinados al consumo humano, incluidas las capacidades y competencias necesarias para comprender y explicar las buenas prácticas a este respecto.

f) Conocimientos, capacidades y competencias necesarios para el uso responsable y sensato de los medicamentos veterinarios con el fin de tratar a los animales y garantizar la seguridad de la cadena alimenticia y la protección del medio ambiente.

#### **Artículo 51.** *Derechos adquiridos específicos de los veterinarios en Estonia.*

No obstante lo dispuesto en los artículos 30 a 34, se reconocerán los títulos de formación de veterinario que hayan sido expedidos en Estonia, o cuya formación hubiera comenzado en dicho Estado antes del 1 de mayo de 2004, cuando se aporte un certificado que acredite que dichas personas han ejercido efectiva y lícitamente en Estonia las actividades de que se trate durante, al menos, cinco años consecutivos en el transcurso de los siete años anteriores a la fecha de expedición del certificado.

### **Sección 6.ª Matrona**

#### **Artículo 52.** *Formación de matrona.*

1. En España, la formación de matrona, conducente a la obtención del título oficial de enfermera especialista obstétrico-ginecológica, es la que se contempla en el capítulo III del título II de la Ley 44/2003, de 21 de noviembre de ordenación de las profesiones sanitarias, y se regula en el Real Decreto 450/2005, de 22 de abril, sobre especialidades de enfermería.

2. Para su reconocimiento en España, a efectos del ejercicio de las actividades profesionales de enfermera especialista obstétrico-ginecológica (matrona), los títulos de formación expedidos por los demás Estados miembros a que se refiere el artículo 29 deberán acreditar una formación que cumpla los requisitos que se recogen en los apartados siguientes:

a) La realización de, por lo menos, doce años de enseñanza general básica o la posesión de un certificado que acredite la superación de un examen de nivel equivalente, para la admisión en una escuela de matronas para la vía I;



b) la posesión de un título de formación de enfermero responsable de cuidados generales contemplado en el anexo III, punto 5.2.2, para la vía II.

3. La formación de matrona garantizará que el profesional en cuestión ha adquirido los conocimientos y capacidades siguientes:

a) Conocimiento pormenorizado de las ciencias en que se basan las actividades de las matronas, en particular la partería, la obstetricia y la ginecología;

b) conocimiento adecuado de la ética de la profesión y de la legislación pertinente para el ejercicio de la profesión;

c) conocimiento adecuado de los conocimientos médicos generales (funciones biológicas, anatomía y fisiología) y de la farmacología en el campo de la obstetricia y del recién nacido, así como conocimiento de la relación existente entre el estado de salud y el entorno físico y social del ser humano, y de su comportamiento;

d) experiencia clínica adecuada, adquirida en centros acreditados, que permita a la matrona ser capaz, de modo independiente y bajo su propia responsabilidad, en la medida de lo necesario y excluyendo situaciones patológicas, de gestionar la asistencia prenatal, controlar el parto y sus consecuencias en centros acreditados y supervisar el parto, la asistencia postparto y la reanimación de un recién nacido a la espera de un médico;

e) comprensión adecuada de la formación del personal sanitario y de la experiencia de trabajo con el mismo.

**Artículo 53.** *Modalidades de reconocimiento de los títulos de formación de matrona.*

1. Los títulos de formación de matrona mencionados en el punto 5.5.2 del anexo III serán objeto de reconocimiento automático en virtud del artículo 29 si cumplen alguno de los requisitos siguientes:

a) Que acrediten una formación de matrona de por lo menos tres años a tiempo completo, que podrá expresarse además en créditos ECTS equivalentes, y que comprenda al menos 4 600 horas de formación teórica y práctica, con al menos una tercera parte de la duración mínima dedicada a una práctica clínica;

b) que acrediten una formación de matrona de por lo menos dos años a tiempo completo, que podrá expresarse además en créditos ECTS equivalentes, y que comprenda al menos 3 600 horas, subordinada a la posesión de un título de formación de enfermero responsable de cuidados generales contemplado en el anexo III, punto 5.2.2;

c) que acrediten una formación de matrona de por lo menos dieciocho meses a tiempo completo, que podrá expresarse además en créditos ECTS equivalentes, que comprenda al menos 3.000 horas, subordinada a la posesión de un título de formación de enfermero responsable de cuidados generales contemplado en el anexo III, punto 5.2.2, y seguida de una práctica profesional de un año por la que se haya expedido una certificación con arreglo al apartado 2.

2. La certificación prevista en el apartado 1 será expedida por las autoridades competentes del Estado miembro de origen. Ésta acreditará que la persona beneficiaria, tras haber obtenido el título de formación de matrona, ha ejercido de manera satisfactoria en un hospital o en un centro sanitario homologado a tal efecto todas las actividades de matrona durante el periodo correspondiente.

**Artículo 54.** *Ejercicio de las actividades profesionales de enfermera especialista obstétrico-ginecológica (matrona).*

En España, las actividades profesionales de enfermera especialista obstétrico-ginecológica (matrona) son las siguientes:

a) Prestar información y asesoramiento adecuados sobre planificación familiar.

b) Diagnosticar el embarazo y supervisar el embarazo normal; realizar los exámenes necesarios para la supervisión del desarrollo de los embarazos normales.

c) Prescribir o asesorar sobre los exámenes necesarios para el diagnóstico precoz de los embarazos de alto riesgo.



d) Facilitar programas de preparación parental y preparación completa al parto, incluida la información relacionada con la higiene y la nutrición.

e) Prestar cuidados y asistencia a la madre durante el parto y supervisar la condición del feto en el útero mediante los métodos clínicos y técnicos apropiados.

f) Atender el parto normal, cuando se trate de una presentación de vértice, incluyendo, si es necesario, la episiotomía y, en caso de urgencia, atender el parto en presentación de nalgas.

g) Reconocer en la madre o en el niño los signos indicadores de anomalías que precisen la intervención de un médico y, en su caso, asistir a éste; adoptar las medidas necesarias en ausencia del médico, en particular la extracción manual de la placenta, seguida, en su caso, del reconocimiento manual del útero.

h) Reconocer y prestar cuidados al recién nacido; adoptar todas las iniciativas precisas en caso de necesidad y practicar, si llega el caso, la reanimación inmediata.

i) Asistir y supervisar los progresos de la madre después del parto y prestarle el asesoramiento necesario en relación con los cuidados al niño para que pueda garantizar el progreso óptimo del recién nacido.

j) Realizar el tratamiento prescrito por el médico.

k) Redactar los informes que sean necesarios.

**Artículo 55.** *Derechos adquiridos específicos de las matronas.*

1. En el caso de los títulos de los nacionales de los demás Estados miembros cuyos títulos de formación de matrona respondan a todas las exigencias mínimas de formación previstas en el artículo 52, pero que, en virtud del artículo 53, únicamente puedan ser reconocidos si van acompañados de la certificación de práctica profesional mencionada en el apartado 2 de dicho precepto, la autoridad competente española reconocerá como prueba suficiente los títulos de formación expedidos por dichos Estados miembros antes de la fecha de referencia mencionada en el punto 5.5.2 del anexo III, acompañados de una certificación que acredite que tales nacionales se han dedicado efectiva y lícitamente a las actividades de que se trate durante, por lo menos, dos años consecutivos en el transcurso de los cinco años anteriores a la expedición de la certificación.

2. En lo que respecta a los títulos de formación de matrona, se reconocerán automáticamente los títulos para cuya obtención la solicitante inició la formación antes del 18 de enero de 2016, y cuyas condiciones de admisión a la formación consistían entonces, bien en diez años de formación general o un nivel equivalente para la vía I, bien en haber cursado una formación de enfermero responsable de cuidados generales sancionada por el título de formación a que se refiere el anexo III, punto 5.2.2, antes de comenzar una formación de matrona con arreglo a la vía II.

**Artículo 56.** *Derechos adquiridos específicos de las matronas en la antigua República Democrática Alemana.*

Se aplicará lo dispuesto en el artículo anterior a los nacionales de los Estados miembros cuyos títulos de formación de matrona sancionen una formación adquirida en el territorio de la antigua República Democrática Alemana y que responda a todas las exigencias mínimas de formación que se establecen en el artículo 52, pero que, en virtud del artículo 53, únicamente podrán ser reconocidos por la autoridad competente española cuando vayan acompañados de la certificación de práctica profesional mencionada en el apartado 2 del citado precepto, en caso de que sancionen una formación iniciada antes del 3 de octubre de 1990.

**Artículo 57.** *Derechos adquiridos específicos de las matronas en Polonia.*

La autoridad competente reconocerá a los nacionales de los Estados miembros los títulos de formación de matrona que hayan sido expedidos en Polonia, según lo establecido a continuación:

a) que hayan sido expedidos en Polonia a las matronas que completaron su formación antes del 1 de mayo de 2004 y que no cumplen los requisitos de formación mínimos establecidos en el artículo 52, y

b) que hayan sido sancionados por un diploma de «bachiller» obtenido sobre la base de un programa especial de revalorización descrito en:

1.º El artículo 11 de la Ley de 20 de abril de 2004 por la que se modifica la Ley sobre las profesiones de enfermero y matrona y de algunos otros actos jurídicos y, el Reglamento del Ministro de Sanidad, de 11 de mayo de 2004, sobre las condiciones detalladas de los estudios de enfermería general y enfermería obstétrico-ginecológica, que posean un certificado de escuela secundaria (examen final/madurez) y se hayan graduado en liceos médicos y escuelas profesionales médicas que impartan la formación de enfermero y matrona, o

2.º el artículo 53.3, apartado 3, de la Ley de 15 de julio de 2011 sobre las profesiones de enfermero y matrona, y el Reglamento del Ministro de Sanidad, de 14 de junio de 2012, sobre las condiciones detalladas de los estudios de enfermería general y enfermería obstétrico-ginecológica, que posean un certificado de escuela secundaria (examen final/madurez) y se hayan graduado en liceos médicos y escuelas profesionales médicas que impartan la formación de enfermero y matrona, a efectos de verificar que la persona en cuestión tenga un nivel de conocimientos y competencia comparable al de las matronas en poder de los títulos relacionados por Polonia en el anexo III, punto 5.5.2.

**Artículo 58.** *Derechos adquiridos específicos de las matronas en Rumanía y Croacia.*

1. Por lo que respecta a los títulos rumanos de matrona, se aplicarán únicamente las normas sobre derechos adquiridos que figuran a continuación.

2. En el caso de nacionales de los Estados miembros cuyos títulos de formación de matrona (asistent medical obstetrica-ginecologie) hayan sido expedidos en Rumanía antes de la fecha de adhesión, y que no cumplan los requisitos mínimos en materia de formación establecidos en el artículo 52, se reconocerán dichos títulos de formación a efectos del ejercicio de la actividad de matrona si van acompañados de un certificado que acredite que dichas personas han ejercido efectiva y lícitamente en Rumanía las actividades de matrona durante al menos cinco años consecutivos en el transcurso de los siete años anteriores a la fecha de expedición del certificado.

3. Por lo que respecta a los títulos croatas de matronas, los derechos adquiridos en enfermería obstétrico-ginecológica no serán aplicables a las siguientes cualificaciones obtenidas en Croacia antes del 1 de julio de 2013: viša medicinska sestra ginekološko-opstetričkog smjera (enfermería superior obstétrico-ginecológica), medicinska sestra ginekološko-opstetričkog smjera (enfermería obstétrico-ginecológica), viša medicinska sestra primaljskog smjera (enfermería superior con título de matrona), medicinska sestra primaljskog smjera (enfermería con título de matrona), ginekološko-opstetrička primalja (matrona obstétrico-ginecológica) y primalja (matrona).

**Sección 7.ª Farmacéutico**

**Artículo 59.** *Formación básica en Farmacia.*

1. En España, la formación del farmacéutico, que permite el ejercicio de las actividades profesionales a que se refiere el artículo 6.2.b) de la Ley 44/2003, de 21 de noviembre, de ordenación de las profesiones sanitarias, es la que conduce a la obtención del título oficial de licenciado en Farmacia, establecido por el Real Decreto 1464/1990, de 26 de octubre, o a la obtención del título de Grado establecido de acuerdo con las previsiones contenidas en la Orden CIN/2137/2008, de 3 de julio, conforme a las condiciones del Acuerdo de Consejo de Ministros de 8 de febrero de 2008.

2. Para su reconocimiento en España, a efectos del acceso a las actividades profesionales de farmacéutico, los títulos de formación a que se refiere el artículo 29 deberán acreditar una formación de una duración de por lo menos cinco años, que podrá expresarse además en créditos ECTS equivalentes, que incluirán como mínimo:

a) Cuatro años de enseñanza teórica y práctica a tiempo completo en una universidad, en un instituto superior de un nivel reconocido como equivalente o bajo el control de una universidad.

## § 6 Reconocimiento de cualificaciones profesionales

b) Durante o al final de la formación teórica y práctica, un período de prácticas de seis meses en una oficina de farmacia abierta al público o en un hospital bajo la supervisión del servicio farmacéutico de dicho hospital.

El ciclo de la formación contemplado en el presente apartado se referirá como mínimo al programa establecido en el anexo III, punto 5.6.1.

3. La formación de farmacéutico acreditada deberá implicar que la persona solicitante ha adquirido los conocimientos y competencias siguientes:

a) Un conocimiento adecuado de los medicamentos y de las sustancias utilizadas en su fabricación.

b) Un conocimiento adecuado de la tecnología farmacéutica y de los ensayos físicos, químicos, biológicos y microbiológicos de los medicamentos.

c) Un conocimiento adecuado del metabolismo y de los efectos de los medicamentos, así como de la acción de las sustancias tóxicas y de la utilización de los medicamentos.

d) Un conocimiento adecuado para la evaluación de los datos científicos relativos a los medicamentos, con objeto de poder facilitar la información adecuada sobre la base de ese conocimiento.

e) Un conocimiento adecuado de los requisitos legales y de otra índole relacionados con el ejercicio de la farmacia.

**Artículo 60.** *Ejercicio de las actividades profesionales de farmacéutico.*

1. Las personas solicitantes que presenten un título profesional de los que figuran en el punto 5.6.2 del anexo III, una vez reconocido por la autoridad competente española de acuerdo con lo dispuesto en el presente Real Decreto, podrán establecerse en España y desarrollar las actividades propias de la profesión de farmacéutico.

2. En España, la profesión de farmacéutico incluye las actividades siguientes:

a) Preparación de la forma farmacéutica de los medicamentos.

b) Fabricación y control de medicamentos.

c) Control de los medicamentos en un laboratorio de control de medicamentos.

d) Almacenamiento, conservación y distribución de medicamentos al por mayor.

e) Suministro, preparación, control, almacenamiento, distribución y dispensación de medicamentos seguros y eficaces de la calidad requerida en farmacias abiertas al público.

f) Preparación, control, almacenamiento y dispensación de medicamentos seguros y eficaces de la calidad requerida en hospitales.

g) Información y asesoramiento sobre los medicamentos en sí, también sobre su uso adecuado.

h) Informe a las autoridades competentes de las reacciones adversas de los productos farmacéuticos.

i) Acompañamiento personalizado de los pacientes que se administran sus medicamentos.

j) Contribución a las campañas locales o nacionales de salud pública.

3. El ejercicio de la profesión de farmacéutico a través de la titularidad de una oficina de farmacia, deberá someterse a lo dispuesto en la Ley 16/1997, de 25 de abril, de regulación de servicios de las oficinas de farmacia.

4. No obstante lo dispuesto en el apartado primero de este artículo, la Administración competente podrá mantener procedimientos de concurrencia competitiva para seleccionar, entre los titulados señalados en dicho apartado, a los que se designarán como titulares de las nuevas farmacias, pudiendo someter a tales procedimientos a los nacionales de los Estados miembros que posean alguno de los títulos de formación de farmacéutico mencionados en el punto 5.6.2 del anexo III o se beneficien de lo dispuesto en los artículos 30 a 34.

5. Las autoridades españolas podrán, con carácter excepcional, decidir no dar efecto a los títulos de formación a que se hace referencia en el punto 5.6.2 del anexo III para el establecimiento de nuevas farmacias abiertas al público. Para la aplicación de lo dispuesto en el presente apartado, se considerarán también nuevas farmacias las abiertas en los tres últimos años.

Esta excepción no podrá aplicarse a los farmacéuticos cuyos títulos de formación ya hayan sido reconocidos por las autoridades competentes españolas para otros fines y que hayan ejercido efectiva y lícitamente las actividades profesionales de farmacéutico durante al menos tres años consecutivos en España.

### **Sección 8.ª Arquitecto**

#### **Artículo 61. Formación básica en Arquitectura.**

1. En España la formación del arquitecto es la conducente a la obtención del título de universitario oficial de Arquitecto, establecido por el Real Decreto 4/1994, de 14 de enero, o a la obtención del título de Grado establecido de acuerdo con las previsiones contenidas en la Orden ECI/3856/2007, de 27 de diciembre, conforme a las condiciones del Acuerdo de Consejo de Ministros de 14 de diciembre de 2007.

2. Para su reconocimiento en España, a efectos del acceso a las actividades profesionales de los arquitectos, los títulos de formación expedidos por los demás Estados miembros, deberán acreditar una formación que cumpla los requisitos que se recogen en los apartados siguientes.

3. La formación de arquitecto comprenderá:

a) Un total de al menos cinco años de estudios a tiempo completo, en una universidad o centro de enseñanza comparable, sancionados por la superación de un examen de nivel universitario, o

b) al menos cuatro años de estudios a tiempo completo en una universidad o centro de enseñanza comparable, sancionados por la superación de un examen de nivel universitario, al que se sumará un certificado que acredite la realización de un período de prácticas profesionales de dos años de conformidad con el apartado 6.

4. La arquitectura deberá ser el elemento principal de la enseñanza contemplada en el apartado 3. Esta enseñanza mantendrá un equilibrio entre los aspectos teóricos y prácticos de la formación en arquitectura y garantizará la adquisición, al menos, de los conocimientos, capacidades y competencias siguientes:

a) Aptitud para crear proyectos arquitectónicos que satisfagan a la vez las exigencias estéticas y las técnicas.

b) Conocimiento adecuado de la historia y de las teorías de la arquitectura, así como de las artes, tecnologías y ciencias humanas relacionadas.

c) Conocimiento de las bellas artes como factor que puede influir en la calidad de la concepción arquitectónica.

d) Conocimiento adecuado del urbanismo, la planificación y las técnicas aplicadas en el proceso de planificación.

e) Capacidad de comprender las relaciones entre las personas y los edificios y entre estos y su entorno, así como la necesidad de relacionar los edificios y los espacios entre estos con las necesidades y la escala humanas.

f) Capacidad de comprender la profesión de arquitecto y su función en la sociedad, en particular elaborando proyectos que tengan en cuenta los factores sociales.

g) Conocimiento de los métodos de investigación y preparación de proyectos de construcción.

h) Comprensión de la concepción estructural, y de los problemas de construcción y de ingeniería vinculados con los proyectos de edificios.

i) Conocimiento adecuado de los problemas físicos y de las distintas tecnologías, así como de la función de los edificios, de forma que se dote a estos de condiciones internas de comodidad y de protección frente a los factores climáticos, en el marco del desarrollo sostenible.

j) Capacidad de concepción necesaria para satisfacer los requisitos de los usuarios del edificio respetando los límites impuestos por los factores presupuestarios y la normativa sobre construcción.

k) Conocimiento adecuado de las industrias, organizaciones, normativas y procedimientos para plasmar los proyectos en edificios y para integrar los planos en la planificación.

5. El número de años de enseñanza académica a que se refieren los apartados 3 y 4 podrá expresarse además en créditos ECTS equivalentes.

6. El período de prácticas profesionales a que se refiere el apartado 3, letra b), solo tendrá lugar después de haberse completado los tres primeros años de la enseñanza. Al menos un año del período de prácticas profesionales se basará en los conocimientos, capacidades y competencias adquiridos durante la enseñanza a que se refiere el apartado 4. A tal efecto, el período de prácticas profesionales se llevará a cabo bajo la supervisión de una persona u organismo autorizados por la autoridad competente en el Estado miembro de origen. El período de prácticas supervisado podrá llevarse a cabo en cualquier país. El período de prácticas profesionales será evaluado por la autoridad competente del Estado miembro de origen.

**Artículo 62.** *Excepciones a las condiciones de la formación de arquitecto.*

1. No obstante lo previsto en el artículo anterior, a efectos de acceder a la profesión de arquitecto, se reconocerán los títulos correspondientes a una formación de tres años, expedidos por las «Fachhochschulen» de la República Federal de Alemania, existentes desde el 5 de agosto de 1985, siempre que cumplan los siguientes requisitos:

- a) Que el contenido formativo acreditado cumpla los requisitos del artículo anterior.
- b) Que el título dé acceso, en Alemania, a las actividades previstas en el artículo 63, en las mismas condiciones que el resto de títulos que aparecen para ese Estado en el punto 5.7.1 del anexo III.
- c) Que la persona solicitante aporte un certificado, expedido por el colegio profesional en el que esté inscrito como arquitecto, por el que se acredite un periodo de experiencia profesional de cuatro años en la República Federal de Alemania y que en el mismo se ha aplicado el conjunto de conocimientos y competencias que se mencionan en el artículo anterior.

2. No obstante lo dispuesto en el artículo anterior, también se reconocerá, a efectos de acceder a la profesión de arquitecto, la formación que forme parte de un sistema de promoción social o de estudios universitarios a tiempo parcial que cumpla los siguientes requisitos:

- a) Que cumpla las exigencias en lo relativo a los contenidos formativos que se recogen en el artículo anterior.
- b) Que la persona solicitante haya superado un examen de nivel universitario y que éste sea equivalente al previsto en el apartado 3, letra b) del artículo anterior.
- c) Que la persona solicitante posea una experiencia profesional de, al menos, siete años en el sector de la arquitectura, desarrollando trabajos bajo la supervisión de un arquitecto o un estudio de arquitectos.

**Artículo 63.** *Ejercicio de las actividades profesionales de arquitecto.*

1. A efecto de lo dispuesto en este real decreto, las actividades profesionales de arquitecto son las ejercidas habitualmente con el título profesional de arquitecto.

2. No obstante lo dispuesto en el artículo 61, se considerará que reúnen las condiciones requeridas para ejercer las actividades de arquitecto, con el título profesional de arquitecto, los nacionales de un Estado miembro autorizados a usar tal título en aplicación de una ley que confiere a la autoridad competente de un Estado miembro la facultad de conceder este título a los nacionales de los Estados miembros que se hubieran distinguido de forma especial por la calidad de sus realizaciones en el campo de la arquitectura. La cualidad de arquitectura de las actividades de las personas interesadas se probará mediante un certificado expedido por su Estado miembro de origen.

**Artículo 64.** *Derechos adquiridos específicos de los arquitectos por la existencia de un título de formación.*

1. La autoridad competente reconocerá los títulos de formación de arquitecto mencionados en el anexo IV, expedidos por los demás Estados miembros, que sancionen una formación iniciada en fecha no posterior al curso académico de referencia que figura en



dicho anexo, incluso si no cumplen las exigencias mínimas previstas en el artículo 61, con el mismo efecto, en lo relativo al acceso a las actividades profesionales de arquitecto y su ejercicio, que los títulos de formación de arquitecto expedidos en España.

Asimismo, se aplicará también a los títulos de formación de arquitecto enumerados en el anexo III, cuando la formación haya comenzado antes del 18 de enero de 2016.

2. En las mismas condiciones que el apartado anterior, se reconocerán los certificados de las autoridades competentes de la República Federal de Alemania que sancionan la equivalencia respectiva de los títulos de formación expedidos a partir del 8 de mayo de 1945 por las autoridades competentes de la República Democrática Alemana, con los títulos que figuran en el punto 6 del anexo IV.

**Artículo 65.** *Derechos adquiridos específicos de los arquitectos por la existencia de un certificado profesional.*

1. Sin perjuicio de lo dispuesto en el artículo anterior, se reconocerá, dándoles, en lo relativo al acceso a las actividades profesionales de arquitecto y a su ejercicio con el título profesional de arquitecto, el mismo efecto que a los títulos de formación expedidos, los certificados que se expiden a los nacionales de los Estados miembros de la Unión Europea por los Estados miembros en los que existiera una reglamentación del acceso y del ejercicio de las actividades de arquitecto en las fechas siguientes:

- a) El 1 de enero de 1995, para Austria, Finlandia y Suecia.
- b) El 1 de mayo de 2004, para la República Checa, Estonia, Chipre, Letonia, Lituania, Hungría, Malta, Polonia, Eslovenia y Eslovaquia.
- c) El 1 de julio de 2013 para Croacia.
- d) El 5 de agosto de 1987, para los demás Estados miembros.

2. El certificado previsto en el apartado anterior deberá acreditar que su titular ha recibido la autorización de usar el título profesional de arquitecto antes de dichas fechas y que se ha dedicado de manera efectiva, en el marco de dicha reglamentación, a las actividades de que se trata, durante al menos tres años consecutivos en el transcurso de los cinco años anteriores a la expedición del certificado.

3. Se otorga al siguiente título los mismos efectos que al título que da acceso al ejercicio de las actividades profesionales de arquitecto: título que acredite que se ha completado la formación existente a 5 de agosto de 1985 y comenzada a más tardar el 17 de enero de 2014, impartida por una «Fachhochschule» en la República Federal de Alemania durante un período de tres años conforme con los requisitos establecidos en el artículo 61, apartado 4, y que dé acceso a las actividades a que se refiere el artículo 63 en dicho Estado miembro bajo el título profesional de «arquitecto», en la medida en que la formación fuera seguida de un período de cuatro años de experiencia profesional en la República Federal de Alemania, acreditado por un certificado expedido por la autoridad competente en cuyo registro figure el nombre del arquitecto que desee acogerse a lo dispuesto en la Directiva 2005/36/CE, de 7 de septiembre.

#### CAPÍTULO IV

##### **Reconocimiento automático sobre la base de principios comunes de formación**

**Artículo 66.** *Marco común de formación.*

1. A efectos del presente artículo, se entenderá por «marco común de formación» un conjunto común de conocimientos, capacidades y competencias mínimos necesarios para el ejercicio de una profesión específica. Los programas de formación nacionales no serán sustituidos por un marco común de formación a no ser que el Estado miembro así lo decida de conformidad con su Derecho nacional.

Para los fines de acceso a una profesión específica regulada y su ejercicio, los títulos correspondientes a las cualificaciones profesionales adquiridas sobre la base del marco común tienen el mismo efecto que los títulos de formación expedidos en España, siempre y cuando tal marco cumpla los requisitos establecidos en el apartado 2 siguiente.

2. Un marco común de formación deberá cumplir las siguientes condiciones:



## § 6 Reconocimiento de cualificaciones profesionales

- a) Que permita a un número mayor de profesionales circular entre Estados miembros.
- b) Que la profesión a que se aplique el marco común de formación esté regulada o la educación y la formación que conducen a la profesión estén reguladas en al menos un tercio de los Estados miembros.
- c) Que el conjunto común de conocimientos, capacidades y competencias combine los conocimientos, capacidades y competencias requeridos en los sistemas educativos y de formación aplicables en al menos un tercio de los Estados miembros; será indiferente que los conocimientos, capacidades y competencias se hayan adquirido en el marco de un curso de formación general de una universidad o centro de enseñanza superior o en el marco de un curso de formación profesional.
- d) Que el marco común de formación se base en los niveles del MEC, tal y como se define en el anexo II de la Recomendación del Parlamento Europeo y del Consejo, de 23 de abril de 2008, relativa a la creación del Marco Europeo de Cualificaciones para el aprendizaje permanente.
- e) Que la profesión de que se trate no esté incluida en otro marco común de formación ni esté sujeta a reconocimiento automático en virtud del título III, capítulo III.
- f) Que el marco común de formación se haya elaborado con arreglo a un procedimiento transparente, en particular con las partes interesadas correspondientes de los Estados miembros en los que la profesión no esté regulada.
- g) Que el marco común de formación permita a los nacionales de cualquier Estado miembro poder optar a obtener un título profesional mediante este marco común sin estar obligados antes a ser miembros de alguna organización profesional o hallarse registrados en esta organización.

3. Las organizaciones profesionales representativas a escala de la Unión y las organizaciones profesionales y autoridades competentes nacionales de al menos un tercio de los Estados miembros podrán presentar a la Comisión proposiciones de marcos comunes de formación que cumplan los requisitos establecidos en el apartado 2.

4. La Comisión podrá adoptar actos delegados con arreglo al artículo 57 quater de la Directiva 2013/55/UE, en lo referente al establecimiento de un marco común de formación respecto de una determinada profesión sobre la base de los requisitos establecidos en el apartado 2 del presente artículo.

5. Se exime de la obligación de establecer el marco común de formación a que se refiere el apartado 4 y de otorgar el reconocimiento automático de los títulos obtenidos mediante el marco común de formación si se cumple alguna de las siguientes condiciones:

- a) Que no existan en el territorio nacional centros de enseñanza o de formación que ofrezcan dicha formación para la profesión en cuestión;
- b) que la introducción del marco común de formación pudiera afectar negativamente la organización del sistema educativo español y de formación profesional;
- c) que existan diferencias sustanciales entre el marco común de formación y la formación exigida en España que impliquen riesgos graves para el orden público, la seguridad pública, la salud pública o la seguridad de los destinatarios del servicio o la protección del medio ambiente.

6. En el supuesto de adoptarse un acto delegado referido en el apartado 4, se notificará a la Comisión y a los demás Estados miembros en el plazo de seis meses a partir de su entrada en vigor:

- a) Las cualificaciones nacionales y, en su caso, los títulos profesionales nacionales, que son conformes con el marco común de formación, o
- b) cualquier recurso a la exención a que se refiere el apartado 5, junto con la necesaria justificación de las condiciones de dicho apartado que se hayan cumplido. La Comisión podrá solicitar, en el plazo de tres meses, nuevas precisiones si considera que no ha sido justificada, o no lo ha hecho suficientemente, que se ha cumplido alguna de esas condiciones. Se responderá a dicha solicitud en el plazo de tres meses a partir de la solicitud.

7. El presente artículo también se aplicará a las especialidades de una profesión, siempre que dichas especialidades se refieran a actividades profesionales cuyo acceso y

ejercicio estén regulados en los Estados miembros, cuando la profesión ya está sujeta a reconocimiento automático con arreglo al título III, capítulo III, pero no la especialidad en cuestión.

**Artículo 67.** *Pruebas comunes de formación.*

1. A efectos del presente artículo, se entenderá por «prueba común de formación» una prueba de aptitud normalizada disponible en todos los Estados miembros participantes y reservada a las personas que posean una determinada cualificación profesional. La superación de dicha prueba en un Estado miembro habilitará a la persona con una determinada cualificación profesional para ejercer la profesión en cualquier Estado miembro de acogida de que se trate en las mismas condiciones de las que se beneficien los titulares de cualificaciones profesionales adquiridas en dicho Estado miembro.

2. La prueba común de formación deberá cumplir las condiciones siguientes:

- a) Que permita a un número mayor de profesionales circular entre Estados miembros.
- b) Que la profesión a la que se aplique la prueba común de formación esté regulada o la enseñanza y la formación que conducen a la profesión de que se trate sean oficiales en al menos un tercio de los Estados miembros.
- c) Que se haya elaborado con arreglo a un procedimiento transparente, en particular con las partes interesadas correspondientes de los Estados miembros en los que la profesión no esté regulada.
- d) Que permita a los nacionales de cualquier Estado miembro participar en dicha prueba y en la organización práctica de tales pruebas en los Estados miembros, sin necesidad de pertenecer antes a alguna organización profesional o de hallarse registrado en dicha organización.

3. Las organizaciones profesionales representativas a escala de la Unión y las organizaciones profesionales y autoridades competentes nacionales de al menos un tercio de los Estados miembros podrán presentar a la Comisión propuestas de pruebas comunes de formación que cumplan los requisitos establecidos en el apartado 2.

4. Corresponde a la Comisión determinar, en su caso, los contenidos de la prueba común de formación y el establecimiento de las condiciones para su realización y superación.

5. No obstante lo dispuesto en el apartado anterior la autoridad competente española estará eximida de la obligación de organizar la prueba común de formación y de la obligación de otorgar el reconocimiento automático si se cumple alguna de las siguientes condiciones:

- a) Que la profesión en cuestión no esté regulada en España.
- b) Que los contenidos de la prueba común de formación no mitiguen suficientemente riesgos graves para la salud pública o la seguridad de los destinatarios del servicio, que sean pertinentes en su territorio.
- c) Que los contenidos de la prueba común de formación, en comparación con los requisitos nacionales, hagan que el acceso a la profesión resulte, considerablemente, de menor interés.

## CAPÍTULO V

### Disposiciones comunes sobre establecimiento

**Artículo 68.** *Documentación y formalidades.*

1. Las solicitudes de reconocimiento para el ejercicio en España de una profesión regulada, en aplicación del presente Título, deberán ir acompañadas de los documentos y certificados enumerados en el anexo V.

2. Los documentos mencionados en el anexo V, punto 1, letras d), e) y f), no podrán tener, en el momento de su presentación ante la autoridad competente española, más de tres meses de antigüedad.

3. Las autoridades competentes, así como los demás organismos, entidades o personas que deban acceder a dicha documentación en el ejercicio de sus funciones, garantizarán la

## § 6 Reconocimiento de cualificaciones profesionales

---

confidencialidad de la información recibida, en los términos establecidos en la normativa vigente de protección de datos y en su normativa de desarrollo.

4. En caso de duda justificada, la autoridad competente española podrá solicitar de las autoridades competentes de otro Estado miembro:

a) Una confirmación de la autenticidad de los títulos de formación expedidos en ese otro Estado miembro.

b) Para las profesiones previstas en el título III, capítulo III, una confirmación oficial de que la persona beneficiaria reúne las condiciones mínimas de formación previstas en los artículos 35, 36, 39, 42, 46, 50, 52, 59 y 61, respectivamente.

5. En caso de duda justificada, cuando una autoridad competente de un Estado miembro haya expedido pruebas de un título de formación, tal como se define en el artículo 4, que incluyan una formación recibida en su totalidad o en parte en un centro establecido legalmente en el territorio de otro Estado miembro, la autoridad competente española podrá solicitar del organismo competente del Estado miembro de origen que acredite los siguientes extremos:

a) Que el curso de formación en el centro que lo impartía estaba legalmente reconocido por el centro educativo establecido en el Estado miembro de origen del reconocimiento.

b) Que la prueba del título de formación es la misma que se podría haber expedido si el curso hubiera seguido en su totalidad en el Estado miembro de origen del reconocimiento.

c) Que la prueba del título de formación confiere los mismos derechos profesionales en el territorio del Estado miembro de origen del reconocimiento.

6. En caso de dudas justificadas, la autoridad competente española podrá exigir de las autoridades competentes de un Estado miembro la confirmación de que el ejercicio de la profesión en cuestión por el solicitante no ha sido suspendido o prohibido como consecuencia de falta profesional grave o de condena por delito referentes al ejercicio de alguna de sus actividades profesionales.

7. El intercambio de información entre las autoridades competentes de los distintos Estados miembros en virtud del presente artículo se realizará a través del IMI.

8. No se exigirá legalización por vía diplomática ni «apostilla» del Convenio de La Haya a los documentos oficiales expedidos por las autoridades de otros Estados miembros.

### **Artículo 69.** *Juramento o promesa profesional.*

En los casos en que se exija, para el acceso a una profesión regulada, la prestación de juramento, promesa o declaración solemne, la autoridad competente velará por que la persona interesada pueda utilizar una fórmula adecuada y equivalente, en los casos en que la fórmula del juramento o de la declaración no pueda ser utilizada por los nacionales de otros Estados miembros.

### **Artículo 70.** *Procedimiento de reconocimiento de cualificaciones profesionales.*

1. El procedimiento de reconocimiento de cualificaciones profesionales se sujetará a las previsiones contenidas en la Ley 39/2015, de 1 de octubre, en todo lo referido a su iniciación, ordenación, instrucción, finalización y terminación, con la excepción que se señala en el apartado siguiente y en el artículo 79 de este real decreto.

2. En el plazo de un mes desde que tenga entrada la solicitud en el registro de la Administración pública competente, el órgano responsable de su tramitación deberá requerir al interesado para que subsane, en su caso, las deficiencias o la falta de documentación. El interesado deberá proceder a la subsanación exigida en el término de un mes desde que le fuera requerida. En este supuesto, el órgano competente podrá acordar la suspensión del cómputo máximo para resolver previsto en el párrafo siguiente, volviéndose a reanudar el mismo a partir de la presentación de los documentos que supongan que el expediente se encuentre completo. Transcurrido el plazo de un mes sin haber presentado la documentación se le tendrá por desistido de su petición, previa resolución, que deberá ser dictada en los términos previstos en el artículo 21 de la Ley 39/2015, de 1 de octubre.

El plazo para dictar y notificar la resolución que proceda será de tres meses, desde la fecha en que haya tenido entrada la solicitud inicial en el registro de la Administración

pública competente para su tramitación. Este plazo será de cuatro meses en los casos previstos en los capítulos I y II del presente título.

3. La resolución del procedimiento será motivada, y contra ella, así como contra la falta de resolución expresa en el plazo establecido, podrán interponerse los recursos procedentes en vía administrativa y contencioso-administrativa, de acuerdo con la Ley 39/2015, de 1 de octubre, del Procedimiento Administrativo Común de las Administraciones Públicas, y con la Ley 29/1998, de 13 de julio, reguladora de la Jurisdicción Contencioso-Administrativa.

**Artículo 71.** *Uso del título profesional español y obligaciones del profesional reconocido.*

1. En los casos en que esté regulado en España el uso del título profesional relativo a alguna de las actividades de la profesión de que se trate, los nacionales de los demás Estados miembros que estén autorizados a ejercer una profesión regulada con arreglo al título III utilizarán el título profesional español que corresponda a esa profesión, y podrán hacer uso de su abreviatura, si existe.

2. La persona beneficiaria del reconocimiento estará sujeta, para ejercer la profesión, a las normas profesionales españolas de carácter profesional, jurídico o administrativo que estén directamente relacionadas con las cualificaciones profesionales, incluyendo la definición y la ordenación de la profesión, la colegiación en aquellos supuestos en que su ejercicio esté sujeto a colegiación obligatoria, el empleo de títulos y la negligencia profesional grave que se encuentre directa y específicamente relacionada con la protección y la seguridad del consumidor, así como a las disposiciones disciplinarias aplicables en España a los profesionales que ejerzan la misma profesión.

#### TÍTULO IV

#### Modalidades de ejercicio de la profesión

**Artículo 72.** *Conocimientos lingüísticos.*

1. Las personas beneficiarias del reconocimiento de sus cualificaciones profesionales deberán poseer los conocimientos lingüísticos de la lengua castellana y, en su caso, de las otras lenguas oficiales propias de las Comunidades Autónomas, necesarios para el ejercicio de la profesión en España, de acuerdo con la legislación vigente.

2. Cuando la profesión que se vaya a ejercer tenga implicaciones para la seguridad de los pacientes deberá quedar garantizada la acreditación de los conocimientos lingüísticos descritos en el apartado anterior. El Ministerio de Sanidad, Servicios Sociales e Igualdad determinará el nivel mínimo de competencia lingüística que debe quedar acreditado.

3. En el caso de otras profesiones cuando exista una duda seria y concreta acerca de la suficiencia del conocimiento de la lengua que tenga el profesional para el ejercicio de las actividades profesionales que este tiene intención de desempeñar, se garantizará la acreditación de los conocimientos lingüísticos descritos en el apartado 1. Se entenderá que no existe duda acerca de la suficiencia lingüística de los solicitantes nacionales de Estados cuya lengua oficial sea el castellano.

4. La acreditación de la competencia lingüística, que deberá realizarse ante la autoridad competente correspondiente, se efectuará tras la expedición de la tarjeta profesional europea o tras el reconocimiento de una cualificación profesional, según el caso.

5. Salvo lo previsto en el apartado 2 del presente artículo, en los supuestos de las profesiones reguladas para cuyo acceso se requiera en España la posesión de un diploma o título de nivel universitario, para la acreditación de la competencia lingüística, el interesado deberá aportar alguno de los documentos siguientes:

a) «Diploma de español como lengua extranjera» (DELE), nivel B2, o superior, expedido conforme lo previsto en el Real Decreto 1137/2002, de 31 de octubre, por el que se regulan los «diplomas de español como lengua extranjera (DELE)».

b) Certificado oficial de nivel avanzado (nivel B2) de español para extranjeros, expedido conforme a lo previsto en el artículo 61 de la Ley Orgánica 2/2006, de 3 de mayo, de Educación, por las Escuelas Oficiales de Idiomas.

c) Certificado de Aptitud en español para extranjeros expedido por las Escuelas Oficiales de Idiomas.

6. En los supuestos de las profesiones reguladas para cuyo acceso no se requiera en España la posesión de un diploma o título de nivel universitario, la autoridad que en cada caso resulte competente determinará el nivel de competencia lingüística requerida según la profesión de que se trate y su forma de acreditación.

7. El control lingüístico será proporcionado a la actividad ejercida. El profesional afectado podrá interponer un recurso contra este control con arreglo a la normativa española aplicable.

**Artículo 73.** *Uso de títulos académicos otorgados por el Estado miembro de origen.*

1. Sin perjuicio de lo dispuesto en los artículos 13 y 71, se reconoce a las personas interesadas el derecho a hacer uso de los títulos académicos otorgados por el Estado miembro de origen y, en su caso, de su abreviatura, en la lengua del Estado miembro de origen. El título deberá ir seguido del nombre y sede del centro o tribunal examinador que lo haya expedido.

2. Cuando el título académico del Estado miembro de origen pueda confundirse con un título que exija en España una formación complementaria no adquirida por la persona beneficiaria, el título académico del Estado miembro de origen podrá utilizarse únicamente de modo que no induzca a confusión.

**Artículo 74.** *Reconocimiento de los períodos de prácticas profesionales.*

1. Si el acceso a una profesión regulada en el Estado miembro de origen está supeditado a la realización de un período de prácticas profesional, la autoridad competente del Estado miembro de origen, cuando examine una solicitud de autorización para ejercer la profesión regulada, reconocerá los períodos de prácticas profesionales realizados en otro Estado miembro, siempre que dichos períodos se ajusten a las orientaciones publicadas a que se refiere el apartado 2, y tomará en cuenta los períodos de prácticas profesionales realizados en un tercer país. No obstante, mediante Orden Ministerial adoptada por los Departamentos competentes por razón de la materia, se podrá limitar la duración de la parte del período de prácticas profesional que puede realizarse en el extranjero para el acceso a una determinada profesión.

2. El reconocimiento del período de prácticas profesionales no sustituirá ningún requisito vigente para la superación de un examen con vistas a acceder a la profesión en cuestión. Las autoridades competentes publicarán orientaciones sobre la organización y el reconocimiento de los períodos de prácticas profesionales realizadas en otro Estado miembro o en un tercer país, en particular por lo que se refiere a la función del supervisor de los períodos de prácticas profesionales.

## TÍTULO V

### Cooperación administrativa

**Artículo 75.** *Cooperación administrativa entre las autoridades competentes.*

1. Las autoridades competentes españolas colaborarán estrechamente y se prestarán asistencia recíproca con las de los demás Estados miembros, con el fin de facilitar la aplicación del sistema de reconocimiento de cualificaciones profesionales a que se refiere el presente real decreto. En especial, intercambiarán información relativa a la acción disciplinaria o a las sanciones penales adoptadas o a cualquier otra circunstancia grave y concreta que puedan tener consecuencias para el ejercicio de actividades con arreglo al presente real decreto. Para llevar a cabo esta colaboración las autoridades competentes harán uso del IMI.

2. Cuando la autoridad competente española reciba un requerimiento de información de la naturaleza reseñada en el apartado anterior, examinará la veracidad de los hechos y decidirá acerca de la naturaleza y el alcance de las investigaciones que deban realizarse,

comunicando al Estado miembro que haya solicitado la información las conclusiones que hayan extraído en relación con la información transmitida.

3. Cualquier intercambio de información quedará sometido a lo establecido en la Ley Orgánica 15/1999, de 13 de diciembre, de Protección de Datos de Carácter Personal, y en su normativa de desarrollo, así como, en su caso, a la normativa comunitaria que sea de aplicación.

**Artículo 76.** *Coordinación de las actividades de las autoridades competentes.*

1. El Ministerio de Educación, Cultura y Deporte ejercerá la coordinación nacional de las actividades de las autoridades competentes españolas contempladas en el presente Real Decreto.

El coordinador nacional desempeñará las funciones siguientes:

- a) Promover una aplicación uniforme del presente Real Decreto;
- b) recopilar toda la información en España necesaria para la aplicación del presente Real Decreto, especialmente la relativa a las condiciones de acceso a las profesiones reguladas en los demás Estados miembros;
- c) examinar las propuestas de marcos comunes de formación y pruebas comunes de formación;
- d) intercambiar información y buenas prácticas con el fin de optimizar el desarrollo profesional permanente en los Estados miembros;
- e) intercambiar información y buenas prácticas sobre la aplicación de las medidas de compensación a que se refiere el artículo 30.

2. Con el fin de desempeñar la función mencionada en la letra b) del presente apartado, los coordinadores podrán solicitar la ayuda de los centros de asistencia designados por los demás Estados miembros.

3. Con el fin de favorecer una aplicación uniforme y armónica del presente real decreto, de resolver las dudas que surjan en esa aplicación y de establecer criterios comunes en los casos en que sea necesario, se mantendrán los contactos necesarios con las autoridades españolas, así como con las organizaciones colegiales correspondientes en aquellos supuestos en que el ejercicio profesional esté sujeto a colegiación obligatoria.

4. El coordinador en colaboración, y de acuerdo con la información recibida de las autoridades competentes mencionadas en el artículo 75.1, elaborará el informe sobre la aplicación del sistema, incluyendo un resumen estadístico de las decisiones adoptadas y una descripción de los principales problemas detectados, que debe remitirse a la Comisión cada dos años, de acuerdo con lo establecido en el artículo 60.1 de la Directiva 2005/36/CE.

**Artículo 77.** *Mecanismo de alerta.*

1. La autoridad competente designada por el Ministerio de Justicia y en el caso de las profesiones sanitarias que se citan en las letras a) a k) de este apartado, el responsable del Registro Estatal de Profesionales Sanitarios (REPS) del Ministerio de Sanidad, Servicios Sociales e Igualdad regulado por el Real Decreto 640/2014, de 25 de julio, informarán a las autoridades competentes de los demás Estados miembros y al coordinador nacional (MECD) acerca de los profesionales a los que los órganos jurisdiccionales nacionales hayan restringido o prohibido total o parcialmente, incluso con carácter temporal, el ejercicio de las actividades profesionales siguientes en el territorio de dicho Estado miembro:

- a) Médico y médico generalista en posesión de un título de formación contemplado en el anexo III, puntos 5.1.1 y 5.1.4;
- b) Médico especialista en posesión de un título mencionado en el anexo III, punto 5.1.3;
- c) Enfermera responsable de cuidados generales en posesión de un título de formación contemplado en el anexo III, punto 5.2.2;
- d) Odontólogo en posesión de un título de formación contemplado en el anexo III, punto 5.3.2;
- e) Odontólogo especialista en posesión de un título de formación contemplado en el anexo III, punto 5.3.3;



## § 6 Reconocimiento de cualificaciones profesionales

- f) Veterinario en posesión de un título de formación contemplado en el anexo III, punto 5.4.2;
- g) Matrona en posesión de un título de formación contemplado en el anexo III, punto 5.5.2;
- h) Farmacéutico en posesión de un título de formación contemplado en el anexo III, punto 5.6.2;
- i) titulares de certificados mencionados en el anexo V, punto 2, que acrediten que el titular ha completado una formación que cumple los requisitos mínimos enumerados en los artículos 35, 36, 42, 46, 47, 50, 52 o 59, respectivamente, pero que la inició antes de las fechas de referencia indicadas en los títulos enumerados en el anexo III, puntos 5.1.3, 5.1.4, 5.2.2, 5.3.2, 5.3.3, 5.4.2, 5.5.2 y 5.6.2;
- j) titulares de certificados de derechos adquiridos contemplados en los artículos 30, 38, 40, 43, 44, 48, 55 y 58 en lo referido a las matronas de Rumanía;
- k) otros profesionales que ejerzan actividades con implicaciones en materia de seguridad de los pacientes, cuando el profesional ejerza una profesión regulada;
- l) profesionales que ejerzan actividades relativas a la educación de menores, incluida la atención a la infancia y la educación de la primera infancia, cuando el profesional ejerza una actividad regulada.

En los supuestos previstos en las letras a) a k) anteriores, el responsable del Registro Estatal de Profesionales Sanitarios (REPS) del Ministerio de Sanidad, Servicios Sociales e Igualdad informará a las autoridades competentes de los demás estados miembros y al coordinador nacional (MECD) acerca de los profesionales que se encuentren suspendidos o inhabilitados, con carácter definitivo o temporal, para el ejercicio profesional por resolución sancionadora de un Colegio Profesional, si existe obligación de estar colegiado, o por resolución administrativa sancionadora firme cuando se ejerza en el ámbito público.

2. En el resto de supuestos en que para el ejercicio de la profesión se requiera colegiación obligatoria, los Consejos Generales o Superiores de Colegios Profesionales y Colegios Profesionales de ámbito estatal informarán a las autoridades competentes de los Estados miembros y al coordinador nacional (MECD) acerca de las resoluciones adoptadas por éstos, relativas a los profesionales a los que se hayan restringido o prohibido total o parcialmente, incluso con carácter temporal, el ejercicio de las actividades profesionales citadas en el territorio de dicho Estado miembro.

3. Asimismo, en los supuestos señalados en el párrafo anterior pero que no se exija colegiación obligatoria, las Consejerías de las Comunidades Autónomas con competencia sancionadora para la inhabilitación profesional, informarán a las autoridades competentes de los Estados miembros y al coordinador nacional (MECD) acerca de las resoluciones adoptadas por éstas, relativas a los profesionales a los que se hayan restringido o prohibido, total o parcialmente, incluso con carácter temporal, el ejercicio de las citadas actividades profesionales en el territorio de dicho Estado miembro.

4. La autoridad española correspondiente, de acuerdo con lo establecido en los apartados anteriores, remitirá a través de una alerta del IMI la información contemplada en el mismo, a más tardar, en el plazo de tres días a partir de la fecha de adopción de la decisión por la que se restrinja o prohíba al profesional en cuestión el ejercicio de una actividad profesional total o parcialmente. Esta información se limitará a los siguientes datos:

- a) La identidad del profesional;
- b) la profesión de que se trate;
- c) información sobre la autoridad u órgano jurisdiccional nacional que haya adoptado la decisión de restricción o prohibición;
- d) el alcance de la restricción o prohibición, y
- e) el período durante el cual se aplica la restricción o la prohibición.

5. Asimismo, las autoridades españolas señaladas en los apartados anteriores informarán a través de una alerta del IMI a los demás Estados miembros, en un plazo de tres días desde la fecha en que se notifique la resolución judicial firme que así lo declare, sobre la identidad de los profesionales que hayan solicitado el reconocimiento de una cualificación con arreglo al presente real decreto y respecto de los cuales un órgano jurisdiccional haya declarado posteriormente que han presentado títulos falsificados en ese contexto.

6. Las autoridades españolas que reciban a través del sistema de información IMI información relativa a restricciones o limitaciones al ejercicio profesional procedente de las autoridades de otros Estados miembros, se la comunicarán a las restantes autoridades competentes españolas, así como a las Consejerías de las Comunidades Autónomas y a los Consejos Generales o Superiores de Colegios Profesionales y Colegios Profesionales de ámbito estatal cuando exista la obligación de colegiación.

7. El tratamiento de los datos personales a efectos del intercambio de información a que se hace referencia en los apartados anteriores se llevará a cabo de conformidad con la normativa vigente en materia de protección de datos. El tratamiento de los datos personales por la Comisión se realizará con arreglo al Reglamento (UE) 2016/679 del Parlamento Europeo y del Consejo, de 27 de abril de 2016.

8. Las autoridades competentes de todos los Estados miembros serán informadas sin dilación cuando expire una prohibición o restricción de las contempladas en el apartado 1. Con este fin, la autoridad competente del Estado miembro que facilita la información con arreglo al apartado 1 también estará obligada a facilitar la fecha de expiración así como cualquier cambio posterior de esta.

9. Los profesionales respecto de los cuales se haya enviado un mensaje de alerta a otros Estados miembros serán informados por escrito y en tiempo real de las decisiones relativas a esta alerta. Contra dicha decisión el interesado podrá interponer los recursos previstos en las leyes administrativas, así como en la Ley 29/1998, de 13 de julio, reguladora de la Jurisdicción Contencioso-Administrativa. Del mismo modo podrá solicitar la indemnización por daños y perjuicios causados por una falsa alerta enviada a otros Estados miembros, en cuyo caso se indicará en la decisión de alerta que el interesado ha iniciado alguna de dichas acciones.

10. Los datos relativos a las alertas solo serán tratados en el IMI mientras sean válidos. Las alertas se eliminarán en un plazo de tres días a partir de la fecha de adopción de la decisión de revocación o desde la expiración de la prohibición o restricción.

**Artículo 78.** *Acceso central en línea a la información.*

1. La siguiente información podrá ser consultada en línea a través de las ventanillas únicas contempladas en los artículos 18 y 19 de la Ley 17/2009, de 23 de noviembre, sobre el libre acceso a las actividades de servicios y su ejercicio, y actualizada periódicamente:

a) Una lista de todas las profesiones reguladas del Estado miembro, que incluya los datos de contacto de las autoridades competentes para cada profesión regulada y de los centros de asistencia contemplados en el artículo 80.

b) Una lista de las profesiones para las que está disponible la tarjeta profesional europea, el funcionamiento de dicha tarjeta, incluidas todas las tasas correspondientes que han de pagar los profesionales, y las autoridades competentes para la expedición de la misma.

c) Una lista de todas las profesiones a las que se aplican las previsiones del artículo 13, apartado 4.

d) Una lista de la formación regulada, o de la formación de estructura particular, contemplada en el artículo 19.3 b),

e) Los requisitos y procedimientos contemplados en los artículos 13, 68, 70 y 72 para las profesiones reguladas, en particular en lo que respecta a todas las tasas y los documentos que deban presentar los ciudadanos a las autoridades competentes.

f) Detalles sobre la manera de recurrir las decisiones adoptadas en virtud del presente Real Decreto por las autoridades competentes.

2. La información mencionada en el apartado 1 se facilitará a los usuarios de manera clara y completa, será fácilmente accesible a distancia y por vía electrónica y se mantendrá actualizada.

3. Toda solicitud de información dirigida a la ventanilla única recibirá respuesta lo antes posible.

4. Se adoptarán las medidas necesarias para fomentar que las ventanillas únicas pongan a disposición la información contemplada en el apartado 1, además de en las lenguas cooficiales, en las oficiales de la Unión.

**Artículo 79. Procedimientos por vía electrónica.**

1. Los requisitos, procedimientos y trámites regulados por este real decreto se podrán realizar por vía electrónica, a través de la ventanilla única apropiada o dirigiéndose a las autoridades competentes correspondientes.

2. En los procedimientos por vía electrónica, incluido el de interposición de recursos administrativos, los interesados deberán presentar sus solicitudes, comunicaciones y demás documentación exigida en el registro electrónico de la Administración pública que corresponda o en los registros electrónicos de cualquiera de los sujetos a los que se refiere el artículo 2.1 de la Ley 39/2015, de 1 de octubre. La presentación deberá efectuarse a través del correspondiente registro electrónico que se encontrará disponible en la sede electrónica o sede electrónica asociada de que se trate, bien directamente, bien a través de representante debidamente acreditado, en los términos que dispone el artículo 5 de la Ley 39/2015, de 1 de octubre.

3. En los procedimientos por vía electrónica las comunicaciones y notificaciones a los interesados de todas las actuaciones que se realicen por los órganos administrativos competentes, incluida la notificación de la resolución y el reconocimiento de cualificaciones profesionales, se llevarán a cabo a través de medios electrónicos. La publicación de los actos del procedimiento en la correspondiente sede electrónica surtirá todos los efectos de la notificación practicada según lo dispuesto en el artículo 40 de la Ley 39/2015, de 1 de octubre.

4. Las personas solicitantes deberán aportar al procedimiento administrativo los datos y documentos exigidos por las Administraciones Públicas de acuerdo con lo dispuesto en la normativa aplicable. Asimismo, podrán aportar cualquier otro documento que estimen conveniente, con sujeción a lo dispuesto en el artículo 28 de la Ley 39/2015, de 1 de octubre, en cualquier fase del procedimiento.

5. Las personas solicitantes podrán acceder, con el mismo certificado, a través de la sede electrónica o sede electrónica asociada de que se trate al registro electrónico en el que presentaron su solicitud, donde se podrán consultar los documentos presentados y el estado de tramitación del expediente.

6. Los apartados anteriores no se aplicarán a la realización de un período de prácticas o prueba de aptitud.

7. El sistema de identificación y firma electrónica de los interesados deberá cumplir los requisitos que establecen los artículos 9 y 10 de la Ley 39/2015, de 1 de octubre. Se utilizará cualquiera de los sistemas de identificación y firma previstos en el artículo 15 y el Título III del Real Decreto 203/2021, de 30 de marzo, puestos a disposición por el órgano competente para la tramitación de su solicitud.

Cuando se considere justificado pedir el uso de firmas electrónicas avanzadas, como las definidas en el artículo 26 del Reglamento (UE) n.º 910/2014 del Parlamento Europeo y del Consejo, de 23 de julio de 2014, relativo a la identificación electrónica y los servicios de confianza para las transacciones electrónicas en el mercado interior y por el que se deroga la Directiva 1999/93/CE, en el marco de los procedimientos a que se refiere el apartado 1 del presente artículo, las autoridades competentes correspondientes aceptarán estas firmas electrónicas de conformidad con la Decisión 2009/767/CE de la Comisión, de 16 de octubre de 2009, por la que se adoptan medidas que facilitan el uso de procedimientos por vía electrónica a través de las ventanillas únicas con arreglo a los artículos 18 y 19 de la Ley 17/2009, de 23 de noviembre, sobre el libre acceso a las actividades de servicios y su ejercicio, y establecerán medidas técnicas para tratar los documentos con formatos de firma electrónica avanzados definidos por la Decisión 2011/130/UE de la Comisión, de 25 de febrero de 2011, por la que se establecen los requisitos mínimos para el tratamiento transfronterizo de los documentos firmados electrónicamente por las autoridades competentes de conformidad con la indicada Ley.

8. Todos los procedimientos se llevarán a cabo de conformidad con las prescripciones contenidas en la citada Ley 17/2009, de 23 de noviembre. Los plazos de procedimiento establecidos en el artículo 13, apartado 4, y en el artículo 70 de este real decreto comenzarán a contar a partir del momento en que un ciudadano haya presentado una solicitud o un documento que falte en una ventanilla única o directamente ante la autoridad

competente correspondiente. Las solicitudes a las que se refiere el artículo 79 bis no se considerarán una solicitud de documento que falta.

**Artículo 79 bis.** *Validación de los documentos.*

1. El órgano instructor podrá proceder a la validación en origen de los títulos cuya declaración de reconocimiento de cualificaciones profesionales se solicita.

2. En caso de duda sobre la autenticidad, validez o contenido de los documentos aportados, el órgano instructor podrá efectuar las diligencias necesarias para su comprobación, incluyendo la solicitud del cotejo de las copias aportadas por el interesado, así como dirigirse a la autoridad competente expedidora de los mismos para validar los extremos dudosos.

**Artículo 80.** *Centros de asistencia.*

1. El Ministerio de Educación, Cultura y Deporte, como autoridad de coordinación, en colaboración con las demás autoridades competentes españolas y, en su caso, con las corporaciones colegiales correspondientes en casos de profesiones de colegiación obligatoria, es el centro de asistencia cuyo cometido será ofrecer asistencia a los ciudadanos, y a los centros de asistencia de los demás Estados miembros, en materia de reconocimiento de las cualificaciones profesionales previstas en la Directiva 2005/36/CE, de 7 de septiembre, en particular, información sobre la legislación nacional que regula las profesiones y el ejercicio de estas profesiones, la legislación social, y, en su caso, las normas deontológicas.

Al objeto de garantizar el cumplimiento de lo previsto en el párrafo anterior, cada autoridad competente deberá designar, y comunicar dicha designación al Ministerio de Educación, Cultura y Deporte, del órgano administrativo de colaboración con el citado Departamento.

2. La autoridad competente del Estado miembro de origen o de acogida estará obligada a cooperar plenamente con el centro de asistencia del Estado miembro de acogida y, cuando proceda, del Estado miembro de origen y a facilitar toda la información pertinente sobre casos individuales a los centros de asistencia que la soliciten respetando las normas sobre protección de datos con arreglo al Reglamento (UE) 2016/679 del Parlamento Europeo y del Consejo, de 27 de abril de 2016, y la Directiva 2002/58/CE..

3. A petición de la Comisión, los centros de asistencia informarán a la Comisión del resultado de las solicitudes que tramiten, en un plazo de dos meses a partir de la recepción de la solicitud.

**Artículo 81.** *Relación de profesiones reguladas en España.*

1. Cada una de las diferentes autoridades competentes elaborará un informe respecto de las profesiones reguladas existentes en su respectivo ámbito de competencia, especificando la siguiente información para cada una de ellas:

- a) Las actividades profesionales que, en su caso, pudiera comprender cada profesión.
- b) La forma de acreditación de la cualificación profesional requerida y, en particular, la formación regulada y la formación de estructura particular a que se refiere el artículo 19.3.b).
- c) En su caso, el sometimiento de su ejercicio en España a la verificación previa en los casos de desplazamiento, de conformidad con el artículo 13.4, aportando la justificación de esta exigencia.

2. El informe a que se refiere el apartado anterior contendrá específicamente la valoración de la compatibilidad de los requisitos que limitan el acceso a la profesión o su ejercicio a los titulares de un título de formación específica, con la libertad de establecimiento y prestación de servicios. A estos efectos, la valoración de compatibilidad considerará especialmente:

- 1.º Que los requisitos no sean directa ni indirectamente discriminatorios por razón de nacionalidad o de lugar de residencia.
- 2.º Que los requisitos estén justificados por una razón imperiosa de interés general.

## § 6 Reconocimiento de cualificaciones profesionales

3.º Que los requisitos sean adecuados para garantizar la consecución de los objetivos perseguidos y no exceder de lo necesario para alcanzar el objetivo.

3. Los informes a que se refieren los apartados anteriores serán enviados al Ministerio de Universidades que, a su vez, los remitirá a una comisión interministerial adscrita a dicho Departamento ministerial a través de la Secretaría General de Universidades, integrada por los Subsecretarios de todos los ministerios, así como por un representante de la Secretaría General de Asuntos Económicos y G-20 con rango, al menos, de director general y copresidida por las personas titulares de la Secretaría de Estado de Economía y Apoyo a la Empresa y la Secretaría General Universidades.

4. Serán funciones de la Comisión Interministerial de Profesiones Reguladas:

a) Conocer de los informes respecto a las profesiones reguladas en España elaborados por cada una de las diferentes autoridades competentes españolas y, sobre su base, aprobar la lista de profesiones reguladas, así como sus actualizaciones posteriores.

b) Recibir un informe de seguimiento actualizado sobre las profesiones reguladas que hará referencia tanto los requisitos suprimidos o simplificados, como a los introducidos posteriormente, que será confeccionado conjuntamente por los Ministerios de Educación y Formación Profesional y de Universidades, en el ámbito de sus respectivas competencias, a partir de los informes justificativos de tales decisiones elaborados por las autoridades competentes en sus respectivos ámbitos de competencia y remitido cada dos años a la Comisión Europea por el Ministerio de Universidades.

c) Recibir e intercambiar información entre los distintos Departamentos ministeriales y otros órganos de la Administración General del Estado y, cuando proceda, de los órganos de las administraciones de las Comunidades Autónomas y de la Administración Local.

d) Las demás que se le atribuyan legal o reglamentariamente.

5. La Comisión Interministerial de Profesiones Reguladas se rige, además, por sus reglas de funcionamiento interno. Mediante resolución del Secretario General de Universidades podrá ordenarse la publicación de tales reglas en el "Boletín Oficial del Estado".

El funcionamiento de la Comisión Interministerial de Profesiones Reguladas será atendido con los medios personales, técnicos y presupuestarios asignados a la Secretaría General de Universidades.

**Artículo 82. Otros informes.**

1. Las autoridades competentes en materia de reconocimiento elaborarán cada dos años sus respectivos informes, que contendrán un resumen estadístico que incluirá información detallada sobre el número y el tipo de decisiones adoptadas con arreglo a la Directiva 2005/36/CE, de 7 de septiembre, incluidas las decisiones de acceso parcial adoptadas por las autoridades competentes de conformidad con el artículo 11, así como una descripción, en su caso, de los principales problemas surgidos en la aplicación de la citada Directiva.

2. Dicha información será comunicada al Ministerio de Educación, Cultura y Deporte, como coordinador nacional, que, a su vez, lo remitirá al Ministerio de Empleo y Seguridad Social para su toma de razón y, cuando así proceda, la realización de las observaciones pertinentes. Recibidas estas, en su caso, el Ministerio de Educación, Cultura y Deporte elaborará el correspondiente informe sobre la aplicación de la Directiva de reconocimiento de cualificaciones profesionales, que deberá remitir cada dos años a la Comisión.

**Disposición adicional primera. Mecanismos de cooperación.**

La Administración General del Estado y las comunidades autónomas podrán establecer mecanismos de cooperación para armonizar la aplicación del sistema de reconocimiento de cualificaciones profesionales regulado en el presente real decreto, así como para que las resoluciones de reconocimiento de cualificaciones profesionales adoptadas por las autoridades competentes de las comunidades autónomas puedan producir efectos en todo el territorio nacional.



**Disposición adicional segunda.** *Prevención del fraude y otras prácticas ilícitas.*

1. Las autoridades competentes adoptarán las medidas adecuadas para prevenir el fraude y otras prácticas ilícitas relacionadas con el proceso de titulación o expedición de títulos, sin que en ningún caso puedan surtir efectos, en aplicación del presente real decreto, los títulos españoles o de otros Estados miembros obtenidos en fraude de ley o mediante prácticas ilícitas.

2. Las autoridades competentes velarán para evitar que las disposiciones del presente real decreto puedan ser utilizadas por ciudadanos españoles para sustraerse de una manera abusiva de la aplicación del derecho nacional en materia de profesiones.

3. Las personas cuyas cualificaciones profesionales españolas hayan sido reconocidas en otro Estado miembro, no pueden hacer valer ese reconocimiento para obtener en España otros derechos diferentes de los que les confiere la cualificación profesional obtenida en España, a menos que acrediten que han obtenido además otras cualificaciones profesionales en el otro Estado miembro.

**Disposición adicional tercera.** *Registros de Profesionales Sanitarios.*

Las disposiciones de desarrollo a que se refiere la disposición final segunda establecerán los mecanismos necesarios para la inclusión, en el Registro de Profesionales Sanitarios del Sistema Nacional de Salud y en los Registros de Profesionales Sanitarios de las Comunidades Autónomas, de los datos correspondientes a los reconocimientos concedidos para el ejercicio de profesiones sanitarias.

**Disposición adicional cuarta.** *Espacio Económico Europeo.*

La expresión «Estado(s) miembro(s) de la Unión Europea» que figura a lo largo del articulado de este real decreto incluye a los Estados signatarios del Acuerdo sobre el Espacio Económico Europeo, suscrito en Oporto el 2 de mayo de 1992 y ratificado por España el 26 de noviembre de 1993, en los términos que corresponda.

**Disposición adicional quinta.** *Acceso al empleo público.*

El acceso al empleo público en España, de los nacionales de otros Estados miembros de la Unión Europea, se regirá por la normativa general en materia de Función Pública, en particular el artículo 57 del texto refundido de la del Estatuto Básico del Empleado Público, aprobado por el Real Decreto Legislativo 5/2015, de 30 de octubre, y sus normas de desarrollo.

**Disposición adicional sexta.** *Procedimiento de notificación de disposiciones en materia de expedición de títulos de formación en las profesiones de médico, médico especialista, enfermera responsable de cuidados generales, odontólogo, veterinario, farmacéutico y arquitecto.*

1. Las autoridades españolas deberán notificar a la Comisión las disposiciones legales, reglamentarias y administrativas que adopten en materia de expedición de títulos de formación en las profesiones de médico, médico especialista, enfermera responsable de cuidados generales, odontólogo, veterinario, farmacéutico y arquitecto, a que se refiere el capítulo III del título III.

En el caso de los títulos de formación de arquitecto a que se refiere la sección 8 del capítulo III del título III, la notificación efectuada de conformidad con el párrafo primero también se dirigirá al resto de Estados miembros.

2. La notificación incluirá información sobre la duración y el contenido de los programas de formación y se transmitirá a través del IMI.

**Disposición adicional séptima.** *Intercambio de información entre registros.*

En cumplimiento de lo previsto en el artículo 4.10 de la Ley 44/2003, de 21 de noviembre, de Ordenación de las Profesiones Sanitarias, los responsables de los registros integrados en el sistema de registros de apoyo a la Administración de Justicia, trasladarán al Registro Estatal de Profesionales Sanitarios del Ministerio de Sanidad, Servicios Sociales e



Igualdad, las sentencias firmes que impliquen restricciones totales o parciales, incluso las de carácter temporal, que afecten al ejercicio de las profesiones sanitarios que se citan en el artículo 77.1.

Los registros de la Administración de Justicia también informarán al Registro Estatal de Profesionales Sanitarios sobre la cancelación de los antecedentes de los profesionales sanitarios implicados en las sentencias a las que se refiere el párrafo anterior.

**Disposición adicional octava.** *Tramitación electrónica de los procedimientos de reconocimiento de cualificaciones profesionales en la Administración General del Estado.*

Los interesados en los procedimientos de reconocimiento de cualificaciones profesionales en los que la autoridad competente pertenezca a la Administración General de Estado deberán relacionarse electrónicamente con esta en los términos establecidos en este real decreto de conformidad con el artículo 3.3 del Reglamento de actuación y funcionamiento del sector público por medios electrónicos aprobado por Real Decreto 203/2021, de 30 de marzo.

La obligación de relacionarse electrónicamente con la Administración General del Estado será exigible a partir del 1 de julio de 2022.

**Disposición adicional novena.** *Tramitación electrónica de los procedimientos de reconocimiento de cualificaciones profesionales en las Comunidades Autónomas.*

Las autoridades competentes de las Comunidades Autónomas podrán determinar aquellas personas físicas a las que se les podrá exigir relacionarse con ellas obligatoriamente a través de medios electrónicos en los procedimientos de reconocimiento de cualificaciones profesionales, de acuerdo con lo establecido en los apartados 2 y 3 del artículo 14 de la Ley 39/2015, de 1 de octubre.

**Disposición adicional décima.** *Sobre necesidades de profesionales sanitarios.*

Previo justificación de los responsables de recursos humanos de los servicios públicos de salud y atendiendo a las necesidades de profesionales sanitarios y dificultades de cobertura de plazas, y según el procedimiento que determine el órgano directivo competente del Ministerio de Sanidad, podrá priorizarse la resolución de los expedientes de las titulaciones comprendidas en los apartados en los puntos 5.1.1, 5.1.2, 5.2.2, 5.3.2, 5.4.2, 5.6.2, y 5.7.1 del anexo III, siempre que reúnan las condiciones mínimas de formación previstas en los artículos 35, 36, 42, 46, 50, 52 y 59.»

**Disposición transitoria única.** *Procedimientos en tramitación.*

1. Los procedimientos de reconocimiento de cualificaciones profesionales iniciados con anterioridad a la entrada en vigor de este real decreto continuarán su tramitación y se resolverán de acuerdo con la normativa vigente en el momento de su iniciación.

2. Hasta tanto se dicten las normas de desarrollo de este real decreto seguirán aplicándose, en cuanto no se opongan al mismo, las disposiciones dictadas para el desarrollo y aplicación del real decreto citado en la disposición derogatoria siguiente.

**Disposición derogatoria única.**

1. Queda derogado el Real Decreto 1837/2008, de 8 de noviembre, por el que se incorporan al ordenamiento jurídico español la Directiva 2005/36/CE del Parlamento Europeo y del Consejo, de 7 de septiembre de 2005, y la Directiva 2006/100/CE del Consejo, de 20 de noviembre de 2006, relativas al reconocimiento de cualificaciones profesionales, así como a determinados aspectos del ejercicio de la profesión de abogado.

2. No obstante lo anterior y hasta tanto concluyan los trabajos de revisión a que se refiere el artículo 81 del presente Real Decreto, mantendrán su vigencia, a los solos efectos de la aplicabilidad del sistema de reconocimiento contemplado en la presente norma, los anexos VIII y X del citado Real Decreto 1837/2008, de 8 de noviembre.

3. A tal fin, la relación de autoridades competentes señaladas en el citado anexo X se entenderá referida a las que en cada caso resulte de aplicación, de conformidad con la

nueva estructura de los departamentos ministeriales establecida por el Real Decreto 415/2016, de 3 de noviembre.

**Disposición final primera.** *Modificación del Real Decreto 640/2014, de 25 de julio, por el que se regula el Registro Estatal de Profesionales Sanitarios.*

El Real Decreto 640/2014, de 25 de julio, por el que se regula el Registro Estatal de Profesionales Sanitarios, queda modificado del modo siguiente:

Uno. Se añade un nuevo párrafo v) al artículo 5 con la siguiente redacción:

«v) Resoluciones de acceso parcial a una actividad profesional.»

Dos. Se añade un nuevo párrafo v) al anexo I con la siguiente redacción:

«v) Resoluciones de acceso parcial a una actividad profesional.»

**Disposición final segunda.** *Incorporación de derecho de la Unión Europea.*

Mediante este real decreto se incorpora al derecho español la Directiva 2013/55/UE del Parlamento Europeo y del Consejo, de 20 de noviembre de 2013, por la que se modifica la Directiva 2005/36/CE, de 7 de septiembre, relativa al reconocimiento de cualificaciones profesionales y el Reglamento (UE) n.º 1024/2012, relativo a la cooperación administrativa a través del Sistema de Información del Mercado Interior («reglamento IMI»).

**Disposición final tercera.** *Normas de desarrollo y actualización de anexos.*

1. Los Ministros coproponentes de este real decreto, sin perjuicio de lo que dispongan las comunidades autónomas en el ámbito de sus competencias, podrán dictar cuantas disposiciones sean precisas para el desarrollo y ejecución de lo dispuesto en el mismo.

2. Los anexos del presente real decreto serán actualizados, cuando resulte necesario, por Orden del Ministro de la Presidencia y para las Administraciones Territoriales, a propuesta conjunta del Ministro o Ministros competentes por razón de la materia y del Ministro de Economía, Industria y Competitividad, que será adoptada previo informe a la Comisión Delegada del Gobierno para Asuntos Económicos.

La actualización de los anexos relativos a las profesiones reguladas deberá realizarse en el plazo de un año desde la constitución de la Comisión Interministerial contemplada en el artículo 81.

**Disposición final cuarta.** *Título competencial.*

Este real decreto se dicta al amparo de lo dispuesto en el artículo 149.1.30.<sup>a</sup> de la Constitución Española, que atribuye al Estado competencias exclusivas para establecer las condiciones de obtención, expedición y homologación de títulos académicos y profesionales.

**Disposición final quinta.** *Entrada en vigor.*

El presente real decreto entrará en vigor el día siguiente al de su publicación en el «Boletín Oficial del Estado».

## ANEXO I

(Se corresponde con el Anexo I de la Directiva 2005/36/CE)

### Lista de asociaciones y organizaciones profesionales que reúnen las condiciones del artículo 4.9 c)

IRLANDA (1).

1. The Institute of Chartered Accountants in Ireland (2).
2. The Institute of Certified Public Accountants in Ireland (2).
3. The Association of Certified Accountants (2).

4. Institution of Engineers of Ireland.
5. Irish Planning Institute.

REINO UNIDO.

1. Institute of Chartered Accountants in England and Wales.
2. Institute of Chartered Accountants of Scotland.
3. Institute of Chartered Accountants in Ireland.
4. Chartered Association of Certified Accountants.
5. Chartered Institute of Loss Adjusters.
6. Chartered Institute of Management Accountants.
7. Institute of Chartered Secretaries and Administrators.
8. Chartered Insurance Institute.
9. Institute of Actuaries.
10. Faculty of Actuaries.
11. Chartered Institute of Bankers.
12. Institute of Bankers in Scotland.
13. Royal Institution of Chartered Surveyors.
14. Royal Town Planning Institute.
15. Chartered Society of Physiotherapy.
16. Royal Society of Chemistry.
17. British Psychological Society.
18. Library Association.
19. Institute of Chartered Foresters.
20. Chartered Institute of Building.
21. Engineering Council.
22. Institute of Energy.
23. Institution of Structural Engineers.
24. Institution of Civil Engineers.
25. Institution of Mining Engineers.
26. Institution of Mining and Metallurgy.
27. Institution of Electrical Engineers.
28. Institution of Gas Engineers.
29. Institution of Mechanical Engineers.
30. Institution of Chemical Engineers.
31. Institution of Production Engineers.
32. Institution of Marine Engineers.
33. Royal Institution of Naval Architects.
34. Royal Aeronautical Society.
35. Institute of Metals.
36. Chartered Institution of Building Services Engineers.
37. Institute of Measurement and Control.
38. British Computer Society.

---

(1) Los nacionales irlandeses también pueden ser miembros de las siguientes asociaciones y organizaciones del Reino Unido:

- Institute of Chartered Accountants in England and Wales
- Institute of Chartered Accountants of Scotland
- Institute of Actuaries
- Faculty of Actuaries
- The Chartered Institute of Management Accountants
- Institute of Chartered Secretaries and Administrators
- Royal Town Planning Institute
- Royal Institution of Chartered Surveyors
- Chartered Institute of Building.

(2) Únicamente para lo que se refiere a la actividad de control de cuentas.

**ANEXO II**

(Se corresponde con el Anexo IV de la Directiva 2005/36/CE)

**Actividades relacionadas con las categorías de experiencia profesional a que se refieren los artículos 25 26, 27 y 28**

**Lista I**

**Clases comprendidas en la Directiva 64/427/CEE, modificada por la Directiva 69/77/CEE, y en las Directivas 68/366/CEE y 82/489/CEE**

1

*Directiva 64/427/CEE*

*(Directiva de liberalización: 64/429/CEE) Nomenclatura NICE (correspondiente a las clases 23-40 CITI)*

Clase	23	Industria textil.
		232 Transformación de fibras textiles mediante sistema lanero.
		233 Transformación de fibras textiles mediante sistema algodnero.
		234 Transformación de fibras textiles mediante sistema sedero.
		235 Transformación de fibras textiles mediante sistema para lino y cáñamo.
		236 Industria de otras fibras textiles (yute, fibras duras, etc.), cordelería.
		237 Géneros de punto.
		238 Acabado de textiles.
		239 Otras industrias textiles.
Clase	24	Fabricación de calzado, prendas de vestir y ropa de cama.
		241 Fabricación mecánica de calzado (salvo en caucho y madera).
		242 Fabricación manual y reparación de calzado.
		243 Confección de prendas de vestir (con exclusión de las pieles).
		244 Fabricación de colchones y ropa de cama.
		245 Industria de peletería y piel.
Clase	25	Industria de la madera y del corcho (con exclusión de la industria de muebles de madera).
		251 Aserrado y preparación industrial de la madera.
		252 Fabricación de productos semielaborados de madera.
		253 Carpintería, estructuras de madera para la construcción, parquetaría (fabricación en serie).
		254 Fabricación de embalajes de madera.
		255 Fabricación de objetos diversos de madera (excepto muebles).
		259 Fabricación de artículos de paja, corcho, cestería y rota para cepillos.
Clase	26	260 Industria del mueble de madera.
Clase	27	Industria del papel y fabricación de artículos de papel.
		271 Fabricación de pasta, papel y cartón.
		272 Transformación del papel y cartón, fabricación de artículos de pasta.
Clase	28	280 Impresión, edición e industrias anexas.
Clase	29	Industria del cuero.
		291 Curtición y acabado de cuero.
		292 Fabricación de artículos de cuero y similares.
ex Clase	30	Industria del caucho, de materias plásticas, de fibras artificiales o sintéticas y de productos Amiláceos.
		301 Transformación del caucho y del amianto.
		302 Transformación de materias plásticas.
		303 Producción de fibras artificiales y sintéticas.
ex Clase	31	Industria química.
		311 Fabricación de productos químicos básicos y fabricación seguida de transformación más o menos elaborada de esos productos.
		312 Fabricación especializada de productos químicos destinados principalmente a la industria y a la agricultura (se añaden a este grupo la fabricación de grasas y aceites industriales de origen vegetal o animal, a que se refiere el grupo 312 de la CITI).
		313 Fabricación especializada de productos químicos destinados principalmente al consumo doméstico y a la administración [queda excluida la fabricación de productos medicinales y farmacéuticos (ex grupo 319 de la CITI)].
Clase	32	Industria del petróleo.

## § 6 Reconocimiento de cualificaciones profesionales

Clase	33	Industria de productos minerales no metálicos.
	331	Fabricación de productos de tierras cocidas para la construcción.
	332	Industria del vidrio.
	333	Fabricación de gres, porcelanas, loza y productos refractarios.
	334	Fabricación de cementos, cales y yeso.
	335	Fabricación de materiales de construcción y de obras públicas en hormigón, cemento y yeso.
	339	Elaboración de la piedra y de productos minerales no metálicos.
Clase	34	Producción y primera transformación de metales ferrosos y no ferrosos.
	341	Siderurgia (según el Tratado CECA; comprendidas las coquerías siderúrgicas integradas).
	342	Fabricación de tubos de acero.
	343	Trefilado, estirado, laminado de chapas, perfilado en frío.
	344	Producción y primera transformación de metales no ferrosos.
	345	Fundiciones de metales ferrosos y no ferrosos.
Clase	35	Fabricación de productos metálicos (excepto máquinas y material de transporte).
	351	Forja, estampado, troquelado y gran embutición.
	352	Segunda transformación, tratamiento y recubrimiento de los metales.
	353	Construcción metálica.
	354	Calderería, construcción de depósitos y otras piezas de chapa.
	355	Fabricación de herramientas y artículos acabados en metales, con exclusión del material eléctrico.
	359	Actividades auxiliares de las industrias mecánicas.
Clase	36	Construcción de maquinaria no eléctrica.
	361	Construcción de máquinas y tractores agrícolas.
	362	Construcción de máquinas de oficina.
	363	Construcción de máquinas-herramientas para trabajar los metales, útiles y equipos para Máquinas.
	364	Construcción de máquinas textiles y sus accesorios, construcción de máquinas de coser.
	365	Construcción de máquinas y aparatos para las industrias alimentarias, químicas y conexas.
	366	Construcción de material para la minería, la siderurgia y las fundiciones, obras públicas y la construcción; construcción de material de elevación y manipulación.
	367	Fabricación de órganos de transmisión.
	368	Construcción de máquinas para fines industriales específicos.
	369	Construcción de otras máquinas y aparatos no eléctricos.
Clase	37	Construcción de maquinaria y material eléctrico.
	371	Fabricación de hilos y cables eléctricos.
	372	Fabricación de material eléctrico de equipamiento (motores, generadores, transformadores, interruptores equipos industriales, etc.).
	373	Fabricación de material eléctrico de utilización.
	374	Fabricación de material de telecomunicación, contadores, aparatos de medida y material electromédico.
	375	Construcción de aparatos electrónicos, radio, televisión y aparatos electroacústicos.
	376	Fabricación de aparatos electrodomésticos.
	377	Fabricación de lámparas y material de alumbrado.
	378	Fabricación de pilas y acumuladores.
	379	Reparación, montaje, trabajos de instalación técnica (instalación de máquinas eléctricas).
ex Clase	38	Construcción de material de transporte.
	383	Construcción de automóviles y piezas separadas.
	384	Talleres independientes de reparación de automóviles, motocicletas o bicicletas.
	385	Construcción de motocicletas, bicicletas y sus piezas separadas.
	389	Construcción de otro material de transporte no comprendido en otras partes.
Clase	39	Industrias manufactureras diversas.
	391	Fabricación de instrumentos de precisión, de aparatos de medida y de control.
	392	Fabricación de material médico-quirúrgico y de aparatos ortopédicos (excluido el calzado ortopédico).
	393	Fabricación de instrumentos ópticos y equipo fotográfico.
	394	Fabricación y reparación de relojes.
	395	Bisutería, orfebrería, joyería y talla de piedras preciosas.
	396	Fabricación y reparación de instrumentos de música.
	397	Fabricación de juegos, juguetes y artículos de deportes.
	399	Otras industrias manufactureras.
Clase	40	Construcción y obras públicas.
	400	Construcción y obras públicas (sin especialización), demolición.
	401	Construcción de inmuebles (de viviendas y de otro tipo).
	402	Obras públicas: construcción de carreteras, puentes, vías férreas, etc.
	403	Instalaciones.
	404	Acabados.

BREXIT: DERECHO ESPAÑOL Y BRITÁNICO  
 § 6 Reconocimiento de cualificaciones profesionales

2

*Directiva 68/366/CEE*

*(Directiva de liberalización: 68/365/CEE) Nomenclatura NICE*

Clase	20A	200 Industrias de grasas vegetales y animales.
	20B	Industrias alimentarias (excepto la elaboración de bebidas).
	201	Sacrificio de ganado, preparación y conservas de carne.
	202	Industrias lácteas.
	203	Fabricación de conservas de frutas y verduras.
	204	Fabricación de conservas de pescado y otros productos marinos.
	205	Fabricación de productos de molinería.
	206	Industrias del pan, bollería, pastelería y galletas.
	207	Industria del azúcar.
	208	Industria del cacao, chocolate y productos de confitería.
	209	Elaboración de productos alimenticios diversos.
Clase	21	Elaboración de bebidas.
	211	Industrias de alcoholes etílicos de fermentación, levadura y bebidas alcohólicas no procedentes del vino.
	212	Industria vinícola y de bebidas alcohólicas asimiladas (sin malta).
	213	Fabricación de cerveza y malta.
	214	Industria de bebidas no alcohólicas y aguas gaseosas.
ex	30	Industria del caucho, materias plásticas, fibras artificiales o sintéticas y productos amiláceos.
	304	Industria de los productos amiláceos.

3

*Directiva 82/489/CEE Nomenclatura CITI*

ex	855	Peluquerías (con exclusión de las actividades de pedicura y de las escuelas profesionales de cuidados de belleza).
----	-----	--

**Lista II**

**Clases de las Directivas 75/368/CEE, 75/369/CEE y 82/470/CEE**

1

*Directiva 75/368/CEE (actividades previstas en el artículo 5, apartado 1) Nomenclatura CITI*

ex	04	Pesca.
	043	Pesca en aguas interiores.
ex	38	Construcción de material de transporte.
	381	Construcción naval y reparación de buques.
	382	Construcción de material ferroviario.
	386	Construcción de aviones (incluida la construcción de material espacial).
ex	71	Actividades auxiliares del transporte y actividades distintas del transporte incluidas en los siguientes grupos:
ex	711	Explotación de coches cama y de coches restaurantes; mantenimiento del material ferroviario en los talleres de reparación; limpieza de los coches.
ex	712	Mantenimiento del material de transporte urbano, suburbano e interurbano de viajeros.
ex	713	Mantenimiento de otros materiales de transporte de viajeros por carretera (como automóviles, autocares, taxis).
ex	714	Explotación y mantenimiento de obras auxiliares de los transportes por carretera (como carreteras, túneles y puentes de peaje, estaciones de carretera, aparcamientos, cocheras de autobuses y de tranvías).
ex	716	Actividades auxiliares relativas a la navegación interior (como explotación y mantenimiento de vías de agua, puertos y demás instalaciones para la navegación interior; remolque y pilotaje en los puertos, balizaje, carga y descarga de barcos y otras actividades análogas, como salvamento de barcos, sirga, explotación de amarres para lanchas).
	73	Comunicaciones: correos y telecomunicaciones ex.



## § 6 Reconocimiento de cualificaciones profesionales

	85	Servicios personales.
	854	Lavanderías, limpieza en seco, tintorerías.
ex	856	Estudios fotográficos: retratos y fotografía comercial, con excepción de la actividad de reportero gráfico.
ex	859	Servicios personales no comprendidos en otro lugar (únicamente mantenimiento y limpieza de inmuebles o de locales).

2

*Directiva 75/369/CEE (artículo 6: cuando la actividad se considere industrial o artesanal)*  
*Nomenclatura CITI*

*Ejercicio ambulante de las actividades siguientes:*

- a) la compraventa de mercancías:
- por vendedores ambulantes y buhoneros (ex grupo 612 CITI).
  - en mercados cubiertos, con instalaciones no fijadas de forma estable al suelo y en mercados no cubiertos.
- b) actividades que sean objeto de medidas transitorias ya adoptadas que excluyan expresamente o no mencionen el ejercicio ambulante de tales actividades.

3

*Directiva 82/470/CEE (artículo 6, apartados 1 y 3) Grupos 718 y 720 de la nomenclatura CITI*

Las actividades consideradas consisten, en particular, en:

- organizar, presentar y vender, a tanto alzado o a comisión, los elementos aislados o coordinados (transporte, alojamiento, comida, excursión, etc.) de un viaje o una estancia, sea cual sea el motivo del desplazamiento [artículo 2, punto B, letra a)]
- actuar como intermediario entre los empresarios de los distintos modos de transporte y las personas que expiden o se hacen expedir mercancías, así como efectuar diversas operaciones anejas:
  - aa) celebrando contratos, por cuenta de los comitentes, con los empresarios de transportes;
  - bb) eligiendo el modo de transporte, la empresa y el itinerario considerados más ventajosos para el comitente;
  - cc) preparando el transporte desde el punto de vista técnico (por ejemplo, embalaje necesario para el transporte); efectuando diversas operaciones accesorias durante el transporte (por ejemplo, garantizando el abastecimiento de hielo para los vagones frigoríficos);
  - dd) cumplimentando las formalidades vinculadas al transporte, como la redacción de las cartas de porte; agrupando y desagrupando los envíos;
  - ee) coordinando las distintas partes de un transporte ocupándose del tránsito, la reexpedición, el transbordo y diversas operaciones terminales;
  - ff) proporcionando, respectivamente, el flete a los transportistas y los medios de transporte a las personas que expiden o se hacen expedir mercancías;
    - calcular los costes de transporte y controlar su desglose,
    - realizar determinados trámites de forma permanente u ocasional, en nombre y por cuenta de un armador o un transportista marítimo (ante las autoridades portuarias, las empresas de abastecimiento del navío, etc.).

[Actividades contempladas en el artículo 2, punto A, letras a), b) y d)].

**Lista III**

**Directivas 64/222/CEE, 68/364/CEE, 68/368/CEE, 75/368/CEE, 75/369/CEE, 70/523/CEE y 82/470/CEE**

1

*Directiva 64/222/CEE*

*(Directivas de liberalización: 64/223/CEE y 64/224/CEE)*

1. Actividades no asalariadas del comercio mayorista, con excepción del comercio de medicamentos y productos farmacéuticos, de productos tóxicos y agentes patógenos y del carbón (grupo ex 611).
2. Actividades profesionales del intermediario encargado, en virtud de uno o varios apoderamientos, de preparar o realizar operaciones comerciales en nombre y por cuenta ajena.
3. Actividades profesionales del intermediario que, sin estar encargado de ello permanentemente, pone en relación a las personas que desean contratar directamente, prepara sus operaciones comerciales o ayuda a su realización.
4. Actividades profesionales del intermediario que realiza en su propio nombre operaciones comerciales por cuenta ajena.
5. Actividades profesionales del intermediario que efectúa por cuenta ajena ventas al por mayor en pública subasta.
6. Actividades profesionales del intermediario que haga visitas domiciliarias para conseguir pedidos.
7. Actividades de prestaciones de servicios efectuadas con carácter profesional por un intermediario asalariado que esté al servicio de una o varias empresas comerciales, industriales o artesanales.

2

*Directiva 68/364/CEE*

*(Directiva de liberalización: 68/363/CEE)*

ex Grupo 612 CITI: Comercio minorista

Actividades excluidas:

012	Alquiler de maquinaria agrícola.
640	Negocios inmobiliarios, arrendamiento.
713	Alquiler de automóviles, coches y caballos.
718	Alquiler de coches y vagones de ferrocarril.
839	Alquiler de maquinaria para empresas comerciales.
841	Alquiler de localidades de cine y alquiler de películas cinematográficas.
842	Alquiler de localidades de teatro y alquiler de material de teatro.
843	Alquiler de barcos, alquiler de bicicletas, alquiler de máquinas de monedas.
853	Alquiler de habitaciones amuebladas.
854	Alquiler de ropa de casa limpia.
859	Alquiler de prendas de vestir.

3

*Directiva 68/368/CEE*

*(Directiva de liberalización: 68/367/CEE) Nomenclatura CITI*

ex Clase 85 CITI

## § 6 Reconocimiento de cualificaciones profesionales

1. Restaurantes y establecimientos de bebidas (grupo 852 CITI).
2. Hoteles y establecimientos análogos, terrenos de camping (grupo 853 CITI).

4

*Directiva 75/368/CEE (artículo 7)*

Todas las actividades del anexo de la Directiva 75/368/CEE, excepto las actividades enumeradas en el artículo 5, letra l), de la presente Directiva (Lista II, punto 1 del presente anexo)

*Nomenclatura CITI*

ex 62	Bancos y otras entidades financieras.
ex 620	Oficinas de patentes y empresas de distribución de cánones o derechos.
ex 71	Transportes.
ex 713	Transporte de viajeros por carretera, con exclusión de los transportes efectuados con automóviles.
ex 719	Explotación de conductos destinados al transporte de hidrocarburos líquidos y otros productos químicos líquidos.
ex 82	Servicios prestados a la colectividad.
827	Bibliotecas, museos, jardines botánicos y zoológicos.
ex 84	Servicios recreativos.
843	Servicios recreativos no comprendidos en otro lugar.
	– actividades deportivas (terrenos deportivos, organizaciones de reuniones deportivas, etc.), con excepción de las actividades de instructores de deportes.
	– actividades de juegos (cuadras de carreras, terrenos de juego, hipódromos, etc.).
	– otras actividades recreativas (circos, parques de atracciones, otras diversiones, etc.).
ex 85	Servicios personales.
ex 851	Servicios domésticos.
ex 855	Institutos de belleza y actividades de manicura, con exclusión de las actividades de pedicura, de las escuelas profesionales de cuidados de belleza y de peluquería.
ex 859	Servicios personales no comprendidos en otro lugar, con excepción de las actividades de los masajistas deportivos y paramédicos y de los guías de montaña, agrupados como sigue:.
	– desinfección y lucha contra animales nocivos.
	– alquiler de ropa y custodia de objetos.
	– agencias matrimoniales y servicios análogos.
	– astrología, adivinación del porvenir y actividades similares.
	– servicios higiénicos y actividades afines.
	– pompas fúnebres y mantenimiento de cementerios.
	– guías acompañantes e intérpretes turísticos.

5

*Directiva 75/369/CEE (artículo 5)*

Ejercicio ambulante de las actividades siguientes:

- a) la compra y venta de mercancías
  - por vendedores ambulantes y buhoneros (ex grupo 612 CITI)
  - en mercados cubiertos, con instalaciones no fijadas de forma estable al suelo y en mercados no cubiertos
- b) las actividades que sean objeto de medidas transitorias ya adoptadas que excluyan expresamente o no mencionen el ejercicio ambulante de tales actividades.

6

*Directiva 70/523/CEE*

Actividades no asalariadas del comercio mayorista de carbón y las actividades de intermediario en el sector de carbón

(ex grupo 6112 de la nomenclatura CITI)

7

*Directiva 82/470/CEE (artículo 6, apartado 2)*

[Actividades mencionadas en el artículo 2, punto A, letras c) y e), punto B, letra b), y puntos C y D] Dichas actividades consisten, en particular, en:

- proporcionar en alquiler vagones o coches de ferrocarril para el transporte de personas o de mercancías
- actuar como intermediario para la compra, la venta o el arrendamiento de navíos
- preparar, negociar y celebrar contratos para el transporte de emigrantes
- recibir cualesquiera objetos y mercancías en depósito, por cuenta del depositante, en régimen aduanero o no aduanero, en depósitos, almacenes generales, guardamuebles, depósitos frigoríficos, silos, etc.
- expedir al depositante un documento representativo del objeto o de la mercancía recibida en depósito
- facilitar rediles, alimento y emplazamiento de venta para el ganado en custodia temporal, ya sea antes de la venta del mismo o en el tránsito hasta su destino o desde el mercado
- realizar la inspección o la peritación técnica de vehículos automóviles
- medir, pesar y calibrar las mercancías.

## ANEXO III

(Se corresponde con el Anexo V de la Directiva 2005/36/CE modificado por la Decisión Delegada (UE) 2016/790 de la Comisión de 13 de enero de 2016)

## Reconocimiento basado en la coordinación de las condiciones mínimas de formación

## V.1. MÉDICO

## ANEXO

## 5.1.1. Título de formación básica de médico

Pais	Título de formación	Organismo que expide el título de formación	Certificado que acompaña al título de formación	Fecha de referencia
België/Belgique/ Belgien	Diplôme de «médecin»/Master in de geneeskunde	— Les universités/De universiteiten — Le Jury compétent d'enseignement de la Communauté française/De bevoegde Examencommissie van de Vlaamse Gemeenschap		20.12.1976
България	Диплома за висше образование на образователно-квалификационна степен «магистър» по Медицина" и професионална квалификация «Магистър-лекар»	Университет		1.1.2007
Česká republika	Diplom o ukončení studia ve studijním programu všeobecné lékařství (doktor medicíny, MUDr.)	Lékařská fakulta univerzity v České republice		1.5.2004
Danmark	Bevis for kandidatuddannelsen i medicin (cand.med.)	Universitet	— Autorisation som læge, udstedt af Sundhedsstyrelsen og — Tilladelse til selvstændigt virke som læge (dokumentation for gennemført praktisk uddannelse), udstedt af Sundhedsstyrelsen	20.12.1976
Deutschland	— Zeugnis über die Ärztliche Prüfung — Zeugnis über die Ärztliche Staatsprüfung und Zeugnis über die Vorbereitungszeit als Medizinalassistent, soweit diese nach den deutschen Rechtsvorschriften noch für den Abschluss der ärztlichen Ausbildung vorgesehen war	Zuständige Behörden		20.12.1976

## § 6 Reconocimiento de cualificaciones profesionales

Pais	Título de formación	Organismo que expide el título de formación	Certificado que acompaña al título de formación	Fecha de referencia
Eesti	Arstikraad Degree in Medicine (MD) Diplom arstiteaduse õppekava läbimise kohta	Tartu Ülikool		1.5.2004
Ελλάς	Πτυχίο Ιατρικής	— Ιατρική Σχολή Πανεπιστημίου, — Σχολή Επιστημών Υγείας, Τμήμα Ιατρικής Πανεπιστημίου		1.1.1981
España	Título de Licenciado en Medicina y Cirugía Título de Graduado/a en Medicina	— Ministerio de Educación y Cultura — El rector de una universidad — El rector de una universidad		1.1.1986 1.1.1986
France	Diplôme de fin de deuxième cycle des études médicales	Universités		20.12.1976
Hrvatska	Diploma «doktor medicine/doktorica medicine»	Medicinski fakulteti sveučilišta u Republici Hrvatskoj		1.7.2013
Ireland	Primary qualification	Competent examining body	Certificate of experience	20.12.1976
Italia	Diploma di laurea in medicina e chirurgia	Università	Diploma di abilitazione all'esercizio della medicina e chirurgia	20.12.1976
Κύπρος	Πιστοποιητικό Εγγραφής Ιατρού	Ιατρικό Συμβούλιο		1.5.2004
Latvija	ārsta diploms	Universitātes tipa augstskola		1.5.2004
Lietuva	1. Aukštojo mokslo diplomas, nurodantis suteiktą gydytojo kvalifikaciją 2. Magistro diplomas (medicinos magistro kvalifikacinis laipsnis ir gydytojo kvalifikacija)	Universitetas	1. Internatūros pažymėjimas, nurodantis suteiktą medicinos gydytojo profesinę kvalifikaciją 2. Internatūros pažymėjimas (medicinos gydytojo profesinę kvalifikacija)	1.5.2004
Luxembourg	Diplôme d'Etat de docteur en médecine, chirurgie et accouchements	Jury d'examen d'Etat	Certificat de stage	20.12.1976
Magyarország	Okleveles orvosdoktor oklevél (dr. med)	Egyetem		1.5.2004
Malta	Lawrja ta' Tabib tal-Medicina u l-Kirurgija	Universita` ta' Malta	Ċertifikat ta' registrazzjoni maħruġ mill-Kunsill Mediku	1.5.2004
Nederland	Getuigschrift van met goed gevolg afgelegd artsexamen	Faculteit Geneeskunde		20.12.1976



## § 6 Reconocimiento de cualificaciones profesionales

Pais	Título de formación	Organismo que expide el título de formación	Certificado que acompaña al título de formación	Fecha de referencia
Österreich	Urkunde über die Verleihung des akademischen Grades Doktor der gesamten Heilkunde (bzw. Doctor medicinae universae, Dr.med.univ.)	Medizinische Fakultät einer Universität, bzw Medizinische Universität		1.1.1994
Polska	Dyplom ukończenia studiów wyższych na kierunku lekarskim z tytułem «lekarza»	szkoły wyższe	Świadectwo złożenia Lekarskiego Egzaminu Państwowego <sup>(1)</sup> <sup>(3)</sup> /Świadectwo złożenia Lekarskiego Egzaminu Końcowego <sup>(2)</sup> <sup>(3)</sup>	1.5.2004
Portugal	Carta de Curso de licenciatura em medicina	Universidades	Certificado emitido pela Ordem dos Médicos	1.1.1986
România	Diplomă de licență de doctor medic	Universități		1.1.2007
Slovenija	Diploma, s katero se podeljuje strokovni naslov «doktor medicine/doktorica medicine»	Univerza	Potrdilo o Opravljenem Strokovnem Izpitu za Poklic Zdravnik/Zdravnica	1.5.2004
Slovensko	DIPLOM všeobecné lekárstvo doktor všeobecného lekárstva («MUDr.»)	Univerzita		1.5.2004
Suomi/Finland	Lääketieteen lisensiaatin tutkinto/Medicine licentiatexamen	Yliopisto		1.1.1994
Sverige	Läkarexamen	Universitet eller högskola	Bevis om legitimation som läkare, utfärdad av Socialstyrelsen	1.1.1994
United Kingdom	Primary qualification	Competent examining body	Certificate of experience	20.12.1976

<sup>(1)</sup> Hasta 2012.

<sup>(2)</sup> A partir de 2013.

<sup>(3)</sup> Hasta el 1 de octubre de 2017 los títulos de formación también deben ir acompañados de un certificado de finalización de un período de prácticas de posgrado («staz podyplomowy»).

## 5.1.2. Título de formación de médico especialista

Pais	Título de formación	Organismo que expide el título de formación	Fecha de referencia
België/Belgique/Belgien	Bijzondere beroepstitel van geneesheer-specialist/Titre professionnel par ticulier de médecin spécialiste	Minister bevoegd voor Volksgezondheid/Ministre de la Santé publique	20.12.1976
България	Свидетелство за призната специалност	Университет	1.1.2007
Česká republika	Diplom o specializaci	Ministerstvo zdravotnictví	1.5.2004
Danmark	Bevis for tilladelse til at betegne sig som speciallæge	Sundhedsstyrelsen	20.12.1976
Deutschland	Fachärztliche Anerkennung	Landesärztekammer	20.12.1976
Eesti	Residentuuri lõpetamist tõendav tunnistus Residentuuri lõputunnistus eriarstiabi erialal	Tartu Ülikool	1.5.2004

## § 6 Reconocimiento de cualificaciones profesionales

Pais	Título de formación	Organismo que expide el título de formación	Fecha de referencia
Ελλάς	Τίτλος Ιατρικής Ειδικότητας	1. Περιφέρεια 2. Νομαρχιακή Αυτοδιοίκηση 3. Νομαρχία	1.1.1981
España	Título de Especialista	Ministerio de Educación y Cultura	1.1.1986
France	1. Certificat d'études spéciales de médecine accompagné du diplôme d'Etat de docteur en médecine 2. Attestation de médecin spécialiste qualifié accompagnée du diplôme d'Etat de docteur en médecine 3. Diplôme d'études spécialisées ou diplôme d'études spécialisées complémentaires qualifiant de médecine accompagné du diplôme d'Etat de docteur en médecine	1. Universités 2. Conseil de l'Ordre des médecins 3. Universités	20.12.1976
Hrvatska	Diploma o specijalističkom usavršavanju	Ministarstvo nadležno za zdravstvo	1.7.2013
Ireland	Certificate of Specialist doctor	Competent authority	20.12.1976
Italia	Diploma di medico specialista	Università	20.12.1976
Κύπρος	Πιστοποιητικό Αναγνώρισης Ειδικότητας	Ιατρικό Συμβούλιο	1.5.2004
Latvija	«Sertifikāts»—kompetentu iestāžu izsniegts dokuments, kas apliecina, ka persona ir nokārtojusi sertifikācijas eksāmenu specialitātē	Latvijas Ārstu biedrība Latvijas Ārstniecības personu profesionālo organizāciju savienība	1.5.2004
Lietuva	1. Rezidentūros pažymėjimas, nurodantis suteiktą gydytojo specialisto profesinę kvalifikaciją 2. Rezidentūros pažymėjimas (gydytojo specialisto profesinė kvalifikacija)	Universitetas	1.5.2004
Luxembourg	Certificat de médecin spécialiste	Ministre de la Santé publique	20.12.1976
Magyarország	Szakorvosi bizonyítvány	Nemzeti Vizsgabizottság	1.5.2004
Malta	Ċertifikat ta' Speċjalista Mediku	Kumitat ta' Approvazzjoni dwar Speċjalisti	1.5.2004
Nederland	Bewijs van inschrijving in een Specialistenregister Diploma geneeskundig specialist	— Medische Specialisten Registratie Commissie (MSRC) van de Koninklijke Nederlandsche Maatschappij tot bevordering der Geneeskunst — Sociaal-Geneskundigen Registratie Commissie (SGRC) van de Koninklijke Nederlandsche Maatschappij tot Bevordering der Geneeskunst — Registratiecommissie Geneeskundig Specialisten (RGS) van de Koninklijke Nederlandsche Maatschappij tot Bevordering der Geneeskunst (1)	20.12.1976
Österreich	Facharzt Diplom	Österreichische Ärztekammer	1.1.1994
Polska	Dyplom uzyskania tytułu specjalisty	Centrum Egzaminów Medycznych	1.5.2004
Portugal	Título de especialista	Ordem dos Médicos	1.1.1986
România	Certificat de medic specialist	Ministerul Sănătății	1.1.2007
Slovenija	Potrdilo o opravljenem specialističnem izpitu	1. Ministrstvo za zdravje 2. Zdravniška zbornica Slovenije	1.5.2004

## § 6 Reconocimiento de cualificaciones profesionales

Pais	Título de formación	Organismo que expide el título de formación	Fecha de referencia
Slovensko	Diplom o špecializácii	1. Slovenská zdravotnícka univerzita 2. Univerzita Komenského v Bratislave 3. Univerzita Pavla Jozefa Šafárika v Košiciach	1.5.2004
Suomi/Finland	Erikoislääkäarin tutkinto/SpecialläkareXamen	Yliopisto	1.1.1994
Sverige	Bevis om specialkompetens som läkare, utfärdat av Socialstyrelsen	Socialstyrelsen	1.1.1994
United Kingdom	Certificate of Completion of training	Postgraduate Medical Education and Training Board General Medical Council	20.12.1976 1.4.2010

(<sup>1</sup>) A partir de enero de 2013.

## 5.1.3. Denominaciones de las formaciones en medicina especializada

Pais	Anestesiología Duración mínima de la formación: 3 años Denominación	Cirugía general Duración mínima de la formación: 5 años Denominación
Belgique/België/ Belgien	Anesthésie-réanimation/Anesthesie-reanimatie	Chirurgie/Heelkunde
България	Анестезиология и интензивно лечение	Хирургия
Česká republika	Anesteziologie a intenzivní medicína	Chirurgie
Danmark	Anæstesiologi	Kirurgi
Deutschland	Anästhesiologie	(Allgemeine) Chirurgie
Eesti	Anestesioloogia	Üldkirurgia
Ελλάς	Αναισθησιολογία	Χειρουργική
España	Anestesiología y Reanimación	Cirugía general y del aparato digestivo
France	Anesthésie-réanimation	Chirurgie générale
Hrvatska	Anesteziologija, reanimatologija i intenzivna medicina	Opća kirurgija
Ireland	Anaesthesia	General surgery
Italia	Anestesia, rianimazione e terapia intensiva	Chirurgia generale
Κύπρος	Αναισθησιολογία	Γενική Χειρουργική
Latvija	Anestezioloģija un reanimatoloģija	Ķirurgija
Lietuva	Anesteziologija reanimatologija	Chirurgija
Luxembourg	Anesthésie-réanimation	Chirurgie générale
Magyarország	Aneszteziológia és intenzív terápia	Sebészet
Malta	Anesteżija u Kura Intensiva	Kirurgija Ġenerali
Nederland	Anesthesiologie	Heelkunde
Österreich	Anästhesiologie und Intensivmedizin	— Chirurgie — Allgemeinchirurgie und Viszeralchirurgie ( <sup>1</sup> )
Polska	Anesteziologia i intensywne terapie	Chirurgia ogólna
Portugal	Anestesiologia	Cirurgia geral
România	Anestezie și terapie intensive	Chirurgie generală
Slovenija	Anesteziologija, reanimatologija in perioperativna intenzivna medicina	Splošna kirurgija
Slovensko	Anestéziológia a intenzívna medicína	Chirurgia
Suomi/Finland	Anestesiologia ja tehohoito/Anestesiologi och intensivvård	Yleiskirurgia/Allmän kirurgi
Sverige	Anestesi och intensivvård	Kirurgi
United Kingdom	Anaesthetics	General surgery

(<sup>1</sup>) A partir de junio de 2015.

## § 6 Reconocimiento de cualificaciones profesionales

Pais	Neurocirugía Duración mínima de la formación: 5 años Denominación	Obstetricia y ginecología Duración mínima de la formación: 4 años Denominación
Belgique/België/ Belgien	Neurochirurgie	Gynécologie-obstétrique/Gynaecologie- verloskunde
България	Неврохирургия	Акушерство и гинекология
Česká republika	Neurochirurgie	Gynekologie a porodnictví
Danmark	Neurokirurgi	Gynækologi og obstetrik
Deutschland	Neurochirurgie	Frauenheilkunde und Geburtshilfe
Eesti	Neurokirurgia	Sünnitusabi ja günekoloogia
Ελλάς	Νευροχειρουργική	Μαιευτική-Γυναικολογία
España	Neurocirugía	Obstetricia y ginecología
France	Neurochirurgie	Gynécologie-obstétrique
Hrvatska	Neurokirurgija	Ginekologija i opstetricija
Ireland	Neurosurgery	Obstetrics and gynaecology
Italia	Neurochirurgia	Ginecologia e ostetricia
Κύπρος	Νευροχειρουργική	Μαιευτική — Γυναικολογία
Latvija	Neiroķirurgija	Ginekoloģija un dzemdniecība
Lietuva	Neurochirurgija	Akušerija ginekologija
Luxembourg	Neurochirurgie	Gynécologie-obstétrique
Magyarország	Idegsebészet	Szülészet-nőgyógyászat
Malta	Newrokirurgija	Ostetriċja u Ġinekoloġija
Nederland	Neurochirurgie	Obstetrie en Gynaecologie
Österreich	Neurochirurgie	Frauenheilkunde und Geburtshilfe
Polska	Neurochirurgia	Położnictwo i ginekologia
Portugal	Neurocirurgia	Ginecologia e obstetricia
România	Neurochirurgie	Obstetrică-ginecologie
Slovenija	Nevrokirurgija	Ginekologija in porodništvo
Slovensko	Neurochirurgia	Gynekológia a pôrodníctvo
Suomi/Finland	Neurokirurgia/Neurokirurgi	Naistentaudit ja synnytykset/Kvinnosjukdomar och förlossningar
Sverige	Neurokirurgi	Obstetrik och gynekologi
United Kingdom	Neurosurgery	Obstetrics and gynaecology

Pais	Medicina interna Duración mínima de la formación: 5 años Denominación	Oftalmología Duración mínima de la formación: 3 años Denominación
Belgique/België/ Belgien	Médecine interne/Inwendige geneeskunde	Ophtalmologie/Oftalmologie
България	Вътрешни болести	Очни болести
Česká republika	Vnitřní lékařství	Oftalmologie
Danmark		Oftalmologi
Deutschland	Innere Medizin	Augenheilkunde
Eesti	Sisehaigused	Oftalmoloogia
Ελλάς	Παθολογία	Οφθαλμολογία
España	Medicina interna	Oftalmología
France	Médecine interne	Ophtalmologie
Hrvatska	Opća interna medicina	Oftalmologija i optometrija
Ireland	General (Internal) Medicine	Ophthalmic surgery/Ophthalmology <sup>(1)</sup>
Italia	Medicina interna	Oftalmologia
Κύπρος	Παθολογία	Οφθαλμολογία

## § 6 Reconocimiento de cualificaciones profesionales

Pais	Medicina interna Duración mínima de la formación: 5 años Denominación	Oftalmología Duración mínima de la formación: 3 años Denominación
Latvija	Internā medicīna	Oftalmoloģija
Lietuva	Vidaus ligos	Oftalmologija
Luxembourg	Médecine interne	Ophtalmologie
Magyarország	Belgyógyászat	Szemészet
Malta	Medicina Interna	Oftalmoloģija
Nederland	Interne geneeskunde	Oogheekunde
Österreich	Innere Medizin	Augenheilkunde und Optometrie
Polska	Choroby wewnętrzne	Okulistyka
Portugal	Medicina interna	Oftalmologia
România	Medicină internă	Oftalmologie
Slovenija	Interna medicina	Oftalmologija
Slovensko	Vnútorné lekárstvo	Oftalmológia
Suomi/Finland	Sisätaudit/Inre medicin	Silmätaudit/Ögonsjukdomar
Sverige	Internmedicin	Ögonsjukdomar (oftalmologi)
United Kingdom	General (internal) medicine	Ophthalmology

(1) A partir de 1991/92.

Pais	Otorrinaringología Duración mínima de la formación: 3 años Denominación	Pediatría Duración mínima de la formación: 4 años Denominación
Belgique/België/ Belgien	Oto-rhino-laryngologie/Otorhinolaryngologie	Pédiatrie/Pediatrie
България	Ушно-носно-гърлени болести	Педиатрия
Česká republika	Otorinolaryngologie	Dětské lékařství
Danmark	Oto-rhino-laryngologi	Pædiatri
Deutschland	Hals-Nasen-Ohrenheilkunde	Kinder- und Jugendmedizin
Eesti	Otorinolarüngoloogia	Pediaatria
Ελλάς	Ωτορινολαρυγγολογία	Παιδιατρική
España	Otorrinaringología	Pediatría y sus áreas específicas
France	Oto-rhino-laryngologie et chirurgie cervico-faciale	Pédiatrie
Hrvatska	Otorinolarinologija	Pedijatrija
Ireland	Otolaryngology	Paediatrics
Italia	Otorinolarinologia	Pediatria
Κύπρος	Ωτορινολαρυγγολογία	Παιδιατρική
Latvija	Otolaringoloģija	Pedijatrija
Lietuva	Otorinolarinologija	Vaikų ligos
Luxembourg	Oto-rhino-laryngologie	Pédiatrie
Magyarország	Fül-orr-gégegyógyászat	Csecsemő- és gyermekgyógyászat
Malta	Otorinolarinoloģija	Pedjatrija
Nederland	Keel-, neus- en oorheekunde	Kindergeneeskunde
Österreich	— Hals-, Nasen- und Ohrenkrankheiten — Hals-, Nasen- und Ohrenheilkunde (1)	Kinder- und Jugendheilkunde
Polska	Otorynolaryngologia	Pediatria
Portugal	Otorrinolarinologia	Pediatria
România	Otorinolarinologie	Pediatrie
Slovenija	Otorinolarinoloģija	Pedijatrija
Slovensko	Otorinolaryngológia	Pediatria

## § 6 Reconocimiento de cualificaciones profesionales

Pais	Otorrinolaringología Duración mínima de la formación: 3 años Denominación	Pediatría Duración mínima de la formación: 4 años Denominación
Suomi/Finland	Korva-, nenä- ja kurkkutaudit/Öron-, näsoch halssjukdomar	Lastentaudit/Barnsjukdomar
Sverige	Öron-, näs- och halssjukdomar (oto-rhinolaryngologi)	Barn- och ungdomsmedicin
United Kingdom	Otolaryngology	Paediatrics

(1) A partir de junio de 2015.

Pais	Neumología Duración mínima de la formación: 4 años Denominación	Urología Duración mínima de la formación: 5 años Denominación
Belgique/België/ Belgien	Pneumologie	Urologie
България	Пневмология и фтизиатрия	Урология
Česká republika	Pneumologie a ftizeologie	Urologie
Danmark	Intern medicin: lungesygdomme	Urologi
Deutschland	— Pneumologie — Innere Medizin und Pneumologie (1)	Urologie
Eesti	Pulmonoloogia	Uroloogia
Ελλάς	Φυματιολογία- Πνευμονολογία	Ουρολογία
España	Neumología	Urología
France	Pneumologie	Chirurgie urologique
Hrvatska	Pulmologija	Urologija
Ireland	Respiratory medicine	Urology
Italia	Malattie dell'apparato respiratorio	Urologia
Κύπρος	Πνευμονολογία — Φυματιολογία	Ουρολογία
Latvija	Ftiziopneimonoģija	Uroģija
Lietuva	Pulmonologija	Urologija
Luxembourg	Pneumologie	Urologie
Magyarország	Tüdőgyógyászat	Urológia
Malta	Medicina Respiratorja	Urologija
Nederland	Longziekten en tuberculose	Urologie
Österreich	— Lungenkrankheiten — Innere Medizin und Pneumologie (2)	Urologie
Polska	Choroby płuc	Urologia
Portugal	Pneumologia	Urologia
România	Pneumologie	Urologie
Slovenija	Pnevmologija	Urologija
Slovensko	Pneumológia a ftizeológia	Urológia
Suomi/Finland	Keuhkosairaudet ja allergologia/Lungsjukdomar och allergologi	Urologia/Urologi
Sverige	Lungsjukdomar (pneumologi)	Urologi
United Kingdom	Respiratory medicine	Urology

(1) A partir de julio de 2011.

(2) A partir de junio de 2015.

Pais	Ortopedia Duración mínima de la formación: 5 años Denominación	Anatomía patológica Duración mínima de la formación: 4 años Denominación
Belgique/België/ Belgien	Chirurgie orthopédique/Orthopedische heekunde	Anatomie pathologique/Pathologische anatomie



## § 6 Reconocimiento de cualificaciones profesionales

Pais	Ortopedia Duración mínima de la formación: 5 años Denominación	Anatomía patológica Duración mínima de la formación: 4 años Denominación
България	Ортопедия и травматология	Обща и клинична патология
Česká republika	Ortopedie	Patologie
Danmark	Ortopædisk kirurgi	Patologisk anatomi og cytology
Deutschland	— Orthopädie (und Unfallchirurgie) — Orthopädie und Unfallchirurgie <sup>(1)</sup>	Pathologie
Eesti	Ortopeedia	Patoloogia
Ελλάς	Ορθοπαιδική	Παθολογική Ανατομική
España	Cirugía ortopédica y traumatología	Anatomía patológica
France	Chirurgie orthopédique et traumatologie	Anatomie et cytologie pathologiques
Hrvatska	Ortopedija i traumatologija	Patologija
Ireland	Trauma and orthopaedic surgery	Histopathology
Italia	Ortopedia e traumatologia	Anatomia patologica
Κύπρος	Ορθοπαιδική	Παθολογοανατομία — Ιστολογία
Latvija	Traumatoloģija un ortopēdija	Patoloģija
Lietuva	Ortopedija traumatologija	Patologija
Luxembourg	Orthopédie	Anatomie pathologique
Magyarország	Ortopédia és traumatológia	Patológia
Malta	Kirurgija Ortopedika	Istopatoloģija
Nederland	Orthopedie	Pathologie
Österreich	— Orthopädie und Orthopädische Chirurgie — Orthopädie und Traumatologie <sup>(2)</sup>	— Pathologie — Klinische Pathologie und Molekularpathologie <sup>(2)</sup> — Klinische Pathologie und Neuropathologie
Polska	Ortopedia i traumatologia narządu ruchu	Patomorfologia
Portugal	Ortopedia	Anatomia patologica
România	Ortopedie și traumatology	Anatomie patologică
Slovenija	Ortopedska kirurgija; Travmatologija	Patologija
Slovensko	Ortopédia	Patologická anatomia
Suomi/Finland	Ortopedia ja traumatologia/Ortopedi och traumatologi	Patologia/Patologi
Sverige	Ortopedi	Klinisk patologi
United Kingdom	Trauma and orthopaedic surgery	Histopathology

<sup>(1)</sup> A partir de mayo de 2006.

<sup>(2)</sup> A partir de junio de 2015.

Pais	Neurología Duración mínima de la formación: 4 años Denominación	Psiquiatría Duración mínima de la formación: 4 años Denominación
Belgique/België/ Belgien	Neurologie	Psychiatrie, particulièrement de l'adulte/ Psychiatrie, meer bepaald in de volwas senpsychiatrie
България	Нервни болести	Психиатрия
Česká republika	Neurologie	Psychiatrie
Danmark	Neurologi	Psykiatri
Deutschland	Neurologie	Psychiatrie und Psychotherapie
Eesti	Neuroloogia	Psühhiaatria
Ελλάς	Νευρολογία	Ψυχιατρική
España	Neurología	Psiquiatría
France	Neurologie	Psychiatrie

## § 6 Reconocimiento de cualificaciones profesionales

País	Neurología Duración mínima de la formación: 4 años Denominación	Psiquiatría Duración mínima de la formación: 4 años Denominación
Hrvatska	Neurologija	Psihijatrija
Ireland	Neurology	Psychiatry
Italia	Neurologia	Psichiatria
Κύπρος	Νευρολογία	Ψυχιατρική
Latvija	Neirolóģija	Psihiatrija
Lietuva	Neurologija	Psichiatrija
Luxembourg	Neurologie	Psychiatrie
Magyarország	Neurológia	Pszichiátria
Malta	Newrolóģija	Psikjatrija
Nederland	Neurologie	Psychiatrie
Österreich	Neurologie	Psychiatrie und Psychotherapeutische Medizin
Polska	Neurologia	Psychiatria
Portugal	Neurologia	Psiquiatria
România	Neurologie	Psihiatrie
Slovenija	Nevrologija	Psihiatrija
Slovensko	Neurológia	Psychiatria
Suomi/Finland	Neurologia/Neurologi	Psykiatria/Psykiatri
Sverige	Neurologi	Psykiatri
United Kingdom	Neurology	General psychiatry

País	Radiodiagnóstico Duración mínima de la formación: 4 años Denominación	Radioterapia Duración mínima de la formación: 4 años Denominación
Belgique/België/ Belgien	Radiodiagnostic/Röntgendiagnose	Radiothérapie-oncologie/Radiotherapie-oncologie
България	Образна диагностика	Лъчелечение
Česká republika	Radiologie a zobrazovací metody	Radiační onkologie
Danmark	Radiologi	Klinisk Onkologi
Deutschland	(Diagnostische) Radiologie	Strahlentherapie
Eesti	Radioloogia	Onkoloogia
Ελλάς	Ακτινοδιαγνωστική	Ακτινοθεραπευτική-Ογκολογία
España	Radiodiagnóstico	Oncología radioterápica
France	Radiodiagnostic et imagerie médicale	Oncologie option oncologie radiothérapique
Hrvatska	Klinička radiologija	Onkologija i radioterapija
Ireland	Radiology	Radiation oncology
Italia	Radiodiagnostica	Radioterapia
Κύπρος	Ακτινολογία	Ακτινοθεραπευτική Ογκολογία
Latvija	Diagnostiskā radiolóģija	Terapeutiskā radiolóģija
Lietuva	Radiologija	Onkologija radioterapija
Luxembourg	Radiodiagnostic	Radiothérapie
Magyarország	Radiológia	Sugárterápia
Malta	Radjoloģija	Onkoloģija u Radjoterapija
Nederland	Radiologie	Radiotherapie
Österreich	Radiologie	Strahlentherapie-Radioonkologie
Polska	Radiologia i diagnostyka obrazowa	Radioterapia onkologiczna
Portugal	Radiodiagnóstico	Radioterapia
România	Radiologie-imagistică medicală	Radioterapie

## § 6 Reconocimiento de cualificaciones profesionales

Pais	Radiodiagnóstico Duración mínima de la formación: 4 años Denominación	Radioterapia Duración mínima de la formación: 4 años Denominación
Slovenija	Radiologija	Radioterapija in onkologija
Slovensko	Rádiológia	Radiačná onkológia
Suomi/Finland	Radiologia/Radiologi	Syöpätaudit/Cancersjukdomar
Sverige	Medicinsk radiologi	Tumörsjukdomar (allmän onkologi)
United Kingdom	Clinical radiology	Clinical oncology

Pais	Cirugía plástica Duración mínima de la formación: 5 años Denominación	Biología clínica Duración mínima de la formación: 4 años Denominación
Belgique/België/ Belgien	Chirurgie plastique, reconstructrice et esthétique/Plastische, reconstructieve en esthetische heelkunde	Biologie clinique/Klinische biologie
България	Пластично-възстановителна и естетична хирургия	Клинична лаборатория
Česká republika	Plastická chirurgie	
Danmark	Plastikkirurgi	
Deutschland	— Plastische (und Ästhetische) Chirurgie — Plastische und Ästhetische Chirurgie <sup>(1)</sup>	Laboratoriumsmedizin <sup>(2)</sup>
Eesti	Plastika- ja rekonstruktiivkirurgia	Laborimeditiin
Ελλάς	Πλαστική Χειρουργική	
España	Cirugía plástica, estética y reparadora	Análisis clínicos
France	Chirurgie plastique, reconstructrice et esthétique	Biologie médicale
Hrvatska	Plastična, rekonstrukcijska i estetska kirurgija	
Ireland	Plastic, reconstructive and aesthetic surgery	
Italia	Chirurgia plastica, ricostruttiva ed estetica	Patologia clinica
Κύπρος	Πλαστική Χειρουργική	
Latvija	Plastiskā ķirurģija	
Lietuva	Plastinė ir rekonstrukcinė chirurgija	Laboratorinė medicina
Luxembourg	Chirurgie plastique	Biologie clinique
Magyarország	Plasztikai (égési) sebészet	Orvosi laboratóriumi diagnosztika
Malta	Kirurgija Plastika	
Nederland	Plastische chirurgie	
Österreich	Plastische, Ästhetische und RekonstruktiveChirurgiePlastische, Rekonstruktive und ÄsthetischeChirurgie <sup>(3)</sup>	Medizinische Biologie
Polska	Chirurgia plastyczna	Diagnostyka laboratoryjna
Portugal	Cirurgia plástica, estética e reconstrutiva	Patologia clínica
România	Chirurgie plastică, estetică și microchirurgie reconstructivă	Medicină de laborator
Slovenija	Plastična, rekonstrukcijska in estetska kirurgija	
Slovensko	Plastická chirurgia	Laboratórna medicina
Suomi/Finland	Plastiikkakirurgia/Plastikkirurgi	
Sverige	Plastikkirurgi	
United Kingdom	Plastic surgery	

<sup>(1)</sup> A partir de 2006.<sup>(2)</sup> A partir de 2012.<sup>(3)</sup> A partir de junio de 2015.

## § 6 Reconocimiento de cualificaciones profesionales

Pais	Microbiología-bacteriología Duración mínima de la formación: 4 años Denominación	Química biológica Duración mínima de la formación: 4 años Denominación
Belgique/België/ Belgien		
България	Микробиология	Биохимия
Česká republika	Lékařská mikrobiologie	Klinická biochemie
Danmark	Klinisk mikrobiologi	Klinisk biokemi
Deutschland	— Mikrobiologie (Virologie) und Infektion-sepidemiologie — Mikrobiologie, Virologie und Infektion-sepidemiologie <sup>(3)</sup>	Laboratoriumsmedizin <sup>(1)</sup>
Eesti		
Ελλάς	— Ιατρική Βιοπαθολογία — Μικροβιολογία	
España	Microbiología y parasitología	Bioquímica clínica
France		
Hrvatska	Klinička mikrobiologija	
Ireland	Microbiology	Chemical pathology
Italia	Microbiologia e virologia	Biochimica clinica
Κύπρος	Μικροβιολογία	
Latvija	Mikrobioloģija	
Lietuva		
Luxembourg	Microbiologie	Chimie biologique
Magyarország	Orvosi mikrobiológia	
Malta	Mikrobijoloģija	Patoloģija Kimika
Nederland	Medische microbiologie	Klinische chemie <sup>(2)</sup>
Österreich	— Hygiene und Mikrobiologie — Klinische Mikrobiologie und Hygiene <sup>(4)</sup> — Klinische Mikrobiologie und Virologie <sup>(4)</sup>	Medizinische und Chemische Labordiagnostik
Polska	Mikrobiologia lekarska	
Portugal		
România		
Slovenija	Klinična mikrobiologija	Medicinska biokemija
Slovensko	Klinická mikrobiológia	Klinická biochémia
Suomi/Finland	Kliininen mikrobiologia/Klinisk mikrobio-logi	Kliininen kemia/Klinisk kemi
Sverige	Klinisk bakteriologi	Klinisk kemi
United Kingdom	Medical microbiology and virology	Chemical pathology

(1) Hasta 2012.

(2) Fecha de derogación a tenor del artículo 27, apartado 3: 4 de abril de 2000.

(3) A partir de mayo de 2006.

(4) A partir de junio de 2015.

Pais	Inmunología Duración mínima de la formación: 4 años Denominación	Cirugía torácica Duración mínima de la formación: 5 años Denominación
Belgique/België/ Belgien		Chirurgie thoracique/Heelkunde op de thorax <sup>(1)</sup>
България	Клинична имунология	Гръдна хирургия Кардиохирургия
Česká republika	Alergologie a klinická imunologie	Hrudní chirurgie
Danmark	Klinisk immunologi	Thoraxkirurgi
Deutschland		Thoraxchirurgie
Eesti		Torakaalkirurgia

## § 6 Reconocimiento de cualificaciones profesionales

País	Inmunología Duración mínima de la formación: 4 años Denominación	Cirugía torácica Duración mínima de la formación: 5 años Denominación
Ελλάς		Χειρουργική Θώρακος
España	Inmunología	— Cirugía torácica— Cirugía cardiovascular
France		Chirurgie thoracique et cardiovasculaire
Hrvatska	Alergologija i klinička imunologija	
Ireland	Immunology (clinical and laboratory)	Cardiothoracic surgery
Italia		— Chirurgia toracica — Cardiochirurgia
Κύπρος	Ανοσολογία	Χειρουργική Θώρακος
Latvija	Imunoloģija	Torakālā ķirurģija
Lietuva		Krūtinės chirurgija
Luxembourg	Immunologie	Chirurgie thoracique
Magyarország	Allergológia és klinikai immunológia	Mellkassebészet
Malta	Immunoloġija	Kirurgija Kardjo-Toraċika
Nederland		Cardio-thoracale chirurgie
Österreich	— Immunologie — Klinische Immunologie <sup>(2)</sup>	Thoraxchirurgie
Polska	Immunologia kliniczna	Chirurgia klatki piersiowej
Portugal		Cirurgia cardiotorácica
România		Chirurgie toracică
Slovenija		Torakalna kirurgija
Slovensko	Klinická imunológia a alergológia	Hrudníková chirurgia
Suomi/Finland		Sydän- ja rintaelinkirurgia/Hjärt- och thoraxkirurgi
Sverige	Klinisk immunologi	Thoraxkirurgi
United Kingdom	Immunology	Cardo-thoracic surgery

(1) Fecha de derogación a tenor del artículo 27, apartado 3: 1 de enero de 1983.

(2) A partir de junio de 2015.

País	Cirugía pediátrica Duración mínima de la formación: 5 años Denominación	Angiología y cirugía vascular Duración mínima de la formación: 5 años Denominación
Belgique/België/ Belgien		Chirurgie des vaisseaux/Bloedvatenheelkunde ( <sup>1</sup> )
България	Детска хирургия	Съдова хирургия
Česká republika	Dětská chirurgie	Cévní chirurgie
Danmark		Karkirurgi
Deutschland	Kinderchirurgie	Gefäßchirurgie
Eesti	Lastekirurgia	Kardiovaskulaarkirurgia
Ελλάς	Χειρουργική Παιδών	Αγγειοχειρουργική
España	Cirugía pediátrica	Angiología y cirugía vascular
France	Chirurgie infantile	Chirurgie vasculaire
Hrvatska	Dječja kirurgija	Vaskularna kirurgija
Ireland	Paediatric surgery	
Italia	Chirurgia pediatrica	Chirurgia vascolare
Κύπρος	Χειρουργική Παιδών	Χειρουργική Αγγείων
Latvija	Bērnu ķirurģija	Asinsvadu ķirurģija
Lietuva	Vaiķu chirurgija	Kraujagysliu chirurgija
Luxembourg	Chirurgie pédiatrique	Chirurgie vasculaire
Magyarország	Gyermeksebészet	Érsebészet

## § 6 Reconocimiento de cualificaciones profesionales

Pais	Cirugía pediátrica Duración mínima de la formación: 5 años Denominación	Angiología y cirugía vascular Duración mínima de la formación: 5 años Denominación
Malta	Kirurgija Pedjatrika	Kirurgija Vaskolari
Nederland		
Österreich	Kinder- und Jugendchirurgie	Allgemeinchirurgie und Gefäßchirurgie
Polska	Chirurgia dziecięca	Chirurgia naczyniowa
Portugal	Cirurgia pediátrica	Angologia/Cirurgia vascular
România	Chirurgie pediatrică	Chirurgie vasculară
Slovenija		Kardiovaskularna kirurgija
Slovensko	Detská chirurgia	Cievna chirurgia
Suomi/Finland	Lastenkirurgia/Barnkirurgi	Verisuonikirurgia/Kärlkirurgi
Sverige	Barn- och ungdomskirurgi	
United Kingdom	Paediatric surgery	Vascular surgery

(<sup>1</sup>) Fecha de derogación a tenor del artículo 27, apartado 3: 1 de enero de 1983.

Pais	Cardiología Duración mínima de la formación: 4 años Denominación	Aparato digestivo Duración mínima de la formación: 4 años Denominación
Belgique/België/ Belgien	Cardiologie	Gastro-entérologie/Gastro-enterologie
България	Кардиология	Гастроентерология ( <sup>1</sup> )
Česká republika	Kardiologie	Gastroenterologie
Danmark	Intern medicin: kardiologi	Intern medicin: gastroenterology og hepatologi
Deutschland	— Innere Medizin und Schwerpunkt Kardiologie — Innere Medizin und Kardiologie ( <sup>2</sup> )	— Innere Medizin und Schwerpunkt Gastroenterologie — Innere Medizin und Gastroenterologie ( <sup>2</sup> )
Eesti	Kardioloogia	Gastroenteroloogia
Ελλάς	Καρδιολογία	Γαστρεντερολογία
España	Cardiología	Aparato digestivo
France	Cardiologie et maladies vasculaires	Gastro-entérologie et hépatologie
Hrvatska	Kardiologija	Gastroenterologija
Ireland	Cardiology	Gastro-enterology
Italia	Malattie dell'apparato cardiovascolare	Gastroenterologia
Κύπρος	Καρδιολογία	Γαστρεντερολογία
Latvija	Kardioloģija	Gastroenteroloģija
Lietuva	Kardiologija	Gastroenterologija
Luxembourg	Cardiologie et angiologie	Gastro-enterologie
Magyarország	Kardiológia	Gasztroenterológia
Malta	Kardjoloģija	Gastroenteroloģija
Nederland	Cardiologie	Maag-darm-leverziekten
Österreich	Innere Medizin und Kardiologie	Innere Medizin und Gastroenterologie undHepatology
Polska	Kardiologia	Gastrenterologia
Portugal	Cardiologia	Gastrenterologia
România	Cardiologie	Gastroenterologie
Slovenija	Kardiologija in vaskularna medicina	Gastroenterologija
Slovensko	Kardiológia	Gastroenterológia
Suomi/Finland	Kardiologia/Kardiologi	Gastroenterologia/Gastroenterologi



## § 6 Reconocimiento de cualificaciones profesionales

Pais	Cardiología Duración mínima de la formación: 4 años Denominación	Aparato digestivo Duración mínima de la formación: 4 años Denominación
Sverige	Kardiologi	Medicinsk gastroenterologi och hepatologi
United Kingdom	Cardiology	Gastroenterology

(1) Hasta el 14 de septiembre de 2010.

(2) A partir de octubre de 2009.

Pais	Reumatología Duración mínima de la formación: 4 años Denominación	Hematología y hemoterapia Duración mínima de la formación: 3 años Denominación
Belgique/België/ Belgien	Rhumathologie/reumatologie	
България	Ревматология	Клинична хематология
Česká republika	Revmatologie	Hematologie a transfúzní lékařství
Danmark	Intern medicin: reumatologi	Intern medicin: hæmatologi
Deutschland	— Innere Medizin und Schwerpunkt Rheumatologie — Innere Medizin und Rheumatologie (1)	— Innere Medizin und Schwerpunkt Hämatologie und Onkologie — Innere Medizin und Hämatologie und Onkologie (1)
Eesti	Reumatoloogia	Hematoloogia
Ελλάς	Ρευματολογία	Αιματολογία
España	Reumatología	Hematología y hemoterapia
France	Rhumatologie	
Hrvatska	Reumatologija	Hematologija
Ireland	Rheumatology	Haematology (clinical and laboratory)
Italia	Reumatologia	Ematologia
Κύπρος	Ρευματολογία	Αιματολογία
Latvija	Reimatoloģija	Hematoloģija
Lietuva	Reumatologija	Hematologija
Luxembourg	Rhumatologie	Hématologie
Magyarország	Reumatológia	Hematológia
Malta	Rewmatoloģija	Ematoloģija
Nederland	Reumatologie	
Österreich	Innere Medizin und Rheumatologie	Innere Medizin und Hämatologie und inter-nistische Onkologie
Polska	Reumatologia	Hematologia
Portugal	Reumatologia	Imuno-hemoterapia
România	Reumatologie	Hematologie
Slovenija	Revmatologija	Hematologija
Slovensko	Reumatológia	Hematológia a transfúziológia
Suomi/Finland	Reumatologia/Reumatologi	Kliininen hematologia/Klinisk hematologi
Sverige	Reumatologi	Hematologi
United Kingdom	Rheumatology	Haematology

(1) A partir de octubre de 2009.

Pais	Endocrinología Duración mínima de la formación: 3 años Denominación	Medicina física y rehabilitación Duración mínima de la formación: 3 años Denominación
Belgique/België/ Belgien		Médecine physique et réadaptation/Fysische geneeskunde en revalidatie
България	Ендокринология и болести на обмяната	Физикална и рехабилитационна медицина

## § 6 Reconocimiento de cualificaciones profesionales

Pais	Endocrinología Duración mínima de la formación: 3 años Denominación	Medicina física y rehabilitación Duración mínima de la formación: 3 años Denominación
Česká republika	Diabelotologie a endokrinologie	Rehabilitační a fyzikální medicína
Danmark	Intern medicin: endokrinologi	
Deutschland	— Innere Medizin und Schwerpunkt Endokrinologie und Diabetologie — Innere Medizin und Endokrinologie und Diabetologie (¹)	Physikalische und Rehabilitative Medizin
Eesti	Endokrinoloogia	Taastusravi ja füsiaatria
Ελλάς	Ενδοκρινολογία	Φυσική Ιατρική και Αποκατάσταση
España	Endocrinología y nutrición	Medicina física y rehabilitación
France	Endocrinologie — diabète — maladies métaboliques	Médecine physique et de réadaptation
Hrvatska	Endokrinologija i dijabetologija	Fizikalna medicina i rehabilitacija
Ireland	Endocrinology and diabetes mellitus	
Italia	Endocrinologia e malattie del ricambio	Medicina fisica e riabilitazione
Κύπρος	Ενδοκρινολογία	Φυσική Ιατρική και Αποκατάσταση
Latvija	Endokrinoloģija	Rehabilitoloģija Fiziskā rehabilitācija Fizikālā medicīna
Lietuva	Endokrinologija	Fizinė medicina ir reabilitacija
Luxembourg	Endocrinologie, maladies du métabolisme et de la nutrition	Rééducation et réadaptation fonctionnelles
Magyarország	Endokrinológia	Fizikális medicina és rehabilitációs orvoslás
Malta	Endokrinoloģija u Dijabete	
Nederland		Revalidatiegeneeskunde
Österreich	Innere Medizin und Endokrinologie und Diabetologie	Physikalische Medizin und Allgemeine Rehabilitation
Polska	Endokrynologia	Rehabilitacja medyczna
Portugal	Endocrinologia/Nutrição	Medicina física e de reabilitação
România	Endocrinologie	Reabilitare Medicală
Slovenija		Fizikalna in rehabilitacijska medicina
Slovensko	Endokrinológia	Fyziatría, balneológia a liečebná rehabilitácia
Suomi/Finland	Endokrinologia/Endokrinologi	Fysiatría/Fysiatrí
Sverige	Endokrina sjukdomar	Rehabiliteringsmedicin
United Kingdom	Endocrinology and diabetes mellitus	

(¹) A partir de octubre de 2009.

Pais	Neuropsiquiatría Duración mínima de la formación: 5 años Denominación	Dermatología y venereología Duración mínima de la formación: 3 años Denominación
Belgique/België/ Belgien	Neuropsychiatrie (¹)	Dermato-vénérologie/Dermato-venereologie
България		Кожни и венерически болести
Česká republika		Dermatovenerologie
Danmark		Dermato-venerologi
Deutschland	Nervenheilkunde (Neurologie und Psychiatrie)	Haut — und Geschlechtskrankheiten
Eesti		Dermatoveneroloogia
Ελλάς	Νευρολογία — Ψυχιατρική	Δερματολογία — Αφροδισιολογία
España		Dermatología médico-quirúrgica y venereología
France	Neuropsychiatrie (²)	Dermatologie et vénéréologie
Hrvatska		Dermatologija i venerologija

## § 6 Reconocimiento de cualificaciones profesionales

País	Neuropsiquiatría Duración mínima de la formación: 5 años Denominación	Dermatología y venereología Duración mínima de la formación: 3 años Denominación
Ireland		
Italia	Neuropsichiatria <sup>(3)</sup>	Dermatologia e venerologia
Κύπρος	Νευρολογία — Ψυχιατρική	Δερματολογία — Αφροδισιολογία
Latvija		Dermatoloģija un veneroloģija
Lietuva		Dermatovenerologija
Luxembourg	Neuropsychiatrie <sup>(4)</sup>	Dermato-vénérologie
Magyarország		Bőrgyógyászat
Malta		Dermato-venerejologija
Nederland	Zenuw — en zielsziekten <sup>(5)</sup>	Dermatologie en venerologie
Österreich	Neurologie und Psychiatrie <sup>(6)</sup>	Haut- und Geschlechtskrankheiten
Polska		Dermatologia i wenerologia
Portugal		Dermatovenereologia
România		Dermatovenerologie
Slovenija		Dermatovenerologija
Slovensko	Neuropsychiatria	Dermatovenerológia
Suomi/Finland		Ihotaudit ja allergologia/Hudsjukdomar och allergologi
Sverige		Hud- och könssjukdomar
United Kingdom		

Fechas de derogación a tenor del artículo 27, apartado 3:

<sup>(1)</sup> 1 de agosto de 1987, excepto en el caso de las personas que hayan iniciado la formación antes de esa fecha.

<sup>(2)</sup> 31 de diciembre de 1971.

<sup>(3)</sup> 31 de octubre de 1999.

<sup>(4)</sup> Ya no se expiden títulos para la formación iniciada después del 5 de marzo de 1982.

<sup>(5)</sup> 9 de julio de 1984.

<sup>(6)</sup> 31 de marzo de 2004.

País	Radiología Duración mínima de la formación: 4 años Denominación	Psiquiatría infantil Duración mínima de la formación: 4 años Denominación
Belgique/België/ Belgien		Psychiatrie, particulièrement en psychiatrie infanto-juvénile/Psychiatrie, meer bepaald in de kinder- en jeugdpsychiatrie
България	Радиобиология	Детска психиатрия
Česká republika		Dětská a dorostová psychiatrie
Danmark		Børne- og ungdomspsykiatri
Deutschland	Radiologie	Kinder — und Jugendpsychiatrie und — psychotherapie
Eesti		
Ελλάς	Ακτινολογία — Ραδιολογία	Παιδοψυχιατρική
España	Electroradiología <sup>(1)</sup>	
France	Electro-radiologie <sup>(2)</sup>	Pédopsychiatrie <sup>(7)</sup>
Hrvatska	Klinička radiologija	Dječja i adolescentna psihijatrija
Ireland		Child and adolescent psychiatry
Italia	Radiologia <sup>(3)</sup>	Neuropsichiatria infantile
Κύπρος		Παιδοψυχιατρική
Latvija		Bērnu psihijatrija
Lietuva		Vaikų ir paauglių psichiatrija
Luxembourg	Électroradiologie <sup>(4)</sup>	Psychiatrie infantile
Magyarország	Radiológia	Gyermek- és ifjúsági pszichiátria

## § 6 Reconocimiento de cualificaciones profesionales

País	Radiología Duración mínima de la formación: 4 años Denominación	Psiquiatría infantil Duración mínima de la formación: 4 años Denominación
Malta		
Nederland	Radiologie <sup>(5)</sup>	
Österreich	Radiologie <sup>(6)</sup>	— Kinder- und Jugendpsychiatrie — Kinder- und Jugendpsychiatrie und Psychotherapeutische Medizin <sup>(8)</sup>
Polska		Psychiatria dzieci i młodzieży
Portugal	Radiologia	Psiquiatria da infância e da adolescência
România		Psihiatrie pediatrică
Slovenija	Radiologija	Otroška in mladostniška psihiatrija
Slovensko		Detská psychiatria
Suomi/Finland		Lastenpsykiatria/Barnpsykiatri
Sverige		Barn- och ungdomspsykiatri
United Kingdom		Child and adolescent psychiatry

— Fechas de derogación a tenor del artículo 27, apartado 3:

<sup>(1)</sup> 1 de febrero de 1984.

<sup>(2)</sup> 3 de diciembre de 1971.

<sup>(3)</sup> 31 de octubre de 1993.

<sup>(4)</sup> Ya no se expiden títulos para la formación iniciada después del 5 de marzo de 1982.

<sup>(5)</sup> 8 de julio de 1984.

<sup>(6)</sup> 31 de marzo de 2004.

<sup>(7)</sup> 1 de enero de 1991.

<sup>(8)</sup> A partir de junio de 2015.

País	Geriatría Duración mínima de la formación: 4 años Denominación	Enfermedades renales Duración mínima de la formación: 4 años Denominación
Belgique/België/ Belgien	Gériatrie/Geriatrie	
България	Гериатрична медицина	Нефрология
Česká republika	Geriatric	Nefrologie
Danmark	Intern medicin: geriatric	Intern medicin: nefrologi
Deutschland		— Innere Medizin und Schwerpunkt Nephrologie — Innere Medizin und Nephrologie <sup>(1)</sup>
Eesti		Nefroologia
Ελλάς		Νεφρολογία
España	Geriatría	Nefrología
France		Néphrologie
Hrvatska		Nefrologija
Ireland	Geriatric medicine	Nephrology
Italia	Geriatric	Nefrologia
Κύπρος	Γηριατρική	Νεφρολογία
Latvija		Nefroloģija
Lietuva	Geriatrija	Nefrologija
Luxembourg	Gériatrie	Néphrologie
Magyarország	Geriatría	Nefrológia
Malta	Ġerjatrija	Nefroloġija
Nederland	Klinische geriatrie	
Österreich		Innere Medizin und Nephrologie
Polska	Geriatric	Nefrologia
Portugal		Nefrologia

## § 6 Reconocimiento de cualificaciones profesionales

País	Geriatría Duración mínima de la formación: 4 años Denominación	Enfermedades renales Duración mínima de la formación: 4 años Denominación
România	Geriatric și gerontologie	Nefrologie
Slovenija		Nefrologija
Slovensko	Geriatría	Nefrología
Suomi/Finland	Geriatría/Geriatri	Nefrologia/Nefrologi
Sverige	Geriatrík	Medicinska njursjukdomar (nefrologi)
United Kingdom	Geriatric medicine	Renal medicine

(<sup>1</sup>) A partir de octubre de 2009.

País	Enfermedades contagiosas Duración mínima de la formación: 4 años Denominación	Salud pública y medicina preventiva Duración mínima de la formación: 4 años Denominación
Belgique/België/ Belgien		
България	Инфекциозни болести	Социална медицина и здравен мениджмънт комунална хигиена
Česká republika	Infekční lékařství	Hygiena a epidemiologie
Danmark	Intern medicin: infektionsmedicin	Samfundsmedicin
Deutschland		Öffentliches Gesundheitswesen
Eesti	Infektsioonhaigused	
Ελλάς		Κοινωνική Ιατρική
España		Medicina preventiva y salud pública
France		Santé publique et médecine sociale
Hrvatska	Infektologija	Javnozdravstvena medicina
Ireland	Infectious diseases	Public health medicine
Italia	Malattie infettive	Igiene e medicina preventiva
Κύπρος	Λοιμώδη Νοσήματα	— Υγειονομία — Κοινοτική Ιατρική
Latvija	Infektoloģija	
Lietuva	Infektologija	
Luxembourg	Maladies contagieuses	Santé publique
Magyarország	Infektológia	Megelőző orvostan és népegészségtan
Malta	Mard Infettiv	Saħħa Pubblika
Nederland		Maatschappij en gezondheid
Österreich	Innere Medizin und Infektiologie	— Sozialmedizin — Public Health ( <sup>1</sup> )
Polska	Choroby zakaźne	Zdrowie publiczne, epidemiologia
Portugal	Doenças infecciosas	Saúde pública
România	Boli infecțioase	Sănătate publică și management
Slovenija	Infektologija	Javno zdravje
Slovensko	Infektológia	Verejné zdravotníctvo
Suomi/Finland	Infektiosairaudet/Infektionssjukdomar	Terveydenhuolto/Hälsövärd
Sverige	Infektionssjukdomar	Socialmedicin
United Kingdom	Infectious diseases	Public health medicine

(<sup>1</sup>) A partir de junio de 2015.

## § 6 Reconocimiento de cualificaciones profesionales

Pais	Farmacología Duración mínima de la formación: 4 años Denominación	Medicina del trabajo Duración mínima de la formación: 4 años Denominación
Belgique/België/ Belgien		Médecine du travail/Arbeitsgeneeskunde
България	Клинична фармакология и терапия Фармакология	Трудова медицина
Česká republika	Klinická farmakologie	Pracovní lékařství
Danmark	Klinisk farmakologi	Arbejdsmedicin
Deutschland	Pharmakologie und Toxikologie	Arbeitsmedizin
Eesti		
Ελλάς		Ιατρική της Εργασίας
España	Farmacología clínica	Medicina del trabajo
France		Médecine du travail
Hrvatska	Klinička farmakologija s toksikologijom	Medicina rada i športa
Ireland	Clinical pharmacology and therapeutics	Occupational medicine
Italia	Farmacologia	Medicina del lavoro
Κύπρος		Ιατρική της Εργασίας
Latvija		Arodslimības
Lietuva		Darbo medicina
Luxembourg		Médecine du travail
Magyarország	Klinikai farmakológia	Foglalkozás-orvostan (üzemorvostan)
Malta	Farmakologija Klinika u t-Terapewtika	Medicina Okkupazzjonali
Nederland		— Arbeid en gezondheid, bedrijfsgeneeskunde — Arbeid en gezondheid, verzekeringsgeneeskunde
Österreich	Pharmakologie und Toxikologie	— Arbeitsmedizin — Arbeitsmedizin und angewandte Physiologie (¹)
Polska	Farmakologia kliniczna	Medycyna pracy
Portugal		Medicina do trabalho
România	Farmacologie clinică	Medicina muncii
Slovenija		Medicina dela, prometa in športa
Slovensko	Klinická farmakológia	Pracovné lekárstvo
Suomi/Finland	Kliininen farmakologia ja lääkehoito/Klinisk farmakologi och läkemedelsbehandling	Työterveyshuolto/Företagshälsövård
Sverige	Klinisk farmakologi	Yrkes- och miljömedicin
United Kingdom	Clinical pharmacology and therapeutics	Occupational medicine

(¹) A partir de junio de 2015.

Pais	Alergología Duración mínima de la formación: 3 años Denominación	Medicina nuclear Duración mínima de la formación: 4 años Denominación
Belgique/België/ Belgien		Médecine nucléaire/Nucléaire geneeskunde
България	Клинична алергология	Нуклеарна медицина
Česká republika	Alergologie a klinická imunologie	Nukleární medicína
Danmark		Klinisk fysiologi og nuklearmedicin
Deutschland		Nuklearmedizin
Eesti		
Ελλάς	Αλλεργιολογία	Πυρηνική Ιατρική
España	Alergología	Medicina nuclear



## § 6 Reconocimiento de cualificaciones profesionales

Pais	Alergología Duración mínima de la formación: 3 años Denominación	Medicina nuclear Duración mínima de la formación: 4 años Denominación
France		Médecine nucléaire
Hrvatska	Alergologija i klinička imunologija	Nuklearna medicina
Ireland		
Italia	Allergologia ed immunologia clinica	Medicina nucleare
Κύπρος	Αλλεργιολογία	Πυρηνική Ιατρική
Latvija	Alergoloģija	
Lietuva	Alergologija ir klinikinė imunologija	
Luxembourg		Médecine nucléaire
Magyarország	Allergológia és klinikai immunológia	Nukleáris medicina
Malta		Medicina Nukleari
Nederland	Allergologie (¹)	Nucleaire geneeskunde
Österreich		Nuklearmedizin
Polska	Alergologia	Medycyna nuklearna
Portugal	Imuno-alergologia	Medicina nuclear
România	Alergologie și imunologie clinică	Medicină nucleară
Slovenija		Nuklearna medicina
Slovensko	Klinická imunológia a alergológia	Nukleárna medicína
Suomi/Finland		Kliininen fysiologia ja isotooppilääketiede/Klinisk fysiologi och nukleärmedicin
Sverige	Allergisjukdomar	Nukleärmedicin
United Kingdom		Nuclear medicine

(¹) Fecha de derogación a tenor del artículo 27, apartado 3: 12 de agosto de 1996.

Pais	Cirugía dental, bucal y maxilofacial Duración mínima de la formación: 5 años Denominación	Hematología biológica Duración mínima de la formación: 4 años Denominación
Belgique/België/ Belgien		
България	Лицево-челюстна хирургия	Трансфузионна хематология
Česká republika	Maxilofaciální chirurgie	
Danmark		
Deutschland		
Eesti		
Ελλάς		
España	Cirugía oral y maxilofacial	
France	Chirurgie maxillo-faciale et stomatologie	Hématologie
Hrvatska	Maksilofacijalna kirurgija	
Ireland		
Italia	Chirurgia maxillo-facciale	
Κύπρος		
Latvija	Mutes, sejas un žokļu ķirurģija	
Lietuva	Veido ir žandikaulių chirurgija	
Luxembourg	Chirurgie maxillo-faciale	Hématologie biologique
Magyarország	Szájsebészet (¹)	
Malta		
Nederland		
Österreich	Mund — Kiefer — und Gesichtschirurgie (²)	

## § 6 Reconocimiento de cualificaciones profesionales

Pais	Cirugía dental, bucal y maxilofacial Duración mínima de la formación: 5 años Denominación	Hematología biológica Duración mínima de la formación: 4 años Denominación
Polska	Chirurgia szczekowo-twarzowa	
Portugal	Cirurgia maxilo-facial	Hematología clínica
România		
Slovenija	Maxilofacialna kirurgija	
Slovensko	Maxilofaciálna chirurgia	
Suomi/Finland		
Sverige		
United Kingdom		

Fechas de derogación a tenor del artículo 27, apartado 3:

(<sup>1</sup>) 30 de septiembre de 2007.

(<sup>2</sup>) 28 de febrero de 2013.

Pais	Estomatología Duración mínima de la formación: 3 años Denominación	Dermatología Duración mínima de la formación: 4 años Denominación
Belgique/België/ Belgien		
България		
Česká republika		
Danmark		
Deutschland		
Eesti		
Ελλάς		
España	Estomatología	
France	Stomatologie	
Hrvatska		
Ireland		Dermatology
Italia	Odontostomatologia ( <sup>1</sup> )	
Κύπρος		
Latvija		
Lietuva		
Luxembourg	Stomatologie	
Magyarország		
Malta		Dermatológija
Nederland		
Österreich		
Polska		
Portugal	Estomatologia	
România		
Slovenija		
Slovensko		
Suomi/Finland		
Sverige		
United Kingdom		Dermatology

(<sup>1</sup>) Fecha de derogación a tenor del artículo 27, apartado 3: 31 de diciembre de 1994.

## § 6 Reconocimiento de cualificaciones profesionales

Pais	Venereología Duración mínima de la formación: 4 años Denominación	Medicina tropical Duración mínima de la formación: 4 años Denominación
Belgique/België/ Belgien		
България		
Česká republika		
Danmark		
Deutschland		
Eesti		
Ελλάς		
España		
France		
Hrvatska		
Ireland	Genito-urinary medicine	Tropical medicine
Italia		Medicina tropicale
Κύπρος		
Latvija		
Lietuva		
Luxembourg		
Magyarország		Trópusi betegségek
Malta	Medicina Uro-ġenetali	
Nederland		
Österreich		— Spezifische Prophylaxe und Tropenmedizin — Klinische Immunologie und Spezifische Prophylaxe und Tropenmedizin (¹)
Polska		Medycyna transportu
Portugal		Medicina tropical
România		
Slovenija		
Slovensko		Tropická medicína
Suomi/Finland		
Sverige		
United Kingdom	Genito-urinary medicine	Tropical medicine

(¹) A partir de junio de 2015.

Pais	Cirugía gastroenterológica Duración mínima de la formación: 5 años Denominación	Traumatología y urgencias Duración mínima de la formación: 5 años Denominación
Belgique/België/ Belgien	Chirurgie abdominale/Heelkunde op het abdomen (¹)	
България	Гастроентерологична хирургия	Спешна медицина
Česká republika		— Traumatologie — Urgentní medicína
Danmark		
Deutschland	Visceralchirurgie	
Eesti		
Ελλάς		
España		
France	Chirurgie viscérale et digestive	
Hrvatska	Abdominalna kirurgija	Hitna medicina

## § 6 Reconocimiento de cualificaciones profesionales

Pais	Cirugía gastroenterológica Duración mínima de la formación: 5 años Denominación	Traumatología y urgencias Duración mínima de la formación: 5 años Denominación
Ireland		Emergency medicine
Italia	Chirurgia dell'apparato digerente	Medicina d'emergenza-urgenza <sup>(2)</sup>
Κύπρος		
Latvija		
Lietuva	Abdominalinė chirurgija	
Luxembourg	Chirurgie gastro-entérologique	
Magyarország		Oxyológia és sürgősségi orvostan
Malta		Medicina tal-Accidenti u l-Emergenza
Nederland		
Österreich		
Polska		Medycyna ratunkowa
Portugal		
România		Medicină de urgență
Slovenija	Abdominalna kirurgija	Urgentna medicina
Slovensko	Gastroenterologická chirurgia	— Úrazová chirurgia — Urgentná medicína
Suomi/Finland	Gastroenterologinen kirurgia/Gastroentero-logisk kirurgi	Akuuttilääketiede/Akutmedicin
Sverige		
United Kingdom		Emergency medicine

(1) Fecha de derogación a tenor del artículo 27, apartado 3: 1 de enero de 1983.

(2) A partir del 17 de febrero de 2006.

Pais	Neurofisiología clínica Duración mínima de la formación: 4 años Denominación	Cirugía dental, oral y maxilofacial (formación básica médica y dental) (1) Duración mínima de la formación: 4 años Denominación
Belgique/België/ Belgien		Stomatologie et chirurgie orale et maxillo-faciale/Stomatologie en mond-, kaak- en aangezichts chirurgie
България		Дентална, орална и лицево-челюстна хирургия
Česká republika		
Danmark		
Deutschland		— Mund-, Kiefer- und Gesichtschirurgie — Mund-Kiefer-Gesichtschirurgie <sup>(2)</sup>
Eesti		
Ελλάς		Στοματική και Γναθοπροσωπική Χειρουργική <sup>(3)</sup>
España	Neurofisiología clínica	
France		
Hrvatska		
Ireland	Clinical neurophysiology	Oral and maxillo-facial surgery
Italia		
Κύπρος		Στοματο-Γναθο-Προσωποχειρουργική
Latvija		
Lietuva		
Luxembourg		Chirurgie dentaire, orale et maxillo-faciale
Magyarország		Arc-állcsont-szájsebészet
Malta	Newrofiżjoloġija Klinika	Kirurgija tal-ghadam tal-wiċċ
Nederland		

## § 6 Reconocimiento de cualificaciones profesionales

Pais	Neurofisiología clínica Duración mínima de la formación: 4 años Denominación	Cirugía dental, oral y maxilofacial (formación básica médica y dental) (1) Duración mínima de la formación: 4 años Denominación
Österreich		Mund-, Kiefer- und Gesichtschirurgie
Polska		
Portugal		
România	Chirurgie Orală și Maxilo-facială (4)	
Slovenija		
Slovensko		
Suomi/Finland	Kliininen neurofysiologia/Klinisk neurofysiologi	Suu- ja leukakirurgia/Oral och maxillofacial kirurgi
Sverige	Klinisk neurofysiologi	
United Kingdom	Clinical neurophysiology	Oral and maxillo-facial surgery

(1) La formación que permite obtener el título de formación como especialista en cirugía dental, oral y maxilofacial (formación básica médica y dental) da por hecho la conclusión y validación de estudios básicos de medicina (artículo 24) y la conclusión y validación de estudios básicos de odontología (artículo 34).

(2) A partir de 2006.

(3) A partir del 10 de julio de 2014.

(4) A partir de 2009.

Pais	Oncología médica Duración mínima de la formación: 5 años Denominación	Genética médica Duración mínima de la formación: 4 años Denominación
Belgique/België/ Belgien	Oncologie médicale/Medische oncologie	
България	Медицинска онкология	Медицинска генетика
Česká republika	Klinická onkologie	Lékařská genetika
Danmark		Klinisk genetik
Deutschland		Humangenetik
Eesti		Meditsiinigeneetika
Ελλάς	Παθολογική Ογκολογία	
España	Oncología Médica	
France	Oncologie	Génétique médicale
Hrvatska		
Ireland	Medical oncology	Clinical genetics
Italia	Oncologia medica	Genetica medica
Κύπρος	Ακτινοθεραπευτική Ογκολογία	
Latvija	Onkoloģija ķīmijterapija	Medicīnas ģenētika
Lietuva	Chemoterapinė onkologija	Genetika
Luxembourg	Oncologie médicale	Médecine génétique
Magyarország	Klinikai onkológia	Klinikai genetika
Malta		
Nederland		Klinische genetica
Österreich		Medizinische Genetik
Polska	Onkologia kliniczna	Genetyka kliniczna
Portugal	Oncologia médica	Genética médica
România	Oncologie medicala	Genetica medicala
Slovenija	Internistična onkologija	Klinična genetika
Slovensko	Klinická onkológia	Lekárska genetika
Suomi/Finland		Perinnöllisyyslääketiede/Medicinsk genetik
Sverige		
United Kingdom	Medical oncology	Clinical genetics

## § 6 Reconocimiento de cualificaciones profesionales

## 5.1.4. Título de formación en medicina general

Pais	Título de formación	Título profesional	Fecha de referencia
België/Belgique/ Belgien	Bijzondere beroepstitel van huisarts/Titre professionnel particulier de médecin généraliste	Huisarts/Médecin généraliste	31.12.1994
България	Свидетелство за призната специалност по Обща медицина	Лекар-специалист по Обща медицина	1.1.2007
Česká republika	Diplom o specializaci všeobecné praktické lékařství	Všeobecný praktický lékař	1.5.2004
Danmark	Bevis for tilladelse til at betegne sig som speciallæge i almen medicin	Alment praktiserende læge/Speciallæge i almen medicin	31.12.1994
Deutschland	Zeugnis über die spezifische Ausbildung in der Allgemeinmedizin	Facharzt/Fachärztin für Allgemeinmedizin	31.12.1994
Eesti	Residentuuri lõpetamist tõendav tunnistusDiplom peremeditsiini erialal	Perearst	1.5.2004
Ελλάς	Τίτλος ιατρικής ειδικότητας γενικής ιατρικής	Ιατρός με ειδικότητα γενικής ιατρικής	31.12.1994
España	Título de especialista en medicina familiar y comunitaria	Especialista en medicina familiar y comunitaria	31.12.1994
France	Diplômes d'études spécialisées de médecine générale accompagnés du diplôme d'Etat de docteur en médecine	Médecin qualifié en médecine générale	31.12.1994
Hrvatska	Diploma o specijalističkom usavršavanju	specijalist obiteljske medicine	1.7.2013
Ireland	Certificate of specific qualifications in general medical practice	General medical practitioner	31.12.1994
Italia	— Attestato di formazione specifica in medicina generale — Diploma di formazione specifica in medicina generale	Medico di medicina generale	31.12.1994
Κύπρος	Τίτλος Ειδικότητας Γενικής Ιατρικής	Ιατρός Γενικής Ιατρικής	1.5.2004
Latvija	Ģimenes ārsta sertifikāts	Ģimenes (vispārējās prakses) ārsts	1.5.2004
Lietuva	1. Šeimos gydytojo rezidentūros pažymėjimas 2. Rezidentūros pažymėjimas(šeimos gydytojo profesinė kvalifikacija)	Šeimos medicinos gydytojas Šeimos gydytojas	1.5.2004
Luxembourg	Diplôme de formation spécifique en médecine générale	Médecin généraliste	31.12.1994
Magyarország	Háziorvostan szakorvosa bizonyítvány	Háziorvostan szakorvosa	1.5.2004
Malta	Tabib tal-familja	Medicina tal-familja	1.5.2004
Nederland	Certificaat van inschrijving in een specialistenregister van huisartsen Diploma geneeskundig specialist	Huisarts, Verpleeghuisarts en arts voor verstandelijk gehandicapte Registratie Commissie (HVRC) Registratiecommissie Geneeskundig Specialisten (RGS) van de Koninklijke Nederlandsche Maatschappij tot Bevordering der Geneeskunst <sup>(1)</sup>	31.12.1994
Österreich	Diplom über die besondere Ausbildung in der Allgemeinmedizin	Arzt für Allgemeinmedizin	31.12.1994
Polska	Dyplom uzyskania tytułu specjalisty w dziedzinie medycyny rodzinnej	Specjalista w dziedzinie medycyny rodzinnej	1.5.2004
Portugal	Título de especialista em medicina geral e familiar	Especialista em medicina geral e familiar	31.12.1994
România	Certificat de medic specialist medicină de familie	Medic specialist medicină de familie	1.1.2007



## § 6 Reconocimiento de cualificaciones profesionales

Pais	Título de formación	Título profesional	Fecha de referencia
Slovenija	Potrdilo o opravljenem specialističnem izpitu izdružinske medicine	Specialist družinske medicine/Specialistka družinske medicine	1.5.2004
Slovensko	Diplom o špecializácii v odbore «všeobecné lekárstvo»	Všeobecný lekár	1.5.2004
Suomi/Finland	Todistus yleislääketieteen erityiskoulutuksesta/Bevis om särskild allmänläkarutbildning	Yleislääketieteen erityiskoulutuksen suorittanut laillistettu lääkäri/Legitimerad läkare som har fullgjort särskild allmänläkarutbildning	1.1.1994
Sverige	Bevis om specialistkompetens i allmänmedicin	Specialist i allmänmedicin	31.12.1994
United Kingdom	Certificate of completion of training	General practitioner	31.12.1994

(1) A partir de enero de 2013.».

## V.2. ENFERMERA RESPONSABLE DE CUIDADOS GENERALES

### 5.2.1. Programa de estudios para las enfermeras responsables de cuidados generales

El programa de estudios necesario para obtener el título de formación de enfermera responsable de cuidados generales incluirá las dos partes siguientes y, como mínimo, las materias enumeradas a continuación.

#### A. Enseñanza teórica

- |  |  |  |
|--|--|--|
| <p>a) Cuidados de enfermería:</p> <ul style="list-style-type: none"> <li>— Orientación y ética de la profesión</li> <li>— Principios generales de salud y de cuidados de enfermería</li> <li>— Principios de cuidados de enfermería en materia de: <ul style="list-style-type: none"> <li>— medicina general y especialidades médicas</li> <li>— cirugía general y especialidades quirúrgicas</li> <li>— puericultura y pediatría</li> <li>— higiene y cuidados de la madre y del recién nacido</li> <li>— salud mental y psiquiatría</li> <li>— cuidados de ancianos y geriatría</li> </ul> </li> </ul> | <p>b) Ciencias básicas:</p> <ul style="list-style-type: none"> <li>— Anatomía y fisiología</li> <li>— Patología</li> <li>— Bacteriología, virología y parasitología</li> <li>— Biofísica, bioquímica y radiología</li> <li>— Dietética</li> <li>— Higiene: <ul style="list-style-type: none"> <li>— Profilaxis</li> <li>— Educación sanitaria</li> </ul> </li> <li>— Farmacología</li> </ul> | <p>c) Ciencias sociales:</p> <ul style="list-style-type: none"> <li>— Sociología</li> <li>— Psicología</li> <li>— Principios de administración</li> <li>— Principios de enseñanza</li> <li>— Legislación social y sanitaria</li> <li>— Aspectos jurídicos de la profesión</li> </ul> |
|--|--|--|

#### B. Enseñanza clínica

- Cuidados de enfermería en materia de:
  - medicina general y especialidades médicas
  - cirugía general y especialidades quirúrgicas
  - puericultura y pediatría
  - higiene y cuidados de la madre y del recién nacido
  - salud mental y psiquiatría
  - cuidados de ancianos y geriatría
  - cuidados a domicilio

La enseñanza de una o de varias de estas materias podrá impartirse en el marco de las otras disciplinas o en conexión con ellas.

La enseñanza teórica deberá ponderarse y coordinarse con la enseñanza clínica de manera que se adquieran de forma adecuada los conocimientos y competencias enumerados en este anexo.

## § 6 Reconocimiento de cualificaciones profesionales

## 5.2.2. Títulos de formación de enfermero responsable de cuidados generales

País	Título de formación	Organismo que expide el título de formación	Título profesional	Fecha de referencia
België/Belgique/ Belgien	<ul style="list-style-type: none"> <li>— Diploma gegraduateerde verpleger/verpleegster/Diplôme d'infirmier(ère) gradué(e)/Diplom eines (einer) graduierten Krankenpflegers (-pflegerin)</li> <li>— Diploma in de ziekenhuisverpleegkunde/Brevet d'infirmier(ère) hospitalier (ère)/Brevet eines (einer) Krankenpflegers (-pflegerin)</li> <li>— Brevet van verpleegassistent(e)/Brevet d'hospitalier (ère)/Brevet einer Pflegeassistentin</li> </ul>	<ul style="list-style-type: none"> <li>— De erkende opleidingsinstututen/Les établissements d'enseignement reconnus/Die anerkannten Ausbildungsanstalten</li> <li>— De bevoegde Examencommissie van de Vlaamse Gemeenschap/Le Jury compétent d'enseignement de la Communauté française/ Der zuständige Prüfungsausschuß der Deutschsprachigen Gemeinschaft</li> </ul>	<ul style="list-style-type: none"> <li>— Hospitalier(ère)/Verpleegassistent(e)</li> <li>— Infirmier(ère) hospitalier (ère)/Ziekenhuisverpleger (-verpleegster)</li> </ul>	29.6.1979
България	Диплома за висше образование на образователно-квалификационна степен "Бакалавър" с професионална квалификация "Медицинска сестра"	Университет	Медицинска сестра	1.1.2007
Česká republika	<ol style="list-style-type: none"> <li>1. Diplom o ukončení studia ve studijním programu ošetrovatelství ve studijním oboru všeobecná sestra (bakalář, Bc.)</li> <li>2. Diplom o ukončení studia ve studijním oboru diplomovaná všeobecná sestra (diplomovaný specialista, DiS.), accompanied by the following certificate:- Vysvědčení o absolutoriu</li> </ol>	<ol style="list-style-type: none"> <li>1. Vysoká škola zřízená nebo uznaná státem</li> <li>2. Vyšší odborná škola zřízená nebo uznaná státem</li> </ol>	<ul style="list-style-type: none"> <li>— Všeobecná sestra</li> <li>— Všeobecný ošetrovatel</li> </ul>	1.5.2004
Danmark	Bevis for uddannelsen til professionsbachelor i sygepleje	Professionshøjskole	Sygeplejerske	29.6.1979
Deutschland	Zeugnis über die staatliche Prüfung in der Krankenpflege	Staatlicher Prüfungsausschuss	Gesundheits- und Krankenpflegerin/Gesundheits- und Krankenpfleger	29.6.1979

## § 6 Reconocimiento de cualificaciones profesionales

País	Título de formación	Organismo que expide el título de formación	Título profesional	Fecha de referencia
Eesti	1. Diplom õe erialal  2. Õe põhikoolituse diplom  3. Õe põhiõpe diplom	1. Tallinna Meditsiinikool Tartu Meditsiinikool Kohtla-Järve Meditsiinikool  2. Tallinna Tervishoiu Kõrgkool  3. Tartu Tervishoiu Kõrgkool	õde	1.5.2004
Ελλάς	1. Πτυχίο Νοσηλευτικής Παν/μίου Αθηνών  2. Πτυχίο Νοσηλευτικής Τεχνολογικών Εκπαιδευτικών Ιδρυμάτων (Τ.Ε.Ι.)  3. Πτυχίο Αξιωματικών Νοσηλευτικής  4. Πτυχίο Αδελφών Νοσοκόμων πρώην Ανωτέρων Σχολών Υπουργείου Υγείας και Πρόνοιας  5. Πτυχίο Αδελφών Νοσοκόμων και Επισκεπτριών πρώην Ανωτέρων Σχολών Υπουργείου Υγείας και Πρόνοιας  6. Πτυχίο Τμήματος Νοσηλευτικής  7. Πτυχίο Τμήματος Νοσηλευτικής Πανεπιστημίου Πελοποννήσου	1. Πανεπιστήμιο Αθηνών  2. Τεχνολογικά Εκπαιδευτικά Ιδρύματα Υπουργείο Εθνικής Παιδείας και Θρησκευμάτων  3. Υπουργείο Εθνικής Άμυνας  4. Υπουργείο Υγείας και Πρόνοιας  5. Υπουργείο Υγείας και Πρόνοιας  6. ΚΑΤΕΕ Υπουργείου Εθνικής Παιδείας και Θρησκευμάτων  7. Πανεπιστήμιο Πελοποννήσου	Διπλωματούχος ή πτυχιούχος νοσοκόμος, νοσηλεύτης ή νοσηλεύτρια	1.1.1981
España	Título de Diplomado universitario en Enfermería  Título de Graduado/a en Enfermería	— Ministerio de Educación y Cultura — El rector de una universidad  — El rector de una universidad	Enfermero/a diplomado/a  Graduado/a en Enfermería	1.1.1986  1.1.1986
France	— Diplôme d'Etat d'infirmier (ère) — Diplôme d'Etat d'infirmier (ère) délivré en vertu du décret no 99-1147 du 29 décembre 1999	Le ministère de la santé	Infirmier(ère)	29.6.1979

## § 6 Reconocimiento de cualificaciones profesionales

País	Título de formación	Organismo que expide el título de formación	Título profesional	Fecha de referencia
Hrvatska	1. Svjedodžba “medicinska sestra opće njege/medicinski tehničar opće njege”  2. Svjedodžba “prvostupnik (baccalaureus) sestinstva/prvostupnica (baccalaurea) sestinstva”	1. Srednje strukovne škole koje izvođe program za stjecanje kvalifikacije “medicinska sestra opće njege/medicinski tehničar opće njege”  2. Medicinski fakulteti sveučilišta u Republici Hrvatskoj Sveučilišta u Republici Hrvatskoj Veleučilišta u Republici Hrvatskoj	1. medicinska sestra opće njege/medicinski tehničar opće njege  2. prvostupnik (baccalaureus) sestinstva/prvostupnica (baccalaurea) sestinstva	1.7.2013
Ireland	1. Certificate of Registered General Nurse <sup>(1)</sup>  2. B.Sc. in Nursing Studies (General) approved by the NMBI <sup>(2)</sup>  3. B.Sc. in Children's and General (Integrated) Nursing approved by the NMBI <sup>(2)</sup>	1. An Bórd Altranais (The Nursing Board) [hasta el 1 de octubre de 2012]; Bórd Altranais agus Cnáimhseachais na hÉireann (The Nursing and Midwifery Board of Ireland) [a partir del 2 de octubre de 2012]  2. Third-level Institution delivering the B.Sc. in Nursing Studies approved by the NMBI [a partir de septiembre de 2002]  3. Third-level Institution delivering the B.Sc. in Children's and General (Integrated) Nursing approved by the NMBI [a partir de septiembre de 2006]	Registered General Nurse (RGN)	29.6.1979
Italia	1. Diploma di infermiere professionale  2. Diploma di laurea in infermieristica	1. Scuole riconosciute dallo Stato  2. Università	1. Infermiere professionale  2. Infermiere	29.6.1979
Κύπρος	Δίπλωμα Γενικής Νοσηλευτικής  Πτυχίο Νοσηλευτικής Τεχνολογικού Πανεπιστημίου Κύπρου  Πτυχίο Νοσηλευτικής Ευρωπαϊκού Πανεπιστημίου Κύπρου  Πτυχίο Νοσηλευτικής Πανεπιστημίου Λευκωσίας-BSc in Nursing  Πτυχίο Γενικής Νοσηλευτικής	Νοσηλευτική Σχολή  Τεχνολογικό Πανεπιστήμιο Κύπρου  Ευρωπαϊκό Πανεπιστήμιο Κύπρου  Πανεπιστήμιο Λευκωσίας University of Nicosia  Σχολή Επιστημών Υγείας, Πανεπιστήμιο Frederick	Εγγεγραμμένος Νοσηλευτής  Νοσηλευτής(τρια) Γενικής Νοσηλευτικής	1.5.2004

## § 6 Reconocimiento de cualificaciones profesionales

Páis	Título de formación	Organismo que expide el título de formación	Título profesional	Fecha de referencia
Latvija	1. Diploms par māsas kvalifikācijas iegūšanu 2. Māsas diploms	1. Māsu skolas 2. Universitātes tipa augstskola pamatojoties uz Valsts eksāmenu komisijas lēmumu	Māsa	1.5.2004
Lietuva	1. Aukštojo mokslo diplomas, nurodantis suteiktą bendrosios praktikos slaugytojo profesinę kvalifikaciją 2. Aukštojo mokslo diplomas (neuniversitetinės studijos), nurodantis suteiktą bendrosios praktikos slaugytojo profesinę kvalifikaciją 3. Bakalauro diplomas (slaugos bakalauro kvalifikacinis laipsnis ir bendrosios praktikos slaugytojo profesinę kvalifikaciją) 4. Profesinio bakalauro diplomas (slaugos profesinio bakalauro kvalifikacinis laipsnis ir bendrosios praktikos slaugytojo profesinę kvalifikaciją)	1. Universitetas 2. Kolegija 3. Universitetas 4. Kolegija	Bendrosios praktikos slaugytojas	1.5.2004
Luxembourg	— Diplôme d'Etat d'infirmier — Diplôme d'Etat d'infirmier hospitalier gradué	Ministère de l'éducation nationale, de la formation professionnelle et des sports	Infirmier	29.6.1979
Magyarország	1. Ápoló bizonyítvány 2. Ápoló oklevél 3. Okleveles ápoló oklevél	1. Szakképző iskola 2. Felsőoktatási intézmény 3. Felsőoktatási intézmény	Ápoló	1.5.2004
Malta	Lawrja jew diploma fl-istudji tal-infermerija	Universita "ta' Malta"	Infermier Registrat tal-Ewwel Livell	1.5.2004

## § 6 Reconocimiento de cualificaciones profesionales

País	Título de formación	Organismo que expide el título de formación	Título profesional	Fecha de referencia
Nederland	1. Diploma's verpleger A, verpleegster A, verpleegkundige A 2. Diploma verpleegkundige MBOV (Middelbare Beroepsopleiding Verpleegkundige) 3. Diploma verpleegkundige HBOV (Hogere Beroepsopleiding Verpleegkundige) 4. Diploma beroepsonderwijs verpleegkundige — Kwalificatieniveau 4 5. Diploma hogere beroepsopleiding verpleegkundige — Kwalificatieniveau 5	1. Door een van overheidswege benoemde examencommissie 2. Door een van overheidswege benoemde examencommissie 3. Door een van overheidswege benoemde examencommissie 4. Door een van overheidswege aangewezen opleidingsinstelling 5. Door een van overheidswege aangewezen opleidingsinstelling	Verpleegkundige	29.6.1979
Österreich	1. Diplom über die Ausbildung in der all-gemeinen Gesundheits- und Krankenpflege 2. Diplom als "Diplomierte Krankenschwester, Diplomierter Krankenpfleger" 3. Diplom über den Abschluss des Fachhochschul-Bachelorstudiengangs "Gesundheits- und Krankenpflege"	1. Schule für allgemeine Gesundheits- und Krankenpflege 2. Allgemeine Krankenpflegeschule 3. Fachhochschulrat/Fachhochschule	— Diplomierte Gesundheits- und Krankenschwester  — Diplomierter Gesundheits- und Krankenpfleger	1.1.1994
Polska	— Dyplom ukończenia studiów wyższych na kierunku pielęgniarstwo z tytułem "magister pielęgniarstwa" — Dyplom ukończenia studiów wyższych zawodowych na kierunku/specjalności pielęgniarstwo z tytułem "licencjat pielęgniarstwa"	Instytucja prowadząca kształcenie na poziomie wyższym uznana przez właściwe władze	Pielęgniarka	1.5.2004
Portugal	1. Diploma do curso de enfermagem geral 2. Diploma/carta de curso de bacharelato em enfermagem 3. Diploma/Carta de curso de licenciatura em enfermagem	1. Escolas de Enfermagem 2. Escolas Superiores de Enfermagem 3. Escolas Superiores de Enfermagem; Escolas Superiores de Saúde	Enfermeiro	1.1.1986



## § 6 Reconocimiento de cualificaciones profesionales

País	Título de formación	Organismo que expide el título de formación	Título profesional	Fecha de referencia
România	<ol style="list-style-type: none"> <li>Diplomă de absolvire de asistent medical generalist cu studii superioare de scurtă durată</li> <li>Diplomă de licență de asistent medical generalist cu studii superioare de lungă durată</li> <li>Certificat de competențe profesionale (de asistent medical generalist)</li> </ol>	<ol style="list-style-type: none"> <li>Universități</li> <li>Universități</li> <li>Ministerul Educației Naționale</li> </ol>	Asistent medical generalist	1.1.2007
Slovenija	Diploma, s katero se podeljuje strokovni naslov "diplomirana medicinska sestra/diplomirani zdravstvenik"	<ol style="list-style-type: none"> <li>Univerza</li> <li>Visoka strokovna šola</li> </ol>	Diplomirana medicinska sestra/Diplomirani zdravstvenik	1.5.2004
Slovensko	<ol style="list-style-type: none"> <li>DIPLOM ošetrovatelstvo "magister" ("Mgr.")</li> <li>DIPLOM ošetrovatelstvo "bakalár" ("Bc.")</li> <li>DIPLOM diplomovaná všeobecná sestra</li> </ol>	<ol style="list-style-type: none"> <li>Vysoká škola/Univerzita</li> <li>Vysoká škola/Univerzita</li> <li>Stredná zdravotnícka škola</li> </ol>	Sestra	1.5.2004
Suomi/Finland	<ol style="list-style-type: none"> <li>Sairaanhoitajan tutkinto/ Sjukskötarexamen</li> <li>Sosiaali- ja terveystieteiden ammattikorkeakoulututkinto, sairaanhoitaja (AMK)/ Yrkeshögskoleexamen inom hälsovård och det sociala området, sjukskötare (YH)</li> </ol>	<ol style="list-style-type: none"> <li>Terveystieteiden tutkimuskeskukset/Hälsövärdsläroanstalter</li> <li>Ammattikorkeakoulut/ Yrkeshögskolor</li> </ol>	Sairaanhoitaja/Sjukskötare	1.1.1994
Sverige	Sjuksköterskeexamen	Universitet eller högskola	Sjuksköterska	1.1.1994
United Kingdom	A qualification approved by the Nursing and Midwifery Council or one of its predecessor bodies as attesting to the completion of training required for general nurses by article 31 and the estándar of proficiency as required for registration as a Registered Nurse — Adult in its register <sup>(1)</sup>	Education institutions approved by the Nursing and Midwifery Council or one of its predecessor bodies	Registered Nurse — Adult	29.6.1979

<sup>(1)</sup> Este título de formación otorga al titular el reconocimiento automático cuando se expide a los nacionales de los Estados miembros que han adquirido su cualificación en Irlanda.

## § 6 Reconocimiento de cualificaciones profesionales

- (2) Esta información sobre el título de formación se incluye para garantizar que los graduados que hayan seguido una formación en Irlanda tengan derecho al reconocimiento automático sin que sea necesario que se registren en Irlanda, ya que el registro no forma parte del proceso de cualificación.
- (3) Esta información sobre el título de formación sustituye a las entradas anteriores del Reino Unido, a fin de garantizar que los graduados que hayan seguido una formación en dicho país tengan derecho al reconocimiento automático de su cualificación sin que sea necesario que se registren, ya que el registro no forma parte del proceso de cualificación.».

## V.3. ODONTÓLOGO

## 5.3.1. Programa de estudios para odontólogos

El programa de estudios necesario para obtener los títulos de formación de odontólogo incluirá, por lo menos, las materias enumeradas a continuación. La enseñanza de una o de varias de estas materias podrá impartirse en el marco de las otras asignaturas o en conexión con ellas.

- |  |   |  |
|--|---|--|
| <p>A. Materias básicas</p> <ul style="list-style-type: none"> <li>— Química</li> <li>— Física</li> <li>— Biología</li> </ul> | <p>B. Materias médico-biológicas y materias médicas generales</p> <ul style="list-style-type: none"> <li>— Anatomía</li> <li>— Embriología</li> <li>— Histología, incluida la citología</li> <li>— Fisiología</li> <li>— Bioquímica (o química fisiológica)</li> <li>— Anatomía patológica</li> <li>— Patología general</li> <li>— Farmacología</li> <li>— Microbiología</li> <li>— Higiene</li> <li>— Profilaxis y epidemiología</li> <li>— Radiología</li> <li>— Fisioterapia</li> <li>— Cirugía general</li> <li>— Medicina interna, incluida la pediatría</li> <li>— Otorrinolaringología</li> <li>— Dermatología y venereología</li> <li>— Psicología general, psicopatología, neuropatología</li> <li>— Anestesiología</li> </ul> | <p>C. Materias específicamente odontoestomatológicas</p> <ul style="list-style-type: none"> <li>— Prótesis dentales</li> <li>— Materiales dentales</li> <li>— Odontología conservadora</li> <li>— Odontología preventiva</li> <li>— Anestesia y sedación en odontología</li> <li>— Cirugía especial</li> <li>— Patología especial</li> <li>— Clínica odontoestomatológica</li> <li>— Pedodoncia</li> <li>— Ortodoncia</li> <li>— Parodontología</li> <li>— Radiología odontológica</li> <li>— Función masticadora</li> <li>— Organización profesional, deontología y legislación</li> <li>— Aspectos sociales de la práctica odontológica</li> </ul> |
|--|---|--|

## 5.3.2. Títulos de formación básica de odontólogo

País	Título de formación	Organismo que expide el título de formación	Certificado que acompaña al título de formación	Título profesional	Fecha de referencia
België/Belgique/ Belgien	Diploma van tandarts/Diplôme licencié en science dentaire	— De universiteiten/ Les universités — De bevoegde Examencommissie van de Vlaamse Gemeenschap/Le Jury compétent d'enseignement de la Communauté française		Licentiaat in de tandheelkunde/Licencié en science dentaire	28.1.1980

## § 6 Reconocimiento de cualificaciones profesionales

Pais	Título de formación	Organismo que expide el título de formación	Certificado que acompaña al título de formación	Título profesional	Fecha de referencia
България	Диплома заврше образование на образователно-квалификационна степен “Магистър” по “Дентална медицина” с професионална квалификация “Магистър-лекар по дентална медицина”	Университет		Лекар по дентална медицина	1.1.2007
Česká republika	Diplom o ukončení studia ve studijním programu zubní lékařství (doktor zubního lékařství, MDDr.)	Lékařská fakulta univerzity v České republice		Zubní lékař	1.5.2004
Danmark	Bevis for kandidatuddannelsen i odontologi (cand.odont.)	Universitet	1. Autorisation som tandlæge, udstedt af Sundhedsstyrelsen 2. Tilladelse til selvstændig virke som tandlæge	Tandlæge	28.1.1980
Deutschland	Zeugnis über die Zahnärztliche Prüfung	Zuständige Behörden		Zahnarzt	28.1.1980
Eesti	Hambaarstikraad Degree in Dentistry (DD) Diplom hambaarstiteaduse õppekava läbimise kohta	Tartu Ülikool		Hambaarst	1.5.2004
Ελλάς	Πτυχίο Οδοντιατρικής	Πανεπιστήμιο		Οδοντίατρος ή χειρουργός οδοντίατρος	1.1.1981
España	Título de Licenciado en Odontología Título de Graduado/a en Odontología	El rector de una universidad El rector de una universidad		Licenciado en Odontología Graduado/a en Odontología	1.1.1986 1.1.1986
France	Diplôme d'Etat de docteur en chirurgie dentaire	Universités		Chirurgien-dentiste	28.1.1980
Hrvatska	Diploma “doktor dentalne medicine/doktorica dentalne medicine”	Fakulteti sveučilišta u Republici Hrvatskoj		doktor dentalne medicine/doktorica dentalne medicine	1.7.2013

## § 6 Reconocimiento de cualificaciones profesionales

Pais	Título de formación	Organismo que expide el título de formación	Certificado que acompaña al título de formación	Título profesional	Fecha de referencia
Ireland	<ul style="list-style-type: none"> <li>— Bachelor in Dental Science (B.Dent. Sc.)</li> <li>— Bachelor of Dental Surgery (BDS)</li> <li>— Licentiate in Dental Surgery (LDS)</li> </ul>	<ul style="list-style-type: none"> <li>— Universities</li> <li>— Royal College of Surgeons in Ireland</li> </ul>		<ul style="list-style-type: none"> <li>— Dentist</li> <li>— Dental practitioner</li> <li>— Dental surgeon</li> </ul>	28.1.1980
Italia	Diploma di laurea in Odontoiatria e Protesi Dentaria	Università	Diploma di abilitazione all'esercizio della professione di odontoiatra	Odontoiatra	28.1.1980
Κύπρος	Πιστοποιητικό Εγγραφής Οδοντιάτρου	Οδοντιατρικό Συμβούλιο		Οδοντίατρος	1.5.2004
Latvija	Zobārsta diploms	Universitātes tipa augstskola	Sertifikāts — kompetentas iestādes izsniegts dokuments, kas apliecina, ka persona ir nokārtojusi sertifikācijas eksāmenu zobārstniecībā	Zobārsts	1.5.2004
Lietuva	<ol style="list-style-type: none"> <li>1. Aukštojo mokslo diplomas, nurodantis suteiktą gydytojo odontologo kvalifikaciją</li> <li>2. Magistro diplomas (odontologijos magistro kvalifikacinis laipsnis ir gydytojo odontologo kvalifikacija)</li> </ol>	Universitetas	<ol style="list-style-type: none"> <li>1. Internatūros pažymėjimas, nurodantis suteiktą gydytojo odontologo profesinę kvalifikaciją</li> <li>2. Internatūros pažymėjimas (gydytojo odontologo profesinė kvalifikacija)</li> </ol>	Gydytojas odontologas	1.5.2004
Luxembourg	Diplôme d'Etat de docteur en médecine dentaire	Jury d'examen d'Etat		Médecin-dentiste	28.1.1980
Magyarország	Okleveles fogorvos doktor oklevél (doctor medicinae dentariae, dr. med. dent)	Egyetem		Fogorvos	1.5.2004
Malta	Lawrja fil-Kirurgija Dentali	Universita` ta Malta		Kirurgu Dentali	1.5.2004
Nederland	Universitair getuigschrift van een met goed gevolg afgelegd tandartsexamen	Faculteit Tandheeskunde		Tandarts	28.1.1980

## § 6 Reconocimiento de cualificaciones profesionales

Pais	Título de formación	Organismo que expide el título de formación	Certificado que acompaña al título de formación	Título profesional	Fecha de referencia
Österreich	Bescheid über die Verleihung des akademischen Grades "Doktor der Zahnheilkunde"	— Medizinische Universität — Medizinische Fakultät der Universität		Zahnarzt	1.1.1994
Polska	Dyplom ukończenia studiów wyższych na kierunku lekarsko-dentystycznym lekarskim z tytułem "lekarz dentysta"	Szkoły wyższe	Świadectwo złożenia Lekarsko-Dentystycznego Egzaminu Państwowego <sup>(1)</sup> <sup>(2)</sup> Świadectwo złożenia Lekarsko-Dentystycznego Egzaminu Końcowego <sup>(2)</sup> <sup>(3)</sup>	Lekarz dentysta	1.5.2004
Portugal	— Carta de curso de licenciatura em medicina dentária  — Mestrado integrado em medicina dentária	— Faculdades — Institutos Superiores		Médico dentista	1.1.1986  24.3.2006
România	Diplomă de licență de medic dentist	— Universități		Medic dentist	1.10.2003
Slovenija	Diploma, s katero se podeljuje strokovni naslov "doktor dentalne medicine/doktorica dentalne medicine"	— Univerza	Potrtilo o opravljenem strokovnem izpitu za poklic doktor dentalne medicine/doktorica dentalne medicine	Doktor dentalne medicine/Doktorica dentalne medicine	1.5.2004
Slovensko	DIPLOM zubné lekárstvo doktor zubného lekárstva ("MDDr.")	Univerzita		Zubný lekár	1.5.2004
Suomi/Finland	Hammaslääketieteen lisensiaatin tutkinto/Odontologie licentiatexamen	— Helsingin yliopisto/Helsingfors universitet — Oulun yliopisto — Itä-Suomen yliopisto — Turun yliopisto	Sosiaali- ja terveysalan lupa- ja valvontaviraston päätös käytännön palvelun hyväksymisestä/Beslut av Tillsätands- och tillsynsverket för social- och hälsovården om godkännande av praktisk tjänstgöring	Hammaslääkäri/Tandläkare	1.1.1994
Sverige	Tandläkarexamen	Universitet eller högskola	Bevis om legitimation som tandläkare, utfärdat av Socialstyrelsen	Tandläkare	1.1.1994

## § 6 Reconocimiento de cualificaciones profesionales

Pais	Título de formación	Organismo que expide el título de formación	Certificado que acompaña al título de formación	Título profesional	Fecha de referencia
United Kingdom	— Bachelor of Dental Surgery (BDS or B.Ch.D.)	— Universities		— Dentist	28.1.1980
	— Licentiate in Dental Surgery	— Royal Colleges		— Dental practitioner — Dental surgeon	

(<sup>1</sup>) Hasta 2012.

(<sup>2</sup>) A partir de 2013.

(<sup>3</sup>) Hasta el 1 de octubre de 2016 los títulos de formación también deben ir acompañados de un certificado de finalización de un período de prácticas de posgrado (“staż podyplomowy”).

## V.4. VETERINARIO

## 5.4.1. Programa de estudios para veterinarios

El programa de estudios necesario para obtener los títulos de formación de veterinario incluirá, por lo menos, las materias enumeradas a continuación.

La enseñanza de una o de varias de estas materias podrá impartirse en el marco de las otras asignaturas o en conexión con ellas.

A.	Materias básicas
	— Física
	— Química
	— Zoología
	— Botánica
	— Matemáticas aplicadas a las ciencias biológicas

## B. Materias específicas

- |  |  |  |
|--|--|--|
| <p>a) Ciencias básicas:</p> <ul style="list-style-type: none"> <li>— Anatomía (incluidas histología y embriología)</li> <li>— Fisiología</li> <li>— Bioquímica</li> <li>— Genética</li> <li>— Farmacología</li> <li>— Farmacia</li> <li>— Toxicología</li> <li>— Microbiología</li> <li>— Inmunología</li> <li>— Epidemiología</li> <li>— Deontología</li> </ul> | <p>b) Ciencias clínicas:</p> <ul style="list-style-type: none"> <li>— Obstetricia</li> <li>— Patología (incluida la anatomía patológica)</li> <li>— Parasitología</li> <li>— Medicina y cirugía clínicas (incluida la anestesiología)</li> <li>— Clínica de los animales domésticos, aves de corral y otras especies animales</li> <li>— Medicina preventiva</li> <li>— Radiología</li> <li>— Reproducción y trastornos de la reproducción</li> <li>— Policía sanitaria</li> <li>— Medicina legal y legislación veterinarias</li> <li>— Terapéutica</li> <li>— Propedéutica</li> </ul> | <p>c) Producción animal</p> <ul style="list-style-type: none"> <li>— Producción animal</li> <li>— Nutrición</li> <li>— Agronomía</li> <li>— Economía rural</li> <li>— Crianza y salud de los animales</li> <li>— Higiene veterinaria</li> <li>— Etología y protección animal</li> </ul> <p>d) Higiene alimentaria</p> <ul style="list-style-type: none"> <li>— Inspección y control de los productos alimenticios animales o de origen animal</li> <li>— Higiene y tecnología alimentarias</li> <li>— Prácticas (incluidas las prácticas en mataderos y lugares de tratamiento de los productos alimenticios)</li> </ul> |
|--|--|--|

La formación práctica podrá realizarse en forma de período de trabajo en prácticas, siempre que este sea con dedicación exclusiva bajo el control directo de la autoridad u organismo competentes y no exceda de seis meses dentro de un período global de formación de cinco años de estudios.

La distribución de la enseñanza teórica y práctica entre los distintos grupos de materias deberá ponderarse y coordinarse de tal manera que los conocimientos y la experiencia se puedan adquirir de forma que el veterinario pueda desempeñar todas las tareas que le son propias.



## § 6 Reconocimiento de cualificaciones profesionales

## 5.4.2. Títulos de formación de veterinario

País	Título de formación	Organismo que expide el título de formación	Certificado que acompaña al título de formación	Fecha de referencia
België/Belgique/ Belgien	Diploma van dierenarts/Diplôme de docteur en médecine vétérinaire	— De universiteiten/Les universités — De bevoegde Examencommissie van de Vlaamse Gemeenschap/Le Jury compétent d'enseignement de la Communauté française		21.12.1980
България	Диплома за висше образование на образователно-квалификационна степен магистър по специалност Ветеринарна медицина с професионална квалификация Ветеринарен лекар	— Лесотехнически университет София Факултет Ветеринарна медицина — Тракийски университет Стара Загора, Ветеринарно-медицински факултет		1.1.2007
Česká republika	— Diplom o ukončení studia ve studijním programu veterinární lékařství (doktor veterinární medicíny, MVDr.) — Diplom o ukončení studia ve studijním programu veterinární hygiena a ekologie (doktor veterinární medicíny, MVDr.)	Veterinární fakulta univerzity v České republice		1.5.2004
Danmark	Bevis for kandidatuddannelsen i veterinærmedicin (cand.med.vet.)	Københavns Universitet		21.12.1980
Deutschland	— Zeugnis über das Ergebnis des Dritten Abschnitts der Tierärztlichen Prüfung und das Gesamtergebnis der Tierärztlichen Prüfung — Zeugnis über das Ergebnis der Tierärztlichen Prüfung und das Gesamtergebnis der Tierärztlichen Prüfung	Der Vorsitzende des Prüfungsausschusses für die Tierärztliche Prüfung einer Universität oder Hochschule		21.12.1980 1.1.2006
Eesti	Diplom: täitnud veterinaarmeditsiini õppekava  Loomaarstikraad <i>Degree in Veterinary Medicine (DVM)</i>	Eesti Põllumajandustülikool  Eesti Maaülikool		1.5.2004
Ελλάς	Πτυχίο Κτηνιατρικής	1. Αριστοτέλειο Πανεπιστήμιο Θεσσαλονίκης 2. Πανεπιστήμιο Θεσσαλίας		1.1.1981

## § 6 Reconocimiento de cualificaciones profesionales

País	Título de formación	Organismo que expide el título de formación	Certificado que acompaña al título de formación	Fecha de referencia
España	Título de Licenciado en Veterinaria	— Ministerio de Educación y Cultura — El rector de una universidad		1.1.1986
	Título de Graduado/a en Veterinaria	— El rector de una universidad		1.1.1986
France	Diplôme d'Etat de docteur vétérinaire	— L'Institut d'enseignement supérieur et de recherche en alimentation, santé animale, sciences agronomiques et de l'environnement (Vet Agro Sup); — L'Ecole nationale vétérinaire, agroalimentaire et de l'alimentation, Nantes-Atlantique (ONIRIS); — L'Ecole nationale vétérinaire d'Alfort; — L'Ecole nationale vétérinaire de Toulouse.		21.12.1980
Hrvatska	Diploma "doktor veterinarske medicine/doktorica veterinarske medicine"	Veterinarski fakultet Sveučilišta u Zagrebu		1.7.2013
Ireland	— Diploma of Bachelor in/of Veterinary Medicine (MVB) — Diploma of Membership of the Royal College of Veterinary Surgeons (MRCVS)			21.12.1980
Italia	Diploma di laurea in medicina veterinaria	Università	Diploma di abilitazione all'esercizio della medicina veterinaria	1.1. 1985
Κύπρος	Πιστοποιητικό Εγγραφής Κτηνιάτρου	Κτηνιατρικό Συμβούλιο		1.5.2004
Latvija	Veterinārārsta diploms	Latvijas Lauksaimniecības Universitāte		1.5.2004
Lietuva	1. Aukštojo mokslo diplomas (veterinarijos gydytojo (DVM)) 2. Magistro diplomas (veterinarinės medicinos magistro kvalifikacinis laipsnis ir veterinarijos gydytojo profesinė kvalifikacija)	1. Lietuvos Veterinarijos Akademija 2. Lietuvos sveikatos mokslų universitetas		1.5.2004
Luxembourg	Diplôme d'Etat de docteur en médecine vétérinaire	Jury d'examen d'Etat		21.12.1980

## § 6 Reconocimiento de cualificaciones profesionales

País	Título de formación	Organismo que expide el título de formación	Certificado que acompaña al título de formación	Fecha de referencia
Magyarország	Okleveles állatorvos doktor oklevél (dr. vet)	Felsőoktatási intézmény		1.5.2004
Malta	Licenzja ta' Kirurgu Veterinarju	Kunsill tal-Kirurgi Veterinarji		1.5.2004
Nederland	Getuigschrift van met goed gevolg afgelegd diergeneeskundig/veeartsenijkundig examen			21.12.1980
Österreich	— Diplom-Tierarzt — Magister medicinae veterinariae	Universität		1.1.1994
Polska	Dyplom lekarza weterynarii	1. Szkoła Główna Gospodarstwa Wiejskiego w Warszawie 2. Akademia Rolnicza we Wrocławiu <sup>(1)</sup> 3. Uniwersytet Przyrodniczy we Wrocławiu <sup>(2)</sup> 4. Akademia Rolnicza w Lublinie <sup>(3)</sup> 5. Uniwersytet Przyrodniczy w Lublinie <sup>(4)</sup> 6. Uniwersytet Warmińsko-Mazurski w Olsztynie		1.5.2004
Portugal	— Carta de curso de licenciatura em medicina veterinária — Carta de mestrado integrado em medicina veterinária	Universidade		1.1.1986
România	Diplomă de licență de doctor medic veterinar	Universități		1.1.2007
Slovenija	Diploma, s katero se podeljuje strokovni naslov "doktor veterinarske medicine/doktorica veterinarske medicine"	Univerza	Spričevalo o opravljenem državnem izpitu s področja veterinarstva	1.5.2004
Slovensko	Vysokoškolský diplom o udelení akademického titulu "doktor veterinarskeho lekárstva" ("MVDr.")	Univerzita		1.5.2004
Suomi/Finland	Eläinlääketieteen lisensiaatin tutkinto/Veterinärmedicine licentiatexamen	Yliopisto		1.1.1994
Sverige	Veterinärexamen	Sveriges Lantbruksuniversitet		1.1.1994

## § 6 Reconocimiento de cualificaciones profesionales

País	Título de formación	Organismo que expide el título de formación	Certificado que acompaña al título de formación	Fecha de referencia
United Kingdom	1. Bachelor of Veterinary Science (BVSc)	1. University of Bristol		21.12.1980
	2. Bachelor of Veterinary Science (BVSc)	2. University of Liverpool		
	3. Bachelor of Veterinary Medicine (Vet MB)	3. University of Cambridge		
	4. Bachelor of Veterinary Medicine and Surgery (BVM&S)	4. University of Edinburgh		
	5. Bachelor of Veterinary Medicine and Surgery (BVMS)	5. University of Glasgow		
	6. Bachelor of Veterinary Medicine (BvetMed)	6. University of London		
	7. Bachelor of Veterinary Medicine and Bachelor of Veterinary Surgery (B.V.M., B.V.S.)	7. University of Nottingham		

(1) Válido hasta el 22 de noviembre de 2006.

(2) A partir del 23 de noviembre de 2006.

(3) Válido hasta el 10 de abril de 2008.

(4) A partir del 11 de abril de 2008.»

## V.5. MATRONA

### 5.5.1. Programa de estudios para matronas (vías de formación I y II)

El programa de estudios necesario para obtener los títulos de formación de matrona incluirá las dos secciones siguientes:

#### A. Enseñanza teórica y técnica

a)	<p>Materias básicas</p> <ul style="list-style-type: none"> <li>—Nociones fundamentales de anatomía y fisiología</li> <li>—Nociones fundamentales de patología</li> <li>—Nociones fundamentales de bacteriología, virología y parasitología</li> <li>—Nociones fundamentales de biofísica, bioquímica y radiología</li> <li>—Pediatría, referida en particular al recién nacido</li> <li>—Higiene, educación sanitaria, prevención de enfermedades, diagnóstico precoz</li> <li>—Nutrición y dietética, referidas en particular a la alimentación de la madre, del recién nacido y del lactante</li> <li>—Nociones fundamentales de sociología y problemas de medicina social</li> <li>—Nociones fundamentales de farmacología</li> <li>—Psicología</li> <li>—Pedagogía</li> <li>—Legislación sanitaria y social y organización sanitaria</li> <li>—Deontología y legislación profesional</li> <li>—Educación sexual y planificación familiar</li> <li>—Protección jurídica de la madre y el niño</li> </ul>	b)	<p>Materias específicas de las actividades de matrona</p> <ul style="list-style-type: none"> <li>—Anatomía y fisiología</li> <li>—Embriología y desarrollo del feto</li> <li>—Embarazo, parto y puerperio</li> <li>—Patología ginecológica y obstétrica</li> <li>—Preparación para el parto y para la paternidad, incluidos los aspectos psicológicos</li> <li>—Preparación del parto (incluidos el conocimiento y empleo del material obstétrico)</li> <li>—Analgesia, anestesia y reanimación</li> <li>—Fisiología y patología del recién nacido</li> <li>—Asistencia y vigilancia del recién nacido</li> <li>—Factores psicológicos y sociales</li> </ul>
----	---	----	--

#### B. Enseñanza práctica y enseñanza clínica

Estas enseñanzas se impartirán bajo la supervisión adecuada:

- Consultas de mujeres embarazadas que impliquen por lo menos cien reconocimientos prenatales.
- Vigilancia y asistencia a por lo menos 40 embarazadas.

## § 6 Reconocimiento de cualificaciones profesionales

— Asistencia por el alumno en por lo menos 40 partos; cuando no pueda llegarse a esta cifra por no disponer de suficientes parturientas, podrá reducirse a un mínimo de 30, a condición de que el alumno participe además en 20 partos.

— Participación activa en uno o dos partos con presentación de nalgas. Cuando no pueda llegarse a esta cifra por no producirse un número suficiente de partos con presentación de nalgas, deberá llevarse a cabo una formación por simulación.

— Práctica de la episiotomía e iniciación a su sutura. La iniciación comprenderá una enseñanza teórica y ejercicios clínicos. La práctica de la sutura incluirá la sutura de las episiotomías y los desgarros simples del perineo, que pueden realizarse en situaciones simuladas si llegase a ser absolutamente necesario.

— Vigilancia y asistencia a 40 mujeres embarazadas, durante el parto y en el curso de puerperios expuestos a riesgos.

— Supervisión y cuidado, incluido el reconocimiento, de al menos 100 púerperas y recién nacidos sanos.

— Observación y cuidado de recién nacidos que necesiten cuidados especiales, incluidos los nacidos a pretérmino, posttérmino, así como recién nacidos con peso inferior al normal y recién nacidos enfermos.

— Cuidado de mujeres que presentan patologías en los ámbitos de la ginecología y la obstetricia.

— Iniciación a los cuidados en los ámbitos de la medicina y la cirugía. La iniciación comprenderá una enseñanza teórica y ejercicios clínicos.

La enseñanza teórica y técnica (parte A del programa de formación) deberá ponderarse y coordinarse con la enseñanza clínica (parte B del programa), de manera que se adquieran de forma adecuada los conocimientos y la experiencia enumerados en este anexo.

La enseñanza clínica de matrona (parte B del programa de formación) deberá efectuarse en forma de prácticas guiadas en los servicios de un centro hospitalario o en otros servicios de salud acreditados por las autoridades o los organismos competentes. En el curso de su formación, los candidatos a matronas participarán en las actividades de los servicios de que se trate en la medida en que las mismas contribuyan a su formación. Se les iniciará en las responsabilidades necesarias para las actividades de matrona.

5.5.2. *Títulos de formación de matrona*

País	Título de formación	Organismo que expide el título de formación	Título profesional	Fecha de referencia
België/Belgique/ Belgien	Diploma van vroedvrouw/Di- plôme d'accoucheuse	— De erkende opleidingsin- stituten/Les établissements d'enseignement  — De bevoegde Examencom- missie van de Vlaamse Ge- meenschap/Le Jury compé- tent d'enseignement de la Communauté française	Vroedvrouw/Accoucheuse	23.1.1983
България	Диплома за висше образование на образователно-квалифи- кационна степен "Бакалавър" с професионална квалификация "Акушерка"	Университет	Акушерка	1.1.2007

## § 6 Reconocimiento de cualificaciones profesionales

País	Título de formación	Organismo que expide el título de formación	Título profesional	Fecha de referencia
Česká republika	1. Diplom o ukončení studia ve studijním programu ošetrovatelství ve studijním oboru porodní asistentka (bakalář, Bc.) 2. Diplom o ukončení studia ve studijním programu porodní asistence ve studijním oboru porodní asistentka (bakalář, Bc.) 3. Diplom o ukončení studia ve studijním oboru diplomovaná porodní asistentka (diplomovaný specialista, DiS.)	1. Vysoká škola zřízená nebo uznaná státem 2. Vysoká škola zřízená nebo uznaná státem 3. Vyšší odborná škola zřízená nebo uznaná státem	Porodní asistentka/porodní asistent	1.5.2004
Danmark	Bevis for uddannelsen til professionsbachelor i jordemoderkundskab	Professionshøjskole	Jordemoder	23.1.1983
Deutschland	Zeugnis über die staatliche Prüfung für Hebammen und Entbindungspfleger	Staatlicher Prüfungsausschuss	— Hebamme — Entbindungspfleger	23.1.1983
Eesti	Diplom ämmaemandaerialal  Ämmaemanda diplom	— Tallinna Meditsiinikool — Tartu Meditsiinikool — Tallinna Tervishoiu Kõrgkool — Tartu Tervishoiu Kõrgkool	Ämmaemand	1.5.2004
Ελλάς	1. Πτυχίο Τμήματος Μαιευτικής Τεχνολογικών Εκπαιδευτικών Ιδρυμάτων (Τ.Ε.Ι.) 2. Πτυχίο του Τμήματος Μαιών της Ανωτέρας Σχολής Στελεχών Υγείας και Κοινων. Πρόνοιας (ΚΑΤΕΕ) 3. Πτυχίο Μαιίας Ανωτέρας Σχολής Μαιών	1. Τεχνολογικά Εκπαιδευτικά Ιδρύματα (Τ.Ε.Ι.) 2. ΚΑΤΕΕ Υπουργείου Εθνικής Παιδείας και Θρησκευμάτων 3. Υπουργείο Υγείας και Πρόνοιας	Μαία  Μαιευτής	23.1.1983
España	— Título de matrona — Título de asistente obstétrico (matrona) — Título de enfermería obstétrica-ginecológica	Ministerio de Educación y Cultura	— Matrona — Asistente obstétrico	1.1.1986
France	Diplôme de sage-femme	L'Etat	Sage-femme	23.1.1983
Hrvatska	Svjedodžba "prvostupnik (baccalaureus) primaljstva/sveučilišna prvostupnica (baccalaurea) primaljstva"	— Medicinski fakulteti sveučilišta u Republici Hrvatskoj — Sveučilišta u Republici Hrvatskoj — Veleučilišta i visoke škole u Republici Hrvatskoj	Prvostupnik (baccalaureus) Primaljstva/Prvostupnica (baccalaurea) primaljstva	1.7.2013



## § 6 Reconocimiento de cualificaciones profesionales

País	Título de formación	Organismo que expide el título de formación	Título profesional	Fecha de referencia
Ireland	1. Certificate in Midwifery <sup>(1)</sup>  2. B.Sc. in Midwifery approved by the NMBI <sup>(2)</sup>	1. An Bórd Altranais (The Nursing Board) [hasta el 1 de octubre de 2012]; Bórd Altranais agus Cnáimhseachais na hÉireann (The Nursing and Midwifery Board of Ireland, NMBI) [a partir del 2 de octubre de 2012].  2. A third-level Institution delivering a Midwifery education programmes approved by the NMBI	Registered Midwife (RM)	23.1.1983
	3. Higher/Post-graduate Diploma in Midwifery approved by the NMBI <sup>(2)</sup>	3. third-level Institution delivering Higher/Post-graduate Diploma in Midwifery approved by the NMBI		
Italia	1. Diploma d'ostetrica  2. Laurea in ostetricia	1. Scuole riconosciute dallo Stato  2. Università	Ostetrica	23.1.1983
Κύπρος	Δίπλωμα στο μεταβασικό πρόγραμμα Μαιευτικής	Νοσηλευτική Σχολή	Εγγεγραμμένη Μαία	1.5.2004
Latvija	Diploms par vecmātes kvalifikācijas iegūšanu	Māsu skolas	Vecmāte	1.5.2004

## § 6 Reconocimiento de cualificaciones profesionales

País	Título de formación	Organismo que expide el título de formación	Título profesional	Fecha de referencia
Lietuva	<p>1. Aukštojo mokslo diplomas, nurodantis suteiktą bendrosios praktikos slaugytojo profesinę kvalifikaciją, ir profesinės kvalifikacijos pažymėjimas, nurodantis suteiktą akušerio profesinę kvalifikaciją</p> <p>— Pažymėjimas, liudijantis akušerio profesinę praktiką</p> <p>2. Aukštojo mokslo diplomas (neuniversitetinės studijos), nurodantis suteiktą bendrosios praktikos slaugytojo profesinę kvalifikaciją, ir profesinės kvalifikacijos pažymėjimas, nurodantis suteiktą akušerio profesinę kvalifikaciją</p> <p>— Pažymėjimas, liudijantis akušerio profesinę praktiką</p> <p>3. Aukštojo mokslo diplomas (neuniversitetinės studijos), nurodantis suteiktą akušerio profesinę kvalifikaciją</p> <p>4. Bakalauro diplomas (slaugos bakalauro kvalifikacinis laipsnis ir bendrosios praktikos augytojo profesinė kvalifikacija)</p> <p>Ir Profesinės kvalifikacijos pažymėjimas (akušerio profesinė kvalifikacija)</p> <p>5. Profesinio bakalauro diplomas (slaugos profesinio bakalauro kvalifikacinis laipsnis ir bendrosios praktikos slaugytojo profesinė kvalifikacija)</p> <p>Ir Profesinės kvalifikacijos pažymėjimas (akušerio profesinė kvalifikacija)</p> <p>6. Profesinio bakalauro diplomas</p> <p>(akušerijos profesinio bakalauro kvalifikacinis laipsnis ir akušerio profesinė kvalifikacija)</p>	<p>1. Universitetas</p> <p>2. Kolegija</p> <p>3. Kolegija</p> <p>4. Universitetas</p> <p>5. Kolegija</p> <p>6. Kolegija</p>	Akušeris	1.5.2004
Luxembourg	Diplôme de sage-femme	Ministère de l'éducation nationale, de la formation professionnelle et des sports	Sage-femme	23.1.1983

## § 6 Reconocimiento de cualificaciones profesionales

País	Título de formación	Organismo que expide el título de formación	Título profesional	Fecha de referencia
Magyarország	1. Szülészni bizonyítvány 2. Szülészni oklevél	1. Iskola/főiskola 2. Felsőoktatási intézmény	Szülészni	1.5.2004
Malta	Lawrja jew diploma fl- Istudji tal-Qwiebel	Universita' ta' Malta	Qabla	1.5.2004
Nederland	Diploma van verloskundige	Door het Ministerie van Volksgezondheid, Welzijn en Sport erkende opleidings-instellingen	Verloskundige	23.1.1983
Österreich	1. Hebammen-Diplom 2. Diplom über den Abschluss des Fachhochschul-Bachelorstudiengangs "Hebamme"	1. — Hebammenakademie — Bundeshebammenlehranstalt 2. Fachhochschulrat	Hebamme	1.1.1994
Polska	— Dyplom ukończenia studiów wyższych na kierunku położnictwo z tytułem "magister położnictwa" — Dyplom ukończenia studiów wyższych zawodowych na kierunku/specjalności położnictwo z tytułem "licencjat położnictwa"	Instytucja prowadząca kształcenie na poziomie wyższym uznana przez właściwe władze (Higher education institution recognised by the competent authorities)	Położna	1.5.2004
Portugal	1. Diploma de enfermeiro especialista em enfermagem de saúde materna e obstétrica 2. Diploma/carta de curso de estudos superiores especializados em enfermagem de saúde materna e obstétrica 3. Diploma (do curso de pós-licenciatura) de especialização em enfermagem de saúde materna e obstétrica	1. Ecolas de Enfermagem 2. Escolas Superiores de Enfermagem 3. — Escolas Superiores de Enfermagem — Escolas Superiores de Saúde	Enfermeiro especialista em enfermagem de saúde materna e obstétrica	1.1.1986
România	Diplomă de licență de moașă	Universități	Moașă	1.1.2007
Slovenija	Diploma, s katero se podeljuje strokovni naslov "diplomirana babica/diplomirani babičar"	1. Univerza 2. Visoka strokovna šola	diplomirana babica/diplomirani babičar	1.5.2004

## § 6 Reconocimiento de cualificaciones profesionales

País	Título de formación	Organismo que expide el título de formación	Título profesional	Fecha de referencia
Slovensko	1. DIPLOM pôrodná asistencia “bakalár” (“Bc.”)  2. DIPLOM diplomovaná pôrodná asistentka	1. Vysoká škola/Univerzita  2. Stredná zdravotnícka škola	Pôrodná asistentka	1.5.2004
Suomi/Finland	1. Kättilön tutkinto/barnmorskeexamen  2. Sosiaali- ja terveysalan ammattikorkeakoulututkinto, kättilö (AMK)/yrkeshögskoleexamen inom hälsovård och det sociala området, barnmorska (YH)	1. Terveystieteiden tutkimuskeskukset/hälsövärdsläroanstalter  2. Ammattikorkeakoulut/ Yrkeshögskolor	Kättilö/Barnmorska	1.1.1994
Sverige	Barnmorskeexamen	Universitet eller högskola	Barnmorska	1.1.1994
United Kingdom	A qualification approved by the Nursing and Midwifery Council or its predecessor bodies as attesting to the completion of training as required for midwives by article 40 and the estándar of proficiency as required for registration as a Registered Midwife in its register <sup>(3)</sup>	Education institution approved by the Nursing and Midwifery Council or its predecessor bodies	Registered Midwife	23.1.1983

- (1) Este título de formación otorga al titular el reconocimiento automático cuando se expide a los nacionales de los Estados miembros que han adquirido su cualificación en Irlanda.
- (2) Esta información sobre el título de formación se incluye para garantizar que los graduados que hayan seguido una formación en Irlanda tengan derecho al reconocimiento automático sin que sea necesario que se registren en Irlanda, ya que el registro no forma parte del proceso de cualificación.
- (3) Esta información sobre el título de formación se incluye para garantizar que los graduados que hayan seguido una formación en el Reino Unido tengan derecho al reconocimiento automático de su cualificación sin que sea necesario que se registren, ya que el registro no forma parte del proceso de cualificación.»

### V.6. FARMACÉUTICO

#### 5.6.1. Programa de estudios para farmacéuticos

- Botánica y zoología
- Física
- Química general e inorgánica
- Química orgánica
- Química analítica
- Química farmacéutica, incluyendo el análisis de medicamentos
- Bioquímica general y aplicada (médica)
- Anatomía y fisiología; terminología médica
- Microbiología
- Farmacología y farmacoterapia
- Tecnología farmacéutica
- Toxicología
- Farmacognosia
- Legislación y, en su caso, deontología

La distribución entre enseñanza teórica y práctica en cada materia debe dar suficiente importancia a la teoría para conservar el carácter universitario de la enseñanza.

#### 5.6.2. Títulos de formación de farmacéutico

País	Título de formación	Organismo que expide el título	Certificado que acompaña al título de formación	Fecha de referencia
België/ Belgique/ Belgien	Diploma van apotheker / Diplôme de pharmaciens	<ul style="list-style-type: none"> <li>— De universiteiten/Les universités</li> <li>— De bevoegde Examencommissie van de Vlaamse Gemeenschap/Le Jury compétent d'enseignement de la Communauté française</li> </ul>		1.10.1987
България	Диплома за висше образование на образователно-квалификационна степен "Магистър" по "Фармация" с професионална квалификация "Магистър-фармацевт"	Университет		1.1.2007
Česká republika	Diplom o ukončení studia ve studijním programu farmacie (magistr, Mgr.)	Farmaceutická fakulta univerzity v České republice		1.5.2004
Danmark	Bevis for kandidatuddannelsen i farmaci (cand.pharm.)  Bevis for kandidatuddannelsen i farmaci (cand.pharm.)	Det Farmaceutiske Fakultet, Københavns Universitet  Syddansk Universitet		1.10.1987
Deutschland	Zeugnis über die Staatliche Pharmazeutische Prüfung	Zuständige Behörden		1.10.1987

## § 6 Reconocimiento de cualificaciones profesionales

País	Título de formación	Organismo que expide el título	Certificado que acompaña al título de formación	Fecha de referencia
Eesti	Diplom proviisori õppekava läbimiseest Farmaatsiamagister <i>Master of Science in Pharmacy (MSc)</i>	Tartu Ülikool		1.5.2004
Ελλάς	Άδεια άσκησης φαρμακευτικού επαγγέλματος	— Περιφέρεια — Νομαρχιακή Αυτοδιοίκηση		1.10.1987
España	Título de Licenciado en Farmacia  Título de Graduado/a en Farmacia	— Ministerio de Educación y Cultura — El rector de una universidad  — El rector de una Universidad		1.10.1987  1.1.1986
France	— Diplôme d'Etat de pharmacien — Diplôme d'Etat de docteur en pharmacie	Universités		1.10.1987
Hrvatska	Diploma 'magistar farmacije/ magistra farmacije'	— Farmaceutsko- biokemijski fakultet Sveučilišta u Zagrebu — Medicinski fakultet Sveučilišta u Splitu — Kemijsko- tehnološki fakultet Sveučilišta u Splitu		1.7. 2013
Ireland	1. Certificate of Registered Pharmaceutical Chemist <sup>(1)</sup> Certificate of Registration as a Pharmacist <sup>(1)</sup>  2. A degree in Pharmacy recognised by the Pharmaceutical Society of Ireland <sup>(2)</sup>	1. Cumann Cógaiseoirí na hÉireann (Pharmaceutical Society of Ireland)  2. Universities delivering degrees in pharmacy recognised by the Pharmaceutical Society of Ireland	2. Notification from the Pharmaceutical Society of Ireland that the person named therein is the holder of a qualification appropriate for practicing as pharmacist	1.10.1987
Italia	Diploma o certificato di abilitazione all'esercizio della professione di farmacista ottenuto in seguito ad un esame di Stato	Università		1.11.1993
Κύπρος	Πιστοποιητικό Εγγραφής Φαρμακοποιού	Συμβούλιο Φαρμακευτικής		1.5.2004
Latvija	Farmaceita diploms	Universitātes tipa augstskola		1.5.2004



## § 6 Reconocimiento de cualificaciones profesionales

País	Título de formación	Organismo que expide el título	Certificado que acompaña al título de formación	Fecha de referencia
Lietuva	1. Aukštojo mokslo diplomas, nurodantis suteiktą vaistininko profesinę kvalifikaciją 2. Magistro diplomas (farmacijos magistro kvalifikacinis laipsnis ir vaistininko profesinę kvalifikaciją)	Universitetas		1.5.2004
Luxembourg	Diplôme d'Etat de pharmaciens	Jury d'examen d'Etat + visa du ministre de l'éducation nationale		1.10.1987
Magyarország	Okleveles gyógyszerész oklevél (magister pharmaciae, abbrev: mag. Pharm)	Egyetem		1.5.2004
Malta	Lawrja fil-farmacija	Universita' ta' Malta		1.5.2004
Nederland	Getuigschrift van met goed gevolg afgelegd apothekersexamen	Faculteit Farmacie		1.10.1987
Österreich	Staatliches Apothekerdiplom	Österreichische Apothekerkammer		1.10.1994
Polska	Dyplom ukończenia studiów wyższych na kierunku farmacja z tytułem magistra	1. Akademia Medyczna 2. Uniwersytet Medyczny 3. Collegium Medicum Uniwersytetu Jagiellońskiego		1.5.2004
Portugal	— Licenciatura em Farmácia — Carta de curso de licenciatura em Ciências Farmacêuticas  Mestrado Integrado em Ciências Farmacêuticas	Instituição de Ensino Superior Universitário		1.10.1987  1.1.2007
România	Diplomă de licență de farmacist	Universități		1.1.2007
Slovenija	Diploma, s katero se podeljuje strokovni naziv "magister farmacije/magistra farmacije"	Univerza	Potrdilo o opravljenem strokovnem izpitu za poklic magister farmacije/magistra farmacije	1.5.2004
Slovensko	DIPLOM farmácia magister ("Mgr.")	Univerzita		1.5.2004
Suomi/Finland	Proviisorin tutkinto/Provisorexamen	Yliopisto		1.10.1994
Sverige	Apotekarexamen	Universitet och högskolor		1.10.1994

## § 6 Reconocimiento de cualificaciones profesionales

País	Título de formación	Organismo que expide el título	Certificado que acompaña al título de formación	Fecha de referencia
United Kingdom	1. Certificate of Registered Pharmacist <sup>(3)</sup>  2. A degree in pharmacy approved by either the General Pharmaceutical Council (formerly Royal Pharmaceutical Society of Great Britain) or the Pharmaceutical Society of Northern Ireland <sup>(4)</sup>	Universities delivering pharmacy degrees approved by the General Pharmaceutical Council (formerly Royal Pharmaceutical Society of Great Britain) or the Pharmaceutical Society of Northern Ireland	Notification from the General Pharmaceutical Council or Pharmaceutical Society of Northern Ireland confirming successful completion of the approved pharmacy degree, 12 months practical training and a pass of the registration assessment.	1.10.1987

(1) Este título de formación otorga al titular el reconocimiento automático cuando se expide a los nacionales de los Estados miembros que han adquirido su cualificación en Irlanda.

(2) Esta información sobre el título de formación se incluye para garantizar que los graduados que hayan seguido una formación en Irlanda tengan derecho al reconocimiento automático sin que sea necesario que se registren en Irlanda. En estos casos, el certificado que acompaña al título de formación da fe de que se cumplen todos los requisitos de cualificación.

(3) Este título de formación otorga al titular el reconocimiento automático cuando se expide a los nacionales de los Estados miembros que han adquirido su cualificación en el Reino Unido.

(4) Esta información sobre el título de formación se incluye para garantizar que los graduados que hayan seguido una formación en el Reino Unido tengan derecho al reconocimiento automático de su cualificación sin que sea necesario que se registren. En estos casos, el certificado que acompaña al título de formación da fe de que se cumplen todos los requisitos de cualificación.».

## V.7. ARQUITECTO

## 5.7.1. Títulos de formación de arquitecto reconocidos con arreglo al artículo 61, apartado 2

País	Título de formación	Organismo que expide el título de formación	Certificado que acompaña al título de formación	Año académico de referencia
België/Belgique/ Belgien	1. Architect/Architecte	1. Nationale hogescholen voor architectuur/Ecoles nationales supérieures d'architecture		1988/89
	2. Architect/Architecte	2. Hogere-architectuur-instituten/Instituts supérieurs d'architecture		
	3. Architect/Architecte	3. Provinciaal Hoger Instituut voor Architectuur te Hasselt/Ecole provinciale supérieure d'architecture de Hasselt		
	4. Architect/Architecte	4. Koninklijke Academies voor Schone Kunsten/Académies royales des Beaux-Arts		
	5. Architect/Architecte	5. Sint-Lucasscholen/Ecoles Saint-Luc		
	6. Burgerlijke ingenieur-architect	6. — Faculteiten Toegepaste Wetenschappen van de Universiteiten/Facultés des sciences appliquées des universités — “Faculté Polytechnique” van Mons		
	7. Burgerlijk Ingenieur-Architect (Ir. Arch.)	7. K.U. Leuven, faculteit ingenieurswetenschappen	Certificat de stage délivré par l'Ordre des Architectes/Stagegetuigschrift afgeleverd door de Orde van Architecten	2004/05
	8. Burgerlijk Ingenieur-Architect (Ir. Arch.)	8. Vrije Universiteit Brussel, faculteit ingenieurswetenschappen	Certificat de stage délivré par l'Ordre des Architectes/Stagegetuigschrift afgeleverd door de Orde van Architecten	2004/05
България	Магистър-Специалност архитектура	— Университет по архитектура, строителство и геодезия-София, Архитектурен факултет	Свидетелство, издадено от компетентната Камара на архитектите, удостоверяващо изпълнението на предпоставките, необходими за регистрацията като архитект с пълна проектантска правоспособност в регистъра на архитектите	2010/11
		— Варненски свободен университет “Черноризец Храбър”, Варна, Архитектурен факултет		2007/08

## § 6 Reconocimiento de cualificaciones profesionales

País	Título de formación	Organismo que expide el título de formación	Certificado que acompaña al título de formación	Año académico de referencia
		— Висше строително училище “Любен Каравелов”, Архитектурен факултет		2009/10
Česká republika	Architektura a urbanismus	— Fakulta architektury, České vysoké učení technické (ČVUT) v Praze — Vysoké učení technické v Brně, Fakulta architektury	Osvědčení o splnění kvalifikačních požadavků pro samostatný výkon profese architekta vydané Českou komorou architektů	2007/08
	Inženýr architekt (Ing. Arch.)	— Technická univerzita v Liberci, Fakulta umění a architektury		
	Magistr umění v oboru architektura (MgA.)	— Vysoká škola umělecko-průmyslová v Praze		
	Magistr umění v oboru Architektonická tvorba, MgA	— Akademie výtvarných umění v Praze		2007/08
Danmark	Bevis for kandidatuddannelsen i arkitektur (cand. arch.)	— Kunstakademiets Arkitektskole i København — Arkitektskolen i Århus		1988/89
Deutschland	Diplom-Ingenieur, Diplom-Ingenieur Univ.	— Universitäten (Architektur/Hochbau) — Technische Hochschulen (Architektur/Hochbau) — Technische Universitäten (Architektur/Hochbau) — Universitäten-Gesamthochschulen (Architektur/Hochbau) — Hochschulen für bildende Künste — Hochschulen für Künste	Bescheinigung einer zuständigen Architektenkammer über die Erfüllung der Qualifikationsvoraussetzungen im Hinblick auf eine Eintragung in die Architektenliste	1988/89
	Diplom-Ingenieur, Diplom-Ingenieur FH	— Fachhochschulen (Architektur/Hochbau) — Universitäten-Gesamthochschulen (Architektur/Hochbau) bei entsprechenden Fachhochschulstudiengängen		

## § 6 Reconocimiento de cualificaciones profesionales

País	Título de formación	Organismo que expide el título de formación	Certificado que acompaña al título de formación	Año académico de referencia
	Master of Arts-M.A.	— Hochschule Bremen — University of applied Sciences, Fakultät Architektur, Bau und Umwelt — School of Architecture Bremen		2003/04
		— Fachhochschule Münster (University of Applied Sciences)-Muenster School of Architecture		2000/01
		— Georg-Simon-Ohm-Hochschule Nürnberg Fakultät Architektur		2005/06
		— Hochschule Anhalt (University of Applied Sciences) Fachbereich Architektur, Facility Management und Geoinformation		2010/11
		— Hochschule Regensburg (University of Applied Sciences), Fakultät für Architektur		2007/08
		— Technische Universität München, Fakultät für Architektur		2009/10
		— Hochschule Lausitz, Studiengang Architektur, Fakultät für Bauen “seit Juli 2013: Brandenburgische Technische Universität Cottbus-Senftenberg”		2009/10
		— Fachhochschule Lübeck, University of Applied Sciences, Fachbereich Bauwesen		2004/05
		— Fachhochschule für Technik und Wirtschaft Dresden, Fakultät Bauingenieurwesen/Architektur		2005/06
		— Fachhochschule Erfurt/ University of Applied Sciences		2006/07
		— Hochschule Augsburg/ Augsburg University of Applied Sciences		2005/06
		— Hochschule Koblenz, Fachbereich Bauwesen		2004/05
		— Hochschule München/Fakultät für Architektur		2005/06

## § 6 Reconocimiento de cualificaciones profesionales

País	Título de formación	Organismo que expide el título de formación	Certificado que acompaña al título de formación	Año académico de referencia
	Master of Arts (in Kombination mit einem Bachelorabschluss in Architektur)	Hochschule Trier Fachbereich Gestaltung-Fachrichtung Architektur		2007/08
	Master of Engineering (in Kombination mit einem Bachelorabschluss in Engineering)	Technische Hochschule Mittelhessen (University of Applied Sciences) Fachbereich Bauwesen		2010/11
	Bachelor of Arts-B.A.	— Hochschule Anhalt (University of Applied Sciences) Fachbereich Architektur, Facility Management und Geoinformation — Technische Universität München, Fakultät für Architektur		2010/11 2009/10
	Bachelor of Sciences (B.Sc.)	— Alanus Hochschule für Kunst und Gesellschaft, Bonn		2007/08
	Bachelor of Sciences (B.Sc.)	Hochschule Bochum, Fachbereich Architektur		2003/04
	Master of Science	Leibniz Universität Hannover, Fakultät für Architektur und Landschaft		2011/12
Ελλάς	Δίπλωμα αρχιτέκτονα-μηχανικού	— Εθνικό Μετσόβιο Πολυτεχνείο (ΕΜΠ), τμήμα αρχιτεκτόνων — μηχανικών — Αριστοτέλειο Πανεπιστήμιο Θεσσαλονίκης (ΑΠΘ), τμήμα αρχιτεκτόνων — μηχανικών της Πολυτεχνικής σχολής	Βεβαίωση που χορηγεί το Τεχνικό Επιμελητήριο Ελλάδας (ΤΕΕ) και η οποία επιτρέπει την άσκηση δραστηριοτήτων στον τομέα της αρχιτεκτονικής	1988/89
	Δίπλωμα Αρχιτέκτονα—Μηχανικού	— Πανεπιστήμιο Πατρών, τμήμα αρχιτεκτόνων-μηχανικών της Πολυτεχνικής σχολής		2003/04
España	Título oficial de arquitecto	Rectores de las universidades enumeradas a continuación: — Universidad politécnica de Cataluña, escuelas técnicas superiores de arquitectura de Barcelona o del Vallès		1988/89



## § 6 Reconocimiento de cualificaciones profesionales

País	Título de formación	Organismo que expide el título de formación	Certificado que acompaña al título de formación	Año académico de referencia
		<ul style="list-style-type: none"> <li>— Universidad politécnica de Madrid, escuela técnica superior de arquitectura de Madrid</li> <li>— Escuela de Arquitectura de la Universidad de Las Palmas de Gran Canaria</li> <li>— Universidad politécnica de Valencia, escuela técnica superior de arquitectura de Valencia</li> <li>— Universidad de Sevilla, escuela técnica superior de arquitectura de Sevilla</li> <li>— Universidad de Valladolid, escuela técnica superior de arquitectura de Valladolid</li> <li>— Universidad de Santiago de Compostela, escuela técnica superior de arquitectura de La Coruña</li> <li>— Universidad del País Vasco, escuela técnica superior de arquitectura de San Sebastián</li> <li>— Universidad de Navarra, escuela técnica superior de arquitectura de Pamplona</li> </ul>		
		— Universidad de A Coruña		1991/92
		— Universidad de Granada, Escuela Técnica Superior de Arquitectura de Granada		1994/95
		— Universidad de Alicante, escuela politécnica superior de Alicante		1997/98
		— Universidad Europea de Madrid		1998/99
		— Universidad Ramón Llull, escuela técnica superior de arquitectura de La Salle		
		— Universidad de Cataluña, escuela técnica superior de arquitectura de Barcelona		1999/2000

## § 6 Reconocimiento de cualificaciones profesionales

País	Título de formación	Organismo que expide el título de formación	Certificado que acompaña al título de formación	Año académico de referencia
		<ul style="list-style-type: none"> <li>— Universidad Alfonso X El Sabio, centro politécnico superior de Villanueva de la Cañada</li> <li>— Universidad de Alcalá (Escuela de Arquitectura)</li> <li>— Universidad Internacional de Cataluña, Escuela Técnica Superior de Arquitectura</li> <li>— Universidad S.E.K. de Segovia, centro de estudios integrados de arquitectura de Segovia</li> </ul>		
		— Universidad Camilo José Cela de Madrid		2000/01
		— Universidad San Pablo CEU		2001/02
		— Universidad CEU Cardenal Herrera, Valencia-Escuela Superior de Enseñanzas Técnicas		2002/03
		— Universidad Rovira i Virgili		2005/06
		— Universidad Francisco de Vitoria		2006/07
		— IE Universidad, Escuela Técnica Superior de Estudios Integrados de Arquitectura		2009/10
	Título de Graduado/a en Arquitectura	— IE Universidad, Escuela Técnica Superior de Estudios Integrados de Arquitectura		2008/09
		— Universidad Europea de Madrid		2009/10
		— Universitat Internacional de Catalunya		
		— Universidad San Jorge (Zaragoza)		
		— Universidad de Navarra		
		— Universidad San Pablo CEU-Madrid		2010/11
		— Universitat Politècnica de València		

## § 6 Reconocimiento de cualificaciones profesionales

País	Título de formación	Organismo que expide el título de formación	Certificado que acompaña al título de formación	Año académico de referencia
	Graduado en fundamentos de la arquitectura + Máster en Arquitectura	<ul style="list-style-type: none"> <li>— Universidad de A Coruña. Escuela Técnica Superior de Arquitectura de A Coruña</li> <li>— Universidad Rovira i Virgili</li> <li>— Universidad Cardenal Herrera CEU</li> <li>— Universidad Francisco de Vitoria</li> <li>— Universidad Politécnica de Madrid. Escuela Técnica Superior de Arquitectura de Madrid</li> <li>— Universidad Antonio de Nebrija</li> </ul>		<p>2010/11</p> <p>2011/12</p>
France	<p>1. Diplôme d'architecte DPLG, y compris dans le cadre de la formation professionnelle continue et de la promotion sociale.</p> <p>2. Diplôme d'architecte ESA</p> <p>3. Diplôme d'architecte ENSAIS</p> <p>4. Diplôme d'Etat d'architecte (DEA)</p>	<p>1. Le ministre chargé de l'architecture</p> <p>2. Ecole spéciale d'architecture de Paris</p> <p>3. Ecole nationale supérieure des arts et industries de Strasbourg, section architecture</p> <p>4. Ecole Nationale Supérieure d'Architecture et de Paysage de Bordeaux (Ministère chargé de l'architecture et Ministère chargé de l'enseignement supérieur)</p> <p>Ecole Nationale Supérieure d'Architecture de Bretagne (Ministère chargé de l'architecture et Ministère chargé de l'enseignement supérieur)</p> <p>Ecole nationale supérieure d'architecture de Clermont-Ferrand (Ministère chargé de l'architecture et ministère chargé de l'enseignement supérieur)</p> <p>Ecole nationale supérieure d'architecture de Grenoble (Ministère chargé de l'architecture et ministère chargé de l'enseignement supérieur)</p>	<p>Habilitation de l'architecte diplômé d'Etat à l'exercice de la maîtrise d'œuvre en son nom propre (HMONP) (Ministère chargé de l'architecture)</p>	<p>1988/89</p> <p>2005/06</p> <p>2005/06</p> <p>2004/05</p> <p>2004/05</p>

## § 6 Reconocimiento de cualificaciones profesionales

País	Título de formación	Organismo que expide el título de formación	Certificado que acompaña al título de formación	Año académico de referencia
		Ecole nationale supérieure d'architecture et de paysage de Lille (Ministère chargé de l'architecture et ministère chargé de l'enseignement supérieur)		2004/05
		Ecole nationale supérieure d'architecture de Lyon (Ministère chargé de l'architecture et ministère chargé de l'enseignement supérieur)		2004/05
		Ecole nationale supérieure d'architecture de Marne La Vallée (Ministère chargé de l'architecture et ministère chargé de l'enseignement supérieur)		2004/05
		Ecole nationale supérieure d'architecture de Marseille (Ministère chargé de l'architecture et ministère chargé de l'enseignement supérieur)		2005/06
		Ecole nationale supérieure d'architecture de Montpellier (Ministère chargé de l'architecture et ministère chargé de l'enseignement supérieur)		2004/05
		Ecole nationale supérieure d'architecture de Nancy (Ministère chargé de l'architecture et ministère chargé de l'enseignement supérieur)		2004/05
		Ecole nationale supérieure d'architecture de Nantes (Ministère chargé de l'architecture et ministère chargé de l'enseignement supérieur)		2005/06
		Ecole nationale supérieure d'architecture de Normandie (Ministère chargé de l'architecture et ministère chargé de l'enseignement supérieur)		2004/05
		Ecole nationale supérieure d'architecture de Paris-Belleville (Ministère chargé de l'architecture et ministère chargé de l'enseignement supérieur)		2005/06

## § 6 Reconocimiento de cualificaciones profesionales

País	Título de formación	Organismo que expide el título de formación	Certificado que acompaña al título de formación	Año académico de referencia
		Ecole nationale supérieure d'architecture de Paris-La Villette (Ministère chargé de l'architecture et ministère chargé de l'enseignement supérieur)		2006/07
		Ecole nationale supérieure d'architecture de Paris Malaquais (Ministère chargé de l'architecture et ministère chargé de l'enseignement supérieur)		2005/06
		Ecole nationale supérieure d'architecture de Paris Val-de-Seine (Ministère chargé de l'architecture et ministère chargé de l'enseignement supérieur)		2004/05
		Ecole nationale supérieure d'architecture de Saint-Etienne (Ministère chargé de l'architecture et ministère chargé de l'enseignement supérieur)		2004/05
		Ecole nationale supérieure d'architecture de Strasbourg (Ministère chargé de l'architecture et ministère chargé de l'enseignement supérieur)		2005/06
		Ecole nationale supérieure d'architecture de Toulouse (Ministère chargé de l'architecture et ministère chargé de l'enseignement supérieur)		2004/05
		Ecole nationale supérieure d'architecture de Versailles (Ministère chargé de l'architecture et ministère chargé de l'enseignement supérieur)		2004/05
	Diplôme d'Etat d'architecte (DEA), dans le cadre de la formation professionnelle continue	Ecole nationale supérieure d'architecture de Lyon (Ministère chargé de l'architecture et ministère chargé de l'enseignement supérieur)		2006/07
		Ecole nationale supérieure d'architecture de Marseille (Ministère chargé de l'architecture et ministère chargé de l'enseignement supérieur)		2006/07

## § 6 Reconocimiento de cualificaciones profesionales

País	Título de formación	Organismo que expide el título de formación	Certificado que acompaña al título de formación	Año académico de referencia
		Ecole nationale supérieure d'architecture de Montpellier (Ministère chargé de l'architecture et ministère chargé de l'enseignement supérieur)		2006/07
		Ecole nationale supérieure d'architecture de Nantes (Ministère chargé de l'architecture et ministère chargé de l'enseignement supérieur)		2006/07
		Ecole nationale supérieure d'architecture de Strasbourg (Ministère chargé de l'architecture et ministère chargé de l'enseignement supérieur)		2006/07
	5. Diplôme d'études de l'école spéciale d'architecture Grade 2 équivalent au diplôme d'Etat d'architecte	5. Ecole spéciale d'architecture (Ministère chargé de l'architecture et ministère chargé de l'enseignement supérieur)	Diplôme d'architecte de l'ESA habilitant à exercer la maîtrise d'œuvre en son nom propre, équivalent à l'habilitation de l'architecte diplômé d'Etat à l'exercice de la maîtrise d'œuvre en son nom propre, reconnu par le Ministère chargé de l'architecture	2006/07
	6. Diplôme d'architecte INSA de Strasbourg équivalent au diplôme d'Etat d'architecte conférant le grade de master (parcours architecte)	6. Institut national des sciences appliquées de Strasbourg (INSA) (Ministère chargé de l'architecture et ministère chargé de l'enseignement supérieur)	Habilitation de l'architecte de l'INSA à exercer la maîtrise d'œuvre en son nom propre équivalent à l'HMONP, reconnue par le ministère chargé de l'architecture	2005/06
	Diplôme d'architecte INSA de Strasbourg équivalent au diplôme d'Etat d'architecte conférant le grade de master (parcours d'architecte pour ingénieur)	Institut national des sciences appliquées de Strasbourg (INSA) (Ministère chargé de l'architecture et ministère chargé de l'enseignement supérieur)	Habilitation de l'architecte de l'INSA à exercer la maîtrise d'œuvre en son nom propre équivalent à l'HMONP, délivrée par le ministère chargé de l'architecture	2005/06
Hrvatska				
Ireland	1. Degree of Bachelor of Architecture (B.Arch. NUI)  2. Degree of Bachelor of Architecture (B.Arch.) — (Previously, until 2002-Degree estándar diploma in architecture (Dip. Arch))	1. National University of Ireland to architecture graduates of University College Dublin  2. Dublin Institute of Technology, Bolton Street, Dublin (College of Technology, Bolton Street, Dublin)	Certificate of fulfilment of qualifications requirements for professional recognition as an architect in Ireland issued by the Royal Institute of Architects of Ireland (RIAI)	1988/89



## § 6 Reconocimiento de cualificaciones profesionales

País	Título de formación	Organismo que expide el título de formación	Certificado que acompaña al título de formación	Año académico de referencia
	3. Certificate of association (ARIAI)	3. Royal Institute of Architects of Ireland		
	4. Certificate of membership (MRIA)	4. Royal Institute of Architects of Ireland		
	5. Degree of Bachelor of Architecture (Honours) (B.Arch. (Hons) UL)	5. University of Limerick		2005/06
	6. Degree of Bachelor of Architecture (Honours) (B.Arch. (Hons) WIT)	6. Waterford Institute of Technology		2005/06
Italia (1)	Laurea in architettura	<ul style="list-style-type: none"> <li>— Università di Camerino</li> <li>— Università di Catania — Sede di Siracusa</li> <li>— Università di Chieti</li> <li>— Università di Ferrara</li> <li>— Università di Firenze</li> <li>— Università di Genova</li> <li>— Università di Napoli Federico II</li> <li>— Università di Napoli II</li> <li>— Università di Palermo</li> <li>— Università di Parma</li> <li>— Università di Reggio Calabria</li> <li>— Università di Roma “La Sapienza”</li> <li>— Università di Roma III</li> <li>— Università di Trieste</li> <li>— Politecnico di Bari</li> <li>— Politecnico di Milano</li> <li>— Politecnico di Torino</li> <li>— Istituto universitario di architettura di Venezia</li> </ul>	Diploma di abilitazione all'esercizio indipendente della professione che viene rilasciato dal ministero della Pubblica istruzione (ora Ministero dell'istruzione, dell'università e della ricerca) dopo che il candidato ha sostenuto con esito positivo l'esame di Stato davanti ad una commissione competente	1988/89
		<ul style="list-style-type: none"> <li>— Università degli Studi Mediterranea di Reggio Calabria</li> </ul>		2000/01
	Laurea in ingegneria edile — architettura	<ul style="list-style-type: none"> <li>— Università dell'Aquila</li> <li>— Università di Pavia</li> <li>— Università di Roma “La Sapienza”</li> </ul>		1998/99

## § 6 Reconocimiento de cualificaciones profesionales

País	Título de formación	Organismo que expide el título de formación	Certificado que acompaña al título de formación	Año académico de referencia
	Laurea specialistica in ingegneria edile — architettura	<ul style="list-style-type: none"> <li>— Università dell'Aquila</li> <li>— Università di Pavia</li> <li>— Università di Roma "La Sapienza"</li> <li>— Università di Ancona</li> <li>— Università di Basilicata — Potenza</li> <li>— Università di Pisa</li> <li>— Università di Bologna</li> <li>— Università di Catania</li> <li>— Università di Genova</li> <li>— Università di Palermo</li> <li>— Università di Napoli Federico II</li> <li>— Università di Roma — Tor Vergata</li> <li>— Università di Trento</li> <li>— Politecnico di Bari</li> <li>— Politecnico di Milano</li> </ul>		2000/01
		<ul style="list-style-type: none"> <li>— Università degli studi di Brescia</li> </ul>		2001/02
		<ul style="list-style-type: none"> <li>— Università degli Studi di Cagliari</li> </ul>		
		<ul style="list-style-type: none"> <li>— Università Politecnica delle Marche</li> </ul>		2002/03
		<ul style="list-style-type: none"> <li>— Università degli studi della Calabria</li> </ul>		2003/04
		<ul style="list-style-type: none"> <li>— Università degli studi di Salerno</li> </ul>		2005/06
	Laurea magistrale in ingegneria edile — architettura	<ul style="list-style-type: none"> <li>— Università dell'Aquila</li> <li>— Università di Pavia</li> <li>— Università di Roma "La Sapienza"</li> <li>— Università di Pisa</li> <li>— Università di Bologna</li> <li>— Università di Catania</li> <li>— Università di Genova</li> <li>— Università di Palermo</li> <li>— Università di Napoli Federico II</li> <li>— Università di Roma — Tor Vergata</li> <li>— Università di Trento</li> <li>— Politecnico di Bari</li> <li>— Politecnico di Milano</li> </ul>		2004/05
		<ul style="list-style-type: none"> <li>— Università degli studi di Salerno</li> </ul>		2010/11

## § 6 Reconocimiento de cualificaciones profesionales

País	Título de formación	Organismo que expide el título de formación	Certificado que acompaña al título de formación	Año académico de referencia
		— Università degli studi della Calabria		2004/05
		— Università degli studi di Brescia		2004/05
		— Università Politecnica delle Marche		2004/05
		— Università degli Studi di Perugia		2006/07
		— Università degli Studi di Padova		2008/09
		— Università degli Studi di Genova		2014/15
	Laurea specialistica quinquennale in Architettura	— Prima Facoltà di Architettura dell'Università di Roma "La Sapienza"		1998/99
		— Università di Ferrara		1999/2000
		— Università di Genova		
		— Università di Palermo		
		— Politecnico di Milano		
		— Politecnico di Bari		
		— Università di Firenze		2001/02
	Laurea magistrale quinquennale in Architettura	— Prima Facoltà di Architettura dell'Università di Roma "La Sapienza"		2004/05
		— Università di Ferrara		
		— Università di Genova		
		— Università di Palermo		
		— Politecnico di Bari		
		— Università di Firenze		
		— Politecnico di Milano		
	Laurea specialistica in architettura (Progettazione architettonica)	— Università di Roma Tre		2001/02
		Università degli Studi di Napoli "Federico II"		2005/06
	Laurea magistrale in architettura (Progettazione architettonica)	Università di Roma Tre		2004/05
	Laurea specialistica in Architettura	— Università di Napoli II		2001/02
		— Politecnico di Milano II		
		— Facoltà di architettura dell'Università degli Studi G. D'Annunzio di Chieti-Pescara		

## § 6 Reconocimiento de cualificaciones profesionales

País	Título de formación	Organismo que expide el título de formación	Certificado que acompaña al título de formación	Año académico de referencia
		<ul style="list-style-type: none"> <li>— Facoltà di architettura, Pianificazione e Ambiente del Politecnico di Milano</li> <li>— Facoltà di Architettura dell'Università degli studi di Trieste</li> <li>— Facoltà di Architettura di Siracusa, Università di Catania</li> <li>— Facoltà di architettura, Università degli Studi di Parma</li> <li>— Facoltà di Architettura, Università di Bologna</li> <li>— Università di Firenze</li> <li>— Università IUAV di Venezia</li> </ul>		2002/03
		<ul style="list-style-type: none"> <li>— Facoltà di Architettura Valle Giulia, Università degli Studi di Roma "La Sapienza"</li> <li>— Università degli Studi di Camerino</li> <li>— Università di Napoli Federico II</li> </ul>		2004/05
	Laurea magistrale in Architettura	<ul style="list-style-type: none"> <li>— Politecnico di Milano II</li> <li>— Università di Napoli II</li> <li>— Università di Napoli Federico II</li> <li>— Facoltà di architettura dell'Università degli Studi G. D'Annunzio di Chieti-Pescara</li> <li>— Facoltà di architettura, Pianificazione e Ambiente del Politecnico di Milano</li> <li>— Università IUAV di Venezia</li> <li>— Facoltà di Architettura, Università di Bologna</li> <li>— Facoltà di Architettura di Siracusa, Università di Catania</li> <li>— Facoltà di architettura, Università degli Studi di Parma</li> <li>— Facoltà di architettura dell'Università degli Studi di Trieste</li> </ul>		2004/05

## § 6 Reconocimiento de cualificaciones profesionales

País	Título de formación	Organismo que expide el título de formación	Certificado que acompaña al título de formación	Año académico de referencia
		— Università degli Studi di Trieste		2014/15
		— Università degli Studi di Camerino		2006/07
		— Università degli Studi di Enna “Kore”		2004/05
		— Università degli Studi di Firenze		2008/09
		— Università degli Studi di Cagliari		
		— Università degli Studi di Udine		2009/10
		— Università degli Studi Mediterranea di Reggio Calabria		
		— Università degli Studi di Sassari		2010/11
		— Università degli Studi della Basilicata		
		— Università degli Studi di Genova		2014/15
	Laurea specialistica in architettura -progettazione architettonica e urbana	Facoltà “Ludovico Quaroni” dell’Università degli Studi “La Sapienza” di Roma		2000/01
	Laurea Magistrale in architettura -progettazione architettonica e urbana	Facoltà “Ludovico Quaroni” dell’Università degli Studi “La Sapienza” di Roma		2004/05
	Laurea Specialistica in Architettura (Progettazione Urbana)	Università di Roma Tre		2001/02
	Laurea Magistrale in Architettura (Progettazione Urbana)	Università di Roma Tre		2004/05
	Laurea Specialistica in Architettura (Progettazione urbana e territoriale)	Politecnico di Torino		2002/03
	Laurea Specialistica in architettura (Architettura delle costruzioni)	Politecnico di Milano (Facoltà di Architettura civile)		2001/02
	Laurea magistrale in architettura (Architettura delle costruzioni)	Politecnico di Milano (Facoltà di Architettura civile)		2004/05
	Laurea Specialistica in Architettura (Restauro)	— Facoltà di architettura di Valle Giulia dell’Università degli Studi “La Sapienza” di Roma		2004/05
		— Università degli Studi di Roma Tre-Facoltà di Architettura		2001/02

## § 6 Reconocimiento de cualificaciones profesionales

País	Título de formación	Organismo que expide el título de formación	Certificado que acompaña al título de formación	Año académico de referencia
		— Università degli Studi di Napoli “Federico II”		2005/06
	Laurea Magistrale in Architettura (Restauro)	— Facoltà di architettura di Valle Giulia dell'Università degli Studi “La Sapienza” di Roma — Università degli Studi di Roma Tre-Facoltà di Architettura		2009/10
		— Università degli Studi di Napoli “Federico II”		2004/05
	Laurea Specialista in Architettura (costruzione)	Politecnico di Torino		2002/03
	Laurea Magistrale in Architettura-Progettazione architettonica	Università degli Studi di Napoli “Federico II” — Politecnico di Torino		2004/05 2013/14
	Laurea Magistrale in Architettura e Città, Valutazione e progetto	Università degli Studi di Napoli “Federico II”		2004/05
	Laurea Specialistica in Architettura e Città, Valutazione e progetto	Università degli Studi di Napoli “Federico II”		2007/08
	Laurea Magistrale in Architettura-Arredamento e Progetto	Università degli Studi di Napoli “Federico II”		2008/09
	Laurea Magistrale in Architettura Manutenzione e Gestione	Università degli Studi di Napoli “Federico II”		2008/09
	Laurea Magistrale in Architettura Costruzione Città	Politecnico di Torino		2010/11
	Laurea Magistrale in Architettura per il Progetto Sostenibile	Politecnico di Torino		2010/11
	Laurea Magistrale in Architettura per il Restauro e la Valorizzazione del Patrimonio	Politecnico di Torino		2010/11
	Laurea Magistrale in Architettura e Culture del Progetto	Università IUAV di Venezia		2013/14
	Laurea Magistrale in Architettura e Innovazione	Università IUAV di Venezia		2013/14
	Laurea Magistrale in Architettura per il Nuovo e l'Antico	Università IUAV di Venezia		2013/14
	Laurea Magistrale in Architettura-Restauro	Università degli Studi Mediterranea di Reggio Calabria		2013/14

## § 6 Reconocimiento de cualificaciones profesionales

País	Título de formación	Organismo que expide el título de formación	Certificado que acompaña al título de formación	Año académico de referencia
Κύπρος	Δίπλωμα αρχιτεκτονα-μηχανικού στην αρχιτεκτονική	— Πανεπιστήμιο Κύπρου	Βεβαίωση που εκδίδεται από το επιστημονικό και τεχνικό επιμελητήριο κυπρίου (ετεκ) η οποία επιτρέπει την άσκηση δραστηριοτήτων στον τομέα της αρχιτεκτονικής	2005/06
	Professional Diploma in Architecture	— University of Nicosia		2006/07
	Δίπλωμα Αρχιτεκτονικής (5 έτη)	— Frederick University Σχολή Αρχιτεκτονικής, Καλών και Εφαρμοσμένων Τεχνών του Πανεπιστημίου Frederick		2008/09
	Δίπλωμα Αρχιτέκτονα Μηχανικού (5 ετούς φοίτησης)	— Frederick University Σχολή Αρχιτεκτονικής, Καλών και Εφαρμοσμένων Τεχνών του Πανεπιστημίου Frederick		2008/09
Latvija	Arhitekta diploms	Rīgas Tehniskā universitāte	Latvijas Arhitektu savienības sertificēšanas centra Arhitekta prakses sertifikāts	2007/08
Lietuva	Bakaluro diplomas (Arhitektūros bakalauras)	— Kauno technologijos universitetas — Vilniaus Gedimino technikos universitetas — Vilniaus dailės akademija	Architekto kvalifikacijos atestatas, suteikiantis teisę užsiimti veikla architektūros srityje (Atestuotas architektas) išduodamas po architektūros bakaluro studijų baigimo ir trejų metų praktinės veiklos atestuoto architekto priežiūroje.	2008/09
	Magistro diplomas (Arhitektūros magistras)	— Kauno technologijos universitetas — Vilniaus Gedimino technikos universitetas — Vilniaus dailės akademija		
Magyarország	Okleveles építészmérnök MSc	— Budapesti Műszaki és Gazdaságtudományi Egyetem-Építészmérnöki Kar	A területi illetékes építész-kamara hatósági bizonyítványa a szakmagyakorlási jogosultságról.	2007/08
	Okleveles építészmérnök	— Széchenyi István Egyetem, Győr — Műszaki Tudományi Kar		2007/08
	Okleveles építészmérnök	— Pécsi Tudományegyetem — Pollack Mihály Műszaki Kar		2007/08
Malta	Degree in Bachelor of Engineering and Architecture (Hons)	Universita' ta' Malta	Warrant b'titlu ta' "Perit" mahrug mill-Bord tal-Warrant	2007/08



## § 6 Reconocimiento de cualificaciones profesionales

País	Título de formación	Organismo que expide el título de formación	Certificado que acompaña al título de formación	Año académico de referencia	
Nederland	1. Het getuigschrift van het met goed gevolg afgelegde doctoraal examen van de studierichting bouwkunde, afstudeerrichting architectuur	1. Technische Universiteit te Delft	Verklaring van de Stichting Bureau Architectenregister die bevestigt dat de opleiding voldoet aan de normen van artikel 46.  As of 2014/2015: Verklaring van Bureau Architectenregister die bevestigt dat aan de eisen voor de beroepskwalificatie van architect is voldaan	1988/89	
	2. Het getuigschrift van het met goed gevolg afgelegde doctoraal examen van de studierichting bouwkunde, differentiatie architectuur en urbanistiek	2. Technische Universiteit te Eindhoven		1988/89	
	3. Het getuigschrift hoger beroepsonderwijs, op grond van het met goed gevolg afgelegde examen verbonden aan de opleiding van de tweede fase voor beroepen op het terrein van de architectuur, afgegeven door de betrokken examencommissies van respectievelijk: — de Amsterdamse Hogeschool voor de Kunsten te Amsterdam — de Hogeschool Rotterdam en omstreken te Rotterdam — de Hogeschool Katholieke Leerangen te Tilburg — de Hogeschool voor de Kunsten te Amhem — de Rijkshogeschool Groningen te Groningen — de Hogeschool Maastricht te Maastricht				
	4. Master of Science in Architecture, Urbanism & Building Sciences variant Architecture  — Master of Science in Architecture, Building and Planning (specialisatie: Architecture)	4. Technische Universiteit Delft Faculteit Bouwkunde  Technische Universiteit Eindhoven			2003/04  2002/03

## § 6 Reconocimiento de cualificaciones profesionales

País	Título de formación	Organismo que expide el título de formación	Certificado que acompaña al título de formación	Año académico de referencia
	Master of Architecture	<p>ArtEZ hogeschool voor de kunsten/ArtEZ Academie van Bouwkunst</p> <p>Amsterdamse Hogeschool van de Kunsten/Academie van Bouwkunst Amsterdam</p> <p>Hanze Hogeschool Groningen/Academie van Bouwkunst Groningen</p> <p>Hogeschool Rotterdam/Rotterdamse Academie van Bouwkunst</p> <p>Fontys Hogeschool voor de Kunsten/Academie voor Architectuur en Stedenbouw in Tilburg</p>		<p>2003/04</p> <p>2003/04</p> <p>2003/04</p> <p>2003/04</p> <p>2003/04</p>
Österreich	<p>1. Diplom-Ingenieur, Dipl.-Ing.</p> <p>2. Diplom-Ingenieur, Dipl.-Ing.</p> <p>3. Diplom-Ingenieur, Dipl.-Ing.</p> <p>4. Magister der Architektur, Magister architecturae, Mag. Arch.</p> <p>5. Magister der Architektur, Magister architecturae, Mag. Arch.</p> <p>6. Magister der Architektur, Magister architecturae, Mag. Arch.</p> <p>7. Bachelor of Science in Engineering (BSc) (aufgrund eines Bachelorstudiums), Diplom-Ingenieur/in (Dipl.-Ing. oder DI) für technisch-wissenschaftlich Berufe (aufgrund eines Bachelor- und eines Masterstudiums entspricht MSc)</p> <p>8. Diplom-Ingenieur, Dipl.-Ing.</p>	<p>1. Technische Universität Graz (Erzherzog-Johann-Universität Graz)</p> <p>2. Technische Universität Wien</p> <p>3. Universität Innsbruck (Leopold-Franzens-Universität Innsbruck)</p> <p>4. Universität für Angewandte Kunst in Wien</p> <p>5. Akademie der Bildenden Künste in Wien</p> <p>6. Universität für künstlerische und industrielle Gestaltung in Linz</p> <p>7. Fachhochschule Kärnten</p> <p>8. Universität Innsbruck (Leopold-Franzens-Universität Innsbruck)</p>	<p>Bescheinigung des Bundesministers für Wissenschaft, Forschung und Wirtschaft über die Erfüllung der Voraussetzung für die Eintragung in die Architektenkammer/Bescheinigung einer Bezirksverwaltungsbehörde über die Ausbildung oder Befähigung, die zur Ausübung des Baumeistergewerbes (Berechtigung für Hochbauplanung) berechtigt</p>	<p>1998/99</p> <p>2004/05</p> <p>2008/09</p>

## § 6 Reconocimiento de cualificaciones profesionales

País	Título de formación	Organismo que expide el título de formación	Certificado que acompaña al título de formación	Año académico de referencia
	9. Diplom-Ingenieur, Dipl.-Ing.	9. Technische Universität Graz (Erzherzog-Johann-Universität Graz)		2008/09
	10. Diplom-Ingenieur, Dipl.-Ing.	10. Technische Universität Wien		2006/07
	11. Master of Architecture (MArch) (aufgrund eines Bachelor- und eines Masterstudiums entspricht MSc)	11. Universität für künstlerische und industrielle Gestaltung Linz		2008/09
		11. Akademie der bildenden Künste Wien		2008/09
	12. Masterstudium der Architektur	12. Universität für angewandte Kunst Wien		2011/12
Polska	magister inżynier architekt (mgr inż. arch.)	— Politechnika Białostocka — Politechnika Gdańska — Politechnika Łódzka — Politechnika Śląska — Zachodniopomorski Uniwersytet Technologiczny w Szczecinie — Politechnika Warszawska — Politechnika Krakowska — Politechnika Wrocławska	Zaświadczenie o członkostwie w okręgowej izbie architektów/Zaświadczenie Krajowej Rady Izby Architektów RP potwierdzające posiadanie kwalifikacji do wykonywania zawodu architekta zgodnych z wymaganiami wynikającymi z przepisów prawa Unii Europejskiej osoby nie będącej członkiem Izby	2007/08
		— Krakowska Akademia im. Andrzeja Frycza Modrzewskiego		2003/04
	dyplom ukończenia studiów wyższych potwierdzający uzyskanie tytułu zawodowego magistra inżyniera architekta	— Wyższa Szkoła Ekologii i Zarządzania w Warszawie		2011/12
		— Politechnika Lubelska		2008/09
	dyplom studiów wyższych potwierdzający uzyskanie tytułu zawodowego magistra inżyniera architekta	Politechnika Świętokrzyska		2012/13

## § 6 Reconocimiento de cualificaciones profesionales

País	Título de formación	Organismo que expide el título de formación	Certificado que acompaña al título de formación	Año académico de referencia
Portugal	Carta de curso de licenciatura em Arquitectura	— Faculdade de Arquitectura da Universidade técnica de Lisboa	Certificado de cumprimento dos pré-requisitos de qualificação para inscrição na Ordem dos Arquitectos, emitido pela competente Ordem dos Arquitectos	1988/89
		— Faculdade de arquitectura da Universidade do Porto		1986/87
		— Escola Superior Artística do Porto		1993/94
		— Faculdade de Ciências e Tecnologia da Universidade de Coimbra		1995/96
		— Universidade Lusíada de Lisboa		1997/98
		— Faculdade de Arquitectura e Artes da Universidade Lusíada de Vila Nova de Famalicão		1997/98
		— Universidade Lusófona de Humanidades e Tecnologia		1998/99
		— Instituto Superior Manuel Teixeira Gomes		1998/99
		— Universidade do Minho		2002/03
		— Instituto Superior Técnico da Universidade Técnica de Lisboa		1991/92
	Carta de Curso de Licenciatura em Arquitectura e Urbanismo	— Escola Superior Gallaecia		2001/02
	Para os cursos iniciados a partir do ano académico de 1991/1992	— Faculdade de Arquitectura e Artes da Universidade Lusíada do Porto		2001/02
	Mestrado integrado em Arquitectura	— Universidade Autónoma de Lisboa		2001/02
		— Universidade Técnica de Lisboa (Instituto Superior Técnico)		1997/98
Carta de curso de Mestrado integrado em Arquitectura	— Universidade do Minho		1999/2000	
	— ISCTE-Instituto Universitário de Lisboa		2006/07	
	— Universidade Lusíada de Vila Nova de Famalicão			

## § 6 Reconocimiento de cualificaciones profesionales

País	Título de formación	Organismo que expide el título de formación	Certificado que acompaña al título de formación	Año académico de referencia
		— Universidade Lusófona de Humanidades e Tecnologias		1995/96
		— Faculdade de Arquitectura da Universidade Técnica de Lisboa		2008/09
		— Universidade de Évora		2007/08
		— Escola Superior Artística do Porto (ESAP)		1988/89 (Licenciatura) 2007/08 (Mestrado)
		— Instituto Superior Manuel Teixeira Gomes		2006/07
		Universidade Lusíada do Porto		2006/07
	Carta de curso de Mestrado Integrado em Arquitectura e Urbanismo	— Universidade Fernando Pessoa		2006/07
		— ESG/Escola Superior Gaia		2002/03
	Diploma de Mestre em Arquitectura	— Universidade Lusíada de Lisboa		1988/89
	Carta de Curso, Grau de Licenciado	— Universidade de Évora		2001/02
	Carta de curso de mestre em Arquitectura	— Universidade do Porto		2003/04
	Certidão de Licenciatura em Arquitectura	Universidade Católica Portuguesa Centro Regional das Beiras		2001/02
	Diploma de Mestrado Integrado em Arquitectura	Universidade Católica Portuguesa Centro Regional das Beiras		2001/02
România	Diploma de arhitect	— Universitatea de arhitectură și urbanism “ION MINCU” — la propunerea Facultății de Arhitectură	Certificat de dobândire a dreptului de semnătură și de înscriere în Tabloul Național al Arhitecților	2010/11
		— Universitatea “Politehnică” din Timișoara	Certificat de dobândire a dreptului de semnătură și de înscriere în Tabloul Național al Arhitecților	2011/12
		— Universitatea Tehnică din Cluj—Napoca		2010/11
		— Universitatea Tehnică “Gheorghe Asachi” din Iași		2007/08

## § 6 Reconocimiento de cualificaciones profesionales

País	Título de formación	Organismo que expide el título de formación	Certificado que acompaña al título de formación	Año académico de referencia
Slovenija	Magister inženir arhitekture/Magistrica inženirka arhitekture	Univerza v Ljubljani, Fakulteta za Arhitekturo	Potrdilo Zbornice za arhitekturo in prostor o usposobljenosti za opravljanje nalog odgovornega projektanta arhitekture	2007/08
Slovensko	Diplom inženiera Arhitekta (titul Ing. arch.)	— Slovenská technická univerzita v Bratislave, Fakulta architektúry, študijný odbor 5.1.1 Architektúra a urbanizmus	Certifikát vydaný Slovenskou komorou architektov na základe 3-ročnej praxe pod dohľadom a vykonania autorizačnej skúšky	2007/08
	Diplom magistra umení (titul Mgr. art.)	— Technická univerzita v Košiciach, Fakulta umení, študijný odbor 5.1.1. Architektúra a urbanizmus		2004/05
Suomi/Finland	Arkkitehdin tutkinto/Arkitektexamen	— Teknillinen korkeakoulu/ Tekniska högskolan (Helsinki)		1998/99
		— Tampereen teknillinen korkeakoulu/Tammerfors tekniska högskola		
		— Oulun yliopisto/Uleåborgs universitet		
		— Aalto-yliopisto/Aalto-universitetet		
		— Tampereen teknillinen yliopisto/Tammerfors tekniska universitet		
		— Oulun yliopisto		2010/11
		— Tampereen teknillinen yliopisto		2010/11
		— Aalto-yliopisto/Aalto-universitetet		2010/11
Sverige	Arkitektexamen	— Chalmers Tekniska Högskola AB		1998/99
		— Kungliga Tekniska Högskolan		
		— Lunds Universitet		
		— Umeå universitet		2009/10

## § 6 Reconocimiento de cualificaciones profesionales

País	Título de formación	Organismo que expide el título de formación	Certificado que acompaña al título de formación	Año académico de referencia
United Kingdom	1. Diplomas in architecture	1. — Universities	Certificate of architectural education, issued by the Architects Registration Board.  The diploma and degree courses in architecture of the universities, schools and colleges of art should have met the requisite threshold estándares as laid down in Article 46 of this Directive and in Criteria for validation published by the Validation Panel of the Royal Institute of British Architects and the Architects Registration Board.  EU nationals who possess the Royal Institute of British Architects Part I and Part II certificates, which are recognised by ARB as the competent authority, are eligible. Also EU nationals who do not possess the ARB-recognised Part I and Part II certificates will be eligible for the Certificate of Architectural Education if they can satisfy the Board that their estándar and length of education has met the requisite threshold estándares of Article 46 of this Directive and of the Criteria for validation.  An Architects Registration Board Part 3 Certificate of Architectural Education	1988/89
		— Colleges of Art		2006/07
		— Schools of Art		2008/09
		— Cardiff University		2008/09
		— University for the Creative Arts		2008/09
		— Birmingham City University		2008/09
	2. Degrees in architecture	2. Universities	1988/89	
		3. Architectural Association	2011/12	
	3. Final examination — Final Examination (ARB/RIBA Part 2)	— Architectural Association		
		4. Royal College of Art		
	4. Examination in architecture	4. Royal College of Art		
	5. Examination Part II	5. Royal Institute of British Architects		
	6. Master of Architecture	6. — University of Liverpool	2006/07	
		— Cardiff University	2006/07	
		— University of Plymouth	2007/08	
		— Queens University, Belfast	2009/10	
		— Northumbria University	2009/10	
		— University of Brighton	2010/11	
		— Birmingham City University	2010/11	
		— University of Kent	2006/07	
— University of Ulster		2008/09		
— University of Edinburgh/Edinburgh School of Architecture and Landscape Architecture		2009/10		
— Leeds Metropolitan University		2011/12		
— University of Newcastle upon Tyne		2011/12		
— University of Lincoln		2011/12		
— University of Huddersfield		2012/13		
— University of the West of England	2011/12			



## § 6 Reconocimiento de cualificaciones profesionales

País	Título de formación	Organismo que expide el título de formación	Certificado que acompaña al título de formación	Año académico de referencia
		— University of Westminster		2011/12
		— University for the Creative Arts		2013/14
	7. Graduate Diploma in Architecture	7. University College London		2006/07
	8. Professional Diploma in Architecture	8. University of East London		2007/08
		— Northumbria University		2008/09
	9. Graduate Diploma in Architecture/MArch Architecture	9. University College London		2008/09
	10. Postgraduate Diploma in Architecture	10. — Leeds Beckett University (until 2014 Leeds Metropolitan University)		2007/08
		— University of Edinburgh		2008/09
		— Sheffield Hallam University		2009/10
	11. MArch Architecture (ARB/RIBA Part 2)	11. University College London		2011/12
		— University of Nottingham		2013/14
		— University of East London		2013/14
	12. Master of Architecture (MArch)	12. Liverpool John Moores University		2011/12
		— De Montfort University		2011/12
		— Arts University Bournemouth		2011/12
		— Nottingham Trent University		2012/13
		— Sheffield Hallam University		2013/14
	13. Postgraduate Diploma in Architecture and Architectural Conservation	13. University of Edinburgh		2008/09
	14. Postgraduate Diploma in Architecture and URBAN Design	14. University of Edinburgh		2008/09
	15. MPhil in Environmental Design in Architecture (Option B)	15. University of Cambridge		2009/10
	— MPhil in Architecture and URBAN Design	— University of Cambridge		2013/14

## § 6 Reconocimiento de cualificaciones profesionales

País	Título de formación	Organismo que expide el título de formación	Certificado que acompaña al título de formación	Año académico de referencia
	16. Professional Diploma in Architecture: Advanced Environmental and Energy Studies	16. University of East London/Centre for Alternative Technology		2008/09
	17. MArchD in Applied Design in Architecture	17. Oxford Brookes University		2011/12
	18. M'Arch	18. University of Portsmouth		2011/12
	19. Master of Architecture (International)	19. University of Huddersfield		2012/13
	20. Master of Architecture with Honours	20. Cardiff University		2015/16
	21. MArch (Architecture)	21. Kingston University		2013/14
	22. MArch in Architecture	22. University of Greenwich		2013/14
	23. The degree of Master of Architecture in the College of Humanities and Social Science	23. University of Edinburgh/Edinburgh School of Architecture and Landscape Architecture		2012/13

(<sup>1</sup>) Las denominaciones “Università degli studi di (nombre de la ciudad)” y “Università di (nombre de la ciudad)” son términos equivalentes que designan la misma universidad.».

## ANEXO IV

(Se corresponde con el Anexo VI de la Directiva 2005/36/CE)

**Derechos adquiridos aplicables a las profesiones reconocidas sobre la base de la coordinación de las condiciones mínimas de formación**

*Título de formación de arquitectos que se benefician de derechos adquiridos en virtud del artículo 64.*

## § 6 Reconocimiento de cualificaciones profesionales

País	Título de formación	Curso académico de referencia
België/Belgique/ Belgien	<p>— Diplomas expedidos por las escuelas nacionales superiores de arquitectura o por los institutos superiores de arquitectura (architecte-architect)</p> <p>— Diplomas expedidos por la escuela provincial superior de arquitectura de Hasselt (architect)</p> <p>— Diplomas expedidos por las Academias Reales de Bellas Artes (architecte — architect)</p> <p>— Diplomas expedidos por las «escuelas Saint-Luc» (architecte — architect)</p> <p>— Diplomas universitarios de ingeniero civil, acompañados de un certificado de prácticas expedido por el colegio de arquitectos y que permite el uso del título profesional de arquitecto (architecte — architect)</p> <p>— Diplomas de arquitectura expedidos por la comisión examinadora central o de Estado de arquitectura (architecte — architect)</p> <p>— Diplomas de ingeniero civil arquitecto y de ingeniero arquitecto, expedidos por las facultades de ciencias aplicadas de las universidades y por la Facultad Politécnica de Mons (ingénieur-architecte, ingénieur-architect)</p>	1987/1988
България	<p>Títulos concedidos por centros acreditados de enseñanza superior con la cualificación “архитект” (arquitecto), “строителен инженер” (ingeniero civil) o “инженер” (ingeniero), como los siguientes:</p> <p>— Университет за архитектура, строителство и геодезия — София: специалности “Урбанизъм” и “Архитектура” (Universidad de Arquitectura, Ingeniería Civil y Geodesia, Sofia: especialidades de Urbanismo y Arquitectura) y todas las especialidades de ingeniería en los siguientes ámbitos: “конструкции на сгради и съоръжения” (construcción de edificios y estructuras), “пътница” (carreteras), “транспорт” (transportes), “хидротехника и водно строителство” (hidrotecnia y construcciones hidráulicas), “мелиорации и др.” (irrigación, etc.);</p> <p>— los títulos concedidos por universidades técnicas y centros de enseñanza superior para la construcción en los siguientes ámbitos: “електро- и топлотехника” (electrotecnia y termotecnia), “собщителна и комуникационна техника” (técnicas y tecnologías de la telecomunicación), “строителни технологии” (tecnologías de la construcción), “приложна геодезия” (geodesia aplicada) y “ландшафт и др.” (paisaje, etc.) en el ámbito de la construcción).</p> <p>Para llevar a cabo actividades de diseño en los ámbitos de la arquitectura y la construcción, los títulos deberán ir acompañados de un “придружени от удостоверение за проектантска правоспособност” (Certificado de Capacidad Legal en materia de Diseño), expedido por el “Камарата на архитектите” (Colegio de Arquitectos) y el “Камарата на инженерите в инвестиционното проектиране” (Colegio de Ingenieros de Diseño de Instalaciones), que confiere el derecho a llevar a cabo actividades en el ámbito del diseño de instalaciones.</p>	2009/2010

## § 6 Reconocimiento de cualificaciones profesionales

País	Título de formación	Curso académico de referencia
Česká republika	<p>— Diplomas expedidos por las siguientes facultades de la «České vysoké učení technické» (Universidad Técnica Checa de Praga):</p> <p>«Vysoká škola architektury a pozemního stavitelství» (Escuela Superior de Arquitectura y Edificación) (hasta 1951),</p> <p>«Fakulta architektury a pozemního stavitelství» (Facultad de Arquitectura y Edificación) (de 1951 hasta 1960),</p> <p>«Fakulta stavební» (Facultad de Ingeniería Civil) (desde 1960) en las ramas: construcción y estructuras de edificios, edificación, construcción y arquitectura; arquitectura (incluidas la ordenación territorial y la ordenación territorial), construcciones civiles y construcciones industriales y agrícolas; o, en los estudios de ingeniería civil, la rama de edificación y arquitectura,</p> <p>«Fakulta architektury» (Facultad de Arquitectura) (desde 1976) en las ramas: arquitectura; ordenación urbana y ordenación territorial; o, en los estudios de arquitectura y ordenación urbana, las ramas: arquitectura, teoría del diseño arquitectónico, ordenación urbana y ordenación territorial, historia de la arquitectura y reconstrucción de monumentos históricos, o arquitectura y edificación</p> <p>— Diplomas expedidos por la «Vysoká škola technická Dr. Edvarda Beneše» (hasta 1951) en arquitectura y construcción</p> <p>— Diplomas expedidos por la «Vysoká škola stavitelství v Brně» (desde 1951 hasta 1956) en arquitectura y construcción</p> <p>— Diplomas expedidos por la «Vysoké učení technické v Brně», «Fakulta architektury» (Facultad de Arquitectura) (desde 1956) en la rama de arquitectura y ordenación territorial, o por la «Fakulta stavební» (Facultad de Ingeniería Civil) (desde 1956) en la rama de construcción</p> <p>— Diplomas expedidos por la «Vysoká škola báňská — Technická univerzita Ostrava», «Fakulta stavební» (Facultad de Ingeniería Civil) (desde 1997) en la rama de estructuras y arquitectura o en la rama de ingeniería civil</p> <p>— Diplomas expedidos por la «Technická univerzita v Liberci», «Fakulta architektury» (Facultad de Arquitectura) (desde 1994) en los estudios de arquitectura y ordenación territorial, rama de arquitectura</p> <p>— Diplomas expedidos por la «Akademie výtvarných umění v Praze» en los estudios de bellas artes, rama de diseño arquitectónico</p> <p>— Diplomas expedidos por la «Vysoká škola umělecko-průmyslová v Praze» en los estudios de bellas artes, rama de arquitectura</p> <p>— Certificado de autorización expedido por la «Česká komora architektů», sin ninguna indicación precisa en cuanto a la rama, o en la rama de edificación</p>	2006/2007
Danmark	<p>— Diplomas expedidos por las escuelas nacionales de arquitectura de Copenhague y de Aarhus (arkitekt)</p> <p>— Certificado de aptitud expedido por la Comisión de Arquitectos de conformidad con la Ley n° 202 de 28 de mayo de 1975 (registreret arkitekt)</p> <p>— Diplomas expedidos por las Escuelas Superiores de Ingeniería Civil (bygningkonstruktor), acompañados de una certificación de las autoridades competentes que acredite que el interesado ha superado el examen de sus títulos y que incluya la evaluación de los proyectos elaborados y realizados por el candidato durante una práctica efectiva, durante al menos seis años, de las actividades previstas en el artículo 48 de la presente Directiva</p>	1987/1988

## § 6 Reconocimiento de cualificaciones profesionales

País	Título de formación	Curso académico de referencia
Deutschland	<p>— Diplomas expedidos por las escuelas superiores de Bellas Artes (Dipl.-Ing., Architekt (HfbK))</p> <p>— Diplomas expedidos por las Technische Hochschulen, sección de arquitectura (Architektur/Hochbau), las universidades técnicas, sección de arquitectura (Architektur/Hochbau), las universidades, sección de arquitectura (Architektur/Hochbau), así como, siempre que estas instituciones hayan sido reagrupadas en Gesamthochschulen, por las Gesamthochschulen, sección de arquitectura (Architektur/Hochbau) (Dipl.-Ing. y otras denominaciones que puedan darse ulteriormente a estos diplomas)</p> <p>— Diplomas expedidos por las Fachhochschulen, sección de arquitectura (Architektur/Hochbau) y, siempre que estas instituciones hayan sido reagrupadas en Gesamthochschulen, por las Gesamthochschulen, sección de arquitectura (Architektur/Hochbau), acompañados, cuando la duración de los estudios sea inferior a cuatro años pero sea de al menos tres años, de un certificado que acredite un período de experiencia profesional en la República Federal de Alemania de cuatro años, expedido por el colegio profesional con arreglo al artículo 47, apartado 1 (Ingenieur grad. y otras denominaciones que puedan darse ulteriormente a estos diplomas)</p> <p>— Certificados (Prüfungszeugnisse) expedidos antes del 1 de enero de 1973 por las Ingenieurschulen, sección de arquitectura, y las Werkkunstschulen, sección de arquitectura, acompañados de un certificado de las autoridades competentes que acredite que el interesado ha superado un examen de sus títulos y que incluya la evaluación de los proyectos elaborados y realizados por el candidato durante una práctica efectiva, durante al menos seis años, de las actividades previstas en el artículo 48 de la presente Directiva</p>	1987/1988
Eesti	<p>— diplom arhitektuuri erialal (título en arquitectura) väljastatud Eesti Kunstiakadeemia arhitektuuri teaduskonna poolt alates 1996. aastast (concedido por la Facultad de Arquitectura de la Academia Estonia de Bellas Artes desde 1996), väljastatud Tallinna Kunstiülikooli poolt 1989-1995 (concedido por la Universidad de Bellas Artes de Tallin entre 1989 y 1995), väljastatud Eesti NSV Riikliku Kunstiinstituudi poolt 1951-1988 (concedido por el Instituto Estatal de Bellas Artes de la República Socialista Soviética de Estonia entre 1951 y 1988)</p>	2006/2007
Ελλάς	<p>— Diplomas de ingeniero-arquitecto expedidos por el Metsovion Polytechnion de Atenas, acompañados de una certificación expedida por la Cámara Técnica de Grecia que confiere el derecho al ejercicio de las actividades en el sector de la arquitectura</p> <p>— Diplomas de ingeniero-arquitecto expedidos por el Aristotelion Panepistimion de Tesalónica, acompañados de una certificación expedida por la Cámara Técnica de Grecia que confiere el derecho al ejercicio de las actividades en el sector de la arquitectura</p> <p>— Diplomas de ingeniero-ingeniero civil, expedidos por el Metsovion Polytechnion de Atenas, acompañados de una certificación expedida por la Cámara Técnica de Grecia que confiere el derecho al ejercicio de las actividades en el sector de la arquitectura</p> <p>— Diplomas de ingeniero-ingeniero civil expedidos por el Artistolion Panepistimion de Tesalónica, acompañados de una certificación expedida por la Cámara Técnica de Grecia que confiere el derecho al ejercicio de las actividades en el sector de la arquitectura</p> <p>— Diplomas de ingeniero-ingeniero civil expedidos por el Panepistimion Thrakis, acompañados de una certificación expedida por la Cámara Técnica de Grecia que confiere el derecho al ejercicio de las actividades en el sector de la arquitectura</p> <p>— Diplomas de ingeniero-ingeniero civil expedidos por el Panepistimion Patron, acompañados de una certificación expedida por la Cámara Técnica de Grecia que confiere el derecho al ejercicio de las actividades en el sector de la arquitectura</p>	1987/1988
España	Título oficial de Arquitecto concedido por el Ministerio de Educación y Ciencia o por las universidades	1987/1988
France	<p>— Diplomas de arquitecto diplomado por el Gobierno, expedidos hasta 1959 por el Ministerio de Educación Nacional y a partir de dicha fecha por el Ministerio de Cultura (architecte DPLG)</p> <p>— Diplomas expedidos por la «Escuela Especial de Arquitectura» (architecte DESA)</p> <p>— Diplomas expedidos desde 1955 por la «École nationale supérieure des Arts et Industries de Strasbourg» (anteriormente, «École nationale d'ingénieurs de Strasbourg», sección de Arquitectura (architecte ENSAIS))</p>	1987/1988

## § 6 Reconocimiento de cualificaciones profesionales

País	Título de formación	Curso académico de referencia
Ireland	<p>— Grado de «Bachelor of Architecture» concedido por la «National University of Ireland» (B. Arch. N.U.I.) a los diplomados de arquitectura del «University College» de Dublín</p> <p>— Diploma de nivel universitario en arquitectura concedido por el «College of Technology», Bolton Street, Dublín (Diplom. Arch.)</p> <p>— Certificado de miembro asociado del «Royal Institute of Architects of Ireland» (A.R.I.A.I.)</p> <p>— Certificado de miembro del «Royal Institute of Architects of Ireland» (M.R.I.A.I.)</p>	1987/1988
Italia	<p>— Diplomas de «laurea in architettura» expedidos por las universidades, los institutos politécnicos y los institutos superiores de arquitectura de Venecia y de Reggio Calabria, acompañados del diploma que habilita para el ejercicio independiente de la profesión de arquitecto expedido por el Ministro de Instrucción Pública después de que el candidato haya superado, ante un tribunal competente, el examen de Estado que le faculta para el ejercicio independiente de la profesión de arquitecto (dott. architetto)</p> <p>— Diplomas de «laurea in ingegneria» en el sector de la construcción, expedidos por las universidades y los institutos politécnicos, acompañados del diploma que habilita para el ejercicio independiente de una profesión en el sector de la arquitectura, expedido por el Ministro de Instrucción Pública, después de que el candidato haya superado, ante un tribunal competente, el examen de Estado que le faculta para el ejercicio independiente de la profesión (dott. ing. Architetto ou dott. ing. in ingegneria civile)</p>	1987/1988
Κύπρος	— Βεβαίωση Εγγραφής στο Μητρώο Αρχιτεκτόνων που εκδίδεται από το Επιστημονικό και Τεχνικό Επιμελητήριο Κύπρου, (certificado de alta en el Registro de Arquitectos expedido por la Cámara Científica Técnica (E TEK) de Chipre)	2006/2007
Latvija	— «Arhitekta diploms», ko izsniegusi Latvijas Valsts Universitātes Inženiercēlniecības fakultātes Arhitektūras nodaļa līdz 1958. gadam, Rīgas Politehniskā Institūta Cēlniecības fakultātes Arhitektūras nodaļa no 1958. gada līdz 1991. gadam, Rīgas Tehniskās Universitātes Arhitektūras fakultāte kopš 1991. gada, un «Arhitekta prakses sertifikāts», ko izsniedz Latvijas Arhitektu savienība (título de arquitecto expedido por el Departamento de Arquitectura de la Facultad de Ingeniería Civil de la Universidad Estatal de Letonia hasta 1958, el Departamento de Arquitectura de la Facultad de Ingeniería Civil del Instituto Politécnico de Riga entre 1958 y 1991, la Facultad de Arquitectura de la Universidad Técnica de Riga desde 1991 y 1992, y el certificado de registro expedido por el Colegio de Arquitectos de Letonia)	2006/2007
Lietuva	<p>— títulos de arquitecto ingeniero o arquitecto expedidos por el Kauno politechnikos institutas hasta 1969 (inžinierius architektas/architektas);</p> <p>— títulos de arquitecto, diplomado o licenciado en arquitectura expedidos por el Vilnius inžinerinis statybos institutas hasta 1990, la Vilniaus technikos universitetas hasta 1996 y la Vilnius Gedimino technikos universitetas desde 1996 (architektas/architektūros bakalauras/architektūros magistras);</p> <p>— títulos de graduado, diplomado o licenciado en arquitectura expedidos por el LTSR Valstybinis dailės institutas hasta 1990 y por la Vilniaus dailės akademija desde 1990 (architektūros kursas/architektūros bakalauras/architektūros magistras);</p> <p>— títulos de diplomado o licenciado en arquitectura concedidos por la Kauno technologijos universitetas desde 1997 (architektūros bakalauras/architektūros magistras).</p> <p>Todos estos títulos han de ir acompañados del certificado expedido por la Comisión de Autorización, por el que se confiere el derecho a ejercer actividades en el sector de la arquitectura (arquitecto autorizado/ Atestuotas architektas)</p>	2006/2007
Magyarország	<p>— Diploma «okleveles építészmérnök» (título de licenciado en arquitectura) concedido por las universidades</p> <p>— Diploma «okleveles építész tervező művész» (título de licenciado en arquitectura e ingeniería civil) concedido por las universidades</p>	2006/2007
Malta	— Perit: Lawrja ta' Perit concedido por la Università' ta' Malta, que habilita para el registro como perit	2006/2007



## § 6 Reconocimiento de cualificaciones profesionales

País	Título de formación	Curso académico de referencia
Nederland	<ul style="list-style-type: none"> <li>— Certificado que acredite la superación del examen de licenciatura en arquitectura, expedido por los departamentos de arquitectura de las escuelas técnicas superiores de Delft o Eindhoven (bouwkundig ingenieur)</li> <li>— Diplomas de las academias de arquitectura reconocidas por el Estado (architect)</li> <li>— Diplomas expedidos hasta 1971 por los antiguos centros de enseñanza superior de arquitectura (Hoger Bouwkunstonderricht) (architect HBO)</li> <li>— Diplomas expedidos hasta 1970 por los antiguos centros de enseñanza superior de arquitectura (voortgezet Bouwkunstonderricht) (architect VBO)</li> <li>— Certificado que acredite la superación de un examen organizado por el Consejo de Arquitectos del «Bond van Nederlandse Architecten» (Colegio de los Arquitectos Holandeses, BNA) (architect)</li> <li>— Diploma de la «Stichting Instituut voor Architectuur» (Fundación «Instituto de Arquitectura») (IVA), expedido al término de un curso organizado por esta Fundación que se extiende durante un período mínimo de cuatro años (architect), acompañado de un certificado de las autoridades competentes que acredite que el interesado ha superado un examen de sus títulos y que incluya la evaluación de los proyectos elaborados y realizados por el candidato durante una práctica efectiva, durante al menos seis años, de las actividades previstas en el artículo 44 de la presente Directiva</li> <li>— Certificado de las autoridades competentes que acredite que, antes de la fecha del 5 de agosto de 1985, el interesado ha sido admitido al examen de «kandidaat in de bouwkunde» organizado por la escuela técnica superior de Delft o de Eindhoven y que, durante un período de al menos cinco años inmediatamente anteriores a dicha fecha, ha ejercido actividades de arquitectura cuya naturaleza e importancia garantizan, según los criterios aceptados en los Países Bajos, una competencia suficiente para el ejercicio de estas actividades (architect)</li> <li>— Certificado de las autoridades competentes expedido únicamente a las personas que hayan alcanzado la edad de 40 años antes del 5 de agosto de 1985 y que acredite que el interesado, durante un período de al menos cinco años inmediatamente anterior a dicha fecha, ha ejercido actividades de arquitecto cuya naturaleza e importancia garantizan, según los criterios aceptados en los Países Bajos, una competencia suficiente para el ejercicio de estas actividades (architect)</li> <li>— Los certificados a que se refieren los guiones séptimo y octavo no necesitan ser reconocidos a partir de la fecha de entrada en vigor de las disposiciones legales y reglamentarias relativas al acceso a las actividades de arquitecto y su ejercicio con el título profesional de arquitecto en los Países Bajos, en la medida en que estos certificados no confieran, en virtud de dichas disposiciones, acceso a tales actividades con el mencionado título profesional</li> </ul>	1987/1988
Österreich	<ul style="list-style-type: none"> <li>— Diplomas expedidos por las universidades técnicas de Viena y de Graz, así como por la universidad de Innsbruck, facultad de ingeniería civil y arquitectura, sección de arquitectura (Architektur), ingeniería civil (Bauingenieurwesen Hochbau) y construcción (Wirtschaftsingenieurwesen — Bauwesen)</li> <li>— Diplomas expedidos por la universidad de ingeniería rural, sección de ingeniería civil y gestión de aguas (Kulturtechnik und Wasserwirtschaft)</li> <li>— Diplomas expedidos por el Centro Universitario de Artes Aplicadas de Viena, sección de arquitectura</li> <li>— Diplomas expedidos por la Academia de Bellas Artes de Viena, sección de arquitectura</li> <li>— Diplomas de Ingeniero (Ing.), expedidos por las Escuelas Técnicas Superiores o las Escuelas Técnicas o las Escuelas Técnicas de la Construcción, junto con la licencia de «Baumeister» que da fe de un mínimo de seis años de experiencia profesional en Austria y se sanciona con un examen</li> <li>— Diplomas expedidos por el Centro Universitario de Diseño Industrial de Linz, sección de arquitectura</li> <li>— Certificados de capacidad para el ejercicio de la profesión de ingeniero civil o para consultores de ingeniería en el ámbito de la construcción (Hochbau, Bauwesen, Wirtschaftsingenieurwesen — Bauwesen, Kulturtechnik und Wasserwirtschaft), de acuerdo con la Ley de técnicos de construcción y obras públicas (Ziviltechnikergesetz, BGBl, n° 156/1994)</li> </ul>	1997/1998



## § 6 Reconocimiento de cualificaciones profesionales

País	Título de formación	Curso académico de referencia
Polska	<p>los títulos expedidos por las siguientes Facultades de Arquitectura:</p> <p>— Facultad de Arquitectura de la Universidad Politécnica de Varsovia (Politechnika Warszawska, Wydział Architektury); título profesional de arquitecto: inżynier architekt, magister nauk technicznych; inżynier architekt; inżyniera magistra architektury; magistra inżyniera architektury; magistra inżyniera architekt; magister inżynier architekt. (Desde 1945 hasta 1948, título: inżynier architekt, magister nauk technicznych; desde 1951 hasta 1956, título: inżynier architekt; desde 1954 hasta 1957, 2.º ciclo, título: inżyniera magistra architektury; desde 1957 hasta 1959, título: inżyniera magistra architektury; desde 1959 hasta 1964, título: magistra inżyniera architektury; desde 1964 hasta 1982, título: magistra inżyniera architekt; desde 1983 hasta 1990, título: magister inżynier architekt; desde 1991, título: magistra inżyniera architektka),</p> <p>— Facultad de Arquitectura de la Universidad Politécnica de Cracovia (Politechnika Krakowska, Wydział Architektury); título profesional de arquitecto: magister inżynier architekt. (Desde 1945 hasta 1953, Facultad Politécnica de Arquitectura de la Universidad de Minas y Metalurgia — Akademia Górniczo- Hutnicza, Politechniczny Wydział Architektury);</p> <p>— Facultad de Arquitectura de la Universidad Politécnica de Wrocław (Politechnika Wroclawska, Wydział Architektury); título profesional de arquitecto: inżynier architekt, magister nauk technicznych; magister inżynier architektury; magister inżynier architekt. (Desde 1949 hasta 1964, título: inżynier architekt, magister nauk technicznych; desde 1951 hasta 1956, título: magister inżynier architektury; desde 1964, título: magister inżynier architekt);</p> <p>— Facultad de Arquitectura de Gliwice de la Universidad Politécnica de Silesia (Politechnika Śląska, Wydział Architektury); título profesional de arquitecto: inżynier architekt; magister inżynier architekt. (Desde 1945 hasta 1955, Facultad de Ingeniería y Construcción — Wydział Inżynieryjno-Budowlany, título: inżynier architekt; desde 1961 hasta 1969, Facultad de Construcción Industrial e Ingeniería General — Wydział Budownictwa Przemysłowego i Ogólnego, título: magister inżynier architekt; desde 1969 hasta 1976, Facultad de Ingeniería Civil y Arquitectura — Wydział Budownictwa i Architektury, título: magister inżynier architekt; desde 1977, Facultad de Arquitectura — Wydział Architektury, título: magister inżynier architekt y, desde 1995, inżynier architekt);</p> <p>— Facultad de Arquitectura de la Universidad Politécnica de Poznań (Politechnika Poznańska, Wydział Architektury); título profesional de arquitecto: inżynier architektury; inżynier architekt; magister inżynier architekt. (Desde 1945 hasta 1955, Facultad de Arquitectura de la Escuela de Ingeniería — Szkoła Inżynierska, Wydział Architektury, título: inżynier architektury; desde 1978, título: magister inżynier architekt, y desde 1999 inżynier architekt);</p> <p>— Facultad de Arquitectura de la Universidad Politécnica de Gdańsk (Politechnika Gdańska, Wydział Architektury); título profesional de arquitecto: magister inżynier architekt. (Desde 1945 hasta 1969, Facultad de Arquitectura — Wydział Architektury; desde 1969 hasta 1971, Facultad de Ingeniería Civil y Arquitectura — Wydział Budownictwa i Architektury; desde 1971 hasta 1981, Instituto de Arquitectura y Urbanismo — Instytut Architektury i Urbanistyki; desde 1981, Facultad de Arquitectura — Wydział Architektury);</p> <p>— Facultad de Arquitectura de la Universidad Politécnica de Białystok (Politechnika Białostocka, Wydział Architektury); título profesional de arquitecto: magister inżynier architekt. (Desde 1975 hasta 1989, Instituto de Arquitectura — Instytut Architektury);</p> <p>— Facultad de Ingeniería Civil, Arquitectura e Ingeniería Ambiental de la Universidad Politécnica de Łódź (Politechnika Łódzka, Wydział Budownictwa, Architektury i Inżynierii Środowiska); título profesional de arquitecto: inżynier architekt; magister inżynier architekt. (Desde 1973 hasta 1993, Facultad de Ingeniería Civil y Arquitectura — Wydział Budownictwa i Architektury y, desde 1992, Facultad de Ingeniería Civil, Arquitectura e Ingeniería Ambiental — Wydział Budownictwa, Architektury i Inżynierii Środowiska; título: desde 1973 hasta 1978, inżynier architekt, desde 1978 magister inżynier architekt);</p> <p>— Facultad de Ingeniería Civil y Arquitectura de la Universidad Politécnica de Szczecin (Politechnika Szczecińska, Wydział Budownictwa i Architektury); título profesional de arquitecto: inżynier architekt; magister inżynier architekt. (Desde 1948 hasta 1954, Escuela Superior de Ingeniería, Facultad de Arquitectura — Wyższa Szkoła Inżynierska, Wydział Architektury, título: inżynier architekt, desde 1970 magister inżynier architekt, y desde 1998 inżynier architekt).</p> <p>Todos los títulos concedidos por las Facultades de Arquitectura, junto con el certificado de colegiación expedido por la correspondiente cámara regional del Colegio de arquitectos de Polonia por el que se confiere el derecho a ejercer actividades en el sector de la arquitectura en Polonia.</p>	2006/2007
Portugal	<p>— Diploma «diploma do curso especial de arquitectura» expedido por las escuelas de Bellas Artes de Lisboa y Oporto</p> <p>— Diploma de arquitecto «diploma de arquitecto» expedido por las escuelas de Bellas Artes de Lisboa y Oporto</p> <p>— Diploma «diploma do curso de arquitectura» expedido por las escuelas superiores de Bellas Artes de Lisboa y Oporto</p>	1987/1988

## § 6 Reconocimiento de cualificaciones profesionales

País	Título de formación	Curso académico de referencia
	<p>— Diploma «diploma de licenciatura em arquitetura» expedido por la escuela superior de Bellas Artes de Lisboa</p> <p>— Diploma «carta de curso de licenciatura em arquitetura» expedido por la universidad politécnica de Lisboa y por la universidad de Oporto</p> <p>— Licenciatura en ingeniería civil (licenciatura em engenharia civil) expedida por el instituto superior técnico de la universidad politécnica de Lisboa</p> <p>— Licenciatura en ingeniería civil (licenciatura em engenharia civil) expedida por la facultad de ingeniería (de Engenharia) de la universidad de Oporto</p> <p>— Licenciatura en ingeniería civil (licenciatura em engenharia civil) expedida por la facultad de ciencias y tecnología de la universidad de Coimbra</p> <p>— Licenciatura en ingeniería civil, producción (licenciatura em engenharia civil, produção) expedida por la universidad del Miño</p>	
România	<p>Universitatea de Arhitectură și Urbanism “Ion Mincu” București (Universidad de Arquitectura y Urbanismo “Ion Mincu” Bucarest):</p> <p>— 1953-1966: Institutul de Arhitectură “Ion Mincu” București (Instituto de Arquitectura “Ion Mincu” Bucarest), Arhitect (Arquitecto);</p> <p>— 1967-1974: Institutul de Arhitectură “Ion Mincu” București (Instituto de Arquitectura “Ion Mincu” Bucarest), Diplomă de Arhitect, Specialitatea Arhitectură (Título de Arquitecto, especialidad de Arquitectura);</p> <p>— 1975-1977: Institutul de Arhitectură “Ion Mincu” București, Facultatea de Arhitectură (Instituto de Arquitectura “Ion Mincu” Bucarest, Facultad de Arquitectura), Diplomă de Arhitect, Specializarea Arhitectură (Título de Arquitecto, especialidad en Arquitectura);</p> <p>— 1978-1991: Institutul de Arhitectură “Ion Mincu” București, Facultatea de Arhitectură și Sistematizare (Instituto de Arquitectura “Ion Mincu” Bucarest, Facultad de Arquitectura y Sistematización), Diplomă de Arhitect, Specializarea Arhitectură și Sistematizare (Título de Arquitecto, especialidad en Arquitectura y Sistematización);</p> <p>— 1992-1993: Institutul de Arhitectură “Ion Mincu” București, Facultatea de Arhitectură și Urbanism (Instituto de Arquitectura “Ion Mincu” Bucarest, Facultad de Arquitectura y Urbanismo), Diplomă de Arhitect, specializarea Arhitectură și Urbanism (Título de Arquitecto, especialidad de Arquitectura y Urbanismo);</p> <p>— 1994-1997: Institutul de Arhitectură “Ion Mincu” București, Facultatea de Arhitectură și Urbanism (Instituto de Arquitectura “Ion Mincu” Bucarest, Facultad de Arquitectura y Urbanismo), Diplomă de Licență, profilul Arhitectură, specializarea Arhitectură (Título de Licență, ámbito de Arquitectura, especialidad de Arquitectura);</p> <p>— 1998-1999: Institutul de Arhitectură “Ion Mincu” București, Facultatea de Arhitectură (Instituto de Arquitectura “Ion Mincu” Bucarest, Facultad de Arquitectura), Diplomă de Licență, profilul Arhitectură, specializarea Arhitectură (Título de Licență, ámbito de Arquitectura, especialidad de Arquitectura);</p> <p>— Desde 2000: Universitatea de Arhitectură și Urbanism “Ion Mincu” București, Facultatea de Arhitectură (Universidad de Arquitectura y Urbanismo “Ion Mincu” — Bucarest, Facultad de Arquitectura), Diplomă de Arhitect, profilul Arhitectură, specializarea Arhitectură (Título de Arquitecto, ámbito de Arquitectura, especialidad de Arquitectura).</p> <p>Universitatea Tehnică din Cluj-Napoca (Universidad Técnica Cluj-Napoca):</p> <p>— 1990-1992: Institutul Politehnic din Cluj-Napoca, Facultatea de Construcții (Instituto Politécnico Cluj-Napoca, Facultad de Ingeniería Civil), Diplomă de Arhitect, profilul Arhitectură, specializarea Arhitectură (Título de Arquitecto, ámbito de Arquitectura, especialidad de Arquitectura);</p> <p>— 1993-1994: Universitatea Tehnică din Cluj-Napoca, Facultatea de Construcții (Universidad Técnica Cluj-Napoca, Facultad de Ingeniería Civil), Diplomă de Arhitect, profilul Arhitectură, specializarea Arhitectură (Título de Arquitecto, ámbito de Arquitectura, especialidad de Arquitectura);</p> <p>— 1994-1997: Universitatea Tehnică din Cluj-Napoca, Facultatea de Construcții (Universidad Técnica Cluj-Napoca, Facultad de Ingeniería Civil), Diplomă de Licență, profilul Arhitectură, specializarea Arhitectură (Título de Licență, ámbito de Arquitectura, especialidad de Arquitectura);</p> <p>— 1998-1999: Universitatea Tehnică din Cluj-Napoca, Facultatea de Arhitectură și Urbanism (Universidad Técnica Cluj-Napoca, Facultad de Arquitectura y Urbanismo), Diplomă de Licență, profilul Arhitectură, specializarea Arhitectură (Título de Licență, ámbito de Arquitectura, especialidad de Arquitectura);</p> <p>— Desde 2000: Universitatea Tehnică din Cluj-Napoca, Facultatea de Arhitectură și Urbanism (Universidad Técnica Cluj-Napoca, Facultad de Arquitectura y Urbanismo), Diplomă de Arhitect, profilul Arhitectură, specializarea Arhitectură (Título de Arquitecto, ámbito de Arquitectura, especialidad de Arquitectura).</p>	2009/2010

## § 6 Reconocimiento de cualificaciones profesionales

País	Título de formación	Curso académico de referencia
	<p>Universitatea Tehnică “Gh. Asachi” Iași (“Gh. Asachi” Universidad Técnica Iași):</p> <ul style="list-style-type: none"> <li>— 1993: Universitatea Tehnică “Gh. Asachi” Iași, Facultatea de Construcții și Arhitectură (Universidad Técnica “Gh. Asachi” Iași, Facultad de Ingeniería Civil y Arquitectura), Diplomă de Arhitect, profilul Arhitectură, specializarea Arhitectură (Título de Arquitecto, ámbito de Arquitectura, especialidad de Arquitectura);</li> <li>— 1994-1999: Universitatea Tehnică “Gh. Asachi” Iași, Facultatea de Construcții și Arhitectură (Universidad Técnica “Gh. Asachi” Iași, Facultad de Ingeniería Civil y Arquitectura), Diplomă de Licență, profilul Arhitectură, specializarea Arhitectură (Título de Licență, ámbito de Arquitectura, especialidad de Arquitectura);</li> <li>— 2000-2003: Universitatea Tehnică “Gh. Asachi” Iași, Facultatea de Construcții și Arhitectură (Universidad Técnica “Gh. Asachi” Iași, Facultad de Ingeniería Civil y Arquitectura), Diplomă de Arhitect, profilul Arhitectură, specializarea Arhitectură (Título de Arquitecto, ámbito de Arquitectura, especialidad de Arquitectura);</li> <li>— Desde 2004: Universitatea Tehnică “Gh. Asachi” Iași, Facultatea de Construcții și Arhitectură (Universidad Técnica “Gh. Asachi” Iași, Facultad de Arquitectura), Diplomă de Arhitect, profilul Arhitectură, specializarea Arhitectură (Título de Arquitecto, ámbito de Arquitectura, especialidad de Arquitectura).</li> </ul> <p>Universitatea Politehnică din Timișoara (Universidad Politécnica de Timișoara):</p> <ul style="list-style-type: none"> <li>— 1993-1995: Universitatea Tehnică din Timișoara, Facultatea de Construcții (Universidad Técnica de Timișoara, Facultad de Ingeniería Civil), Diplomă de Arhitect, profilul Arhitectură și urbanism, specializarea Arhitectură generală (Título de Arquitecto, ámbito de Arquitectura y Urbanismo, especialidad de Arquitectura General);</li> <li>— 1995-1998: Universitatea Politehnică din Timișoara, Facultatea de Construcții (Universidad Politécnica de Timișoara, Facultad de Ingeniería Civil), Diplomă de Licență, profilul Arhitectură, specializarea Arhitectură (Título de Licență, ámbito de Arquitectura, especialidad de Arquitectura);</li> <li>— 1998-1999: Universitatea Politehnică din Timișoara, Facultatea de Construcții și Arhitectură (Universidad Politécnica de Timișoara, Facultad de Ingeniería Civil y Arquitectura), Diplomă de Licență, profilul Arhitectură, specializarea Arhitectură (Título de Licență, ámbito de Arquitectura, especialidad de Arquitectura);</li> <li>— Desde 2000: Universitatea Politehnică din Timișoara, Facultatea de Construcții și Arhitectură (Universidad Politécnica de Timișoara, Facultad de Ingeniería Civil y Arquitectura), Diplomă de Arhitect, profilul Arhitectură, specializarea Arhitectură (Título de Arquitecto, ámbito de Arquitectura, especialidad de Arquitectura).</li> </ul> <p>Universitatea din Oradea (Universidad de Oradea):</p> <ul style="list-style-type: none"> <li>— 2002: Universitatea din Oradea, Facultatea de Protecția Mediului (Universidad de Oradea, Facultad de Protección del Medio Ambiente), Diplomă de Arhitect, profilul Arhitectură, specializarea Arhitectură (Título de Arquitecto, ámbito de Arquitectura, especialidad de Arquitectura);</li> <li>— Desde 2003: Universitatea din Oradea, Facultatea de Arhitectură și Construcții (Facultad de Arquitectura e Ingeniería Civil), Diplomă de Arhitect, profilul Arhitectură, specializarea Arhitectură (Título de Arquitecto, ámbito de Arquitectura, especialidad de Arquitectura).</li> </ul> <p>Universitatea Spiru Haret București (Universidad Spiru Haret de Bucarest):</p> <ul style="list-style-type: none"> <li>— Desde 2002: Universitatea Spiru Haret București, Facultatea de Arhitectură (Universidad Spiru Haret de Bucarest, Facultad de Arquitectura), Diplomă de Arhitect, profilul Arhitectură, specializarea Arhitectură (Título de Arquitecto, ámbito de Arquitectura, especialidad de Arquitectura).</li> </ul>	
Slovenija	<ul style="list-style-type: none"> <li>— «univerzitetni diplomirani inženir arhitekture/univerzitetna diplomirana inženirka arhitekture» (título universitario de arquitecto) expedido por la Facultad de Arquitectura, junto con un certificado con validez legal expedido por la autoridad competente en el sector de la arquitectura por el que se confiere el derecho a ejercer actividades en dicho sector</li> <li>— título universitario de «univerzitetni diplomirani inženir (univ.dipl.inž.)/univerzitetna diplomirana inženirka» expedido por las facultades técnicas, junto con un certificado con validez legal expedido por la autoridad competente en el sector de la arquitectura por el que se confiere el derecho a ejercer actividades en dicho sector</li> </ul>	2006/2007

## § 6 Reconocimiento de cualificaciones profesionales

País	Título de formación	Curso académico de referencia
Slovensko	<p>— título en arquitectura y edificación («architektúra a pozemné staviteľstvo») concedido por la Universidad Técnica Eslovaca (Slovenská vysoká škola technická) de Bratislava entre 1950 y 1952 (titulación: ingeniero);</p> <p>— título en arquitectura («architektúra») concedido por la Facultad de Arquitectura y Edificación de la Universidad Técnica Eslovaca (Fakulta architektúry a pozemného staviteľstva, Slovenská vysoká škola technická) de Bratislava entre 1952 y 1960 (titulación: ingeniero arquitecto);</p> <p>— título en edificación («pozemné staviteľstvo») concedido por la Facultad de Arquitectura y Edificación de la Universidad Técnica Eslovaca (Fakulta architektúry a pozemného staviteľstva, Slovenská vysoká škola technická) de Bratislava entre 1952 y 1960 (titulación: ingeniero);</p> <p>— título en arquitectura («architektúra») concedido por la Facultad de Ingeniería Civil de la Universidad Técnica Eslovaca (Stavebná fakulta, Slovenská vysoká škola technická) de Bratislava entre 1961 y 1976 (titulación: ingeniero arquitecto);</p> <p>— título en edificación («pozemné stavby») concedido por la Facultad de Ingeniería Civil de la Universidad Técnica Eslovaca (Stavebná fakulta, Slovenská vysoká škola technická) de Bratislava entre 1961 y 1976 (titulación: ingeniero);</p> <p>— título en arquitectura («architektúra») concedido por la Facultad de Arquitectura de la Universidad Técnica Eslovaca (Fakulta architektúry, Slovenská vysoká škola technická) de Bratislava desde 1977 (titulación: ingeniero arquitecto);</p> <p>— título en urbanismo («urbanizmus») concedido por la Facultad de Arquitectura de la Universidad Técnica Eslovaca (Fakulta architektúry, Slovenská vysoká škola technická) de Bratislava desde 1977 (título: ingeniero arquitecto);</p> <p>— título en edificación («pozemné stavby») concedido por la Facultad de Ingeniería Civil de la Universidad Técnica Eslovaca (Stavebná fakulta, Slovenská technická univerzita) de Bratislava entre 1977 y 1997 (titulación: ingeniero);</p> <p>— título en arquitectura y edificación («architektúra a pozemné stavby») concedido por la Facultad de Ingeniería Civil de la Universidad Técnica Eslovaca (Stavebná fakulta, Slovenská technická univerzita) de Bratislava desde 1998 (titulación: ingeniero);</p> <p>— título en edificación — especialidad de arquitectura («pozemné stavby — špecializácia: architektúra») concedido por la Facultad de Ingeniería Civil de la Universidad Técnica Eslovaca (Stavebná fakulta, Slovenská technická univerzita) de Bratislava entre 2000 y 2001 (titulación: ingeniero);</p> <p>— título en edificación y arquitectura («pozemné stavby a architektúra») concedido por la Facultad de Ingeniería Civil de la Universidad Técnica Eslovaca (Stavebná fakulta — Slovenská technická univerzita) de Bratislava desde 2001 (titulación: ingeniero);</p> <p>— título en arquitectura («architektúra») concedido por la Escuela de Bellas Artes y Diseño (Vysoká škola výtvarných umení) de Bratislava desde 1969 (titulación: Akad. arch. hasta 1990; Mgr. entre 1990 y 1992; Mgr. arch. entre 1992 y 1996; Mgr. art. desde 1997);</p> <p>— título en edificación («pozemné staviteľstvo») concedido por la Facultad de Ingeniería Civil de la Universidad Técnica (Stavebná fakulta, Technická univerzita) de Košice entre 1981 y 1991 (titulación: ingeniero).</p> <p>Todos estos títulos han de ir acompañados de:</p> <p>— un certificado de autorización expedido por el Colegio Eslovaco de Arquitectos (Slovenská komora architektov) de Bratislava, sin indicación específica de la rama o en la rama de edificación («pozemné stavby») o de ordenación territorial («územné plánovanie»),</p> <p>— un certificado de autorización expedido por el Colegio Eslovaco de Ingenieros Civiles (Slovenská komora stavebných inžinierov) de Bratislava, en la rama de edificación («pozemné stavby»).</p>	2006/2007
Suomi/Finland	<p>— Diplomas expedidos por los departamentos de arquitectura de las universidades politécnicas y de la universidad de Oulu (arkkitehti/arkitekt)</p> <p>— Diplomas expedidos por los institutos de tecnología (rakennusarkkitehti/byggnadsarkitekt)</p>	1997/1998
Sverige	<p>— Diplomas expedidos por la Facultad de Arquitectura del Real Instituto de Tecnología, del Instituto Chalmers de Tecnología y del Instituto de Tecnología de la Universidad de Lund (arkitekt, Licenciado en Arquitectura)</p> <p>— Certificados de afiliación a la Svenska Arkitekters Riksförbund (SAR) si los interesados han recibido su formación en uno de los Estados destinatarios de la presente Directiva</p>	1997/1998



País	Título de formación	Curso académico de referencia
United Kingdom	<ul style="list-style-type: none"> <li>— Títulos conferidos tras la superación de exámenes en:</li> <li>— el Royal Institute of British Architects</li> <li>— las escuelas de arquitectura de las universidades, colegios politécnicos superiores, colegios, academias (colegios privados), colegios de tecnología y de Bellas Artes que estuvieran reconocidos el 10 de junio de 1985 por el Architects Registration Council del Reino Unido para su inscripción en el registro de la profesión (Architect)</li> <li>— Certificado que acredite que su titular tiene un derecho adquirido al mantenimiento de su título profesional de arquitecto en virtud de la sección 6 (1)a, 6 (1)b o 6 (1)d de la Architects Registration Act de 1931 (Architect)</li> <li>— Certificado que acredite que su titular tiene un derecho adquirido al mantenimiento de su título profesional de arquitectura en virtud de la sección 2 de la Architects Registration Act de 1938 (Architect)</li> </ul>	1987/1988

### ANEXO V

(Se corresponde con el Anexo VII de la Directiva 2005/36/CE)

#### Documentos y certificados exigibles con arreglo al artículo 68

##### 1. Documentos.

a) Prueba de la nacionalidad del interesado.

b) Copia de los certificados de competencia o del título de formación que dé acceso a la profesión de que se trate, así como, llegado el caso, un certificado de la experiencia profesional del interesado.

Las Autoridades competentes españolas podrán invitar al solicitante a que facilite información sobre su formación en la medida necesaria para determinar la posible existencia de diferencias sustanciales con respecto a la formación nacional exigida, como las mencionadas en el artículo 22.4. En caso de que al solicitante le resulte imposible facilitar dicha información, la Autoridad competente española se dirigirá al punto de contacto, a la Autoridad competente o a cualquier otro organismo pertinente del Estado miembro de origen.

c) En los casos previstos en el artículo 26, un certificado que acredite el tipo y la duración de la actividad, expedido por la autoridad o el organismo competente del Estado miembro de origen o del Estado miembro de procedencia del extranjero.

d) Cuando el acceso a una profesión regulada está condicionado a la presentación de pruebas relativas a la honorabilidad, la moralidad o la ausencia de quiebra, o de suspensión o prohibición del ejercicio de dicha profesión en caso de falta profesional grave o de infracción penal, la Autoridad competente española aceptará, como prueba suficiente para aquellos nacionales de los Estados miembros que deseen ejercer dicha profesión en su territorio, la presentación de documentos expedidos por autoridades competentes del Estado miembro de origen o del Estado miembro de procedencia del extranjero que demuestren el cumplimiento de tales requisitos. Estas últimas autoridades deberán remitir los documentos exigidos en el plazo de dos meses.

Cuando los documentos contemplados en el primer párrafo no puedan ser expedidos por las autoridades competentes del Estado miembro de origen o del Estado miembro de procedencia del extranjero, serán sustituidos por una declaración jurada –o, en los Estados miembros en los que no exista tal tipo de declaración, por una declaración solemne– que el interesado efectuará ante una autoridad judicial o administrativa competente o, dado el caso, ante notario o ante un organismo profesional cualificado del Estado miembro de origen, que mediante un certificado dará fe de dicho juramento o declaración solemne.

e) Cuando se exija en España, para el acceso a una profesión regulada, la presentación de un documento relativo a la salud física o psíquica del solicitante, la Autoridad competente española aceptará como prueba satisfactoria a este respecto la presentación del documento

que se exija en el Estado miembro de origen. Cuando el Estado miembro de origen no exija documentos de este tipo, la Autoridad competente española aceptará un certificado expedido por una autoridad competente de ese Estado. En ese caso, las autoridades competentes del Estado miembro de origen deberán remitir el documento exigido en el plazo de dos meses.

f) Cuando se exija en España, para el acceso a una profesión regulada:

– una prueba de la solvencia del solicitante,  
– la prueba de que el solicitante está asegurado contra los riesgos pecuniarios de su responsabilidad profesional con arreglo a las normas legales y reglamentarias vigentes en el Estado miembro de acogida en cuanto a las condiciones y el alcance de la cobertura, la Autoridad competente española aceptará como prueba satisfactoria un certificado expedido a tal fin por bancos y empresas aseguradoras de otro Estado miembro.

g) Cuando se exija en España, un certificado que confirme la ausencia tanto de suspensiones temporales o definitivas del ejercicio de la profesión como de condenas penales.

#### 2. *Certificados.*

Para facilitar la aplicación del título III, capítulo III, del presente real decreto, en caso de duda justificada, las Autoridades competentes españolas podrán exigir que los solicitantes que cumplan las condiciones de formación exigidas presenten, junto con su título de formación, un certificado de las autoridades competentes del Estado miembro de origen que acredite que el título de formación es el que está previsto por la Directiva 2005/36/CE.

### ANEXO VI

#### **Relación de profesiones reguladas para cuyo ejercicio se exige un conocimiento preciso del derecho nacional**

Relación de profesiones reguladas cuyo ejercicio exige un conocimiento preciso del derecho positivo español, y en las que en el desempeño de sus actividades es un elemento esencial y constante emitir dictámenes, consejos o asistencia sobre el derecho positivo español, a efectos de lo dispuesto en el artículo 22.3.

- Abogado.
- Actuario de seguros.
- Agente de la propiedad industrial.
- Auditor de cuentas.
- Detective privado.
- Gestor administrativo.
- Graduado social, Graduado social diplomado o Diplomado en Relaciones laborales.
- Procurador.

**ANEXO VII**

**Modelo de declaración previa en caso de desplazamiento del prestador de servicios  
(artículo 13)**

**1. La presente declaración se refiere a:**

- La primera prestación de servicios en España (por favor, complete las secciones 2 a 6)
- Una renovación anual de la declaración<sup>1</sup> (por favor, complete las secciones 2 a 5 y 7)

**2. Datos personales del declarante:**

2.1. Nombre(s) y apellido(s) .....

2.2. Nacionalidad(es):

- AT   BE   CY   CZ   DE   DK   EE   EL   ES   FI  
FR   HU   IE   IT   LT   LV   LU   MT   NL   PL  
PT   SI   SK   SE   UK   BG   RO   IS   LI   NO  
HR   CH

Otra(s) .....

2.3. Número de Pasaporte o Documento de Identidad:

País .....

País .....

2.4. Género:  Hombre                       Mujer

2.5. Fecha de nacimiento (dd/mm/aaaa):

2.6. Lugar de nacimiento: Localidad: .....

- AT   BE   CY   CZ   DE   DK   EE   EL   ES   FI  
FR   HU   IE   IT   LT   LV   LU   MT   NL   PL  
PT   SI   SK   SE   UK   BG   RO   IS   LI   NO  
HR   CH

Otro: .....

2.7. Datos de contacto en el Estado miembro de establecimiento (obligatorio):

Dirección: .....

Teléfono (con prefijos): .....

Fax (con prefijos): .....

Correo electrónico: .....

2.8. Datos de contacto en España (opcional):

Dirección: .....

Teléfono (con prefijos): .....

Fax (con prefijos): .....

Correo electrónico: .....

---

<sup>1</sup> Por favor, adjunte una copia de la declaración previa y de la primera declaración efectuada.



**3. Profesión a que se refiere la declaración:**

3.1. Profesión ejercida<sup>2</sup> en el Estado miembro de establecimiento:<sup>3</sup>

.....  
.....  
.....

Profession que se pretende ejercer en España:

.....

**4. Establecimiento legal en uno o varios Estados miembros:**

*A efectos de la presente declaración, “establecimiento legal” se refiere al ejercicio de la profesión con sujeción a las normas relativas a cualificaciones profesionales, incluyendo la correspondientes condiciones de formación, y a todas las normas específicas sobre ejercicio de la profesión. El establecimiento legal excluye cualquier prohibición, incluso temporal, para ejercer la profesión. Para los poseedores de cualificaciones obtenidas en un tercer país, el establecimiento legal que puede permitir la provisión de servicios debe incluir una experiencia profesional de al menos tres años en el territorio del Estado miembro que ha reconocido las cualificaciones de acuerdo con su legislación interna y certificada por él (artículo 3.3 de la Directiva 2005/36/CE).*

4.1. ¿Está Ud. establecido legalmente en un Estado miembro para el ejercicio de la profesion indicada en el punto 3.1<sup>4</sup>?

Sí             No

En caso afirmativo, ¿en qué Estado miembro está establecido legalmente<sup>5</sup>?

AT     BE     CY     CZ     DE     DK     EE     EL     ES     FI  
 FR     HU     IE     IT     LT     LV     LU     MT     NL     PL  
 PT     SI     SK     SE     UK     BG     RO     IS     LI     NO  
 HR     CH

Si no, explique las circunstancias: .....

4.2. ¿Está esta profesion regulada en el Estado miembro de establecimiento<sup>6</sup>?

Sí             No

Si está regulada, vaya directamente a la pregunta 4.4.

Comentarios (en su caso): .....

---

<sup>2</sup> Por favor, indique el nombre de la profesión en el idioma del Estado miembro de establecimiento y en idioma español o, si no, en Inglés, Francés o Alemán.

<sup>3</sup> Si está establecido en más de un Estado miembro, por favor facilite la información sobre cada uno de ellos.

<sup>4</sup> Si está establecido en más de un Estado miembro, por favor facilite la información sobre cada uno de ellos.

<sup>5</sup> Si está establecido en más de un Estado miembro, por favor facilite la información sobre cada uno de ellos.

<sup>6</sup> Si está establecido en más de un Estado miembro, por favor facilite la información sobre cada uno de ellos.

§ 6 Reconocimiento de cualificaciones profesionales

---

4.3. Si la profesión mencionada en el punto 3.1 no está regulada en el Estado miembro de establecimiento, y no ha seguido una educación y formación regulada dirigida al ejercicio de la profesión mencionada en el punto 3.1<sup>7</sup>, ¿ha adquirido una experiencia profesional, en dicha profesión, de al menos un año en el curso de los diez años anteriores en el territorio de dicho Estado miembro?

Sí                       No

Comentarios (en su caso): .....

4.4. ¿Pertenece Ud. a alguna asociación profesional o corporación equivalente?<sup>8</sup>

Sí                       No

Si la respuesta es afirmativa, por favor indique a cuál, incluyendo los datos de contacto relevantes y su número de registro.

.....  
.....  
.....

¿Está Ud. sujeto a autorización o supervisión por una autoridad administrativa competente?<sup>9</sup>

Sí                       No

Si la respuesta es afirmativa, por favor indique a cuál, incluyendo los datos de contacto relevantes.

.....  
.....  
.....

**5. Seguro profesional**

5.1. ¿Tiene Ud. cobertura mediante un seguro u otros medios de protección personal o colectiva con respecto a la responsabilidad profesional resultado del ejercicio de la profesión mencionada en el punto 3.1<sup>10</sup>?

Sí                       No

Si la respuesta es afirmativa, por favor proporcione los detalles de la cobertura:

Nombre de la compañía aseguradora: .....

Número de póliza: .....

Comentarios (en su caso): .....

---

<sup>7</sup> Si está establecido en más de un Estado miembro, por favor facilite la información sobre cada uno de ellos.  
<sup>8</sup> Si está establecido en más de un Estado miembro, por favor facilite la información sobre cada uno de ellos.  
<sup>9</sup> Si está establecido en más de un Estado miembro, por favor facilite la información sobre cada uno de ellos.  
<sup>10</sup> Si está establecido en más de un Estado miembro, por favor facilite la información sobre cada uno de ellos.

**6. Documentos adjuntos a esta declaración<sup>11</sup>**

6.1. Señale los documentos que acompañan esta declaración:

- Acreditación de nacionalidad
- Acreditación del establecimiento legal
- Acreditación de cualificaciones profesionales
- Acreditación de una experiencia profesional mínima de un año en los diez anteriores<sup>12</sup>
- Acreditación de ausencia de condena penal<sup>13</sup>

**7. Información para la renovación<sup>14</sup>**

7.1. Períodos durante los que ha prestado servicios en España (dd/mm/aaaa):

- De / /  a / /
- De / /  a / /
- De / /  a / /
- De / /  a / /
- De / /  a / /

Comentarios (en su caso): .....

7.2. Por favor, indique las actividades profesionales desarrolladas durante los períodos de prestación de servicios.

.....  
.....

**8. Otros comentarios**

.....  
.....

---

<sup>11</sup> Cumplimentar de acuerdo con los documentos requeridos en el artículo 13 de este Real Decreto.  
<sup>12</sup> Cumplimentar únicamente si la profesión no está regulada en el Estado miembro de establecimiento.  
<sup>13</sup> Cumplimentar únicamente para profesiones del sector seguridad (apartado 2 del Anexo VIII del Real Decreto 1837/2008, de 8 de noviembre).  
<sup>14</sup> Esta información se conservará por la autoridad competente para supervisar la prestación de servicios.

### § 7

#### Ley 2/2007, de 15 de marzo, de sociedades profesionales

---

Jefatura del Estado  
«BOE» núm. 65, de 16 de marzo de 2007  
Última modificación: 25 de octubre de 2021  
Referencia: BOE-A-2007-5584

---

JUAN CARLOS I

REY DE ESPAÑA

A todos los que la presenten vieren y entendieren.  
Sabed: Que las Cortes Generales han aprobado y Yo vengo en sancionar la siguiente ley.

#### EXPOSICIÓN DE MOTIVOS

##### I

La evolución de las actividades profesionales ha dado lugar a que la actuación aislada del profesional se vea sustituida por una labor de equipo que tiene su origen en la creciente complejidad de estas actividades y en las ventajas que derivan de la especialización y división del trabajo.

Así, las organizaciones colectivas que operan en el ámbito de los servicios profesionales han ido adquiriendo una creciente difusión, escala y complejidad, con acusada tendencia en tiempos recientes a organizar el ejercicio de las profesiones colegiadas por medio de sociedades.

En este contexto, la Ley de Sociedades Profesionales que ahora se promulga tiene por objeto posibilitar la aparición de una nueva clase de profesional colegiado, que es la propia sociedad profesional, mediante su constitución con arreglo a esta Ley e inscripción en el Registro de Sociedades Profesionales del Colegio Profesional correspondiente.

Para ello, se establece una disciplina general de las sociedades profesionales que facilite el desarrollo de esta franja dinámica de nuestro sistema social y económico y con tan acusada incidencia en los derechos de sus clientes. Así pues, la creación de certidumbre jurídica sobre las relaciones jurídico-societarias que tienen lugar en el ámbito profesional se constituye en uno de los propósitos fundamentales que persigue la nueva Ley. Junto a éste, se hace preciso consignar un adecuado régimen de responsabilidad a favor de los usuarios de los servicios profesionales que se prestan en el marco de una organización colectiva.

En definitiva, esta nueva Ley de Sociedades Profesionales se constituye en una norma de garantías: garantía de seguridad jurídica para las sociedades profesionales, a las que se facilita un régimen peculiar hasta ahora inexistente, y garantía para los clientes o usuarios de

los servicios profesionales prestados de forma colectiva, que ven ampliada la esfera de sujetos responsables.

## II

En el primer aspecto, la nueva Ley consagra expresamente la posibilidad de constituir sociedades profesionales *stricto sensu*. Esto es, sociedades externas para el ejercicio de las actividades profesionales a las que se imputa tal ejercicio realizado por su cuenta y bajo su razón o denominación social. En definitiva, la sociedad profesional objeto de esta Ley es aquella que se constituye en centro subjetivo de imputación del negocio jurídico que se establece con el cliente o usuario, atribuyéndole los derechos y obligaciones que nacen del mismo, y, además, los actos propios de la actividad profesional de que se trate son ejecutados o desarrollados directamente bajo la razón o denominación social. Quedan, por tanto, fuera del ámbito de aplicación de la Ley las sociedades de medios, que tienen por objeto compartir infraestructura y distribuir sus costes; las sociedades de comunicación de ganancias; y las sociedades de intermediación, que sirven de canalización o comunicación entre el cliente, con quien mantienen la titularidad de la relación jurídica, y el profesional persona física que, vinculado a la sociedad por cualquier título (socio, asalariado, etc.), desarrolla efectivamente la actividad profesional. Se trata, en este último caso, de sociedades cuya finalidad es la de proveer y gestionar en común los medios necesarios para el ejercicio individual de la profesión, en el sentido no de proporcionar directamente al solicitante la prestación que desarrollará el profesional persona física, sino de servir no sólo de intermediaria para que sea éste último quien la realice, y también de coordinadora de las diferentes prestaciones específicas seguidas.

El régimen que se establece tiende a asegurar la flexibilidad organizativa: frente a la alternativa consistente en la creación de una nueva figura societaria, se opta por permitir que las sociedades profesionales se acojan a cualquiera de los tipos sociales existentes en nuestro ordenamiento jurídico.

Ahora bien, ese principio de libertad organizativa se ve modulado por cuanto, en garantía de terceros, toda sociedad profesional se ve compelida a cumplir los requisitos establecidos en la nueva Ley; en caso contrario, no será posible su constitución y su incumplimiento sobrevenido supondrá causa de disolución. Las peculiaridades que se imponen tienden a asegurar, de una parte, que el control de la sociedad corresponde a los socios profesionales, exigiendo mayorías cualificadas en los elementos patrimoniales y personales de la sociedad, incluidos sus órganos de administración, de modo que las singularidades que de antiguo han caracterizado el ejercicio profesional, con acusados componentes deontológicos, no se vean desnaturalizadas cuando se instrumenta a través de una figura societaria. Por esta razón se subraya, en el artículo 4.4, la prohibición que pesa sobre las personas en las que concurra causa de incompatibilidad, prohibición o inhabilitación para el ejercicio de la actividad profesional que constituya el objeto social de la sociedad profesional ya constituida o que se pretenda constituir, de incorporarse como socios profesionales a tal sociedad durante la subsistencia de aquellas causas. La relevancia de los socios profesionales se traduce asimismo, entre otros aspectos, en la necesidad permanente de su identificación y en el carácter en principio intransmisible de las titularidades de éstos.

Además, y en coherencia con lo que antecede, se someten las sociedades profesionales a un régimen de inscripción constitutiva en el Registro Mercantil en todos los casos, incluso cuando se trate de sociedades civiles, además de la instauración de un sistema registral que se confía a los Colegios Profesionales a fin de posibilitar el ejercicio de las facultades que el ordenamiento jurídico les confiere en relación con los profesionales colegiados, sean personas físicas o jurídicas.

Ciertamente, junto a los Notarios, los Registradores Mercantiles están llamados en estos casos a garantizar la operatividad del sistema asegurando el cumplimiento de las obligaciones legales mediante la calificación de los documentos que se presenten a inscripción, tanto en el inicial momento constitutivo de la sociedad profesional como, con posterioridad, a lo largo de su existencia.

También se crea, con efectos puramente informativos, un portal de Internet bajo la dependencia del Ministerio de Justicia, así como en las Comunidades Autónomas.

## III

En garantía de los terceros que requieran los servicios profesionales se establece junto a la responsabilidad societaria, la personal de los profesionales, socios o no, que hayan intervenido en la prestación del servicio, respecto de las deudas que en ésta encuentren su origen.

Este régimen de responsabilidad se extiende en la disposición adicional segunda a todos aquellos supuestos en que se produce el ejercicio por un colectivo de la actividad profesional, se amparen o no en formas societarias, siempre que sea utilizada una denominación común o colectiva, por cuanto generan en el demandante de los servicios una confianza específica en el soporte colectivo de aquella actividad que no debe verse defraudada en el momento en que las responsabilidades, si existieran, deban ser exigidas; regla que sólo quiebra en un supuesto, en el que se establece la responsabilidad solidaria y personal de todos los partícipes o socios: en aquéllos casos en los que el ejercicio colectivo de la actividad profesional no se ampara en una persona jurídica, por carecer de un centro subjetivo de imputación de carácter colectivo.

## IV

Los preceptos de esta Ley son de plena aplicación en todo el territorio nacional, amparados por los títulos competenciales exclusivos del Estado relativos a la legislación mercantil, la ordenación de los registros e instrumentos públicos y las bases del régimen jurídico de las Administraciones públicas.

**Artículo 1.** *Definición de las sociedades profesionales.*

1. Las sociedades que tengan por objeto social el ejercicio en común de una actividad profesional deberán constituirse como sociedades profesionales en los términos de la presente Ley.

A los efectos de esta Ley, es actividad profesional aquélla para cuyo desempeño se requiere titulación universitaria oficial, o titulación profesional para cuyo ejercicio sea necesario acreditar una titulación universitaria oficial, e inscripción en el correspondiente Colegio Profesional.

A los efectos de esta Ley se entiende que hay ejercicio en común de una actividad profesional cuando los actos propios de la misma sean ejecutados directamente bajo la razón o denominación social y le sean atribuidos a la sociedad los derechos y obligaciones inherentes al ejercicio de la actividad profesional como titular de la relación jurídica establecida con el cliente.

2. Las sociedades profesionales podrán constituirse con arreglo a cualquiera de las formas societarias previstas en las leyes, cumplimentando los requisitos establecidos en esta Ley.

3. Las sociedades profesionales se regirán por lo dispuesto en la presente Ley y, supletoriamente, por las normas correspondientes a la forma social adoptada.

**Artículo 2.** *Exclusividad del objeto social.*

Las sociedades profesionales únicamente podrán tener por objeto el ejercicio en común de actividades profesionales, y podrán desarrollarlas bien directamente, bien a través de la participación en otras sociedades profesionales. En este caso, la participación de la sociedad tendrá la consideración de socio profesional en la sociedad participada, a los efectos de los requisitos del artículo 4, así como a los efectos de las reglas que, en materia de responsabilidad, se establecen en los artículos 5, 9 y 11 de la Ley, que serán exigibles a la sociedad matriz.

**Artículo 3.** *Sociedades multidisciplinarias.*

Las sociedades profesionales podrán ejercer varias actividades profesionales, siempre que su desempeño no se haya declarado incompatible por norma de rango legal.

**Artículo 4. Composición.**

1. Son socios profesionales:

a) Las personas físicas que reúnan los requisitos exigidos para el ejercicio de la actividad profesional que constituye el objeto social y que la ejerzan en el seno de la misma.

b) Las sociedades profesionales debidamente inscritas en los respectivos Colegios Profesionales que, constituidas con arreglo a lo dispuesto en la presente Ley, participen en otra sociedad profesional.

2. Como mínimo, la mayoría del capital y de los derechos de voto, o la mayoría del patrimonio social y del número de socios en las sociedades no capitalistas, habrán de pertenecer a socios profesionales.

3. Igualmente habrán de ser socios profesionales como mínimo la mitad más uno de los miembros de los órganos de administración, en su caso, de las sociedades profesionales. Si el órgano de administración fuere unipersonal, o si existieran consejeros delegados, dichas funciones habrán de ser desempeñadas necesariamente por un socio profesional. En todo caso, las decisiones de los órganos de administración colegiados requerirán el voto favorable de la mayoría de socios profesionales, con independencia del número de miembros concurrentes.

4. No podrán ser socios profesionales las personas en las que concurra causa de incompatibilidad para el ejercicio de la profesión o profesiones que constituyan el objeto social, ni aquellas que se encuentren inhabilitadas para dicho ejercicio en virtud de resolución judicial o corporativa.

5. Estos requisitos deberán cumplirse a lo largo de toda la vida de la sociedad profesional, constituyendo causa de disolución obligatoria su incumplimiento sobrevenido, a no ser que la situación se regularice en el plazo máximo de seis meses contados desde el momento en que se produjo el incumplimiento.

6. Los socios profesionales únicamente podrán otorgar su representación a otros socios profesionales para actuar en el seno de los órganos sociales.

**Artículo 5. Ejercicio e imputación de la actividad profesional.**

1. La sociedad profesional únicamente podrá ejercer las actividades profesionales constitutivas de su objeto social a través de personas colegiadas en el Colegio Profesional correspondiente para el ejercicio de las mismas.

2. Los derechos y obligaciones de la actividad profesional desarrollada se imputarán a la sociedad, sin perjuicio de la responsabilidad personal de los profesionales contemplada en el artículo 11 de esta Ley.

**Artículo 6. Denominación social.**

1. La sociedad profesional podrá tener una denominación objetiva o subjetiva.

2. Cuando la denominación sea subjetiva se formará con el nombre de todos, de varios o de alguno de los socios profesionales.

3. Las personas que hubieren perdido la condición de socio y sus herederos podrán exigir la supresión de su nombre de la denominación social, salvo pacto en contrario.

No obstante, el consentimiento de quien hubiera dejado de ser socio para el mantenimiento de su nombre en la denominación social será revocable en cualquier momento, sin perjuicio de las indemnizaciones que fueran procedentes.

4. El mantenimiento en la denominación social del nombre de quien hubiera dejado de ser socio que deba responder personalmente por las deudas sociales, no implicará su responsabilidad personal por las deudas contraídas con posterioridad a la fecha en que haya causado baja en la sociedad.

5. En la denominación social deberá figurar, junto a la indicación de la forma social de que se trate, la expresión «profesional». Ambas indicaciones podrán incluirse de forma desarrollada o abreviada.

La denominación abreviada de las sociedades profesionales se formará con las siglas propias de la forma social adoptada seguidas de la letra «p», correspondiente al calificativo de «profesional».



**Artículo 7. Formalización del contrato.**

1. El contrato de sociedad profesional deberá formalizarse en escritura pública.
2. La escritura constitutiva recogerá las menciones y cumplirá los requisitos contemplados en la normativa que regule la forma social adoptada y, en todo caso, expresará:
  - a) La identificación de los otorgantes, expresando si son o no socios profesionales.
  - b) El Colegio Profesional al que pertenecen los otorgantes y su número de colegiado, lo que se acreditará mediante certificado colegial, en el que consten sus datos identificativos, así como su habilitación actual para el ejercicio de la profesión.
  - c) La actividad o actividades profesionales que constituyan el objeto social.
  - d) La identificación de las personas que se encarguen inicialmente de la administración y representación, expresando la condición de socio profesional o no de cada una de ellas.

**Artículo 8. Inscripción registral de las Sociedades Profesionales.**

1. La escritura pública de constitución deberá ser inscrita en el Registro Mercantil. Con la inscripción adquirirá la sociedad profesional su personalidad jurídica.
  2. En la inscripción se harán constar las menciones exigidas, en su caso, por la normativa vigente para la inscripción de la forma societaria de que se trate, las contenidas en el artículo 7.2 y, al menos, los siguientes extremos:
    - a) Denominación o razón social y domicilio de la sociedad.
    - b) Fecha y reseña identificativa de la escritura pública de constitución y notario autorizante; y duración de la sociedad si se hubiera constituido por tiempo determinado.
    - c) La actividad o actividades profesionales que constituyan el objeto social.
    - d) Identificación de los socios profesionales y no profesionales y, en relación con aquéllos, número de colegiado y Colegio Profesional de pertenencia.
    - e) Identificación de las personas que se encarguen de la administración y representación, expresando la condición de socio profesional o no de cada una de ellas.
  3. Cualquier cambio de socios y administradores, así como cualquier modificación del contrato social, deberán constar en escritura pública y serán igualmente objeto de inscripción en el Registro Mercantil.
  4. La sociedad se inscribirá igualmente en el Registro de Sociedades Profesionales del Colegio Profesional que corresponda a su domicilio, a los efectos de su incorporación al mismo y de que éste pueda ejercer sobre aquélla las competencias que le otorga el ordenamiento jurídico sobre los profesionales colegiados.

La inscripción contendrá los extremos señalados en el apartado 2 de este artículo. Cualquier cambio de socios y administradores y cualquier modificación del contrato social serán igualmente objeto de inscripción en el Registro de Sociedades Profesionales.

El Registrador Mercantil comunicará de oficio al Registro de Sociedades Profesionales la práctica de las inscripciones, con el fin de que conste al Colegio la existencia de dicha sociedad y de que se proceda a recoger dichos extremos en el citado Registro Profesional.
  5. La publicidad del contenido de la hoja abierta a cada sociedad profesional en el Registro Mercantil y en el Registro de Sociedades Profesionales se realizará a través de un portal en Internet bajo la responsabilidad del Ministerio de Justicia.

El acceso al portal de Internet será público, gratuito y permanente.

Se faculta al Ministerio de Justicia para establecer el régimen de organización, gestión y funcionamiento del portal.

En idénticos términos, las Comunidades Autónomas podrán establecer un portal en Internet en su ámbito territorial.

A estos efectos, los Colegios Profesionales remitirán periódicamente al Ministerio de Justicia y a la Comunidad Autónoma respectiva las inscripciones practicadas en sus correspondientes Registros de Sociedades Profesionales.
  6. En el supuesto regulado en el artículo 3, la sociedad profesional se inscribirá en los Registros de Sociedades Profesionales de los Colegios de cada una de las profesiones que constituyan su objeto, quedando sometida a las competencias de aquél que corresponda según la actividad que desempeñe en cada caso.
-

**Artículo 9.** *Desarrollo de la actividad profesional y responsabilidad disciplinaria.*

1. La sociedad profesional y los profesionales que actúan en su seno ejercerán la actividad profesional que constituya el objeto social de conformidad con el régimen deontológico y disciplinario propio de la correspondiente actividad profesional.

Las causas de incompatibilidad o de inhabilitación para el ejercicio de la profesión que afecten a cualquiera de los socios se harán extensivas a la sociedad y a los restantes socios profesionales, salvo exclusión del socio inhabilitado o incompatible en los términos que se establece en la presente Ley.

2. En ningún caso será obstáculo el ejercicio de la actividad profesional a través de la sociedad para la efectiva aplicación a los profesionales, socios o no, del régimen disciplinario que corresponda según su ordenamiento profesional.

Sin perjuicio de la responsabilidad personal del profesional actuante, la sociedad profesional también podrá ser sancionada en los términos establecidos en el régimen disciplinario que corresponda según su ordenamiento profesional.

3. En los trabajos profesionales que se sometan a visado, éste se expedirá a favor de la sociedad profesional o del profesional o profesionales colegiados que se responsabilicen del trabajo.

4. La sociedad profesional y su contratante podrán acordar que, antes del inicio de la prestación profesional, la sociedad profesional ponga a disposición del contratante, al menos, los siguientes datos identificativos del profesional o profesionales que vayan a prestar dichos servicios: nombre y apellidos, título profesional, Colegio Profesional al que pertenece y expresión de si es o no socio de la sociedad profesional.

**Artículo 10.** *Participación en beneficios y pérdidas.*

1. El contrato social determinará el régimen de participación de los socios en los resultados de la sociedad o, en su caso, el sistema con arreglo al cual haya de determinarse en cada ejercicio. A falta de disposición contractual, los beneficios se distribuirán y, cuando proceda, las pérdidas se imputarán en proporción a la participación de cada socio en el capital social.

2. Los sistemas con arreglo a los cuales haya de determinarse periódicamente la distribución del resultado podrán basarse en o modularse en función de la contribución efectuada por cada socio a la buena marcha de la sociedad, siendo necesario en estos supuestos que el contrato recoja los criterios cualitativos y/o cuantitativos aplicables. El reparto final deberá en todo caso ser aprobado o ratificado por la junta o asamblea de socios con las mayorías que contractualmente se establezcan, las cuales no podrán ser inferiores a la mayoría absoluta del capital, incluida dentro de ésta la mayoría de los derechos de voto de los socios profesionales.

**Artículo 11.** *Responsabilidad patrimonial de la sociedad profesional y de los profesionales.*

1. De las deudas sociales responderá la sociedad con todo su patrimonio. La responsabilidad de los socios se determinará de conformidad con las reglas de la forma social adoptada.

2. No obstante, de las deudas sociales que se deriven de los actos profesionales propiamente dichos responderán solidariamente la sociedad y los profesionales, socios o no, que hayan actuado, siéndoles de aplicación las reglas generales sobre la responsabilidad contractual o extracontractual que correspondan.

3. Las sociedades profesionales deberán estipular un seguro que cubra la responsabilidad en la que éstas puedan incurrir en el ejercicio de la actividad o actividades que constituyen el objeto social.

**Artículo 12.** *Intransmisibilidad de la condición de socio profesional.*

La condición de socio profesional es intransmisible, salvo que medie el consentimiento de todos los socios profesionales. No obstante, podrá establecerse en el contrato social que la transmisión pueda ser autorizada por la mayoría de dichos socios.

**Artículo 13.** *Separación de socios profesionales.*

1. Los socios profesionales podrán separarse de la sociedad constituida por tiempo indefinido en cualquier momento. El ejercicio del derecho de separación habrá de ejercitarse de conformidad con las exigencias de la buena fe, siendo eficaz desde el momento en que se notifique a la sociedad.

2. Si la sociedad se ha constituido por tiempo determinado, los socios profesionales sólo podrán separarse, además de en los supuestos previstos en la legislación mercantil para la forma societaria de que se trate, en los supuestos previstos en el contrato social o cuando concurra justa causa.

**Artículo 14.** *Exclusión de socios profesionales.*

1. Todo socio profesional podrá ser excluido, además de por las causas previstas en el contrato social, cuando infrinja gravemente sus deberes para con la sociedad o los deontológicos, perturbe su buen funcionamiento o sufra una incapacidad permanente para el ejercicio de la actividad profesional.

2. Todo socio profesional deberá ser excluido cuando haya sido inhabilitado para el ejercicio de la actividad profesional, sin perjuicio de su posible continuación en la sociedad con el carácter de socio no profesional si así lo prevé el contrato social.

3. La exclusión requerirá acuerdo motivado de la junta general o asamblea de socios, requiriendo en todo caso el voto favorable de la mayoría del capital y de la mayoría de los derechos de voto de los socios profesionales, y será eficaz desde el momento en que se notifique al socio afectado.

4. La pérdida de la condición de socio o la separación, cualquiera que sea su causa, no liberará al socio profesional de la responsabilidad que pudiera serle exigible de conformidad con el artículo 11.2 de esta Ley.

**Artículo 15.** *Transmisiones forzosas y mortis causa.*

1. En el contrato social, y fuera de él siempre que medie el consentimiento expreso de todos los socios profesionales, podrá pactarse que la mayoría de éstos, en caso de muerte de un socio profesional, puedan acordar que las participaciones del mismo no se transmitan a sus sucesores. Si no procediere la transmisión, se abonará la cuota de liquidación que corresponda.

2. La misma regla se aplicará en los supuestos de transmisión forzosa entre vivos, a los que a estos solos efectos se asimila la liquidación de regímenes de cotitularidad, incluida la de la sociedad de gananciales.

**Artículo 16.** *Reembolso de la cuota de liquidación.*

1. El contrato social podrá establecer libremente criterios de valoración o cálculo con arreglo a los cuales haya de fijarse el importe de la cuota de liquidación que corresponda a las participaciones del socio profesional separado o excluido, así como en los casos de transmisión mortis causa y forzosa cuando proceda.

2. En estos casos, dichas participaciones serán amortizadas, salvo que la amortización sea sustituida por la adquisición de las participaciones por otros socios, por la propia sociedad o por un tercero, siempre que ello resulte admisible de conformidad con las normas legales o contractuales aplicables a la sociedad, o bien exista consentimiento expreso de todos los socios profesionales.

**Artículo 17.** *Normas especiales para las sociedades de capitales.*

1. En el caso de que la sociedad profesional adopte una forma social que implique limitación de la responsabilidad de los socios por las deudas sociales, se aplicarán, además de las restantes contenidas en esta Ley, las reglas siguientes:

a) En el caso de sociedades por acciones, deberán ser nominativas.

b) Los socios no gozarán del derecho de suscripción preferente en los aumentos de capital que sirvan de cauce a la promoción profesional, ya sea para atribuir a un profesional

la condición de socio profesional, ya para incrementar la participación societaria de los socios que ya gozan de tal condición, salvo disposición en contrario del contrato social.

c) En los aumentos de capital a que se refiere la letra anterior, la sociedad podrá emitir las nuevas participaciones o acciones por el valor que estime conveniente, siempre que sea igual o superior al valor neto contable que les sea atribuible a las participaciones o acciones preexistentes y, en todo caso, al valor nominal salvo disposición en contrario del contrato social.

d) La reducción del capital social podrá tener, además de las finalidades recogidas en la ley aplicable a la forma societaria de que se trate, la de ajustar la carrera profesional de los socios, conforme a los criterios establecidos en el contrato social.

e) Para que la sociedad pueda adquirir sus propias acciones o participaciones en el supuesto contemplado en el artículo 15.2 de esta Ley, deberá realizarse con cargo a beneficios distribuibles o reservas disponibles. Las acciones o participaciones que no fuesen enajenadas en el plazo de un año deberán ser amortizadas y, entre tanto, les será aplicable el régimen previsto en el artículo 79 de la Ley de Sociedades Anónimas y en el artículo 40 bis de la Ley de Sociedades de Responsabilidad Limitada.

f) En cuanto al régimen de retribución de la prestación accesoria de los socios profesionales, podrá ser de aplicación lo dispuesto en el apartado 2 del artículo 10.

2. Las acciones y participaciones correspondientes a los socios profesionales llevarán aparejada la obligación de realizar prestaciones accesorias relativas al ejercicio de la actividad profesional que constituya el objeto social.

**Artículo 18.** *Cláusula de arbitraje.*

El contrato social podrá establecer que las controversias derivadas del mismo que surjan entre los socios, entre socios y administradores, y entre cualesquiera de éstos y la sociedad, incluidas las relativas a separación, exclusión y determinación de la cuota de liquidación, sean sometidas a arbitraje, de acuerdo con las normas reguladoras de la institución.

**Disposición adicional primera.** *Auditoría de cuentas.*

Los preceptos de esta Ley serán de aplicación, en lo no previsto en su normativa especial, a quienes realicen la actividad de auditoría de cuentas de forma societaria. A los efectos de lo dispuesto en esta Ley, se considerará como Registro profesional de las sociedades de auditoría y de colegiación de los socios de éstas el Registro Oficial de Auditores de Cuentas.

**Disposición adicional segunda.** *Extensión del régimen de responsabilidad.*

1. El régimen de responsabilidad establecido en el artículo 11 será igualmente aplicable a todos aquellos supuestos en que dos o más profesionales desarrollen colectivamente una actividad profesional sin constituirse en sociedad profesional con arreglo a esta Ley.

Se presumirá que concurre esta circunstancia cuando el ejercicio de la actividad se desarrolle públicamente bajo una denominación común o colectiva, o se emitan documentos, facturas, minutas o recibos bajo dicha denominación.

2. Si el ejercicio colectivo a que se refiere esta disposición no adoptara forma societaria, todos los profesionales que lo desarrollen responderán solidariamente de las deudas y responsabilidades que encuentren su origen en el ejercicio de la actividad profesional.

**Disposición adicional tercera.** *Profesionales exceptuados de alguno de los requisitos legales.*

Esta Ley será de aplicación a todos los profesionales colegiados en el momento de su entrada en vigor que ejerzan profesiones en que la colegiación sea obligatoria y exija el requisito de titulación del artículo 1.1, aunque dichos profesionales no reúnan la titulación descrita por no haberles sido requerida en el momento de su colegiación.

**Disposición adicional cuarta.** *Modificación del Código de Comercio.*

1. Se modifica el artículo 16.1.séptimo del Código de Comercio, que quedará redactado con el siguiente tenor:

«Séptimo. Las Sociedades Civiles Profesionales, constituidas con los requisitos establecidos en la legislación específica de Sociedades Profesionales.»

2. Se añade un apartado Octavo al artículo 16.1 del Código de Comercio, con la siguiente redacción:

«Octavo. Los actos y contratos que establezca la ley.»

**Disposición adicional quinta.** *Régimen de Seguridad Social de los Socios Profesionales.*

Los socios profesionales a los que se refiere el artículo 4.1.a) de la presente Ley estarán, en lo que se refiere a la Seguridad Social, a lo establecido en la disposición adicional decimoquinta de la Ley 30/1995, de 8 de noviembre, de Supervisión y Ordenación de los Seguros Privados.

**Disposición adicional sexta.** *Oficinas de farmacia.*

Sin perjuicio de lo establecido en la presente Ley, la titularidad de las oficinas de farmacia se regulará por la normativa sanitaria propia que les sea de aplicación.

**Disposición adicional séptima.** *Sociedades profesionales de países comunitarios.*

Serán reconocidas en España como sociedades profesionales las constituidas como tales de conformidad con la legislación de un Estado miembro de la Unión Europea y cuya sede social, administración central y centro de actividad principal se encuentre en el territorio de un Estado miembro, siempre que hayan cumplido los requisitos previstos, en su caso, en dicho país comunitario para actuar como sociedades profesionales.

La prestación de servicios o el establecimiento en España de las sociedades antes referidas se ajustará a lo previsto en la normativa que regula el reconocimiento de cualificaciones profesionales y, en su caso, en la normativa específica sobre establecimiento o ejercicio de profesionales comunitarios, sin perjuicio del cumplimiento de la normativa española aplicable sobre el ejercicio de la actividad en términos compatibles con el Derecho comunitario.

**Disposición adicional octava.** *Régimen especial de la prestación de servicios jurídicos integrales de defensa y representación.*

1. Como excepción a lo previsto en el artículo 3 de esta Ley, las sociedades profesionales podrán ejercer simultáneamente las actividades profesionales de la abogacía y de la procura de los tribunales.

2. Los profesionales de la abogacía y la procura podrán ser socios y socias profesionales de una sociedad profesional, debidamente inscrita en los Registros de Sociedades Profesionales de las respectivas organizaciones colegiales, cuyo objeto social consista en la prestación de servicios jurídicos integrales de defensa y representación.

3. En el caso previsto en el apartado anterior no serán de aplicación las prohibiciones por razón de incompatibilidad y su extensión a la sociedad y socios, previstas respectivamente en el artículo 3, en el artículo 4.4 inciso primero y en el artículo 9.1 párrafo segundo de esta Ley.

4. Los estatutos de las sociedades profesionales cuyo objeto social consista en la prestación de servicios jurídicos integrales de defensa y representación contendrán, de conformidad con lo que prescriban las normas deontológicas de las respectivas profesiones, las disposiciones necesarias para garantizar que los profesionales que asuman la defensa o la representación de sus patrocinados puedan:

a) Adoptar las decisiones propias de cada una de las profesiones de forma totalmente autónoma e independiente de la otra.

b) Cumplir con total independencia de criterio las reglas deontológicas que cada profesión imponga y, en particular, los deberes de secreto profesional y confidencialidad.

c) Separarse, en cualquier momento, de la llevanza del asunto cuando vean comprometida su imparcialidad, articulando a través de los órganos de la sociedad los mecanismos de detección y solución de cualquier conflicto de intereses, todo ello sin perjuicio de lo previsto en el artículo 11 de esta Ley.

**Disposición transitoria primera.** *Plazo de inscripción en el Registro Mercantil.*

1. Las sociedades constituidas con anterioridad a la entrada en vigor de esta Ley y a las que les fuera aplicable a tenor de lo dispuesto en su artículo 1.1, deberán adaptarse a las previsiones de la presente Ley y solicitar su inscripción, o la de la adaptación en su caso, en el Registro Mercantil, en el plazo de un año desde la entrada en vigor de ésta.

2. Transcurrido el plazo establecido en el apartado anterior sin haberse dado cumplimiento a lo que en él se dispone, no se inscribirá en el Registro Mercantil documento alguno. Se exceptúan los títulos relativos a la adaptación a la presente Ley, al cese o dimisión de administradores, gerentes, directores generales y liquidadores, y a la revocación o renuncia de poderes, así como a la disolución de la sociedad y nombramiento de liquidadores y los asientos ordenados por la autoridad judicial o administrativa.

3. Transcurrido el plazo de dieciocho meses desde la entrada en vigor de la presente Ley sin que haya tenido lugar la adaptación y su presentación en el Registro Mercantil, la sociedad quedará disuelta de pleno derecho, cancelando inmediatamente de oficio el Registrador Mercantil los asientos correspondientes a la sociedad disuelta.

**Disposición transitoria segunda.** *Constitución de los Registros de Sociedades Profesionales y plazo de inscripción en los mismos.*

En el plazo de nueve meses contados desde la entrada en vigor de esta Ley, los Colegios Profesionales y demás organizaciones corporativas deberán tener constituidos sus respectivos Registros Profesionales. Las sociedades constituidas con anterioridad a la entrada en vigor de esta Ley y a las que les fuera aplicable a tenor de lo dispuesto en su artículo 1.1, deberán solicitar su inscripción en el correspondiente Registro de Sociedades Profesionales en el plazo máximo de un año contado desde su constitución.

**Disposición transitoria tercera.** *Exenciones fiscales y reducciones arancelarias.*

Durante el plazo de un año contado desde la entrada en vigor de esta Ley, los actos y documentos precisos para que las sociedades constituidas con anterioridad se adapten a sus disposiciones estarán exentos del Impuesto sobre Transmisiones Patrimoniales, en sus modalidades de operaciones societarias y de actos jurídicos documentados, y disfrutarán de la reducción que determine el Consejo de Ministros a propuesta del de Justicia en los derechos que los Notarios y los Registradores Mercantiles hayan de percibir como consecuencia de la aplicación de los respectivos aranceles.

**Disposición transitoria cuarta.** *Régimen transitorio de incompatibilidades profesionales.*

En tanto no entre en vigor el real decreto a que se refiere el apartado 2 de la disposición final segunda de esta Ley, permanecerán vigentes las normas sobre incompatibilidades para el ejercicio de actividades profesionales actualmente aplicables.

**Disposición derogatoria única.**

Queda derogada la disposición adicional septuagésima de la Ley 30/2005, de 29 de diciembre, de Presupuestos Generales del Estado para 2006.

**Disposición final primera.** *Carácter de la Ley.*

Los preceptos de esta Ley son de aplicación plena, y se dictan en virtud de lo dispuesto en el artículo 149.1.6.<sup>a</sup> de la Constitución; así como, en lo que se refiere al artículo 8, apartados 1, 2 y 3, al amparo del artículo 149.1.8.<sup>a</sup> de la Constitución; y en lo relativo al artículo 8, apartados 4, 5 y 6, el artículo 9 y la disposición transitoria segunda, al amparo del



artículo 149.1.8.<sup>a</sup> y 18.<sup>a</sup> de la Constitución; que declaran respectivamente la competencia exclusiva del Estado en materia de legislación mercantil, ordenación de los registros e instrumentos públicos y bases del régimen jurídico de las administraciones públicas.

**Disposición final segunda.** *Habilitación normativa.*

1. Se autoriza al Consejo de Ministros para dictar cuantas disposiciones de aplicación y desarrollo de la presente Ley sean necesarias.

2. También se autoriza al Consejo de Ministros para dictar las disposiciones reglamentarias que sean precisas para adaptar la normativa sobre establecimiento o ejercicio de profesionales comunitarios a la naturaleza societaria del prestador de los servicios.

**Disposición final tercera.** *Entrada en vigor.*

La presente Ley entrará en vigor a los tres meses de su publicación en el «Boletín Oficial del Estado».



### § 8

Ley 22/2015, de 20 de julio, de Auditoría de Cuentas. [Inclusión parcial]

---

Jefatura del Estado  
«BOE» núm. 173, de 21 de julio de 2015  
Última modificación: 28 de diciembre de 2022  
Referencia: BOE-A-2015-8147

---

[...]

#### TÍTULO I

#### De la auditoría de cuentas

[...]

#### CAPÍTULO II

#### Requisitos para el ejercicio de la auditoría de cuentas

**Artículo 8.** *Registro Oficial de Auditores de Cuentas.*

1. Podrán realizar la actividad de auditoría de cuentas las personas físicas o jurídicas que, reuniendo las condiciones a que se refieren los artículos 9 a 11, figuren inscritos en el Registro Oficial de Auditores de Cuentas del Instituto de Contabilidad y Auditoría de Cuentas, y presten la garantía financiera a que se refiere el artículo 27.

2. El Registro Oficial de Auditores de Cuentas será público y su información será accesible por medios electrónicos.

3. En el caso de auditores de cuentas, contendrá la siguiente información:

a) Nombre, dirección, número de registro y situación en la que se encuentren inscritos.

b) En el caso de estar inscrito en situación de ejerciente, se indicará el domicilio profesional, dirección de página web, y número de registro de la sociedad o sociedades de auditoría con las que está relacionado.

c) Todas las demás inscripciones como auditor de cuentas ante las autoridades competentes de otros Estados miembros y como auditor en terceros países, con indicación, de las autoridades competentes para la inscripción, y en su caso, los números de registro.

d) Las sanciones impuestas como consecuencia del ejercicio de la actividad de auditoría de cuentas, de conformidad con lo establecido en el artículo 82.

4. En el caso de las sociedades de auditoría, contendrá la siguiente información:

a) Nombre, domicilio social, forma jurídica, dirección de cada oficina en la que realice su actividad, número de registro y dirección de página web.

b) Nombre, apellidos, dirección y número de registro de cada uno de los socios, con indicación de quien o quienes ejerzan las funciones de administración o de dirección.

c) Nombre, apellidos, dirección y número de registro de los auditores de cuentas al servicio de la sociedad de auditoría, con identificación de los que estén designados expresamente para realizar auditorías y firmar informes de auditoría en nombre de la sociedad y del periodo de vigencia de dicha designación.

d) Si la sociedad está vinculada a las entidades a que se refieren los artículos 19 ó 20, deberá aportar información de los nombres y direcciones de dichas entidades, o indicación de donde puede obtenerse públicamente dicha información.

e) Todas las demás inscripciones como sociedad de auditoría ante las autoridades competentes de otros Estados miembros y de terceros países, con indicación de la autoridad competente para la inscripción y, en su caso, el número de registro.

f) En su caso, si la sociedad de auditoría está inscrita en virtud de lo establecido en el artículo 11.4, indicación del Estado miembro de origen en el que estuviera autorizado.

g) Las sanciones impuestas como consecuencia del ejercicio de la actividad de auditoría de cuentas, de conformidad con lo establecido en el artículo 82.

5. En el caso de auditores de cuentas, así como de sociedades y demás entidades de auditoría de terceros países, deberán figurar de forma separada, debiendo en todo caso identificarse como tales aquellos a que se refieren respectivamente el artículo 10.3 y el artículo 11.5, con la mención de que no están autorizados para el ejercicio de la actividad de auditoría de cuentas en España.

6. La inscripción en el Registro Oficial de Auditores de Cuentas no facultará para el ejercicio de otras actividades distintas a las previstas en el artículo 1, que requerirán las condiciones de titulación y colegiación exigidas por la legislación aplicable en cada caso.

7. Los auditores de cuentas inscritos en el Registro Oficial de Auditores de Cuentas, salvo aquellos a los que se refiere el artículo 10.3, deberán seguir cursos y realizar actividades de formación continuada, los cuales podrán ser impartidos, en la forma y condiciones que se establezcan reglamentariamente, por las corporaciones representativas de los auditores de cuentas, las entidades docentes autorizadas u otras entidades.

#### **Artículo 9.** *Autorización e inscripción en el Registro Oficial de Auditores de Cuentas.*

1. Para ser inscrito en el Registro Oficial de Auditores de Cuentas se requerirá:

a) Ser mayor de edad.

b) Tener la nacionalidad española o la de alguno de los Estados miembros de la Unión Europea, sin perjuicio de lo que disponga la normativa sobre el derecho de establecimiento.

c) Carecer de antecedentes penales por delitos dolosos.

d) Haber obtenido la correspondiente autorización del Instituto de Contabilidad y Auditoría de Cuentas.

2. La autorización a que se refiere la letra d) del apartado 1 anterior se concederá a quienes reúnan las siguientes condiciones:

a) Haber obtenido una titulación universitaria de carácter oficial y validez en todo el territorio nacional.

No se exigirá este requisito a quienes, cumpliendo el resto de los requisitos establecidos en este apartado, hayan cursado los estudios u obtenido los títulos que facultan para el ingreso en la Universidad y adquirido la formación práctica señalada en la letra b) de este apartado, con un período mínimo de ocho años, en trabajos realizados en el ámbito financiero y contable, especialmente referidos al control de cuentas anuales, cuentas consolidadas y estados financieros análogos, de los cuales al menos cinco años hayan sido realizados con un auditor de cuentas o una sociedad de auditoría, y en el ejercicio de esta actividad en cualquier Estado miembro de la Unión Europea.

Para el cómputo del periodo de formación práctica adquirida con anterioridad a la entrada en vigor de la Ley 19/1988, de 12 de julio, de Auditoría de Cuentas la certificación de dicha formación práctica corresponderá a quienes, en aquel momento, fueran miembros en ejercicio del Instituto de Censores Jurados de Cuentas, del Registro de Economistas Auditores pertenecientes al Consejo General de Colegios de Economistas de España y del

Registro General de Auditores perteneciente al Consejo Superior de Colegios Oficiales de Titulares Mercantiles de España.

b) Haber seguido programas de enseñanza teórica y adquirido una formación práctica.

Los programas de enseñanza teórica deberán versar sobre las materias a que se refiere la letra c) de este apartado.

La formación práctica deberá extenderse por un período mínimo de tres años en trabajos realizados en el ámbito financiero y contable, y se referirá especialmente a cuentas anuales, cuentas consolidadas o estados financieros análogos. Al menos, dos años de dicha formación práctica se deberán realizar con un auditor de cuentas o una sociedad de auditoría, y en el ejercicio de esta actividad en cualquier Estado miembro de la Unión Europea.

c) Haber superado un examen de aptitud profesional organizado y reconocido por el Estado.

El examen de aptitud profesional, que estará encaminado a la comprobación rigurosa de la capacitación del candidato para el ejercicio de la auditoría de cuentas, deberá versar sobre las siguientes materias: marco normativo de información financiera; análisis financiero; contabilidad analítica de costes y contabilidad de gestión; gestión de riesgos y control interno; auditoría de cuentas y normas de acceso a ésta; normativa aplicable al control de la auditoría de cuentas y a los auditores de cuentas y sociedades de auditoría; normas internacionales de auditoría; así como normas de ética e independencia. Asimismo, el citado examen deberá cubrir, en la medida en que se requieran para el ejercicio de la actividad de auditoría de cuentas, las siguientes materias: derecho de sociedades, de otras entidades y gobernanza; derecho concursal, fiscal, civil y mercantil; derecho del trabajo y de la seguridad social; tecnología de la información y sistemas informáticos; economía general, economía de la empresa y economía financiera; matemáticas y estadística, y principios fundamentales de gestión financiera de las empresas.

Quienes posean una titulación universitaria de carácter oficial y validez en todo el territorio nacional, de las reguladas en la Ley Orgánica 6/2001, de 21 de diciembre, de Universidades, quedarán dispensados en el examen de aptitud profesional de aquellas materias que hayan superado en los estudios requeridos para la obtención de dichos títulos.

3. El examen de aptitud se realizará mediante el sistema de convocatoria única, a propuesta conjunta de las Corporaciones representativas de auditores de cuentas, y subsidiariamente por el Instituto de Contabilidad y Auditoría de Cuentas, previa aprobación por este último de la respectiva convocatoria, que se publicará mediante orden del Ministro de Economía y Competitividad.

Reglamentariamente se establecerán las normas para la aprobación del contenido de los programas, la periodicidad, la composición del tribunal, en el que habrá de constar al menos un miembro de cada una de las corporaciones representativas de auditores de cuentas y el periodo de formación práctica.

4. Podrán inscribirse en el Registro Oficial de Auditores de Cuentas los empleados públicos, cuya formación y funciones desempeñadas se hallen relacionadas con la auditoría de cuentas del sector público, o que examinen o valoren la situación financiera y patrimonial y la actuación de las entidades financieras o aseguradoras, y que hayan sido seleccionados como empleados públicos mediante oposición o mediante otras pruebas establecidas al efecto que permitan constatar la formación teórica y aptitud necesaria para el ejercicio de tales funciones, cuando cumplieran los requisitos para la inscripción en el Registro Oficial de Auditores de Cuentas establecidos en este artículo.

El requisito relativo al seguimiento de programas de enseñanza teórica y el correspondiente a la superación del examen de aptitud profesional, establecidos en las letras b) y c) del apartado 2, se entenderán cumplidos mediante la superación de la oposición o de las pruebas selectivas de acceso al empleo público referidas en el párrafo precedente.

Asimismo, se entenderá cumplido el requisito de la formación práctica establecido en la letra b) del apartado 2, mediante el desempeño efectivo de trabajos correspondientes a la auditoría de cuentas anuales, cuentas consolidadas o estados financieros análogos del Sector Público, de entidades financieras o aseguradoras, durante un periodo mínimo de tres años, debidamente certificado.

5. La presentación de una declaración responsable o una comunicación previa no permitirá el ejercicio de la actividad de auditoría de cuentas. No podrá entenderse estimada por silencio administrativo la petición de acceso al Registro Oficial de Auditores de Cuentas y, por tanto, de autorización para el ejercicio de la actividad de auditoría de cuentas.

**Artículo 10.** *Auditores de cuentas autorizados en otros Estados miembros de la Unión Europea y en terceros países.*

1. Podrán inscribirse en el Registro Oficial de Auditores de Cuentas los auditores de cuentas autorizados para realizar la actividad de auditoría de cuentas en otros Estados miembros de la Unión Europea, en los términos que reglamentariamente se determinen.

Para obtener la autorización del Instituto de Contabilidad y Auditoría de Cuentas deberán superar una prueba de aptitud sobre la normativa española aplicable a la auditoría cuyo conocimiento no se hubiese acreditado en el Estado miembro en que el auditor de cuentas esté autorizado.

2. Podrán inscribirse en el Registro Oficial de Auditores de Cuentas los auditores de cuentas autorizados para realizar la actividad de auditoría de cuentas en terceros países, en condiciones de reciprocidad, que cumplan requisitos equivalentes a los exigidos en letras a), b) y c) del artículo 9.2, así como con la obligación de formación continuada a que se refiere el artículo 8.7.

Para obtener la autorización del Instituto de Contabilidad y Auditoría de Cuentas deberán acreditar, al menos, el cumplimiento de los requisitos establecidos en las letras a) y c) del artículo 9.1, superar una prueba de aptitud equivalente a la que se refiere el apartado anterior, en los términos que reglamentariamente se determinen, y disponer de domicilio o establecimiento permanente en España o designar a un representante con domicilio en España.

3. Sin perjuicio de lo dispuesto en la normativa de la Unión Europea, deberán en todo caso inscribirse en el Registro Oficial de Auditores de Cuentas los auditores de cuentas autorizados para realizar la actividad de auditoría de cuentas en terceros países que emitan informes de auditoría sobre cuentas anuales o cuentas anuales consolidadas de una entidad constituida fuera de la Unión Europea y cuyos valores estén admitidos a negociación en un mercado secundario oficial en España, excepto cuando la entidad auditada emita exclusivamente obligaciones, bonos u otros títulos de deuda negociables que cumplan alguna de las siguientes condiciones:

a) Que hayan sido admitidos a negociación en un mercado secundario oficial en España antes del 31 de diciembre de 2010 y cuyo valor nominal por unidad sea de 50.000 euros como mínimo en la fecha de emisión.

b) Que hayan sido admitidos a negociación en un mercado secundario oficial en España después del 31 de diciembre de 2010 y cuyo valor nominal por unidad sea de 100.000 euros como mínimo en la fecha de emisión.

Esta excepción no se aplicará cuando la entidad emita valores que sean equiparables a las acciones de sociedades o que, si se convierten o si se ejercen los derechos que confieren, den derecho a adquirir acciones o valores equiparables a acciones.

Los auditores de cuentas a que se refiere este apartado deberán reunir las siguientes condiciones:

1.<sup>a</sup> Cumplir los requisitos equivalentes a los exigidos en los artículos 9.1, letras a) y c), y 9.2, letras a) y b).

2.<sup>a</sup> Designar a un representante con domicilio en España.

3.<sup>a</sup> Realizar los informes de auditoría a los que se refiere este apartado con arreglo a las normas internacionales de auditoría adoptadas por la Unión Europea y a lo estipulado en las secciones 1.<sup>a</sup> y 2.<sup>a</sup> del capítulo III del título I o, en su caso, con arreglo a las normas y requisitos declarados equivalentes por la Unión Europea.

4.<sup>a</sup> Que tengan publicado en su página web el informe anual de transparencia a que se refiere el artículo 37, o un informe que cumpla los requisitos equivalentes de información.

La inscripción en el Registro Oficial de Auditores de Cuentas de estos auditores de cuentas no les faculta para el ejercicio de la actividad de auditoría de cuentas en relación con entidades domiciliadas en España.

Sin perjuicio de lo que disponga la normativa de la Unión Europea, los informes de auditoría emitidos por estos auditores de cuentas de terceros países no registrados en el Registro Oficial de Auditores de Cuentas no tendrán eficacia jurídica en España.

**Artículo 11. Sociedades de auditoría.**

1. Podrán inscribirse en el Registro Oficial de Auditores de Cuentas como sociedades de auditoría de cuentas las sociedades mercantiles que cumplan los siguientes requisitos:

a) Que las personas físicas que realicen los trabajos y firmen los informes de auditoría en nombre de una sociedad de auditoría estén autorizadas para ejercer la actividad de auditoría de cuentas en España.

b) Que la mayoría de los derechos de voto correspondan a auditores de cuentas o sociedades de auditoría autorizados para realizar la actividad de auditoría de cuentas en cualquier Estado miembro de la Unión Europea.

c) Que una mayoría de los miembros del órgano de administración sean socios auditores de cuentas o sociedades de auditoría autorizados para realizar la actividad de auditoría de cuentas en cualquier Estado miembro de la Unión Europea.

En caso de que el órgano de administración no tenga más que dos miembros, al menos uno de ellos deberá cumplir las condiciones establecidas en este apartado.

2. Será de aplicación a las sociedades de auditoría lo dispuesto en el artículo 9.5. Asimismo, la Ley 2/2007, de 15 de marzo, de sociedades profesionales será de aplicación a las sociedades de auditoría de cuentas en cuanto no contravenga esta Ley.

3. La dirección y firma de los trabajos de auditoría realizados por una sociedad de auditoría de cuentas corresponderá, en todo caso, a uno o varios auditores de cuentas que pueden ejercer la actividad de auditoría en España y que estén designados por la sociedad de auditoría como auditores principales responsables para realizar la auditoría, así como para firmar el informe en nombre de dicha sociedad.

4. Podrán inscribirse en el Registro Oficial de Auditores de Cuentas las sociedades de auditoría de cuentas autorizadas en otro Estado miembro de la Unión Europea, que pretendan ejercer la auditoría en España, siempre que el auditor principal responsable o los auditores principales responsables que realicen la auditoría figuren inscritos en situación de ejerciente en el Registro Oficial de Auditores de Cuentas. La autorización en otro Estado miembro podrá exigirse mediante la acreditación de un certificado emitido por la correspondiente autoridad competente dentro de los tres meses anteriores a la solicitud.

La inscripción de estas sociedades se comunicará a las autoridades competentes de los Estados miembros de origen. Las retiradas de autorización de sociedades inscritas en el Registro Oficial de Auditores de Cuentas, cuando también estuvieran inscritas en otro Estado miembro, serán comunicadas al Estado miembro de acogida, con indicación de la causa de la misma.

5. En todo caso deberán estar inscritas en el Registro Oficial de Auditores de Cuentas las sociedades y demás entidades de auditoría autorizadas para realizar la actividad de auditoría de cuentas de terceros países que emitan informes de auditoría en relación a las cuentas anuales a que se refiere el artículo 10.3. En estos casos, se exigirá a quienes firmen los informes en nombre de la entidad el cumplimiento de los requisitos establecidos en el citado artículo.

Para estar inscritas en el Registro Oficial de Auditores de Cuentas, estas sociedades y demás entidades de auditoría deberán cumplir las siguientes condiciones:

a) Que el auditor de cuentas que firme el informe de auditoría en nombre de éstas y la mayoría de los miembros de su órgano de administración cumplan con los requisitos equivalentes a los exigidos en las letras a) y c) del artículo 9.1 y en las letras a) y b) del artículo 9.2.

b) Que los informes de auditoría a que se refiere este apartado se realicen con arreglo a las normas internacionales de auditoría adoptadas por la Unión Europea y a lo estipulado en

las secciones 1.<sup>a</sup> y 2.<sup>a</sup> del capítulo III del título I, o en su caso, con arreglo a las normas y requisitos declarados equivalentes por la Unión Europea.

c) Que designen un representante con domicilio en España.

d) Que tengan publicado en sus páginas web el informe anual de transparencia a que se refiere el artículo 37, o un informe que cumpla los requisitos equivalentes de información.

Los informes de auditoría emitidos por las sociedades y demás entidades de auditoría a que se refiere este apartado no inscritas, no tendrán eficacia jurídica en España, sin perjuicio de lo que disponga la normativa de la Unión Europea.

La inscripción en el Registro Oficial de Auditores de Cuentas de estas sociedades y demás entidades de auditoría no les faculta para el ejercicio de la actividad de auditoría en relación con entidades domiciliadas en España.

Las sociedades y demás entidades de auditoría a que se refiere este apartado causarán baja en el Registro Oficial de Auditores de Cuentas cuando incumplan alguno de los requisitos establecidos en este apartado, por renuncia voluntaria o por sanción.

[...]

### § 9

Real Decreto Legislativo 5/2015, de 30 de octubre, por el que se aprueba el texto refundido de la Ley del Estatuto Básico del Empleado Público. [Inclusión parcial]

---

Ministerio de Hacienda y Administraciones Públicas  
«BOE» núm. 261, de 31 de octubre de 2015  
Última modificación: 22 de mayo de 2024  
Referencia: BOE-A-2015-11719

---

[...]

#### TÍTULO IV

#### Adquisición y pérdida de la relación de servicio

#### CAPÍTULO I

#### Acceso al empleo público y adquisición de la relación de servicio

[...]

#### **Artículo 56.** *Requisitos generales.*

1. Para poder participar en los procesos selectivos será necesario reunir los siguientes requisitos:

- a) Tener la nacionalidad española, sin perjuicio de lo dispuesto en el artículo siguiente.
- b) Poseer la capacidad funcional para el desempeño de las tareas.
- c) Tener cumplidos dieciséis años y no exceder, en su caso, de la edad máxima de jubilación forzosa. Sólo por ley podrá establecerse otra edad máxima, distinta de la edad de jubilación forzosa, para el acceso al empleo público.
- d) No haber sido separado mediante expediente disciplinario del servicio de cualquiera de las Administraciones Públicas o de los órganos constitucionales o estatutarios de las Comunidades Autónomas, ni hallarse en inhabilitación absoluta o especial para empleos o cargos públicos por resolución judicial, para el acceso al cuerpo o escala de funcionario, o para ejercer funciones similares a las que desempeñaban en el caso del personal laboral, en el que hubiese sido separado o inhabilitado. En el caso de ser nacional de otro Estado, no hallarse inhabilitado o en situación equivalente ni haber sido sometido a sanción disciplinaria o equivalente que impida, en su Estado, en los mismos términos el acceso al empleo público.
- e) Poseer la titulación exigida.



2. Las Administraciones Públicas, en el ámbito de sus competencias, deberán prever la selección de empleados públicos debidamente capacitados para cubrir los puestos de trabajo en las Comunidades Autónomas que gocen de dos lenguas oficiales.

3. Podrá exigirse el cumplimiento de otros requisitos específicos que guarden relación objetiva y proporcionada con las funciones asumidas y las tareas a desempeñar. En todo caso, habrán de establecerse de manera abstracta y general.

**Artículo 57.** *Acceso al empleo público de nacionales de otros Estados.*

1. Los nacionales de los Estados miembros de la Unión Europea podrán acceder, como personal funcionario, en igualdad de condiciones que los españoles a los empleos públicos, con excepción de aquellos que directa o indirectamente impliquen una participación en el ejercicio del poder público o en las funciones que tienen por objeto la salvaguardia de los intereses del Estado o de las Administraciones Públicas.

A tal efecto, los órganos de gobierno de las Administraciones Públicas determinarán las agrupaciones de funcionarios contempladas en el artículo 76 a las que no puedan acceder los nacionales de otros Estados.

2. Las previsiones del apartado anterior serán de aplicación, cualquiera que sea su nacionalidad, al cónyuge de los españoles y de los nacionales de otros Estados miembros de la Unión Europea, siempre que no estén separados de derecho y a sus descendientes y a los de su cónyuge siempre que no estén separados de derecho, sean menores de veintiún años o mayores de dicha edad dependientes.

3. El acceso al empleo público como personal funcionario, se extenderá igualmente a las personas incluidas en el ámbito de aplicación de los Tratados Internacionales celebrados por la Unión Europea y ratificados por España en los que sea de aplicación la libre circulación de trabajadores, en los términos establecidos en el apartado 1 de este artículo.

4. Los extranjeros a los que se refieren los apartados anteriores, así como los extranjeros con residencia legal en España podrán acceder a las Administraciones Públicas, como personal laboral, en igualdad de condiciones que los españoles.

5. Sólo por ley de las Cortes Generales o de las asambleas legislativas de las comunidades autónomas podrá eximirse del requisito de la nacionalidad por razones de interés general para el acceso a la condición de personal funcionario.

**Artículo 58.** *Acceso al empleo público de funcionarios españoles de Organismos Internacionales.*

Las Administraciones Públicas establecerán los requisitos y condiciones para el acceso a las mismas de funcionarios de nacionalidad española de Organismos Internacionales, siempre que posean la titulación requerida y superen los correspondientes procesos selectivos. Podrán quedar exentos de la realización de aquellas pruebas que tengan por objeto acreditar conocimientos ya exigidos para el desempeño de su puesto en el organismo internacional correspondiente.

[...]

**Artículo 62.** *Adquisición de la condición de funcionario de carrera.*

1. La condición de funcionario de carrera se adquiere por el cumplimiento sucesivo de los siguientes requisitos:

- a) Superación del proceso selectivo.
- b) Nombramiento por el órgano o autoridad competente, que será publicado en el Diario Oficial correspondiente.
- c) Acto de acatamiento de la Constitución y, en su caso, del Estatuto de Autonomía correspondiente y del resto del Ordenamiento Jurídico.
- d) Toma de posesión dentro del plazo que se establezca.

2. A efectos de lo dispuesto en el apartado 1.b) anterior, no podrán ser funcionarios y quedarán sin efecto las actuaciones relativas a quienes no acrediten, una vez superado el proceso selectivo, que reúnen los requisitos y condiciones exigidos en la convocatoria.

CAPÍTULO II

**Pérdida de la relación de servicio**

**Artículo 63.** *Causas de pérdida de la condición de funcionario de carrera.*

Son causas de pérdida de la condición de funcionario de carrera:

- a) La renuncia a la condición de funcionario.
- b) La pérdida de la nacionalidad.
- c) La jubilación total del funcionario.
- d) La sanción disciplinaria de separación del servicio que tuviere carácter firme.
- e) La pena principal o accesoria de inhabilitación absoluta o especial para cargo público que tuviere carácter firme.

[...]

**Artículo 65.** *Pérdida de la nacionalidad.*

La pérdida de la nacionalidad española o la de cualquier otro Estado miembro de la Unión Europea o la de aquellos Estados a los que, en virtud de tratados internacionales celebrados por la Unión Europea y ratificados por España, les sea de aplicación la libre circulación de trabajadores, que haya sido tenida en cuenta para el nombramiento, determinará la pérdida de la condición de funcionario salvo que simultáneamente se adquiriera la nacionalidad de alguno de dichos Estados.

[...]

### § 10

Ley Orgánica 4/2000, de 11 de enero, sobre derechos y libertades de los extranjeros en España y su integración social. [Inclusión parcial]

---

Jefatura del Estado  
«BOE» núm. 10, de 12 de enero de 2000  
Última modificación: 9 de mayo de 2023  
Referencia: BOE-A-2000-544

---

[...]

#### TÍTULO II

#### Régimen jurídico de los extranjeros

[...]

#### CAPÍTULO II

#### De la Autorización de estancia y de residencia

[...]

**Artículo 31 bis.** *Residencia temporal y trabajo de mujeres extranjeras víctimas de violencia de género o de violencias sexuales.*

1. Las mujeres extranjeras, cualquiera que sea su situación administrativa, tienen garantizados los derechos reconocidos en la Ley Orgánica 1/2004, de 28 de diciembre, de Medidas de Protección Integral contra la Violencia de Género, en caso de que sean víctimas de violencia de género; y los derechos reconocidos en la Ley Orgánica de garantía integral de la libertad sexual, en caso de que sean víctimas de violencias sexuales; así como, en ambos casos, a las medidas de protección y seguridad establecidas en la legislación vigente.

2. Si al denunciarse una situación de violencia de género o de violencia sexual contra una mujer extranjera se pusiera de manifiesto su situación irregular, no se incoará el expediente administrativo sancionador por infracción del artículo 53.1.a), y se suspenderá el expediente administrativo sancionador que se hubiera incoado por la comisión de dicha infracción con anterioridad a la denuncia o, en su caso, la ejecución de las órdenes de expulsión o de devolución eventualmente acordadas.

3. La mujer extranjera que se halle en la situación descrita en el apartado anterior podrá solicitar una autorización de residencia y trabajo por circunstancias excepcionales a partir del momento en que se hubiera dictado una orden de protección a su favor o, en su defecto, informe del Ministerio Fiscal que indique la existencia de indicios de violencia de género o sexual. Dicha autorización no se resolverá hasta que concluya el procedimiento penal. En el

momento de presentación de la solicitud, o en cualquier otro posterior a lo largo del proceso penal, la mujer extranjera, por sí misma o a través de representante, también podrá solicitar una autorización de residencia por circunstancias excepcionales a favor de sus hijos menores de edad o que tengan una discapacidad y no sean objetivamente capaces de proveer a sus propias necesidades, o una autorización de residencia y trabajo en caso de que fueran mayores de dieciséis años y se encuentren en España en el momento de la denuncia.

Sin perjuicio de lo anterior, la autoridad competente para otorgar la autorización por circunstancias excepcionales concederá una autorización provisional de residencia y trabajo a favor de la mujer extranjera y, en su caso, las autorizaciones de residencia provisionales a favor de sus hijos menores de edad o con discapacidad, o de residencia y trabajo si fueran mayores de dieciséis años, previstas en el párrafo anterior, que se encuentren en España en el momento de la denuncia. Las autorizaciones provisionales eventualmente concedidas concluirán en el momento en que se concedan o denieguen definitivamente las autorizaciones por circunstancias excepcionales.

4. Cuando el procedimiento penal concluyera con una sentencia condenatoria o con una resolución judicial de la que se deduzca que la mujer ha sido víctima de violencia de género o de violencia sexual, incluido el archivo de la causa por encontrarse el investigado en paradero desconocido o el sobreseimiento provisional por expulsión del denunciado, se notificará a la interesada la concesión de las autorizaciones solicitadas. En el supuesto de que no se hubieran solicitado, se le informará de la posibilidad de concederlas, otorgándole un plazo para su solicitud.

Si del procedimiento penal concluido no pudiera deducirse la situación de violencia de género o sexual, se incoará el expediente administrativo sancionador por infracción del artículo 53.1.a) o se continuará, en el supuesto de que se hubiera suspendido inicialmente.

[...]

### CAPÍTULO III

#### De las autorizaciones para la realización de actividades lucrativas

##### **Artículo 36.** *Autorización de residencia y trabajo.*

1. Los extranjeros mayores de dieciséis años precisarán, para ejercer cualquier actividad lucrativa, laboral o profesional, de la correspondiente autorización administrativa previa para residir y trabajar. La autorización de trabajo se concederá conjuntamente con la de residencia, salvo en los supuestos de penados extranjeros que se hallen cumpliendo condenas o en otros supuestos excepcionales que se determinen reglamentariamente.

2. La eficacia de la autorización de residencia y trabajo inicial se condicionará al alta del trabajador en la Seguridad Social. La Entidad Gestora comprobará en cada caso la previa habilitación de los extranjeros para residir y realizar la actividad.

3. Cuando el extranjero se propusiera trabajar por cuenta propia o ajena, ejerciendo una profesión para la que se exija una titulación especial, la concesión de la autorización se condicionará a la tenencia y, en su caso, homologación del título correspondiente y, si las leyes así lo exigiesen, a la colegiación.

4. Para la contratación de un extranjero, el empleador deberá solicitar la autorización a que se refiere el apartado 1 del presente artículo, que en todo caso deberá acompañarse del contrato de trabajo que garantice una actividad continuada durante el periodo de vigencia de la autorización.

5. La carencia de la autorización de residencia y trabajo, sin perjuicio de las responsabilidades del empresario a que dé lugar, incluidas las de Seguridad Social, no invalidará el contrato de trabajo respecto a los derechos del trabajador extranjero, ni será obstáculo para la obtención de las prestaciones derivadas de supuestos contemplados por los convenios internacionales de protección a los trabajadores u otras que pudieran corresponderle, siempre que sean compatibles con su situación. En todo caso, el trabajador que carezca de autorización de residencia y trabajo no podrá obtener prestaciones por desempleo.

Salvo en los casos legalmente previstos, el reconocimiento de una prestación no modificará la situación administrativa del extranjero.

6. En la concesión inicial de la autorización administrativa para trabajar podrán aplicarse criterios especiales para determinadas nacionalidades en función del principio de reciprocidad.

7. No se concederá autorización para residir y realizar una actividad lucrativa, laboral o profesional, a los extranjeros que, en el marco de un programa de retorno voluntario a su país de origen, se hubieran comprometido a no retornar a España durante un plazo determinado en tanto no hubiera transcurrido dicho plazo.

8. Reglamentariamente se determinarán las condiciones y requisitos para hacer posible la participación de trabajadores extranjeros en sociedades anónimas laborales y sociedades cooperativas.

**Artículo 37.** *Autorización de residencia y trabajo por cuenta propia.*

1. Para la realización de actividades económicas por cuenta propia habrá de acreditarse el cumplimiento de todos los requisitos que la legislación vigente exige a los nacionales para la apertura y funcionamiento de la actividad proyectada, así como los relativos a la suficiencia de la inversión y la potencial creación de empleo, entre otros que reglamentariamente se establezcan.

2. La autorización inicial de residencia y trabajo por cuenta propia se limitará a un ámbito geográfico no superior al de una Comunidad Autónoma, y a un sector de actividad. Su duración se determinará reglamentariamente.

3. La concesión de la autorización inicial de trabajo, en necesaria coordinación con la que corresponde al Estado en materia de residencia, corresponderá a las Comunidades Autónomas de acuerdo con las competencias asumidas en los correspondientes Estatutos.

**Artículo 38.** *Autorización de residencia y trabajo por cuenta ajena.*

1. Para la concesión inicial de la autorización de residencia y trabajo, en el caso de trabajadores por cuenta ajena, se tendrá en cuenta la situación nacional de empleo.

2. La situación nacional de empleo será determinada por el Servicio Público de Empleo Estatal con la información proporcionada por las Comunidades Autónomas y con aquella derivada de indicadores estadísticos oficiales y quedará plasmada en el Catálogo de Ocupaciones de Dificil Cobertura. Dicho catálogo contendrá una relación de empleos susceptibles de ser satisfechos a través de la contratación de trabajadores extranjeros y será aprobado previa consulta de la Comisión Laboral Tripartita de Inmigración.

Igualmente, se entenderá que la situación nacional de empleo permite la contratación en ocupaciones no catalogadas cuando de la gestión de la oferta se concluya la insuficiencia de demandantes de empleo adecuados y disponibles. Reglamentariamente se determinarán los requisitos mínimos para considerar que la gestión de la oferta de empleo es considerada suficiente a estos efectos.

3. El procedimiento de concesión de la autorización de residencia y trabajo inicial, sin perjuicio de los supuestos previstos cuando el extranjero que se halle en España se encuentre habilitado para solicitar u obtener una autorización de residencia y trabajo, se basará en la solicitud de cobertura de un puesto vacante, presentada por un empresario o empleador ante la autoridad competente, junto con el contrato de trabajo y el resto de documentación exigible, ofrecido al trabajador extranjero residente en un tercer país. Verificado el cumplimiento de los requisitos, la autoridad competente expedirá una autorización cuya eficacia estará condicionada a que el extranjero solicite el correspondiente visado y que, una vez en España, se produzca el alta del trabajador en la Seguridad Social.

4. El empresario o empleador estará obligado a comunicar el desistimiento de la solicitud de autorización si, mientras se resolviera la autorización o el visado, desapareciera la necesidad de contratación del extranjero o se modificasen las condiciones del contrato de trabajo que sirvió de base a la solicitud. Asimismo, cuando el extranjero habilitado se hallase en España deberá registrar en los Servicios Públicos de Empleo el contrato de trabajo que dio lugar a la solicitud y formalizar el alta del trabajador en la Seguridad Social, y si no pudiera iniciarse la relación laboral, el empresario o empleador estará obligado a comunicarlo a las autoridades competentes.

## § 10 Ley Orgánica sobre derechos y libertades de los extranjeros en España [parcial]

5. La autorización inicial de residencia y trabajo se limitará, salvo en los casos previstos por la Ley y los Convenios Internacionales firmados por España, a un determinado territorio y ocupación. Su duración se determinará reglamentariamente.

6. La autorización de residencia y trabajo se renovará a su expiración:

a) Cuando persista o se renueve el contrato de trabajo que motivó su concesión inicial, o cuando se cuente con un nuevo contrato.

b) Cuando por la autoridad competente, conforme a la normativa de la Seguridad Social, se hubiera otorgado una prestación contributiva por desempleo.

c) Cuando el extranjero sea beneficiario de una prestación económica asistencial de carácter público destinada a lograr su inserción social o laboral.

d) Cuando concurren otras circunstancias previstas reglamentariamente, en particular, los supuestos de extinción del contrato de trabajo o suspensión de la relación laboral como consecuencia de ser víctima de violencia de género.

7. A partir de la primera concesión, las autorizaciones se concederán sin limitación alguna de ámbito geográfico u ocupación.

8. La concesión de la autorización inicial de trabajo, en necesaria coordinación con la que corresponde al Estado en materia de residencia, corresponderá a las Comunidades Autónomas de acuerdo con las competencias asumidas en los correspondientes Estatutos.

**Artículo 38 bis.** *Régimen especial de los investigadores.*

**(Derogado).**

**Artículo 38 ter.** *Residencia y trabajo de profesionales altamente cualificados.*

**(Derogado).**

**Artículo 39.** *Gestión colectiva de contrataciones en origen.*

1. El Ministerio de Trabajo e Inmigración, teniendo en cuenta la situación nacional de empleo, podrá aprobar una previsión anual de las ocupaciones y, en su caso, de las cifras previstas de empleos que se puedan cubrir a través de la gestión colectiva de contrataciones en origen en un período determinado, a los que sólo tendrán acceso aquellos que no se hallen o residan en España. Asimismo, podrá establecer un número de visados para búsqueda de empleo en las condiciones que se determinen, dirigidos a hijos o nietos de español de origen o a determinadas ocupaciones. La mencionada previsión tendrá en cuenta las propuestas que, previa consulta de los agentes sociales en su ámbito correspondiente, sean realizadas por las Comunidades Autónomas, y será adoptada previa consulta de la Comisión Laboral Tripartita de Inmigración.

2. El procedimiento de concesión de la autorización inicial de residencia y trabajo mediante tramitación colectiva de los contratos en origen, estará basado en la gestión simultánea de una pluralidad de autorizaciones, presentadas por uno o varios empleadores, respecto de trabajadores seleccionados en sus países, con la participación, en su caso, de las autoridades competentes. En la gestión del mismo se actuará coordinadamente con las Comunidades Autónomas competentes para la concesión de la autorización de trabajo inicial.

3. Las ofertas de empleo realizadas a través de este procedimiento se orientarán preferentemente hacia los países con los que España haya firmado acuerdos sobre regulación de flujos migratorios.

**Artículo 40.** *Supuestos específicos de exención de la situación nacional de empleo.*

1. No se tendrá en cuenta la situación nacional de empleo cuando el contrato de trabajo vaya dirigido a:

a) Los familiares reagrupados en edad laboral, o el cónyuge o hijo de extranjero residente en España con una autorización renovada, así como al hijo de español nacionalizado o de ciudadanos de otros Estados miembros de la Unión Europea y de otros Estados parte en el Espacio Económico Europeo, siempre que estos últimos lleven, como

mínimo, un año residiendo legalmente en España y al hijo no le sea de aplicación el régimen comunitario.

b) Los titulares de una autorización previa de trabajo que pretendan su renovación.

c) Los trabajadores necesarios para el montaje por renovación de una instalación o equipos productivos.

d) Los que hubieran gozado de la condición de refugiados, durante el año siguiente a la cesación de la aplicación de la Convención de Ginebra de 28 de julio de 1951, sobre el Estatuto de los Refugiados, por los motivos recogidos en el supuesto 5 de la sección C de su artículo 1.

e) Los que hubieran sido reconocidos como apátridas y los que hubieran perdido la condición de apátridas el año siguiente a la terminación de dicho estatuto.

f) Los extranjeros que tengan a su cargo ascendientes o descendientes de nacionalidad española.

g) Los extranjeros nacidos y residentes en España.

h) Los hijos o nietos de español de origen.

i) Los menores extranjeros en edad laboral con autorización de residencia que sean tutelados por la entidad de protección de menores competente, para aquellas actividades que, a criterio de la mencionada entidad, favorezcan su integración social, y una vez acreditada la imposibilidad de retorno con su familia o al país de origen.

j) Los extranjeros que obtengan la autorización de residencia por circunstancias excepcionales en los supuestos que se determinen reglamentariamente y, en todo caso, cuando se trate de víctimas de violencia de género o de trata de seres humanos.

k) Los extranjeros que hayan sido titulares de autorizaciones de trabajo para actividades de temporada, durante dos años naturales, y hayan retornado a su país.

l) Los extranjeros que hayan renunciado a su autorización de residencia y trabajo en virtud de un programa de retorno voluntario.

2. Tampoco se tendrá en cuenta la situación nacional de empleo, en las condiciones que se determinen reglamentariamente para:

a) La cobertura de puestos de confianza y directivos de empresas.

b) Los profesionales altamente cualificados, incluyendo técnicos y científicos contratados por entidades públicas, universidades o centros de investigación, desarrollo e innovación dependientes de empresas, sin perjuicio de la aplicación del régimen específico de autorización aplicable de conformidad con la presente Ley.

c) Los trabajadores en plantilla de una empresa o grupo de empresas en otro país que pretendan desarrollar su actividad laboral para la misma empresa o grupo en España.

d) Los artistas de reconocido prestigio.

#### **Artículo 41.** *Excepciones a la autorización de trabajo.*

1. No será necesaria la obtención de autorización de trabajo para el ejercicio de las actividades siguientes:

a) Los técnicos y científicos extranjeros, invitados o contratados, por el Estado, las comunidades autónomas o los entes locales o los organismos que tengan por objeto la promoción y desarrollo de la investigación promovidos o participados mayoritariamente por las anteriores.

b) Los profesores extranjeros invitados o contratados por una universidad española.

c) El personal directivo y el profesorado extranjeros, de instituciones culturales y docentes dependientes de otros Estados, o privadas, de acreditado prestigio, oficialmente reconocidas por España, que desarrollen en nuestro país programas culturales y docentes de sus países respectivos, en tanto limiten su actividad a la ejecución de tales programas.

d) Los funcionarios civiles o militares de las Administraciones estatales extranjeras que vengán a España para desarrollar actividades en virtud de acuerdos de cooperación con la Administración española.

e) Los corresponsales de medios de comunicación social extranjeros, debidamente acreditados, para el ejercicio de la actividad informativa.

f) Los miembros de misiones científicas internacionales que realicen trabajos e investigaciones en España, autorizados por el Estado.



g) Los artistas que vengan a España a realizar actuaciones concretas que no supongan una actividad continuada.

h) Los ministros, religiosos o representantes de las diferentes iglesias y confesiones, debidamente inscritas en el Registro de Entidades Religiosas, en tanto limiten su actividad a funciones estrictamente religiosas.

i) Los extranjeros que formen parte de los órganos de representación, gobierno y administración de los sindicatos homologados internacionalmente, siempre que limiten su actividad a funciones estrictamente sindicales.

j) Los menores extranjeros en edad laboral tutelados por la entidad de protección de menores competente, para aquellas actividades que, a propuesta de la mencionada entidad, mientras permanezcan en esa situación, favorezcan su integración social.

2. Reglamentariamente se establecerá el procedimiento para acreditar la excepción. En todo caso, este procedimiento será el mismo tanto para el personal de instituciones públicas como de organismos promovidos o participados mayoritariamente por una Administración pública.

**Artículo 42.** *Régimen especial de los trabajadores de temporada.*

1. El Gobierno regulará reglamentariamente la autorización de residencia y trabajo para los trabajadores extranjeros en actividades de temporada o campaña que les permita la entrada y salida del territorio nacional, así como la documentación de su situación, de acuerdo con las características de las citadas campañas y la información que le suministren las Comunidades Autónomas donde se promuevan.

2. Para conceder las autorizaciones de residencia y trabajo deberá garantizarse que los trabajadores temporeros serán alojados en condiciones de dignidad e higiene adecuadas.

3. Las Administraciones públicas promoverán la asistencia de los servicios sociales adecuados.

4. Las ofertas de empleo de temporada se orientarán preferentemente hacia los países con los que España haya firmado acuerdos sobre regulación de flujos migratorios.

5. Las Comunidades Autónomas, los Ayuntamientos y los agentes sociales promoverán los circuitos que permitan la concatenación de los trabajadores de temporada, en colaboración con la Administración General del Estado.

6. Reglamentariamente se determinarán las condiciones para que los trabajadores en plantilla de una empresa o grupo de empresas que desarrollen su actividad en otro país puedan ser autorizados a trabajar temporalmente en España para la misma empresa o grupo.

**Artículo 43.** *Trabajadores transfronterizos y prestación transnacional de servicios.*

1. Los trabajadores extranjeros que, residiendo en la zona limítrofe, desarrollen su actividad en España y regresen a su lugar de residencia diariamente deberán obtener la correspondiente autorización administrativa, con los requisitos y condiciones con que se conceden las autorizaciones de régimen general, siéndoles de aplicación en cuanto a los derechos de seguridad social lo establecido en el artículo 14.1 de esta Ley

2. Reglamentariamente se establecerán las condiciones para la autorización de residencia y trabajo en el marco de prestaciones transnacionales de servicios, de acuerdo con la normativa vigente.

[...]

### § 11

Real Decreto 557/2011, de 20 de abril, por el que se aprueba el Reglamento de la Ley Orgánica 4/2000, sobre derechos y libertades de los extranjeros en España y su integración social, tras su reforma por Ley Orgánica 2/2009. [Inclusión parcial]

---

Ministerio de la Presidencia  
«BOE» núm. 103, de 30 de abril de 2011  
Última modificación: 4 de marzo de 2024  
Referencia: BOE-A-2011-7703

---

[...]

#### TÍTULO III

#### La estancia en España

[...]

#### CAPÍTULO II

#### **Autorización de estancia por estudios, movilidad de alumnos, prácticas no laborales o servicios de voluntariado**

[...]

**Artículo 42.** *Trabajo de titulares de una autorización de estancia.*

1. Los extranjeros que dispongan de la correspondiente autorización de estancia por estudios, formación, prácticas no laborales o servicios de voluntariado podrán ser autorizados a realizar actividades laborales en instituciones públicas o entidades privadas cuando el empleador, como sujeto legitimado, presente la solicitud de autorización de trabajo y los requisitos previstos en el artículo 64, excepto el apartado 2.b) y el apartado 3.a).

Asimismo, podrán ser autorizados a realizar actividades por cuenta propia, siempre y cuando se cumplan los requisitos previstos en el artículo 105, excepto el apartado 2.b) y 3.d).

Dichas actividades deberán ser compatibles con la realización de aquéllas para las que, con carácter principal, se concedió la autorización de estancia.

En su caso, no será preciso solicitar autorización para aquellas prácticas no laborales en entidades públicas o privadas que formen parte del plan de estudios para el que se otorgó la autorización de estancia y que se produzcan en el marco de los correspondientes convenios de colaboración entre dichas entidades y el centro docente o científico de que se trate.

La autorización de estancia por estudios obtenida en virtud del artículo 37.1.a) autorizará a trabajar por cuenta propia y ajena, siempre que esta actividad laboral sea compatible con

la realización de esos estudios, y se trate de estudios superiores, de una formación reglada para el empleo o destinada a la obtención de un certificado de profesionalidad, o una formación conducente a la obtención de la certificación de aptitud técnica o habilitación profesional necesaria para el ejercicio de una ocupación específica.

2. La actividad laboral no podrá ser superior a las treinta horas semanales.

3. La autorización que se conceda no tendrá limitaciones geográficas, salvo que la actividad lucrativa coincida con períodos en que se realicen los estudios, la investigación, las prácticas no laborales, o el servicio de voluntariado.

No tendrá tampoco limitaciones geográficas la autorización cuando, pese a su coincidencia con el periodo de realización de la actividad principal, se acredite que la forma de organización de la actividad laboral permitirá su compatibilidad con la consecución de aquélla por no requerir desplazamientos continuos.

La limitación del ámbito geográfico de la autorización para trabajar, de ser establecida, coincidirá con carácter general con el ámbito territorial de estancia de su titular.

Podrá excepcionarse la coincidencia de ámbito geográfico de las autorizaciones siempre que la localización del centro de trabajo o del centro en que se desarrolle la actividad por cuenta propia no implique desplazamientos continuos que supongan la ruptura del requisito de compatibilidad con la finalidad principal para la que se concedió la autorización de estancia.

Cuando la relación laboral se inicie y desarrolle en el ámbito territorial de una sola Comunidad Autónoma y a ésta se le haya traspasado la competencia ejecutiva de tramitación y resolución de las autorizaciones iniciales de trabajo por cuenta propia y ajena, corresponderá a los órganos competentes de la Comunidad Autónoma la admisión, tramitación, resolución de solicitudes y, eventualmente, de los recursos administrativos.

4. La vigencia de la autorización para trabajar coincidirá con la duración de la autorización de estancia. La pérdida de vigencia de la autorización de estancia será causa de extinción de la autorización para trabajar.

Las autorizaciones para trabajar se prorrogarán si subsisten las circunstancias que motivaron la concesión anterior, siempre y cuando se haya obtenido la prórroga de la autorización de estancia.

#### **Artículo 43.** *Régimen especial de los estudios de especialización en el ámbito sanitario.*

Los extranjeros que ostenten un título español de licenciado o graduado en medicina, farmacia, enfermería u otros títulos universitarios que habiliten para participar en las convocatorias anuales de pruebas selectivas para el acceso a plazas de formación sanitaria especializada, podrán realizar, si obtienen plaza, las actividades laborales derivadas de lo previsto en el Real Decreto 1146/2006, de 6 de octubre, por el que se regula la relación laboral especial de residencia para la formación de especialistas en Ciencias de la Salud, sin que sea necesario que dispongan de la correspondiente autorización de trabajo.

Lo previsto en el párrafo anterior se entenderá sin perjuicio de la necesidad de comunicación de esta circunstancia a la Oficina de Extranjería competente.

Igual posibilidad se establece en relación con los extranjeros que ostenten un título extranjero debidamente reconocido u homologado a los previstos en el párrafo primero de este artículo, así como los requisitos mencionados.

La Oficina Consular de su lugar de residencia podrá expedir el visado de estudios tras la verificación de que han sido adjudicatarios de plaza en los estudios de especialización mencionados en el párrafo primero.

[...]

#### TÍTULO IV

#### **Residencia temporal**

[...]

## CAPÍTULO III

**Residencia temporal y trabajo por cuenta ajena****Artículo 62.** *Definición.*

Se halla en situación de residencia temporal y trabajo por cuenta ajena el extranjero mayor de 16 años autorizado a permanecer en España por un periodo superior a noventa días e inferior a cinco años, y a ejercer una actividad laboral por cuenta ajena.

**Artículo 63.** *Autorización inicial de residencia temporal y trabajo por cuenta ajena.*

1. La autorización inicial de residencia temporal y trabajo por cuenta ajena habilitará a los extranjeros que residen fuera de España, siempre que hayan obtenido el correspondiente visado y hayan sido dados de alta en el régimen correspondiente de la Seguridad Social dentro del plazo de tres meses desde su entrada legal en España, a residir y trabajar por cuenta ajena en España.

Salvo en los casos en los que no resulte aplicable el requisito de que la situación nacional de empleo permita la contratación del trabajador, la autorización inicial se limitará a un ámbito geográfico provincial y a una ocupación.

No obstante lo dispuesto en el párrafo anterior, en caso de no aplicación del requisito de que la situación nacional de empleo permita la contratación del trabajador en base a los apartados a), b) y d) del artículo 40.2 de la Ley Orgánica 4/2000, la autorización inicial se limitará al tipo de relación laboral para la cual se haya concedido.

2. En los supuestos previstos en el título XII de este Reglamento no será exigible el visado para la obtención de este tipo de autorizaciones.

3. El acceso a la autorización inicial de residencia temporal y trabajo por cuenta ajena de quienes sean titulares de un visado de búsqueda de empleo se regirá por las disposiciones específicas de este Reglamento y por la Orden ministerial de gestión colectiva de contrataciones en origen.

4. Los extranjeros que obtengan una autorización deberán solicitar la Tarjeta de Identidad de Extranjero correspondiente en el plazo de un mes desde su alta en el régimen correspondiente de la Seguridad Social, de acuerdo con lo previsto en el presente capítulo.

5. La autorización inicial de residencia temporal y trabajo por cuenta ajena tendrá una duración de un año y se limitará, en lo relativo al ejercicio de la actividad laboral y salvo en los casos previstos por la Ley y los Convenios Internacionales firmados por España, a un ámbito geográfico y a una ocupación determinada.

Cuando la Comunidad Autónoma tuviera reconocidas competencias en materia de autorización inicial de trabajo podrá fijar el ámbito geográfico de la autorización dentro de su territorio.

**Artículo 64.** *Requisitos.*

1. Para la concesión de una autorización inicial de residencia temporal y trabajo por cuenta ajena será necesario cumplir los requisitos que se establecen en este artículo relativos a la residencia y al trabajo, respectivamente.

2. En relación con la residencia de los extranjeros que se pretende contratar, será necesario que:

- a) No se encuentren irregularmente en territorio español.
- b) Carezcan de antecedentes penales, tanto en España como en sus países anteriores de residencia durante los últimos cinco años, por delitos previstos en el ordenamiento español.
- c) No figuren como rechazables en el espacio territorial de países con los que España tenga firmado un convenio en tal sentido.
- d) Haya transcurrido el plazo de compromiso de no regreso a España del extranjero, asumido por éste en el marco de su retorno voluntario al país de origen.
- e) Se haya abonado la tasa por tramitación de la autorización de residencia temporal.

3. En relación con la actividad laboral a desarrollar por los extranjeros que se pretende contratar, será necesario que:

## § 11 Reglamento Ley Orgánica sobre derechos y libertades de los extranjeros en España [parcial]

---

a) La situación nacional de empleo permita la contratación del trabajador extranjero en los términos previstos en el artículo 65 de este Reglamento.

b) El empleador presente un contrato de trabajo firmado por el trabajador y por él mismo y que garantice al trabajador una actividad continuada durante el periodo de vigencia de la autorización inicial de residencia temporal y trabajo por cuenta ajena.

La fecha de comienzo del contrato deberá estar condicionada al momento de eficacia de la autorización de residencia temporal y trabajo por cuenta ajena.

c) Las condiciones fijadas en el contrato de trabajo se ajusten a las establecidas por la normativa vigente y el convenio colectivo aplicable para la misma actividad, categoría profesional y localidad.

En el caso de que la contratación fuera a tiempo parcial, la retribución deberá ser igual o superior al salario mínimo interprofesional para jornada completa y en cómputo anual.

d) Que el empleador solicitante haya formalizado su inscripción en el correspondiente régimen del sistema de Seguridad Social y se encuentre al corriente del cumplimiento de sus obligaciones tributarias y frente a la Seguridad Social.

e) El empleador cuente con medios económicos, materiales o personales, suficientes para su proyecto empresarial y para hacer frente a las obligaciones asumidas en el contrato frente al trabajador en los términos establecidos en el artículo 66 de este Reglamento.

f) El trabajador tenga la capacitación y, en su caso, la cualificación profesional legalmente exigida para el ejercicio de la profesión.

g) Se haya abonado la tasa relativa a la autorización de trabajo por cuenta ajena.

4. Sin perjuicio de lo previsto en el apartado anterior, no se tendrá en cuenta la situación nacional de empleo en los supuestos establecidos en el artículo 40 de la Ley Orgánica 4/2000 o por Convenio internacional.

Igualmente, se autorizará a trabajar sin atender a la situación nacional de empleo a los nacionales de Estados con los que se hayan suscrito convenios internacionales a tal efecto, así como a los nacionales de Estados no pertenecientes a la Unión Europea ni al Espacio Económico Europeo enrolados en buques españoles en virtud de acuerdos internacionales de pesca marítima. En este caso, se concederá validez de autorización para trabajar al duplicado de la notificación de embarque o renovación del contrato de tripulantes extranjeros en buques españoles.

### **Artículo 65.** *Determinación de la situación nacional de empleo.*

1. A los efectos de determinar dicha situación nacional de empleo, el Servicio Público de Empleo Estatal elaborará, con periodicidad trimestral, de acuerdo con la información suministrada por los servicios públicos de empleo autonómicos y previa consulta de la Comisión Laboral Tripartita de Inmigración, un Catálogo de ocupaciones de difícil cobertura para cada provincia o demarcación territorial que, en su caso, establezca la correspondiente Administración autonómica, así como para Ceuta y Melilla. En las provincias insulares, el Catálogo podrá establecerse para cada isla o agrupación de ellas.

El procedimiento de elaboración del Catálogo de ocupaciones de difícil cobertura será establecido por Orden del titular del Ministerio de la Presidencia, Relaciones con las Cortes y Memoria Democrática, a propuesta de los titulares de los Ministerios de Inclusión, Seguridad Social y Migraciones y de Trabajo y Economía Social, previo informe de la Comisión Laboral Tripartita de Inmigración.

Este Catálogo estará basado en la información disponible sobre la gestión de las ofertas presentadas por los empleadores en los Servicios públicos de Empleo. También tendrá en consideración las estadísticas elaboradas por las administraciones públicas y, especialmente, la relativa a personas inscritas como demandantes de empleo en los Servicios públicos de empleo. Asimismo, en él se incorporarán automáticamente aquellas ocupaciones pertenecientes a los sectores económicos que se determinen por Acuerdo de la Comisión Delegada del Gobierno para Asuntos Económicos, a propuesta del Ministerio de Inclusión, Seguridad Social y Migraciones.

Se considerarán como ocupaciones las consignadas en la Clasificación Nacional de Ocupaciones que esté en vigor.

La concreción del detalle con que una ocupación se debe incluir en el Catálogo de ocupaciones de difícil cobertura se realizará teniendo en cuenta el grado de especialización requerido para el desempeño de la actividad.

La calificación de una ocupación como de difícil cobertura implica la posibilidad de tramitar la autorización inicial de residencia temporal y trabajo por cuenta ajena dirigida al extranjero.

2. Asimismo, se considerará que la situación nacional de empleo permite la contratación en las ocupaciones no calificadas como de difícil cobertura cuando el empleador acredite ante la Oficina de Extranjería la dificultad de cubrir los puestos de trabajo vacantes con trabajadores ya incorporados en el mercado laboral interno. A estos efectos, la Oficina de Extranjería tendrá en consideración el informe presentado por los Servicios Públicos de Empleo así como la urgencia de la contratación acreditada por la empresa.

Para ello se deberá presentar una oferta de empleo en el portal Empléate y los Servicios Públicos de Empleo, que estará formulada de forma precisa y ajustada a los requerimientos del puesto de trabajo, sin contener requisitos que no tengan relación directa con su desempeño.

El Servicio Público de Empleo en el que se haya presentado la oferta de empleo, en el marco de sus competencias en materia de intermediación laboral, la gestionará promoviendo el contacto entre el empleador y los demandantes de empleo que se adecuen a los requerimientos de la misma. Asimismo, durante un periodo de tiempo de ocho días, dará publicidad a la oferta de empleo en cualquiera de los espacios públicos destinados a la difusión de ofertas de que disponga el Servicio Público de Empleo, a fin de que los trabajadores que residen en cualquier parte del territorio español puedan concurrir a su cobertura.

Transcurridos ocho días desde la presentación de la oferta por el empleador, éste deberá comunicar al Servicio Público de Empleo el resultado de la selección de candidatos que se han presentado para cubrir los puestos de trabajo vacantes, indicando los candidatos que han sido admitidos y los que han sido rechazados, así como la causa del rechazo.

El Servicio Público de Empleo emitirá la certificación de insuficiencia de demandantes en un plazo máximo de tres días contados a partir de la comunicación por parte del empleador del resultado de la selección.

El certificado emitido por el Servicio Público de Empleo competente deberá contener información que identifique al empleador y la oferta y sobre el número de puestos de trabajo ofertados y de trabajadores puestos a disposición del empleador.

La Comisión Laboral Tripartita de Inmigración realizará un seguimiento de la aplicación de lo dispuesto en este Reglamento sobre la determinación de la Situación Nacional de Empleo.

En la valoración del certificado, la Oficina de Extranjería competente para la tramitación de la solicitud de autorización inicial de residencia temporal y trabajo por cuenta ajena tendrá en consideración, especialmente, la relación entre el número de trabajadores puestos a disposición del empleador y el de puestos de trabajo ofertados por éste.

**Artículo 66.** *Medios económicos, materiales y personales a acreditar por el empleador para hacer frente a las obligaciones dimanantes del contrato de trabajo.*

1. El empleador deberá acreditar que cuenta con medios en cuantía suficiente para hacer frente a su proyecto empresarial y a las obligaciones derivadas del contrato firmado con el trabajador extranjero. Dicha cuantía deberá incluir el pago del salario reflejado en el contrato que obre en el procedimiento.

2. Cuando el empleador requerido sea una persona física, deberá además acreditar que cuenta con medios económicos suficientes para atender sus necesidades y las de su familia. La cuantía mínima exigible se basará en porcentajes del IPREM según el número de personas a su cargo, descontado el pago del salario reflejado en el contrato de trabajo que obre en el procedimiento:

a) En caso de no existir familiares a cargo del empleador: una cantidad que represente mensualmente el 100% del IPREM.



b) En caso de unidades familiares que incluyan dos miembros, contando al empleador solicitante: una cantidad que represente mensualmente el 200% del IPREM.

c) En caso de unidades familiares que incluyan más de dos personas, contando al empleador solicitante: una cantidad que represente mensualmente el 50% del IPREM por cada miembro adicional.

En los casos de unidades familiares que incluyan dos o más miembros, los medios económicos a acreditar resultarán de la suma de aquéllos con los que cuente cada una de las personas que integren la unidad familiar.

#### **Artículo 67. Procedimiento.**

1. El empleador deberá presentar personalmente, o a través de quien válidamente tenga atribuida la representación legal empresarial, la correspondiente solicitud de autorización inicial de residencia temporal y trabajo por cuenta ajena ante el órgano competente para su tramitación, de la provincia donde se vaya a ejercer la actividad laboral.

2. Con la solicitud de autorización inicial de residencia temporal y trabajo por cuenta ajena en modelo oficial deberá acompañarse la siguiente documentación:

a) El NIF y, en el caso de que la empresa esté constituida como persona jurídica, documento público que otorgue su representación legal en favor de la persona física que formule la solicitud.

Si el empleador fuera persona física, no se le exigirá la presentación del NIF si accede a la verificación de sus datos a través del Sistema de Verificación de Datos de Identidad.

b) Original y copia del contrato de trabajo, en el modelo oficial establecido.

La Oficina de Extranjería sellará la copia del contrato a los efectos de su posterior presentación por el extranjero junto a la correspondiente solicitud de visado de residencia y trabajo.

c) En su caso, certificado del Servicio Público de Empleo competente sobre la insuficiencia de demandantes de empleo para cubrir el puesto de trabajo.

d) Los documentos acreditativos de los medios económicos, materiales o personales de los que dispone para su proyecto empresarial y para hacer frente a dichas obligaciones, de acuerdo con lo establecido en el artículo 66.

La disponibilidad de medios no podrá acreditarse mediante la referencia a ingresos procedentes de subvenciones, subsidios y ayudas de carácter no contributivo o asistencial otorgadas por administraciones públicas españolas, salvo en el ámbito de la asistencia domiciliaria y el cuidado de menores.

Cuando el empleador tenga la condición de empresa, podrá acreditar el cumplimiento de este requisito a través de, entre otros medios de prueba admitidos en Derecho, la presentación o la comprobación de la información relativa a su cifra de negocios, con el límite de los últimos tres años, y al promedio anual de personal contratado, teniendo en consideración las contrataciones realizadas, así como los despidos o bajas que se hayan producido. También podrá presentar, sin perjuicio de la utilización de otros medios de prueba admitidos en Derecho, una declaración relativa a los servicios o trabajos realizados anteriormente, con el límite de los tres últimos años y/o un extracto de las cuentas anuales referido a balance.

e) Copia del pasaporte completo, o documento de viaje, en vigor, del trabajador extranjero.

f) La acreditativa de que se tiene la capacitación y, en su caso, la cualificación profesional legalmente exigida para el ejercicio de la profesión.

g) Aquellos documentos que acrediten, de ser alegada por el interesado, la concurrencia de un supuesto específico de no consideración de la situación nacional de empleo, establecido en el artículo 40 de la Ley Orgánica 4/2000 o por Convenio internacional.

3. Recibida la solicitud, el órgano competente la registrará, dejando constancia inmediata de su presentación, y la grabará en la aplicación informática correspondiente, de tal manera que permita que los órganos competentes para resolver puedan tener conocimiento de la solicitud en tiempo real.



4. El órgano competente para resolver comprobará si concurre o no alguna de las causas de inadmisión a trámite que se recogen en la Ley Orgánica 4/2000, y si apreciara su concurrencia resolverá de forma motivada declarando la inadmisión a trámite de la solicitud.

5. Admitida a trámite la solicitud, se procederá a la instrucción del procedimiento y a su inmediata tramitación y se comprobará de oficio la información de la Agencia Estatal de la Administración Tributaria y de la Tesorería General de la Seguridad Social respecto al cumplimiento de las obligaciones en materia tributaria y de Seguridad Social, así como los informes de los servicios competentes de la Dirección General de la Policía y la Guardia Civil y del Registro Central de Penados. En el caso de que sea necesario solicitar informes en el marco de este apartado, éstos serán emitidos en el plazo máximo de diez días.

Asimismo, el órgano competente para resolver comprobará si con la solicitud se acompaña la documentación exigida, y si estuviera incompleta, formulará al solicitante el oportuno requerimiento a fin de que se subsanen los defectos observados en el plazo de diez días, advirtiéndole que de no subsanarse los mismos en el indicado plazo se le tendrá por desistido de su solicitud y se procederá al archivo de su expediente, dictándose al efecto la oportuna resolución.

La solicitud y emisión de los informes a que se refiere este apartado se realizarán por medios electrónicos.

6. El órgano competente, a la vista de la documentación presentada y de los informes obtenidos, resolverá de forma motivada en el plazo máximo de tres meses, atendiendo a los requisitos previstos en esta sección, sobre la autorización solicitada.

El órgano competente grabará de inmediato la resolución en la aplicación informática correspondiente, de manera que las autoridades de los organismos afectados, incluido el Ministerio de Asuntos Exteriores y de Cooperación y la Misión diplomática u Oficina consular española correspondiente al lugar de residencia del trabajador, tengan conocimiento de la misma en tiempo real.

Cuando la Misión diplomática u Oficina consular competente no disponga, por razón de su ubicación geográfica, de los medios técnicos necesarios para el acceso en tiempo real a la resolución mencionada en el párrafo anterior, los servicios centrales del Ministerio de Asuntos Exteriores y de Cooperación le darán traslado de la misma en el plazo de veinticuatro horas desde su recepción.

7. Concedida la autorización, su eficacia quedará suspendida hasta la obtención del visado y posterior alta del trabajador en el régimen correspondiente de Seguridad Social, en el plazo de tres meses desde su entrada legal en España y por el empleador que solicitó la autorización. Estas circunstancias constarán en la resolución por la que se conceda la autorización.

8. En caso de fallecimiento del empleador o de desaparición del empleador que tenga la condición de empresa, el trabajador podrá ser dado de alta por otro empleador, previa realización de las actuaciones previstas en este apartado y siempre que ésta se produzca dentro de los tres meses desde su entrada legal en España.

A dichos efectos, el nuevo empleador deberá acreditar que cumple los requisitos previstos en los apartados b), c), d) y e) del artículo 64.3 de este Reglamento. El alta en el régimen correspondiente de la Seguridad Social deberá realizarse en el ámbito territorial y la ocupación a los que esté limitada, en su caso, la autorización. De no estar limitada la autorización y producirse un cambio de ocupación, el nuevo empleador deberá acreditar, además, que se cumple el requisito previsto en el apartado f) de dicho precepto.

El trabajador extranjero comunicará a la Oficina de Extranjería competente el fallecimiento o desaparición del empleador, a los efectos de que el citado órgano administrativo compruebe dicha circunstancia y emita un documento para constancia de la misma y de la titularidad de la autorización por el trabajador y el ámbito de limitación de ésta. Dicho documento será entregado, en el plazo máximo de cinco días, al trabajador extranjero a los efectos de que éste pueda dirigirse al Servicio Público de Empleo competente y solicitar sus servicios de intermediación laboral.

La solicitud de autorización del alta por un segundo empleador deberá ser presentada por éste ante la Oficina de Extranjería competente dentro del plazo de sesenta días desde la fecha de entrada del trabajador en territorio español.

## § 11 Reglamento Ley Orgánica sobre derechos y libertades de los extranjeros en España [parcial]

El procedimiento relativo a la solicitud del segundo empleador será resuelto en el plazo máximo de quince días, debiendo entenderse que la solicitud es desestimada si no se dicta resolución expresa en plazo.

9. En caso de que el empleador que solicitó la autorización inicial comunique a la Oficina de Extranjería, en el plazo de quince días desde que el extranjero entró en territorio español, la no posibilidad de inicio de la relación laboral, dicha comunicación supondrá la apertura de un plazo de cuarenta cinco días en el cual un segundo empleador interesado en iniciar una relación laboral con el trabajador extranjero podrá dirigirse a dicha Oficina de Extranjería.

A dichos efectos, el nuevo empleador deberá acreditar que cumple los requisitos previstos en los apartados b), c), d) y e) del artículo 64.3 de este Reglamento.

Igualmente, una vez que el empleador que solicitó la autorización inicial haya comunicado la no posibilidad de inicio de la relación laboral, el trabajador extranjero podrá dirigirse a la Oficina de Extranjería a los efectos de solicitar la emisión de un documento para constancia de dicha comunicación y de su titularidad de la autorización y el ámbito de limitación de ésta. Dicho documento será entregado, en el plazo máximo de cinco días, al trabajador extranjero a los efectos de que éste pueda dirigirse al Servicio Público de Empleo competente y solicitar sus servicios de intermediación laboral.

El procedimiento relativo a la solicitud del segundo empleador será resuelto en el plazo máximo de quince días, debiendo entenderse que la solicitud es desestimada si no se dicta resolución expresa en plazo.

El alta en el régimen correspondiente de la Seguridad Social deberá realizarse en el ámbito territorial y la ocupación a los que esté limitada, en su caso, la autorización. De no estar limitada la autorización y producirse un cambio de ocupación, el nuevo empleador deberá acreditar, además, que se cumple el requisito previsto en el apartado f) de dicho precepto.

Lo previsto en este apartado se entenderá sin perjuicio de lo establecido en el artículo 53.2.a) de la Ley Orgánica 4/2000, de 11 de enero en relación con el primer empleador.

**Artículo 68.** *Procedimiento en el caso de traspaso de competencias ejecutivas en materia de autorización inicial de trabajo por cuenta ajena a Comunidades Autónomas.*

1. Todo procedimiento relativo a una autorización inicial de residencia temporal y trabajo por cuenta ajena supondrá la presentación de una única solicitud y finalizará con una única resolución administrativa.

2. En el caso de que a la Comunidad Autónoma donde se vaya a desarrollar la actividad laboral se le hubieran traspasado competencias en materia de autorización inicial de trabajo por cuenta ajena para extranjeros, la solicitud de autorización inicial de residencia temporal y trabajo por cuenta ajena se presentará ante el órgano autonómico que sea competente de acuerdo con la normativa autonómica.

3. El órgano autonómico ante el que se deba presentar la solicitud de autorización inicial de residencia temporal y trabajo por cuenta ajena será competente para resolver la inadmisión a trámite o para declarar el desistimiento y el archivo de las actuaciones.

Deberá resolver, en todo caso, de acuerdo con el informe preceptivo y vinculante de la Administración General del Estado sobre la concurrencia o no de las indicadas causas de inadmisión a trámite, cuando afecten a la residencia.

Las resoluciones que dicte el órgano autonómico en base al párrafo anterior se notificarán por éste al interesado y se introducirán en la aplicación informática correspondiente, de tal manera que permita el conocimiento de las mismas por parte de la Administración General del Estado en tiempo real.

Los recursos que se pueden interponer contra las resoluciones que dicte el órgano autonómico sobre inadmisión a trámite y desistimiento y archivo de actuaciones serán resueltos por éste, de acuerdo con el informe preceptivo y vinculante emitido por la Administración General del Estado sobre la concurrencia o no de las causas de inadmisión cuando afecten a la residencia. En todo caso, el citado órgano deberá introducir los recursos y las resoluciones adoptadas en la aplicación informática correspondiente.

4. Será el órgano autonómico competente el que comprobará el abono de las tasas correspondientes, y recabará los informes de la Administración Tributaria, incluida, en su caso, el de la propia Comunidad Autónoma, y el de la Seguridad Social, con el fin de

comprobar que el empleador está al corriente en el pago de sus obligaciones tributarias y de Seguridad Social.

El órgano competente de la Administración General del Estado solicitará, simultáneamente, los informes de la Dirección General de la Policía y de la Guardia Civil y del Registro Central de Penados.

5. A la vista de la documentación aportada y de los informes obtenidos, los órganos competentes de la Administración General del Estado y de la Comunidad Autónoma correspondiente deberán dictar, de manera coordinada y concordante, una resolución conjunta denegando o concediendo la correspondiente autorización inicial de residencia temporal y trabajo por cuenta ajena, que será firmada por los titulares de los órganos competentes de cada una de las Administraciones y expedida y notificada a los interesados por el órgano autonómico.

En todo caso, la resolución conjunta será desfavorable si concurre alguna causa de denegación referida bien a los aspectos laborales, bien a los de residencia, debiendo recogerse en la misma todas las causas específicas de denegación, así como los órganos que, en su caso, deban conocer de un eventual recurso administrativo o judicial contra la resolución.

6. La resolución conjunta a que se hace referencia anteriormente podrá ser impugnada ante cualquiera de los órganos que la firmen, si bien se resolverá de forma conjunta y concordante por los titulares de los órganos competentes de ambas Administraciones y se notificará a los interesados por el órgano competente de la Comunidad Autónoma.

**Artículo 69.** *Denegación de las autorizaciones iniciales de residencia temporal y trabajo por cuenta ajena.*

1. El órgano u órganos competentes denegarán las autorizaciones iniciales de residencia temporal y trabajo por cuenta ajena en los supuestos siguientes:

a) Cuando no se acredite cumplir alguno de los requisitos establecidos en el artículo 64.

b) Cuando en los 12 meses inmediatamente anteriores a la fecha de solicitud el empleador haya amortizado los puestos de trabajo que pretende cubrir por despido improcedente o nulo, declarado por sentencia o reconocido como tal en acto de conciliación, o por las causas previstas en los artículos 50, 51 y 52.c) del Estatuto de los Trabajadores, excepto en los supuestos de fuerza mayor.

c) Cuando el empleador solicitante haya sido sancionado mediante resolución firme en los últimos 12 meses por infracciones calificadas como graves o muy graves en la Ley Orgánica 4/2000, o por infracciones en materia de extranjería calificadas como graves o muy graves en el Texto Refundido de la Ley sobre Infracciones y Sanciones en el Orden Social, aprobada por el Real Decreto Legislativo 5/2000.

d) Cuando, para fundamentar la petición, se hayan presentado documentos falsos o formulado alegaciones inexactas, o medie mala fe.

e) De así valorarlo el órgano competente para resolver, cuando conste un informe policial desfavorable.

f) Cuando concurra una causa prevista legalmente de inadmisión a trámite que no hubiera sido apreciada en el momento de la recepción de la solicitud.

g) Cuando el empleador solicitante haya sido condenado mediante sentencia firme por delitos contra los derechos de los trabajadores o contra los extranjeros, así como contra la Hacienda Pública o la Seguridad Social, salvo que los antecedentes penales hubieran sido cancelados.

h) De así entenderlo oportuno el órgano competente para la resolución del procedimiento a la vista de las circunstancias concurrentes, cuando en los doce meses inmediatamente anteriores a la fecha de presentación de la solicitud el empleador solicitante haya decidido la extinción del contrato que motivó la concesión de una autorización inicial de residencia temporal y trabajo por cuenta ajena con carácter previo a la finalización de la vigencia de la autorización.

De así entenderlo oportuno el órgano competente para la resolución del procedimiento, será igualmente causa de denegación de una autorización que en los tres años inmediatamente anteriores a la fecha de presentación de la solicitud el empleador solicitante

haya sido sancionado por comisión de la infracción prevista en el artículo 53.2.a) de la Ley Orgánica 4/2000.

i) Cuando en la fecha de solicitud de la autorización el empleador mantenga vigentes medidas de suspensión de contratos, de acuerdo con lo previsto en el artículo 47 del Estatuto de los Trabajadores, en relación con los puestos de trabajo que pretende cubrir.

2. La denegación habrá de ser motivada y expresará los recursos que contra ella procedan, el órgano administrativo o judicial ante el que hubieran de presentarlo y el plazo para interponerlos.

**Artículo 70.** *Visado de residencia y trabajo y entrada en España.*

1. Serán requisitos para la concesión del visado:

a) Que el extranjero sea titular de una autorización inicial de residencia temporal y trabajo por cuenta ajena.

b) En el caso de que el solicitante sea mayor de edad penal, que carezca de antecedentes penales en su país de origen o en sus países anteriores de residencia durante los últimos cinco años, por delitos previstos en el ordenamiento español.

c) Que el extranjero no padezca ninguna de las enfermedades que pueden tener repercusiones de salud pública graves de conformidad con lo dispuesto en el Reglamento Sanitario Internacional de 2005.

d) Que el extranjero haya abonado la tasa por tramitación del procedimiento.

2. En el plazo de un mes desde la notificación de la concesión de la autorización al empleador interesado, el trabajador deberá solicitar personalmente el visado en la Misión diplomática u Oficina consular en cuya demarcación resida. El Ministerio de Asuntos Exteriores y de Cooperación, si media causa que lo justifique, podrá determinar la misión diplomática u oficina consular diferente a la anterior en la que corresponda presentar la solicitud de visado.

De acuerdo con lo previsto por la disposición adicional tercera de la Ley Orgánica 4/2000, podrá realizarse la presentación por un representante legalmente acreditado cuando existan motivos fundados que obstaculicen el desplazamiento del solicitante, como la lejanía de la misión u oficina, dificultades de transporte que hagan el viaje especialmente gravoso o razones acreditadas de enfermedad o condición física que dificulten sensiblemente su movilidad, o cuando se trate de un menor.

Sin perjuicio de lo anterior, cuando a través del poder de representación, de otros documentos aportados en la solicitud o de datos que consten en la Administración, se evidenciase que el extranjero para el que se solicita el visado se hallaba en España en situación irregular en la fecha en que se presentó a su favor la solicitud de autorización inicial de residencia temporal y trabajo por cuenta ajena, se inadmitirá a trámite o, si tal circunstancia se advirtiera en un momento posterior, se denegará la solicitud de visado.

3. La solicitud de visado deberá ir acompañada de la siguiente documentación:

a) Pasaporte ordinario o título de viaje, reconocido como válido en España, con una vigencia mínima de cuatro meses.

b) Certificado de antecedentes penales, que debe ser expedido por las autoridades del país de origen o del país o países en que haya residido durante los últimos cinco años, en el que no deben constar condenas por delitos previstos en el ordenamiento español.

c) Certificado médico con el fin de acreditar que no padece ninguna de las enfermedades que pueden tener repercusiones de salud pública graves de conformidad con lo dispuesto en el Reglamento Sanitario Internacional de 2005.

d) Copia del contrato en relación con el cual se ha concedido la autorización inicial de residencia temporal y trabajo por cuenta ajena, sellada por la Oficina de Extranjería.

De oficio, la misión diplomática u oficina consular verificará, en la aplicación informática correspondiente, que se ha concedido la autorización inicial de residencia temporal y trabajo por cuenta ajena condicionada.

4. La misión diplomática u oficina consular denegará el visado en los siguientes supuestos:

## § 11 Reglamento Ley Orgánica sobre derechos y libertades de los extranjeros en España [parcial]

a) Cuando el extranjero se encontrara en situación irregular en España en la fecha en que se presentó a su favor la solicitud de autorización inicial de residencia temporal y trabajo por cuenta ajena.

b) Cuando no se acredite el cumplimiento de los requisitos previstos en este artículo.

c) Cuando, para fundamentar la petición de visado, se hayan presentado documentos falsos o formulado alegaciones inexactas, o medie mala fe.

e) Cuando concorra una causa prevista legalmente de inadmisión a trámite que no hubiera sido apreciada en el momento de la recepción de la solicitud.

f) Cuando la copia del contrato presentada no coincida con la información proporcionada por la Oficina de Extranjería o por el órgano autonómico competente sobre el contrato original.

5. La misión diplomática u oficina consular resolverá sobre la solicitud y expedirá, en su caso, el visado de residencia y trabajo en el plazo máximo de un mes.

Notificada la concesión del visado, el trabajador deberá recogerlo personalmente en el plazo de un mes desde la fecha de notificación. De no efectuarse la recogida en el plazo mencionado, se entenderá que el interesado ha renunciado al visado concedido, y se producirá el archivo del expediente.

6. Una vez recogido el visado, el trabajador deberá entrar en el territorio español, de conformidad con lo establecido en el título I, durante la vigencia de éste, que será de tres meses. El visado le habilitará para la entrada y la permanencia en situación de estancia en España.

7. En el plazo de tres meses desde la entrada del trabajador extranjero en territorio español, deberá producirse su afiliación, alta y posterior cotización, en los términos establecidos por la normativa sobre el régimen de Seguridad Social que resulte de aplicación; el trabajador podrá comenzar su actividad laboral; y el empleador quedará obligado a comunicar el contenido del contrato de trabajo a los Servicios Públicos de Empleo. El alta en el régimen correspondiente de la Seguridad Social dotará de eficacia a la autorización inicial de residencia temporal y trabajo por cuenta ajena.

8. En el plazo de un mes desde el alta del trabajador en la Seguridad Social, éste deberá solicitar la Tarjeta de Identidad de Extranjero, personalmente y ante la Oficina de Extranjería o Comisaría de Policía correspondientes. Dicha tarjeta será expedida por el plazo de validez de la autorización y será retirada por el extranjero.

9. Si finalizada la vigencia de la autorización de estancia no existiera constancia de que el trabajador ha sido dado de alta en el régimen correspondiente de la Seguridad Social, éste quedará obligado a salir del territorio nacional, incurriendo en caso contrario en infracción grave por encontrarse irregularmente en España.

Asimismo, el órgano competente requerirá al empleador que solicitó la autorización para que alegue las razones por las que no se ha iniciado la relación laboral y por las que no se ha cumplido la obligación de comunicación sobre dicha incidencia a las autoridades competentes, prevista en el artículo 38.4 de la Ley Orgánica 4/2000.

En dicho requerimiento, se hará constar que, de no recibirse contestación al mismo en el plazo de diez días o de considerarse insuficientes las razones alegadas por el empleador, el órgano competente dará traslado del expediente a la Inspección de Trabajo y Seguridad Social, por posible concurrencia de una infracción grave de las previstas en el artículo 53.2.a) de la Ley Orgánica 4/2000.

Igualmente, le advertirá que, de finalizar el posible procedimiento sancionador con determinación de la concurrencia de la infracción señalada en el párrafo anterior, podrán denegarse ulteriores solicitudes de autorización que presente por considerar que no se garantiza la actividad continuada de los trabajadores.

**Artículo 71.** *Renovación de las autorizaciones de residencia temporal y trabajo por cuenta ajena.*

1. La renovación de las autorizaciones de residencia temporal y trabajo por cuenta ajena deberá solicitarse, en modelo oficial, durante los sesenta días naturales previos a la fecha de expiración de la vigencia de su autorización. La presentación de la solicitud en este plazo prorrogará la validez de la autorización anterior hasta la resolución del procedimiento.



## § 11 Reglamento Ley Orgánica sobre derechos y libertades de los extranjeros en España [parcial]

---

También se prorrogará hasta la resolución del procedimiento en el supuesto en que la solicitud se presentase dentro de los noventa días naturales posteriores a la fecha en que hubiera finalizado la vigencia de la anterior autorización, sin perjuicio de la incoación del correspondiente procedimiento sancionador por la infracción en la que se hubiese incurrido.

2. La autorización de residencia y trabajo por cuenta ajena se renovará a su expiración en los siguientes supuestos:

a) Cuando se acredite la continuidad en la relación laboral que dio lugar a la concesión de la autorización cuya renovación se pretende.

b) Cuando el trabajador haya tenido un periodo de actividad laboral de al menos tres meses por año, y el trabajador se encuentre en alguna de las siguientes circunstancias:

1.º Haya suscrito un contrato de trabajo con un nuevo empleador acorde con las características de su autorización para trabajar, y figure en situación de alta o asimilada al alta en el momento de solicitar la renovación.

2.º Disponga de un nuevo contrato que reúna los requisitos establecidos en el artículo 64 y con inicio de vigencia condicionado a la concesión de renovación.

3.º Que la relación laboral que dio lugar a la autorización cuya renovación se pretende se interrumpió por causas ajenas a su voluntad, y que ha buscado activamente empleo, mediante su inscripción en el Servicio Público de Empleo competente como demandante de empleo.

c) Cuando el trabajador se encuentre en alguna de las situaciones previstas en el artículo 38.6 b) y c) de la Ley Orgánica 4/2000, de 11 de enero.

d) De acuerdo con el artículo 38.6.d) de la Ley Orgánica 4/2000, de 11 de enero, cuando:

1.º El trabajador acredite que se ha encontrado trabajando y en alta en el régimen correspondiente de la Seguridad Social durante un mínimo de nueve meses en un periodo de doce, o de dieciocho meses en un periodo de veinticuatro, siempre que su última relación laboral se hubiese interrumpido por causas ajenas a su voluntad y haya buscado activamente empleo.

2.º El cónyuge cumpliera con los requisitos económicos para reagrupar al trabajador. Se procederá igualmente a la renovación, cuando el requisito sea cumplido por la persona con la que el extranjero mantenga una relación de análoga afectividad a la conyugal en los términos previstos en materia de reagrupación familiar.

3.º En los supuestos de extinción del contrato de trabajo o suspensión de la relación laboral como consecuencia de que la trabajadora sea víctima de violencia de género.

3. Junto con la solicitud de renovación deberán presentarse los documentos acreditativos de que se reúnen las condiciones para su concesión, de acuerdo con lo establecido en el apartado anterior, así como informe emitido por la autoridades autonómicas competentes que acredite la escolarización de los menores a su cargo en edad de escolarización obligatoria.

4. En caso de que a partir de la documentación presentada junto a la solicitud no quede acreditada la escolarización de los menores en edad de escolarización obligatoria que estén a cargo del solicitante, la Oficina de Extranjería pondrá esta circunstancia en conocimiento de las autoridades educativas competentes, y advertirá expresamente y por escrito al extranjero solicitante de que en caso de no producirse la escolarización y presentarse el correspondiente informe en el plazo de treinta días, la autorización no será renovada.

5. Para la renovación de la autorización se valorará, en su caso, previa solicitud de oficio de los respectivos informes:

a) Que el extranjero haya cumplido la condena, haya sido indultado o se halle en situación de remisión condicional de la pena o de suspensión de la pena.

b) Que el extranjero haya incumplido sus obligaciones en materia tributaria y de Seguridad Social.

6. Igualmente se valorará el esfuerzo de integración del extranjero acreditado mediante el informe positivo de la Comunidad Autónoma de su lugar de residencia.

Dicho esfuerzo de integración podrá ser alegado por el extranjero como información a valorar en caso de no acreditar el cumplimiento de alguno de los requisitos previstos para la renovación de la autorización.

El informe tendrá como contenido mínimo la certificación, en su caso, de la participación activa del extranjero en acciones formativas destinadas al conocimiento y respeto de los valores constitucionales de España, los valores estatutarios de la Comunidad Autónoma en que se resida, los valores de la Unión Europea, los derechos humanos, las libertades públicas, la democracia, la tolerancia y la igualdad entre mujeres y hombres, así como el aprendizaje de las lenguas oficiales del lugar de residencia. En este sentido, la certificación hará expresa mención al tiempo de formación dedicado a los ámbitos señalados.

El informe tendrá en consideración las acciones formativas desarrolladas por entidades privadas debidamente acreditadas o por entidades públicas.

7. Los descubiertos en la cotización a la Seguridad Social no impedirán la renovación de la autorización, siempre que se acredite la realización habitual de la actividad. El órgano competente pondrá en conocimiento de la Inspección de Trabajo y Seguridad Social la situación de descubierto de cotización, a los efectos de que se lleven a cabo las actuaciones que procedan.

8. Será causa de denegación de las solicitudes de renovación, además del incumplimiento de algunos de los requisitos previstos en este artículo, la concurrencia de alguno de los supuestos de denegación previstos en el artículo 69 de este Reglamento, excepto el relativo a que la situación nacional de empleo permita la contratación.

9. Transcurrido el plazo de tres meses para resolver sobre una solicitud de renovación de autorización de residencia y trabajo por cuenta ajena, ésta se entenderá estimada. El órgano competente para conceder la autorización vendrá obligada, previa solicitud por parte del interesado, a expedir el certificado que acredite la renovación por este motivo y, en el plazo de un mes desde la notificación del mismo, su titular deberá solicitar la expedición de la Tarjeta de Identidad de Extranjero.

**Artículo 72.** *Efectos de la renovación de la autorización de residencia temporal y trabajo por cuenta ajena.*

1. La renovación de la autorización de residencia y trabajo por cuenta ajena se hará por un periodo de cuatro años, salvo que corresponda una autorización de residencia de larga duración, y permitirá el ejercicio de cualquier actividad en cualquier parte del territorio nacional, por cuenta ajena y por cuenta propia. Los efectos de la autorización renovada se retrotraerán al día inmediatamente siguiente al de la caducidad de la autorización anterior.

2. Notificada la resolución favorable, el extranjero deberá solicitar en el plazo de un mes la Tarjeta de Identidad de Extranjero.

#### CAPÍTULO IV

##### Residencia temporal y trabajo para investigación

**Artículo 73.** *Definición.*

**(Derogado)**

**Artículo 74.** *Autorización de residencia temporal y trabajo para investigación.*

**(Derogado)**

**Artículo 75.** *Convenio de acogida.*

**(Derogado)**

**Artículo 76.** *Requisitos para la concesión de la autorización de residencia temporal y trabajo para investigación.*

**(Derogado)**



**Artículo 77.** *Procedimiento.*

**(Derogado)**

**Artículo 78.** *Procedimiento en el caso de traspaso de competencias ejecutivas en materia de autorización inicial de trabajo para investigación a Comunidades Autónomas.*

**(Derogado)**

**Artículo 79.** *Denegación de las autorizaciones de residencia temporal y trabajo para investigación.*

**(Derogado)**

**Artículo 80.** *Requisitos para la obtención del visado de investigación.*

**(Derogado)**

**Artículo 81.** *Efectos del visado de investigación.*

**(Derogado)**

**Artículo 82.** *Renovación de la autorización de residencia temporal y trabajo para investigación.*

**(Derogado)**

**Artículo 83.** *Familiares de los investigadores extranjeros.*

**(Derogado)**

**Artículo 84.** *Movilidad de los extranjeros admitidos como investigadores en Estados miembros de la Unión Europea.*

**(Derogado)**

## CAPÍTULO V

### **Residencia temporal y trabajo de profesionales altamente cualificados titulares de una Tarjeta azul-UE**

**Artículo 85.** *Definición.*

**(Derogado)**

**Artículo 86.** *Autorización de residencia y trabajo de profesionales altamente cualificados titulares de una Tarjeta azul-UE.*

**(Derogado)**

**Artículo 87.** *Requisitos.*

**(Derogado)**

**Artículo 88.** *Procedimiento.*

**(Derogado)**

**Artículo 89.** *Procedimiento en el caso de traspaso de competencias ejecutivas en materia de autorización inicial de trabajo de profesionales altamente cualificados a Comunidades Autónomas.*

**(Derogado)**

**Artículo 90.** *Denegación de las autorizaciones de residencia temporal y trabajo de profesionales altamente cualificados.*

**(Derogado)**

**Artículo 91.** *Visado de residencia y trabajo.*

**(Derogado)**

**Artículo 92.** *Tarjeta de Identidad de Extranjero.*

**(Derogado)**

**Artículo 93.** *Renovación de las autorizaciones de residencia y trabajo de profesionales altamente cualificados.*

**(Derogado)**

**Artículo 94.** *Familiares de profesionales altamente cualificados.*

**(Derogado)**

**Artículo 95.** *Movilidad de los trabajadores extranjeros titulares de una Tarjeta azul-UE expedida en otro Estado miembro de la Unión Europea.*

**(Derogado)**

**Artículo 96.** *Movilidad de los familiares de los trabajadores extranjeros titulares de una Tarjeta azul-UE expedida en otro Estado miembro de la Unión Europea.*

**(Derogado)**

## CAPÍTULO VI

### **Residencia temporal y trabajo por cuenta ajena de duración determinada**

**Artículo 97.** *Definición.*

**(Suprimido).**

**Artículo 98.** *Autorización de residencia temporal y trabajo por cuenta ajena de duración determinada.*

**(Suprimido).**

**Artículo 99.** *Requisitos.*

**(Suprimido).**

**Artículo 100.** *Procedimiento.*

**(Suprimido).**

**Artículo 101.** *Visado.*

**(Suprimido).**

**Artículo 102.** *Prórroga de las autorizaciones.*

**(Suprimido).**

## CAPÍTULO VII

**Residencia temporal y trabajo por cuenta propia****Artículo 103.** *Definición, duración y ámbito.*

Se halla en situación de residencia temporal y trabajo por cuenta propia el extranjero mayor de 18 años autorizado a permanecer en España por un periodo superior a noventa días e inferior a cinco años, y a ejercer una actividad lucrativa por cuenta propia.

**Artículo 104.** *Autorización inicial de residencia temporal y trabajo por cuenta propia.*

La autorización inicial de residencia temporal y trabajo por cuenta propia tendrá una duración de un año y se limitará a un ámbito geográfico autonómico y a un sector de actividad.

Cuando la Comunidad Autónoma tuviera reconocidas competencias en materia de autorización inicial de trabajo por cuenta propia podrá fijar el ámbito geográfico de la autorización dentro de su territorio.

**Artículo 105.** *Requisitos.*

1. Para la concesión de una autorización inicial de residencia temporal y de trabajo por cuenta propia será necesario acreditar, en cada caso, los requisitos que se establecen en este artículo relativos al ámbito de la residencia y laboral, respectivamente.

2. Será necesario cumplir las siguientes condiciones, en materia de residencia:

- a) Que el trabajador no se encuentre irregularmente en territorio español.
- b) Que el trabajador carezca de antecedentes penales, tanto en España como en sus países anteriores de residencia durante los últimos cinco años, por delitos previstos en el ordenamiento español.
- c) Que el trabajador no figure como rechazable en el espacio territorial de países con los que España tenga firmado un convenio en tal sentido.
- d) Que haya transcurrido el plazo de compromiso de no regreso a España del extranjero, asumido por éste en el marco de su retorno voluntario al país de origen.
- e) Que se haya abonado la tasa por tramitación de la autorización de residencia temporal.

3. Por otra parte será necesario cumplir, con carácter previo, las siguientes condiciones en materia de trabajo:

- a) Cumplir los requisitos que la legislación vigente exige a los nacionales para la apertura y funcionamiento de la actividad proyectada.
- b) Poseer la cualificación profesional legalmente exigida o experiencia acreditada suficiente en el ejercicio de la actividad profesional, así como en su caso la colegiación cuando así se requiera.
- c) Acreditar la suficiencia de la inversión prevista para la implantación del proyecto y sobre la incidencia, en su caso, en la creación de empleo, incluyendo como tal el auto empleo.
- d) Haber abonado la tasa relativa a la autorización de trabajo por cuenta propia.

**Artículo 106.** *Procedimiento.*

1. El trabajador extranjero no residente que pretenda trabajar por cuenta propia en España deberá presentar, personalmente, en modelo oficial, la solicitud de autorización de residencia temporal y trabajo por cuenta propia ante la oficina consular española correspondiente a su lugar de residencia.

2. La solicitud de autorización de residencia temporal y trabajo por cuenta propia deberá acompañarse de la documentación acreditativa del cumplimiento de los requisitos previstos en el artículo anterior, y en particular de:

- a) Copia del pasaporte completo, o documento de viaje, en vigor, del solicitante.

b) Relación de las autorizaciones o licencias que se exijan para la instalación, apertura o funcionamiento de la actividad proyectada o para el ejercicio profesional, que indique la situación en la que se encuentren los trámites para su consecución, incluyendo, en su caso, las certificaciones de solicitud ante los organismos correspondientes.

c) La acreditativa de la capacitación y, en su caso, la cualificación profesional legalmente exigida para el ejercicio de la profesión.

d) Proyecto de establecimiento o actividad a realizar, con indicación de la inversión prevista, su rentabilidad esperada y, en su caso, puestos de trabajo cuya creación se prevea; así como documentación acreditativa de que cuenta con la inversión económica necesaria para la implantación del proyecto, o bien con compromiso de apoyo suficiente por parte de instituciones financieras u otras.

### 3. (Anulado)

En el supuesto de que no se presenten los documentos recogidos en el apartado 2 de este artículo, la misión diplomática u oficina consular requerirá al interesado y le advertirá expresamente que, de no aportarlos en el plazo de diez días o no proceder al pago de las tasas por tramitación del procedimiento, se le tendrá por desistido de la petición y se procederá al archivo del expediente.

4. Presentada en forma o subsanada la solicitud de autorización de residencia temporal y trabajo por cuenta propia, la Misión diplomática u Oficina consular o, cuando ésta no disponga de los medios técnicos necesarios, los servicios centrales del Ministerio de Asuntos Exteriores y de Cooperación grabarán la solicitud en el plazo de veinticuatro horas desde su recepción en la aplicación informática correspondiente, de manera que los órganos de la Administración o Administraciones competentes tengan conocimiento de la misma en tiempo real y puedan impulsar su tramitación.

En el caso de que el traslado de la solicitud y de la documentación correspondiente no se pudiera realizar por medios electrónicos, la misión diplomática u oficina consular dará traslado físico de la misma, a través de la Dirección General de Asuntos Consulares y Migratorios, al órgano competente de la Administración General del Estado o al de la Comunidad Autónoma en cuyo territorio solicite la residencia el extranjero, si a ésta se le hubieran traspasado competencias ejecutivas en materia de autorización inicial de trabajo por cuenta propia.

5. El órgano competente de la Administración General del Estado resolverá la concesión o denegación de la autorización. A dichos efectos, recabará de oficio el informe de los servicios competentes de la Dirección General de la Policía y la Guardia Civil en materia de seguridad y orden público, así como el del Registro Central de Penados. Estos informes serán emitidos en el plazo de siete días.

La autorización inicial de residencia temporal y trabajo por cuenta propia será denegada cuando no se cumplan los requisitos establecidos para su concesión en los apartados 2 y 3 del artículo 105, salvo el previsto en el artículo 105.2.b) en lo que respecta a la carencia de antecedentes penales fuera de España, que será valorado por la Oficina consular en relación con el visado de residencia y trabajo.

La autorización será igualmente denegada en caso de concurrencia de algún supuesto de los previstos en el artículo 69.1, párrafos d), e), o f).

6. Al resolver sobre la autorización inicial de residencia temporal y trabajo por cuenta propia el órgano competente, que será el autonómico cuando tenga competencias en materia de autorización inicial de trabajo por cuenta propia, deberá grabar de inmediato la resolución favorable en la aplicación informática correspondiente, de manera que los órganos de la Administración o Administraciones afectadas tengan conocimiento en tiempo real de la misma, y condicionará su vigencia a la solicitud y, en su caso, a la expedición del visado, y posterior alta del trabajador, durante los tres meses posteriores a su entrada legal en España, en el régimen correspondiente de la Seguridad Social.

Cuando la Misión diplomática u Oficina consular competente no disponga, por razón de su ubicación geográfica, de los medios técnicos necesarios para el acceso en tiempo real a la resolución mencionada en el párrafo anterior, los servicios centrales del Ministerio de Asuntos Exteriores y de Cooperación le darán traslado electrónico de la misma en el plazo de veinticuatro horas desde su recepción.

## § 11 Reglamento Ley Orgánica sobre derechos y libertades de los extranjeros en España [parcial]

---

La Misión diplomática u Oficina consular notificará al interesado la resolución sobre la solicitud de autorización de residencia temporal y trabajo por cuenta propia.

**Artículo 107.** *Procedimiento en el caso de traspaso de competencias ejecutivas en materia de autorización inicial de trabajo por cuenta propia a Comunidades Autónomas.*

Todo procedimiento relativo a una autorización inicial de residencia temporal y trabajo por cuenta propia supondrá la presentación de una única solicitud y finalizará con una única resolución administrativa.

Cuando a la Comunidad Autónoma respecto a la que se solicite la autorización inicial de residencia temporal y trabajo se le hubieran traspasado competencias ejecutivas en materia de autorización inicial de trabajo por cuenta propia, corresponderá al órgano autonómico competente verificar el cumplimiento de los requisitos en materia de trabajo y, simultáneamente, al competente de la Administración General del Estado los requisitos en materia de residencia.

Los órganos competentes de la misma y de la Administración General del Estado, a la vista de la documentación presentada y de los informes obtenidos, dictarán de manera coordinada y concordante resolución conjunta denegando o concediendo la correspondiente autorización inicial de residencia temporal y trabajo por cuenta propia, que será firmada por los titulares de los indicados órganos competentes.

En todo caso, la resolución conjunta será desfavorable si concurre alguna causa de denegación en materia de trabajo o bien en materia de residencia, debiendo recogerse en la misma las causas específicas de denegación, así como el órgano que, en su caso, deba conocer de un eventual recurso administrativo contra la resolución.

La resolución conjunta podrá ser impugnada ante cualquiera de los órganos que la firmen si bien se resolverá de forma conjunta y concordante por los titulares de los órganos competentes de ambas Administraciones y se notificará a los interesados por la misión diplomática u oficina consular.

**Artículo 108.** *Visado de residencia y trabajo y entrada en España.*

1. El interesado presentará, personalmente, la solicitud de visado en modelo oficial, en el plazo de un mes desde la fecha de la notificación de la concesión de la autorización de residencia temporal y trabajo por cuenta propia ante la misión diplomática u oficina consular española correspondiente a su lugar de residencia.

Junto a la solicitud de visado, el extranjero habrá de presentar la siguiente documentación:

a) Pasaporte ordinario o título de viaje, reconocido como válido en España, con una vigencia mínima de cuatro meses.

b) Certificado de antecedentes penales, que debe ser expedido por las autoridades del país de origen o del país o países en que haya residido durante los últimos cinco años, en el que no debe constar condenas por delitos previstos en el ordenamiento español.

c) Certificado médico con el fin de acreditar que no padece ninguna de las enfermedades que pueden tener repercusiones de salud pública graves de conformidad con lo dispuesto en el Reglamento Sanitario Internacional de 2005.

De oficio, la misión diplomática u oficina consular comprobará que han sido abonadas las tasas por tramitación del procedimiento y verificará, en la aplicación informática correspondiente, que se ha concedido la autorización inicial de residencia temporal y trabajo por cuenta propia condicionada.

2. La Misión diplomática u Oficina consular, en atención al cumplimiento de los requisitos acreditados o verificados de acuerdo con el apartado anterior, resolverá sobre la solicitud y expedirá, en su caso, el visado de residencia y trabajo, en el plazo máximo de un mes.

3. Notificada, en su caso, la concesión del visado, el solicitante deberá recogerlo personalmente en el plazo de un mes desde la notificación. De no efectuarse la recogida en el plazo mencionado, se entenderá que el interesado ha renunciado al visado concedido, y se producirá el archivo del expediente.

4. Una vez recogido el visado, el trabajador deberá entrar en el territorio español, de conformidad con lo establecido en el título I, durante la vigencia de éste, que será de tres

meses. El visado le habilitará para la entrada y la permanencia en situación de estancia en España.

5. En el plazo de los tres meses posteriores a la entrada legal del trabajador en España deberá producirse su afiliación, alta y posterior cotización, en los términos establecidos por la normativa de Seguridad Social que resulte de aplicación. El alta en el régimen correspondiente de la Seguridad Social en el mencionado plazo dotará de eficacia a la autorización inicial de residencia temporal y trabajo por cuenta propia.

6. En el plazo de un mes desde el alta del trabajador en el régimen correspondiente de la Seguridad Social, éste deberá solicitar la Tarjeta de Identidad de Extranjero, personalmente y ante la Oficina de Extranjería o la Comisaría de Policía correspondientes. Dicha tarjeta será expedida por el plazo de validez de la autorización y será retirada por el extranjero.

7. Si finalizado el plazo de tres meses de estancia no existiera constancia de que el trabajador se ha dado de alta en el régimen correspondiente de la Seguridad Social, éste quedará obligado a salir del territorio nacional, incurriendo en caso contrario en infracción grave por encontrarse irregularmente en España.

**Artículo 109.** *Renovación de la autorización de residencia y trabajo por cuenta propia.*

1. La autorización de residencia y trabajo por cuenta propia podrá ser renovada, a su expiración:

a) Cuando se acredite la continuidad en la actividad que dio lugar a la autorización que se renueva, previa comprobación de oficio del cumplimiento de sus obligaciones tributarias y de Seguridad Social.

Los descubiertos en la cotización a la Seguridad Social no impedirán la renovación de la autorización, siempre que se acredite la realización habitual de la actividad. El órgano competente pondrá en conocimiento de la Inspección de Trabajo y Seguridad Social la situación de descubierto de cotización, a los efectos de que se lleven a cabo las actuaciones que procedan.

b) Cuando el cónyuge cumpliera con los requisitos económicos para reagrupar al trabajador. Se procederá igualmente a la renovación cuando el requisito sea cumplido por la persona con la que el extranjero mantenga una relación de análoga afectividad a la conyugal en los términos previstos en materia de reagrupación familiar.

c) Cuando por el órgano gestor competente, conforme a la normativa sobre la materia, se hubiera reconocido al extranjero trabajador autónomo la protección por cese de actividad.

2. El extranjero que desee renovar su autorización de residencia y trabajo por cuenta propia deberá dirigir su solicitud al órgano competente para su tramitación, durante los sesenta días naturales previos a la fecha de expiración de la vigencia de su autorización. La presentación de la solicitud en este plazo prorroga la validez de la autorización anterior hasta la resolución del procedimiento. También se prorrogará hasta la resolución del procedimiento en el supuesto de que la solicitud se presentase dentro de los noventa días naturales posteriores a la fecha en que hubiera finalizado la vigencia de la anterior autorización, sin perjuicio de la incoación del correspondiente procedimiento sancionador por la infracción en la que se hubiese incurrido.

3. A la solicitud, en modelo oficial, deberá acompañar la documentación que acredite que sigue cumpliendo los requisitos que se exigen para la concesión inicial o, en su caso, de que concurre alguno de los supuestos previstos en los puntos b) y c) del apartado 1 de este artículo. En todo caso, la solicitud irá acompañada de informe emitido por las autoridades autonómicas competentes que acredite la escolarización de los menores a su cargo en edad de escolarización obligatoria.

4. En caso de que a partir de la documentación presentada junto a la solicitud no quede acreditada la escolarización de los menores en edad de escolarización obligatoria que estén a cargo del solicitante, la Oficina de Extranjería pondrá esta circunstancia en conocimiento de las autoridades educativas competentes, y advertirá expresamente y por escrito al extranjero solicitante de que en caso de no producirse la escolarización y presentarse el correspondiente informe en el plazo de treinta días, la autorización no será renovada.

5. La oficina competente para la tramitación del procedimiento comprobará de oficio la información sobre que el interesado está al corriente en el cumplimiento de sus obligaciones



tributarias y de Seguridad Social, así como recabará el certificado de antecedentes penales y resolverá.

Se valorará, en función de las circunstancias de cada supuesto, la posibilidad de renovar la autorización de residencia y trabajo a los extranjeros que hubieran sido condenados por la comisión de un delito y hayan cumplido la condena, los que han sido indultados o que se encuentren en la situación de remisión condicional de la pena.

6. Igualmente se valorará el esfuerzo de integración del extranjero acreditado mediante el informe positivo de la Comunidad Autónoma de su lugar de residencia.

Dicho esfuerzo de integración podrá ser alegado por el extranjero como información a valorar en caso de no acreditar el cumplimiento de alguno de los requisitos previstos para la renovación de la autorización.

El informe tendrá como contenido mínimo la certificación, en su caso, de la participación activa del extranjero en acciones formativas destinadas al conocimiento y respeto de los valores constitucionales de España, los valores estatutarios de la Comunidad Autónoma en que se resida, los valores de la Unión Europea, los derechos humanos, las libertades públicas, la democracia, la tolerancia y la igualdad entre mujeres y hombres, así como el aprendizaje de las lenguas oficiales del lugar de residencia. En este sentido, la certificación hará expresa mención al tiempo de formación dedicado a los ámbitos señalados.

El informe tendrá en consideración las acciones formativas desarrolladas por entidades privadas debidamente acreditadas o por entidades públicas.

7. La autorización de residencia y trabajo por cuenta propia renovada tendrá una vigencia de cuatro años, salvo que corresponda una autorización de residencia de larga duración, y habilitará a trabajar por cuenta ajena y por cuenta propia. Los efectos de la autorización renovada se retrotraerán al día inmediatamente siguiente al de la caducidad de la autorización anterior.

8. Se entenderá que la resolución es favorable en el supuesto de que la Administración no resuelva expresamente en el plazo de tres meses desde la presentación de la solicitud. El órgano competente para conceder la autorización vendrá obligado a expedir el certificado que acredite la renovación por este motivo y, en el plazo de un mes desde su notificación, su titular deberá solicitar la renovación de la Tarjeta de Identidad de Extranjero.

## CAPÍTULO VIII

### **Residencia temporal y trabajo en el marco de prestaciones transnacionales de servicios**

#### **Artículo 110. Definición.**

1. Se halla en situación de residencia temporal y trabajo en el marco de una prestación transnacional de servicios el trabajador extranjero que se desplace a un centro de trabajo en España y dependa, mediante expresa relación laboral, de una empresa establecida en un Estado no perteneciente a la Unión Europea ni al Espacio Económico Europeo, en los siguientes supuestos:

a) Cuando dicho desplazamiento temporal se produzca por cuenta y bajo la dirección de la empresa extranjera en ejecución de un contrato celebrado entre ésta y el destinatario de la prestación de servicios que esté establecido o que ejerza su actividad en España, en el supuesto establecido en la disposición adicional cuarta de la Ley 45/1999, de 29 de noviembre, sobre desplazamiento de trabajadores en el marco de una prestación de servicios transnacional.

b) Cuando dicho desplazamiento temporal se produzca a centros de trabajo en España de la misma empresa o de otra empresa del grupo de que ésta forme parte.

c) Cuando dicho desplazamiento temporal afecte a trabajadores altamente cualificados y tenga por objeto la supervisión o asesoramiento de obras o servicios que empresas radicadas en España vayan a realizar en el exterior.

2. Quedan expresamente excluidos de este tipo de autorización los desplazamientos realizados con motivo del desarrollo de actividades formativas en los supuestos previstos en



## § 11 Reglamento Ley Orgánica sobre derechos y libertades de los extranjeros en España [parcial]

---

los párrafos a) y c) del apartado anterior y del personal navegante respecto de las empresas de la marina mercante.

3. Esta autorización de residencia y trabajo se limitará a una ocupación y ámbito territorial concretos. Su duración coincidirá con el tiempo del desplazamiento del trabajador con el límite de un año.

### **Artículo 111. Requisitos.**

1. Para la concesión de esta autorización será necesario cumplir los siguientes requisitos:

a) En relación con la residencia de los extranjeros que se pretende desplazar, será necesario que:

1.º No se encuentren irregularmente en territorio español.

2.º Carezcan de antecedentes penales, tanto en España como en sus países anteriores de residencia durante los últimos cinco años, por delitos previstos en el ordenamiento español.

3.º No figuren como rechazables en el espacio territorial de países con los que España tenga firmado un convenio en tal sentido.

4.º Haya transcurrido el plazo de compromiso de no regreso a España del extranjero, asumido por éste en el marco de su retorno voluntario al país de origen.

5.º Que la residencia del trabajador extranjero en el país o países donde está establecida la empresa que le desplaza es estable y regular.

6.º Se haya abonado la tasa por tramitación de la autorización de residencia temporal.

b) En relación con la actividad laboral a desarrollar por los extranjeros que se pretende desplazar, será necesario:

1.º Que la situación nacional de empleo permita el desplazamiento.

En caso de que el empleador acredite que la actividad a desempeñar por el trabajador requiere un conocimiento directo y fehaciente de la empresa no resultará de aplicación este requisito a los supuestos que se encuadren en el artículo 110.1.b), de conformidad con el artículo 40.2.c) de la Ley Orgánica 4/2000, de 11 de enero.

2.º Que la actividad profesional del trabajador extranjero en el país o países en los que está establecida la empresa que le desplaza tenga carácter habitual, y que se haya dedicado a dicha actividad como mínimo durante un año y haya estado al servicio de tal empresa, al menos, nueve meses.

3.º Que la empresa a la que se desplaza se encuentre al corriente del cumplimiento de sus obligaciones tributarias y frente a la Seguridad Social.

4.º Que la empresa que le desplaza garantice a sus trabajadores desplazados temporalmente a España los requisitos y condiciones de trabajo aplicables, de acuerdo con lo establecido en la Ley 45/1999, de 29 de noviembre.

5.º Se haya abonado la tasa por tramitación de la autorización de trabajo.

### **Artículo 112. Procedimiento.**

El procedimiento de tramitación de la autorización de residencia temporal y trabajo en el marco de prestaciones transnacionales de servicios será el establecido en el capítulo III de este título, con las siguientes especialidades:

1. El empleador que pretenda desplazar a un trabajador extranjero a España deberá presentar, personalmente o a través de quien válidamente tenga atribuida la representación legal empresarial, la correspondiente solicitud de autorización de residencia y trabajo en el marco de prestaciones transnacionales de servicios ante:

a) La Oficina de Extranjería del lugar en donde se vayan a prestar los servicios; o

b) Ante la misión diplomática u oficina consular correspondiente a su lugar de residencia, supuesto en el cual serán de aplicación las reglas de ordenación del procedimiento establecidas para las autorizaciones iniciales de residencia temporal y trabajo por cuenta propia.

## § 11 Reglamento Ley Orgánica sobre derechos y libertades de los extranjeros en España [parcial]

---

2. A la solicitud de autorización de residencia temporal y trabajo en el marco de prestaciones transnacionales de servicios deberá acompañarse la siguiente documentación:

a) Copia del pasaporte completo o documento de viaje en vigor del trabajador extranjero.  
b) Los documentos necesarios para acreditar que concurre uno de los supuestos previstos en el artículo 110 de este Reglamento. Ello incluirá en todo caso:

En el supuesto previsto en el artículo 110.1.a), copia del contrato de prestación de servicios.

En el supuesto previsto en el artículo 110.1.b), escritura o documento público que acredite que las empresas pertenecen al mismo grupo.

c) Los documentos que acrediten que la residencia del trabajador extranjero en el país o países donde está establecida la empresa que le desplaza es estable y regular.

d) En su caso, certificado del Servicio Público de Empleo competente sobre la insuficiencia de demandantes de empleo para cubrir el puesto de trabajo.

e) Aquellos documentos que justifiquen la concurrencia, si son alegados por el interesado, de alguno o algunos de los supuestos específicos de no consideración de la situación nacional de empleo establecidos en el artículo 40 de la Ley Orgánica 4/2000 o por Convenio internacional.

f) La documentación acreditativa que identifica a la empresa que desplaza al trabajador extranjero y su domicilio fiscal.

g) La acreditativa de la capacitación y, en su caso, la cualificación profesional legalmente exigida para el ejercicio de la profesión.

h) El contrato de trabajo del trabajador extranjero con la empresa que le desplaza y una memoria de las actividades que el trabajador va a desarrollar en el marco de su desplazamiento.

i) El certificado de desplazamiento de la autoridad o institución competente del país de origen que acredite que el trabajador continúa sujeto a su legislación en materia de Seguridad Social si existe instrumento internacional de Seguridad Social aplicable.

En el caso de inexistencia de instrumento internacional de Seguridad Social aplicable al respecto, un documento público sobre nombramiento de representante legal de la empresa que desplaza al trabajador, a los efectos del cumplimiento de las obligaciones de Seguridad Social.

**Artículo 113.** *Denegación de las autorizaciones de residencia y trabajo en el marco de prestaciones transnacionales de servicios.*

Será causa de denegación de esta autorización, además del incumplimiento de alguno de los requisitos previstos en este capítulo, la concurrencia de alguna circunstancia prevista en el artículo 69.1.

**Artículo 114.** *Visado de residencia y trabajo en el marco de prestaciones transnacionales de servicios y entrada en España.*

1. El visado de residencia y trabajo que se expida en los supuestos a los que se refiere este capítulo habilita para la entrada y estancia por un periodo máximo de tres meses y para el comienzo, durante los tres meses posteriores a la fecha de entrada legal en España, de la actividad laboral en relación con la cual hubiera sido autorizado el extranjero.

Durante dicho plazo de tres meses deberá producirse el alta del trabajador en el régimen correspondiente de la Seguridad Social, que dotará de eficacia a la autorización de residencia y trabajo.

2. En caso de que en base a un instrumento internacional de Seguridad Social aplicable el trabajador continúe sujeto a la legislación de su país de origen sobre la materia, la eficacia de la autorización de residencia temporal y trabajo en el marco de una prestación transnacional de servicios se producirá en el momento de la entrada legal del trabajador en España durante la vigencia del visado.

3. En el plazo de un mes desde la fecha de eficacia de la autorización, el trabajador cuya autorización tenga una vigencia superior a seis meses deberá solicitar la Tarjeta de Identidad de Extranjero, personalmente y ante la Oficina de Extranjería o la Comisaría de Policía

correspondientes. Dicha tarjeta será expedida por el plazo de validez de la autorización y será retirada por el extranjero.

**Artículo 115.** *Prórroga de la autorización de residencia temporal y trabajo en el marco de prestaciones transnacionales de servicios.*

1. Las autorizaciones reguladas en este capítulo serán prorrogables por el periodo previsto de continuidad de la actividad que motivó el desplazamiento temporal, con el límite máximo de un año o el previsto en Convenios Internacionales firmados por España, si se acreditan idénticas condiciones a las exigidas para la concesión de la autorización inicial.

2. La prórroga de la autorización deberá solicitarse, en modelo oficial, durante los sesenta días naturales previos a la fecha de expiración de su vigencia. La presentación de la solicitud en este plazo prorrogará la validez de la autorización anterior hasta la resolución del procedimiento.

**Artículo 116.** *Autorización para trabajos de temporada o campaña en el marco de prestaciones transnacionales de servicios.*

A los trabajadores de temporada o campaña les será de aplicación lo dispuesto en el capítulo VI de este título en relación con desplazamientos de aquéllos que estén en plantilla de una empresa que desarrolle su actividad en un Estado no perteneciente a la Unión Europea ni al Espacio Económico Europeo, de cara a trabajar temporalmente en España para la misma empresa o grupo, siempre que se reúnan las siguientes condiciones:

a) Que la residencia del trabajador extranjero en el país donde radica la empresa que le desplaza es estable y regular.

b) Que la actividad profesional del trabajador extranjero en el país en el que radica la empresa que le desplaza tiene carácter habitual, y que se ha dedicado a dicha actividad como mínimo durante un año y ha estado al servicio de tal empresa, al menos, nueve meses.

c) Que la empresa que le desplaza garantiza a sus trabajadores desplazados temporalmente a España los requisitos y condiciones de trabajo aplicables, de acuerdo con lo establecido en la Ley 45/1999, de 29 de noviembre.

d) Que la situación nacional de empleo permite la contratación, salvo en el supuesto de que el empleador acredite que la actividad a desempeñar por el trabajador requiere un conocimiento directo y fehaciente de la empresa.

## CAPÍTULO IX

### Residencia temporal con excepción de la autorización de trabajo

**Artículo 117.** *Excepciones a la autorización de trabajo.*

Están exceptuados de la obligación de obtener autorización de trabajo para el ejercicio de una actividad lucrativa, laboral o profesional los extranjeros que estén incluidos en el artículo 41 de la Ley Orgánica 4/2000, de 11 de enero, y cumplan las siguientes condiciones:

a) Técnicos, investigadores y científicos invitados o contratados por la Administración General del Estado, las Comunidades Autónomas, las universidades, los entes locales o los organismos que tengan por objeto la promoción y el desarrollo de la investigación promovidos o participados mayoritariamente por las anteriores.

Tendrán esta consideración los profesionales que por sus conocimientos, especialización, experiencia o prácticas científicas sean invitados o contratados por una de las Administraciones citadas para el desarrollo de una actividad o programa técnico, científico o de interés general.

Esta circunstancia quedará acreditada con la presentación de la invitación o contrato de trabajo, suscritos por quien tenga atribuida la representación legal del órgano correspondiente, donde conste la descripción del proyecto y el perfil profesional que se requiere para su desarrollo.

## § 11 Reglamento Ley Orgánica sobre derechos y libertades de los extranjeros en España [parcial]

b) Profesores, técnicos, investigadores y científicos invitados o contratados por una universidad española. Se considera como tales a los docentes que sean invitados o contratados por una universidad española para desarrollar tareas docentes, de investigación o académicas.

Esta circunstancia quedará acreditada con la presentación de la invitación o contrato de trabajo para el ejercicio de dichas actividades, suscritos por quien tenga atribuida la representación legal de la universidad española correspondiente.

c) Personal directivo o profesorado de instituciones culturales o docentes dependientes de otros Estados, o privadas, de acreditado prestigio, oficialmente reconocidas por España, que desarrollen en nuestro país programas culturales y docentes de sus países respectivos, en tanto limiten su actividad a la ejecución de tales programas. Podrán beneficiarse de la excepción los extranjeros en quienes concurran las circunstancias siguientes:

1.<sup>a</sup> Ocupar puestos de dirección, de docencia o de investigación y limitar su ocupación al ejercicio de la indicada actividad en instituciones culturales o docentes extranjeras radicadas en España.

2.<sup>a</sup> Cuando se trate de instituciones culturales o docentes dependientes de otros Estados, deberán desarrollar en España su actividad de forma que los estudios cursados, programas desarrollados y los títulos o diplomas expedidos tengan validez y sean reconocidos por los países de los que dependan.

3.<sup>a</sup> Si se trata de instituciones privadas extranjeras, se considerará acreditado el prestigio cuando la entidad y las actividades realizadas hayan sido oficialmente reconocidas y autorizadas por las autoridades competentes, y los títulos o diplomas que expidan tengan validez y reconocimiento por los países de los que dependan.

Estas circunstancias quedarán acreditadas con la presentación de la documentación que justifique la validez en el país de origen de los títulos o diplomas expedidos en España, del contrato de trabajo, o designación para el ejercicio de actividades de dirección o docencia. Y, en el caso de las entidades privadas, también de la documentación que justifique su reconocimiento oficial en España.

d) Los funcionarios civiles o militares de las Administraciones estatales extranjeras que vengan a España para desarrollar actividades en virtud de acuerdos de cooperación con una Administración española.

Esta situación quedará acreditada con la presentación del certificado emitido por la Administración estatal extranjera competente y la justificación de tales aspectos.

e) Corresponsales de medios de comunicación extranjeros. Tendrán esta consideración los profesionales de la información al servicio de medios de comunicación extranjeros que desarrollen su actividad informativa en España, debidamente acreditados por las autoridades españolas como corresponsales o como enviados especiales.

f) Miembros de misiones científicas internacionales que realicen trabajos e investigaciones en España, autorizados por la Administración, estatal o autonómica, competente.

Tendrán esta consideración los extranjeros que formen parte de una misión científica internacional que se desplace a España para realizar actividades de estudio o investigación programadas por un organismo o agencia internacional, y autorizadas por las autoridades competentes.

g) Los artistas que vengan a España a realizar actuaciones concretas que no supongan una actividad continuada. Estarán incluidas en este supuesto las personas que, de forma individual o colectiva, se desplacen a España para realizar una actividad artística, directamente ante el público o destinada a la grabación de cualquier tipo para su difusión, en cualquier medio o local destinado habitual o accidentalmente a espectáculos públicos o actuaciones de tipo artístico. Las actividades que se realicen no podrán superar cinco días continuados de actuación o veinte días de actuación en un periodo inferior a seis meses.

Esta situación quedará acreditada con la presentación del contrato para el desarrollo de las actividades artísticas y de una relación de las autorizaciones o licencias que se exijan para el desarrollo de las mismas que indique la situación en la que se encuentran los trámites para su consecución, incluyendo, en su caso, las certificaciones de solicitud ante los organismos correspondientes.

## § 11 Reglamento Ley Orgánica sobre derechos y libertades de los extranjeros en España [parcial]

h) Ministros religiosos y miembros de la jerarquía de las diferentes iglesias, confesiones y comunidades religiosas, así como religiosos profesos de órdenes religiosas. Tendrán esta consideración las personas en quienes concurren los siguientes requisitos:

1.º Que pertenezcan a una iglesia, confesión, comunidad religiosa u orden religiosa que figure inscrita en el Registro de Entidades Religiosas del Ministerio de Justicia.

2.º Que tengan, efectiva y actualmente, la condición de ministro de culto, miembro de la jerarquía o religioso profeso por cumplir los requisitos establecidos en sus normas estatutarias.

3.º Que las actividades que vayan a desarrollar en España sean estrictamente religiosas o, en el caso de religiosos profesos, sean meramente contemplativas o respondan a los fines estatutarios propios de la orden; quedan expresamente excluidas las actividades laborales que no se realicen en este ámbito.

4.º Que la entidad de la que dependan se comprometa a hacerse cargo de los gastos ocasionados por su manutención y alojamiento, así como a cumplir los requisitos exigibles de acuerdo con la normativa sobre Seguridad Social.

El extremo indicado en el párrafo 1.º se acreditará mediante certificación del Ministerio de Justicia; los expresados en los párrafos 2.º a 4.º se acreditarán mediante certificación expedida por la entidad, con la conformidad del Ministerio de Justicia y la presentación de copia de los Estatutos de la orden.

Quedan expresamente excluidos de este artículo los seminaristas y personas en preparación para el ministerio religioso, aunque temporalmente realicen actividades de carácter pastoral, así como las personas vinculadas con una orden religiosa en la que aún no hayan profesado, aunque realicen una actividad temporal en cumplimiento de sus estatutos religiosos.

i) Los extranjeros que formen parte de los órganos de representación, gobierno y administración de los sindicatos y organizaciones empresariales reconocidos internacionalmente, siempre que su actividad se limite estrictamente al desempeño de las funciones inherentes a dicha condición.

j) Los menores extranjeros en edad laboral tutelados por un servicio de protección de menores competente, para aquellas actividades que, a propuesta de la mencionada entidad, mientras permanezcan en esa situación, favorezcan su integración social.

Esta situación quedará probada con la acreditación de que el servicio citado ejerce la tutela del menor y la presentación por parte de ésta de la propuesta de actividad que favorezca la integración social del menor.

### **Artículo 118. Procedimiento.**

1. En el caso de que no sea residente en España y siempre que la duración prevista de la actividad sea superior a noventa días, el extranjero deberá solicitar el correspondiente visado de residencia ante la oficina consular española correspondiente a su lugar de residencia, acompañando a la solicitud la documentación que proceda para cada uno de los supuestos de excepción a la autorización de trabajo previstos en el artículo 117.

La oficina consular verificará la excepción y tramitará el visado de residencia conforme a lo dispuesto en el artículo 48, si bien se reducirá el plazo previsto en el apartado 4 de dicho artículo a siete días. La ausencia de respuesta deberá considerarse como resolución favorable.

Cuando el extranjero no sea residente en España y la duración prevista de la actividad no sea superior a noventa días, deberá solicitar, cualquiera que sea su nacionalidad, el correspondiente visado de estancia ante la Misión diplomática u Oficina consular española en cuya demarcación resida. En estos casos, el procedimiento aplicable a la solicitud de visado será el previsto para la tramitación de visados de estancia de corta duración, debiendo acreditar el extranjero que reúne las condiciones para su inclusión en uno de los supuestos descritos en el artículo anterior.

La expedición del visado de estancia previsto en el párrafo anterior será comunicada, a través de la aplicación informática correspondiente, a la Oficina de Extranjería de la provincia donde se vaya a desarrollar la actividad. Las solicitudes de prórroga de estancia se registrarán

por lo previsto en el artículo 34 de este Reglamento. La duración total de la estancia y sus posibles prórrogas no podrá ser en ningún caso superior a noventa días.

2. En el caso de que sea residente en España, el extranjero deberá solicitar el reconocimiento de la excepción, y alegar que reúne estas condiciones, ante la Oficina de Extranjería correspondiente a la provincia donde se inicie la actividad, aportando la documentación que lo justifique. Lo previsto en este apartado no será de aplicación a los menores extranjeros no acompañados que obtuviesen la autorización a que se refiere el artículo 196 de este Reglamento.

Esta solicitud se entenderá denegada si en el plazo de tres meses la Subdelegación o Delegación del Gobierno no se pronuncia sobre la misma. La Oficina de Extranjería podrá solicitar la presentación de la documentación adicional que se estime pertinente para acreditar que el extranjero se encuentra en alguno de los supuestos previstos en el artículo 117, así como los informes que sean precisos a otros órganos administrativos.

3. La vigencia del reconocimiento de la excepción se adaptará a la duración de la actividad o programa que se desarrolle, con el límite máximo de un año en el reconocimiento inicial, de dos en la primera prórroga y de otros dos años en la siguiente prórroga, si subsisten las circunstancias que motivaron la excepción.

4. El hecho de haber sido titular de una excepción de autorización de trabajo no generará derechos para la obtención de una autorización de trabajo por cuenta propia o ajena.

#### **Artículo 119.** *Efectos del visado.*

1. Una vez recogido, en su caso, el visado, el trabajador deberá entrar en el territorio español, de conformidad con lo establecido en el título I, durante la vigencia de éste, no superior a tres meses.

2. El visado incorporará la autorización inicial de residencia con la excepción a la autorización de trabajo, cuya vigencia comenzará desde la fecha en que se efectúe la entrada, y así se haga constar en el visado, pasaporte o título de viaje.

En caso que el extranjero ya tuviera la condición de residente en España, la vigencia de la exceptuación de autorización de trabajo comenzará en la fecha de la resolución por la que haya sido concedida.

3. En caso de concesión de autorizaciones de vigencia superior a seis meses, el trabajador deberá solicitar personalmente, en el plazo de un mes desde su entrada legal en territorio español ante la Oficina de Extranjería o la Comisaría de Policía correspondientes, la Tarjeta de Identidad de Extranjero. En caso que el extranjero ya tuviera la condición de residente en España, dicho plazo será computado desde la fecha de notificación de la resolución de concesión de la exceptuación de la autorización de trabajo.

### CAPÍTULO X

#### **Residencia temporal del extranjero que ha retornado voluntariamente a su país**

##### **Artículo 120.** *Ámbito de aplicación.*

1. Lo previsto en el presente capítulo será de aplicación al extranjero que, siendo titular de una autorización de residencia temporal:

- a) Se acoja a un programa de retorno voluntario impulsado, financiado o reconocido por la Administración General del Estado; o
- b) Retorne voluntariamente a su país de origen al margen de programa alguno.

2. En cualquier caso, lo previsto en este capítulo se entenderá sin perjuicio del derecho de los extranjeros residentes en España a salir de territorio español y regresar a éste durante la vigencia de su autorización de residencia, sin más limitaciones que las establecidas de conformidad con el artículo 28 de la Ley Orgánica 4/2000, de 11 de enero, y las derivadas de la posible extinción de su autorización tras un determinado periodo de ausencia de territorio español, de acuerdo con lo previsto en este Reglamento.



**Artículo 121.** *Compromiso de no regreso a territorio español.*

1. Finalizada la vigencia de su compromiso de no regreso a territorio español, el extranjero podrá solicitar, o podrá solicitarse a su favor, una autorización de residencia temporal o de residencia temporal y trabajo, de acuerdo con lo previsto en este Reglamento en función del tipo autorización que desee obtener.

En caso de que el programa de retorno voluntario no establezca un periodo de compromiso de no regreso a España o si el extranjero retorna a su país de origen al margen de programa alguno, la solicitud de autorización de residencia temporal o residencia temporal y trabajo de acuerdo con lo establecido en este capítulo podrá ser presentada transcurridos tres años desde la fecha del retorno a su país de origen. Este plazo podrá ser modificado por Orden del titular del Ministerio de Trabajo e Inmigración.

2. A efectos de control de la fecha del retorno, el extranjero, cualquiera que sea el programa de retorno voluntario al que se haya acogido o de no haberse acogido a ninguno, deberá comparecer personalmente en la representación diplomática o consular española en el país de origen, entregando su Tarjeta de Identidad de Extranjero en vigor.

3. En caso de que haya regresado a su país de origen en base a un programa de retorno voluntario que no implique su renuncia a la situación de residencia de que fuera titular, o de no haberse acogido a ningún programa, el extranjero, a efectos de que le resulte de aplicación lo previsto en este capítulo, habrá de renunciar expresamente y por escrito a su autorización de residencia, en el momento en que comparezca en la representación diplomática o consular española en su país de origen para acreditar su retorno.

4. La representación diplomática o consular española ante la que el extranjero entregue su tarjeta y renuncie a su autorización de residencia entregará a éste un documento en el que consten ambas actuaciones y la fecha en la que se han producido.

**Artículo 122.** *Autorizaciones de residencia temporal o de residencia temporal y trabajo.*

1. No resultará de aplicación el requisito relativo a la consideración de la situación nacional de empleo en los procedimientos sobre autorizaciones en los cuales éste fuera generalmente exigible, cuando el extranjero a cuyo favor se soliciten éstas se encuentre incluido en el supuesto previsto en el artículo 120.1.a).

2. En el marco de la gestión colectiva de trabajadores en origen, podrán ser presentadas ofertas de carácter nominativo a favor de los extranjeros que se hubieran acogido al programa de retorno voluntario o hubieran regresado a su país al margen de un programa en los términos previstos en este capítulo, siempre que con ello hubieran renunciado a la titularidad de una autorización de residencia temporal y trabajo.

Igualmente, los órganos españoles competentes realizarán las actuaciones necesarias para que dichos extranjeros sean preseleccionados en los procedimientos desarrollados en su país de origen a los que concurren, siempre que reúnan los requisitos de capacitación y, en su caso, cualificación profesional legalmente exigida para el ejercicio de la profesión.

3. Los procedimientos de solicitud de una autorización de residencia temporal o de residencia temporal y trabajo derivados de lo previsto en este capítulo serán objeto de tramitación preferente. El plazo máximo para la resolución y notificación será de cuarenta y cinco días desde la fecha de entrada de la solicitud en el registro del órgano competente para su resolución.

4. La situación de residencia temporal del extranjero se entenderá continuada, a los efectos de acceso a la situación de residencia de larga duración, si bien dicho cómputo no incluirá el tiempo transcurrido desde el retorno voluntario del extranjero a su país de origen o país de anterior residencia, hasta la concesión de la nueva autorización de residencia temporal o de residencia temporal y trabajo.

5. Lo previsto en este artículo resultará de aplicación una vez transcurrido el plazo de compromiso de no regreso a España, asumido por el extranjero al retornar voluntariamente a su país de origen.



## TÍTULO V

**Residencia temporal por circunstancias excepcionales**

## CAPÍTULO I

**Residencia temporal por circunstancias excepcionales por arraigo, protección internacional, razones humanitarias, colaboración con autoridades, seguridad nacional o interés público**

[...]

**Artículo 129.** *Autorización de trabajo del titular de una autorización de residencia temporal por circunstancias excepcionales.*

1. La concesión de la autorización de residencia temporal por circunstancias excepcionales por razones de arraigo llevará aparejada una autorización de trabajo en España durante la vigencia de aquélla, con excepción de la que se conceda a los menores de edad laboral, o en casos de exención del requisito de contar con contrato por contar con medios económicos que no deriven de la realización de una actividad por cuenta propia

En la misma situación se hallarán las personas a las que se refiere el artículo 125 de este Reglamento.

2. En los demás supuestos, el extranjero podrá solicitar, personalmente, la correspondiente autorización de trabajo ante el órgano competente para su tramitación. Dicha solicitud podrá presentarse de manera simultánea con la solicitud de autorización de residencia por circunstancias excepcionales o bien durante el periodo de vigencia de aquélla, y para su concesión será preciso cumplir:

a) De solicitarse una autorización de trabajo por cuenta ajena, los requisitos establecidos en los párrafos b), c), d), e) y f) del artículo 64.3.

b) De solicitarse una autorización de trabajo por cuenta propia, los requisitos previstos en el artículo 105.3.

[...]

## CAPÍTULO II

**Residencia temporal y trabajo por circunstancias excepcionales de mujeres extranjeras víctimas de violencia de género**

**Artículo 131.** *Denuncia a favor de una mujer extranjera víctima de violencia de género.*

Si al denunciarse una situación de violencia de género contra una mujer extranjera se pusiera de manifiesto su situación irregular, el expediente administrativo sancionador incoado por infracción del artículo 53.1.a) de la Ley Orgánica 4/2000, de 11 de enero, será inmediatamente suspendido por el instructor hasta la finalización del proceso penal. En caso de que el expediente sancionador no hubiera sido iniciado en el momento de presentación de la denuncia, la decisión sobre su incoación será pospuesta hasta la finalización del proceso penal.

La autoridad ante la que se hubiera presentado la denuncia informará inmediatamente a la mujer extranjera de las posibilidades que le asisten en el marco de este artículo, así como de los derechos que le asisten al amparo de la Ley Orgánica 1/2004, de 28 de diciembre, de Medidas de Protección Integral contra la Víctima de Violencia de Género.

**Artículo 132.** *Inicio del procedimiento relativo a la residencia temporal y trabajo de la mujer extranjera víctima de violencia de género.*

1. La mujer extranjera que se encuentre en la situación descrita en el artículo anterior podrá solicitar, ante la Oficina de Extranjería correspondiente, una autorización de residencia y trabajo por circunstancias excepcionales, por sí misma o a través de representante, desde

el momento en que se haya dictado una orden de protección a su favor o emitido informe del Ministerio Fiscal en el que se aprecie la existencia de indicios de violencia de género.

2. En el momento de presentación de la solicitud, o en cualquier otro posterior a lo largo del proceso penal, la mujer extranjera, por sí misma o a través de representante, podrá solicitar una autorización de residencia por circunstancias excepcionales a favor de sus hijos menores de edad, o de residencia y trabajo por circunstancias excepcionales en caso de mayores de dieciséis años, que se encuentren en España en el momento de la denuncia.

3. La solicitud irá acompañada de la siguiente documentación:

a) Copia del pasaporte completo, o documento de viaje, en vigor, de la mujer extranjera y/o, en su caso, de sus hijos menores de edad. En su caso, este documento será sustituido por cédula de inscripción, en vigor.

b) En su caso, documento por el que se otorgue la representación legal en favor de la persona física que formule la solicitud.

c) Copia de la orden de protección o del informe del Ministerio Fiscal.

La tramitación de las solicitudes presentadas al amparo de este artículo tendrá carácter preferente.

**Artículo 133.** *Autorización provisional de residencia temporal y trabajo de la mujer extranjera víctima de violencia de género.*

1. Presentada la solicitud de autorización de residencia temporal y trabajo de la mujer víctima de violencia de género, el Delegado o Subdelegado del Gobierno competente concederá de oficio una autorización provisional de residencia y trabajo a favor de la mujer extranjera y, en su caso, autorizaciones de residencia o de residencia y trabajo provisionales a favor de sus hijos menores de edad o que tengan una discapacidad y no sean objetivamente capaces de proveer sus necesidades, siempre que exista una orden de protección a favor de la mujer extranjera o un informe del Ministerio Fiscal que aprecie la existencia de indicios de violencia de género.

2. Concedida la autorización provisional a favor de la mujer extranjera, ésta implicará la posibilidad de trabajar, por cuenta ajena o por cuenta propia, en cualquier ocupación, sector de actividad y ámbito territorial. La autorización provisional a favor de hijos mayores de dieciséis años tendrá el mismo alcance.

3. La autorización provisional tendrá eficacia desde el momento de su concesión. Su vigencia estará condicionada a la concesión o denegación de la autorización definitiva.

4. En el plazo de un mes desde su concesión, la titular de la autorización habrá de solicitar, personalmente y ante la Oficina de Extranjería o la Comisaría de Policía correspondientes, la Tarjeta de Identidad de Extranjero. Dicha tarjeta, que tendrá vigencia anual, hará constar que su titular está autorizada a residir y trabajar en España, pero no su carácter provisional ni su condición de víctima de violencia de género.

Las disposiciones previstas en este apartado serán de aplicación, en su caso, a las autorizaciones concedidas a favor de los hijos menores de edad o que tengan una discapacidad y no sean objetivamente capaces de proveer sus necesidades.

5. La Delegación o Subdelegación del Gobierno que haya concedido las autorizaciones provisionales informará de esta circunstancia a la autoridad judicial que esté conociendo del proceso penal.

**Artículo 134.** *Finalización del procedimiento relativo a la residencia temporal y trabajo de la mujer extranjera víctima de violencia de género.*

Concluido el proceso penal, el Ministerio Fiscal lo pondrá en conocimiento de la Oficina de Extranjería y a la Comisaría de Policía correspondientes, a los siguientes efectos:

1. De haber concluido con sentencia condenatoria o resolución judicial de la que se deduzca que la mujer ha sido víctima de violencia de género, a los efectos de:

a) Si se hubiera solicitado la autorización de residencia y trabajo, la concesión de ésta por el Delegado o Subdelegado del Gobierno competente y su notificación, en el plazo máximo de veinte días desde que a la Oficina de Extranjería le conste la sentencia.

La duración de la autorización será de cinco años. Ello, sin perjuicio de la posibilidad de su titular de acceder en el curso de éstos a la situación de residencia de larga duración, previa solicitud, a cuyo efecto se computará, en su caso, el tiempo durante el que hubiera sido titular de una autorización provisional concedida en base al artículo anterior.

En el plazo de un mes desde su concesión, la titular de la autorización habrá de solicitar, personalmente y ante la Oficina de Extranjería o la Comisaría de Policía correspondientes, la Tarjeta de Identidad de Extranjero. Dicha tarjeta hará constar que su titular está autorizada a residir y trabajar en España, pero no su condición de víctima de violencia de género.

Las disposiciones previstas en este apartado serán de aplicación, en su caso, a las autorizaciones solicitadas a favor de los hijos menores de edad o que tengan una discapacidad y no sean objetivamente capaces de proveer sus necesidades.

b) Si no se hubiera solicitado la autorización de residencia y trabajo, el Ministerio Fiscal informará a la mujer extranjera sobre la posibilidad que le asiste en base al presente artículo de solicitar una autorización de residencia temporal y trabajo a su favor, así como autorizaciones de residencia temporal o de residencia temporal y trabajo a favor de sus hijos menores de edad o que tengan una discapacidad y no sean objetivamente capaces de proveer sus necesidades.

Igualmente, le informarán de que dispone de un plazo de seis meses desde la fecha en la que le haya sido notificada la sentencia, para la presentación de la solicitud o solicitudes.

El procedimiento relativo a la solicitud de autorización será tramitado en los términos previstos en el artículo 132. La autorización que, en su caso, se conceda, tendrá los efectos y vigencia previstos en la letra anterior. Ello también será de aplicación a solicitudes presentadas a favor de los hijos menores de edad o que tengan una discapacidad y no sean objetivamente capaces de proveer sus necesidades.

c) La concesión de una autorización de residencia y trabajo por circunstancias excepcionales de acuerdo con lo previsto en este apartado supondrá el archivo del procedimiento sancionador que pudiera existir con la mujer extranjera víctima de violencia de género.

2. De haber concluido con sentencia no condenatoria o resolución judicial de la que no se deduzca que la mujer ha sido víctima de violencia de género, a los efectos de:

a) Si se hubiera solicitado la autorización de residencia y trabajo en base a lo dispuesto en el artículo 132, la denegación de la autorización. En su caso, la denegación de las solicitudes presentadas a favor de los hijos menores de edad o que tengan una discapacidad y no sean objetivamente capaces de proveer sus necesidades.

b) La automática pérdida de eficacia de la autorización provisional que se hubiera podido conceder, cuya titularidad no podrá ser alegada de cara a la obtención de la condición de residente de larga duración. Esta previsión será de aplicación, en su caso, a las autorizaciones provisionales de los hijos menores de edad o que tengan una discapacidad y no sean objetivamente capaces de proveer sus necesidades.

c) El inicio o la continuación del procedimiento sancionador en materia de extranjería inicialmente no incoado o suspendido, y su tramitación y resolución de acuerdo con lo previsto en el título III de la Ley Orgánica 4/2000.

### CAPÍTULO III

#### **Residencia temporal y trabajo por circunstancias excepcionales por colaboración contra redes organizadas**

##### **Artículo 135. Exención de responsabilidad.**

1. De conformidad con el artículo 59 de la Ley Orgánica 4/2000, de 11 de enero, la autoridad con la que esté colaborando un extranjero que se encuentre irregularmente en España y sea víctima, perjudicado o testigo de un acto de tráfico ilícito de seres humanos, inmigración ilegal, explotación laboral o de tráfico ilícito de mano de obra o de explotación en la prostitución abusando de su situación de necesidad, remitirá informe sobre dicha colaboración al órgano administrativo competente para la instrucción del expediente sancionador, a los efectos de que pueda proponer al Delegado o Subdelegado competente

la exención de responsabilidad de éste en relación con la infracción del artículo 53.1.a) de la Ley Orgánica 4/2000, de 11 de enero.

2. Será competente para determinar la exención de responsabilidad del extranjero el Delegado o Subdelegado del Gobierno en la provincia en la que se hubiera incoado el procedimiento administrativo sancionador en materia de extranjería.

3. En el marco de la decisión sobre la exención de responsabilidad del extranjero, el Delegado o Subdelegado del Gobierno decidirá igualmente sobre la suspensión temporal del procedimiento sancionador incoado o de la ejecución de la medida de expulsión o devolución que ya hubiera sido acordada.

4. De no determinarse la exención de responsabilidad, se decidirá la continuación del procedimiento sancionador o la ejecución de la medida de expulsión o devolución suspendida.

**Artículo 136.** *Autorización de residencia y trabajo por colaboración con autoridades administrativas no policiales.*

1. Determinada, en su caso, la exención de responsabilidad, la autoridad que hubiera dictado la resolución en tal sentido informará al extranjero de la posibilidad que le asiste de presentar una solicitud de autorización de residencia y trabajo por circunstancias excepcionales, dirigida al titular de la Secretaría de Estado de Inmigración y Emigración, si la colaboración contra redes organizadas se produce con autoridades administrativas no policiales.

2. La solicitud de autorización, que será presentada ante la Delegación o Subdelegación del Gobierno que hubiera determinado la exención de responsabilidad, podrá ser presentada por el extranjero personalmente o a través de representante.

La solicitud irá acompañada de la siguiente documentación:

a) Copia del pasaporte completo, o documento de viaje, en vigor, del extranjero. En su caso, este documento será sustituido por cédula de inscripción, en vigor.

b) En su caso, documento público por el que se otorgue la representación legal en favor de la persona física que formule la solicitud.

3. La Delegación o Subdelegación del Gobierno dará traslado inmediato de la solicitud a la Secretaría de Estado de Inmigración y Emigración para su resolución, adjuntado informe sobre el sentido de la resolución y el informe emitido por la autoridad con la que hubiese colaborado.

4. La remisión de la solicitud de autorización de residencia y trabajo por circunstancias excepcionales, en caso de incluir informe favorable a la concesión de ésta, supondrá la concesión de autorización provisional de residencia y trabajo por el Delegado o Subdelegado del Gobierno, para la cual no será necesario que el interesado presente una nueva solicitud.

5. El Delegado o Subdelegado del Gobierno notificará al interesado que la propuesta de inicio de oficio del procedimiento ha sido realizada y la concesión o no de la autorización provisional de residencia y trabajo.

6. Concedida, en su caso, la autorización provisional, ésta implicará la posibilidad de trabajar, por cuenta ajena o por cuenta propia, en cualquier ocupación, sector de actividad y ámbito territorial.

La autorización provisional tendrá eficacia desde el momento de la notificación de su concesión y hasta que se dicte resolución sobre la solicitud de autorización definitiva.

En el plazo de un mes desde su concesión, el titular de la autorización provisional habrá de solicitar, personalmente y ante la Oficina de Extranjería o Comisaría de Policía correspondientes, la Tarjeta de Identidad de Extranjero. Dicha tarjeta hará constar que su titular está autorizado a residir y trabajar en España, pero no su carácter provisional ni su condición de colaborador en actuaciones contra redes organizadas.

La Tarjeta de Identidad de Extranjero será renovable con carácter anual.

7. Resuelto favorablemente, en su caso, el procedimiento sobre la autorización definitiva, por el titular de la Secretaría de Estado de Inmigración y Emigración, la autorización de residencia y trabajo tendrá vigencia de cinco años e implicará la posibilidad de trabajar, por cuenta ajena o por cuenta propia, en cualquier ocupación, sector de actividad y ámbito territorial.

Ello, sin perjuicio de la posibilidad de su titular de acceder en el curso de éstos a la situación de residencia de larga duración, previa solicitud, a cuyo efecto se computará, en su caso, el tiempo durante el que hubiera sido titular de una autorización provisional concedida en base a este artículo.

En el plazo de un mes desde su concesión, su titular habrá de solicitar, personalmente y ante la Oficina de Extranjería o la Comisaría de Policía correspondientes, la Tarjeta de Identidad de Extranjero. Dicha tarjeta hará constar que su titular está autorizado a residir y trabajar en España, pero no su condición de colaborador contra redes organizadas.

8. La denegación de la autorización de residencia y trabajo, que será notificada al interesado a través de la Delegación o Subdelegación del Gobierno que hubiera declarado la exención de responsabilidad, supondrá la pérdida de vigencia de la autorización provisional que se hubiera podido conceder, sin necesidad de pronunciamiento administrativo expreso. En este caso, la titularidad de la autorización provisional no podrá ser alegada de cara a la obtención de la condición de residente de larga duración.

9. El apartado anterior será entendido sin perjuicio de la posibilidad de que el extranjero inicie un procedimiento de solicitud de autorización de residencia por circunstancias excepcionales, alegando la concurrencia de un supuesto distinto al previsto en el artículo 59 de la Ley Orgánica 4/2000.

**Artículo 137.** *Autorización de residencia y trabajo por colaboración con autoridades administrativas policiales, fiscales o judiciales.*

1. Determinada, en su caso, la exención de responsabilidad, la autoridad que hubiera dictado la resolución en tal sentido informará al extranjero de la posibilidad que le asiste de presentar una solicitud de autorización de residencia y trabajo por circunstancias excepcionales, dirigida al titular de la Secretaría de Estado de Seguridad, si la colaboración contra redes organizadas se produce con autoridades policiales, fiscales o judiciales.

2. La solicitud de autorización se presentará por el extranjero ante la correspondiente unidad policial de extranjería, personalmente o a través de representante.

La solicitud irá acompañada de la siguiente documentación:

a) Copia del pasaporte completo, o documento de viaje, en vigor, del extranjero. En su caso, este documento será sustituido por cédula de inscripción, en vigor.

b) En su caso, documento público por el que se otorgue la representación legal en favor de la persona física que formule la solicitud.

3. La unidad policial de extranjería dará traslado inmediato de la solicitud, junto con el informe emitido por la autoridad con la que hubiese colaborado y el informe de la propia unidad policial sobre el sentido de la resolución, a la Comisaría General de Extranjería y Fronteras, que formulará propuesta a la Secretaría de Estado de Seguridad para su resolución.

La unidad policial notificará al interesado que la propuesta de inicio de oficio del procedimiento ha sido realizada.

4. En caso de que el informe de la unidad policial de extranjería fuese favorable a la concesión de la autorización, la remisión de la solicitud a la Comisaría General de Extranjería y Fronteras, conforme a lo dispuesto en el apartado anterior, supondrá la concesión de autorización provisional de residencia y trabajo.

5. La unidad policial de extranjería notificará al interesado la concesión o no de la autorización provisional de residencia y trabajo.

6. Concedida, en su caso, la autorización provisional, ésta implicará la posibilidad de trabajar, por cuenta ajena o por cuenta propia, en cualquier ocupación, sector de actividad y ámbito territorial.

La autorización provisional tendrá eficacia desde el momento de la notificación de su concesión y hasta que se dicte resolución sobre la solicitud de autorización definitiva. En el plazo de un mes desde su concesión, el titular de la autorización provisional habrá de solicitar, personalmente y ante la Oficina de Extranjería o Comisaría de Policía correspondientes, la Tarjeta de Identidad de Extranjero. Dicha tarjeta hará constar que su titular está autorizado a residir y trabajar en España, pero no su carácter provisional ni su



condición de colaborador en actuaciones contra redes organizadas. La Tarjeta de Identidad de Extranjero será renovable con carácter anual.

7. Resuelto favorablemente, en su caso, el procedimiento sobre la autorización definitiva, por el titular de la Secretaría de Estado de Seguridad, la autorización de residencia y trabajo tendrá vigencia de cinco años e implicará la posibilidad de trabajar, por cuenta ajena o por cuenta propia, en cualquier ocupación, sector de actividad y ámbito territorial.

Ello, sin perjuicio de la posibilidad de su titular de acceder en el curso de éstos a la situación de residencia de larga duración, previa solicitud, a cuyo efecto se computará, en su caso, el tiempo durante el que hubiera sido titular de una autorización provisional concedida en base a este artículo.

En el plazo de un mes desde su concesión, su titular habrá de solicitar, personalmente y ante la Oficina de Extranjería o Comisaría de Policía competentes, la Tarjeta de Identidad de Extranjero. Dicha tarjeta hará constar que su titular está autorizado a residir y trabajar en España, pero no su condición de colaborador contra redes organizadas.

8. La denegación de la autorización de residencia y trabajo, que será notificada al interesado y comunicada a la Delegación o Subdelegación del Gobierno que hubiera declarado la exención de responsabilidad, supondrá la pérdida de vigencia de la autorización provisional que se hubiera podido conceder, sin necesidad de pronunciamiento administrativo expreso. En este caso, la titularidad de la autorización provisional no podrá ser alegada de cara a la obtención de la condición de residente de larga duración.

9. El apartado anterior será entendido sin perjuicio de la posibilidad de que el extranjero inicie un procedimiento de solicitud de autorización de residencia por circunstancias excepcionales, alegando la concurrencia de un supuesto distinto al previsto en el artículo 59 de la Ley Orgánica 4/2000.

[ ... ]

## TÍTULO VIII

### Gestión colectiva de contrataciones en origen

#### **Artículo 167.** *Gestión colectiva de contrataciones en origen.*

1. El Ministerio de Inclusión, Seguridad Social y Migraciones, teniendo en cuenta la situación nacional de empleo, podrá aprobar anualmente una previsión de las ocupaciones y, en su caso, de la cifra de puestos de trabajo que se podrán cubrir a través de la gestión colectiva de contrataciones en origen.

En caso de que, transcurrido un año respecto al que se establezca la cifra, el número de contrataciones en origen sea inferior a las inicialmente previstas, el Ministerio de Inclusión, Seguridad Social y Migraciones, previa consulta a la Comisión Laboral Tripartita de Inmigración, podrá prorrogar la vigencia de la cifra que reste.

2. La gestión colectiva permitirá la contratación programada de trabajadores que no se hallen o residan en España, para ocupar empleos estables y que serán seleccionados en sus países de origen a partir de las ofertas presentadas por los empresarios.

La orden anual por la que se establece la contratación en origen podrá prever las siguientes figuras:

- a) Migración de carácter estable.
- b) Migración circular.
- c) Visados de búsqueda de empleo.

3. Las autorizaciones de trabajo previstas en la contratación colectiva en origen para la migración circular tendrán una duración de cuatro años y habilitarán a trabajar por un periodo máximo de nueve meses en un año en un único sector laboral. La vigencia de estas autorizaciones estará supeditada al compromiso de retorno del trabajador al país de origen, y al mantenimiento de las condiciones que justificaron la concesión de la autorización.

Estas autorizaciones se concederán para un único empleador, sin perjuicio de las especificidades que pueda establecer la orden anual que regula la gestión colectiva de contrataciones en origen en relación con los requisitos de las concatenaciones entre provincias y cambios de empleador.

4. Las autorizaciones de trabajo para la migración circular podrán prorrogarse tras la finalización de su vigencia, por iguales períodos.

Los trabajadores que acrediten haber cumplido con el compromiso de retorno durante la vigencia de la autorización de trabajo podrán solicitar, en el periodo de seis meses desde la finalización de esta autorización, una autorización de residencia y trabajo que tendrá una duración de dos años, prorrogables por otros dos, que autorizará a trabajar por cuenta ajena y por cuenta propia.

**Artículo 168.** *Elaboración de la previsión anual de la gestión colectiva de contrataciones en origen.*

1. Corresponderá a la Secretaría de Estado de Migraciones la elaboración de la propuesta de previsión anual de puestos de trabajo, por ocupación laboral, que podrán ser cubiertos a través de la gestión colectiva de contrataciones en origen.

Para ello, deberá tenerse en cuenta la información sobre la situación nacional de empleo suministrada por el Servicio Público de Empleo Estatal, así como las propuestas que, previa consulta a las organizaciones sindicales más representativas y empresariales en su ámbito correspondiente, sean realizadas por las Comunidades Autónomas. Dichas propuestas se realizarán tras haber recibido las solicitudes de las organizaciones empresariales de ámbito provincial y las consideraciones que les hubieran hecho llegar las organizaciones sindicales más representativas de idéntico ámbito.

2. La propuesta realizada por la Secretaría de Estado de Migraciones será adoptada previa consulta a la Comisión Laboral Tripartita de Inmigración, a la que con periodicidad trimestral le serán remitidos datos estadísticos sobre las autorizaciones solicitadas y concedidas, así como las solicitudes y concesiones de visados de búsqueda de empleo y las autorizaciones derivadas de éstos, de acuerdo con la Orden ministerial de gestión colectiva de contrataciones en origen.

Elaborada la propuesta, será presentada por la Secretaría de Estado de Migraciones ante la Comisión Interministerial de Extranjería para que informe sobre la procedencia de aprobar la Orden.

**Artículo 169.** *Contenido de la norma sobre la gestión colectiva.*

1. La Orden ministerial por la que se apruebe la gestión colectiva de contrataciones en origen comprenderá la cifra provisional de los puestos de trabajo de migración de carácter estable que pueden ser cubiertos a través de este procedimiento por trabajadores extranjeros que no se hallen o residan en España.

2. Asimismo, podrá establecer un número de visados para búsqueda de empleo dirigidos a hijos o nietos de españoles de origen, así como un número de visados para la búsqueda de empleo limitados a determinadas ocupaciones en un ámbito territorial concreto.

3. La Orden ministerial que apruebe la gestión colectiva de contrataciones en origen podrá regular de manera diferenciada las previsiones sobre migración de carácter estable y, sin establecer una cifra de puestos a trabajo a cubrir ni una delimitación de ocupaciones laborales, particularidades en el procedimiento de contratación de trabajadores para un determinado sector.

Sin perjuicio de lo anterior, dichas particularidades podrán ser establecidas, previo informe de la Comisión Laboral Tripartita de Inmigración, por Orden del titular del Ministerio de Inclusión, Seguridad Social y Migraciones específicamente aprobada a dichos efectos, en caso de que, a raíz de las propuestas de las Comunidades Autónomas y en atención a la situación nacional de empleo, se determine la no procedencia de establecer una cifra de contrataciones de carácter estable para una determinada anualidad.

4. A lo largo del año se podrá revisar el número y distribución de las ofertas de empleo admisibles en el marco de la gestión colectiva de contrataciones en origen, para adaptarlo a la evolución del mercado de trabajo.

5. Las ofertas de empleo presentadas de acuerdo con la norma sobre gestión colectiva de contrataciones en origen se orientarán preferentemente hacia los países con los que España haya firmado acuerdos sobre regulación y ordenación de flujos migratorios.



**Artículo 170.** *Especialidades de los procedimientos relativos a autorizaciones en el marco de la gestión colectiva de contrataciones en origen.*

1. Las diferentes actuaciones de gestión, selección e intervención social y concesión de autorizaciones de trabajo, o de residencia y trabajo, entre otras, que sean consecuencia de la ejecución de la gestión colectiva de contrataciones en origen, se desarrollarán en los términos que el Ministerio de Inclusión, Seguridad Social y Migraciones establezca en la correspondiente Orden.

En todo caso, será necesario cumplir los siguientes requisitos:

1.º Los establecidos en el artículo 64 de este Reglamento y el artículo 16 del texto refundido de la Ley del Estatuto de los Trabajadores, aprobado por el Real Decreto Legislativo 2/2015, de 23 de octubre.

2.º El retorno del trabajador extranjero a su país de origen, en los términos previstos por el contrato fijo-discontinuo y en la vigencia de su visado, y la notificación de dicho retorno en los términos previstos en la Orden anual.

3.º La puesta a disposición del trabajador por parte del empleador de un alojamiento adecuado que reúna las condiciones previstas en la normativa en vigor y siempre que quede garantizada, en todo caso, la dignidad e higiene adecuadas del alojamiento, en los términos previstos en la Orden anual.

4.º La organización por el empleador de los viajes de llegada a España y de regreso al país de origen, y la asunción, como mínimo, del coste del primero de tales viajes y los gastos de traslado de ida y vuelta entre el puesto de entrada a España y el lugar del alojamiento, así como las actuaciones diligentes para garantizar el regreso de los trabajadores a su país de origen.

2. La Orden ministerial por la que se apruebe la gestión colectiva de contrataciones en origen establecerá el procedimiento para la contratación de los trabajadores extranjeros, y los requisitos que deban cumplir las empresas para la obtención de estas autorizaciones.

En todo caso, los contratos de trabajo deberán ser firmados por extranjeros que no se hallen ni sean residentes en territorio español, y deberán contener, al menos, los aspectos previstos en el texto refundido de la Ley del Estatuto de los Trabajadores, aprobado por Real Decreto Legislativo 2/2015, de 23 de octubre, en materia de información al trabajador sobre los elementos esenciales del contrato de trabajo, así como una previsión del salario neto que percibirá el trabajador.

3. Los empresarios que pretendan contratar a través del procedimiento de gestión colectiva de contrataciones en origen deberán presentar las solicitudes personalmente, o a través de quien válidamente tenga atribuida la representación legal empresarial que, para estos supuestos, podrán ser organizaciones empresariales.

La orden anual de contratación en origen podrá determinar los requisitos y procedimiento de autorización de cambios de empleador y de provincia. Estas modificaciones no podrán suponer una ampliación del número de meses trabajados por año, ni alterar el sector para el que se concedió.

4. En los procesos de selección en origen de los trabajadores realizados, en su caso, conforme a los procedimientos previstos en los acuerdos de regulación de flujos migratorios, podrán participar los empresarios, directa o indirectamente, siempre que lo soliciten, así como los representantes de la Dirección General de Migraciones encargados específicamente de estas tareas. Igualmente, podrán participar, en calidad de asesores y cuando las Administraciones de ambos países se lo soliciten, representantes de organizaciones sindicales más representativas y empresariales españolas o del país en el que se desarrolle el proceso de selección.

La Dirección General de Migraciones presentará a la Comisión Laboral Tripartita de Inmigración, con periodicidad trimestral, un informe relativo al desarrollo de los procesos de selección de trabajadores en origen realizados durante el correspondiente periodo.

5. La Dirección General de Migraciones trasladará a la Comisaría General de Extranjería y Fronteras el acta de la selección realizada, para que informe de la posible concurrencia de causas de denegación de la autorización, y asigne, en su caso, número de identidad de extranjero a los trabajadores en el plazo máximo de dos días hábiles.

Excepcionalmente, este plazo podrá ampliarse hasta cinco días hábiles cuando el elevado número de trabajadores lo haga imprescindible, circunstancia que será comunicada a la Dirección General de Migraciones.

Asimismo, el Área de Trabajo e Inmigración de la Delegación del Gobierno o, en el caso de Subdelegaciones del Gobierno, la Dependencia provincial del Área de Trabajo e Inmigración, solicitará informe al Registro Central de Penados, con idéntico plazo y conforme a las anteriores previsiones.

6. Teniendo en cuenta las características del puesto de trabajo que se vaya a desempeñar, se podrán desarrollar cursos de formación, en España o en los países de origen, dirigidos a los trabajadores que hayan sido seleccionados o preseleccionados. A través del medio más adecuado, se procurará el suministro de la información suficiente al trabajador sobre sus derechos y deberes como tal.

Para aquellas ocupaciones que requieran una certificación de aptitud profesional o habilitación específica para el desempeño del trabajo, la autorización de trabajo estará supeditada a la obtención de este requisito. En estos supuestos podrá concederse una autorización de residencia de seis meses para la formación, que no habilitará para trabajar, con el objetivo de obtener dicha certificación. Durante la vigencia de la autorización de residencia deberá presentar la acreditación de haber completado la formación ante el Área de Trabajo e Inmigración de la Delegación del Gobierno o, en el caso de Subdelegaciones del Gobierno, la Dependencia provincial del Área de Trabajo e Inmigración, que concederá la autorización de trabajo en las condiciones previstas en este Título.

En los casos que no se supere dicha formación, el trabajador estará obligado a retornar a su país de origen.

**Artículo 171.** *Procedimiento en el caso de traspaso de competencias ejecutivas en materia de autorización inicial de trabajo por cuenta ajena a Comunidades Autónomas.*

Cuando se haya traspasado a la Administración autonómica la competencia ejecutiva sobre tramitación y resolución de las autorizaciones iniciales de trabajo por cuenta ajena, la Orden ministerial establecerá su intervención en los trámites de carácter laboral, así como en la recepción de solicitudes, admisión a trámite, comprobación de los requisitos laborales, emisión de informe sobre las mismas y su remisión a la Dirección General de Inmigración para la continuación de los trámites.

El procedimiento que se establezca para resolver sobre la autorización solicitada contemplará que los órganos competentes de la Comunidad Autónoma y de la Administración General del Estado dicten, de manera coordinada y concordante, una resolución conjunta, denegando o concediendo la correspondiente autorización inicial de residencia y trabajo por cuenta ajena, que será firmada por los titulares de cada una de las Administraciones competentes, y expedida y notificada al solicitante por el órgano autonómico, según lo previsto en el artículo 68 del presente Reglamento.

**Artículo 172.** *Visados de residencia y trabajo.*

1. En el plazo máximo de los dos meses siguientes a la notificación de la resolución de concesión de la autorización de residencia temporal y trabajo por cuenta ajena o de la autorización de residencia temporal y trabajo por cuenta ajena de duración determinada para obra o servicio, y a los efectos de la solicitud de visado, se presentará, en la oficina consular, de forma agrupada, la siguiente documentación:

a) Pasaporte ordinario o título de viaje, reconocido como válido en España, con una vigencia mínima de cuatro meses.

b) Certificado de antecedentes penales, que debe ser expedido por las autoridades del país de origen o del país o países en que haya residido durante los últimos cinco años, en el que no deben constar condenas por delitos previstos en el ordenamiento español.

c) Certificado médico con el fin de acreditar que no padece ninguna de las enfermedades que pueden tener repercusiones de salud pública graves de conformidad con lo dispuesto en el Reglamento Sanitario Internacional de 2005.

d) Los contratos de los trabajadores incluidos en la resolución, firmados previamente por ambas partes.

## § 11 Reglamento Ley Orgánica sobre derechos y libertades de los extranjeros en España [parcial]

---

e) Los compromisos de retorno firmados por los trabajadores, en caso de autorizaciones de residencia temporal y trabajo por cuenta ajena de duración determinada para obra o servicio.

La presentación agrupada se efectuará por la empresa, la organización empresarial o sus representantes acreditados.

En atención a la celeridad del procedimiento, se podrá admitir que la presentación de solicitud de visado se realice a través del organismo de selección, de manera conjunta, para todos los trabajadores cuya contratación se pretende para un mismo periodo.

2. La acreditación del representante para solicitar el visado, cuando sea distinto del representante legal de la empresa u organización empresarial, se efectuará por designación de éste en la Oficina de Extranjería, en la Dirección General de Inmigración o, en su caso, en el órgano competente de la Comunidad Autónoma, así como en la Consejería o Sección de Trabajo e Inmigración de la Misión Diplomática de que se trate o, en su defecto, en la Oficina Consular.

El órgano ante el que se efectúe el trámite certificará con su sello el documento de designación de representante.

3. El visado será emitido por la autoridad consular en un plazo máximo de cinco días.

Excepcionalmente, este plazo podrá ampliarse hasta un máximo de quince días, cuando el elevado número de solicitudes presentadas lo haga imprescindible. La Dirección General de Asuntos Consulares y Migratorios comunicará esta circunstancia a la Dirección General de Inmigración.

4. Los visados tendrán una vigencia máxima de seis meses, y habilitarán para la entrada en España.

**Artículo 173.** *Entrada en España y eficacia de la autorización inicial de residencia temporal y trabajo.*

1. En el plazo de tres meses desde la entrada del trabajador extranjero en territorio español, deberá producirse su afiliación, alta y posterior cotización, en los términos establecidos por la normativa sobre el régimen de Seguridad Social que resulte de aplicación; el trabajador podrá comenzar su actividad laboral; y el empleador quedará obligado a comunicar el contenido del contrato de trabajo a los Servicios Públicos de Empleo.

El alta en el régimen correspondiente de la Seguridad Social dotará de eficacia a la autorización inicial de residencia temporal y trabajo por cuenta ajena.

2. En el plazo de un mes desde el alta del trabajador en el régimen correspondiente de la Seguridad Social, éste deberá solicitar la Tarjeta de Identidad de Extranjero, personalmente y ante la Oficina de Extranjería o la Comisaría de Policía correspondientes. Dicha tarjeta será expedida por el plazo de validez de la autorización y será retirada por el extranjero.

En el caso de autorizaciones de residencia temporal y trabajo por cuenta ajena de duración determinada para obra o servicio cuya vigencia sea igual o inferior a seis meses, los trabajadores estarán exceptuados de la obligación de obtener la Tarjeta de Identidad de Extranjero.

3. Si finalizada la vigencia de la autorización de estancia no existiera constancia de que el trabajador ha sido dado de alta en el régimen correspondiente de la Seguridad Social, éste quedará obligado a salir del territorio nacional, incurriendo en caso contrario en infracción grave por encontrarse irregularmente en España.

Asimismo, el órgano competente requerirá al empleador que solicitó la autorización para que alegue las razones por las que no se ha iniciado la relación laboral, y por las que no se ha cumplido la obligación de comunicación sobre dicha incidencia a los órganos competentes, prevista en el artículo 38.4 de la Ley Orgánica 4/2000.

En dicho requerimiento, se hará constar que, de no recibirse contestación al mismo en el plazo de diez días o de considerarse insuficientes las razones alegadas por el empleador, el órgano competente dará traslado del expediente a la Inspección de Trabajo y Seguridad Social, por posible concurrencia de una infracción grave de las previstas en el artículo 53.2.a) de la Ley Orgánica 4/2000.

Igualmente, le advertirá que, de finalizar el posible procedimiento sancionador con determinación de la concurrencia de la infracción señalada en el párrafo anterior, podrán denegarse ulteriores solicitudes de autorización que presente por considerar que no se garantiza la actividad continuada de los trabajadores.

**Artículo 174.** *Visados de residencia y trabajo de temporada.*

1. En el plazo máximo de los dos meses siguientes a la notificación de la resolución de concesión de la autorización de residencia temporal y trabajo por cuenta ajena de duración determinada, para actividades de campaña o temporada, y a los efectos de la solicitud de visado, se presentará, en la oficina consular, de forma agrupada, la siguiente documentación:

- a) Pasaporte ordinario o título de viaje, reconocido como válido en España, con una vigencia mínima de cuatro meses.
- b) Certificado de antecedentes penales, que debe ser expedido por las autoridades del país de origen o del país o países en que haya residido durante los últimos cinco años, en el que no deben constar condenas por delitos previstos en el ordenamiento español.
- c) Certificado médico con el fin de acreditar que no padece ninguna de las enfermedades que pueden tener repercusiones de salud pública graves de conformidad con lo dispuesto en el Reglamento Sanitario Internacional de 2005.
- d) Los contratos de los trabajadores incluidos en la resolución, firmados previamente por ambas partes.
- e) Los compromisos de retorno firmados por los trabajadores.

La presentación agrupada se efectuará por la empresa, la organización empresarial o sus representantes acreditados.

En atención a la celeridad del procedimiento, se podrá admitir que la presentación de solicitud de visado se realice a través del organismo de selección, de manera conjunta, para todos los trabajadores cuya contratación se pretende para un mismo periodo.

2. La acreditación del representante para solicitar el visado, cuando sea distinto del representante legal de la empresa u organización empresarial, se efectuará por designación de éste en la Oficina de Extranjería, en la Dirección General de Inmigración o, en su caso, en el órgano competente de la Comunidad Autónoma, así como en la Consejería o Sección de Trabajo e Inmigración de la Misión Diplomática de que se trate o, en su defecto, en la Oficina Consular.

El órgano ante el que se efectúe el trámite certificará con su sello el documento de designación de representante.

3. El visado será emitido por la autoridad consular en un plazo máximo de cinco días.

Excepcionalmente, este plazo podrá ampliarse hasta un máximo de quince días, cuando el elevado número de solicitudes presentadas lo haga imprescindible. La Dirección General de Asuntos Consulares y Migratorios comunicará esta circunstancia a la Dirección General de Inmigración.

4. Los visados tendrán una vigencia será igual al periodo autorizado para residir y trabajar, con un máximo de nueve meses.

En caso de que en el plazo de un mes desde su entrada en España no exista constancia de que el trabajador ha sido dado de alta en el régimen correspondiente de la Seguridad Social, el órgano competente podrá resolver la extinción de la autorización.

Asimismo, el órgano competente requerirá al empleador para que alegue las razones por las que no se ha iniciado la relación laboral, con la advertencia de que, si no alegase ninguna justificación o si las razones aducidas se considerasen insuficientes, podrán denegarse ulteriores solicitudes de autorización que presente por considerar que no se garantiza la actividad continuada de los trabajadores, así como de la posible concurrencia de una infracción grave de las previstas en el artículo 53.2.a) de la Ley Orgánica 4/2000.

5. Los trabajadores estarán exceptuados de la obtención de la Tarjeta de Identidad de Extranjero.

**Artículo 175.** *Visados para la búsqueda de empleo.*

1. Los visados para búsqueda de empleo autorizarán a desplazarse al territorio español, para buscar trabajo durante el periodo de estancia de tres meses. Si, transcurrido dicho plazo, no hubiera obtenido un contrato, el extranjero quedará obligado a salir del territorio nacional, en caso contrario, incurrirá, en la infracción prevista en el artículo 53.1.a) de la Ley Orgánica 4/2000.

2. A los efectos de verificar la salida del territorio nacional, el extranjero deberá presentarse ante los responsables del control fronterizo por el que se efectuase la salida, para que se estampe sobre su pasaporte un sello de salida. Esta circunstancia será anotada en el Registro Central de Extranjeros y comunicada, por medios electrónicos cuando sea posible, al Ministerio de Asuntos Exteriores y de Cooperación.

3. Cuando corresponda a la Administración autonómica la competencia ejecutiva sobre tramitación y resolución de las autorizaciones iniciales de trabajo por cuenta ajena, la Orden ministerial por la que se apruebe la gestión colectiva de contrataciones en origen establecerá la intervención de las autoridades de la Comunidad Autónoma referidas a la recepción de solicitudes de autorización de residencia y trabajo, admisión a trámite y verificación de los requisitos laborales.

Asimismo, el procedimiento que se establezca en la citada Orden ministerial contemplará que la resolución de la solicitud de autorización inicial de residencia y trabajo tramitada a través de dicho procedimiento, que deberá ser concordante, sea dictada de manera conjunta por los órganos competentes de la Comunidad Autónoma y de la Administración General del Estado, concediendo o denegando la correspondiente autorización, que será firmada por los titulares de los órganos competentes de cada una de las Administraciones, y expedida y notificada al solicitante por el órgano autonómico según lo previsto en el artículo 68 del presente Reglamento.

**Artículo 176.** *Visados para la búsqueda de empleo dirigidos a hijos o nietos de español de origen.*

El número de visados de búsqueda de empleo dirigido a los hijos y nietos de español de origen, que, de acuerdo con lo dispuesto por el artículo 40 de la Ley Orgánica 4/2000, se encuentran exentos de la valoración de la situación nacional de empleo. El sistema de selección de los destinatarios y las fórmulas de presentación de las solicitudes, se regularán en la Orden ministerial por la que se apruebe la gestión colectiva de contrataciones en origen.

**Artículo 177.** *Visados para la búsqueda de empleo en determinadas ocupaciones y ámbitos territoriales.*

1. La Orden ministerial por la que se apruebe la gestión colectiva de contrataciones en origen podrá aprobar un número de visados de búsqueda de empleo limitados a un ámbito territorial y a una ocupación, donde existan puestos de trabajo de difícil cobertura y las circunstancias específicas del mercado laboral concernido determinen que los puestos puedan cubrirse de manera más adecuada a través de este sistema.

2. En su concesión inicial y sucesivas renovaciones se estará a lo dispuesto en los artículos que establecen las condiciones para la concesión de la autorización de residencia y trabajo que proceda y su renovación.

3. El visado para búsqueda de empleo autorizará a su titular a permanecer legalmente en España durante tres meses. El trabajador deberá buscar un empleo en la ocupación y en el ámbito territorial para el que se haya previsto la concesión de la autorización. Las Oficinas de Extranjería inadmitirán a trámite o denegarán, en su caso, las solicitudes que se presenten para ocupación o ámbito territorial distintos.

Excepcionalmente, cuando se produzcan circunstancias imprevistas en el mercado laboral, la Dirección General de Inmigración podrá disponer que la autorización de residencia y trabajo sea concedida en otro ámbito territorial u ocupación.

4. El empleador que pretenda la contratación del extranjero en estas condiciones presentará un contrato de trabajo-solicitud de autorización, firmado por ambas partes, así

como aquellos documentos reflejados en el artículo 67.2, en la Oficina de Extranjería de la Delegación o Subdelegación del Gobierno.

5. El órgano competente deberá pronunciarse en el plazo máximo de diez días sobre la concesión de la autorización de residencia y trabajo, y notificará al solicitante la resolución de manera inmediata.

6. Cuando la competencia ejecutiva en materia de autorización inicial de trabajo corresponda a la Administración autonómica, ésta será competente para la admisión, tramitación, resolución de solicitudes y, eventualmente, de los recursos administrativos. La resolución de solicitudes y recursos se realizará, de forma concordante y conjunta con la decisión de la Administración General del Estado en materia de residencia, de acuerdo con lo previsto en este Reglamento para cada tipo de autorización.

7. La eficacia de la autorización concedida estará condicionada a la posterior afiliación y/o alta del trabajador en la Seguridad Social, en el plazo de un mes desde la notificación realizada al solicitante. Cumplida la condición, la autorización adquirirá vigencia y tendrá la consideración de autorización inicial de residencia y trabajo por cuenta ajena.

8. En el plazo de un mes desde la entrada en vigor de la autorización, los trabajadores vendrán obligados a solicitar personalmente la correspondiente Tarjeta de Identidad de Extranjero. Dicha tarjeta será expedida por el plazo de validez de la autorización de residencia temporal y será retirada, salvo que concurren circunstancias excepcionales que lo impidan, personalmente por el extranjero.

#### TÍTULO IX

**Procedimiento para autorizar la entrada, residencia y trabajo en España, de extranjeros en cuya actividad profesional concurren razones de interés económico, social o laboral, o cuyo objeto sea la realización de trabajos de investigación o desarrollo o docentes, que requieran alta cualificación, o de actuaciones artísticas de especial interés cultural**

**Artículo 178.** *Ámbito de aplicación.*

**(Derogado)**

**Artículo 179.** *Tipos de autorización.*

**(Derogado)**

**Artículo 180.** *Particularidades del procedimiento y documentación.*

**(Derogado)**

**Artículo 181.** *Familiares.*

**(Derogado)**

#### TÍTULO X

##### **Trabajadores transfronterizos**

**Artículo 182.** *Definición.*

Se halla en situación de trabajo transfronterizo el trabajador que haya sido autorizado para desarrollar actividades lucrativas, laborales o profesionales por cuenta propia o ajena en las zonas fronterizas del territorio español, residiendo en la zona fronteriza de un Estado limítrofe al que regrese diariamente.

**Artículo 183.** *Ámbito de aplicación, requisitos y procedimiento.*

1. En la concesión inicial de una autorización de trabajo para trabajadores transfronterizos se estará a lo dispuesto en los artículos que establecen las condiciones para



## § 11 Reglamento Ley Orgánica sobre derechos y libertades de los extranjeros en España [parcial]

---

la concesión de la autorización de trabajo que proceda, sin perjuicio de que el cumplimiento de los requisitos comúnmente exigibles para la obtención de un visado de residencia y trabajo será valorado por el órgano competente, en el marco de la tramitación y resolución del procedimiento relativo a la autorización de trabajo.

2. De acuerdo con lo previsto en el apartado anterior, para la obtención de una autorización de trabajo para trabajadores transfronterizos deberán cumplirse los siguientes requisitos:

a) Autorización de trabajo por cuenta ajena:

1.º Carecer de antecedentes penales en España y en sus países anteriores de residencia durante los últimos cinco años, por delitos previstos en el ordenamiento español.

2.º No figurar como rechazable en el espacio territorial de países con los que España tenga firmado un convenio en tal sentido.

3.º Residir en la zona fronteriza con territorio español de que se trate.

4.º Que la situación nacional de empleo permita la contratación del trabajador extranjero.

5.º Que el empleador presente un contrato de trabajo, con fecha de comienzo condicionada a la de la eficacia de la autorización, que garantice al trabajador una actividad continuada durante el periodo de vigencia de la autorización.

6.º Que el empleador haya formalizado su inscripción en el correspondiente régimen del sistema de Seguridad Social y se encuentre al corriente del cumplimiento de sus obligaciones tributarias y frente a la Seguridad Social.

7.º Que las condiciones fijadas en el contrato de trabajo se ajusten a las establecidas por la normativa vigente y el convenio colectivo aplicable para la misma actividad, categoría profesional y localidad.

8.º Que el empleador cuente con medios económicos, materiales o personales, suficientes para su proyecto empresarial y para hacer frente a las obligaciones asumidas en el contrato frente al trabajador.

9.º Que se tenga la capacitación y, en su caso, la cualificación profesional legalmente exigida para el ejercicio de la profesión.

b) Autorización de trabajo por cuenta propia:

1.º Carecer de antecedentes penales en España y en sus países anteriores de residencia durante los últimos cinco años, por delitos previstos en el ordenamiento español.

2.º No figurar como rechazable en el espacio territorial de países con los que España tenga firmado un convenio en tal sentido.

3.º Residir en la zona fronteriza con territorio español de que se trate.

4.º Cumplir los requisitos que la legislación vigente exige a los nacionales para la apertura y funcionamiento de la actividad proyectada.

5.º Tener la capacitación y, en su caso, la cualificación profesional legalmente exigida para el ejercicio de la profesión, así como la colegiación cuando así se requiera.

6.º Acreditar que la inversión prevista para la implantación del proyecto sea suficiente y la incidencia, en su caso, en la creación de empleo.

7.º La previsión de que el ejercicio de la actividad producirá desde el primer año recursos económicos suficientes al menos para la manutención del interesado, una vez deducidos los necesarios para el mantenimiento de la actividad.

3. Cuando la competencia ejecutiva en materia de autorización inicial de trabajo por cuenta propia y ajena corresponda a la Administración autonómica, ésta será competente para la admisión, tramitación, resolución de solicitudes y, eventualmente, de los recursos administrativos, de acuerdo con lo previsto en este Reglamento para cada tipo de autorización.

4. En el plazo de un mes desde la fecha de notificación de la resolución por la que se conceda, en su caso, la autorización, el trabajador habrá de darse o ser dado de alta en el régimen correspondiente de la Seguridad Social.

En el mismo plazo, el extranjero deberá solicitar y obtener la correspondiente Tarjeta de Identidad de Extranjero. Esta tarjeta acreditará la condición de trabajador transfronterizo y permitirá la entrada y salida de territorio nacional para la realización de la actividad a la que se refiera.



En base a lo dispuesto en el artículo 4.2 de la Ley Orgánica 4/2000, la Tarjeta de Identidad de Extranjero será solicitada y obtenida sin perjuicio de que la autorización concedida sea de duración menor a seis meses.

5. Se denegarán las autorizaciones de trabajo por cuenta propia o ajena para trabajadores transfronterizos, además de por la concurrencia de alguna de las causas generales de denegación establecidas en este Reglamento para las autorizaciones de residencia y trabajo, por la pérdida de la condición de trabajador transfronterizo.

**Artículo 184.** *Efectos de la autorización de trabajo para trabajadores transfronterizos.*

1. La duración de la autorización inicial coincidirá con la del contrato de trabajo en relación con la cual se conceda, con el límite mínimo de tres meses y máximo de un año. Los mismos criterios serán de aplicación en relación con la actividad proyectada, en el caso de trabajo por cuenta propia.

2. La validez de la autorización de trabajo estará limitada al ámbito territorial de la Comunidad o Ciudad Autónoma en cuya zona limítrofe resida el trabajador, así como a una ocupación en el caso de trabajo por cuenta ajena o a un sector de actividad en el de trabajo por cuenta propia.

3. La autorización de trabajo se prorrogará a su expiración, en tanto continúe la misma relación laboral o actividad por cuenta propia y subsistan las circunstancias que motivaron su concesión.

La vigencia de las sucesivas prórrogas coincidirá con la del contrato de trabajo o de la actividad por cuenta propia, con el límite máximo de un año.

4. Las autorizaciones se extinguirán cuando concurren las causas previstas para el resto de autorizaciones reguladas en este Reglamento, cuando sean aplicables, así como por la pérdida de la condición de trabajador transfronterizo.

5. El hecho de haber sido titular de una autorización de trabajo por cuenta propia o ajena para trabajadores transfronterizos no generará derecho para la obtención de una autorización de residencia y trabajo por cuenta propia o ajena, sin perjuicio de que sea tenida en cuenta para la valoración de las solicitudes que pudieran presentarse por el titular.

[...]

TÍTULO XII

**Modificación de las situaciones de los extranjeros en España**

**Artículo 199.** *De las situaciones de estancia por estudios, formación, o prácticas a la situación de residencia y trabajo o de residencia con excepción de la autorización de trabajo.*

1. Los extranjeros que se encuentren en España en situación de estancia de acuerdo con lo previsto en el artículo 37.1, letras a), b) y d), podrán acceder a la situación de residencia y trabajo sin necesidad de solicitar visado cuando el empleador, como sujeto legitimado, presente la solicitud de autorización y se cumplan los requisitos laborales exigidos en el artículo 64, excepto el apartado 3.a), y haya superado los estudios, la formación o las prácticas, con aprovechamiento.

El extranjero que se acoja a esta posibilidad podrá igualmente solicitar una autorización de residencia a favor de los familiares en situación de estancia previstos en el artículo 41 que se encuentren conviviendo con él en el momento de la solicitud, siempre y cuando acredite suficiencia económica y disponibilidad de vivienda adecuada. La autorización en su caso concedida será de residencia por reagrupación familiar.

2. Las previsiones establecidas en este artículo serán igualmente de aplicación para el acceso a una autorización de residencia y trabajo por cuenta propia, de residencia con excepción de la autorización de trabajo, de residencia y trabajo para investigación, o de residencia y trabajo de profesionales altamente cualificados.

A dichos efectos, el titular de la autorización de estancia deberá cumplir los requisitos laborales para la obtención del correspondiente tipo de autorización o los relativos al supuesto de excepción de trabajo que se alegue, de acuerdo con lo previsto en este

Reglamento, resultando aplicable el procedimiento establecido en función de la autorización de que se trate.

3. La autorización concedida tendrá la consideración de autorización inicial.

La eficacia de la autorización de residencia y trabajo estará condicionada al posterior alta del trabajador en el régimen correspondiente de la Seguridad Social en el plazo de un mes desde la notificación de su concesión. La eficacia de la autorización de residencia concedida a favor de los familiares estará condicionada a la de la autorización principal y su vigencia estará vinculada a la de ésta.

En el plazo de un mes desde la entrada en vigor de la autorización su titular deberá solicitar la Tarjeta de Identidad de Extranjero, personalmente, ante la Oficina de Extranjería o la Comisaría de Policía correspondientes.

4. En los supuestos de los extranjeros que hayan obtenido la resolución favorable para el reconocimiento del título de especialista en Ciencias de la Salud, regulado en el Real Decreto 459/2010, de 16 de abril, por el que se regulan las condiciones para el reconocimiento de efectos profesionales a títulos extranjeros de especialista en Ciencias de la Salud, obtenidos en Estados no miembros de la Unión Europea, la autorización de estancia adquirirá el carácter de autorización provisional de residencia y trabajo por cuenta ajena, una vez admitida a trámite la solicitud de modificación, y hasta que se resuelva el procedimiento. La denegación de la modificación supondrá la automática pérdida de vigencia de la autorización provisional, sin necesidad de pronunciamiento administrativo expreso.

5. La autorización de residencia y trabajo, así como, en su caso, la autorización de residencia para los familiares deberá solicitarse durante los sesenta días previos o los noventa posteriores a la vigencia de la autorización de estancia principal. La solicitud realizada en plazo prorrogará, en caso de caducidad, la vigencia de la autorización de estancia hasta que recaiga resolución sobre ella.

6. Cuando en el marco del procedimiento se establezca que el extranjero no reúne los requisitos exigibles de acuerdo con este precepto, pero sí los relativos a la concesión de la autorización inicial de residencia de que se trate, el órgano competente dictará resolución en relación con ésta, en los términos generalmente aplicables a la autorización en cuestión.

**Artículo 200.** *De la situación de residencia a la situación de residencia y trabajo o de residencia con excepción de la autorización de trabajo.*

1. Los extranjeros que se encuentren en España durante al menos un año en situación de residencia podrán acceder a la situación de residencia y trabajo por cuenta ajena cuando el empleador, como sujeto legitimado, presente la solicitud de autorización y se cumplan los requisitos laborales exigidos en el artículo 64, excepto el previsto en el apartado 3.a).

Excepcionalmente podrá acceder a la situación de residencia y trabajo, sin necesidad de que haya transcurrido el plazo de un año, el extranjero que acredite una necesidad de trabajar por circunstancias sobrevenidas para garantizar su subsistencia.

2. La eficacia de la autorización de trabajo estará condicionada al posterior alta del trabajador en el régimen correspondiente de la Seguridad Social en el plazo de un mes desde la notificación su concesión. Cumplida la condición, la vigencia de la autorización se retrotraerá al día inmediatamente siguiente al de la caducidad de la autorización anterior.

3. Los extranjeros titulares de un certificado de registro como ciudadano comunitario o de una Tarjeta de residencia de familiar de un ciudadano de la Unión, cuando hayan cesado en tal condición, podrán obtener, si cumplen los requisitos establecidos al efecto, a excepción del visado, una autorización de residencia no lucrativa o de residencia y trabajo por cuenta ajena, del tiempo que corresponda, en función de la duración de la documentación de la que fuera titular.

4. Las previsiones establecidas en este artículo serán igualmente de aplicación para el acceso a una autorización de residencia y trabajo por cuenta propia, de residencia con excepción de la autorización de trabajo, de residencia y trabajo para investigación, o de residencia y trabajo de profesionales altamente cualificados.

A dichos efectos, el titular de la autorización de residencia o la persona documentada en régimen comunitario deberá cumplir los requisitos laborales para la obtención del correspondiente tipo de autorización, de acuerdo con lo previsto en este Reglamento.

**Artículo 201.** *Compatibilidad de la situación de residencia y trabajo por cuenta ajena y la de residencia y trabajo por cuenta propia, o de autorizaciones de trabajo por cuenta propia de ámbito geográfico distinto.*

1. Los extranjeros que deseen realizar simultáneamente actividades lucrativas por cuenta propia y ajena habrán de obtener las correspondientes autorizaciones de trabajo, de conformidad con los requisitos generales establecidos para la obtención de cada una de ellas en este Reglamento.

2. La autorización administrativa mediante la que se conceda la compatibilidad del ejercicio de actividades laborales y profesionales tendrá una duración equivalente al periodo de vigencia de la autorización de trabajo de la que fuera titular el extranjero, excepto en el caso de que se conceda sobre la base de un contrato o actividad de duración inferior.

3. Los extranjeros que deseen desarrollar actividades por cuenta propia de forma simultánea en varias Comunidades Autónomas, y siempre en relación con el mismo sector de actividad, habrán de obtener las correspondientes autorizaciones de trabajo por cuenta propia, de conformidad con los requisitos relativos a la actividad generalmente exigidos para la obtención de las mismas.

**Artículo 202.** *De la situación de residencia por circunstancias excepcionales a la situación de residencia, residencia y trabajo o residencia con exceptuación de la autorización de trabajo.*

1. Los extranjeros que se encuentren en España durante, al menos, un año en situación de residencia por circunstancias excepcionales, en los supuestos que determina el artículo 130, podrán acceder a la situación de residencia o de residencia y trabajo sin necesidad de visado.

2. Cuando el extranjero autorizado a residir por circunstancias excepcionales estuviera habilitado para trabajar, presentará por sí mismo la solicitud de autorización de residencia y trabajo, que será concedida si cumple los requisitos previstos por el artículo 71. Sin perjuicio de ello, y de su vigencia, que será de dos años, la autorización de residencia temporal y trabajo concedida en base a este precepto tendrá la consideración de inicial.

3. En los demás casos, el empleador será el sujeto legitimado para presentar la solicitud de autorización y se exigirán los requisitos laborales previstos en el artículo 64, excepto el apartado 3.a).

La eficacia de la autorización de residencia y trabajo estará condicionada al posterior alta del trabajador en el régimen correspondiente de la Seguridad Social en el plazo de un mes desde la notificación de su concesión. Cumplida la condición, la vigencia de la autorización se retrotraerá al día inmediatamente siguiente al de la caducidad de la autorización anterior. Su vigencia será de dos años, sin perjuicio de que la autorización de residencia temporal y trabajo tendrá la consideración de inicial.

4. Las previsiones establecidas en este artículo serán igualmente de aplicación para el acceso a una autorización de residencia y trabajo por cuenta propia, de residencia con exceptuación de la autorización de trabajo, de residencia y trabajo para investigación, o de residencia y trabajo de profesionales altamente cualificados.

A dichos efectos, el titular de la autorización de residencia deberá cumplir los requisitos laborales para la obtención del correspondiente tipo de autorización, de acuerdo con lo previsto en este Reglamento.

**Artículo 203.** *Modificaciones de la autorización de residencia y trabajo.*

1. Durante la vigencia de las autorizaciones iniciales de residencia y trabajo, el órgano competente por razón del lugar donde se vaya a iniciar la relación laboral o la actividad por cuenta propia que motiva la solicitud, podrá modificar su alcance en cuanto a la ocupación, sector de actividad y/o ámbito territorial de limitación, siempre a petición de su titular.

En el caso de que se trate de una modificación del alcance de una autorización de residencia temporal y trabajo por cuenta ajena, se tendrá en cuenta lo previsto en el artículo 64.3.a).

2. Las autorizaciones de residencia y trabajo por cuenta propia y por cuenta ajena podrán modificarse, respectivamente, en autorizaciones de residencia y trabajo por cuenta

ajena y por cuenta propia, a solicitud del interesado, siempre que se le haya renovado ya su autorización inicial o que presente la solicitud en el momento en el que corresponda solicitar su renovación y reúna las condiciones siguientes:

a) En el caso de las modificaciones de cuenta ajena a cuenta propia, se autorizarán si se reúnen los requisitos establecidos en el artículo 105 y se tiene constancia de la realización habitual de actividad laboral durante el periodo de vigencia de la autorización por un periodo igual al que correspondería si pretendiera su renovación.

b) En el caso de las modificaciones de cuenta propia a cuenta ajena, se autorizarán si se ha suscrito un contrato de trabajo que justifique la nueva actividad laboral del trabajador, siempre que se tenga constancia del cumplimiento de las obligaciones tributarias y de Seguridad Social de su anterior actividad profesional.

Excepcionalmente, podrá acceder a la modificación de la autorización inicial de residencia temporal y trabajo, sin necesidad de que haya llegado el momento de renovación de la misma, el extranjero que acredite una necesidad por circunstancias sobrevenidas para garantizar su subsistencia, como el hecho de que, por causas ajenas a su voluntad, hubiera cesado la actividad por cuenta propia o se hubiera interrumpido la relación laboral por cuenta ajena.

3. Las autorizaciones de residencia y trabajo por cuenta propia o por cuenta ajena podrán modificarse en autorizaciones de residencia temporal no lucrativa, residencia temporal con excepción de la autorización de trabajo, residencia temporal y trabajo para investigación, o residencia temporal y trabajo de profesionales altamente cualificados, a solicitud del interesado, siempre que se le haya renovado ya su autorización inicial o que presente la solicitud en el momento en el que corresponda solicitar su renovación.

A dichos efectos, deberá cumplir los requisitos previstos en el apartado anterior en cuanto al desarrollo de su actividad como titular de la autorización de residencia y trabajo por cuenta propia o por cuenta ajena, así como los propios del tipo de autorización que solicite.

Excepcionalmente, podrá acceder a la modificación de la autorización inicial de residencia temporal y trabajo, sin necesidad de que haya llegado el momento de renovación de la misma, el extranjero que acredite una necesidad por circunstancias sobrevenidas para garantizar su subsistencia, como el hecho de que, por causas ajenas a su voluntad, hubiera cesado la actividad por cuenta propia o se hubiera interrumpido la relación laboral por cuenta ajena.

4. La nueva autorización no ampliará la vigencia de la autorización modificada.

Cuando se trate de modificaciones solicitadas en el momento de la renovación de la autorización del que es titular, su vigencia será la que correspondería a su renovación.

**Artículo 204.** *Intervención de las Comunidades Autónomas en la modificación de autorizaciones en el caso de traspaso de competencias ejecutivas en materia de autorización inicial de trabajo.*

1. Cuando la Administración autonómica tenga atribuida la competencia ejecutiva sobre tramitación y resolución de las autorizaciones iniciales de trabajo, porque la relación de trabajo se inicie y se desarrolle en el territorio de la Comunidad Autónoma, corresponderá a los órganos competentes de ésta la recepción de solicitudes y la resolución de la autorización laboral en los siguientes supuestos:

a) La autorización de residencia y trabajo en las que se acredita ser hijo de español nacionalizado o de ciudadano comunitario con un año de residencia, prevista en los apartados 3 y 4 del artículo 200 del presente Reglamento.

b) La autorización de residencia y trabajo solicitada como consecuencia de la modificación de la situación de estancia por estudios, de residencia o de residencia por circunstancias excepcionales, así como la concesión de la compatibilidad de las autorizaciones de trabajo por cuenta propia y por cuenta ajena o de la mutación de una en otra o en residencia y trabajo para investigación o de profesionales altamente cualificados. No así en el caso de acceso a la situación de autorización de residencia con exceptuación de la autorización de trabajo en base a lo previsto en este título.

2. Cuando la modificación implique una nueva autorización de residencia y trabajo, se seguirá el procedimiento previsto por el artículo 68 del presente Reglamento. En todos los casos, la Administración autonómica registrará las solicitudes presentadas, en trámite y resueltas, en la aplicación informática correspondiente, garantizando su conocimiento en tiempo real por la Administración General del Estado.

[...]

#### CAPÍTULO IV

### **Infracciones y sanciones en el orden social y vigilancia laboral**

#### **Artículo 253.** *Vigilancia laboral.*

La inspección en materia de trabajo de extranjeros se ejercerá a través de la Inspección de Trabajo y Seguridad Social en desarrollo de las funciones y competencias que tiene atribuidas en su normativa específica de conformidad con lo dispuesto en la Ley 42/1997, de 14 de noviembre, Ordenadora de la Inspección de Trabajo y Seguridad Social, y sus normas de aplicación.

En aquellas Comunidades Autónomas a las que se les haya traspasado la competencia ejecutiva en materia de inspección, sin perjuicio de la unidad del sistema y de los acuerdos que puedan alcanzarse entre la Administración General del Estado y la de la Comunidad, la planificación y organización de las labores de inspección a las que se refiere este artículo corresponderán a la administración autonómica en aquellos supuestos en los que le haya sido traspasada también la competencia en materia de autorizaciones iniciales de trabajo por cuenta propia o ajena de los extranjeros cuya relación laboral se desarrolle en el ámbito de la Comunidad Autónoma.

#### **Artículo 254.** *Infracciones y sanciones en el orden social.*

1. Las infracciones leves tipificadas en los artículos 52.c), d) y e); graves del artículo 53.1.b) y 53.2.a); y muy graves del artículo 54.1.d) y f) de la Ley Orgánica 4/2000, de 11 de enero, serán sancionadas de conformidad con el procedimiento para la imposición de sanciones por infracciones de orden social, y por lo dispuesto en este artículo.

2. Las sanciones por las infracciones a las que se refiere el apartado anterior podrán imponerse en los grados de mínimo, medio y máximo, atendiendo a los criterios expresados a continuación y aplicando el principio de proporcionalidad.

3. Calificadas las infracciones en la forma y conforme a los tipos previstos en la Ley Orgánica 4/2000, de 11 de enero, las sanciones se graduarán en atención al grado de culpabilidad del sujeto infractor, al daño producido o al riesgo derivado de la infracción y la trascendencia de ésta.

Igualmente, se tendrá en especial consideración, en caso de proceder la imposición de la sanción de multa y para la determinación de su cuantía, la capacidad económica del infractor.

4. Las infracciones se sancionarán:

a) Las leves, en su grado mínimo, con multa de 50 a 100 euros; en su grado medio, de 101 a 250 euros; y en su grado máximo, de 251 a 500 euros.

b) Las graves, en su grado mínimo, con multa de 501 a 2.000 euros; en su grado medio, de 2.001 a 5.000 euros; y en su grado máximo, de 5.001 a 10.000 euros.

c) Las muy graves, en su grado mínimo, con multa de 10.001 a 20.000 euros; en su grado medio, de 20.001 a 50.000 euros; y en su grado máximo de 50.001 hasta 100.000 euros.

5. La ordenación de la tramitación de los expedientes sancionadores corresponderá a las Jefaturas de la Inspección de Trabajo y Seguridad Social competentes por razón del territorio o, en el caso de Comunidades Autónomas a las que se les haya traspasado la competencia en materia de inspección, al órgano competente de acuerdo con la normativa autonómica de aplicación.



## § 11 Reglamento Ley Orgánica sobre derechos y libertades de los extranjeros en España [parcial]

La iniciación, el contenido de las actas, la notificación y las alegaciones se ajustarán a lo dispuesto en el Reglamento general sobre procedimientos para la imposición de sanciones por infracciones de orden social y para los expedientes liquidatorios de cuotas de la Seguridad Social, aprobado por el Real Decreto 928/1998, de 14 de mayo.

En los casos de infracción prevista en los artículo 53.1. b), cuando se trate de trabajadores por cuenta propia, y del artículo 54.1.d) y f), cuando el empresario infractor sea extranjero, de la Ley Orgánica 4/2000, de 11 de enero, en el acta de infracción se hará constar expresamente que en virtud de lo establecido en el artículo 57.1 de la referida Ley Orgánica el órgano competente para resolver podrá aplicar la expulsión de territorio español en lugar de la sanción de multa.

6. Las actas de infracción de extranjeros serán notificadas por las Jefaturas de Inspección de Trabajo y Seguridad Social, o en su caso por los órganos autonómicos competentes, al sujeto o sujetos responsables. En las actas se hará constar que se podrán formular alegaciones contra ellas en el plazo de quince días.

7. Si no se formulase escrito de alegaciones continuará la tramitación del procedimiento hasta dictar la resolución.

8. Si se formularan alegaciones, la Jefatura de la Inspección de Trabajo y Seguridad Social, o en su caso el órgano autonómico, podrá solicitar, a la vista de las mismas, el informe ampliatorio al inspector o subinspector que practicó el acta. Dicho informe se emitirá en el plazo de quince días. El citado informe será preceptivo si en las alegaciones se invocan hechos o circunstancias distintos a los consignados en el acta, insuficiencia del relato fáctico de ésta o indefensión por cualquier causa.

9. Instruido el expediente, el Jefe de la Inspección de Trabajo y Seguridad Social, o en su caso el órgano autonómico competente, lo elevará con la propuesta de resolución al Delegado o Subdelegado del Gobierno, o en su caso al órgano autonómico competente para resolver, de conformidad con lo establecido en el artículo 55.2 de la Ley Orgánica 4/2000, de 11 de enero.

En la propuesta de resolución se fijarán de forma motivada los hechos probados, su calificación jurídica y la cuantía de la sanción que se propone imponer y, en el caso de que el acta de infracción incluyese la sanción accesoria a que se refiere el artículo 55.6 de la Ley Orgánica 4/2000, de 11 de enero, también se efectuará propuesta de resolución sobre aquélla.

10. El órgano competente para resolver, previas las diligencias que estime necesarias, dictará la resolución en el plazo de diez días desde la finalización de la tramitación del expediente de conformidad con lo establecido para las resoluciones sancionadoras por el Reglamento regulador del procedimiento para la imposición de sanciones por infracciones de orden social, y para los expedientes liquidatorios de cuotas de la Seguridad Social, aprobado por el Real Decreto 928/1998, de 14 de mayo.

En el caso de que el órgano competente para resolver decida aplicar la sanción de expulsión del territorio español en lugar de la sanción de multa, dictará resolución de expulsión con los requisitos y efectos establecidos en el artículo 242.

11. Las resoluciones sancionadoras que dicten los Subdelegados del Gobierno o los Delegados del Gobierno en las Comunidades Autónomas uniprovinciales, o en su caso el órgano autonómico competente, en relación con este tipo de infracciones quedarán sometidas al régimen común de recursos previsto en este Reglamento.

12. En lo no previsto por el procedimiento especial, regulado por el Real Decreto 928/1998, de 14 de mayo, regirá el procedimiento común de conformidad con lo establecido en la disposición adicional séptima de la Ley 30/1992, de 26 de noviembre.

[ . . . ]

**Disposición adicional vigésimo primera.** *Autorización de trabajo de los extranjeros solicitantes de protección internacional.*

Los solicitantes de protección internacional estarán autorizados para trabajar en España una vez transcurridos seis meses desde la presentación de la solicitud, siempre que ésta hubiera sido admitida a trámite y no estuviera resuelta por causa no imputable al interesado. La autorización para trabajar se acreditará mediante la inscripción «autoriza a trabajar» en el

documento de solicitante de protección internacional y, si procede, en sus sucesivas renovaciones, y estará condicionada a su validez. En caso de que no proceda esta inscripción porque no se cumplan los citados requisitos, la Oficina de Asilo y Refugio hará constar tal hecho en resolución motivada y se lo notificará al interesado.

**Disposición adicional vigésimo segunda.** *Representantes de las organizaciones empresariales en el extranjero.*

1. A los efectos de las previsiones contenidas en el artículo 39 de la Ley Orgánica 4/2000, de 11 de enero, y el título VIII de este Reglamento, en los correspondientes procesos de selección en origen de los trabajadores extranjeros podrán participar representantes de las organizaciones empresariales españolas.

A tal efecto, representantes de dichas organizaciones podrán quedar acreditados por la Secretaría de Estado de Inmigración y Emigración ante las misiones diplomáticas u oficinas consulares de España en los países que hayan firmado acuerdos sobre regulación de flujos migratorios.

2. Sin perjuicio de lo anterior, el Ministerio de Asuntos Exteriores y de Cooperación y la Secretaría de Estado de Inmigración y Emigración promoverán conjuntamente la firma de Convenios de colaboración con las Comunidades Autónomas con competencias ejecutivas en materia de autorizaciones de trabajo y que hayan establecido servicios para facilitar la tramitación de los correspondientes visados, de cara a ordenar la actuación de éstas en el marco de procedimientos de gestión colectiva de contrataciones en origen.

[...]

**Disposición adicional vigésimo quinta.** *Extranjeros no comunitarios empleados por las Fuerzas Armadas.*

La normativa que se dicte en desarrollo de este Reglamento, así como las actuaciones de los órganos competentes para su aplicación tendrán en consideración las especificidades propias de los extranjeros no comunitarios relacionados con las Fuerzas Armadas a través de una relación de servicios de carácter temporal.



### § 12

Real Decreto Legislativo 2/2015, de 23 de octubre, por el que se aprueba el texto refundido de la Ley del Estatuto de los Trabajadores

---

Ministerio de Empleo y Seguridad Social  
«BOE» núm. 255, de 24 de octubre de 2015  
Última modificación: 22 de mayo de 2024  
Referencia: BOE-A-2015-11430

---

El artículo Uno.d) de la Ley 20/2014, de 29 de octubre, por la que se delega en el Gobierno la potestad de dictar diversos textos refundidos, en virtud de lo establecido en el artículo 82 y siguientes de la Constitución Española, autorizó al Gobierno para aprobar un texto refundido en el que se integrasen, debidamente regularizadas, aclaradas y armonizadas, el texto refundido de la Ley del Estatuto de los Trabajadores, aprobado mediante Real Decreto Legislativo 1/1995, de 24 de marzo, y todas las disposiciones legales relacionadas que se enumeran en ese apartado, así como las normas con rango de ley que las hubieren modificado. El plazo para la realización de dicho texto era de doce meses a partir de la entrada en vigor de la citada Ley 20/2014, que tuvo lugar el 31 de octubre de 2014.

Este real decreto legislativo ha sido sometido a consulta de las organizaciones sindicales y empresariales más representativas. Además, ha sido informado por el Consejo Económico y Social.

En su virtud, a propuesta de la Ministra de Empleo y Seguridad Social, de acuerdo con el Consejo de Estado y previa deliberación del Consejo de Ministros en su reunión del día 23 de octubre de 2015,

DISPONGO:

**Artículo único.** *Aprobación del texto refundido de la Ley del Estatuto de los Trabajadores.*

Se aprueba el texto refundido de la Ley del Estatuto de los Trabajadores que se inserta a continuación.

**Disposición derogatoria única.** *Derogación normativa.*

Quedan derogadas cuantas disposiciones de igual o inferior rango se opongan a lo dispuesto en este real decreto legislativo y en el texto refundido que aprueba y, en particular, las siguientes:

1. El Real Decreto Legislativo 1/1995, de 24 de marzo, por el que se aprueba el texto refundido de la Ley del Estatuto de los Trabajadores.
2. La disposición adicional cuarta y la disposición transitoria segunda de la Ley 12/2001, de 9 de julio, de medidas urgentes de reforma del mercado de trabajo para el incremento del empleo y la mejora de su calidad.

3. La disposición adicional séptima y la disposición transitoria segunda de la Ley 43/2006, de 29 de diciembre, para la mejora del crecimiento y del empleo.

4. Las disposiciones adicionales primera y tercera y las disposiciones transitorias primera, segunda y duodécima de la Ley 35/2010, de 17 de septiembre, de medidas urgentes para la reforma del mercado de trabajo.

5. El artículo 5, la disposición adicional quinta y las disposiciones transitorias primera y segunda del Real Decreto-ley 10/2011, de 26 de agosto, de medidas urgentes para la promoción del empleo de los jóvenes, el fomento de la estabilidad en el empleo y el mantenimiento del programa de recualificación profesional de las personas que agoten su protección por desempleo.

6. El artículo 17, las disposiciones adicionales sexta y novena, las disposiciones transitorias quinta y sexta, el apartado 1 de la disposición transitoria novena y las disposiciones transitorias décima y decimoquinta de la Ley 3/2012, de 6 de julio, de medidas urgentes para la reforma del mercado laboral.

7. La disposición transitoria séptima del Real Decreto-ley 20/2012, de 13 de julio, de medidas para garantizar la estabilidad presupuestaria y de fomento de la competitividad.

8. La disposición adicional sexta del Real Decreto-ley 5/2013, de 15 de marzo, de medidas para favorecer la continuidad de la vida laboral de los trabajadores de mayor edad y promover el envejecimiento activo.

9. La disposición transitoria única del Real Decreto-ley 16/2013, de 20 de diciembre, de medidas para favorecer la contratación estable y mejorar la empleabilidad de los trabajadores.

10. La disposición transitoria segunda de la Ley 1/2014, de 28 de febrero, para la protección de los trabajadores a tiempo parcial y otras medidas urgentes en el orden económico y social.

## TEXTO REFUNDIDO DE LA LEY DEL ESTATUTO DE LOS TRABAJADORES

### TÍTULO I

#### De la relación individual de trabajo

### CAPÍTULO I

#### Disposiciones generales

#### **Sección 1.<sup>a</sup> *Ámbito y fuentes***

##### **Artículo 1.** *Ámbito de aplicación.*

1. Esta ley será de aplicación a los trabajadores que voluntariamente presten sus servicios retribuidos por cuenta ajena y dentro del ámbito de organización y dirección de otra persona, física o jurídica, denominada empleador o empresario.

2. A los efectos de esta ley, serán empresarios todas las personas, físicas o jurídicas, o comunidades de bienes que reciban la prestación de servicios de las personas referidas en el apartado anterior, así como de las personas contratadas para ser cedidas a empresas usuarias por empresas de trabajo temporal legalmente constituidas.

3. Se excluyen del ámbito regulado por esta ley:

a) La relación de servicio de los funcionarios públicos, que se regirá por las correspondientes normas legales y reglamentarias, así como la del personal al servicio de las Administraciones Públicas y demás entes, organismos y entidades del sector público, cuando, al amparo de una ley, dicha relación se regule por normas administrativas o estatutarias.

b) Las prestaciones personales obligatorias.

c) La actividad que se limite, pura y simplemente, al mero desempeño del cargo de consejero o miembro de los órganos de administración en las empresas que revistan la

## § 12 Texto refundido de la Ley del Estatuto de los Trabajadores

forma jurídica de sociedad y siempre que su actividad en la empresa solo comporte la realización de cometidos inherentes a tal cargo.

d) Los trabajos realizados a título de amistad, benevolencia o buena vecindad.

e) Los trabajos familiares, salvo que se demuestre la condición de asalariados de quienes los llevan a cabo. Se considerarán familiares, a estos efectos, siempre que convivan con el empresario, el cónyuge, los descendientes, ascendientes y demás parientes por consanguinidad o afinidad, hasta el segundo grado inclusive y, en su caso, por adopción.

f) La actividad de las personas que intervengan en operaciones mercantiles por cuenta de uno o más empresarios, siempre que queden personalmente obligados a responder del buen fin de la operación asumiendo el riesgo y ventura de la misma.

g) En general, todo trabajo que se efectúe en desarrollo de relación distinta de la que define el apartado 1.

A tales efectos se entenderá excluida del ámbito laboral la actividad de las personas prestadoras del servicio de transporte al amparo de autorizaciones administrativas de las que sean titulares, realizada, mediante el correspondiente precio, con vehículos comerciales de servicio público cuya propiedad o poder directo de disposición ostenten, aun cuando dichos servicios se realicen de forma continuada para un mismo cargador o comercializador.

4. La legislación laboral española será de aplicación al trabajo que presten los trabajadores españoles contratados en España al servicio de empresas españolas en el extranjero, sin perjuicio de las normas de orden público aplicables en el lugar de trabajo. Dichos trabajadores tendrán, al menos, los derechos económicos que les corresponderían de trabajar en territorio español.

5. A efectos de esta ley se considera centro de trabajo la unidad productiva con organización específica, que sea dada de alta, como tal, ante la autoridad laboral.

En la actividad de trabajo en el mar se considerará como centro de trabajo el buque, entendiéndose situado en la provincia donde radique su puerto de base.

**Artículo 2. Relaciones laborales de carácter especial.**

1. Se considerarán relaciones laborales de carácter especial:

a) La del personal de alta dirección no incluido en el artículo 1.3.c).

b) La del servicio del hogar familiar.

c) La de los penados en las instituciones penitenciarias.

d) La de los deportistas profesionales.

e) La de las personas artistas que desarrollan su actividad en las artes escénicas, audiovisuales y musicales, así como las personas que realizan actividades técnicas o auxiliares necesarias para el desarrollo de dicha actividad.

f) La de las personas que intervengan en operaciones mercantiles por cuenta de uno o más empresarios sin asumir el riesgo y ventura de aquellas.

g) La de los trabajadores con discapacidad que presten sus servicios en los centros especiales de empleo.

h) **(Derogada)**

i) La de los menores sometidos a la ejecución de medidas de internamiento para el cumplimiento de su responsabilidad penal.

j) La de residencia para la formación de especialistas en Ciencias de la Salud.

k) La de los abogados que prestan servicios en despachos de abogados, individuales o colectivos.

l) Cualquier otro trabajo que sea expresamente declarado como relación laboral de carácter especial por una ley.

2. En todos los supuestos señalados en el apartado anterior, la regulación de dichas relaciones laborales respetará los derechos básicos reconocidos por la Constitución.

**Artículo 3. Fuentes de la relación laboral.**

1. Los derechos y obligaciones concernientes a la relación laboral se regulan:

a) Por las disposiciones legales y reglamentarias del Estado.

b) Por los convenios colectivos.

c) Por la voluntad de las partes, manifestada en el contrato de trabajo, siendo su objeto lícito y sin que en ningún caso puedan establecerse en perjuicio del trabajador condiciones menos favorables o contrarias a las disposiciones legales y convenios colectivos antes expresados.

d) Por los usos y costumbres locales y profesionales.

2. Las disposiciones legales y reglamentarias se aplicarán con sujeción estricta al principio de jerarquía normativa. Las disposiciones reglamentarias desarrollarán los preceptos que establecen las normas de rango superior, pero no podrán establecer condiciones de trabajo distintas a las establecidas por las leyes a desarrollar.

3. Los conflictos originados entre los preceptos de dos o más normas laborales, tanto estatales como pactadas, que deberán respetar en todo caso los mínimos de derecho necesario, se resolverán mediante la aplicación de lo más favorable para el trabajador apreciado en su conjunto, y en cómputo anual, respecto de los conceptos cuantificables.

4. Los usos y costumbres solo se aplicarán en defecto de disposiciones legales, convencionales o contractuales, a no ser que cuenten con una recepción o remisión expresa.

5. Los trabajadores no podrán disponer válidamente, antes o después de su adquisición, de los derechos que tengan reconocidos por disposiciones legales de derecho necesario. Tampoco podrán disponer válidamente de los derechos reconocidos como indisponibles por convenio colectivo.

### **Sección 2.<sup>a</sup> Derechos y deberes laborales básicos**

#### **Artículo 4. Derechos laborales.**

1. Los trabajadores tienen como derechos básicos, con el contenido y alcance que para cada uno de los mismos disponga su específica normativa, los de:

- a) Trabajo y libre elección de profesión u oficio.
- b) Libre sindicación.
- c) Negociación colectiva.
- d) Adopción de medidas de conflicto colectivo.
- e) Huelga.
- f) Reunión.
- g) Información, consulta y participación en la empresa.

2. En la relación de trabajo, los trabajadores tienen derecho:

- a) A la ocupación efectiva.
- b) A la promoción y formación profesional en el trabajo, incluida la dirigida a su adaptación a las modificaciones operadas en el puesto de trabajo, así como al desarrollo de planes y acciones formativas tendentes a favorecer su mayor empleabilidad.
- c) A no ser discriminadas directa o indirectamente para el empleo o, una vez empleados, por razones de estado civil, edad dentro de los límites marcados por esta ley, origen racial o étnico, condición social, religión o convicciones, ideas políticas, orientación sexual, identidad sexual, expresión de género, características sexuales, afiliación o no a un sindicato, por razón de lengua dentro del Estado español, discapacidad, así como por razón de sexo, incluido el trato desfavorable dispensado a mujeres u hombres por el ejercicio de los derechos de conciliación o corresponsabilidad de la vida familiar y laboral.
- d) A su integridad física y a una adecuada política de prevención de riesgos laborales.
- e) Al respeto de su intimidad y a la consideración debida a su dignidad, comprendida la protección frente al acoso por razón de origen racial o étnico, religión o convicciones, discapacidad, edad u orientación sexual, y frente al acoso sexual y al acoso por razón de sexo.
- f) A la percepción puntual de la remuneración pactada o legalmente establecida.
- g) Al ejercicio individual de las acciones derivadas de su contrato de trabajo.
- h) A cuantos otros se deriven específicamente del contrato de trabajo.

#### **Artículo 5. Deberes laborales.**

Los trabajadores tienen como deberes básicos:

- a) Cumplir con las obligaciones concretas de su puesto de trabajo, de conformidad con las reglas de la buena fe y diligencia.
- b) Observar las medidas de prevención de riesgos laborales que se adopten.
- c) Cumplir las órdenes e instrucciones del empresario en el ejercicio regular de sus facultades directivas.
- d) No concurrir con la actividad de la empresa, en los términos fijados en esta ley.
- e) Contribuir a la mejora de la productividad.
- f) Cuantos se deriven, en su caso, de los respectivos contratos de trabajo.

### **Sección 3.<sup>a</sup> Elementos y eficacia del contrato de trabajo**

#### **Artículo 6.** *Trabajo de los menores.*

1. Se prohíbe la admisión al trabajo a los menores de dieciséis años.
2. Los trabajadores menores de dieciocho años no podrán realizar trabajos nocturnos ni aquellas actividades o puestos de trabajo respecto a los que se establezcan limitaciones a su contratación conforme a lo dispuesto en la Ley 31/1995, de 8 de noviembre, de Prevención de Riesgos Laborales, y en las normas reglamentarias aplicables.
3. Se prohíbe realizar horas extraordinarias a los menores de dieciocho años.
4. La intervención de los menores de dieciséis años en espectáculos públicos solo se autorizará en casos excepcionales por la autoridad laboral, siempre que no suponga peligro para su salud ni para su formación profesional y humana. El permiso deberá constar por escrito y para actos determinados.

#### **Artículo 7.** *Capacidad para contratar.*

Podrán contratar la prestación de su trabajo:

- a) Quienes tengan plena capacidad de obrar conforme a lo dispuesto en el Código Civil.
- b) Los menores de dieciocho y mayores de dieciséis años, que vivan de forma independiente, con consentimiento de sus padres o tutores, o con autorización de la persona o institución que les tenga a su cargo.

Si el representante legal de una persona de capacidad limitada la autoriza expresa o tácitamente para realizar un trabajo, queda esta también autorizada para ejercitar los derechos y cumplir los deberes que se derivan de su contrato y para su cesación.

- c) Los extranjeros, de acuerdo con lo dispuesto en la legislación específica sobre la materia.

#### **Artículo 8.** *Forma del contrato.*

1. El contrato de trabajo se podrá celebrar por escrito o de palabra. Se presumirá existente entre todo el que presta un servicio por cuenta y dentro del ámbito de organización y dirección de otro y el que lo recibe a cambio de una retribución a aquel.

2. Deberán constar por escrito los contratos de trabajo cuando así lo exija una disposición legal y, en todo caso, los de prácticas y para la formación y el aprendizaje, los contratos a tiempo parcial, fijos-discontinuos y de relevo y los contratos para la realización de una obra o servicio determinado; también constarán por escrito los contratos por tiempo determinado cuya duración sea superior a cuatro semanas.

Deberán constar igualmente por escrito los contratos de trabajo de los pescadores, de los trabajadores que trabajen a distancia y de los trabajadores contratados en España al servicio de empresas españolas en el extranjero.

De no observarse la exigencia de forma escrita, el contrato de trabajo se presumirá celebrado por tiempo indefinido y a jornada completa, salvo prueba en contrario que acredite su naturaleza temporal o el carácter a tiempo parcial de los servicios.

Cualquiera de las partes podrá exigir que el contrato se formalice por escrito, incluso durante el transcurso de la relación laboral.

3. El empresario está obligado a comunicar a la oficina pública de empleo, en el plazo de los diez días siguientes a su concertación y en los términos que reglamentariamente se determinen, el contenido de los contratos de trabajo que celebre o las prórrogas de los mismos, deban o no formalizarse por escrito.

4. El empresario entregará a la representación legal de los trabajadores una copia básica de todos los contratos que deban celebrarse por escrito, a excepción de los contratos de relación laboral especial de alta dirección sobre los que se establece el deber de notificación a la representación legal de los trabajadores.

Con el fin de comprobar la adecuación del contenido del contrato a la legalidad vigente, esta copia básica contendrá todos los datos del contrato a excepción del número del documento nacional de identidad o del número de identidad de extranjero, el domicilio, el estado civil, y cualquier otro que, de acuerdo con la Ley Orgánica 1/1982, de 5 de mayo, de protección civil del derecho al honor, a la intimidad personal y familiar y a la propia imagen, pudiera afectar a la intimidad personal. El tratamiento de la información facilitada estará sometido a los principios y garantías previstos en la normativa aplicable en materia de protección de datos.

La copia básica se entregará por el empresario, en plazo no superior a diez días desde la formalización del contrato, a los representantes legales de los trabajadores, quienes la firmarán a efectos de acreditar que se ha producido la entrega.

Posteriormente, dicha copia básica se enviará a la oficina de empleo. Cuando no exista representación legal de los trabajadores también deberá formalizarse copia básica y remitirse a la oficina de empleo.

Los representantes de la Administración, así como los de las organizaciones sindicales y de las asociaciones empresariales, que tengan acceso a la copia básica de los contratos en virtud de su pertenencia a los órganos de participación institucional que reglamentariamente tengan tales facultades, observarán sigilo profesional, no pudiendo utilizar dicha documentación para fines distintos de los que motivaron su conocimiento.

5. Cuando la relación laboral sea de duración superior a cuatro semanas, el empresario deberá informar por escrito al trabajador, en los términos y plazos que se establezcan reglamentariamente, sobre los elementos esenciales del contrato y las principales condiciones de ejecución de la prestación laboral, siempre que tales elementos y condiciones no figuren en el contrato de trabajo formalizado por escrito.

#### **Artículo 9. Validez del contrato.**

1. Si resultase nula solo una parte del contrato de trabajo, este permanecerá válido en lo restante, y se entenderá completado con los preceptos jurídicos adecuados conforme a lo dispuesto en el artículo 3.1.

Si el trabajador tuviera asignadas condiciones o retribuciones especiales en virtud de contraprestaciones establecidas en la parte no válida del contrato, el órgano de la jurisdicción social que a instancia de parte declare la nulidad hará el debido pronunciamiento sobre la subsistencia o supresión en todo o en parte de dichas condiciones o retribuciones.

2. En caso de que el contrato resultase nulo, el trabajador podrá exigir, por el trabajo que ya hubiese prestado, la remuneración consiguiente a un contrato válido.

3. En caso de nulidad por discriminación salarial por razón de sexo, el trabajador tendrá derecho a la retribución correspondiente al trabajo igual o de igual valor.

#### **Sección 4.ª Modalidades del contrato de trabajo**

#### **Artículo 10. Trabajo en común y contrato de grupo.**

1. Si el empresario diera un trabajo en común a un grupo de sus trabajadores, conservará respecto de cada uno, individualmente, sus derechos y deberes.

2. Si el empresario hubiese celebrado un contrato con un grupo de trabajadores considerado en su totalidad, no tendrá frente a cada uno de sus miembros los derechos y deberes que como tal le competen. El jefe del grupo ostentará la representación de los que lo integren, respondiendo de las obligaciones inherentes a dicha representación.

3. Si el trabajador, conforme a lo pactado por escrito, asociare a su trabajo un auxiliar o ayudante, el empresario de aquel lo será también de este.



**Artículo 11. Contrato formativo.**

1. El contrato formativo tendrá por objeto la formación en alternancia con el trabajo retribuido por cuenta ajena en los términos establecidos en el apartado 2, o el desempeño de una actividad laboral destinada a adquirir una práctica profesional adecuada a los correspondientes niveles de estudios, en los términos establecidos en el apartado 3.

2. El contrato de formación en alternancia, que tendrá por objeto compatibilizar la actividad laboral retribuida con los correspondientes procesos formativos en el ámbito de la formación profesional, los estudios universitarios o del Catálogo de especialidades formativas del Sistema Nacional de Empleo, se realizará de acuerdo con las siguientes reglas:

a) Se podrá celebrar con personas que carezcan de la cualificación profesional reconocida por las titulaciones o certificados requeridos para concertar un contrato formativo para la obtención de práctica profesional regulada en el apartado 3.

Sin perjuicio de lo anterior, se podrán realizar contratos vinculados a estudios de formación profesional o universitaria con personas que posean otra titulación siempre que no haya tenido otro contrato formativo previo en una formación del mismo nivel formativo y del mismo sector productivo.

b) En el supuesto de que el contrato se suscriba en el marco de certificados de profesionalidad de nivel 1 y 2, y programas públicos o privados de formación en alternancia de empleo-formación, que formen parte del Catálogo de especialidades formativas del Sistema Nacional de Empleo, el contrato solo podrá ser concertado con personas de hasta treinta años.

c) La actividad desempeñada por la persona trabajadora en la empresa deberá estar directamente relacionada con las actividades formativas que justifican la contratación laboral, coordinándose e integrándose en un programa de formación común, elaborado en el marco de los acuerdos y convenios de cooperación suscritos por las autoridades laborales o educativas de formación profesional o Universidades con empresas y entidades colaboradoras.

d) La persona contratada contará con una persona tutora designada por el centro o entidad de formación y otra designada por la empresa. Esta última, que deberá contar con la formación o experiencia adecuadas para tales tareas, tendrá como función dar seguimiento al plan formativo individual en la empresa, según lo previsto en el acuerdo de cooperación concertado con el centro o entidad formativa. Dicho centro o entidad deberá, a su vez, garantizar la coordinación con la persona tutora en la empresa.

e) Los centros de formación profesional, las entidades formativas acreditadas o inscritas y los centros universitarios, en el marco de los acuerdos y convenios de cooperación, elaborarán, con la participación de la empresa, los planes formativos individuales donde se especifique el contenido de la formación, el calendario y las actividades y los requisitos de tutoría para el cumplimiento de sus objetivos.

f) Son parte sustancial de este contrato tanto la formación teórica dispensada por el centro o entidad de formación o la propia empresa, cuando así se establezca, como la correspondiente formación práctica dispensada por la empresa y el centro. Reglamentariamente se desarrollarán el sistema de impartición y las características de la formación, así como los aspectos relacionados con la financiación de la actividad formativa.

g) La duración del contrato será la prevista en el correspondiente plan o programa formativo, con un mínimo de tres meses y un máximo de dos años, y podrá desarrollarse al amparo de un solo contrato de forma no continuada, a lo largo de diversos periodos anuales coincidentes con los estudios, de estar previsto en el plan o programa formativo. En caso de que el contrato se hubiera concertado por una duración inferior a la máxima legal establecida y no se hubiera obtenido el título, certificado, acreditación o diploma asociado al contrato formativo, podrá prorrogarse mediante acuerdo de las partes, hasta la obtención de dicho título, certificado, acreditación o diploma sin superar nunca la duración máxima de dos años.

h) Solo podrá celebrarse un contrato de formación en alternancia por cada ciclo formativo de formación profesional y titulación universitaria, certificado de profesionalidad o itinerario de especialidades formativas del Catálogo de Especialidades Formativas del Sistema Nacional de Empleo.

## § 12 Texto refundido de la Ley del Estatuto de los Trabajadores

No obstante, podrán formalizarse contratos de formación en alternancia con varias empresas en base al mismo ciclo, certificado de profesionalidad o itinerario de especialidades del Catálogo citado, siempre que dichos contratos respondan a distintas actividades vinculadas al ciclo, al plan o al programa formativo y sin que la duración máxima de todos los contratos pueda exceder el límite previsto en el apartado anterior.

i) El tiempo de trabajo efectivo, que habrá de ser compatible con el tiempo dedicado a las actividades formativas en el centro de formación, no podrá ser superior al 65 por ciento, durante el primer año, o al 85 por ciento, durante el segundo, de la jornada máxima prevista en el convenio colectivo de aplicación en la empresa, o, en su defecto, de la jornada máxima legal.

j) No se podrán celebrar contratos formativos en alternancia cuando la actividad o puesto de trabajo correspondiente al contrato haya sido desempeñado con anterioridad por la persona trabajadora en la misma empresa bajo cualquier modalidad por tiempo superior a seis meses.

k) Las personas contratadas con contrato de formación en alternancia no podrán realizar horas complementarias ni horas extraordinarias, salvo en el supuesto previsto en el artículo 35.3. Tampoco podrán realizar trabajos nocturnos ni trabajo a turnos.

Excepcionalmente, podrán realizarse actividades laborales en los citados periodos cuando las actividades formativas para la adquisición de los aprendizajes previstos en el plan formativo no puedan desarrollarse en otros periodos, debido a la naturaleza de la actividad.

l) No podrá establecerse periodo de prueba en estos contratos.

m) La retribución será la establecida para estos contratos en el convenio colectivo de aplicación. En defecto de previsión convencional, la retribución no podrá ser inferior al sesenta por ciento el primer año ni al setenta y cinco por ciento el segundo, respecto de la fijada en convenio para el grupo profesional y nivel retributivo correspondiente a las funciones desempeñadas, en proporción al tiempo de trabajo efectivo. En ningún caso la retribución podrá ser inferior al salario mínimo interprofesional en proporción al tiempo de trabajo efectivo.

3. El contrato formativo para la obtención de la práctica profesional adecuada al nivel de estudios se regirá por las siguientes reglas:

a) Podrá concertarse con quienes estuviesen en posesión de un título universitario o de un título de grado medio o superior, especialista, máster profesional o certificado del sistema de formación profesional, de acuerdo con lo previsto en la Ley Orgánica 5/2002, de 19 de junio, de las Cualificaciones y de la Formación Profesional, así como con quienes posean un título equivalente de enseñanzas artísticas o deportivas del sistema educativo, que habiliten o capaciten para el ejercicio de la actividad laboral.

b) El contrato de trabajo para la obtención de práctica profesional deberá concertarse dentro de los tres años, o de los cinco años si se concierta con una persona con discapacidad, siguientes a la terminación de los correspondientes estudios. No podrá suscribirse con quien ya haya obtenido experiencia profesional o realizado actividad formativa en la misma actividad dentro de la empresa por un tiempo superior a tres meses, sin que se computen a estos efectos los periodos de formación o prácticas que formen parte del currículo exigido para la obtención de la titulación o certificado que habilita esta contratación.

c) La duración de este contrato no podrá ser inferior a seis meses ni exceder de un año. Dentro de estos límites los convenios colectivos de ámbito sectorial estatal o autonómico, o en su defecto, los convenios colectivos sectoriales de ámbito inferior podrán determinar su duración, atendiendo a las características del sector y de las prácticas profesionales a realizar.

d) Ninguna persona podrá ser contratada en la misma o distinta empresa por tiempo superior a los máximos previstos en el apartado anterior en virtud de la misma titulación o certificado profesional. Tampoco se podrá estar contratado en formación en la misma empresa para el mismo puesto de trabajo por tiempo superior a los máximos previstos en el apartado anterior, aunque se trate de distinta titulación o distinto certificado.

## § 12 Texto refundido de la Ley del Estatuto de los Trabajadores

A los efectos de este artículo, los títulos de grado, máster y doctorado correspondientes a los estudios universitarios no se considerarán la misma titulación, salvo que al ser contratado por primera vez mediante un contrato para la realización de práctica profesional la persona trabajadora estuviera ya en posesión del título superior de que se trate.

e) Se podrá establecer un periodo de prueba que en ningún caso podrá exceder de un mes, salvo lo dispuesto en convenio colectivo.

f) El puesto de trabajo deberá permitir la obtención de la práctica profesional adecuada al nivel de estudios o de formación objeto del contrato. La empresa elaborará el plan formativo individual en el que se especifique el contenido de la práctica profesional, y asignará tutor o tutora que cuente con la formación o experiencia adecuadas para el seguimiento del plan y el correcto cumplimiento del objeto del contrato.

g) A la finalización del contrato la persona trabajadora tendrá derecho a la certificación del contenido de la práctica realizada.

h) Las personas contratadas con contrato de formación para la obtención de práctica profesional no podrán realizar horas extraordinarias, salvo en el supuesto previsto en el artículo 35.3.

i) La retribución por el tiempo de trabajo efectivo será la fijada en el convenio colectivo aplicable en la empresa para estos contratos o en su defecto la del grupo profesional y nivel retributivo correspondiente a las funciones desempeñadas. En ningún caso la retribución podrá ser inferior a la retribución mínima establecida para el contrato para la formación en alternancia ni al salario mínimo interprofesional en proporción al tiempo de trabajo efectivo.

j) Reglamentariamente se desarrollará el alcance de la formación correspondiente al contrato de formación para la obtención de prácticas profesionales, particularmente, en el caso de acciones formativas específicas dirigidas a la digitalización, la innovación o la sostenibilidad, incluyendo la posibilidad de microacreditaciones de los sistemas de formación profesional o universitaria.

4. Son normas comunes del contrato formativo las siguientes:

a) La acción protectora de la Seguridad Social de las personas que suscriban un contrato formativo comprenderá todas las contingencias protegibles y prestaciones, incluido el desempleo y la cobertura del Fondo de Garantía Salarial.

b) Las situaciones de incapacidad temporal, nacimiento, adopción, guarda con fines de adopción, acogimiento, riesgo durante el embarazo, riesgo durante la lactancia, violencia de género, interrumpirán el cómputo de la duración del contrato.

c) El contrato, que deberá formalizarse por escrito de conformidad con lo establecido en el artículo 8, incluirá obligatoriamente el texto del plan formativo individual al que se refieren los apartados 2. b), c), d), e), g), h) y k) y 3.e) y f), en el que se especifiquen el contenido de las prácticas o la formación y las actividades de tutoría para el cumplimiento de sus objetivos. Igualmente, incorporará el texto de los acuerdos y convenios a los que se refiere el apartado 2.e).

d) Los límites de edad y en la duración máxima del contrato formativo no serán de aplicación cuando se concierte con personas con discapacidad o con los colectivos en situación de exclusión social previstos en el artículo 2 de la Ley 44/2007, de 13 de diciembre, para la regulación del régimen de las empresas de inserción, en los casos en que sean contratados por parte de empresas de inserción que estén cualificadas y activas en el registro administrativo correspondiente. Reglamentariamente se establecerán dichos límites para adecuarlos a los estudios, al plan o programa formativo y al grado de discapacidad y características de estas personas.

e) Mediante convenio colectivo de ámbito sectorial estatal, autonómico o, en su defecto, en los convenios colectivos sectoriales de ámbito inferior, se podrán determinar los puestos de trabajo, actividades, niveles o grupos profesionales que podrán desempeñarse por medio de contrato formativo.

f) Las empresas que estén aplicando algunas de las medidas de flexibilidad interna reguladas en los artículos 47 y 47 bis podrán concertar contratos formativos siempre que las personas contratadas bajo esta modalidad no sustituyan funciones o tareas realizadas habitualmente por las personas afectadas por las medidas de suspensión o reducción de jornada.

## § 12 Texto refundido de la Ley del Estatuto de los Trabajadores

g) Si al término del contrato la persona continuase en la empresa, no podrá concertarse un nuevo periodo de prueba, computándose la duración del contrato formativo a efectos de antigüedad en la empresa.

h) Los contratos formativos celebrados en fraude de ley o aquellos respecto de los cuales la empresa incumpla sus obligaciones formativas se entenderán concertados como contratos indefinidos de carácter ordinario.

i) Reglamentariamente se establecerán, previa consulta con las administraciones competentes en la formación objeto de realización mediante contratos formativos, los requisitos que deben cumplirse para la celebración de los mismos, tales como el número de contratos por tamaño de centro de trabajo, las personas en formación por tutor o tutora, o las exigencias en relación con la estabilidad de la plantilla.

5. La empresa pondrá en conocimiento de la representación legal de las personas trabajadoras los acuerdos de cooperación educativa o formativa que contemplen la contratación formativa, incluyendo la información relativa a los planes o programas formativos individuales, así como a los requisitos y las condiciones en las que se desarrollará la actividad de tutorización.

Asimismo, en el supuesto de diversos contratos vinculados a un único ciclo, certificado o itinerario en los términos referidos en el apartado 2.h), la empresa deberá trasladar a la representación legal de las personas trabajadoras toda la información de la que disponga al respecto de dichas contrataciones.

6. En la negociación colectiva se fijarán criterios y procedimientos tendentes a conseguir una presencia equilibrada de hombres y mujeres vinculados a la empresa mediante contratos formativos. Asimismo, podrán establecerse compromisos de conversión de los contratos formativos en contratos por tiempo indefinido.

7. Las empresas que pretendan suscribir contratos formativos, podrán solicitar por escrito al servicio público de empleo competente, información relativa a si las personas a las que pretenden contratar han estado previamente contratadas bajo dicha modalidad y la duración de estas contrataciones. Dicha información deberá ser trasladada a la representación legal de las personas trabajadoras y tendrá valor liberatorio a efectos de no exceder la duración máxima de este contrato.

**Artículo 12.** *Contrato a tiempo parcial y contrato de relevo.*

1. El contrato de trabajo se entenderá celebrado a tiempo parcial cuando se haya acordado la prestación de servicios durante un número de horas al día, a la semana, al mes o al año, inferior a la jornada de trabajo de un trabajador a tiempo completo comparable.

A efectos de lo dispuesto en el párrafo anterior, se entenderá por «trabajador a tiempo completo comparable» a un trabajador a tiempo completo de la misma empresa y centro de trabajo, con el mismo tipo de contrato de trabajo y que realice un trabajo idéntico o similar. Si en la empresa no hubiera ningún trabajador comparable a tiempo completo, se considerará la jornada a tiempo completo prevista en el convenio colectivo de aplicación o, en su defecto, la jornada máxima legal.

2. El contrato a tiempo parcial podrá concertarse por tiempo indefinido o por duración determinada en los supuestos en los que legalmente se permita la utilización de esta modalidad de contratación.

**3. (Derogado)**

4. El contrato a tiempo parcial se regirá por las siguientes reglas:

a) El contrato, conforme a lo dispuesto en el artículo 8.2, se deberá formalizar necesariamente por escrito. En el contrato deberá figurar el número de horas ordinarias de trabajo al día, a la semana, al mes o al año contratadas, así como el modo de su distribución según lo previsto en convenio colectivo.

De no observarse estas exigencias, el contrato se presumirá celebrado a jornada completa, salvo prueba en contrario que acredite el carácter parcial de los servicios.

b) Cuando el contrato a tiempo parcial conlleve la ejecución de una jornada diaria inferior a la de los trabajadores a tiempo completo y esta se realice de forma partida, solo será posible efectuar una única interrupción en dicha jornada diaria, salvo que se disponga otra cosa mediante convenio colectivo.

## § 12 Texto refundido de la Ley del Estatuto de los Trabajadores

c) Los trabajadores a tiempo parcial no podrán realizar horas extraordinarias, salvo en los supuestos a los que se refiere el artículo 35.3.

La realización de horas complementarias se regirá por lo dispuesto en el apartado 5.

En todo caso, la suma de las horas ordinarias y complementarias, incluidas las previamente pactadas y las voluntarias, no podrá exceder del límite legal del trabajo a tiempo parcial definido en el apartado 1.

A estos efectos, la jornada de los trabajadores a tiempo parcial se registrará día a día y se totalizará mensualmente, entregando copia al trabajador, junto con el recibo de salarios, del resumen de todas las horas realizadas en cada mes, tanto las ordinarias como las complementarias a que se refiere el apartado 5.

El empresario deberá conservar los resúmenes mensuales de los registros de jornada durante un periodo mínimo de cuatro años.

En caso de incumplimiento de las referidas obligaciones de registro, el contrato se presumirá celebrado a jornada completa, salvo prueba en contrario que acredite el carácter parcial de los servicios.

d) Las personas trabajadoras a tiempo parcial tendrán los mismos derechos que los trabajadores a tiempo completo. Cuando corresponda en atención a su naturaleza, tales derechos serán reconocidos en las disposiciones legales y reglamentarias y en los convenios colectivos de manera proporcional, en función del tiempo trabajado, debiendo garantizarse en todo caso la ausencia de discriminación, tanto directa como indirecta, entre mujeres y hombres.

e) La conversión de un trabajo a tiempo completo en un trabajo parcial y viceversa tendrá siempre carácter voluntario para el trabajador y no se podrá imponer de forma unilateral o como consecuencia de una modificación sustancial de condiciones de trabajo al amparo de lo dispuesto en el artículo 41.1.a). El trabajador no podrá ser despedido ni sufrir ningún otro tipo de sanción o efecto perjudicial por el hecho de rechazar esta conversión, sin perjuicio de las medidas que, de conformidad con lo dispuesto en los artículos 51 y 52.c), puedan adoptarse por causas económicas, técnicas, organizativas o de producción.

A fin de posibilitar la movilidad voluntaria en el trabajo a tiempo parcial, el empresario deberá informar a los trabajadores de la empresa sobre la existencia de puestos de trabajo vacantes, de manera que aquellos puedan formular solicitudes de conversión voluntaria de un trabajo a tiempo completo en un trabajo a tiempo parcial y viceversa, o para el incremento del tiempo de trabajo de los trabajadores a tiempo parcial, todo ello de conformidad con los procedimientos que se establezcan en convenio colectivo.

Con carácter general, las solicitudes a que se refiere el párrafo anterior deberán ser tomadas en consideración, en la medida de lo posible, por el empresario. La denegación de la solicitud deberá ser notificada por el empresario al trabajador por escrito y de manera motivada.

f) Los convenios colectivos establecerán medidas para facilitar el acceso efectivo de los trabajadores a tiempo parcial a la formación profesional continua, a fin de favorecer su progresión y movilidad profesionales.

5. Se consideran horas complementarias las realizadas como adición a las horas ordinarias pactadas en el contrato a tiempo parcial, conforme a las siguientes reglas:

a) El empresario solo podrá exigir la realización de horas complementarias cuando así lo hubiera pactado expresamente con el trabajador. El pacto sobre horas complementarias podrá acordarse en el momento de la celebración del contrato a tiempo parcial o con posterioridad al mismo, pero constituirá, en todo caso, un pacto específico respecto al contrato. El pacto se formalizará necesariamente por escrito.

b) Solo se podrá formalizar un pacto de horas complementarias en el caso de contratos a tiempo parcial con una jornada de trabajo no inferior a diez horas semanales en cómputo anual.

c) El pacto de horas complementarias deberá recoger el número de horas complementarias cuya realización podrá ser requerida por el empresario.

El número de horas complementarias pactadas no podrá exceder del treinta por ciento de las horas ordinarias de trabajo objeto del contrato. Los convenios colectivos podrán



## § 12 Texto refundido de la Ley del Estatuto de los Trabajadores

establecer otro porcentaje máximo, que, en ningún caso, podrá ser inferior al citado treinta por ciento ni exceder del sesenta por ciento de las horas ordinarias contratadas.

d) El trabajador deberá conocer el día y la hora de realización de las horas complementarias pactadas con un preaviso mínimo de tres días, salvo que el convenio establezca un plazo de preaviso inferior.

e) El pacto de horas complementarias podrá quedar sin efecto por renuncia del trabajador, mediante un preaviso de quince días, una vez cumplido un año desde su celebración, cuando concurra alguna de las siguientes circunstancias:

- 1.<sup>a</sup> La atención de las responsabilidades familiares enunciadas en el artículo 37.6.
- 2.<sup>a</sup> Necesidades formativas, siempre que se acredite la incompatibilidad horaria.
- 3.<sup>a</sup> Incompatibilidad con otro contrato a tiempo parcial.

f) El pacto de horas complementarias y las condiciones de realización de las mismas estarán sujetos a las reglas previstas en las letras anteriores. En caso de incumplimiento de tales reglas, la negativa del trabajador a la realización de las horas complementarias, pese a haber sido pactadas, no constituirá conducta laboral sancionable.

g) Sin perjuicio del pacto de horas complementarias, en los contratos a tiempo parcial de duración indefinida con una jornada de trabajo no inferior a diez horas semanales en cómputo anual, el empresario podrá, en cualquier momento, ofrecer al trabajador la realización de horas complementarias de aceptación voluntaria, cuyo número no podrá superar el quince por ciento, ampliables al treinta por ciento por convenio colectivo, de las horas ordinarias objeto del contrato. La negativa del trabajador a la realización de estas horas no constituirá conducta laboral sancionable.

Estas horas complementarias no se computarán a efectos de los porcentajes de horas complementarias pactadas que se establecen en la letra c).

h) La realización de horas complementarias habrá de respetar, en todo caso, los límites en materia de jornada y descansos establecidos en los artículos 34.3 y 4; 36.1 y 37.1.

i) Las horas complementarias efectivamente realizadas se retribuirán como ordinarias, computándose a efectos de bases de cotización a la Seguridad Social y periodos de carencia y bases reguladoras de las prestaciones. A tal efecto, el número y retribución de las horas complementarias realizadas se deberá recoger en el recibo individual de salarios y en los documentos de cotización a la Seguridad Social.

6. Para que el trabajador pueda acceder a la jubilación parcial, en los términos establecidos en el texto refundido de la Ley General de la Seguridad Social y demás disposiciones concordantes, deberá acordar con su empresa una reducción de jornada y de salario de entre un mínimo del veinticinco por ciento y un máximo del cincuenta por ciento y la empresa deberá concertar simultáneamente un contrato de relevo, de acuerdo con lo establecido en el apartado siguiente, con objeto de sustituir la jornada de trabajo dejada vacante por el trabajador que se jubila parcialmente. También se podrá concertar el contrato de relevo para sustituir a los trabajadores que se jubilen parcialmente después de haber cumplido la edad de jubilación ordinaria que corresponda conforme a lo establecido en el texto refundido de la Ley General de la Seguridad Social.

La reducción de jornada y de salario podrá alcanzar el setenta y cinco por ciento cuando el contrato de relevo se concierte a jornada completa y con duración indefinida, siempre que el trabajador cumpla los requisitos establecidos en el texto refundido de la Ley General de la Seguridad Social.

La ejecución de este contrato de trabajo a tiempo parcial y su retribución serán compatibles con la pensión que la Seguridad Social reconozca al trabajador en concepto de jubilación parcial.

La relación laboral se extinguirá al producirse la jubilación total del trabajador.

7. El contrato de relevo se ajustará a las siguientes reglas:

a) Se celebrará con un trabajador en situación de desempleo o que tuviese concertado con la empresa un contrato de duración determinada.

b) Salvo lo establecido en los dos párrafos siguientes, la duración del contrato de relevo que se celebre como consecuencia de una jubilación parcial tendrá que ser indefinida o, como mínimo, igual al tiempo que falte al trabajador sustituido para alcanzar la edad de



jubilación ordinaria que corresponda conforme a lo establecido en el texto refundido de la Ley General de la Seguridad Social. Si, al cumplir dicha edad, el trabajador jubilado parcialmente continuase en la empresa, el contrato de relevo que se hubiera celebrado por duración determinada podrá prorrogarse mediante acuerdo con las partes por periodos anuales, extinguiéndose en todo caso al finalizar el periodo correspondiente al año en el que se produzca la jubilación total del trabajador relevado.

En el supuesto previsto en el párrafo segundo del apartado 6, el contrato de relevo deberá alcanzar al menos una duración igual al resultado de sumar dos años al tiempo que le falte al trabajador sustituido para alcanzar la edad de jubilación ordinaria que corresponda conforme al texto refundido de la Ley General de la Seguridad Social. En el supuesto de que el contrato se extinga antes de alcanzar la duración mínima indicada, el empresario estará obligado a celebrar un nuevo contrato en los mismos términos del extinguido, por el tiempo restante.

En el caso del trabajador jubilado parcialmente después de haber cumplido la edad de jubilación ordinaria prevista en el texto refundido de la Ley General de la Seguridad Social, la duración del contrato de relevo que podrá celebrar la empresa para sustituir la parte de jornada dejada vacante por el mismo podrá ser indefinida o anual. En este segundo supuesto, el contrato se prorrogará automáticamente por periodos anuales, extinguiéndose en todo caso al finalizar el periodo correspondiente al año en que se produzca la jubilación total del trabajador relevado.

c) Salvo en el supuesto previsto en el párrafo segundo del apartado 6, el contrato de relevo podrá celebrarse a jornada completa o a tiempo parcial. En todo caso, la duración de la jornada deberá ser, como mínimo, igual a la reducción de jornada acordada por el trabajador sustituido. El horario de trabajo del trabajador relevista podrá completar el del trabajador sustituido o simultanearse con él.

d) El puesto de trabajo del trabajador relevista podrá ser el mismo del trabajador sustituido. En todo caso, deberá existir una correspondencia entre las bases de cotización de ambos, en los términos previstos en el texto refundido de la Ley General de la Seguridad Social.

e) En la negociación colectiva se podrán establecer medidas para impulsar la celebración de contratos de relevo.

### **Artículo 13.** *Trabajo a distancia.*

Las personas trabajadoras podrán prestar trabajo a distancia en los términos previstos en la Ley 10/2021 de trabajo a distancia.

## CAPÍTULO II

### **Contenido del contrato de trabajo**

#### **Sección 1.<sup>a</sup> Duración del contrato**

### **Artículo 14.** *Periodo de prueba.*

1. Podrá concertarse por escrito un periodo de prueba, con sujeción a los límites de duración que, en su caso, se establezcan en los convenios colectivos. En defecto de pacto en convenio, la duración del periodo de prueba no podrá exceder de seis meses para los técnicos titulados, ni de dos meses para los demás trabajadores. En las empresas de menos de veinticinco trabajadores el periodo de prueba no podrá exceder de tres meses para los trabajadores que no sean técnicos titulados.

En el supuesto de los contratos temporales de duración determinada del artículo 15 concertados por tiempo no superior a seis meses, el periodo de prueba no podrá exceder de un mes, salvo que se disponga otra cosa en convenio colectivo.

El empresario y el trabajador están, respectivamente, obligados a realizar las experiencias que constituyan el objeto de la prueba.

Será nulo el pacto que establezca un periodo de prueba cuando el trabajador haya ya desempeñado las mismas funciones con anterioridad en la empresa, bajo cualquier modalidad de contratación.

## § 12 Texto refundido de la Ley del Estatuto de los Trabajadores

2. Durante el periodo de prueba, la persona trabajadora tendrá los derechos y obligaciones correspondientes al puesto de trabajo que desempeñe como si fuera de plantilla, excepto los derivados de la resolución de la relación laboral, que podrá producirse a instancia de cualquiera de las partes durante su transcurso.

La resolución a instancia empresarial será nula en el caso de las trabajadoras por razón de embarazo, desde la fecha de inicio del embarazo hasta el comienzo del período de suspensión a que se refiere el artículo 48.4, o maternidad, salvo que concurran motivos no relacionados con el embarazo o maternidad.

3. Transcurrido el periodo de prueba sin que se haya producido el desistimiento, el contrato producirá plenos efectos, computándose el tiempo de los servicios prestados en la antigüedad de la persona trabajadora en la empresa.

Las situaciones de incapacidad temporal, nacimiento, adopción, guarda con fines de adopción, acogimiento, riesgo durante el embarazo, riesgo durante la lactancia, violencia de género, que afecten a la persona trabajadora durante el periodo de prueba, interrumpen el cómputo del mismo siempre que se produzca acuerdo entre ambas partes.

**Artículo 15. Duración del contrato de trabajo.**

1. El contrato de trabajo se presume concertado por tiempo indefinido.

El contrato de trabajo de duración determinada solo podrá celebrarse por circunstancias de la producción o por sustitución de persona trabajadora.

Para que se entienda que concurre causa justificada de temporalidad será necesario que se especifiquen con precisión en el contrato la causa habilitante de la contratación temporal, las circunstancias concretas que la justifican y su conexión con la duración prevista.

2. A efectos de lo previsto en este artículo, se entenderá por circunstancias de la producción el incremento ocasional e imprevisible de la actividad y las oscilaciones, que aun tratándose de la actividad normal de la empresa, generan un desajuste temporal entre el empleo estable disponible y el que se requiere, siempre que no respondan a los supuestos incluidos en el artículo 16.1

Entre las oscilaciones a que se refiere el párrafo anterior se entenderán incluidas aquellas que derivan de las vacaciones anuales.

Cuando el contrato de duración determinada obedezca a estas circunstancias de la producción, su duración no podrá ser superior a seis meses. Por convenio colectivo de ámbito sectorial se podrá ampliar la duración máxima del contrato hasta un año. En caso de que el contrato se hubiera concertado por una duración inferior a la máxima legal o convencionalmente establecida, podrá prorrogarse, mediante acuerdo de las partes, por una única vez, sin que la duración total del contrato pueda exceder de dicha duración máxima.

Igualmente, las empresas podrán formalizar contratos por circunstancias de la producción para atender situaciones ocasionales, previsibles y que tengan una duración reducida y delimitada en los términos previstos en este párrafo. Las empresas solo podrán utilizar este contrato un máximo de noventa días en el año natural, independientemente de las personas trabajadoras que sean necesarias para atender en cada uno de dichos días las concretas situaciones, que deberán estar debidamente identificadas en el contrato. Estos noventa días no podrán ser utilizados de manera continuada. Las empresas, en el último trimestre de cada año, deberán trasladar a la representación legal de las personas trabajadoras una previsión anual de uso de estos contratos.

No podrá identificarse como causa de este contrato la realización de los trabajos en el marco de contrata, subcontratas o concesiones administrativas que constituyan la actividad habitual u ordinaria de la empresa, sin perjuicio de su celebración cuando concurran las circunstancias de la producción en los términos anteriores.

3. Podrán celebrarse contratos de duración determinada para la sustitución de una persona trabajadora con derecho a reserva de puesto de trabajo, siempre que se especifique en el contrato el nombre de la persona sustituida y la causa de la sustitución. En tal supuesto, la prestación de servicios podrá iniciarse antes de que se produzca la ausencia de la persona sustituida, coincidiendo en el desarrollo de las funciones el tiempo imprescindible para garantizar el desempeño adecuado del puesto y, como máximo, durante quince días.

Asimismo, el contrato de sustitución podrá concertarse para completar la jornada reducida por otra persona trabajadora, cuando dicha reducción se ampare en causas

## § 12 Texto refundido de la Ley del Estatuto de los Trabajadores

legalmente establecidas o reguladas en el convenio colectivo y se especifique en el contrato el nombre de la persona sustituida y la causa de la sustitución.

El contrato de sustitución podrá ser también celebrado para la cobertura temporal de un puesto de trabajo durante el proceso de selección o promoción para su cobertura definitiva mediante contrato fijo, sin que su duración pueda ser en este caso superior a tres meses, o el plazo inferior recogido en convenio colectivo, ni pueda celebrarse un nuevo contrato con el mismo objeto una vez superada dicha duración máxima.

4. Las personas contratadas incumpliendo lo establecido en este artículo adquirirán la condición de fijas.

También adquirirán la condición de fijas las personas trabajadoras temporales que no hubieran sido dadas de alta en la Seguridad Social una vez transcurrido un plazo igual al que legalmente se hubiera podido fijar para el periodo de prueba.

5. Sin perjuicio de lo anterior, las personas trabajadoras que en un periodo de veinticuatro meses hubieran estado contratadas durante un plazo superior a dieciocho meses, con o sin solución de continuidad, para el mismo o diferente puesto de trabajo con la misma empresa o grupo de empresas, mediante dos o más contratos por circunstancias de la producción, sea directamente o a través de su puesta a disposición por empresas de trabajo temporal, adquirirán la condición de personas trabajadoras fijas. Esta previsión también será de aplicación cuando se produzcan supuestos de sucesión o subrogación empresarial conforme a lo dispuesto legal o convencionalmente.

Asimismo, adquirirá la condición de fija la persona que ocupe un puesto de trabajo que haya estado ocupado con o sin solución de continuidad, durante más de dieciocho meses en un periodo de veinticuatro meses mediante contratos por circunstancias de la producción, incluidos los contratos de puesta a disposición realizados con empresas de trabajo temporal.

6. Las personas con contratos temporales y de duración determinada tendrán los mismos derechos que las personas con contratos de duración indefinida, sin perjuicio de las particularidades específicas de cada una de las modalidades contractuales en materia de extinción del contrato y de aquellas expresamente previstas en la ley en relación con los contratos formativos. Cuando corresponda en atención a su naturaleza, tales derechos serán reconocidos en las disposiciones legales y reglamentarias y en los convenios colectivos de manera proporcional, en función del tiempo trabajado.

Cuando un determinado derecho o condición de trabajo esté atribuido en las disposiciones legales o reglamentarias y en los convenios colectivos en función de una previa antigüedad de la persona trabajadora, esta deberá computarse según los mismos criterios para todas las personas trabajadoras, cualquiera que sea su modalidad de contratación.

7. La empresa deberá informar a las personas con contratos de duración determinada o temporales, incluidos los contratos formativos, sobre la existencia de puestos de trabajo vacantes, a fin de garantizarles las mismas oportunidades de acceder a puestos permanentes que las demás personas trabajadoras. Esta información podrá facilitarse mediante un anuncio público en un lugar adecuado de la empresa o centro de trabajo, o mediante otros medios previstos en la negociación colectiva, que aseguren la transmisión de la información.

Dicha información será trasladada, además, a la representación legal de las personas trabajadoras.

Las empresas habrán de notificar, asimismo a la representación legal de las personas trabajadoras los contratos realizados de acuerdo con las modalidades de contratación por tiempo determinado previstas en este artículo, cuando no exista obligación legal de entregar copia básica de los mismos.

8. Los convenios colectivos podrán establecer planes de reducción de la temporalidad, así como fijar criterios generales relativos a la adecuada relación entre el volumen de la contratación de carácter temporal y la plantilla total de la empresa, criterios objetivos de conversión de los contratos de duración determinada o temporales en indefinidos, así como fijar porcentajes máximos de temporalidad y las consecuencias derivadas del incumplimiento de los mismos.

Asimismo, los convenios colectivos podrán establecer criterios de preferencia entre las personas con contratos de duración determinada o temporales, incluidas las personas puestas a disposición.

Los convenios colectivos establecerán medidas para facilitar el acceso efectivo de estas personas trabajadoras a las acciones incluidas en el sistema de formación profesional para el empleo, a fin de mejorar su cualificación y favorecer su progresión y movilidad profesionales.

9. En los supuestos previstos en los apartados 4 y 5, la empresa deberá facilitar por escrito a la persona trabajadora, en los diez días siguientes al cumplimiento de los plazos indicados, un documento justificativo sobre su nueva condición de persona trabajadora fija de la empresa, debiendo informar a la representación legal de los trabajadores sobre dicha circunstancia.

En todo caso, la persona trabajadora podrá solicitar, por escrito al servicio público de empleo correspondiente un certificado de los contratos de duración determinada o temporales celebrados, a los efectos de poder acreditar su condición de persona trabajadora fija en la empresa.

El Servicio Público de Empleo emitirá dicho documento y lo pondrá en conocimiento de la empresa en la que la persona trabajadora preste sus servicios y de la Inspección de Trabajo y Seguridad Social, si advirtiera que se han sobrepasado los límites máximos temporales establecidos.

#### **Artículo 16.** *Contrato fijo-discontinuo.*

1. El contrato por tiempo indefinido fijo-discontinuo se concertará para la realización de trabajos de naturaleza estacional o vinculados a actividades productivas de temporada, o para el desarrollo de aquellos que no tengan dicha naturaleza pero que, siendo de prestación intermitente, tengan periodos de ejecución ciertos, determinados o indeterminados.

El contrato fijo-discontinuo podrá concertarse para el desarrollo de trabajos consistentes en la prestación de servicios en el marco de la ejecución de contratos mercantiles o administrativas que, siendo previsibles, formen parte de la actividad ordinaria de la empresa.

Asimismo, podrá celebrarse un contrato fijo-discontinuo entre una empresa de trabajo temporal y una persona contratada para ser cedida, en los términos previstos en el artículo 10.3 de la Ley 14/1994, de 1 de junio, por la que se regulan las empresas de trabajo temporal.

2. El contrato de trabajo fijo-discontinuo, conforme a lo dispuesto en el artículo 8.2, se deberá formalizar necesariamente por escrito y deberá reflejar los elementos esenciales de la actividad laboral, entre otros, la duración del periodo de actividad, la jornada y su distribución horaria, si bien estos últimos podrán figurar con carácter estimado, sin perjuicio de su concreción en el momento del llamamiento.

3. Mediante convenio colectivo o, en su defecto, acuerdo de empresa, se establecerán los criterios objetivos y formales por los que debe regirse el llamamiento de las personas fijas-discontinuas. En todo caso, el llamamiento deberá realizarse por escrito o por otro medio que permita dejar constancia de la debida notificación a la persona interesada con las indicaciones precisas de las condiciones de su incorporación y con una antelación adecuada.

Sin perjuicio de lo anterior, la empresa deberá trasladar a la representación legal de las personas trabajadoras, con la suficiente antelación, al inicio de cada año natural, un calendario con las previsiones de llamamiento anual, o, en su caso, semestral, así como los datos de las altas efectivas de las personas fijas discontinuas una vez se produzcan.

Las personas fijas-discontinuas podrán ejercer las acciones que procedan en caso de incumplimientos relacionados con el llamamiento, iniciándose el plazo para ello desde el momento de la falta de este o desde el momento en que la conociesen.

4. Cuando la contratación fija-discontinua se justifique por la celebración de contratos, subcontratos o con motivo de concesiones administrativas en los términos de este artículo, los periodos de inactividad solo podrán producirse como plazos de espera de recolocación entre subcontrataciones.

En estos supuestos, los convenios colectivos sectoriales podrán determinar un plazo máximo de inactividad entre subcontratas, que, en defecto de previsión convencional, será de tres meses. Una vez cumplido dicho plazo, la empresa adoptará las medidas coyunturales o definitivas que procedan, en los términos previstos en esta norma.

5. Los convenios colectivos de ámbito sectorial podrán establecer una bolsa sectorial de empleo en la que se podrán integrar las personas fijas-discontinuas durante los periodos de inactividad, con el objetivo de favorecer su contratación y su formación continua durante estos, todo ello sin perjuicio de las obligaciones en materia de contratación y llamamiento efectivo de cada una de las empresas en los términos previstos en este artículo.

Estos mismos convenios podrán acordar, cuando las peculiaridades de la actividad del sector así lo justifiquen, la celebración a tiempo parcial de los contratos fijos-discontinuos, y la obligación de las empresas de elaborar un censo anual del personal fijo-discontinuo.

Asimismo, podrán establecer un periodo mínimo de llamamiento anual y una cuantía por fin de llamamiento a satisfacer por las empresas a las personas trabajadoras, cuando este coincida con la terminación de la actividad y no se produzca, sin solución de continuidad, un nuevo llamamiento.

6. Las personas trabajadoras fijas-discontinuas no podrán sufrir perjuicios por el ejercicio de los derechos de conciliación, ausencias con derecho a reserva de puesto de trabajo y otras causas justificadas en base a derechos reconocidos en la ley o los convenios colectivos.

Las personas trabajadoras fijas-discontinuas tienen derecho a que su antigüedad se calcule teniendo en cuenta toda la duración de la relación laboral y no el tiempo de servicios efectivamente prestados, con la excepción de aquellas condiciones que exijan otro tratamiento en atención a su naturaleza y siempre que responda a criterios de objetividad, proporcionalidad y transparencia.

7. La empresa deberá informar a las personas fijas-discontinuas y a la representación legal de las personas trabajadoras sobre la existencia de puestos de trabajo vacantes de carácter fijo ordinario, de manera que aquellas puedan formular solicitudes de conversión voluntaria, de conformidad con los procedimientos que establezca el convenio colectivo sectorial o, en su defecto, el acuerdo de empresa.

8. Las personas trabajadoras fijas-discontinuas tendrán la consideración de colectivo prioritario para el acceso a las iniciativas de formación del sistema de formación profesional para el empleo en el ámbito laboral durante los periodos de inactividad.

### **Sección 2.<sup>a</sup> Derechos y deberes derivados del contrato**

#### **Artículo 17. No discriminación en las relaciones laborales.**

1. Se entenderán nulos y sin efecto los preceptos reglamentarios, las cláusulas de los convenios colectivos, los pactos individuales y las decisiones unilaterales del empresario que den lugar en el empleo, así como en materia de retribuciones, jornada y demás condiciones de trabajo, a situaciones de discriminación directa o indirecta desfavorables por razón de edad o discapacidad o a situaciones de discriminación directa o indirecta por razón de sexo, origen, incluido el racial o étnico, estado civil, condición social, religión o convicciones, ideas políticas, orientación e identidad sexual, expresión de género, características sexuales, adhesión o no a sindicatos y a sus acuerdos, vínculos de parentesco con personas pertenecientes a o relacionadas con la empresa y lengua dentro del Estado español.

Serán igualmente nulas las órdenes de discriminar y las decisiones del empresario que supongan un trato desfavorable de los trabajadores como reacción ante una reclamación efectuada en la empresa o ante una acción administrativa o judicial destinada a exigir el cumplimiento del principio de igualdad de trato y no discriminación.

El incumplimiento de la obligación de tomar medidas de protección frente a la discriminación y la violencia dirigida a las personas LGTBI a que se refiere el artículo 62.3 de la Ley para la igualdad real y efectiva de las personas trans y para la garantía de los derechos de las personas LGTBI dará lugar a la asunción de responsabilidad de las personas empleadoras en los términos del artículo 62.2 de la misma norma.

2. Podrán establecerse por ley las exclusiones, reservas y preferencias para ser contratado libremente.



3. No obstante lo dispuesto en el apartado anterior, el Gobierno podrá regular medidas de reserva, duración o preferencia en el empleo que tengan por objeto facilitar la colocación de trabajadores demandantes de empleo.

Asimismo, el Gobierno podrá otorgar subvenciones, desgravaciones y otras medidas para fomentar el empleo de grupos específicos de trabajadores que encuentren dificultades especiales para acceder al empleo. La regulación de las mismas se hará previa consulta a las organizaciones sindicales y asociaciones empresariales más representativas.

Las medidas a las que se refieren los párrafos anteriores se orientarán prioritariamente a fomentar el empleo estable de los trabajadores desempleados y la conversión de contratos temporales en contratos por tiempo indefinido.

4. Sin perjuicio de lo dispuesto en los apartados anteriores, la negociación colectiva podrá establecer medidas de acción positiva para favorecer el acceso de las mujeres a todas las profesiones. A tal efecto podrá establecer reservas y preferencias en las condiciones de contratación de modo que, en igualdad de condiciones de idoneidad, tengan preferencia para ser contratadas las personas del sexo menos representado en el grupo profesional de que se trate.

Asimismo, la negociación colectiva podrá establecer este tipo de medidas en las condiciones de clasificación profesional, promoción y formación, de modo que, en igualdad de condiciones de idoneidad, tengan preferencia las personas del sexo menos representado para favorecer su acceso al grupo profesional o puesto de trabajo de que se trate.

5. El establecimiento de planes de igualdad en las empresas se ajustará a lo dispuesto en esta ley y en la Ley Orgánica 3/2007, de 22 de marzo, para la igualdad efectiva de mujeres y hombres.

#### **Artículo 18.** *Inviolabilidad de la persona del trabajador.*

Solo podrán realizarse registros sobre la persona del trabajador, en sus taquillas y efectos particulares, cuando sean necesarios para la protección del patrimonio empresarial y del de los demás trabajadores de la empresa, dentro del centro de trabajo y en horas de trabajo. En su realización se respetará al máximo la dignidad e intimidad del trabajador y se contará con la asistencia de un representante legal de los trabajadores o, en su ausencia del centro de trabajo, de otro trabajador de la empresa, siempre que ello fuera posible.

#### **Artículo 19.** *Seguridad y salud en el trabajo.*

1. El trabajador, en la prestación de sus servicios, tendrá derecho a una protección eficaz en materia de seguridad y salud en el trabajo.

2. El trabajador está obligado a observar en su trabajo las medidas legales y reglamentarias de seguridad y salud en el trabajo.

3. En la inspección y control de dichas medidas que sean de observancia obligada por el empresario, el trabajador tiene derecho a participar por medio de sus representantes legales en el centro de trabajo, si no se cuenta con órganos o centros especializados competentes en la materia a tenor de la legislación vigente.

4. El empresario está obligado a garantizar que cada trabajador reciba una formación teórica y práctica, suficiente y adecuada, en materia preventiva tanto en el momento de su contratación, cualquiera que sea la modalidad o duración de esta, como cuando se produzcan cambios en las funciones que desempeñe o se introduzcan nuevas tecnologías o cambios en los equipos de trabajo. El trabajador está obligado a seguir la formación y a realizar las prácticas. Todo ello en los términos señalados en la Ley 31/1995, de 8 de noviembre, de Prevención de Riesgos Laborales, y en sus normas de desarrollo, en cuanto les sean de aplicación.

5. Los delegados de prevención y, en su defecto, los representantes legales de los trabajadores en el centro de trabajo, que aprecien una probabilidad seria y grave de accidente por la inobservancia de la legislación aplicable en la materia, requerirán al empresario por escrito para que adopte las medidas oportunas que hagan desaparecer el estado de riesgo; si la petición no fuese atendida en un plazo de cuatro días, se dirigirán a la autoridad competente; esta, si apreciase las circunstancias alegadas, mediante resolución fundada, requerirá al empresario para que adopte las medidas de seguridad apropiadas o que suspenda sus actividades en la zona o local de trabajo o con el material en peligro.



También podrá ordenar, con los informes técnicos precisos, la paralización inmediata del trabajo si se estima un riesgo grave de accidente.

Si el riesgo de accidente fuera inminente, la paralización de las actividades podrá ser acordada por los representantes de los trabajadores, por mayoría de sus miembros. Tal acuerdo podrá ser adoptado por decisión mayoritaria de los delegados de prevención cuando no resulte posible reunir con la urgencia requerida al órgano de representación del personal. El acuerdo será comunicado de inmediato a la empresa y a la autoridad laboral, la cual, en veinticuatro horas, anulará o ratificará la paralización acordada.

**Artículo 20.** *Dirección y control de la actividad laboral.*

1. El trabajador estará obligado a realizar el trabajo convenido bajo la dirección del empresario o persona en quien este delegue.

2. En el cumplimiento de la obligación de trabajar asumida en el contrato, el trabajador debe al empresario la diligencia y la colaboración en el trabajo que marquen las disposiciones legales, los convenios colectivos y las órdenes o instrucciones adoptadas por aquel en el ejercicio regular de sus facultades de dirección y, en su defecto, por los usos y costumbres. En cualquier caso, el trabajador y el empresario se someterán en sus prestaciones recíprocas a las exigencias de la buena fe.

3. El empresario podrá adoptar las medidas que estime más oportunas de vigilancia y control para verificar el cumplimiento por el trabajador de sus obligaciones y deberes laborales, guardando en su adopción y aplicación la consideración debida a su dignidad y teniendo en cuenta, en su caso, la capacidad real de los trabajadores con discapacidad.

4. El empresario podrá verificar el estado de salud del trabajador que sea alegado por este para justificar sus faltas de asistencia al trabajo, mediante reconocimiento a cargo de personal médico. La negativa del trabajador a dichos reconocimientos podrá determinar la suspensión de los derechos económicos que pudieran existir a cargo del empresario por dichas situaciones.

**Artículo 20 bis.** *Derechos de los trabajadores a la intimidad en relación con el entorno digital y a la desconexión.*

Los trabajadores tienen derecho a la intimidad en el uso de los dispositivos digitales puestos a su disposición por el empleador, a la desconexión digital y a la intimidad frente al uso de dispositivos de videovigilancia y geolocalización en los términos establecidos en la legislación vigente en materia de protección de datos personales y garantía de los derechos digitales.

**Artículo 21.** *Pacto de no concurrencia y de permanencia en la empresa.*

1. No podrá efectuarse la prestación laboral de un trabajador para diversos empresarios cuando se estime concurrencia desleal o cuando se pacte la plena dedicación mediante compensación económica expresa, en los términos que al efecto se convengan.

2. El pacto de no competencia para después de extinguido el contrato de trabajo, que no podrá tener una duración superior a dos años para los técnicos y de seis meses para los demás trabajadores, solo será válido si concurren los requisitos siguientes:

- a) Que el empresario tenga un efectivo interés industrial o comercial en ello.
- b) Que se satisfaga al trabajador una compensación económica adecuada.

3. En el supuesto de compensación económica por la plena dedicación, el trabajador podrá rescindir el acuerdo y recuperar su libertad de trabajo en otro empleo, comunicándolo por escrito al empresario con un preaviso de treinta días, perdiéndose en este caso la compensación económica u otros derechos vinculados a la plena dedicación.

4. Cuando el trabajador haya recibido una especialización profesional con cargo al empresario para poner en marcha proyectos determinados o realizar un trabajo específico, podrá pactarse entre ambos la permanencia en dicha empresa durante cierto tiempo. El acuerdo no será de duración superior a dos años y se formalizará siempre por escrito. Si el trabajador abandona el trabajo antes del plazo, el empresario tendrá derecho a una indemnización de daños y perjuicios.

**Sección 3.ª Clasificación profesional y promoción en el trabajo****Artículo 22.** *Sistema de clasificación profesional.*

1. Mediante la negociación colectiva o, en su defecto, acuerdo entre la empresa y los representantes de los trabajadores, se establecerá el sistema de clasificación profesional de los trabajadores por medio de grupos profesionales.

2. Se entenderá por grupo profesional el que agrupe unitariamente las aptitudes profesionales, titulaciones y contenido general de la prestación, y podrá incluir distintas tareas, funciones, especialidades profesionales o responsabilidades asignadas al trabajador.

3. La definición de los grupos profesionales se ajustará a criterios y sistemas que, basados en un análisis correlacional entre sesgos de género, puestos de trabajo, criterios de encuadramiento y retribuciones, tengan como objeto garantizar la ausencia de discriminación, tanto directa como indirecta, entre mujeres y hombres. Estos criterios y sistemas, en todo caso, cumplirán con lo previsto en el artículo 28.1.

4. Por acuerdo entre el trabajador y el empresario se asignará al trabajador un grupo profesional y se establecerá como contenido de la prestación laboral objeto del contrato de trabajo la realización de todas las funciones correspondientes al grupo profesional asignado o solamente de alguna de ellas. Cuando se acuerde la polivalencia funcional o la realización de funciones propias de más de un grupo, la equiparación se realizará en virtud de las funciones que se desempeñen durante mayor tiempo.

**Artículo 23.** *Promoción y formación profesional en el trabajo.*

1. El trabajador tendrá derecho:

a) Al disfrute de los permisos necesarios para concurrir a exámenes, así como a una preferencia a elegir turno de trabajo y a acceder al trabajo a distancia, si tal es el régimen instaurado en la empresa, y el puesto o funciones son compatibles con esta forma de realización del trabajo, cuando curse con regularidad estudios para la obtención de un título académico o profesional.

b) A la adaptación de la jornada ordinaria de trabajo para la asistencia a cursos de formación profesional.

c) A la concesión de los permisos oportunos de formación o perfeccionamiento profesional con reserva del puesto de trabajo.

d) A la formación necesaria para su adaptación a las modificaciones operadas en el puesto de trabajo. La misma correrá a cargo de la empresa, sin perjuicio de la posibilidad de obtener a tal efecto los créditos destinados a la formación. El tiempo destinado a la formación se considerará en todo caso tiempo de trabajo efectivo.

2. En la negociación colectiva se pactarán los términos del ejercicio de estos derechos, que se acomodarán a criterios y sistemas que garanticen la ausencia de discriminación, tanto directa como indirecta, entre trabajadores de uno y otro sexo.

3. Los trabajadores con al menos un año de antigüedad en la empresa tienen derecho a un permiso retribuido de veinte horas anuales de formación profesional para el empleo, vinculada a la actividad de la empresa, acumulables por un periodo de hasta cinco años. El derecho se entenderá cumplido en todo caso cuando el trabajador pueda realizar las acciones formativas dirigidas a la obtención de la formación profesional para el empleo en el marco de un plan de formación desarrollado por iniciativa empresarial o comprometido por la negociación colectiva. Sin perjuicio de lo anterior, no podrá comprenderse en el derecho a que se refiere este apartado la formación que deba obligatoriamente impartir la empresa a su cargo conforme a lo previsto en otras leyes. En defecto de lo previsto en convenio colectivo, la concreción del modo de disfrute del permiso se fijará de mutuo acuerdo entre trabajador y empresario.

**Artículo 24.** *Ascensos.*

1. Los ascensos dentro del sistema de clasificación profesional se producirán conforme a lo que se establezca en convenio o, en su defecto, en acuerdo colectivo entre la empresa y los representantes de los trabajadores.

En todo caso los ascensos se producirán teniendo en cuenta la formación, méritos, antigüedad del trabajador, así como las facultades organizativas del empresario.

2. Los ascensos y la promoción profesional en la empresa se ajustarán a criterios y sistemas que tengan como objetivo garantizar la ausencia de discriminación, tanto directa como indirecta, entre mujeres y hombres, pudiendo establecerse medidas de acción positiva dirigidas a eliminar o compensar situaciones de discriminación.

**Artículo 25.** *Promoción económica.*

1. El trabajador, en función del trabajo desarrollado, podrá tener derecho a una promoción económica en los términos fijados en convenio colectivo o contrato individual.

2. Lo dispuesto en el apartado anterior se entiende sin perjuicio de los derechos adquiridos o en curso de adquisición en el tramo temporal correspondiente.

**Sección 4.ª Salarios y garantías salariales**

**Artículo 26.** *Del salario.*

1. Se considerará salario la totalidad de las percepciones económicas de los trabajadores, en dinero o en especie, por la prestación profesional de los servicios laborales por cuenta ajena, ya retribuyan el trabajo efectivo, cualquiera que sea la forma de remuneración, o los periodos de descanso computables como de trabajo.

En ningún caso, incluidas las relaciones laborales de carácter especial a que se refiere el artículo 2, el salario en especie podrá superar el treinta por ciento de las percepciones salariales del trabajador, ni dar lugar a la minoración de la cuantía íntegra en dinero del salario mínimo interprofesional.

2. No tendrán la consideración de salario las cantidades percibidas por el trabajador en concepto de indemnizaciones o suplidos por los gastos realizados como consecuencia de su actividad laboral, las prestaciones e indemnizaciones de la Seguridad Social y las indemnizaciones correspondientes a traslados, suspensiones o despidos.

3. Mediante la negociación colectiva o, en su defecto, el contrato individual, se determinará la estructura del salario, que deberá comprender el salario base, como retribución fijada por unidad de tiempo o de obra y, en su caso, complementos salariales fijados en función de circunstancias relativas a las condiciones personales del trabajador, al trabajo realizado o a la situación y resultados de la empresa, que se calcularán conforme a los criterios que a tal efecto se pacten. Igualmente se pactará el carácter consolidable o no de dichos complementos salariales, no teniendo el carácter de consolidables, salvo acuerdo en contrario, los que estén vinculados al puesto de trabajo o a la situación y resultados de la empresa.

4. Todas las cargas fiscales y de Seguridad Social a cargo del trabajador serán satisfechas por el mismo, siendo nulo todo pacto en contrario.

5. Operará la compensación y absorción cuando los salarios realmente abonados, en su conjunto y cómputo anual, sean más favorables para los trabajadores que los fijados en el orden normativo o convencional de referencia.

**Artículo 27.** *Salario mínimo interprofesional.*

1. El Gobierno fijará, previa consulta con las organizaciones sindicales y asociaciones empresariales más representativas, anualmente, el salario mínimo interprofesional, teniendo en cuenta:

- a) El índice de precios de consumo.
- b) La productividad media nacional alcanzada.
- c) El incremento de la participación del trabajo en la renta nacional.
- d) La coyuntura económica general.

Igualmente se fijará una revisión semestral para el caso de que no se cumplan las previsiones sobre el índice de precios citado.

## § 12 Texto refundido de la Ley del Estatuto de los Trabajadores

La revisión del salario mínimo interprofesional no afectará a la estructura ni a la cuantía de los salarios profesionales cuando estos, en su conjunto y cómputo anual, fueran superiores a aquel.

2. El salario mínimo interprofesional, en su cuantía, tanto anual como mensual, es inembargable. A efectos de determinar lo anterior se tendrán en cuenta tanto el periodo de devengo como la forma de cómputo, se incluya o no el prorrateo de las pagas extraordinarias, garantizándose la inembargabilidad de la cuantía que resulte en cada caso. En particular, si junto con el salario mensual se percibiese una gratificación o paga extraordinaria, el límite de inembargabilidad estará constituido por el doble del importe del salario mínimo interprofesional mensual y en el caso de que en el salario mensual percibido estuviera incluida la parte proporcional de las pagas o gratificaciones extraordinarias, el límite de inembargabilidad estará constituido por el importe del salario mínimo interprofesional en cómputo anual prorrateado entre doce meses.

**Artículo 28. Igualdad de remuneración por razón de sexo.**

1. El empresario está obligado a pagar por la prestación de un trabajo de igual valor la misma retribución, satisfecha directa o indirectamente, y cualquiera que sea la naturaleza de la misma, salarial o extrasalarial, sin que pueda producirse discriminación alguna por razón de sexo en ninguno de los elementos o condiciones de aquella.

Un trabajo tendrá igual valor que otro cuando la naturaleza de las funciones o tareas efectivamente encomendadas, las condiciones educativas, profesionales o de formación exigidas para su ejercicio, los factores estrictamente relacionados con su desempeño y las condiciones laborales en las que dichas actividades se llevan a cabo en realidad sean equivalentes.

2. El empresario está obligado a llevar un registro con los valores medios de los salarios, los complementos salariales y las percepciones extrasalariales de su plantilla, desagregados por sexo y distribuidos por grupos profesionales, categorías profesionales o puestos de trabajo iguales o de igual valor.

Las personas trabajadoras tienen derecho a acceder, a través de la representación legal de los trabajadores en la empresa, al registro salarial de su empresa.

3. Cuando en una empresa con al menos cincuenta trabajadores, el promedio de las retribuciones a los trabajadores de un sexo sea superior a los del otro en un veinticinco por ciento o más, tomando el conjunto de la masa salarial o la media de las percepciones satisfechas, el empresario deberá incluir en el Registro salarial una justificación de que dicha diferencia responde a motivos no relacionados con el sexo de las personas trabajadoras.

**Artículo 29. Liquidación y pago.**

1. La liquidación y el pago del salario se harán puntual y documentalmente en la fecha y lugar convenidos o conforme a los usos y costumbres. El periodo de tiempo a que se refiere el abono de las retribuciones periódicas y regulares no podrá exceder de un mes.

El trabajador y, con su autorización, sus representantes legales, tendrán derecho a percibir, sin que llegue el día señalado para el pago, anticipos a cuenta del trabajo ya realizado.

La documentación del salario se realizará mediante la entrega al trabajador de un recibo individual y justificativo del pago del mismo. El recibo de salarios se ajustará al modelo que apruebe el Ministerio de Empleo y Seguridad Social, salvo que por convenio colectivo o, en su defecto, por acuerdo entre la empresa y los representantes de los trabajadores, se establezca otro modelo que contenga con la debida claridad y separación las diferentes percepciones del trabajador, así como las deducciones que legalmente procedan.

La liquidación de los salarios que correspondan a quienes presten servicios en trabajos que tengan el carácter de fijos-discontinuos, en los supuestos de conclusión de cada periodo de actividad, se llevará a cabo con sujeción a los trámites y garantías establecidos en el artículo 49.2.

2. El derecho al salario a comisión nacerá en el momento de realizarse y pagarse el negocio, la colocación o venta en que hubiera intervenido el trabajador, liquidándose y pagándose, salvo que se hubiese pactado otra cosa, al finalizar el año.

El trabajador y sus representantes legales pueden pedir en cualquier momento comunicaciones de la parte de los libros referentes a tales devengos.

3. El interés por mora en el pago del salario será el diez por ciento de lo adeudado.

4. El salario, así como el pago delegado de las prestaciones de la Seguridad Social, podrá efectuarlo el empresario en moneda de curso legal o mediante cheque u otra modalidad de pago similar a través de entidades de crédito, previo informe al comité de empresa o delegados de personal.

**Artículo 30.** *Imposibilidad de la prestación.*

Si el trabajador no pudiera prestar sus servicios una vez vigente el contrato porque el empresario se retrasare en darle trabajo por impedimentos imputables al mismo y no al trabajador, este conservará el derecho a su salario, sin que pueda hacersele compensar el que perdió con otro trabajo realizado en otro tiempo.

**Artículo 31.** *Gratificaciones extraordinarias.*

El trabajador tiene derecho a dos gratificaciones extraordinarias al año, una de ellas con ocasión de las fiestas de Navidad y la otra en el mes que se fije por convenio colectivo o por acuerdo entre el empresario y los representantes legales de los trabajadores. Igualmente se fijará por convenio colectivo la cuantía de tales gratificaciones.

No obstante, podrá acordarse en convenio colectivo que las gratificaciones extraordinarias se prorrateen en las doce mensualidades.

**Artículo 32.** *Garantías del salario.*

1. Los créditos salariales por los últimos treinta días de trabajo y en cuantía que no supere el doble del salario mínimo interprofesional gozarán de preferencia sobre cualquier otro crédito, aunque este se encuentre garantizado por prenda o hipoteca.

2. Los créditos salariales gozarán de preferencia sobre cualquier otro crédito respecto de los objetos elaborados por los trabajadores mientras sean propiedad o estén en posesión del empresario.

3. Los créditos por salarios no protegidos en los apartados anteriores tendrán la condición de singularmente privilegiados en la cuantía que resulte de multiplicar el triple del salario mínimo interprofesional por el número de días del salario pendientes de pago, gozando de preferencia sobre cualquier otro crédito, excepto los créditos con derecho real, en los supuestos en los que estos, con arreglo a la ley, sean preferentes. La misma consideración tendrán las indemnizaciones por despido en la cuantía correspondiente al mínimo legal calculada sobre una base que no supere el triple del salario mínimo.

4. El plazo para ejercitar los derechos de preferencia del crédito salarial es de un año, a contar desde el momento en que debió percibirse el salario, transcurrido el cual prescribirán tales derechos.

5. Las preferencias reconocidas en los apartados precedentes serán de aplicación en todos los supuestos en los que, no hallándose el empresario declarado en concurso, los correspondientes créditos concurren con otro u otros sobre bienes de aquel. En caso de concurso, serán de aplicación las disposiciones de la Ley 22/2003, de 9 de julio, Concursal, relativas a la clasificación de los créditos y a las ejecuciones y apremios.

**Artículo 33.** *El Fondo de Garantía Salarial.*

1. El Fondo de Garantía Salarial, organismo autónomo adscrito al Ministerio de Empleo y Seguridad Social, con personalidad jurídica y capacidad de obrar para el cumplimiento de sus fines, abonará a los trabajadores el importe de los salarios pendientes de pago a causa de insolvencia o concurso del empresario.

A los anteriores efectos, se considerará salario la cantidad reconocida como tal en acto de conciliación o en resolución judicial por todos los conceptos a que se refiere el artículo 26.1, así como los salarios de tramitación en los supuestos en que legalmente procedan, sin que pueda el Fondo abonar, por uno u otro concepto, conjunta o separadamente, un importe superior a la cantidad resultante de multiplicar el doble del salario mínimo interprofesional diario, incluyendo la parte proporcional de las pagas



extraordinarias, por el número de días de salario pendiente de pago, con un máximo de ciento veinte días.

2. El Fondo de Garantía Salarial, en los casos del apartado anterior, abonará indemnizaciones reconocidas como consecuencia de sentencia, auto, acto de conciliación judicial o resolución administrativa a favor de los trabajadores a causa de despido o extinción de los contratos conforme a los artículos 50, 51, 52, 40.1 y 41.3, y de extinción de contratos conforme a los artículos 181 y 182 del texto refundido de la Ley Concursal, aprobado por el Real Decreto Legislativo 1/2020, de 5 de mayo, y al artículo 11.2 del Real Decreto 1620/2011, de 14 de noviembre, por el que se regula la relación laboral de carácter especial del servicio del hogar familiar, así como las indemnizaciones por extinción de contratos temporales o de duración determinada en los casos que legalmente procedan. En todos los casos, con el límite máximo de una anualidad, excepto en el supuesto del artículo 41.3 de esta norma, en que el límite máximo será de 9 mensualidades y en el del artículo 11.2 del Real Decreto 1620/2011, de 14 de noviembre, en que el límite será de 6 mensualidades, sin que el salario diario, base del cálculo, pueda exceder del doble del salario mínimo interprofesional, incluyendo la parte proporcional de las pagas extraordinarias.

El importe de la indemnización, a los solos efectos de abono por el Fondo de Garantía Salarial para los casos de despido o extinción de los contratos conforme a los artículos 50 y 56, se calculará sobre la base de treinta días por año de servicio, con el límite fijado en el párrafo anterior.

3. En caso de procedimientos concursales, desde el momento en que se tenga conocimiento de la existencia de créditos laborales o se presuma la posibilidad de su existencia, el juez, de oficio o a instancia de parte, citará al Fondo de Garantía Salarial, sin cuyo requisito no asumirá estas obligaciones señaladas en los apartados anteriores. El Fondo se personará en el expediente como responsable legal subsidiario del pago de los citados créditos, pudiendo instar lo que a su derecho convenga y sin perjuicio de que, una vez realizado, continúe como acreedor en el expediente. A los efectos del abono por el Fondo de las cantidades que resulten reconocidas a favor de los trabajadores, se tendrán en cuenta las reglas siguientes:

Primera. Sin perjuicio de los supuestos de responsabilidad directa del organismo en los casos legalmente establecidos, el reconocimiento del derecho a la prestación exigirá que los créditos de los trabajadores aparezcan incluidos en la lista de acreedores o, en su caso, reconocidos como deudas de la masa por el órgano del concurso competente para ello en cuantía igual o superior a la que se solicita del Fondo, sin perjuicio de la obligación de aquellos de reducir su solicitud o de reembolsar al Fondo la cantidad que corresponda cuando la cuantía reconocida en la lista definitiva fuese inferior a la solicitada o a la ya percibida.

Segunda. Las indemnizaciones a abonar a cargo del Fondo, con independencia de lo que se pueda pactar en el proceso concursal, se calcularán sobre la base de veinte días por año de servicio, con el límite máximo de una anualidad, sin que el salario diario, base del cálculo, pueda exceder del doble del salario mínimo interprofesional, incluyendo la parte proporcional de las pagas extraordinarias.

Tercera. En el supuesto de que los trabajadores perceptores de estas indemnizaciones solicitaran del Fondo el abono de la parte de indemnización no satisfecha por el empresario, el límite de la prestación indemnizatoria a cargo del Fondo se reducirá en la cantidad ya percibida por aquellos.

4. El Fondo asumirá las obligaciones especificadas en los apartados anteriores, previa instrucción de expediente para la comprobación de su procedencia.

Para el reembolso de las cantidades satisfechas, el Fondo de Garantía Salarial se subrogará obligatoriamente en los derechos y acciones de los trabajadores, conservando el carácter de créditos privilegiados que les confiere el artículo 32 de esta ley. Si dichos créditos concurriesen con los que puedan conservar los trabajadores por la parte no satisfecha por el Fondo, unos y otros se abonarán a prorrata de sus respectivos importes.

5. El Fondo de Garantía Salarial se financiará con las aportaciones efectuadas por todos los empresarios a que se refiere el artículo 1.2 de esta ley, tanto si son públicos como privados.



## § 12 Texto refundido de la Ley del Estatuto de los Trabajadores

El tipo de cotización se fijará por el Gobierno sobre los salarios que sirvan de base para el cálculo de la cotización para atender las contingencias derivadas de accidentes de trabajo, enfermedad profesional y desempleo en el sistema de la Seguridad Social.

6. A los efectos de este artículo se entiende que existe insolvencia del empresario cuando, instada la ejecución en la forma establecida por la Ley 36/2011, de 10 de octubre, Reguladora de la Jurisdicción Social, no se consiga satisfacción de los créditos laborales. La resolución en que conste la declaración de insolvencia será dictada previa audiencia del Fondo de Garantía Salarial.

7. El derecho a solicitar del Fondo de Garantía Salarial el pago de las prestaciones que resultan de los apartados anteriores prescribirá al año de la fecha del acto de conciliación, sentencia, auto o resolución de la autoridad laboral en que se reconozca la deuda por salarios o se fijen las indemnizaciones.

Tal plazo se interrumpirá por el ejercicio de las acciones ejecutivas o de reconocimiento del crédito en procedimiento concursal y por las demás formas legales de interrupción de la prescripción.

8. El Fondo de Garantía Salarial tendrá la consideración de parte en la tramitación de los procedimientos arbitrales, a efectos de asumir las obligaciones previstas en este artículo.

9. El Fondo de Garantía Salarial dispensará la protección regulada en este artículo en relación con los créditos impagados de los trabajadores que ejerzan o hayan ejercido habitualmente su trabajo en España cuando pertenezcan a una empresa con actividad en el territorio de al menos dos Estados miembros de la Unión Europea, uno de los cuales sea España, cuando concurren, conjuntamente, las siguientes circunstancias:

a) Que se haya solicitado la apertura de un procedimiento colectivo basado en la insolvencia del empresario en un Estado miembro distinto de España, previsto por sus disposiciones legales y administrativas, que implique el desapoderamiento parcial o total del empresario y el nombramiento de un síndico o persona que ejerza una función similar.

b) Que se acredite que la autoridad competente, en virtud de dichas disposiciones, ha decidido la apertura del procedimiento; o bien que ha comprobado el cierre definitivo de la empresa o el centro de trabajo del empresario, así como la insuficiencia del activo disponible para justificar la apertura del procedimiento.

Cuando, de acuerdo con los términos establecidos en este apartado, la protección de los créditos impagados corresponda al Fondo de Garantía Salarial, este solicitará información de la institución de garantía del Estado miembro en el que se tramite el procedimiento colectivo de insolvencia sobre los créditos pendientes de pago de los trabajadores y sobre los satisfechos por dicha institución de garantía y pedirá su colaboración para garantizar que las cantidades abonadas a los trabajadores sean tenidas en cuenta en el procedimiento, así como para conseguir el reembolso de dichas cantidades.

10. En el supuesto de procedimiento concursal solicitado en España en relación con una empresa con actividad en el territorio de al menos otro Estado miembro de la Unión Europea, además de España, el Fondo de Garantía Salarial estará obligado a proporcionar información a la institución de garantía del Estado en cuyo territorio los trabajadores de la empresa en estado de insolvencia hayan ejercido o ejerzan habitualmente su trabajo, en particular, poniendo en su conocimiento los créditos pendientes de pago de los trabajadores, así como los satisfechos por el propio Fondo de Garantía Salarial.

Asimismo, el Fondo de Garantía Salarial prestará a la institución de garantía competente la colaboración que le sea requerida en relación con su intervención en el procedimiento y con el reembolso de las cantidades abonadas a los trabajadores.

11. El Fondo procederá a la instrucción de un expediente para la comprobación de la procedencia de los salarios e indemnizaciones reclamados, respetando en todo caso los límites previstos en los apartados anteriores.

Concluida la instrucción del expediente, el órgano competente dictará resolución en el plazo máximo de tres meses contados desde la presentación en forma de la solicitud. La notificación al interesado deberá ser cursada dentro del plazo de 10 días a partir de la fecha en que el acto haya sido dictado.

Transcurrido dicho plazo sin que haya recaído resolución expresa, el solicitante podrá entender estimada por silencio administrativo la solicitud de reconocimiento de las

obligaciones con cargo al Fondo, sin que en ningún caso pueda obtenerse por silencio el reconocimiento de obligaciones en favor de personas que no puedan ser legalmente beneficiarias o por cuantía superior a la que resulte por aplicación de los límites previstos en los apartados anteriores. La resolución expresa posterior al vencimiento del plazo solo podrá dictarse de ser confirmatoria del reconocimiento de la obligación, en favor de personas que puedan ser legalmente beneficiarias y dentro de los límites previstos en los apartados anteriores. En todo caso, a efectos probatorios, se podrá solicitar un certificado acreditativo del silencio producido, en el que se incluirán las obligaciones con cargo al Fondo que, dentro de los límites previstos en los apartados anteriores, deben entenderse reconocidas.

Contra dicha resolución podrá interponerse demanda ante el órgano jurisdiccional del orden social competente en el plazo de dos meses contados desde el día siguiente al de la notificación si el acto fuera expreso; si no lo fuera, dicho plazo se contará a partir del día siguiente a aquel en que deba entenderse estimada la solicitud conforme a lo establecido en el apartado anterior por silencio.

### **Sección 5.<sup>a</sup> Tiempo de trabajo**

#### **Artículo 34. Jornada.**

1. La duración de la jornada de trabajo será la pactada en los convenios colectivos o contratos de trabajo.

La duración máxima de la jornada ordinaria de trabajo será de cuarenta horas semanales de trabajo efectivo de promedio en cómputo anual.

2. Mediante convenio colectivo o, en su defecto, por acuerdo entre la empresa y los representantes de los trabajadores, se podrá establecer la distribución irregular de la jornada a lo largo del año. En defecto de pacto, la empresa podrá distribuir de manera irregular a lo largo del año el diez por ciento de la jornada de trabajo.

Dicha distribución deberá respetar en todo caso los periodos mínimos de descanso diario y semanal previstos en la ley y el trabajador deberá conocer con un preaviso mínimo de cinco días el día y la hora de la prestación de trabajo resultante de aquella.

La compensación de las diferencias, por exceso o por defecto, entre la jornada realizada y la duración máxima de la jornada ordinaria de trabajo legal o pactada será exigible según lo acordado en convenio colectivo o, a falta de previsión al respecto, por acuerdo entre la empresa y los representantes de los trabajadores. En defecto de pacto, las diferencias derivadas de la distribución irregular de la jornada deberán quedar compensadas en el plazo de doce meses desde que se produzcan.

3. Entre el final de una jornada y el comienzo de la siguiente mediarán, como mínimo, doce horas.

El número de horas ordinarias de trabajo efectivo no podrá ser superior a nueve diarias, salvo que por convenio colectivo o, en su defecto, acuerdo entre la empresa y los representantes de los trabajadores, se establezca otra distribución del tiempo de trabajo diario, respetando en todo caso el descanso entre jornadas.

Los trabajadores menores de dieciocho años no podrán realizar más de ocho horas diarias de trabajo efectivo, incluyendo, en su caso, el tiempo dedicado a la formación y, si trabajasen para varios empleadores, las horas realizadas con cada uno de ellos.

4. Siempre que la duración de la jornada diaria continuada exceda de seis horas, deberá establecerse un periodo de descanso durante la misma de duración no inferior a quince minutos. Este periodo de descanso se considerará tiempo de trabajo efectivo cuando así esté establecido o se establezca por convenio colectivo o contrato de trabajo.

En el caso de los trabajadores menores de dieciocho años, el periodo de descanso tendrá una duración mínima de treinta minutos, y deberá establecerse siempre que la duración de la jornada diaria continuada exceda de cuatro horas y media.

5. El tiempo de trabajo se computará de modo que tanto al comienzo como al final de la jornada diaria el trabajador se encuentre en su puesto de trabajo.

6. Anualmente se elaborará por la empresa el calendario laboral, debiendo exponerse un ejemplar del mismo en un lugar visible de cada centro de trabajo.

7. El Gobierno, a propuesta de la persona titular del Ministerio de Trabajo, Migraciones y Seguridad Social y previa consulta a las organizaciones sindicales y empresariales más

representativas, podrá establecer ampliaciones o limitaciones en la ordenación y duración de la jornada de trabajo y de los descansos, así como especialidades en las obligaciones de registro de jornada, para aquellos sectores, trabajos y categorías profesionales que por sus peculiaridades así lo requieran.

8. Las personas trabajadoras tienen derecho a solicitar las adaptaciones de la duración y distribución de la jornada de trabajo, en la ordenación del tiempo de trabajo y en la forma de prestación, incluida la prestación de su trabajo a distancia, para hacer efectivo su derecho a la conciliación de la vida familiar y laboral. Dichas adaptaciones deberán ser razonables y proporcionadas en relación con las necesidades de la persona trabajadora y con las necesidades organizativas o productivas de la empresa.

En el caso de que tengan hijos o hijas, las personas trabajadoras tienen derecho a efectuar dicha solicitud hasta que los hijos o hijas cumplan doce años.

Asimismo, tendrán ese derecho aquellas que tengan necesidades de cuidado respecto de los hijos e hijas mayores de doce años, el cónyuge o pareja de hecho, familiares por consanguinidad hasta el segundo grado de la persona trabajadora, así como de otras personas dependientes cuando, en este último caso, convivan en el mismo domicilio, y que por razones de edad, accidente o enfermedad no puedan valerse por sí mismos, debiendo justificar las circunstancias en las que fundamenta su petición.

En la negociación colectiva se podrán establecer, con respeto a lo dispuesto en este apartado, los términos de su ejercicio, que se acomodarán a criterios y sistemas que garanticen la ausencia de discriminación, tanto directa como indirecta, entre personas trabajadoras de uno y otro sexo. En su ausencia, la empresa, ante la solicitud de la persona trabajadora, abrirá un proceso de negociación con esta que tendrá que desarrollarse con la máxima celeridad y, en todo caso, durante un periodo máximo de quince días, presumiéndose su concesión si no concurre oposición motivada expresa en este plazo.

Finalizado el proceso de negociación, la empresa, por escrito, comunicará la aceptación de la petición. En caso contrario, planteará una propuesta alternativa que posibilite las necesidades de conciliación de la persona trabajadora o bien manifestará la negativa a su ejercicio. Cuando se plantee una propuesta alternativa o se deniegue la petición, se motivarán las razones objetivas en las que se sustenta la decisión.

La persona trabajadora tendrá derecho a regresar a la situación anterior a la adaptación una vez concluido el período acordado o previsto o cuando decaigan las causas que motivaron la solicitud.

En el resto de los supuestos, de concurrir un cambio de circunstancias que así lo justifique, la empresa sólo podrá denegar el regreso solicitado cuando existan razones objetivas motivadas para ello.

Lo dispuesto en los párrafos anteriores se entiende, en todo caso, sin perjuicio de los permisos a los que tenga derecho la persona trabajadora de acuerdo con lo establecido en el artículo 37 y 48 bis.

Las discrepancias surgidas entre la dirección de la empresa y la persona trabajadora serán resueltas por la jurisdicción social, a través del procedimiento establecido en el artículo 139 de la Ley 36/2011, de 10 de octubre, reguladora de la jurisdicción social.

9. La empresa garantizará el registro diario de jornada, que deberá incluir el horario concreto de inicio y finalización de la jornada de trabajo de cada persona trabajadora, sin perjuicio de la flexibilidad horaria que se establece en este artículo.

Mediante negociación colectiva o acuerdo de empresa o, en su defecto, decisión del empresario previa consulta con los representantes legales de los trabajadores en la empresa, se organizará y documentará este registro de jornada.

La empresa conservará los registros a que se refiere este precepto durante cuatro años y permanecerán a disposición de las personas trabajadoras, de sus representantes legales y de la Inspección de Trabajo y Seguridad Social.

### **Artículo 35. Horas extraordinarias.**

1. Tendrán la consideración de horas extraordinarias aquellas horas de trabajo que se realicen sobre la duración máxima de la jornada ordinaria de trabajo, fijada de acuerdo con el artículo anterior. Mediante convenio colectivo o, en su defecto, contrato individual, se optará entre abonar las horas extraordinarias en la cuantía que se fije, que en ningún caso podrá

## § 12 Texto refundido de la Ley del Estatuto de los Trabajadores

ser inferior al valor de la hora ordinaria, o compensarlas por tiempos equivalentes de descanso retribuido. En ausencia de pacto al respecto, se entenderá que las horas extraordinarias realizadas deberán ser compensadas mediante descanso dentro de los cuatro meses siguientes a su realización.

2. El número de horas extraordinarias no podrá ser superior a ochenta al año, salvo lo previsto en el apartado 3. Para los trabajadores que por la modalidad o duración de su contrato realizasen una jornada en cómputo anual inferior a la jornada general en la empresa, el número máximo anual de horas extraordinarias se reducirá en la misma proporción que exista entre tales jornadas.

A los efectos de lo dispuesto en el párrafo anterior, no se computarán las horas extraordinarias que hayan sido compensadas mediante descanso dentro de los cuatro meses siguientes a su realización.

El Gobierno podrá suprimir o reducir el número máximo de horas extraordinarias por tiempo determinado, con carácter general o para ciertas ramas de actividad o ámbitos territoriales, para incrementar las oportunidades de colocación de los trabajadores en situación de desempleo.

3. No se tendrá en cuenta, a efectos de la duración máxima de la jornada ordinaria laboral, ni para el cómputo del número máximo de las horas extraordinarias autorizadas, el exceso de las trabajadas para prevenir o reparar siniestros y otros daños extraordinarios y urgentes, sin perjuicio de su compensación como horas extraordinarias.

4. La prestación de trabajo en horas extraordinarias será voluntaria, salvo que su realización se haya pactado en convenio colectivo o contrato individual de trabajo, dentro de los límites del apartado 2.

5. A efectos del cómputo de horas extraordinarias, la jornada de cada trabajador se registrará día a día y se totalizará en el periodo fijado para el abono de las retribuciones, entregando copia del resumen al trabajador en el recibo correspondiente.

**Artículo 36. Trabajo nocturno, trabajo a turnos y ritmo de trabajo.**

1. A los efectos de lo dispuesto en esta ley, se considera trabajo nocturno el realizado entre las diez de la noche y las seis de la mañana. El empresario que recurra regularmente a la realización de trabajo nocturno deberá informar de ello a la autoridad laboral.

La jornada de trabajo de los trabajadores nocturnos no podrá exceder de ocho horas diarias de promedio, en un periodo de referencia de quince días. Dichos trabajadores no podrán realizar horas extraordinarias.

Para la aplicación de lo dispuesto en el párrafo anterior, se considerará trabajador nocturno a aquel que realice normalmente en periodo nocturno una parte no inferior a tres horas de su jornada diaria de trabajo, así como a aquel que se prevea que puede realizar en tal periodo una parte no inferior a un tercio de su jornada de trabajo anual.

Resultará de aplicación a lo establecido en el párrafo segundo lo dispuesto en el artículo 34.7 Igualmente, el Gobierno podrá establecer limitaciones y garantías adicionales a las previstas en el presente artículo para la realización de trabajo nocturno en ciertas actividades o por determinada categoría de trabajadores, en función de los riesgos que comporten para su salud y seguridad.

2. El trabajo nocturno tendrá una retribución específica que se determinará en la negociación colectiva, salvo que el salario se haya establecido atendiendo a que el trabajo sea nocturno por su propia naturaleza o se haya acordado la compensación de este trabajo por descansos.

3. Se considera trabajo a turnos toda forma de organización del trabajo en equipo según la cual los trabajadores ocupan sucesivamente los mismos puestos de trabajo, según un cierto ritmo, continuo o discontinuo, implicando para el trabajador la necesidad de prestar sus servicios en horas diferentes en un periodo determinado de días o de semanas.

En las empresas con procesos productivos continuos durante las veinticuatro horas del día, en la organización del trabajo de los turnos se tendrá en cuenta la rotación de los mismos y que ningún trabajador esté en el de noche más de dos semanas consecutivas, salvo adscripción voluntaria.

Las empresas que por la naturaleza de su actividad realicen el trabajo en régimen de turnos, incluidos los domingos y días festivos, podrán efectuarlo bien por equipos de

trabajadores que desarrollen su actividad por semanas completas, o contratando personal para completar los equipos necesarios durante uno o más días a la semana.

4. Los trabajadores nocturnos y quienes trabajen a turnos deberán gozar en todo momento de un nivel de protección en materia de salud y seguridad adaptado a la naturaleza de su trabajo, y equivalente al de los restantes trabajadores de la empresa.

El empresario deberá garantizar que los trabajadores nocturnos que ocupe dispongan de una evaluación gratuita de su estado de salud, antes de su afectación a un trabajo nocturno y, posteriormente, a intervalos regulares, en los términos establecidos en la Ley 31/1995, de 8 de noviembre, de Prevención de Riesgos Laborales, y en sus normas de desarrollo. Los trabajadores nocturnos a los que se reconozcan problemas de salud ligados al hecho de su trabajo nocturno tendrán derecho a ser destinados a un puesto de trabajo diurno que exista en la empresa y para el que sean profesionalmente aptos. El cambio de puesto de trabajo se llevará a cabo de conformidad con lo dispuesto en los artículos 39 y 41, en su caso, de la presente ley.

5. El empresario que organice el trabajo en la empresa según un cierto ritmo deberá tener en cuenta el principio general de adaptación del trabajo a la persona, especialmente de cara a atenuar el trabajo monótono y repetitivo en función del tipo de actividad y de las exigencias en materia de seguridad y salud de los trabajadores. Dichas exigencias deberán ser tenidas particularmente en cuenta a la hora de determinar los periodos de descanso durante la jornada de trabajo.

#### **Artículo 37.** *Descanso semanal, fiestas y permisos.*

1. Los trabajadores tendrán derecho a un descanso mínimo semanal, acumulable por periodos de hasta catorce días, de día y medio ininterrumpido que, como regla general, comprenderá la tarde del sábado o, en su caso, la mañana del lunes y el día completo del domingo. La duración del descanso semanal de los menores de dieciocho años será, como mínimo, de dos días ininterrumpidos.

Resultará de aplicación al descanso semanal lo dispuesto en el artículo 34.7 en cuanto a ampliaciones y reducciones, así como para la fijación de regímenes de descanso alternativos para actividades concretas.

2. Las fiestas laborales, que tendrán carácter retribuido y no recuperable, no podrán exceder de catorce al año, de las cuales dos serán locales. En cualquier caso se respetarán como fiestas de ámbito nacional las de la Natividad del Señor, Año Nuevo, 1 de mayo, como Fiesta del Trabajo, y 12 de octubre, como Fiesta Nacional de España.

Respetando las expresadas en el párrafo anterior, el Gobierno podrá trasladar a los lunes todas las fiestas de ámbito nacional que tengan lugar entre semana, siendo, en todo caso, objeto de traslado al lunes inmediatamente posterior el descanso laboral correspondiente a las fiestas que coincidan con domingo.

Las comunidades autónomas, dentro del límite anual de catorce días festivos, podrán señalar aquellas fiestas que por tradición les sean propias, sustituyendo para ello las de ámbito nacional que se determinen reglamentariamente y, en todo caso, las que se trasladen a lunes. Asimismo, podrán hacer uso de la facultad de traslado a lunes prevista en el párrafo anterior.

Si alguna comunidad autónoma no pudiera establecer una de sus fiestas tradicionales por no coincidir con domingo un suficiente número de fiestas nacionales podrá, en el año que así ocurra, añadir una fiesta más, con carácter de recuperable, al máximo de catorce.

3. La persona trabajadora, previo aviso y justificación, podrá ausentarse del trabajo, con derecho a remuneración, por alguno de los motivos y por el tiempo siguiente:

a) Quince días naturales en caso de matrimonio o registro de pareja de hecho.

b) Cinco días por accidente o enfermedad graves, hospitalización o intervención quirúrgica sin hospitalización que precise reposo domiciliario del cónyuge, pareja de hecho o parientes hasta el segundo grado por consanguinidad o afinidad, incluido el familiar consanguíneo de la pareja de hecho, así como de cualquier otra persona distinta de las anteriores, que conviva con la persona trabajadora en el mismo domicilio y que requiera el cuidado efectivo de aquella.



## § 12 Texto refundido de la Ley del Estatuto de los Trabajadores

b bis) Dos días por el fallecimiento del cónyuge, pareja de hecho o parientes hasta el segundo grado de consanguinidad o afinidad. Cuando con tal motivo la persona trabajadora necesite hacer un desplazamiento al efecto, el plazo se ampliará en dos días.

c) Un día por traslado del domicilio habitual.

d) Por el tiempo indispensable, para el cumplimiento de un deber inexcusable de carácter público y personal, comprendido el ejercicio del sufragio activo. Cuando conste en una norma legal o convencional un periodo determinado, se estará a lo que esta disponga en cuanto a duración de la ausencia y a su compensación económica.

Cuando el cumplimiento del deber antes referido suponga la imposibilidad de la prestación del trabajo debido en más del veinte por ciento de las horas laborables en un periodo de tres meses, podrá la empresa pasar al trabajador afectado a la situación de excedencia regulada en el artículo 46.1.

En el supuesto de que el trabajador, por cumplimiento del deber o desempeño del cargo, perciba una indemnización, se descontará el importe de la misma del salario a que tuviera derecho en la empresa.

e) Para realizar funciones sindicales o de representación del personal en los términos establecidos legal o convencionalmente.

f) Por el tiempo indispensable para la realización de exámenes prenatales y técnicas de preparación al parto y, en los casos de adopción, guarda con fines de adopción o acogimiento, para la asistencia a las preceptivas sesiones de información y preparación y para la realización de los preceptivos informes psicológicos y sociales previos a la declaración de idoneidad, siempre, en todos los casos, que deban tener lugar dentro de la jornada de trabajo.

4. En los supuestos de nacimiento, adopción, guarda con fines de adopción o acogimiento, de acuerdo con el artículo 45.1.d), las personas trabajadoras tendrán derecho a una hora de ausencia del trabajo, que podrán dividir en dos fracciones, para el cuidado del lactante hasta que este cumpla nueve meses. La duración del permiso se incrementará proporcionalmente en los casos de nacimiento, adopción, guarda con fines de adopción o acogimiento múltiples.

Quien ejerza este derecho, por su voluntad, podrá sustituirlo por una reducción de su jornada en media hora con la misma finalidad o acumularlo en jornadas completas.

La reducción de jornada contemplada en este apartado constituye un derecho individual de las personas trabajadoras sin que pueda transferirse su ejercicio a la otra persona progenitora, adoptante, guardadora o acogedora. No obstante, si dos personas trabajadoras de la misma empresa ejercen este derecho por el mismo sujeto causante, podrá limitarse su ejercicio simultáneo por razones fundadas y objetivas de funcionamiento de la empresa, debidamente motivadas por escrito, debiendo en tal caso la empresa ofrecer un plan alternativo que asegure el disfrute de ambas personas trabajadoras y que posibilite el ejercicio de los derechos de conciliación.

Cuando ambas personas progenitoras, adoptantes, guardadoras o acogedoras ejerzan este derecho con la misma duración y régimen, el periodo de disfrute podrá extenderse hasta que el lactante cumpla doce meses, con reducción proporcional del salario a partir del cumplimiento de los nueve meses.

5. Las personas trabajadoras tendrán derecho a ausentarse del trabajo durante una hora en el caso de nacimiento prematuro de hijo o hija, o que, por cualquier causa, deban permanecer hospitalizados a continuación del parto. Asimismo, tendrán derecho a reducir su jornada de trabajo hasta un máximo de dos horas, con la disminución proporcional del salario. Para el disfrute de este permiso se estará a lo previsto en el apartado 7.

6. Quien por razones de guarda legal tenga a su cuidado directo algún menor de doce años o una persona con discapacidad que no desempeñe una actividad retribuida tendrá derecho a una reducción de la jornada de trabajo diaria, con la disminución proporcional del salario entre, al menos, un octavo y un máximo de la mitad de la duración de aquella.

Tendrá el mismo derecho quien precise encargarse del cuidado directo del cónyuge o pareja de hecho, o un familiar hasta el segundo grado de consanguinidad y afinidad, incluido el familiar consanguíneo de la pareja de hecho, que por razones de edad, accidente o enfermedad no pueda valerse por sí mismo, y que no desempeñe actividad retribuida.



## § 12 Texto refundido de la Ley del Estatuto de los Trabajadores

El progenitor, guardador con fines de adopción o acogedor permanente tendrá derecho a una reducción de la jornada de trabajo, con la disminución proporcional del salario de, al menos, la mitad de la duración de aquella, para el cuidado, durante la hospitalización y tratamiento continuado, del menor a su cargo afectado por cáncer (tumores malignos, melanomas y carcinomas), o por cualquier otra enfermedad grave, que implique un ingreso hospitalario de larga duración y requiera la necesidad de su cuidado directo, continuo y permanente, acreditado por el informe del servicio público de salud u órgano administrativo sanitario de la comunidad autónoma correspondiente y, como máximo, hasta que el hijo o persona que hubiere sido objeto de acogimiento permanente o de guarda con fines de adopción cumpla los veintitrés años.

En consecuencia, el mero cumplimiento de los dieciocho años de edad por el hijo o el menor sujeto a acogimiento permanente o a guarda con fines de adopción no será causa de extinción de la reducción de la jornada, si se mantiene la necesidad de cuidado directo, continuo y permanente.

No obstante, cumplidos los 18 años, se podrá reconocer el derecho a la reducción de jornada hasta que el causante cumpla 23 años en los supuestos en que el padecimiento de cáncer o enfermedad grave haya sido diagnosticado antes de alcanzar la mayoría de edad, siempre que en el momento de la solicitud se acrediten los requisitos establecidos en los párrafos anteriores, salvo la edad.

Asimismo, se mantendrá el derecho a esta reducción hasta que la persona cumpla 26 años si antes de alcanzar 23 años acreditara, además, un grado de discapacidad igual o superior al 65 por ciento.

Por convenio colectivo, se podrán establecer las condiciones y supuestos en los que esta reducción de jornada se podrá acumular en jornadas completas.

En los supuestos de nulidad, separación, divorcio, extinción de la pareja de hecho o cuando se acredite ser víctima de violencia de género, el derecho a la reducción de jornada se reconocerá a favor del progenitor, guardador o acogedor con quien conviva la persona enferma, siempre que cumpla el resto de los requisitos exigidos.

Cuando la persona enferma que se encuentre en los supuestos previstos en los párrafos tercero y cuarto de este apartado contraiga matrimonio o constituya una pareja de hecho, tendrá derecho a la reducción de jornada quien sea su cónyuge o pareja de hecho, siempre que acredite las condiciones para acceder al derecho a la misma.

Las reducciones de jornada contempladas en este apartado constituyen un derecho individual de los trabajadores, hombres o mujeres. No obstante, si dos o más trabajadores de la misma empresa generasen este derecho por el mismo sujeto causante, el empresario podrá limitar su ejercicio simultáneo por razones fundadas y objetivas de funcionamiento de la empresa, debidamente motivadas por escrito, debiendo en tal caso la empresa ofrecer un plan alternativo que asegure el disfrute de ambas personas trabajadoras y que posibilite el ejercicio de los derechos de conciliación.

En el ejercicio de este derecho se tendrá en cuenta el fomento de la corresponsabilidad entre mujeres y hombres y, asimismo, evitar la perpetuación de roles y estereotipos de género.

7. La concreción horaria y la determinación de los permisos y reducciones de jornada, previstos en los apartados 4, 5 y 6, corresponderán a la persona trabajadora dentro de su jornada ordinaria. No obstante, los convenios colectivos podrán establecer criterios para la concreción horaria de la reducción de jornada a que se refiere el apartado 6, en atención a los derechos de conciliación de la vida personal, familiar y laboral de la persona trabajadora y las necesidades productivas y organizativas de las empresas. La persona trabajadora, salvo fuerza mayor, deberá preavisar al empresario con una antelación de quince días o la que se determine en el convenio colectivo aplicable, precisando la fecha en que iniciará y finalizará el permiso de cuidado del lactante o la reducción de jornada.

Las discrepancias surgidas entre empresario y trabajador sobre la concreción horaria y la determinación de los periodos de disfrute previstos en los apartados 4, 5 y 6 serán resueltas por la jurisdicción social a través del procedimiento establecido en el artículo 139 de la Ley 36/2011, de 10 de octubre, Reguladora de la Jurisdicción Social.

8. Las personas trabajadoras que tengan la consideración de víctimas de violencia de género o de víctimas del terrorismo tendrán derecho, para hacer efectiva su protección o su

derecho a la asistencia social integral, a la reducción de la jornada de trabajo con disminución proporcional del salario o a la reordenación del tiempo de trabajo, a través de la adaptación del horario, de la aplicación del horario flexible o de otras formas de ordenación del tiempo de trabajo que se utilicen en la empresa. También tendrán derecho a realizar su trabajo total o parcialmente a distancia o a dejar de hacerlo si este fuera el sistema establecido, siempre en ambos casos que esta modalidad de prestación de servicios sea compatible con el puesto y funciones desarrolladas por la persona.

Estos derechos se podrán ejercitar en los términos que para estos supuestos concretos se establezcan en los convenios colectivos o en los acuerdos entre la empresa y los representantes legales de las personas trabajadoras, o conforme al acuerdo entre la empresa y las personas trabajadoras afectadas. En su defecto, la concreción de estos derechos corresponderá a estas, siendo de aplicación las reglas establecidas en el apartado anterior, incluidas las relativas a la resolución de discrepancias.

9. La persona trabajadora tendrá derecho a ausentarse del trabajo por causa de fuerza mayor cuando sea necesario por motivos familiares urgentes relacionados con familiares o personas convivientes, en caso de enfermedad o accidente que hagan indispensable su presencia inmediata.

Las personas trabajadoras tendrán derecho a que sean retribuidas las horas de ausencia por las causas previstas en el presente apartado equivalentes a cuatro días al año, conforme a lo establecido en convenio colectivo o, en su defecto, en acuerdo entre la empresa y la representación legal de las personas trabajadoras aportando las personas trabajadoras, en su caso, acreditación del motivo de ausencia.

#### **Artículo 38.** *Vacaciones anuales.*

1. El periodo de vacaciones anuales retribuidas, no sustituible por compensación económica, será el pactado en convenio colectivo o contrato individual. En ningún caso la duración será inferior a treinta días naturales.

2. El periodo o periodos de su disfrute se fijará de común acuerdo entre el empresario y el trabajador, de conformidad con lo establecido en su caso en los convenios colectivos sobre planificación anual de las vacaciones.

En caso de desacuerdo entre las partes, la jurisdicción social fijará la fecha que para el disfrute corresponda y su decisión será irrecurrible. El procedimiento será sumario y preferente.

3. El calendario de vacaciones se fijará en cada empresa. El trabajador conocerá las fechas que le correspondan dos meses antes, al menos, del comienzo del disfrute.

Cuando el periodo de vacaciones fijado en el calendario de vacaciones de la empresa al que se refiere el párrafo anterior coincida en el tiempo con una incapacidad temporal derivada del embarazo, el parto o la lactancia natural o con el periodo de suspensión del contrato de trabajo previsto en los apartados 4, 5 y 7 del artículo 48, se tendrá derecho a disfrutar las vacaciones en fecha distinta a la de la incapacidad temporal o a la del disfrute del permiso que por aplicación de dicho precepto le correspondiera, al finalizar el periodo de suspensión, aunque haya terminado el año natural a que correspondan.

En el supuesto de que el periodo de vacaciones coincida con una incapacidad temporal por contingencias distintas a las señaladas en el párrafo anterior que imposibilite al trabajador disfrutarlas, total o parcialmente, durante el año natural a que corresponden, el trabajador podrá hacerlo una vez finalice su incapacidad y siempre que no hayan transcurrido más de dieciocho meses a partir del final del año en que se hayan originado.

## CAPÍTULO III

**Modificación, suspensión y extinción del contrato de trabajo****Sección 1.ª Movilidad funcional y geográfica****Artículo 39. Movilidad funcional.**

1. La movilidad funcional en la empresa se efectuará de acuerdo a las titulaciones académicas o profesionales precisas para ejercer la prestación laboral y con respeto a la dignidad del trabajador.

2. La movilidad funcional para la realización de funciones, tanto superiores como inferiores, no correspondientes al grupo profesional solo será posible si existen, además, razones técnicas u organizativas que la justifiquen y por el tiempo imprescindible para su atención. El empresario deberá comunicar su decisión y las razones de esta a los representantes de los trabajadores.

En el caso de encomienda de funciones superiores a las del grupo profesional por un periodo superior a seis meses durante un año u ocho durante dos años, el trabajador podrá reclamar el ascenso, si a ello no obsta lo dispuesto en convenio colectivo o, en todo caso, la cobertura de la vacante correspondiente a las funciones por él realizadas conforme a las reglas en materia de ascensos aplicables en la empresa, sin perjuicio de reclamar la diferencia salarial correspondiente. Estas acciones serán acumulables. Contra la negativa de la empresa, y previo informe del comité o, en su caso, de los delegados de personal, el trabajador podrá reclamar ante la jurisdicción social. Mediante la negociación colectiva se podrán establecer periodos distintos de los expresados en este artículo a efectos de reclamar la cobertura de vacantes.

3. El trabajador tendrá derecho a la retribución correspondiente a las funciones que efectivamente realice, salvo en los casos de encomienda de funciones inferiores, en los que mantendrá la retribución de origen. No cabrá invocar como causa de despido objetivo la ineptitud sobrevenida o la falta de adaptación en los supuestos de realización de funciones distintas de las habituales como consecuencia de la movilidad funcional.

4. El cambio de funciones distintas de las pactadas no incluido en los supuestos previstos en este artículo requerirá el acuerdo de las partes o, en su defecto, el sometimiento a las reglas previstas para las modificaciones sustanciales de condiciones de trabajo o a las que a tal fin se hubieran establecido en convenio colectivo.

**Artículo 40. Movilidad geográfica.**

1. El traslado de trabajadores que no hayan sido contratados específicamente para prestar sus servicios en empresas con centros de trabajo móviles o itinerantes a un centro de trabajo distinto de la misma empresa que exija cambios de residencia requerirá la existencia de razones económicas, técnicas, organizativas o de producción que lo justifiquen. Se consideraran tales las que estén relacionadas con la competitividad, productividad u organización técnica o del trabajo en la empresa, así como las contrataciones referidas a la actividad empresarial.

La decisión de traslado deberá ser notificada por el empresario al trabajador, así como a sus representantes legales, con una antelación mínima de treinta días a la fecha de su efectividad.

Notificada la decisión de traslado, el trabajador tendrá derecho a optar entre el traslado, percibiendo una compensación por gastos, o la extinción de su contrato, percibiendo una indemnización de veinte días de salario por año de servicio, prorrateándose por meses los periodos de tiempo inferiores a un año y con un máximo de doce mensualidades. La compensación a que se refiere el primer supuesto comprenderá tanto los gastos propios como los de los familiares a su cargo, en los términos que se convengan entre las partes, y nunca será inferior a los límites mínimos establecidos en los convenios colectivos.

Sin perjuicio de la ejecutividad del traslado en el plazo de incorporación citado, el trabajador que, no habiendo optado por la extinción de su contrato, se muestre disconforme con la decisión empresarial podrá impugnarla ante la jurisdicción social. La sentencia

## § 12 Texto refundido de la Ley del Estatuto de los Trabajadores

declarará el traslado justificado o injustificado y, en este último caso, reconocerá el derecho del trabajador a ser reincorporado al centro de trabajo de origen.

Cuando, con objeto de eludir las previsiones contenidas en el apartado siguiente, la empresa realice traslados en periodos sucesivos de noventa días en número inferior a los umbrales allí señalados, sin que concurren causas nuevas que justifiquen tal actuación, dichos nuevos traslados se considerarán efectuados en fraude de ley y serán declarados nulos y sin efecto.

2. El traslado a que se refiere el apartado anterior deberá ir precedido de un periodo de consultas con los representantes legales de los trabajadores de una duración no superior a quince días, cuando afecte a la totalidad del centro de trabajo, siempre que este ocupe a más de cinco trabajadores, o cuando, sin afectar a la totalidad del centro de trabajo, en un periodo de noventa días comprenda a un número de trabajadores de, al menos:

- a) Diez trabajadores, en las empresas que ocupen menos de cien trabajadores.
- b) El diez por ciento del número de trabajadores de la empresa en aquellas que ocupen entre cien y trescientos trabajadores.
- c) Treinta trabajadores en las empresas que ocupen más de trescientos trabajadores.

Dicho periodo de consultas deberá versar sobre las causas motivadoras de la decisión empresarial y la posibilidad de evitar o reducir sus efectos, así como sobre las medidas necesarias para atenuar sus consecuencias para los trabajadores afectados. La consulta se llevará a cabo en una única comisión negociadora, si bien, de existir varios centros de trabajo, quedará circunscrita a los centros afectados por el procedimiento. La comisión negociadora estará integrada por un máximo de trece miembros en representación de cada una de las partes.

La intervención como interlocutores ante la dirección de la empresa en el procedimiento de consultas corresponderá a los sujetos indicados en el artículo 41.4, en el orden y condiciones señalados en el mismo.

La comisión representativa de los trabajadores deberá quedar constituida con carácter previo a la comunicación empresarial de inicio del procedimiento de consultas. A estos efectos, la dirección de la empresa deberá comunicar de manera fehaciente a los trabajadores o a sus representantes su intención de iniciar el procedimiento. El plazo máximo para la constitución de la comisión representativa será de siete días desde la fecha de la referida comunicación, salvo que alguno de los centros de trabajo que vaya a estar afectado por el procedimiento no cuente con representantes legales de los trabajadores, en cuyo caso el plazo será de quince días.

Transcurrido el plazo máximo para la constitución de la comisión representativa, la dirección de la empresa podrá comunicar el inicio del periodo de consultas a los representantes de los trabajadores. La falta de constitución de la comisión representativa no impedirá el inicio y transcurso del periodo de consultas, y su constitución con posterioridad al inicio del mismo no comportará, en ningún caso, la ampliación de su duración.

La apertura del periodo de consultas y las posiciones de las partes tras su conclusión deberán ser notificadas a la autoridad laboral para su conocimiento.

Durante el periodo de consultas, las partes deberán negociar de buena fe, con vistas a la consecución de un acuerdo. Dicho acuerdo requerirá la conformidad de la mayoría de los representantes legales de los trabajadores o, en su caso, de la mayoría de los miembros de la comisión representativa de los trabajadores siempre que, en ambos casos, representen a la mayoría de los trabajadores del centro o centros de trabajo afectados.

Tras la finalización del periodo de consultas el empresario notificará a los trabajadores su decisión sobre el traslado, que se regirá a todos los efectos por lo dispuesto en el apartado 1.

Contra las decisiones a que se refiere el presente apartado se podrá reclamar en conflicto colectivo, sin perjuicio de la acción individual prevista en el apartado 1. La interposición del conflicto paralizará la tramitación de las acciones individuales iniciadas, hasta su resolución.

El acuerdo con los representantes de los trabajadores en el periodo de consultas se entenderá sin perjuicio del derecho de los trabajadores afectados al ejercicio de la opción prevista en el párrafo tercero del apartado 1.

## § 12 Texto refundido de la Ley del Estatuto de los Trabajadores

El empresario y la representación de los trabajadores podrán acordar en cualquier momento la sustitución del periodo de consultas a que se refiere este apartado por la aplicación del procedimiento de mediación o arbitraje que sea de aplicación en el ámbito de la empresa, que deberá desarrollarse dentro del plazo máximo señalado para dicho periodo.

3. Si por traslado uno de los cónyuges cambia de residencia, el otro, si fuera trabajador de la misma empresa, tendrá derecho al traslado a la misma localidad, si hubiera puesto de trabajo.

4. Las personas trabajadoras que tengan la consideración de víctimas de violencia de género o de víctimas del terrorismo que se vean obligados a abandonar el puesto de trabajo en la localidad donde venían prestando sus servicios, para hacer efectiva su protección o su derecho a la asistencia social integral, tendrán derecho preferente a ocupar otro puesto de trabajo, del mismo grupo profesional o categoría equivalente, que la empresa tenga vacante en cualquier otro de sus centros de trabajo.

En tales supuestos, la empresa estará obligada a comunicar a los trabajadores las vacantes existentes en dicho momento o las que se pudieran producir en el futuro.

El traslado o el cambio de centro de trabajo tendrá una duración inicial de seis meses, durante los cuales la empresa tendrá la obligación de reservar el puesto de trabajo que anteriormente ocupaban los trabajadores.

Terminado este periodo, los trabajadores podrán optar entre el regreso a su puesto de trabajo anterior o la continuidad en el nuevo. En este último caso, decaerá la mencionada obligación de reserva.

5. Para hacer efectivo su derecho de protección a la salud, los trabajadores con discapacidad que acrediten la necesidad de recibir fuera de su localidad un tratamiento de rehabilitación o rehabilitación médico-funcional o atención, tratamiento u orientación psicológica relacionado con su discapacidad, tendrán derecho preferente a ocupar otro puesto de trabajo, del mismo grupo profesional, que la empresa tuviera vacante en otro de sus centros de trabajo en una localidad en que sea más accesible dicho tratamiento, en los términos y condiciones establecidos en el apartado anterior para las trabajadoras víctimas de violencia de género y para las víctimas del terrorismo.

6. Por razones económicas, técnicas, organizativas o de producción, o bien por contrataciones referidas a la actividad empresarial, la empresa podrá efectuar desplazamientos temporales de sus trabajadores que exijan que estos residan en población distinta de la de su domicilio habitual, abonando, además de los salarios, los gastos de viaje y las dietas.

El trabajador deberá ser informado del desplazamiento con una antelación suficiente a la fecha de su efectividad, que no podrá ser inferior a cinco días laborables en el caso de desplazamientos de duración superior a tres meses; en este último supuesto, el trabajador tendrá derecho a un permiso de cuatro días laborables en su domicilio de origen por cada tres meses de desplazamiento, sin computar como tales los de viaje, cuyos gastos correrán a cargo del empresario.

Contra la orden de desplazamiento, sin perjuicio de su ejecutividad, podrá recurrir el trabajador en los mismos términos previstos en el apartado 1 para los traslados.

Los desplazamientos cuya duración en un periodo de tres años exceda de doce meses tendrán, a todos los efectos, el tratamiento previsto en esta ley para los traslados.

7. Los representantes legales de los trabajadores tendrán prioridad de permanencia en los puestos de trabajo a que se refiere este artículo. Mediante convenio colectivo o acuerdo alcanzado durante el periodo de consultas se podrán establecer prioridades de permanencia a favor de trabajadores de otros colectivos, tales como trabajadores con cargas familiares, mayores de determinada edad o personas con discapacidad.

**Artículo 41. Modificaciones sustanciales de condiciones de trabajo.**

1. La dirección de la empresa podrá acordar modificaciones sustanciales de las condiciones de trabajo cuando existan probadas razones económicas, técnicas, organizativas o de producción. Se considerarán tales las que estén relacionadas con la competitividad, productividad u organización técnica o del trabajo en la empresa.

Tendrán la consideración de modificaciones sustanciales de las condiciones de trabajo, entre otras, las que afecten a las siguientes materias:



## § 12 Texto refundido de la Ley del Estatuto de los Trabajadores

- a) Jornada de trabajo.
- b) Horario y distribución del tiempo de trabajo.
- c) Régimen de trabajo a turnos.
- d) Sistema de remuneración y cuantía salarial.
- e) Sistema de trabajo y rendimiento.
- f) Funciones, cuando excedan de los límites que para la movilidad funcional prevé el artículo 39.

2. Las modificaciones sustanciales de las condiciones de trabajo podrán afectar a las condiciones reconocidas a los trabajadores en el contrato de trabajo, en acuerdos o pactos colectivos o disfrutadas por estos en virtud de una decisión unilateral del empresario de efectos colectivos.

Se considera de carácter colectivo la modificación que, en un periodo de noventa días, afecte al menos a:

- a) Diez trabajadores, en las empresas que ocupen menos de cien trabajadores.
- b) El diez por ciento del número de trabajadores de la empresa en aquellas que ocupen entre cien y trescientos trabajadores.
- c) Treinta trabajadores, en las empresas que ocupen más de trescientos trabajadores.

Se considera de carácter individual la modificación que, en el periodo de referencia establecido, no alcance los umbrales señalados para las modificaciones colectivas.

3. La decisión de modificación sustancial de condiciones de trabajo de carácter individual deberá ser notificada por el empresario al trabajador afectado y a sus representantes legales con una antelación mínima de quince días a la fecha de su efectividad.

En los supuestos previstos en las letras a), b), c), d) y f) del apartado 1, si el trabajador resultase perjudicado por la modificación sustancial tendrá derecho a rescindir su contrato y percibir una indemnización de veinte días de salario por año de servicio prorrateándose por meses los periodos inferiores a un año y con un máximo de nueve meses.

Sin perjuicio de la ejecutividad de la modificación en el plazo de efectividad anteriormente citado, el trabajador que, no habiendo optado por la rescisión de su contrato, se muestre disconforme con la decisión empresarial podrá impugnarla ante la jurisdicción social. La sentencia declarará la modificación justificada o injustificada y, en este último caso, reconocerá el derecho del trabajador a ser repuesto en sus anteriores condiciones.

Cuando con objeto de eludir las previsiones contenidas en el apartado siguiente, la empresa realice modificaciones sustanciales de las condiciones de trabajo en periodos sucesivos de noventa días en número inferior a los umbrales que establece el apartado 2 para las modificaciones colectivas, sin que concurren causas nuevas que justifiquen tal actuación, dichas nuevas modificaciones se considerarán efectuadas en fraude de ley y serán declaradas nulas y sin efecto.

4. Sin perjuicio de los procedimientos específicos que puedan establecerse en la negociación colectiva, la decisión de modificación sustancial de condiciones de trabajo de carácter colectivo deberá ir precedida de un periodo de consultas con los representantes legales de los trabajadores, de duración no superior a quince días, que versará sobre las causas motivadoras de la decisión empresarial y la posibilidad de evitar o reducir sus efectos, así como sobre las medidas necesarias para atenuar sus consecuencias para los trabajadores afectados. La consulta se llevará a cabo en una única comisión negociadora, si bien, de existir varios centros de trabajo, quedará circunscrita a los centros afectados por el procedimiento. La comisión negociadora estará integrada por un máximo de trece miembros en representación de cada una de las partes.

La intervención como interlocutores ante la dirección de la empresa en el procedimiento de consultas corresponderá a las secciones sindicales cuando estas así lo acuerden, siempre que tengan la representación mayoritaria en los comités de empresa o entre los delegados de personal de los centros de trabajo afectados, en cuyo caso representarán a todos los trabajadores de los centros afectados.

En defecto de lo previsto en el párrafo anterior, la intervención como interlocutores se regirá por las siguientes reglas:



## § 12 Texto refundido de la Ley del Estatuto de los Trabajadores

a) Si el procedimiento afecta a un único centro de trabajo, corresponderá al comité de empresa o a los delegados de personal. En el supuesto de que en el centro de trabajo no exista representación legal de los trabajadores, estos podrán optar por atribuir su representación para la negociación del acuerdo, a su elección, a una comisión de un máximo de tres miembros integrada por trabajadores de la propia empresa y elegida por estos democráticamente o a una comisión de igual número de componentes designados, según su representatividad, por los sindicatos más representativos y representativos del sector al que pertenezca la empresa y que estuvieran legitimados para formar parte de la comisión negociadora del convenio colectivo de aplicación a la misma.

En el supuesto de que la negociación se realice con la comisión cuyos miembros sean designados por los sindicatos, el empresario podrá atribuir su representación a las organizaciones empresariales en las que estuviera integrado, pudiendo ser las mismas más representativas a nivel autonómico, y con independencia de que la organización en la que esté integrado tenga carácter intersectorial o sectorial.

b) Si el procedimiento afecta a más de un centro de trabajo, la intervención como interlocutores corresponderá:

En primer lugar, al comité intercentros, siempre que tenga atribuida esa función en el convenio colectivo en que se hubiera acordado su creación.

En otro caso, a una comisión representativa que se constituirá de acuerdo con las siguientes reglas:

1.<sup>a</sup> Si todos los centros de trabajo afectados por el procedimiento cuentan con representantes legales de los trabajadores, la comisión estará integrada por estos.

2.<sup>a</sup> Si alguno de los centros de trabajo afectados cuenta con representantes legales de los trabajadores y otros no, la comisión estará integrada únicamente por representantes legales de los trabajadores de los centros que cuenten con dichos representantes. Y ello salvo que los trabajadores de los centros que no cuenten con representantes legales opten por designar la comisión a que se refiere la letra a), en cuyo caso la comisión representativa estará integrada conjuntamente por representantes legales de los trabajadores y por miembros de las comisiones previstas en dicho párrafo, en proporción al número de trabajadores que representen.

En el supuesto de que uno o varios centros de trabajo afectados por el procedimiento que no cuenten con representantes legales de los trabajadores opten por no designar la comisión de la letra a), se asignará su representación a los representantes legales de los trabajadores de los centros de trabajo afectados que cuenten con ellos, en proporción al número de trabajadores que representen.

3.<sup>a</sup> Si ninguno de los centros de trabajo afectados por el procedimiento cuenta con representantes legales de los trabajadores, la comisión representativa estará integrada por quienes sean elegidos por y entre los miembros de las comisiones designadas en los centros de trabajo afectados conforme a lo dispuesto en la letra a), en proporción al número de trabajadores que representen.

En todos los supuestos contemplados en este apartado, si como resultado de la aplicación de las reglas indicadas anteriormente el número inicial de representantes fuese superior a trece, estos elegirán por y entre ellos a un máximo de trece, en proporción al número de trabajadores que representen.

La comisión representativa de los trabajadores deberá quedar constituida con carácter previo a la comunicación empresarial de inicio del procedimiento de consultas. A estos efectos, la dirección de la empresa deberá comunicar de manera fehaciente a los trabajadores o a sus representantes su intención de iniciar el procedimiento de modificación sustancial de condiciones de trabajo. El plazo máximo para la constitución de la comisión representativa será de siete días desde la fecha de la referida comunicación, salvo que alguno de los centros de trabajo que vaya a estar afectado por el procedimiento no cuente con representantes legales de los trabajadores, en cuyo caso el plazo será de quince días.

Transcurrido el plazo máximo para la constitución de la comisión representativa, la dirección de la empresa podrá comunicar el inicio del periodo de consultas a los representantes de los trabajadores. La falta de constitución de la comisión representativa no

impedirá el inicio y transcurso del periodo de consultas, y su constitución con posterioridad al inicio del mismo no comportará, en ningún caso, la ampliación de su duración.

Durante el periodo de consultas, las partes deberán negociar de buena fe, con vistas a la consecución de un acuerdo. Dicho acuerdo requerirá la conformidad de la mayoría de los representantes legales de los trabajadores o, en su caso, de la mayoría de los miembros de la comisión representativa de los trabajadores siempre que, en ambos casos, representen a la mayoría de los trabajadores del centro o centros de trabajo afectados.

El empresario y la representación de los trabajadores podrán acordar en cualquier momento la sustitución del periodo de consultas por el procedimiento de mediación o arbitraje que sea de aplicación en el ámbito de la empresa, que deberá desarrollarse dentro del plazo máximo señalado para dicho periodo.

Cuando el periodo de consultas finalice con acuerdo se presumirá que concurren las causas justificativas a que alude el apartado 1 y solo podrá ser impugnado ante la jurisdicción social por la existencia de fraude, dolo, coacción o abuso de derecho en su conclusión. Ello sin perjuicio del derecho de los trabajadores afectados a ejercitar la opción prevista en el párrafo segundo del apartado 3.

5. La decisión sobre la modificación colectiva de las condiciones de trabajo será notificada por el empresario a los trabajadores una vez finalizado el periodo de consultas sin acuerdo y surtirá efectos en el plazo de los siete días siguientes a su notificación.

Contra las decisiones a que se refiere el presente apartado se podrá reclamar en conflicto colectivo, sin perjuicio de la acción individual prevista en el apartado 3. La interposición del conflicto paralizará la tramitación de las acciones individuales iniciadas hasta su resolución.

6. La modificación de las condiciones de trabajo establecidas en los convenios colectivos regulados en el título III deberá realizarse conforme a lo establecido en el artículo 82.3.

7. En materia de traslados se estará a lo dispuesto en las normas específicas establecidas en el artículo 40.

### **Sección 2.<sup>a</sup> Garantías por cambio de empresario**

#### **Artículo 42. Subcontratación de obras y servicios.**

1. Las empresas que contraten o subcontraten con otras la realización de obras o servicios correspondientes a la propia actividad de aquellas deberán comprobar que dichas contratistas están al corriente en el pago de las cuotas de la Seguridad Social. Al efecto, recabarán por escrito, con identificación de la empresa afectada, certificación negativa por descubiertos en la Tesorería General de la Seguridad Social, que deberá librar inexcusablemente dicha certificación en el término de treinta días improrrogables y en los términos que reglamentariamente se establezcan. Transcurrido este plazo, quedará exonerada de responsabilidad la empresa solicitante.

2. La empresa principal, salvo el transcurso del plazo antes señalado respecto a la Seguridad Social, y durante los tres años siguientes a la terminación de su encargo, responderá solidariamente de las obligaciones referidas a la Seguridad Social contraídas por los contratistas y subcontratistas durante el periodo de vigencia de la contrata.

De las obligaciones de naturaleza salarial contraídas por los contratistas y subcontratistas con las personas trabajadoras a su servicio responderá solidariamente durante el año siguiente a la finalización del encargo.

No habrá responsabilidad por los actos de la contratista cuando la actividad contratada se refiera exclusivamente a la construcción o reparación que pueda contratar una persona respecto de su vivienda, así como cuando el propietario o propietaria de la obra o industria no contrate su realización por razón de una actividad empresarial.

3. Las personas trabajadoras de la contratista o subcontratista deberán ser informadas por escrito por su empresa de la identidad de la empresa principal para la cual estén prestando servicios en cada momento. Dicha información deberá facilitarse antes del inicio de la respectiva prestación de servicios e incluirá el nombre o razón social de la empresa principal, su domicilio social y su número de identificación fiscal. Asimismo, la contratista o subcontratista deberán informar de la identidad de la empresa principal a la Tesorería General de la Seguridad Social en los términos que reglamentariamente se determinen.

## § 12 Texto refundido de la Ley del Estatuto de los Trabajadores

4. Sin perjuicio de la información sobre previsiones en materia de subcontratación a la que se refiere el artículo 64, cuando la empresa concierte un contrato de prestación de obras o servicios con una empresa contratista o subcontratista, deberá informar a la representación legal de las personas trabajadoras sobre los siguientes extremos:

- a) Nombre o razón social, domicilio y número de identificación fiscal de la empresa contratista o subcontratista.
- b) Objeto y duración de la contrata.
- c) Lugar de ejecución de la contrata.
- d) En su caso, número de personas trabajadoras que serán ocupadas por la contrata o subcontrata en el centro de trabajo de la empresa principal.
- e) Medidas previstas para la coordinación de actividades desde el punto de vista de la prevención de riesgos laborales.

Cuando las empresas principal, contratista o subcontratista compartan de forma continuada un mismo centro de trabajo, la primera deberá disponer de un libro registro en el que se refleje la información anterior respecto de todas las empresas citadas. Dicho libro estará a disposición de la representación legal de las personas trabajadoras.

5. La empresa contratista o subcontratista deberá informar igualmente a la representación legal de las personas trabajadoras, antes del inicio de la ejecución de la contrata, sobre los mismos extremos a que se refieren el apartado 3 y las letras b) a e) del apartado 4.

6. El convenio colectivo de aplicación para las empresas contratistas y subcontratistas será el del sector de la actividad desarrollada en la contrata o subcontrata, con independencia de su objeto social o forma jurídica, salvo que exista otro convenio sectorial aplicable conforme a lo dispuesto en el título III.

No obstante, cuando la empresa contratista o subcontratista cuente con un convenio propio, se aplicará este, en los términos que resulten del artículo 84.

7. Las personas trabajadoras de las empresas contratistas y subcontratistas, cuando no tengan representación legal, tendrán derecho a formular a la representación legal de personas trabajadoras de la empresa principal cuestiones relativas a las condiciones de ejecución de la actividad laboral, mientras compartan centro de trabajo y carezcan de representación.

Lo dispuesto en el párrafo anterior no será de aplicación a las reclamaciones de la persona trabajadora respecto de la empresa de la que depende.

8. La representación legal de las personas trabajadoras de la empresa principal y de las empresas contratistas y subcontratistas, cuando compartan de forma continuada centro de trabajo, podrán reunirse a efectos de coordinación entre ellos y en relación con las condiciones de ejecución de la actividad laboral en los términos previstos en el artículo 81.

La capacidad de representación y ámbito de actuación de la representación de las personas trabajadoras, así como su crédito horario, vendrán determinados por la legislación vigente y, en su caso, por los convenios colectivos de aplicación.

**Artículo 43. Cesión de trabajadores.**

1. La contratación de trabajadores para cederlos temporalmente a otra empresa solo podrá efectuarse a través de empresas de trabajo temporal debidamente autorizadas en los términos que legalmente se establezcan.

2. En todo caso, se entiende que se incurre en la cesión ilegal de trabajadores contemplada en este artículo cuando se produzca alguna de las siguientes circunstancias: que el objeto de los contratos de servicios entre las empresas se limite a una mera puesta a disposición de los trabajadores de la empresa cedente a la empresa cesionaria, o que la empresa cedente carezca de una actividad o de una organización propia y estable, o no cuente con los medios necesarios para el desarrollo de su actividad, o no ejerza las funciones inherentes a su condición de empresario.

3. Los empresarios, cedente y cesionario, que infrinjan lo señalado en los apartados anteriores responderán solidariamente de las obligaciones contraídas con los trabajadores y con la Seguridad Social, sin perjuicio de las demás responsabilidades, incluso penales, que procedan por dichos actos.

4. Los trabajadores sometidos al tráfico prohibido tendrán derecho a adquirir la condición de fijos, a su elección, en la empresa cedente o cesionaria. Los derechos y obligaciones del trabajador en la empresa cesionaria serán los que correspondan en condiciones ordinarias a un trabajador que preste servicios en el mismo o equivalente puesto de trabajo, si bien la antigüedad se computará desde el inicio de la cesión ilegal.

**Artículo 44.** *La sucesión de empresa.*

1. El cambio de titularidad de una empresa, de un centro de trabajo o de una unidad productiva autónoma no extinguirá por sí mismo la relación laboral, quedando el nuevo empresario subrogado en los derechos y obligaciones laborales y de Seguridad Social del anterior, incluyendo los compromisos de pensiones, en los términos previstos en su normativa específica, y, en general, cuantas obligaciones en materia de protección social complementaria hubiere adquirido el cedente.

2. A los efectos de lo previsto en este artículo, se considerará que existe sucesión de empresa cuando la transmisión afecte a una entidad económica que mantenga su identidad, entendida como un conjunto de medios organizados a fin de llevar a cabo una actividad económica, esencial o accesorio.

3. Sin perjuicio de lo establecido en la legislación de Seguridad Social, el cedente y el cesionario, en las transmisiones que tengan lugar por actos inter vivos, responderán solidariamente durante tres años de las obligaciones laborales nacidas con anterioridad a la transmisión y que no hubieran sido satisfechas.

El cedente y el cesionario también responderán solidariamente de las obligaciones nacidas con posterioridad a la transmisión, cuando la cesión fuese declarada delicto.

4. Salvo pacto en contrario, establecido mediante acuerdo de empresa entre el cesionario y los representantes de los trabajadores una vez consumada la sucesión, las relaciones laborales de los trabajadores afectados por la sucesión seguirán rigiéndose por el convenio colectivo que en el momento de la transmisión fuere de aplicación en la empresa, centro de trabajo o unidad productiva autónoma transferida.

Esta aplicación se mantendrá hasta la fecha de expiración del convenio colectivo de origen o hasta la entrada en vigor de otro convenio colectivo nuevo que resulte aplicable a la entidad económica transmitida.

5. Cuando la empresa, el centro de trabajo o la unidad productiva objeto de la transmisión conserve su autonomía, el cambio de titularidad del empresario no extinguirá por sí mismo el mandato de los representantes legales de los trabajadores, que seguirán ejerciendo sus funciones en los mismos términos y bajo las mismas condiciones que regían con anterioridad.

6. El cedente y el cesionario deberán informar a los representantes legales de sus trabajadores respectivos afectados por el cambio de titularidad, de los siguientes extremos:

- a) Fecha prevista de la transmisión.
- b) Motivos de la transmisión.
- c) Consecuencias jurídicas, económicas y sociales, para los trabajadores, de la transmisión.
- d) Medidas previstas respecto de los trabajadores.

7. De no haber representantes legales de los trabajadores, el cedente y el cesionario deberán facilitar la información mencionada en el apartado anterior a los trabajadores que pudieren resultar afectados por la transmisión.

8. El cedente vendrá obligado a facilitar la información mencionada en los apartados anteriores con la suficiente antelación, antes de la realización de la transmisión. El cesionario estará obligado a comunicar estas informaciones con la suficiente antelación y, en todo caso, antes de que sus trabajadores se vean afectados en sus condiciones de empleo y de trabajo por la transmisión.

En los supuestos de fusión y escisión de sociedades, el cedente y el cesionario habrán de proporcionar la indicada información, en todo caso, al tiempo de publicarse la convocatoria de las juntas generales que han de adoptar los respectivos acuerdos.

9. El cedente o el cesionario que previere adoptar, con motivo de la transmisión, medidas laborales en relación con sus trabajadores vendrá obligado a iniciar un periodo de consultas

con los representantes legales de los trabajadores sobre las medidas previstas y sus consecuencias para los trabajadores. Dicho periodo de consultas habrá de celebrarse con la suficiente antelación, antes de que las medidas se lleven a efecto. Durante el periodo de consultas, las partes deberán negociar de buena fe, con vistas a la consecución de un acuerdo. Cuando las medidas previstas consistieren en traslados colectivos o en modificaciones sustanciales de las condiciones de trabajo de carácter colectivo, el procedimiento del periodo de consultas al que se refiere el párrafo anterior se ajustará a lo establecido en los artículos 40.2 y 41.4.

10. Las obligaciones de información y consulta establecidas en este artículo se aplicarán con independencia de que la decisión relativa a la transmisión haya sido adoptada por los empresarios cedente y cesionario o por las empresas que ejerzan el control sobre ellos. Cualquier justificación de aquellos basada en el hecho de que la empresa que tomó la decisión no les ha facilitado la información necesaria no podrá ser tomada en consideración a tal efecto.

### **Sección 3.ª Suspensión del contrato**

#### **Artículo 45. Causas y efectos de la suspensión.**

1. El contrato de trabajo podrá suspenderse por las siguientes causas:

- a) Mutuo acuerdo de las partes.
- b) Las consignadas válidamente en el contrato.
- c) Incapacidad temporal de los trabajadores.

d) Nacimiento, adopción, guarda con fines de adopción o acogimiento, de conformidad con el Código Civil o las leyes civiles de las comunidades autónomas que lo regulen, de menores de seis años o de menores de edad mayores de seis años con discapacidad o que por sus circunstancias y experiencias personales o por provenir del extranjero, tengan especiales dificultades de inserción social y familiar debidamente acreditadas por los servicios sociales competentes.

e) Riesgo durante el embarazo y riesgo durante la lactancia natural de un menor de nueve meses.

- f) Ejercicio de cargo público representativo.
- g) Privación de libertad del trabajador, mientras no exista sentencia condenatoria.
- h) Suspensión de empleo y sueldo, por razones disciplinarias.
- i) Fuerza mayor temporal.
- j) Causas económicas, técnicas, organizativas o de producción.
- k) Excedencia forzosa.
- l) Ejercicio del derecho de huelga.
- m) Cierre legal de la empresa.
- n) Decisión de la persona trabajadora que se vea obligada a abandonar su puesto de trabajo como consecuencia de ser víctima de violencia de género.
- o) Disfrute del permiso parental.

2. La suspensión exonera de las obligaciones recíprocas de trabajar y remunerar el trabajo.

#### **Artículo 46. Excedencias.**

1. La excedencia podrá ser voluntaria o forzosa. La forzosa, que dará derecho a la conservación del puesto y al cómputo de la antigüedad de su vigencia, se concederá por la designación o elección para un cargo público que imposibilite la asistencia al trabajo. El reingreso deberá ser solicitado dentro del mes siguiente al cese en el cargo público.

2. El trabajador con al menos una antigüedad en la empresa de un año tiene derecho a que se le reconozca la posibilidad de situarse en excedencia voluntaria por un plazo no menor a cuatro meses y no mayor a cinco años. Este derecho solo podrá ser ejercitado otra vez por el mismo trabajador si han transcurrido cuatro años desde el final de la anterior excedencia voluntaria.

3. Los trabajadores tendrán derecho a un periodo de excedencia de duración no superior a tres años para atender al cuidado de cada hijo, tanto cuando lo sea por naturaleza, como



## § 12 Texto refundido de la Ley del Estatuto de los Trabajadores

por adopción, o en los supuestos de guarda con fines de adopción o acogimiento permanente, a contar desde la fecha de nacimiento o, en su caso, de la resolución judicial o administrativa.

También tendrán derecho a un periodo de excedencia, de duración no superior a dos años, salvo que se establezca una duración mayor por negociación colectiva, los trabajadores para atender al cuidado del cónyuge o pareja de hecho, o de un familiar hasta el segundo grado de consanguinidad y por afinidad, incluido el familiar consanguíneo de la pareja de hecho, que por razones de edad, accidente, enfermedad o discapacidad no pueda valerse por sí mismo, y no desempeñe actividad retribuida.

La excedencia contemplada en el presente apartado, cuyo periodo de duración podrá disfrutarse de forma fraccionada, constituye un derecho individual de los trabajadores y trabajadoras. No obstante, si dos o más personas trabajadoras de la misma empresa generasen este derecho por el mismo sujeto causante, la empresa podrá limitar su ejercicio simultáneo por razones fundadas y objetivas de funcionamiento debidamente motivadas por escrito debiendo en tal caso la empresa ofrecer un plan alternativo que asegure el disfrute de ambas personas trabajadoras y que posibilite el ejercicio de los derechos de conciliación. Cuando un nuevo sujeto causante diera derecho a un nuevo periodo de excedencia, el inicio de la misma dará fin al que, en su caso, se viniera disfrutando.

El periodo en que la persona trabajadora permanezca en situación de excedencia conforme a lo establecido en este artículo será computable a efectos de antigüedad y el trabajador tendrá derecho a la asistencia a cursos de formación profesional, a cuya participación deberá ser convocado por la empresa, especialmente con ocasión de su reincorporación. Durante el primer año tendrá derecho a la reserva de su puesto de trabajo. Transcurrido dicho plazo, la reserva quedará referida a un puesto de trabajo del mismo grupo profesional o categoría equivalente.

No obstante, cuando la persona trabajadora forme parte de una familia que tenga reconocida la condición de familia numerosa, la reserva de su puesto de trabajo se extenderá hasta un máximo de quince meses cuando se trate de una familia numerosa de categoría general, y hasta un máximo de dieciocho meses si se trata de categoría especial. Cuando la persona ejerza este derecho con la misma duración y régimen que el otro progenitor, la reserva de puesto de trabajo se extenderá hasta un máximo de dieciocho meses.

En el ejercicio de este derecho se tendrá en cuenta el fomento de la corresponsabilidad entre mujeres y hombres y, asimismo, evitar la perpetuación de roles y estereotipos de género.

4. Asimismo podrán solicitar su paso a la situación de excedencia en la empresa los trabajadores que ejerzan funciones sindicales de ámbito provincial o superior mientras dure el ejercicio de su cargo representativo.

5. El trabajador en excedencia voluntaria conserva solo un derecho preferente al reingreso en las vacantes de igual o similar categoría a la suya que hubiera o se produjeran en la empresa.

6. La situación de excedencia podrá extenderse a otros supuestos colectivamente acordados, con el régimen y los efectos que allí se prevean.

**Artículo 47.** *Reducción de jornada o suspensión del contrato por causas económicas, técnicas, organizativas o de producción o derivadas de fuerza mayor.*

1. La empresa podrá reducir temporalmente la jornada de trabajo de las personas trabajadoras o suspender temporalmente los contratos de trabajo, por causas económicas, técnicas, organizativas o de producción de carácter temporal, con arreglo a lo previsto en este artículo y al procedimiento que se determine reglamentariamente.

2. A efectos de lo previsto en este artículo, se entiende que concurren causas económicas cuando de los resultados de la empresa se desprenda una situación económica negativa, en casos tales como la existencia de pérdidas actuales o previstas, o la disminución persistente de su nivel de ingresos ordinarios o ventas. En todo caso, se entenderá que la disminución es persistente si durante dos trimestres consecutivos el nivel de ingresos ordinarios o ventas de cada trimestre es inferior al registrado en el mismo trimestre del año anterior.



## § 12 Texto refundido de la Ley del Estatuto de los Trabajadores

Se entiende que concurren causas técnicas cuando se produzcan cambios, entre otros, en el ámbito de los medios o instrumentos de producción; causas organizativas cuando se produzcan cambios, entre otros, en el ámbito de los sistemas y métodos de trabajo del personal o en el modo de organizar la producción; y causas productivas cuando se produzcan cambios, entre otros, en la demanda de los productos o servicios que la empresa pretende colocar en el mercado.

3. El procedimiento, que será aplicable cualquiera que sea el número de personas trabajadoras de la empresa y el número de personas afectadas por la reducción o por la suspensión, se iniciará mediante comunicación a la autoridad laboral competente y la apertura simultánea de un periodo de consultas con la representación legal de las personas trabajadoras de duración no superior a quince días.

En el supuesto de empresas de menos de cincuenta personas de plantilla, la duración del periodo de consultas no será superior a siete días.

La consulta se llevará a cabo en una única comisión negociadora, si bien, de existir varios centros de trabajo, quedará circunscrita a los centros afectados por el procedimiento. La comisión negociadora estará integrada por un máximo de trece miembros en representación de cada una de las partes.

La intervención como interlocutores ante la dirección de la empresa en el procedimiento de consultas corresponderá a los sujetos indicados en el artículo 41.4, en el orden y condiciones señalados en el mismo.

La comisión representativa de las personas trabajadoras deberá quedar constituida con carácter previo a la comunicación empresarial de apertura del periodo de consultas. A estos efectos, la dirección de la empresa deberá comunicar de manera fehaciente a las personas trabajadoras o a sus representantes su intención de iniciar el procedimiento. El plazo máximo para la constitución de la comisión representativa será de cinco días desde la fecha de la referida comunicación, salvo que alguno de los centros de trabajo que vaya a estar afectado por el procedimiento no cuente con representantes legales de los trabajadores, en cuyo caso el plazo será de diez días.

Transcurrido el plazo máximo para la constitución de la comisión representativa, la dirección de la empresa podrá comunicar formalmente a la representación de las personas trabajadoras y a la autoridad laboral el inicio del periodo de consultas. La falta de constitución de la comisión representativa no impedirá el inicio y transcurso del periodo de consultas, y su constitución con posterioridad al inicio del mismo no comportará, en ningún caso, la ampliación de su duración.

La autoridad laboral recabará informe preceptivo de la Inspección de Trabajo y Seguridad Social sobre los extremos de dicha comunicación y sobre el desarrollo del periodo de consultas. El informe deberá ser evacuado en el improrrogable plazo de quince días desde la notificación a la autoridad laboral de la finalización del periodo de consultas y quedará incorporado al procedimiento.

Cuando el periodo de consultas finalice con acuerdo se presumirá que concurren las causas justificativas a que alude el apartado 1 y solo podrá ser impugnado ante la jurisdicción social por la existencia de fraude, dolo, coacción o abuso de derecho en su conclusión.

Durante el periodo de consultas, las partes deberán negociar de buena fe, con vistas a la consecución de un acuerdo. Dicho acuerdo requerirá la conformidad de la mayoría de los representantes legales de los trabajadores o, en su caso, de la mayoría de miembros de la comisión representativa de las personas trabajadoras siempre que, en ambos casos, representen a la mayoría de las personas trabajadoras del centro o centros de trabajo afectados.

La empresa y la representación de las personas trabajadoras podrán acordar en cualquier momento la sustitución del periodo de consultas por el procedimiento de mediación o arbitraje que sea de aplicación en el ámbito de la empresa, que deberá desarrollarse dentro del plazo máximo señalado para dicho periodo.

Tras la finalización del periodo de consultas, la empresa notificará a las personas trabajadoras y a la autoridad laboral su decisión sobre la reducción de jornada o la suspensión de contratos, que deberá incluir el periodo dentro del cual se va a llevar a cabo la aplicación de estas medidas.

## § 12 Texto refundido de la Ley del Estatuto de los Trabajadores

La decisión empresarial surtirá efectos a partir de la fecha de su comunicación a la autoridad laboral, salvo que en ella se contemple una posterior.

Si en el plazo de quince días desde la fecha de la última reunión celebrada en el periodo de consultas, la empresa no hubiera comunicado a los representantes de los trabajadores y a la autoridad laboral su decisión sobre la suspensión de contratos o reducción temporal de jornada, se producirá la caducidad del procedimiento en los términos que reglamentariamente se establezcan.

La decisión empresarial podrá ser impugnada por la autoridad laboral a petición de la entidad gestora de la prestación por desempleo cuando aquella pudiera tener por objeto la obtención indebida de las prestaciones por parte de las personas trabajadoras, por inexistencia de la causa motivadora de la situación legal de desempleo.

Contra las decisiones a que se refiere el presente apartado podrá reclamar la persona trabajadora ante la jurisdicción social que declarará la medida justificada o injustificada. En este último caso, la sentencia declarará la inmediata reanudación del contrato de trabajo y condenará a la empresa al pago de los salarios dejados de percibir por la persona trabajadora hasta la fecha de la reanudación del contrato o, en su caso, al abono de las diferencias que procedan respecto del importe recibido en concepto de prestaciones por desempleo durante el periodo de suspensión, sin perjuicio del reintegro que proceda realizar por el empresario del importe de dichas prestaciones a la entidad gestora del pago de las mismas, así como del ingreso de las diferencias de cotización a la Seguridad Social. Cuando la decisión empresarial afecte a un número de personas igual o superior a los umbrales previstos en el artículo 51.1 se podrá reclamar en conflicto colectivo, sin perjuicio de la acción individual. La interposición del conflicto colectivo paralizará la tramitación de las acciones individuales iniciadas, hasta su resolución.

4. En cualquier momento durante la vigencia de la medida de reducción de jornada o suspensión de contratos basada en causas económicas, organizativas, técnicas o de producción, la empresa podrá comunicar a la representación de las personas trabajadoras con la que hubiera desarrollado el periodo de consultas una propuesta de prórroga de la medida. La necesidad de esta prórroga deberá ser tratada en un periodo de consultas de duración máxima de cinco días, y la decisión empresarial será comunicada a la autoridad laboral en un plazo de siete días, surtiendo efectos desde el día siguiente a la finalización del periodo inicial de reducción de jornada o suspensión de la relación laboral.

Salvo en los plazos señalados, resultarán de aplicación a este periodo de consultas las previsiones recogidas en el apartado 3.

5. Las empresas podrán aplicar la reducción de la jornada de trabajo o la suspensión de los contratos de trabajo por causa derivada de fuerza mayor temporal, previo procedimiento tramitado conforme a lo dispuesto en este apartado, en el artículo 51.7 y en sus disposiciones reglamentarias de aplicación.

El procedimiento se iniciará mediante solicitud de la empresa dirigida a la autoridad laboral competente, acompañada de los medios de prueba que estime necesarios, y simultánea comunicación a la representación legal de las personas trabajadoras.

La existencia de fuerza mayor temporal como causa motivadora de la suspensión o reducción de jornada de los contratos de trabajo, deberá ser constatada por la autoridad laboral, cualquiera que sea el número de personas trabajadoras afectadas.

La autoridad laboral solicitará informe preceptivo de la Inspección de Trabajo y Seguridad Social antes de dictar resolución. Este informe deberá pronunciarse sobre la concurrencia de la fuerza mayor.

La resolución de la autoridad laboral se dictará, previas las actuaciones e informes indispensables, en el plazo de cinco días desde la solicitud, y deberá limitarse, en su caso, a constatar la existencia de la fuerza mayor alegada por la empresa, correspondiendo a esta la decisión sobre la reducción de las jornadas de trabajo o suspensión de los contratos de trabajo. La resolución surtirá efectos desde la fecha del hecho causante de la fuerza mayor, y hasta la fecha determinada en la misma resolución.

Si no se emite resolución expresa en el plazo indicado, se entenderá autorizado el expediente de regulación temporal de empleo.

En el supuesto de que se mantenga la fuerza mayor a la finalización del período determinado en la resolución del expediente, se deberá solicitar una nueva autorización.

## § 12 Texto refundido de la Ley del Estatuto de los Trabajadores

6. La fuerza mayor temporal podrá estar determinada por impedimentos o limitaciones en la actividad normalizada de la empresa que sean consecuencia de decisiones adoptadas por la autoridad pública competente, incluidas aquellas orientadas a la protección de la salud pública.

Será de aplicación el procedimiento previsto para los expedientes por causa de fuerza mayor temporal a que se refiere el apartado anterior, con las siguientes particularidades:

a) La solicitud de informe por parte de la autoridad laboral a la Inspección de Trabajo y Seguridad Social no será preceptiva.

b) La empresa deberá justificar, en la documentación remitida junto con la solicitud, la existencia de las concretas limitaciones o del impedimento a su actividad como consecuencia de la decisión de la autoridad competente.

c) La autoridad laboral autorizará el expediente si se entienden justificadas las limitaciones o impedimento referidos.

7. Serán normas comunes aplicables a los expedientes de regulación temporal de empleo por causas económicas, técnicas, organizativas y de producción, y a los que estén basados en una causa de fuerza mayor temporal, las siguientes:

a) La reducción de jornada podrá ser de entre un diez y un setenta por ciento y computarse sobre la base de la jornada diaria, semanal, mensual o anual.

En la medida en que ello sea viable, se priorizará la adopción de medidas de reducción de jornada frente a las de suspensión de contratos.

b) La empresa junto con la notificación, comunicación o solicitud, según proceda, a la autoridad laboral sobre su decisión de reducir la jornada de trabajo o suspender los contratos de trabajo, a que se refieren los apartados 3, 4, 5 y 6, comunicará, a través de los procedimientos automatizados que se establezcan:

1.º El período dentro del cual se va a llevar a cabo la aplicación de la suspensión del contrato o la reducción de jornada.

2.º La identificación de las personas trabajadoras incluidas en el expediente de regulación temporal de empleo.

3.º El tipo de medida a aplicar respecto de cada una de las personas trabajadoras y el porcentaje máximo de reducción de jornada o el número máximo de días de suspensión de contrato a aplicar.

c) Durante el periodo de aplicación del expediente, la empresa podrá desafectar y afectar a las personas trabajadoras en función de las alteraciones de las circunstancias señaladas como causa justificativa de las medidas, informando previamente de ello a la representación legal de las personas trabajadoras y previa comunicación a la entidad gestora de las prestaciones sociales y, conforme a los plazos establecidos reglamentariamente, a la Tesorería General de la Seguridad Social, a través de los procedimientos automatizados que establezcan dichas entidades.

d) Dentro del periodo de aplicación del expediente no podrán realizarse horas extraordinarias, establecerse nuevas externalizaciones de actividad ni concertarse nuevas contrataciones laborales. Esta prohibición no resultará de aplicación en el supuesto en que las personas en suspensión contractual o reducción de jornada que presten servicios en el centro de trabajo afectado por nuevas contrataciones o externalizaciones no puedan, por formación, capacitación u otras razones objetivas y justificadas, desarrollar las funciones encomendadas a aquellas, previa información al respecto por parte de la empresa a la representación legal de las personas trabajadoras.

Las empresas que desarrollen las acciones formativas a las que se refiere la disposición adicional vigesimosegunda, a favor de las personas afectadas por el expediente de regulación temporal de empleo, tendrán derecho a un incremento de crédito para la financiación de acciones en el ámbito de la formación programada, en los términos previstos en el artículo 9.7 de la Ley 30/2015, de 9 de septiembre, por la que se regula el Sistema de Formación Profesional para el empleo en el ámbito laboral.

e) Los beneficios en materia de cotización vinculados a los expedientes de regulación temporal de empleo, de carácter voluntario para la empresa, estarán condicionados, asimismo, al mantenimiento en el empleo de las personas trabajadoras afectadas con el

contenido y requisitos previstos en el apartado 10 de la disposición adicional cuadragésima cuarta del texto refundido de la Ley General de la Seguridad Social, aprobado por el Real Decreto Legislativo 8/2015, de 30 de octubre.

f) La prestación a percibir por las personas trabajadoras se regirá por lo establecido en el artículo 267 del texto refundido de la Ley General de la Seguridad Social y sus normas de desarrollo.

**Artículo 47 bis.** *Mecanismo RED de Flexibilidad y Estabilización del Empleo.*

1. El Mecanismo RED de Flexibilidad y Estabilización del Empleo es un instrumento de flexibilidad y estabilización del empleo que, una vez activado por el Consejo de Ministros, permitirá a las empresas la solicitud de medidas de reducción de jornada y suspensión de contratos de trabajo.

Este Mecanismo RED tendrá dos modalidades:

a) Cíclica, cuando se aprecie una coyuntura macroeconómica general que aconseje la adopción de instrumentos adicionales de estabilización, con una duración máxima de un año.

b) Sectorial, cuando en un determinado sector o sectores de actividad se aprecien cambios permanentes que generen necesidades de recualificación y de procesos de transición profesional de las personas trabajadoras, con una duración máxima inicial de un año y la posibilidad de dos prórrogas de seis meses cada una.

2. La activación del Mecanismo se realizará a propuesta conjunta de las personas titulares de los Ministerios de Trabajo y Economía Social, de Asuntos Económicos y Transformación Digital, y de Inclusión, Seguridad Social y Migraciones, previo informe de la Comisión Delegada del Gobierno para Asuntos Económicos.

En el ámbito de la modalidad sectorial, las organizaciones sindicales y empresariales más representativas a nivel estatal podrán solicitar a los Ministerios referidos la convocatoria de la Comisión tripartita del Mecanismo RED. Esta Comisión deberá reunirse en el plazo de quince días desde dicha solicitud y analizará la existencia de los cambios referidos en el apartado 1.b), así como la necesidad, en su caso, de elevar una solicitud de activación del Mecanismo RED sectorial al Consejo de Ministros.

En todo caso, con carácter previo a su elevación al Consejo de Ministros, resultará imprescindible informar a las organizaciones sindicales y empresariales más representativas a nivel estatal.

La decisión y las consideraciones que se incorporen al Acuerdo del Consejo de Ministros no serán por sí mismas causas para la adopción en el ámbito empresarial de las medidas previstas en esta norma en relación con el empleo o las condiciones de trabajo.

3. Una vez activado el Mecanismo, las empresas podrán solicitar voluntariamente a la autoridad laboral la reducción de la jornada o la suspensión de los contratos de trabajo, mientras esté activado el Mecanismo, en cualquiera de sus centros de trabajo y en los términos previstos en este artículo.

El procedimiento se iniciará mediante solicitud por parte de la empresa dirigida a la autoridad laboral competente y comunicación simultánea a la representación de las personas trabajadoras, y se tramitará de acuerdo con lo previsto en el artículo 47.5, previo desarrollo de un periodo de consultas en los términos regulados en el 47.3, con las particularidades recogidas en este artículo.

En el caso de la modalidad sectorial, además, la solicitud deberá ir acompañada de un plan de recualificación de las personas afectadas.

4. La autoridad laboral deberá remitir el contenido de la solicitud empresarial a la Inspección de Trabajo y Seguridad Social y recabar informe preceptivo de esta sobre la concurrencia de los requisitos correspondientes. Este informe será evacuado en el improrrogable plazo de siete días desde la notificación de inicio por parte de la empresa a la autoridad laboral.

La autoridad laboral procederá a dictar resolución en el plazo de siete días naturales a partir de la comunicación de la conclusión del periodo de consultas. Si transcurrido dicho plazo no hubiera recaído pronunciamiento expreso, se entenderá autorizada la medida, siempre dentro de los límites legal y reglamentariamente establecidos.

## § 12 Texto refundido de la Ley del Estatuto de los Trabajadores

Cuando el período de consultas concluya con acuerdo, la autoridad laboral autorizará la aplicación del mecanismo, pudiendo la empresa proceder a las reducciones de jornada o suspensiones de contrato en las condiciones acordadas.

Cuando el período de consultas concluya sin acuerdo, la autoridad laboral dictará resolución estimando o desestimando la solicitud empresarial. La autoridad laboral estimará la solicitud en caso de entender que de la documentación aportada se deduce que la situación cíclica o sectorial temporal concurre en la empresa en los términos previstos en este artículo.

5. Serán normas comunes aplicables a las dos modalidades del Mecanismo RED, las siguientes:

a) Las previsiones recogidas en el artículo 47.4 y 7.

b) Las personas trabajadoras cubiertas por un Mecanismo RED se beneficiarán de las medidas en materia de protección social previstas en la disposición adicional cuadragésima primera del texto refundido de la Ley General de la Seguridad Social, y tendrán la consideración de colectivo prioritario para el acceso a las iniciativas de formación del sistema de formación profesional para el empleo en el ámbito laboral.

c) La Inspección de Trabajo y Seguridad Social y el Servicio Público de Empleo Estatal colaborarán para el desarrollo de actuaciones efectivas de control de la aplicación del Mecanismo, mediante la programación de actuaciones periódicas y de ejecución continuada.

Asimismo, la Inspección de Trabajo y Seguridad Social tendrá acceso a los datos incorporados mediante procedimientos automatizados y aplicaciones que le permitan conocer los extremos relativos a la aplicación de los Mecanismos, las condiciones especiales en materia de cotización a la Seguridad Social para las empresas y prestaciones correspondientes, con el objetivo de desarrollar las debidas actuaciones de control.

6. Se constituirá como fondo sin personalidad jurídica, adscrito al Ministerio de Trabajo y Economía Social, un Fondo RED de Flexibilidad y Estabilización del Empleo, que tendrá como finalidad atender a las necesidades futuras de financiación derivadas de la modalidad cíclica y sectorial del Mecanismo RED en materia de prestaciones y exenciones a las empresas del pago de las cotizaciones a la Seguridad Social, incluidos los costes asociados a la formación, en la forma y condiciones previstas en su normativa de desarrollo.

Serán recursos de este Fondo los excedentes de ingresos que financian las prestaciones por desempleo en su nivel contributivo y asistencial, las aportaciones que se consignen en los Presupuestos Generales del Estado, las aportaciones procedentes de los instrumentos de financiación de la Unión Europea orientados al cumplimiento del objeto y fines del Fondo, así como los rendimientos de cualquier naturaleza que genere el Fondo.

**Artículo 48.** *Suspensión con reserva de puesto de trabajo.*

1. Al cesar las causas legales de suspensión, el trabajador tendrá derecho a la reincorporación al puesto de trabajo reservado, en todos los supuestos a que se refiere el artículo 45.1 excepto en los señalados en las letras a) y b), en que se estará a lo pactado.

2. En el supuesto de incapacidad temporal, producida la extinción de esta situación con declaración de incapacidad permanente en los grados de incapacidad permanente total para la profesión habitual, absoluta para todo trabajo o gran invalidez, cuando, a juicio del órgano de calificación, la situación de incapacidad del trabajador vaya a ser previsiblemente objeto de revisión por mejoría que permita su reincorporación al puesto de trabajo, subsistirá la suspensión de la relación laboral, con reserva del puesto de trabajo, durante un periodo de dos años a contar desde la fecha de la resolución por la que se declare la incapacidad permanente.

3. En los supuestos de suspensión por ejercicio de cargo público representativo o funciones sindicales de ámbito provincial o superior, el trabajador deberá reincorporarse en el plazo máximo de treinta días naturales a partir de la cesación en el cargo o función.

4. El nacimiento, que comprende el parto y el cuidado de menor de doce meses, suspenderá el contrato de trabajo de la madre biológica durante 16 semanas, de las cuales serán obligatorias las seis semanas ininterrumpidas inmediatamente posteriores al parto, que habrán de disfrutarse a jornada completa, para asegurar la protección de la salud de la madre.



## § 12 Texto refundido de la Ley del Estatuto de los Trabajadores

El nacimiento suspenderá el contrato de trabajo del progenitor distinto de la madre biológica durante 16 semanas, de las cuales serán obligatorias las seis semanas ininterrumpidas inmediatamente posteriores al parto, que habrán de disfrutarse a jornada completa, para el cumplimiento de los deberes de cuidado previstos en el artículo 68 del Código Civil.

En los casos de parto prematuro y en aquellos en que, por cualquier otra causa, el neonato deba permanecer hospitalizado a continuación del parto, el periodo de suspensión podrá computarse, a instancia de la madre biológica o del otro progenitor, a partir de la fecha del alta hospitalaria. Se excluyen de dicho cómputo las seis semanas posteriores al parto, de suspensión obligatoria del contrato de la madre biológica.

En los casos de parto prematuro con falta de peso y en aquellos otros en que el neonato precise, por alguna condición clínica, hospitalización a continuación del parto, por un periodo superior a siete días, el periodo de suspensión se ampliará en tantos días como el nacido se encuentre hospitalizado, con un máximo de trece semanas adicionales, y en los términos en que reglamentariamente se desarrolle.

En el supuesto de fallecimiento del hijo o hija, el periodo de suspensión no se verá reducido, salvo que, una vez finalizadas las seis semanas de descanso obligatorio, se solicite la reincorporación al puesto de trabajo.

La suspensión del contrato de cada uno de los progenitores por el cuidado de menor, una vez transcurridas las primeras seis semanas inmediatamente posteriores al parto, podrá distribuirse a voluntad de aquellos, en periodos semanales a disfrutar de forma acumulada o interrumpida y ejercitarse desde la finalización de la suspensión obligatoria posterior al parto hasta que el hijo o la hija cumpla doce meses. No obstante, la madre biológica podrá anticipar su ejercicio hasta cuatro semanas antes de la fecha previsible del parto. El disfrute de cada período semanal o, en su caso, de la acumulación de dichos períodos, deberá comunicarse a la empresa con una antelación mínima de quince días.

Este derecho es individual de la persona trabajadora sin que pueda transferirse su ejercicio al otro progenitor.

La suspensión del contrato de trabajo, transcurridas las primeras seis semanas inmediatamente posteriores al parto, podrá disfrutarse en régimen de jornada completa o de jornada parcial, previo acuerdo entre la empresa y la persona trabajadora, y conforme se determine reglamentariamente.

La persona trabajadora deberá comunicar a la empresa, con una antelación mínima de quince días, el ejercicio de este derecho en los términos establecidos, en su caso, en los convenios colectivos. Cuando los dos progenitores que ejerzan este derecho trabajen para la misma empresa, la dirección empresarial podrá limitar su ejercicio simultáneo por razones fundadas y objetivas, debidamente motivadas por escrito.

A efectos de lo dispuesto en este apartado, el término de madre biológica incluye también a las personas trans gestantes.

5. En los supuestos de adopción, de guarda con fines de adopción y de acogimiento, de acuerdo con el artículo 45.1.d), la suspensión tendrá una duración de dieciséis semanas para cada adoptante, guardador o acogedor. Seis semanas deberán disfrutarse a jornada completa de forma obligatoria e ininterrumpida inmediatamente después de la resolución judicial por la que se constituye la adopción o bien de la decisión administrativa de guarda con fines de adopción o de acogimiento.

Las diez semanas restantes se podrán disfrutar en periodos semanales, de forma acumulada o interrumpida, dentro de los doce meses siguientes a la resolución judicial por la que se constituya la adopción o bien a la decisión administrativa de guarda con fines de adopción o de acogimiento. En ningún caso un mismo menor dará derecho a varios periodos de suspensión en la misma persona trabajadora. El disfrute de cada período semanal o, en su caso, de la acumulación de dichos períodos, deberá comunicarse a la empresa con una antelación mínima de quince días. La suspensión de estas diez semanas se podrá ejercitar en régimen de jornada completa o a tiempo parcial, previo acuerdo entre la empresa y la persona trabajadora afectada, en los términos que reglamentariamente se determinen.

En los supuestos de adopción internacional, cuando sea necesario el desplazamiento previo de los progenitores al país de origen del adoptado, el periodo de suspensión previsto



## § 12 Texto refundido de la Ley del Estatuto de los Trabajadores

para cada caso en este apartado, podrá iniciarse hasta cuatro semanas antes de la resolución por la que se constituye la adopción.

Este derecho es individual de la persona trabajadora sin que pueda transferirse su ejercicio al otro adoptante, guardador con fines de adopción o acogedor.

La persona trabajadora deberá comunicar a la empresa, con una antelación mínima de quince días, el ejercicio de este derecho en los términos establecidos, en su caso, en los convenios colectivos. Cuando los dos adoptantes, guardadores o acogedores que ejerzan este derecho trabajen para la misma empresa, ésta podrá limitar el disfrute simultáneo de las diez semanas voluntarias por razones fundadas y objetivas, debidamente motivadas por escrito.

6. En el supuesto de discapacidad del hijo o hija en el nacimiento, adopción, en situación de guarda con fines de adopción o de acogimiento, la suspensión del contrato a que se refieren los apartados 4 y 5 tendrá una duración adicional de dos semanas, una para cada una de las personas progenitoras. Igual ampliación procederá en el supuesto de nacimiento, adopción, guarda con fines de adopción o acogimiento múltiple por cada hijo o hija distinta del primero. En caso de haber una única persona progenitora, esta podrá disfrutar de las ampliaciones completas previstas en este apartado para el caso de familias con dos personas progenitoras.

7. En el supuesto de riesgo durante el embarazo o de riesgo durante la lactancia natural, en los términos previstos en el artículo 26 de la Ley 31/1995, de 8 de noviembre, de Prevención de Riesgos Laborales, la suspensión del contrato finalizará el día en que se inicie la suspensión del contrato por parto o el lactante cumpla nueve meses, respectivamente, o, en ambos casos, cuando desaparezca la imposibilidad de la trabajadora de reincorporarse a su puesto anterior o a otro compatible con su estado.

8. En el supuesto previsto en el artículo 45.1.n), el periodo de suspensión tendrá una duración inicial que no podrá exceder de seis meses, salvo que de las actuaciones de tutela judicial resultase que la efectividad del derecho de protección de la víctima requiriese la continuidad de la suspensión. En este caso, el juez podrá prorrogar la suspensión por periodos de tres meses, con un máximo de dieciocho meses.

9. Los trabajadores se beneficiarán de cualquier mejora en las condiciones de trabajo a la que hubieran podido tener derecho durante la suspensión del contrato en los supuestos a que se refieren los apartados 4 a 8.

**Artículo 48 bis.**

1. Las personas trabajadoras tendrán derecho a un permiso parental, para el cuidado de hijo, hija o menor acogido por tiempo superior a un año, hasta el momento en que el menor cumpla ocho años.

Este permiso, que tendrá una duración no superior a ocho semanas, continuas o discontinuas, podrá disfrutarse a tiempo completo, o en régimen de jornada a tiempo parcial conforme a lo establecido reglamentariamente.

2. Este permiso constituye un derecho individual de las personas trabajadoras, hombres o mujeres, sin que pueda transferirse su ejercicio.

Corresponderá a la persona trabajadora especificar la fecha de inicio y fin del disfrute o, en su caso, de los períodos de disfrute, debiendo comunicarlo a la empresa con una antelación de diez días o la concretada por los convenios colectivos, salvo fuerza mayor, teniendo en cuenta la situación de aquella y las necesidades organizativas de la empresa.

En caso de que dos o más personas trabajadoras generasen este derecho por el mismo sujeto causante o en otros supuestos definidos por los convenios colectivos en los que el disfrute del permiso parental en el período solicitado altere seriamente el correcto funcionamiento de la empresa, ésta podrá aplazar la concesión del permiso por un período razonable, justificándolo por escrito y después de haber ofrecido una alternativa de disfrute igual de flexible.

**Sección 4.ª Extinción del contrato****Artículo 49. Extinción del contrato.**

1. El contrato de trabajo se extinguirá:

## § 12 Texto refundido de la Ley del Estatuto de los Trabajadores

- a) Por mutuo acuerdo de las partes.
- b) Por las causas consignadas válidamente en el contrato salvo que las mismas constituyan abuso de derecho manifiesto por parte del empresario.
- c) Por expiración del tiempo convenido. A la finalización del contrato, excepto en los contratos formativos y el contrato de duración determinada por causa de sustitución, la persona trabajadora tendrá derecho a recibir una indemnización de cuantía equivalente a la parte proporcional de la cantidad que resultaría de abonar doce días de salario por cada año de servicio, o la establecida, en su caso, en la normativa específica que sea de aplicación.
- Los contratos de duración determinada que tengan establecido plazo máximo de duración, incluidos los contratos formativos, concertados por una duración inferior a la máxima legalmente establecida, se entenderán prorrogados automáticamente hasta dicho plazo cuando no medie denuncia o prórroga expresa y el trabajador continúe prestando servicios.
- Expirada dicha duración máxima, si no hubiera denuncia y se continuara en la prestación laboral, el contrato se considerará prorrogado tácitamente por tiempo indefinido, salvo prueba en contrario que acredite la naturaleza temporal de la prestación.
- Si el contrato de trabajo de duración determinada es superior a un año, la parte del contrato que formule la denuncia está obligada a notificar a la otra la terminación del mismo con una antelación mínima de quince días.
- d) Por dimisión del trabajador, debiendo mediar el preaviso que señalen los convenios colectivos o la costumbre del lugar.
- e) Por muerte, gran invalidez o incapacidad permanente total o absoluta del trabajador, sin perjuicio de lo dispuesto en el artículo 48.2.
- f) Por jubilación del trabajador.
- g) Por muerte, jubilación en los casos previstos en el régimen correspondiente de la Seguridad Social, o incapacidad del empresario, sin perjuicio de lo dispuesto en el artículo 44, o por extinción de la personalidad jurídica del contratante.
- En los casos de muerte, jubilación o incapacidad del empresario, el trabajador tendrá derecho al abono de una cantidad equivalente a un mes de salario.
- En los casos de extinción de la personalidad jurídica del contratante deberán seguirse los trámites del artículo 51.
- h) Por fuerza mayor que imposibilite definitivamente la prestación de trabajo, siempre que su existencia haya sido debidamente constatada conforme a lo dispuesto en el artículo 51.7.
- i) Por despido colectivo fundado en causas económicas, técnicas, organizativas o de producción.
- j) Por voluntad del trabajador, fundamentada en un incumplimiento contractual del empresario.
- k) Por despido del trabajador.
- l) Por causas objetivas legalmente procedentes.
- m) Por decisión de la persona trabajadora que se vea obligada a abandonar definitivamente su puesto de trabajo como consecuencia de ser víctima de violencia de género.

2. El empresario, con ocasión de la extinción del contrato, al comunicar a los trabajadores la denuncia, o, en su caso, el preaviso de la extinción del mismo, deberá acompañar una propuesta del documento de liquidación de las cantidades adeudadas.

El trabajador podrá solicitar la presencia de un representante legal de los trabajadores en el momento de proceder a la firma del recibo del finiquito, haciéndose constar en el mismo el hecho de su firma en presencia de un representante legal de los trabajadores, o bien que el trabajador no ha hecho uso de esta posibilidad. Si el empresario impidiese la presencia del representante en el momento de la firma, el trabajador podrá hacerlo constar en el propio recibo, a los efectos oportunos.

**Artículo 50.** *Extinción por voluntad del trabajador.*

1. Serán causas justas para que el trabajador pueda solicitar la extinción del contrato:

## § 12 Texto refundido de la Ley del Estatuto de los Trabajadores

a) Las modificaciones sustanciales en las condiciones de trabajo llevadas a cabo sin respetar lo previsto en el artículo 41 y que redunden en menoscabo de la dignidad del trabajador.

b) La falta de pago o retrasos continuados en el abono del salario pactado.

c) Cualquier otro incumplimiento grave de sus obligaciones por parte del empresario, salvo los supuestos de fuerza mayor, así como la negativa del mismo a reintegrar al trabajador en sus anteriores condiciones de trabajo en los supuestos previstos en los artículos 40 y 41, cuando una sentencia judicial haya declarado los mismos injustificados.

2. En tales casos, el trabajador tendrá derecho a las indemnizaciones señaladas para el despido improcedente.

**Artículo 51. Despido colectivo.**

1. A efectos de lo dispuesto en esta ley se entenderá por despido colectivo la extinción de contratos de trabajo fundada en causas económicas, técnicas, organizativas o de producción cuando, en un periodo de noventa días, la extinción afecte al menos a:

a) Diez trabajadores, en las empresas que ocupen menos de cien trabajadores.

b) El diez por ciento del número de trabajadores de la empresa en aquellas que ocupen entre cien y trescientos trabajadores.

c) Treinta trabajadores en las empresas que ocupen más de trescientos trabajadores.

Se entiende que concurren causas económicas cuando de los resultados de la empresa se desprenda una situación económica negativa, en casos tales como la existencia de pérdidas actuales o previstas, o la disminución persistente de su nivel de ingresos ordinarios o ventas. En todo caso, se entenderá que la disminución es persistente si durante tres trimestres consecutivos el nivel de ingresos ordinarios o ventas de cada trimestre es inferior al registrado en el mismo trimestre del año anterior.

Se entiende que concurren causas técnicas cuando se produzcan cambios, entre otros, en el ámbito de los medios o instrumentos de producción; causas organizativas cuando se produzcan cambios, entre otros, en el ámbito de los sistemas y métodos de trabajo del personal o en el modo de organizar la producción y causas productivas cuando se produzcan cambios, entre otros, en la demanda de los productos o servicios que la empresa pretende colocar en el mercado.

Se entenderá igualmente como despido colectivo la extinción de los contratos de trabajo que afecten a la totalidad de la plantilla de la empresa, siempre que el número de trabajadores afectados sea superior a cinco, cuando aquel se produzca como consecuencia de la cesación total de su actividad empresarial fundada en las mismas causas anteriormente señaladas.

Para el cómputo del número de extinciones de contratos a que se refiere el párrafo primero de este apartado, se tendrán en cuenta asimismo cualesquiera otras producidas en el periodo de referencia por iniciativa del empresario en virtud de otros motivos no inherentes a la persona del trabajador distintos de los previstos en el artículo 49.1.c), siempre que su número sea, al menos, de cinco.

Cuando en periodos sucesivos de noventa días y con el objeto de eludir las previsiones contenidas en este artículo, la empresa realice extinciones de contratos al amparo de lo dispuesto en el artículo 52.c) en un número inferior a los umbrales señalados, y sin que concurren causas nuevas que justifiquen tal actuación, dichas nuevas extinciones se considerarán efectuadas en fraude de ley, y serán declaradas nulas y sin efecto.

2. El despido colectivo deberá ir precedido de un periodo de consultas con los representantes legales de los trabajadores de una duración no superior a treinta días naturales, o de quince en el caso de empresas de menos de cincuenta trabajadores. La consulta con los representantes legales de los trabajadores deberá versar, como mínimo, sobre las posibilidades de evitar o reducir los despidos colectivos y de atenuar sus consecuencias mediante el recurso a medidas sociales de acompañamiento, tales como medidas de recolocación o acciones de formación o reciclaje profesional para la mejora de la empleabilidad. La consulta se llevará a cabo en una única comisión negociadora, si bien, de existir varios centros de trabajo, quedará circunscrita a los centros afectados por el

## § 12 Texto refundido de la Ley del Estatuto de los Trabajadores

procedimiento. La comisión negociadora estará integrada por un máximo de trece miembros en representación de cada una de las partes.

La intervención como interlocutores ante la dirección de la empresa en el procedimiento de consultas corresponderá a los sujetos indicados en el artículo 41.4, en el orden y condiciones señalados en el mismo.

La comisión representativa de los trabajadores deberá quedar constituida con carácter previo a la comunicación empresarial de apertura del periodo de consultas. A estos efectos, la dirección de la empresa deberá comunicar de manera fehaciente a los trabajadores o a sus representantes su intención de iniciar el procedimiento de despido colectivo. El plazo máximo para la constitución de la comisión representativa será de siete días desde la fecha de la referida comunicación, salvo que alguno de los centros de trabajo que vaya a estar afectado por el procedimiento no cuente con representantes legales de los trabajadores, en cuyo caso el plazo será de quince días.

Transcurrido el plazo máximo para la constitución de la comisión representativa, la dirección de la empresa podrá comunicar formalmente a los representantes de los trabajadores y a la autoridad laboral el inicio del periodo de consultas. La falta de constitución de la comisión representativa no impedirá el inicio y transcurso del periodo de consultas, y su constitución con posterioridad al inicio del mismo no comportará, en ningún caso, la ampliación de su duración.

La comunicación de la apertura del periodo de consultas se realizará mediante escrito dirigido por el empresario a los representantes legales de los trabajadores, una copia del cual se hará llegar a la autoridad laboral. En dicho escrito se consignarán los siguientes extremos:

- a) La especificación de las causas del despido colectivo conforme a lo establecido en el apartado 1.
- b) Número y clasificación profesional de los trabajadores afectados por el despido.
- c) Número y clasificación profesional de los trabajadores empleados habitualmente en el último año.
- d) Periodo previsto para la realización de los despidos.
- e) Criterios tenidos en cuenta para la designación de los trabajadores afectados por los despidos.
- f) Copia de la comunicación dirigida a los trabajadores o a sus representantes por la dirección de la empresa de su intención de iniciar el procedimiento de despido colectivo.
- g) Representantes de los trabajadores que integrarán la comisión negociadora o, en su caso, indicación de la falta de constitución de esta en los plazos legales.

La comunicación a los representantes legales de los trabajadores y a la autoridad laboral deberá ir acompañada de una memoria explicativa de las causas del despido colectivo y de los restantes aspectos señalados en el párrafo anterior, así como de la documentación contable y fiscal y los informes técnicos, todo ello en los términos que reglamentariamente se establezcan.

Recibida la comunicación, la autoridad laboral dará traslado de la misma a la entidad gestora de las prestaciones por desempleo y recabará, con carácter preceptivo, informe de la Inspección de Trabajo y Seguridad Social que deberá ser evacuado en el improrrogable plazo de quince días desde la notificación a la autoridad laboral de la finalización del periodo de consultas y quedará incorporado al procedimiento.

El informe de la inspección, además de comprobar los extremos de la comunicación y el desarrollo del periodo de consultas, se pronunciará sobre la concurrencia de las causas especificadas por la empresa en la comunicación inicial, y constatará que la documentación presentada por esta se ajusta a la exigida en función de la causa concreta alegada para despedir.

Durante el periodo de consultas, las partes deberán negociar de buena fe, con vistas a la consecución de un acuerdo.

Dicho acuerdo requerirá la conformidad de la mayoría de los representantes legales de los trabajadores o, en su caso, de la mayoría de los miembros de la comisión representativa de los trabajadores siempre que, en ambos casos, representen a la mayoría de los trabajadores del centro o centros de trabajo afectados.

## § 12 Texto refundido de la Ley del Estatuto de los Trabajadores

El empresario y la representación de los trabajadores podrán acordar en cualquier momento la sustitución del periodo de consultas por el procedimiento de mediación o arbitraje que sea de aplicación en el ámbito de la empresa, que deberá desarrollarse dentro del plazo máximo señalado para dicho periodo.

La autoridad laboral velará por la efectividad del periodo de consultas pudiendo remitir, en su caso, advertencias y recomendaciones a las partes que no supondrán, en ningún caso, la paralización ni la suspensión del procedimiento. Igualmente y sin perjuicio de lo establecido en el párrafo anterior, la autoridad laboral podrá realizar durante el periodo de consultas, a petición conjunta de las partes, las actuaciones de mediación que resulten convenientes con el fin de buscar soluciones a los problemas planteados por el despido colectivo. Con la misma finalidad también podrá realizar funciones de asistencia a petición de cualquiera de las partes o por propia iniciativa.

Transcurrido el periodo de consultas el empresario comunicará a la autoridad laboral el resultado del mismo. Si se hubiera alcanzado acuerdo, trasladará copia íntegra del mismo. En caso contrario, remitirá a los representantes de los trabajadores y a la autoridad laboral la decisión final de despido colectivo que haya adoptado y las condiciones del mismo.

Si en el plazo de quince días desde la fecha de la última reunión celebrada en el periodo de consultas, el empresario no hubiera comunicado a los representantes de los trabajadores y a la autoridad laboral su decisión sobre el despido colectivo, se producirá la caducidad del procedimiento de despido colectivo en los términos que reglamentariamente se establezcan.

3. Cuando la extinción afectase a más del cincuenta por ciento de los trabajadores, se dará cuenta por el empresario de la venta de los bienes de la empresa, excepto de aquellos que constituyen el tráfico normal de la misma, a los representantes legales de los trabajadores y, asimismo, a la autoridad competente.

4. Alcanzado el acuerdo o comunicada la decisión a los representantes de los trabajadores, el empresario podrá notificar los despidos individualmente a los trabajadores afectados, lo que deberá realizar conforme a lo establecido en el artículo 53.1. En todo caso, deberán haber transcurrido como mínimo treinta días entre la fecha de la comunicación de la apertura del periodo de consultas a la autoridad laboral y la fecha de efectos del despido.

5. Los representantes legales de los trabajadores tendrán prioridad de permanencia en la empresa en los supuestos a que se refiere este artículo. Mediante convenio colectivo o acuerdo alcanzado durante el periodo de consultas se podrán establecer prioridades de permanencia a favor de otros colectivos, tales como trabajadores con cargas familiares, mayores de determinada edad o personas con discapacidad.

6. La decisión empresarial podrá impugnarse a través de las acciones previstas para este despido. La interposición de la demanda por los representantes de los trabajadores paralizará la tramitación de las acciones individuales iniciadas, hasta la resolución de aquella.

La autoridad laboral podrá impugnar los acuerdos adoptados en el periodo de consultas cuando estime que estos se han alcanzado mediante fraude, dolo, coacción o abuso de derecho a efectos de su posible declaración de nulidad, así como cuando la entidad gestora de las prestaciones por desempleo hubiese informado de que la decisión extintiva empresarial pudiera tener por objeto la obtención indebida de las prestaciones por parte de los trabajadores afectados por inexistencia de la causa motivadora de la situación legal de desempleo.

7. La existencia de fuerza mayor, como causa motivadora de la extinción de los contratos de trabajo, deberá ser constatada por la autoridad laboral, cualquiera que sea el número de los trabajadores afectados, previo procedimiento tramitado conforme a lo dispuesto en este apartado y en sus disposiciones de desarrollo reglamentario.

El procedimiento se iniciará mediante solicitud de la empresa, acompañada de los medios de prueba que estime necesarios y simultánea comunicación a los representantes legales de los trabajadores, quienes ostentarán la condición de parte interesada en la totalidad de la tramitación del procedimiento.

La resolución de la autoridad laboral se dictará, previas las actuaciones e informes indispensables, en el plazo de cinco días desde la solicitud y deberá limitarse, en su caso, a constatar la existencia de la fuerza mayor alegada por la empresa, correspondiendo a esta la decisión sobre la extinción de los contratos, que surtirá efectos desde la fecha del hecho



## § 12 Texto refundido de la Ley del Estatuto de los Trabajadores

causante de la fuerza mayor. La empresa deberá dar traslado de dicha decisión a los representantes de los trabajadores y a la autoridad laboral.

La autoridad laboral que constate la fuerza mayor podrá acordar que la totalidad o una parte de la indemnización que corresponda a los trabajadores afectados por la extinción de sus contratos sea satisfecha por el Fondo de Garantía Salarial, sin perjuicio del derecho de este a resarcirse del empresario.

8. Las obligaciones de información y documentación previstas en este artículo se aplicarán con independencia de que la decisión relativa a los despidos colectivos haya sido tomada por el empresario o por la empresa que ejerza el control sobre él. Cualquier justificación del empresario basada en el hecho de que la empresa que tomó la decisión no le ha facilitado la información necesaria no podrá ser tomada en consideración a tal efecto.

9. Cuando se trate de procedimientos de despidos colectivos de empresas no incursas en procedimiento concursal, que incluyan trabajadores con cincuenta y cinco o más años de edad que no tuvieran la condición de mutualistas el 1 de enero de 1967, existirá la obligación de abonar las cuotas destinadas a la financiación de un convenio especial respecto de los trabajadores anteriormente señalados en los términos previstos en el texto refundido de la Ley General de la Seguridad Social.

10. La empresa que lleve a cabo un despido colectivo que afecte a más de cincuenta trabajadores deberá ofrecer a los trabajadores afectados un plan de recolocación externa a través de empresas de recolocación autorizadas. Dicho plan, diseñado para un periodo mínimo de seis meses, deberá incluir medidas de formación y orientación profesional, atención personalizada al trabajador afectado y búsqueda activa de empleo. En todo caso, lo anterior no será de aplicación en las empresas que se hubieran sometido a un procedimiento concursal. El coste de la elaboración e implantación de dicho plan no recaerá en ningún caso sobre los trabajadores.

La autoridad laboral, a través del servicio público de empleo competente, verificará la acreditación del cumplimiento de esta obligación y, en su caso, requerirá a la empresa para que proceda a su cumplimiento.

Sin perjuicio de lo establecido en el párrafo anterior y de las responsabilidades administrativas correspondientes, el incumplimiento de la obligación establecida en este apartado o de las medidas sociales de acompañamiento asumidas por el empresario, podrá dar lugar a la reclamación de su cumplimiento por parte de los trabajadores.

11. Las empresas que realicen despidos colectivos de acuerdo con lo establecido en este artículo, y que incluyan a trabajadores de cincuenta o más años de edad, deberán efectuar una aportación económica al Tesoro Público de acuerdo con lo establecido legalmente.

**Artículo 52. Extinción del contrato por causas objetivas.**

El contrato podrá extinguirse:

a) Por ineptitud del trabajador conocida o sobrevenida con posterioridad a su colocación efectiva en la empresa. La ineptitud existente con anterioridad al cumplimiento de un periodo de prueba no podrá alegarse con posterioridad a dicho cumplimiento.

b) Por falta de adaptación del trabajador a las modificaciones técnicas operadas en su puesto de trabajo, cuando dichos cambios sean razonables. Previamente el empresario deberá ofrecer al trabajador un curso dirigido a facilitar la adaptación a las modificaciones operadas. El tiempo destinado a la formación se considerará en todo caso tiempo de trabajo efectivo y el empresario abonará al trabajador el salario medio que viniera percibiendo. La extinción no podrá ser acordada por el empresario hasta que hayan transcurrido, como mínimo, dos meses desde que se introdujo la modificación o desde que finalizó la formación dirigida a la adaptación.

c) Cuando concurra alguna de las causas previstas en el artículo 51.1 y la extinción afecte a un número inferior al establecido en el mismo.

Los representantes de los trabajadores tendrán prioridad de permanencia en la empresa en el supuesto al que se refiere este apartado.

**d) (Derogada)**

e) En el caso de contratos por tiempo indefinido concertados directamente por entidades sin ánimo de lucro para la ejecución de planes y programas públicos determinados, sin



## § 12 Texto refundido de la Ley del Estatuto de los Trabajadores

dotación económica estable y financiados por las Administraciones Públicas mediante consignaciones presupuestarias o extrapresupuestarias anuales consecuencia de ingresos externos de carácter finalista, por la insuficiencia de la correspondiente consignación para el mantenimiento del contrato de trabajo de que se trate.

Cuando la extinción afecte a un número de trabajadores igual o superior al establecido en el artículo 51.1 se deberá seguir el procedimiento previsto en dicho artículo.

**Artículo 53. Forma y efectos de la extinción por causas objetivas.**

1. La adopción del acuerdo de extinción al amparo de lo prevenido en el artículo anterior exige la observancia de los requisitos siguientes:

a) Comunicación escrita al trabajador expresando la causa.

b) Poner a disposición del trabajador, simultáneamente a la entrega de la comunicación escrita, la indemnización de veinte días por año de servicio, prorrateándose por meses los periodos de tiempo inferiores a un año y con un máximo de doce mensualidades.

Cuando la decisión extintiva se fundase en el artículo 52.c), con alegación de causa económica, y como consecuencia de tal situación económica no se pudiera poner a disposición del trabajador la indemnización a que se refiere el párrafo anterior, el empresario, haciéndolo constar en la comunicación escrita, podrá dejar de hacerlo, sin perjuicio del derecho del trabajador de exigir de aquel su abono cuando tenga efectividad la decisión extintiva.

c) Concesión de un plazo de preaviso de quince días, computado desde la entrega de la comunicación personal al trabajador hasta la extinción del contrato de trabajo. En el supuesto contemplado en el artículo 52.c), del escrito de preaviso se dará copia a la representación legal de los trabajadores para su conocimiento.

2. Durante el periodo de preaviso el trabajador, o su representante legal si se trata de una persona con discapacidad que lo tuviera, tendrá derecho, sin pérdida de su retribución, a una licencia de seis horas semanales con el fin de buscar nuevo empleo.

3. Contra la decisión extintiva podrá recurrir como si se tratase de despido disciplinario.

4. Cuando la decisión extintiva del empresario tuviera como móvil algunas de las causas de discriminación prohibidas en la Constitución o en la ley o bien se hubiera producido con violación de derechos fundamentales y libertades públicas del trabajador, la decisión extintiva será nula, debiendo la autoridad judicial hacer tal declaración de oficio.

Será también nula la decisión extintiva en los siguientes supuestos:

a) El de las personas trabajadoras durante los periodos de suspensión del contrato de trabajo por nacimiento, adopción, guarda con fines de adopción, acogimiento, riesgo durante el embarazo, riesgo durante la lactancia natural, a que se refiere el artículo 45.1.d) y e), disfrute del permiso parental a que se refiere el artículo 48 bis, o por enfermedades causadas por embarazo, parto o lactancia natural, o cuando se notifique la decisión en una fecha tal que el plazo de preaviso concedido finalice dentro de dichos periodos.

b) El de las trabajadoras embarazadas, desde la fecha de inicio del embarazo hasta el comienzo del periodo de suspensión a que se refiere la letra a); el de las personas trabajadoras que hayan solicitado uno de los permisos a los que se refiere el artículo 37, apartados 3.b), 4, 5 y 6, o estén disfrutando de ellos, o hayan solicitado o estén disfrutando de las adaptaciones de jornada previstas en el artículo 34.8 o la excedencia prevista en el artículo 46.3; y el de las trabajadoras víctimas de violencia de género por el ejercicio de su derecho a la tutela judicial efectiva o de los derechos reconocidos en esta ley para hacer efectiva su protección o su derecho a la asistencia social integral.

c) El de las personas trabajadoras después de haberse reintegrado al trabajo al finalizar los periodos de suspensión del contrato por nacimiento, adopción, guarda con fines de adopción o acogimiento, a que se refiere el artículo 45.1.d), siempre que no hubieran transcurrido más de doce meses desde la fecha del nacimiento, la adopción, la guarda con fines de adopción o el acogimiento.

Lo establecido en las letras anteriores será de aplicación, salvo que, en esos casos, se declare la procedencia de la decisión extintiva por motivos no relacionados con el embarazo o con el ejercicio del derecho a los permisos y excedencia señalados. Para considerarse

## § 12 Texto refundido de la Ley del Estatuto de los Trabajadores

procedente deberá acreditarse suficientemente que la causa objetiva que sustenta el despido requiere concretamente la extinción del contrato de la persona referida.

En el resto de los supuestos, la decisión extintiva se considerará procedente cuando se acredite la concurrencia de la causa en que se fundamentó la decisión extintiva y se hubiesen cumplido los requisitos establecidos en el apartado 1. En otro caso se considerará improcedente.

No obstante, la no concesión del preaviso o el error excusable en el cálculo de la indemnización no determinará la improcedencia del despido, sin perjuicio de la obligación del empresario de abonar los salarios correspondientes a dicho periodo o al pago de la indemnización en la cuantía correcta, con independencia de los demás efectos que procedan.

5. La calificación por la autoridad judicial de la nulidad, procedencia o improcedencia de la decisión extintiva producirá iguales efectos que los indicados para el despido disciplinario, con las siguientes modificaciones:

a) En caso de procedencia, el trabajador tendrá derecho a la indemnización prevista en el apartado 1, consolidándola de haberla recibido, y se entenderá en situación de desempleo por causa a él no imputable.

b) Si la extinción se declara improcedente y el empresario procede a la readmisión, el trabajador habrá de reintegrarle la indemnización percibida. En caso de sustitución de la readmisión por compensación económica, se deducirá de esta el importe de dicha indemnización.

**Artículo 54. Despido disciplinario.**

1. El contrato de trabajo podrá extinguirse por decisión del empresario, mediante despido basado en un incumplimiento grave y culpable del trabajador.

2. Se considerarán incumplimientos contractuales:

a) Las faltas repetidas e injustificadas de asistencia o puntualidad al trabajo.

b) La indisciplina o desobediencia en el trabajo.

c) Las ofensas verbales o físicas al empresario o a las personas que trabajan en la empresa o a los familiares que convivan con ellos.

d) La transgresión de la buena fe contractual, así como el abuso de confianza en el desempeño del trabajo.

e) La disminución continuada y voluntaria en el rendimiento de trabajo normal o pactado.

f) La embriaguez habitual o toxicomanía si repercuten negativamente en el trabajo.

g) El acoso por razón de origen racial o étnico, religión o convicciones, discapacidad, edad u orientación sexual y el acoso sexual o por razón de sexo al empresario o a las personas que trabajan en la empresa.

**Artículo 55. Forma y efectos del despido disciplinario.**

1. El despido deberá ser notificado por escrito al trabajador, haciendo figurar los hechos que lo motivan y la fecha en que tendrá efectos.

Por convenio colectivo podrán establecerse otras exigencias formales para el despido.

Cuando el trabajador fuera representante legal de los trabajadores o delegado sindical procederá la apertura de expediente contradictorio, en el que serán oídos, además del interesado, los restantes miembros de la representación a que perteneciere, si los hubiese.

Si el trabajador estuviera afiliado a un sindicato y al empresario le constase, deberá dar audiencia previa a los delegados sindicales de la sección sindical correspondiente a dicho sindicato.

2. Si el despido se realizara inobservando lo establecido en el apartado anterior, el empresario podrá realizar un nuevo despido en el que cumpla los requisitos omitidos en el precedente. Dicho nuevo despido, que solo surtirá efectos desde su fecha, solo cabrá efectuarlo en el plazo de veinte días, a contar desde el siguiente al del primer despido. Al realizarlo, el empresario pondrá a disposición del trabajador los salarios devengados en los días intermedios, manteniéndole durante los mismos en alta en la Seguridad Social.

3. El despido será calificado como procedente, improcedente o nulo.

4. El despido se considerará procedente cuando quede acreditado el incumplimiento alegado por el empresario en su escrito de comunicación. Será improcedente en caso contrario o cuando en su forma no se ajustara a lo establecido en el apartado 1.

5. Será nulo el despido que tenga por móvil alguna de las causas de discriminación prohibidas en la Constitución Española o en la ley, o bien se produzca con violación de derechos fundamentales y libertades públicas de la persona trabajadora.

Será también nulo el despido, en los siguientes supuestos:

a) El de las personas trabajadoras durante los periodos de suspensión del contrato de trabajo por nacimiento, adopción, guarda con fines de adopción, acogimiento, riesgo durante el embarazo, riesgo durante la lactancia natural a que se refiere el artículo 45.1.d) y e), disfrute del permiso parental a que se refiere el artículo 48 bis, o por enfermedades causadas por embarazo, parto o lactancia natural, o cuando se notifique la decisión en una fecha tal que el plazo de preaviso concedido finalice dentro de dichos periodos.

b) El de las trabajadoras embarazadas, desde la fecha de inicio del embarazo hasta el comienzo del periodo de suspensión a que se refiere la letra a); el de las personas trabajadoras que hayan solicitado uno de los permisos a los que se refiere el artículo 37, apartados 3.b), 4, 5 y 6, o estén disfrutando de ellos, o hayan solicitado o estén disfrutando de las adaptaciones de jornada previstas en el artículo 34.8 o la excedencia prevista en el artículo 46.3; y el de las trabajadoras víctimas de violencia de género por el ejercicio de su derecho a la tutela judicial efectiva o de los derechos reconocidos en esta ley para hacer efectiva su protección o su derecho a la asistencia social integral.

c) El de las personas trabajadoras después de haberse reintegrado al trabajo al finalizar los periodos de suspensión del contrato por nacimiento, adopción, guarda con fines de adopción o acogimiento, a que se refiere el artículo 45.1.d), siempre que no hubieran transcurrido más de doce meses desde la fecha del nacimiento, la adopción, la guarda con fines de adopción o el acogimiento.

Lo establecido en las letras anteriores será de aplicación, salvo que, en esos casos, se declare la procedencia del despido por motivos no relacionados con el embarazo o con el ejercicio del derecho a los permisos y excedencia señalados.

6. El despido nulo tendrá el efecto de la readmisión inmediata del trabajador, con abono de los salarios dejados de percibir.

7. El despido procedente convalidará la extinción del contrato de trabajo que con aquel se produjo, sin derecho a indemnización ni a salarios de tramitación.

#### **Artículo 56. Despido improcedente.**

1. Cuando el despido sea declarado improcedente, el empresario, en el plazo de cinco días desde la notificación de la sentencia, podrá optar entre la readmisión del trabajador o el abono de una indemnización equivalente a treinta y tres días de salario por año de servicio, prorrateándose por meses los periodos de tiempo inferiores a un año, hasta un máximo de veinticuatro mensualidades. La opción por la indemnización determinará la extinción del contrato de trabajo, que se entenderá producida en la fecha del cese efectivo en el trabajo.

2. En caso de que se opte por la readmisión, el trabajador tendrá derecho a los salarios de tramitación. Estos equivaldrán a una cantidad igual a la suma de los salarios dejados de percibir desde la fecha de despido hasta la notificación de la sentencia que declarase la improcedencia o hasta que hubiera encontrado otro empleo, si tal colocación fuera anterior a dicha sentencia y se probase por el empresario lo percibido, para su descuento de los salarios de tramitación.

3. En el supuesto de no optar el empresario por la readmisión o la indemnización, se entiende que procede la primera.

4. Si el despedido fuera un representante legal de los trabajadores o un delegado sindical, la opción corresponderá siempre a este. De no efectuar la opción, se entenderá que lo hace por la readmisión. Cuando la opción, expresa o presunta, sea en favor de la readmisión, esta será obligada. Tanto si opta por la indemnización como si lo hace por la readmisión, tendrá derecho a los salarios de tramitación a los que se refiere el apartado 2.

5. Cuando la sentencia que declare la improcedencia del despido se dicte transcurridos más de noventa días hábiles desde la fecha en que se presentó la demanda, el empresario

podrá reclamar del Estado el abono de la percepción económica a la que se refiere el apartado 2, correspondiente al tiempo que exceda de dichos noventa días hábiles.

En los casos de despido en que, con arreglo a este apartado, sean por cuenta del Estado los salarios de tramitación, serán con cargo al mismo las cuotas de la Seguridad Social correspondientes a dichos salarios.

#### **Sección 5.ª Procedimiento concursal**

##### **Artículo 57. Procedimiento concursal.**

En caso de concurso, a los supuestos de modificación, suspensión y extinción colectivas de los contratos de trabajo y de sucesión de empresa, se aplicarán las especialidades previstas en la Ley 22/2003, de 9 de julio, Concursal.

### CAPÍTULO IV

#### **Faltas y sanciones de los trabajadores**

##### **Artículo 58. Faltas y sanciones de los trabajadores.**

1. Los trabajadores podrán ser sancionados por la dirección de las empresas en virtud de incumplimientos laborales, de acuerdo con la graduación de faltas y sanciones que se establezcan en las disposiciones legales o en el convenio colectivo que sea aplicable.

2. La valoración de las faltas y las correspondientes sanciones impuestas por la dirección de la empresa serán siempre revisables ante la jurisdicción social. La sanción de las faltas graves y muy graves requerirá comunicación escrita al trabajador, haciendo constar la fecha y los hechos que la motivan.

3. No se podrán imponer sanciones que consistan en la reducción de la duración de las vacaciones u otra minoración de los derechos al descanso del trabajador o multa de haber.

### CAPÍTULO V

#### **Plazos de prescripción**

##### **Sección 1.ª Prescripción de acciones derivadas del contrato**

##### **Artículo 59. Prescripción y caducidad.**

1. Las acciones derivadas del contrato de trabajo que no tengan señalado plazo especial prescribirán al año de su terminación.

A estos efectos, se considerará terminado el contrato:

a) El día en que expire el tiempo de duración convenido o fijado por disposición legal o convenio colectivo.

b) El día en que termine la prestación de servicios continuados, cuando se haya dado esta continuidad por virtud de prórroga expresa o tácita.

2. Si la acción se ejercita para exigir percepciones económicas o para el cumplimiento de obligaciones de tracto único, que no puedan tener lugar después de extinguido el contrato, el plazo de un año se computará desde el día en que la acción pudiera ejercitarse.

3. El ejercicio de la acción contra el despido o resolución de contratos temporales caducará a los veinte días siguientes de aquel en que se hubiera producido. Los días serán hábiles y el plazo de caducidad a todos los efectos.

El plazo de caducidad quedará interrumpido por la presentación de la solicitud de conciliación ante el órgano público de mediación, arbitraje y conciliación competente.

4. Lo previsto en el apartado anterior será de aplicación a las acciones contra las decisiones empresariales en materia de movilidad geográfica y modificación sustancial de condiciones de trabajo. El plazo se computará desde el día siguiente a la fecha de notificación de la decisión empresarial, tras la finalización, en su caso, del periodo de consultas.

**Sección 2.ª Prescripción de las infracciones y faltas****Artículo 60. Prescripción.**

1. Las infracciones cometidas por el empresario prescribirán conforme a lo establecido en el texto refundido de la Ley sobre Infracciones y Sanciones en el Orden Social, aprobado por el Real Decreto Legislativo 5/2000, de 4 de agosto.

2. Respecto a los trabajadores, las faltas leves prescribirán a los diez días; las graves, a los veinte días, y las muy graves, a los sesenta días a partir de la fecha en que la empresa tuvo conocimiento de su comisión y, en todo caso, a los seis meses de haberse cometido.

## TÍTULO II

**De los derechos de representación colectiva y de reunión de los trabajadores en la empresa**

## CAPÍTULO I

**Del derecho de representación colectiva****Artículo 61. Participación.**

De conformidad con lo dispuesto en el artículo 4 y sin perjuicio de otras formas de participación, los trabajadores tienen derecho a participar en la empresa a través de los órganos de representación regulados en este título.

**Sección 1.ª Órganos de representación****Artículo 62. Delegados de personal.**

1. La representación de los trabajadores en la empresa o centro de trabajo que tengan menos de cincuenta y más de diez trabajadores corresponde a los delegados de personal. Igualmente podrá haber un delegado de personal en aquellas empresas o centros que cuenten entre seis y diez trabajadores, si así lo decidieran estos por mayoría.

Los trabajadores elegirán, mediante sufragio libre, personal, secreto y directo a los delegados de personal en el número siguiente: hasta treinta trabajadores, uno; de treinta y uno a cuarenta y nueve, tres.

2. Los delegados de personal ejercerán mancomunadamente ante el empresario la representación para la que fueron elegidos y tendrán las mismas competencias establecidas para los comités de empresa.

Los delegados de personal observarán las normas que sobre sigilo profesional están establecidas para los miembros de comités de empresa en el artículo 65.

**Artículo 63. Comités de empresa.**

1. El comité de empresa es el órgano representativo y colegiado del conjunto de los trabajadores en la empresa o centro de trabajo para la defensa de sus intereses, constituyéndose en cada centro de trabajo cuyo censo sea de cincuenta o más trabajadores.

2. En la empresa que tenga en la misma provincia, o en municipios limítrofes, dos o más centros de trabajo cuyos censos no alcancen los cincuenta trabajadores, pero que en su conjunto lo sumen, se constituirá un comité de empresa conjunto. Cuando unos centros tengan cincuenta trabajadores y otros de la misma provincia no, en los primeros se constituirán comités de empresa propios y con todos los segundos se constituirá otro.

3. Solo por convenio colectivo podrá pactarse la constitución y funcionamiento de un comité intercentros con un máximo de trece miembros, que serán designados de entre los componentes de los distintos comités de centro.

En la constitución del comité intercentros se guardará la proporcionalidad de los sindicatos según los resultados electorales considerados globalmente.

Tales comités intercentros no podrán arrogarse otras funciones que las que expresamente se les conceda en el convenio colectivo en que se acuerde su creación.

**Artículo 64.** *Derechos de información y consulta y competencias.*

1. El comité de empresa tendrá derecho a ser informado y consultado por el empresario sobre aquellas cuestiones que puedan afectar a los trabajadores, así como sobre la situación de la empresa y la evolución del empleo en la misma, en los términos previstos en este artículo.

Se entiende por información la transmisión de datos por el empresario al comité de empresa, a fin de que este tenga conocimiento de una cuestión determinada y pueda proceder a su examen. Por consulta se entiende el intercambio de opiniones y la apertura de un diálogo entre el empresario y el comité de empresa sobre una cuestión determinada, incluyendo, en su caso, la emisión de informe previo por parte del mismo.

En la definición o aplicación de los procedimientos de información y consulta, el empresario y el comité de empresa actuarán con espíritu de cooperación, en cumplimiento de sus derechos y obligaciones recíprocas, teniendo en cuenta tanto los intereses de la empresa como los de los trabajadores.

2. El comité de empresa tendrá derecho a ser informado trimestralmente:

a) Sobre la evolución general del sector económico a que pertenece la empresa.

b) Sobre la situación económica de la empresa y la evolución reciente y probable de sus actividades, incluidas las actuaciones medioambientales que tengan repercusión directa en el empleo, así como sobre la producción y ventas, incluido el programa de producción.

c) Sobre las previsiones del empresario de celebración de nuevos contratos, con indicación del número de estos y de las modalidades y tipos que serán utilizados, incluidos los contratos a tiempo parcial, la realización de horas complementarias por los trabajadores contratados a tiempo parcial y de los supuestos de subcontratación.

d) De las estadísticas sobre el índice de absentismo y las causas, los accidentes de trabajo y enfermedades profesionales y sus consecuencias, los índices de siniestralidad, los estudios periódicos o especiales del medio ambiente laboral y los mecanismos de prevención que se utilicen.

3. También tendrá derecho a recibir información, al menos anualmente, relativa a la aplicación en la empresa del derecho de igualdad de trato y de oportunidades entre mujeres y hombres, en la que deberá incluirse el registro previsto en el artículo 28.2 y los datos sobre la proporción de mujeres y hombres en los diferentes niveles profesionales, así como, en su caso, sobre las medidas que se hubieran adoptado para fomentar la igualdad entre mujeres y hombres en la empresa y, de haberse establecido un plan de igualdad, sobre la aplicación del mismo.

4. El comité de empresa, con la periodicidad que proceda en cada caso, tendrá derecho a:

a) Conocer el balance, la cuenta de resultados, la memoria y, en el caso de que la empresa revista la forma de sociedad por acciones o participaciones, los demás documentos que se den a conocer a los socios, y en las mismas condiciones que a estos.

b) Conocer los modelos de contrato de trabajo escrito que se utilicen en la empresa así como los documentos relativos a la terminación de la relación laboral.

c) Ser informado de todas las sanciones impuestas por faltas muy graves.

d) Ser informado por la empresa de los parámetros, reglas e instrucciones en los que se basan los algoritmos o sistemas de inteligencia artificial que afectan a la toma de decisiones que pueden incidir en las condiciones de trabajo, el acceso y mantenimiento del empleo, incluida la elaboración de perfiles.

Asimismo, el comité de empresa tendrá derecho a recibir la copia básica de los contratos así como la notificación de las prórrogas y de las denuncias correspondientes a los mismos en el plazo de diez días siguientes a que tuvieran lugar.

5. El comité de empresa tendrá derecho a ser informado y consultado sobre la situación y estructura del empleo en la empresa o en el centro de trabajo, así como a ser informado trimestralmente sobre la evolución probable del mismo, incluyendo la consulta cuando se prevean cambios al respecto.

Asimismo, tendrá derecho a ser informado y consultado sobre todas las decisiones de la empresa que pudieran provocar cambios relevantes en cuanto a la organización del trabajo y



## § 12 Texto refundido de la Ley del Estatuto de los Trabajadores

a los contratos de trabajo en la empresa. Igualmente tendrá derecho a ser informado y consultado sobre la adopción de eventuales medidas preventivas, especialmente en caso de riesgo para el empleo.

El comité de empresa tendrá derecho a emitir informe, con carácter previo a la ejecución por parte del empresario de las decisiones adoptadas por este, sobre las siguientes cuestiones:

- a) Las reestructuraciones de plantilla y ceses totales o parciales, definitivos o temporales, de aquella.
- b) Las reducciones de jornada.
- c) El traslado total o parcial de las instalaciones.
- d) Los procesos de fusión, absorción o modificación del estatus jurídico de la empresa que impliquen cualquier incidencia que pueda afectar al volumen de empleo.
- e) Los planes de formación profesional en la empresa.
- f) La implantación y revisión de sistemas de organización y control del trabajo, estudios de tiempos, establecimiento de sistemas de primas e incentivos y valoración de puestos de trabajo.

6. La información se deberá facilitar por el empresario al comité de empresa, sin perjuicio de lo establecido específicamente en cada caso, en un momento, de una manera y con un contenido apropiados, que permitan a los representantes de los trabajadores proceder a su examen adecuado y preparar, en su caso, la consulta y el informe.

La consulta deberá realizarse, salvo que expresamente esté establecida otra cosa, en un momento y con un contenido apropiados, en el nivel de dirección y representación correspondiente de la empresa, y de tal manera que permita a los representantes de los trabajadores, sobre la base de la información recibida, reunirse con el empresario, obtener una respuesta justificada a su eventual informe y poder contrastar sus puntos de vista u opiniones con objeto, en su caso, de poder llegar a un acuerdo sobre las cuestiones indicadas en el apartado 5, y ello sin perjuicio de las facultades que se reconocen al empresario al respecto en relación con cada una de dichas cuestiones. En todo caso, la consulta deberá permitir que el criterio del comité pueda ser conocido por el empresario a la hora de adoptar o de ejecutar las decisiones.

Los informes que deba emitir el comité de empresa tendrán que elaborarse en el plazo máximo de quince días desde que hayan sido solicitados y remitidas las informaciones correspondientes.

7. El comité de empresa tendrá también las siguientes competencias:

a) Ejercer una labor:

1.º De vigilancia en el cumplimiento de las normas vigentes en materia laboral, de seguridad social y de empleo, así como del resto de los pactos, condiciones y usos de empresa en vigor, formulando, en su caso, las acciones legales oportunas ante el empresario y los organismos o tribunales competentes.

2.º De vigilancia y control de las condiciones de seguridad y salud en el desarrollo del trabajo en la empresa, con las particularidades previstas en este orden por el artículo 19.

3.º De vigilancia del respeto y aplicación del principio de igualdad de trato y de oportunidades entre mujeres y hombres, especialmente en materia salarial.

b) Participar, como se determine por convenio colectivo, en la gestión de obras sociales establecidas en la empresa en beneficio de los trabajadores o de sus familiares.

c) Colaborar con la dirección de la empresa para conseguir el establecimiento de cuantas medidas procuren el mantenimiento y el incremento de la productividad, así como la sostenibilidad ambiental de la empresa, si así está pactado en los convenios colectivos.

d) Colaborar con la dirección de la empresa en el establecimiento y puesta en marcha de medidas de conciliación.

e) Informar a sus representados en todos los temas y cuestiones señalados en este artículo en cuanto directa o indirectamente tengan o puedan tener repercusión en las relaciones laborales.

## § 12 Texto refundido de la Ley del Estatuto de los Trabajadores

8. Lo dispuesto en el presente artículo se entenderá sin perjuicio de las disposiciones específicas previstas en otros artículos de esta ley o en otras normas legales o reglamentarias.

9. Respetando lo establecido legal o reglamentariamente, en los convenios colectivos se podrán establecer disposiciones específicas relativas al contenido y a las modalidades de ejercicio de los derechos de información y consulta previstos en este artículo, así como al nivel de representación más adecuado para ejercerlos.

**Artículo 65.** *Capacidad y sigilo profesional.*

1. Se reconoce al comité de empresa capacidad, como órgano colegiado, para ejercer acciones administrativas o judiciales en todo lo relativo al ámbito de sus competencias, por decisión mayoritaria de sus miembros.

2. Los miembros del comité de empresa y este en su conjunto, así como, en su caso, los expertos que les asistan, deberán observar el deber de sigilo con respecto a aquella información que, en legítimo y objetivo interés de la empresa o del centro de trabajo, les haya sido expresamente comunicada con carácter reservado.

3. En todo caso, ningún tipo de documento entregado por la empresa al comité podrá ser utilizado fuera del estricto ámbito de aquella ni para fines distintos de los que motivaron su entrega.

El deber de sigilo subsistirá incluso tras la expiración de su mandato e independientemente del lugar en que se encuentren.

4. Excepcionalmente, la empresa no estará obligada a comunicar aquellas informaciones específicas relacionadas con secretos industriales, financieros o comerciales cuya divulgación pudiera, según criterios objetivos, obstaculizar el funcionamiento de la empresa o del centro de trabajo u ocasionar graves perjuicios en su estabilidad económica.

Esta excepción no abarca aquellos datos que tengan relación con el volumen de empleo en la empresa.

5. La impugnación de las decisiones de la empresa de atribuir carácter reservado o de no comunicar determinadas informaciones a los representantes de los trabajadores se tramitará conforme al proceso de conflictos colectivos regulado en el capítulo VIII del título II del libro segundo de la Ley 36/2011, de 10 de octubre, reguladora de la Jurisdicción Social.

Asimismo, se tramitarán conforme a este proceso los litigios relativos al cumplimiento por los representantes de los trabajadores y por los expertos que les asistan de su obligación de sigilo.

Lo dispuesto en este apartado se entiende sin perjuicio de lo previsto en el texto refundido de la Ley sobre Infracciones y Sanciones en el Orden Social, aprobado por el Real Decreto Legislativo 5/2000, de 4 de agosto, para los casos de negativa injustificada de la información a que tienen derecho los representantes de los trabajadores.

**Artículo 66.** *Composición.*

1. El número de miembros del comité de empresa se determinará de acuerdo con la siguiente escala:

- a) De cincuenta a cien trabajadores, cinco.
- b) De ciento uno a doscientos cincuenta trabajadores, nueve.
- c) De doscientos cincuenta y uno a quinientos trabajadores, trece.
- d) De quinientos uno a setecientos cincuenta trabajadores, diecisiete.
- e) De setecientos cincuenta y uno a mil trabajadores, veintiuno.
- f) De mil en adelante, dos por cada mil o fracción, con el máximo de setenta y cinco.

2. Los comités de empresa o centro de trabajo elegirán de entre sus miembros un presidente y un secretario del comité, y elaborarán su propio reglamento de procedimiento, que no podrá contravenir lo dispuesto en la ley, remitiendo copia del mismo a la autoridad laboral, a efectos de registro, y a la empresa.

Los comités deberán reunirse cada dos meses o siempre que lo solicite un tercio de sus miembros o un tercio de los trabajadores representados.

**Artículo 67.** *Promoción de elecciones y mandato electoral.*

1. Podrán promover elecciones a delegados de personal y miembros de comités de empresa las organizaciones sindicales más representativas, las que cuenten con un mínimo de un diez por ciento de representantes en la empresa o los trabajadores del centro de trabajo por acuerdo mayoritario. Los sindicatos con capacidad de promoción de elecciones tendrán derecho a acceder a los registros de las Administraciones Públicas que contengan datos relativos a la inscripción de empresas y altas de trabajadores, en la medida necesaria para llevar a cabo tal promoción en sus respectivos ámbitos.

Los promotores comunicarán a la empresa y a la oficina pública dependiente de la autoridad laboral su propósito de celebrar elecciones con un plazo mínimo de, al menos, un mes de antelación al inicio del proceso electoral. En dicha comunicación los promotores deberán identificar con precisión la empresa y el centro de trabajo de esta en que se desea celebrar el proceso electoral y la fecha de inicio de este, que será la de constitución de la mesa electoral y que, en todo caso, no podrá comenzar antes de un mes ni más allá de tres meses contabilizados a partir del registro de la comunicación en la oficina pública dependiente de la autoridad laboral. Esta oficina pública, dentro del siguiente día hábil, expondrá en el tablón de anuncios los preavisos presentados, facilitando copia de los mismos a los sindicatos que así lo soliciten.

Solo previo acuerdo mayoritario entre los sindicatos más representativos o representativos de conformidad con la Ley Orgánica 11/1985, de 2 de agosto, de Libertad Sindical, podrá promoverse la celebración de elecciones de manera generalizada en uno o varios ámbitos funcionales o territoriales. Dichos acuerdos deberán comunicarse a la oficina pública dependiente de la autoridad laboral para su depósito y publicidad.

Cuando se promuevan elecciones para renovar la representación por conclusión de la duración del mandato, tal promoción solo podrá efectuarse a partir de la fecha en que falten tres meses para el vencimiento del mandato.

Podrán promoverse elecciones parciales por dimisiones, revocaciones o ajustes de la representación por incremento de plantilla. Los convenios colectivos podrán prever lo necesario para acomodar la representación de los trabajadores a las disminuciones significativas de plantilla que puedan tener lugar en la empresa. En su defecto, dicha acomodación deberá realizarse por acuerdo entre la empresa y los representantes de los trabajadores.

2. El incumplimiento de cualquiera de los requisitos establecidos en este artículo para la promoción de elecciones determinará la falta de validez del correspondiente proceso electoral; ello no obstante, la omisión de la comunicación a la empresa podrá suplirse por medio del traslado a la misma de una copia de la comunicación presentada a la oficina pública dependiente de la autoridad laboral, siempre que el traslado de la copia se produzca con una anterioridad mínima de veinte días respecto de la fecha de iniciación del proceso electoral fijado en el escrito de promoción.

La renuncia a la promoción con posterioridad a la comunicación de la oficina pública dependiente de la autoridad laboral no impedirá el desarrollo del proceso electoral, siempre que se cumplan todos los requisitos que permitan la validez del mismo.

En caso de concurrencia de promotores para la realización de elecciones en una empresa o centro de trabajo se considerará válida, a efectos de iniciación del proceso electoral, la primera convocatoria registrada, excepto en los supuestos en los que la mayoría sindical de la empresa o centro de trabajo con comité de empresa hayan presentado otra fecha distinta, en cuyo caso prevalecerá esta última, siempre y cuando dichas convocatorias cumplan con los requisitos establecidos. En este último supuesto la promoción deberá acompañarse de una comunicación fehaciente de dicha promoción de elecciones a los que hubieran realizado otra u otras con anterioridad.

3. La duración del mandato de los delegados de personal y de los miembros del comité de empresa será de cuatro años, entendiéndose que se mantendrán en funciones en el ejercicio de sus competencias y de sus garantías hasta tanto no se hubiesen promovido y celebrado nuevas elecciones.

Solamente podrán ser revocados los delegados de personal y miembros del comité durante su mandato, por decisión de los trabajadores que los hayan elegido, mediante asamblea convocada al efecto a instancia de un tercio, como mínimo, de los electores y por

mayoría absoluta de estos, mediante sufragio personal, libre, directo y secreto. No obstante, esta revocación no podrá efectuarse durante la tramitación de un convenio colectivo, ni replantearse hasta transcurridos, por lo menos, seis meses.

4. En el caso de producirse vacante por cualquier causa en los comités de empresa o de centros de trabajo, aquella se cubrirá automáticamente por el trabajador siguiente en la lista a la que pertenezca el sustituido. Cuando la vacante se refiera a los delegados de personal, se cubrirá automáticamente por el trabajador que hubiera obtenido en la votación un número de votos inmediatamente inferior al último de los elegidos. El sustituto lo será por el tiempo que reste del mandato.

5. Las sustituciones, revocaciones, dimisiones y extinciones de mandato se comunicarán a la oficina pública dependiente de la autoridad laboral y al empresario, publicándose asimismo en el tablón de anuncios.

#### **Artículo 68. Garantías.**

Los miembros del comité de empresa y los delegados de personal, como representantes legales de los trabajadores, tendrán, a salvo de lo que se disponga en los convenios colectivos, las siguientes garantías:

a) Apertura de expediente contradictorio en el supuesto de sanciones por faltas graves o muy graves, en el que serán oídos, aparte del interesado, el comité de empresa o restantes delegados de personal.

b) Prioridad de permanencia en la empresa o centro de trabajo respecto de los demás trabajadores, en los supuestos de suspensión o extinción por causas tecnológicas o económicas.

c) No ser despedido ni sancionado durante el ejercicio de sus funciones ni dentro del año siguiente a la expiración de su mandato, salvo en caso de que esta se produzca por revocación o dimisión, siempre que el despido o sanción se base en la acción del trabajador en el ejercicio de su representación, sin perjuicio, por tanto, de lo establecido en el artículo 54. Asimismo no podrá ser discriminado en su promoción económica o profesional en razón, precisamente, del desempeño de su representación.

d) Expresar, colegiadamente si se trata del comité, con libertad sus opiniones en las materias concernientes a la esfera de su representación, pudiendo publicar y distribuir, sin perturbar el normal desenvolvimiento del trabajo, las publicaciones de interés laboral o social, comunicándolo a la empresa.

e) Disponer de un crédito de horas mensuales retribuidas cada uno de los miembros del comité o delegado de personal en cada centro de trabajo, para el ejercicio de sus funciones de representación, de acuerdo con la siguiente escala:

- 1.º Hasta cien trabajadores, quince horas.
- 2.º De ciento uno a doscientos cincuenta trabajadores, veinte horas.
- 3.º De doscientos cincuenta y uno a quinientos trabajadores, treinta horas.
- 4.º De quinientos uno a setecientos cincuenta trabajadores, treinta y cinco horas.
- 5.º De setecientos cincuenta y uno en adelante, cuarenta horas.

Podrá pactarse en convenio colectivo la acumulación de horas de los distintos miembros del comité de empresa y, en su caso, de los delegados de personal, en uno o varios de sus componentes, sin rebasar el máximo total, pudiendo quedar relevado o relevados del trabajo, sin perjuicio de su remuneración.

### **Sección 2.ª Procedimiento electoral**

#### **Artículo 69. Elección.**

1. Los delegados de personal y los miembros del comité de empresa se elegirán por todos los trabajadores mediante sufragio personal, directo, libre y secreto, que podrá emitirse por correo en la forma que establezcan las disposiciones de desarrollo de esta ley.

2. Serán electores todos los trabajadores de la empresa o centro de trabajo mayores de dieciséis años y con una antigüedad en la empresa de, al menos, un mes, y elegibles los trabajadores que tengan dieciocho años cumplidos y una antigüedad en la empresa de, al

## § 12 Texto refundido de la Ley del Estatuto de los Trabajadores

menos, seis meses, salvo en aquellas actividades en que, por movilidad de personal, se pacte en convenio colectivo un plazo inferior, con el límite mínimo de tres meses de antigüedad.

Los trabajadores extranjeros podrán ser electores y elegibles cuando reúnan las condiciones a que se refiere el párrafo anterior

3. Se podrán presentar candidatos para las elecciones de delegados de personal y miembros del comité de empresa por los sindicatos de trabajadores legalmente constituidos o por las coaliciones formadas por dos o más de ellos, que deberán tener una denominación concreta atribuyéndose sus resultados a la coalición. Igualmente podrán presentarse los trabajadores que avalen su candidatura con un número de firmas de electores de su mismo centro y colegio, en su caso, equivalente al menos a tres veces el número de puestos a cubrir.

**Artículo 70.** *Votación para delegados.*

En la elección para delegados de personal, cada elector podrá dar su voto a un número máximo de aspirantes equivalente al de puestos a cubrir entre los candidatos proclamados. Resultarán elegidos los que obtengan el mayor número de votos. En caso de empate, resultará elegido el trabajador de mayor antigüedad en la empresa.

**Artículo 71.** *Elección para el comité de empresa.*

1. En las empresas de más de cincuenta trabajadores, el censo de electores y elegibles se distribuirá en dos colegios, uno integrado por los técnicos y administrativos y otro por los trabajadores especialistas y no cualificados.

Por convenio colectivo, y en función de la composición profesional del sector de actividad productiva o de la empresa, podrá establecerse un nuevo colegio que se adapte a dicha composición. En tal caso, las normas electorales de este título se adaptarán a dicho número de colegios. Los puestos del comité serán repartidos proporcionalmente en cada empresa según el número de trabajadores que formen los colegios electorales mencionados. Si en la división resultaren cocientes con fracciones, se adjudicará la unidad fraccionaria al grupo al que correspondería la fracción más alta; si fueran iguales, la adjudicación será por sorteo.

2. En las elecciones a miembros del comité de empresa la elección se ajustará a las siguientes reglas:

a) Cada elector podrá dar su voto a una sola de las listas presentadas para los del comité que corresponda a su colegio. Estas listas deberán contener, como mínimo, tantos nombres como puestos a cubrir. No obstante, la renuncia de cualquier candidato presentado en algunas de las listas para las elecciones antes de la fecha de la votación no implicará la suspensión del proceso electoral ni la anulación de dicha candidatura aun cuando sea incompleta, siempre y cuando la lista afectada permanezca con un número de candidatos, al menos, del sesenta por ciento de los puestos a cubrir. En cada lista deberán figurar las siglas del sindicato o grupo de trabajadores que la presenten.

b) No tendrán derecho a la atribución de representantes en el comité de empresa aquellas listas que no hayan obtenido como mínimo el cinco por ciento de los votos por cada colegio.

Mediante el sistema de representación proporcional se atribuirá a cada lista el número de puestos que le corresponda, de conformidad con el cociente que resulte de dividir el número de votos válidos por el de puestos a cubrir. Si hubiese puesto o puestos sobrantes se atribuirán a la lista o listas que tengan un mayor resto de votos.

c) Dentro de cada lista resultarán elegidos los candidatos por el orden en que figuren en la candidatura.

3. La inobservancia de cualquiera de las reglas anteriores determinará la anulabilidad de la elección del candidato o candidatos afectados.

**Artículo 72.** *Representantes de quienes presten servicios en trabajos fijos-discontinuos y de trabajadores no fijos.*

1. Quienes presten servicios en trabajos fijos-discontinuos y los trabajadores vinculados por contrato de duración determinada estarán representados por los órganos que se establecen en este título conjuntamente con los trabajadores fijos de plantilla.

2. Por tanto, a efectos de determinar el número de representantes, se estará a lo siguiente:

a) Quienes presten servicios en trabajos fijos-discontinuos y los trabajadores vinculados por contrato de duración determinada superior a un año se computarán como trabajadores fijos de plantilla.

b) Los contratados por término de hasta un año se computarán según el número de días trabajados en el periodo de un año anterior a la convocatoria de la elección. Cada doscientos días trabajados o fracción se computará como un trabajador más.

**Artículo 73.** *Mesa electoral.*

1. En la empresa o centro de trabajo se constituirá una mesa por cada colegio de doscientos cincuenta trabajadores electores o fracción.

2. La mesa será la encargada de vigilar todo el proceso electoral, presidir la votación, realizar el escrutinio, levantar el acta correspondiente y resolver cualquier reclamación que se presente.

3. La mesa estará formada por el presidente, que será el trabajador de más antigüedad en la empresa, y dos vocales, que serán los electores de mayor y menor edad. Este último actuará de secretario. Se designarán suplentes a aquellos trabajadores que sigan a los titulares de la mesa en el orden indicado de antigüedad o edad.

4. Ninguno de los componentes de la mesa podrá ser candidato y, de serlo, le sustituirá en ella su suplente.

5. Cada candidato o candidatura, en su caso, podrá nombrar un interventor por mesa. Asimismo, el empresario podrá designar un representante suyo que asista a la votación y al escrutinio.

**Artículo 74.** *Funciones de la mesa.*

1. Comunicado a la empresa el propósito de celebrar elecciones, esta, en el término de siete días, dará traslado de la comunicación a los trabajadores que deban constituir la mesa, así como a los representantes de los trabajadores, poniéndolo simultáneamente en conocimiento de los promotores.

La mesa electoral se constituirá formalmente, mediante acta otorgada al efecto, en la fecha fijada por los promotores en su comunicación del propósito de celebrar elecciones, que será la fecha de iniciación del proceso electoral.

2. Cuando se trate de elecciones a delegados de personal, el empresario, en el mismo término, remitirá a los componentes de la mesa electoral el censo laboral, que se ajustará, a estos efectos, a modelo normalizado.

La mesa electoral cumplirá las siguientes funciones:

a) Hará público entre los trabajadores el censo laboral con indicación de quiénes son electores.

b) Fijará el número de representantes y la fecha tope para la presentación de candidaturas.

c) Recibirá y proclamará las candidaturas que se presenten.

d) Señalará la fecha de votación.

e) Redactará el acta de escrutinio en un plazo no superior a tres días naturales.

Los plazos para cada uno de los actos serán señalados por la mesa con criterios de razonabilidad y según lo aconsejen las circunstancias, pero, en todo caso, entre su constitución y la fecha de las elecciones no mediarán más de diez días.

En el caso de elecciones en centros de trabajo de hasta treinta trabajadores en los que se elige un solo delegado de personal, desde la constitución de la mesa hasta los actos de



votación y proclamación de candidatos electos habrán de transcurrir veinticuatro horas, debiendo en todo caso la mesa hacer pública con la suficiente antelación la hora de celebración de la votación. Si se hubiera presentado alguna reclamación se hará constar en el acta, así como la resolución que haya tomado la mesa.

3. Cuando se trate de elecciones a miembros del comité de empresa, constituida la mesa electoral solicitará al empresario el censo laboral y confeccionará, con los medios que le habrá de facilitar este, la lista de electores. Esta se hará pública en los tablones de anuncios mediante su exposición durante un tiempo no inferior a setenta y dos horas.

La mesa resolverá cualquier incidencia o reclamación relativa a inclusiones, exclusiones o correcciones que se presenten hasta veinticuatro horas después de haber finalizado el plazo de exposición de la lista. Publicará la lista definitiva dentro de las veinticuatro horas siguientes. A continuación, la mesa, o el conjunto de ellas, determinará el número de miembros del comité que hayan de ser elegidos en aplicación de lo dispuesto en el artículo 66.

Las candidaturas se presentarán durante los nueve días siguientes a la publicación de la lista definitiva de electores. La proclamación se hará en los dos días laborables después de concluido dicho plazo, publicándose en los tablones referidos. Contra el acuerdo de proclamación se podrá reclamar dentro del día laborable siguiente, resolviendo la mesa en el posterior día hábil.

Entre la proclamación de candidatos y la votación mediarán al menos cinco días.

#### **Artículo 75.** *Votación para delegados y comités de empresa.*

1. El acto de la votación se efectuará en el centro o lugar de trabajo y durante la jornada laboral, teniéndose en cuenta las normas que regulen el voto por correo.

El empresario facilitará los medios precisos para el normal desarrollo de la votación y de todo el proceso electoral.

2. El voto será libre, secreto, personal y directo, depositándose las papeletas, que en tamaño, color, impresión y calidad del papel serán de iguales características, en urnas cerradas.

3. Inmediatamente después de celebrada la votación, la mesa electoral procederá públicamente al recuento de votos mediante la lectura por el presidente, en voz alta, de las papeletas.

4. Del resultado del escrutinio se levantará acta según modelo normalizado en la que se incluirán las incidencias y protestas habidas en su caso. Una vez redactada el acta será firmada por los componentes de la mesa, los interventores y el representante del empresario, si lo hubiere. Acto seguido, las mesas electorales de una misma empresa o centro, en reunión conjunta, extenderán el acta del resultado global de la votación.

5. El presidente de la mesa remitirá copias del acta de escrutinio al empresario y a los interventores de las candidaturas, así como a los representantes electos.

El resultado de la votación se publicará en los tablones de anuncios.

6. El original del acta, junto con las papeletas de votos nulos o impugnados por los interventores y el acta de constitución de la mesa, serán presentadas en el plazo de tres días a la oficina pública dependiente de la autoridad laboral por el presidente de la mesa, quien podrá delegar por escrito en algún miembro de la mesa. La oficina pública dependiente de la autoridad laboral procederá en el inmediato día hábil a la publicación en los tablones de anuncios de una copia del acta, entregando copia a los sindicatos que así se lo soliciten y dará traslado a la empresa de la presentación en dicha oficina pública del acta correspondiente al proceso electoral que ha tenido lugar en aquella, con indicación de la fecha en que finaliza el plazo para impugnarla y mantendrá el depósito de las papeletas hasta cumplirse los plazos de impugnación. La oficina pública dependiente de la autoridad laboral, transcurridos los diez días hábiles desde la publicación, procederá o no al registro de las actas electorales.

7. Corresponde a la oficina pública dependiente de la autoridad laboral el registro de las actas, así como la expedición de copias auténticas de las mismas y, a requerimiento del sindicato interesado, de las certificaciones acreditativas de su capacidad representativa a los efectos de los artículos 6 y 7 de la Ley Orgánica 11/1985, de 2 de agosto, de Libertad Sindical. Dichas certificaciones consignarán si el sindicato tiene o no la condición de más

representativo o representativo, salvo que el ejercicio de las funciones o facultades correspondientes requiera la precisión de la concreta representatividad ostentada. Asimismo, y a los efectos que procedan, la oficina pública dependiente de la autoridad laboral podrá extender certificaciones de los resultados electorales a las organizaciones sindicales que las soliciten.

La denegación del registro de un acta por la oficina pública dependiente de la autoridad laboral solo podrá hacerse cuando se trate de actas que no vayan extendidas en el modelo oficial normalizado, falta de comunicación de la promoción electoral a la oficina pública, falta de la firma del presidente de la mesa electoral u omisión o ilegibilidad en las actas de alguno de los datos que impida el cómputo electoral.

En estos supuestos, la oficina pública dependiente de la autoridad laboral requerirá, dentro del siguiente día hábil, al presidente de la mesa electoral para que en el plazo de diez días hábiles proceda a la subsanación correspondiente. Dicho requerimiento será comunicado a los sindicatos que hayan obtenido representación y al resto de las candidaturas. Una vez efectuada la subsanación, esta oficina pública procederá al registro del acta electoral correspondiente. Transcurrido dicho plazo sin que se haya efectuado la subsanación o no realizada esta en forma, la oficina pública dependiente de la autoridad laboral procederá, en el plazo de diez días hábiles, a denegar el registro, comunicándolo a los sindicatos que hayan obtenido representación y al presidente de la mesa. En el caso de que la denegación del registro se deba a la ausencia de comunicación de la promoción electoral a la oficina pública dependiente de la autoridad laboral no cabrá requerimiento de subsanación, por lo que, comprobada la falta por dicha oficina pública, esta procederá sin más trámite a la denegación del registro, comunicándolo al presidente de la mesa electoral, a los sindicatos que hayan obtenido representación y al resto de las candidaturas.

La resolución denegatoria del registro podrá ser impugnada ante el orden jurisdiccional social.

#### **Artículo 76. Reclamaciones en materia electoral.**

1. Las impugnaciones en materia electoral se tramitarán conforme al procedimiento arbitral regulado en este artículo, con excepción de las denegaciones de inscripción, cuyas reclamaciones podrán plantearse directamente ante la jurisdicción social.

2. Todos los que tengan interés legítimo, incluida la empresa cuando en ella concurra dicho interés, podrán impugnar la elección, las decisiones que adopte la mesa, así como cualquier otra actuación de la misma a lo largo del proceso electoral, fundándose para ello en la existencia de vicios graves que pudieran afectar a las garantías del proceso electoral y que alteren su resultado, en la falta de capacidad o legitimidad de los candidatos elegidos, en la discordancia entre el acta y el desarrollo del proceso electoral y en la falta de correlación entre el número de trabajadores que figuran en el acta de elecciones y el número de representantes elegidos. La impugnación de actos de la mesa electoral requerirá haber efectuado reclamación dentro del día laborable siguiente al acto y deberá ser resuelta por la mesa en el posterior día hábil, salvo lo previsto en el último párrafo del artículo 74.2.

3. Serán árbitros los designados conforme al procedimiento que se regula en este apartado, salvo en el caso de que las partes de un procedimiento arbitral se pusieran de acuerdo en la designación de un árbitro distinto.

El árbitro o árbitros serán designados, con arreglo a los principios de neutralidad y profesionalidad, entre licenciados en Derecho, graduados sociales, así como titulados equivalentes, por acuerdo unánime de los sindicatos más representativos, a nivel estatal o de comunidades autónomas según proceda y de los que ostenten el diez por ciento o más de los delegados y de los miembros de los comités de empresa en el ámbito provincial, funcional o de empresa correspondiente. Si no existiera acuerdo unánime entre los sindicatos señalados anteriormente, la autoridad laboral competente establecerá la forma de designación, atendiendo a los principios de imparcialidad de los árbitros, posibilidad de ser recusados y participación de los sindicatos en su nombramiento.

La duración del mandato de los árbitros será de cinco años, siendo susceptible de renovación.

La Administración laboral facilitará la utilización de sus medios personales y materiales por los árbitros en la medida necesaria para que estos desarrollen sus funciones.

## § 12 Texto refundido de la Ley del Estatuto de los Trabajadores

4. Los árbitros deberán abstenerse y, en su defecto, ser recusados, en los casos siguientes:

- a) Tener interés personal en el asunto de que se trate.
- b) Ser administrador de sociedad o entidad interesada, o tener cuestión litigiosa con alguna de las partes.
- c) Tener parentesco de consanguinidad dentro del cuarto grado o de afinidad dentro del segundo, con cualquiera de los interesados, con los administradores de entidades o sociedades interesadas y también con los asesores, representantes legales o mandatarios que intervengan en el arbitraje, así como compartir despacho profesional o estar asociado con estos para el asesoramiento, la representación o el mandato.
- d) Tener amistad íntima o enemistad manifiesta con alguna de las personas mencionadas en la letra c).
- e) Tener relación de servicio con persona natural o jurídica interesada directamente en el asunto o haberle prestado en los últimos dos años servicios profesionales de cualquier tipo y en cualquier circunstancia o lugar.

5. El procedimiento arbitral se iniciará mediante escrito dirigido a la oficina pública dependiente de la autoridad laboral, a quien promovió las elecciones y, en su caso, a quienes hayan presentado candidatos a las elecciones objeto de impugnación. Este escrito, en el que figurarán los hechos que se tratan de impugnar, deberá presentarse en un plazo de tres días hábiles, contados desde el siguiente a aquel en que se hubieran producido los hechos o resuelto la reclamación por la mesa; en el caso de impugnaciones promovidas por sindicatos que no hubieran presentado candidaturas en el centro de trabajo en el que se hubiera celebrado la elección, los tres días se computarán desde el día en que se conozca el hecho impugnado. Si se impugnasen actos del día de la votación o posteriores al mismo, el plazo será de diez días hábiles, contados a partir de la entrada de las actas en la oficina pública dependiente de la autoridad laboral.

Hasta que no finalice el procedimiento arbitral y, en su caso, la posterior impugnación judicial, quedará paralizada la tramitación de un nuevo procedimiento arbitral. El planteamiento del arbitraje interrumpirá los plazos de prescripción.

6. La oficina pública dependiente de la autoridad laboral dará traslado al árbitro del escrito en el día hábil posterior a su recepción así como de una copia del expediente electoral administrativo. Si se hubieran presentado actas electorales para registro, se suspenderá su tramitación.

A las veinticuatro horas siguientes, el árbitro convocará a las partes interesadas para que comparezcan ante él, lo que habrá de tener lugar en los tres días hábiles siguientes. Si las partes, antes de comparecer ante el árbitro designado de conformidad a lo establecido en el apartado 3, se pusieran de acuerdo y designaran uno distinto, lo notificarán a la oficina pública dependiente de la autoridad laboral para que dé traslado a este árbitro del expediente administrativo electoral, continuando con el mismo el resto del procedimiento.

El árbitro, dentro de los tres días hábiles siguientes a la comparecencia y previa práctica de las pruebas procedentes o conformes a derecho, que podrán incluir la personación en el centro de trabajo y la solicitud de la colaboración necesaria del empresario y las Administraciones Públicas, dictará laudo. El laudo será escrito y razonado, resolviendo en derecho sobre la impugnación del proceso electoral y, en su caso, sobre el registro del acta, y se notificará a los interesados y a la oficina pública dependiente de la autoridad laboral. Si se hubiese impugnado la votación, la oficina procederá al registro del acta o a su denegación, según el contenido del laudo.

El laudo arbitral podrá impugnarse ante el orden jurisdiccional social a través de la modalidad procesal correspondiente.

## CAPÍTULO II

**Del derecho de reunión****Artículo 77.** *Las asambleas de trabajadores.*

1. De conformidad con lo dispuesto en el artículo 4, los trabajadores de una misma empresa o centro de trabajo tienen derecho a reunirse en asamblea.

La asamblea podrá ser convocada por los delegados de personal, el comité de empresa o centro de trabajo, o por un número de trabajadores no inferior al treinta y tres por ciento de la plantilla. La asamblea será presidida, en todo caso, por el comité de empresa o por los delegados de personal mancomunadamente, que serán responsables del normal desarrollo de la misma, así como de la presencia en la asamblea de personas no pertenecientes a la empresa. Solo podrá tratarse en ella de asuntos que figuren previamente incluidos en el orden del día. La presidencia comunicará al empresario la convocatoria y los nombres de las personas no pertenecientes a la empresa que vayan a asistir a la asamblea y acordará con estas las medidas oportunas para evitar perjuicios en la actividad normal de la empresa.

2. Cuando por trabajarse en turnos, por insuficiencia de los locales o por cualquier otra circunstancia, no pueda reunirse simultáneamente toda la plantilla sin perjuicio o alteración en el normal desarrollo de la producción, las diversas reuniones parciales que hayan de celebrarse se considerarán como una sola y fechadas en el día de la primera.

**Artículo 78.** *Lugar de reunión.*

1. El lugar de reunión será el centro de trabajo, si las condiciones del mismo lo permiten, y la misma tendrá lugar fuera de las horas de trabajo, salvo acuerdo con el empresario.

2. El empresario deberá facilitar el centro de trabajo para la celebración de la asamblea, salvo en los siguientes casos:

- a) Si no se cumplen las disposiciones de esta ley.
- b) Si hubiesen transcurrido menos de dos meses desde la última reunión celebrada.
- c) Si aún no se hubiese resarcido o afianzado el resarcimiento por los daños producidos en alteraciones ocurridas en alguna reunión anterior.
- d) Cierre legal de la empresa.

Las reuniones informativas sobre convenios colectivos que les sean de aplicación no estarán afectadas por lo establecido en la letra b).

**Artículo 79.** *Convocatoria.*

La convocatoria, con expresión del orden del día propuesto por los convocantes, se comunicará al empresario con cuarenta y ocho horas de antelación, como mínimo, debiendo este acusar recibo.

**Artículo 80.** *Votaciones.*

Cuando se someta a la asamblea por parte de los convocantes la adopción de acuerdos que afecten al conjunto de los trabajadores, se requerirá para la validez de aquellos el voto favorable personal, libre, directo y secreto, incluido el voto por correo, de la mitad más uno de los trabajadores de la empresa o centro de trabajo.

**Artículo 81.** *Locales y tablón de anuncios.*

En las empresas o centros de trabajo, siempre que sus características lo permitan, se pondrá a disposición de los delegados de personal o del comité de empresa un local adecuado en el que puedan desarrollar sus actividades y comunicarse con los trabajadores, así como uno o varios tablones de anuncios. La representación legal de los trabajadores de las empresas contratistas y subcontratistas que compartan de forma continuada centro de trabajo podrán hacer uso de dichos locales en los términos que acuerden con la empresa. Las posibles discrepancias se resolverán por la autoridad laboral, previo informe de la Inspección de Trabajo y Seguridad Social.

## TÍTULO III

**De la negociación colectiva y de los convenios colectivos**

## CAPÍTULO I

**Disposiciones generales****Sección 1.ª Naturaleza y efectos de los convenios****Artículo 82. Concepto y eficacia.**

1. Los convenios colectivos, como resultado de la negociación desarrollada por los representantes de los trabajadores y de los empresarios, constituyen la expresión del acuerdo libremente adoptado por ellos en virtud de su autonomía colectiva.

2. Mediante los convenios colectivos, y en su ámbito correspondiente, los trabajadores y empresarios regulan las condiciones de trabajo y de productividad. Igualmente podrán regular la paz laboral a través de las obligaciones que se pacten.

3. Los convenios colectivos regulados por esta ley obligan a todos los empresarios y trabajadores incluidos dentro de su ámbito de aplicación y durante todo el tiempo de su vigencia.

Sin perjuicio de lo anterior, cuando concurren causas económicas, técnicas, organizativas o de producción, por acuerdo entre la empresa y los representantes de los trabajadores legitimados para negociar un convenio colectivo conforme a lo previsto en el artículo 87.1, se podrá proceder, previo desarrollo de un periodo de consultas en los términos del artículo 41.4, a inaplicar en la empresa las condiciones de trabajo previstas en el convenio colectivo aplicable, sea este de sector o de empresa, que afecten a las siguientes materias:

- a) Jornada de trabajo.
- b) Horario y distribución del tiempo de trabajo.
- c) Régimen de trabajo a turnos.
- d) Sistema de remuneración y cuantía salarial.
- e) Sistema de trabajo y rendimiento.
- f) Funciones, cuando excedan de los límites que para la movilidad funcional prevé el artículo 39.
- g) Mejoras voluntarias de la acción protectora de la Seguridad Social.

Se entiende que concurren causas económicas cuando de los resultados de la empresa se desprenda una situación económica negativa, en casos tales como la existencia de pérdidas actuales o previstas, o la disminución persistente de su nivel de ingresos ordinarios o ventas. En todo caso, se entenderá que la disminución es persistente si durante dos trimestres consecutivos el nivel de ingresos ordinarios o ventas de cada trimestre es inferior al registrado en el mismo trimestre del año anterior.

Se entiende que concurren causas técnicas cuando se produzcan cambios, entre otros, en el ámbito de los medios o instrumentos de producción; causas organizativas cuando se produzcan cambios, entre otros, en el ámbito de los sistemas y métodos de trabajo del personal o en el modo de organizar la producción, y causas productivas cuando se produzcan cambios, entre otros, en la demanda de los productos o servicios que la empresa pretende colocar en el mercado.

La intervención como interlocutores ante la dirección de la empresa en el procedimiento de consultas corresponderá a los sujetos indicados en el artículo 41.4, en el orden y condiciones señalados en el mismo.

Cuando el periodo de consultas finalice con acuerdo se presumirá que concurren las causas justificativas a que alude el párrafo segundo, y solo podrá ser impugnado ante la jurisdicción social por la existencia de fraude, dolo, coacción o abuso de derecho en su conclusión. El acuerdo deberá determinar con exactitud las nuevas condiciones de trabajo aplicables en la empresa y su duración, que no podrá prolongarse más allá del momento en que resulte aplicable un nuevo convenio en dicha empresa. El acuerdo de inaplicación no

podrá dar lugar al incumplimiento de las obligaciones establecidas en convenio relativas a la eliminación de las discriminaciones por razones de género o de las que estuvieran previstas, en su caso, en el plan de igualdad aplicable en la empresa. Asimismo, el acuerdo deberá ser notificado a la comisión paritaria del convenio colectivo.

En caso de desacuerdo durante el periodo de consultas cualquiera de las partes podrá someter la discrepancia a la comisión del convenio, que dispondrá de un plazo máximo de siete días para pronunciarse, a contar desde que la discrepancia le fuera planteada. Cuando no se hubiera solicitado la intervención de la comisión o esta no hubiera alcanzado un acuerdo, las partes deberán recurrir a los procedimientos que se hayan establecido en los acuerdos interprofesionales de ámbito estatal o autonómico, previstos en el artículo 83, para solventar de manera efectiva las discrepancias surgidas en la negociación de los acuerdos a que se refiere este apartado, incluido el compromiso previo de someter las discrepancias a un arbitraje vinculante, en cuyo caso el laudo arbitral tendrá la misma eficacia que los acuerdos en periodo de consultas y solo será recurrible conforme al procedimiento y en base a los motivos establecidos en el artículo 91.

Cuando el periodo de consultas finalice sin acuerdo y no fueran aplicables los procedimientos a los que se refiere el párrafo anterior o estos no hubieran solucionado la discrepancia, cualquiera de las partes podrá someter la solución de la misma a la Comisión Consultiva Nacional de Convenios Colectivos cuando la inaplicación de las condiciones de trabajo afectase a centros de trabajo de la empresa situados en el territorio de más de una comunidad autónoma, o a los órganos correspondientes de las comunidades autónomas en los demás casos. La decisión de estos órganos, que podrá ser adoptada en su propio seno o por un árbitro designado al efecto por ellos mismos con las debidas garantías para asegurar su imparcialidad, habrá de dictarse en plazo no superior a veinticinco días a contar desde la fecha del sometimiento del conflicto ante dichos órganos. Tal decisión tendrá la eficacia de los acuerdos alcanzados en periodo de consultas y solo será recurrible conforme al procedimiento y en base a los motivos establecidos en el artículo 91.

El resultado de los procedimientos a que se refieren los párrafos anteriores que haya finalizado con la inaplicación de condiciones de trabajo deberá ser comunicado a la autoridad laboral a los solos efectos de depósito.

4. El convenio colectivo que sucede a uno anterior puede disponer sobre los derechos reconocidos en aquel. En dicho supuesto se aplicará, íntegramente, lo regulado en el nuevo convenio.

#### **Artículo 83.** *Unidades de negociación.*

1. Los convenios colectivos tendrán el ámbito de aplicación que las partes acuerden.

2. Las organizaciones sindicales y asociaciones empresariales más representativas, de carácter estatal o de comunidad autónoma, podrán establecer, mediante acuerdos interprofesionales, cláusulas sobre la estructura de la negociación colectiva, fijando, en su caso, las reglas que han de resolver los conflictos de concurrencia entre convenios de distinto ámbito.

Estas cláusulas podrán igualmente pactarse en convenios o acuerdos colectivos sectoriales, de ámbito estatal o autonómico, por aquellos sindicatos y asociaciones empresariales que cuenten con la legitimación necesaria, de conformidad con lo establecido en esta ley.

3. Dichas organizaciones de trabajadores y empresarios podrán igualmente elaborar acuerdos sobre materias concretas. Estos acuerdos, así como los acuerdos interprofesionales a que se refiere el apartado 2, tendrán el tratamiento de esta ley para los convenios colectivos.

#### **Artículo 84.** *Concurrencia.*

1. Un convenio colectivo, durante su vigencia, no podrá ser afectado por lo dispuesto en convenios de ámbito distinto salvo pacto en contrario, negociado conforme a lo dispuesto en el artículo 83.2, y salvo lo previsto en el apartado siguiente.

2. La regulación de las condiciones establecidas en un convenio de empresa, que podrá negociarse en cualquier momento de la vigencia de convenios colectivos de ámbito superior,



## § 12 Texto refundido de la Ley del Estatuto de los Trabajadores

tendrá prioridad aplicativa respecto del convenio sectorial estatal, autonómico o de ámbito inferior en las siguientes materias:

- a) El abono o la compensación de las horas extraordinarias y la retribución específica del trabajo a turnos.
- b) El horario y la distribución del tiempo de trabajo, el régimen de trabajo a turnos y la planificación anual de las vacaciones.
- c) La adaptación al ámbito de la empresa del sistema de clasificación profesional de las personas trabajadoras.
- d) La adaptación de los aspectos de las modalidades de contratación que se atribuyen por esta ley a los convenios de empresa.
- e) Las medidas para favorecer la corresponsabilidad y la conciliación entre la vida laboral, familiar y personal.
- f) Aquellas otras que dispongan los acuerdos y convenios colectivos a que se refiere el artículo 83.2.

Igual prioridad aplicativa tendrán en estas materias los convenios colectivos para un grupo de empresas o una pluralidad de empresas vinculadas por razones organizativas o productivas y nominativamente identificadas a que se refiere el artículo 87.1.

Los acuerdos y convenios colectivos a que se refiere el artículo 83.2 no podrán disponer de la prioridad aplicativa prevista en este apartado.

3. No obstante lo establecido en el artículo anterior, en el ámbito de una comunidad autónoma, los sindicatos y las asociaciones empresariales que reúnan los requisitos de legitimación de los artículos 87 y 88, podrán negociar convenios colectivos y acuerdos interprofesionales de comunidad autónoma que tendrán prioridad aplicativa sobre cualquier otro convenio sectorial o acuerdo de ámbito estatal, siempre que dichos convenios y acuerdos obtengan el respaldo de las mayorías exigidas para constituir la comisión negociadora en la correspondiente unidad de negociación y su regulación resulte más favorable para las personas trabajadoras que la fijada en los convenios o acuerdos estatales.

4. Podrán tener la misma prioridad aplicativa prevista en el apartado anterior los convenios colectivos provinciales cuando así se prevea en acuerdos interprofesionales de ámbito autonómico suscritos de acuerdo con el artículo 83.2 y siempre que su regulación resulte más favorable para las personas trabajadoras que la fijada en los convenios o acuerdos estatales.

5. En los supuestos previstos en los dos apartados anteriores, se considerarán materias no negociables el periodo de prueba, las modalidades de contratación, la clasificación profesional, la jornada máxima anual de trabajo, el régimen disciplinario, las normas mínimas en materia de prevención de riesgos laborales y la movilidad geográfica.

**Artículo 85. Contenido.**

1. Dentro del respeto a las leyes, los convenios colectivos podrán regular materias de índole económica, laboral, sindical y, en general, cuantas otras afecten a las condiciones de empleo y al ámbito de relaciones de los trabajadores y sus organizaciones representativas con el empresario y las asociaciones empresariales, incluidos procedimientos para resolver las discrepancias surgidas en los periodos de consulta previstos en los artículos 40, 41, 47 y 51; los laudos arbitrales que a estos efectos puedan dictarse tendrán la misma eficacia y tramitación que los acuerdos en el periodo de consultas, siendo susceptibles de impugnación en los mismos términos que los laudos dictados para la solución de las controversias derivadas de la aplicación de los convenios.

Sin perjuicio de la libertad de las partes para determinar el contenido de los convenios colectivos, en la negociación de los mismos existirá, en todo caso, el deber de negociar medidas dirigidas a promover la igualdad de trato y de oportunidades entre mujeres y hombres en el ámbito laboral o, en su caso, planes de igualdad con el alcance y contenido previsto en el capítulo III del título IV de la Ley Orgánica 3/2007, de 22 de marzo, para la igualdad efectiva de mujeres y hombres.

2. A través de la negociación colectiva se podrán articular procedimientos de información y seguimiento de los despidos objetivos, en el ámbito correspondiente.

## § 12 Texto refundido de la Ley del Estatuto de los Trabajadores

Asimismo, sin perjuicio de la libertad de contratación que se reconoce a las partes, a través de la negociación colectiva se articulará el deber de negociar planes de igualdad en las empresas de más de doscientos cincuenta trabajadores de la siguiente forma:

a) En los convenios colectivos de ámbito empresarial, el deber de negociar se formalizará en el marco de la negociación de dichos convenios.

b) En los convenios colectivos de ámbito superior a la empresa, el deber de negociar se formalizará a través de la negociación colectiva que se desarrolle en la empresa en los términos y condiciones que se hubieran establecido en los indicados convenios para cumplimentar dicho deber de negociar a través de las oportunas reglas de complementariedad.

3. Sin perjuicio de la libertad de contratación a que se refieren los apartados anteriores, los convenios colectivos habrán de expresar como contenido mínimo lo siguiente:

a) Determinación de las partes que los conciertan.

b) Ámbito personal, funcional, territorial y temporal.

c) Procedimientos para solventar de manera efectiva las discrepancias que puedan surgir para la no aplicación de las condiciones de trabajo a que se refiere el artículo 82.3, adaptando, en su caso, los procedimientos que se establezcan a este respecto en los acuerdos interprofesionales de ámbito estatal o autonómico conforme a lo dispuesto en tal artículo.

d) Forma y condiciones de denuncia del convenio, así como plazo mínimo para dicha denuncia antes de finalizar su vigencia.

e) Designación de una comisión paritaria de la representación de las partes negociadoras para entender de aquellas cuestiones establecidas en la ley y de cuantas otras le sean atribuidas, así como establecimiento de los procedimientos y plazos de actuación de esta comisión, incluido el sometimiento de las discrepancias producidas en su seno a los sistemas no judiciales de solución de conflictos establecidos mediante los acuerdos interprofesionales de ámbito estatal o autonómico previstos en el artículo 83.

**Artículo 86. Vigencia.**

1. Corresponde a las partes negociadoras establecer la duración de los convenios, pudiendo eventualmente pactarse distintos periodos de vigencia para cada materia o grupo homogéneo de materias dentro del mismo convenio.

Durante la vigencia del convenio colectivo, los sujetos que reúnan los requisitos de legitimación previstos en los artículos 87 y 88 podrán negociar su revisión.

2. Salvo pacto en contrario, los convenios colectivos se prorrogarán de año en año si no mediara denuncia expresa de las partes.

3. La vigencia de un convenio colectivo, una vez denunciado y concluida la duración pactada, se producirá en los términos que se hubiesen establecido en el propio convenio.

Durante las negociaciones para la renovación de un convenio colectivo, en defecto de pacto, se mantendrá su vigencia, si bien las cláusulas convencionales por las que se hubiera renunciado a la huelga durante la vigencia de un convenio decaerán a partir de su denuncia. Las partes podrán adoptar acuerdos parciales para la modificación de alguno o algunos de sus contenidos prorrogados con el fin de adaptarlos a las condiciones en las que, tras la terminación de la vigencia pactada, se desarrolle la actividad en el sector o en la empresa. Estos acuerdos tendrán la vigencia que las partes determinen.

4. Transcurrido un año desde la denuncia del convenio colectivo sin que se haya acordado un nuevo convenio, las partes deberán someterse a los procedimientos de mediación regulados en los acuerdos interprofesionales de ámbito estatal o autonómico previstos en el artículo 83, para solventar de manera efectiva las discrepancias existentes.

Asimismo, siempre que exista pacto expreso, previo o coetáneo, las partes se someterán a los procedimientos de arbitraje regulados por dichos acuerdos interprofesionales, en cuyo caso el laudo arbitral tendrá la misma eficacia jurídica que los convenios colectivos y solo será recurrible conforme al procedimiento y en base a los motivos establecidos en el artículo 91.

Sin perjuicio del desarrollo y solución final de los citados procedimientos de mediación y arbitraje, en defecto de pacto, cuando hubiere transcurrido el proceso de negociación sin alcanzarse un acuerdo, se mantendrá la vigencia del convenio colectivo.

5. El convenio que sucede a uno anterior deroga en su integridad a este último, salvo los aspectos que expresamente se mantengan.

### **Sección 2.ª Legitimación**

#### **Artículo 87. Legitimación.**

1. En representación de los trabajadores estarán legitimados para negociar en los convenios de empresa y de ámbito inferior, el comité de empresa, los delegados de personal, en su caso, o las secciones sindicales si las hubiere que, en su conjunto, sumen la mayoría de los miembros del comité.

La intervención en la negociación corresponderá a las secciones sindicales cuando estas así lo acuerden, siempre que sumen la mayoría de los miembros del comité de empresa o entre los delegados de personal.

Cuando se trate de convenios para un grupo de empresas, así como en los convenios que afecten a una pluralidad de empresas vinculadas por razones organizativas o productivas y nominativamente identificadas en su ámbito de aplicación, la legitimación para negociar en representación de los trabajadores será la que se establece en el apartado 2 para la negociación de los convenios sectoriales.

En los convenios dirigidos a un grupo de trabajadores con perfil profesional específico, estarán legitimadas para negociar las secciones sindicales que hayan sido designadas mayoritariamente por sus representados a través de votación personal, libre, directa y secreta.

2. En los convenios sectoriales estarán legitimados para negociar en representación de los trabajadores:

a) Los sindicatos que tengan la consideración de más representativos a nivel estatal, así como, en sus respectivos ámbitos, las organizaciones sindicales afiliadas, federadas o confederadas a los mismos.

b) Los sindicatos que tengan la consideración de más representativos a nivel de comunidad autónoma respecto de los convenios que no trasciendan de dicho ámbito territorial, así como, en sus respectivos ámbitos, las organizaciones sindicales afiliadas, federadas o confederadas a los mismos.

c) Los sindicatos que cuenten con un mínimo del diez por ciento de los miembros de los comités de empresa o delegados de personal en el ámbito geográfico y funcional al que se refiera el convenio.

3. En representación de los empresarios estarán legitimados para negociar:

a) En los convenios de empresa o ámbito inferior, el propio empresario.

b) En los convenios de grupo de empresas y en los que afecten a una pluralidad de empresas vinculadas por razones organizativas o productivas y nominativamente identificadas en su ámbito de aplicación, la representación de dichas empresas.

c) En los convenios colectivos sectoriales, las asociaciones empresariales que en el ámbito geográfico y funcional del convenio cuenten con el diez por ciento de los empresarios, en el sentido del artículo 1.2, y siempre que estas den ocupación a igual porcentaje de los trabajadores afectados, así como aquellas asociaciones empresariales que en dicho ámbito den ocupación al quince por ciento de los trabajadores afectados.

En aquellos sectores en los que no existan asociaciones empresariales que cuenten con la suficiente representatividad, según lo previsto en el párrafo anterior, estarán legitimadas para negociar los correspondientes convenios colectivos de sector las asociaciones empresariales de ámbito estatal que cuenten con el diez por ciento o más de las empresas o trabajadores en el ámbito estatal, así como las asociaciones empresariales de comunidad autónoma que cuenten en esta con un mínimo del quince por ciento de las empresas o trabajadores.

4. Asimismo estarán legitimados en los convenios de ámbito estatal los sindicatos de comunidad autónoma que tengan la consideración de más representativos conforme a lo previsto en el artículo 7.1 de la Ley Orgánica 11/1985, de 2 de agosto, de Libertad Sindical, y las asociaciones empresariales de la comunidad autónoma que reúnan los requisitos señalados en la disposición adicional sexta de la presente ley.

5. Todo sindicato, federación o confederación sindical, y toda asociación empresarial que reúna el requisito de legitimación, tendrá derecho a formar parte de la comisión negociadora.

**Artículo 88.** *Comisión negociadora.*

1. El reparto de miembros con voz y voto en el seno de la comisión negociadora se efectuará con respeto al derecho de todos los legitimados según el artículo anterior y en proporción a su representatividad.

2. La comisión negociadora quedará válidamente constituida cuando los sindicatos, federaciones o confederaciones y las asociaciones empresariales a que se refiere el artículo anterior representen como mínimo, respectivamente, a la mayoría absoluta de los miembros de los comités de empresa y delegados de personal, en su caso, y a empresarios que ocupen a la mayoría de los trabajadores afectados por el convenio.

En aquellos sectores en los que no existan órganos de representación de los trabajadores, se entenderá válidamente constituida la comisión negociadora cuando la misma esté integrada por las organizaciones sindicales que ostenten la condición de más representativas en el ámbito estatal o de comunidad autónoma.

En aquellos sectores en los que no existan asociaciones empresariales que cuenten con la suficiente representatividad, se entenderá válidamente constituida la comisión negociadora cuando la misma esté integrada por las organizaciones empresariales estatales o autonómicas referidas en el párrafo segundo del artículo 87.3.c).

En los supuestos a que se refieren los dos párrafos anteriores, el reparto de los miembros de la comisión negociadora se efectuará en proporción a la representatividad que ostenten las organizaciones sindicales o empresariales en el ámbito territorial de la negociación.

3. La designación de los componentes de la comisión corresponderá a las partes negociadoras, quienes de mutuo acuerdo podrán designar un presidente y contar con la asistencia en las deliberaciones de asesores, que intervendrán, igual que el presidente, con voz pero sin voto.

4. En los convenios sectoriales el número de miembros en representación de cada parte no excederá de quince. En el resto de los convenios no se superará el número de trece.

5. Si la comisión negociadora optara por la no elección de un presidente, las partes deberán consignar en el acta de la sesión constitutiva de la comisión los procedimientos a emplear para moderar las sesiones y deberá firmar las actas que correspondan a las mismas un representante de cada una de ellas, junto con el secretario.

## CAPÍTULO II

### Procedimiento

#### ***Sección 1.ª Tramitación, aplicación e interpretación***

**Artículo 89.** *Tramitación.*

1. La representación de los trabajadores, o de los empresarios, que promueva la negociación, lo comunicará a la otra parte, expresando detalladamente en la comunicación, que deberá hacerse por escrito, la legitimación que ostenta de conformidad con los artículos anteriores, los ámbitos del convenio y las materias objeto de negociación. En el supuesto de que la promoción sea el resultado de la denuncia de un convenio colectivo vigente, la comunicación deberá efectuarse simultáneamente con el acto de la denuncia. De esta comunicación se enviará copia, a efectos de registro, a la autoridad laboral correspondiente en función del ámbito territorial del convenio.

La parte receptora de la comunicación solo podrá negarse a la iniciación de las negociaciones por causa legal o convencionalmente establecida, o cuando no se trate de

revisar un convenio ya vencido, sin perjuicio de lo establecido en los artículos 83 y 84; en cualquier caso se deberá contestar por escrito y motivadamente.

Ambas partes estarán obligadas a negociar bajo el principio de la buena fe.

En los supuestos de que se produjera violencia, tanto sobre las personas como sobre los bienes y ambas partes comprobaran su existencia, quedará suspendida de inmediato la negociación en curso hasta la desaparición de aquella.

2. En el plazo máximo de un mes a partir de la recepción de la comunicación, se procederá a constituir la comisión negociadora; la parte receptora de la comunicación deberá responder a la propuesta de negociación y ambas partes establecerán un calendario o plan de negociación.

3. Los acuerdos de la comisión requerirán, en cualquier caso, el voto favorable de la mayoría de cada una de las dos representaciones.

4. En cualquier momento de las deliberaciones, las partes podrán acordar la intervención de un mediador designado por ellas.

#### **Artículo 90.** *Validez.*

1. Los convenios colectivos a que se refiere esta ley han de formalizarse por escrito, bajo sanción de nulidad.

2. Los convenios deberán ser presentados ante la autoridad laboral competente, a los solos efectos de registro, dentro del plazo de quince días a partir del momento en que las partes negociadoras lo firmen. Una vez registrado, el convenio será remitido al órgano público competente para su depósito.

3. En el plazo máximo de veinte días desde la presentación del convenio en el registro se dispondrá por la autoridad laboral su publicación obligatoria y gratuita en el «Boletín Oficial del Estado» o en el correspondiente boletín oficial de la comunidad autónoma o de la provincia, en función del ámbito territorial del convenio.

4. El convenio entrará en vigor en la fecha en que acuerden las partes.

5. Si la autoridad laboral estimase que algún convenio conculca la legalidad vigente o lesiona gravemente el interés de terceros, se dirigirá de oficio a la jurisdicción social, la cual resolverá sobre las posibles deficiencias previa audiencia de las partes, conforme a lo establecido en la Ley 36/2011, de 10 de octubre, Reguladora de la Jurisdicción Social.

6. Sin perjuicio de lo establecido en el apartado anterior, la autoridad laboral velará por el respeto al principio de igualdad en los convenios colectivos que pudieran contener discriminaciones, directas o indirectas, por razón de sexo.

A tales efectos, podrá recabar el asesoramiento del Instituto de la Mujer y para la Igualdad de Oportunidades o de los organismos de igualdad de las comunidades autónomas, según proceda por su ámbito territorial. Cuando la autoridad laboral se haya dirigido a la jurisdicción social por entender que el convenio colectivo pudiera contener cláusulas discriminatorias, lo pondrá en conocimiento del Instituto de la Mujer y para la Igualdad de Oportunidades o de los organismos de igualdad de las comunidades autónomas, según su ámbito territorial, sin perjuicio de lo establecido en el artículo 95.3 de la Ley 36/2011, de 10 de octubre, reguladora de la Jurisdicción Social.

#### **Artículo 91.** *Aplicación e interpretación del convenio colectivo.*

1. Sin perjuicio de las competencias legalmente atribuidas a la jurisdicción social, el conocimiento y resolución de las cuestiones derivadas de la aplicación e interpretación de los convenios colectivos corresponderá a la comisión paritaria de los mismos.

2. No obstante lo establecido en el apartado anterior, en los convenios colectivos y en los acuerdos a que se refiere el artículo 83.2 y 3, se podrán establecer procedimientos, como la mediación y el arbitraje, para la solución de las controversias colectivas derivadas de la aplicación e interpretación de los convenios colectivos. El acuerdo logrado a través de la mediación y el laudo arbitral tendrán la misma eficacia jurídica y tramitación que los convenios colectivos regulados en esta ley, siempre que quienes hubiesen adoptado el acuerdo o suscrito el compromiso arbitral tuviesen la legitimación que les permita acordar, en el ámbito del conflicto, un convenio colectivo conforme a lo previsto en los artículos 87, 88 y 89.



Estos acuerdos y laudos serán susceptibles de impugnación por los motivos y conforme a los procedimientos previstos para los convenios colectivos. Específicamente cabrá el recurso contra el laudo arbitral en el caso de que no se hubiesen observado en el desarrollo de la actuación arbitral los requisitos y formalidades establecidos al efecto, o cuando el laudo hubiese resuelto sobre puntos no sometidos a su decisión.

3. En los supuestos de conflicto colectivo relativo a la interpretación o aplicación del convenio deberá intervenir la comisión paritaria del mismo con carácter previo al planteamiento formal del conflicto en el ámbito de los procedimientos no judiciales a que se refiere el apartado anterior o ante el órgano judicial competente.

4. Las resoluciones de la comisión paritaria sobre interpretación o aplicación del convenio tendrán la misma eficacia jurídica y tramitación que los convenios colectivos regulados en esta ley.

5. Los procedimientos de solución de conflictos a que se refiere este artículo serán, asimismo, de aplicación en las controversias de carácter individual, cuando las partes expresamente se sometan a ellos.

### **Sección 2.<sup>a</sup> Adhesión y extensión**

#### **Artículo 92. Adhesión y extensión.**

1. En las respectivas unidades de negociación, las partes legitimadas para negociar podrán adherirse, de común acuerdo, a la totalidad de un convenio colectivo en vigor, siempre que no estuvieran afectadas por otro, comunicándolo a la autoridad laboral competente a efectos de registro.

2. El Ministerio de Empleo y Seguridad Social, o el órgano correspondiente de las comunidades autónomas con competencia en la materia, podrán extender, con los efectos previstos en el artículo 82.3, las disposiciones de un convenio colectivo en vigor a una pluralidad de empresas y trabajadores o a un sector o subsector de actividad, por los perjuicios derivados para los mismos de la imposibilidad de suscribir en dicho ámbito un convenio colectivo de los previstos en este título III, debida a la ausencia de partes legitimadas para ello.

La decisión de extensión se adoptará siempre a instancia de parte y mediante la tramitación del procedimiento que reglamentariamente se determine, cuya duración no podrá exceder de tres meses, teniendo la ausencia de resolución expresa en el plazo establecido efectos desestimatorios de la solicitud.

Tendrán capacidad para iniciar el procedimiento de extensión quienes se hallen legitimados para promover la negociación colectiva en el ámbito correspondiente conforme a lo dispuesto en el artículo 87.2 y 3.

#### **Disposición adicional primera. Trabajo por cuenta propia.**

El trabajo realizado por cuenta propia no estará sometido a la legislación laboral, excepto en aquellos aspectos que por precepto legal se disponga expresamente.

#### **Disposición adicional segunda. Contratos para la formación y el aprendizaje.**

1. El límite de edad y de duración para los contratos para la formación y el aprendizaje establecidos en las letras a) y b) del artículo 11.2 no será de aplicación cuando se suscriban en el marco de los programas públicos de empleo y formación contemplados en el texto refundido de la Ley de Empleo.

Asimismo, en estos contratos las situaciones de incapacidad temporal, riesgo durante el embarazo, maternidad, adopción, guarda con fines de adopción, acogimiento, riesgo durante la lactancia y paternidad no interrumpirán el cómputo de la duración del contrato.

#### **2. (Derogado).**

#### **Disposición adicional tercera. Negociación colectiva y contrato fijo de obra.**

Lo dispuesto en el artículo 15.1.a) y 5 y en el artículo 49.1.c) se entiende sin perjuicio de lo que se establece o pueda establecerse sobre la regulación del contrato fijo de obra, incluida su indemnización por cese, en la negociación colectiva de conformidad con la



## § 12 Texto refundido de la Ley del Estatuto de los Trabajadores

---

disposición adicional tercera de la Ley 32/2006, de 18 de octubre, reguladora de la subcontratación en el sector de la construcción.

### **Disposición adicional cuarta.** *Conceptos retributivos.*

Las modificaciones introducidas por la Ley 11/1994, de 19 de mayo, por la que se modifican determinados artículos del Estatuto de los Trabajadores, y del texto articulado de la Ley de Procedimiento Laboral y de la Ley sobre Infracciones y Sanciones en el Orden Social, en la regulación legal del salario no afectarán a los conceptos retributivos que tuvieran reconocidos los trabajadores hasta el 12 de junio de 1994, que se mantendrán en los mismos términos que rigieran en ese momento hasta que por convenio colectivo se establezca un régimen salarial que conlleve la desaparición o modificación de dichos conceptos.

### **Disposición adicional quinta.** *Personal de alta dirección.*

Las retribuciones del personal de alta dirección gozarán de las garantías del salario establecidas en los artículos 27.2, 29, 32 y 33.

### **Disposición adicional sexta.** *Representación institucional de los empresarios.*

A efectos de ostentar representación institucional en defensa de intereses generales de los empresarios ante las Administraciones Públicas y otras entidades u organismos de carácter estatal o de comunidad autónoma que la tengan prevista, se entenderá que gozan de esta capacidad representativa las asociaciones empresariales que cuenten con el diez por ciento o más de las empresas y trabajadores en el ámbito estatal.

Asimismo, podrán también estar representadas las asociaciones empresariales de comunidad autónoma que cuenten en esta con un mínimo del quince por ciento de los empresarios y trabajadores. No estarán comprendidas en este supuesto las asociaciones empresariales que estén integradas en federaciones o confederaciones de ámbito estatal.

Las organizaciones empresariales que tengan la condición de más representativas con arreglo a esta disposición adicional gozarán de capacidad para obtener cesiones temporales del uso de inmuebles patrimoniales públicos en los términos que se establezcan legalmente.

### **Disposición adicional séptima.** *Regulación de condiciones por rama de actividad.*

La regulación de condiciones de trabajo por rama de actividad para los sectores económicos de la producción y demarcaciones territoriales en que no exista convenio colectivo podrá realizarse por el Gobierno, a propuesta del Ministerio de Empleo y Seguridad Social, previas las consultas que considere oportunas a las asociaciones empresariales y organizaciones sindicales, sin perjuicio de lo dispuesto en el artículo 92, que será siempre procedimiento prioritario.

### **Disposición adicional octava.** *Código de Trabajo.*

El Gobierno, a propuesta del Ministerio de Empleo y Seguridad Social, recogerá en un texto único denominado Código de Trabajo, las distintas leyes orgánicas y ordinarias que, junto con la presente, regulan las materias laborales, ordenándolas en títulos separados, uno por ley, con numeración correlativa, respetando íntegramente su texto literal.

Asimismo se incorporarán sucesiva y periódicamente a dicho Código de Trabajo todas las disposiciones generales laborales mediante el procedimiento que se fije por el Gobierno en cuanto a la técnica de incorporación, según el rango de las normas incorporadas.

### **Disposición adicional novena.** *Comisión Consultiva Nacional de Convenios Colectivos.*

1. La Comisión Consultiva Nacional de Convenios Colectivos, como órgano colegiado, adscrito al Ministerio de Empleo y Seguridad Social a través de la Dirección General de Empleo, de carácter tripartito y paritario e integrado por representantes de la Administración General del Estado, así como de las organizaciones empresariales y sindicales más representativas, tendrá las siguientes funciones:

## § 12 Texto refundido de la Ley del Estatuto de los Trabajadores

a) El asesoramiento y consulta sobre el ámbito funcional de los convenios colectivos y sobre el convenio colectivo de aplicación a una empresa, así como la consulta en el supuesto de extensión de un convenio colectivo regulado en el artículo 92.

b) El estudio, información y elaboración de documentación sobre la negociación colectiva, así como la difusión de la misma mediante el Observatorio de la Negociación Colectiva.

c) La intervención en los procedimientos de solución de discrepancias en los casos de desacuerdo en el periodo de consultas para la inaplicación de las condiciones de trabajo establecidas en los convenios colectivos de acuerdo con el artículo 82.3.

2. Reglamentariamente se establecerá la composición y organización de la Comisión Consultiva Nacional de Convenios Colectivos, así como sus procedimientos de actuación.

3. El funcionamiento y las decisiones de la Comisión Consultiva Nacional de Convenios Colectivos se entenderán siempre sin perjuicio de las atribuciones que correspondan a la jurisdicción y a la autoridad laboral en los términos establecidos por las leyes.

4. Para el desarrollo de las funciones establecidas en esta ley, la Comisión Consultiva Nacional de Convenios Colectivos será reforzada en sus actuaciones por la Dirección General de Empleo de acuerdo con las medidas de apoyo que se establezcan en las normas de desarrollo reglamentario, previa consulta con las organizaciones sindicales y empresariales más representativas.

5. Si alguna comunidad autónoma no tuviera constituido y en funcionamiento un órgano tripartito equivalente a la Comisión Consultiva Nacional de Convenios Colectivos ni mantuviera convenio de colaboración en vigor con el Ministerio de Empleo y Seguridad Social acordando la actuación de la Comisión en el ámbito territorial de esa comunidad, la Comisión Consultiva Nacional de Convenios Colectivos podrá, subsidiariamente y en tanto en cuanto no se constituyan y estén en funcionamiento dichos órganos tripartitos equivalentes, conocer de las solicitudes presentadas por las empresas y los representantes legales de los trabajadores para dar solución a las discrepancias surgidas por falta de acuerdo sobre la inaplicación de las condiciones de trabajo, presentes en el convenio colectivo de aplicación, cuando dicha inaplicación afecte a centros de trabajo de la empresa situados en el territorio de dicha comunidad autónoma.

**Disposición adicional décima.** *Cláusulas de los convenios colectivos referidas al cumplimiento de la edad ordinaria de jubilación.*

1. En aras de favorecer la prolongación de la vida laboral, los convenios colectivos podrán establecer cláusulas que posibiliten la extinción del contrato de trabajo por el cumplimiento por el trabajador de una edad igual o superior a 68 años, siempre que cumplan los siguientes requisitos:

a) La persona trabajadora afectada por la extinción del contrato de trabajo deberá reunir los requisitos exigidos por la normativa de Seguridad Social para tener derecho al cien por ciento de la pensión ordinaria de jubilación en su modalidad contributiva.

b) La medida deberá vincularse, como objetivo coherente de política de empleo expresado en el convenio colectivo, al relevo generacional a través de la contratación indefinida y a tiempo completo de, al menos, un nuevo trabajador o trabajadora.

2. Excepcionalmente, con el objetivo de alcanzar la igualdad real y efectiva entre mujeres y hombres coadyuvando a superar la segregación ocupacional por género, el límite del apartado anterior podrá rebajarse hasta la edad ordinaria de jubilación fijada por la normativa de Seguridad Social cuando la tasa de ocupación de las mujeres trabajadoras por cuenta ajena afiliadas a la Seguridad Social en alguna de las actividades económicas correspondientes al ámbito funcional del convenio sea inferior al 20 por ciento de las personas ocupadas en las mismas.

Las actividades económicas que se tomarán como referencia para determinar el cumplimiento de esta condición estará definida por los códigos de la Clasificación Nacional de Actividades Económicas (CNAE) en vigor en cada momento, incluidos en el ámbito del convenio aplicable según los datos facilitados al realizar su inscripción en el Registro y depósito de convenios y acuerdos colectivos de trabajo y planes de igualdad (REGCON), de conformidad con el artículo 6.2 y el anexo 1 del Real Decreto 713/2010, de 28 de mayo,

## § 12 Texto refundido de la Ley del Estatuto de los Trabajadores

sobre registro y depósito de convenios y acuerdos colectivos de trabajo. La Administración de la Seguridad Social facilitará la tasa de ocupación de las trabajadoras respecto de la totalidad de trabajadores por cuenta ajena en cada una de las CNAE correspondientes en la fecha de constitución de la comisión negociadora del convenio.

La aplicación de esta excepción exigirá, además, el cumplimiento de los siguientes requisitos:

a) La persona afectada por la extinción del contrato de trabajo deberá reunir los requisitos exigidos por la normativa de Seguridad Social para tener derecho al cien por ciento de la pensión ordinaria de jubilación en su modalidad contributiva.

b) En el CNAE al que esté adscrita la persona afectada por la aplicación de esta cláusula concurra una tasa de ocupación de empleadas inferior al 20 por ciento sobre el total de personas trabajadoras a la fecha de efectos de la decisión extintiva. Este CNAE será el que resulte aplicable para la determinación de los tipos de cotización para la cobertura de las contingencias de accidentes de trabajo y enfermedades profesionales.

c) Cada extinción contractual en aplicación de esta previsión deberá llevar aparejada simultáneamente la contratación indefinida y a tiempo completo de, al menos, una mujer en la mencionada actividad.

La decisión extintiva de la relación laboral será con carácter previo comunicada por la empresa a los representantes legales de los trabajadores y a la propia persona trabajadora afectada.

**Disposición adicional undécima.** *Acreditación de la capacidad representativa de las organizaciones sindicales.*

A los efectos de expedición de las certificaciones acreditativas de la capacidad representativa de las organizaciones sindicales en el ámbito estatal prevista en el artículo 75.7, las comunidades autónomas deberán remitir mensualmente copia de las actas electorales registradas a la oficina pública estatal.

**Disposición adicional duodécima.** *Preavisos.*

El Gobierno podrá reducir el plazo mínimo de preaviso de un mes previsto en el párrafo segundo del artículo 67.1, en los sectores de actividad con alta movilidad del personal, previa consulta con las organizaciones sindicales que en ese ámbito funcional ostenten, al menos, el diez por ciento de los representantes de los trabajadores, y con las asociaciones empresariales que cuenten con el diez por ciento de los empresarios y de los trabajadores afectados por el mismo ámbito funcional.

**Disposición adicional decimotercera.** *Solución no judicial de conflictos.*

En el supuesto de que, aun no habiéndose pactado en el convenio colectivo aplicable un procedimiento para resolver las discrepancias en los periodos de consultas, se hubieran establecido, conforme al artículo 83, órganos o procedimientos no judiciales de solución de conflictos en el ámbito territorial correspondiente, quienes sean parte en dichos periodos de consultas podrán someter de común acuerdo su controversia a dichos órganos.

**Disposición adicional decimocuarta.** *Consideración de víctimas del terrorismo a efectos laborales.*

Se consideran incluidas a efectos de lo dispuesto en los artículos 37.8 y 40.4 las personas a las que se refieren los artículos 5 y 33 de la Ley 29/2011, de 22 de septiembre, de Reconocimiento y Protección Integral a las Víctimas del Terrorismo.

**Disposición adicional decimoquinta.** *Aplicación de los límites de duración del contrato por obra o servicio determinados y al encadenamiento de contratos en las Administraciones Públicas.*

1. (Derogado)
2. (Derogado)

3. Para la aplicación del límite al encadenamiento de contratos previsto en el artículo 15.5, solo se tendrán en cuenta los contratos celebrados en el ámbito de cada una de las Administraciones Públicas sin que formen parte de ellas, a estos efectos, los organismos públicos, agencias y demás entidades de derecho público con personalidad jurídica propia vinculadas o dependientes de las mismas. En todo caso, lo dispuesto en dicho artículo 15.5 no será de aplicación respecto de las modalidades particulares de contrato de trabajo contempladas en la Ley Orgánica 6/2001, de 21 de diciembre, de Universidades o en cualesquiera otras normas con rango de ley.

**Disposición adicional decimosexta.** *Aplicación del despido por causas económicas, técnicas, organizativas o de producción en el sector público.*

**(Derogada)**

**Disposición adicional decimoséptima.** *Suspensión del contrato de trabajo y reducción de jornada en las Administraciones Públicas.*

Lo previsto en el artículo 47 no será de aplicación a las Administraciones Públicas y a las entidades de derecho público vinculadas o dependientes de una o varias de ellas y de otros organismos públicos, salvo a aquellas que se financien mayoritariamente con ingresos obtenidos como contrapartida de operaciones realizadas en el mercado.

**Disposición adicional decimoctava.** *Discrepancias en materia de conciliación.*

Las discrepancias que surjan entre empresarios y trabajadores en relación con el ejercicio de los derechos de conciliación de la vida personal, familiar y laboral reconocidos legal o convencionalmente se resolverán por la jurisdicción social a través del procedimiento establecido en el artículo 139 de la Ley 36/2011, de 10 de octubre, Reguladora de la Jurisdicción Social.

**Disposición adicional decimonovena.** *Cálculo de indemnizaciones en determinados supuestos de jornada reducida.*

1. En los supuestos de reducción de jornada contemplados en el artículo 37.4 en su párrafo final, así como en sus apartados 5, 6 y 8, el salario a tener en cuenta a efectos del cálculo de las indemnizaciones previstas en esta ley será el que hubiera correspondido a la persona trabajadora sin considerar la reducción de jornada efectuada, siempre y cuando no hubiera transcurrido el plazo máximo legalmente establecido para dicha reducción.

2. Igualmente, será de aplicación lo dispuesto en el párrafo anterior en los supuestos de ejercicio a tiempo parcial de los derechos según lo establecido en el séptimo párrafo del artículo 48.4, en el segundo párrafo del artículo 48.5 y en el artículo 48 bis.

**Disposición adicional vigésima.** *Contratos formativos celebrados con trabajadores con discapacidad.*

1. Las empresas que celebren contratos formativos con trabajadores con discapacidad tendrán derecho a una bonificación de cuotas con cargo a los presupuestos del Servicio Público de Empleo Estatal, durante la vigencia del contrato, del cincuenta por ciento de la cuota empresarial de la Seguridad Social correspondiente a contingencias comunes, previstas para estos contratos.

2. Continuarán siendo de aplicación a los contratos formativos que se celebren con trabajadores con discapacidad que trabajen en centros especiales de empleo las peculiaridades que para dichos contratos se prevén en el artículo 7 del Real Decreto 1368/1985, de 17 de julio, por el que se regula la relación laboral de carácter especial de las personas con discapacidad que trabajen en los Centros Especiales de Empleo.

3. Las bonificaciones de cuotas a las que se refiere el apartado 1 se aplicarán por la Tesorería General de la Seguridad Social conforme a los datos, aplicaciones y programas de los que disponga para la gestión liquidatoria y recaudatoria de recursos del sistema de la Seguridad Social. La Inspección de Trabajo y Seguridad Social vigilará su procedencia.

**Disposición adicional vigesimoprimera.** *Sustitución de trabajadores excedentes por cuidado de familiares.*

**(Derogada)**

**Disposición adicional vigesimosegunda.** *Permisos de nacimiento, adopción, del progenitor diferente de la madre biológica y lactancia del personal laboral al servicio de las Administraciones públicas.*

Resultarán de aplicación al personal laboral de las Administraciones públicas los permisos de nacimiento, adopción, del progenitor diferente de la madre biológica y lactancia regulados en el texto refundido de la Ley del Estatuto Básico del Empleado Público, aprobado por Real Decreto Legislativo 5/2015, de 30 de octubre, no siendo de aplicación a este personal, por tanto, las previsiones de la presente Ley sobre las suspensiones de los contratos de trabajo que, en su caso, corresponderían por los mismos supuestos de hecho.

**Disposición adicional vigesimotercera.** *Presunción de laboralidad en el ámbito de las plataformas digitales de reparto.*

Por aplicación de lo establecido en el artículo 8.1, se presume incluida en el ámbito de esta ley la actividad de las personas que presten servicios retribuidos consistentes en el reparto o distribución de cualquier producto de consumo o mercancía, por parte de empleadoras que ejercen las facultades empresariales de organización, dirección y control de forma directa, indirecta o implícita, mediante la gestión algorítmica del servicio o de las condiciones de trabajo, a través de una plataforma digital.

Esta presunción no afecta a lo previsto en el artículo 1.3 de la presente norma.

**Disposición adicional vigesimocuarta.** *Compromiso de reducción de la tasa de temporalidad.*

1. El Gobierno efectuará una evaluación de los resultados obtenidos por las medidas previstas en el Real Decreto-ley 32/2021, de 28 de diciembre, de medidas urgentes para la reforma laboral, la garantía de la estabilidad en el empleo y la transformación del mercado de trabajo, mediante el análisis de los datos de contratación temporal e indefinida en enero del año 2025, procediendo a la publicación oficial, a estos efectos, de la tasa de temporalidad general y por sectores.

Dicha evaluación deberá repetirse cada dos años.

2. En el caso de que los resultados de la evaluación anterior demuestren que no se avanza en la reducción de la tasa de temporalidad, ya sea en la general o en la de los diferentes sectores, el Gobierno elevará a la mesa de diálogo social una propuesta de medidas adicionales que permitan la consecución de dicho objetivo, general o sectorial, para su discusión y eventual acuerdo con los interlocutores sociales.

**Disposición adicional vigesimoquinta.** *Acciones formativas en los expedientes de regulación temporal de empleo regulados en los artículos 47 y 47 bis.*

Durante las reducciones de jornada de trabajo o suspensiones de contratos de trabajo a las que se refieren los artículos 47 y 47 bis, las empresas podrán desarrollar acciones formativas para cada una de las personas afectadas, que tendrán como objetivo la mejora de las competencias profesionales y la empleabilidad de las personas trabajadoras.

A través de estas acciones se priorizará el desarrollo de acciones formativas dirigidas a atender las necesidades formativas reales de las empresas y los trabajadores incluyendo las vinculadas a la adquisición de competencias digitales, así como aquellas que permitan recualificar a las personas trabajadoras, aunque no tengan relación directa con la actividad desarrollada en la empresa.

Las acciones formativas se desarrollarán a través de cualquiera de los tipos de formación previstos en la Ley Orgánica 5/2002, de 19 de junio, de las Cualificaciones y de la Formación Profesional y en la Ley 30/2015, de 9 de septiembre, por la que se regula el sistema de formación profesional, de acuerdo con los requisitos y procedimientos



## § 12 Texto refundido de la Ley del Estatuto de los Trabajadores

establecidos en dichas normas, o a través de cualquier otro sistema de formación acreditada.

Las acciones formativas deberán desarrollarse durante la aplicación de la reducción de la jornada o suspensión del contrato, en el ámbito de un expediente de regulación temporal de empleo, o en tiempo de trabajo. En cualquier caso, deberán respetarse los descansos legalmente establecidos y el derecho a la conciliación de la vida laboral, personal y familiar.

**Disposición adicional vigesimosexta.** *Acceso a los datos de los expedientes de regulación temporal de empleo por la Tesorería General de la Seguridad Social, el Servicio Público de Empleo Estatal y la Inspección de Trabajo y Seguridad Social.*

La Tesorería General de la Seguridad Social, el Servicio Público de Empleo Estatal y la Inspección de Trabajo y Seguridad Social tendrán acceso, a través de los procedimientos automatizados que se establezcan, a todos los datos necesarios para la identificación y tipo del expediente de regulación temporal de empleo, de la empresa y de las personas trabajadoras incluidas en el expediente, el tipo de medida a aplicar, el período en el que se puede producir la reducción de jornada de trabajo o suspensión de los contratos de trabajo y el porcentaje máximo de reducción de jornada o período máximo de suspensión de contrato previsto respecto de cada persona trabajadora.

**Disposición adicional vigesimoséptima.** *Régimen jurídico aplicable en los casos de contratas y subcontratas suscritas con centros especiales de empleo.*

En los casos de contratas y subcontratas suscritas con los centros especiales de empleo regulados en el texto refundido de la Ley General de derechos de las personas con discapacidad y de su inclusión social, aprobado por el Real Decreto Legislativo 1/2013, de 29 de noviembre, no será de aplicación el artículo 42.6 del texto refundido de la Ley del Estatuto de los Trabajadores.

**Disposición adicional vigesimooctava.** *Elecciones a órganos de representación en el ámbito de las personas artistas que desarrollan su actividad en las artes escénicas, audiovisuales y musicales, así como de las personas que realizan actividades técnicas o auxiliares necesarias para el desarrollo de dicha actividad.*

Como excepción a lo dispuesto en el artículo 69.2, las personas dedicadas a las actividades artísticas, así como a las actividades técnicas y auxiliares necesarias para su desarrollo, incluidas en el ámbito de aplicación del Real Decreto 1435/1985, de 1 de agosto, por el que se regula la relación laboral especial de las personas artistas que desarrollan su actividad en las artes escénicas, audiovisuales y musicales, así como de las personas que realizan actividades técnicas o auxiliares necesarias para el desarrollo de dicha actividad, serán electoras cuando sean mayores de dieciséis años y elegibles cuando tengan dieciocho años cumplidos y siempre que, en ambos casos, cuenten con una antigüedad en la empresa de, al menos, veinte días.

**Disposición transitoria primera.** *Contratos celebrados antes de la entrada en vigor de esta ley.*

Continuarán siendo de aplicación a los contratos celebrados antes de la entrada en vigor de esta ley las normas específicas aplicables a cada una de las modalidades contractuales que estuvieran vigentes en el momento en que dichos contratos se concertaron, salvo que otra cosa se hubiera establecido legalmente.

**Disposición transitoria segunda.** *Contratos para la formación y el aprendizaje.*

**1. (Derogado).**

2. Las referencias realizadas en las disposiciones legales, reglamentarias o en los convenios colectivos al contrato para la formación deberán entenderse realizadas, a partir del 31 de agosto de 2011, al contrato para la formación y el aprendizaje a que se refiere el artículo 11.2 en la medida en que no se opongan o contradigan lo establecido en el mismo.



**Disposición transitoria tercera.** *Contratos a tiempo parcial por jubilación parcial y de relevo y edad de jubilación.*

A efectos de lo establecido los artículos 12.6 y 7, se tendrán en cuenta las edades previstas en el texto refundido de la Ley General de la Seguridad Social.

**Disposición transitoria cuarta.** *Negociación colectiva y modalidades contractuales.*

Lo dispuesto en el artículo 15.1.a) en materia de duración máxima del contrato se entiende sin perjuicio de lo que estuviera establecido en los convenios colectivos sectoriales vigentes a 19 de septiembre de 2010 sobre la duración máxima del contrato por obra o servicio determinados.

**Disposición transitoria quinta.** *Limitación del encadenamiento de modalidades contractuales.*

1. Lo previsto en el artículo 15.5 será de aplicación a los contratos de trabajo suscritos a partir del 18 de junio de 2010.

2. Respecto a los contratos suscritos por el trabajador antes del 18 de junio de 2010, seguirá siendo de aplicación, a los efectos del cómputo del número de contratos, lo establecido en el artículo 15.5 según la redacción dada al mismo por la Ley 43/2006, de 29 de diciembre, para la mejora del crecimiento y del empleo, siempre que los contratos se hubieran celebrado a partir del 15 de junio de 2006.

Respecto a los contratos suscritos por el trabajador antes de 15 de junio de 2006, a los efectos del cómputo del número de contratos, del periodo y del plazo previsto en el citado artículo 15.5, se tomará en consideración el vigente a 15 de junio de 2006.

3. A los efectos de lo establecido en el artículo 15.5, quedará excluido del cómputo del plazo de veinticuatro meses y del periodo de treinta meses a que se refiere el citado artículo el tiempo transcurrido entre el 31 de agosto de 2011 y el 31 de diciembre de 2012, haya existido o no prestación de servicios por el trabajador entre dichas fechas, computándose en todo caso a los efectos de lo indicado en dicho artículo los periodos de servicios transcurridos, respectivamente, con anterioridad o posterioridad a las mismas.

**Disposición transitoria sexta.** *Horas complementarias.*

El régimen de horas complementarias pactado con anterioridad al 22 de diciembre de 2013 continuará siendo de aplicación en los contratos vigentes a dicha fecha, salvo que las partes acuerden modificarlo en los términos establecidos en la actual redacción de los apartados 4 y 5 del artículo 12.

**Disposición transitoria séptima.** *Duración del permiso de paternidad en los casos de nacimiento, adopción, guarda con fines de adopción o acogimiento hasta la entrada en vigor de la Ley 9/2009, de 6 de octubre.*

En tanto no entre en vigor la Ley 9/2009, de 6 de octubre, de ampliación de la duración del permiso de paternidad en los casos de nacimiento, adopción o acogida, la duración del permiso de paternidad a que se refiere el primer párrafo del artículo 48.7 será de trece días ininterrumpidos ampliables en los supuestos de parto, adopción, guarda con fines de adopción o acogimiento múltiples en dos días más por cada hijo a partir del segundo.

De conformidad con la disposición adicional sexta de la Ley 2/2008, de 23 de diciembre, de Presupuestos Generales del Estado para 2009, dicho permiso tendrá una duración de veinte días cuando el nuevo nacimiento, adopción, guarda con fines de adopción o acogimiento se produzca en una familia numerosa, cuando la familia adquiera dicha condición con el nuevo nacimiento, adopción, guarda con fines de adopción o acogimiento o cuando en la familia haya una persona con discapacidad. La duración indicada se ampliará en los supuestos de parto, adopción, guarda con fines de adopción o acogimiento múltiples

en dos días más por cada hijo o menor a partir del segundo, o si uno de ellos es una persona con discapacidad.

---

(\*) Téngase en cuenta que la Ley 9/2009, de 6 de octubre, entró en vigor el 1 de enero de 2017. Ref. BOE-A-2009-15958

**Disposición transitoria octava.** *Indemnización por finalización de contrato temporal.*

1. La indemnización prevista a la finalización del contrato temporal establecida en el artículo 49.1.c) se aplicará de modo gradual conforme al siguiente calendario:

Ocho días de salario por cada año de servicio para los contratos temporales celebrados hasta el 31 de diciembre de 2011.

Nueve días de salario por cada año de servicio para los contratos temporales celebrados a partir del 1 de enero de 2012.

Diez días de salario por cada año de servicio para los contratos temporales celebrados a partir del 1 de enero de 2013.

Once días de salario por cada año de servicio para los contratos temporales celebrados a partir del 1 de enero de 2014.

Doce días de salario por cada año de servicio para los contratos temporales celebrados a partir del 1 de enero de 2015.

2. La indemnización por finalización del contrato a la que se refiere el citado artículo 49.1.c) no será de aplicación a las extinciones de contratos celebrados con anterioridad al 4 de marzo de 2001, cualquiera que sea la fecha de su extinción.

**Disposición transitoria novena.** *Aplicación temporal de lo establecido en la disposición adicional décima.*

Lo establecido en la disposición adicional décima sólo se aplicará a los convenios colectivos suscritos desde el 1 de enero de 2022. En los convenios colectivos suscritos con anterioridad a esta fecha, las cláusulas de jubilación forzosa podrán ser aplicadas hasta tres años después de la finalización de la vigencia inicial pactada del convenio en cuestión.

**Disposición transitoria décima.** *Régimen aplicable a expedientes de regulación de empleo iniciados conforme a la normativa anterior.*

1. Los expedientes de regulación de empleo para la extinción o suspensión de los contratos de trabajo o para la reducción de jornada que estuvieran en tramitación a 12 de febrero de 2012 se regirán por la normativa vigente en el momento de su inicio.

2. Los expedientes de regulación de empleo para la extinción o la suspensión de los contratos de trabajo o para la reducción de jornada resueltos por la autoridad laboral y con vigencia en su aplicación a 12 de febrero de 2012 se regirán por la normativa en vigor cuando se dictó la resolución del expediente.

**Disposición transitoria undécima.** *Indemnizaciones por despido improcedente.*

1. La indemnización por despido prevista en el artículo 56.1 será de aplicación a los contratos suscritos a partir del 12 de febrero de 2012.

2. La indemnización por despido improcedente de los contratos formalizados con anterioridad al 12 de febrero de 2012 se calculará a razón de cuarenta y cinco días de salario por año de servicio por el tiempo de prestación de servicios anterior a dicha fecha, prorrateándose por meses los periodos de tiempo inferiores a un año, y a razón de treinta y tres días de salario por año de servicio por el tiempo de prestación de servicios posterior, prorrateándose igualmente por meses los periodos de tiempo inferiores a un año. El importe indemnizatorio resultante no podrá ser superior a setecientos veinte días de salario, salvo que del cálculo de la indemnización por el periodo anterior al 12 de febrero de 2012 resultase un número de días superior, en cuyo caso se aplicará este como importe indemnizatorio máximo, sin que dicho importe pueda ser superior a cuarenta y dos mensualidades, en ningún caso.

## § 12 Texto refundido de la Ley del Estatuto de los Trabajadores

3. A efectos de indemnización por extinción por causas objetivas, los contratos de fomento de la contratación indefinida celebrados con anterioridad al 12 de febrero de 2012 continuarán rigiéndose por la normativa a cuyo amparo se concertaron.

En caso de despido disciplinario, la indemnización por despido improcedente se calculará conforme a lo dispuesto en el apartado 2.

**Disposición transitoria duodécima.** *Salarios de tramitación.*

Lo dispuesto en el artículo 56.5 será de aplicación a los expedientes de reclamación al Estado de salarios de tramitación en los que no hubiera recaído sentencia firme de despido el 15 de julio de 2012.

**Disposición transitoria decimotercera.** *Aplicación paulatina del artículo 48 en la redacción por el Real Decreto-ley 6/2019, de 1 de marzo, de medidas urgentes para garantía de la igualdad de trato y de oportunidades entre mujeres y hombres en el empleo y la ocupación.*

1. Los apartados 4, 5, y 6 del artículo 48, en la redacción dada por el Real Decreto-ley 6/2019, de 1 de marzo, de medidas urgentes para garantía de la igualdad de trato y de oportunidades entre mujeres y hombres en el empleo y la ocupación, serán de aplicación gradual conforme a las siguientes reglas:

a) En el caso de nacimiento, la madre biológica disfrutará completamente de los periodos de suspensión regulados en el Real Decreto-ley 6/2019, de 1 de marzo, desde su entrada en vigor.

b) A partir de la entrada en vigor del Real Decreto-ley 6/2019, de 1 de marzo, en el caso de nacimiento, el otro progenitor contará con un periodo de suspensión total de ocho semanas, de las cuales las dos primeras, deberá disfrutarlas de forma ininterrumpida inmediatamente tras el parto.

La madre biológica podrá ceder al otro progenitor un periodo de hasta cuatro semanas de su periodo de suspensión de disfrute no obligatorio. El disfrute de este periodo por el otro progenitor, así como el de las restantes seis semanas, se adecuará a lo dispuesto en el artículo 48.4.

c) A partir de la entrada en vigor del Real Decreto-ley 6/2019, de 1 de marzo, en el caso de adopción, guarda con fines de adopción o acogimiento, cada progenitor dispondrá de un periodo de suspensión de seis semanas a disfrutar a tiempo completo de forma obligatoria e ininterrumpida inmediatamente después de la resolución judicial por la que se constituye la adopción o bien de la decisión administrativa de guarda con fines de adopción o de acogimiento. Junto a las seis semanas de disfrute obligatorio, los progenitores/as podrán disponer de un total de doce semanas de disfrute voluntario que deberán disfrutar de forma ininterrumpida dentro de los doce meses siguientes a la resolución judicial por la que se constituya la adopción o bien a la decisión administrativa de guarda con fines de adopción o de acogimiento, de conformidad con lo previsto en el artículo 48.5. Cada progenitor podrá disfrutar individualmente de un máximo de diez semanas sobre las doce semanas totales de disfrute voluntario, quedando las restantes sobre el total de las doce semanas a disposición del otro progenitor. Cuando los dos progenitores que ejerzan este derecho trabajen para la misma empresa, ésta podrá limitar el disfrute simultáneo de las doce semanas voluntarias por razones fundadas y objetivas, debidamente motivadas por escrito.

d) A partir de 1 de enero de 2020, en el caso de nacimiento, el otro progenitor contará con un periodo de suspensión total de doce semanas, de las cuales las cuatro primeras deberá disfrutarlas de forma ininterrumpida inmediatamente tras el parto. La madre biológica podrá ceder al otro progenitor un periodo de hasta dos semanas de su periodo de suspensión de disfrute no obligatorio. El disfrute de este periodo por el otro progenitor, así como el de las restantes ocho semanas, se adecuará a lo dispuesto en el artículo 48.4.

e) A partir de 1 de enero de 2020, en el caso de adopción, guarda con fines de adopción o acogimiento, cada progenitor dispondrá de un periodo de suspensión de seis semanas a disfrutar a tiempo completo de forma obligatoria e ininterrumpida inmediatamente después de la resolución judicial por la que se constituye la adopción o bien de la decisión administrativa de guarda con fines de adopción o de acogimiento. Junto a las seis semanas de disfrute obligatorio, los progenitores/as podrán disponer de un total de dieciséis semanas

de disfrute voluntario que deberán disfrutar de forma ininterrumpida dentro de los doce meses siguientes a la resolución judicial por la que se constituya la adopción o bien a la decisión administrativa de guarda con fines de adopción o de acogimiento, de conformidad con lo previsto en el artículo 48.5. Cada progenitor podrá disfrutar individualmente de un máximo de diez semanas sobre las dieciséis semanas totales de disfrute voluntario, quedando las restantes sobre el total de las dieciséis semanas a disposición del otro progenitor. Cuando los dos progenitores que ejerzan este derecho trabajen para la misma empresa, ésta podrá limitar el disfrute simultáneo de las dieciséis semanas voluntarias por razones fundadas y objetivas, debidamente motivadas por escrito.

f) A partir de 1 de enero de 2021, cada progenitor disfrutará de igual periodo de suspensión del contrato de trabajo, incluyendo seis semanas de permiso obligatorio para cada uno de ellos, siendo de aplicación íntegra la nueva regulación dispuesta en el Real Decreto-ley 6/2019, de 1 de marzo.

2. En tanto no se produzca la total equiparación en los periodos de suspensión de ambos progenitores, y en el periodo de aplicación paulatina, el nuevo sistema se aplicará con las siguientes particularidades:

a) En caso de fallecimiento de la madre biológica, con independencia de que ésta realizara o no algún trabajo, el otro progenitor tendrá derecho a la totalidad de 16 semanas de suspensión previstas para la madre biológica de conformidad con el artículo 48.4.

b) En el caso de nacimiento, el otro progenitor podrá seguir haciendo uso del periodo de suspensión inicialmente cedido por la madre biológica aunque, en el momento previsto para la reincorporación de la madre al trabajo, ésta se encuentre en situación de incapacidad temporal.

c) En el caso de que un progenitor no tuviese derecho a suspender su actividad profesional con derecho a prestaciones de acuerdo con las normas que regulen dicha actividad, el otro progenitor tendrá derecho a suspender su contrato de trabajo por la totalidad de 16 semanas, sin que le sea aplicable ninguna limitación del régimen transitorio.

d) En los supuestos de adopción, de guarda con fines de adopción y de acogimiento, de acuerdo con el artículo 45.1.d), en caso de que ambos progenitores trabajen, el periodo de suspensión se distribuirá a opción de los interesados, que podrán disfrutarlo de forma simultánea o sucesiva, dentro de los límites de disfrute compartido establecidos para cada año del periodo transitorio. Los periodos a los que se refieren dichos apartados podrán disfrutarse en régimen de jornada completa o a tiempo parcial, previo acuerdo entre los empresarios y los trabajadores afectados, en los términos que reglamentariamente se determinen.

#### **Disposición final primera.** *Título competencial.*

Esta ley se dicta de acuerdo con lo establecido en el artículo 149.1.7.<sup>a</sup> de la Constitución Española, que atribuye al Estado la competencia exclusiva en materia de legislación laboral sin perjuicio de su ejecución por los órganos de las comunidades autónomas.

#### **Disposición final segunda.** *Desarrollo reglamentario.*

1. El Gobierno dictará las disposiciones que sean precisas para el desarrollo de esta ley.

2. El Gobierno, previas las consultas que considere oportunas a las asociaciones empresariales y organizaciones sindicales, dictará las normas necesarias para la aplicación del título II en aquellas empresas pertenecientes a sectores de actividad en las que sea relevante el número de trabajadores no fijos o el de trabajadores menores de dieciocho años, así como a los colectivos en los que, por la naturaleza de sus actividades, se ocasione una movilidad permanente, una acusada dispersión o unos desplazamientos de localidad, ligados al ejercicio normal de sus actividades, y en los que concurren otras circunstancias que hagan aconsejable su inclusión en el ámbito de aplicación del título II citado. En todo caso, dichas normas respetarán el contenido básico de esos procedimientos de representación en la empresa.

### § 13

Ley 10/1997, de 24 de abril, sobre derechos de información y consulta de los trabajadores en las empresas y grupos de empresas de dimensión comunitaria

---

Jefatura del Estado  
«BOE» núm. 99, de 25 de abril de 1997  
Última modificación: 20 de mayo de 2011  
Referencia: BOE-A-1997-8874

---

JUAN CARLOS I

REY DE ESPAÑA

A todos los que la presente vieren y entendieren.

Sabed: Que las Cortes Generales han aprobado y Yo vengo en sancionar la siguiente Ley:

#### EXPOSICIÓN DE MOTIVOS

##### 1

La mejora de los instrumentos de participación de los trabajadores en la empresa ha constituido, desde hace más de dos décadas, una de las aspiraciones fundamentales de las instituciones de la Comunidad Europea en el terreno de la política social. Por ello, cuando el 22 de septiembre de 1994, el Consejo de Ministros de la Unión Europea aprobaba la Directiva 94/45/CE sobre la constitución de un comité de empresa europeo o de un procedimiento de información y consulta a los trabajadores en las empresas y grupos de empresas de dimensión comunitaria, estaba cerrando un capítulo del devenir de la Europa social con una norma de extraordinaria importancia.

En el camino quedaban diversas iniciativas comunitarias dirigidas a facilitar la participación de los trabajadores en las empresas europeas, entre las que es obligada la cita del proyecto de 5.ª Directiva relativa a la estructura de las sociedades anónimas y a los poderes y obligaciones de sus órganos, cuya primera formulación se remonta a 1972, así como del proyecto de Directiva sobre los procedimientos de información y consulta de los trabajadores de 1980, comúnmente conocida por el nombre de su inspirador como Directiva Vredeling. Igualmente, en estos años se han producido dos profundas modificaciones del Tratado originario de la Comunidad Económica Europea, a través del Acta Única Europea y del Tratado de la Unión Europea, Tratado este último donde se ha hecho patente, en materia de política social, la voluntad de entonces once de los Estados miembros de profundizar en la vía trazada por la Carta comunitaria de Derechos Sociales Fundamentales de los Trabajadores de 1989. De acuerdo con dicha voluntad, los Estados miembros firmaron, con

§ 13 Ley sobre derechos de información y consulta de los trabajadores en las empresas

---

la excepción del Reino Unido, un Acuerdo sobre la Política Social, anexo al Protocolo número 14 del mismo Título anexo al Tratado de la Unión Europea.

En el punto 17 de la Carta comunitaria se afirma que «la información, la consulta y la participación de los trabajadores deben desarrollarse según mecanismos adecuados y teniendo en cuenta las prácticas vigentes en los diferentes Estados miembros» y que «ello es especialmente aplicable en aquellas empresas o grupos de empresas que tengan establecimientos situados en varios Estados miembros». Por su parte, el artículo 1 del Acuerdo sobre la Política Social señala que constituye objetivo, entre otros, de la Comunidad y de los Estados miembros el diálogo social, mientras que su artículo 2 dispone que en la consecución de tal objetivo la Comunidad apoyará y completará la acción de los Estados miembros en el ámbito de la información y consulta de los trabajadores, para lo cual el Consejo podrá adoptar, mediante Directivas, las disposiciones mínimas que habrán de aplicarse progresivamente.

Con la base jurídica de este artículo 2 del Acuerdo sobre Política Social, la Directiva 94/45/CE constituye la primera manifestación en el Derecho social comunitario del citado Acuerdo anexo al Protocolo número 14 del Tratado de Maastricht.

## 2

La Directiva sobre el comité de empresa europeo es una respuesta social al gran mercado interior, realidad jurídica alcanzada el 1 de enero de 1993 y propiciada por el Acta Única Europea de 1986. El mercado interior, el mercado único, ha dado y dará lugar a un complejo y creciente proceso de concentraciones de empresas, fusiones transfronterizas, absorciones, asociaciones, «joint-ventures», uniones temporales, etc., que ha provocado, entre otros efectos, una transnacionalización de las empresas y grupos de empresas. Ahora bien, el legislador comunitario ha sido consciente de que los procedimientos de información y consulta a los trabajadores previstos en las legislaciones y prácticas nacionales no se adaptan a esa estructura transnacional de las empresas. Por ello ha tratado de asegurar que las actividades económicas en el mercado interior se desarrollen de forma armoniosa, para lo que es, sin duda, preciso que las empresas y grupos con centros de trabajo en varios Estados miembros informen y consulten a los representantes de los trabajadores afectados por sus decisiones.

En un contexto de cambio económico, donde el gobierno de las empresas exige un enfoque más flexible a la vez que participativo, la Directiva trata de superar las insuficiencias de los mecanismos tradicionales de participación de los trabajadores a nivel nacional, mecanismos que, precisamente por su alcance exclusivamente nacional, son inadecuados para abordar los procesos de toma de decisiones al nivel central de las empresas o grupos, con implicaciones y consecuencias para el conjunto de los trabajadores de la Comunidad. La Directiva, cuyo objeto es mejorar los derechos de información y consulta de los trabajadores en las empresas y grupos de empresas de dimensión comunitaria, aborda con un enfoque flexible y pragmático la información y la consulta a los trabajadores a nivel europeo, como condición mínima indispensable para que las decisiones sean adoptadas y aplicadas en un contexto social aceptable. Para ello, se han tenido en cuenta en gran medida las experiencias y prácticas que en los últimos años se han venido desarrollando, de manera espontánea y voluntaria, en diversos grupos empresariales europeos, así como las opiniones expresadas por los interlocutores sociales europeos en el proceso de diálogo que precedió a la adopción de la Directiva.

## 3

La presente Ley transpone al ordenamiento jurídico español la Directiva 94/45/CE. Dada la peculiaridad del sistema de fuentes del Derecho laboral, debe justificarse por qué se ha optado por la elaboración de una norma de origen legal en vez de confiar la transposición a una iniciativa de carácter convencional. Se ha dicho, y es cierto, que la Directiva 94/45/CE constituye una clara muestra del principio de subsidiariedad en su doble dimensión, vertical y horizontal. Algo que se puede predicar también de esta Ley de transposición.

Por un lado, la Directiva es manifestación del principio de subsidiariedad en su forma más habitual, la vertical, porque no resulta de aplicación a las empresas de dimensión



## § 13 Ley sobre derechos de información y consulta de los trabajadores en las empresas

nacional, sino tan sólo a las empresas o grupos de empresas de dimensión comunitaria, esto es, a las empresas o grupos con, al menos, 1.000 trabajadores en el conjunto de la Comunidad y establecidos en, al menos, dos Estados miembros, dando ocupación, como mínimo, a 150 trabajadores en cada uno de ellos. Además la Directiva señala que la misma se aplica sin perjuicio de las disposiciones adoptadas con arreglo a las Directivas 77/187/CEE y 75/129/CEE (en nuestro Derecho, artículos 44 y 51 del Estatuto de los Trabajadores, básicamente) y que la Directiva no afectará a los derechos de información y consulta de los trabajadores existentes en su legislación nacional (derechos que en España se encuentran presentes, principalmente, en el Estatuto de los Trabajadores, a lo largo de su articulado). Todas estas disposiciones se reproducen de manera prácticamente literal en el texto de la Ley.

La Directiva permite igualmente la aplicación del principio de subsidiariedad en su dimensión horizontal. Así, dispone que los Estados miembros adoptarán las disposiciones legales, reglamentarias y administrativas necesarias para dar cumplimiento a la Directiva o garantizarán que los interlocutores sociales adopten las disposiciones necesarias por vía de acuerdo. Esto es, la Directiva posibilita que organizaciones empresariales y sindicales puedan, por vía de convenio colectivo, incorporar la Directiva a los Derechos nacionales. Es más, la Directiva privilegia los acuerdos a los que las partes puedan llegar para crear un comité de empresa europeo o establecer un procedimiento de información y consulta, de manera que sólo deberá procederse a crear un comité conforme a los requisitos subsidiarios previstos en su anexo en determinados supuestos tasados y agotadas las posibilidades de acuerdo. Tales privilegios se reconocen, en cierta medida, también a los acuerdos preexistentes a la entrada en vigor de las leyes nacionales de transposición.

Aplicando la concepción comunitaria al Derecho español, hubiera sido posible que a través de un acuerdo interprofesional para materias concretas de los previstos en el artículo 83.3 del Estatuto de los Trabajadores, las organizaciones sindicales y patronales más representativas hubieran procedido a incorporar la Directiva a nuestro ordenamiento, algo que no ha sucedido por el silencio de los interlocutores sociales al respecto. La transposición convencional de Directivas comunitarias, aunque deseable, no se ha producido nunca hasta el momento en nuestro Derecho, quizás por falta de hábito de nuestros interlocutores sociales. Desde luego, no debe descartarse, y sería muy aconsejable para el futuro.

Sin embargo, el que la transposición se produzca a través de una norma de origen legal, estatal, si se quiere, no supone que se haya inaplicado la subsidiariedad horizontal. Antes bien, al contrario. La opinión de los interlocutores sociales se ha tenido muy presente durante la elaboración del proyecto de Ley, en especial la opinión «formalizada» que supone el dictamen del Consejo Económico y Social, órgano donde sindicatos y organizaciones empresariales son protagonistas. Pero, además, la Ley respeta de manera absoluta el juego de la voluntad de las partes, de la autonomía colectiva: basta la lectura de su Título I, principalmente aunque no sólo su artículo 12, así como de su disposición adicional primera para confirmar lo ajustado de esta apreciación. La consecución del acuerdo entre las partes para la constitución del comité de empresa europeo o el establecimiento de un procedimiento alternativo de información y consulta constituye principio básico de la norma. Y ello en consonancia con la configuración constitucional de nuestro sistema de relaciones laborales, que eleva a las organizaciones empresariales y sindicatos a la categoría de bases institucionales del sistema (artículo 7 de la Constitución) y reconoce la fuerza vinculante de los convenios colectivos (artículo 37).

## 4

El texto de la Ley pretende, como es habitual en cualquier transposición de una Directiva comunitaria, la consecución de los objetivos pretendidos con su aprobación, a la vez que su integración correcta en el sistema español de relaciones laborales. Para ello, se unen en su articulado la transposición literal de determinados aspectos de la Directiva junto a la aparición de instituciones propias del Derecho laboral español.

La Directiva 94/45/CE constituye un texto de aplicación compleja, dado que la consecución del objetivo de creación de un instrumento transnacional de información y consulta a los trabajadores obliga a la actuación conjunta y coordinada de tantas normas nacionales de transposición como países a los que se extienda la empresa o grupo de

## § 13 Ley sobre derechos de información y consulta de los trabajadores en las empresas

empresas afectado. En efecto, los Estados miembros deben regular en primer lugar, de la manera más uniforme posible, los principios que constituyen el cuerpo básico de la Directiva y que deben regir para la aplicación de la misma en relación con las empresas y grupos de empresas cuya dirección central se encuentre situada en su territorio; y, junto a ello, la Directiva remite determinados aspectos instrumentales a la regulación propia de cada una de las legislaciones de los Estados miembros en que se encuentren situados los centros de trabajo de la empresa o grupo, cualquiera que sea el lugar en que radique su dirección central y, por tanto, la legislación por la que aquélla se rija. Para facilitar su comprensión, esta dualidad de normas se ha querido reflejar en la propia estructura de la Ley, a través de sus Títulos I y II, que se inician en cada caso con un artículo dirigido a precisar su ámbito de aplicación.

Pero, al mismo tiempo, la Directiva no se limita a declarar el derecho de los trabajadores al establecimiento de los instrumentos de información y consulta que se contemplan, sino que se centra en regular, en ocasiones de manera precisa y otorgando en otras un amplio margen de apreciación aplicativa tanto a las normas nacionales de transposición como a las eventuales negociaciones y acuerdos entre las partes, las normas de procedimiento que deberán seguirse para hacer real y efectivo tal derecho.

Por todo ello, la Ley trata de combinar aspectos de transposición literal de la Directiva, especialmente apreciables en su Título preliminar y en su Título I, con otros en los que se abre a la recepción de instituciones propias, arraigadas en nuestro Derecho y que están presentes a lo largo de su articulado. Véanse en este sentido su artículo 14, sobre normas supletorias en materia de vigencia, prórroga, denuncia y renegociación del acuerdo, los artículos donde se reconoce la eficacia general de los acuerdos a los que hayan podido llegar las partes, el Título II, donde se puede reconocer el sistema dual de representación de los trabajadores, y todo el Título III sobre tutela de los derechos de información y consulta de los trabajadores en las empresas y grupos de empresa de dimensión comunitaria. La redacción de tales disposiciones es deudora de la del Estatuto de los Trabajadores, la Ley de Procedimiento Laboral y la Ley de Infracciones y Sanciones en el Orden Social.

## 5

La Ley se estructura en cuatro Títulos, un Título preliminar y otros tres Títulos, de los cuales el I y el III se dividen, además, en capítulos.

El Título preliminar tiene carácter horizontal, en el sentido de que se aplica al resto del articulado, y fija el objeto de la norma, su ámbito de aplicación y las definiciones a efectos de la Ley. Debe destacarse que la definición de Estados miembros incluye a los once inicialmente destinatarios de la Directiva, todos los que en ese momento formaban parte de la Unión Europea excepto el Reino Unido, a los que se han añadido los tres nuevos Estados miembros, Austria, Finlandia y Suecia, y los tres Estados firmantes del Acuerdo sobre el Espacio Económico Europeo que no son miembros de la Unión Europea: Noruega, Islandia y Liechtenstein. Igualmente debe resaltarse la importancia de la definición a efectos de esta Ley de la definición de «empresa que ejerce el control», que delimita qué se entiende por «grupo de empresa» y se convierte en destinataria de buena parte de las obligaciones que la Ley establece.

El Título I, «Disposiciones aplicables a las empresas y grupos de empresas de dimensión comunitaria con dirección central en España», consta de tres capítulos. Su capítulo I, relativo a la constitución del comité de empresa europeo o el establecimiento de un procedimiento alternativo de información y consulta, regula el proceso negocial que deberá conducir a hacer efectivos los derechos de información y consulta de los trabajadores a través del acuerdo de las partes. El capítulo II incluye las disposiciones subsidiarias que darán lugar, en su caso, a la constitución de un comité de empresa europeo «ex lege». El capítulo III se refiere a la capacidad de las instancias de representación de los trabajadores, la protección de tales representantes y la confidencialidad de la información.

El Título II, con el enunciado «Disposiciones aplicables a los centros de trabajo y empresas situados en España de las empresas y grupos de empresas de dimensión comunitaria», regula las cuestiones que, en base al principio de subsidiariedad, deben ser precisadas por las legislaciones y prácticas nacionales y donde la presencia de las instituciones del Derecho laboral español se hace más patente: la forma de cálculo del

número de trabajadores, quién ostenta la condición de representante de los trabajadores en España de acuerdo con el sistema dual de representación de los trabajadores previsto en el Estatuto de los Trabajadores y en la Ley Orgánica de Libertad Sindical, la forma de designación de los representantes españoles en los órganos de representación, su protección y garantías, y la eficacia en España de los acuerdos y disposiciones subsidiarias de otros Estados miembros.

El Título III, denominado «Tutela de los derechos de información y consulta de los trabajadores en las empresas y grupos de empresas de dimensión comunitaria», se estructura en dos capítulos. El capítulo I tipifica infracciones y sanciones administrativas, mientras que el capítulo II se ocupa de los procedimientos judiciales, con una llamada final a la posible solución extrajudicial de conflictos.

Debe recordarse, por último, que la Ley constituye legislación laboral dictada al amparo del artículo 149.1.7.<sup>a</sup> de la Constitución, salvo lo dispuesto en el capítulo II del Título III que constituye legislación procesal dictada al amparo del artículo 149.1.6.<sup>a</sup>

## 6

El proyecto de Ley, de acuerdo con las disposiciones legales vigentes, ha sido sometido a la consideración del Consejo Económico y Social, del Consejo General del Poder Judicial y del Consejo de Estado.

### TÍTULO PRELIMINAR

#### **Objeto, ámbito de aplicación y definiciones**

##### **Artículo 1.** *Objeto.*

1. La presente Ley tiene por objeto regular los derechos de información y consulta de los trabajadores en las empresas y grupos de empresas de dimensión comunitaria.

A tal fin, en cada empresa de dimensión comunitaria y en cada grupo de empresas de dimensión comunitaria se deberá constituir un comité de empresa europeo o establecer un procedimiento alternativo de información y consulta a los trabajadores, en los términos previstos en esta Ley.

No obstante, cuando un grupo de empresas de dimensión comunitaria incluya una o más empresas o grupos de empresas que sean a su vez empresas o grupos de empresas de dimensión comunitaria, la constitución del comité de empresa europeo o el establecimiento del procedimiento alternativo de información y consulta deberá realizarse al nivel del citado grupo, salvo disposición en contrario del acuerdo al que se refiere el artículo 12.

1 bis. Las modalidades de información y consulta a los trabajadores se definirán y aplicarán de modo que se garantice su efectividad y se permita una toma de decisiones eficaz de la empresa o del grupo de empresas.

2. La dirección central de las empresas y grupos de empresas de dimensión comunitaria y los miembros del comité de empresa europeo o, en su caso, los representantes de los trabajadores en el marco de un procedimiento alternativo de información y consulta colaborarán entre sí de buena fe para alcanzar los objetivos de esta Ley, respetando sus derechos y obligaciones recíprocos.

##### **Artículo 2.** *Ámbito de aplicación.*

1. La presente Ley será de aplicación, en los términos que en cada uno de sus Títulos se establecen, a las empresas de dimensión comunitaria y grupos de empresas de dimensión comunitaria, públicos o privados y de cualquier rama o sector de actividad.

2. Las competencias de los comités de empresa europeos y el alcance de los procedimientos alternativos de información y consulta constituidos o establecidos conforme a esta Ley abarcarán, en el caso de una empresa de dimensión comunitaria, a todos los centros de trabajo de la empresa situados en los Estados miembros y, en el caso de un grupo de empresas de dimensión comunitaria, a todas las empresas del grupo situadas en los Estados miembros.

## § 13 Ley sobre derechos de información y consulta de los trabajadores en las empresas

---

No obstante, en el acuerdo al que se refiere el artículo 12 se podrá establecer un ámbito de aplicación más amplio.

3. La información y consulta a los trabajadores se efectuarán al nivel pertinente de dirección y de representación, en función del tema tratado. Con tal fin las competencias del comité de empresa europeo y el alcance del procedimiento de información y consulta regulados en esta Ley se limitarán a las cuestiones transnacionales.

### **Artículo 3.** *Definiciones.*

1. A los efectos de esta Ley, se entenderá por:

1.º "Estados miembros", los Estados miembros de la Unión Europea y el resto de Estados signatarios del Acuerdo sobre el Espacio Económico Europeo.

2.º «Empresa de dimensión comunitaria», aquélla en que concurren las siguientes condiciones:

- a) Que emplee 1.000 trabajadores o más en el conjunto de los Estados miembros, y
- b) Que emplee en, al menos, dos Estados miembros diferentes 150 trabajadores o más en cada uno de ellos.

3.º «Grupo de empresas», el formado por una empresa que ejerce el control y las empresas controladas.

4.º «Grupo de empresas de dimensión comunitaria», aquél en que concurren las siguientes condiciones:

- a) Que emplee 1.000 trabajadores o más en el conjunto de los Estados miembros,
  - b) Que comprenda, al menos, dos empresas del grupo en Estados miembros diferentes,
- y
- c) Que, al menos, una empresa del grupo emplee 150 trabajadores o más en un Estado miembro y que, al menos, otra de las empresas del grupo emplee 150 trabajadores o más en otro Estado miembro.

5.º «Representantes de los trabajadores», los que ostenten tal condición de conformidad con las legislaciones o prácticas nacionales.

6.º «Dirección central», la dirección central de la empresa de dimensión comunitaria o, en el caso de un grupo de empresas de dimensión comunitaria, la de la empresa que ejerza el control.

Cuando la dirección central de una empresa o grupo de empresas de dimensión comunitaria no esté situada en un Estado miembro, se considerará como «dirección central» a efectos de la presente Ley al representante de la misma en el Estado miembro que, en su caso, se designe por ella.

En defecto de designación de representante, se considerará como tal a la dirección del centro de trabajo de la empresa o a la dirección central de la empresa del grupo que emplee al mayor número de trabajadores en un Estado miembro.

7.º "Información": la transmisión de datos por el empresario a los representantes de los trabajadores para que estos puedan tener conocimiento del tema tratado y examinarlo; la información se efectuará en un momento, de una manera y con un contenido apropiados, de tal modo que permita a los representantes de los trabajadores realizar una evaluación pormenorizada del posible impacto y, en su caso, preparar las consultas con el órgano competente de la empresa o del grupo de empresas de dimensión comunitaria;

7.º bis "Consulta": la apertura de un diálogo y el intercambio de opiniones entre los representantes de los trabajadores y la dirección central o cualquier otro nivel de dirección más apropiado, en un momento, de una manera y con un contenido que permitan a los representantes de los trabajadores emitir un dictamen sobre la base de la información facilitada sobre las medidas propuestas acerca de las cuales se realiza la consulta y sin perjuicio de las responsabilidades de la dirección, y en un plazo razonable, que pueda ser tenida en cuenta en la empresa o el grupo de empresas de dimensión comunitaria.

8.º «Comité de empresa europeo», el órgano colegiado y representativo de los trabajadores constituido con arreglo a los artículos 12 ó 16 de la presente Ley para llevar a cabo la información y la consulta a los trabajadores.

## § 13 Ley sobre derechos de información y consulta de los trabajadores en las empresas

9.º «Comisión negociadora», el grupo de representantes de los trabajadores constituido con arreglo al artículo 8 para negociar con la dirección central la constitución de un comité de empresa europeo o el establecimiento de un procedimiento alternativo de información y consulta a los trabajadores.

10.º “Cuestiones transnacionales”: las que afectan al conjunto de la empresa o grupo de empresas de dimensión comunitaria o al menos a dos empresas o centros de trabajo de la empresa o del grupo situados en dos Estados miembros diferentes.

2. A efectos de la presente Ley, el número de trabajadores se calculará con arreglo a la media de trabajadores de la empresa, incluidos los contratados a tiempo parcial, empleados durante los dos años anteriores a la fecha de inicio del procedimiento al que se refiere el artículo 7, de conformidad con las legislaciones o prácticas nacionales.

La información sobre el número de trabajadores, calculada conforme a lo dispuesto en el párrafo anterior, deberá ser facilitada por las empresas a petición de los interesados.

**Artículo 4.** *Definición de «empresa que ejerce el control».*

1. A efectos de la presente Ley se considerará «empresa que ejerce el control» a aquella que pueda ejercer una influencia dominante sobre otra, que se denominará «empresa controlada», por motivos de propiedad, participación financiera, estatutos sociales u otros.

2. Se presumirá, salvo prueba en contrario, que una empresa puede ejercer una influencia dominante sobre otra cuando dicha empresa, directa o indirectamente:

- a) Posea la mayoría del capital suscrito de la empresa.
- b) Posea la mayoría de los derechos de voto correspondientes a las acciones emitidas por la empresa.
- c) Tenga la facultad de nombrar a la mayoría de los miembros del órgano de administración, de dirección o de control de la empresa.

Cuando dos o más empresas de un grupo cumplan uno o varios de los requisitos anteriores, tendrá la consideración de «empresa que ejerce el control» aquella que reúna el señalado en la letra c) o, en su defecto, el de la letra b), salvo que se pruebe que otra empresa puede ejercer una influencia dominante.

3. A efectos de lo dispuesto en el apartado anterior, los derechos de voto y de nombramiento que ostente la empresa que ejerce el control incluirán los de cualquier otra empresa controlada y los de toda persona u órgano que actúe en nombre propio pero por cuenta de la empresa que ejerce el control o de cualquier otra empresa controlada.

4. No obstante lo dispuesto en los apartados anteriores:

a) No se considerará que una empresa ejerce el control respecto de otra de la que posea participaciones cuando se trate de una de las sociedades contempladas en el artículo 3, apartado 5, letras a) o c), del Reglamento (CE) núm. 139/2004 del Consejo, de 20 de enero de 2004, sobre control de las concentraciones entre empresas.

b) No se presumirá que existe influencia dominante únicamente por el hecho de que un mandatario ejerza sus funciones en virtud de la legislación de un Estado miembro, relativa a la liquidación, la quiebra, la insolvencia, la suspensión de pagos, el concurso de acreedores u otro procedimiento análogo.

5. La legislación aplicable a fin de determinar si una empresa es una «empresa que ejerce el control» será la legislación del Estado miembro por la que se rija dicha empresa.

Cuando la legislación por la que se rige la empresa no sea la de un Estado miembro, la legislación aplicable será la del Estado miembro en el que esté establecido su representante o, a falta de tal representante, la del Estado miembro en el que esté situada la dirección central de la empresa del grupo que emplee al mayor número de trabajadores.



## TÍTULO I

**Disposiciones aplicables a las empresas y grupos de empresas de dimensión comunitaria con dirección central en España****Artículo 5.** *Ámbito de aplicación de las disposiciones del Título I.*

1. Las disposiciones contenidas en este Título serán de aplicación a las empresas y grupos de empresas de dimensión comunitaria que tengan su dirección central en España, así como a los centros de trabajo de las citadas empresas y a las empresas de los referidos grupos cualquiera que sea el Estado miembro en que se encuentren situados.

2. La aplicación del presente Título en los términos señalados en el apartado anterior excluye la de las disposiciones de cualquier otro Estado miembro o no miembro en que la empresa o el grupo cuenten con centros o empresas, salvo en los casos en que exista una remisión expresa en este Título.

## CAPÍTULO I

**Constitución del comité de empresa europeo o establecimiento de un procedimiento alternativo de información y consulta a los trabajadores****Artículo 6.** *Responsabilidad del procedimiento de negociación.*

1. Incumbirá a la dirección central, en los términos previstos en la presente Ley, la responsabilidad de establecer las condiciones y medios necesarios para la constitución de un comité de empresa europeo o el establecimiento de un procedimiento alternativo de información y consulta a los trabajadores.

2. La dirección de toda empresa incluida en el grupo de empresas de dimensión comunitaria, así como la dirección central, o la que se presuma dirección central según el artículo 3.1.6.º, de la empresa o del grupo de empresas de dimensión comunitaria, serán responsables de la obtención y transmisión a las partes interesadas de la información indispensable para la apertura de las negociaciones, en particular, la información relativa a la estructura de la empresa o del grupo y su plantilla. Esta obligación se referirá señaladamente a la información relativa al número de trabajadores contemplado en el artículo 3.1.2.º y 4.º

**Artículo 7.** *Inicio del procedimiento.*

1. El procedimiento de negociación para la constitución de un comité de empresa europeo o el establecimiento de un procedimiento alternativo de información y consulta se iniciará por la dirección central a petición escrita de un mínimo de 100 trabajadores, o de sus representantes, que pertenezcan, por lo menos, a dos centros de trabajo o empresas de la empresa o el grupo situados en Estados miembros diferentes.

La petición podrá presentarse por los trabajadores o sus representantes de forma conjunta o separada y dirigirse a la dirección central o a las direcciones de los centros de trabajo o empresas en los Estados miembros donde presten sus servicios.

Las direcciones deberán trasladar las peticiones recibidas a la dirección central, informando a sus firmantes de dicho traslado. La dirección central no podrá negarse al inicio de las negociaciones basándose en la falta de traslado de las peticiones.

2. La dirección central sólo podrá negarse al inicio de las negociaciones en los siguientes casos:

a) Cuando la empresa o el grupo no reúnan el número de trabajadores exigido para la constitución de un comité de empresa europeo o el establecimiento de un procedimiento alternativo de información y consulta.

b) Cuando la petición no reúna el número de firmas exigido.

c) Cuando una comisión negociadora hubiera adoptado las decisiones a que se refiere el apartado 2 del artículo 10 y no hubiera transcurrido el plazo previsto en el mismo.

d) Cuando estuviera vigente un acuerdo celebrado al amparo de lo dispuesto en el artículo 12 de esta Ley.



## § 13 Ley sobre derechos de información y consulta de los trabajadores en las empresas

---

3. La dirección central podrá igualmente iniciar el procedimiento para la constitución de un comité de empresa europeo o el establecimiento de un procedimiento alternativo de información y consulta por propia iniciativa.

### **Artículo 8.** *Constitución de la comisión negociadora.*

1. Recibida una petición que reúna los requisitos establecidos en el artículo anterior o planteada la iniciativa de la dirección central de la empresa o grupo, ésta se dirigirá a sus direcciones en los Estados miembros, a fin de que pongan en marcha, de conformidad con las legislaciones o prácticas nacionales y según lo establecido en el artículo siguiente, el procedimiento de elección o designación de los miembros de la comisión negociadora.

2. Una vez constituida la comisión negociadora, la dirección central convocará a ésta a una primera reunión de negociación para la celebración del acuerdo al que se refiere el artículo 12, informando de ello a las direcciones locales.

### **Artículo 9.** *Composición de la comisión negociadora.*

1. La comisión negociadora estará compuesta por miembros elegidos o designados en proporción al número de trabajadores empleados en cada Estado miembro por la empresa o el grupo de empresas de dimensión comunitaria, de manera que para cada Estado miembro exista un miembro por cada grupo de trabajadores empleados en ese Estado miembro que suponga el 10 por ciento del número de trabajadores empleados en el conjunto de los Estados miembros, o una fracción de dicho porcentaje.

2. Cada Estado miembro determinará la forma de elegir o designar a los miembros de la comisión negociadora que hayan de ser elegidos o designados en su territorio.

3. En las reuniones de la comisión negociadora y en las que ésta celebre con la dirección central podrán participar, con voz pero sin voto, representantes elegidos por los trabajadores de Estados no miembros donde la empresa o el grupo tengan centros de trabajos o empresas, cuando así lo decidan de común acuerdo la dirección central y la comisión negociadora.

4. La comisión negociadora informará de su composición a la dirección central de la empresa o grupo. Una vez llevado a cabo lo anterior, la dirección central y la comisión negociadora informarán a las direcciones locales, así como a las organizaciones europeas de trabajadores y empresarios competentes, de la composición de la propia comisión negociadora y del inicio de las negociaciones.

### **Artículo 10.** *Funciones de la comisión negociadora.*

1. A la comisión negociadora corresponde negociar con la dirección central la constitución de uno o varios comités de empresa europeos o el establecimiento de uno o varios procedimientos alternativos de información y consulta a los trabajadores.

La dirección central y la comisión negociadora deberán negociar de buena fe, con vistas a la obtención de un acuerdo.

2. No obstante lo señalado en el apartado anterior, la comisión negociadora podrá decidir, por mayoría de dos tercios de sus miembros:

a) No iniciar las negociaciones con la dirección central para la celebración del acuerdo al que se refiere el artículo 12.

b) Anular las negociaciones en curso con la dirección central.

Dichas decisiones pondrán fin al procedimiento para la constitución de un comité de empresa europeo o el establecimiento de un procedimiento alternativo de información y consulta a los trabajadores, sin que sean de aplicación las disposiciones subsidiarias previstas en el capítulo II de este Título. Desde su adopción, deberá transcurrir un plazo mínimo de dos años hasta que pueda plantearse a la dirección central una nueva petición de negociación, salvo que las partes interesadas acuerden un plazo más corto a estos efectos.

3. La comisión negociadora y la dirección central decidirán, de común acuerdo, las reglas precisas sobre la presidencia de sus reuniones conjuntas. En defecto de pacto al respecto, deberán consignar en el acta de la primera reunión que celebren los procedimientos a emplear para moderar las sesiones.

## § 13 Ley sobre derechos de información y consulta de los trabajadores en las empresas

---

Las actas de las reuniones entre la dirección central y la comisión negociadora serán firmadas por un representante en nombre de cada una de las partes.

4. Las funciones de la comisión negociadora finalizarán con la conclusión del acuerdo al que se refiere el apartado 1 o la adopción de las decisiones previstas en el apartado 2.

### **Artículo 11.** *Régimen de funcionamiento de la comisión negociadora.*

1. La comisión negociadora adoptará sus acuerdos por mayoría de sus miembros, sin perjuicio de lo dispuesto en el apartado 2 del artículo anterior.

Podrá elegir a un presidente entre sus miembros y establecer un reglamento interno de funcionamiento.

2. La comisión negociadora tendrá derecho a reunirse antes y después de cada reunión con la dirección central, sin la presencia de ésta, y con los medios necesarios para su comunicación.

3. La comisión negociadora podrá pedir que le asistan en su tarea expertos de su elección, entre los que podrán figurar representantes de organizaciones de trabajadores competentes y reconocidas a nivel comunitario. Estos expertos, sean o no representantes de organizaciones de trabajadores competentes, podrán asistir, con carácter consultivo, a las reuniones de negociación a solicitud de la comisión negociadora.

4. Los gastos derivados del funcionamiento de la comisión negociadora serán sufragados por la dirección central, que deberá proporcionarle los recursos financieros y materiales necesarios para cumplir sus funciones adecuadamente.

En particular, la dirección central deberá sufragar los siguientes gastos:

a) Los derivados de la elección o designación de los miembros de la comisión negociadora.

b) Los de organización de las reuniones de la comisión negociadora, incluidos los gastos de interpretación, manutención, alojamiento y viaje de sus miembros.

c) Los derivados de un experto designado por la comisión negociadora para asistirle en sus funciones.

### **Artículo 12.** *Contenido del acuerdo.*

1. Sin perjuicio de la autonomía de las partes, el acuerdo consignado por escrito entre la dirección central y la comisión negociadora deberá contener:

a) La identificación de las partes que lo conciertan.

b) La determinación de los centros de trabajo de la empresa de dimensión comunitaria o de las empresas del grupo de empresas de dimensión comunitaria afectados por el acuerdo.

c) La composición del comité de empresa europeo, el número de sus miembros, su distribución, de modo que pueda tenerse en cuenta, dentro de lo posible, la necesidad de una representación equilibrada de los trabajadores por actividades, categorías y sexos y la duración de su mandato, así como los efectos que sobre ello se deriven de las modificaciones en la estructura de la empresa o grupo o en la composición de los órganos nacionales de representación de los trabajadores.

d) Las atribuciones del comité de empresa europeo y el procedimiento de información y consulta al mismo así como las modalidades de articulación entre la información y la consulta al comité de empresa europeo y a los órganos nacionales de representación de los trabajadores, respetando los principios enunciados en el artículo 2.3.

e) El lugar, la frecuencia y la duración de las reuniones del comité de empresa europeo.

f) Los recursos materiales y financieros asignados al comité de empresa europeo para el adecuado cumplimiento de sus funciones.

g) La fecha de entrada en vigor del acuerdo, su duración, las modalidades conforme a las cuales puede ser modificado o denunciado, así como los casos en los que el acuerdo deberá renegociarse y el procedimiento de su renegociación, incluyendo, en su caso, cuando se produzcan cambios en la estructura de la empresa o del grupo de empresas de dimensión comunitaria.

h) En su caso, la composición, las modalidades de designación, las atribuciones y las modalidades de reunión del comité restringido constituido dentro del comité de empresa europeo.

## § 13 Ley sobre derechos de información y consulta de los trabajadores en las empresas

---

2. No obstante lo dispuesto en el apartado anterior, la dirección central y la comisión negociadora podrán acordar, en vez de la constitución de un comité de empresa europeo, el establecimiento de uno o más procedimientos de información y consulta a los trabajadores sobre aquellas cuestiones transnacionales que puedan afectar considerablemente a sus intereses. En tal caso, el acuerdo deberá prever las modalidades con arreglo a las cuales los representantes de los trabajadores tendrán derecho a reunirse para deliberar acerca de la información que les sea comunicada.

3. El acuerdo entrará en vigor en la fecha que dispongan las partes.

### **Artículo 13.** *Eficacia jurídica del acuerdo.*

1. El acuerdo concluido entre la dirección central y la comisión negociadora obliga a todos los centros de trabajo de la empresa de dimensión comunitaria y a todas las empresas del grupo de empresas de dimensión comunitaria incluidos dentro de su ámbito de aplicación, así como a sus trabajadores respectivos, durante todo el tiempo de su vigencia.

2. El acuerdo deberá formalizarse por escrito, bajo sanción de nulidad. Se presentará ante la autoridad laboral competente, para su registro, depósito y publicación oficial conforme a lo dispuesto en los apartados 2 y 3 del artículo 90 del texto refundido de la Ley del Estatuto de los Trabajadores, aprobado por Real Decreto legislativo 1/1995, de 24 de marzo.

A los efectos señalados en el párrafo anterior, será autoridad laboral competente la que corresponda en función del ámbito del acuerdo dentro del territorio español.

### **Artículo 14.** *Normas supletorias sobre vigencia, prórroga, denuncia y renegociación del acuerdo.*

En defecto de pacto en el acuerdo sobre su vigencia, prórroga, denuncia o renegociación, se aplicarán las reglas siguientes:

1.<sup>a</sup> El acuerdo se presumirá de vigencia indefinida.

2.<sup>a</sup> La dirección central y el comité de empresa europeo o, en su caso, los representantes de los trabajadores en el marco de un procedimiento alternativo de información y consulta podrán denunciar el acuerdo con una antelación mínima de seis meses a la fecha de su expiración, comunicándolo de forma fehaciente a la otra parte.

En caso de que el acuerdo tuviera una vigencia indefinida o no hubiera fijado período de vigencia, la denuncia podrá realizarse con una antelación mínima de seis meses a la fecha en que se cumpla cada período de cuatro años desde su vigencia inicial, entendiéndose en tal caso vencido el acuerdo al cumplimiento de dicho período.

3.<sup>a</sup> Si vencido el plazo de vigencia del acuerdo no hubiera mediado denuncia expresa de las partes, aquél se entenderá prorrogado por un nuevo período de duración igual a la de su vigencia inicial.

4.<sup>a</sup> Denunciado y vencido un acuerdo, éste se mantendrá en vigor hasta que se alcance un nuevo acuerdo o hasta que sean aplicables las disposiciones subsidiarias contenidas en el capítulo II de este Título, en virtud de lo dispuesto en el artículo 15.

5.<sup>a</sup> El comité de empresa europeo estará legitimado para renegociar, en sustitución de la comisión negociadora a la que se refiere el artículo 8, el acuerdo denunciado y vencido, pudiendo adoptar también las decisiones previstas en el apartado 2 del artículo 10.

Cuando se trate de la renegociación del acuerdo relativo al establecimiento de un procedimiento alternativo de información y consulta deberá procederse a la constitución de una nueva comisión negociadora, conforme a lo dispuesto en el artículo 8.

## CAPÍTULO II

### **Disposiciones subsidiarias para la constitución del comité de empresa europeo**

#### **Artículo 15.** *Aplicación de las disposiciones subsidiarias.*

1. Las disposiciones subsidiarias previstas en el presente capítulo para la consecución de los objetivos previstos en el artículo 1 de esta Ley serán de aplicación en los siguientes casos:

## § 13 Ley sobre derechos de información y consulta de los trabajadores en las empresas

---

- a) Cuando la dirección central y la comisión negociadora así lo decidan.
- b) Cuando la dirección central rechace la apertura de negociaciones en un plazo de seis meses a partir de la presentación de una petición que reúna los requisitos establecidos en el artículo 7 de esta Ley.
- c) Cuando en un plazo de tres años a partir de dicha petición o de la iniciativa de la dirección central para iniciar las negociaciones las partes no alcancen el acuerdo a que se refiere el artículo 12.

2. Serán también de aplicación las disposiciones subsidiarias de este capítulo una vez transcurrido un plazo de seis meses desde el inicio del procedimiento de negociación cuando la dirección central incumpla sus obligaciones en materia de constitución y convocatoria de la comisión negociadora previstas en el artículo 8 de esta Ley, o suspenda unilateralmente las negociaciones sin causa justificada, o se comporte en ellas con manifiesta mala fe, y así se declare en todos los casos por sentencia judicial firme.

3. Lo dispuesto en los apartados anteriores se aplicará igualmente al procedimiento de renegociación del acuerdo al que se refieren los artículos 12 y 14 de esta Ley, una vez finalizada su vigencia.

### **Artículo 16.** *Constitución del comité de empresa europeo.*

1. En los casos previstos en el artículo anterior se creará un comité de empresa europeo con las competencias, composición y régimen de funcionamiento que se establecen en los artículos siguientes.

2. Para la constitución del comité de empresa europeo, la dirección central de la empresa o grupo se dirigirá a sus direcciones en los Estados miembros a fin de que éstas pongan en marcha, de conformidad con las legislaciones o prácticas nacionales, el procedimiento de elección o designación de los miembros del comité.

3. Transcurridos cuatro años desde la constitución de un comité de empresa europeo conforme a las disposiciones subsidiarias de este capítulo, el comité deberá decidir si desea entablar negociaciones para la conclusión del acuerdo a que se refiere el artículo 12, comunicándolo a la dirección central.

Las negociaciones que, en su caso, se desarrollen se regirán por lo dispuesto en el capítulo I de este Título, asumiendo el propio comité las funciones que en el mismo se otorgan a la comisión negociadora. Durante el transcurso de las negociaciones y hasta su conclusión el comité continuará desarrollando sus funciones.

De no adoptarse la decisión de iniciar negociaciones conforme a lo dispuesto en el párrafo primero, continuarán siendo de aplicación durante otro período de cuatro años las disposiciones subsidiarias de este capítulo.

4. No obstante lo dispuesto en el apartado anterior, el comité de empresa europeo y la dirección central podrán decidir de común acuerdo, en cualquier momento, la apertura de negociaciones.

### **Artículo 17.** *Composición del comité de empresa europeo.*

1. El comité de empresa europeo estará compuesto por trabajadores de la empresa o grupo, elegidos o designados por y entre los representantes de los trabajadores o, en su defecto, por el conjunto de los trabajadores, de conformidad con las legislaciones y prácticas nacionales.

2. El comité de empresa europeo estará compuesto por los miembros elegidos o designados en proporción al número de trabajadores empleados en cada Estado miembro por la empresa o el grupo de empresas de dimensión comunitaria, de manera que para cada Estado miembro exista un miembro por cada grupo de trabajadores empleados en ese Estado miembro que suponga el 10 por ciento del número de trabajadores empleados en el conjunto de los Estados miembros, o una fracción de dicho porcentaje.

3. En las reuniones del comité de empresa europeo y en las que éste celebre con la dirección central podrán participar, con voz pero sin voto, representantes elegidos por los trabajadores de Estados no miembros donde la empresa o el grupo tengan centros de trabajo o empresas, cuando así lo decidan de común acuerdo la dirección central y el comité de empresa europeo.

## § 13 Ley sobre derechos de información y consulta de los trabajadores en las empresas

---

4. El comité de empresa europeo informará de su composición a la dirección central de la empresa o grupo, así como a cualquier otro nivel de dirección adecuado.

5. Para coordinar sus actividades, el comité de empresa europeo elegirá en su seno un comité restringido de no más de cinco miembros, que deberá contar con las condiciones que le permitan ejercer su actividad regularmente.

### **Artículo 18.** *Competencias del comité de empresa europeo.*

1. El comité de empresa europeo tendrá derecho a ser informado y consultado sobre aquellas cuestiones que afecten al conjunto de la empresa o grupo de empresas de dimensión comunitaria o, al menos, a dos centros de trabajo o empresas del grupo situados en Estados miembros diferentes.

En el caso de las empresas o grupos de empresas cuya dirección central no esté situada en un Estado miembro, la competencia del comité de empresa europeo comprenderá aquellas cuestiones que afecten a todos los centros de trabajo o empresas del grupo situados en los Estados miembros o, al menos, a dos centros o empresas situados en Estados miembros diferentes.

2. A los fines previstos en el apartado anterior, el comité de empresa europeo tendrá derecho a mantener al menos una reunión anual con la dirección central. La reunión deberá ser convocada por la dirección central con una antelación mínima de un mes, acompañando a la convocatoria un informe sobre la evolución y perspectivas de las actividades de la empresa o grupo de empresas de dimensión comunitaria. La dirección central informará de ello a las direcciones locales.

Sin perjuicio de otras cuestiones que puedan plantearse, en la reunión anual se analizarán aquellas relacionadas con la estructura, la situación económica y financiera, la evolución probable de las actividades, la producción y las ventas de la empresa o del grupo de empresas de dimensión comunitaria.

La información y la consulta al comité de empresa europeo se referirán sobre todo a la situación y evolución probable del empleo, las inversiones, los cambios relevantes que afecten a la organización, la introducción de nuevos métodos de trabajo o de nuevos métodos de producción, los traslados de producción, las fusiones, la reducción del tamaño o el cierre de empresas, de centros de trabajo o de partes importantes de estos y los despidos colectivos.

La consulta se efectuará de modo que permita a los representantes de los trabajadores reunirse con la dirección central y obtener una respuesta motivada a cualquier dictamen que puedan emitir.

3. El comité de empresa europeo deberá ser informado con la debida antelación de aquellas circunstancias excepcionales o de aquellas decisiones que vayan a adoptarse que afecten de manera relevante a los intereses de los trabajadores, especialmente en los casos de traslados de empresas, de cierres de centros de trabajo o empresas o de despidos colectivos. Además, tendrá derecho a reunirse, a petición propia, con la dirección central, o con cualquier otro nivel de dirección de la empresa o grupo más adecuado y con competencia para adoptar decisiones propias, al objeto de recibir la citada información y de ser consultado sobre ella. Esta reunión o reuniones serán, en su caso, adicionales a la reunión anual prevista en el apartado 2, salvo que, en función de los plazos existentes, puedan incorporarse al contenido de la citada reunión sin poner en peligro la efectividad de la consulta.

Las reuniones de información y consulta a que se refiere este apartado se efectuarán con la antelación necesaria para que el criterio del comité pueda ser tenido en cuenta a la hora de adoptar o de ejecutar las decisiones, sobre la base de un informe elaborado por la dirección central o por cualquier otro nivel de dirección adecuado de la empresa o grupo.

El comité de empresa europeo podrá emitir un dictamen al finalizar la reunión o en un plazo máximo de siete días. En caso de que el comité no estime necesaria la celebración de una reunión, el plazo para la emisión del dictamen se contará a partir de la recepción de la información a la que se refiere el primer párrafo de este apartado.

Esta reunión no afectará a las prerrogativas de la dirección central.

La información y la consulta previstas en tales circunstancias se efectuarán sin perjuicio de lo dispuesto en el artículo 1, apartados 1 y 1 bis, y en el artículo 22.

## § 13 Ley sobre derechos de información y consulta de los trabajadores en las empresas

---

4. La dirección central y el comité de empresa europeo decidirán de común acuerdo las reglas precisas sobre la presidencia de sus reuniones conjuntas. En defecto de pacto al respecto, deberán consignar en el acta de la primera reunión que celebren los procedimientos a emplear para moderar las sesiones.

Las actas de las reuniones entre la dirección central y el comité de empresa europeo serán firmadas por un representante en nombre de cada una de las partes.

5. La dirección central informará a las direcciones de sus centros de trabajo o empresas en los Estados miembros de la convocatoria de las reuniones que vaya a mantener con el comité de empresa europeo.

### **Artículo 19.** *Régimen de funcionamiento del comité de empresa europeo.*

1. El comité de empresa europeo adoptará sus acuerdos por mayoría de sus miembros. Elaborará su propio reglamento interno de funcionamiento y podrá elegir en su seno un presidente.

2. Si el número de miembros del comité de empresa europeo fuera superior a doce, deberá elegir en su seno un comité restringido compuesto por tres miembros. Este comité restringido será el encargado de recibir la información y de celebrar las reuniones a que se refiere el apartado 3 del artículo 18.

En las reuniones en que participe el comité restringido tendrán derecho a participar igualmente aquellos otros miembros del comité de empresa europeo elegidos o designados en representación de las empresas o centros de trabajo directamente afectados por las circunstancias o decisiones de que se trate.

El comité restringido deberá informar periódicamente de sus actuaciones y del resultado de las reuniones en que participe al comité de empresa europeo.

3. El comité de empresa europeo y el comité restringido, ampliado en su caso con los miembros a que se refiere el segundo párrafo del apartado anterior, tendrán derecho a reunirse con carácter previo a cualquier reunión que deban celebrar con la dirección central, sin la presencia de ésta.

4. Siempre que sea necesario para el correcto desempeño de sus funciones, el comité de empresa europeo y el comité restringido podrán estar asistidos por expertos de su elección.

5. Los gastos derivados del funcionamiento del comité de empresa europeo y del comité restringido serán sufragados por la dirección central, que deberá proporcionarles los recursos financieros y materiales necesarios para cumplir sus funciones adecuadamente.

En particular, la dirección central deberá sufragar los siguientes gastos:

a) Los derivados de la elección o designación de los miembros del comité de empresa europeo.

b) Los de organización de las reuniones del comité de empresa europeo y del comité restringido, incluidos los gastos de interpretación, manutención, alojamiento y viaje de sus miembros.

c) Los derivados de un experto designado por el comité de empresa europeo o por el comité restringido para asistirle en sus funciones.

6. Los miembros del comité de empresa europeo deberán informar a los representantes de los trabajadores de las empresas y centros de trabajo o, en su defecto, al conjunto de los trabajadores sobre el contenido y los resultados del procedimiento de información y consulta desarrollado conforme a las previsiones de este capítulo, sin perjuicio de lo dispuesto en el artículo 22.

## CAPÍTULO III

### **Disposiciones comunes a los capítulos anteriores**

#### **Artículo 20.** *Capacidad de la comisión negociadora y del comité de empresa europeo.*

La comisión negociadora a la que se refiere el artículo 8 de esta Ley, el comité de empresa europeo y los representantes de los trabajadores en el marco de un procedimiento alternativo de información y consulta gozan de capacidad jurídica para el ejercicio de los



derechos que les reconoce la presente Ley o que se deriven del acuerdo al que se refiere el artículo 12, pudiendo ejercer acciones administrativas o judiciales en todo lo relativo al ámbito de sus competencias, por decisión mayoritaria de sus miembros.

**Artículo 21.** *Protección de los representantes de los trabajadores.*

Los miembros de la comisión negociadora y del comité de empresa europeo y los representantes de los trabajadores en el marco de un procedimiento alternativo de información y consulta gozan en el ejercicio de sus funciones de la misma protección y de garantías similares a las previstas para los representantes de los trabajadores a nivel nacional en el país en el que prestan sus servicios, de conformidad con lo dispuesto en las legislaciones o prácticas nacionales.

**Artículo 22.** *Confidencialidad de la información.*

1. Los miembros de la comisión negociadora y del comité de empresa europeo y los representantes de los trabajadores en el marco de un procedimiento alternativo de información y consulta, así como los expertos que les asistan, no estarán autorizados a revelar a terceros aquella información que les haya sido expresamente comunicada a título confidencial.

Esta obligación de confidencialidad subsistirá incluso tras la expiración de su mandato e independientemente del lugar en que se encuentren.

2. Excepcionalmente, la dirección central no estará obligada a comunicar aquellas informaciones específicas relacionadas con secretos industriales, financieros o comerciales cuya divulgación pudiera, según criterios objetivos, obstaculizar el funcionamiento de la empresa u ocasionar graves perjuicios en su estabilidad económica.

Esta excepción no abarca aquellos datos que tengan relación con el volumen de empleo en la empresa.

**Artículo 23.** *Representatividad de la comisión negociadora y del comité de empresa europeo.*

1. Las modificaciones en la estructura de la empresa o grupo de empresas de dimensión comunitaria o en la composición de los órganos nacionales de representación de los trabajadores podrán determinar la renovación total o parcial de la comisión negociadora o del comité de empresa europeo, conforme al procedimiento establecido en esta Ley, cuando tales modificaciones afecten significativamente a la representatividad del órgano correspondiente y así se solicite por cualquiera de las partes o mediante una petición que reúna los requisitos previstos en el apartado 1 del artículo 7.

2. Lo dispuesto en el apartado anterior será aplicable al comité de empresa europeo constituido conforme al acuerdo previsto en el artículo 12 de esta Ley en defecto de disposiciones específicas contenidas en el propio acuerdo.

## TÍTULO II

### **Disposiciones aplicables a los centros de trabajo y empresas situados en España de las empresas y grupos de empresas de dimensión comunitaria**

**Artículo 24.** *Ámbito de aplicación de las disposiciones del Título II.*

Las disposiciones contenidas en este Título serán de aplicación exclusivamente a los centros de trabajo y empresas situados en España de las empresas y grupos de empresas de dimensión comunitaria cuya dirección central esté situada en cualquier Estado miembro, en lo relativo a las remisiones a las legislaciones y prácticas nacionales contenidas en la presente Ley y en las disposiciones de los Estados miembros por las que se da cumplimiento a la Directiva 94/45/CE, del Consejo, de 22 de septiembre, relativa a la constitución de un comité de empresa europeo o al establecimiento de un procedimiento de información y consulta a los trabajadores en las empresas y grupos de empresas de

## § 13 Ley sobre derechos de información y consulta de los trabajadores en las empresas

---

dimensión comunitaria, y a la Directiva 97/74/CE, del Consejo, de 15 de diciembre, por la que se amplía aquélla al Reino Unido de Gran Bretaña e Irlanda del Norte.

### **Artículo 25.** *Forma de cálculo del número de trabajadores.*

1. Para calcular el número de trabajadores de los centros de trabajo y empresas se tendrá en cuenta el promedio de trabajadores empleados, incluidos los contratados a tiempo parcial, durante los dos años anteriores a la fecha del inicio del procedimiento de negociación, de acuerdo con las siguientes reglas:

a) Los trabajadores vinculados por contratos de duración determinada superior a dos años se computarán como trabajadores fijos de plantilla.

b) Los contratados por término de hasta dos años se computarán según el número de días trabajados en el período de dos años anterior a la fecha de inicio del procedimiento de negociación. Cada cuatrocientos días trabajados o fracción se computarán como un trabajador más.

Cuando el cociente que resulte de dividir por 400 el número de días trabajados en el citado período de dos años sea superior al número de trabajadores que se computan, se tendrá en cuenta, como máximo, el total de dichos trabajadores.

2. A efectos del cómputo de los cuatrocientos días trabajados previsto en el apartado anterior, se contabilizarán tanto los días efectivamente trabajados como los de descanso semanal, los días festivos y las vacaciones anuales.

### **Artículo 26.** *Identificación de los representantes nacionales de los trabajadores.*

La condición de representantes de los trabajadores corresponde a las representaciones sindicales, a los comités de empresa y a los delegados de personal, en los términos que respectivamente les reconocen la Ley Orgánica 11/1985, de 2 de agosto, de Libertad Sindical, y el texto refundido de la Ley del Estatuto de los Trabajadores, aprobado por Real Decreto legislativo 1/1995, de 24 de marzo.

### **Artículo 27.** *Designación de los representantes de los trabajadores en la comisión negociadora y en el comité de empresa europeo.*

1. Los representantes que deban formar parte de la comisión negociadora y del comité de empresa europeo serán designados por acuerdo de aquellas representaciones sindicales que en su conjunto sumen la mayoría de los miembros del comité o comités de empresa y delegados de personal en su caso, o por acuerdo mayoritario de dichos miembros y delegados.

Del mismo modo se procederá para la sustitución de los representantes designados en los supuestos de dimisión y revocación y en el de pérdida de la condición de representante nacional de los trabajadores.

2. En el caso del comité de empresa europeo, la designación a la que se refiere el apartado anterior deberá recaer en un trabajador de la empresa o grupo que ostente la condición de delegado de personal, miembro del comité de empresa o delegado sindical.

3. Lo dispuesto en los apartados anteriores será aplicable al comité de empresa europeo constituido mediante acuerdo en defecto de disposiciones específicas contenidas en el mismo.

### **Artículo 28.** *Protección de los representantes de los trabajadores.*

1. Los representantes de los trabajadores que sean miembros de las comisiones negociadoras y de los comités de empresa europeos o que participen en los procedimientos alternativos de información y consulta gozan en el ejercicio de sus funciones de la protección y de las garantías establecidas en el Estatuto de los Trabajadores, salvo en lo relativo al crédito horario previsto en la letra e) del artículo 68 del mismo, en que se estará a lo dispuesto en los apartados siguientes.

2. Los representantes de los trabajadores a que se refiere este artículo tendrán derecho a los permisos retribuidos necesarios para la asistencia a las reuniones que se celebren con

## § 13 Ley sobre derechos de información y consulta de los trabajadores en las empresas

---

la dirección central, así como a las que puedan realizarse por dichos órganos y representantes con carácter previo.

3. Con independencia de lo dispuesto en el apartado anterior, los miembros de la comisión negociadora y del comité de empresa europeo tendrán derecho a un crédito de sesenta horas anuales retribuidas para el ejercicio de sus funciones, adicionales, en su caso, a las que dispongan en su condición de representantes nacionales de los trabajadores.

Este derecho se reconocerá al comité de empresa europeo constituido mediante acuerdo en defecto de disposiciones específicas contenidas en el mismo.

4. Cuando sea necesario para el ejercicio de su función representativa en un entorno internacional, los miembros de la comisión negociadora y del comité de empresa europeo recibirán formación sin pérdida de salario.

### **Artículo 29.** *Cometido de los representantes de los trabajadores.*

1. Los miembros del comité de empresa europeo representan colectivamente los intereses de los trabajadores de la empresa o del grupo de empresas de dimensión comunitaria, sin perjuicio de la capacidad de otras instancias u organizaciones al respecto. Con tal finalidad dispondrán de los medios necesarios para aplicar los derechos derivados de esta Ley.

2. Los miembros del comité de empresa europeo informarán a los representantes de los trabajadores de los centros de trabajo o de las empresas de un grupo de empresas de dimensión comunitaria o, en defecto de representantes, al conjunto de los trabajadores, sobre el contenido y los resultados del procedimiento de información y consulta establecido de conformidad con lo dispuesto en esta Ley, sin perjuicio de lo dispuesto en el artículo 22.

### **Artículo 30.** *Eficacia jurídica en España de las disposiciones de otros Estados miembros.*

Los acuerdos entre las direcciones centrales y las comisiones negociadoras concluidos conforme a las disposiciones de los Estados miembros y, en su defecto, las normas subsidiarias de las citadas disposiciones obligan a todos los centros de trabajo de la empresa de dimensión comunitaria y a todas las empresas del grupo de empresas de dimensión comunitaria incluidos dentro de su ámbito de aplicación y situados en territorio español, así como a sus trabajadores respectivos, durante todo el tiempo de su vigencia.

### **Artículo 31.** *Relación con otras disposiciones comunitarias y nacionales.*

1. La información y la consulta del comité de empresa europeo se articularán con las de los órganos nacionales de representación de los trabajadores, con respeto de las competencias y los ámbitos de intervención de cada uno de ellos, y de los principios enunciados en el artículo 2.3.

2. Las modalidades de articulación entre la información y la consulta del comité de empresa europeo y de los órganos nacionales de representación de los trabajadores deberán quedar reguladas por el acuerdo previsto en el artículo 12. Este acuerdo se entenderá sin perjuicio de las disposiciones previstas en la legislación estatal sobre derechos de información y consulta de los trabajadores y sus representantes.

3. En defecto de modalidades de articulación definidas en el acuerdo, el proceso de información y consulta previo a las decisiones que puedan acarrear cambios relevantes en la organización del trabajo o en los contratos de trabajo se seguirá simultáneamente tanto con el comité de empresa europeo, como con los órganos nacionales de representación de los trabajadores.

### **Artículo 32.** *Adaptación.*

1. Cuando se produzcan modificaciones relevantes en la estructura de la empresa o del grupo de empresas de dimensión comunitaria que tengan su dirección central en España y no existan disposiciones previstas en los acuerdos vigentes o se produzcan conflictos entre las disposiciones de dos o más acuerdos aplicables, la dirección central abrirá la negociación contemplada en el artículo 7 por iniciativa propia o a solicitud escrita de al menos 100

trabajadores o de sus representantes en al menos dos empresas o centros de trabajo situados en al menos dos Estados miembros.

2. De la comisión negociadora, además de los miembros elegidos o designados en aplicación de lo dispuesto en los artículos 8 y 9, formarán parte al menos tres miembros del comité de empresa europeo existente o de cada uno de los comités de empresa europeos existentes.

3. Durante esta negociación, el comité o los comités de empresa europeos existentes seguirán funcionando conforme a las modalidades que se adopten mediante acuerdo celebrado entre los miembros del comité o los comités y la dirección central.

### TÍTULO III

#### **Tutela de los derechos de información y consulta de los trabajadores en las empresas y grupos de empresas de dimensión comunitaria**

#### CAPÍTULO I

##### **Infracciones y sanciones**

##### **Artículos 33 y 34.**

**(Derogados)**

#### CAPÍTULO II

##### **Procedimientos judiciales**

##### **Artículo 35.** *Ejercicio de la potestad jurisdiccional.*

Los órganos jurisdiccionales del orden social conocerán de cuantas cuestiones litigiosas se susciten en aplicación de la presente Ley, de conformidad con lo establecido en el artículo 2.p) del texto refundido de la Ley de Procedimiento Laboral, aprobado por Real Decreto legislativo 2/1995, de 7 de abril, con excepción de las pretensiones que versen sobre la impugnación de las sanciones administrativas a que se refiere el artículo 34.

##### **Artículo 36.** *Competencia.*

1. Los órganos jurisdiccionales españoles del orden social serán competentes para conocer de los litigios a que se refiere el artículo anterior cuando las partes se hayan sometido expresa o tácitamente a los mismos o, en su defecto, cuando el demandado tenga su domicilio en España o cuando la obligación que sirviese de base a la demanda hubiese sido o debiese ser cumplida en territorio español.

2. La competencia de los órganos jurisdiccionales españoles del orden social se determinará de acuerdo con las reglas contenidas en los artículos 6 a 10 de la Ley de Procedimiento Laboral. En su aplicación, en los procesos de conflictos colectivos, sobre impugnación de convenios colectivos y sobre tutela de los derechos de libertad sindical se atenderá a la extensión de sus efectos en territorio español.

3. A los efectos previstos en los apartados anteriores, y en ausencia de acuerdo o de determinación expresa al respecto, se entenderá que el domicilio de la comisión negociadora y del comité de empresa europeo es el de la dirección central.

##### **Artículo 37.** *Legitimación procesal.*

Estarán legitimados para promover los litigios a que se refiere esta Ley los empresarios, los representantes de los trabajadores, la comisión negociadora y el comité de empresa europeo de conformidad con lo dispuesto en el artículo 20 de la presente Ley. Los sindicatos de trabajadores y las asociaciones empresariales tendrán legitimación para la defensa de sus derechos e intereses legítimos.

**Artículo 38. Modalidades procesales.**

1. Los litigios relativos a la negociación para la constitución de un comité de empresa europeo o el establecimiento de un procedimiento alternativo de información y consulta a los trabajadores, así como los relativos a la constitución y al funcionamiento de dichos órganos y procedimientos y los relacionados con los derechos y garantías de los representantes de los trabajadores en los mismos, se tramitarán conforme al proceso de conflictos colectivos regulado en el capítulo VIII del Título II del Libro II de la Ley de Procedimiento Laboral.

2. Los acuerdos de la comisión negociadora a que se refiere el apartado 2 del artículo 10 y el acuerdo regulado en el artículo 12 de esta Ley, así como los demás acuerdos que con la dirección central puedan celebrar la comisión negociadora, el comité de empresa europeo y, en su caso, los representantes de los trabajadores en el marco de un procedimiento alternativo de información y consulta, serán susceptibles de impugnación conforme al proceso de impugnación de convenios colectivos regulado en el capítulo IX del Título II del Libro II de la Ley de Procedimiento Laboral.

3. Las demandas por despido y sanciones y por las demás causas de extinción del contrato de trabajo se tramitarán con arreglo a su propia modalidad procesal regulada en los capítulos II y IV del Título II del Libro II de la Ley de Procedimiento Laboral.

4. Las demandas en que se invoque lesión de la libertad sindical u otro derecho fundamental, incluida la prohibición de tratamiento discriminatorio, podrán tramitarse a través del proceso de tutela de los derechos de libertad sindical del capítulo XI del Título II del Libro II de la Ley de Procedimiento Laboral.

5. Conforme al proceso de conflictos colectivos se tramitará también la impugnación de las decisiones de la dirección central de atribuir carácter confidencial o de no comunicar determinadas informaciones a los miembros de la comisión negociadora, del comité de empresa europeo y, en su caso, a los representantes de los trabajadores en el marco de un procedimiento alternativo de información y consulta. El Juez o Sala deberá adoptar las medidas necesarias para salvaguardar el carácter confidencial o secreto de la información de que se trate.

Asimismo se tramitarán conforme a este proceso los litigios relativos al cumplimiento por los representantes de los trabajadores y por los expertos que les asistan de su obligación de confidencialidad.

**Artículo 39. Sentencia.**

1. La sentencia dictada en los procesos de conflictos colectivos declarará la existencia o no de la vulneración denunciada. En su caso, ordenará el cese inmediato de la vulneración y la reposición de la situación al momento anterior a producirse, condenando al demandado a la reparación de las consecuencias derivadas de su conducta, incluida la indemnización de daños y perjuicios que procediera.

2. Sin perjuicio de lo dispuesto en el apartado anterior, en los supuestos a que se refiere el apartado 2 del artículo 15 de la presente Ley la sentencia ordenará la aplicación de las disposiciones subsidiarias del capítulo II del Título I.

**Artículo 40. Derecho supletorio.**

En todo lo no previsto en este capítulo regirá, como derecho supletorio, la Ley de Procedimiento Laboral.

**Artículo 41. Procedimientos de solución extrajudicial de los conflictos.**

Lo dispuesto en este capítulo se entiende sin perjuicio del derecho de las partes a acudir a los procedimientos de solución extrajudicial de los conflictos.

**Disposición adicional primera. Mantenimiento de acuerdos en vigor.**

1. No estarán sometidos a las obligaciones que se derivan de la presente Ley las empresas y grupos de dimensión comunitaria que tengan su dirección central en España en los que ya exista en la fecha de 22 de septiembre de 1996 un acuerdo concluido con los representantes de los trabajadores, aplicable al conjunto de los trabajadores de la empresa o

## § 13 Ley sobre derechos de información y consulta de los trabajadores en las empresas

---

grupo, que prevea la información y consulta transnacional de los trabajadores y reúna, como mínimo, los siguientes requisitos:

a) Que en representación de los trabajadores españoles haya sido negociado por quienes estén legitimados para ello conforme a lo dispuesto en los artículos 87 y 88 del Estatuto de los Trabajadores, y

b) Que haya sido formalizado en los términos establecidos en el apartado 2 del artículo 13 de esta Ley.

2. El plazo previsto en el apartado anterior se extenderá hasta el 15 de diciembre de 1999 en las empresas y grupos de empresas que tengan su dirección central en España que queden incluidas en el ámbito de aplicación de la presente Ley como consecuencia de su extensión al Reino Unido de Gran Bretaña e Irlanda del Norte.

3. En el momento de expiración de la vigencia de los acuerdos que pudieran existir conforme a lo dispuesto en los apartados anteriores, las partes podrán acordar su prórroga, aplicándose en caso contrario las disposiciones de la presente Ley.

**Disposición adicional segunda.** *No afectación de legislaciones y prácticas nacionales.*

1. La presente Ley no afectará a las disposiciones de las legislaciones y prácticas nacionales en materia de derechos de información, consulta y participación de los trabajadores.

2. La presente Ley no afectará al cumplimiento de las obligaciones, requisitos y procedimientos establecidos en las legislaciones y prácticas nacionales para la adopción y ejecución de decisiones empresariales de despido, traspaso de empresas, modificación de condiciones de trabajo u otras.

**Disposición final primera.** *Disposiciones de aplicación y desarrollo.*

El Gobierno dictará las disposiciones que sean precisas para la aplicación y desarrollo de esta Ley.

**Disposición final segunda.** *Entrada en vigor.*

Esta Ley entrará en vigor el día siguiente al de su publicación en el «Boletín Oficial del Estado».



### § 14

Ley 14/2011, de 1 de junio, de la Ciencia, la Tecnología y la Innovación. [Inclusión parcial]

---

Jefatura del Estado  
«BOE» núm. 131, de 2 de junio de 2011  
Última modificación: 11 de enero de 2023  
Referencia: BOE-A-2011-9617

---

[...]

#### TÍTULO II

#### **Recursos humanos dedicados a la investigación**

#### CAPÍTULO I

#### **Personal Investigador al servicio de las Universidades públicas, de los Organismos Públicos de Investigación y de los Organismos de investigación de otras Administraciones Públicas**

#### ***Sección 1.ª Disposiciones generales***

#### **Artículo 12. *Ámbito de aplicación.***

Las disposiciones de esta sección serán de aplicación al personal investigador que preste sus servicios en las Universidades públicas, en los Organismos Públicos de Investigación de la Administración General del Estado y en los Organismos de investigación de otras Administraciones Públicas, salvadas las competencias que en dichos ámbitos tengan las Comunidades Autónomas y lo establecido por el resto de la legislación aplicable.

#### **Artículo 13. *Personal investigador.***

1. A los efectos de esta ley, se considera personal investigador el que, estando en posesión de la titulación exigida en cada caso, lleva a cabo una actividad investigadora, entendida como el trabajo creativo realizado de forma sistemática para incrementar el volumen de conocimientos, incluidos los relativos al ser humano, la cultura y la sociedad, el uso de esos conocimientos para crear nuevas aplicaciones, su transferencia y su divulgación.

Será considerado personal investigador el personal docente e investigador definido en la Ley Orgánica 6/2001, de 21 de diciembre, de Universidades, entre cuyas funciones se encuentre la de llevar a cabo actividades investigadoras.

2. El personal investigador podrá estar vinculado con la Universidad pública u Organismo para el que preste servicios mediante una relación sujeta al derecho administrativo o al derecho laboral, y podrá ser funcionario de carrera, funcionario interino o personal laboral fijo

o temporal, de acuerdo con el artículo 8 de la Ley 7/2007, de 12 de abril, del Estatuto Básico del Empleado Público.

3. El personal investigador funcionario se regirá por lo dispuesto en la Ley 7/2007, de 12 de abril, por lo dispuesto en esta ley, y supletoriamente por la normativa de desarrollo de función pública que le sea de aplicación.

4. El personal investigador de carácter laboral se regirá por lo dispuesto en esta ley, en el Texto Refundido de la Ley del Estatuto de los Trabajadores, aprobado por Real Decreto Legislativo 1/1995, de 24 de marzo, y sus normas de desarrollo, y en las normas convencionales. Asimismo, se regirá por los preceptos de la Ley 7/2007, de 12 de abril, que le sean de aplicación.

5. No obstante, el personal investigador al servicio de las Universidades públicas se regirá por lo dispuesto en la Ley Orgánica 6/2001, de 21 de diciembre, y su normativa de desarrollo, en el real decreto que apruebe el estatuto del personal docente e investigador universitario, en los estatutos de las Universidades, en las disposiciones que dicten las Comunidades Autónomas en virtud de sus competencias, en la Ley 7/2007, de 12 de abril, en el Real Decreto Legislativo 1/1995.

#### **Artículo 14.** *Derechos del personal investigador.*

1. El personal investigador que preste servicios en Universidades públicas, en Organismos Públicos de Investigación de la Administración General del Estado o en Organismos de investigación de otras Administraciones Públicas tendrá los siguientes derechos:

a) A formular iniciativas de investigación, desarrollo experimental, transferencia de conocimiento e innovación, a través de los órganos o estructuras organizativas correspondientes.

b) A determinar libremente los métodos de resolución de problemas, dentro del marco de las prácticas y los principios éticos reconocidos y de la normativa aplicable sobre propiedad intelectual, y teniendo en cuenta las posibles limitaciones derivadas de las circunstancias de la investigación y del entorno, de las actividades de supervisión, orientación o gestión, de las limitaciones presupuestarias o de las infraestructuras.

c) A ser reconocido y amparado en la autoría o coautoría de los trabajos de carácter científico en los que participe.

d) Al respeto al principio de igualdad de género en el desempeño de sus funciones investigadoras, en la contratación de personal y en el desarrollo de su carrera profesional.

e) A la plena integración en los equipos de investigación de las entidades para las que presta servicios.

f) A contar con los medios e instalaciones adecuados para el desarrollo de sus funciones, dentro de los límites derivados de la aplicación de los principios de eficacia y eficiencia en la asignación, utilización y gestión de dichos medios e instalaciones por las entidades para las que preste servicios, y dentro de las disponibilidades presupuestarias.

g) A la consideración y respeto de su actividad científica y a su evaluación de conformidad con criterios públicos, objetivos, transparentes y preestablecidos.

h) A utilizar la denominación de las entidades para las que presta servicios en la realización de su actividad científica.

i) A participar en los beneficios que obtengan las entidades para las que presta servicios, como consecuencia de la eventual explotación de los resultados de la actividad de investigación, desarrollo o innovación en que haya participado. Dicha participación no tendrá en ningún caso la consideración de retribución o salario para el personal investigador.

j) A participar en los programas favorecedores de la conciliación entre la vida personal, familiar y laboral que pongan en práctica las entidades para las que presta servicios.

k) A su desarrollo profesional, mediante el acceso a medidas de formación continua para el desarrollo de sus capacidades y competencias.

l) A la movilidad geográfica, intersectorial e interdisciplinaria, para reforzar los conocimientos científicos y el desarrollo profesional del personal investigador, en los términos previstos en esta ley y en el resto de normativa aplicable.

m) A desarrollar sus funciones en entornos de trabajo igualitarios, inclusivos, diversos y seguros, en los que se garantice el respeto y la no discriminación, directa ni indirecta, en el desempeño de su actividad, en la contratación de personal o en el desarrollo de su carrera profesional.

2. Estos derechos se entenderán sin perjuicio de los establecidos por la Ley 7/2007, de 12 de abril, así como de los restantes derechos que resulten de aplicación al personal investigador, en función del tipo de entidad para la que preste servicios y de la actividad realizada.

**Artículo 15.** *Deberes del personal investigador.*

1. Los deberes del personal investigador que preste servicios en universidades públicas, en Organismos Públicos de Investigación de la Administración General del Estado o en organismos de investigación de otras Administraciones Públicas serán los siguientes:

a) Observar las prácticas éticas reconocidas, los principios éticos correspondientes a sus disciplinas, y la integridad de la investigación, así como las normas éticas recogidas en los diversos códigos deontológicos aplicables.

b) Evitar el plagio y la apropiación indebida de la autoría de trabajos científicos o tecnológicos de terceros.

c) Poner en conocimiento de las entidades para las que presta servicios todos los hallazgos, descubrimientos y resultados susceptibles de protección jurídica, y colaborar en los procesos de protección y de transferencia de los resultados de sus investigaciones.

d) Difundir los resultados de sus investigaciones, en su caso, según lo indicado en esta ley, para que los resultados se aprovechen mediante la comunicación y la transferencia a otros contextos de investigación, sociales o tecnológicos, y si procede, para su comercialización y valorización. En especial, el personal investigador deberá velar y tomar la iniciativa para que sus resultados generen valor social.

e) Procurar que su labor sea relevante para la sociedad.

f) Participar en las reuniones y actividades de los órganos de gobierno y de gestión de los que forme parte, y en los procesos de evaluación y mejora para los que se le requiera.

g) Encaminar sus investigaciones hacia el logro de los objetivos estratégicos de las entidades para las que presta servicios, y obtener o colaborar en los procesos de obtención de los permisos y autorizaciones necesarias antes de iniciar su labor.

h) Informar a las entidades para las que presta servicios o que financian o supervisan su actividad de posibles retrasos y redefiniciones en los proyectos de investigación de los que sea responsable, así como de la finalización de los proyectos, o de la necesidad de abandonar o suspender los proyectos antes de lo previsto.

i) Rendir cuentas sobre su trabajo a las entidades para las que presta servicios o que financian o supervisan su actividad, y responsabilizarse del uso eficaz de la financiación de los proyectos de investigación que desarrolle. Para ello, deberá observar los principios de gestión correcta, transparente y eficaz, y cooperar en las auditorías sobre sus investigaciones que procedan según la normativa vigente.

j) Utilizar la denominación de las entidades para las que presta servicios en la realización de su actividad científica, de acuerdo con la normativa interna de dichas entidades y los acuerdos, pactos y convenios que estas suscriban.

k) Seguir en todo momento prácticas de trabajo seguras de acuerdo con la normativa aplicable, incluida la adopción de las precauciones necesarias en materia de prevención de riesgos laborales, y velar por que el personal a su cargo cumpla con estas prácticas.

l) Adoptar las medidas necesarias para el cumplimiento de la normativa aplicable en materia de protección de datos y de confidencialidad.

m) Seguir en todo momento prácticas igualitarias de acuerdo con la normativa aplicable, incluida la adopción de las precauciones necesarias en materia de prevención de cualquier tipo de discriminación, y velar por que el personal a su cargo cumpla con estas prácticas.

2. Lo dispuesto en este artículo se entenderá sin perjuicio de lo establecido por el texto refundido de la Ley del Estatuto Básico del Empleado Público, aprobado por Real Decreto Legislativo 5/2015, de 30 de octubre, así como de las restantes normas que resulten de

aplicación al personal investigador, en función del tipo de entidad para la que preste servicios y de la actividad realizada.

**Artículo 16.** *Criterios de selección del personal investigador.*

1. Los procedimientos de selección de personal investigador garantizarán los principios constitucionales de igualdad, mérito y capacidad, y se realizarán de acuerdo con lo previsto en la Ley 7/2007, de 12 de abril, y en el resto del ordenamiento jurídico, de forma que permitan un desarrollo profesional transparente, abierto, igualitario y reconocido internacionalmente.

En el caso de los Organismos Públicos de Investigación, la Oferta de Empleo Público contendrá las previsiones de cobertura de las plazas precisas de personal investigador funcionario de carrera y laboral fijo.

2. Los procesos de selección del personal investigador respetarán los principios de:

- a) Publicidad de las convocatorias y de sus bases.
- b) Transparencia.
- c) Imparcialidad y profesionalidad de los miembros de los órganos de selección.
- d) Independencia y discrecionalidad técnica en la actuación de los órganos de selección.
- e) Adecuación entre el contenido de los procesos selectivos y las funciones o tareas a desarrollar.
- f) Agilidad, sin perjuicio de la objetividad, en los procesos de selección.
- g) No serán objeto de consideración las eventuales interrupciones que se hayan producido en la carrera investigadora y sus efectos en los currículos de los candidatos.

3. En los procesos selectivos de promoción interna de los Organismos Públicos de Investigación de la Administración General del Estado y de los Organismos de investigación de otras Administraciones Públicas se examinará la calidad y la relevancia de los resultados de la actividad investigadora y, en su caso, de la aplicación de los mismos.

4. Los procesos de selección de personal investigador que preste servicios en la Universidad se regirán por lo establecido en la Ley Orgánica 6/2001, de 21 de diciembre, y su normativa de desarrollo.

**Artículo 17.** *Movilidad del personal de investigación.*

1. Los agentes públicos del Sistema Español de Ciencia, Tecnología e Innovación promoverán la movilidad geográfica, intersectorial e interdisciplinaria, así como la movilidad entre los sectores público y privado en los términos previstos en este artículo, y reconocerán su valor como un medio para reforzar los conocimientos científicos, el desarrollo experimental, la transferencia de conocimiento, la innovación y el desarrollo profesional del personal de investigación. Este reconocimiento se llevará a cabo mediante la valoración de la movilidad en los procesos de selección y evaluación profesional en que participe dicho personal.

A tales efectos, se potenciarán la movilidad, el intercambio y el retorno del personal de investigación entre distintos agentes del Sistema Español de Ciencia, Tecnología e Innovación, públicos y privados, en el ámbito español, en el de la Unión Europea y en el de los acuerdos de cooperación recíproca internacional y de los acuerdos de colaboración público-privada, que se desarrollarán en el marco de la Estrategia Española de Ciencia, Tecnología e Innovación, de acuerdo con los términos previstos en esta ley y en el resto de normativa aplicable.

2. Los agentes públicos del Sistema Español de Ciencia, Tecnología e Innovación podrán autorizar la adscripción, a tiempo completo o parcial, de personal de investigación que preste servicios en los mismos a otros agentes públicos y a otros agentes privados, tanto nacionales como internacionales, independientemente de su régimen de dedicación. Asimismo, podrán autorizar la adscripción a tiempo completo o parcial de personal de investigación procedente de otros agentes públicos.

En ambos casos se mantendrá la vinculación laboral o estatutaria con el agente público de origen, y el objeto de la adscripción será la realización de labores de investigación científica y técnica, desarrollo experimental, transferencia o difusión de conocimiento, o dirección de centros de investigación, instalaciones científicas o programas y proyectos

## § 14 Ley de la Ciencia, la Tecnología y la Innovación [parcial]

científicos, durante el tiempo necesario para la ejecución del proyecto de investigación, y previo informe favorable del organismo de origen y de acuerdo con lo que los estatutos, en su caso, establezcan respecto al procedimiento y efectos de la adscripción.

En el caso de la adscripción parcial, el personal de investigación perteneciente a un agente público del Sistema Español de Ciencia, Tecnología e Innovación, ostentará doble afiliación, la del centro al que esté vinculado de origen y la del centro al que esté adscrito parcialmente. Dicha doble afiliación deberá hacerse explícita en cualquier producción que se derive de la actividad desarrollada durante el periodo de adscripción parcial.

3. El personal de investigación funcionario de carrera o laboral fijo que preste servicios en agentes públicos del Sistema Español de Ciencia, Tecnología e Innovación con una antigüedad mínima de cinco años podrá ser declarado en situación de excedencia temporal para su incorporación a otros agentes públicos de ejecución del Sistema Español de Ciencia, Tecnología e Innovación, siempre que no proceda la situación administrativa de servicio activo.

La concesión de esta excedencia temporal se subordinará a las necesidades del servicio y al interés que la universidad pública, organismo o entidad para el que preste servicios tenga en la realización de los trabajos que se vayan a desarrollar en la entidad de destino, y se concederá, en régimen de contratación laboral, para la dirección de centros de investigación e instalaciones científicas, o programas y proyectos científicos, para el desarrollo de tareas de investigación científica y técnica, desarrollo experimental, transferencia o difusión del conocimiento e innovación relacionadas con la actividad que el personal de investigación viniera realizando en la universidad pública, organismo o entidad de origen. A tales efectos, la unidad de la universidad pública, organismo o entidad de origen en la que preste servicios deberá emitir un informe favorable en el que se contemplen los anteriores extremos.

La duración de la excedencia temporal no podrá ser superior a cinco años, sin que sea posible, agotado dicho plazo, la concesión de una nueva excedencia temporal por la misma causa hasta que hayan transcurrido al menos dos años desde el reingreso al servicio activo o la incorporación al puesto de trabajo desde la anterior excedencia.

Durante ese período, el personal de investigación en situación de excedencia para la incorporación a otros agentes públicos de ejecución del Sistema Español de Ciencia, Tecnología e Innovación no percibirá retribuciones por su puesto de procedencia, y tendrá derecho a la reserva del puesto de trabajo, a su cómputo a efectos de antigüedad, a la consolidación de grado personal en los casos que corresponda según la normativa aplicable, y a la evaluación de la actividad investigadora y de los méritos investigadores y técnicos, en su caso.

Si antes de finalizar el período por el que se hubiera concedido la excedencia para la incorporación a otros agentes públicos de ejecución del Sistema Español de Ciencia, Tecnología e Innovación, la persona excedente no solicitara el reingreso al servicio activo o, en su caso, la reincorporación a su puesto de trabajo, será declarado de oficio en situación de excedencia voluntaria por interés particular o situación análoga para el personal laboral que no conlleve la reserva del puesto de trabajo, permitiendo, al menos, la posibilidad de solicitar la incorporación de nuevo a la universidad pública, organismo o entidad de origen.

El vencimiento del plazo máximo para resolver la concesión de la excedencia o sus prórrogas sin haberse notificado resolución expresa tendrá carácter desestimatorio.

4. El personal de investigación funcionario de carrera o laboral fijo que preste servicios en agentes públicos del Sistema Español de Ciencia, Tecnología e Innovación con una antigüedad mínima de cinco años podrá ser declarado en situación de excedencia por un plazo máximo de cinco años, para incorporarse a agentes privados de ejecución del Sistema Español de Ciencia, Tecnología e Innovación, o a agentes internacionales o extranjeros, o realizar una actividad profesional por cuenta propia.

La concesión de esta excedencia se subordinará a las necesidades del servicio y al interés que la universidad pública, organismo o entidad para la que preste servicios tenga en la realización de los trabajos que se vayan a desarrollar en la entidad de destino o de forma autónoma, y se concederá, en régimen de contratación laboral si se trata de una actividad por cuenta ajena, o de una actividad profesional por cuenta propia, para la dirección de centros de investigación e instalaciones científicas, o programas y proyectos científicos, o



para el desarrollo de tareas de investigación científica y técnica, desarrollo experimental, transferencia o difusión del conocimiento e innovación relacionadas con la actividad que el personal de investigación viniera realizando en la universidad pública, organismo o entidad de origen.

En el caso de incorporación a agentes privados por cuenta ajena, la universidad pública, organismo o entidad de origen deberá mantener una vinculación jurídica con el agente de destino a través de cualquier instrumento válido en derecho que permita dejar constancia de la vinculación existente, relacionada con los trabajos que el personal de investigación vaya a desarrollar, pudiendo consistir dicha vinculación en la existencia de cualquier transmisión de los derechos de la propiedad industrial e intelectual titularidad de la universidad pública, organismo o entidad de origen realizada en favor del agente privado, internacional o extranjero. A tales efectos, la unidad de la universidad pública, organismo o entidad de origen para el que preste servicios deberá emitir un informe favorable en el que se contemplen los anteriores extremos.

La duración de la excedencia temporal no podrá ser superior a cinco años, sin que sea posible, agotado dicho plazo, la concesión de una nueva excedencia temporal por la misma causa hasta que hayan transcurrido al menos dos años desde el reingreso al servicio activo o la incorporación al puesto de trabajo desde la anterior excedencia.

Durante ese periodo, el personal de investigación en situación de excedencia temporal no percibirá retribuciones por su puesto de origen, y tendrá derecho a la reserva del puesto de trabajo y a la evaluación de la actividad investigadora y de los méritos investigadores y técnicos, en su caso.

El personal de investigación en situación de excedencia deberá proteger el conocimiento de los equipos de investigación conforme a la normativa de propiedad intelectual e industrial, a las normas aplicables a la universidad pública, organismo o entidad de origen, y a los acuerdos y convenios que éstos hayan suscrito.

Se asegurará, a través de los mecanismos oportunos, la protección del conocimiento y la propiedad intelectual en el ámbito del sector público, resultando de aplicación a todo el personal adscrito a una entidad, pública o privada, distinta de la de origen.

La suscripción de cualquier acuerdo entre la universidad pública, organismo o entidad de origen y el agente privado de ejecución del Sistema Español de Ciencia, Tecnología e Innovación o el agente internacional o extranjero en el que preste servicios el personal de investigación en su caso, deberá realizarse con estricto cumplimiento de las normas y principios aplicables, y en su preparación deberán adoptarse las medidas necesarias para prevenir potenciales situaciones de conflicto de intereses.

Si antes de finalizar el periodo por el que se hubiera concedido la excedencia el empleado público no solicitara el reingreso al servicio activo o, en su caso, la reincorporación a su puesto de trabajo, será declarado de oficio en situación de excedencia voluntaria por interés particular o situación análoga para el personal laboral que no conlleve la reserva del puesto de trabajo permitiendo, al menos, la posibilidad de solicitar la incorporación de nuevo a la universidad pública, organismo o entidad de origen.

El vencimiento del plazo máximo para resolver la concesión de la excedencia o sus prórrogas sin haberse notificado resolución expresa tendrá carácter desestimatorio.

5. Excepcionalmente podrá autorizarse al personal que forme parte del Sistema Español de Ciencia, Tecnología e Innovación la compatibilidad para el ejercicio de actividades de investigación, desarrollo experimental, transferencia de conocimiento e innovación de carácter no permanente, o de asesoramiento científico o técnico en supuestos concretos, que no correspondan a sus funciones, así como para el desarrollo de enseñanzas de especialización o actividades específicas de formación en entidades públicas y privadas dedicadas a la investigación o la docencia.

Dicha excepción se acreditará por la asignación del encargo en concurso público, o por requerir especiales calificaciones que sólo ostenten personas afectadas por el ámbito de aplicación de esta ley, y se adecuará a lo previsto en la Ley 53/1984, de 26 de diciembre, de Incompatibilidades del Personal al Servicio de las Administraciones Públicas.

6. El personal de investigación que preste servicios en universidades públicas, en Organismos Públicos de Investigación de la Administración General del Estado, en organismos de investigación de otras Administraciones Públicas o en centros del Sistema



Nacional de Salud o vinculados o concertados con este, podrá ser autorizado por estos para la realización de estancias formativas en centros de reconocido prestigio, tanto en territorio nacional como en el extranjero.

La concesión de la autorización se subordinará a las necesidades del servicio y al interés que la universidad pública, organismo o entidad para el que el personal de investigación preste servicios tenga en la realización de los estudios que vaya a realizar el interesado. A tal efecto, la unidad de la universidad pública, organismo o entidad de origen en la que preste servicios deberá emitir un informe favorable que contemple los anteriores extremos.

La autorización de la estancia formativa se concederá para la ampliación de la formación en materias directamente relacionadas con la actividad de investigación científica y técnica, desarrollo tecnológico, transferencia o difusión del conocimiento que el personal de investigación viniera realizando en la universidad pública, organismo o entidad de origen, o en aquellas otras consideradas de interés estratégico para la universidad pública, organismo o entidad. El personal de investigación conservará su régimen retributivo.

La duración acumulada de las autorizaciones concedidas a cada persona cada cinco años no podrá ser superior a dos años.

7. Las condiciones de concesión de las excedencias previstas en los apartados 3 y 4 en el ámbito de los centros y estructuras de investigación de las Comunidades Autónomas serán establecidas por la Comunidad Autónoma correspondiente, en el ámbito de sus competencias. En su defecto, se aplicarán de forma supletoria las condiciones establecidas en los apartados 3 y 4 mencionados.

8. El personal de investigación destinado en universidades públicas se regirá, además de por lo dispuesto en este artículo, por la Ley Orgánica 6/2001, de 21 de diciembre, y su normativa de desarrollo.

9. El personal de investigación destinado en la Administración General del Estado o en cualquiera de sus organismos y entidades vinculadas, incluido en el ámbito de aplicación del Real Decreto 598/1985, de 30 de abril, sobre incompatibilidades del personal al servicio de la Administración del Estado, de la Seguridad Social y de los Entes, Organismos y Empresas dependientes, podrá solicitar ante los órganos y unidades de personal con competencias en materia de personal de los departamentos, organismos y entidades en los que estén destinados la reducción del importe del complemento específico o concepto equiparable correspondiente al puesto que desempeñan al objeto de adecuarlo al porcentaje al que se refiere el artículo dieciséis.4 de la Ley 53/1984, de 26 de diciembre, de Incompatibilidades del Personal al Servicio de las Administraciones Públicas, incluido el personal que desempeñe puestos que tengan asignado complemento de destino de nivel 30 y 29.

**Artículo 18.** *Participación del personal de investigación de los agentes de ejecución del sector público en sociedades mercantiles.*

1. La prestación de servicios por parte del personal de investigación en sociedades mercantiles creadas o participadas por la entidad para que dicho personal preste servicios, será considerada como una actividad de interés general. Como tal, esta ley ampara, protege y promueve estas actividades. Las universidades públicas, el Ministerio de Hacienda y Función Pública en el caso de los Organismos Públicos de Investigación de la Administración General del Estado, o las autoridades competentes en el caso de los centros del Sistema Nacional de Salud o vinculados o concertados con este, incluidas las fundaciones de investigación biomédica, o de organismos de investigación de otras Administraciones Públicas, podrán autorizar al personal de investigación la prestación de servicios mediante un contrato laboral a tiempo parcial en sociedades mercantiles y otras entidades con personalidad jurídica creadas o participadas por la entidad para la que dicho personal preste servicios.

Esta autorización requerirá la justificación previa, debidamente motivada, de la participación del personal de investigación en una actuación relacionada con las prioridades científico-técnicas establecidas en la Estrategia Española de Ciencia, Tecnología e Innovación, en actividades de transferencia de conocimiento o en el desarrollo y la explotación de resultados de la actividad científico-técnica que se hubieran generado en actividades de investigación, desarrollo e innovación de la entidad para la que preste servicios.

2. Los reconocimientos de compatibilidad no podrán modificar la jornada ni el horario del puesto de trabajo inicial del interesado, y quedarán automáticamente sin efecto en caso de cambio de puesto en el sector público.

3. Las limitaciones establecidas en los artículos doce.1.b) y d) y dieciséis de la Ley 53/1984, de 26 de diciembre, de incompatibilidades del personal al servicio de las Administraciones Públicas, no serán de aplicación al personal de investigación que preste sus servicios en las sociedades y otras entidades con personalidad jurídica que creen o en las que participen las entidades a que hace referencia el apartado 1, siempre que dicha excepción haya sido autorizada por las universidades públicas, el Ministerio de Hacienda y Función Pública o las autoridades competentes de las Administraciones Públicas según corresponda.

4. En esta misma línea, y como medida de fomento de la colaboración público-privada, se tendrá en consideración que la entidad privada, por iniciativa propia, pueda colaborar con personal experto en I+D+I del sector público en trabajos y proyectos de agentes tanto privados como públicos dirigidos a la investigación, desarrollo experimental, transferencia de conocimiento o innovación.

**Artículo 19.** *Personas colaboradoras y expertas o especialistas científicas y tecnológicas y de innovación.*

Los agentes públicos de financiación y sus órganos, organismos y entidades podrán adscribir temporalmente, a tiempo completo o parcial, personal investigador o técnico funcionario de carrera, o en régimen laboral, expertos en desarrollo tecnológico o especialistas relacionados con el ámbito de la investigación, desarrollo experimental o innovación para que colaboren en tareas de elaboración, gestión, seguimiento y evaluación de programas de investigación científica y técnica y de innovación, previa autorización de los órganos competentes y de la entidad en la que el personal investigador preste sus servicios.

En el caso de colaboraciones eventuales para la realización de informes de evaluación científico-técnica y de innovación para la concesión o el seguimiento de subvenciones no será exigible, con carácter general, la autorización de la entidad en la que el personal investigador o técnico preste sus servicios.

**Sección 2.<sup>a</sup> Contratación del personal investigador de carácter laboral**

**Artículo 20.** *Modalidades contractuales.*

1. Las modalidades de contrato de trabajo específicas del personal investigador son las siguientes:

- a) Contrato predoctoral.
- b) Contrato de acceso de personal investigador doctor.
- c) Contrato de investigador/a distinguido/a.
- d) Contrato de actividades científico-técnicas.

El régimen jurídico aplicable a estas modalidades de contrato de trabajo será el que se establece en esta ley y en sus normas de desarrollo, en el texto refundido de la Ley del Estatuto de los Trabajadores y en sus normas de desarrollo, así como en los convenios colectivos aplicables, y en su caso en el texto refundido de la Ley del Estatuto Básico del Empleado Público.

2. Podrán contratar personal investigador a través de las modalidades de contrato de trabajo específicas que se establecen en esta sección las siguientes entidades:

a) Los Organismos Públicos de Investigación de la Administración General del Estado y los organismos de investigación de otras Administraciones Públicas, incluidos los centros del Sistema Nacional de Salud o vinculados o concertados con este, las fundaciones del sector público y los consorcios públicos de investigación.

- b) Las universidades públicas.

Además, las entidades citadas podrán contratar personal investigador a través de las modalidades de contrato de trabajo establecidas por el texto refundido de la Ley del Estatuto de los Trabajadores.

Lo dispuesto en este apartado se entenderá sin perjuicio de que corresponde a las Comunidades Autónomas que hayan asumido estatutariamente la competencia exclusiva para la regulación de sus propios centros y estructuras de investigación la gestión y organización del personal investigador de sus propios centros y estructuras de investigación, en el marco de la legislación laboral vigente.

3. En los Organismos Públicos de Investigación, los contratos laborales de duración determinada, en cualquiera de sus modalidades, estarán supeditados a las previsiones que las leyes anuales presupuestarias correspondientes determinen en relación con las autorizaciones para realizar este tipo de contratos. Los contratos fijos estarán supeditados a las previsiones de la Oferta de Empleo Público.

4. La consecución de la titulación de doctorado pondrá fin a la etapa de formación del personal investigador, y a partir de ese momento dará comienzo la etapa postdoctoral. La fase inicial de esta etapa está orientada al perfeccionamiento y especialización profesional del personal investigador, y se podrá desarrollar, entre otros mecanismos, mediante procesos de movilidad y mediante contratación laboral.

5. Los programas de ayudas de las Administraciones Públicas que tengan por objeto la realización de tareas de investigación en régimen de prestación de servicios por personal investigador que no sea laboral fijo o funcionario de carrera, deberán requerir la contratación laboral del personal por parte de las entidades beneficiarias de las ayudas para las que vaya a prestar servicios.

#### **Artículo 21.** *Contrato predoctoral.*

Los contratos de trabajo bajo la modalidad de contrato predoctoral se celebrarán de acuerdo con los siguientes requisitos:

a) El contrato tendrá por objeto la realización de tareas de investigación, en el ámbito de un proyecto específico y novedoso, por quienes estén en posesión del título de Licenciado, Ingeniero, Arquitecto, Graduado Universitario con Grado de al menos 300 créditos ECTS (European Credit Transfer System) o Máster Universitario, o equivalente, y hayan sido admitidos a un programa de doctorado. Este personal tendrá la consideración de personal investigador predoctoral en formación.

Asimismo, el contrato tendrá por objeto la orientación postdoctoral por un período máximo de doce meses. En cualquier caso, la duración del contrato no podrá exceder del máximo indicado en el párrafo c).

b) El contrato se celebrará por escrito entre el personal investigador predoctoral en formación, en su condición de trabajador, y la universidad pública u organismo de investigación titular de la unidad investigadora, en su condición de empleador, y deberá acompañarse de escrito de admisión al programa de doctorado expedido por la unidad responsable de dicho programa, o por la escuela de doctorado o posgrado en su caso. Cuando el contrato esté vinculado en su totalidad a financiación externa o financiación procedente de convocatorias de ayudas públicas en concurrencia competitiva en su totalidad, no requerirá del trámite de autorización previa.

c) El contrato será de duración determinada, con dedicación a tiempo completo.

La duración del contrato no podrá ser inferior a un año, ni exceder de cuatro años. Cuando el contrato se hubiese concertado por una duración inferior a cuatro años podrá prorrogarse sucesivamente sin que, en ningún caso, las prórrogas puedan tener una duración inferior a un año. Ningún trabajador podrá ser contratado mediante esta modalidad, en la misma o distinta entidad, por un tiempo superior a cuatro años, incluidas las posibles prórrogas. No obstante, cuando el contrato se concierte con una persona con discapacidad, el contrato podrá alcanzar una duración máxima de seis años, prórrogas incluidas, teniendo en cuenta las características de la actividad investigadora y el grado de las limitaciones en la actividad. Sin perjuicio de lo anteriormente establecido en el presente apartado, en el supuesto de que, por haber estado ya contratado el trabajador bajo esta modalidad, el tiempo que reste hasta el máximo de cuatro años, o de seis en el caso de personas con discapacidad, sea inferior a un año, podrá concertarse el contrato, o su prórroga, por el tiempo que reste hasta el máximo establecido en cada caso.

La actividad desarrollada por el personal investigador predoctoral en formación será evaluada anualmente por la comisión académica del programa de doctorado, o en su caso de la escuela de doctorado, durante el tiempo que dure su permanencia en el programa, pudiendo ser resuelto el contrato en el supuesto de no superarse favorablemente dicha evaluación.

Las situaciones de incapacidad temporal y los periodos de tiempo dedicados al disfrute de permisos a tiempo completo por gestación, embarazo, riesgo durante la gestación, el embarazo y la lactancia, nacimiento, maternidad, paternidad, adopción por guarda con fines de adopción o acogimiento familiar, o lactancia acumulada a jornadas completas, o por situaciones análogas relacionadas con las anteriores así como el disfrute de permisos a tiempo completo por razones de conciliación o cuidado de menores, familiares o personas dependientes, y el tiempo dedicado al disfrute de excedencias por cuidado de hijo/a, de familiar o por violencia de género durante el período de duración del contrato interrumpirán el cómputo de la duración del contrato.

Los periodos de tiempo dedicados al disfrute de permiso a tiempo parcial por nacimiento, maternidad, paternidad, adopción por guarda con fines de adopción o acogimiento familiar, y la reducción de jornada laboral por razones de lactancia, nacimiento de hijo/a prematuro u hospitalizado tras el parto, guarda legal, cuidado de menores afectados por cáncer o enfermedad grave, de familiares afectados por accidente o enfermedad grave o de personas dependientes, o por violencia de género, o reducciones de jornada por situaciones análogas relacionadas con las anteriores así como por razones de conciliación o cuidado de menores, familiares o personas dependientes, durante el período de duración del contrato darán lugar a la prórroga del contrato por el tiempo equivalente a la jornada que se ha reducido.

d) La retribución de este contrato no podrá ser inferior al 56 por 100 del salario fijado para las categorías equivalentes en los convenios colectivos de su ámbito de aplicación durante los dos primeros años, al 60 por 100 durante el tercer año, y al 75 por 100 durante el cuarto año. Tampoco podrá ser inferior al salario mínimo interprofesional que se establezca cada año, según el artículo 27 del Texto Refundido de la Ley del Estatuto de los Trabajadores.

e) A la finalización del contrato por expiración del tiempo convenido, la persona trabajadora tendrá derecho a recibir una indemnización de cuantía equivalente a la prevista para los contratos de duración determinada en el artículo 49 del texto refundido de la Ley del Estatuto de los Trabajadores.

#### **Artículo 22.** *Contrato de acceso de personal investigador doctor.*

1. Los contratos de acceso de personal investigador doctor se celebrarán en el marco de un itinerario de acceso estable al Sistema Español de Ciencia, Tecnología e Innovación, de acuerdo con los siguientes requisitos:

a) El contrato se celebrará con personal con título de Doctor o Doctora.

b) La finalidad del contrato será la de realizar primordialmente tareas de investigación, desarrollo, transferencia de conocimiento e innovación, orientadas a la obtención por el personal investigador de un elevado nivel de perfeccionamiento y especialización profesional, que conduzcan a la consolidación de su experiencia profesional.

c) El contrato será de duración determinada y con dedicación a tiempo completo.

d) La duración del contrato será al menos de tres años, y podrá prorrogarse hasta el límite máximo de seis años. Las prórrogas no podrán tener una duración inferior a un año.

No obstante, cuando el contrato se concierte con una persona con discapacidad, el contrato podrá alcanzar una duración máxima de ocho años, prórrogas incluidas, teniendo en cuenta las características de la actividad investigadora y el grado de las limitaciones en la actividad.

Ningún trabajador podrá ser contratado mediante esta modalidad, en la misma o distinta entidad, por un tiempo superior a seis años, incluidas las posibles prórrogas, salvo en el caso de las personas con discapacidad indicadas en el párrafo anterior para las que el tiempo no podrá ser superior a ocho años. El tiempo de contrato transcurrido bajo la extinta modalidad de Contrato de acceso al Sistema Español de Ciencia, Tecnología e Innovación se contabilizará para el cálculo de estos periodos máximos.

Las situaciones de incapacidad temporal y los periodos de tiempo dedicados al disfrute de permisos a tiempo completo por gestación, embarazo, riesgo durante la gestación, el embarazo y la lactancia, nacimiento, maternidad, paternidad, adopción por guarda con fines de adopción o acogimiento familiar, o lactancia acumulada a jornadas completas, o por situaciones análogas relacionadas con las anteriores así como el disfrute de permisos a tiempo completo por razones de conciliación o cuidado de menores, familiares o personas dependientes, y el tiempo dedicado al disfrute de excedencias por cuidado de hijo/a, de familiar o por violencia de género durante el período de duración del contrato interrumpirán el cómputo del plazo límite de duración del contrato.

Los periodos de tiempo dedicados al disfrute de permiso a tiempo parcial por nacimiento, maternidad, paternidad, adopción por guarda con fines de adopción o acogimiento familiar, y la reducción de jornada laboral por razones de lactancia, nacimiento de hijo/a prematuro u hospitalizado tras el parto, guarda legal, cuidado de menores afectados por cáncer o enfermedad grave, de familiares afectados por accidente o enfermedad grave o de personas dependientes, o por violencia de género, o reducciones de jornada por situaciones análogas relacionadas con las anteriores así como por razones de conciliación o cuidado de menores, familiares o personas dependientes, durante el período de duración del contrato darán lugar a la prórroga del contrato por el tiempo equivalente a la jornada que se ha reducido.

Sin perjuicio de lo establecido en los párrafos anteriores, en el supuesto de que, por haber estado ya contratado el trabajador bajo esta modalidad, el tiempo que reste hasta el máximo de seis años, o de ocho en el caso de personas con discapacidad, sea inferior a un año, podrá concertarse el contrato, o su prórroga, por el tiempo que reste hasta el máximo establecido en cada caso.

e) La retribución de este contrato no podrá ser inferior a la que corresponda al personal investigador que realice actividades análogas, y será fijada, en su caso, dentro de los límites establecidos por las leyes de presupuestos, por el órgano competente en materia de retribuciones. Cuando el contrato esté vinculado en su totalidad a financiación externa o financiación procedente de convocatorias de ayudas públicas en concurrencia competitiva en su totalidad, no requerirá del trámite de autorización previa.

f) El personal investigador que sea contratado al amparo de lo dispuesto en este artículo podrá realizar actividad docente hasta un máximo de cien horas anuales, previo acuerdo en su caso con el departamento implicado, con la aprobación de la entidad para la que presta servicios, y con sometimiento a la normativa vigente de incompatibilidades del personal al servicio de las Administraciones Públicas.

g) A la finalización del contrato por expiración del tiempo convenido, la persona trabajadora tendrá derecho a recibir una indemnización de cuantía equivalente a la prevista para los contratos de duración determinada en el artículo 49 del texto refundido de la Ley del Estatuto de los Trabajadores.

En lo no previsto en este artículo, serán de aplicación el texto refundido de la Ley del Estatuto Básico del Empleado Público y el texto refundido de la Ley del Estatuto de los Trabajadores.

2. El personal investigador contratado bajo esta modalidad por universidades públicas, Organismos Públicos de Investigación de la Administración General del Estado u organismos de investigación de otras Administraciones Públicas, incluidos los centros del Sistema Nacional de Salud y aquellos vinculados o concertados con este y las fundaciones del sector público y consorcios públicos de investigación, podrá optar a partir de la finalización del segundo año de contrato a una evaluación de la actividad investigadora desarrollada que, de ser positiva de acuerdo a requisitos previamente establecidos, le podrá ser reconocida con los efectos previstos en el itinerario de acceso estable al Sistema Español de Ciencia, Tecnología e Innovación en el que se enmarca el contrato. Esta evaluación se utilizará únicamente a efectos de promoción y reconocimiento a lo largo del itinerario postdoctoral.

Si el contrato se realiza en el marco de programas de incorporación postdoctoral financiados por los organismos financiadores del Sistema Español de Ciencia, Tecnología e Innovación, la evaluación será realizada por el organismo financiador correspondiente. En caso contrario, la evaluación podrá realizarse por otro organismo según corresponda:



a) En el caso del personal contratado por los Organismos Públicos de Investigación de la Administración General del Estado, y otros organismos, fundaciones y consorcios de investigación que integran el sector público estatal, la evaluación podrá ser realizada por la Agencia Estatal de Investigación.

b) En el caso del personal contratado por los organismos de investigación de otras Administraciones Públicas, la evaluación podrá ser realizada por un único órgano designado a tal fin en cada Comunidad Autónoma, o en su defecto la propia Agencia Estatal de Investigación.

c) Sin perjuicio de lo anterior, en el caso de personal contratado por centros del Sistema Nacional de Salud o vinculados o concertados con este, o por institutos de investigación sanitaria, la evaluación podrá ser realizada por el Instituto de Salud Carlos III.

d) En el caso del personal contratado por las universidades públicas, la evaluación podrá ser realizada por la Agencia Nacional de Evaluación de la Calidad y Acreditación (ANECA) o las agencias de evaluación del profesorado de ámbito autonómico, de acuerdo con sus competencias en cada caso.

Los organismos financiadores del Sistema Español de Ciencia, Tecnología e Innovación también podrán incluir en sus convocatorias, bajo los principios de publicidad y concurrencia competitiva, la posibilidad de evaluar la actividad investigadora desarrollada por personas que, sin haber sido contratadas a través de la modalidad contractual prevista en este artículo, cuenten con experiencia postdoctoral mayor de tres años, incluyendo los programas postdoctorales realizados en el extranjero. A estos efectos, la valoración curricular favorable realizada en el proceso de concesión de ayudas y subvenciones, se considerará evaluación suficiente para acceder a la etapa correspondiente del itinerario de acceso estable al Sistema Español de Ciencia, Tecnología e Innovación, siempre que así lo contemple la convocatoria.

3. Tras haber superado la evaluación regulada en el apartado 2, el personal investigador podrá obtener una certificación como investigador/a establecido/a (en adelante certificado R3).

En todos los casos, el órgano competente para la evaluación de los requisitos de calidad de la producción y actividad científico-tecnológica establecidos para el certificado R3 como investigador/a establecido/a será la Agencia Estatal de Investigación. Podrá ser considerado requisito suficiente para obtener esta certificación haber superado la evaluación recogida en el apartado anterior, siempre que, de acuerdo con el criterio técnico de la Agencia Estatal de Investigación, quede garantizada la calidad y la homogeneidad de criterios de dichas evaluaciones.

El vencimiento del plazo máximo para resolver la concesión del certificado R3 sin haberse notificado resolución expresa tendrá carácter desestimatorio.

4. La labor de investigación que pueda llevar a cabo el personal investigador postdoctoral estará en todo caso sometida a la normativa vigente.

El personal laboral postdoctoral contratado según lo dispuesto en este artículo por las universidades públicas tendrá la consideración de personal docente e investigador a los efectos del desarrollo de la función investigadora.

[...]

#### **Artículo 23.** *Contrato de investigador/a distinguido/a.*

Los contratos de trabajo bajo la modalidad de investigador/a distinguido/a se podrán celebrar con investigadores/as españoles/as o extranjeros/as de reconocido prestigio que se encuentren en posesión del título de Doctor o Doctora y que gocen de una reputación internacional consolidada basada en la excelencia de sus contribuciones en el ámbito científico o técnico. Asimismo, se podrán celebrar también con tecnólogos/as que gocen de una reputación internacional consolidada basada en la excelencia de sus contribuciones, tanto en el avance de técnicas concretas de investigación, como en valorización y transferencia del conocimiento e innovación que han generado. En ambos casos serán contratados con arreglo a los siguientes requisitos:



a) El objeto del contrato será la dirección de equipos humanos como investigador/a principal, dirección de centros de investigación o transferencia de conocimiento e innovación, o de instalaciones y programas científicos y tecnológicos singulares de gran relevancia en el ámbito de conocimiento de que se trate, en el marco de las funciones y objetivos del empleador.

b) El contrato tendrá la duración que las partes acuerden.

c) La duración de la jornada laboral, los horarios, fiestas, permisos y vacaciones serán los fijados en las cláusulas del contrato.

d) El personal investigador contratado no podrá celebrar contratos de trabajo con otras entidades, salvo autorización expresa del empleador o pacto escrito en contrario, respetando en todo caso la Ley 53/1984, de 26 de diciembre, de Incompatibilidades del personal al servicio de las Administraciones Públicas.

e) El contrato estará sometido al sistema de seguimiento objetivo que el empleador establezca.

f) El contrato podrá extinguirse por desistimiento del empleador, comunicado por escrito con un preaviso de tres meses, sin perjuicio de las posibilidades de rescisión del contrato por parte del empleador por causas procedentes. En el supuesto de incumplimiento total o parcial del preaviso, el personal investigador contratado tendrá derecho a una indemnización equivalente a los salarios correspondientes a la duración del período incumplido.

En caso de desistimiento del empleador, el personal investigador contratado tendrá derecho a percibir la indemnización prevista para el despido improcedente en el texto refundido de la Ley del Estatuto de los Trabajadores, sin perjuicio de la que pudiera corresponderle por incumplimiento total o parcial del preaviso.

g) El personal investigador que sea contratado al amparo de lo dispuesto en este artículo podrá realizar actividad docente hasta un máximo de cien horas anuales, previo acuerdo en su caso con el departamento u organismo implicado, con la aprobación de la entidad para la que presta servicios, y con sometimiento a la normativa vigente de incompatibilidades del personal al servicio de las Administraciones Públicas.

#### **Artículo 23 bis.** *Contrato de actividades científico-técnicas.*

1. El objeto de los contratos de actividades científico-técnicas será la realización de actividades vinculadas a líneas de investigación o de servicios científico-técnicos, incluyendo la gestión científico-técnica de estas líneas que se definen como un conjunto de conocimientos, inquietudes, productos y proyectos, contruidos de manera sistemática alrededor de un eje temático en el que confluyan actividades realizadas por uno o más grupos de investigación y requerirá su desarrollo siguiendo las pautas metodológicas adecuadas en forma de proyectos o contratos de I+D+I.

2. Los contratos de actividades científico-técnicas, de duración indefinida, no formarán parte de la Oferta de Empleo Público ni de los instrumentos similares de gestión de las necesidades de personal a que se refiere el artículo 70 del texto refundido de la Ley del Estatuto Básico del Empleado Público, ni su convocatoria estará limitada por la masa salarial del personal laboral.

Para su celebración se exigirán los siguientes requisitos:

a) El contrato se podrá celebrar con personal con título de Licenciatura, Ingeniería, Arquitectura, Diplomatura, Arquitectura Técnica, Ingeniería Técnica, Grado, Máster Universitario, Técnico/a Superior o Técnico/a, o con personal investigador con título de Doctor o Doctora. Asimismo, se podrá celebrar con personal cuya formación, experiencia y competencias sean acordes con los requisitos y tareas a desempeñar en la posición que se vaya a cubrir.

b) Los procedimientos de selección del personal laboral previsto en este artículo se regirán en todo caso a través de convocatorias públicas en las que se garanticen los principios de igualdad, mérito, capacidad, publicidad y concurrencia.

3. En todo caso, cuando los contratos estén vinculados a financiación externa o financiación procedente de convocatorias de ayudas públicas en concurrencia competitiva en su totalidad, no requerirán del trámite de autorización previa.

4. En lo no previsto en este artículo, con especial referencia a sus derechos y obligaciones, serán de aplicación el texto refundido de la Ley del Estatuto Básico del Empleado Público y el texto refundido de la Ley del Estatuto de los Trabajadores, correspondiendo al personal contratado la indemnización que resulte procedente tras la finalización de la relación laboral.

## CAPÍTULO II

### **Especificidades aplicables al personal al servicio de los Organismos Públicos de Investigación de la Administración General del Estado**

#### **Sección 1.ª Personal investigador al servicio de los organismos públicos de Investigación de la Administración General del Estado**

##### **Artículo 24. *Ámbito de aplicación.***

Como consecuencia de las singularidades que concurren en el desarrollo de la labor investigadora del personal investigador al servicio de los Organismos Públicos de Investigación de la Administración General del Estado, en esta sección se regulan las peculiaridades aplicables a dicho personal a que se refiere el artículo 2.2 de la Ley 7/2007, de 12 de abril.

En lo no dispuesto en esta ley, será de aplicación al personal investigador lo dispuesto en la Ley 7/2007, de 12 de abril, en el Texto Refundido de la Ley del Estatuto de los Trabajadores y su normativa de desarrollo, y en las disposiciones reguladoras de la función pública de la Administración General del Estado que se aprueben para el resto de los empleados públicos.

##### **Artículo 25. *Carrera profesional del personal investigador.***

1. El personal investigador y el personal técnico al servicio de los Organismos Públicos de Investigación de la Administración General del Estado o de los Organismos Agentes Ejecutores del Sistema Español de Ciencia, Tecnología e Innovación tendrán derecho a la carrera profesional, entendida como el conjunto ordenado de oportunidades de ascenso y expectativas de progreso profesional, conforme a los principios de igualdad, mérito y capacidad.

2. El personal investigador funcionario de carrera al servicio de los Organismos Públicos de Investigación de la Administración General del Estado se agrupa en:

- a) Escala de Profesorado de Investigación de Organismos Públicos de Investigación.
- b) Escala de Personal Investigador Científico de Organismos Públicos de Investigación.
- c) Escala de Personal Científico Titular de Organismos Públicos de Investigación.

Las escalas científicas tendrán el mismo régimen retributivo, de selección y de promoción. El personal perteneciente a estas escalas tendrá plena capacidad investigadora.

3. El personal investigador funcionario de carrera consolidará el grado personal correspondiente al nivel de su puesto de trabajo con arreglo a lo dispuesto en la normativa general de la función pública.

4. El Gobierno establecerá un sistema objetivo que permita la evaluación del desempeño del personal investigador funcionario de carrera al servicio de los Organismos Públicos de Investigación de la Administración General del Estado, a fin de posibilitar la carrera profesional del mismo.

Este sistema irá acompañado de mecanismos para eliminar los sesgos de género en la evaluación y determinará los efectos de la evaluación en la carrera profesional horizontal, la formación, la provisión de puestos de trabajo y la percepción de las retribuciones complementarias previstas en el artículo 24 del texto refundido de la Ley del Estatuto Básico del Empleado Público.

Los sistemas de evaluación del desempeño, a efectos de carrera profesional, se adecuarán a criterios de transparencia, objetividad, imparcialidad y no discriminación, garantizarán el principio de igualdad de oportunidades entre mujeres y hombres, se aplicarán

sin menoscabo de los derechos del personal investigador funcionario y tendrán un tratamiento individualizado.

Esta evaluación se articulará de conformidad con lo previsto en el artículo 20 del texto refundido de la Ley del Estatuto Básico del Empleado Público.

5. A efectos de la carrera profesional horizontal, la evaluación del desempeño tendrá en cuenta los méritos del personal investigador en los ámbitos de investigación, de desarrollo experimental, de dirección, de gestión o de transferencia del conocimiento.

Tanto los méritos de investigación y desarrollo experimental como los de transferencia de conocimiento podrán tener sustantividad propia y ser objeto de evaluación diferenciada. En la evaluación se incluirán las actividades y tareas realizadas a lo largo de toda la carrera profesional del personal investigador.

El reconocimiento de tales méritos tendrá los efectos económicos previstos en la normativa vigente para las retribuciones complementarias relacionadas con el grado de interés, iniciativa o esfuerzo con que el personal investigador desempeña su trabajo y el rendimiento o resultados obtenidos.

En consecuencia, en el complemento específico, además del componente ordinario, que se corresponderá con el asignado al puesto de trabajo desempeñado, se reconoce un componente por méritos investigadores o de transferencia de conocimiento. A tales efectos, el personal investigador funcionario de carrera podrá someter a evaluación la actividad realizada en España o en el extranjero, en el sector público y en las universidades, en régimen de dedicación a tiempo completo cada cinco años, o período equivalente si hubiera prestado servicio en régimen de dedicación a tiempo parcial. El personal adquirirá y consolidará un componente del complemento específico por méritos investigadores o de transferencia de conocimiento por cada una de las evaluaciones favorables.

Asimismo, el personal investigador funcionario de carrera podrá someter la actividad investigadora o de transferencia de conocimiento realizada cada seis años en régimen de dedicación a tiempo completo, o período equivalente si hubiese prestado servicio en régimen de dedicación a tiempo parcial, a una evaluación en la que se juzgará el rendimiento de la labor desarrollada durante dicho período. El personal adquirirá y consolidará un componente del complemento de productividad por cada una de las evaluaciones favorables.

#### **Artículo 26.** *Acceso al empleo público y promoción interna.*

1. La Oferta de Empleo Público, aprobada cada año por el Gobierno para la Administración General del Estado, contendrá las previsiones de cobertura de las plazas con asignación presupuestaria precisas de personal investigador funcionario al servicio de los Organismos Públicos de Investigación de la Administración General del Estado mediante la incorporación de personal de nuevo ingreso, así como las de personal investigador laboral fijo.

Corresponderá a los Organismos Públicos de Investigación la constitución de los órganos de selección y la realización de los procesos selectivos, que deberán estar formados mayoritariamente por personal no perteneciente al mismo Organismo Público de Investigación al que vaya a ser destinado el puesto de trabajo objeto de la correspondiente convocatoria.

2. Podrán participar en los procesos selectivos de acceso a la condición de personal investigador funcionario de carrera, siempre que posean el título de Doctor o Doctora y cumplan el resto de requisitos exigidos en la convocatoria de acceso:

- a) Las personas con nacionalidad española.
- b) Los nacionales de otros Estados miembros de la Unión Europea.
- c) Los nacionales de terceros países miembros de la familia de los españoles o de los nacionales de otros Estados miembros de la Unión Europea en los términos establecidos por la normativa específica en esta materia.
- d) Las personas extranjeras que se hallen regularmente en territorio español.
- e) Las personas extranjeras incluidas en el ámbito de aplicación de los Tratados Internacionales celebrados por la Unión Europea y ratificados por España en los que sea de aplicación la libre circulación de trabajadores, de conformidad con lo dispuesto en el artículo 57.1 del texto refundido de la Ley del Estatuto Básico del Empleado Público.

Estas personas deberán encontrarse en uno o varios de los supuestos contemplados en este apartado en el momento del nombramiento como personal funcionario.

3. Podrán acceder a las modalidades de contrato de trabajo relacionadas en el artículo 20.1 y a las previstas en el texto refundido de la Ley del Estatuto de los Trabajadores las personas que se encuentren en uno o varios de los supuestos contemplados en el apartado anterior en el momento de la firma del contrato.

4. El sistema selectivo de acceso al empleo público en los Organismos Públicos de Investigación de la Administración General del Estado para el personal investigador será el de concurso público, cuya convocatoria se publicará en el «Boletín Oficial del Estado» y en la página web del departamento ministerial y de la institución convocante. Dicho concurso estará basado en la valoración del currículum del personal investigador, incluyendo los méritos aportados relacionados con la actividad investigadora, de desarrollo experimental, de transferencia de conocimiento y de innovación, así como la adecuación de las competencias y capacidades de las candidaturas a las características de las plazas.

En la fase de valoración curricular, se tendrán en cuenta los siguientes elementos:

a) La valoración del currículum del personal investigador podrá ser realizada por la Agencia Estatal de Investigación, y su resultado tendrá carácter vinculante en caso de ser negativo. A los efectos en esta ley, se promoverá la implantación de un modelo de *curriculum vitae* normalizado único.

b) El certificado R3 o equivalente regulado en el artículo 22.3 tendrá efectos de exención o compensación de parte de las pruebas o fases de evaluación curricular.

Los nacionales de otros Estados miembros de la Unión Europea y de terceros Estados podrán realizar las pruebas en inglés.

5. La selección del personal investigador funcionario de carrera o interino se llevará a cabo por los órganos de selección especificados en cada convocatoria.

El ingreso en las escalas científicas se realizará, a través de los procesos selectivos correspondientes, mediante un turno libre al que podrán acceder quienes posean el título de Doctor o Doctora y cumplan los requisitos a que se refieren los números anteriores, y un turno de promoción interna.

Para el acceso a la Escala de Investigadores Científicos de Organismos Públicos de Investigación, podrá participar en el turno de promoción interna el personal funcionario perteneciente a la Escala de Científicos Titulares de Organismos Públicos de Investigación, así como el personal investigador contratado por los Organismos Públicos de Investigación de la Administración General del Estado bajo la modalidad de investigador/a distinguido/a, de acuerdo con el artículo 23.

Para el acceso a la Escala de Profesores de Investigación de Organismos Públicos de Investigación, podrá participar en el turno de promoción interna el personal funcionario perteneciente a las Escalas de Investigadores Científicos de Organismos Públicos de Investigación y de científicos titulares de Organismos Públicos de Investigación, así como el personal investigador contratado por los Organismos Públicos de Investigación de la Administración General del Estado bajo la modalidad de investigador/a distinguido/a, de acuerdo con el artículo 23.

Además, en los procesos selectivos convocados para el acceso a la Escala de Científicos Titulares de Organismos Públicos de Investigación, podrá participar en el turno de promoción interna el personal investigador contratado como personal laboral fijo o bajo la modalidad de investigador/a distinguido/a por los Organismos Públicos de Investigación de la Administración General del Estado.

Asimismo, los procesos selectivos de acceso a las escalas científicas podrán prever la participación en el turno de promoción interna de personal funcionario de carrera de los cuerpos docentes universitarios al servicio de las universidades públicas y del personal contratado doctor de dichas universidades o figuras equivalentes.

La promoción interna se realizará mediante procesos selectivos que garanticen el cumplimiento de los principios constitucionales de igualdad, mérito y capacidad, así como los contemplados en el artículo 55.2 del texto refundido de la Ley del Estatuto Básico del Empleado Público.

El personal que acceda por el turno de promoción interna deberá poseer los requisitos exigidos para el ingreso, tener al menos una antigüedad de dos años de servicio en la condición de personal investigador contratado como laboral, o de dos años de servicio activo en la escala o cuerpo de procedencia en el caso de personal funcionario de carrera, y superar un proceso selectivo que incorporará una fase de evaluación externa del currículum del personal investigador, que será realizada por la Agencia Estatal de Investigación, cuyo resultado tendrá carácter vinculante en caso de ser negativo. El certificado R3 o equivalente regulado en el artículo 22.3 tendrá efectos de exención o compensación de parte de las pruebas o fases de evaluación curricular.

Para promover el desarrollo de la carrera profesional personal, se facilitarán procesos de promoción interna entre las escalas técnicas y las científicas del mismo subgrupo de los previstos en el artículo 76 del texto refundido de la Ley del Estatuto Básico del Empleado Público.

6. Podrán formar parte de los órganos de selección de personal funcionario y laboral aquellas personas, españolas o extranjeras, tengan o no una relación de servicios con el Organismo Público de Investigación y con independencia del tipo de relación, que puedan ser considerados profesionales de reconocido prestigio en investigación, desarrollo experimental, transferencia de conocimiento o innovación en el ámbito de que se trate.

### **Sección 2.<sup>a</sup> Personal de investigación al servicio de los organismos públicos de Investigación de la Administración General del Estado**

#### **Artículo 27. Personal de investigación.**

1. Se considerará personal de investigación al servicio del Sistema Español de Ciencia, Tecnología e Innovación el personal investigador, el personal técnico y el personal de gestión.

2. La carrera profesional y el régimen jurídico que regule la ley de ordenación de la función pública de la Administración General del Estado y su normativa de desarrollo serán aplicables al personal técnico y de gestión funcionario y laboral fijo al servicio del Sistema Español de Ciencia, Tecnología e Innovación. Asimismo, este personal tendrá derecho a la carrera profesional al amparo de esta ley en términos similares a los que contempla el artículo 25 para el personal investigador.

3. En todo caso, la carrera profesional y el régimen jurídico que regule la ley de ordenación de la función pública de la Administración General del Estado y su normativa de desarrollo serán de aplicación al personal funcionario perteneciente a cuerpos o escalas no incluidos en esta ley que preste servicios en los Organismos Públicos de Investigación de la Administración General del Estado.

4. Los Ministerios de Ciencia e Innovación y de Defensa elaborarán, en sus respectivos ámbitos, Planes de Ordenación departamental del personal de investigación, en los que vinculen las necesidades de personal y la Oferta de Empleo Público con la planificación general de su actividad en el ámbito sectorial, en la forma que establezcan la ley de ordenación de la función pública de la Administración General del Estado y su normativa de desarrollo.

#### **Artículo 28. Derechos y deberes del personal técnico al servicio de los Organismos Públicos de Investigación de la Administración General del Estado.**

1. Serán de aplicación al personal técnico al servicio de los Organismos Públicos de Investigación de la Administración General del Estado los artículos 16.1 y 2 de esta ley. Además, serán de aplicación al personal técnico funcionario de carrera o laboral fijo al servicio de los Organismos Públicos de Investigación de la Administración General del Estado los artículos 17, 18 y 19 de esta ley.

2. El personal técnico que preste servicios en Organismos Públicos de Investigación de la Administración General del Estado tendrá los siguientes derechos:

a) A determinar libremente los métodos de resolución de problemas, dentro del marco de las prácticas y los principios éticos reconocidos y de la normativa aplicable sobre propiedad intelectual, y teniendo en cuenta las posibles limitaciones derivadas de las circunstancias de



## § 14 Ley de la Ciencia, la Tecnología y la Innovación [parcial]

la actividad y del entorno, de las actividades de supervisión, orientación o gestión, de las limitaciones presupuestarias o de las infraestructuras.

b) A ser reconocido y amparado en la autoría o coautoría de los trabajos de carácter técnico en los que participe.

c) Al respeto al principio de igualdad de género en el desempeño de sus funciones, en la contratación de personal y en el desarrollo de su carrera profesional.

d) A contar con los medios e instalaciones adecuados para el desarrollo de sus funciones, dentro de los límites derivados de la aplicación de los principios de eficacia y eficiencia en la asignación, utilización y gestión de dichos medios e instalaciones por la entidad para la que preste servicios, y dentro de las disponibilidades presupuestarias.

e) A la consideración y respeto de su actividad.

f) A utilizar la denominación de las entidades para las que presta servicios en la realización de su actividad.

g) A participar en los beneficios que obtengan las entidades para las que presta servicios, como consecuencia de la eventual explotación de los resultados de la actividad en que haya participado el personal técnico. Los referidos beneficios no tendrán en ningún caso naturaleza retributiva o salarial para el personal técnico.

h) A participar en los programas favorecedores de la conciliación entre la vida personal, familiar y laboral que pongan en práctica las entidades para las que presta servicios.

i) A su desarrollo profesional, mediante el acceso a medidas de formación continua para el desarrollo de sus capacidades y competencias.

Estos derechos se entenderán sin perjuicio de los establecidos por la Ley 7/2007, de 12 de abril, así como de los restantes derechos que resulten de aplicación al personal técnico, en función del tipo de entidad para la que preste servicios y de la actividad realizada.

3. Los deberes del personal técnico que preste servicios en Organismos Públicos de Investigación de la Administración General del Estado serán los siguientes:

a) Observar las prácticas éticas reconocidas y los principios éticos correspondientes a sus disciplinas, así como las normas éticas recogidas en los diversos códigos deontológicos aplicables.

b) Poner en conocimiento de las entidades para las que presta servicios todos los hallazgos, descubrimientos y resultados susceptibles de protección jurídica, y colaborar en los procesos de protección y de transferencia de los resultados de su actividad.

c) Participar en las reuniones y actividades de los órganos de gobierno y de gestión de los que forme parte y en los procesos de evaluación y mejora para los que se le requiera.

d) Procurar que su labor sea relevante para la sociedad.

e) Utilizar la denominación de las entidades para las que presta servicios en la realización de su actividad, de acuerdo con la normativa interna de dichas entidades y los acuerdos, pactos y convenios que éstas suscriban.

f) Seguir en todo momento prácticas de trabajo seguras de acuerdo con la normativa aplicable, incluida la adopción de las precauciones necesarias en materia de prevención de riesgos laborales, y velar por que el personal a su cargo cumpla con estas prácticas.

g) Adoptar las medidas necesarias para el cumplimiento de la normativa aplicable en materia de protección de datos y de confidencialidad.

Estos deberes se entenderán sin perjuicio de los establecidos por la Ley 7/2007, de 12 de abril, así como de los restantes deberes que resulten de aplicación al personal técnico, en función del tipo de entidad para la que preste servicios y de la actividad realizada.

**Artículo 29.** *Personal técnico funcionario al servicio de los Organismos Públicos de Investigación de la Administración General del Estado.*

1. Las escalas del personal técnico funcionario de carrera al servicio de los Organismos Públicos de Investigación de la Administración General del Estado son las siguientes:

a) Tecnólogos de Organismos Públicos de Investigación.

b) Técnicos Superiores Especializados de Organismos Públicos de Investigación.

c) Científicos Superiores de la Defensa.

d) Técnicos Especializados de Organismos Públicos de Investigación.



- e) Ayudantes de Investigación de Organismos Públicos de Investigación.
- f) Auxiliares de Investigación de Organismos Públicos de Investigación.

2. Se podrán prever procesos de promoción interna entre las escalas técnicas y las científicas del mismo subgrupo de los previstos en el artículo 76 de la Ley 7/2007, de 12 de abril, para facilitar el desarrollo de la carrera profesional personal.

**Artículo 30.** *Contratación de personal técnico laboral para la realización de proyectos específicos de investigación científica y técnica.*

**(Suprimido)**

[ . . . ]

**Información relacionada**

- Las referencias contenidas en la presente Ley, a la Estrategia Española de Ciencia y Tecnología, a la Estrategia Española de Innovación, al Plan Estatal de Investigación Científica y Técnica y al Plan Estatal de Innovación, se entenderán efectuadas, respectivamente, a la Estrategia Española de Ciencia, Tecnología e Innovación y al Plan Estatal de Investigación Científica y Técnica y de Innovación, según establece la disposición adicional 1 de la Ley 17/2022, de 5 de septiembre. [Ref. BOE-A-2022-14581](#)
- Las referencias contenidas en la presente Ley al Centro para el Desarrollo Tecnológico e Industrial E.P.E., se entenderán realizadas en todo caso al Centro para el Desarrollo Tecnológico y la Innovación, según establece la disposición adicional 2 de la Ley 17/2022, de 5 de septiembre. [Ref. BOE-A-2022-14581](#)

### § 15

Ley Orgánica 2/2023, de 22 de marzo, del Sistema Universitario.  
[Inclusión parcial]

---

Jefatura del Estado  
«BOE» núm. 70, de 23 de marzo de 2023  
Última modificación: sin modificaciones  
Referencia: BOE-A-2023-7500

---

[...]

#### CAPÍTULO IV

#### **Personal docente e investigador de las universidades públicas**

##### **Artículo 64.** *Personal docente e investigador.*

1. El personal docente e investigador estará compuesto por el profesorado de los cuerpos docentes universitarios y por el profesorado laboral.

2. El personal funcionario de un cuerpo docente universitario en situación de servicio activo y destino en una universidad pública, igual que el personal docente e investigador contratado a tiempo completo, no podrá ser profesorado de las universidades privadas ni de los centros privados de enseñanza adscritos a universidades, sin menoscabo de lo establecido en el artículo 60.1.

3. El profesorado funcionario será mayoritario, computado en equivalencias a tiempo completo, sobre el total de personal docente e investigador de la universidad. No se computará como profesorado laboral a quienes no tengan responsabilidades docentes en las enseñanzas conducentes a la obtención de los títulos universitarios oficiales, ni al personal propio de los institutos de investigación adscritos a la universidad y de las escuelas de doctorado.

El profesorado con contrato laboral temporal no podrá superar el 8 por ciento en efectivos de la plantilla de personal docente e investigador. No se computará a tal efecto el profesorado asociado de Ciencias de la Salud y el profesorado ayudante doctor.

4. Todos los puestos de trabajo de profesorado funcionario y laboral deberán adscribirse a los ámbitos de conocimiento que serán establecidos reglamentariamente por el Gobierno, previo informe del Consejo de Universidades. Dichos ámbitos serán suficientemente amplios para permitir y favorecer la movilidad del profesorado y facilitar su carrera profesional.

##### **Artículo 65.** *Promoción de la equidad entre el personal docente e investigador.*

1. Se podrán establecer medidas de acción positiva en los concursos de acceso a plazas de personal docente e investigador funcionario y laboral para favorecer el acceso de las mujeres. A tal efecto, se podrán establecer reservas y preferencias en las condiciones de

contratación de modo que, en igualdad de condiciones de idoneidad, tengan preferencia para ser contratadas las personas del sexo menos representado en el cuerpo docente o categoría de que se trate.

2. Las universidades y las Comunidades Autónomas, en el ámbito de sus respectivas competencias, garantizarán que las ofertas de empleo en la Universidad se ajustan a las previsiones establecidas en materia de reserva de cupo para personas con discapacidad en el artículo 59 del texto refundido de la Ley del Estatuto del Empleado Público.

3. Todas las comisiones y órganos de concursos y acreditaciones a que hacen referencia los artículos 69, 71 y 86 garantizarán el principio de composición equilibrada entre mujeres y hombres.

4. Las universidades y las Administraciones Públicas, en el ámbito de sus respectivas competencias, deberán favorecer la corresponsabilidad en los cuidados y asegurar el ejercicio efectivo de los derechos de conciliación de la vida personal, laboral y familiar. Con este fin deberán aplicar criterios que aseguren la igualdad efectiva de todas las personas en la aplicación del régimen de dedicación y el acceso a los programas de movilidad que sean de su competencia, y analizar y corregir las desigualdades por razón de género, edad, discapacidad, origen nacional o etnicidad en los usos del tiempo académico.

Asimismo, los procedimientos de acreditación del profesorado funcionario y laboral deberán incorporar criterios que garanticen que la igualdad y la conciliación sean efectivas.

**Artículo 66.** *Movilidad temporal del personal docente e investigador.*

1. La movilidad constituye un derecho, sin perjuicio de lo establecido en el artículo 69. Será de aplicación al personal docente e investigador de las universidades públicas la regulación de movilidad del personal de investigación prevista en el artículo 17 y concordantes de la Ley 14/2011, de 1 de junio. En lo no previsto por dicha norma legal se aplicará la reglamentación propia de cada universidad, los convenios que se establezcan entre universidades o instituciones de educación superior (nacionales e internacionales), y entre éstas y otros organismos públicos o privados de investigación, institutos de investigación o entidades o empresas basadas en el conocimiento, y los acuerdos que se establezcan entre las Comunidades Autónomas.

2. La vinculación del personal docente e investigador a otra universidad pública, centro adscrito de titularidad pública, organismo público de investigación, instituto de investigación, centros de I+D+i dependientes de las Administraciones Públicas o entidades o empresas basadas en el conocimiento podrá ser a tiempo completo o a tiempo parcial y, en ambos casos, el personal docente e investigador mantendrá, a todos los efectos, su adscripción a la universidad a la que pertenece.

Asimismo, los períodos de adscripción a otra universidad pública, organismos públicos de investigación o centros de I+D+i dependientes de las Administraciones Públicas computarán a efectos de antigüedad y no impedirán el progreso en la carrera profesional.

3. Las universidades y las Administraciones Públicas dotarán de la adecuada financiación presupuestaria a los planes de movilidad para el refuerzo de los conocimientos científicos, tecnológicos, humanísticos, artísticos, culturales, lingüísticos, la creatividad y el desarrollo profesional del personal docente e investigador. Sus correspondientes programas de gasto tendrán en cuenta la singularidad de las universidades de los territorios insulares y la distancia al territorio peninsular.

**Artículo 67.** *Formación.*

Las universidades garantizarán la formación docente inicial y continuada de su profesorado. Asimismo, establecerán planes de formación inicial y de formación a lo largo de la vida que garanticen la mejora profesional de su personal docente e investigador, en los distintos ámbitos de especialización de la actividad universitaria, en el marco de la planificación estratégica y de las prioridades de las propias universidades en materia de formación.

[...]

TÍTULO X

**Régimen específico de las universidades privadas**

[...]

**Artículo 99.** *Personal docente e investigador.*

1. El personal docente e investigador de las universidades privadas y de los centros privados adscritos a las universidades públicas y privadas se regirá por el texto refundido de la Ley del Estatuto de los Trabajadores y sus normas de desarrollo, así como por los convenios colectivos aplicables.

2. Dicho personal deberá estar en posesión de la titulación académica adecuada para la impartición de los diferentes títulos universitarios oficiales.

3. Con independencia de las condiciones generales que se establezcan de conformidad con el artículo 4.3 y de la normativa que el Gobierno pueda establecer al respecto, en las universidades privadas y en los centros privados adscritos a universidades públicas y privadas deberá estar en posesión del título de Doctora o Doctor el mismo porcentaje que el exigido a las universidades públicas y, al menos, el 60 por ciento del total de su profesorado doctor deberá haber obtenido la evaluación positiva de la ANECA o del órgano de evaluación externa que la ley de la Comunidad Autónoma determine. A estos efectos, el número total de profesorado se computará sobre el equivalente en dedicación a tiempo completo del profesorado que imparta el conjunto de enseñanzas correspondientes a la obtención de un título universitario oficial de Grado o Máster Universitario.

4. El personal docente e investigador, cuya actividad investigadora esté financiada mayoritariamente con fondos públicos, hará pública una versión digital con los contenidos finales que hayan sido aceptados para su publicación en revistas y otras publicaciones científicas, en el plazo previsto en el artículo 37 de la Ley 14/2011, de 1 de junio.

[...]

**Disposición final décima.** *Estatuto del personal docente e investigador.*

En el plazo de seis meses desde la entrada en vigor de esta ley orgánica el Gobierno presentará al Congreso de los Diputados un proyecto de Ley del estatuto del personal docente e investigador universitario.

[...]

### § 16

Real Decreto Legislativo 8/2015, de 30 de octubre, por el que se aprueba el texto refundido de la Ley General de la Seguridad Social.  
[Inclusión parcial]

---

Ministerio de Empleo y Seguridad Social  
«BOE» núm. 261, de 31 de octubre de 2015  
Última modificación: 22 de mayo de 2024  
Referencia: BOE-A-2015-11724

---

**Artículo único.** *Aprobación del texto refundido de la Ley General de la Seguridad Social.*

Se aprueba el texto refundido de la Ley General de la Seguridad Social que se inserta a continuación.

[...]

**Disposición derogatoria única.** *Derogación normativa.*

Quedan derogadas cuantas disposiciones de igual o inferior rango se opongan a lo dispuesto en el texto refundido de la Ley General de la Seguridad Social, y en particular, las siguientes:

1. El texto refundido de la Ley General de la Seguridad Social, aprobado por el Real Decreto Legislativo 1/1994, de 20 de junio.
2. Los artículos 30 y 31 de la Ley 42/1994, de 30 de diciembre, de Medidas Fiscales, Administrativas y del Orden Social.
3. La disposición adicional decimoquinta de la Ley 30/1995, de 8 de noviembre, de ordenación y supervisión de los Seguros Privados.
4. Los artículos 69 y 77 de la Ley 13/1996, de 30 de diciembre, de Medidas Fiscales, Administrativas y del Orden Social.
5. La disposición adicional decimoquinta de la Ley 66/1997, de 30 de diciembre, de Medidas Fiscales, Administrativas y del Orden Social.
6. La Ley 47/1998, de 23 de diciembre, por la que se dictan reglas para el reconocimiento de la jubilación anticipada del Sistema de la Seguridad Social, en determinados casos especiales.
7. Los artículos 29 y 30 de la Ley 50/1998, de 30 de diciembre, de Medidas Fiscales, Administrativas y del Orden Social.
8. El artículo 26 de la Ley 55/1999, de 29 de diciembre, de Medidas Fiscales, Administrativas y del Orden Social.
9. La disposición adicional sexta de la Ley 12/2001, de 9 de julio, de Medidas urgentes de Reforma del Mercado de Trabajo para el Incremento del Empleo y la Mejora de su Calidad.

## § 16 Texto refundido de la Ley General de la Seguridad Social [parcial]

10. El artículo 4, la disposición adicional segunda y la disposición transitoria segunda de la Ley 45/2002, de 12 de diciembre, de medidas urgentes para la reforma del sistema de protección por desempleo y mejora de la ocupabilidad.

11. La Ley 28/2003, de 29 de septiembre, reguladora del Fondo de Reserva de la Seguridad Social.

12. La disposición adicional quincuagésima octava de la Ley 30/2005, de 29 de diciembre, de Presupuestos Generales del Estado para el año 2006.

13. La disposición adicional cuarta de la Ley 8/2006, de 24 de abril, de Tropa y Marinería.

14. El artículo 2 de la Ley 37/2006, de 7 de diciembre, relativa a la inclusión en el Régimen General de la Seguridad Social y a la extensión de la protección por desempleo a determinados cargos públicos y sindicales.

15. La Ley 18/2007, de 4 de julio, por la que se procede a la integración de los trabajadores por cuenta propia del Régimen Especial Agrario de la Seguridad Social en el Régimen Especial de la Seguridad Social de los Trabajadores por Cuenta Propia o Autónomos, salvo la disposición transitoria primera.

16. Las disposiciones adicionales quinta, novena, decimocuarta y vigésimo séptima de la Ley 40/2007, de 4 de diciembre, de medidas en materia de Seguridad Social.

17. La disposición adicional decimoquinta de la Ley 27/2009, de 30 de diciembre, de Medidas Urgentes para el Mantenimiento y el Fomento del Empleo y la Protección de las Personas Desempleadas.

18. La Ley 32/2010, de 5 de agosto, por la que se establece un sistema específico de protección por cese de actividad de los trabajadores autónomos, salvo las disposiciones adicionales décima y undécima.

19. La disposición adicional tercera de la Ley 35/2010, de 17 de septiembre, de medidas urgentes para la reforma del mercado de trabajo.

20. El artículo 20 del Real Decreto-ley 13/2010, de 3 de diciembre, de actuaciones en el ámbito fiscal, laboral y liberalizadoras para fomentar la inversión y la creación de empleo.

21. El artículo 5 del Real Decreto-ley 5/2011, de 29 de abril, de medidas para la regularización y control del empleo sumergido y fomento de la rehabilitación de viviendas.

22. Las disposiciones adicionales decimoquinta, trigésima tercera, trigésima novena, cuadragésima primera, cuadragésima sexta y quincuagésima segunda y el apartado 2 de la disposición final duodécima de la Ley 27/2011, de 1 de agosto, sobre actualización, adecuación y modernización del sistema de Seguridad Social.

23. La Ley 28/2011, de 22 de septiembre, por la que se procede a la integración del Régimen Especial Agrario de la Seguridad Social en el Régimen General de la Seguridad Social, salvo la disposición adicional séptima y la disposición final cuarta.

24. La disposición adicional octava del Real Decreto-ley 20/2012, de 13 de julio, de Medidas para Garantizar la Estabilidad Presupuestaria y de Fomento de la Competitividad.

25. La disposición adicional segunda del Real Decreto-ley 29/2012, de 28 de diciembre, de mejora de gestión y protección social en el Sistema Especial de Empleados de Hogar y otras medidas de carácter económico y social.

26. El capítulo I y la disposición adicional primera del Real Decreto-ley 5/2013, de 15 de marzo, de medidas para favorecer la continuidad de la vida laboral de los trabajadores de mayor edad y promover el envejecimiento activo.

27. La disposición adicional segunda del Real Decreto-ley 16/2013, de 20 de diciembre, de medidas para favorecer la contratación estable y mejorar la empleabilidad de los trabajadores.

28. El capítulo I, las disposiciones adicionales primera, segunda, tercera y cuarta y la disposición final quinta de la Ley 23/2013, de 23 de diciembre, reguladora del factor de sostenibilidad y del índice de revalorización del sistema de pensiones de la Seguridad Social.

[...]



**TEXTO REFUNDIDO DE LA LEY GENERAL DE LA SEGURIDAD SOCIAL**

## TÍTULO I

**Normas generales del sistema de la Seguridad Social**

[...]

## CAPÍTULO II

**Campo de aplicación y estructura del sistema de la Seguridad Social****Sección 1.ª Disposiciones generales****Artículo 7. Extensión del campo de aplicación.**

1. Estarán comprendidos en el sistema de la Seguridad Social, a efectos de las prestaciones contributivas, cualquiera que sea su sexo, estado civil y profesión, los españoles que residan en España y los extranjeros que residan o se encuentren legalmente en España, siempre que, en ambos supuestos, ejerzan su actividad en territorio nacional y estén incluidos en alguno de los apartados siguientes:

a) Trabajadores por cuenta ajena que presten sus servicios en las condiciones establecidas por el artículo 1.1 del texto refundido de la Ley del Estatuto de los Trabajadores, en las distintas ramas de la actividad económica o asimilados a ellos, bien sean eventuales, de temporada o fijos, aun de trabajo discontinuo, e incluidos los trabajadores a distancia, y con independencia, en todos los casos, del grupo profesional del trabajador, de la forma y cuantía de la remuneración que perciba y de la naturaleza común o especial de su relación laboral.

b) Trabajadores por cuenta propia o autónomos, sean o no titulares de empresas individuales o familiares, mayores de dieciocho años, que reúnan los requisitos que de modo expreso se determinen en esta ley y en su normativa de desarrollo.

c) Socios trabajadores de cooperativas de trabajo asociado.

d) Estudiantes.

e) Funcionarios públicos, civiles y militares.

2. Asimismo, estarán comprendidos en el campo de aplicación del sistema de la Seguridad Social, a efectos de las prestaciones no contributivas, todos los españoles residentes en territorio español.

También estarán comprendidos en el campo de aplicación del sistema de la Seguridad Social, a efectos de las prestaciones no contributivas, los extranjeros que residan legalmente en territorio español, en los términos previstos en la Ley Orgánica 4/2000, de 11 de enero, sobre derechos y libertades de los extranjeros en España y su integración social y, en su caso, en los tratados, convenios, acuerdos o instrumentos internacionales aprobados, suscritos o ratificados al efecto.

3. El Gobierno, en el marco de los sistemas de protección social pública, podrá establecer medidas de protección social en favor de los españoles no residentes en España, de acuerdo con las características de los países de residencia.

4. El Gobierno, como medida para facilitar la plena integración social y profesional de los deportistas de alto nivel, podrá establecer la inclusión de los mismos en el sistema de la Seguridad Social.

5. No obstante lo dispuesto en los apartados anteriores del presente artículo, el Gobierno, a propuesta del Ministerio de Empleo y Seguridad Social y oídos las organizaciones sindicales más representativas o el colegio oficial competente, podrá, a instancia de los interesados, excluir del campo de aplicación del régimen de la Seguridad Social correspondiente, a las personas cuyo trabajo por cuenta ajena, en atención a su

jornada o a su retribución, pueda considerarse marginal y no constitutivo de medio fundamental de vida.

[...]

#### CAPÍTULO IV

##### **Acción protectora**

[...]

##### ***Sección 2.ª Reconocimiento, determinación y mantenimiento del derecho a las prestaciones***

[...]

**Artículo 51.** *Residencia a efectos de prestaciones y de complementos por mínimos.*

1. Los beneficiarios de prestaciones económicas, o de complementos por mínimos, cuyo disfrute se encuentre condicionado a la residencia efectiva en España podrán ser citados a comparecencia en las oficinas de la entidad gestora competente con la periodicidad que esta determine.

2. A efectos del mantenimiento del derecho a las prestaciones económicas de la Seguridad Social, o a los complementos por mínimos, para cuya percepción se exija la residencia en territorio español, se entenderá que el beneficiario tiene su residencia habitual en España aun cuando haya tenido estancias en el extranjero, siempre que estas no superen los noventa días naturales a lo largo de cada año natural, o cuando la ausencia del territorio español esté motivada por causas de enfermedad debidamente justificadas.

No obstante lo dispuesto en el párrafo anterior, a efectos de las prestaciones y subsidios por desempleo, será de aplicación lo que determine su normativa específica.

3. Para el mantenimiento del derecho a las prestaciones sanitarias en las que se exija la residencia en territorio español, se entenderá que el beneficiario de dichas prestaciones tiene su residencia habitual en España aun cuando haya tenido estancias en el extranjero, siempre que estas no superen los noventa días naturales a lo largo de cada año natural.

[...]

#### CAPÍTULO V

##### **Gestión de la Seguridad Social**

[...]

**Artículo 71.** *Suministro de información a la Administración de la Seguridad Social.*

1. Se establecen los siguientes supuestos de suministro de información a la Administración de la Seguridad Social:

a) Por los organismos competentes dependientes del Ministerio de Hacienda o, en su caso, de las comunidades autónomas o de las diputaciones forales, se facilitarán, dentro de cada ejercicio anual, conforme al artículo 95 de la Ley 58/2003, de 17 de diciembre, General tributaria y normativa foral equivalente, a las entidades gestoras de la Seguridad Social responsables de la gestión de las prestaciones económicas y, a petición de las mismas, los datos relativos a los niveles de renta, patrimonio y demás ingresos o situaciones de los titulares de prestaciones en cuanto determinen el derecho a las mismas, así como de los beneficiarios, cónyuges y otros miembros de las unidades familiares, siempre que deban tenerse en cuenta para el reconocimiento, mantenimiento o cuantía de dichas prestaciones a fin de verificar si aquellos cumplen en todo momento las condiciones necesarias para la percepción de las prestaciones y en la cuantía legalmente establecida.

Asimismo, facilitarán a las entidades gestoras de la Seguridad Social que gestionen ayudas o subvenciones públicas, la información sobre el cumplimiento de las obligaciones tributarias, así como los datos relativos a las inhabilitaciones para obtener este tipo de

ayudas o subvenciones y a la concesión de las mismas que deban tenerse en cuenta para el reconocimiento del derecho o el importe de las ayudas o subvenciones a conceder.

Igualmente, deberán facilitar a la Tesorería General de la Seguridad Social, a través de los procedimientos telemáticos y automatizados que se establezcan, toda la información de carácter tributario necesaria de que dispongan para la realización de la regularización de cuotas a la que se refiere el artículo 308. El suministro de esta información deberá llevarse a cabo en el plazo más breve posible tras la finalización de los plazos de presentación por parte de los sujetos obligados de las correspondientes declaraciones tributarias, debiendo establecerse los adecuados mecanismos de intercambio de información.

b) El organismo que designe el Ministerio de Justicia facilitará a las entidades gestoras de la Seguridad Social la información que estas soliciten acerca de las inscripciones y datos que guarden relación con el nacimiento, modificación, conservación o extinción del derecho a las prestaciones económicas de la Seguridad Social.

Además, el encargado del Registro Central de Penados y el del Registro de Medidas Cautelares, Requisitorias y Sentencias no Firmes comunicará al menos semanalmente a las entidades gestoras de la Seguridad Social los datos relativos a penas, medidas de seguridad y medidas cautelares impuestas por existir indicios racionales de criminalidad por la comisión de un delito doloso de homicidio en cualquiera de sus formas, cuando la víctima fuera ascendiente, descendiente, hermano, cónyuge o ex cónyuge del investigado, o estuviera o hubiese estado ligada a él por una relación de afectividad análoga a la conyugal. Estas comunicaciones se realizarán a los efectos de lo previsto en los artículos 231, 232, 233 y 234 de la presente ley; en los artículos 37 bis y 37 ter del texto refundido de la Ley de Clases Pasivas del Estado, aprobado por el Real Decreto Legislativo 670/1987, de 30 de abril, y en los artículos 4, 5, 6, 7 y 10 del Real Decreto-ley 20/2020, de 29 de mayo, por el que se establece el ingreso mínimo vital.

c) Los empresarios facilitarán a las entidades gestoras de la Seguridad Social los datos que estas les soliciten, por vía telemática siempre que esté habilitado un canal para su remisión informática, con el fin de poder efectuar las comunicaciones a través de sistemas electrónicos que garanticen un procedimiento de comunicación ágil en el reconocimiento y control de las prestaciones de la Seguridad Social relativas a sus trabajadores.

Los datos que se faciliten en relación con los trabajadores deberán identificar, en todo caso, nombre y apellidos, documento nacional de identidad o número de identificación de extranjero y domicilio.

d) Por el Instituto Nacional de Estadística se facilitarán a las entidades gestoras de la Seguridad Social responsables de la gestión de las prestaciones económicas, así como de la formación marítima y sanitaria de los trabajadores del mar, los datos de domicilio relativos al Padrón municipal referidos al periodo que se requiera, comprendiendo, en su caso, los del padrón histórico y/o colectivo del domicilio, así como dónde residen o han residido los ciudadanos, cuando dichos datos puedan guardar relación con el nacimiento, modificación, conservación o extinción del derecho a dichas prestaciones en cualquier procedimiento, así como con la actualización de la información obrante en las bases de datos del sistema de Seguridad Social.

e) El Ministerio del Interior facilitará a las entidades gestoras de la Seguridad Social por medios informáticos las fechas de concesión, prórroga o modificación de las situaciones de las personas extranjeras en España, de renovación, recuperación o, en su caso, extinción de las autorizaciones de residencia, y sus efectos, así como los movimientos fronterizos de las personas que tengan derecho a una prestación para cuya percepción sea necesario el cumplimiento del requisito de residencia efectiva en España.

Asimismo, facilitará a las entidades gestoras de la Seguridad Social por medios informáticos los datos incorporados en el Documento Nacional de Identidad o, en el caso de extranjeros, documentación de identidad equivalente de las personas, cuyos datos tengan trascendencia en procedimientos seguidos ante dichas entidades gestoras.

f) Las mutuas colaboradoras con la Seguridad Social facilitarán telemáticamente a las entidades gestoras responsables de la gestión de las prestaciones económicas de la Seguridad Social los datos que puedan afectar al nacimiento, modificación, conservación o extinción del derecho a las prestaciones y los importes de las mismas que sean reconocidas por aquellas. Asimismo, facilitarán a la Dirección General de Ordenación de la Seguridad

Social los datos que puedan afectar a la prestación por cese de actividad cuando así sea requerido para ello.

g) El Instituto de Mayores y Servicios Sociales y los organismos competentes de las comunidades autónomas facilitarán a las entidades gestoras de la Seguridad Social los datos de grado y nivel de dependencia y los datos incluidos en los certificados de discapacidad que puedan guardar relación con el nacimiento, modificación, conservación o extinción del derecho a las prestaciones en cualquier procedimiento, así como con la actualización de la información obrante en las bases de datos del sistema de Seguridad Social y en el sistema de información Tarjeta Social Digital.

Con la misma finalidad, facilitarán los datos de los beneficiarios, importes y fecha de efectos de concesión, modificación o extinción, de las prestaciones económicas previstas en la Ley 39/2006, de 14 de diciembre, de Promoción de la Autonomía Personal y Atención a las personas en situación de dependencia.

Sin perjuicio de lo previsto en el párrafo anterior, el Instituto de Mayores y Servicios Sociales suministrará al Instituto Nacional de la Seguridad Social la información relativa a las mencionadas prestaciones económicas que figure en el sistema de información del Sistema para la Autonomía y Atención a la Dependencia, previsto en el artículo 37 de la Ley 39/2006, de 14 de diciembre.

h) Las comunidades autónomas facilitarán a las entidades gestoras de la Seguridad Social por medios informáticos los datos relativos a las fechas de reconocimiento y vencimiento de los títulos de familias numerosas, así como los datos relativos a los miembros de la unidad familiar incluidos en los mismos, que puedan guardar relación con el nacimiento, modificación, conservación o extinción del derecho a las prestaciones en cualquier procedimiento, así como con la actualización de la información obrante en las bases de datos del sistema.

Asimismo, facilitarán a las entidades gestoras de Seguridad Social que gestionen ayudas o subvenciones públicas, los datos sobre el cumplimiento de las obligaciones tributarias que deban tenerse en cuenta para el reconocimiento del derecho o el importe de las ayudas o subvenciones a conceder.

Por otra parte, facilitarán a la entidad gestora del Régimen Especial de la Seguridad Social de los Trabajadores del Mar los datos sobre el permiso de explotación marisquera, que puedan guardar relación con la incorporación de los trabajadores dedicados al marisqueo en el citado Régimen Especial.

i) La Dirección General de la Marina Mercante facilitará a la entidad gestora del Régimen Especial de la Seguridad Social de los Trabajadores del Mar los datos sobre las titulaciones correspondientes a los trabajadores embarcados que puedan guardar relación con el acceso a la formación marítima prestada por dicha entidad.

j) Las mutualidades de previsión social alternativas al Régimen Especial de la Seguridad Social de los Trabajadores por Cuenta Propia o Autónomos y los colegios profesionales, facilitarán a la Administración de la Seguridad Social, cuando así se le solicite, los datos de los profesionales colegiados que puedan afectar a las prestaciones, así como a la afiliación, alta, baja y variación de datos y cotización.

k) Las entidades gestoras de los fondos de pensiones en los que se integren los planes de pensiones, en su modalidad de sistema de empleo, en el marco del texto refundido de la Ley de Regulación de Planes y Fondos de Pensiones, aprobado por el Real Decreto Legislativo 1/2002, de 29 de noviembre, y de instrumentos de modalidad de empleo propios de previsión social establecidos por la legislación de las comunidades autónomas con competencia exclusiva en materia de mutualidades no integradas en la Seguridad Social facilitarán anualmente antes de la finalización del mes de marzo, a la Inspección de Trabajo y Seguridad Social y a la Tesorería General de la Seguridad Social, la información sobre las contribuciones empresariales satisfechas a dichos instrumentos respecto de cada trabajador y relativas a cada uno de los meses a los que se refiera la información.

2. Todos los datos relativos a los solicitantes de prestaciones económicas del Sistema de Seguridad Social que obren en poder de las entidades gestoras y que hayan sido remitidos por otros organismos públicos o por empresas mediante transmisión telemática, o cuando aquellos se consoliden en las bases de datos corporativas del sistema de la Seguridad Social como consecuencia del acceso electrónico directo a las bases de datos corporativas

de otros organismos o empresas, surtirán plenos efectos y tendrán la misma validez que si hubieran sido notificados por dichos organismos o empresas mediante certificación en soporte papel.

Los suministros de información a las entidades gestoras de la Seguridad Social mencionados en este apartado y en el anterior no precisarán consentimiento previo del interesado.

Los datos, informes y antecedentes suministrados conforme a lo dispuesto en este apartado y en el anterior únicamente serán tratados en el marco de las funciones de gestión de prestaciones atribuidas a las entidades gestoras y servicios comunes de la Seguridad Social, sin perjuicio de lo dispuesto en el artículo 77.

3. En los procedimientos de declaración y revisión de la incapacidad permanente, a efectos de las correspondientes prestaciones económicas de la Seguridad Social, así como en lo que respecta al reconocimiento y control de las prestaciones por incapacidad temporal, orfandad o asignaciones familiares por hijo a cargo, las instituciones sanitarias, las mutuas colaboradoras con la Seguridad Social y las empresas colaboradoras remitirán a las entidades gestoras de la Seguridad Social los informes, la historia clínica y demás datos médicos, relacionados con las lesiones y dolencias padecidas por el interesado que resulten relevantes para la resolución del procedimiento.

Los inspectores médicos adscritos al Instituto Nacional de la Seguridad Social, en el ejercicio de sus funciones, cuando sea necesario para el reconocimiento y control del percibo de las prestaciones de los trabajadores pertenecientes al sistema de la Seguridad Social, y para la determinación de contingencia, así como los médicos de sanidad marítima adscritos al Instituto Social de la Marina, para llevar a cabo los reconocimientos médicos de embarque marítimo, informando de estas actuaciones, y en los términos y condiciones que se acuerden entre el Instituto Nacional de la Seguridad Social y los Servicios de Salud de las Comunidades Autónomas y el Instituto Nacional de Gestión Sanitaria, tendrán acceso electrónico y en papel a la historia clínica de dichos trabajadores, existente en los servicios públicos de salud, en las mutuas colaboradoras con la Seguridad Social, en las empresas colaboradoras y en los centros sanitarios privados.

Las entidades gestoras de la Seguridad Social, en el ejercicio de sus competencias de reconocimiento y control de las prestaciones, recibirán los partes médicos de incapacidad temporal expedidos por los servicios públicos de salud, las mutuas colaboradoras con la Seguridad Social y las empresas colaboradoras, a efectos del tratamiento de los datos contenidos en los mismos. Asimismo, las entidades gestoras y las entidades colaboradoras con la Seguridad Social podrán facilitarse, recíprocamente, los datos relativos a las beneficiarias que resulten necesarios para el reconocimiento y control de las prestaciones por riesgo durante el embarazo y riesgo durante la lactancia natural.

La inspección médica de los servicios públicos de salud tendrá acceso electrónico a los datos médicos necesarios para el ejercicio de sus competencias, que obren en poder de las entidades gestoras de la Seguridad Social.

En los supuestos previstos en este apartado no será necesario recabar el consentimiento del interesado, de conformidad con lo dispuesto en los artículos 6.1. e) y 9.2 h), del Reglamento (UE 2016/679) del Parlamento y el Consejo, de 27 de abril, relativo a la protección de las personas físicas en lo que respecta al tratamiento de datos personales y a la libre circulación de estos datos y por el que se deroga la Directiva 95/46/CE (Reglamento general de protección de datos).

4. Reglamentariamente se determinará la forma en que se remitirán a las entidades encargadas de la gestión de las pensiones de la Seguridad Social los datos que aquellas requieran para el cumplimiento de sus funciones.

[...]

## TÍTULO III

## Protección por desempleo

## CAPÍTULO I

## Normas generales

**Artículo 262.** *Objeto de la protección.*

1. El presente título tiene por objeto regular la protección de la contingencia de desempleo en que se encuentren quienes, pudiendo y queriendo trabajar, pierdan su empleo o vean suspendido su contrato o reducida su jornada ordinaria de trabajo, en los términos previstos en el artículo 267.

2. El desempleo será total cuando el trabajador cese, con carácter temporal o definitivo, en la actividad que venía desarrollando y sea privado, consiguientemente, de su salario.

A estos efectos, se entenderá por desempleo total el cese total del trabajador en la actividad por días completos, continuados o alternos, durante, al menos, una jornada ordinaria de trabajo, en virtud de suspensión temporal de contrato o reducción temporal de jornada, decididas por el empresario al amparo de lo establecido en el artículo 47 del texto refundido de la Ley del Estatuto de los Trabajadores o de resolución judicial adoptada en el seno de un procedimiento concursal.

3. El desempleo será parcial cuando el trabajador vea reducida temporalmente su jornada diaria ordinaria de trabajo, entre un mínimo de un 10 y un máximo de un 70 por ciento, siempre que el salario sea objeto de análoga reducción.

A estos efectos, se entenderá por reducción temporal de la jornada diaria ordinaria de trabajo, aquella que se decida por el empresario al amparo de lo establecido en el artículo 47 del texto refundido de la Ley del Estatuto de los Trabajadores o de resolución judicial adoptada en el seno de un procedimiento concursal, sin que estén comprendidas las reducciones de jornadas definitivas o que se extiendan a todo el período que resta de la vigencia del contrato de trabajo.

**Artículo 263.** *Niveles de protección.*

1. La protección por desempleo se estructura en un nivel contributivo y en un nivel asistencial, ambos de carácter público y obligatorio.

2. El nivel contributivo tiene como objeto proporcionar prestaciones sustitutivas de las rentas salariales dejadas de percibir como consecuencia de la pérdida de un empleo anterior o de la suspensión del contrato o reducción de la jornada.

3. El nivel asistencial, complementario del anterior, garantiza la protección a los trabajadores desempleados que se encuentren en alguno de los supuestos incluidos en el artículo 274.

**Artículo 264.** *Personas protegidas.*

1. Estarán comprendidos en la protección por desempleo, siempre que tengan previsto cotizar por esta contingencia:

a) Los trabajadores por cuenta ajena incluidos en el Régimen General de la Seguridad Social.

b) Los trabajadores por cuenta ajena incluidos en los regímenes especiales de la Seguridad Social que protegen dicha contingencia, con las peculiaridades que se establezcan reglamentariamente.

c) Los trabajadores emigrantes que retornen a España y los liberados de prisión, en las condiciones previstas en este título.

d) Los funcionarios interinos, el personal eventual, así como el personal contratado en su momento en régimen de derecho administrativo al servicio de las administraciones públicas.

e) Los miembros de las corporaciones locales y los miembros de las Juntas Generales de los Territorios Históricos Forales, Cabildos Insulares Canarios y Consejos Insulares Baleares y los cargos representativos de las organizaciones sindicales constituidas al



amparo de la Ley Orgánica 11/1985, de 2 de agosto, de Libertad Sindical, que ejerzan funciones sindicales de dirección, siempre que todos ellos desempeñen los indicados cargos con dedicación exclusiva o parcial y perciban por ello una retribución, en las condiciones previstas en este título para los trabajadores por cuenta ajena.

f) Los altos cargos de las administraciones públicas con dedicación exclusiva que sean retribuidos por ello y no sean funcionarios públicos, en las condiciones previstas en este título para los trabajadores por cuenta ajena, salvo que tengan derecho a percibir retribuciones, indemnizaciones o cualquier otro tipo de prestación compensatoria como consecuencia de su cese.

2. Las personas a que se refieren las letras e) y f) del apartado anterior están obligadas a cotizar por la contingencia de desempleo, así como las corporaciones locales y las Juntas Generales de los Territorios Históricos Forales, Cabildos Insulares Canarios y Consejos Insulares Baleares, las administraciones públicas y las organizaciones sindicales en los que dichas personas ejerzan sus cargos, a quienes serán de aplicación las obligaciones y derechos establecidos para los trabajadores y los empresarios respectivamente.

En los supuestos a los que se refiere el presente apartado, el tipo de cotización por desempleo será el establecido en cada momento con carácter general para la contratación de duración determinada a tiempo completo o parcial.

3. El Gobierno podrá ampliar la cobertura de la contingencia de desempleo a otros colectivos.

#### **Artículo 265.** *Acción protectora.*

1. La protección por desempleo comprenderá las prestaciones siguientes:

a) En el nivel contributivo:

1.º Prestación por desempleo total o parcial.

2.º Abono de la aportación de la empresa correspondiente a las cotizaciones a la Seguridad Social durante la percepción de las prestaciones por desempleo, salvo en los supuestos previstos en el artículo 273.2.

b) En el nivel asistencial:

1.º Subsidio por desempleo.

2.º Abono, en su caso, de la cotización a la Seguridad Social correspondiente a la contingencia de jubilación durante la percepción del subsidio por desempleo, en los supuestos que se establecen en el artículo 280.

3.º Derecho a las prestaciones de asistencia sanitaria y, en su caso, a las prestaciones familiares, en las mismas condiciones que los trabajadores incluidos en algún régimen de Seguridad Social.

2. La acción protectora comprenderá, además, acciones específicas de formación, perfeccionamiento, orientación, reconversión e inserción profesional en favor de los trabajadores desempleados y aquellas otras que tengan por objeto el fomento del empleo estable. Todo ello sin perjuicio, en su caso, de las competencias de gestión de las políticas activas de empleo que se desarrollarán por la Administración General del Estado o por la Administración Autónoma correspondiente, de acuerdo con la normativa de aplicación.

3. Los trabajadores que provengan de los países miembros del Espacio Económico Europeo, o de los países con los que exista convenio de protección por desempleo, obtendrán las prestaciones por desempleo en la forma prevista en las normas de la Unión Europea o en los convenios correspondientes.

## CAPÍTULO II

### **Nivel contributivo**

#### **Artículo 266.** *Requisitos para el nacimiento del derecho a las prestaciones.*

Para tener derecho a las prestaciones por desempleo las personas comprendidas en el artículo 264 deberán reunir los requisitos siguientes:

a) Estar afiliadas a la Seguridad Social y en situación de alta o asimilada al alta en los casos que legal o reglamentariamente se determinen.

b) Tener cubierto el período mínimo de cotización a que se refiere el artículo 269.1, dentro de los seis años anteriores a la situación legal de desempleo o al momento en que cesó la obligación de cotizar.

Para el supuesto de que en el momento de la situación legal de desempleo se mantengan uno o varios contratos a tiempo parcial se tendrán en cuenta exclusivamente, a los solos efectos de cumplir el requisito de acceso a la prestación, los períodos de cotización en los trabajos en los que se haya perdido el empleo o se haya visto suspendido el contrato o reducida la jornada ordinaria de trabajo.

c) Encontrarse en situación legal de desempleo, acreditar disponibilidad para buscar activamente empleo y para aceptar colocación adecuada a través de la suscripción del acuerdo de actividad al que se refiere el artículo 3 de la Ley 3/2023, de 28 de febrero, de Empleo.

d) No haber cumplido la edad ordinaria que se exija en cada caso para causar derecho a la pensión contributiva de jubilación, salvo que el trabajador no tuviera acreditado el período de cotización requerido para ello o se trate de supuestos de suspensión de contrato o reducción de jornada.

e) Estar inscrito como demandante de empleo en el servicio público de empleo competente.

#### **Artículo 267.** *Situación legal de desempleo.*

1. Se encontrarán en situación legal de desempleo los trabajadores que estén incluidos en alguno de los siguientes supuestos:

a) Cuando se extinga su relación laboral:

1.º En virtud de despido colectivo, adoptado por decisión del empresario al amparo de lo establecido en el artículo 51 del texto refundido de la Ley del Estatuto de los Trabajadores, o de resolución judicial adoptada en el seno de un procedimiento concursal.

2.º Por muerte, jubilación o incapacidad del empresario individual, cuando determinen la extinción del contrato de trabajo.

3.º Por despido y por la extinción del contrato por motivos inherentes a la persona trabajadora regulada en la disposición adicional tercera de la Ley 32/2006, de 18 de octubre, reguladora de la subcontratación en el Sector de la Construcción.

En el supuesto previsto en el artículo 111.1.b) de la Ley 36/2011, de 10 de octubre, reguladora de la jurisdicción social, durante la tramitación del recurso contra la sentencia que declare la improcedencia del despido el trabajador se considerará en situación legal de desempleo involuntario, con derecho a percibir las prestaciones por desempleo, siempre que se cumplan los requisitos exigidos en el presente título, por la duración que le corresponda conforme a lo previsto en los artículos 269 o 277.2 de la presente ley, en función de los períodos de ocupación cotizada acreditados.

4.º Por extinción del contrato por causas objetivas.

5.º Por resolución voluntaria por parte del trabajador, en los supuestos previstos en los artículos 40, 41.3, 49.1.m) y 50 del texto refundido de la Ley del Estatuto de los Trabajadores.

6.º Por expiración del tiempo convenido en el contrato formativo o en el contrato de trabajo de duración determinada, por circunstancias de la producción o por sustitución de persona trabajadora, siempre que dichas causas no hayan actuado por denuncia del trabajador

En el supuesto previsto en el artículo 147 de la Ley 36/2011, de 10 de octubre y sin perjuicio de lo señalado en el mismo, los trabajadores se entenderán en la situación legal de desempleo establecida en el párrafo anterior por finalización del último contrato temporal y la entidad gestora les reconocerá las prestaciones por desempleo si reúnen el resto de los requisitos exigidos.

7.º Por resolución de la relación laboral durante el período de prueba a instancia del empresario, siempre que la extinción de la relación laboral anterior se hubiera debido a

alguno de los supuestos contemplados en este apartado o haya transcurrido un plazo de tres meses desde dicha extinción.

8.º Por extinción del contrato de trabajo de acuerdo con lo recogido en el artículo 11.2 del Real Decreto 1620/2011, de 14 de noviembre, por el que se regula la relación laboral de carácter especial del servicio del hogar familiar.

b) Cuando se suspenda el contrato:

1.º Por decisión del empresario al amparo de lo establecido en el artículo 47 del texto refundido de la Ley del Estatuto de los Trabajadores o en virtud de resolución judicial adoptada en el seno de un procedimiento concursal, en ambos casos en los términos del artículo 262.2 de esta ley.

2.º Por decisión de las trabajadoras víctimas de violencia de género o de violencia sexual al amparo de lo dispuesto en el artículo 45.1.n) del Texto Refundido de la Ley del Estatuto de los Trabajadores.

c) Cuando se reduzca temporalmente la jornada ordinaria diaria de trabajo, por decisión del empresario al amparo de lo establecido en el artículo 47 del texto refundido de la Ley del Estatuto de los Trabajadores o en virtud de resolución judicial adoptada en el seno de un procedimiento concursal, en ambos casos en los términos del artículo 262.3 de esta ley.

d) Durante los períodos de inactividad productiva de los trabajadores fijos-discontinuos.

e) Cuando los trabajadores retornen a España por extinguírseles la relación laboral en el país extranjero, siempre que no obtengan prestación por desempleo en dicho país y acrediten cotización suficiente antes de salir de España.

f) Cuando, en los supuestos previstos en los párrafos e) y f) del artículo 264.1, se produzca el cese involuntario y con carácter definitivo en los correspondientes cargos o cuando, aun manteniendo el cargo, se pierda con carácter involuntario y definitivo la dedicación exclusiva o parcial.

2. No se considerará en situación legal de desempleo a los trabajadores que se encuentren en alguno de los siguientes supuestos:

a) Cuando cesen voluntariamente en el trabajo, salvo lo previsto en el apartado 1.a) 5.º.

b) Cuando, aun encontrándose en alguna de las situaciones previstas en el apartado 1, no acrediten su disponibilidad para buscar activamente empleo y para aceptar colocación adecuada, a través del acuerdo de actividad.

c) Cuando, declarado improcedente o nulo el despido por sentencia firme y comunicada por el empleador la fecha de reincorporación al trabajo, no se ejerza tal derecho por parte del trabajador o no se hiciere uso, en su caso, de las acciones previstas en el artículo 279 de la Ley 36/2011, de 10 de octubre, reguladora de la jurisdicción social.

d) Cuando no hayan solicitado el reingreso al puesto de trabajo en los casos y plazos establecidos en la legislación vigente.

3. La acreditación de la situación legal de desempleo en los supuestos que se citan a continuación se realizará del modo siguiente:

a) Las situaciones legales de desempleo recogidas en los apartados 1.a) 1.º, 1.b) 1.º y 1.c) de este artículo, que se produzcan al amparo de lo establecido, respectivamente, en los artículos 51 y 47 del texto refundido de la Ley del Estatuto de los Trabajadores, se acreditarán mediante una de las siguientes formas:

1.º Comunicación escrita del empresario al trabajador en los términos establecidos en los artículos 51 o 47 del texto refundido de la Ley del Estatuto de los Trabajadores. La causa y fecha de efectos de la situación legal de desempleo deberá figurar en el certificado de empresa considerándose documento válido para su acreditación. La fecha de efectos de la situación legal de desempleo indicada en el certificado de empresa habrá de ser en todo caso coincidente con, o posterior a la fecha en que se comunique por el empresario a la autoridad laboral la decisión empresarial adoptada sobre el despido colectivo, o la suspensión de contratos, o la reducción de jornada. Se respetará el plazo establecido en el artículo 51.4 del texto refundido de la Ley del Estatuto de los Trabajadores para los despidos colectivos.

2.º Acta de conciliación administrativa o judicial o resolución judicial definitiva.

En los dos casos anteriores la acreditación de la situación legal de desempleo deberá completarse con la comunicación de la autoridad laboral a la entidad gestora de las prestaciones por desempleo, de la decisión del empresario adoptada al amparo de lo establecido en los artículos 51 o 47 del texto refundido de la Ley del Estatuto de los Trabajadores, en la que deberá constar la fecha en la que el empresario ha comunicado su decisión a la autoridad laboral, la causa de la situación legal de desempleo, los trabajadores afectados, si el desempleo es total o parcial, y en el primer caso si es temporal o definitivo. Si fuese temporal se deberá hacer constar el plazo por el que se producirá la suspensión o reducción de jornada, y si fuera parcial se indicará el número de horas de reducción y el porcentaje que esta reducción supone respecto a la jornada diaria ordinaria de trabajo.

b) La situación legal de desempleo prevista en los apartados 1.a).5.º y 1.b).2.º de este artículo cuando se refieren, respectivamente, a los supuestos de los artículos 49.1.m) y 45.1.n) del texto refundido de la Ley del Estatuto de los Trabajadores, se acreditará por comunicación escrita del empresario sobre la extinción o suspensión temporal de la relación laboral, junto con la orden de protección a favor de la víctima o, en su defecto, junto con cualquiera de los documentos a los que se refieren el artículo 23 de la Ley Orgánica 1/2004, de 28 de diciembre, de Medidas de Protección Integral contra la Violencia de Género, o el artículo 37 de la Ley Orgánica de garantía integral de la libertad sexual.

c) La situación legal de desempleo prevista en el apartado 1.f) de este artículo se acreditará por certificación del órgano competente de la corporación local, Junta General del Territorio Histórico Foral, Cabildo Insular, Consejo Insular o Administración Pública o sindicato, junto con una declaración del titular del cargo cesado de que no se encuentra en situación de excedencia forzosa, ni en ninguna otra que le permita el reingreso a un puesto de trabajo.

**Artículo 268.** *Solicitud, nacimiento y conservación del derecho a las prestaciones.*

1. Las personas que cumplan los requisitos establecidos en el artículo 266 deberán solicitar a la entidad gestora competente el reconocimiento del derecho a las prestaciones que nacerá a partir de que se produzca la situación legal de desempleo, siempre que se solicite dentro del plazo de los quince días siguientes. La solicitud requerirá la inscripción como persona demandante de empleo. Asimismo, en la fecha de solicitud se deberá suscribir el acuerdo de actividad al que se refiere el artículo 3 de la Ley 3/2023, de 28 de febrero, de Empleo.

La inscripción como demandante de empleo deberá mantenerse durante todo el período de duración de la prestación como requisito necesario para la conservación de su percepción, suspendiéndose el abono, en caso de incumplirse dicho requisito, de acuerdo con lo establecido en el artículo 271.

2. Quienes acrediten cumplir los requisitos establecidos en el artículo 266, pero presenten la solicitud transcurrido el plazo de quince días a que se refiere el apartado 1, tendrán derecho al reconocimiento de la prestación a partir de la fecha de la solicitud, perdiendo tantos días de prestación como medien entre la fecha en que hubiera tenido lugar el nacimiento del derecho de haberse solicitado en tiempo y forma y aquella en que efectivamente se hubiese formulado la solicitud.

3. En el caso de que el período que corresponde a las vacaciones anuales retribuidas no haya sido disfrutado con anterioridad a la finalización de la relación laboral, o con anterioridad a la finalización de la actividad de temporada o campaña de los trabajadores fijos discontinuos, la situación legal de desempleo y el nacimiento del derecho a las prestaciones se producirá una vez transcurrido dicho período, siempre que se solicite dentro del plazo de los quince días siguientes a la finalización del mismo.

El citado período deberá constar en el certificado de empresa a estos efectos.

4. En el supuesto de despido o extinción de la relación laboral, la decisión del empresario de extinguir dicha relación se entenderá, por sí misma y sin necesidad de impugnación, como causa de situación legal de desempleo. El ejercicio de la acción contra el despido o extinción no impedirá que se produzca el nacimiento del derecho a la prestación.

5. En las resoluciones recaídas en procedimientos de despido o extinción del contrato de trabajo:

a) Cuando el despido sea considerado improcedente y se opte por la indemnización, el trabajador continuará percibiendo las prestaciones por desempleo o, si no las estuviera percibiendo, comenzará a percibir las con efectos desde la fecha del cese efectivo en el trabajo, siempre que se cumpla lo establecido en el apartado 1, tomando como fecha inicial para tal cumplimiento la del acta de conciliación o providencia de opción por la indemnización o, en su caso, la de la resolución judicial.

b) Cuando se produzca la readmisión del trabajador, mediante conciliación o sentencia firme, o aunque aquella no se produzca en el supuesto al que se refiere el artículo 284 de la Ley reguladora de la jurisdicción social, las cantidades percibidas por este en concepto de prestaciones por desempleo se considerarán indebidas por causa no imputable al trabajador.

En tal caso, la entidad gestora cesará en el abono de las prestaciones por desempleo y reclamará a la Tesorería General de la Seguridad Social las cotizaciones efectuadas durante la percepción de las prestaciones. El empresario deberá ingresar a la entidad gestora las cantidades percibidas por el trabajador, deduciéndolas de los salarios dejados de percibir que hubieran correspondido, con el límite de la suma de tales salarios.

A efectos de lo dispuesto en los párrafos anteriores, se aplicará lo establecido en el artículo 295.1, respecto al reintegro de prestaciones de cuyo pago sea directamente responsable el empresario, así como de la reclamación al trabajador si la cuantía de la prestación hubiera superado la del salario.

c) En los supuestos a que se refieren los artículos 281.2 y 286.1 de la Ley reguladora de la jurisdicción social, si el trabajador no estuviera percibiendo las prestaciones comenzará a percibir las a partir del momento en que se declare extinguida la relación laboral.

En ambos casos, se estará a lo establecido en la letra a) de este apartado respecto a las prestaciones percibidas hasta la extinción de la relación laboral.

6. En los supuestos a los que se refiere el artículo 56 del texto refundido de la Ley del Estatuto de los Trabajadores el empresario deberá instar el alta y la baja del trabajador y cotizar a la Seguridad Social durante el período correspondiente a los salarios de tramitación que se considerará como de ocupación cotizada a todos los efectos.

En los supuestos a que se refiere el párrafo b) del apartado anterior, el empresario deberá instar el alta en la Seguridad Social con efectos desde la fecha del despido o extinción inicial, cotizando por ese período, que se considerará como de ocupación cotizada a todos los efectos.

#### **Artículo 269.** *Duración de la prestación por desempleo.*

1. La duración de la prestación por desempleo estará en función de los períodos de ocupación cotizada en los seis años anteriores a la situación legal de desempleo o al momento en que cesó la obligación de cotizar, con arreglo a la siguiente escala:

Periodo de cotización (en días)	Periodo de prestación (en días)
Desde 360 hasta 539	120
Desde 540 hasta 719	180
Desde 720 hasta 899	240
Desde 900 hasta 1.079	300
Desde 1.080 hasta 1.259	360
Desde 1.260 hasta 1.439	420
Desde 1.440 hasta 1.619	480
Desde 1.620 hasta 1.799	540
Desde 1.800 hasta 1.979	600
Desde 1.980 hasta 2.159	660
Desde 2.160	720

El Gobierno podrá modificar esta escala previo informe al Consejo General del Servicio Público de Empleo Estatal, en función de la tasa de desempleo y las posibilidades del régimen de financiación.

2. A efectos de determinación del período de ocupación cotizada a que se refiere el apartado anterior, se tendrán en cuenta todas las cotizaciones que no hayan sido computadas para el reconocimiento de un derecho anterior, tanto de nivel contributivo como



asistencial. No obstante, no se considerará como derecho anterior el que se reconozca en virtud de la suspensión de la relación laboral prevista en el artículo 45.1.n) del texto refundido de la Ley del Estatuto de los Trabajadores.

En el supuesto de que se hayan realizado trabajos a tiempo parcial durante los períodos a que hace referencia el apartado anterior, para determinar los períodos de cotización se estará a lo que se determine en la normativa reglamentaria de desarrollo.

No se computarán las cotizaciones correspondientes al tiempo de abono de la prestación que efectúe la entidad gestora o, en su caso, la empresa, excepto cuando la prestación se perciba en virtud de la suspensión de la relación laboral prevista en el artículo 45.1.n) del texto refundido de la Ley del Estatuto de los Trabajadores, tal como establece el artículo 165.5 de esta ley.

3. Cuando el derecho a la prestación se extinga por realizar el titular uno o varios trabajos de duración acumulada igual o superior a doce meses, sin reanudar entre ellos la prestación por desempleo, podrá optar, en el caso de que se le reconozca una nueva prestación, entre reabrir el derecho inicial por el período que le restaba y las bases y tipos que le correspondían, o percibir la prestación generada por las nuevas cotizaciones efectuadas. Cuando el trabajador opte por la prestación anterior, las cotizaciones que generaron aquella prestación por la que no hubiera optado no podrán computarse para el reconocimiento de un derecho posterior, de nivel contributivo o asistencial.

Téngase en cuenta que, si bien la actualización del apartado 3, establecida por el art. 2.1 del Real Decreto-ley 2/2024, de 21 de mayo, [Ref. BOE-A-2024-10235](#), ha entrado en vigor el 23 de mayo de 2024, conforme a su disposición final 14.1, la disposición transitoria primera del citado Real Decreto-ley establece que, hasta el día 31 de octubre de 2024, continuará siendo de aplicación lo previsto en su redacción anterior:

"3. Cuando el derecho a la prestación se extinga por realizar el titular un trabajo de duración igual o superior a doce meses, este podrá optar, en el caso de que se le reconozca una nueva prestación, entre reabrir el derecho inicial por el período que le restaba y las bases y tipos que le correspondían, o percibir la prestación generada por las nuevas cotizaciones efectuadas. Cuando el trabajador opte por la prestación anterior, las cotizaciones que generaron aquella prestación por la que no hubiera optado no podrán computarse para el reconocimiento de un derecho posterior, de nivel contributivo o asistencial."

4. El período que corresponde a las vacaciones, al que se refiere el artículo 268.3, se computará como período de cotización a los efectos previstos en el apartado 1 de este artículo y en el artículo 277.2, y durante dicho período se considerará al trabajador en situación asimilada a la de alta, de acuerdo con lo establecido en el artículo 166.1.

5. En el caso de desempleo parcial a que se refiere el artículo 262.3, la consunción de prestaciones generadas se producirá por horas y no por días. A tal fin, el porcentaje consumido será equivalente al de reducción de jornada decidida por el empresario, al amparo de lo establecido en el artículo 47 del texto refundido de la Ley del Estatuto de los Trabajadores o de resolución judicial adoptada en el seno de un procedimiento concursal.

#### **Artículo 270.** *Cuantía de la prestación por desempleo.*

1. La base reguladora de la prestación por desempleo será el promedio de la base por la que se haya cotizado por dicha contingencia durante los últimos ciento ochenta días del período a que se refiere el apartado 1 del artículo anterior.

En el cálculo de la base reguladora de la prestación por desempleo se excluirá la retribución por horas extraordinarias, con independencia de su inclusión en la base de cotización por dicha contingencia fijada en el artículo 19. A efectos de ese cálculo dichas retribuciones tampoco se incluirán en el certificado de empresa.

En el supuesto de que se hayan realizado trabajos a tiempo parcial, para determinar los períodos de cálculo de la base reguladora de las prestaciones por desempleo se estará a lo que se determine en la normativa reglamentaria de desarrollo.



2. La cuantía de la prestación se determinará aplicando a la base reguladora los siguientes porcentajes: el 70 por ciento durante los ciento ochenta primeros días y el 60 por ciento a partir del día ciento ochenta y uno.

3. La cuantía máxima de la prestación por desempleo será del 175 por ciento del indicador público de rentas de efectos múltiples, salvo cuando el trabajador tenga uno o más hijos a su cargo, en cuyo caso la cuantía será, respectivamente, del 200 por ciento o del 225 por ciento de dicho indicador.

La cuantía mínima de la prestación por desempleo será del 107 por ciento o del 80 por ciento del indicador público en rentas de efectos múltiples, según que el trabajador tenga o no, respectivamente, hijos a su cargo.

En caso de desempleo por pérdida de empleo a tiempo parcial o a tiempo completo, las cuantías máximas y mínimas de la prestación, contempladas en los párrafos anteriores, se determinarán teniendo en cuenta el indicador público de rentas de efectos múltiples calculado en función del promedio de las horas trabajadas durante el período de los últimos 180 días, a que se refiere el apartado 1, ponderándose tal promedio en relación con los días en cada empleo a tiempo parcial o completo durante dicho período.

A los efectos de lo previsto en este apartado, se tendrá en cuenta el indicador público de rentas de efectos múltiples mensual vigente en el momento del nacimiento del derecho, incrementado en una sexta parte.

4. Cuando el trabajador tenga dos contratos a tiempo parcial y pierda uno de ellos, la base reguladora de la prestación por desempleo será el promedio de las bases por las que se haya cotizado por dicha contingencia en ambos trabajos durante los ciento ochenta días del período a que se refiere el artículo 269.1, y las cuantías máxima y mínima a que se refiere el apartado anterior se determinarán teniendo en cuenta el indicador público de rentas de efectos múltiples en función de las horas trabajadas en ambos trabajos.

5. La prestación por desempleo parcial se determinará, según las reglas señaladas en los apartados anteriores, en proporción a la reducción de la jornada de trabajo.

6. En los supuestos de reducción de jornada previstos en los apartados 5, 6 y 8 del artículo 37 del texto refundido de la Ley del Estatuto de los Trabajadores, para el cálculo de la base reguladora, las bases de cotización se computarán incrementadas hasta el 100 por ciento de la cuantía que hubiera correspondido si se hubiera mantenido, sin reducción, el trabajo a tiempo completo o parcial.

Si la situación legal de desempleo se produce estando el trabajador en las situaciones de reducción de jornada citadas, las cuantías máxima y mínima a que se refieren los apartados anteriores se determinarán teniendo en cuenta el indicador público de rentas de efectos múltiples en función de las horas trabajadas antes de la reducción de la jornada.

#### **Artículo 271.** *Suspensión del derecho.*

1. El derecho a la percepción de la prestación por desempleo se suspenderá por la entidad gestora en los siguientes casos:

a) Durante el período que corresponda por imposición de sanción por infracciones leves y graves en los términos establecidos en el texto refundido de la Ley sobre Infracciones y Sanciones en el Orden Social.

Si finalizado el período a que se refiere el párrafo anterior, el beneficiario de prestaciones no se encontrará inscrito como demandante de empleo o mantuviera suspendido el acuerdo de actividad, la reanudación de la prestación requerirá la previa acreditación de dicha inscripción y de la reactivación del acuerdo de actividad por parte del beneficiario, ante la entidad gestora, mediante cualquier medio válido en derecho.

b) Durante la situación de nacimiento, adopción, guarda con fines de adopción o acogimiento, en los términos previstos en el artículo 284.

c) Mientras el titular del derecho esté cumpliendo condena que implique privación de libertad. No se suspenderá el derecho si el titular solicita su continuidad acreditando que la suma de las rentas de su unidad familiar, dividida entre el número de miembros que la componen no exceda del salario mínimo interprofesional. A estos efectos, la unidad familiar se constituirá en los términos del artículo 275.

d) Mientras el titular del derecho realice un trabajo por cuenta ajena, a tiempo completo o a tiempo parcial, de duración inferior a doce meses, salvo en los supuestos y durante el periodo máximo previstos en el artículo 282.2 y 3 o mientras el titular del derecho realice un trabajo por cuenta propia de duración inferior a sesenta meses en el supuesto de trabajadores por cuenta propia que causen alta en el Régimen Especial de la Seguridad Social de los Trabajadores por Cuenta Propia o Autónomos o en el Régimen Especial de la Seguridad Social de los Trabajadores del Mar, o a veinticuatro meses, en el caso de actividades con alta en alguna mutualidad de previsión social alternativa al Régimen Especial de la Seguridad Social de los Trabajadores por Cuenta Propia o Autónomos.

e) En los supuestos a que se refiere el artículo 297 de la Ley reguladora de la jurisdicción social, mientras el trabajador continúe prestando servicios o no los preste por voluntad del empresario en los términos regulados en dicho artículo durante la tramitación del recurso. Una vez que se produzca la resolución definitiva se procederá conforme a lo establecido en el artículo 268.5.

f) En los supuestos de traslado de residencia al extranjero en los que el beneficiario declare que es para la búsqueda o realización de trabajo, perfeccionamiento profesional o cooperación internacional, por un período continuado inferior a doce meses, siempre que la salida al extranjero esté previamente comunicada y autorizada por la entidad gestora, sin perjuicio de la aplicación de lo previsto sobre la exportación de las prestaciones en las normas de la Unión Europea.

g) En los supuestos de estancia en el extranjero por un período, continuado o no, de hasta noventa días naturales como máximo durante cada año natural, siempre que la salida al extranjero esté previamente comunicada y autorizada por la entidad gestora.

No tendrá consideración de estancia ni de traslado de residencia la salida al extranjero por tiempo no superior a treinta días naturales por una sola vez cada año, sin perjuicio del cumplimiento de las obligaciones establecidas en el artículo 299.

h) Cuando los beneficiarios de las prestaciones por desempleo incumplan la obligación de presentar, en los plazos establecidos, los documentos que les sean requeridos por la entidad gestora, siempre que los mismos puedan afectar a la conservación del derecho a las prestaciones.

i) Durante los períodos en los que los beneficiarios no figuren inscritos como demandantes de empleo en el servicio público de empleo competente, salvo que se encuentren trabajando por cuenta ajena a jornada completa y compatibilizando la prestación o el subsidio como complemento de apoyo al empleo conforme a lo establecido en el artículo 282.3.

j) Durante los periodos en los que, de acuerdo con la comunicación del Servicio Público de Empleo competente, se incumpla o suspenda el acuerdo de actividad.

k) En caso de incumplimiento de lo previsto en el artículo 299.1.k), la suspensión tendrá lugar cuando la entidad gestora detecte que las personas beneficiarias de prestaciones hubieran incumplido durante un ejercicio fiscal la obligación de presentar la declaración del Impuesto sobre la Renta de las Personas Físicas, en las condiciones y plazos previstos en la normativa tributaria aplicable.

l) Cuando los trabajadores fijos-discontinuos que sean llamados a reiniciar su actividad no se reincorporen a su puesto de trabajo, salvo causa justificada.

2. La suspensión del derecho a la prestación supondrá la interrupción del abono de la misma y no afectará al período de su percepción, salvo en el supuesto previsto en el apartado 1.a), en el cual el período de percepción de la prestación se reducirá por tiempo igual al de la sanción impuesta.

3. La prestación por desempleo se reanudará:

a) De oficio por la entidad gestora, en los supuestos recogidos en el apartado 1.a) siempre que el período de derecho no se encuentre agotado.

b) Previa solicitud del interesado, en los supuestos recogidos en las letras b), c), d), e), f) y g) del apartado 1, siempre que se acredite que ha finalizado la causa de suspensión, que, en su caso, esa causa constituye situación legal de desempleo o inscripción como demandante de empleo en el caso de los trabajadores por cuenta propia.

Si tras el cese en el trabajo por cuenta propia el trabajador tuviera derecho a la protección por cese de actividad, podrá optar entre percibir esta o reabrir el derecho a la protección por desempleo suspendida.

El derecho a la reanudación nacerá a partir del término de la causa de suspensión siempre que se solicite en el plazo de los quince días siguientes, y el reconocimiento de la reanudación requerirá la inscripción como demandante de empleo y la reactivación del acuerdo de actividad a que se refiere el artículo 3 de la Ley 3/2023, de 28 de febrero, salvo en aquellos casos en los que la entidad gestora exija la suscripción de un nuevo acuerdo.

Si se presenta la solicitud transcurrido el plazo citado, se producirán los efectos previstos en el artículo 268.2.

En el caso de que el período que corresponde a las vacaciones anuales retribuidas no haya sido disfrutado, será de aplicación lo establecido en el artículo 268.3.

c) A partir de la fecha en que queda acreditado que cumple los requisitos legales establecidos para el mantenimiento del derecho, en los supuestos del apartado 1.h) y k).

d) A partir de la fecha de la inscripción como demandante de empleo, o reactivación del acuerdo de actividad, salvo que proceda el mantenimiento de la suspensión de la prestación o su extinción por alguna de las causas previstas en esta u otra norma, en los supuestos previstos en el apartado 1. i) y j).

e) Previa solicitud del interesado acreditando una nueva situación legal de desempleo, en el supuesto previsto en la letra l) del apartado 1. El derecho a la reanudación nacerá a partir del día siguiente al de la situación legal de desempleo siempre que se solicite en el plazo de los quince días hábiles siguientes. En caso contrario, se producirán los efectos previstos en el artículo 268.2.

El reconocimiento de la reanudación requerirá la inscripción como demandante de empleo y la reactivación del acuerdo de actividad a que se refiere el artículo 3 de la Ley 3/2023, de 28 de febrero, salvo en aquellos casos en los que la entidad gestora exija la suscripción de un nuevo acuerdo.

Téngase en cuenta que, si bien esta actualización, establecida por el art. 2.2 del Real Decreto-ley 2/2024, de 21 de mayo, [Ref. BOE-A-2024-10235](#), ha entrado en vigor el 23 de mayo de 2024, conforme a su disposición final 14.1, la disposición transitoria primera del citado Real Decreto-ley establece que, hasta el día 31 de octubre de 2024, continuará siendo de aplicación lo previsto en su redacción anterior:

"1. El derecho a la percepción de la prestación por desempleo se suspenderá por la entidad gestora en los siguientes casos:

a) Durante el periodo que corresponda por imposición de sanción por infracciones leves y graves en los términos establecidos en el texto refundido de la Ley sobre Infracciones y Sanciones en el Orden Social.

Si finalizado el período a que se refiere el párrafo anterior, el beneficiario de prestaciones no se encontrara inscrito como demandante de empleo, la reanudación de la prestación requerirá su previa comparecencia ante la entidad gestora acreditando dicha inscripción.

b) Durante la situación de maternidad o de paternidad, en los términos previstos en el artículo 284.

c) Mientras el titular del derecho esté cumpliendo condena que implique privación de libertad. No se suspenderá el derecho si el titular tuviese responsabilidades familiares y no disfrutara de renta familiar alguna cuya cuantía exceda del salario mínimo interprofesional.

d) Mientras el titular del derecho realice un trabajo por cuenta ajena de duración inferior a doce meses, o mientras el titular del derecho realice un trabajo por cuenta propia de duración inferior a sesenta meses en el supuesto de trabajadores por cuenta propia que causen alta en el Régimen Especial de la Seguridad Social de los Trabajadores por Cuenta Propia o Autónomos o en el Régimen Especial de la Seguridad Social de los Trabajadores del Mar.

e) En los supuestos a que se refiere el artículo 297 de la Ley reguladora de la jurisdicción social, mientras el trabajador continúe prestando servicios o no los preste por voluntad del empresario en los términos regulados en dicho artículo durante la tramitación del recurso. Una vez que se produzca la resolución definitiva se procederá conforme a lo establecido en el artículo 268.5.

f) En los supuestos de traslado de residencia al extranjero en los que el beneficiario declare que es para la búsqueda o realización de trabajo, perfeccionamiento profesional o cooperación internacional, por un período continuado inferior a doce meses, siempre que la salida al extranjero esté previamente comunicada y autorizada por la entidad gestora, sin perjuicio de la aplicación de lo previsto sobre la exportación de las prestaciones en las normas de la Unión Europea.

g) En los supuestos de estancia en el extranjero por un período, continuado o no, de hasta noventa días naturales como máximo durante cada año natural, siempre que la salida al extranjero esté previamente comunicada y autorizada por la entidad gestora.

No tendrá consideración de estancia ni de traslado de residencia la salida al extranjero por tiempo no superior a quince días naturales por una sola vez cada año, sin perjuicio del cumplimiento de las obligaciones establecidas en el artículo 299.

2. La suspensión del derecho a la prestación supondrá la interrupción del abono de la misma y no afectará al período de su percepción, salvo en el supuesto previsto en el apartado 1.a), en el cual el período de percepción de la prestación se reducirá por tiempo igual al de la suspensión producida.

3. El incumplimiento por parte de los beneficiarios de las prestaciones por desempleo de la obligación de presentar, en los plazos establecidos, los documentos que les sean requeridos, siempre que los mismos puedan afectar a la conservación del derecho a las prestaciones, podrá dar lugar a que por la entidad gestora se adopten las medidas preventivas necesarias, mediante la suspensión del abono de las citadas prestaciones, hasta que dichos beneficiarios comparezcan ante aquella acreditando que cumplen los requisitos legales establecidos para el mantenimiento del derecho, que se reanudará a partir de la fecha de la comparecencia.

Asimismo, la entidad gestora suspenderá el abono de las prestaciones durante los períodos en los que los beneficiarios no figuren inscritos como demandantes de empleo en el servicio público de empleo y se reanudará a partir de la fecha de la nueva inscripción, previa comparecencia ante la entidad gestora acreditando dicha inscripción, salvo que proceda el mantenimiento de la suspensión de la prestación o su extinción por alguna de las causas previstas en esta u otra norma.

4. La prestación o subsidio por desempleo se reanudará:

a) De oficio por la entidad gestora, en los supuestos recogidos en la letra a) del apartado 1 siempre que el período de derecho no se encuentre agotado y el trabajador figure inscrito como demandante de empleo.

b) Previa solicitud del interesado, en los supuestos recogidos en los párrafos b), c), d), e), f) y g) del apartado 1, siempre que se acredite que ha finalizado la causa de suspensión, que, en su caso, esa causa constituye situación legal de desempleo o inscripción como demandante de empleo en el caso de los trabajadores por cuenta propia, o que, en su caso, se mantiene el requisito de carencia de rentas o existencia de responsabilidades familiares. En el supuesto de la letra d) del apartado 1, en lo referente a los trabajadores por cuenta propia que causen alta en el Régimen Especial de la Seguridad Social de los Trabajadores por Cuenta Propia o Autónomos o en el Régimen Especial de la Seguridad Social de los Trabajadores del Mar, la prestación por desempleo podrá reanudarse cuando el trabajo por cuenta propia sea de duración inferior a sesenta meses.

Los trabajadores por cuenta propia que soliciten la reanudación de la prestación o subsidio por desempleo con posterioridad a los veinticuatro meses desde el inicio de la suspensión deberán acreditar que el cese en la actividad por cuenta propia tiene su origen en la concurrencia de motivos económicos, técnicos, productivos u organizativos, fuerza mayor determinante del cese, pérdida de licencia administrativa, violencia de género, violencia sexual, divorcio o separación matrimonial, cese involuntario en el cargo de consejero o administrador de una sociedad o en la prestación de servicios a la misma y extinción del contrato suscrito entre el trabajador autónomo económicamente dependiente y su cliente, todo ello en los términos previstos reglamentariamente.

Si tras el cese en el trabajo por cuenta propia el trabajador tuviera derecho a la protección por cese de actividad, podrá optar entre percibir esta o reabrir el derecho a la protección por desempleo suspendida. Cuando el trabajador opte por la prestación anterior, las cotizaciones que generaron aquella prestación por la que no hubiera optado no podrán computarse para el reconocimiento de un derecho posterior.

El derecho a la reanudación nacerá a partir del término de la causa de suspensión siempre que se solicite en el plazo de los quince días siguientes, y la solicitud requerirá la inscripción como persona demandante de empleo si la misma no se hubiere efectuado previamente.

Asimismo, en la fecha de la solicitud se considerará reactivado el acuerdo de actividad a que se refiere el artículo 3 de la Ley 3/2023, de 28 de febrero, de Empleo, salvo en aquellos casos en los que la entidad gestora exija la suscripción de un nuevo acuerdo.

Si se presenta la solicitud transcurrido el plazo citado, se producirán los efectos previstos en los artículos 268.2 y 276.1.

En el caso de que el período que corresponde a las vacaciones anuales retribuidas no haya sido disfrutado, será de aplicación lo establecido en el artículo 268.3."

#### **Artículo 272.** *Extinción del derecho.*

El derecho a la percepción de la prestación por desempleo se extinguirá en los casos siguientes:

- a) Agotamiento del plazo de duración de la prestación.
- b) Imposición de sanción en los términos previstos en el texto refundido de la Ley sobre Infracciones y Sanciones en el Orden Social, aprobado por el Real Decreto Legislativo 5/2000, de 4 de agosto.
- c) Realización de un trabajo por cuenta ajena de duración igual o superior a doce meses, sin perjuicio del derecho de opción establecido en el artículo 269.3 o realización de un trabajo por cuenta propia, por tiempo igual o superior a sesenta meses en el supuesto de trabajadores por cuenta propia que causen alta en el Régimen Especial de la Seguridad Social de los Trabajadores por Cuenta Propia o Autónomos o en el Régimen Especial de la Seguridad Social de los Trabajadores del Mar, o a veinticuatro meses, en el caso de actividades con alta en alguna mutualidad de previsión social alternativa al Régimen Especial de la Seguridad Social de los Trabajadores por Cuenta Propia o Autónomos.
- d) Cumplimiento, por parte del titular del derecho, de la edad ordinaria exigida en cada caso para causar derecho a la pensión contributiva de jubilación, con las salvedades establecidas en el artículo 266.d).
- e) Pasar a ser pensionista de jubilación, o de incapacidad permanente en los grados de incapacidad permanente total, incapacidad permanente absoluta o gran invalidez. No obstante, en estos casos, el beneficiario podrá optar por la prestación más favorable.
- f) Traslado de residencia o estancia en el extranjero, salvo en los supuestos que sean causa de suspensión recogidos en las letras f) y g) del artículo 271.1.
- g) Renuncia voluntaria al derecho.
- h) Transcurso del plazo de seis años desde la fecha de baja de la prestación sin haber reanudado el derecho.

Téngase en cuenta que, si bien esta actualización de las letras c) y d) y la nueva redacción de la letra h), establecida por el art. 2.3 del Real Decreto-ley 2/2024, de 21 de mayo, [Ref. BOE-A-2024-10235](#), ha entrado en vigor el 23 de mayo de 2024, conforme a su disposición final 14.1, la disposición transitoria primera del citado Real Decreto-ley establece que, hasta el día 31 de octubre de 2024, continuará siendo de aplicación lo previsto en su redacción anterior:

"c) Realización de un trabajo por cuenta ajena de duración igual o superior a doce meses, sin perjuicio de lo establecido en el artículo 269.3 o realización de un trabajo por cuenta propia, por tiempo igual o superior a sesenta meses en el supuesto de trabajadores por cuenta propia que causen alta en el Régimen Especial de la Seguridad Social de los Trabajadores por Cuenta Propia o Autónomos o en el Régimen Especial de la Seguridad Social de los Trabajadores del Mar.

d) Cumplimiento, por parte del titular del derecho, de la edad ordinaria de jubilación, con las salvedades establecidas en el artículo 266.d)."

#### **Artículo 273.** *Cotización durante la situación de desempleo.*

1. Durante el período de percepción de la prestación por desempleo, la entidad gestora ingresará las cotizaciones a la Seguridad Social, asumiendo la aportación empresarial y



descontando de la cuantía de la prestación, incluidos los supuestos a que hace referencia el artículo 270.3, la aportación que corresponda al trabajador.

2. En los supuestos de reducción de jornada o suspensión del contrato, la entidad gestora ingresará únicamente la aportación del trabajador, una vez efectuado el descuento a que se refiere el apartado anterior.

3. Cuando se haya extinguido la relación laboral, la cotización a la Seguridad Social no comprenderá las cuotas correspondientes a desempleo, accidentes de trabajo y enfermedades profesionales, Fondo de Garantía Salarial y formación profesional.

### CAPÍTULO III

#### Nivel asistencial

##### **Artículo 274.** *Beneficiarios del subsidio por desempleo.*

1. Serán beneficiarios del subsidio los desempleados que, cumpliendo los requisitos establecidos en el apartado 2, se encuentren en alguna de las siguientes situaciones:

a) Haber agotado la prestación por desempleo. En caso de ser menor de cuarenta y cinco años sin responsabilidades familiares se exigirá, además, que la prestación por desempleo agotada haya tenido una duración igual o superior a trescientos sesenta días.

b) Encontrarse en situación legal de desempleo sin tener cubierto el periodo mínimo de cotización para tener derecho a la prestación contributiva, siempre que hayan cotizado al menos noventa días.

En el caso de que en los seis meses anteriores a la solicitud se acrediten varias situaciones legales de desempleo, a efectos de determinación del período de ocupación cotizada para el reconocimiento de este subsidio, se estará a lo establecido en el artículo 269.2.

Podrán acceder a estos subsidios quienes mantengan uno o varios contratos a tiempo parcial, siempre que la suma de las jornadas trabajadas en dichos contratos sea inferior a una jornada completa y cumplan el resto de los requisitos.

2. Además, en la fecha de la solicitud del subsidio se exigirá no tener derecho a la prestación contributiva por desempleo, no encontrarse en supuesto de incompatibilidad y carecer de rentas propias, o bien, alternativamente, acreditar responsabilidades familiares.

3. Serán beneficiarios del subsidio para trabajadores mayores de cincuenta y dos años quienes cumplan los requisitos establecidos en el artículo 280.

4. En todos los casos, el reconocimiento del derecho al subsidio exigirá la inscripción como demandante de empleo, así como la suscripción del acuerdo de actividad regulado en el artículo 3 de la Ley 3/2023, de 28 de febrero.

Téngase en cuenta que, si bien esta actualización, establecida por el art. 2.4 del Real Decreto-ley 2/2024, de 21 de mayo, [Ref. BOE-A-2024-10235](#), ha entrado en vigor el 23 de mayo de 2024, conforme a su disposición final 14.1, la disposición transitoria primera del citado Real Decreto-ley establece que, hasta el día 31 de octubre de 2024, continuará siendo de aplicación lo previsto en su redacción anterior:

"1. Serán beneficiarios del subsidio los desempleados que, figurando inscritos como demandantes de empleo durante el plazo de un mes, sin haber rechazado oferta de empleo adecuada ni haberse negado a participar, salvo causa justificada, en acciones de promoción, formación o reconversión profesionales, carezcan de rentas en los términos establecidos en el artículo siguiente y se encuentren en alguna de las siguientes situaciones:

- a) Haber agotado la prestación por desempleo y tener responsabilidades familiares.
- b) Haber agotado la prestación por desempleo, carecer de responsabilidades familiares y ser mayor de cuarenta y cinco años de edad en la fecha del agotamiento.
- c) Ser trabajador español emigrante que habiendo retornado de países no pertenecientes al Espacio Económico Europeo, o con los que no exista convenio sobre protección por desempleo, acredite haber trabajado como mínimo doce meses en los últimos seis años en dichos países desde su última salida de España, y no tenga derecho a la prestación por desempleo.



d) Haber sido declarado plenamente capaz o incapacitado en el grado de incapacidad permanente parcial, como consecuencia de un expediente de revisión por mejoría de una situación de incapacidad en los grados de incapacidad permanente total, incapacidad permanente absoluta o gran invalidez.

2. Asimismo serán beneficiarios del subsidio los liberados de prisión que reúnan los requisitos establecidos en el primer párrafo del apartado anterior y no tengan derecho a la prestación por desempleo, siempre que la privación de libertad haya sido por tiempo superior a seis meses.

Se entenderán comprendidos en dicha situación los menores liberados de un centro de internamiento en el que hubieran sido ingresados como consecuencia de la comisión de hechos tipificados como delito, siempre que, además de haber permanecido privados de libertad por el tiempo antes indicado, en el momento de la liberación sean mayores de dieciséis años.

También se entenderán comprendidas en dicha situación las personas que hubiesen concluido un tratamiento de deshabitación de su drogodependencia, siempre que el mismo hubiera durado un período superior a seis meses y hayan visto remitida su pena privativa de libertad en aplicación de lo previsto en el artículo 87 del Código Penal.

Los liberados de prisión que hubieran sido condenados por la comisión de los delitos relacionados en los párrafos a), b), c) o d) del artículo 36.2 del Código Penal solo podrán obtener el subsidio por desempleo previsto en este apartado y en el siguiente cuando acrediten, mediante la oportuna certificación de la Administración penitenciaria, los siguientes extremos:

a) En el caso de los liberados de prisión condenados por los delitos contemplados en las letras a) o b) del artículo 36.2 del Código Penal, que han cumplido los requisitos exigidos en el artículo 72.6 de la Ley Orgánica 1/1979, de 26 de septiembre, General Penitenciaria.

b) En el caso de los liberados de prisión condenados por los delitos contemplados en las letras c) o d) del artículo 36.2 del Código Penal, que han satisfecho la responsabilidad civil derivada del delito, considerando a tales efectos la conducta efectivamente observada en orden a reparar el daño e indemnizar los perjuicios materiales y morales, y que han formulado una petición expresa de perdón a las víctimas de su delito.

3. Los desempleados que reúnan los requisitos a que se refiere el primer párrafo del apartado 1 salvo el relativo al período de espera, se hallen en situación legal de desempleo y no tengan derecho a la prestación contributiva, por no haber cubierto el período mínimo de cotización, podrán obtener el subsidio siempre que:

a) Hayan cotizado al menos tres meses y tengan responsabilidades familiares.

b) Hayan cotizado al menos seis meses, aunque carezcan de responsabilidades familiares.

4. Podrán acceder al subsidio los trabajadores mayores de cincuenta y dos años, aun cuando no tengan responsabilidades familiares, siempre que se encuentren en alguno de los supuestos contemplados en los apartados anteriores, hayan cotizado por desempleo al menos durante seis años a lo largo de su vida laboral y acrediten que, en el momento de la solicitud, reúnen todos los requisitos, salvo la edad, para acceder a cualquier tipo de pensión contributiva de jubilación en el sistema de la Seguridad Social.

Si en la fecha en que se encuentren en alguno de los supuestos previstos en los apartados anteriores, los trabajadores no hubieran cumplido la edad de cincuenta y dos años, pero, desde dicha fecha, permanecieran inscritos ininterrumpidamente como demandantes de empleo en los servicios públicos de empleo, podrán solicitar el subsidio cuando cumplan esa edad. A estos efectos, se entenderá cumplido el requisito de inscripción ininterrumpida cuando cada una de las posibles interrupciones haya tenido una duración inferior a noventa días, no computándose los períodos que correspondan a la realización de actividad por cuenta propia o ajena. En este último caso, el trabajador no podrá acceder al subsidio cuando el cese en el último trabajo fuera voluntario."

#### **Artículo 275. Carencia de rentas y responsabilidades familiares.**

1. Se entenderá cumplido el requisito de carencia de rentas propias en la fecha de la solicitud del alta inicial o de las prórrogas o reanudaciones del subsidio cuando las rentas de cualquier naturaleza de la persona solicitante o beneficiaria durante el mes natural anterior a dichas fechas no superen el 75 por ciento del salario mínimo interprofesional, excluida la parte proporcional de dos pagas extraordinarias.

2. Se entenderá cumplido el requisito de responsabilidades familiares en la fecha de la solicitud del alta inicial o de las prórrogas o reanudaciones del subsidio cuando la suma de las rentas obtenidas durante el mes natural anterior a dichas fechas por el conjunto de la unidad familiar, incluida la persona solicitante o beneficiaria, dividida entre el número de miembros que la componen, no supere el 75 por ciento del salario mínimo interprofesional, excluida la parte proporcional de dos pagas extraordinarias.

3. A los efectos previstos en este artículo se entenderá por unidad familiar la compuesta por la persona solicitante o beneficiaria, su cónyuge o pareja de hecho y los hijos e hijas menores de veintiséis años, o mayores con discapacidad, o menores acogidos y acogidas o en guarda con fines de adopción o acogimiento, que convivan o dependan económicamente de la persona solicitante o beneficiaria.

Se considerará pareja de hecho la constituida con análoga relación de afectividad a la conyugal por quienes, no hallándose impedidos para contraer matrimonio, no tengan vínculo matrimonial, ni constituida pareja de hecho con otra persona y acrediten mediante certificación de la inscripción en alguno de los registros específicos existentes en las Comunidades Autónomas o Ayuntamientos del lugar de residencia, en su caso, o documento público en el que conste la constitución de dicha pareja. Tanto la mencionada inscripción como la formalización del correspondiente documento público deberán haberse producido con una antelación mínima de dos años con respecto a la fecha de la solicitud del subsidio. No se exigirá el requisito de inscripción en un registro de parejas de hecho, ni constitución de dicha pareja en documento público, en el caso de que se tengan hijos o hijas comunes.

4. Se considerarán como rentas o ingresos computables cualesquiera bienes, derechos o rendimientos derivados del trabajo, del capital mobiliario o inmobiliario, de las actividades económicas y los de naturaleza prestacional contributiva o no contributiva, públicas o privadas. También se considerarán rentas las pensiones alimenticias y las compensatorias, acordadas en caso de separación, divorcio, nulidad matrimonial o en procesos de adopción de medidas paternofiliales cuando no exista convivencia entre los progenitores.

Además, son rentas los incrementos patrimoniales derivados de actos inter vivos o mortis causa, las plusvalías o ganancias patrimoniales, así como los rendimientos que puedan deducirse del montante económico del patrimonio, aplicando a su valor el 100 por ciento del tipo de interés legal del dinero vigente, con la excepción de la vivienda habitualmente ocupada por el trabajador y de los bienes cuyas rentas hayan sido computadas, todo ello en los términos que se establezcan reglamentariamente.

Las rentas se computarán por su rendimiento íntegro o bruto. El rendimiento que procede de las actividades empresariales, profesionales, agrícolas, ganaderas o artísticas, se computará por la diferencia entre los ingresos y los gastos necesarios para su obtención.

5. No se consideran rentas o ingresos computables:

a) El importe de las cuotas destinadas a la financiación del convenio especial con la Administración de la Seguridad Social percibidas por la persona solicitante o beneficiaria.

b) El importe correspondiente a la indemnización legal prevista en el texto refundido de la Ley del Estatuto de los Trabajadores para cada uno de los supuestos de extinción del contrato de trabajo, con independencia de que su pago sea único o periódico. En todo caso, a los efectos previstos en este artículo, se computará como renta el exceso que sobre dicha cantidad pueda haberse pactado.

c) El importe de las percepciones económicas obtenidas por asistencia a acciones de formación profesional o en el trabajo o para realizar prácticas académicas externas que formen parte del plan de estudios, obtenidas por la persona solicitante o beneficiaria o por cualquier otro miembro de la unidad familiar.

d) A efectos de reanudaciones y prórrogas del subsidio, las rentas derivadas del trabajo por cuenta ajena a tiempo completo o a tiempo parcial devengadas por la persona beneficiaria, durante el periodo de percepción del complemento de apoyo al empleo.

e) Las rentas del trabajo y las prestaciones públicas percibidas por la persona solicitante que no se mantengan en la fecha de la solicitud.

6. A los efectos de determinar si se cumplen los requisitos de carencia de rentas, o de responsabilidades familiares, en la solicitud de alta inicial, reanudación y de las prórrogas del subsidio, el interesado suscribirá una declaración responsable en la que deberá hacer

constar todas las rentas e ingresos obtenidos durante el mes natural anterior tanto por él, como, en su caso, por el resto de los miembros de su unidad familiar. Dicha declaración será posteriormente contrastada con los datos que consten en sus declaraciones tributarias.

La ocultación de rentas a la entidad gestora por parte de los solicitantes que, de haberlas tenido en cuenta, hubieran supuesto la denegación de la solicitud de reanudación o de prórroga implicará que el importe correspondiente al derecho reconocido en base a la misma sea declarado indebidamente percibido por la persona trabajadora, por lo que se le reclamará conforme a lo establecido en el artículo 295. Dicho periodo, indebidamente percibido, además, se entenderá como consumido a todos los efectos.

7. Los requisitos de carencia de rentas y, en su caso, de existencia de responsabilidades familiares deberán concurrir en la fecha de la solicitud del subsidio, así como en la fecha de la solicitud de sus prórrogas o reanudaciones.

Téngase en cuenta que, si bien esta actualización, establecida por el art. 2.5 del Real Decreto-ley 2/2024, de 21 de mayo, [Ref. BOE-A-2024-10235](#), ha entrado en vigor el 23 de mayo de 2024, conforme a su disposición final 14.1, la disposición transitoria primera del citado Real Decreto-ley establece que, hasta el día 31 de octubre de 2024, continuará siendo de aplicación lo previsto en su redacción anterior, salvo lo relativo al apartado 5.c):

**"Artículo 275. Inscripción, carencia de rentas y responsabilidades familiares.**

1. En todas las modalidades de subsidio establecidas en el artículo anterior se exigirá el requisito de estar inscrito y mantener la inscripción como demandante de empleo en los mismos términos previstos en los artículos 266. e) y 268.1.

2. Se entenderá cumplido el requisito de carencia de rentas exigido en el artículo anterior cuando el solicitante o beneficiario carezca de rentas de cualquier naturaleza superiores, en cómputo mensual, al 75 por ciento del salario mínimo interprofesional, excluida la parte proporcional de dos pagas extraordinarias.

3. A efectos de lo previsto en el artículo anterior, se entenderá por responsabilidades familiares tener a cargo al cónyuge, hijos menores de veintiséis años o mayores incapacitados, o menores acogidos, cuando la renta del conjunto de la unidad familiar así constituida, incluido el solicitante, dividida por el número de miembros que la componen, no supere el 75 por ciento del salario mínimo interprofesional, excluida la parte proporcional de dos pagas extraordinarias.

No se considerará a cargo el cónyuge, hijos o menores acogidos, con rentas de cualquier naturaleza superiores al 75 por ciento del salario mínimo interprofesional, excluida la parte proporcional de dos pagas extraordinarias.

4. A efectos de determinar los requisitos de carencia de rentas y, en su caso, de responsabilidades familiares, se considerarán como rentas o ingresos computables cualesquiera bienes, derechos o rendimientos derivados del trabajo, del capital mobiliario o inmobiliario, de las actividades económicas y los de naturaleza prestacional, salvo las asignaciones de la Seguridad Social por hijos a cargo y salvo el importe de las cuotas destinadas a la financiación del convenio especial con la Administración de la Seguridad Social. También se considerarán rentas las plusvalías o ganancias patrimoniales, así como los rendimientos que puedan deducirse del montante económico del patrimonio, aplicando a su valor el 100 por ciento del tipo de interés legal del dinero vigente, con la excepción de la vivienda habitualmente ocupada por el trabajador y de los bienes cuyas rentas hayan sido computadas, todo ello en los términos que se establezcan reglamentariamente.

No obstante lo establecido en el párrafo anterior, el importe correspondiente a la indemnización legal que en cada caso proceda por la extinción del contrato de trabajo no tendrá la consideración de renta. Ello con independencia de que el pago de la misma se efectúe de una sola vez o de forma periódica.

Las rentas se computarán por su rendimiento íntegro o bruto. El rendimiento que procede de las actividades empresariales, profesionales, agrícolas, ganaderas o artísticas, se computará por la diferencia entre los ingresos y los gastos necesarios para su obtención.

Para acreditar las rentas la entidad gestora podrá exigir al trabajador una declaración de las mismas y, en su caso, la aportación de copia de las declaraciones tributarias presentadas.

5. Los requisitos de carencia de rentas y, en su caso, de existencia de responsabilidades familiares deberán concurrir en el momento del hecho causante y, además, en el de la solicitud del subsidio, así como en el momento de la solicitud de sus prórrogas o reanudaciones y durante la percepción de todas las modalidades del subsidio establecidas en el artículo anterior.

Si no se reúnen los requisitos, el trabajador solo podrá obtener el reconocimiento de un derecho al subsidio cuando se encuentre de nuevo en alguna de las situaciones previstas en el

artículo anterior y reúna los requisitos exigidos, salvo en el caso de que dentro del plazo de un año desde la fecha del hecho causante se acredite que se cumplen los requisitos de carencia de rentas o, en su caso, de existencia de responsabilidades familiares, en que el trabajador podrá obtener el subsidio que corresponda a partir del día siguiente al de su solicitud sin reducción de su duración.

A estos efectos se considerará como fecha del hecho causante aquella en que se cumpla el plazo de espera de un mes, o se produzca la situación legal de desempleo; o la de agotamiento del derecho semestral; o la de finalización de la causa de suspensión."

**Artículo 276. Solicitudes, nacimiento y prórroga del derecho al subsidio.**

1. El derecho al subsidio por desempleo nace a partir del día siguiente al del hecho causante siempre que se solicite en los quince días hábiles siguientes a la fecha del mismo. Solicitado fuera de dicho plazo, pero dentro de los seis meses siguientes a la fecha del hecho causante, nacerá el día de presentación de la solicitud.

Si el subsidio por desempleo se solicitara una vez transcurridos los seis meses desde la fecha del hecho causante, la solicitud será denegada, salvo que en el último día de este plazo el solicitante se encontrara realizando trabajos por cuenta propia o ajena, o percibiendo la prestación por incapacidad temporal o por nacimiento y cuidado de menor, en cuyo caso se ampliará el plazo de solicitud hasta los quince días hábiles siguientes a la finalización del trabajo o extinción de la prestación.

Se considerará fecha del hecho causante del subsidio la del agotamiento de la prestación contributiva por desempleo si se accede al subsidio por esta circunstancia, y, la de la última situación legal de desempleo si se accede por acreditar cotizaciones insuficientes para el acceso a la prestación contributiva.

En caso de que con posterioridad a la fecha del hecho causante se hubiera trabajado por cuenta propia o ajena, para acceder al subsidio será necesario que el cese en el último trabajo sea, respectivamente, involuntario o con situación legal de desempleo.

2. A los efectos de que se produzca la prórroga del subsidio hasta su duración máxima prevista en el artículo 277, cada vez que se hayan devengado tres meses de su percepción, los beneficiarios deberán presentar una solicitud de prórroga, acompañada de la documentación acreditativa del mantenimiento de los requisitos de acceso. Dicha solicitud deberá presentarse en el plazo de los quince días hábiles siguientes a la finalización del periodo trimestral. Presentada en dicho plazo, el subsidio se prorrogará desde el día siguiente a la fecha de agotamiento del período de derecho trimestral.

En otro caso, el derecho a la prórroga tendrá efectividad a partir del día de su solicitud, siempre que esta se presente dentro de los seis meses siguientes a la fecha del agotamiento del periodo trimestral. Si la prórroga se solicita fuera de este plazo de seis meses, la solicitud será denegada, salvo que, en el último día de este plazo, el solicitante se encontrara realizando trabajos por cuenta propia o ajena, en cuyo caso se ampliará el plazo de solicitud hasta los quince días hábiles siguientes a la finalización del trabajo. En este caso se exigirá que el último cese previo al reconocimiento de la prórroga sea involuntario o constituya situación legal de desempleo.

Téngase en cuenta que, si bien esta actualización, establecida por el art. 2.6 del Real Decreto-ley 2/2024, de 21 de mayo, [Ref. BOE-A-2024-10235](#), ha entrado en vigor el 23 de mayo de 2024, conforme a su disposición final 14.1, la disposición transitoria primera del citado Real Decreto-ley establece que, hasta el día 31 de octubre de 2024, continuará siendo de aplicación lo previsto en su redacción anterior:

**"Artículo 276. Nacimiento y prórroga del derecho al subsidio.**

1. El derecho al subsidio por desempleo nace a partir del día siguiente a aquel en que se cumpla el plazo de espera de un mes establecido en el artículo 274.1.

El derecho a obtener el subsidio no quedará afectado por la aceptación de un trabajo de duración inferior a doce meses durante el plazo de espera de un mes, que quedará en suspenso hasta la finalización de aquel.

En el supuesto del subsidio previsto en el artículo 274.3, el derecho nacerá a partir del día siguiente al de la situación legal de desempleo, excepto cuando sea de aplicación lo establecido en el artículo 268.3.

Para ello, será necesario en todos los supuestos que el subsidio se solicite dentro de los quince días siguientes a las fechas anteriormente señaladas y que en la fecha de solicitud se suscriba el acuerdo de actividad al que se refiere el artículo 3 de la Ley 3/2023, de 28 de febrero, de Empleo. Si se presenta la solicitud transcurrido el plazo citado, el derecho nacerá a partir del día siguiente al de la solicitud, reduciéndose su duración en tantos días como medien entre la fecha en que hubiera tenido lugar el nacimiento del derecho, de haberse solicitado en tiempo y forma y aquella en que efectivamente se hubiera formulado la solicitud.

2. A los efectos de que se produzca la prórroga del subsidio hasta su duración máxima prevista en el artículo 277, cada vez que se hayan devengado seis meses de percepción del mismo, los beneficiarios deberán presentar una solicitud de prórroga, acompañada de la documentación acreditativa del mantenimiento de los requisitos de acceso. Dicha solicitud deberá formularse en el plazo que media entre el día siguiente a la fecha de agotamiento del período de derecho semestral y los quince días siguientes a la fecha del vencimiento del período de pago de la última mensualidad devengada.

La duración del subsidio se prorrogará desde el día siguiente a la fecha de agotamiento del período de derecho semestral si se solicita en el plazo establecido. En otro caso, el derecho a la prórroga tendrá efectividad a partir del día siguiente al de su solicitud reduciéndose su duración en los términos recogidos en el último párrafo del apartado 1.

3. Para mantener la percepción del subsidio para trabajadores mayores de cincuenta y dos años previsto en el artículo 274.4, los beneficiarios deberán presentar ante la entidad gestora una declaración de sus rentas, acompañada de la documentación acreditativa que corresponda.

Dicha declaración se deberá presentar cada vez que transcurran doce meses desde la fecha del nacimiento del derecho o desde la fecha de su última reanudación, en el plazo de los quince días siguientes a aquel en el que se cumpla el período señalado.

La falta de aportación de la declaración en el plazo señalado implicará la interrupción del pago del subsidio y de la cotización a la Seguridad Social.

La aportación de la declaración fuera del plazo señalado implicará, en su caso, la reanudación del devengo del derecho con efectos de la fecha en que se aporte dicha declaración."

#### **Artículo 277. Duración del subsidio.**

1. En los supuestos contemplados en el artículo 274.1.a), la duración máxima del subsidio por desempleo se determinará en función de la edad de la persona solicitante en la fecha de agotamiento de la prestación por desempleo, la acreditación de responsabilidades familiares y la duración de la prestación por desempleo agotada, con arreglo a la siguiente tabla:

Acreditación responsabilidades familiares	Edad en la fecha de agotamiento de la prestación	Duración de la prestación por desempleo agotada	Duración máxima del subsidio
Indiferente.	<45	>= 360 días	6 meses.
	>45	>= 120 días	
Sí.	Indiferente	>= 120 días	24 meses.
		>=180 días	30 meses.

Quienes hubieran accedido al subsidio sin acreditar responsabilidades familiares, podrán hacerlo posteriormente, siempre que dicha acreditación y la solicitud de ampliación del subsidio tenga lugar dentro del plazo de los doce meses siguientes a la fecha del hecho causante del subsidio. En este caso, se ampliará la duración máxima del subsidio inicialmente reconocido hasta la que corresponda en función de la duración de la prestación contributiva agotada.

2. En los supuestos contemplados en el artículo 274.1.b), la duración máxima del subsidio se determinará en función del periodo de ocupación cotizado y de la acreditación de responsabilidades familiares, con arreglo a la siguiente tabla:



## § 16 Texto refundido de la Ley General de la Seguridad Social [parcial]

Periodo mínimo de ocupación cotizada	Acreditación de responsabilidades familiares	Duración máxima del subsidio
90 días.	Indiferente.	3 meses.
120 días.	Indiferente.	4 meses.
150 días.	Indiferente.	5 meses.
180 días.	Indiferente.	6 meses.
	Sí.	21 meses.

Las cotizaciones que sirvieron para el nacimiento del subsidio no podrán ser tenidas en cuenta para el reconocimiento de un futuro derecho a la prestación o al subsidio por desempleo.

Quienes hubieran accedido al subsidio por acreditar seis meses de cotización sin responsabilidades familiares, podrán hacerlo posteriormente, siempre que dicha acreditación y la solicitud de ampliación del subsidio tenga lugar dentro del plazo de doce meses siguiente a la fecha del hecho causante del subsidio. En este caso, se ampliará la duración máxima del subsidio inicialmente reconocido hasta los veintiún meses.

3. En todos los casos el subsidio se reconocerá por periodos trimestrales, prorrogables hasta agotar la duración máxima.

Téngase en cuenta que, si bien esta actualización, establecida por el art. 2.7 del Real Decreto-ley 2/2024, de 21 de mayo, [Ref. BOE-A-2024-10235](#), ha entrado en vigor el 23 de mayo de 2024, conforme a su disposición final 14.1, la disposición transitoria primera del citado Real Decreto-ley establece que, hasta el día 31 de octubre de 2024, continuará siendo de aplicación lo previsto en su redacción anterior:

"1. En los supuestos contemplados en los apartados 1 y 2 del artículo 274 la duración del subsidio por desempleo será de seis meses prorrogables, por periodos semestrales, hasta un máximo de dieciocho meses, excepto en los siguientes casos:

a) Desempleados incluidos en el artículo 274.1.a) que en la fecha del agotamiento de la prestación por desempleo sean:

1.º Mayores de cuarenta y cinco años y hayan agotado un derecho a prestaciones por desempleo de, al menos, ciento veinte días. En este caso, el subsidio se prorrogará hasta un máximo de veinticuatro meses.

2.º Mayores de cuarenta y cinco años y hayan agotado un derecho a prestaciones por desempleo de, al menos, ciento ochenta días. En este caso, el subsidio se prorrogará hasta un máximo de treinta meses.

3.º Menores de cuarenta y cinco años y hayan agotado un derecho a prestaciones por desempleo de, al menos, ciento ochenta días. En este caso, el subsidio se prorrogará hasta un máximo de veinticuatro meses.

b) Desempleados incluidos en el artículo 274.1.b). En este caso la duración del subsidio será de seis meses improrrogables.

2. En el caso previsto en el artículo 274.3, la duración del subsidio será la siguiente:

a) En el caso de que el trabajador tenga responsabilidades familiares:

Periodo de cotización	Duración del subsidio
3 meses de cotización	3 meses
4 meses de cotización	4 meses
5 meses de cotización	5 meses
6 o más meses de cotización	21 meses

Si el subsidio tiene una duración de veintiún meses, se reconocerá por un período de seis meses, prorrogables hasta agotar su duración máxima.

b) En el caso de que el trabajador carezca de responsabilidades familiares y tenga al menos seis meses de cotización, la duración del subsidio será de seis meses improrrogables.

En ambos casos, las cotizaciones que sirvieron para el nacimiento del subsidio no podrán ser tenidas en cuenta para el reconocimiento de un futuro derecho a la prestación del nivel contributivo.



3. En el supuesto previsto en el artículo 274.4, el subsidio se extenderá, como máximo, hasta que el trabajador alcance la edad ordinaria que se exija en cada caso para causar derecho a la pensión contributiva de jubilación.

4. El Gobierno, previo informe al Consejo General del Servicio Público de Empleo Estatal, podrá modificar la duración del subsidio por desempleo en función de la tasa de desempleo y las posibilidades del régimen de financiación."

#### **Artículo 278.** *Cuantía del subsidio.*

La cuantía del subsidio será igual a los siguientes porcentajes del indicador público de rentas de efectos múltiples mensual vigente en cada momento: el 95 por ciento durante los ciento ochenta primeros días, el 90 por ciento desde el día ciento ochenta y uno al día trescientos sesenta, y el 80 por ciento a partir del día trescientos sesenta y uno.

Téngase en cuenta que, si bien esta actualización, establecida por el art. 2.8 del Real Decreto-ley 2/2024, de 21 de mayo, [Ref. BOE-A-2024-10235](#), ha entrado en vigor el 23 de mayo de 2024, conforme a su disposición final 14.1, la disposición transitoria primera del citado Real Decreto-ley establece que, hasta el día 31 de octubre de 2024, continuará siendo de aplicación lo previsto en su redacción anterior:

"1. La cuantía del subsidio por desempleo será igual al 80 por ciento del Indicador Público de Renta de Efectos Múltiples mensual vigente en cada momento. En el caso de desempleo por pérdida de un trabajo a tiempo parcial, dicha cuantía se percibirá en proporción a las horas previamente trabajadas en los supuestos previstos en los apartados 1.a), 1.b) y 3 del artículo 274.

2. El Gobierno, previo informe al Consejo General del Servicio Público de Empleo Estatal, podrá modificar la cuantía del subsidio por desempleo en función de la tasa de desempleo y las posibilidades del régimen de financiación."

#### **Artículo 279.** *Suspensión, reanudación y extinción del derecho al subsidio.*

1. Una vez reconocido un periodo trimestral del subsidio previsto en el artículo 274.1, este se suspenderá por las causas previstas en el artículo 271 y se reanudará en la forma y plazos previstos en el mismo, siempre que el beneficiario acredite que mantiene el cumplimiento de los requisitos de acceso.

En el caso de que, en la fecha en que finalice la situación que supuso la suspensión del subsidio, el interesado no cumpla el requisito exigido de carencia de rentas o el de responsabilidades familiares, podrá solicitar su reanudación cuando lo cumpla, siempre que dicha solicitud se presente dentro del plazo de los seis meses siguientes a la fecha de finalización de la causa de suspensión. En este caso, la reanudación tendrá efectos desde la fecha de la solicitud, sin días consumidos.

Salvo en el supuesto de que el trabajador se hubiera encontrado en la situación prevista en el último párrafo del artículo 276.2, no procederá la reanudación del subsidio si la solicitud, cumpliendo todos los requisitos exigidos para su reconocimiento, se presenta fuera del plazo de los seis meses siguientes a la fecha en que finalizó la situación específica que implicó su suspensión sin que, a los efectos del cómputo de dicho plazo puedan acumularse, a la primera, otras situaciones de suspensión.

2. El subsidio previsto en el artículo 274.1 se extinguirá por las causas previstas en el artículo 272, excepto la regulada en su letra h), así como por el transcurso de seis meses desde el agotamiento de la prórroga trimestral o desde la finalización de la situación específica que implicó su suspensión, salvo, en ambos casos, en el supuesto de que el trabajador se encuentre en esa fecha en la situación prevista en el último párrafo del artículo 276.2, en cuyo caso se extinguirá por el transcurso del plazo de los quince días hábiles siguientes a la finalización del trabajo sin haber solicitado la prórroga o reanudación acreditando cumplir todos los requisitos para su reconocimiento.

3. El subsidio para trabajadores mayores de 52 años previsto en el artículo 274.3 se suspenderá, reanudará y extinguirá conforme a lo previsto en el artículo 280.

Téngase en cuenta que, si bien esta actualización, establecida por el art. 2.9 del Real Decreto-ley 2/2024, de 21 de mayo, [Ref. BOE-A-2024-10235](#), ha entrado en vigor el 23 de mayo de 2024, conforme a su disposición final 14.1, la disposición transitoria primera del citado Real Decreto-ley establece que, hasta el día 31 de octubre de 2024, continuará siendo de aplicación lo previsto en su redacción anterior:

**"Artículo 279. Suspensión y extinción del derecho al subsidio.**

1. Serán de aplicación al subsidio por desempleo las normas sobre suspensión y extinción previstas en los artículos 271 y 272.

2. Asimismo el subsidio se suspenderá por la obtención, por tiempo inferior a doce meses, de rentas superiores a las establecidas en el artículo 275 y por dejar de reunir por tiempo inferior a doce meses el requisito de responsabilidades familiares cuando hubiese sido necesario para el reconocimiento del derecho. Tras dicha suspensión, el trabajador podrá reanudar la percepción del subsidio siempre que acredite el requisito de carencia de rentas y, en su caso, el de responsabilidades familiares, en los términos establecidos en el artículo 275.

3. Se producirá la extinción del subsidio en el caso de que la obtención de rentas superiores a las establecidas o la inexistencia de responsabilidades familiares se mantenga por tiempo igual o superior a doce meses. Tras dicha extinción, el trabajador solo podrá obtener el reconocimiento de un derecho al subsidio si vuelve a encontrarse de nuevo en alguna de las situaciones previstas en el artículo 274 y reúne los requisitos exigidos."

**Artículo 280.** *Beneficiarios del subsidio por desempleo para mayores de cincuenta y dos años.*

1. Podrán acceder al subsidio para mayores de cincuenta y dos años los trabajadores que, en la fecha en que se encuentren en el supuesto previsto en el artículo 274.1 tengan cumplida dicha edad y además en la fecha del hecho causante del subsidio establecido en el artículo 276.1, acrediten todos los requisitos, salvo la edad, para acceder a cualquier tipo de pensión contributiva de jubilación en el sistema de la Seguridad Social, hayan cotizado efectivamente en España por desempleo durante al menos seis años a lo largo de su vida laboral, sin que a estos efectos resulte de aplicación el artículo 235, y cumplan los requisitos establecidos en el apartado 2.

Las personas que, en la fecha en que se encontraron en el supuesto previsto en el artículo 274.1, cumplieran todos los requisitos establecidos en el primer párrafo de este apartado, salvo el de tener cumplida la edad de cincuenta y dos años, podrán solicitar el acceso a este subsidio a partir de la fecha en que cumplan dicha edad, siempre que cumplan el resto de requisitos establecidos en el párrafo primero y que hayan permanecido inscritos ininterrumpidamente como demandantes de empleo en los servicios públicos de empleo desde la fecha del agotamiento de la prestación contributiva o de la situación legal de desempleo, hasta la fecha de la solicitud. En este supuesto se considerará como fecha del hecho causante la del cumplimiento de la edad de cincuenta y dos años.

A los efectos previstos en este precepto, las personas que hayan percibido o agotado la Renta Activa de Inserción regulada en el Real Decreto 1369/2006, de 24 de noviembre, por el que se regula el programa de renta activa de inserción para desempleados con especiales necesidades económicas y dificultad para encontrar empleo, la prestación por cese de actividad regulada en el título V o el subsidio extraordinario por desempleo previsto en la disposición adicional vigésima séptima de esta ley, no se asimilan a quienes se encuentren en la situación prevista en el artículo 274.1.

Se entenderá cumplido el requisito de inscripción ininterrumpida cuando cada una de las posibles interrupciones haya tenido una duración inferior a noventa días naturales, no computándose los períodos que correspondan a la realización de actividad por cuenta propia o ajena. En este último caso, el trabajador no podrá acceder al subsidio cuando el cese en el último trabajo fuera voluntario.

También podrán solicitar el subsidio para trabajadores mayores de cincuenta y dos años quienes cumplan todos los requisitos previstos en el primer párrafo de este apartado en la

fecha en la que tengan derecho a reanudar cualquier subsidio, así como quienes, reuniendo dichos requisitos, cumplan la edad de cincuenta y dos años durante la percepción de cualquiera de los subsidios previstos en el artículo 274. En este supuesto se considerará como fecha del hecho causante la de la reanudación del subsidio.

2. Para acceder al subsidio para mayores de cincuenta y dos años los trabajadores deberán acreditar, en la fecha de presentación de la solicitud, que carecen de rentas propias, en los términos previstos en el artículo 275.1.

El cumplimiento del requisito de carencia de rentas propias deberá mantenerse durante todo el tiempo de percepción del subsidio.

3. El derecho al subsidio por desempleo nacerá a partir del día siguiente al del hecho causante, siempre que se solicite en el plazo de quince días hábiles siguientes a la fecha del mismo. Solicitado fuera de dicho plazo, el derecho al subsidio nacerá el día de presentación de la solicitud.

4. La cuantía del subsidio por desempleo para trabajadores mayores de cincuenta y dos años será igual al 80 por ciento del indicador público de rentas de efectos múltiples mensual vigente en cada momento.

5. El subsidio para trabajadores mayores de cincuenta y dos años se suspenderá por las causas previstas en el artículo 271 y se reanudará en la forma y plazos previstos en el mismo.

Asimismo, el subsidio para trabajadores mayores de cincuenta y dos años se suspenderá por las siguientes causas:

a) Cuando se cumplan doce meses desde la fecha de nacimiento del derecho o de su última reanudación, en el supuesto de que el interesado no haya presentado la declaración anual de rentas prevista en el apartado 8 dentro del plazo establecido en el mismo.

b) En la fecha en que se deje de cumplir el requisito de carencia de rentas propias, si dicho incumplimiento tiene una duración inferior a doce meses.

El derecho se reanudará, en el supuesto previsto en la letra a) anterior, a partir de la fecha en que se solicite la misma aportando la declaración anual de rentas que acredite el mantenimiento de los requisitos, y en el supuesto previsto en la letra b), a partir de la fecha en que de nuevo se cumpla el requisito de carencia de rentas, siempre que en este caso, la solicitud de reanudación se presente dentro del plazo de los quince días hábiles siguientes al de dicho cumplimiento. En caso contrario, el subsidio se reanudará a partir de la fecha de su solicitud.

Procederá la denegación de la reanudación solicitada una vez transcurridos doce meses desde la fecha de efectos de la suspensión del subsidio.

Este plazo de doce meses se ampliará por el periodo equivalente a aquél durante el cual se realicen trabajos por cuenta propia o ajena. En este caso se exigirá que el último cese previo a la reanudación sea involuntario o constituya situación legal de desempleo.

6. El subsidio se extinguirá por las causas previstas en el artículo 272, excepto la regulada en la letra h) de dicho artículo, así como por el incumplimiento del requisito de carencia de rentas durante un periodo igual o superior a doce meses. Igualmente se producirá la extinción del subsidio por el transcurso de doce meses desde la fecha de efectos de su suspensión sin haberse reanudado, salvo lo previsto en el último párrafo del apartado anterior.

7. Los beneficiarios del subsidio para mayores de cincuenta y dos años vendrán obligados a comunicar a la entidad gestora cualquier incremento en sus rentas que pudieran afectar al mantenimiento de su derecho, en el momento en que dicha circunstancia se produzca.

8. Sin perjuicio de lo previsto en el apartado anterior, para mantener la percepción del subsidio para trabajadores mayores de cincuenta y dos años los beneficiarios deberán presentar ante la entidad gestora una declaración anual de sus rentas, acompañada de la documentación acreditativa que corresponda.

Dicha declaración se deberá presentar cada vez que transcurran doce meses desde la fecha del nacimiento del derecho o desde la fecha de su última reanudación, en el plazo de los quince días hábiles siguientes a aquel en el que se cumpla el período señalado.

Cuando, con ocasión de la tramitación de la declaración anual de rentas, el beneficiario comunique o la entidad gestora detecte que, durante algún periodo dentro de los doce meses anteriores, se han dejado de cumplir los requisitos de carencia de rentas, se procederá a la suspensión del subsidio por el periodo durante el que se hayan dejado de reunir dichos requisitos, regularizando los periodos e importes percibidos.

Si el incumplimiento de los requisitos durante algún periodo dentro de los doce meses anteriores a la fecha en la que se ha de presentar la declaración anual de rentas no fuera comunicado por el beneficiario en el momento de producirse ni con ocasión de la primera declaración anual de rentas tras producirse dicha circunstancia, ni hubiera podido ser detectado durante la tramitación de esta primera declaración anual de rentas por la entidad gestora, una vez constatado por ésta, procederá a la regularización del derecho por el periodo que corresponda por incumplimiento de los requisitos, así como al inicio del correspondiente procedimiento sancionador por no comunicar la concurrencia de una causa de suspensión del derecho en el momento de producirse.

9. La entidad gestora cotizará por la contingencia de jubilación durante la percepción del subsidio por desempleo para trabajadores mayores de cincuenta y dos años.

Las cotizaciones efectuadas conforme a lo previsto en el párrafo anterior tendrán efecto para el cálculo de la base reguladora de la pensión de jubilación y porcentaje aplicable a aquella en cualquiera de sus modalidades, así como para completar el tiempo necesario para el acceso a la jubilación anticipada. En ningún caso dichas cotizaciones tendrán validez y eficacia jurídica para acreditar el período mínimo de cotización exigido en el artículo 205.1.b), que, de conformidad con lo dispuesto en el apartado 1, ha debido quedar acreditado en la fecha de solicitud del subsidio regulado en este artículo.

A efectos de determinar la cotización se tomará como base de cotización el 125 por cien de la base mínima de cotización en el Régimen General de la Seguridad Social, vigente en cada momento.

En caso de percibir el complemento de apoyo al empleo, la base por la que deberá cotizarse se reducirá en proporción a la jornada trabajada.

El Gobierno podrá extender a otros colectivos de trabajadores lo dispuesto en este apartado.

Téngase en cuenta que, si bien esta actualización, establecida por el art. 2.10 del Real Decreto-ley 2/2024, de 21 de mayo, [Ref. BOE-A-2024-10235](#), ha entrado en vigor el 23 de mayo de 2024, conforme a su disposición final 14.1, la disposición transitoria primera del citado Real Decreto-ley establece que, hasta el día 31 de octubre de 2024, continuará siendo de aplicación lo previsto en su redacción anterior:

**"Artículo 280. Cotización durante la percepción del subsidio.**

1. La entidad gestora cotizará por la contingencia de jubilación durante la percepción del subsidio por desempleo para trabajadores mayores de cincuenta y dos años, tomándose como base de cotización el 125 por ciento del tope mínimo de cotización vigente en cada momento.

Las cotizaciones efectuadas conforme a lo previsto en el párrafo anterior tendrán efecto para el cálculo de la base reguladora de la pensión de jubilación y porcentaje aplicable a aquella en cualquiera de sus modalidades, así como para completar el tiempo necesario para el acceso a la jubilación anticipada.

En ningún caso dichas cotizaciones tendrán validez y eficacia jurídica para acreditar el período mínimo de cotización exigido en el artículo 205.1.b), que, de conformidad con lo dispuesto en el artículo 274.4 ha debido quedar acreditado en el momento de la solicitud del subsidio por desempleo para mayores de cincuenta y dos años.

2. El Gobierno podrá extender a otros colectivos de trabajadores lo dispuesto en el apartado 1."

## CAPÍTULO IV

## Régimen de las prestaciones

**Artículo 281.** *Automaticidad del derecho a las prestaciones.*

La entidad gestora competente pagará las prestaciones por desempleo en los supuestos de incumplimiento de las obligaciones de afiliación, alta y de cotización, sin perjuicio de las acciones que pueda adoptar contra la empresa infractora y la responsabilidad que corresponda a esta por las prestaciones abonadas.

**Artículo 282.** *Incompatibilidades.*

1. La prestación y el subsidio por desempleo serán incompatibles con el trabajo por cuenta propia aunque su realización no implique la inclusión obligatoria en alguno de los regímenes de la Seguridad Social o en alguna mutualidad de previsión social alternativa al Régimen Especial de la Seguridad Social de los Trabajadores por Cuenta Propia o Autónomos.

Con carácter general, la prestación y el subsidio por desempleo, serán incompatibles con la obtención de prestaciones contributivas de carácter económico de la Seguridad Social, salvo que éstas hubieran sido compatibles con el trabajo que originó la prestación o el subsidio.

2. La prestación por desempleo será incompatible con el trabajo por cuenta ajena, excepto cuando éste se realice a tiempo parcial y se haya solicitado la compatibilidad por el trabajador, en cuyo caso se deducirá del importe de la prestación, la parte proporcional al tiempo trabajado. Si la compatibilidad se solicita dentro de los quince días hábiles siguientes a la fecha de inicio de la relación laboral, se aplicará desde dicha fecha. En caso contrario se aplicará desde la fecha de la solicitud, siempre que ésta se presente antes de que transcurran doce meses desde la fecha de inicio de la relación laboral.

La deducción a que se refiere el párrafo anterior se efectuará además de cuando el trabajador esté percibiendo la prestación por desempleo como consecuencia de la pérdida de un trabajo a tiempo completo o parcial y obtenga un nuevo trabajo a tiempo parcial, cuando tenga varios contratos a tiempo parcial y pierda uno de ellos.

3. Para quienes accedan al subsidio por desempleo manteniendo uno o varios contratos a tiempo parcial así como para quienes siendo beneficiarios del mismo inicien una relación laboral a tiempo completo o parcial, el subsidio se compatibilizará como complemento de apoyo al empleo conforme a lo previsto en este artículo.

La cuantía del complemento de apoyo al empleo se determinará, cada trimestre, en función de la jornada pactada al inicio de la compatibilización y del trimestre en que se encuentre en cada momento el perceptor del complemento de apoyo respecto al inicio del subsidio conforme a la siguiente tabla:

Trimestre en que se encuentre el perceptor respecto al inicio del subsidio	CAE. Empleo a tiempo completo (% IPREM)	CAE. Empleo a tiempo parcial >= 75 % de la jornada (% IPREM)	CAE. Empleo a tiempo parcial <75 % y >=50 % de la jornada (% IPREM)	CAE. Empleo a tiempo parcial <50 % de la jornada (% IPREM)
En el 1 trimestre.	80	75	70	60
En el 2 trimestre.	60	50	45	40
En el 3 trimestre.	40	35	30	25
En el 4 trimestre.	30	25	20	15
En el 5 trimestre y siguientes.	20	15	10	5

Las situaciones de pluriempleo y modificaciones de jornada sobrevenidas tras la determinación de la cuantía del complemento de apoyo al empleo no producirán ningún efecto sobre la misma.

El complemento de apoyo al empleo se percibirá mientras se mantenga la relación laboral que lo originó. Durante su percepción, con independencia del porcentaje aplicado, se consumirán tantos días de la duración del subsidio como los días percibidos en concepto de complemento de apoyo al empleo.

Su duración máxima será de ciento ochenta días, que podrán percibirse en uno o sucesivos periodos de compatibilidad, con el límite del número de días que restasen por

percibir de la duración máxima del subsidio reconocido. Llegado al límite anterior o agotada la duración máxima del subsidio, este quedará suspendido por realización de un trabajo por cuenta ajena y sujeto a las condiciones generales de reanudación por esta causa o extinguido por agotamiento, respectivamente.

La extinción o suspensión de la relación laboral, o la interrupción de la actividad fija discontinua que haya originado el complemento de apoyo al empleo, deberá ser comunicada a la entidad gestora por el beneficiario, en el plazo de los quince días hábiles siguientes, e implicará la suspensión del subsidio, que podrá reanudarse sin compatibilidad previa solicitud del interesado siempre que acredite situación legal de desempleo e inscripción como demandante de empleo y que cumpla los requisitos de carencia de rentas o de responsabilidades familiares.

No obstante, si en la fecha de extinción o suspensión de dicha relación laboral, o de interrupción de la actividad, se mantuviera otra, se podrá seguir percibiendo el complemento de apoyo al empleo según lo regulado en este apartado, previo ajuste de su cuantía considerando la jornada ordinaria de trabajo pactada y el trimestre en que se encuentre el subsidio en el momento de surtir efectos la variación.

No se podrá compatibilizar el subsidio con el desempeño de un empleo por cuenta ajena cuando la contratación sea efectuada por:

- a) Empresas que tengan autorizado expediente de regulación de empleo en el momento de la contratación.
- b) Empresas en las que el desempleado beneficiario del subsidio haya trabajado en los últimos doce meses anteriores.

Tampoco se aplicará la compatibilidad prevista en este apartado respecto de las relaciones laborales suspendidas en virtud de expediente de regulación de empleo o del Mecanismo RED, ni cuando se trate de contrataciones que afecten al cónyuge, ascendientes, descendientes y demás parientes por consanguinidad o afinidad, o en su caso por adopción, hasta el segundo grado inclusive, del empresario o de quienes ostenten cargos de dirección o sean miembros de los órganos de administración de las entidades o de las empresas que revistan la forma jurídica de sociedad, así como las que se produzcan con estos últimos.

4. La prestación y el subsidio serán compatibles con la percepción de cualquier tipo de rentas mínimas, salarios sociales o ayudas análogas de asistencia social concedidas por cualquier Administración Pública, y con la percepción de las prestaciones económicas no contributivas de la Seguridad Social, excepto la de jubilación.

5. La prestación y el subsidio serán compatibles con la realización de prácticas formativas, prácticas académicas externas incluidas en programas de formación profesional o programas de formación en el trabajo.

6. Las prestaciones y el subsidio por desempleo regulados en el título III y en las disposiciones adicionales quincuagésima séptima y quincuagésima octava, son incompatibles con las medidas de protección social previstas en la disposición adicional cuadragésima primera y cuadragésima sexta de la misma, dirigidas, respectivamente, a las personas trabajadoras afectadas por el Mecanismo RED y por expedientes de regulación temporal de empleo autorizados con base en lo previsto en el artículo 47.5 y 6 del texto refundido de la Ley del Estatuto de los Trabajadores.

7. Cuando así lo establezca algún programa de fomento al empleo destinado a colectivos con dificultad de inserción en el mercado de trabajo, se podrá compatibilizar la percepción de la prestación contributiva por desempleo pendiente de percibir con el trabajo por cuenta propia, en cuyo caso la entidad gestora podrá abonar al trabajador el importe mensual de la prestación en la cuantía y duración que se determinen, sin incluir la cotización a la Seguridad Social.

Téngase en cuenta que, si bien esta actualización, establecida por el art. 2.11 del Real Decreto-ley 2/2024, de 21 de mayo, [Ref. BOE-A-2024-10235](#), ha entrado en vigor el 23 de mayo de 2024, conforme a su disposición final 14.1, la disposición transitoria primera del citado Real



Decreto-ley establece que, hasta el día 31 de octubre de 2024, continuará siendo de aplicación lo previsto en su redacción anterior, salvo lo relativo al apartado 5:

"1. La prestación y el subsidio por desempleo serán incompatibles con el trabajo por cuenta propia, aunque su realización no implique la inclusión obligatoria en alguno de los regímenes de la Seguridad Social, o con el trabajo por cuenta ajena, excepto cuando este se realice a tiempo parcial, en cuyo caso se deducirá del importe de la prestación o subsidio la parte proporcional al tiempo trabajado.

La deducción en el importe de la prestación o subsidio a que se refiere el párrafo anterior se efectuará tanto cuando el trabajador esté percibiendo la prestación o el subsidio por desempleo como consecuencia de la pérdida de un trabajo a tiempo completo o parcial y obtenga un nuevo trabajo a tiempo parcial, como cuando tenga dos contratos a tiempo parcial y pierda uno de ellos.

2. La prestación y el subsidio por desempleo serán, asimismo, incompatibles con la obtención de prestaciones de carácter económico de la Seguridad Social, salvo que estas hubieran sido compatibles con el trabajo que originó la prestación o el subsidio.

La prestación y el subsidio serán compatibles con la percepción de cualquier tipo de rentas mínimas, salarios sociales o ayudas análogas de asistencia social concedidas por cualquier Administración Pública, sin perjuicio de su cómputo a efectos del cumplimiento de los requisitos de carencia de rentas o de existencia de responsabilidades familiares de acuerdo con lo establecido en el artículo 275.

3. Como excepción a lo dispuesto en el apartado 1, cuando así lo establezca algún programa de fomento al empleo destinado a colectivos con mayor dificultad de inserción en el mercado de trabajo, se podrá compatibilizar la percepción de la prestación por desempleo o del subsidio por desempleo pendientes de percibir con el trabajo por cuenta ajena, en cuyo caso la entidad gestora podrá abonar al trabajador el importe mensual de las prestaciones en la cuantía y duración que se determinen, sin incluir la cotización a la Seguridad Social.

En el supuesto previsto en el párrafo anterior, durante el período de percepción de las prestaciones el empresario deberá abonar al trabajador la diferencia entre la prestación o subsidio por desempleo y el salario que le corresponda, siendo, asimismo, responsable de cotizar a la Seguridad Social por el total del salario indicado, incluido el importe de la prestación o subsidio.

Asimismo, con el fin de hacer efectivo el derecho a la formación de trabajadores ocupados así como de incrementar las posibilidades de empleo de los trabajadores desempleados, se determinarán programas que permitan a las empresas sustituir a los trabajadores en formación por otros trabajadores desempleados beneficiarios de prestaciones por desempleo. En este caso, los trabajadores podrán compatibilizar las prestaciones con el trabajo a que se refiere este apartado.

4. Cuando así lo establezca algún programa de fomento al empleo destinado a colectivos con mayor dificultad de inserción en el mercado de trabajo, se podrá compatibilizar la percepción de la prestación por desempleo pendiente de percibir con el trabajo por cuenta propia, en cuyo caso la entidad gestora podrá abonar al trabajador el importe mensual de la prestación en la cuantía y duración que se determinen, sin incluir la cotización a la Seguridad Social."

### **Artículo 283.** *Prestación por desempleo e incapacidad temporal.*

1. Cuando el trabajador se encuentre en situación de incapacidad temporal derivada de contingencias comunes y durante la misma se extinga su contrato, seguirá percibiendo la prestación por incapacidad temporal en cuantía igual a la prestación por desempleo hasta que se extinga dicha situación, pasando entonces a la situación legal de desempleo en el supuesto de que la extinción se haya producido por alguna de las causas previstas en el artículo 267.1 y a percibir, si reúne los requisitos necesarios, la prestación por desempleo contributivo que le corresponda de haberse iniciado la percepción de la misma en la fecha de extinción del contrato de trabajo, o el subsidio por desempleo. En tal caso, se descontará del período de percepción de la prestación por desempleo, como ya consumido, el tiempo que hubiera permanecido en la situación de incapacidad temporal a partir de la fecha de la extinción del contrato de trabajo.

La entidad gestora de las prestaciones por desempleo efectuará las cotizaciones a la Seguridad Social conforme a lo previsto en el artículo 265.1.a) 2.º, asumiendo en este caso

la aportación que corresponde al trabajador en su totalidad por todo el período que se descuenta como consumido, incluso cuando no se haya solicitado la prestación por desempleo y sin solución de continuidad se pase a una situación de incapacidad permanente o jubilación, o se produzca el fallecimiento del trabajador que dé derecho a prestaciones de muerte y supervivencia.

Cuando el trabajador se encuentre en situación de incapacidad temporal derivada de contingencias profesionales y durante la misma se extinga su contrato de trabajo, seguirá percibiendo la prestación por incapacidad temporal, en cuantía igual a la que tuviera reconocida, hasta que se extinga dicha situación, pasando entonces, en su caso, a la situación legal de desempleo en el supuesto de que la extinción se haya producido por alguna de las causas previstas en el artículo 267.1, y a percibir, si reúne los requisitos necesarios, la correspondiente prestación por desempleo sin que, en este caso, proceda descontar del período de percepción de la misma el tiempo que hubiera permanecido en situación de incapacidad temporal tras la extinción del contrato, o el subsidio por desempleo.

2. Cuando el trabajador esté percibiendo la prestación de desempleo total y pase a la situación de incapacidad temporal que constituya recaída de un proceso anterior iniciado durante la vigencia de un contrato de trabajo, percibirá la prestación por esta contingencia en cuantía igual a la prestación por desempleo. En este caso, y en el supuesto de que el trabajador continuase en situación de incapacidad temporal una vez finalizado el período de duración establecido inicialmente para la prestación por desempleo, seguirá percibiendo la prestación por incapacidad temporal en la misma cuantía en la que la venía percibiendo.

Cuando el trabajador esté percibiendo la prestación de desempleo total y pase a la situación de incapacidad temporal que no constituya recaída de un proceso anterior iniciado durante la vigencia de un contrato de trabajo, percibirá la prestación por esta contingencia en cuantía igual a la prestación por desempleo. En este caso, y en el supuesto de que el trabajador continuase en situación de incapacidad temporal una vez finalizado el período de duración establecido inicialmente para la prestación por desempleo, seguirá percibiendo la prestación por incapacidad temporal en cuantía igual al 80 por ciento del indicador público de rentas de efectos múltiples mensual.

El período de percepción de la prestación por desempleo no se ampliará por la circunstancia de que el trabajador pase a la situación de incapacidad temporal. Durante dicha situación, la entidad gestora de las prestaciones por desempleo continuará satisfaciendo las cotizaciones a la Seguridad Social conforme a lo previsto en el artículo 265.1.a).2.º.

3. Lo establecido en los apartados anteriores será de aplicación a los trabajadores fijos discontinuos durante los periodos de inactividad productiva.

Téngase en cuenta que, si bien esta actualización por la que se añade el apartado 3, establecida por el art. 2.12 del Real Decreto-ley 2/2024, de 21 de mayo, [Ref. BOE-A-2024-10235](#), ha entrado en vigor el 23 de mayo de 2024, conforme a su disposición final 14.1, la disposición transitoria primera del citado Real Decreto-ley establece que, hasta el día 31 de octubre de 2024, continuará siendo de aplicación lo previsto en su redacción anterior.

#### **Artículo 284.** *Prestación por desempleo y nacimiento y cuidado de menor.*

1. Cuando el trabajador se encuentre en situación de nacimiento, adopción, guarda con fines de adopción o acogimiento y durante las mismas pase a estar incluido en alguno de los supuestos previstos en el artículo 267.1 seguirá percibiendo la correspondiente prestación hasta que se extingan dichas situaciones, pasando entonces a la situación legal de desempleo y a percibir, si reúne los requisitos necesarios, la prestación por desempleo. En este caso no se descontará del período de percepción de la prestación por desempleo de nivel contributivo el tiempo que hubiera permanecido en situación de nacimiento, adopción, guarda con fines de adopción o acogimiento.

2. Cuando el trabajador esté percibiendo la prestación por desempleo total y pase a la situación de nacimiento, adopción, guarda con fines de adopción o acogimiento percibirá la prestación por estas últimas contingencias en la cuantía que corresponda.

En este supuesto se le suspenderá la prestación por desempleo y la cotización a la Seguridad Social prevista en el artículo 265.1.a).2.º y pasará a percibir la prestación correspondiente a su situación, gestionada directamente por su entidad gestora. Una vez extinguida esta, se reanudará la prestación por desempleo, en los términos recogidos en el artículo 271.4.b) por la duración que restaba por percibir y la cuantía que correspondía en el momento de la suspensión.

Téngase en cuenta que, si bien esta actualización, establecida por el art. 2.13 del Real Decreto-ley 2/2024, de 21 de mayo, [Ref. BOE-A-2024-10235](#), ha entrado en vigor el 23 de mayo de 2024, conforme a su disposición final 14.1, la disposición transitoria primera del citado Real Decreto-ley establece que, hasta el día 31 de octubre de 2024, continuará siendo de aplicación lo previsto en su redacción anterior:

**"Artículo 284. Prestación por desempleo, maternidad y paternidad.**

1. Cuando el trabajador se encuentre en situación de maternidad o de paternidad y durante las mismas se extinga su contrato por alguna de las causas previstas en el artículo 267.1, seguirá percibiendo la prestación por maternidad o por paternidad hasta que se extingan dichas situaciones, pasando entonces a la situación legal de desempleo y a percibir, si reúne los requisitos necesarios, la correspondiente prestación. En este caso no se descontará del período de percepción de la prestación por desempleo de nivel contributivo el tiempo que hubiera permanecido en situación de maternidad o de paternidad.

2. Cuando el trabajador esté percibiendo la prestación por desempleo total y pase a la situación de maternidad o de paternidad, percibirá la prestación por estas últimas contingencias en la cuantía que corresponda.

Si el trabajador pasa a la situación de maternidad o de paternidad, se le suspenderá la prestación por desempleo y la cotización a la Seguridad Social prevista en el artículo 265.1.a).2.º y pasará a percibir la prestación por maternidad o por paternidad, gestionada directamente por su entidad gestora. Una vez extinguida la prestación por maternidad o por paternidad, se reanudará la prestación por desempleo, en los términos recogidos en el artículo 271.4.b), por la duración que restaba por percibir y la cuantía que correspondía en el momento de la suspensión."

**Artículo 285. Subsidio por desempleo de mayores de 52 años y jubilación.**

Cuando el trabajador perciba el subsidio por desempleo previsto en el artículo 274.4 y alcance la edad ordinaria que le permita acceder a la pensión contributiva de jubilación, los efectos económicos de la citada pensión se retrotraerán a la fecha de efectos de la extinción del subsidio por alcanzar dicha edad. Para ello será necesario que la solicitud de la jubilación se produzca en el plazo de los tres meses siguientes a la resolución firme de extinción. En otro caso, tendrá una retroactividad máxima de tres meses desde la solicitud.

## CAPÍTULO V

### Disposiciones especiales aplicables a determinados colectivos

#### **Sección 1.ª Trabajadores incluidos en el sistema especial para trabajadores por cuenta ajena agrarios**

**Artículo 286. Normas aplicables.**

1. Los trabajadores incluidos en el Sistema Especial para Trabajadores por Cuenta Ajena Agrarios están obligados a cotizar por la contingencia de desempleo y tienen derecho a la protección por desempleo conforme a lo establecido con carácter general en este título, con las especialidades establecidas en esta sección.

No cotizarán por la contingencia de desempleo, ni tendrán derecho a las prestaciones por desempleo por los periodos de actividad correspondientes, el cónyuge, los descendientes, ascendientes y demás parientes, por consanguinidad o afinidad hasta el segundo grado inclusive y, en su caso, por adopción, del titular de la explotación agraria en

la que trabajen siempre que convivan con este, salvo que se demuestre su condición de asalariados.

2. La cotización a la Seguridad Social durante la percepción de las prestaciones se registrará por lo dispuesto en el artículo 289.

Téngase en cuenta que, si bien esta actualización del apartado 1, establecida por el art. 2.14 del Real Decreto-ley 2/2024, de 21 de mayo, [Ref. BOE-A-2024-10235](#), ha entrado en vigor el 23 de mayo de 2024, conforme a su disposición final 14.1, la disposición transitoria primera del citado Real Decreto-ley establece que, hasta el día 31 de octubre de 2024, continuará siendo de aplicación lo previsto en su redacción anterior:

"1. Los trabajadores incluidos en el Sistema Especial para Trabajadores por Cuenta Ajena Agrarios tendrán derecho a la protección por desempleo en los siguientes términos:

a) La protección por desempleo de los trabajadores por cuenta ajena agrarios fijos y fijos discontinuos se aplicará conforme a lo establecido con carácter general en este título así como específicamente en el apartado 1.a). 1.ª del artículo siguiente.

b) La protección por desempleo de los trabajadores por cuenta ajena agrarios eventuales se aplicará conforme a lo establecido específicamente en el artículo siguiente y con carácter general en esta sección.

c) La protección por desempleo específica de los trabajadores por cuenta ajena agrarios eventuales residentes en las Comunidades Autónomas de Andalucía y Extremadura se registrará por lo dispuesto en el artículo 288."

#### **Artículo 287.** *Protección por desempleo de los trabajadores agrarios eventuales.*

1. Para tener derecho a las prestaciones por desempleo reguladas en este título, los trabajadores por cuenta ajena eventuales agrarios deberán reunir los requisitos establecidos en el artículo 266. Sin embargo, si de forma inmediatamente anterior figuraron de alta en Seguridad Social como trabajadores autónomos o por cuenta propia, el período mínimo de cotización necesario para el acceso a la prestación por desempleo será de setecientos veinte días, aplicándose, a partir de ese período, la escala prevista en el artículo 269.1.

2. Lo previsto en el apartado anterior se aplicará con independencia de que el trabajo en el que se acredite situación legal de desempleo sea o no eventual agrario, si el mayor número de cotizaciones al desempleo acreditadas corresponden a dicho trabajo eventual agrario.

3. Las cotizaciones por jornadas reales que hayan sido computadas para el reconocimiento de las prestaciones por desempleo de carácter general o del subsidio establecido en el artículo 274.1.b) no podrán computarse para el reconocimiento del subsidio por desempleo en favor de los trabajadores agrarios eventuales establecido en el Real Decreto 5/1997, de 10 de enero, ni para el reconocimiento de la renta agraria regulada en el Real Decreto 426/2003, de 11 de abril; y las computadas para reconocer el citado subsidio o la renta agraria, no podrán computarse para obtener prestaciones por desempleo de carácter general.

4. Si el trabajador eventual agrario reúne los requisitos para obtener la protección por desempleo de nivel contributivo o asistencial regulada en este título, así como para acceder al subsidio por desempleo establecido en el Real Decreto 5/1997, de 10 de enero, o la renta agraria, regulada en el Real Decreto 426/2003, de 11 de abril, podrá optar por uno de los dos derechos, aplicándose la regla siguiente:

Si solicita el subsidio por desempleo regulado en el Real Decreto 5/1997, de 10 de enero, o la renta agraria establecida en el Real Decreto 426/2003, de 11 de abril, todas las jornadas reales cubiertas en el Sistema Especial para Trabajadores por Cuenta Ajena Agrarios, cualquiera que sea su número, se tendrán en cuenta para acreditar los requisitos establecidos, respectivamente, en los artículos 2.1.c) y 2.1.d) de los citados reales decretos. Las cotizaciones por desempleo anteriores a la fecha del reconocimiento de dicho subsidio o renta agraria, que no se hayan computado para la obtención de tales derechos, podrán

computarse para el reconocimiento de un derecho posterior, de nivel contributivo o asistencial.

Téngase en cuenta que, si bien esta actualización, establecida por el art. 2.15 del Real Decreto-ley 2/2024, de 21 de mayo, [Ref. BOE-A-2024-10235](#), ha entrado en vigor el 23 de mayo de 2024, conforme a su disposición final 14.1, la disposición transitoria primera del citado Real Decreto-ley establece que, hasta el día 31 de octubre de 2024, continuará siendo de aplicación lo previsto en su redacción anterior:

"1. Será obligatoria la cotización por desempleo de los trabajadores por cuenta ajena agrarios eventuales con las peculiaridades siguientes:

a) Para tener derecho a las prestaciones por desempleo deberán reunir los requisitos establecidos en el artículo 266, con las especialidades siguientes:

1.<sup>a</sup> No cotizarán por la contingencia de desempleo, ni tendrán derecho a las prestaciones por desempleo por los períodos de actividad correspondientes, el cónyuge, los descendientes, ascendientes y demás parientes, por consanguinidad o afinidad hasta el segundo grado inclusive y, en su caso, por adopción, del titular de la explotación agraria en la que trabajen siempre que convivan con este, salvo que se demuestre su condición de asalariados.

2.<sup>a</sup> La duración de la prestación por desempleo estará en función de los períodos de ocupación cotizada en los seis años anteriores a la situación legal de desempleo o al momento en que cesó la obligación de cotizar con arreglo a la siguiente escala:

Período de cotización – En días	Período de prestación – En días
Desde 360 hasta 539	120
Desde 540 hasta 719	180
Desde 720 hasta 899	240
Desde 900 hasta 1.079	300
Desde 1.080 hasta 1.259	360
Desde 1.260 hasta 1.439	420
Desde 1.440 hasta 1.619	480
Desde 1.620 hasta 1.799	540
Desde 1.800 hasta 1.979	600
Desde 1.980 hasta 2.159	660
Desde 2.160	720

Si el trabajador eventual agrario de forma inmediatamente anterior figuró de alta en Seguridad Social como trabajador autónomo o por cuenta propia, el período mínimo de cotización necesario para el acceso a la prestación por desempleo será de setecientos veinte días, aplicándose la escala anterior a partir de ese período.

b) No será de aplicación a estos trabajadores la protección por desempleo de nivel asistencial, establecida en el artículo 274.

2. En todos los aspectos no contemplados expresamente en el apartado 1 será de aplicación lo establecido con carácter general en este título.

3. El Gobierno podrá establecer limitaciones en el acceso a la protección por desempleo de determinados colectivos; exigir una declaración de actividad previa al pago de las prestaciones; modificar la escala que fija la duración de la prestación contributiva; y extender la protección asistencial a los trabajadores, en función de la tasa de desempleo y la situación financiera del sistema.

4. Los períodos de ocupación cotizada en actividades sujetas al Sistema Especial para Trabajadores por Cuenta Ajena Agrarios como trabajador agrícola fijo o a otros regímenes que tengan previsto cotizar por la contingencia de desempleo y los períodos de ocupación cotizada como eventual agrario se computarán recíprocamente para la obtención de prestaciones de nivel contributivo. En este caso, si se acredita que el mayor período no corresponde a un período de ocupación cotizada como eventual agrario, las prestaciones por desempleo y, en su caso, los subsidios por agotamiento se otorgarán conforme a lo establecido con carácter general en este título; en otro caso, se aplicarán las normas especiales de protección previstas en este artículo, todo ello, con independencia de que la situación legal de desempleo se produzca por el cese en un trabajo eventual agrario, o no.



No cabrá el cómputo recíproco de cotizaciones previsto en el párrafo anterior para acceder al subsidio por desempleo establecido en el artículo 274.3; por ello, las jornadas reales cubiertas en el Sistema Especial para Trabajadores por Cuenta Ajena Agrarios como eventual agrario no se computarán para obtener dicho subsidio, pero servirán para obtener un futuro derecho a la prestación por desempleo de nivel contributivo, o, en su caso, al subsidio por desempleo establecido en el Real Decreto 5/1997, de 10 de enero, siempre que se cumplan los requisitos exigidos en cada caso.

5. Las cotizaciones por jornadas reales que hayan sido computadas para el reconocimiento de las prestaciones por desempleo de carácter general no podrán computarse para el reconocimiento del subsidio por desempleo en favor de los trabajadores agrarios eventuales establecido en el Real Decreto 5/1997, de 10 de enero, y las computadas para reconocer el citado subsidio no podrán computarse para obtener prestaciones por desempleo de carácter general.

6. Si el trabajador eventual agrario reúne los requisitos para obtener la prestación por desempleo de nivel contributivo regulada en el apartado 1.a) de este artículo y el subsidio por desempleo establecido en el Real Decreto 5/1997, de 10 de enero, podrá optar por uno de los dos derechos, aplicándose las reglas siguientes:

a) Si solicita el subsidio por desempleo establecido en el Real Decreto 5/1997, todas las jornadas reales cubiertas en el Sistema Especial para Trabajadores por Cuenta Ajena Agrarios, cualquiera que sea su número, se tendrán en cuenta para acreditar el requisito establecido en el artículo 2.1.c) del citado real decreto. En el caso de existir cotizaciones por desempleo a otros regímenes de Seguridad Social no computadas para obtener dicho subsidio, las mismas servirán para obtener una prestación o subsidio por desempleo posterior, conforme a lo establecido en este título.

b) Si se solicita la prestación por desempleo de nivel contributivo regulada en el apartado 1.a) de este artículo a efectos de determinar el período de ocupación cotizada, se computarán todas las jornadas reales cotizadas en el Sistema Especial para Trabajadores por Cuenta Ajena Agrarios, así como el resto de cotizaciones por desempleo efectuadas en otros regímenes de Seguridad Social, siempre que no hayan sido computados para obtener una prestación o subsidio anterior, y que se hayan efectuado dentro de los seis años anteriores a la situación legal de desempleo o al momento en que cesó la obligación legal de cotizar, siendo de aplicación, en su caso, lo establecido en el párrafo anterior, así como lo previsto en el apartado 4 de este artículo."

**Artículo 288.** *Protección por desempleo de los trabajadores agrarios eventuales residentes en Andalucía y Extremadura.*

1. Los trabajadores por cuenta ajena eventuales agrarios, incluidos en el Sistema Especial para Trabajadores por Cuenta Ajena Agrarios y residentes en las Comunidades Autónomas de Andalucía y Extremadura, tendrán derecho a la protección regulada en el artículo anterior.

2. Asimismo tendrán derecho al subsidio por desempleo regulado por el Real Decreto 5/1997, de 10 de enero, por el que se regula el subsidio por desempleo en favor de los trabajadores eventuales incluidos en el Régimen Especial Agrario de la Seguridad Social, y por el apartado siguiente o bien a la renta agraria regulada por el Real Decreto 426/2003, de 11 de abril, por el que se regula la renta agraria para los trabajadores eventuales incluidos en el Régimen Especial Agrario de la Seguridad Social residentes en las Comunidades Autónomas de Andalucía y Extremadura, cuando en el momento de producirse su situación de desempleo acrediten su condición de trabajadores eventuales agrarios y reúnan los requisitos exigidos en dichas normas, con las particularidades que se señalan a continuación:

a) Las referencias al Régimen Especial Agrario de la Seguridad Social y al censo de dicho régimen se entenderán hechas al Régimen General de la Seguridad Social y a la inclusión en el Sistema Especial para Trabajadores por Cuenta Ajena Agrarios.

b) Las referencias a las jornadas reales cotizadas se entenderán hechas al número efectivo de jornadas reales trabajadas mientras el trabajador permanece incluido en el Sistema Especial para Trabajadores por Cuenta Ajena Agrarios. Para computar dichas



jornadas, si se mantiene el alta y la cotización en su modalidad mensual, en un mes completo se computarán veintitrés jornadas reales trabajadas y por periodos en alta y cotizados inferiores al mes se aplicará esa equivalencia para determinar las jornadas reales trabajadas que correspondan.

c) La entidad gestora abonará directamente a la Tesorería General de la Seguridad Social la cotización al Régimen General de la Seguridad Social dentro del Sistema Especial para Trabajadores por Cuenta Ajena Agrarios durante el período de percepción del subsidio agrario o de la renta agraria, aplicando al tope mínimo de cotización vigente en cada momento el tipo de cotización que corresponda a los periodos de inactividad.

3. Solo podrán ser beneficiarios del subsidio por desempleo regulado en el Real Decreto 5/1997, de 10 de enero, aquellos desempleados que, reuniendo los requisitos exigidos en el mismo, hayan sido beneficiarios de dicho subsidio en alguno de los tres años naturales inmediatamente anteriores a la fecha de solicitud del mismo.

Las personas trabajadoras en la fecha de solicitud del subsidio deberán suscribir un acuerdo de actividad en los términos a que se refiere el artículo 3 de la Ley 3/2023, de 28 de febrero, de Empleo.

**Artículo 289.** *Cotización durante la percepción de las prestaciones.*

1. La cotización a la Seguridad Social durante la percepción de la prestación por desempleo de nivel contributivo o del subsidio por desempleo de nivel asistencial se abonará por la entidad gestora directamente a la Tesorería General de la Seguridad Social, en los términos establecidos en este artículo.

2. Durante la percepción de la prestación por desempleo de nivel contributivo, la base de cotización a la Seguridad Social de aquellos trabajadores por los que exista obligación legal de cotizar será la establecida, con carácter general, en la correspondiente Ley de Presupuestos Generales del Estado tanto en los supuestos de extinción de la relación laboral como en los de suspensión de esta y de reducción de jornada, calculada en función de las bases correspondientes a los períodos de actividad.

El tipo de cotización será el correspondiente a los períodos de inactividad, a que se refiere el artículo 255.3.

Durante la percepción de la prestación por desempleo, el 73,50 por ciento de la aportación del trabajador a la Seguridad Social correrá a cargo de la entidad gestora, siendo el 26,50 por ciento restante a cargo del trabajador y descontándose de la cuantía de la prestación.

3. Durante la percepción del subsidio por desempleo del artículo 274, la base de cotización a la Seguridad Social será el tope mínimo de cotización vigente en cada momento en el Régimen General.

El tipo de cotización será el correspondiente a los períodos de inactividad y se cotizará exclusivamente por la contingencia de jubilación en los casos en los que así venga establecido en el artículo 280, aplicando a la cuota el coeficiente reductor que se determine por el Ministerio de Empleo y Seguridad Social.

Durante la percepción de los subsidios por desempleo en los que le corresponda cotizar por jubilación, la entidad gestora tendrá a su cargo la parte de cotización que se establezca, por los días que se perciban de subsidio, conforme a la base y el tipo indicados en el párrafo anterior, correspondiendo el resto de la cotización al trabajador, que será descontado de la cuantía del subsidio y se abonará a la Tesorería General de la Seguridad Social, en su totalidad, por la entidad gestora.

4. Durante los períodos en los que la entidad gestora esté obligada a cotizar, los beneficiarios a los que se haya reconocido el derecho a la percepción de la prestación o de los subsidios por desempleo o de la renta agraria, en los términos establecidos en los artículos anteriores, deberán permanecer en el Sistema Especial para Trabajadores por Cuenta Ajena Agrarios.

5. En el caso de los trabajadores agrarios eventuales cuando para la obtención de la prestación se hayan computado cotizaciones efectuadas a distintos regímenes o sistemas de la Seguridad Social, la cotización a la Seguridad Social durante la percepción de las

prestaciones se efectuará al régimen o sistema en el que se acredite un mayor período cotizado.

### **Sección 2.<sup>a</sup> Otros colectivos**

**Artículo 290.** *Trabajadores contratados para la formación y aprendizaje.*

1. La cotización por la contingencia de desempleo en el contrato para la formación y el aprendizaje se efectuará por la cuota fija resultante de aplicar a la base mínima correspondiente a las contingencias de accidentes de trabajo y enfermedades profesionales el mismo tipo de cotización y distribución entre empresario y trabajador establecidos para el contrato en prácticas.

2. Para determinar la base reguladora y la cuantía de la prestación por desempleo se aplicará lo establecido en el artículo 270 de esta ley.

**Artículo 291.** *Trabajadores del Régimen Especial de la Seguridad Social de los Trabajadores del Mar.*

Sin perjuicio de lo establecido en el artículo 19 de esta ley, a las bases de cotización para desempleo en el Régimen Especial de la Seguridad Social de los Trabajadores del Mar les será también de aplicación lo dispuesto en el artículo 11 de la Ley 47/2015, de 21 de octubre, reguladora de la protección social de las personas trabajadoras del sector marítimo-pesquero.

**Artículo 292.** *Militares profesionales de tropa y marinería.*

1. Los militares profesionales de tropa y marinería que mantienen una relación de servicios de carácter temporal se encontrarán en situación legal de desempleo, a efectos de la protección correspondiente, cuando finalice el compromiso que tengan suscrito o se resuelva el mismo por causas independientes de su voluntad.

2. La prestación o el subsidio por desempleo serán compatibles con la asignación de reservista de especial disponibilidad. No obstante, el importe de esa asignación se computará como renta a efectos del subsidio por desempleo en los términos indicados en el artículo 275.2.

3. Los militares profesionales de tropa y marinería que pasen a encontrarse en situación de desempleo, serán objeto de un seguimiento activo e individualizado por parte del Ministerio de Defensa, en colaboración con el Ministerio de Empleo y Seguridad Social, con el objeto de facilitarles una rápida integración en el mercado laboral.

## CAPÍTULO VI

### **Régimen financiero y gestión de las prestaciones**

**Artículo 293.** *Financiación.*

1. La acción protectora regulada en este título se financiará mediante la cotización de empresarios y trabajadores y la aportación del Estado.

2. La cuantía de la aportación del Estado será cada año la fijada en la correspondiente Ley de Presupuestos Generales del Estado.

**Artículo 294.** *Entidad gestora.*

1. Corresponde al Servicio Público de Empleo Estatal gestionar las funciones y servicios derivados de las prestaciones de protección por desempleo y declarar el reconocimiento, suspensión, extinción y reanudación de las prestaciones, sin perjuicio de las atribuciones reconocidas a los órganos competentes de la Administración laboral en materia de sanciones.

2. Las empresas colaborarán con la entidad gestora asumiendo el pago delegado de la prestación por desempleo en los supuestos y en las condiciones que reglamentariamente se determinen.

**Artículo 295.** *Reintegro de pagos indebidos.*

1. Corresponde a la entidad gestora competente declarar y exigir la devolución de las prestaciones indebidamente percibidas por los trabajadores y el reintegro de las prestaciones de cuyo pago sea directamente responsable el empresario.

Transcurrido el respectivo plazo fijado para el reintegro de las prestaciones indebidamente percibidas o de responsabilidad empresarial sin haberse efectuado el mismo, corresponderá a la Tesorería General de la Seguridad Social proceder a su recaudación en vía ejecutiva de conformidad con las normas reguladoras de la gestión recaudatoria de la Seguridad Social, devengándose el recargo y el interés de demora en los términos y condiciones establecidos en esta ley.

2. Para el ejercicio de esta competencia la entidad gestora podrá concertar los servicios que considere convenientes con la Tesorería General de la Seguridad Social o con cualquiera de las administraciones públicas.

3. La entidad gestora podrá conceder la compensación parcial, así como el fraccionamiento de pago para el reintegro de las prestaciones por desempleo indebidamente percibidas, en los términos y condiciones que se establezcan reglamentariamente, a solicitud del sujeto responsable del mismo, que deberá ser presentada con anterioridad al inicio de su recaudación en vía ejecutiva. Tanto la compensación parcial como el fraccionamiento del pago comprenderán el principal de la deuda, así como el recargo que fuera exigible en la fecha de su solicitud. Además, el fraccionamiento del pago devengará intereses, desde el momento de su concesión hasta la fecha de pago, conforme al interés de demora que se encuentre vigente en cada momento durante su duración.

**Artículo 296.** *Pago de las prestaciones.*

1. La entidad gestora deberá dictar resolución motivada, reconociendo o denegando el derecho a las prestaciones por desempleo, en el plazo de los quince días siguientes a la fecha en que se hubiera formulado la solicitud en tiempo y forma.

2. El pago de la prestación será efectuado por la entidad gestora o por la propia empresa, en los supuestos y en las condiciones que reglamentariamente se determinen.

3. Cuando así lo establezca algún programa de fomento del empleo, la entidad gestora podrá abonar de una sola vez el valor actual del importe, total o parcial, de la prestación por desempleo de nivel contributivo a que tenga derecho el trabajador y que esté pendiente por percibir.

Asimismo, podrá abonar a través de pagos parciales el importe de la prestación por desempleo de nivel contributivo a que tenga derecho el trabajador para subvencionar la cotización del mismo a la Seguridad Social.

4. Cuando así lo establezca algún programa de fomento de empleo para facilitar la movilidad geográfica, la entidad gestora podrá abonar el importe de un mes de la duración de las prestaciones por desempleo o de tres meses de la duración del subsidio por desempleo, pendientes por percibir, a los beneficiarios de las mismas para ocupar un empleo que implique cambio de la localidad de residencia.

**Artículo 297.** *Control de las prestaciones.*

1. Corresponde a la entidad gestora controlar el cumplimiento de lo establecido en este título y comprobar las situaciones de fraude que puedan cometerse sin perjuicio de las facultades de los servicios competentes en cuanto a inspección y control en orden a la sanción de las infracciones que pudieran cometerse en la percepción de las prestaciones por desempleo.

2. La entidad gestora podrá exigir a los trabajadores cuya relación laboral se haya extinguido de acuerdo con lo dispuesto en los párrafos 3.º, 4.º y 5.º del artículo 267.1.a), acreditación de haber percibido la indemnización legal correspondiente.

En el caso de que la indemnización no se hubiera percibido, ni se hubiera interpuesto demanda judicial en reclamación de dicha indemnización o de impugnación de la decisión extintiva, o cuando la extinción de la relación laboral no lleve aparejada la obligación de abonar una indemnización al trabajador, se reclamará la actuación de la Inspección de

Trabajo y Seguridad Social a los efectos de comprobar la involuntariedad del cese en la relación laboral.

3. La entidad gestora podrá suspender el abono de las prestaciones por desempleo cuando se aprecien indicios suficientes de fraude en el curso de las investigaciones realizadas por los órganos competentes en materia de lucha contra el fraude.

4. La Administración tributaria colaborará con la entidad gestora de las prestaciones por desempleo, en los términos establecidos en el artículo 95 de la Ley 58/2003, de 17 de diciembre, General Tributaria, facilitándole la información tributaria necesaria para el cumplimiento de sus funciones en materia de gestión y control de las prestaciones y subsidios por desempleo.

## CAPÍTULO VII

### Régimen de obligaciones, infracciones y sanciones

#### **Artículo 298.** *Obligaciones de los empresarios.*

Son obligaciones de los empresarios:

- a) Cotizar por la aportación empresarial a la contingencia de desempleo.
- b) Ingresar las aportaciones propias y las de sus trabajadores en su totalidad, siendo responsables del cumplimiento de la obligación de cotizar.
- c) Proporcionar la documentación e información que reglamentariamente se determinen a efectos del reconocimiento, suspensión, extinción o reanudación del derecho a las prestaciones.
- d) Entregar al trabajador el certificado de empresa, en el tiempo y forma que reglamentariamente se determinen.
- e) Abonar a la entidad gestora competente las prestaciones satisfechas por esta a los trabajadores cuando la empresa hubiese sido declarada responsable de la prestación por haber incumplido sus obligaciones en materia de afiliación, alta o cotización.
- f) Proceder, en su caso, al pago delegado de las prestaciones por desempleo.
- g) Comunicar la readmisión del trabajador despedido en el plazo de cinco días desde que se produzca e ingresar en la entidad gestora competente las prestaciones satisfechas por esta a los trabajadores en los supuestos regulados en el artículo 268.5.
- h) Comunicar, con carácter previo a que se produzcan, las variaciones realizadas en el calendario, o en el horario inicialmente previsto para cada uno de los trabajadores afectados, en los supuestos de aplicación de medidas de suspensión de contratos o de reducción de jornada previstas en el artículo 47 del texto refundido de la Ley del Estatuto de los Trabajadores.

#### **Artículo 299.** *Obligaciones de los trabajadores, solicitantes y beneficiarios de prestaciones por desempleo.*

1. Son obligaciones de los trabajadores y de los solicitantes y beneficiarios de prestaciones por desempleo:

- a) Cotizar por la aportación correspondiente a la contingencia de desempleo.
- b) Proporcionar la documentación e información que reglamentariamente se determinen a efectos del reconocimiento, suspensión, extinción o reanudación del derecho a las prestaciones y comunicar a los servicios públicos de empleo autonómicos y a la entidad gestora, el domicilio y, en su caso, el cambio del domicilio, facilitado a efectos de notificaciones, en el momento en que este se produzca.

Sin perjuicio de lo anterior, cuando no quedara garantizada la recepción de las comunicaciones en el domicilio facilitado por el solicitante o beneficiario de las prestaciones, este estará obligado a proporcionar a los servicios públicos de empleo autonómicos y a la entidad gestora los datos que precisen para que la comunicación se pueda realizar por medios electrónicos.

c) Inscribirse como persona demandante de empleo, mantener la inscripción, suscribir y cumplir las exigencias del acuerdo de actividad en los términos a que se refiere el artículo 3 de la Ley 3/2023, de 28 de febrero.

## § 16 Texto refundido de la Ley General de la Seguridad Social [parcial]

d) Comparecer, cuando haya sido previamente requerido, ante la entidad gestora, los servicios públicos de empleo o las agencias de colocación cuando desarrollen actividades en el ámbito de colaboración con aquellos.

e) Buscar activamente empleo y participar en acciones de mejora de la ocupabilidad que se determinen por los servicios públicos de empleo competentes, en su caso, dentro de un itinerario de inserción.

Las personas beneficiarias de prestaciones acreditarán ante el Servicio Público de Empleo Estatal, el Instituto Social de la Marina y los servicios públicos de empleo autonómicos, cuando sean requeridos para ello, las actuaciones que han efectuado dirigidas a la búsqueda activa de empleo, su reinserción laboral o a la mejora de su ocupabilidad. Esta acreditación se efectuará en la forma en que estos organismos determinen en el marco de la mutua colaboración. La no acreditación tendrá la consideración de incumplimiento del acuerdo de actividad.

f) Participar en los programas de empleo, o en acciones de promoción, formación o reconversión profesionales, que determinen los servicios públicos de empleo, o las agencias de colocación cuando desarrollen actividades en el ámbito de colaboración con aquellos y aceptar la colocación adecuada que le sea ofrecida por los servicios públicos de empleo o por dichas agencias

g) Devolver a los servicios públicos de empleo, o, en su caso, a las agencias de colocación cuando desarrollen actividades en el ámbito de colaboración con aquellos, en el plazo de cinco días, el correspondiente justificante de haber comparecido en el lugar y fecha indicados para cubrir las ofertas de empleo facilitadas por los mismos.

h) Solicitar la baja en las prestaciones por desempleo cuando se produzcan situaciones de incompatibilidad, suspensión o extinción del derecho o se dejen de reunir los requisitos exigidos para su percepción, en el momento de la producción de dichas situaciones.

i) Comunicar las situaciones de interrupción de la actividad fija discontinua suspensión o extinción de la relación laboral que originó el complemento de apoyo al empleo.

j) Reintegrar las prestaciones indebidamente percibidas.

k) Presentar anualmente la declaración correspondiente al Impuesto sobre la Renta de las Personas Físicas.

2. A estos efectos tendrán la consideración de beneficiarios de prestaciones por desempleo los trabajadores desempleados durante el plazo de quince días hábiles de solicitud de las prórrogas del subsidio por desempleo establecida en el artículo 276.2, así como durante la suspensión cautelar o definitiva de la prestación o subsidio por desempleo como consecuencia de un procedimiento sancionador o de lo establecido en el artículo 271.1.h).

Téngase en cuenta que, si bien esta actualización, establecida por el art. 2.17 del Real Decreto-ley 2/2024, de 21 de mayo, [Ref. BOE-A-2024-10235](#), ha entrado en vigor el 23 de mayo de 2024, conforme a su disposición final 14.1, la disposición transitoria primera del citado Real Decreto-ley establece que, hasta el día 31 de octubre de 2024, continuará siendo de aplicación lo previsto en su redacción anterior:

"1. Son obligaciones de los trabajadores y de los solicitantes y beneficiarios de prestaciones por desempleo:

a) Cotizar por la aportación correspondiente a la contingencia de desempleo.

b) Proporcionar la documentación e información que reglamentariamente se determinen a efectos del reconocimiento, suspensión, extinción o reanudación del derecho a las prestaciones y comunicar a los servicios públicos de empleo autonómicos y al Servicio Público de Empleo Estatal, el domicilio y, en su caso, el cambio del domicilio, facilitado a efectos de notificaciones, en el momento en que este se produzca.

Sin perjuicio de lo anterior, cuando no quedara garantizada la recepción de las comunicaciones en el domicilio facilitado por el solicitante o beneficiario de las prestaciones, este estará obligado a proporcionar a los servicios públicos de empleo autonómicos y al Servicio Público de Empleo Estatal los datos que precisen para que la comunicación se pueda realizar por medios electrónicos.

c) Inscribirse como persona demandante de empleo, mantener la inscripción, suscribir y cumplir las exigencias del acuerdo de actividad en los términos establecidos en el artículo 3 de la Ley 3/2023, de 28 de febrero, de Empleo.

d) Renovar la demanda de empleo en la forma y fechas en que se determine en el documento de renovación de la demanda y comparecer, cuando haya sido previamente requerido, ante la entidad gestora, los servicios públicos de empleo o las agencias de colocación cuando desarrollen actividades en el ámbito de colaboración con aquellos.

e) Buscar activamente empleo y participar en acciones de mejora de la ocupabilidad que se determinen por los servicios públicos de empleo competentes, en su caso, dentro de un itinerario de inserción.

Las personas beneficiarias de prestaciones acreditarán ante la Agencia Española de Empleo, el Instituto Social de la Marina y los servicios públicos de empleo autonómicos, cuando sean requeridos para ello, las actuaciones que han efectuado dirigidas a la búsqueda activa de empleo, su reinserción laboral o a la mejora de su ocupabilidad. Esta acreditación se efectuará en la forma en que estos organismos determinen en el marco de la mutua colaboración. La no acreditación tendrá la consideración de incumplimiento del acuerdo de actividad.

Sin perjuicio de acreditar la búsqueda activa de empleo, la participación en las acciones de mejora de la ocupabilidad que se correspondan con su profesión habitual o sus aptitudes formativas según lo determinado en el itinerario de inserción será voluntaria para los beneficiarios de prestaciones contributivas durante los treinta primeros días de percepción, y la no participación en las mismas no conllevará efectos sancionadores.

f) Participar en los programas de empleo, o en acciones de promoción, formación o reconversión profesionales, que determinen los servicios públicos de empleo, o las agencias de colocación cuando desarrollen actividades en el ámbito de colaboración con aquellos y aceptar la colocación adecuada que le sea ofrecida por los servicios públicos de empleo o por dichas agencias.

g) Devolver a los servicios públicos de empleo, o, en su caso, a las agencias de colocación cuando desarrollen actividades en el ámbito de colaboración con aquellos, en el plazo de cinco días, el correspondiente justificante de haber comparecido en el lugar y fecha indicados para cubrir las ofertas de empleo facilitadas por los mismos.

h) Solicitar la baja en las prestaciones por desempleo cuando se produzcan situaciones de suspensión o extinción del derecho o se dejen de reunir los requisitos exigidos para su percepción, en el momento de la producción de dichas situaciones.

i) Reintegrar las prestaciones indebidamente percibidas."

#### **Artículo 300.** *Acuerdo de actividad.*

A los efectos previstos en este título, se entenderá por acuerdo de actividad el así definido en el artículo 3 de la Ley 3/2023, de 28 de febrero, de Empleo.

#### **Artículo 301.** *Colocación adecuada.*

A los efectos previstos en este título, se entenderá por colocación adecuada la así definida en el artículo 3 de la Ley 3/2023, de 28 de febrero, de Empleo.

#### **Artículo 302.** *Infracciones y sanciones.*

En materia de infracciones y sanciones, se estará a lo dispuesto en este título y en el texto refundido de la Ley sobre Infracciones y Sanciones en el Orden Social, aprobado por el Real Decreto Legislativo 5/2000, de 4 de agosto.

#### **Artículo 303.** *Impugnación de actos.*

1. Las decisiones de la entidad gestora competente, relativas al reconocimiento, denegación, suspensión o extinción de cualquiera de las prestaciones por desempleo, serán recurribles ante los órganos jurisdiccionales del orden social.

2. También serán recurribles ante los órganos jurisdiccionales del orden social las resoluciones de la entidad gestora relativas a:

a) La exigencia de devolución de las prestaciones indebidamente percibidas y al reintegro de las prestaciones de cuyo pago sea directamente responsable el empresario, a



que se refieren los artículos 268.5.b) y 295.1 de esta ley, a excepción de las actuaciones en materia de gestión recaudatoria conforme a lo establecido en el artículo 3.f) de la Ley 36/2011, de 10 de octubre, reguladora de la jurisdicción social.

b) El abono de la prestación por desempleo en su modalidad de pago único, establecido en el artículo 296.3 de esta ley.

c) La imposición de sanciones a los trabajadores conforme a lo establecido en el artículo 48.5 del texto refundido de la Ley sobre Infracciones y Sanciones en el Orden Social.

3. En los supuestos contemplados en los apartados anteriores será requisito necesario para formular demanda que los interesados interpongan reclamación previa ante la entidad gestora, en los términos establecidos en el artículo 71 de la Ley reguladora de la jurisdicción social.

## CAPÍTULO VIII

### Derecho supletorio

**Artículo 304.** *Derecho supletorio.*

En lo no previsto expresamente en el presente título se estará a lo dispuesto en los títulos I y II.

[...]

## TÍTULO V

### Protección por cese de actividad

[...]

## CAPÍTULO III

### Régimen de la protección

[...]

**Artículo 341.** *Extinción del derecho a la protección.*

1. El derecho a la protección por cese de actividad se extinguirá en los siguientes casos:

- a) Por agotamiento del plazo de duración de la prestación.
- b) Por imposición de las sanciones en los términos establecidos en el texto refundido de la Ley sobre Infracciones y Sanciones en el Orden Social.
- c) Por realización de un trabajo por cuenta ajena o propia durante un tiempo igual o superior a doce meses, en este último caso siempre que genere derecho a la protección por cese de actividad como trabajador autónomo.
- d) Por cumplimiento de la edad de jubilación ordinaria o, en el caso de los trabajadores por cuenta propia encuadrados en el Régimen Especial de los Trabajadores del Mar, edad de jubilación teórica, salvo cuando no se reúnan los requisitos para acceder a la pensión de jubilación contributiva. En este supuesto la prestación por cese de actividad se extinguirá cuando el trabajador autónomo cumpla con el resto de requisitos para acceder a dicha pensión o bien se agote el plazo de duración de la protección.
- e) Por reconocimiento de pensión de jubilación o de incapacidad permanente, sin perjuicio de lo establecido en el artículo 342.1.
- f) Por traslado de residencia al extranjero, salvo en los casos que reglamentariamente se determinen.
- g) Por renuncia voluntaria al derecho.
- h) Por fallecimiento del trabajador autónomo.

2. Cuando el derecho a la prestación se extinga en los casos de la letra c) del apartado anterior, el trabajador autónomo podrá optar, en el caso de que se le reconozca una nueva

prestación, entre reabrir el derecho inicial por el período que le restaba y las bases y tipos que le correspondían, o percibir la prestación generada por las nuevas cotizaciones efectuadas. Cuando el trabajador autónomo opte por la prestación anterior, las cotizaciones que generaron aquella prestación por la que no hubiera optado no podrán computarse para el reconocimiento de un derecho posterior.

[...]

**Disposición adicional segunda.** *Protección de los trabajadores emigrantes.*

1. El Gobierno adoptará las medidas necesarias para que la acción protectora de la Seguridad Social se extienda a los españoles que se trasladen a un país extranjero por causas de trabajo y a los familiares que tengan a su cargo o bajo su dependencia.

A tal fin, el Gobierno proveerá cuanto fuese necesario para garantizar a los emigrantes la igualdad o asimilación con los nacionales del país de recepción en materia de Seguridad Social, directamente o a través de los organismos intergubernamentales competentes, así como mediante la ratificación de convenios internacionales de trabajo, la adhesión a convenios multilaterales y la celebración de tratados y acuerdos con los estados receptores.

En los casos en que no existan convenios o, por cualquier causa o circunstancia, estos no cubran determinadas prestaciones de la Seguridad Social, el Gobierno, mediante las disposiciones correspondientes, extenderá su acción protectora en la materia tanto a los emigrantes como a sus familiares residentes en España.

2. Los accidentes que se produzcan durante el viaje de salida o de regreso de los emigrantes en las operaciones realizadas por la Dirección General de Migraciones, o con su intervención, tendrán la consideración de accidentes de trabajo, siempre que concurren las condiciones que reglamentariamente se determinen, a cuyo efecto dicho centro directivo establecerá con la Administración de la Seguridad Social los correspondientes conciertos para la protección de esta contingencia. Las prestaciones económicas que correspondan por el accidente, conforme a lo dispuesto en el presente apartado, serán compatibles con cualesquiera otras indemnizaciones o prestaciones a que el mismo pudiera dar derecho.

Igual consideración tendrán las enfermedades que tengan su causa directa en el viaje de ida o de regreso.

[...]

**Disposición adicional cuadragésima cuarta.** *Beneficios en la cotización a la Seguridad Social aplicables a los expedientes de regulación temporal de empleo y al Mecanismo RED.*

1. Durante la aplicación de los expedientes de regulación temporal de empleo a los que se refieren los artículos 47 y 47 bis del texto refundido de la Ley del Estatuto de los Trabajadores, las empresas podrán acogerse voluntariamente, siempre y cuando concurren las condiciones y requisitos incluidos en esta disposición adicional, a las exenciones en la cotización a la Seguridad Social sobre la aportación empresarial por contingencias comunes y por conceptos de recaudación conjunta a que se refiere el artículo 153.bis, que se indican a continuación:

a) El 20 por ciento a los expedientes de regulación temporal de empleo por causas económicas, técnicas, organizativas o de producción a los que se refieren los artículos 47.1 y 47.4 del texto refundido de la Ley del Estatuto de los Trabajadores.

b) El 90 por ciento a los expedientes de regulación temporal de empleo por causa de fuerza mayor temporal a los que se refiere el artículo 47.5 del texto refundido de la Ley del Estatuto de los Trabajadores.

c) El 90 por ciento a los expedientes de regulación temporal de empleo por causa de fuerza mayor temporal determinada por impedimentos o limitaciones en la actividad normalizada de la empresa, a los que se refiere el artículo 47.6 del texto refundido de la Ley del Estatuto de los Trabajadores.

d) En los expedientes de regulación temporal de empleo a los que resulte de aplicación el Mecanismo RED de Flexibilidad y Estabilización del Empleo en su modalidad cíclica, a los que se refiere al artículo 47 bis. 1. a) del texto refundido de la Ley del Estatuto de los Trabajadores:

## § 16 Texto refundido de la Ley General de la Seguridad Social [parcial]

1.º El 60 por ciento, desde la fecha en que se produzca la activación, por acuerdo del Consejo de Ministros, hasta el último día del cuarto mes posterior a dicha fecha de activación.

2.º El 30 por ciento, durante los cuatro meses inmediatamente siguientes a la terminación del plazo al que se refiere el párrafo 1.º anterior.

3.º El 20 por ciento, durante los cuatro meses inmediatamente siguientes a la terminación del plazo al que se refiere el párrafo 2.º anterior.

e) El 40 por ciento a los expedientes de regulación temporal de empleo a los que resulte de aplicación el Mecanismo RED de Flexibilidad y Estabilización del Empleo en su modalidad sectorial, a los que se refiere al artículo 47.bis.1.b) del texto refundido de la Ley del Estatuto de los Trabajadores.

Las exenciones previstas en letras a), d) y e) de este apartado resultarán de aplicación exclusivamente en el caso de que las empresas desarrollen las acciones formativas a las que se refiere la disposición adicional vigesimoquinta del texto refundido de la Ley del Estatuto de los Trabajadores.

Las exenciones reguladas en esta disposición se aplicarán respecto de las personas trabajadoras afectadas por las suspensiones de contratos o reducciones de jornada, en alta en los códigos de cuenta de cotización de los centros de trabajo afectados.

El Consejo de Ministros, atendiendo a las circunstancias que concurran en la coyuntura macroeconómica general o en la situación en la que se encuentre determinado sector o sectores de la actividad, podrá impulsar las modificaciones legales necesarias para modificar los porcentajes de las exenciones en la cotización a la Seguridad Social reguladas en esta disposición, así como establecer la aplicación de exenciones a la cotización debida por los trabajadores reactivados, tras los períodos de suspensión del contrato o de reducción de la jornada, en el caso de los expedientes de regulación temporal de empleo a los que se refiere el artículo 47 bis.1.a) de la Ley del Estatuto de los Trabajadores.

2. Las exenciones en la cotización a que se refiere esta disposición adicional no tendrán efectos para las personas trabajadoras, manteniéndose la consideración del período en que se apliquen como efectivamente cotizado a todos los efectos.

3. Para la aplicación de estas exenciones no resultará de aplicación lo establecido en los apartados 1 y 3 del artículo 20.

4. Las exenciones reguladas en esta disposición adicional, que se financiarán con aportaciones del Estado, serán a cargo de los presupuestos de la Seguridad Social, de las mutuas colaboradoras con la Seguridad Social, del Servicio Público de Empleo Estatal y del Fondo de Garantía Salarial, respecto a las exenciones que correspondan a cada uno de ellos.

5. Estas exenciones en la cotización se aplicarán por la Tesorería General de la Seguridad Social a instancia de la empresa, previa comunicación de la identificación de las personas trabajadoras y periodo de la suspensión o reducción de jornada y previa presentación de declaración responsable, respecto de cada código de cuenta de cotización, en el que figuren de alta las personas trabajadoras adscritas a los centros de trabajo afectados, y mes de devengo. Esta declaración hará referencia tanto a la existencia como al mantenimiento de la vigencia de los expedientes de regulación temporal de empleo y al cumplimiento de los requisitos establecidos para la aplicación de estas exenciones. La declaración hará referencia a haber obtenido, en su caso, la correspondiente resolución de la autoridad laboral emitida de forma expresa o por silencio administrativo.

Para que la exención resulte de aplicación estas declaraciones responsables se deberán presentar antes de solicitarse el cálculo de la liquidación de cuotas correspondiente al periodo de devengo de cuotas sobre el que tengan efectos dichas declaraciones.

6. Junto con la comunicación de la identificación de las personas trabajadoras y período de suspensión o reducción de jornada se realizará, en los supuestos a los que se refieren las letras a), d) y e) del apartado 1, una declaración responsable sobre el compromiso de la empresa de realización de las acciones formativas a las que se refiere esta disposición.

Para que la exención resulte de aplicación, esta declaración responsable se deberá presentar antes de solicitarse el cálculo de la liquidación de cuotas correspondiente al periodo de devengo de las primeras cuotas sobre las que tengan efectos dichas

declaraciones. Si la declaración responsable se efectuase en un momento posterior a la última solicitud del cálculo de la liquidación de cuotas dentro del período de presentación en plazo reglamentario correspondiente, estas exenciones únicamente se aplicarán a las liquidaciones que se presenten con posterioridad, pero no a los períodos ya liquidados.

7. Las comunicaciones y declaraciones responsables a las que se refieren los apartados anteriores se deberán realizar, mediante la transmisión de los datos que establezca la Tesorería General de la Seguridad Social, a través del Sistema de remisión electrónica de datos en el ámbito de la Seguridad Social (Sistema RED), regulado en la Orden ESS/484/2013, de 26 de marzo.

8. La Tesorería General de la Seguridad Social comunicará al Servicio Público de Empleo Estatal la relación de personas trabajadoras por las que las empresas se han aplicado las exenciones, conforme a lo establecido en las letras a), d) y e) del apartado 1.

El Servicio Público de Empleo Estatal, por su parte, verificará la realización de las acciones formativas a las que se refiere la disposición adicional vigesimoquinta del texto refundido de la Ley del Estatuto de los Trabajadores, conforme a todos los requisitos establecidos en la misma y en la presente disposición.

Cuando no se hayan realizado las acciones formativas a las que se refiere este artículo, según la verificación realizada por el Servicio Público de Empleo Estatal, la Tesorería General de la Seguridad Social informará de tal circunstancia a la Inspección de Trabajo y Seguridad Social para que ésta inicie los expedientes sancionadores y liquidatorios de cuotas que correspondan, respecto de cada una de las personas trabajadoras por las que no se hayan realizado dichas acciones.

En el supuesto de que la empresa acredite la puesta a disposición de las personas trabajadoras de las acciones formativas no estará obligada al reintegro de las exenciones a las que se refieren las letras a), d) y e) del apartado 1, cuando la persona trabajadora no las haya realizado.

9. Las empresas que se hayan beneficiado de las exenciones conforme a lo establecido en las letras a), d) y e) del apartado 1, que incumplan las obligaciones de formación a las que se refieren estas letras deberán ingresar el importe de las cotizaciones de cuyo pago resultaron exoneradas respecto de cada trabajador en el que se haya incumplido este requisito, con el recargo y los intereses de demora correspondientes, según lo establecido en las normas recaudatorias de la Seguridad Social, previa determinación por la Inspección de Trabajo y Seguridad Social del incumplimiento de estas obligaciones y de los importes a reintegrar.

10. Las exenciones en la cotización reguladas en la presente disposición adicional estarán condicionadas al mantenimiento en el empleo de las personas trabajadoras afectadas durante los seis meses siguientes a la finalización del periodo de vigencia del expediente de regulación temporal de empleo.

Las empresas que incumplan este compromiso deberán reintegrar el importe de las cotizaciones de cuyo pago resultaron exoneradas en relación a la persona trabajadora respecto de la cual se haya incumplido este requisito, con el recargo y los intereses de demora correspondientes, según lo establecido en las normas recaudatorias de la Seguridad Social, previa comprobación del incumplimiento de este compromiso y la determinación de los importes a reintegrar por la Inspección de Trabajo y Seguridad Social.

No se considerará incumplido este compromiso cuando el contrato de trabajo se extinga por despido disciplinario declarado como procedente, dimisión, muerte, jubilación o incapacidad permanente total, absoluta o gran invalidez de la persona trabajadora. Tampoco se considera incumplido por el fin del llamamiento de las personas con contrato fijo-discontinuo, cuando este no suponga un despido sino una interrupción del mismo.

En particular, en el caso de contratos temporales, no se entenderá incumplido este requisito cuando el contrato se haya formalizado de acuerdo con lo previsto en el artículo 15 del Estatuto de los Trabajadores y se extinga por finalización de su causa, o cuando no pueda realizarse de forma inmediata la actividad objeto de contratación.

[...]

**Disposición adicional quincuagésima sexta.** *Acceso extraordinario a la prestación contributiva por desempleo de las personas trabajadoras transfronterizas en las ciudades autónomas de Ceuta y Melilla.*

Los trabajadores residentes en el Reino de Marruecos que hayan desempeñado su última relación laboral en las ciudades de Ceuta y Melilla, amparados por autorización de trabajo para trabajadores transfronterizos, podrán acceder a la protección por desempleo de nivel contributivo sin necesidad de acreditar residencia en España, siempre que reúnan todos los requisitos establecidos en la legislación aplicable y en las condiciones que se establezcan reglamentariamente.

Téngase en cuenta que esta disposición, añadida por el art. 2.20 del Real Decreto-ley 2/2024, de 21 de mayo, [Ref. BOE-A-2024-10235](#), entra en vigor el 1 de noviembre de 2024, según establece la disposición final 14.2 del citado Real Decreto-ley.

[...]

**Disposición transitoria quinta.** *Jubilación anticipada en determinados casos especiales.*

1. Esta disposición será de aplicación a hechos causantes producidos a partir de 1 de abril de 1998, en los supuestos en que, habiéndose cotizado a varios regímenes del sistema de la Seguridad Social, el interesado no reúna todos los requisitos exigidos para acceder a la pensión de jubilación en ninguno de ellos, considerando únicamente las cotizaciones acreditadas en cada uno de los regímenes.

En los supuestos indicados, resolverá sobre el derecho a la pensión de jubilación el régimen en el que se acredite el mayor número de cotizaciones, computando como cotizadas al mismo la totalidad de las que acredite el interesado.

No obstante lo establecido en los párrafos anteriores, cuando el trabajador no haya cumplido la edad mínima para causar el derecho a la pensión de jubilación en el régimen por el que deba resolverse el derecho, por ser aquel en que se acredite el mayor número de cotizaciones, podrá reconocerse la pensión por dicho régimen, siempre que se acredite el requisito de edad en alguno de los demás regímenes que se hayan tenido en cuenta para la totalización de los períodos de cotización, en los términos que se establecen en los apartados siguientes.

2. Para la aplicación de lo establecido en el tercer párrafo del apartado anterior será necesaria la concurrencia de los siguientes requisitos:

a) Que el interesado tuviese la condición de mutualista el 1 de enero de 1967 o en cualquier fecha con anterioridad o que se le certifique por algún país extranjero períodos cotizados o asimilados, en razón de actividades realizadas en el mismo, con anterioridad a las fechas indicadas, que, de haberse efectuado en España, hubieran dado lugar a la inclusión de aquel en alguna de las mutualidades laborales, y que, en virtud de las normas de derecho internacional, deban ser tomadas en consideración.

b) Que, al menos, la cuarta parte de las cotizaciones totalizadas a lo largo de la vida laboral del trabajador se hayan efectuado en los regímenes que reconozcan el derecho a la jubilación anticipada o a los precedentes de dichos regímenes, o a regímenes de Seguridad Social extranjeros, en los términos y condiciones señalados en la letra anterior, salvo que el total de cotizaciones a lo largo de la vida laboral del trabajador sea de treinta o más años, en cuyo caso, será suficiente con que se acredite un mínimo de cotizaciones de cinco años en los regímenes antes señalados.

3. El reconocimiento del derecho a la pensión de jubilación con menos de sesenta y cinco años, cuando se cumplan las exigencias establecidas en los apartados precedentes, se llevará a cabo por el régimen en que el interesado acredite mayor número de cotizaciones, aplicando sus normas reguladoras.

La pensión de jubilación será objeto de reducción, mediante la aplicación del porcentaje del 8 por ciento por cada año o fracción de año que, en el momento del hecho causante, le falte al interesado para el cumplimiento de los sesenta y cinco años.

Lo establecido en el párrafo precedente, se entiende sin perjuicio de lo previsto en el párrafo segundo, norma 2.<sup>a</sup>, de la disposición transitoria cuarta de esta ley, así como en la disposición transitoria primera de la Ley 47/2015, de 21 de octubre, reguladora de la protección social de las personas trabajadoras del sector marítimo-pesquero.

4. Las referencias al 1 de enero de 1967 se entenderán realizadas a la fecha que se determine en sus respectivas normas reguladoras, respecto a los regímenes o colectivos que contemplen otra distinta, en orden a la posibilidad de anticipación de la edad de jubilación.

5. Esta disposición no será de aplicación en el Régimen de Clases Pasivas del Estado. El cómputo recíproco de cotizaciones entre dicho régimen y los demás regímenes del sistema de la Seguridad Social se regirá por lo establecido en el Real Decreto 691/1991, de 12 de abril, sobre cómputo recíproco de cuotas entre regímenes de Seguridad Social.

[...]



### § 17

#### Ley 16/2003, de 28 de mayo, de cohesión y calidad del Sistema Nacional de Salud. [Inclusión parcial]

---

Jefatura del Estado  
«BOE» núm. 128, de 29 de mayo de 2003  
Última modificación: 30 de marzo de 2021  
Referencia: BOE-A-2003-10715

---

JUAN CARLOS I

REY DE ESPAÑA

A todos los que la presente vieren y entendieren.  
Sabed: Que las Cortes Generales han aprobado y Yo vengo en sancionar la siguiente ley.

#### EXPOSICIÓN DE MOTIVOS

I

La Constitución Española de 1978, en su artículo 41, afirma que los poderes públicos mantendrán un régimen público de Seguridad Social para todos los ciudadanos, que garantice la asistencia y prestaciones sociales suficientes ante situaciones de necesidad ; asimismo, en su artículo 43, reconoce el derecho a la protección de la salud, encomendando a los poderes públicos organizar y tutelar la salud pública a través de medidas preventivas y de las prestaciones y servicios necesarios.

Igualmente el artículo 38.1.a) de la Ley General de la Seguridad Social incluye dentro de la acción protectora del ámbito de la Seguridad Social "la asistencia sanitaria en los casos de maternidad, de enfermedad común o profesional y de accidentes, sean o no de trabajo".

Por otra parte, el título VIII del texto constitucional diseñó una nueva organización territorial del Estado que posibilitaba la asunción por las comunidades autónomas de competencias en materia de sanidad, reservando para aquél la regulación de las bases y la coordinación general de la sanidad.

La Ley 14/1986, de 25 de abril, General de Sanidad, dio respuesta y desarrollo a estas previsiones constitucionales, estableciendo los principios y criterios sustantivos que han permitido configurar el Sistema Nacional de Salud: el carácter público y la universalidad y gratuidad del sistema ; la definición de los derechos y deberes de ciudadanos y poderes públicos en este ámbito ; la descentralización política de la sanidad ; la integración de las diferentes estructuras y servicios públicos al servicio de la salud en el Sistema Nacional de Salud y su organización en áreas de salud, y el desarrollo de un nuevo modelo de atención primaria que ponía el énfasis en la integración en este nivel de las actividades asistenciales y de prevención, promoción y rehabilitación básica.

Asimismo, la ley creó el Consejo Interterritorial del Sistema Nacional de Salud como órgano coordinador entre las comunidades autónomas y la Administración General del Estado, que ha realizado una importante labor tanto en el fomento del consenso como en la difusión de experiencias y en el aprendizaje mutuo entre niveles de gobierno.

Al amparo de las previsiones constitucionales y de los respectivos estatutos de autonomía, todas las comunidades autónomas han asumido paulatinamente competencias en materia de sanidad. Este proceso se ha completado con un modelo estable de financiación, a través de la aprobación de la Ley 21/2001, de 27 de diciembre, por la que se regulan las medidas fiscales y administrativas del nuevo sistema de financiación de las Comunidades Autónomas de régimen común y Ciudades con Estatuto de Autonomía.

La asunción de competencias por las comunidades autónomas constituye un medio para aproximar la gestión de la asistencia sanitaria al ciudadano y facilitarle, así, garantías en cuanto a la equidad, la calidad y la participación. La experiencia y la práctica de las relaciones entre el Estado y las comunidades autónomas desde 1986, año en que se aprueba la Ley General de Sanidad, ha sido un elemento dinámico y, en muchos aspectos, un referente para el desarrollo de la cohesión en el Estado autonómico. Y es precisamente esta experiencia avanzada y valorada positivamente, por los ciudadanos e internacionalmente, la que posibilita no sólo poder realizar un buen diagnóstico sobre sus virtudes y carencias, sino también estar en condiciones de abordar sectorialmente el necesario perfeccionamiento de las relaciones, de manera que el Sistema Nacional de Salud mantenga una identidad común y responda a los principios constitucionales de unidad, autonomía y solidaridad en los que se fundamenta dicho Estado autonómico.

Paralelamente, transcurridos más de 16 años desde la entrada en vigor de la Ley General de Sanidad, se han producido profundos cambios en la sociedad, tanto culturales, tecnológicos y socioeconómicos como en la manera de vivir y de enfermar. Y se plantean nuevos retos para la organización del Sistema Nacional de Salud, como son la orientación a los resultados en salud, la potenciación del papel de los usuarios como decisores, la implicación de los profesionales en las reformas administrativas, las actuaciones clínicas y la toma de decisiones basadas en la evidencia científica, así como la búsqueda de mecanismos de integración en la atención sanitaria y la sociosanitaria, retos todos ellos que han puesto de manifiesto la necesidad del funcionamiento cohesionado del Estado y de las comunidades autónomas para complementar algunos elementos esenciales del Sistema Nacional de Salud, de manera que pueda adaptarse a la modernización que el entorno le exige.

Por todo ello, esta ley establece acciones de coordinación y cooperación de las Administraciones públicas sanitarias como medio para asegurar a los ciudadanos el derecho a la protección de la salud, con el objetivo común de garantizar la equidad, la calidad y la participación social en el Sistema Nacional de Salud:

a) Equidad, en la línea de desarrollo del principio constitucional de igualdad, que garantice el acceso a las prestaciones y, de esta manera, el derecho a la protección de la salud en condiciones de igualdad efectiva en todo el territorio y posibilite la libre circulación de todos los ciudadanos.

b) Calidad, que conjugue la incorporación de innovaciones con la seguridad y efectividad de éstas, que oriente los esfuerzos del sistema hacia la anticipación de los problemas de salud o hacia soluciones eficaces cuando éstos aparecen; calidad que evalúe el beneficio de las actuaciones clínicas incorporando sólo aquello que aporte un valor añadido a la mejora de la salud, e implicando a todos los actores de sistema.

c) Y, por último, participación ciudadana, tanto en el respeto a la autonomía de sus decisiones individuales como en la consideración de sus expectativas como colectivo de usuarios del sistema sanitario, y para permitir el intercambio de conocimientos y experiencias.

La experiencia en coordinación sanitaria desde la aprobación de la Ley General de Sanidad hace necesaria la búsqueda de un nuevo modelo, que aproveche esa experiencia y ofrezca nuevos instrumentos que permitan a los ciudadanos recibir un servicio sanitario público de calidad y en condiciones de igualdad efectiva en el acceso, independientemente del lugar de su residencia.

La primera aportación de la ley al nuevo modelo es la definición de aquellos ámbitos en que es precisa la colaboración entre el Estado y las comunidades autónomas. En estos ámbitos se define un núcleo común de actuación del Sistema Nacional de Salud y de los servicios de salud que lo integran. Sin interferir en la diversidad de fórmulas organizativas, de gestión y de prestación de servicios consustancial con un Estado descentralizado, se pretende que la atención al ciudadano por los servicios públicos sanitarios responda a unas garantías básicas y comunes.

Los ámbitos de colaboración entre las Administraciones públicas sanitarias definidas por esta ley son: las prestaciones del Sistema Nacional de Salud ; la farmacia; los profesionales sanitarios ; la investigación; el sistema de información sanitaria, y la calidad del sistema sanitario. Estos seis ámbitos representan para el ciudadano la seguridad de las prestaciones en todo el territorio del Estado, que los profesionales sanitarios tendrán las mismas garantías de competencia profesional, que la investigación se orientará a las necesidades de salud de la población, que la información sanitaria fluirá en todo el sistema y que la calidad será un objetivo común dentro del Sistema Nacional de Salud.

Además de las seis áreas descritas anteriormente, la ley ofrece mecanismos de cooperación y coordinación tanto en la organización de la asistencia sanitaria como en salud pública. En asistencia sanitaria se regulan los planes integrales de salud, para que las Administraciones sanitarias adopten un enfoque integral en la atención a las enfermedades más prevalentes. En salud pública se identifican aquellos ámbitos en los que se requiere un enfoque conjunto.

Para que ello sea factible, la ley diseña una serie de instrumentos para tomar aquellas decisiones que corresponde asumir conjuntamente al Estado y a las comunidades autónomas. De esta forma, la ley crea o potencia órganos especializados, que se abren a la participación de las comunidades autónomas ; así, la Agencia de Evaluación de Tecnologías, la Agencia Española de Medicamentos y Productos Sanitarios, la Comisión de Recursos Humanos, la Comisión Asesora de Investigación en Salud, el Instituto de Salud Carlos III, el Instituto de Información Sanitaria, la Agencia de Calidad del Sistema Nacional de Salud y el Observatorio del Sistema Nacional de Salud.

El órgano básico de cohesión es el Consejo Interterritorial del Sistema Nacional de Salud, al que se dota de mayor agilidad en la toma de decisiones y de mecanismos para la búsqueda de consensos, así como para la vinculación entre las partes en la asunción de estas decisiones. Junto al Consejo Interterritorial del Sistema Nacional de Salud se sitúa la Alta Inspección, a la que se atribuye el seguimiento de los acuerdos de aquél, entre otras funciones.

En definitiva, la ley busca la colaboración de las Administraciones públicas sanitarias con la finalidad de mejorar el funcionamiento del Sistema Nacional de Salud. La equidad, la calidad y la participación como objetivos comunes, las actuaciones en los diferentes ámbitos y los instrumentos para llevarlas a cabo constituyen el núcleo básico del Sistema Nacional de Salud y lo que proporciona unos derechos comunes a todos los ciudadanos.

## II

La ley se estructura en un capítulo preliminar y otros once capítulos.

En el capítulo preliminar se enuncia el propósito de la ley, que es el establecimiento del marco legal para las acciones de coordinación y cooperación de las Administraciones públicas sanitarias que permitirán garantizar la equidad, la calidad y la participación social en el Sistema Nacional de Salud, entendido éste, en los términos de la Ley General de Sanidad, como el conjunto de los servicios de salud de la Administración General del Estado y de las comunidades autónomas. En él se integran todas las estructuras y servicios públicos al servicio de la salud, así como las funciones y prestaciones sanitarias que son responsabilidad de los poderes públicos, en orden a satisfacer el derecho a la protección de la salud reconocido por el artículo 43.1 de la Constitución Española.

Sin perjuicio de este objetivo general, la ley contiene también normas aplicables a todo el sistema sanitario español, no sólo a la sanidad pública, en la medida en que, por imperativo del artículo 43.2 de la Constitución, incumbe también a los poderes públicos ejercer un control sobre la sanidad privada, en relación con las actividades de información, salud pública, formación e investigación y en materia de garantías de seguridad y de calidad.

De acuerdo con el mencionado objetivo general, la ley se ocupa sucesivamente de concretarlo en el ámbito de las prestaciones sanitarias, la farmacia, los profesionales de la sanidad, la investigación sanitaria, los sistemas de información, la calidad del sistema sanitario, los planes integrales, las acciones conjuntas en salud pública y la participación de los ciudadanos y de los profesionales.

### III

El capítulo I se ocupa de las prestaciones del Sistema Nacional de Salud, cuya garantía constituye uno de los principales objetivos de la ley, por lo que se les dedica una atención preferente. En primer lugar, se regula la ordenación de las prestaciones. Se define el catálogo de prestaciones como el conjunto de servicios preventivos, diagnósticos, terapéuticos, rehabilitadores y de promoción de la salud dirigidos a los ciudadanos, que comprende las prestaciones de salud pública, atención primaria y especializada, sociosanitaria, urgencias, farmacia, ortoprótesis, productos dietéticos y transporte sanitario. Este catálogo incorpora, además de las prestaciones contempladas por el Real Decreto 63/1995, de 20 de enero, de ordenación de prestaciones sanitarias del Sistema Nacional de Salud, las prestaciones de salud pública, como conjunto de iniciativas organizadas por la sociedad para preservar, proteger y promover la salud de la población, a través de actuaciones dirigidas, entre otras finalidades, a la información y vigilancia epidemiológica, la prevención de las enfermedades, la promoción de la seguridad alimentaria o la prevención y control de los efectos de los factores ambientales sobre la salud humana. En atención primaria, se incluye la atención comunitaria, la atención paliativa a enfermos terminales, la salud bucodental y la salud mental. En atención especializada, se potencia la actividad en consultas y hospitales de día, médicos y quirúrgicos, incluyéndose, además, la hospitalización a domicilio, la atención paliativa a enfermos terminales y la salud mental. Se definen las prestaciones de atención sociosanitaria en el ámbito estrictamente sanitario, que comprenderán los cuidados sanitarios de larga duración, la atención sanitaria a la convalecencia y la rehabilitación en pacientes con déficit funcional recuperable que se llevará a cabo en los niveles de atención que cada comunidad autónoma determine. La prestación farmacéutica incluye los medicamentos y productos sanitarios y el conjunto de actuaciones encaminadas a que los pacientes los reciban de forma adecuada a sus necesidades clínicas, en las dosis precisas según sus requerimientos individuales, durante el período de tiempo adecuado y al menor coste posible para ellos y la comunidad.

Las prestaciones incluidas en el catálogo se hacen efectivas a través de un conjunto de técnicas, tecnologías y procedimientos que integran la cartera de servicios.

La cartera de servicios del Sistema Nacional de Salud se aprobará por real decreto, previo informe del Consejo Interterritorial del Sistema Nacional de Salud. Las nuevas técnicas, tecnologías o procedimientos serán sometidos a evaluación previa a su incorporación a la cartera de servicios para su financiación pública. La actualización de la cartera de servicios se aprobará por orden del Ministro de Sanidad y Consumo, igualmente previo informe del Consejo Interterritorial.

El Ministerio de Sanidad y Consumo, previo informe del Consejo Interterritorial del Sistema Nacional de Salud, autorizará el uso tutelado de determinadas técnicas, tecnologías o procedimientos, antes de decidir sobre la necesidad o conveniencia de su inclusión en la cartera. El uso tutelado se realizará, por su propio carácter, por tiempo limitado, en centros autorizados y de acuerdo con protocolos específicos.

Por último, este capítulo regula un aspecto esencial de las prestaciones, cual es su garantía, aunque más acertado resulta referirse a las garantías de seguridad, calidad, accesibilidad, movilidad y tiempo en el acceso a las prestaciones. El reconocimiento de un derecho tiene el valor que le concede su garantía. En este sentido, la regulación de las garantías de las prestaciones constituye un aspecto esencial de su regulación. Y en este ámbito conviene destacar dos aspectos de los que se ocupa la ley: el primero es la previsión de la existencia de servicios de referencia para la atención de aquellas patologías que precisen de alta especialización profesional o elevada complejidad tecnológica, o cuando el número de casos a tratar no sea elevado y pueda resultar aconsejable, en consecuencia, la concentración de los recursos diagnósticos y terapéuticos; el segundo aspecto es la necesaria extensión de las garantías de seguridad y calidad de las prestaciones, más allá del

ámbito estricto del Sistema Nacional de Salud, a la totalidad del sistema sanitario, incluidos, por tanto, los centros y servicios privados.

## IV

En el capítulo II se aborda una reordenación del ejercicio de las competencias que con carácter exclusivo corresponden al Estado en materia de evaluación, registro, autorización, vigilancia y control de los medicamentos y de los productos sanitarios, en beneficio, también en este sector, de la consecución de una mayor calidad del sistema. Así, se incluyen las necesarias previsiones para garantizar una mayor coordinación, en el desarrollo de sus respectivos cometidos, del Ministerio de Sanidad y Consumo y de la que pasa a denominarse Agencia Española de Medicamentos y Productos Sanitarios (puesto que sus atribuciones también se extienden a dichos productos). A la agencia le compete, entre otros cometidos, la evaluación y, en su caso, autorización de los medicamentos y de los productos sanitarios, mientras que el ministerio, a través de la Dirección General de Farmacia y Productos Sanitarios, debe resolver sobre la financiación pública y el precio de los medicamentos y productos sanitarios previamente autorizados. Se modifican los órganos de dirección de la agencia, en cuyo Consejo Rector, de nueva creación, se da entrada a las comunidades autónomas, atendiendo a la legítima aspiración de éstas de participar, en alguna medida y sin detrimento del carácter exclusivo de la competencia estatal, en el proceso de toma de decisiones que pueden conducir a la inclusión de una especialidad farmacéutica o de un producto sanitario entre los de financiación pública, que corresponderá asumir a las haciendas públicas autonómicas.

## V

El capítulo III está dedicado a los profesionales de la sanidad, que constituyen un elemento esencial en la modernización y calidad del sistema sanitario español en su conjunto. En este punto, la regulación contenida en la ley salvaguarda tanto las competencias autonómicas como el ámbito propio de otros sectores normativos, como son el educativo y el futuro estatuto marco del personal sanitario, que son la sede legal adecuada para el desarrollo de cuestiones que aquí se dejan esbozadas, pero que deben tenerse en cuenta por su innegable incidencia tanto en el funcionamiento cohesionado del Sistema Nacional de Salud como en el objetivo irrenunciable de alcanzar, también en materia de cualificación profesional, las cotas de calidad que demanda la sociedad.

La ley contiene básicamente principios referidos a la planificación y formación de los profesionales de la sanidad, así como al desarrollo y a la carrera profesional y a la movilidad dentro del Sistema Nacional de Salud. Especial interés tiene la creación de una comisión de recursos humanos, en cuya composición participarán las Administraciones estatal y autonómicas y las correspondientes comisiones nacionales de las distintas especialidades sanitarias, que tendrá el cometido general de contribuir a la planificación y diseño de los programas de formación de los profesionales de la sanidad, en colaboración y sin menoscabo de las competencias de los órganos e instituciones responsables en cada caso de la formación pregraduada y postgraduada, así como de la continuada, y en la oferta de plazas dentro del sistema público.

## VI

A la investigación se dedica el capítulo IV. Siendo ésta una materia en la que concurren las competencias estatales y autonómicas, las normas contenidas en este capítulo van dirigidas a ordenar, en el ámbito sanitario, la actividad investigadora de los órganos competentes de la Administración General del Estado. Se establece el principio de que la innovación de base científica es esencial para el desarrollo de los servicios sanitarios y, en definitiva, para la efectiva protección de la salud de los ciudadanos. La ley concreta las responsabilidades del Ministerio de Sanidad y Consumo en este aspecto y encomienda a ese departamento, en colaboración con las comunidades autónomas en el seno del Consejo Interterritorial del Sistema Nacional de Salud, la elaboración de la iniciativa sectorial de



investigación en salud, que se incorporará al Plan Nacional de I+D+I, así como la designación de centros de investigación del Sistema Nacional de Salud.

Para la cooperación entre los sectores público y privado en investigación sanitaria, se crea la Comisión Asesora de Investigación en Salud, integrada por representantes de la Administración General del Estado, de las comunidades autónomas y de la industria sanitaria, con la finalidad principal de ofrecer un cauce para la colaboración entre la Administración, la Universidad, los centros de investigación y la industria para aprovechar las sinergias en la investigación biomédica.

La segunda parte de este capítulo se dedica al Instituto de Salud Carlos III, creado por la Ley General de Sanidad. El propósito principal de la ley en relación con este organismo público es precisar sus cometidos en materia de fomento de la investigación en salud, encomendándole, en el ámbito de las competencias del Estado, funciones de planificación de la investigación, vertebración de los recursos dedicados a ella, difusión y transferencia de resultados y desarrollo de programas de investigación, entre otras. Por otra parte, se establece el mandato de integrar a representantes de las comunidades autónomas en los órganos de gobierno del instituto y de las fundaciones vinculadas a éste. Uno de los mecanismos de que se le dota para cumplir su función de contribuir a vertebrar la investigación en el Sistema Nacional de Salud es la asociación con los centros nacionales y la acreditación de institutos y redes de investigación cooperativa.

## VII

En el capítulo V se ocupa la ley de otro de los elementos esenciales para el funcionamiento cohesionado y con garantías de calidad del Sistema Nacional de Salud, que es la existencia de un verdadero sistema de información sanitaria. En este sentido, se encomienda al Ministerio de Sanidad y Consumo el establecimiento de un sistema de información sanitaria que garantice la disponibilidad de la información y la comunicación recíprocas entre la Administración sanitaria del Estado y la de las comunidades autónomas. Este sistema contendrá, entre otros, datos básicos sobre las prestaciones y la cartera de servicios en la atención sanitaria pública y privada, población protegida, recursos humanos y materiales y financiación. El sistema, que estará a disposición de los usuarios, se nutrirá de la información procedente de la propia Administración sanitaria del Estado y de la que suministren las comunidades autónomas, en las condiciones convenidas en el seno del Consejo Interterritorial del Sistema Nacional de Salud.

Por otra parte, para facilitar el acceso de los ciudadanos a las prestaciones de la atención sanitaria del Sistema Nacional de Salud, se regula la tarjeta sanitaria individual, que, sin perjuicio de su gestión en su ámbito territorial por las comunidades autónomas, incluirá, de manera normalizada, los datos básicos de identificación del titular, su derecho a las prestaciones y la entidad responsable de la asistencia sanitaria. La ley establece que deberá garantizarse que los dispositivos que las tarjetas incorporen para almacenar la información básica y las aplicaciones que la traten permitan la lectura y comprobación de datos en todo el territorio nacional.

En tercer lugar, dentro de este capítulo merece destacarse la creación del Instituto de Información Sanitaria, como órgano del Ministerio de Sanidad y Consumo al que se encomienda el desarrollo de las actividades necesarias para el funcionamiento del sistema de información sanitaria.

## VIII

Aunque el objetivo de la calidad del Sistema Nacional de Salud preside buena parte del articulado de la ley, se le dedica específicamente el capítulo VI, en el que se establece el principio de que la mejora de la calidad del sistema sanitario en su conjunto debe presidir las actuaciones de las instituciones sanitarias públicas y privadas. Y se concretan los elementos que configuran la que se denomina infraestructura de la calidad, que comprende normas de calidad y seguridad, indicadores, guías de práctica clínica y registros de buenas prácticas y de acontecimientos adversos.

Dentro de la Administración General del Estado, se encomienda a la Agencia de Calidad del Sistema Nacional de Salud, órgano dependiente del Ministerio de Sanidad y Consumo, la



elaboración de los elementos de la infraestructura de la calidad, sin perjuicio de las actuaciones en este orden de las comunidades autónomas. Estos elementos estarán a disposición de las propias comunidades y de los centros sanitarios públicos y privados, con la finalidad de contribuir a la mejora de la calidad de los servicios que prestan a los pacientes.

En este capítulo se prevé también la elaboración periódica de planes de calidad del Sistema Nacional de Salud en el seno del Consejo Interterritorial del Sistema Nacional de Salud, de cuyo cumplimiento dará cuenta el Ministro de Sanidad y Consumo en el Senado, como cámara de representación territorial.

Asimismo se encomienda al Ministerio de Sanidad y Consumo el fomento de la auditoría externa periódica de los centros y servicios sanitarios, en garantía de su seguridad y de la calidad de dichos servicios.

Finalmente, el Observatorio del Sistema Nacional de Salud, órgano igualmente integrado en el Ministerio de Sanidad y Consumo, proporcionará un análisis permanente del sistema, mediante estudios comparados de los servicios de salud de las comunidades autónomas en el ámbito de la organización, de la provisión de servicios, de la gestión sanitaria y de los resultados.

## IX

El capítulo VII prevé la elaboración conjunta de planes integrales de salud por parte del Ministerio de Sanidad y Consumo y los órganos competentes de las comunidades autónomas, en relación con las patologías prevalentes. Los planes integrales establecerán criterios sobre la forma de organizar servicios para atender las patologías de manera integral en el conjunto del Sistema Nacional de Salud, y determinarán estándares mínimos y modelos básicos de atención, especificando actuaciones de efectividad reconocida, herramientas de evaluación e indicadores de actividad.

## X

El capítulo VIII aborda las actuaciones coordinadas del Estado y de las comunidades autónomas en materia de salud pública y de seguridad alimentaria, cuya declaración corresponderá, respectivamente, al Ministerio de Sanidad y Consumo, previo informe del Consejo Interterritorial del Sistema Nacional de Salud, y a la Agencia Española de Seguridad Alimentaria, salvo en casos de urgente necesidad. Estas actuaciones se encuadrarán necesariamente en alguno de los supuestos que se prevén, entre ellos, la necesidad de dar respuesta a situaciones de especial riesgo o alarma para la salud pública y la ejecución de programas derivados de exigencias normativas procedentes de la Unión Europea o de convenios internacionales.

También se contempla la elaboración, por parte del Estado y de las comunidades autónomas, a través del Consejo Interterritorial del Sistema Nacional de Salud, de un plan de cooperación y armonización de actuaciones en el ámbito de la salud pública, dirigido a promover actividades que complementen las realizadas por las distintas Administraciones públicas.

## XI

En el capítulo IX se regula la participación de los ciudadanos y de los profesionales en el Sistema Nacional de Salud, que se articula principalmente a través del Consejo de Participación Social del Sistema Nacional de Salud, dependiente del Ministerio de Sanidad y Consumo. Este órgano, que pretende ofrecer un cauce de comunicación permanente entre las Administraciones públicas sanitarias, los profesionales y las sociedades científicas, las organizaciones sindicales y empresariales y los consumidores y usuarios, tendrá tres formas de organización, pudiendo actuar como Comité Consultivo, como Foro Abierto o como Foro Virtual.

## XII

El Consejo Interterritorial del Sistema Nacional de Salud, creado por la Ley General de Sanidad, se regula en el capítulo X, con lo que se deroga el artículo 47 de la mencionada ley. El Consejo, órgano de cooperación entre el Estado y las comunidades autónomas, tiene encomendada la misión de promover la cohesión del sistema. En este capítulo se establece su composición y se enumeran sus funciones, si bien, en cuanto a estas últimas, la mayor parte de ellas se encuentran diseminadas a lo largo del articulado de la ley y en otras disposiciones legales y reglamentarias. Como novedades destacables cabe citar la previsión de que, en el seno del Consejo, se adopten acuerdos de cooperación sanitaria en diversos ámbitos, así como la creación de un Consejo de Directores del Consejo, en el que se integrarán los Directores de los Servicios de Salud, que tendrá por cometido principal el apoyo al Consejo y la discusión previa de los asuntos que deban someterse a su consideración.

## XIII

El capítulo XI y último regula la Alta Inspección en términos análogos a los contenidos en el artículo 43 de la Ley General de Sanidad, que se deroga, si bien lleva a cabo una mejor sistematización de sus funciones, incorporando algunas inequívocamente propias de esta función que corresponde al Estado y que no se recogían en aquella ley.

## XIV

Las disposiciones de la parte final se limitan a referir a la Administración sanitaria del Estado, respecto de las Ciudades de Ceuta y Melilla, las competencias que a lo largo de la ley se mencionan como propias de los órganos correspondientes de las comunidades autónomas ; a salvaguardar la vigencia de disposiciones específicas referentes a la asistencia sanitaria en el extranjero y a las competencias de otras Administraciones públicas en relación con las entidades sanitarias no integradas en el Sistema Nacional de Salud ; a prever la vigencia transitoria del Real Decreto 63/1995, de 20 de enero, de ordenación de prestaciones sanitarias del Sistema Nacional de Salud, y a determinar el título competencial y la entrada en vigor de la ley.

## CAPÍTULO PRELIMINAR

**Disposiciones generales****Artículo 1.** *Objeto.*

El objeto de esta ley es establecer el marco legal para las acciones de coordinación y cooperación de las Administraciones públicas sanitarias, en el ejercicio de sus respectivas competencias, de modo que se garantice la equidad, la calidad y la participación social en el Sistema Nacional de Salud, así como la colaboración activa de éste en la reducción de las desigualdades en salud.

Lo dispuesto en esta ley será de aplicación a los servicios sanitarios de financiación pública y a los privados en los términos previstos en el artículo 6 y en las disposiciones adicionales tercera y cuarta.

**Artículo 2.** *Principios generales.*

Son principios que informan esta ley:

a) La prestación de los servicios a los usuarios del Sistema Nacional de Salud en condiciones de igualdad efectiva y calidad, evitando especialmente toda discriminación entre mujeres y hombres en las actuaciones sanitarias.

b) El aseguramiento universal y público por parte del Estado.

c) La coordinación y la cooperación de las Administraciones públicas sanitarias para la superación de las desigualdades en salud, en los términos previstos en esta ley y en la Ley General de Salud Pública.

## § 17 Ley de cohesión y calidad del Sistema Nacional de Salud [parcial]

d) La prestación de una atención integral a la salud, comprensiva tanto de su promoción como de la prevención de enfermedades, de la asistencia y de la rehabilitación, procurando un alto nivel de calidad, en los términos previstos en esta ley y en la Ley General de Salud Pública.

e) La financiación pública del Sistema Nacional de Salud, de acuerdo con el vigente sistema de financiación autonómica.

f) La igualdad de oportunidades y la libre circulación de los profesionales en el conjunto del Sistema Nacional de Salud.

g) La colaboración entre los servicios sanitarios públicos y privados en la prestación de servicios a los usuarios del Sistema Nacional de Salud.

h) La colaboración de las oficinas de farmacia con el Sistema Nacional de Salud en el desempeño de la prestación farmacéutica.

**Artículo 3.** *Titulares del derecho a la protección a la salud y a la atención sanitaria.*

1. Son titulares del derecho a la protección de la salud y a la atención sanitaria todas las personas con nacionalidad española y las personas extranjeras que tengan establecida su residencia en el territorio español.

Sin perjuicio de lo anterior, las personas con derecho a la asistencia sanitaria en España en aplicación de los reglamentos comunitarios de coordinación de sistemas de Seguridad Social o de los convenios bilaterales que comprendan la prestación de asistencia sanitaria, tendrán acceso a la misma, siempre que residan en territorio español o durante sus desplazamientos temporales a España, en la forma, extensión y condiciones establecidos en las disposiciones comunitarias o bilaterales indicadas.

2. Para hacer efectivo el derecho al que se refiere el apartado 1 con cargo a los fondos públicos de las administraciones competentes, las personas titulares de los citados derechos deberán encontrarse en alguno de los siguientes supuestos:

a) Tener nacionalidad española y residencia habitual en el territorio español.

b) Tener reconocido su derecho a la asistencia sanitaria en España por cualquier otro título jurídico, aun no teniendo su residencia habitual en territorio español, siempre que no exista un tercero obligado al pago de dicha asistencia.

c) Ser persona extranjera y con residencia legal y habitual en el territorio español y no tener la obligación de acreditar la cobertura obligatoria de la prestación sanitaria por otra vía.

3. Aquellas personas que de acuerdo con el apartado 2 no tengan derecho a la asistencia sanitaria con cargo a fondos públicos, podrán obtener dicha prestación mediante el pago de la correspondiente contraprestación o cuota derivada de la suscripción de un convenio especial.

4. Lo dispuesto en los apartados anteriores de este artículo no modifica el régimen de asistencia sanitaria de las personas titulares o beneficiarias de los regímenes especiales gestionados por la Mutualidad General de Funcionarios Civiles del Estado, la Mutualidad General Judicial y el Instituto Social de las Fuerzas Armadas, que mantendrán su régimen jurídico específico.

**Artículo 3 bis.** *Reconocimiento del derecho a la protección de la salud y a la atención sanitaria con cargo a fondos públicos.*

1. El reconocimiento y control del derecho a la protección de la salud y a la atención sanitaria con cargo a fondos públicos corresponderá al Ministerio de Sanidad, Consumo y Bienestar Social con la colaboración de las entidades y administraciones públicas imprescindibles para comprobar la concurrencia de los requisitos a los que se refiere el artículo 3.2, en la forma en que se determine reglamentariamente.

Sin perjuicio de lo dispuesto en el párrafo anterior, la gestión de los derechos de asistencia sanitaria derivados de las normas internacionales de coordinación de los sistemas de seguridad social, así como las demás funciones atribuidas por dichas normas a las instituciones competentes y organismos de enlace, corresponderán al Instituto Nacional de la Seguridad Social.

2. Una vez reconocido el derecho a la protección de la salud y a la atención sanitaria con cargo a fondos públicos, éste se hará efectivo por las administraciones sanitarias

competentes, que facilitarán el acceso de los ciudadanos a las prestaciones de asistencia sanitaria mediante la expedición de la tarjeta sanitaria individual.

3. Los órganos competentes en materia de extranjería podrán comunicar al Ministerio de Sanidad, Consumo y Bienestar Social y a las entidades y administraciones públicas a las que se refiere el apartado 1, sin contar con el consentimiento del interesado, los datos que resulten imprescindibles para realizar la comprobación necesaria del reconocimiento y control del derecho a la protección de la salud y a la atención sanitaria con cargo a fondos públicos.

Del mismo modo, el Ministerio de Sanidad, Consumo y Bienestar Social y las entidades y administraciones públicas a las que se refiere el apartado 1, podrán tratar los datos obrantes en los ficheros de las entidades gestoras, servicios comunes y órganos de las administraciones públicas competentes que resulten imprescindibles para verificar la concurrencia del reconocimiento y control del citado derecho. La mencionada cesión de estos datos no precisará del consentimiento del interesado.

El Ministerio de Sanidad, Consumo y Bienestar Social y las entidades y administraciones públicas a las que se refiere el apartado 1, tratarán la información a la que se refieren los dos párrafos anteriores con la finalidad de comunicar a las administraciones sanitarias competentes los datos necesarios para verificar en cada momento que se mantienen las condiciones y los requisitos exigidos para el reconocimiento del derecho a la protección de la salud y atención sanitaria con cargo a fondos públicos, sin precisar para ello del consentimiento del interesado.

Cualquier modificación o variación que puedan comunicar el Ministerio de Sanidad, Consumo y Bienestar Social y las entidades y administraciones públicas a las que se refiere el apartado 1, deberá surtir los efectos que procedan en la tarjeta sanitaria individual.

**Artículo 3 ter.** *Protección de la salud y atención sanitaria a las personas extranjeras que encontrándose en España no tengan su residencia legal en el territorio español.*

1. Las personas extranjeras no registradas ni autorizadas como residentes en España tienen derecho a la protección de la salud y a la atención sanitaria en las mismas condiciones que las personas con nacionalidad española, tal y como se establece en el artículo 3.1.

2. La citada asistencia será con cargo a los fondos públicos de las administraciones competentes siempre que dichas personas cumplan todos los siguientes requisitos:

a) No tener la obligación de acreditar la cobertura obligatoria de la prestación sanitaria por otra vía, en virtud de lo dispuesto en el derecho de la Unión Europea, los convenios bilaterales y demás normativa aplicable.

b) No poder exportar el derecho de cobertura sanitaria desde su país de origen o procedencia.

c) No existir un tercero obligado al pago.

2. La asistencia sanitaria a la que se refiere este artículo no genera un derecho a la cobertura de la asistencia sanitaria fuera del territorio español financiada con cargo a los fondos públicos de las administraciones competentes, sin perjuicio de lo dispuesto en las normas internacionales en materia de seguridad social aplicables.

3. Las comunidades autónomas, en el ámbito de sus competencias, fijarán el procedimiento para la solicitud y expedición del documento certificativo que acredite a las personas extranjeras para poder recibir la prestación asistencial a la que se refiere este artículo.

En aquellos casos en que las personas extranjeras se encuentren en situación de estancia temporal de acuerdo con lo previsto en la Ley Orgánica 4/2000, de 11 de enero, sobre Derechos y Libertades de los Extranjeros en España y su Integración Social, será preceptiva la emisión de un informe previo favorable de los servicios sociales competentes de las comunidades autónomas.

4. Las comunidades autónomas deberán comunicar al Ministerio de Sanidad, Consumo y Bienestar Social, mediante el procedimiento que se determine, los documentos certificativos que se expidan en aplicación de lo previsto en este artículo.

**Artículo 4.** *Derechos de los ciudadanos en el conjunto del Sistema Nacional de Salud.*

En los términos de esta ley, los ciudadanos tendrán los siguientes derechos en el conjunto del Sistema Nacional de Salud:

- a) A disponer de una segunda opinión facultativa sobre su proceso, en los términos previstos en el artículo 28.1.
- b) A recibir asistencia sanitaria en su comunidad autónoma de residencia en un tiempo máximo, en los términos del artículo 25.
- c) A recibir, por parte del servicio de salud de la comunidad autónoma en la que se encuentre desplazado, la asistencia sanitaria del catálogo de prestaciones del Sistema Nacional de Salud que pudiera requerir, en las mismas condiciones e idénticas garantías que los ciudadanos residentes en esa comunidad autónoma.

**Artículo 5.** *Ámbito de aplicación.*

Las acciones a las que se refiere el artículo 1 comprenderán:

- a) Las prestaciones sanitarias.
- b) La farmacia.
- c) Los profesionales.
- d) La investigación.
- e) Los sistemas de información.
- f) La calidad del sistema sanitario.
- g) Los planes integrales.
- h) La salud pública.
- i) La participación de ciudadanos y profesionales.

El Consejo Interterritorial y la Alta Inspección realizarán el seguimiento de estas acciones.

**Artículo 6.** *Acciones en relación con las entidades sanitarias no integradas en el Sistema Nacional de Salud.*

De acuerdo con el artículo 43.2 de la Constitución, el Ministerio de Sanidad y Consumo y los órganos competentes de las comunidades autónomas, en el ámbito de las competencias que les corresponden, ejercerán un control de las entidades sanitarias no integradas en el Sistema Nacional de Salud, en relación con las actividades de salud pública y en materia de garantías de información, seguridad y calidad, y requerirán de ellas la información necesaria para el conocimiento de su estructura y funcionamiento. Asimismo podrán colaborar con dichas entidades en programas de formación de profesionales sanitarios y de investigación sanitaria.

## CAPÍTULO I

## De las prestaciones

**Sección 1.<sup>a</sup> Ordenación de prestaciones****Artículo 7.** *Catálogo de prestaciones del Sistema Nacional de Salud.*

1. El catálogo de prestaciones del Sistema Nacional de Salud tiene por objeto garantizar las condiciones básicas y comunes para una atención integral, continuada y en el nivel adecuado de atención. Se consideran prestaciones de atención sanitaria del Sistema Nacional de Salud los servicios o conjunto de servicios preventivos, diagnósticos, terapéuticos, rehabilitadores y de promoción y mantenimiento de la salud dirigidos a los ciudadanos.

El catálogo comprenderá las prestaciones correspondientes a salud pública, atención primaria, atención especializada, atención sociosanitaria, atención de urgencias, la prestación farmacéutica, la ortoprotésica, de productos dietéticos y de transporte sanitario.

2. Las personas que reciban estas prestaciones tendrán derecho a la información y documentación sanitaria y asistencial de acuerdo con la Ley 41/2002, de 14 de noviembre, básica reguladora de la autonomía del paciente y de derechos y obligaciones en materia de información y documentación clínica.

**Artículo 8.** *Cartera común de servicios del Sistema Nacional de Salud.*

1. La cartera común de servicios del Sistema Nacional de Salud es el conjunto de técnicas, tecnologías o procedimientos, entendiendo por tales cada uno de los métodos, actividades y recursos basados en el conocimiento y experimentación científica, mediante los que se hacen efectivas las prestaciones sanitarias.

2. La cartera común de servicios del Sistema Nacional de Salud se articulará en torno a las siguientes modalidades:

a) Cartera común básica de servicios asistenciales del Sistema Nacional de Salud a la que se refiere el artículo 8 bis.

b) Cartera común suplementaria del Sistema Nacional de Salud a la que se refiere el artículo 8 ter.

c) Cartera común de servicios accesorios del Sistema Nacional de Salud a la que se refiere el artículo 8 quáter.

3. En el seno del Consejo Interterritorial del Sistema Nacional de Salud se acordará la cartera común de servicios del Sistema Nacional de Salud, que se aprobará mediante Real Decreto.

4. El Ministerio de Sanidad, Servicios Sociales e Igualdad realizará anualmente una evaluación de los costes de aplicación de la cartera común de servicios del Sistema Nacional de Salud.

**Artículo 8 bis.** *Cartera común básica de servicios asistenciales del Sistema Nacional de Salud.*

1. La cartera común básica de servicios asistenciales del Sistema Nacional de Salud comprende todas las actividades asistenciales de prevención, diagnóstico, tratamiento y rehabilitación que se realicen en centros sanitarios o sociosanitarios, así como el transporte sanitario urgente, cubiertos de forma completa por financiación pública.

2. La prestación de estos servicios se hará de forma que se garantice la continuidad asistencial, bajo un enfoque multidisciplinar, centrado en el paciente, garantizando la máxima calidad y seguridad en su prestación, así como las condiciones de accesibilidad y equidad para toda la población cubierta.

**Artículo 8 ter.** *Cartera común suplementaria del Sistema Nacional de Salud.*

1. La cartera común suplementaria del Sistema Nacional de Salud incluye todas aquellas prestaciones cuya provisión se realiza mediante dispensación ambulatoria y están sujetas a aportación del usuario.

2. Esta cartera común suplementaria del Sistema Nacional de Salud incluirá las siguientes prestaciones:

a) Prestación farmacéutica.

b) Prestación ortoprotésica.

c) Prestación con productos dietéticos.

3. También gozará de esta consideración el transporte sanitario no urgente, sujeto a prescripción facultativa, por razones clínicas y con un nivel de aportación del usuario acorde al determinado para la prestación farmacéutica.

4. Para las prestaciones previstas en el apartado 2 de este artículo, a excepción de la prestación farmacéutica que se regirá por su normativa, se aprobarán por orden de la persona titular del Ministerio de Sanidad, Servicios Sociales e Igualdad, previo acuerdo del Consejo Interterritorial del Sistema Nacional de Salud, a propuesta de la Comisión de prestaciones, aseguramiento y financiación, la actualización del catálogo de prestaciones, los importes máximos de financiación y los coeficientes de corrección a aplicar para



determinar la facturación definitiva a los servicios autonómicos de salud por parte de los proveedores, que tendrá la consideración de precio final.

5. El porcentaje de aportación del usuario se regirá por las mismas normas que regulan la prestación farmacéutica, tomando como base de cálculo para ello el precio final del producto y sin que se aplique el mismo límite de cuantía a esta aportación.

**Artículo 8 quáter.** *Cartera común de servicios accesorios del Sistema Nacional de Salud.*

1. La cartera común de servicios accesorios del Sistema Nacional de Salud incluye todas aquellas actividades, servicios o técnicas, sin carácter de prestación, que no se consideran esenciales y/o que son coadyuvantes o de apoyo para la mejora de una patología de carácter crónico, estando sujetas a aportación y/o reembolso por parte del usuario.

2. Por orden de la persona titular del Ministerio de Sanidad, Servicios Sociales e Igualdad, previo acuerdo del Consejo Interterritorial del Sistema Nacional de Salud, a propuesta de la Comisión de prestaciones, aseguramiento y financiación, se aprobará la inclusión de servicios accesorios, los importes máximos de financiación y los coeficientes de corrección a aplicar para determinar la facturación definitiva a los servicios autonómicos de salud por parte de los proveedores, así como las modalidades de aportación o reembolso aplicables en cada caso.

Las actividades, servicios o técnicas incluidas en esta modalidad de cartera se harán efectivas una vez se aprueben por orden de la persona titular del Ministerio de Sanidad, Servicios Sociales e Igualdad.

3. La aportación del usuario o, en su caso, el reembolso, se regirá por las mismas normas que regulan la prestación farmacéutica, tomando como referencia el precio final de facturación que se decida para el Sistema Nacional de Salud.

**Artículo 8 quinquies.** *Cartera de servicios complementaria de las comunidades autónomas.*

1. Las comunidades autónomas, en el ámbito de sus competencias, podrán aprobar sus respectivas carteras de servicios que incluirán, cuando menos, la cartera común de servicios del Sistema Nacional de Salud en sus modalidades básica de servicios asistenciales, suplementaria y de servicios accesorios, garantizándose a todos los usuarios del mismo.

2. Las comunidades autónomas podrán incorporar en sus carteras de servicios una técnica, tecnología o procedimiento no contemplado en la cartera común de servicios del Sistema Nacional de Salud, para lo cual establecerán los recursos adicionales necesarios.

3. Las Comunidades Autónomas deberán destinar los recursos económicos necesarios para asegurar la financiación de la cartera común de servicios, siendo preceptiva, para la aprobación de la cartera de servicios complementaria de una Comunidad Autónoma, la garantía previa de suficiencia financiera de la misma, en el marco del cumplimiento de los criterios de estabilidad presupuestaria.

Las Comunidades Autónomas que se hayan adherido al instrumento de apoyo a la sostenibilidad del gasto farmacéutico y sanitario deberán destinar los recursos económicos necesarios para asegurar la financiación de la cartera común de servicios, siendo preceptiva, para la aprobación de la cartera de servicios complementaria de una Comunidad Autónoma, que concurra la circunstancia de que la variación interanual al cierre del ejercicio de los indicadores de gasto farmacéutico y de productos sanitarios sin receta médica u orden de dispensación no superen la tasa de referencia de crecimiento del Producto Interior Bruto de medio plazo de la economía española prevista en el artículo 12.3 de la citada Ley Orgánica 2/2012, de 27 de abril.

4. En todo caso, estos servicios o prestaciones complementarios deberán reunir los mismos requisitos establecidos para la incorporación de nuevas técnicas, tecnologías o procedimientos a la cartera común de servicios, y no estarán incluidos en la financiación general de las prestaciones del Sistema Nacional de Salud.

Con anterioridad a su incorporación, la comunidad autónoma concernida deberá informar, de forma motivada, al Consejo Interterritorial del Sistema Nacional de Salud.

5. El Consejo Interterritorial del Sistema Nacional de Salud podrá emitir recomendaciones sobre el establecimiento por parte de las comunidades autónomas de

prestaciones sanitarias complementarias a las prestaciones comunes del Sistema Nacional de Salud, de acuerdo con lo establecido en el artículo 71.1.b) de esta ley.

6. Las comunidades autónomas pondrán en conocimiento del Ministerio de Sanidad, Servicios Sociales e Igualdad los servicios complementarios no contemplados en la cartera común de servicios del Sistema Nacional de Salud tras su incorporación efectiva a su cartera de servicios autonómica, los cuales se incluirán en el sistema de información correspondiente.

7. Las comunidades autónomas asumirán, con cargo a sus propios presupuestos, todos los costes de aplicación de la cartera de servicios complementaria a las personas que tengan la condición de asegurado o de beneficiario del mismo.

#### **Artículo 9.** *Personal y centros autorizados.*

Las prestaciones sanitarias del Sistema Nacional de Salud únicamente se facilitarán por el personal legalmente habilitado, en centros y servicios, propios o concertados, del Sistema Nacional de Salud, salvo en situaciones de riesgo vital, cuando se justifique que no pudieron ser utilizados los medios de aquél, sin perjuicio de lo establecido en los convenios internacionales en los que España sea parte.

#### **Artículo 10.** *Financiación.*

1. Las prestaciones que establece esta ley son responsabilidad financiera de las comunidades autónomas de conformidad con los acuerdos de transferencias y el actual sistema de financiación autonómica, sin perjuicio de la existencia de un tercero obligado al pago. Las comunidades autónomas deberán destinar a la financiación de dichas prestaciones los mínimos previstos en la Ley 21/2001, de 27 de diciembre. Los sistemas de garantías que prevé esta ley son asimismo responsabilidad financiera de las comunidades autónomas.

2. La suficiencia para la financiación de las prestaciones y de las garantías establecidas en esta ley viene determinada por los recursos asignados a las comunidades autónomas conforme a lo establecido en la mencionada Ley 21/2001, de 27 de diciembre, y de acuerdo con el principio de lealtad institucional, en los términos del artículo 2.1.e) de la Ley Orgánica 8/1980, de 22 de septiembre, de Financiación de las Comunidades Autónomas.

3. De acuerdo con el apartado anterior, la inclusión de una nueva prestación en el catálogo de prestaciones del Sistema Nacional de Salud se acompañará de una memoria económica que contenga la valoración del impacto positivo o negativo que pueda suponer. Dicha memoria se elevará al Consejo de Política Fiscal y Financiera para su análisis en el contexto de dicho principio de lealtad institucional.

#### **Artículo 11.** *Prestaciones de salud pública.*

1. La prestación de salud pública es el conjunto de iniciativas organizadas por las Administraciones públicas para preservar, proteger y promover la salud de la población. Es una combinación de ciencias, habilidades y actitudes dirigidas al mantenimiento y mejora de la salud de todas las personas a través de acciones colectivas o sociales.

2. La prestación de salud pública comprende las siguientes actuaciones:

a) La información y la vigilancia en salud pública y los sistemas de alerta epidemiológica y respuesta rápida ante emergencias en salud pública.

b) La defensa de los fines y objetivos de la salud pública que es la combinación de acciones individuales y sociales destinadas a obtener compromisos políticos, apoyo para las políticas de salud, aceptación social y respaldo para unos objetivos o programas de salud determinados.

c) La promoción de la salud, a través de programas intersectoriales y transversales.

d) La prevención de las enfermedades, discapacidades y lesiones.

e) La protección de la salud, evitando los efectos negativos que diversos elementos del medio pueden tener sobre la salud y el bienestar de las personas.

f) La protección y promoción de la sanidad ambiental.

g) La protección y promoción de la seguridad alimentaria.

h) La protección y promoción de la salud laboral.

- i) La evaluación de impacto en salud.
- j) La vigilancia y control de los posibles riesgos para la salud derivados de la importación, exportación o tránsito de bienes y del tránsito internacional de viajeros.
- k) La prevención y detección precoz de las enfermedades raras, así como el apoyo a las personas que las presentan y a sus familias.

La prestación de salud pública incluirá, asimismo, todas aquellas actuaciones singulares o medidas especiales que, en materia de salud pública, resulte preciso adoptar por las autoridades sanitarias de las distintas Administraciones públicas, dentro del ámbito de sus competencias, cuando circunstancias sanitarias de carácter extraordinario o situaciones de especial urgencia o necesidad así lo exijan y la evidencia científica disponible las justifique.

3. Las prestaciones de salud pública se ejercerán con un carácter de integralidad, a partir de las estructuras de salud pública de las Administraciones y de la infraestructura de atención primaria del Sistema Nacional de Salud.

#### **Artículo 12.** *Prestación de atención primaria.*

1. La atención primaria es el nivel básico e inicial de atención, que garantiza la globalidad y continuidad de la atención a lo largo de toda la vida del paciente, actuando como gestor y coordinador de casos y regulador de flujos. Comprenderá actividades de promoción de la salud, educación sanitaria, prevención de la enfermedad, asistencia sanitaria, mantenimiento y recuperación de la salud, así como la rehabilitación física y el trabajo social.

2. La atención primaria comprenderá:

- a) La asistencia sanitaria a demanda, programada y urgente tanto en la consulta como en el domicilio del enfermo.
- b) La indicación o prescripción y la realización, en su caso, de procedimientos diagnósticos y terapéuticos.
- c) Las actividades en materia de prevención, promoción de la salud, atención familiar y atención comunitaria.
- d) Las actividades de información y vigilancia en la protección de la salud.
- e) La rehabilitación básica.
- f) Las atenciones y servicios específicos relativos a las mujeres, que específicamente incluirán la detección y tratamiento de las situaciones de violencia de género; la infancia; la adolescencia; los adultos; la tercera edad; los grupos de riesgo y los enfermos crónicos.
- g) La atención paliativa a enfermos terminales.
- h) La atención a la salud mental, en coordinación con los servicios de atención especializada.
- i) La atención a la salud bucodental.

#### **Artículo 13.** *Prestación de atención especializada.*

1. La atención especializada comprende actividades asistenciales, diagnósticas, terapéuticas y de rehabilitación y cuidados, así como aquéllas de promoción de la salud, educación sanitaria y prevención de la enfermedad, cuya naturaleza aconseja que se realicen en este nivel. La atención especializada garantizará la continuidad de la atención integral al paciente, una vez superadas las posibilidades de la atención primaria y hasta que aquél pueda reintegrarse en dicho nivel.

2. La atención sanitaria especializada comprenderá:

- a) La asistencia especializada en consultas.
- b) La asistencia especializada en hospital de día, médico y quirúrgico.
- c) La hospitalización en régimen de internamiento.
- d) El apoyo a la atención primaria en el alta hospitalaria precoz y, en su caso, la hospitalización a domicilio.
- e) La indicación o prescripción, y la realización, en su caso, de procedimientos diagnósticos y terapéuticos.
- f) La atención paliativa a enfermos terminales.
- g) La atención a la salud mental.
- h) La rehabilitación en pacientes con déficit funcional recuperable.

3. La atención especializada se prestará, siempre que las condiciones del paciente lo permitan, en consultas externas y en hospital de día.

**Artículo 14.** *Prestación de atención sociosanitaria.*

1. La atención sociosanitaria comprende el conjunto de cuidados destinados a aquellos enfermos, generalmente crónicos, que por sus especiales características pueden beneficiarse de la actuación simultánea y sinérgica de los servicios sanitarios y sociales para aumentar su autonomía, paliar sus limitaciones o sufrimientos y facilitar su reinserción social.

2. En el ámbito sanitario, la atención sociosanitaria se llevará a cabo en los niveles de atención que cada comunidad autónoma determine y en cualquier caso comprenderá:

- a) Los cuidados sanitarios de larga duración.
- b) La atención sanitaria a la convalecencia.
- c) La rehabilitación en pacientes con déficit funcional recuperable.

3. La continuidad del servicio será garantizada por los servicios sanitarios y sociales a través de la adecuada coordinación entre las Administraciones públicas correspondientes.

**Artículo 15.** *Prestación de atención de urgencia.*

La atención de urgencia se presta al paciente en los casos en que su situación clínica obliga a una atención sanitaria inmediata. Se dispensará tanto en centros sanitarios como fuera de ellos, incluyendo el domicilio del paciente, durante las 24 horas del día, mediante la atención médica y de enfermería.

**Artículo 16.** *Prestación farmacéutica.*

La prestación farmacéutica comprende los medicamentos y productos sanitarios y el conjunto de actuaciones encaminadas a que los pacientes los reciban de forma adecuada a sus necesidades clínicas, en las dosis precisas según sus requerimientos individuales, durante el período de tiempo adecuado y al menor coste posible para ellos y la comunidad.

Esta prestación se regirá por lo dispuesto en la Ley 25/1990, de 20 de diciembre, del Medicamento, y por la normativa en materia de productos sanitarios y demás disposiciones aplicables.

**Artículo 17.** *Prestación ortoprotésica.*

La prestación ortoprotésica consiste en la utilización de productos sanitarios, implantables o no, cuya finalidad es sustituir total o parcialmente una estructura corporal, o bien de modificar, corregir o facilitar su función. Comprenderá los elementos precisos para mejorar la calidad de vida y autonomía del paciente.

Esta prestación se facilitará por los servicios de salud o dará lugar a ayudas económicas, en los casos y de acuerdo con las normas que reglamentariamente se establezcan por parte de las Administraciones sanitarias competentes.

**Artículo 18.** *Prestación de productos dietéticos.*

La prestación de productos dietéticos comprende la dispensación de los tratamientos dietoterápicos a las personas que padezcan determinados trastornos metabólicos congénitos, la nutrición enteral domiciliaria para pacientes a los que no es posible cubrir sus necesidades nutricionales, a causa de su situación clínica, con alimentos de uso ordinario.

Esta prestación se facilitará por los servicios de salud o dará lugar a ayudas económicas, en los casos y de acuerdo con las normas que reglamentariamente se establezcan por parte de las Administraciones sanitarias competentes.

**Artículo 19.** *Prestación de transporte sanitario.*

El transporte sanitario, que necesariamente deberá ser accesible a las personas con discapacidad, consiste en el desplazamiento de enfermos por causas exclusivamente clínicas, cuya situación les impida desplazarse en los medios ordinarios de transporte. Esta

prestación se facilitará de acuerdo con las normas que reglamentariamente se establezcan por las Administraciones sanitarias competentes.

### **Sección 2.<sup>a</sup> Desarrollo y actualización de la cartera de servicios**

#### **Artículo 20.** *Desarrollo de la cartera común de servicios del Sistema Nacional de Salud.*

1. El contenido de la cartera común de servicios del Sistema Nacional de Salud se determinará por acuerdo del Consejo Interterritorial del Sistema Nacional de Salud, a propuesta de la Comisión de prestaciones, aseguramiento y financiación.

En la elaboración de dicho contenido se tendrá en cuenta la eficacia, eficiencia, efectividad, seguridad y utilidad terapéuticas, así como las ventajas y alternativas asistenciales, el cuidado de grupos menos protegidos o de riesgo y las necesidades sociales, así como su impacto económico y organizativo.

En la evaluación de lo dispuesto en el párrafo anterior participará la Red Española de Agencias de Evaluación de Tecnologías Sanitarias y Prestaciones del Sistema Nacional de Salud.

2. En cualquier caso, no se incluirán en la cartera común de servicios aquellas técnicas, tecnologías y procedimientos cuya contribución eficaz a la prevención, diagnóstico, tratamiento, rehabilitación y curación de las enfermedades, conservación o mejora de la esperanza de vida, autonomía y eliminación o disminución del dolor y el sufrimiento no esté suficientemente probada.

#### **Artículo 21.** *Actualización de la cartera de servicios del Sistema Nacional de Salud.*

1. La cartera común de servicios del Sistema Nacional de Salud se actualizará mediante orden de la persona titular del Ministerio de Sanidad, Servicios Sociales e Igualdad, previo acuerdo del Consejo Interterritorial del Sistema Nacional de Salud. El procedimiento para la actualización se desarrollará reglamentariamente.

2. Las nuevas técnicas, tecnologías o procedimientos serán sometidas a evaluación, con carácter preceptivo y previo a su utilización en el Sistema Nacional de Salud, por la Red Española de Agencias de Evaluación de Tecnologías Sanitarias y Prestaciones del Sistema Nacional de Salud.

3. La evaluación tendrá por objeto, la verificación de la concurrencia de los siguientes requisitos:

a) Contribuir de forma eficaz a la prevención, al diagnóstico o al tratamiento de enfermedades, a la conservación o mejora de la esperanza de vida, al autovalimiento o a la eliminación o disminución del dolor y el sufrimiento.

b) Aportar una mejora, en términos de seguridad, eficacia, efectividad, eficiencia o utilidad demostrada respecto a otras alternativas facilitadas actualmente.

c) Cumplir las exigencias que establezca la legislación vigente, en el caso de que incluyan la utilización de medicamentos o productos sanitarios.

4. Sólo podrán incorporarse a la cartera de servicios para su financiación pública aquellas técnicas, tecnologías o procedimientos en las que concurren los requisitos indicados.

5. La exclusión de una técnica, tecnología o procedimiento actualmente incluido en la cartera de servicios se llevará a cabo cuando concorra alguna de las circunstancias siguientes:

a) Evidenciarse su falta de eficacia, efectividad o eficiencia, o que el balance entre beneficio y riesgo sea significativamente desfavorable.

b) Haber perdido su interés sanitario como consecuencia del desarrollo tecnológico y científico.

c) Dejar de cumplir los requisitos establecidos por la legislación vigente.

#### **Artículo 22.** *Uso tutelado.*

1. El Ministerio de Sanidad y Consumo, por propia iniciativa o a propuesta de las correspondientes Administraciones públicas sanitarias y previo acuerdo del Consejo

Interterritorial del Sistema Nacional de Salud, podrá autorizar el uso tutelado de determinadas técnicas, tecnologías o procedimientos.

2. El uso tutelado tendrá como finalidad establecer el grado de seguridad, eficacia, efectividad o eficiencia de la técnica, tecnología o procedimiento antes de decidir sobre la conveniencia o necesidad de su inclusión efectiva en la cartera de servicios del Sistema Nacional de Salud.

Se realizará con arreglo a un diseño de investigación, por períodos de tiempo limitados, en centros expresamente autorizados para ello y de acuerdo con protocolos específicos destinados a garantizar su seguridad, el respeto a la bioética y el logro de resultados relevantes para el conocimiento. En todo caso, será imprescindible contar con el consentimiento informado de los pacientes a los que se vaya a aplicar dichas técnicas, tecnologías o procedimientos.

3. El uso tutelado se financiará con cargo al Fondo de cohesión al que se refiere el artículo 4 de la Ley 21/2001, de 27 de diciembre, de conformidad con las normas por las que se rige dicho fondo.

### **Sección 3.ª Garantías de las prestaciones**

#### **Artículo 23. Garantía de accesibilidad.**

Todos los usuarios del Sistema Nacional de Salud tendrán acceso a las prestaciones sanitarias reconocidas en esta ley en condiciones de igualdad efectiva.

#### **Artículo 24. Garantías de movilidad.**

1. El acceso a las prestaciones sanitarias reconocidas en esta ley se garantizará con independencia del lugar del territorio nacional en el que se encuentren en cada momento los usuarios del Sistema Nacional de Salud, atendiendo especialmente a las singularidades de los territorios insulares.

2. Asimismo, se garantizará a todos los usuarios el acceso a aquellos servicios que sean considerados como servicios de referencia de acuerdo con el artículo 28 de esta ley.

#### **Artículo 25. Garantías de tiempo.**

1. En el seno del Consejo Interterritorial se acordarán los criterios marco para garantizar un tiempo máximo de acceso a las prestaciones del Sistema Nacional de Salud, que se aprobarán mediante real decreto. Las comunidades autónomas definirán los tiempos máximos de acceso a su cartera de servicios dentro de dicho marco.

2. Quedan excluidas de la garantía a la que se refiere el apartado anterior las intervenciones quirúrgicas de trasplantes de órganos y tejidos, cuya realización dependerá de la disponibilidad de órganos, así como la atención sanitaria ante situaciones de catástrofe.

#### **Artículo 26. Garantías de información.**

1. Los servicios de salud informarán a la ciudadanía de sus derechos y deberes, de las prestaciones y de la cartera de servicios del Sistema Nacional de Salud, de los requisitos necesarios para el acceso a éstos y de los restantes derechos recogidos en la Ley básica reguladora de la autonomía del paciente y de los derechos y obligaciones en materia de información y documentación clínica, así como de los derechos y obligaciones establecidos en la Ley General de Salud Pública y en las correspondientes normas autonómicas, en su caso.

2. El Registro general de centros, establecimientos y servicios sanitarios del Ministerio de Sanidad y Consumo, de carácter público, permitirá a los usuarios conocer los centros, establecimientos y servicios, de cualquier titularidad, autorizados por las comunidades autónomas.

Dicho registro se nutrirá de los datos proporcionados por los correspondientes registros de las comunidades autónomas.



**Artículo 27.** *Garantías de seguridad.*

1. Cuando se trate de técnicas, tecnologías o procedimientos para cuya correcta utilización sea conveniente concentrar los casos a tratar, se designarán servicios de referencia, de acuerdo con lo que se establece en el siguiente artículo.

2. Para aquellas técnicas, tecnologías o procedimientos respecto de los que no exista suficiente información para determinar su seguridad, el Ministerio de Sanidad y Consumo acordará, en su caso, con las comunidades autónomas el uso tutelado previsto en el artículo 22.

3. Mediante real decreto se determinarán, con carácter básico, las garantías mínimas de seguridad y calidad que, acordadas en el seno del Consejo Interterritorial del Sistema Nacional de Salud, deberán ser exigidas para la regulación y autorización por parte de las comunidades autónomas de la apertura y puesta en funcionamiento en su respectivo ámbito territorial de los centros, servicios y establecimientos sanitarios.

Dichos requisitos irán dirigidos a garantizar que el centro, establecimiento o servicio sanitario cuenta con los medios necesarios para desarrollar las actividades a las que va destinado.

Los requisitos mínimos podrán ser complementados por las comunidades autónomas para todos los centros, establecimientos y servicios sanitarios de su ámbito territorial.

**Artículo 28.** *Garantías de calidad y servicios de referencia.*

1. Las comunidades autónomas garantizarán la calidad de las prestaciones, según se desarrolla en el capítulo VI de esta ley. Para ello, podrán realizar auditorías periódicas independientes.

Las instituciones asistenciales velarán por la adecuación de su organización para facilitar la libre elección de facultativo y una segunda opinión en los términos que reglamentariamente se establezcan.

Asimismo, abordarán actuaciones para la humanización de la asistencia y para la mejora de la accesibilidad administrativa y de su confortabilidad. Los hospitales del Sistema Nacional de Salud procurarán la incorporación progresiva de habitaciones de uso individual.

La accesibilidad de los centros, servicios y prestaciones de carácter sanitario para personas con discapacidad constituye un criterio de calidad que ha de ser garantizado por el Sistema Nacional de Salud. Los centros sanitarios de nueva creación deberán cumplir las normas vigentes en materia de promoción de la accesibilidad y de eliminación de barreras de todo tipo que les sean de aplicación. Las Administraciones públicas sanitarias promoverán programas para la eliminación de barreras en los centros y servicios sanitarios que, por razón de su antigüedad u otros motivos, presenten obstáculos para los usuarios con problemas de movilidad o comunicación.

2. En el seno del Consejo Interterritorial del Sistema Nacional de Salud, se acordará la designación de servicios de referencia, el número necesario de éstos y su ubicación estratégica dentro del Sistema Nacional de Salud, con un enfoque de planificación de conjunto, para la atención a aquellas patologías que precisen para su atención una concentración de los recursos diagnósticos y terapéuticos a fin de garantizar la calidad, la seguridad y la eficiencia asistenciales.

El Ministerio de Sanidad y Consumo acreditará aquellos servicios de referencia, que queden establecidos como tales, atendiendo a los criterios de calidad que para cada servicio establezca, y los reevaluará periódicamente.

La atención en un servicio de referencia se financiará con cargo al Fondo de cohesión sanitaria previsto en el artículo 4 de la Ley 21/2001, de 27 de diciembre, de acuerdo con las disposiciones que lo regulan.

**Artículo 29.** *Ámbito de las garantías de seguridad y calidad.*

Las garantías de seguridad y calidad son aplicables a todos los centros, públicos y privados, independientemente de la financiación de las prestaciones que estén ofreciendo en cada momento, siendo responsabilidad de las Administraciones públicas sanitarias, para los centros de su ámbito, velar por su cumplimiento.

## CAPÍTULO II

## De la farmacia

**Sección 1.<sup>a</sup> Organización y ejercicio de las competencias del estado en materia de farmacia**

**Artículo 30.** *Competencias de la Administración General del Estado en materia de farmacia.*

Corresponde al Ministerio de Sanidad y Consumo el ejercicio de las competencias del Estado en materia de evaluación, registro, autorización, vigilancia y control de los medicamentos de uso humano y veterinario y de los productos sanitarios, así como la decisión sobre su financiación pública y la fijación del precio correspondiente, en los términos previstos en la Ley 25/1990, de 20 de diciembre, del Medicamento, sin perjuicio de las competencias ejecutivas de las comunidades autónomas.

**Artículo 31.** *Ejercicio de las competencias del Estado en materia de farmacia.*

1. El ejercicio de las competencias del Estado en materia de farmacia corresponde al Ministerio de Sanidad y Consumo, a través de la Dirección General de Farmacia y Productos Sanitarios y del organismo autónomo Agencia Española de Medicamentos y Productos Sanitarios.

2. Corresponde a la Dirección General de Farmacia y Productos Sanitarios la dirección, desarrollo y ejecución de la política farmacéutica del departamento, el ejercicio de las funciones que competen al Estado en materia de financiación pública y fijación del precio de medicamentos y productos sanitarios, así como las condiciones especiales de prescripción y dispensación de medicamentos en el Sistema Nacional de Salud.

3. La Agencia Española de Medicamentos y Productos Sanitarios asume, como organismo técnico especializado, las actividades de evaluación, registro, autorización, inspección, vigilancia y control de medicamentos de uso humano y veterinario y productos sanitarios, cosméticos y de higiene personal, y la realización de los análisis económicos necesarios para la evaluación de estos productos, sin perjuicio de las competencias ejecutivas de las comunidades autónomas.

4. El Ministerio de Sanidad y Consumo, junto con las comunidades autónomas, acometerá acciones encaminadas al uso racional del medicamento que comprenderán entre otras:

a) Programas de educación sanitaria dirigidos a la población general para la prevención de la automedicación, el buen uso de los medicamentos y la concienciación social e individual sobre su coste.

b) Programas de formación continua de los profesionales, que les permita una constante incorporación de conocimientos sobre nuevos medicamentos y la actualización sobre la eficacia y efectividad de éstos.

**Artículo 32.** *Órganos de dirección, control y de asesoramiento técnico-científico de la Agencia Española de Medicamentos y Productos Sanitarios.*

1. Los órganos de dirección de la Agencia Española de Medicamentos y Productos Sanitarios son el Consejo Rector y el Director de la Agencia.

El Consejo Rector estará presidido por el Subsecretario de Sanidad y Consumo. Sus funciones, composición y régimen de funcionamiento se establecerán reglamentariamente. En todo caso, formarán parte del Consejo Rector representantes de los Ministerios de Sanidad y Consumo, de Agricultura, Pesca y Alimentación y de Ciencia y Tecnología, así como de las comunidades autónomas.

La dirección y la representación legal de la Agencia Española de Medicamentos y Productos Sanitarios corresponden a su Director. Reglamentariamente se determinarán sus funciones.

2. La Agencia Española de Medicamentos y Productos Sanitarios contará con un Consejo Asesor integrado por expertos. Su composición, funciones y régimen de funcionamiento se determinarán reglamentariamente.

3. La Agencia Española de Medicamentos y Productos Sanitarios contará con los órganos de asesoramiento técnico-científico en materia de evaluación de medicamentos y productos sanitarios que se regulen en su estatuto.

### **Sección 2.<sup>a</sup> Colaboración de las oficinas de farmacia**

**Artículo 33.** *Colaboración de las oficinas de farmacia.*

1. Las oficinas de farmacia colaborarán con el Sistema Nacional de Salud en el desempeño de la prestación farmacéutica a fin de garantizar el uso racional del medicamento. Para ello los farmacéuticos actuarán coordinadamente con los médicos y otros profesionales sanitarios.

2. En el marco de la Ley 25/1990, de 20 de diciembre, del Medicamento, el Ministerio de Sanidad y Consumo, previo acuerdo del Consejo Interterritorial del Sistema Nacional de Salud, establecerá los criterios generales y comunes para el desarrollo de la colaboración de las oficinas de farmacia, por medio de conciertos que garanticen a los ciudadanos la dispensación en condiciones de igualdad efectiva en todo el territorio nacional, independientemente de su comunidad autónoma de residencia.

Se tenderá a la dispensación individualizada de medicamentos y a la implantación de la receta electrónica, en cuyo desarrollo participarán las organizaciones colegiales médica y farmacéutica.

3. Entre los criterios del apartado anterior se definirán los datos básicos de farmacia, para la gestión por medios informáticos de la información necesaria para el desempeño de las actividades anteriormente mencionadas y para la colaboración con las estructuras asistenciales del Sistema Nacional de Salud. Se ajustarán a lo dispuesto en la Ley Orgánica 15/1999, de 13 de diciembre, de Protección de Datos de Carácter Personal, y a las especificaciones establecidas por los servicios de salud de las comunidades autónomas.

[...]

## CAPÍTULO V

### **Del sistema de información sanitaria**

#### **Sección 1.<sup>a</sup> Sistema de información sanitaria**

**Artículo 53.** *Sistema de información sanitaria del Sistema Nacional de Salud.*

1. El Ministerio de Sanidad y Consumo establecerá un sistema de información sanitaria del Sistema Nacional de Salud que garantice la disponibilidad de la información y la comunicación recíprocas entre las Administraciones sanitarias. Para ello en el seno del Consejo Interterritorial del Sistema Nacional de Salud se acordarán los objetivos y contenidos de la información.

El objetivo general del sistema de información sanitaria del Sistema Nacional de Salud será responder a las necesidades de los siguientes colectivos, con la finalidad que en cada caso se indica:

a) Autoridades sanitarias: la información favorecerá el desarrollo de políticas y la toma de decisiones, dándoles información actualizada y comparativa de la situación y evolución del Sistema Nacional de Salud.

b) Profesionales: la información irá dirigida a mejorar sus conocimientos y aptitudes clínicas. Incluirá directorios, resultados de estudios, evaluaciones de medicamentos, productos sanitarios y tecnologías, análisis de buenas prácticas, guías clínicas, recomendaciones y recogida de sugerencias.

c) Ciudadanos: contendrá información sobre sus derechos y deberes y los riesgos para la salud, facilitará la toma de decisiones sobre su estilo de vida, prácticas de autocuidado y utilización de los servicios sanitarios y ofrecerá la posibilidad de formular sugerencias de los aspectos mencionados.

d) Organizaciones y asociaciones en el ámbito sanitario: contendrá información sobre las asociaciones de pacientes y familiares, de organizaciones no gubernamentales que actúen

en el ámbito sanitario y de sociedades científicas, con la finalidad de promover la participación de la sociedad civil en el Sistema Nacional de Salud.

2. El sistema de información sanitaria contendrá información sobre las prestaciones y la cartera de servicios en atención sanitaria pública y privada, e incorporará, como datos básicos, los relativos a población protegida, recursos humanos y materiales, actividad desarrollada, farmacia y productos sanitarios, financiación y resultados obtenidos, así como las expectativas y opinión de los ciudadanos, todo ello desde un enfoque de atención integral a la salud, desagregando por sexo todos los datos susceptibles de ello.

3. Con el fin de lograr la máxima fiabilidad de la información que se produzca, el Ministerio de Sanidad y Consumo, previo acuerdo del Consejo Interterritorial del Sistema Nacional de Salud, establecerá la definición y normalización de datos y flujos, la selección de indicadores y los requerimientos técnicos necesarios para la integración de la información y para su análisis desde la perspectiva del principio de igualdad entre mujeres y hombres.

4. El sistema de información sanitaria estará a disposición de sus usuarios, que serán las Administraciones públicas sanitarias, los gestores y profesionales de la sanidad y los ciudadanos, en los términos de acceso y difusión que se acuerden en el Consejo Interterritorial del Sistema Nacional de Salud.

5. Las comunidades autónomas, la Administración General del Estado y las Entidades Gestoras de la Seguridad Social aportarán a este sistema de información sanitaria los datos necesarios para su mantenimiento y desarrollo. Del mismo modo, las Administraciones autonómicas y estatal tienen derecho de acceder y disponer de los datos que formen parte del sistema de información que precisen para el ejercicio de sus competencias.

6. La cesión de los datos, incluidos aquellos de carácter personal necesarios para el sistema de información sanitaria, estará sujeta a la legislación en materia de protección de datos de carácter personal y a las condiciones acordadas en el Consejo Interterritorial del Sistema Nacional de Salud.

**Artículo 54.** *Red de comunicaciones del Sistema Nacional de Salud.*

El Ministerio de Sanidad y Consumo, a través de la utilización preferente de las infraestructuras comunes de comunicaciones y servicios telemáticos de las Administraciones públicas, pondrá a disposición del Sistema Nacional de Salud una red segura de comunicaciones que facilite y dé garantías de protección al intercambio de información exclusivamente sanitaria entre sus integrantes.

La transmisión de la información en esta red estará fundamentada en los requerimientos de certificación electrónica, firma electrónica y cifrado, de acuerdo con la legislación vigente.

A través de dicha red circulará información relativa al código de identificación personal único, las redes de alerta y emergencia sanitaria, el intercambio de información clínica y registros sanitarios, la receta electrónica y la información necesaria para la gestión del Fondo de cohesión sanitaria, así como aquella otra derivada de las necesidades de información sanitaria en el Sistema Nacional de Salud.

**Artículo 55.** *Estadísticas de interés general supracomunitario.*

1. El sistema de información sanitaria contemplará específicamente la realización de estadísticas para fines estatales en materia sanitaria, así como las de interés general supracomunitario y las que se deriven de compromisos con organizaciones supranacionales e internacionales, que se llevarán a cabo con arreglo a las determinaciones metodológicas y técnicas que establezca el Ministerio de Sanidad y Consumo, consultado el Consejo Interterritorial del Sistema Nacional de Salud.

2. La información necesaria para la elaboración de estadísticas de las actividades sanitarias se recabará tanto del sector público como del sector privado.

**Artículo 56.** *Intercambio de información en salud entre organismos, centros y servicios del Sistema Nacional de Salud.*

Con el fin de que los ciudadanos reciban la mejor atención sanitaria posible en cualquier centro o servicio del Sistema Nacional de Salud, el Ministerio de Sanidad y Consumo coordinará los mecanismos de intercambio electrónico de información clínica y de salud

individual, previamente acordados con las comunidades autónomas, para permitir tanto al interesado como a los profesionales que participan en la asistencia sanitaria el acceso a la historia clínica en los términos estrictamente necesarios para garantizar la calidad de dicha asistencia y la confidencialidad e integridad de la información, cualquiera que fuese la Administración que la proporcione.

El Ministerio de Sanidad y Consumo establecerá un procedimiento que permita el intercambio telemático de la información que legalmente resulte exigible para el ejercicio de sus competencias por parte de las Administraciones públicas.

El intercambio de información al que se refieren los párrafos anteriores se realizará de acuerdo con lo dispuesto en la Ley Orgánica 15/1999, de 13 de diciembre, y en la Ley 41/2002, de 14 de noviembre.

### **Sección 2.<sup>a</sup> Tarjeta sanitaria individual**

#### **Artículo 57. La tarjeta sanitaria individual.**

1. El acceso de los ciudadanos a las prestaciones de la atención sanitaria que proporciona el Sistema Nacional de Salud se facilitará a través de la tarjeta sanitaria individual, como documento administrativo que acredita determinados datos de su titular, a los que se refiere el apartado siguiente. La tarjeta sanitaria individual atenderá a los criterios establecidos con carácter general en la Unión Europea.

2. Sin perjuicio de su gestión en el ámbito territorial respectivo por cada comunidad autónoma y de la gestión unitaria que corresponda a otras Administraciones públicas en razón de determinados colectivos, las tarjetas incluirán, de manera normalizada, los datos básicos de identificación del titular de la tarjeta, del derecho que le asiste en relación con la prestación farmacéutica y del servicio de salud o entidad responsable de la asistencia sanitaria. Los dispositivos que las tarjetas incorporen para almacenar la información básica y las aplicaciones que la traten deberán permitir que la lectura y comprobación de los datos sea técnicamente posible en todo el territorio del Estado y para todas las Administraciones públicas. Para ello, el Ministerio de Sanidad y Consumo, en colaboración con las comunidades autónomas y demás Administraciones públicas competentes, establecerá los requisitos y los estándares necesarios.

3. Con el objetivo de poder generar el código de identificación personal único, el Ministerio de Sanidad y Consumo desarrollará una base de datos que recoja la información básica de asegurados del Sistema Nacional de Salud, de tal manera que los servicios de salud dispongan de un servicio de intercambio de información sobre la población protegida, mantenido y actualizado por los propios integrantes del sistema. Este servicio de intercambio permitirá la depuración de titulares de tarjetas.

4. Conforme se vaya disponiendo de sistemas electrónicos de tratamiento de la información clínica, la tarjeta sanitaria individual deberá posibilitar el acceso a aquélla de los profesionales debidamente autorizados, con la finalidad de colaborar a la mejora de la calidad y continuidad asistenciales.

5. Las tarjetas sanitarias individuales deberán adaptarse, en su caso, a la normalización que pueda establecerse para el conjunto de las Administraciones públicas y en el seno de la Unión Europea.

### **Sección 3.<sup>a</sup> Instituto de Información Sanitaria**

#### **Artículo 58. Instituto de Información Sanitaria.**

1. Se creará el Instituto de Información Sanitaria, órgano dependiente del Ministerio de Sanidad y Consumo que desarrollará las actividades necesarias para el funcionamiento del sistema de información sanitaria establecido en el artículo 53.

Su creación se llevará a cabo de acuerdo con el procedimiento previsto en el artículo 67.1 de la Ley 6/1997, de 14 de abril, de Organización y Funcionamiento de la Administración General del Estado.

2. El Instituto de Información Sanitaria se encargará de recabar, elaborar y distribuir la información que responda a las necesidades del Sistema Nacional de Salud, con criterios de transparencia y objetividad de la información generada, de acuerdo con las directrices que



para su utilización se establezcan por el Consejo Interterritorial del Sistema Nacional de Salud.

3. Será igualmente función del Instituto recabar datos procedentes de otras fuentes, tanto nacionales como internacionales, con el fin de complementar la información intrínseca al Sistema Nacional de Salud, posibilitar el establecimiento de correlaciones, así como facilitar la comparabilidad con otros ámbitos.

4. El Instituto velará por la integridad y seguridad de los datos confiados, garantizando su confidencialidad con arreglo a lo dispuesto en la Ley Orgánica 15/1999.

5. El Instituto podrá reconocer como válidos para el Sistema Nacional de Salud registros de información sanitaria existentes en diferentes ámbitos profesionales y científicos.

## CAPÍTULO VI

### De la calidad

#### **Sección 1.<sup>a</sup> Acciones en materia de calidad**

##### **Artículo 59.** *Infraestructura de la calidad.*

1. La mejora de la calidad en el sistema sanitario debe presidir las actuaciones de las instituciones sanitarias tanto públicas como privadas.

2. La infraestructura para la mejora de la calidad del Sistema Nacional de Salud estará constituida por los elementos siguientes:

a) Normas de calidad y seguridad, que contendrán los requerimientos que deben guiar los centros y servicios sanitarios para poder realizar una actividad sanitaria de forma segura.

b) Indicadores, que son elementos estadísticos que permitirán comparar la calidad de diversos centros y servicios sanitarios de forma homologada, ajustada al riesgo y fiable.

c) Guías de práctica clínica y guías de práctica asistencial, que son descripciones de los procesos por los cuales se diagnostica, trata o cuida un problema de salud.

d) El registro de buenas prácticas, que recogerá información sobre aquellas prácticas que ofrezcan una innovación o una forma de prestar un servicio mejor a la actual.

e) El registro de acontecimientos adversos, que recogerá información sobre aquellas prácticas que hayan resultado un problema potencial de seguridad para el paciente.

Esta infraestructura estará a disposición tanto del Ministerio de Sanidad y Consumo como de las comunidades autónomas.

##### **Artículo 60.** *Agencia de Calidad del Sistema Nacional de Salud.*

1. Se creará la Agencia de Calidad del Sistema Nacional de Salud, órgano dependiente del Ministerio de Sanidad y Consumo al que corresponderá la elaboración y el mantenimiento de los elementos de la infraestructura de la calidad.

Su creación se llevará a cabo de acuerdo con el procedimiento previsto en el artículo 67.1 de la Ley 6/1997, de 14 de abril, de Organización y Funcionamiento de la Administración General del Estado.

2. La Agencia elaborará o adoptará los elementos de la infraestructura con el asesoramiento de sociedades científicas y expertos del sector, a partir de la experiencia nacional e internacional. También podrá promover convenios con instituciones científicas para elaborar o gestionar los elementos de la infraestructura. Asimismo difundirá los elementos de la infraestructura para su conocimiento y utilización por parte de las comunidades autónomas y los centros y servicios del Sistema Nacional de Salud.

##### **Artículo 61.** *Planes de calidad del Sistema Nacional de Salud.*

1. El Ministerio de Sanidad y Consumo y los órganos competentes de las comunidades autónomas elaborarán periódicamente, en el seno del Consejo Interterritorial del Sistema Nacional de Salud, planes de calidad del Sistema Nacional de Salud, sin perjuicio de las competencias autonómicas de planificación sanitaria y de organización de los servicios. Estos planes contendrán los objetivos de calidad prioritarios para el período correspondiente.



2. El Ministro de Sanidad y Consumo dará cuenta al Senado del cumplimiento de los planes de calidad del Sistema Nacional de Salud.

**Artículo 62.** *Evaluación externa.*

1. El Ministerio de Sanidad y Consumo y los órganos competentes de las comunidades autónomas fomentarán la evaluación externa y periódica de la calidad y la seguridad de los centros y servicios sanitarios mediante auditorías por parte de instituciones públicas o empresas privadas que garanticen una evaluación independiente.

2. La Agencia de Calidad del Sistema Nacional de Salud acreditará a las instituciones públicas y a las empresas privadas competentes para realizar las auditorías siguiendo los criterios que se acuerden en el seno del Consejo Interterritorial del Sistema Nacional de Salud. Los certificados emitidos por estos auditores serán válidos para todo el Sistema Nacional de Salud. La Agencia podrá reconocer certificados emitidos por otros evaluadores que tendrán de esta manera valor para todo el Sistema Nacional de Salud.

**Sección 2.<sup>a</sup> Del Observatorio de Salud**

**Artículo 63.** *Observatorio de Salud.*

1. Se crea el Observatorio de Salud como órgano colegiado de consulta y asesoramiento, de los previstos en el artículo 40.3 de la Ley 6/1997, de 14 de abril, de Organización y Funcionamiento de la Administración General del Estado, adscrito al Ministerio de Sanidad, Servicios Sociales e Igualdad a través de la Dirección General de Salud Pública, Calidad e Innovación.

2. El citado órgano tiene como finalidad proporcionar un análisis permanente del Sistema Nacional de Salud en su conjunto, contribuir a alcanzar los objetivos previstos en la Ley 28/2005, de 26 de diciembre, de medidas sanitarias frente al tabaquismo y reguladora de la venta, el suministro, el consumo y la publicidad de los productos del tabaco, así como promover la disminución de las desigualdades en salud por razón de género, las actuaciones tendentes a la consecución de la equidad en salud y a la prevención del impacto del cambio climático sobre la salud pública y sobre el Sistema Nacional de Salud.

3. Para el cumplimiento de sus fines, el Observatorio de Salud tiene las funciones de consulta y asesoramiento sobre cuantas medidas en materia de salud puedan abordarse.

4. La Dirección General de Salud Pública, Calidad e Innovación del Ministerio de Sanidad, Servicios Sociales e Igualdad prestará al Observatorio de Salud el apoyo necesario para el desempeño de sus funciones.

5. Reglamentariamente se determinarán las funciones, la composición, la organización y las reglas de funcionamiento del Observatorio de Salud, que funcionará en pleno y en secciones, en función de los temas a tratar.

CAPÍTULO VII

**De los planes integrales**

**Artículo 64.** *Planes integrales de salud.*

1. Sin perjuicio de las competencias autonómicas de planificación sanitaria y de organización de los servicios, el Ministerio de Sanidad y Consumo y los órganos competentes de las comunidades autónomas, a través del Consejo Interterritorial del Sistema Nacional de Salud, en colaboración con las sociedades científicas, elaborarán planes integrales de salud sobre las patologías más prevalentes, relevantes o que supongan una especial carga sociofamiliar, garantizando una atención sanitaria integral, que comprenda su prevención, diagnóstico, tratamiento y rehabilitación.

2. Los planes integrales de salud:

a) Establecerán criterios sobre la forma de organizar los servicios para atender las patologías de manera integral y semejante en el conjunto del Sistema Nacional de Salud.

b) Determinarán los estándares mínimos y los modelos básicos de atención para la prevención, detección precoz, diagnóstico, tratamiento y rehabilitación de grupos de enfermedades.

c) Especificarán actuaciones de efectividad reconocida, identificarán modelos de atención de estas intervenciones, desarrollarán herramientas de evaluación e indicadores de actividad, indicarán metas y objetivos para evaluar el progreso e identificarán insuficiencias en el conocimiento para orientar las prioridades de investigación.

3. Las comunidades autónomas, una vez establecidos los estándares generales, bases y criterios, organizarán sus servicios de acuerdo con el modelo que más se adapte a sus peculiaridades y necesidades.

## CAPÍTULO VIII

### De la salud pública

**Artículo 65.** *Actuaciones coordinadas en salud pública y en seguridad alimentaria.*

1. La declaración de actuaciones coordinadas en salud pública corresponderá al Ministerio de Sanidad, previo acuerdo del Consejo Interterritorial del Sistema Nacional de Salud, con audiencia de las comunidades directamente afectadas, salvo en situaciones de urgente necesidad, en cuyo caso se tomarán las medidas que sean estrictamente necesarias y se le informará de manera urgente de las medidas adoptadas.

2. La declaración de actuaciones coordinadas obliga a todas las partes incluidas en ella y deberán encuadrarse en alguno de los supuestos siguientes:

1.º Responder a situaciones de especial riesgo o alarma para la salud pública.

2.º Dar cumplimiento a acuerdos internacionales, así como a programas derivados de las exigencias de la normativa emanada de la Unión Europea, cuando su cumplimiento y desarrollo deba ser homogéneo en todo el Estado.

Para la realización de las actuaciones coordinadas podrá acudir, entre otros, a los siguientes mecanismos:

a) Utilización común de instrumentos técnicos.

b) Coordinación y refuerzo de la Red de Laboratorios de Salud Pública.

c) Definición de estándares mínimos para el análisis e intervención sobre problemas de salud.

d) Refuerzo de los sistemas de información epidemiológica para la toma de decisiones y de los correspondientes programas de promoción, prevención y control de enfermedades, cuando sus efectos trasciendan el ámbito autonómico.

e) Activación o diseño de planes y estrategias de actuación para afrontar emergencias sanitarias.

3. La declaración de actuaciones coordinadas en materia de seguridad alimentaria corresponderá a la Agencia Española de Seguridad Alimentaria y Nutrición, de acuerdo con lo establecido en la Ley 11/2001, de 5 de julio.

**Artículo 65 bis.** *Aportación de información al Ministerio de Sanidad en situaciones de emergencia para la salud pública.*

Los órganos competentes en materia de salud pública de las comunidades autónomas deberán, en el caso de una situación de emergencia para la salud pública y sin perjuicio de lo establecido en el artículo 65 de esta ley, aportar con carácter inmediato al Ministerio de Sanidad la información epidemiológica y la relativa a la capacidad asistencial que se requiera y la identificación de las personas responsables de la misma, así como las medidas de prevención, control y contención adoptadas por las comunidades autónomas y las entidades locales comprendidas en su ámbito territorial, en los términos que se establezcan por el Ministerio de Sanidad. Cuando se trate de las entidades locales, dicha información será recabada por el órgano competente en materia de salud pública de la correspondiente comunidad autónoma, que deberá transmitirla al Ministerio de Sanidad.

En todo caso, el Ministerio de Sanidad convocará con carácter urgente el Consejo Interterritorial del Sistema Nacional de Salud para informar de lo actuado.

**Artículo 66.** *La cooperación en salud pública.*

**(Derogado)**

## CAPÍTULO IX

### De la participación social

**Artículo 67.** *Consejo de Participación Social del Sistema Nacional de Salud.*

1. La participación social en el Sistema Nacional de Salud se ejercerá a través de:

- a) El Comité Consultivo.
- b) El Foro Abierto de Salud.
- c) El Foro Virtual.

2. El Comité Consultivo es el órgano, dependiente del Consejo Interterritorial del Sistema Nacional de Salud, mediante el cual se hace efectiva, de manera permanente, la participación social en el Sistema Nacional de Salud, y se ejerce la participación institucional de las organizaciones sindicales y empresariales en el Sistema Nacional de Salud.

Sus funciones serán la de informar, asesorar y formular propuestas sobre materias que resulten de especial interés para el funcionamiento del Sistema Nacional de Salud y, en cualquier caso, sobre:

1.º Los proyectos normativos que afecten a las prestaciones sanitarias, su financiación y el gasto farmacéutico.

2.º Los planes integrales de salud, cuando sean sometidos a su consulta.

3.º Las disposiciones o acuerdos del Consejo Interterritorial del Sistema Nacional de Salud, que afecten directamente a materias relacionadas con los derechos y deberes de los pacientes y usuarios del sistema sanitario.

4.º Los proyectos de disposiciones que afecten a principios básicos de la política del personal del Sistema Nacional de Salud.

5.º Cuantas otras materias le atribuya el Consejo Interterritorial del Sistema Nacional de Salud.

El Comité Consultivo recibirá los anteproyectos de ley y los proyectos de disposiciones generales en materia sanitaria elaborados por la Administración General del Estado, así como los informes anuales sobre el estado del Sistema Nacional de Salud, los análisis y estudios que se elaboren sobre las prestaciones a las cuales se refiere el capítulo I de esta ley y se remitan al Consejo Interterritorial ; asimismo, por iniciativa propia o del Consejo Interterritorial, formulará propuestas de cuantas medidas estime oportunas acerca de la política sanitaria.

El Comité Consultivo estará presidido por el representante de la Administración General del Estado que designe el Ministro de Sanidad y Consumo. Su funcionamiento se regulará por su reglamento interno. Estará integrado por los siguientes miembros, nombrados en los términos que se establezcan reglamentariamente:

- a) Seis representantes de la Administración General del Estado.
- b) Seis representantes de las comunidades autónomas.
- c) Cuatro representantes de la Administración local.
- d) Ocho representantes de las organizaciones empresariales.
- e) Ocho representantes de las organizaciones sindicales más representativas en el ámbito estatal.

3. El Foro Abierto de Salud se constituirá, con carácter temporal, a convocatoria del Ministro de Sanidad y Consumo, para el estudio, debate y formulación de propuestas sobre temas específicos que en un determinado momento tengan impacto en el Sistema Nacional de Salud. En él podrán participar las organizaciones, consejos, sociedades o asociaciones que en cada momento se determine según la materia a tratar.

4. El Foro Virtual se mantendrá a través de la red informática.

**Artículo 68.** *Redes de conocimiento.*

1. Las Administraciones sanitarias podrán crear redes que generen y transmitan conocimiento científico y favorezcan la participación social en las materias de su competencia. Estas redes se constituyen para servir como plataforma de difusión de la información, intercambio de experiencias y como apoyo a la toma de decisiones a todos los niveles del Sistema Nacional de Salud.

2. El Ministerio de Sanidad y Consumo creará una infraestructura de comunicaciones que permita el intercambio de información y promueva la complementariedad de actuaciones en las siguientes materias, entre otras:

- a) Información, promoción y educación para la salud.
- b) Cooperación internacional.
- c) Evaluación de tecnologías sanitarias.
- d) Formación en salud pública y gestión sanitaria.

3. Las Administraciones públicas sanitarias apoyarán la participación en estas redes de organismos internacionales, nacionales, autonómicos, locales o del tercer sector.

## CAPÍTULO X

### Del Consejo Interterritorial

**Artículo 69.** *Objeto.*

1. El Consejo Interterritorial del Sistema Nacional de Salud es el órgano permanente de coordinación, cooperación, comunicación e información de los servicios de salud entre ellos y con la Administración del Estado, que tiene como finalidad promover la cohesión del Sistema Nacional de Salud a través de la garantía efectiva y equitativa de los derechos de los ciudadanos en todo el territorio del Estado.

2. El Consejo Interterritorial del Sistema Nacional de Salud elevará anualmente una memoria de las actividades desarrolladas al Senado.

**Artículo 70.** *Composición.*

El Consejo Interterritorial del Sistema Nacional de Salud está constituido por el Ministro de Sanidad y Consumo, que ostentará su presidencia, y por los Consejeros competentes en materia de sanidad de las comunidades autónomas. La vicepresidencia de este órgano la desempeñará uno de los Consejeros competentes en materia de sanidad de las comunidades autónomas, elegido por todos los Consejeros que lo integran. Asimismo, contará con una Secretaría, órgano de soporte permanente del Consejo, cuyo titular será propuesto por el Ministro de Sanidad y Consumo y ratificado por el mismo Consejo, y asistirá a las sesiones con voz y sin voto.

Cuando la materia de los asuntos a tratar así lo requiera podrán incorporarse al Consejo otros representantes de la Administración General del Estado o de las comunidades autónomas.

**Artículo 71.** *Funciones.*

El Consejo Interterritorial es el principal instrumento de configuración del Sistema Nacional de Salud. El Consejo Interterritorial del Sistema Nacional de Salud conocerá, debatirá y, en su caso, emitirá recomendaciones sobre las siguientes materias:

1. En relación con funciones esenciales en la configuración del Sistema Nacional de Salud:

a) El desarrollo de la cartera de servicios correspondiente al Catálogo de Prestaciones del Sistema Nacional de Salud, así como su actualización.

b) El establecimiento de prestaciones sanitarias complementarias a las prestaciones básicas del Sistema Nacional de Salud por parte de las comunidades autónomas.

## § 17 Ley de cohesión y calidad del Sistema Nacional de Salud [parcial]

- c) El uso tutelado al que se refiere el artículo 22 de esta ley.
- d) Los criterios marco que permitan garantizar un tiempo máximo de acceso a las prestaciones del Sistema Nacional de Salud.
- e) Las garantías mínimas de seguridad y calidad para la autorización de la apertura y puesta en funcionamiento de los centros, servicios y establecimientos sanitarios.
- f) Los servicios de referencia del Sistema Nacional de Salud.
- g) Los criterios generales y comunes para el desarrollo de la colaboración de las oficinas de farmacia, por medio de conciertos que garanticen a los ciudadanos la dispensación en condiciones de igualdad efectiva en todo el territorio nacional, independientemente de su comunidad autónoma de residencia.
- h) Los criterios básicos y condiciones de las convocatorias de profesionales que aseguren su movilidad en todo el territorio del Estado.
- i) La iniciativa sectorial de investigación en salud.
- j) Los criterios, sistemas y medios de relación que permitan la información recíproca en el Sistema Nacional de Salud, así como los criterios de seguridad y accesibilidad del sistema de información.
- k) Los criterios para la elaboración y evaluación de las políticas de calidad elaboradas para el conjunto del Sistema Nacional de Salud.
- l) La declaración de la necesidad de realizar las actuaciones coordinadas en materia de salud pública a las que se refiere esta ley.
- m) La aprobación de los planes integrales a los que se refiere esta ley.
- n) Los criterios generales sobre financiación pública de medicamentos y productos sanitarios y sus variables.
- ñ) El establecimiento de criterios y mecanismos en orden a garantizar en todo momento la suficiencia financiera del sistema y el carácter equitativo y de superación de las desigualdades que lo definen, sin perjuicio de las competencias del Consejo de Política Fiscal y Financiera de las Comunidades Autónomas.
- o) La definición de objetivos y estrategias de funcionamiento de los organismos y restantes estructuras de apoyo dependientes del Consejo Interterritorial del Sistema Nacional de Salud.
- p) Cualquier otra función que le atribuya ésta u otras disposiciones de carácter esencial para la configuración del Sistema Nacional de Salud.

Las anteriores funciones se ejercerán sin menoscabo de las competencias legislativas de las Cortes Generales y, en su caso, normativas de la Administración General del Estado, así como de las competencias de desarrollo normativo, ejecutivas y organizativas de las comunidades autónomas.

2. En relación con funciones de asesoramiento, planificación y evaluación en el Sistema Nacional de Salud:

- a) La evolución de los planes autonómicos de salud y la formulación de los planes conjuntos y del Plan integral de salud a que se refieren los artículos 71 y 74 siguientes de la Ley 14/1986, de 25 de abril, General de Sanidad.
- b) La evaluación de las actividades y la formación de propuestas que permitan una planificación estratégica del sector farmacéutico -industria, distribución y oficinas de farmacia- con el fin de que dichas actividades se adecuen a las necesidades del Sistema Nacional de Salud y de los ciudadanos en materia de medicamentos y prestación farmacéutica.
- c) Los planes y programas sanitarios, especialmente los que se refieren a la promoción de la salud y la prevención de la enfermedad, que impliquen a todas o a una parte de las comunidades autónomas.
- d) Las líneas genéricas del programa formativo de los profesionales del Sistema Nacional de Salud, así como los criterios básicos de acreditación de centros y servicios para la docencia de postgrado y para la evaluación de la competencia.
- e) La evaluación de las políticas de calidad implementadas en el seno del Sistema Nacional de Salud y la evaluación de la eficacia, eficiencia y seguridad de las nuevas técnicas, tecnologías y procedimientos que resulten relevantes para la salud y la atención sanitaria.

## § 17 Ley de cohesión y calidad del Sistema Nacional de Salud [parcial]

---

- f) La memoria anual sobre el funcionamiento del Sistema Nacional de Salud.
- g) El plan de actuaciones y los resultados que arroje la gestión de los organismos o estructuras dependientes del Consejo Interterritorial del Sistema Nacional de Salud.
- h) En materia de asesoramiento, planificación y evaluación en el Sistema Nacional de Salud, cualquiera otra función que le atribuya esta u otras disposiciones.

### 3. En relación con funciones de coordinación del Sistema Nacional de Salud:

a) El seguimiento de las acciones de coordinación a las que se refiere el artículo 5 de esta ley.

b) Los asuntos en materia de sanidad, asistencia sanitaria, productos farmacéuticos y consumo para conformar, de manera coordinada, la voluntad del Estado en el seno de las Comunidades Europeas en estas materias, así como coordinar la implantación en el Sistema Nacional de Salud de las medidas, decisiones y orientaciones adoptadas en las Comunidades Europeas.

c) Los criterios para coordinar los programas de control de calidad y seguridad de los medicamentos establecidos por el Ministerio de Sanidad y Consumo y las comunidades autónomas.

d) Los principios generales de coordinación respecto a los requisitos comunes y las condiciones para la financiación y desarrollo de los ensayos clínicos en el Sistema Nacional de Salud.

e) Los criterios para la coordinación de la política general de recursos humanos del Sistema Nacional de Salud.

f) Los acuerdos sanitarios internacionales por los que se colabore con otros países y organismos internacionales en las materias a las que se refiere el artículo 39 de la Ley General de Sanidad.

g) En general, coordinar aquellos aspectos relacionados con acciones sanitarias del Sistema Nacional de Salud que dispongan las leyes o que, de acuerdo con su naturaleza, precisen de una actuación coordinada de las Administraciones sanitarias públicas.

### 4. En relación con funciones de cooperación entre el Estado y las comunidades autónomas:

a) Los acuerdos entre las distintas Administraciones sanitarias para conseguir objetivos de común interés de todos los servicios de salud.

b) Los criterios generales para el desarrollo de programas que integren acciones de cooperación al desarrollo sanitario.

c) En general, todos aquellos asuntos que los miembros del Consejo Interterritorial del Sistema Nacional de Salud consideren de interés general para el conocimiento y la colaboración en el seno del Consejo.

## **Artículo 72. Acciones sanitarias conjuntas.**

Las Administraciones sanitarias, a través del Consejo Interterritorial del Sistema Nacional de Salud, podrán establecer acuerdos de cooperación para llevar a cabo actuaciones sanitarias conjuntas en materia de protección de la salud, atención sanitaria, farmacia y productos sanitarios, recursos humanos y relaciones internacionales, entre otras. Su formalización se efectuará mediante convenios del Consejo Interterritorial del Sistema Nacional de Salud.

## **Artículo 73. Régimen de Funcionamiento. Acuerdos.**

1. Para su adecuado funcionamiento, el Consejo Interterritorial del Sistema Nacional de Salud aprobará su reglamento interno.

2. Los acuerdos del Consejo se plasmarán a través de recomendaciones que se aprobarán, en su caso, por consenso.



**Artículo 74.** *Comisiones y grupos de trabajo.*

El Consejo Interterritorial del Sistema Nacional de Salud acordará la creación de cuantas comisiones y grupos de trabajo considere necesarios para la preparación, el estudio y desarrollo de las cuestiones sometidas a su conocimiento.

La Comisión Delegada, integrada por el Secretario General de Sanidad, que lo presidirá, un representante de cada comunidad autónoma con rango de viceconsejero o equivalente y un representante del Ministerio de Sanidad y Consumo, que actuará de secretario. La vicepresidencia la ostentará uno de los representantes de las comunidades autónomas, elegido por todos los representantes de este nivel de gobierno que la integran.

La Comisión Delegada ejercerá las funciones y adoptará las decisiones que el Consejo Interterritorial del Sistema Nacional de Salud le delegue y, en todo caso, actuará como órgano de apoyo y discusión previa de cuantos asuntos hayan de ser sometidos al Consejo y como órgano de coordinación técnica y administrativa en aquellas cuestiones que sean de su competencia.

Esta comisión podrá establecer las subcomisiones y grupos de trabajo que resulten necesarios para el adecuado ejercicio de sus funciones.

**Artículo 75.** *Adscripción de organismos y estructuras de apoyo y cooperación al Consejo.*

En el seno del Consejo Interterritorial del Sistema Nacional de Salud podrán formularse las propuestas de actuación de la Agencia de Calidad, el Observatorio y el Instituto de Información Sanitaria, con el objeto de definir estrategias y objetivos para el conjunto del Sistema Nacional de Salud.

## CAPÍTULO XI

**De la Alta Inspección****Artículo 76.** *Funciones y actividades de la Alta Inspección.*

1. El Estado ejercerá la Alta Inspección como función de garantía y verificación del cumplimiento de las competencias estatales y de las comunidades autónomas en materia de sanidad y de atención sanitaria del Sistema Nacional de Salud, de acuerdo con lo establecido en la Constitución, en los estatutos de autonomía y en las leyes.

2. Corresponde a la Alta Inspección:

a) Supervisar la adecuación entre los planes y programas sanitarios de las comunidades autónomas y los objetivos de carácter general establecidos por el Estado.

b) Evaluar el cumplimiento de fines y objetivos comunes y determinar las dificultades o deficiencias genéricas o estructurales que impidan alcanzar o distorsionen el funcionamiento de un sistema sanitario coherente, armónico y solidario.

c) Supervisar el destino y utilización de los fondos y subvenciones propios del Estado asignados a las comunidades autónomas que tengan un destino o finalidad determinada.

d) Comprobar que los fondos correspondientes a los servicios de salud de las comunidades autónomas son utilizados de acuerdo con los principios generales de esta ley.

e) Supervisar la adscripción a fines sanitarios de centros, servicios o establecimientos del Estado transferidos con dicha finalidad, sin perjuicio de las reordenaciones que puedan acordar las correspondientes comunidades autónomas y, en su caso, las demás Administraciones públicas.

f) Verificar la inexistencia de cualquier tipo de discriminación en los sistemas de administración y regímenes de prestación de los servicios sanitarios, así como de los sistemas o procedimientos de selección y provisión de sus puestos de trabajo.

g) Supervisar que el ejercicio de las competencias en materia de sanidad se ajusta a criterios de participación democrática de todos los interesados ; a tal efecto, se estará a lo dispuesto en el artículo 5.2 de la Ley General de Sanidad.

3. Las funciones de Alta Inspección se ejercerán por los órganos del Estado competentes en materia de sanidad. Los funcionarios de la Administración del Estado que ejerzan la Alta Inspección gozarán de las consideraciones de autoridad pública a todos los

efectos, y en sus actuaciones podrán recabar de las autoridades del Estado y de los órganos de las comunidades autónomas y demás Administraciones públicas la colaboración necesaria para el cumplimiento de las funciones que les estén legalmente encomendadas.

4. Cuando, como consecuencia del ejercicio de las funciones de Alta Inspección, se comprueben incumplimientos por parte de la comunidad autónoma, las autoridades sanitarias del Estado le advertirán de esta circunstancia a través del Delegado del Gobierno.

5. Si una vez efectuada dicha advertencia se comprobase que persiste la situación de incumplimiento, el Gobierno, de acuerdo con lo establecido en la Constitución, requerirá formalmente al órgano competente de la comunidad autónoma para que adopte las medidas precisas.

6. Las decisiones que adopte la Administración del Estado en ejercicio de sus competencias de Alta Inspección se comunicarán siempre al máximo órgano responsable del servicio de salud de cada comunidad autónoma.

**Artículo 77.** *Plan de inspección sanitaria.*

El Ministerio de Sanidad y Consumo presentará en el seno del Consejo Interterritorial del Sistema Nacional de Salud el plan anual de actividades de la Alta Inspección, que incluirá programas reglados de inspección, aplicando técnicas de auditoría eficaces y colaborando con los servicios de inspección de las comunidades autónomas.

**Artículo 78.** *Memoria.*

La Alta Inspección del Sistema Nacional de Salud elaborará una memoria anual sobre el funcionamiento del sistema que deberá presentarse al Consejo Interterritorial del Sistema Nacional de Salud para su debate.

**Artículo 79.** *Coordinación y cooperación de la inspección en el Sistema Nacional de Salud.*

La Alta Inspección del Estado establecerá mecanismos de coordinación y cooperación con los servicios de inspección de las comunidades autónomas, en especial en lo referente a la coordinación de las actuaciones dirigidas a impedir o perseguir todas las formas de fraude, abuso, corrupción o desviación de las prestaciones o servicios sanitarios con cargo al sector público, cuando razones de interés general así lo aconsejen.

Para ello, la Alta Inspección desarrollará las siguientes actividades:

a) La creación y mantenimiento de una base de datos compartida con los servicios de inspección del Sistema Nacional de Salud.

b) El desarrollo de la colaboración entre los diferentes servicios de inspección en el Sistema Nacional de Salud en programas de actuación conjunta en materia de control de evaluación de servicios y prestaciones.

c) El seguimiento, desde los ámbitos sanitarios, de la lucha contra el fraude en el Sistema Nacional de Salud, tanto en materia de la incapacidad temporal, como de los programas que se puedan promover en relación con áreas identificadas como susceptibles de generar bolsas de fraude en prestaciones o supongan desviaciones de marcada incidencia económica.

**Disposición adicional primera.** *Competencias del Estado en relación con Ceuta y Melilla.*

Las referencias que en esta ley se realizan a las competencias de las comunidades autónomas se entenderán hechas al Estado en relación con las Ciudades de Ceuta y Melilla, sin perjuicio de las competencias de dichas ciudades.

**Disposición adicional segunda.** *Asistencia sanitaria en el extranjero.*

Lo dispuesto en esta ley se entenderá sin perjuicio de lo establecido en la normativa específica reguladora del derecho a la asistencia sanitaria de los trabajadores españoles desplazados al extranjero al servicio de empresas españolas y del personal al servicio de la Administración pública en el extranjero.

**Disposición adicional tercera.** *Competencias de otras Administraciones públicas en relación con las entidades sanitarias no integradas en el Sistema Nacional de Salud.*

El ejercicio de las acciones a las que se refiere el artículo 6 de esta ley se entiende sin perjuicio de las que correspondan a las demás Administraciones públicas competentes, en virtud de los conciertos celebrados al amparo de su legislación específica para la prestación de servicios sanitarios con medios ajenos a ellas.

**Disposición adicional cuarta.** *Extensión del contenido de la cartera de servicios del Sistema Nacional de Salud.*

1. La Mutualidad General de Funcionarios Civiles del Estado (MUFACE), el Instituto Social de las Fuerzas Armadas (ISFAS) y la Mutualidad General Judicial (MUGEJU), como integrantes del Sistema Nacional de Salud en su calidad de entidades gestoras de los Regímenes Especiales de la Seguridad Social de los Funcionarios Civiles del Estado, de las Fuerzas Armadas y del Personal al Servicio de la Administración de Justicia, respectivamente, tendrán que garantizar el contenido de la cartera de servicios del Sistema Nacional de Salud, así como las garantías sobre accesibilidad, movilidad, calidad, seguridad, información y tiempo recogidas en esta ley, de acuerdo con lo dispuesto en su normativa específica.

En materia de salud pública, se exceptúan de la Cartera de Servicios del Sistema Nacional de Salud en el ámbito de dichas Mutualidades las actuaciones de vigilancia epidemiológica, protección y promoción de la seguridad alimentaria, protección y promoción de la sanidad ambiental, vigilancia y control de los riesgos derivados de la importación y tránsito de bienes y viajeros, y las acciones generales de protección y promoción de la salud relacionadas con la prevención y abordaje de las epidemias y catástrofes.

En todo caso, los profesionales y centros sanitarios que prestan servicio al colectivo protegido por las Mutualidades de funcionarios en virtud de los conciertos suscritos por estas con las Entidades de Seguro Libre están obligados a colaborar con las autoridades competentes en las actuaciones emprendidas en materia de salud pública.

2. Sin perjuicio de lo dispuesto en el artículo 6, las entidades colaboradoras y mutuas con responsabilidades de cobertura de asistencia sanitaria pública tendrán que garantizar, en lo que resulte de aplicación, de acuerdo con lo dispuesto en su normativa específica, el contenido de la cartera de servicios del Sistema Nacional de Salud, así como las garantías sobre accesibilidad, movilidad, calidad, seguridad, información y tiempo recogidas en esta ley.

**Disposición adicional quinta.** *Fondo de cohesión.*

El Fondo de cohesión tiene por finalidad garantizar la igualdad de acceso a los servicios de asistencia sanitaria públicos en todo el territorio español y la atención a ciudadanos desplazados procedentes de países de la Unión Europea o de países con los que España tenga suscritos convenios de asistencia sanitaria recíproca, y será gestionado por el Ministerio de Sanidad y Consumo.

El Ministerio de Sanidad y Consumo, a través del Fondo de cohesión sanitaria y según se determine reglamentariamente, realizará políticas que aseguren la cohesión sanitaria y la corrección de desigualdades. Estas políticas se desarrollarán mediante planes integrales de salud, que tendrán en cuenta variables epidemiológicas y sociales que supongan una mayor necesidad de servicio, tales como patologías crónicas, morbimortalidad estandarizada por edad, población infantil, población inmigrante y otras de carácter similar.

**Disposición adicional sexta.** *Transferencia a las comunidades autónomas de los servicios e instituciones sanitarias dependientes de Instituciones Penitenciarias.*

Los servicios sanitarios dependientes de Instituciones Penitenciarias serán transferidos a las comunidades autónomas para su plena integración en los correspondientes servicios autonómicos de salud.

A tal efecto, en el plazo de 18 meses desde la entrada en vigor de esta ley y mediante el correspondiente real decreto, se procederá a la integración de los servicios sanitarios

penitenciarios en el Sistema Nacional de Salud, conforme al sistema de traspasos establecidos por los estatutos de autonomía.

**Disposición adicional séptima.** *Cooperación al desarrollo sanitario.*

Para la cooperación al desarrollo sanitario en países con necesidades en materia de salud, el Consejo Interterritorial del Sistema Nacional de Salud elaborará un catálogo de recursos a disposición de programas de cooperación internacional, en coherencia con los valores de equidad y de lucha por la disminución de las desigualdades que inspiran el Sistema Nacional de Salud.

Sin perjuicio de lo previsto en el párrafo anterior, las comunidades autónomas, en el ejercicio de sus competencias, podrán elaborar y desarrollar programas de cooperación al desarrollo sanitario, a cuyo efecto podrán recabar el apoyo del Consejo Interterritorial del Sistema Nacional de Salud.

**Disposición adicional octava.** *Centros de referencia.*

En relación con los criterios para el establecimiento de los servicios de referencia se considerará a las Comunidades Autónomas de Canarias y de las Illes Balears como estratégicas dentro del Sistema Nacional de Salud, y la atención en los centros de referencia que en ellas se ubiquen serán también financiadas con cargo al Fondo de cohesión sanitaria.

**Disposición adicional novena.** *Régimen económico y fiscal de Canarias.*

La aplicación de lo dispuesto en los artículos 10, 22 y 28 de esta ley, en cuanto afecta a la actividad financiera de la Comunidad Autónoma de Canarias, se llevará a cabo respetando y salvaguardando su peculiar régimen económico y fiscal, de acuerdo con lo dispuesto en la disposición adicional cuarta de la Ley 8/1980, de 22 de septiembre, de Financiación de las Comunidades Autónomas, y en la disposición adicional tercera de la Ley 21/2001, de 27 de diciembre, por la que se regulan las medidas fiscales y administrativas del nuevo sistema de financiación de las Comunidades Autónomas de régimen común y Ciudades con Estatuto de Autonomía.

**Disposición adicional décima.** *Registro Estatal de Profesionales Sanitarios.*

1. Con la finalidad de facilitar la adecuada planificación de las necesidades de profesionales sanitarios del Estado y de coordinar las políticas de recursos humanos en el ámbito del Sistema Nacional de Salud, se crea en el Ministerio de Sanidad, Servicios Sociales e Igualdad, el Registro Estatal de Profesionales Sanitarios que se integrará en el Sistema de Información Sanitaria del Sistema Nacional de Salud.

2. Dicho Registro, que se implementará en soporte digital, se nutrirá de los registros oficiales, de profesionales obrantes en las administraciones estatal y autonómicas, en los colegios profesionales, consejos autonómicos y consejos generales de los mismos, en los centros sanitarios privados y en las entidades de seguros que operen en el ramo de la enfermedad, que estarán obligados a facilitar los datos que se consideren necesarios, con sujeción a los criterios que determine el Consejo Interterritorial del Sistema Nacional de Salud en los términos previstos en el artículo 53.3 de esta ley.

3. El Registro Estatal de Profesionales Sanitarios será público en lo que se refiere al nombre, titulación, especialidad, lugar de ejercicio, categoría y función del profesional, así como en lo referente a la titulación, especialidad, Diploma de Área de Capacitación Específica y de Acreditación y Acreditación Avanzada, si los hubiere, y a las fechas de obtención y revalidación de cada uno de ellos.

4. Será de aplicación al Registro Estatal de Profesionales Sanitarios lo dispuesto en la Ley Orgánica 15/1999, de 13 de diciembre, de Protección de Datos de Carácter Personal. Corresponde al Ministerio de Sanidad, Servicios Sociales e Igualdad la adopción de las medidas de seguridad técnicas y organizativas previstas en la mencionada normativa, velando en particular porque no quepa el acceso indiscriminado a los datos que no tengan carácter público conforme a lo dispuesto en el apartado anterior.

Asimismo, corresponde al Ministerio de Sanidad, Servicios Sociales e Igualdad implementar de forma progresiva el Registro Estatal de Profesionales Sanitarios a las

distintas profesiones sanitarias y la actualización permanente de los datos que el mismo contenga, en particular, siempre que se produzca una incidencia derivada del ejercicio profesional.

**Disposición transitoria única.** *Cartera de servicios.*

En tanto no se apruebe el real decreto por el que se desarrolle la cartera de servicios, mantendrá su vigencia el Real Decreto 63/1995, de 20 de enero, de ordenación de prestaciones sanitarias del Sistema Nacional de Salud.

**Disposición derogatoria primera.**

Quedan derogados los artículos 43 y 47 de la Ley 14/1986, de 25 de abril, General de Sanidad, así como cuantas otras normas de igual o inferior rango se opongan a lo dispuesto en esta ley.

**Disposición derogatoria segunda.**

Quedan derogados los artículos 1, 2 y 5, así como los apartados 3 y 4 del artículo 6, del Real Decreto 1035/1999, de 18 de junio, por el que se regula el sistema de precios de referencia en la financiación de medicamentos con cargo a fondos de la Seguridad Social o a fondos estatales afectos a la sanidad.

**Disposición final primera.** *Título competencial.*

1. Esta ley se dicta al amparo del artículo 149.1.1.<sup>a</sup>, 16.<sup>a</sup> y 17.<sup>a</sup> de la Constitución, que atribuye al Estado competencia exclusiva en materia de bases y coordinación general de la sanidad y régimen económico de la Seguridad Social.

2. Se exceptúan de lo dispuesto en el apartado anterior los siguientes preceptos:

a) Los artículos 10, 22.3 y el último párrafo del artículo 28.2, que se dictan al amparo del artículo 149.1.14.<sup>a</sup> de la Constitución, que atribuye al Estado competencia exclusiva en materia de Hacienda general y que se entenderán sin perjuicio de los regímenes forales del País Vasco y Navarra.

b) El capítulo IV, que se dicta al amparo del artículo 149.1.15.<sup>a</sup> de la Constitución, que atribuye al Estado competencia exclusiva en materia de fomento y coordinación general de la investigación científica y técnica.

c) La sección 1.<sup>a</sup> del capítulo II, los artículos 54, 58, 60 y 63 y la disposición adicional primera, que son aplicables únicamente a la Administración General del Estado.

**Disposición final segunda.** *Equilibrio financiero del Sistema Nacional de Salud.*

**(Derogada)**

[...]

**Disposición final cuarta.** *Adaptación de la estructura orgánica del Ministerio de Sanidad y Consumo.*

El Gobierno, en el plazo de un mes a partir de la entrada en vigor de esta ley, modificará la estructura orgánica del Ministerio de Sanidad y Consumo, con objeto de proceder a la creación del Instituto de Información Sanitaria, de la Agencia de Calidad del Sistema Nacional de Salud y del Observatorio del Sistema Nacional de Salud y a la supresión de las subdirecciones generales correspondientes, de conformidad con lo dispuesto en el artículo 67.1.a) de la Ley 6/1997, de 14 de abril, de Organización y Funcionamiento de la Administración General del Estado.

**Disposición final quinta.** *Desarrollo normativo.*

Se faculta al Gobierno para dictar, en el ámbito de sus competencias, cuantas disposiciones resulten necesarias para el desarrollo y ejecución de esta ley.

**Disposición final sexta.** *Entrada en vigor.*

La presente ley entrará en vigor el día siguiente al de su publicación en el "Boletín Oficial del Estado".



### § 18

#### Real Decreto 1718/2010, de 17 de diciembre, sobre receta médica y órdenes de dispensación

---

Ministerio de Sanidad, Política Social e Igualdad  
«BOE» núm. 17, de 20 de enero de 2011  
Última modificación: 23 de diciembre de 2015  
Referencia: BOE-A-2011-1013

---

La última regulación de la receta médica en España es la del Real Decreto 1910/1984, de 26 de septiembre, y desde entonces se ha producido una importante evolución de la asistencia sanitaria y del marco jurídico español y europeo en materia farmacéutica. En particular, la promulgación de la Ley 29/2006, de 26 de julio, de garantías y uso racional de los medicamentos y productos sanitarios, incorpora nuevas e importantes disposiciones en el ámbito de los medicamentos y de los productos sanitarios ligadas a sus garantías y uso racional que es preciso desarrollar reglamentariamente.

Más recientemente, la Ley 28/2009, de 30 de diciembre, de modificación de la Ley 29/2006, de 26 de julio, de garantías y uso racional de los medicamentos y productos sanitarios introduce en nuestro ordenamiento jurídico dos novedades de máxima relevancia: incorpora a los podólogos, junto a los médicos y odontólogos, como profesionales sanitarios facultados para recetar, en el ámbito de sus competencias, medicamentos sujetos a prescripción médica. Al mismo tiempo, contempla la participación de los enfermeros, por medio de la orden de dispensación, en el uso, indicación y autorización de dispensación de determinados medicamentos y productos sanitarios.

Por otra parte, la progresiva utilización de las nuevas tecnologías en el ámbito de la prescripción y dispensación de medicamentos y productos sanitarios, en particular mediante la introducción de la receta médica electrónica, determina la necesidad de que la normativa sobre esta materia deba ser conforme con los principios y criterios emanados de la Ley 11/2007, de 22 de junio, de acceso electrónico de los ciudadanos a los servicios públicos y disposiciones legales de aplicación, al objeto de posibilitar la creación de una red de comunicaciones que interconecte los sistemas de información de las Administraciones públicas españolas y permita el intercambio de información y servicios entre las mismas.

Por todo ello, se hace necesario establecer un nuevo marco jurídico para la receta médica y la orden de dispensación que posibilite profundizar en la mejora del uso racional de los medicamentos, en los ámbitos público y privado y que, al tiempo que contribuya a la simplificación de la tarea de los profesionales sanitarios, refuerce las garantías de los ciudadanos.

La receta médica y las órdenes de dispensación como documentos normalizados, suponen un medio fundamental para la transmisión de información entre los profesionales sanitarios y una garantía para el paciente, que posibilita un correcto cumplimiento terapéutico y la obtención de la eficiencia máxima del tratamiento, ello sin perjuicio de su

papel como soporte para la gestión y facturación de la prestación farmacéutica que reciben los usuarios del Sistema Nacional de Salud.

Por otra parte, es necesario desarrollar lo dispuesto en los apartados 6 y 8 del artículo 77 de la Ley 29/2006, de 26 de julio, de garantías y uso racional de los medicamentos y productos sanitarios en lo referente a la orden de dispensación hospitalaria, para optimizar y promover la calidad y eficiencia de la dispensación a los pacientes externos desde el medio hospitalario, estableciendo los requisitos que hayan de ser de general aplicación al objeto de asegurar la accesibilidad de todos los ciudadanos, en condiciones de igualdad efectiva en todo el territorio español, a la prestación farmacéutica del Sistema Nacional de Salud.

Este real decreto se dicta en desarrollo de los artículos 19.6 y 77.6 y 8 de la Ley 29/2006, de 26 de julio, de garantías y uso racional de los medicamentos y productos sanitarios, y al amparo de las competencias exclusivas que en materia de legislación sobre productos farmacéuticos y bases para la coordinación general de la sanidad atribuye al Estado el artículo 149.1.16.<sup>a</sup> de la Constitución.

De conformidad con lo dispuesto en los artículos 37 h) de la Ley Orgánica 15/1999, de 13 de diciembre, de Protección de datos de carácter personal, y 5 b) del Estatuto de la Agencia, aprobado por Real Decreto 428/1993, de 26 de marzo, la presente norma ha sido sometida al informe previo de la Agencia Española de Protección de Datos.

De conformidad con lo establecido en el artículo 24.3 de la Ley 50/1997, de 27 de noviembre, del Gobierno esta norma ha sido sometida a informe previo del Ministerio de Política Territorial. Asimismo, de acuerdo con lo dispuesto en el artículo 67.2 de la Ley 16/2003, de 28 de mayo, de cohesión y calidad del Sistema Nacional de Salud, ha sido objeto de informe previo por parte del Comité Consultivo y del Pleno del Consejo Interterritorial del Sistema Nacional de Salud.

En el proceso de elaboración de esta norma se ha consultado, entre otros, a las comunidades autónomas, al Consejo de Consumidores y Usuarios y a los sectores afectados.

En su virtud, a propuesta de la Ministra de Sanidad, Política Social e Igualdad, con la aprobación previa de la Vicepresidenta Primera del Gobierno y Ministra de la Presidencia, de acuerdo con el Consejo de Estado y previa deliberación del Consejo de Ministros en su reunión del día 17 de diciembre de 2010,

DISPONGO:

## CAPÍTULO I

### Definiciones y ámbito de aplicación

#### Artículo 1. *Definiciones.*

A los efectos de este real decreto, se entenderá por:

a) Receta médica: la receta médica es el documento de carácter sanitario, normalizado y obligatorio mediante el cual los médicos, odontólogos o podólogos, legalmente facultados para ello, y en el ámbito de sus competencias respectivas, prescriben a los pacientes los medicamentos o productos sanitarios sujetos a prescripción médica, para su dispensación por un farmacéutico o bajo su supervisión, en las oficinas de farmacia y botiquines dependientes de las mismas o, conforme a lo previsto en la legislación vigente, en otros establecimientos sanitarios, unidades asistenciales o servicios farmacéuticos de estructuras de atención primaria, debidamente autorizados para la dispensación de medicamentos.

b) Orden de dispensación hospitalaria: la orden de dispensación hospitalaria para pacientes no ingresados es el documento de carácter sanitario, normalizado y obligatorio para la prescripción por los médicos, odontólogos y podólogos de los servicios hospitalarios, de los medicamentos que exijan una particular vigilancia, supervisión y control, que deban ser dispensados por los servicios de farmacia hospitalaria a dichos pacientes.

c) Orden de dispensación: la orden de dispensación, a la que se refiere el artículo 79 del texto refundido de la Ley de garantías y uso racional de los medicamentos y productos sanitarios aprobado por el Real Decreto Legislativo 1/2015, de 24 de julio, es el documento

de carácter sanitario, normalizado y obligatorio mediante el cual los profesionales enfermeros, en el ámbito de sus competencias, y una vez hayan sido facultados individualmente mediante la correspondiente acreditación, indican o autorizan, en las condiciones y con los requisitos que reglamentariamente se establezcan, la dispensación de medicamentos, sujetos o no a prescripción médica, y productos sanitarios por un farmacéutico o bajo su supervisión, en las oficinas de farmacia y botiquines dependientes de las mismas o, conforme a lo previsto en la legislación vigente, en otros establecimientos sanitarios, unidades asistenciales o servicios farmacéuticos de estructuras de atención primaria, debidamente autorizados para la dispensación de medicamentos.

#### **Artículo 2.** *Ámbito de aplicación.*

1. La regulación de este real decreto será de aplicación a la actuación de los profesionales sanitarios autorizados, en el ejercicio de sus funciones, en el ámbito de la asistencia sanitaria y atención farmacéutica del Sistema Nacional de Salud, incluidos los Regímenes Especiales de la Mutualidad General de Funcionarios Civiles del Estado (MUFACE), del Instituto Social de las Fuerzas Armadas (ISFAS) y de la Mutualidad General Judicial (MUGEJU), así como de las demás entidades, consultas médicas, establecimientos o servicios sanitarios similares públicos o privados, incluidos los dependientes de la Red Sanitaria Militar del Ministerio de Defensa, así como centros sociosanitarios y penitenciarios, sin perjuicio de las peculiaridades que, en su caso, proceda establecer.

2. Las características y demás requisitos de aplicación para las recetas médicas y órdenes de dispensación, en los respectivos ámbitos de la asistencia sanitaria pública y privada, incluidos los específicos de las extendidas y/o editadas en soporte informático, quedan sujetos a lo dispuesto en este real decreto.

3. La receta médica es válida en todo el territorio nacional y se editará en la lengua oficial del Estado y en la respectiva lengua cooficial en las comunidades autónomas que dispongan de ella, de acuerdo con la normativa vigente.

La receta médica garantizará que el tratamiento prescrito pueda ser dispensado al paciente en cualquier oficina de farmacia del territorio nacional.

## CAPÍTULO II

### **Requisitos comunes de las recetas médicas públicas y privadas**

#### **Artículo 3.** *Formatos y datos comunes de las recetas médicas.*

1. Las recetas médicas, públicas o privadas, pueden emitirse en soporte papel, para cumplimentación manual o informatizada, y en soporte electrónico, y deberán ser complementadas con una hoja de información al paciente, de entrega obligada al mismo, en la que se recogerá la información del tratamiento necesaria para facilitar el uso adecuado de los medicamentos o productos sanitarios prescritos.

2. El prescriptor deberá consignar en la receta y en la hoja de información para el paciente los datos básicos obligatorios, imprescindibles para la validez de la receta médica, indicados a continuación:

##### a) Datos del paciente:

1.º El nombre, dos apellidos, y fecha de nacimiento.

2.º En las recetas médicas de asistencia sanitaria pública, el código de identificación personal del paciente, recogido en su tarjeta sanitaria individual, asignado por su Servicio de Salud o por las Administraciones competentes de los regímenes especiales de asistencia sanitaria. En el caso de ciudadanos extranjeros que no dispongan de la mencionada tarjeta, se consignará el código asignado en su tarjeta sanitaria europea o su certificado provisional sustitutorio (CPS) o en el formulario europeo de derecho a la asistencia que corresponda, o el número de pasaporte para extranjeros de países no comunitarios. En todo caso se deberá consignar, asimismo, el régimen de aportación que corresponda al paciente.

3.º En las recetas médicas de asistencia sanitaria privada, el número de DNI o NIE del paciente. En el caso de que el paciente no disponga de esa documentación se consignará

en el caso de menores de edad el DNI o NIE de alguno de sus padres o, en su caso, del representante legal, y para ciudadanos extranjeros el número de pasaporte.

b) Datos del medicamento:

1.º Denominación del/los principio/s activo/s.

2.º Denominación del medicamento si se trata de un medicamento biológico o el profesional sanitario prescriptor lo considera necesario desde un punto de vista médico, siempre de conformidad con lo establecido en la Ley 29/2006, de 26 de julio, de garantías y uso racional de los medicamentos y productos sanitarios. En tal caso, en la receta se justificará brevemente el uso del nombre comercial.

3.º Dosificación y forma farmacéutica y, cuando proceda, la mención de los destinatarios: lactantes, niños, adultos.

4.º Vía o forma de administración, en caso necesario.

5.º Formato: número de unidades por envase o contenido del mismo en peso o volumen.

6.º Número de envases o número de unidades concretas del medicamento a dispensar.

7.º Posología: número de unidades de administración por toma, frecuencia de las tomas (por día, semana, mes) y duración total del tratamiento.

Los datos referidos en los epígrafes 5.º y 6.º sólo serán de obligada consignación en las recetas médicas emitidas en soporte papel. En las recetas médicas emitidas en soporte electrónico sólo serán de cumplimentación obligada por el prescriptor cuando el sistema electrónico no los genere de forma automática.

c) Datos del prescriptor:

1.º El nombre y dos apellidos.

2.º Datos de contacto directo (correo electrónico y teléfono o fax, estos con el prefijo internacional).

3.º Dirección profesional, incluyendo la población y el nombre de España. La referencia a establecimientos, instituciones u organismos públicos solamente podrá figurar en las recetas médicas oficiales de los mismos.

4.º Cualificación profesional.

5.º Número de colegiado o, en el caso de recetas médicas del Sistema Nacional de Salud, el código de identificación asignado por las Administraciones competentes y, en su caso, la especialidad oficialmente acreditada que ejerza.

En las recetas médicas de la Red Sanitaria Militar de las Fuerzas Armadas, en lugar del número de colegiado podrá consignarse el número de Tarjeta Militar de Identidad del facultativo. Asimismo se hará constar, en su caso, la especialidad oficialmente acreditada que ejerza.

6.º La firma será estampada personalmente una vez cumplimentados los datos de consignación obligatoria y la prescripción objeto de la receta. En las recetas electrónicas se requerirá la firma electrónica, que deberá producirse conforme con los criterios establecidos por la Ley 11/2007, de 22 de junio, de acceso electrónico de los ciudadanos a los servicios públicos.

En las recetas del Sistema Nacional de Salud, los datos del prescriptor, a los que se refieren los epígrafes 3.º y 5.º se podrán consignar además de forma que se permita la mecanización de dichos datos por los servicios de salud y las mutualidades de funcionarios.

d) Otros datos:

1.º La fecha de prescripción (día, mes, año): fecha del día en el que se cumplimenta la receta.

2.º La fecha prevista de dispensación (día, mes, año): fecha a partir de la cual corresponde dispensar la receta, en el caso de dispensaciones sucesivas de tratamientos crónicos o medicamentos de dispensación renovable.

3.º N.º de orden: Número que indica el orden de dispensación de la receta, en el caso de dispensaciones sucesivas de tratamientos crónicos o medicamentos de dispensación renovable.

Los datos referidos en los epígrafes 2.º y 3.º solo serán de obligada consignación en las recetas médicas en soporte papel.

Además de los datos señalados en los epígrafes anteriores, en su caso, deberá ser consignado el visado por las Administraciones sanitarias, de acuerdo con el Real Decreto 618/2007, de 11 de mayo, por el que se regula el procedimiento para el establecimiento, mediante visado, de reservas singulares a las condiciones de prescripción y dispensación de los medicamentos. En caso de recetas electrónicas, el visado se realizará en la forma prevista en el artículo 8.7 de este real decreto.

En las recetas médicas en soporte papel y en la hoja de información al paciente para el caso de receta electrónica se incluirá una cláusula que informe al paciente en los términos establecidos en la Ley Orgánica 15/1999, de 13 de diciembre, de protección de datos de carácter personal.

3. La hoja de información para el paciente estará diferenciada de la receta pudiendo ser separable de la misma, o bien constituir un impreso independiente, donde el prescriptor podrá relacionar todos los medicamentos y productos sanitarios prescritos, facilitando al paciente la información del tratamiento completo y el diagnóstico, si procede, a juicio del prescriptor.

4. Todos los datos e instrucciones consignados en la receta médica deberán ser claramente legibles, sin perjuicio de su posible codificación adicional con caracteres ópticos. Las recetas médicas no presentarán enmiendas ni tachaduras en los datos de consignación obligatoria, a no ser que éstas hayan sido salvadas por nueva firma del prescriptor.

#### **Artículo 4.** *Confeción, edición y distribución.*

1. Las recetas médicas en soporte papel para cumplimentación manual o informatizada se confeccionarán con materiales que impidan o dificulten su falsificación, o mediante la introducción de medidas de seguridad en el sistema que garanticen su autenticidad, y de acuerdo con los criterios establecidos en el anexo de este real decreto.

2. Los modelos de recetas médicas que deban producir efectos de verificación, cuantificación, liquidación, tratamiento informático, comprobación u otros similares, podrán incluir las referencias o datos que resulten oportunos y llevar anejas las copias pertinentes.

3. Las entidades, establecimientos o servicios a los que se refiere el apartado 1 del artículo 2 y los consejos generales de las organizaciones colegiales corporativas de médicos, odontólogos, podólogos y enfermeros con actividad privada y/o libre ejercicio profesional, serán responsables de la edición, gestión, control e inspección de la impresión, distribución y entrega de sus talonarios e impresos de recetas médicas y órdenes de dispensación. Asimismo, adoptarán cuantas medidas resulten necesarias con el fin de evitar o corregir cualquier fraude, abuso, corrupción o desviación en esta materia.

4. La edición, elaboración y distribución de los talonarios de recetas oficiales de estupefacientes se realizará de acuerdo con su normativa específica.

### CAPÍTULO III

#### **Las recetas médicas oficiales del Sistema Nacional de Salud en soporte papel**

#### **Artículo 5.** *Características de la receta médica oficial del Sistema Nacional de Salud.*

1. Las recetas médicas oficiales utilizadas en la prestación farmacéutica del Sistema Nacional de Salud serán prescritas por los profesionales sanitarios autorizados, en el ejercicio de sus funciones, en el ámbito del Sistema Nacional de Salud, y deberán ajustarse a lo dispuesto en este real decreto, con las especificaciones contenidas en este capítulo y los requisitos que las Administraciones sanitarias competentes introduzcan en el marco de sus competencias.

Las recetas oficiales se adaptarán a los siguientes criterios básicos de diferenciación de acuerdo con la expresión de las siglas o del código de clasificación en la base de datos de tarjeta sanitaria individual, que figurarán impresos alfanuméricamente o codificado en la parte superior derecha de las recetas de acuerdo al siguiente esquema:

- a) Código TSI 001 para los usuarios exentos de aportación.
- b) Código TSI 002 para los usuarios con aportación reducida de un 10 %.
- c) Código TSI 003 para los usuarios con aportación de un 40 %.

## § 18 Receta médica y órdenes de dispensación

- d) Código TSI 004 para los usuarios con aportación de un 50 %.
- e) Código TSI 005 para los usuarios con aportación de un 60 %.
- f) Código TSI 006 para los usuarios de mutualidades de funcionarios con aportación de un 30%.
- g) ATEP para las recetas de accidentes de trabajo o enfermedad profesional.
- h) NOFIN para las recetas de medicamentos y productos sanitarios no financiados.
- i) DAST para las recetas de medicamentos y productos sanitarios prescritas a usuarios en el marco de aplicación de la Directiva 2011/24/UE, del Parlamento Europeo y del Consejo, de 9 de marzo de 2011, relativa a la aplicación de los derechos de los pacientes en la asistencia sanitaria transfronteriza: los usuarios deben abonar el importe íntegro.

2. Para la prescripción de recetas médicas oficiales del Sistema Nacional de Salud, el prescriptor recabará del paciente la tarjeta sanitaria individual pudiendo verificar, en caso necesario, su identidad y correspondencia con lo indicado en dicha tarjeta.

3. Además de la receta, el prescriptor podrá entregar al paciente, por escrito, las informaciones y observaciones que a su juicio procedan para el mejor uso de la medicación por parte del paciente. Estas informaciones y observaciones complementarán las autorizadas por la Agencia Española de Medicamentos y Productos Sanitarios y estarán adecuadas a cada paciente individual. Incluirán, en su caso, advertencias sobre las reacciones adversas, contraindicaciones, interacciones y precauciones en el uso

4. La receta médica oficial en soporte papel del Sistema Nacional de Salud se ajustará a los criterios de prescripción sobre número de medicamentos y de envases, validez y duración de tratamiento, a continuación especificados.

5. Criterios de prescripción, validez de la receta y duración del tratamiento.

a) Criterios de prescripción:

1.º En cada receta médica en soporte papel se podrá prescribir un solo medicamento y un único envase del mismo, con las excepciones previstas en los apartados 2.º y 5.º

2.º En el caso de los medicamentos que se relacionan, sólo podrá prescribirse un medicamento y hasta cuatro envases por receta:

i. Presentaciones en unidosis y por vía parenteral del grupo terapéutico «J01 Antibacterianos para uso sistémico», a excepción de los subgrupos J01E, J01M y J01R.

En el caso de presentaciones orales deberá tenerse en cuenta que se podrán prescribir hasta dos envases siempre que tengan la misma Denominación Común Internacional (DCI), dosis, forma farmacéutica y formato.

ii. Viales multidosis (excepto cartuchos multidosis) del grupo terapéutico A10A «Insulinas y análogos».

iii. Medicamentos que contengan sustancias estupefacientes incluidas en la lista I de la Convención Única de 1961 de estupefacientes, de acuerdo con la normativa específica de aplicación.

iv. Medicamentos de diagnóstico hospitalario.

3.º Las fórmulas magistrales y preparados oficinales no podrán prescribirse conjuntamente en una misma receta médica con otros medicamentos y en cada receta sólo se podrá prescribir una fórmula magistral o un preparado oficial.

4.º En el caso de productos sanitarios financiados por el Sistema Nacional de Salud se podrá prescribir un producto sanitario. No podrán ser prescritos conjuntamente con medicamentos.

5.º Para las presentaciones de medicamentos autorizados en unidosis cuyo embalaje exterior coincida con su acondicionamiento primario, se podrá prescribir un solo medicamento y envase por receta, con las excepciones previstas para los medicamentos contemplados en el apartado 2.º Mediante resolución, la Dirección General de Farmacia y Productos Sanitarios del Ministerio de Sanidad, Política Social e Igualdad podrá autorizar un número mayor de envases por receta.

b) Validez de la receta:

En cada receta médica oficial en soporte papel se consignará obligatoriamente la fecha de prescripción. En el caso de recetas en soporte papel y para dispensaciones sucesivas de



tratamientos crónicos o medicamentos de dispensación renovable será obligatoria la consignación de la fecha prevista para su dispensación, cuando se extiendan varias recetas con la misma fecha de prescripción. Además en las prescripciones correspondientes a este último supuesto, deberá constar el número de orden de dispensación de cada receta médica.

La receta médica oficial en soporte papel es válida para una dispensación por la oficina de farmacia con un plazo máximo de diez días naturales a partir de la fecha de prescripción o, cuando conste, de la fecha prevista por el prescriptor para su dispensación. Una vez transcurrido este plazo, no podrán solicitarse ni dispensarse medicamentos ni productos sanitarios con su presentación.

En el supuesto de medicamentos o productos sanitarios sujetos a visado el plazo de validez de la receta se contará a partir de la fecha del visado.

Por las especiales características de las vacunas individualizadas antialérgicas y vacunas individualizadas bacterianas, el plazo de validez de estas recetas será de un máximo de noventa días naturales a partir de la fecha consignada. Asimismo, el plazo de validez de la receta médica oficial podrá ser inferior a los diez días establecidos, en el caso de medicamentos sometidos a disposiciones específicas por el Ministerio de Sanidad, Política Social e Igualdad.

c) Duración del tratamiento:

1.º Con carácter general, el plazo máximo de duración del tratamiento que puede ser prescrito en una receta es de tres meses. La Dirección General de Farmacia y Productos Sanitarios del Ministerio de Sanidad, Política Social e Igualdad, mediante resolución, podrá establecer un plazo distinto para las presentaciones de medicamentos autorizados en unidosis cuyo embalaje exterior coincida con su acondicionamiento primario.

2.º Cuando así lo determinen las Administraciones sanitarias competentes, el plazo de duración del tratamiento se podrá ampliar hasta los seis meses de duración como máximo, para la prescripción a pacientes con tratamientos crónicos de medicamentos sujetos a prescripción médica de dispensación renovable, y para aquellos tratamientos que dichas Administraciones consideren necesarios para la realización de programas sanitarios específicos y en centros expresamente autorizados, previo informe al Consejo Interterritorial del Sistema Nacional de Salud. En estos casos, se cumplimentarán simultáneamente con la misma fecha de prescripción, las recetas que sean necesarias con el límite máximo de seis meses de duración del tratamiento, y en las que constará la fecha prevista de dispensación que corresponda para cada una de ellas.

La ampliación a la que se refiere el párrafo anterior no se aplicará a la prescripción de tratamientos para pacientes crónicos con medicamentos estupefacientes incluidos en la lista I de la Convención Única de 1961 de estupefacientes, de acuerdo con su normativa específica de aplicación.

6. En los informes de prescripción y terapéutica para el paciente se incorporará información sobre el coste del tratamiento, con diferenciación del porcentaje asumido por el Sistema Nacional de Salud.

7. Durante el acto médico, el paciente será informado de la existencia de opciones terapéuticas de aportación reducida con carácter previo a la emisión de la receta oficial del Sistema Nacional de Salud.

8. En todas las informaciones se tendrá en cuenta la accesibilidad para las personas con discapacidad.

## CAPÍTULO IV

### La receta médica electrónica oficial del Sistema Nacional de Salud

#### Artículo 6. *Criterios generales.*

La prescripción y dispensación de medicamentos y productos sanitarios en receta médica electrónica en el Sistema Nacional de Salud, deberá atenerse a los criterios generales sobre receta médica según lo dispuesto en este real decreto, con las especificidades que se incluyen en este capítulo y los requisitos que las Administraciones sanitarias competentes introduzcan en el marco de sus competencias.

**Artículo 7.** *Coordinación en el Sistema Nacional de Salud.*

1. Los tratamientos prescritos al paciente en receta médica electrónica podrán ser dispensados en cualquier oficina de farmacia del territorio nacional o en botiquines dependientes de las mismas, así como en los servicios de farmacia de los centros de salud y de las estructuras de atención primaria, según lo previsto en el artículo 2.6 de la Ley 29/2006, de 26 de julio, de garantías y uso racional de los medicamentos y productos sanitarios. Para garantizar este derecho a los pacientes, el Ministerio de Sanidad, Política Social e Igualdad, como nodo nacional de intercambio electrónico de información sanitaria, actuará entre la Administración sanitaria de procedencia de la receta electrónica y la Administración sanitaria competente en la localidad donde se efectúe la dispensación correspondiente.

A estos efectos, el Ministerio de Sanidad, Política Social e Igualdad facilitará el acceso al resto de Administraciones sanitarias, incluidas las mutualidades de funcionarios, a sus sistemas electrónicos provisosores del código identificador unívoco del usuario del Sistema Nacional de Salud y del Nomenclátor oficial de productos farmacéuticos de dicho Sistema en el que figuran los códigos de identificación inequívoca de los medicamentos y productos sanitarios, sus formas farmacéuticas, vías y unidades de dosificación, así como el contenido de los envases comerciales y sus condiciones de financiación en el Sistema Nacional de Salud y además su posible dispensación en unidades concretas. Asimismo, se facilitará el acceso a otras bases de datos del Ministerio de Sanidad, Política Social e Igualdad que ofrecen información sobre los medicamentos y productos sanitarios autorizados en España.

2. A fin de garantizar la interoperabilidad entre los diferentes servicios de salud, las recetas médicas electrónicas de cada una de las Administraciones sanitarias deberán necesariamente incorporar el código identificador unívoco de usuarios del Sistema Nacional de Salud y, con carácter exclusivo, el código de identificación del medicamento o del producto sanitario y del resto de parámetros de definición del tratamiento prescrito, que figuren en el Nomenclátor oficial de productos farmacéuticos del Sistema Nacional de Salud.

3. El sistema de receta médica electrónica de cada una de las Administraciones sanitarias del Sistema Nacional de Salud posibilitará la identificación del régimen de pertenencia del paciente, a efectos de cobro de la aportación que en cada caso corresponda, y la realización de la facturación de las oficinas de farmacia a la correspondiente Administración sanitaria por medios telemáticos, con las necesarias medidas de seguridad y control que garanticen su correspondencia con las dispensaciones realizadas. Por las autoridades sanitarias competentes se determinarán los datos necesarios a los que podrán acceder los farmacéuticos para la facturación de la receta médica electrónica y el desarrollo de programas de calidad de la prestación farmacéutica. En cualquier caso, se facilitará el acceso de los farmacéuticos que posibilite el desarrollo de las funciones contempladas en el artículo 84.1 de la Ley 29/2006, de 26 de julio, de garantías y uso racional de los medicamentos y productos sanitarios, en las condiciones que se establezcan por las autoridades sanitarias competentes.

4. Las Administraciones sanitarias públicas son las responsables de la gestión de los sistemas de receta electrónica, por lo que garantizarán la custodia de las bases de datos de prescripción y dispensación y establecerán los criterios de autorización y control de acceso a dichas bases de datos. Todo ello sin perjuicio de los criterios generales de acceso que se establecen en este real decreto.

**Artículo 8.** *De la prescripción en la receta médica electrónica.*

1. El prescriptor accederá al sistema de receta médica electrónica a través de un equipo integrado en el Sistema de receta electrónica que deberá estar autenticado, garantizándose las comunicaciones cifradas. El prescriptor ha de acreditar su identidad y firmará electrónicamente la prescripción. Para prescribir la medicación del paciente, solicitará la tarjeta sanitaria individual para introducir en el sistema el código de identificación personal.

2. El sistema de receta médica electrónica generará la relación de medicamentos y productos sanitarios prescritos al paciente y deberá incluir, además de los datos de consignación obligatoria que se especifican en el artículo 3, los siguientes:

a) Código o número de identificación de la prescripción de cada medicamento y producto sanitario, que será asignado por el sistema electrónico con carácter único e irrepetible.

b) Información de la relación activa de medicamentos correspondiente a los tratamientos en curso.

3. En la receta médica electrónica oficial del Sistema Nacional de Salud podrán prescribirse uno o varios medicamentos y productos sanitarios.

Los medicamentos y productos sanitarios serán prescritos según el plan terapéutico establecido, en base a intervalos de tratamiento definidos que no podrán ser superiores a un año, con las limitaciones establecidas reglamentariamente para la prescripción de medicamentos estupefacientes incluidos en la lista I de la Convención Única de 1961 de estupefacientes.

No obstante, cada dispensación no podrá superar un mes de duración máxima de tratamiento, salvo que el formato del medicamento o producto sanitario que deba ser dispensado conforme a la prescripción corresponda a un periodo de tratamiento superior según su ficha técnica.

4. El sistema posibilitará al prescriptor el seguimiento de las dispensaciones del tratamiento prescrito y permitirá en el transcurso del tratamiento, informando al paciente, su modificación o anulación, atendiendo a cualquier evento o circunstancia sobrevenida en la situación clínica del paciente, así como a criterios de cumplimiento terapéutico.

5. El paciente podrá solicitar en el momento de la prescripción, protección y confidencialidad en la dispensación de algún tratamiento. En estos casos el tratamiento se diferenciará para la dispensación, pudiéndose realizar a través de receta en soporte papel o a través de los procedimientos que se determinen por las Administraciones sanitarias.

6. Al efectuar la prescripción mediante el sistema de receta electrónica, se imprimirá y deberá ser entregado al paciente un documento de información del tratamiento prescrito. Las autoridades sanitarias competentes, en función de las características del sistema implantado, si lo estiman conveniente, establecerán como documento de información al paciente la impresión de una hoja de medicación activa e información al paciente, pudiendo adoptar los criterios del Anexo.

En el caso de personas que acrediten situación de discapacidad que impida o dificulte el acceso al contenido de los documentos referidos en el apartado anterior, las autoridades sanitarias competentes, en función de las características del sistema de receta electrónica implantado, promoverán la incorporación de las herramientas que permitan a estos pacientes recibir la información en formato digital accesible, por medio de envío a la dirección de correo electrónico que indiquen u otra vía o canal idóneo a este propósito.

7. El visado se realizará por procedimientos electrónicos y de acuerdo con lo dispuesto en el Real Decreto 618/2007, de 11 de mayo, por el que se regula el procedimiento para el establecimiento, mediante visado, de reservas singulares a las condiciones de prescripción y dispensación de los medicamentos. En los supuestos de denegación del visado, se notificará electrónicamente al prescriptor y se informará al usuario.

#### **Artículo 9.** *De la dispensación farmacéutica en la receta médica electrónica.*

1. La dispensación será realizada por las oficinas de farmacia conectadas al sistema de receta médica electrónica, mediante el procedimiento normalizado establecido por las autoridades sanitarias competentes, que determinarán sus condiciones específicas, siendo necesario el certificado electrónico del titular de la oficina de farmacia, o, en su caso, del farmacéutico regente, adjunto o sustituto, expedido por la entidad competente.

2. Tras la identificación inequívoca del paciente, y en su caso de la persona en quien delegue, el farmacéutico sólo podrá acceder desde los equipos instalados en la oficina de farmacia, con los requisitos y condiciones que se establecen en el apartado siguiente, a los datos necesarios para una correcta dispensación informada y seguimiento del tratamiento y dispensará exclusivamente, de entre las prescripciones pendientes de dispensar, las que el paciente solicite.

3. Sólo se permitirá el acceso de los farmacéuticos al sistema electrónico mediante la tarjeta sanitaria del paciente debidamente reconocida por el sistema de receta electrónica, debiendo ser devuelta de forma inmediata a su titular y sin que pueda ser retenida en la

oficina de farmacia. El acceso del farmacéutico siempre quedará registrado en el mencionado sistema.

4. En el momento de la dispensación, los sistemas de receta electrónica deberán incorporar y remitir a las Administraciones sanitarias correspondientes, los datos de identificación del producto dispensado, codificados conforme al Nomenclátor oficial de productos farmacéuticos del Sistema Nacional de Salud, número de envases dispensados y su identificación unitaria cuando sea posible, identificación de la oficina de farmacia dispensadora, utilizando para ello el NIF/CIF de su titular, así como el número de identificación de la oficina de farmacia otorgado por la Administración sanitaria competente, y la fecha de dispensación, en el formato que el nodo nacional de intercambio tenga establecido al efecto. Esta información será la única que quedará a efectos de facturación en la organización farmacéutica colegial, en tanto intervenga como responsable de la misma, y estará a disposición de las Administraciones sanitarias competentes de conformidad con su normativa de aplicación.

5. El sistema electrónico controlará que el número de envases dispensados se correspondan con la pauta señalada por el prescriptor. Cuando el farmacéutico sustituya un medicamento prescrito de conformidad con los criterios legales vigentes, introducirá en el sistema la causa de dicha sustitución, quedando registrado el código del medicamento dispensado. Esta sustitución quedará registrada en el sistema electrónico para posibilitar su consulta por el prescriptor. De la misma forma se actuará en supuestos de sustitución de productos sanitarios.

6. El sistema electrónico permitirá que el farmacéutico bloquee cautelarmente la dispensación de un medicamento prescrito cuando se aprecie la existencia de error manifiesto en la prescripción, inadecuación de ésta a la medicación concomitante, alerta de seguridad reciente o cualquier otro motivo que pueda suponer un riesgo grave y evidente para la salud del paciente. Esta circunstancia se comunicará de forma telemática al prescriptor. El farmacéutico informará sobre dicho bloqueo al paciente.

El prescriptor deberá revisar la prescripción bloqueada cautelarmente procediendo a su anulación o reactivación según considere.

#### **Artículo 10.** *Plazo de validez de la receta médica electrónica.*

En la receta médica electrónica, el plazo de validez durante el cual el paciente puede recoger el medicamento o producto sanitario en la farmacia, será de diez días naturales en el caso de una primera dispensación, contados a partir de la fecha de la prescripción o del visado en su caso.

Para las prescripciones de vacunas individualizadas antialérgicas y vacunas individualizadas bacterianas y de medicamentos sometidos a disposiciones específicas al respecto por el Ministerio de Sanidad, Política Social e Igualdad, se aplicarán los plazos de validez previstos en el artículo 5.5.b).

El plazo de validez de la segunda o sucesivas dispensaciones, se inicia diez días naturales antes de la fecha de finalización de la medicación de la dispensación anterior y termina en la fecha de finalización del tratamiento instaurada por el prescriptor, sin perjuicio de que, por las Administraciones sanitarias competentes, puedan ser establecidos otros plazos por necesidades de control o gestión.

#### **Artículo 11.** *Protección de la confidencialidad de los datos.*

El sistema de receta médica electrónica garantizará la seguridad en el acceso y transmisión de la información, así como la protección de la confidencialidad de los datos, de conformidad con lo dispuesto en la Ley Orgánica 15/1999, de 13 de diciembre, de protección de datos de carácter personal. Se implantarán las medidas de seguridad de nivel alto, previstas en la referida normativa de protección de datos de carácter personal. Para garantizar dichos niveles de seguridad, esta información sólo será accesible desde la oficina de farmacia a efectos de dispensación, residirá de forma permanente en los sistemas de receta electrónica gestionados por las Administraciones sanitarias y no podrá ser almacenada en los repositorios o servidores ajenos a éstas, establecidos para efectuar la facturación, una vez esta se haya producido.

CAPÍTULO V

**La receta médica privada**

**Artículo 12.** *Criterios generales.*

La receta médica privada podrá emitirse en soporte papel, para su cumplimentación manual o informatizada, y en soporte electrónico, según lo establecido en el artículo 3 de este real decreto, y de acuerdo con los requisitos comunes establecidos para las recetas médicas públicas y privadas en el capítulo II.

**Artículo 13.** *Receta médica privada en soporte papel.*

La receta médica privada en soporte papel se ajustará para la prescripción de medicamentos y de productos sanitarios sujetos a prescripción, a los mismos criterios establecidos para las recetas médicas oficiales del Sistema Nacional de Salud en el artículo 5.5, en todo lo referente a número de medicamentos o, en su caso, de productos sanitarios, número de envases, validez y duración del tratamiento.

Deberá tenerse en cuenta, asimismo, que en una misma receta médica no podrán prescribirse conjuntamente medicamentos con productos sanitarios.

**Artículo 14.** *Receta médica privada electrónica.*

1. En la receta médica privada electrónica se podrá prescribir uno o varios medicamentos y productos sanitarios, con las limitaciones establecidas reglamentariamente para la prescripción de medicamentos estupefacientes incluidos en la lista I de la Convención Única de 1961 de estupefacientes.

2. La prescripción se efectuará conforme a lo dispuesto en el artículo 8 de este real decreto. El acceso al sistema de receta médica privada electrónica se efectuará a través del certificado del DNI electrónico del paciente y en caso de imposibilidad se accederá a través del Documento Nacional de Identidad o en su caso del padre o tutor, además del certificado electrónico del prescriptor.

3. El prescriptor podrá realizar la impresión de la hoja de medicación activa, en función de las características del sistema implantado.

4. Los tratamientos prescritos al paciente en receta médica privada electrónica podrán ser dispensados en cualquier oficina de farmacia del territorio nacional. Para garantizar este derecho a los pacientes, se establecerá por los consejos generales de las organizaciones colegiales corporativas de médicos, odontólogos, podólogos, enfermeros y farmacéuticos en coordinación con las Administraciones sanitarias, el procedimiento de homologación del sistema de receta privada electrónica que posibilite su interoperabilidad, preservando el derecho del paciente a la protección de los datos de su historia clínica, y teniendo en cuenta lo dispuesto en el artículo 11 de este real decreto y garantizando asimismo el cumplimiento de los requisitos obligatorios para las recetas médicas establecidos en esta disposición.

CAPÍTULO VI

**Dispensación de recetas médicas**

**Artículo 15.** *Actuaciones del farmacéutico de oficina de farmacia en la dispensación.*

1. Conforme a lo dispuesto en el artículo 84.3 de la Ley 29/2006, de 26 de julio, de garantías y uso racional de los medicamentos y productos sanitarios, las oficinas de farmacia vienen obligadas a dispensar los medicamentos que se les demanden en las condiciones reglamentariamente establecidas.

El farmacéutico dispensará el medicamento prescrito. En el caso de tener que proceder a su sustitución, tendrá en cuenta los criterios legales vigentes, informando al paciente sobre la sustitución efectuada. En los casos de sustitución, el farmacéutico responsable de la dispensación consignará en la receta el medicamento que dispensa, la fecha y su firma y el motivo de la sustitución.



2. Realizada la dispensación, el farmacéutico consignará en la receta la identificación de la oficina de farmacia, la fecha de dispensación y su firma. Asimismo, podrá entregar por escrito al paciente información adicional, para el mejor seguimiento fármaco-terapéutico de la medicación dispensada y describir en el espacio destinado al efecto del embalaje del medicamento, la posología, duración del tratamiento y frecuencia de las tomas del medicamento dispensado.

3. El farmacéutico entregará al paciente un recibo donde conste la identificación de la oficina de farmacia y fecha de la dispensación, el nombre del medicamento dispensado y, en su caso, unidades concretas del mismo, su precio de venta al público y la aportación del paciente, en su caso.

4. El farmacéutico, cuando surjan dudas razonables sobre la autenticidad o validez de la receta médica presentada, no dispensará los medicamentos solicitados por los pacientes o usuarios, salvo que pueda comprobar la legitimidad de la prescripción, en caso contrario, lo pondrá en conocimiento de la Administración sanitaria que resulte competente a efectos de determinar la existencia de posibles infracciones administrativas o penales.

5. En el caso de los medicamentos que contengan sustancias estupefacientes incluidas en las listas I y II de la Convención Única de 1961 de estupefacientes, o sustancias psicotrópicas incluidas en las listas II, III y IV del anexo 1 del Real Decreto 2829/1977, de 6 de octubre, el farmacéutico deberá comprobar la identidad de la persona que acude a retirar el medicamento, anotando en la receta médica el número de Documento Nacional de Identidad o documento asimilado para los extranjeros.

6. El farmacéutico registrará en el libro recetario las dispensaciones que así lo exija su normativa específica y aquellas otras que determine el Ministerio de Sanidad, Política Social e Igualdad por exigencias de especial control, así como las que puedan establecerse por las Administraciones sanitarias competentes. El libro recetario de la oficina de farmacia podrá emitirse en soporte papel, para cumplimentación manual o informatizada, o en soporte electrónico, y deberá ser autorizado por la Administración sanitaria competente.

7. En el libro recetario deberán consignarse los siguientes datos:

- a) Fecha de dispensación (día, mes, año).
- b) Número de registro de receta, formado por el número consecutivo que le corresponda.
- c) La prescripción facultativa transcrita conforme a lo dispuesto en el párrafo siguiente.
- d) Número de envases o número de unidades de dispensación en su caso.
- e) Nombre y apellidos del prescriptor, y número de colegiado, o código de identificación asignado por las Administraciones competentes en las recetas del Sistema Nacional de Salud, o número de Tarjeta Militar de Identidad en el caso de recetas de la Red Sanitaria Militar de las Fuerzas Armadas y, en su caso, la especialidad oficialmente acreditada que ejerza.
- f) Código de identificación del paciente asignado por las Administraciones competentes en las recetas del Sistema Nacional de Salud, número del DNI en las recetas del ámbito privado, y para ciudadanos extranjeros el asignado en la tarjeta sanitaria europea o su certificado provisional sustitutorio (CPS), o NIE o el número del pasaporte para ciudadanos extranjeros no comunitarios, de acuerdo con lo especificado en el artículo 3.2.a), 2.º y 3.º de este real decreto.
- g) Observaciones.

Los datos obligatorios de identificación de dispensación serán los que se especifican a continuación:

h) Para fórmulas magistrales: requieren receta para su dispensación y se deberá transcribir literalmente toda la prescripción facultativa tal como se encuentra constatada en la receta, así como el número de registro de elaboración.

i) Para las presentaciones de medicamentos o unidades concretas del mismo: se consignarán los datos que permitan su inequívoca identificación.

j) Para los preparados oficinales que respondan a una receta, se consignará la denominación que aparece en el Formulario Nacional, anotando el nombre, o, los datos mínimos para su identificación y número de lote.

El Ministerio de Sanidad, Política Social e Igualdad podrá actualizar y establecer las características y requisitos del libro recetario.



8. En la dispensación de receta electrónica se respetarán las disposiciones señaladas en los párrafos anteriores con las particularidades inherentes a su tecnología.

**Artículo 15 bis.** *Dispensación de recetas extendidas en otro Estado miembro de la Unión Europea.*

1. Las recetas de medicamentos de uso humano fabricados industrialmente cuya comercialización haya sido autorizada por la Agencia Española de Medicamentos y Productos Sanitarios, o autorizados conforme al Reglamento (CE) n.º 726/2004 del Parlamento Europeo y del Consejo, de 31 de marzo de 2004 por el que se establecen procedimientos comunitarios para la autorización y el control de los medicamentos de uso humano y veterinario y por el que se crea la Agencia Europea de Medicamentos, extendidas en otro Estado miembro a nombre de un paciente determinado podrán dispensarse de conformidad con lo dispuesto en la Ley 29/2006, de 26 de julio, de garantías y uso racional de los medicamentos y productos sanitarios, en materia de prescripción y dispensación de medicamentos.

2. A estos efectos, los elementos que como mínimo deben figurar en la receta son los indicados a continuación:

a) Identificación del paciente: Apellido(s), nombre (in extenso, no solo las iniciales) y fecha de nacimiento

b) Autenticación de la receta: Fecha de expedición

c) Identificación del profesional sanitario prescriptor: Apellido(s), nombre (in extenso, no solo las iniciales), cualificación profesional, datos de contacto directo (correo electrónico y teléfono o fax, estos con el prefijo internacional), dirección profesional (y Estado miembro), y firma (escrita o digital, según el medio elegido para expedir la receta)

d) Identificación del medicamento o producto sanitario: Denominación común, tal como se define en el artículo 1 de la Directiva 2001/83/CE del Parlamento Europeo y del Consejo, de 6 de noviembre de 2001, por la que se establece un código comunitario sobre medicamentos para uso humano; marca comercial si se trata de un medicamento biológico o el profesional sanitario prescriptor lo considera necesario desde un punto de vista médico y, en tal caso, en la receta se justificará brevemente el uso del nombre comercial, forma farmacéutica, cantidad, dosis, tal y como se define en el artículo 1 de la Directiva 2001/83/CE, de 6 de noviembre de 2001, y pauta posológica.

3. El reconocimiento de la receta no afectará el derecho del farmacéutico a negarse, por razones éticas, a dispensar el medicamento recetado en otro Estado miembro cuando surjan dudas razonables sobre la autenticidad o validez de la receta presentada, salvo que pueda comprobar la legitimidad de la prescripción.

4. Lo dispuesto en los apartados anteriores no será aplicable a los medicamentos sujetos a receta médica especial.

5. Lo dispuesto en este artículo será igualmente de aplicación para los productos sanitarios que se comercialicen legalmente en España.

**Artículo 16.** *Dispensación y facturación de las recetas médicas oficiales del Sistema Nacional de Salud.*

1. Para la dispensación de las recetas médicas oficiales del Sistema Nacional de Salud, de acuerdo con el artículo 94.3 de la Ley 29/2006, de 26 de julio, de garantías y uso racional de los medicamentos y productos sanitarios, los usuarios estarán obligados a justificar su derecho a la correspondiente modalidad de aportación en la oficina de farmacia, mediante la presentación de la tarjeta sanitaria individual del destinatario de las recetas. Las Administraciones sanitarias competentes elaborarán planes de contingencia para supuestos de urgencia y usuarios que no dispongan de este documento.

2. Una vez efectuada la dispensación, y para su facturación, el farmacéutico consignará en la receta el número o código de identificación fiscal y el número de identificación de la oficina de farmacia otorgado por la Administración sanitaria competente, y adherirá los cupones precinto o comprobantes de la dispensación. En su caso, cumplimentará el procedimiento asimilado que se establezca por medios telemáticos, informando cuando ello sea posible del número de identificación de cada envase facturado.

3. Los usuarios abonarán al farmacéutico la aportación económica según el régimen que corresponda al medicamento y/o producto dispensado y al tipo de usuario. La cantidad restante será abonada al farmacéutico por el servicio de salud o Administración sanitaria pública correspondiente y una vez efectuadas las comprobaciones que verifiquen su validez. En el caso de las recetas médicas de accidente de trabajo o enfermedad profesional, serán facturadas a la Entidad o Mutua correspondiente.

## CAPÍTULO VII

### Orden de dispensación hospitalaria pública y privada

#### **Artículo 17.** *Formatos, prescripción y dispensación.*

1. Las órdenes de dispensación hospitalaria, extendidas en los hospitales públicos y privados, pueden emitirse en soporte papel, para cumplimentación manual o informatizada, y en soporte electrónico, y se editarán conforme a los criterios generales especificados en el anexo de este real decreto y los requisitos que las Administraciones sanitarias competentes o, en su caso, la Administración competente de las Fuerzas Armadas, introduzcan en el marco de sus competencias.

2. La orden de dispensación hospitalaria será dispensada por el servicio de farmacia o por el farmacéutico responsable del depósito de medicamentos del hospital en la que ha sido prescrita. En los Regímenes Especiales de las Mutualidades de Funcionarios y en el Sistema Nacional de Salud para los pacientes derivados a hospitales de referencia, podrán establecerse mecanismos que posibiliten la dispensación de la orden hospitalaria por los servicios de farmacia de los hospitales que las Administraciones competentes determinen.

3. La responsabilidad en la utilización de la orden de dispensación hospitalaria y la obligación de su conservación y custodia, se atenderá a lo dispuesto en el artículo 18 de este real decreto para la receta médica. Una vez dispensadas, los servicios de farmacia hospitalarios conservarán las órdenes de dispensación hospitalaria, al menos durante seis meses, de acuerdo con los criterios y plazos establecidos en la Ley 41/2002, de 14 de noviembre, básica reguladora de la autonomía del paciente y de derechos y obligaciones en materia de información y documentación clínica.

4. El plazo de validez y los criterios de prescripción y dispensación establecidos en esta norma para la receta médica, se aplicarán a las órdenes de dispensación hospitalaria con las particularidades y características de la prestación farmacéutica en este ámbito asistencial.

En cada orden de dispensación hospitalaria se podrán prescribir uno o varios medicamentos y uno o varios envases de los mismos.

La dispensación de medicamentos se hará de acuerdo con el protocolo específico de cada tipo de tratamiento. El servicio de farmacia establecerá los mecanismos de comunicación más adecuados con los servicios médicos que permitan la atención integrada y corresponsable al paciente, comunicando al especialista prescriptor las incidencias que detecte en el seguimiento del tratamiento del paciente, con especial atención al cumplimiento y a la aparición de acontecimientos adversos. Teniendo en cuenta las especiales características de estos tratamientos, los farmacéuticos del servicio de farmacia responsables de la dispensación, podrán acceder a los datos clínicos necesarios para garantizar la efectividad y seguridad de la dispensación del medicamento.

5. La orden de dispensación hospitalaria electrónica se ajustará a los criterios comunes establecidos para la receta médica electrónica y, en su caso, a los específicos del Sistema Nacional de Salud, con la adaptación correspondiente al ámbito hospitalario. Para posibilitar la dispensación de los tratamientos en el supuesto contemplado en el artículo 17.2 de este real decreto, se implantará la interoperabilidad del sistema de orden de dispensación hospitalaria electrónica, según lo establecido en el artículo 7.2.

6. Los medicamentos y productos sanitarios no incluidos en la financiación solo podrán ser adquiridos y utilizados por los hospitales del Sistema Nacional de Salud previo acuerdo de la comisión responsable de los protocolos terapéuticos u órgano colegiado equivalente en cada comunidad autónoma.

Para poder tomar las decisiones a que se refiere el párrafo anterior, las comisiones responsables deberán haberse constituido de acuerdo a la normativa aplicable en la

comunidad autónoma, dispondrán de un manual de procedimiento que garantice la calidad de sus decisiones e informarán de su constitución y decisiones al órgano competente dentro de la consejería responsable de la comunidad autónoma.

#### CAPÍTULO VIII

#### De la custodia y protección de datos

##### **Artículo 18.** *Conservación y custodia de la receta médica.*

1. El prescriptor se responsabilizará de la conservación y custodia de los impresos y talonarios de recetas médicas, así como del acceso y utilización de datos para la prescripción electrónica. Las instituciones en las que los prescriptores presten sus servicios pondrán los medios necesarios para que puedan cumplirse estas obligaciones.

En las Mutualidades de Funcionarios que distribuyen los talonarios e impresos de las recetas médicas a sus beneficiarios, serán éstos los responsables de su conservación y custodia, sin perjuicio de que dichas Mutualidades puedan encomendar la custodia de los referidos impresos a las entidades y profesionales que tengan asignados.

2. En los supuestos de pérdida o sustracción de los impresos y talonarios de recetas médicas, así como de acceso no autorizado al sistema de receta médica electrónica, se presentará la correspondiente denuncia policial y se comunicará de inmediato al organismo o entidad que los hubiere facilitado, recabándose en dicho acto el justificante de haber realizado la comunicación.

3. Una vez dispensadas y diligenciadas, las recetas médicas en soporte papel serán conservadas en la oficina de farmacia durante tres meses. El farmacéutico garantizará su seguridad, correcta conservación y confidencialidad. Finalizado el plazo de conservación, procederá a su destrucción, utilizando métodos que garanticen la imposibilidad de la reconstrucción del documento. No obstante, las recetas médicas de medicamentos estupefacientes o psicotrópicos y aquellas otras que deban ser sometidas a procedimientos de ulterior gestión o control, serán tramitadas por el farmacéutico de acuerdo con las normas e instrucciones específicas aplicables en cada caso.

4. En las recetas médicas electrónicas del Sistema Nacional de Salud el farmacéutico se responsabilizará del acceso a los datos disponibles para la dispensación desde su oficina de farmacia. Una vez dispensados los productos prescritos y firmada y validada dicha dispensación, la oficina de farmacia solo podrá conservar la información y / o registros informáticos necesarios para la facturación, de acuerdo con lo dispuesto en el artículo 9.4 de este real decreto. En las recetas médicas electrónicas privadas, estas recetas serán conservadas el mismo período que las recetas médicas en papel, debiendo anular los registros informáticos finalizado el plazo de conservación.

##### **Artículo 19.** *Protección de datos en las recetas médicas y órdenes de dispensación hospitalaria.*

1. En los trámites a que sean sometidas las recetas médicas y órdenes de dispensación hospitalaria, y especialmente en su tratamiento informático así como en su proceso electrónico, deberá quedar garantizada, conforme previene la normativa específica de aplicación, la confidencialidad de la asistencia médica y farmacéutica, la intimidad personal y familiar de los ciudadanos y la protección de sus datos de carácter personal. A tal efecto, se implantarán en el tratamiento de los datos las medidas de seguridad previstas en la Ley Orgánica 15/1999, de 13 de diciembre, de protección de datos de carácter personal y en su normativa de desarrollo.

2. No será necesario el consentimiento del interesado para el tratamiento y la cesión de datos que sean consecuencia de la implantación de sistemas de información basados en receta médica en soporte papel o electrónico, de conformidad con lo dispuesto en los artículos 7, apartados 3 y 6; 8; y 11, apartado 2.a), de la Ley Orgánica 15/1999, de 13 de diciembre, de protección de datos de carácter personal. Las citadas actuaciones deberán tener por finalidad facilitar la asistencia médica y farmacéutica al paciente y permitir el control de la prestación farmacéutica del Sistema Nacional de Salud, incluidos los distintos regímenes especiales de las Mutualidades de Funcionarios.

CAPÍTULO IX

**Régimen sancionador**

**Artículo 20.** *Faltas y sanciones.*

El incumplimiento de lo establecido en este real decreto tendrá la consideración de infracción en materia de medicamentos y le será de aplicación el régimen sancionador previsto en la Ley 29/2006, de 26 de julio, de garantías y uso racional de los medicamentos y productos sanitarios.

**Disposición adicional primera.** *Requisitos de utilización de recetas médicas de los medicamentos estupefacientes o psicotrópicos.*

1. La utilización de recetas médicas para los medicamentos estupefacientes o psicotrópicos se ajustará a lo dispuesto en este real decreto, sin perjuicio de las condiciones particulares y requisitos que determine su legislación específica.

2. No se exigirá registro en el libro recetario para la dispensación de medicamentos que contengan sustancias psicotrópicas del anexo 2 del Real Decreto 2829/1977, de 6 de octubre, por el que se regulan las sustancias y preparados medicinales psicotrópicos, así como la fiscalización e inspección de su fabricación, distribución, prescripción y dispensación.

3. Queda sin efecto la obligación de la utilización preceptiva de vales oficiales para la distribución de medicamentos en cuya composición contengan sustancias psicotrópicas, recogidas en las letras B) de los artículos 12, 15 y 16 del Real Decreto 2829/1977, de 6 de octubre, por el que se regulan las sustancias y preparados medicinales psicotrópicos, así como la fiscalización e inspección de su fabricación, distribución, prescripción y dispensación.

**Disposición adicional segunda.** *Actualizaciones.*

El Ministerio de Sanidad, Política Social e Igualdad, para la adecuada coordinación en el Sistema Nacional de Salud, actualizará:

1. El modelo de receta oficial de estupefacientes y los supuestos y requisitos para su utilización y control.

Se contemplarán requisitos específicos sobre su utilización por los servicios médicos de las Fuerzas Armadas, que tendrán en cuenta lo establecido en el artículo 3.2 c) de este real decreto sobre datos de identificación del prescriptor.

La normativa que se desarrolle posibilitará la distribución por la Inspección General de Sanidad del Ministerio de Defensa, con los correspondientes requisitos de control en coordinación con las Administraciones sanitarias del Estado y de las comunidades autónomas, de talonarios de recetas oficiales de estupefacientes, libros de contabilidad de estupefacientes y talonarios de vales para la adquisición de estupefacientes.

2. Las características del cupón precinto o procedimiento telemático asimilado, y los supuestos de su utilización como comprobante de la dispensación de las recetas médicas del Sistema Nacional de Salud.

**Disposición adicional tercera.** *Prescripción de medicamentos y productos sanitarios no financiados.*

La prescripción por los facultativos del Sistema Nacional de Salud de medicamentos y de productos sanitarios que no sean financiados por el Sistema Nacional de Salud y sujetos a prescripción médica, se realizará en el modelo de receta médica específico, de acuerdo con los criterios contenidos en el anexo de este real decreto, y deberán ajustarse en todo lo que les afecte, incluidos los requisitos de prescripción, a lo dispuesto en los capítulos III y IV de este real decreto. Asimismo, podrá utilizarse el citado modelo de receta médica para la prescripción de medicamentos y productos sanitarios que no sean financiados por el Sistema Nacional de Salud no sujetos a prescripción médica.

**Disposición adicional cuarta.** *Recetas médicas de las Mutualidades de Funcionarios.*

Las recetas médicas de la Mutualidad General de Funcionarios Civiles del Estado (MUFACE), del Instituto Social de las Fuerzas Armadas (ISFAS) y de la Mutualidad General Judicial (MUGEJU) deberán ajustarse a lo dispuesto en este real decreto, con excepción de su capítulo V.

**Disposición adicional quinta.** *Orden de dispensación del artículo 77.1, párrafo segundo, de la Ley 29/2006, de 26 de julio, de garantías y uso racional de los medicamentos y productos sanitarios.*

1. Las órdenes de dispensación, públicas o privadas, pueden emitirse en soporte papel, para cumplimentación manual o informatizada, y en soporte electrónico. Con carácter general a la orden de dispensación le será de aplicación todas las disposiciones contenidas en este real decreto para la receta médica, con las particularidades que le sean propias.

2. Sin perjuicio de lo que pueda establecerse de forma complementaria por el Gobierno sobre la materia, la orden de dispensación se adaptará a los criterios básicos del anexo y deberá cumplir los siguientes requisitos:

a) Incluir la información necesaria que permita su fácil identificación como orden de dispensación y su diferenciación con la receta médica.

b) Incluir los datos personales del enfermero/a acreditado/a para la indicación o autorización de dispensación, conforme a la disposición adicional duodécima de la Ley 29/2006, de 26 de julio, de garantías y uso racional de los medicamentos y productos sanitarios, en lugar de los datos del prescriptor que constan como propios de la receta médica.

**Disposición adicional sexta.** *Modificación de disposiciones.*

1. Se modifica el párrafo tercero del apartado 2 del anexo V del Real Decreto 1030/2006, de 15 de septiembre, por el que se establece la cartera de servicios comunes del Sistema Nacional de Salud y el procedimiento para su actualización, que queda redactado como sigue:

«La prescripción de los medicamentos y demás productos incluidos en la prestación farmacéutica, en el caso de su dispensación a través de oficinas de farmacia, se ha de realizar en el correspondiente modelo oficial de receta médica u orden de dispensación del Sistema Nacional de Salud, de conformidad con lo dispuesto en la normativa vigente.»

2. Se modifica el Real Decreto 9/1996, de 15 de enero, por el que se regula la selección de los efectos y accesorios, su financiación con fondos de la Seguridad Social o fondos estatales afectos a la sanidad y su régimen de suministro y dispensación a pacientes no hospitalizados, en los siguientes términos:

El apartado 2 del artículo 4 queda redactado como sigue:

«2. La dispensación de los productos por las oficinas de farmacia, exigirá la presentación de la correspondiente receta médica u orden de dispensación, oficiales del Sistema Nacional de Salud debidamente cumplimentada por el profesional sanitario autorizado.»

El párrafo segundo del artículo 7 queda redactado como sigue:

«Para su dispensación a través de oficina de farmacia, los efectos y accesorios llevarán incorporado el cupón- precinto de la Asistencia Sanitaria de la Seguridad Social (A.S.S.S.), que tendrá que ser adherido a la receta médica u orden de dispensación oficiales, en el momento de su entrega al beneficiario.»

**Disposición adicional séptima.** *Tratamiento de la información.*

En las actuaciones previstas en este real decreto que tengan relación con el tratamiento, cesión y custodia de datos de carácter personal se estará a lo previsto en la Ley Orgánica 15/1999, de 13 de diciembre, de protección de datos de carácter personal, y en el Real Decreto 1720/2007, de 21 de diciembre, por el que se aprueba el Reglamento de desarrollo

de la Ley Orgánica 15/1999, de 13 de diciembre, de protección de datos de carácter personal.

**Disposición adicional octava.** *Prescripción de medicamentos autorizados para la dispensación de unidades concretas.*

Por el Ministerio de Sanidad, Política Social e Igualdad se podrán establecer criterios y requisitos específicos para la prescripción, dispensación y, cuando proceda, facturación de las recetas de medicamentos, respecto de los que se hubiera autorizado la dispensación de unidades concretas.

**Disposición transitoria primera.** *Comprobante de la dispensación de las recetas médicas electrónicas del Sistema Nacional de Salud.*

En tanto no esté implantada la identificación unívoca de cada unidad de presentación de los medicamentos y productos sanitarios que permita su lectura óptica, electrónica o automatizada, los servicios de salud de las comunidades autónomas y Administraciones competentes, de acuerdo con los requisitos generales de facturación, establecerán el procedimiento así como el documento de comprobación de la dispensación efectuada, donde se adjuntarán los cupones precintos o comprobantes asimilados como justificantes de la misma.

**Disposición transitoria segunda.** *Plazo de adaptación de recetas médicas.*

A partir de la entrada en vigor de este real decreto, durante un plazo de veinticuatro meses podrán coexistir las recetas médicas que se ajusten a lo que indica este real decreto con las vigentes en el momento de su publicación. Una vez transcurrido el citado periodo, únicamente tendrán validez las recetas médicas que se adapten a lo dispuesto en esta norma.

**Disposición transitoria tercera.** *Receta oficial de estupefacientes.*

Hasta tanto se proceda a la actualización del modelo de receta oficial de estupefacientes y los supuestos y requisitos para su utilización y control, será de aplicación lo establecido en la Orden del Ministerio de Sanidad y Consumo de 25 de abril de 1994 por la que se regulan las recetas y los requisitos especiales de prescripción y dispensación de estupefacientes para uso humano.

**Disposición derogatoria única.** *Derogación normativa.*

Queda derogada cualquier disposición, de igual o inferior rango, que se oponga a lo dispuesto en este real decreto y, expresamente, el Real Decreto 1910/1984, de 26 de septiembre, de receta médica, la Orden del Ministerio de Sanidad y Consumo de 30 de abril de 1986, por la que se establecen los criterios de normalización de recetas médicas y el modelo de recetas para tratamientos de larga duración con medicamentos que contengan estupefacientes y psicótropos, y la Orden del Ministerio de Sanidad y Consumo de 23 de mayo de 1994, sobre modelos oficiales de receta médica para la prestación farmacéutica del Sistema Nacional de Salud.

**Disposición final primera.** *Título competencial y fundamento legal.*

1. Este real decreto se dicta al amparo de lo dispuesto en el artículo 149.1.16.<sup>a</sup> de la Constitución, que atribuye al Estado la competencia exclusiva en materia de legislación sobre productos farmacéuticos.

2. Los artículos 7, 9, 15, 16, 17, apartados 2, 3, 4 y 5, 18 apartados 3 y 4, la disposición adicional sexta y la disposición transitoria primera se dictan al amparo del artículo 149.1.16.<sup>a</sup> de la Constitución, que atribuye al Estado la competencia exclusiva en materia de bases y coordinación general de la sanidad.



**Disposición final segunda.** *Desarrollo normativo y aplicación.*

Se faculta al Ministro de Sanidad, Política Social e Igualdad para dictar las disposiciones necesarias para la ejecución y desarrollo de lo dispuesto en este real decreto y la actualización de su anexo.

**Disposición final tercera.** *Entrada en vigor.*

El presente real decreto, entrará en vigor el día siguiente al de su publicación en el «Boletín Oficial del Estado».

**ANEXO****Criterios básicos de las recetas médicas y órdenes de dispensación**

Primero. Receta Médica Oficial del Sistema Nacional de Salud y de las Mutualidades de Funcionarios.

Las recetas médicas oficiales que han de utilizarse para la prestación farmacéutica del Sistema Nacional de Salud incluidas las de las Mutualidades de Funcionarios, las recetas de medicamentos y productos sanitarios prescritas a usuarios en aplicación de la asistencia sanitaria transfronteriza, así como las de medicamentos no financiados, se adaptarán a las características comunes que se establecen en este anexo.

1. En el ángulo superior izquierdo de los modelos que se incorporan en este anexo, se hará constar la identidad de la Administración u Organismo competente que emite la receta y en el ángulo superior derecho la leyenda «Sistema Nacional de Salud».

Las dimensiones de los espacios destinados a cada uno de los datos que deben figurar en la receta se adaptarán a los requisitos de edición o impresión que las Administraciones sanitarias establezcan.

2. Especificaciones técnicas de los modelos de recetas médicas.

a) Dimensiones aproximadas: 22 por 12 centímetros.

b) Las recetas oficiales se adaptarán a los siguientes criterios básicos de diferenciación:

Conforme a lo señalado en el punto 1, en el espacio destinado a Administración u Organismo competente se consignará la denominación de la Entidad Gestora o del Organismo que emite la receta.

En el espacio destinado a «Contingencia», se consignarán las siglas o código de clasificación en la base de datos de tarjeta sanitaria individual, que figurarán impresos alfanuméricamente o codificados de acuerdo al siguiente esquema:

a) Código TSI 001 para los usuarios exentos de aportación.

b) Código TSI 002 para los usuarios con aportación de un 10 %.

c) Código TSI 003 para los usuarios con aportación de un 40 %.

d) Código TSI 004 para los usuarios con aportación de un 50 %.

e) Código TSI 005 para los usuarios con aportación de un 60 %.

f) Código TSI 006 para los usuarios de mutualidades de funcionarios con aportación de un 30%.

g) ATEP para las recetas de accidentes de trabajo o enfermedad profesional.

h) NOFIN para las recetas de medicamentos y productos sanitarios no financiados.

i) DAST para las recetas de medicamentos y productos sanitarios prescritas a usuarios en el marco de aplicación de la Directiva 2011/24/UE del Parlamento Europeo y del Consejo, de 9 de marzo de 2011, relativa a la aplicación de los derechos de los pacientes en la asistencia sanitaria transfronteriza: los usuarios deben abonar el importe íntegro.

En el espacio destinado a «Régimen de uso», para las recetas de las Mutualidades de Funcionarios se consignará la condición de mutualista.

El espacio de «Código de receta» estará reservado para la identificación codificada de la receta.

## § 18 Receta médica y órdenes de dispensación

El espacio «Información al farmacéutico y visado en su caso», estará reservado a la información que el prescriptor considere trasladar al farmacéutico, y en caso de requerir visado, a su consignación.

c) En las recetas de accidente de trabajo o enfermedad profesional, los datos correspondientes a la denominación y domicilio de la Empresa, deberán constar adicionalmente a continuación de los datos referidos a prescriptor y fecha de prescripción.

d) En las recetas para medicamentos no financiados y las recetas de medicamentos y productos sanitarios prescritas a usuarios en aplicación de la asistencia sanitaria transfronteriza se hará constar la leyenda: «No válido para facturación». No se incluirán en el documento espacios reservados a cupones precinto o asimilados, utilizándose dicho espacio para hacer constar la citada leyenda.

e) Los talonarios se confeccionarán según los requisitos que establezcan los Servicios de Salud y Administraciones competentes de las Mutualidades de Funcionarios.

f) Hoja de información al paciente: Dimensiones aproximadas 22 por 12 centímetros o tamaño DIN A-4, adoptándose la que se estime más adecuada para facilitar al paciente la información de su tratamiento.

3. Hoja de medicación activa e información al paciente para el sistema de receta electrónica.

a) Dimensiones aproximadas: Tamaño DIN A-4.

b) Conforme a lo señalado en el punto 1 deberá figurar la denominación de la Entidad Gestora o del Organismo que emite la receta. En relación con los datos a consignar:

En el espacio destinado a "Régimen de uso", se consignarán las siglas o código de clasificación en la base de datos de tarjeta sanitaria individual, o mutualista en recetas de las Mutualidades de Funcionarios.

"Código de prescripción": Espacio reservado al dato asignado por el sistema electrónico, con carácter único e irreplicable, para la identificación de la prescripción de cada medicamento o producto sanitario.

c) Se confeccionarán según los requisitos que establezcan los Servicios de Salud y Administraciones competentes de las Mutualidades de Funcionarios.

Segundo. Receta Médica para la Asistencia Sanitaria Privada.

Las recetas médicas utilizadas en la asistencia sanitaria que se desarrolle fuera del ámbito hospitalario y no sean las recetas médicas oficiales del Sistema Nacional de Salud incluidas las de las Mutualidades de Funcionarios, se atenderán en sus especificaciones técnicas, a lo dispuesto en el punto primero del presente anexo, con las salvedades específicas correspondientes como son los espacios destinados a: Régimen de uso y cupones precinto o asimilados, que no serán incluidos en el documento.

En el espacio "Contingencia", se hará constar Receta médica para asistencia sanitaria privada.

En el ángulo superior izquierdo, podrán incluirse elementos de numeración y códigos de identificación de las recetas.

En el ángulo superior derecho, podrá constar la denominación de la Institución, si procede.

Tercero. Orden de Dispensación Hospitalaria.

Las órdenes de dispensación hospitalaria utilizadas en el ámbito hospitalario para pacientes no ingresados, se adaptarán a lo dispuesto para la receta médica en el presente anexo, con las salvedades correspondientes, como son los espacios destinados a cupones precinto o asimilados, que no serán incluidos en el documento, así como para posibilitar la prescripción de varios medicamentos.

En el espacio "Régimen de uso" se hará constar Orden de dispensación hospitalaria, y en el ámbito del Sistema Nacional de Salud, en el espacio "Contingencia", se consignarán las siglas o código de clasificación en la base de datos de tarjeta sanitaria individual, que figurarán impresos alfanuméricamente o codificados de acuerdo al esquema indicado en el apartado primero de este anexo.

§ 18 Receta médica y órdenes de dispensación

Además, en la Orden de dispensación hospitalaria, se especificará el servicio de farmacia en lugar de la oficina de farmacia, incluyendo asimismo, el número de Historia Clínica en los datos del paciente y el servicio médico o unidad clínica, además del prescriptor.

Como comprobante de la dispensación, constará la fecha del recibí del paciente y su firma.

Por los hospitales, en la asistencia sanitaria privada, así como por las Administraciones y Organismos competentes, en caso de estimarlo oportuno, podrán incluirse en las órdenes de dispensación hospitalaria las referencias o datos y las copias necesarias para su correcta utilización y control.

Cuarto. Orden de dispensación.

La orden de dispensación a la que se refiere el artículo 1.c) de este real decreto, con carácter general, se atenderá a los criterios básicos establecidos en este anexo para la receta médica y se adecuará a las características que se describen en el correspondiente modelo. En todo caso, deberán figurar en las órdenes de dispensación los datos correspondientes al enfermero, a su acreditación, y en los supuestos referidos a medicamentos sujetos a prescripción médica, el código de identificación y la denominación del correspondiente protocolo o guía de práctica clínica y asistencial y su denominación.

En particular, la orden de dispensación oficial del Sistema Nacional de Salud incluida la de las Mutualidades de Funcionarios se atenderá a los criterios básicos establecidos en el punto primero, mientras que la orden de dispensación para la asistencia sanitaria privada deberá atenerse a los criterios básicos establecidos en el punto segundo.

ADMINISTRACIÓN U ORGANISMO COMPETENTE		SISTEMA NACIONAL DE SALUD	
RECETA MÉDICA – RÉGIMEN DE USO	<b>PRESCRIPCIÓN</b> (Consignar el principio activo –forma farmacéutica, vía de administración, dosis por unidad y unidades por envase) Núm. <input type="text"/> envases/unidades <input type="text"/> Justificación denominación comercial : <input type="checkbox"/> Medicamento biológico <input type="checkbox"/> Medicamento no sustituible <input type="checkbox"/> Principio de eficiencia SNS <input type="checkbox"/> Otros: indicar	Duración del tratamiento <input type="text"/> Posología <input type="text"/> unidades <input type="text"/> pauta <input type="text"/> N.º orden dispensación <input type="text"/> Fecha prevista dispensación <input type="text"/> / <input type="text"/> / <input type="text"/>	<b>Paciente</b> (Nombre y apellidos, fecha de nacimiento y número de identificación) <input type="text"/>  <b>Prescriptor</b> (datos de identificación y firma) <input type="text"/>  <b>Fecha de la prescripción</b> <input type="text"/> / <input type="text"/> / <input type="text"/>
	CUPÓN PRECINTO O ASIMILADO <input type="text"/>	Información al farmacéutico y visado, en su caso <input type="text"/>	<b>Farmacia</b> (NIF/CIF, datos de identificación, fecha de dispensación) <input type="text"/>
	CUPÓN PRECINTO O ASIMILADO <input type="text"/>	Motivo de la sustitución <input type="checkbox"/> Urgencia <input type="checkbox"/> Desabastecimiento <input type="checkbox"/> Precio menor Firma del Farmacéutico <input type="text"/>	En cumplimiento del art. 5 de la Ley Orgánica 15/99, se informa de que estos datos serán incorporados al fichero "... para la gestión y control de la prestación farmacéutica, cuyo órgano responsable es "... Puede ejercer sus derechos de acceso, rectificación, cancelación y oposición ante "... o en el tel. ....
La validez de esta receta expira a los 10 días naturales de la fecha prevista para dispensación o en su defecto de la fecha de prescripción. La medicación prescrita no superará los tres meses de tratamiento. La receta es válida para una única dispensación en la farmacia.		<b>CÓDIGO DE RECETA</b> <input type="text"/>	

BREXIT: DERECHO ESPAÑOL Y BRITÁNICO  
§ 18 Receta médica y órdenes de dispensación

	ADMINISTRACIÓN U ORGANISMO COMPETENTE		SISTEMA NACIONAL DE SALUD
INFORMACIÓN AL PACIENTE – RÉGIMEN DE USO	<b>PRESCRIPCIÓN</b> (Consiguar el principio activo o – forma farmacéutica, vía de administración, dosis por unidad y unidades por envase) Núm. envases/unidades <input style="width: 50px;" type="text"/> Justificación denominación comercial : <input type="checkbox"/> Medicamento biológico <input type="checkbox"/> Medicamento no sustituible <input type="checkbox"/> Principio de eficiencia SNS <input type="checkbox"/> Otros: indicar	Duración del tratamiento  Posología unidades <input style="width: 50px;" type="text"/> pauta <input style="width: 50px;" type="text"/>  N° orden dispensación <input style="width: 50px;" type="text"/>  Fecha prevista dispensación ____/____/____	<b>Paciente</b> (Nombre y apellidos, fecha de nacimiento y número de identificación)   <b>Prescriptor</b> (datos de identificación y firma)   Fecha de la prescripción ____/____/____
	Diagnósticos (si procede)		
	Instrucciones al paciente (si procede)		
	El paciente conservará este documento de información durante el período de validez del tratamiento.	CÓDIGO DE RECETA	En cumplimiento del art. 5 de la Ley Orgánica 15/99, se informa de que estos datos serán incorporados al fichero "... para la gestión y control de la prestación farmacéutica, cuyo órgano responsable es "... Puede ejercer sus derechos de acceso, rectificación, cancelación y oposición ante "... o en el telf....

	ADMINISTRACIÓN U ORGANISMO COMPETENTE	CONTINGENCIA	SISTEMA NACIONAL DE SALUD		
ORDEN DE DISPENSACIÓN – RÉGIMEN DE USO	<b>INDICACIÓN</b> (Consiguar el principio activo-forma farmacéutica, vía de administración, dosis por unidad y unidades por envase):  Núm. envases/unidades <input style="width: 50px;" type="text"/> Justificación denominación comercial: <input type="checkbox"/> Medicamento biológico. <input type="checkbox"/> Medicamento no sustituible. <input type="checkbox"/> Principio de eficiencia SNS. <input type="checkbox"/> Otros: indicar.  Cód. y denominación de protocolo/guía*:  <small>* Exclusivamente para medicamentos sujetos a prescripción médica.</small>	Duración del tratamiento  Posología Unidades <input style="width: 50px;" type="text"/> Pauta <input style="width: 50px;" type="text"/>  N° orden dispensación <input style="width: 50px;" type="text"/>  Fecha prevista dispensación ____/____/____  Información al farmacéutico y visado, en su caso	<b>Paciente</b> (Nombre y apellidos, fecha de nacimiento y número de identificación)   <b>Enfermero/a</b> (datos de identificación y firma)   Cód. Acreditación:  Fecha de la indicación ____/____/____		
	<table style="width: 100%; border: none;"> <tr> <td style="width: 50%; border: none; text-align: center;">CUPÓN PRECINTO O ASIMILADO</td> <td style="width: 50%; border: none; text-align: center;">CUPÓN PRECINTO O ASIMILADO</td> </tr> </table>	CUPÓN PRECINTO O ASIMILADO	CUPÓN PRECINTO O ASIMILADO	<b>Motivo de la sustitución</b> <input type="checkbox"/> Urgencia <input type="checkbox"/> Desabastecimiento <input type="checkbox"/> Precio menor Firma del Farmacéutico	<b>Farmacia</b> (NIF/CIF, datos de identificación, fecha de dispensación)
	CUPÓN PRECINTO O ASIMILADO	CUPÓN PRECINTO O ASIMILADO			
	La validez de esta orden expira a los 10 días naturales de la fecha prevista para dispensación o en su defecto de la fecha de indicación. La medicación indicada no superará los tres meses de tratamiento. La orden es válida para una única dispensación en la farmacia.	CÓDIGO DE ORDEN	En cumplimiento del art. 5 de La Ley Orgánica 15/99, se informa de que estos datos serán incorporados al fichero "... para la gestión y control de la prestación farmacéutica, cuyo órgano responsable es "... Puede ejercer sus derechos de acceso, rectificación, cancelación y oposición ante "... o en el telf....		

§ 18 Receta médica y órdenes de dispensación

ADMINISTRACIÓN U ORGANISMO COMPETENTE		CONTINGENCIA	SISTEMA NACIONAL DE SALUD
INFORMACIÓN AL PACIENTE – RÉGIMEN DE USO	<b>INDICACIÓN</b> (Consignar el principio activo-forma farmacéutica, vía de administración, dosis por unidad y unidades por envase):  Núm. envases/unidades <input type="text"/>  Justificación denominación comercial: <input type="checkbox"/> Medicamento biológico. <input type="checkbox"/> Medicamento no sustituible. <input type="checkbox"/> Principio de eficiencia SNS. <input type="checkbox"/> Otros: indicar.  Cód. y denominación de protocolo/guía*:  <small>* Exclusivamente para medicamentos sujetos a prescripción médica</small>	Duración del tratamiento	<b>Paciente</b> (Nombre y apellidos, fecha de nacimiento y número de identificación)
		Posología	
		Unidades <input type="text"/> Pauta <input type="text"/>	
		Nº orden dispensación <input type="text"/>	<b>Enfermero/a</b> (datos de identificación y firma)
		Fecha prevista dispensación _ / _ / _	
<b>Diagnóstico/s</b> (si procede)		Cód. Acreditación:	
		<b>Fecha de la indicación</b> _ / _ / _	
<b>Instrucciones al paciente</b> (si procede)			
El paciente conservará este documento de información durante el período de validez del tratamiento.	CÓDIGO DE ORDEN	En cumplimiento del art. 5 de la Ley Orgánica 15/99, se informa de que estos datos serán incorporados al fichero "...” para la gestión y control de la prestación farmacéutica, cuyo órgano responsable es "...” Puede ejercer sus derechos de acceso, rectificación, cancelación y oposición ante "...” o en el telf. ...	

BREXIT: DERECHO ESPAÑOL Y BRITÁNICO  
 § 18 Receta médica y órdenes de dispensación

**Sistema de Receta Electrónica del Sistema Nacional de Salud**

HOJA DE MEDICACIÓN ACTIVA E INFORMACIÓN AL PACIENTE

<b>ADMINISTRACIÓN U ORGANISMO COMPETENTE</b>	Nombre y apellidos del prescriptor/ enfermero	PACIENTE (Nombre y apellidos) y número de identificación	Fecha Nacimiento
	Dirección _____ Población _____		
Régimen de uso	N.º Colegiado o N.º de Identificación _____ Especialidad _____	Fecha de emisión ____ / ____ / ____ Firma del prescriptor/enfermero	

Código o Número de prescripción	Prescripción/Indicación (Consignar el medicamento – forma farmacéutica, vía de administración, dosis por unidad y número de unidades por envase)	Posología		Duración del tratamiento
		Unidades	Pauta	
Diagnóstico/s (si procede)				
Instrucciones para el paciente:				
El paciente autoriza el acceso por el farmacéutico a los tratamientos incluidos en esta relación. El paciente conservará este documento de información durante el período de validez del tratamiento. En cumplimiento del art. 5 de la Ley Orgánica 15/99, se informa de que estos datos serán incorporados al fichero "... " para la gestión y control de la prestación farmacéutica, cuyo órgano responsable es "..." Puede ejercer sus derechos de acceso, rectificación, cancelación y oposición ante "... " o en el tel. ...				

**INFORMACIÓN RELACIONADA:**

- Véase, sobre regulación de las recetas oficiales y los requisitos especiales de prescripción y dispensación de estupefacientes para uso humano, el Real Decreto 1675/2012, de 14 de diciembre. [Ref. BOE-A-2012-15711.](#)



### § 19

Ley Orgánica 2/2006, de 3 de mayo, de Educación. [Inclusión parcial]

---

Jefatura del Estado  
«BOE» núm. 106, de 4 de mayo de 2006  
Última modificación: 27 de julio de 2022  
Referencia: BOE-A-2006-7899

---

[...]

#### CAPÍTULO IV

#### **Bachillerato**

[...]

**Artículo 38.** *Prueba de acceso a la universidad.*

1. Para acceder a los estudios universitarios será necesaria la superación de una prueba que, junto con las calificaciones obtenidas en bachillerato, valorará, con carácter objetivo, la madurez académica y los conocimientos adquiridos en él, así como la capacidad para seguir con éxito los estudios universitarios.

2. Podrán presentarse a la prueba de acceso a la universidad quienes estén en posesión del título de Bachiller, con independencia de la modalidad y de la vía cursadas. La prueba tendrá validez para el acceso a las distintas titulaciones de las universidades españolas.

3. El Gobierno, previa consulta a las Comunidades Autónomas, establecerá las características básicas de la prueba de acceso a la universidad, previa consulta a la Conferencia General de Política Universitaria y con informe previo del Consejo de Universidades y del Consejo Escolar del Estado.

4. Las Administraciones educativas y las universidades organizarán la prueba de acceso y garantizarán la adecuación de la misma a las competencias vinculadas al currículo del bachillerato, así como la coordinación entre las universidades y los centros que impartan bachillerato para su organización y realización.

5. La prueba de acceso a la universidad se realizará adoptando las medidas necesarias para asegurar la igualdad de oportunidades, la no discriminación del alumnado con necesidad específica de apoyo educativo y la accesibilidad universal de las personas con discapacidad que se presenten.

6. De acuerdo con lo dispuesto en el artículo 42 de la Ley Orgánica 6/2001, de Universidades, y el apartado 1 de este artículo, el Gobierno establecerá la normativa básica que permita a las universidades fijar los procedimientos de admisión de quienes hayan superado la prueba de acceso. Podrá participar en estos procedimientos, en igualdad de condiciones, todo el alumnado que cumpla las condiciones para el acceso, con independencia de donde haya realizado sus estudios previos, de la matriculación e

incorporación de los mismos a la universidad de su elección, así como de si presentan necesidad específica de apoyo educativo o discapacidad.

[...]

### § 20

Real Decreto 889/2022, de 18 de octubre, por el que se establecen las condiciones y los procedimientos de homologación, de declaración de equivalencia y de convalidación de enseñanzas universitarias de sistemas educativos extranjeros y por el que se regula el procedimiento para establecer la correspondencia al nivel del Marco Español de Cualificaciones para la Educación Superior de los títulos universitarios oficiales pertenecientes a ordenaciones académicas anteriores

---

Ministerio de Universidades  
«BOE» núm. 251, de 19 de octubre de 2022  
Última modificación: sin modificaciones  
Referencia: BOE-A-2022-17045

---

I

El proceso de construcción de Europa en los últimos años ha estado indefectiblemente unido a un crecimiento de la movilidad del estudiantado y del profesorado universitario, como, igualmente, de las personas trabajadoras y profesionales. A medida que se han afianzado las dinámicas de globalización estas se han intensificado, haciéndose cada vez más complejas en cuanto a sus participantes y motivaciones e incrementándose el volumen de personas que las protagonizaban. Una de las consecuencias especialmente relevante ha sido la creciente apertura de los mercados laborales nacionales a la movilidad de profesionales procedentes de otros países. Este proceso no es exclusivo de Europa, pues está afectando, de una u otra forma, a una amplia mayoría de países, tanto como espacios emisores como espacios receptores de esos profesionales, como así sucede, por ejemplo, con los Estados Unidos o con numerosas naciones latinoamericanas. España tampoco ha sido una excepción, tanto como país receptor como un país del cual han salido titulados y profesionales que buscaban oportunidades de ejercer su profesión en otros contextos nacionales. Estos procesos han mostrado una evidente sensibilidad de la evolución de las economías nacionales y de la capacidad de retención o de atracción, según los casos, de los respectivos mercados laborales.

Este proceso de internacionalización de los espacios laborales profesionales ha recibido un empuje definitivo con la armonización formativa que ha supuesto la asunción generalizada de los principios del Espacio Europeo de Educación Superior en la mayoría de países europeos. La estructuración de un sistema formativo universitario común basado en tres etapas: Grado, Máster y Doctorado, la articulación de un modelo educativo que pivota en torno a las competencias y conocimientos que definen los diferentes títulos, y, por último, la utilización generalizada del Sistema Europeo de Transferencia y Acumulación de Créditos (*European Credit Transfer and Accumulation System*, ECTS), han convergido en el

robustecimiento de las potencialidades de reconocimiento entre países de las titulaciones universitarias alcanzadas, lo que contribuye definitivamente a la movilidad de personas con conocimientos en los diversos campos del saber. Este reconocimiento, en determinados casos, comporta expresamente la capacidad de ejercer la profesión a la que ha conducido la consecución de esa titulación.

En el ámbito europeo, el Convenio sobre reconocimiento de cualificaciones relativas a la educación superior en la Región Europea (número 165 del Consejo de Europa), hecho en Lisboa el 11 de abril de 1997 y ratificado por España en el año 2009, establece los principios esenciales que deben atenderse en lo que respecta, entre otras cosas, al reconocimiento de períodos de estudio y de cualificaciones de educación superior.

En este contexto, cabe resaltar que las normativas nacionales no son siempre análogas en cuanto a los requisitos para el reconocimiento de los títulos universitarios conseguidos en otros países, o en relación con la posibilidad y mecanismos establecidos para ejercer una profesión que se encuentre regulada por las normativas nacionales o europeas. En este último aspecto, en España concretamente se dispone de un acervo normativo que establece una serie de Grados y de Másteres Universitarios que son habilitantes para el ejercicio de una profesión regulada. De igual modo esta situación se reproduce en otros países, aunque con matizaciones importantes. Ante esta realidad, la Comisión Europea ha impulsado normativas y otras medidas que tratan de abrir caminos efectivos a la movilidad de los profesionales, una parte importante de los cuales disponen de titulación universitaria.

En este sentido, la libre circulación de personas trabajadoras es una de las cuatro libertades fundamentales del proyecto europeo, tal y como se recoge en el artículo 45 del Tratado de Funcionamiento de la Unión Europea, que expresamente prohíbe cualquier discriminación por razón de nacionalidad entre las personas trabajadoras de los países miembros de la Unión. Más allá de la inclusión de este planteamiento en multitud de documentos estratégicos de la Comisión Europea aprobados durante estos años, se promulgaron en la primera década de este siglo la Directiva 2005/36/CE del Parlamento Europeo y del Consejo, de 7 de septiembre de 2005, relativa al reconocimiento de cualificaciones profesionales, así como, el Reglamento (UE) n.º 492/2011 del Parlamento Europeo y del Consejo, de 5 de abril de 2011, relativo a la libre circulación de los trabajadores dentro de la Unión.

A estas normas han seguido el Reglamento (UE) n.º 1024/2012 del Parlamento Europeo y del Consejo, de 25 de octubre de 2012, relativo a la cooperación administrativa a través del Sistema de Información del Mercado Interior y por el que se deroga la Decisión 2008/49/CE de la Comisión («Reglamento IMI»), y la nueva Directiva 2013/55/UE del Parlamento Europeo y del Consejo, de 20 de noviembre de 2013, por la que se modifica la Directiva 2005/36/CE relativa al reconocimiento de cualificaciones profesionales y el Reglamento (UE) n.º 1024/2012 relativo a la cooperación administrativa a través del Sistema de Información del Mercado Interior («Reglamento IMI»).

Todas estas normas se convierten en piezas esenciales para facilitar la movilidad de profesionales en el mercado laboral europeo y eliminar o condicionar las barreras nacionales normativas y administrativas que la dificultan.

Al mismo tiempo, toda esta importante normativa para el reconocimiento de los títulos universitarios conseguidos en otros países también guarda relación con el marco regulatorio migratorio y para los ciudadanos españoles que hayan cursado estudios en el exterior. Asimismo, el reconocimiento de cualificaciones es un elemento capital en el ámbito de las políticas orientadas a atraer talento internacional como elemento no sólo de mejora de la competitividad sino de contribución al mercado laboral en un contexto de creciente internacionalización. El ímpetu corroborado en la llegada de corrientes migratorias de terceros países en las últimas dos décadas en la Unión Europea ha contribuido a acrecentar significativamente los flujos de migración. De entre estos flujos cada vez más cabe destacar el incremento de personas con titulación universitaria que se desplazan con la intención de iniciar o proseguir estudios de nivel universitario, así como de profesionales que en sus sociedades de origen ya estaban ejerciendo una profesión, y que perseguirán poder trabajar en Europa, como en España, desarrollando tareas laborales acordes con la titulación obtenida o con la profesión que ya se desempeñaba. En este sentido, conviene ciertamente destacar que la reciente modificación del Reglamento de la Ley Orgánica 4/2000, de 11 de

enero, sobre derechos y libertades de los extranjeros en España y su integración social, aprobada por el Real Decreto 629/2022, de 26 de julio, persigue, entre otros objetivos, responder de forma ágil a las crecientes necesidades del mercado laboral español mediante la incorporación de profesionales y de trabajadores extranjeros, así como fomenta la internacionalización de las Universidades españolas a través de un sistema más favorable para la atracción y retención de estudiantes extranjeros. Este proceso se ha sumado, además, al impulso institucionalizado de la movilidad de profesionales que promovía la Unión Europea para sus conciudadanos. Ahora bien, la convergencia de estos dos procesos ha redundado en aumentar la complejidad y los retos a los que se enfrenta España ante la pluralidad de los sistemas educativos superiores implicados y ante la heterogeneidad de las normativas de ejercicio profesional de los países de origen de estos profesionales.

## II

En España, al amparo de lo establecido en el artículo 149.1.30.<sup>a</sup> de la Constitución, es competencia exclusiva del Estado la regulación de las condiciones de obtención, expedición y homologación de títulos académicos y profesionales. Así se ha reflejado en la legislación que a tal efecto se ha promulgado. En efecto, tres han sido fundamentalmente las normativas que han abordado esta temática específicamente. En primer lugar, el Real Decreto 86/1987, de 16 de enero, por el que se regulan las condiciones de homologación de títulos extranjeros de educación superior, desarrollaba las previsiones contenidas en la Ley Orgánica 11/1983, de 25 de agosto, de Reforma Universitaria. En segundo lugar, el Real Decreto 285/2004, de 20 de febrero, por el que se regulan las condiciones de homologación y convalidación de títulos y estudios extranjeros de educación superior, sustituyó al anterior de 1987 y adaptó sus disposiciones a lo establecido en la Ley Orgánica 6/2001, de 21 de diciembre, de Universidades. En tercer lugar, el Real Decreto 967/2014, de 21 de noviembre, por el que se establecen los requisitos y el procedimiento para la homologación y declaración de equivalencia a titulación y a nivel académico universitario oficial y para la convalidación de estudios extranjeros de educación superior, y el procedimiento para determinar la correspondencia a los niveles del marco español de cualificaciones para la educación superior de los títulos oficiales de Arquitecto, Ingeniero, Licenciado, Arquitecto Técnico, Ingeniero Técnico y Diplomado, a su vez, tuvo presente la nueva estructuración académica derivada del Espacio Europeo de Educación Superior que se fijó en la Ley Orgánica 4/2007, de 12 de abril, por la que se modifica la Ley Orgánica 6/2001, de 21 de diciembre, de Universidades.

Sin embargo, lo dispuesto en la norma actualmente en vigor no ha sido capaz de asumir el aumento del volumen de solicitudes para el reconocimiento, a través de los procedimientos de homologación y de declaración de equivalencia, de la titulación universitaria obtenida en sistemas educativos extranjeros. Ello, unido a la complejidad del procedimiento establecido en la norma, ha tenido como consecuencia la acumulación de expedientes y la demora subsiguiente en la resolución de los mismos.

Todo lo cual acaba construyendo *de facto* un conjunto de limitaciones al desarrollo de la libre circulación de las personas en igualdad de condiciones, a la integración basada en la cohesión social del conjunto de la ciudadanía, indistintamente de su lugar de nacimiento, residencia o nacionalidad, y a la movilidad entre países articulada bajo el principio de la reciprocidad.

Además, la necesidad de determinados profesionales sanitarios durante la crisis provocada por la pandemia de la COVID-19 y las dificultades que se pusieron de manifiesto para responder a las mismas administrativamente, se han convertido en la corroboración más evidente de la urgencia de actualizar la normativa actual.

De ahí la oportunidad de aprobar una nueva norma, ante la trascendencia para nuestra sociedad y para nuestro mercado laboral de la llegada de estos titulados y de estos profesionales cualificados.

## III

Este real decreto se articula, por lo tanto, a partir de la experiencia desarrollada y de la voluntad de resolver los problemas detectados en el ámbito de las homologaciones y

declaraciones de equivalencia de los títulos universitarios extranjeros desde cinco principios fundamentales: el rigor académico, la transparencia procedimental, la agilización en la resolución de la instrucción de los procedimientos para garantizar los derechos de la ciudadanía, la modernización y tramitación electrónica y la seguridad jurídica.

Por tanto, tiene como objetivo fundamental ordenar las condiciones, los requisitos y el procedimiento para, por una parte, la homologación de los títulos obtenidos en el marco de sistemas de educación superior extranjeros a los correspondientes títulos universitarios españoles que habilitan para el ejercicio de una profesión regulada en España y, por otra, la declaración de equivalencia a nivel académico oficial en nuestro país de un título obtenido en el marco de sistemas de educación superior extranjeros, que, sin embargo, no constituye un requisito para el acceso y el ejercicio de una profesión regulada en España. Es en estos procedimientos donde se concentran las principales novedades del proyecto normativo, como la digitalización intensa y global o la creación de la Comisión de Análisis Técnico de Homologaciones y Declaraciones de Equivalencia.

De igual modo, regula el reconocimiento mediante convalidación de estudios universitarios extranjeros o períodos de estos, cuya competencia corresponde a las universidades. Y, finalmente, determina el mecanismo para definir la correspondencia de un título español, obtenido en la etapa previa al Espacio Europeo de Educación Superior, al Marco Español de Cualificaciones para la Educación Superior.

Este conjunto de procedimientos se desarrolla teniendo presente la estructuración cíclica de las enseñanzas universitarias en España (de Grado, Máster y Doctorado), que están plenamente integradas en el Espacio Europeo de Educación Superior. Estas enseñanzas se definen por determinados conocimientos, competencias y habilidades que en sus planes de estudio han sido consideradas como fundamentales. Unas enseñanzas que antes de ser implantadas han tenido que superar una evaluación de su calidad por parte de las agencias de aseguramiento de la calidad. Todo lo cual facilita el reconocimiento de los títulos entre países.

Al mismo tiempo, tiene en cuenta aquellas normativas que en España regulan el acceso al ejercicio de una profesión regulada en el momento de abordar las homologaciones de títulos universitarios extranjeros, y en determinados casos estipula requisitos específicos de formación para la persona solicitante de la homologación, que pueden ser desde la realización de unas prácticas concretas, el desarrollo y superación de unos cursos en una universidad o efectuar una prueba de aptitud.

Para alcanzar estos objetivos se configuran unos procedimientos de homologación y de declaración de equivalencia, que configuran el grueso de las solicitudes de personas tituladas extranjeras que cada año llegan a España, ágiles y eficientes, apoyados en la digitalización intensa y global de todos los pasos procedimentales aprovechando al máximo las tecnologías de la información y comunicación disponibles. Con ello se garantiza que el tiempo de instrucción y de resolución no supere los seis meses y que en todo momento el ciudadano o la ciudadana pueda consultar en qué estado se encuentra la tramitación de su solicitud.

En este sentido, este real decreto establece la obligación de relacionarse con la Administración a través de medios electrónicos, conforme a lo dispuesto en el artículo 14.3 de la Ley 39/2015, de 1 de octubre, del Procedimiento Administrativo Común de las Administraciones Públicas, que permite establecer reglamentariamente la obligación de relacionarse con la Administración, de forma exclusiva, a través de medios electrónicos para determinados procedimientos y para ciertos colectivos de personas físicas que, por razón de su capacidad económica, técnica, dedicación profesional u otros motivos, quede acreditado que tienen acceso y disponibilidad de los medios electrónicos necesarios. Esta posibilidad se ha visto recientemente desarrollada por el Real Decreto 203/2021, de 30 de marzo, por el que se aprueba el Reglamento de actuación y funcionamiento del sector público por medios electrónicos.

Para el ámbito de la Administración General del Estado, se considera que las personas profesionales que solicitan la homologación o la declaración de equivalencia regulados en este real decreto reúnen las habilidades y disponen de los recursos necesarios para cumplir con los trámites y actuaciones que realicen con las Administraciones Públicas a través de medios electrónicos. Ello permitirá una mayor accesibilidad de la ciudadanía, que podrá



solicitar estos reconocimientos en cualquier momento y lugar, además de permitir a la Administración agilizar su tramitación.

En definitiva, este real decreto conjuga fehacientemente la apertura de espacios a la movilidad de las personas tituladas de nivel universitario, con el hecho de asegurar que va a ser equivalente al español el nivel de formación académica o profesional de todas las personas con titulación universitaria extranjera. Y ello, con el fin de que puedan iniciar o proseguir estudios universitarios, desempeñar un trabajo o ejercer una profesión en España, indistintamente de si esta está regulada o no, en beneficio de los servicios que puedan prestar a la sociedad española actual y futura.

#### IV

Esta norma se organiza en cuatro capítulos, treinta y un artículos, cuatro disposiciones adicionales, dos disposiciones transitorias, una disposición derogatoria, seis disposiciones finales y un anexo. En el capítulo I, destinado a las disposiciones generales, se abordan el objeto, el ámbito de aplicación y los efectos de los procedimientos. En el capítulo II, se regulan con detalle los procedimientos de homologación y de declaración de equivalencia. En el capítulo III, se regulan determinados aspectos de la convalidación de estudios universitarios extranjeros o de períodos de estos por estudios universitarios españoles. En el capítulo IV, se determina el procedimiento para establecer la correspondencia de los títulos universitarios españoles anteriores al Espacio Europeo de Educación al Marco Español de Cualificaciones para la Educación Superior. Se completa con un anexo que, para los casos en que es condición la posesión de un título universitario oficial, recoge el listado de profesiones reguladas y su normativa correspondiente.

El real decreto se ajusta a los principios de buena regulación a que se refiere el artículo 129 de la Ley 39/2015, de 1 de octubre; principios de necesidad, eficacia, proporcionalidad, seguridad jurídica, transparencia y eficiencia. En primer lugar, los cumple en tanto que persigue un interés general al asegurar la seguridad jurídica y el consenso en el seno de la comunidad universitaria, actualiza el ordenamiento jurídico respecto al uso de medios electrónicos, reduce los costes de tramitación y cumple con la necesidad de establecer un amparo jurídico para los interesados en los procedimientos de homologación y declaración de equivalencia de títulos obtenidos en el marco de sistemas de educación superior extranjeros. Por otra parte, cumple con el principio de transparencia en los términos establecidos en el artículo 7 de la Ley 19/2013, de 9 de diciembre, de transparencia, acceso a la información pública y buen gobierno, durante todas sus fases de elaboración y aprobación. Por último, en aplicación del principio de eficiencia, prevé la utilización de medios tecnológicos, lo cual supondrá una disminución clara y manifiesta de las cargas y dificultades propias de un procedimiento de especial importancia.

En suma, esta norma cumple el mandato establecido en el artículo 129 de la Ley 39/2015, de 15 de octubre, no existiendo ninguna alternativa regulatoria menos restrictiva de derechos, resulta coherente con el ordenamiento jurídico y permite una gestión más eficiente de los recursos públicos.

El proyecto normativo se dicta al amparo de lo previsto en el artículo 149.1.30.<sup>a</sup> de la Constitución Española, que atribuye al Estado la competencia exclusiva sobre la regulación de las condiciones de obtención, expedición y homologación de títulos académicos y profesionales, así como en virtud del mandato en favor del Gobierno contenido en el artículo 36 y la disposición final tercera de la Ley Orgánica 6/2001, de 21 de diciembre.

En su tramitación, este real decreto ha sido informado por el Consejo de Universidades y por la Conferencia General de Política Universitaria.

En su virtud, a propuesta del Ministro de Universidades, con la aprobación previa de la Ministra de Hacienda y Función Pública, de acuerdo con el Consejo de Estado, y previa deliberación del Consejo de Ministros en su reunión del día 18 de octubre de 2022,

DISPONGO:

CAPÍTULO I

**Disposiciones generales**

**Artículo 1. Objeto.**

1. Este real decreto tiene como objeto la ordenación de las condiciones, los requisitos y los procedimientos para el reconocimiento de títulos de educación superior obtenidos en sistemas educativos extranjeros con relación a los títulos universitarios oficiales correspondientes en España. Para ello se establecen dos procedimientos específicos:

a) La homologación de títulos obtenidos en el marco de sistemas de educación superior extranjeros a un título universitario oficial español, cuando este título sea habilitante y conduzca al ejercicio de una profesión regulada por la normativa vigente a tal efecto en España.

b) La declaración de equivalencia de títulos obtenidos en el marco de sistemas de educación superior extranjeros a un nivel académico oficial español de Grado y Máster Universitario, sin que ello habilite para el ejercicio de una profesión regulada en España.

2. Asimismo, establece el procedimiento para la convalidación de estudios universitarios extranjeros o períodos de estos, realizados en el marco de enseñanzas universitarias y de educación superior extranjeras, por enseñanzas universitarias oficiales que se estén impartiendo en el sistema universitario español.

3. Por último, regula el procedimiento para la determinación de la correspondencia al nivel del Marco Español de Cualificaciones para la Educación Superior (MECES), de los títulos universitarios oficiales pertenecientes a ordenaciones académicas anteriores a la prevista en la Ley Orgánica 6/2001, de 21 de diciembre, de Universidades, así como de los títulos profesionales y de enseñanza superior que a la entrada en vigor de este real decreto hubiesen sido declarados equivalentes al título de Arquitecto/a, Ingeniero/a, Licenciado/a, Arquitecto/a Técnico/a, Ingeniero/a Técnico/a o Diplomado/a.

**Artículo 2. Definiciones.**

A efectos de la aplicación del presente real decreto se entenderá por:

a) Título extranjero: cualquier título o diploma con validez oficial obtenido en el marco de sistemas de educación superior extranjeros, acreditativo de la completa superación del correspondiente ciclo de estudios superiores, incluido, en su caso, el período de prácticas necesario para su obtención, prueba de aptitud o certificación habilitante, con carácter oficial en su país de origen y expedido en el extranjero por una universidad, institución de educación superior reconocida oficialmente en el mismo o autoridad competente, de acuerdo con la normativa del país al que pertenezcan dichos estudios.

b) Homologación: reconocimiento oficial de la formación superada para la obtención de un título extranjero, equiparable a la exigida para la obtención de un título español cuya obtención se requiere para el ejercicio de una profesión regulada.

c) Declaración de equivalencia: reconocimiento oficial de la formación superada para la obtención de un título extranjero, equiparable a la exigida para la obtención de un nivel académico de Grado, Máster Universitario o Doctorado, con exclusión de los efectos profesionales respecto de aquellos títulos susceptibles de obtenerse por homologación.

d) Profesión regulada: aquella profesión para cuyo acceso al ejercicio se exija estar en posesión de un título universitario oficial con sujeción a lo dispuesto en los artículos 14.8 y 17.6 del Real Decreto 822/2021, de 28 de septiembre, por el que se establece la organización de las enseñanzas universitarias y del procedimiento de aseguramiento de su calidad, según se trate respectivamente de enseñanzas de Grado o de Máster Universitario.

e) Efectos académicos: los inherentes a la obtención de los títulos oficiales que conforman el sistema universitario español y que permiten la prosecución de estudios en el mismo o en diferentes niveles del sistema educativo español.

f) Efectos profesionales: aquéllos proporcionados por los títulos universitarios oficiales exigidos para permitir el acceso al ejercicio de alguna de las profesiones reguladas.

g) Convalidación: el reconocimiento oficial, a efectos académicos, de la validez de estudios superiores realizados en el extranjero, hayan finalizado o no con la obtención de un título, respecto de estudios universitarios españoles.

h) Medida de carácter general: informe motivado de la Comisión de Análisis Técnico de Homologaciones y Declaraciones de Equivalencia, que se realizará atendiendo a los criterios recogidos en este real decreto y que establecerá un criterio general aplicable a la homologación o a la declaración de equivalencia de determinados títulos extranjeros.

i) Correspondencia al nivel del MECES: la determinación de correspondencia a un nivel del MECES de un título universitario oficial español incluido en el artículo 3.3.

j) Título habilitante: aquel exigido para el ejercicio de una profesión regulada en España, cuyo diseño y directrices respondan a lo dispuesto en los artículos 14.8 y 17.6 del Real Decreto 822/2021, de 28 de septiembre, según se trate respectivamente de enseñanzas de Grado o Máster Universitario.

### **Artículo 3.** *Ámbito de aplicación.*

1. Lo dispuesto en este real decreto se aplicará a los títulos extranjeros, a partir de los cuales se solicite, según el caso, la homologación o la declaración de equivalencia.

2. De igual forma, se aplicará a estudios universitarios desarrollados en el marco de sistemas de educación superior extranjeros o períodos de estos, a partir de los cuales se solicite una convalidación por estudios de un título universitario oficial español.

3. La determinación de la correspondencia al nivel del MECES se aplicará a los siguientes títulos universitarios oficiales españoles pertenecientes a ordenaciones académicas anteriores:

- a) Arquitecto/a.
- b) Ingeniero/a.
- c) Licenciado/a.
- d) Arquitecto/a Técnico/a.
- e) Ingeniero/a Técnico/a.
- f) Diplomado/a.

g) Los títulos profesionales y de enseñanza superior que a la entrada en vigor de este real decreto hubiesen sido declarados equivalentes al título de Arquitecto/a, Ingeniero/a, Licenciado/a, Arquitecto/a Técnico/a, Ingeniero/a Técnico/a o Diplomado/a.

4. Se excluye del ámbito de aplicación del presente real decreto el reconocimiento profesional previsto en las normas de Derecho de la Unión Europea para los ciudadanos y las ciudadanas de la Unión Europea, que se regirá por su normativa específica, en particular, por el Real Decreto 581/2017, de 9 de junio, por el que se incorpora al ordenamiento jurídico español la Directiva 2013/55/UE del Parlamento Europeo y del Consejo, de 20 de noviembre de 2013, por la que se modifica la Directiva 2005/36/CE relativa al reconocimiento de cualificaciones profesionales y el Reglamento (UE) n.º 1024/2012 relativo a la cooperación administrativa a través del Sistema de Información del Mercado Interior (Reglamento IMI).

### **Artículo 4.** *Exclusiones.*

1. No podrá concederse la homologación, ni la declaración de equivalencia de títulos extranjeros, a:

a) Títulos y diplomas propios, especialmente de formación permanente, que impartan las universidades.

b) Títulos españoles cuyos planes de estudios se hayan extinguido o que aún no estén implantados en al menos una universidad española.

c) Niveles académicos distintos de Grado y Máster Universitario. En el caso del nivel académico de Doctorado, se aplicará el procedimiento establecido en la disposición adicional segunda.

2. No serán objeto de homologación, ni de declaración de equivalencia, los siguientes títulos extranjeros o estudios expedidos o realizados en el extranjero:

a) En los supuestos de homologación a un título con formación armonizada por normativa de la Unión Europea, aquellos títulos extranjeros que no cumplan con los criterios establecidos en dicha normativa.

b) Los correspondientes a estudios extranjeros realizados, en todo o en parte, en España, cuando los centros carezcan de la preceptiva autorización para impartir tales enseñanzas, o bien cuando las enseñanzas sancionadas por el título extranjero no estuvieran efectivamente implantadas en la universidad o institución de educación superior extranjera en el momento en que ésta expidió el título, de acuerdo con lo señalado en el artículo 86 de la Ley Orgánica 6/2001, de 21 de diciembre, de Universidades. No obstante, cuando esas circunstancias afecten sólo a parte de los estudios realizados, los estudios parciales que no incurran en ellas podrán ser objeto de convalidación.

c) Los títulos que hayan sido objeto en España de un procedimiento de homologación en los que haya recaído resolución respecto a una solicitud idéntica, salvo en los supuestos de desistimiento expreso o tácito o cuando, excepcionalmente, la Comisión prevista en el artículo 10 haya determinado expresamente en una medida de carácter general un cambio de criterio en la valoración de determinados estudios. Se entenderá por solicitud idéntica aquella formulada en relación con una misma titulación extranjera y para un mismo título oficial español.

d) Los títulos que hayan sido objeto en España de un procedimiento de declaración de equivalencia en los que haya recaído resolución respecto a una solicitud idéntica, salvo los supuestos de desistimiento expreso o tácito o cuando, excepcionalmente, la Comisión prevista en el artículo 10 haya adoptado expresamente en una medida de carácter general un cambio de criterio en la valoración de determinados estudios. Se entenderá por solicitud idéntica aquella formulada en relación con una misma titulación extranjera y para el mismo nivel académico.

e) Los títulos sobre los que se esté tramitando la convalidación de sus estudios ante una universidad española.

f) Los títulos obtenidos por reconocimiento de la experiencia profesional o laboral o de estudios universitarios no oficiales (propios o de formación permanente) en un porcentaje superior al 15 por ciento del total de créditos que constituyen el plan de estudios.

3. Mediante el procedimiento establecido en el presente real decreto no será posible determinar la correspondencia al nivel del MECES de los títulos propios expedidos por las universidades.

4. Cuando el órgano instructor compruebe la concurrencia de algunas de las circunstancias descritas en los apartados anteriores no se requerirá la propuesta de resolución contemplada en artículo 15 y se podrá resolver, motivadamente, la inadmisión de la solicitud de homologación o de declaración de equivalencia.

**Artículo 5.** *Efectos de la homologación, de la declaración de equivalencia y de la convalidación.*

1. La homologación otorga al título extranjero, desde la fecha en que sea concedida y se expida la correspondiente credencial, los mismos efectos del título español al que se homologa en todo el territorio nacional. Asimismo, conllevará la posibilidad de ejercicio de la profesión regulada de que se trate en las mismas condiciones que las personas poseedoras de los títulos españoles que habiliten para tal ejercicio.

2. La obtención de la declaración de equivalencia tendrá en todo el territorio nacional, desde la fecha en que se conceda la misma y se expida el correspondiente certificado, los efectos académicos y administrativos correspondientes al nivel académico respecto del cual se haya declarado la equivalencia.

3. La convalidación de estudios universitarios extranjeros, desde el momento de emisión de la misma, tendrá los mismos efectos académicos que correspondan a la superación de los estudios universitarios por los que ésta se conceda. Asimismo, la convalidación permitirá proseguir dichos estudios en una universidad española.

4. Ni la homologación, ni la declaración de equivalencia, ni la convalidación presuponen en ningún caso la posesión de cualquier otro título ni nivel académico del sistema educativo español.

## CAPÍTULO II

**Procedimientos de homologación y de declaración de equivalencia de títulos extranjeros****Sección 1.<sup>a</sup> Disposiciones comunes a los procedimientos de homologación y de declaración de equivalencia de títulos extranjeros****Artículo 6. Órganos competentes.**

1. Los actos de instrucción se efectuarán de oficio por el órgano de la Secretaría General de Universidades que tenga atribuida la función de instruir los procedimientos de homologación y de declaración de equivalencia.

2. El órgano competente para la resolución de los procedimientos de este capítulo será la persona titular del Ministerio de Universidades.

**Artículo 7. Obligatoriedad de relacionarse electrónicamente.**

1. Conforme a lo dispuesto en el artículo 14.3 de la Ley 39/2015, de 1 de octubre, del Procedimiento Administrativo Común de las Administraciones Públicas, así como en el Reglamento de actuación y funcionamiento del sector público por medios electrónicos, aprobado por el Real Decreto 203/2021, de 30 de marzo, será obligatoria, para las personas solicitantes de los procedimientos de homologación o de declaración de equivalencia regulados en este real decreto, la realización de todos los trámites con las Administraciones Públicas, incluido el de interposición de recursos administrativos relacionados con estos procedimientos, por medios electrónicos a través de la sede electrónica del Ministerio de Universidades.

2. Las solicitudes, las comunicaciones y la documentación requerida deberán presentarse en el registro electrónico, accesible a través de la sede electrónica del Ministerio de Universidades. Asimismo, los medios electrónicos que se emplearán en la tramitación de las solicitudes y en la comunicación con las personas solicitantes serán los sistemas determinados en la citada sede electrónica.

3. En el caso de requerir el órgano instructor la presentación de originales y si estos solo pueden presentarse en formato papel, dichos documentos serán digitalizados, según lo dispuesto en el artículo 16.5 de la Ley 39/2015, de 1 de octubre, devolviéndose los originales a la persona interesada.

4. Las personas interesadas serán notificadas, en todo caso, a través de la dirección electrónica habilitada única, así como mediante comparecencia en la sede electrónica del Ministerio de Universidades.

**Artículo 8. Condiciones generales para la homologación y la declaración de equivalencia.**

1. La homologación de un título extranjero se podrá solicitar respecto de aquellos títulos universitarios oficiales de Grado o de Máster Universitario vigentes cuya obtención habilite para el acceso al ejercicio de una profesión regulada en España. En todo caso, para el acceso al ejercicio de la correspondiente profesión regulada en España deberán cumplirse los requisitos que disponga la normativa específica que ordene la misma.

A efectos del procedimiento de homologación de títulos extranjeros, en el anexo se relaciona la normativa por la que se establecen los requisitos para la verificación de los títulos universitarios oficiales que habiliten para el ejercicio de las profesiones correspondientes.

2. En particular, cuando la normativa específica reguladora de una profesión exija, para el acceso al ejercicio de la misma estar en posesión de un título español oficial concreto de Máster Universitario, que a su vez tenga como requisito de acceso estar en posesión de un título universitario oficial español concreto de Grado, la homologación a dicho Máster Universitario requerirá la previa acreditación de la posesión de un título universitario que cumpla con las mismas condiciones y exigencias formativas que se hayan establecido en los planes de estudios de dicho Grado.

En los supuestos en que el acceso al Máster Universitario indicado en el párrafo anterior tenga como requisito de acceso estar en posesión de un título de Grado no específico, la



homologación a dicho Máster Universitario requerirá la acreditación de una previa declaración de equivalencia al nivel académico oficial de Grado.

3. La declaración de equivalencia de un título extranjero se podrá solicitar con relación al nivel académico oficial de Grado o de Máster Universitario cuya obtención no habilita para el acceso al ejercicio de una profesión regulada en España.

**Artículo 9.** *Requisitos generales de los títulos extranjeros.*

1. Los títulos extranjeros a partir de los cuales se solicite una homologación o una declaración de equivalencia a un nivel académico oficial en España, deberán tener carácter oficial en su país de origen y haber sido expedidos por la universidad, por una institución de educación superior, o por la autoridad competente, con arreglo a la normativa vigente en dicho país.

2. Estos títulos extranjeros, asimismo, deberán disponer de un nivel académico equivalente al del título universitario oficial español de Grado o de Máster Universitario, para el que se solicita la homologación o la declaración de equivalencia, según proceda.

3. En el caso de la solicitud de homologación, los títulos extranjeros a partir de los cuales se solicite deberán incorporar en su plan de estudios los conocimientos y competencias que son considerados como fundamentales del proyecto formativo del título universitario oficial español de Grado o de Máster Universitario al que se pretende homologar. Asimismo, dichos títulos extranjeros deberán incorporar en su plan de estudios aquellos conocimientos y competencias específicos que se hayan establecido en la normativa vigente para los títulos que habilitan para el ejercicio de la profesión regulada de que se trate.

4. Para la homologación de títulos extranjeros se exigirá a la persona solicitante la acreditación de la competencia lingüística necesaria para el ejercicio en España de la correspondiente profesión regulada.

**Artículo 10.** *Comisión de Análisis Técnico de Homologaciones y Declaraciones de Equivalencia.*

1. Se crea la Comisión de Análisis Técnico de Homologaciones y Declaraciones de Equivalencia (en adelante, la Comisión), que estará adscrita a la Secretaría General de Universidades del Ministerio de Universidades. Esta Comisión se regirá, en lo no dispuesto en el presente real decreto, por las disposiciones que le sean de aplicación del capítulo II del título preliminar de la Ley 40/2015, de 1 de octubre, de Régimen Jurídico del Sector Público.

2. La Comisión tendrá como funciones la formulación de la propuesta de resolución, así como la adopción de medidas de carácter general, conforme a lo dispuesto en los artículos 15 y 16.b), respectivamente.

3. La Comisión estará compuesta por trece personas, con la siguiente composición:

a) Tres en representación de la Secretaría General de Universidades.

Una de ellas será la persona responsable de la unidad de la Secretaría General de Universidades encargada de la tramitación de estas solicitudes, con rango de subdirector/a general, que ejercerá la presidencia y las funciones de coordinación de la Comisión. Las otras dos serán elegidas entre el personal funcionario de esa Subdirección, con un nivel mínimo de 28 y con funciones en la tramitación de los procedimientos de homologación y de declaración de equivalencia de títulos universitarios extranjeros. Una de ellas actuará como secretario/a, que tendrá voz y voto.

b) Dos en representación de la Agencia Nacional de Evaluación de la Calidad y Acreditación (ANECA), que serán propuestas por la persona titular de la Dirección de ese organismo, entre personal laboral o funcionario de la ANECA, con experiencia en los procedimientos de reconocimiento internacional de títulos y estudios de educación superior y en los modelos internacionales de evaluación, certificación y acreditación de la calidad de los programas de estudios.

c) Cuatro personas en representación de los Decanatos de Facultad o de las Direcciones de Escuela universitarias españolas.

d) Cuatro personas elegidas entre el profesorado universitario con vinculación permanente a su universidad, a propuesta de las universidades españolas.



Las personas titulares y suplentes que integran esta Comisión serán designadas por la persona titular de la Secretaría General de Universidades. Las contempladas en los párrafos c) y d) serán nombradas con el previo acuerdo del Consejo de Universidades.

4. Se garantizará una composición equilibrada entre mujeres y hombres según lo dispuesto en el artículo 54 de la Ley Orgánica 3/2007, de 22 de marzo, para la igualdad efectiva de mujeres y hombres, así como una representación plural de las ramas de conocimiento.

5. Las personas a que se hace referencia en los párrafos c) y d) se renovarán cada tres años garantizando igualmente el principio de composición equilibrada previsto en el artículo 54 de la Ley Orgánica 3/2007, de 22 de marzo.

**Artículo 11.** *Criterios básicos y específicos para la resolución de los procedimientos de homologación y de declaración de equivalencia.*

1. Las resoluciones de los procedimientos de homologación y de declaración de equivalencia de títulos extranjeros se adoptarán tras examinar la documentación que acredite la formación recibida por el o la solicitante. A tal efecto, se deberá atender a los siguientes criterios básicos y específicos.

2. Criterios básicos:

a) La equiparación entre los niveles académicos requeridos para el acceso a las enseñanzas conducentes a la obtención del título extranjero, con respecto al acceso al título universitario español.

b) La equiparación entre el nivel académico que supone la obtención del título extranjero con el que se solicita la homologación o la declaración de equivalencia, al título universitario oficial en España, en el caso de la homologación, y del nivel académico del título universitario oficial correspondiente en España, en el caso de la declaración de equivalencia.

c) Para el caso concreto de una solicitud de homologación a un título de Grado o de declaración de equivalencia al nivel académico de Grado, será condición necesaria que el título extranjero dé acceso a estudios de Máster Universitario o de postgrado equivalentes en su país de origen.

3. Criterios específicos:

a) Las competencias y conocimientos fundamentales que identifican el título extranjero, así como la duración y carga crediticia de las enseñanzas que conducen a la obtención de dicho título.

b) En el caso de la solicitud de una homologación de un título extranjero a un título universitario oficial español que habilite y permita el acceso al ejercicio de una profesión regulada, los títulos extranjeros deberán acreditar la duración y contenidos de los requisitos estipulados en dicha normativa, ya sea nacional, ya sea de la Unión Europea.

c) En los casos en los que los títulos extranjeros presentados para homologación requieran en su país de origen la obtención de otros títulos o el cumplimiento de determinadas condiciones o exigencias adicionales para el ejercicio de la misma profesión, se deberá acreditar estar en posesión de dichos títulos o haber cumplido con los requisitos adicionales.

d) Cuando se solicite la declaración de equivalencia a un nivel académico de un título correspondiente a las enseñanzas realizadas conforme a sistemas de educación de países del Espacio Europeo de Educación Superior, la resolución tendrá en cuenta el nivel académico que les corresponde a los títulos conforme a lo reflejado, en su caso, en el Suplemento Europeo al Título.

e) Se podrán tener en consideración conocimientos y competencias adquiridos por la persona interesada en otras enseñanzas universitarias oficiales diferentes del título extranjero que se trata de homologar o equivaler, atendiendo a que complementen académicamente la formación obtenida a través del título que se pretende homologar o equivaler.

f) De igual forma, en el procedimiento de homologación, se podrá tener en cuenta la experiencia profesional, si esta está relacionada con las competencias profesionales recogidas en las órdenes por la que se establecen los requisitos para las verificaciones de los títulos universitarios oficiales recogidas en el anexo. En todo caso, se establece en un

máximo del 15 por ciento del número de créditos del Grado o del Máster Universitario al que el título extranjero pretende homologarse.

g) Asimismo, se podrá tener en consideración, en determinados casos, la diferente duración de las titulaciones en las diversas legislaciones nacionales que dan lugar al mismo título, al tener en cuenta prioritariamente los conocimientos y competencias fundamentales que caracterizan a un título con relación a aquellas que definen dicho título universitario en España.

### **Sección 2.ª Procedimiento**

#### **Artículo 12. Inicio del procedimiento.**

1. Las personas interesadas podrán solicitar la homologación o la declaración de equivalencia de títulos extranjeros mediante la presentación de una solicitud en el registro electrónico, accesible a través de la sede electrónica del Ministerio de Universidades, conforme a lo establecido en el artículo 7.

2. Una vez presentada y registrada la solicitud, las personas interesadas podrán conocer en todo momento el estado de tramitación de la misma a través de la sede electrónica del Ministerio de Universidades.

3. Las personas interesadas podrán actuar por medio de representante, entendiéndose con éste las actuaciones administrativas, salvo manifestación expresa en contra del interesado. La representación podrá acreditarse mediante cualquier medio válido en Derecho que deje constancia fidedigna de su existencia, conforme a lo previsto en el artículo 5.4 de la Ley 39/2015, de 1 de octubre.

#### **Artículo 13. Documentación a adjuntar a la solicitud.**

1. Las solicitudes, tanto de homologación como de declaración de equivalencia, deberán ir acompañadas obligatoriamente de los siguientes documentos:

a) Documento que acredite la identidad y nacionalidad de la persona solicitante, expedido por las autoridades competentes del país de origen o de procedencia.

b) En el caso de residentes en territorio español, declaración de la persona solicitante autorizando la comprobación y verificación de su identidad conforme a lo dispuesto en el Real Decreto 522/2006, de 28 de abril, por el que se suprime la aportación de fotocopias de documentos de identidad en los procedimientos administrativos de la Administración General del Estado y de sus organismos públicos vinculados o dependientes. No obstante, la persona solicitante podrá denegar expresamente su consentimiento y, en tal caso, deberá adjuntar una copia del documento acreditativo de identidad en vigor.

c) Título cuya homologación o declaración de equivalencia se solicita, o de la certificación acreditativa de su expedición.

d) Certificación académica de los estudios realizados por la persona solicitante para la obtención del título, en la que consten, entre otros extremos, la duración oficial en años académicos del plan de estudios seguido, las asignaturas cursadas, la carga horaria de cada una de ellas y, en su caso, los correspondientes créditos ECTS obtenidos (*European Credit Transfer and Accumulation System*).

Los documentos indicados en los párrafos c) y d) deberán presentarse legalizados por vía diplomática o, en su caso, mediante la apostilla del Convenio de La Haya. Este requisito no se exigirá a los documentos expedidos por las autoridades de los Estados miembros de la Unión Europea o signatarios del Acuerdo sobre el Espacio Económico Europeo y Suiza. Deberán ir acompañados, en su caso, de la correspondiente traducción oficial al castellano.

e) Acreditación del pago de la tasa correspondiente.

f) Acreditación, en su caso, de la representación a que hace referencia el artículo 12.3.

g) Declaración responsable en la que la persona interesada manifieste la veracidad de los datos que aporta, así como de estar en posesión de la documentación original requerida en el procedimiento solicitado. Dicha documentación podrá ser requerida por el órgano competente en cualquier momento del procedimiento, así como solicitar las aclaraciones o, en su caso, la documentación adicional que se estime necesaria para la comprobación de los requisitos y la valoración de la solicitud.

2. Para la acreditación de la competencia lingüística, la persona interesada deberá aportar, junto con la solicitud, alguno de los documentos siguientes:

a) «Diploma de español como lengua extranjera» (DELE), nivel B2, o superior, expedido conforme lo previsto en el Real Decreto 1137/2002, de 31 de octubre, por el que se regulan los «diplomas de español como lengua extranjera (DELE)».

b) Certificado oficial de nivel intermedio B2, o de nivel superior, de español para extranjeros, expedido por las Administraciones educativas a través de las escuelas oficiales de idiomas.

c) Certificado de Aptitud en español para extranjeros expedido por las Administraciones educativas a través de las escuelas oficiales de idiomas.

d) Certificado expedido por el Centro donde se cursaron los estudios conducentes al título cuya homologación se pretende, en el que conste que, al menos, el 75 % de la formación fue cursada en español.

e) Certificado de que la formación previa al acceso a los estudios superiores fue cursada en español.

No se exigirá aportación de ningún documento de los referidos en este apartado a las personas solicitantes de homologación nacionales de Estados cuya lengua oficial sea el español.

#### **Artículo 14.** *Instrucción del procedimiento.*

1. La instrucción del procedimiento constará de los siguientes trámites:

a) Revisión de la solicitud presentada y de la documentación justificativa. Este trámite no podrá superar los 10 días hábiles desde el momento de presentación de la solicitud.

En caso de duda sobre la autenticidad, validez o contenido de los documentos aportados, el órgano instructor podrá efectuar las diligencias necesarias para su comprobación, incluyendo la solicitud a la persona interesada de la presentación de los documentos originales o compulsados oficialmente, así como dirigirse a la autoridad competente expedidora de los mismos para validar los extremos dudosos.

b) En el caso de que se aprecie la falta de alguna documentación o se requiera la mejora de la solicitud, el órgano instructor requerirá la subsanación de la misma, otorgando a las personas solicitantes un plazo máximo de diez días hábiles para dar cumplimiento a lo requerido, con indicación de que, si así no lo hiciera, se tendrá por desistida la solicitud, previa resolución dictada en los términos de la Ley 39/2015, de 1 de octubre.

c) No obstante, de manera excepcional y en casos debidamente justificados, en atención a las especiales características de este procedimiento, a las personas solicitantes que acrediten tener dificultades para obtener y aportar la documentación solicitada, se les podrá conceder, previa solicitud al efecto, la ampliación de este plazo hasta un máximo de 35 días hábiles, en el marco de lo dispuesto en el artículo 1, apartado 2, de la Ley 39/2015, de 1 de octubre.

d) En el caso de las solicitudes de homologación de un título extranjero será preceptivo solicitar un informe no vinculante a los Consejos Generales, y en su caso, a los Colegios Profesionales de ámbito nacional que representen los intereses del sector profesional correspondiente. Dicho informe deberá ser emitido en un plazo máximo de diez días hábiles, transcurridos los cuales el órgano instructor podrá proseguir las actuaciones.

2. En todos los casos en que a lo largo del procedimiento se requiera a la persona interesada para la subsanación de deficiencias o la aportación de documentos y otros elementos de juicio necesarios, se suspenderá el plazo para resolver y notificar por el tiempo que medie entre la notificación del requerimiento y su efectivo cumplimiento, o, en su defecto, por el del plazo concedido.

#### **Artículo 15.** *Propuesta de resolución de la Comisión de Análisis Técnico de Homologaciones y Declaraciones de Equivalencia.*

1. Instruido el procedimiento, la Comisión formulará propuesta de resolución, salvo en los supuestos de los artículos 4 y 16.

2. La propuesta de resolución deberá incluir la valoración sobre aquellos aspectos generales del título extranjero, como pueden ser su duración, su nivel académico en el país de origen, a qué profesiones permite acceder en su país de origen y a cuáles, en su caso, permitiría en España, entre otros. Asimismo, se pronunciará sobre otros aspectos específicos, como las características fundamentales del plan de estudios y aquellas otras que pudieran tener un carácter singular y diferenciador del título con relación a la formación académica o al ejercicio de una profesión regulada, según el caso, la realización de prácticas académicas externas, la convalidación de créditos por experiencia profesional o por estudios de otros títulos, entre otros.

3. La Comisión podrá solicitar informes sobre los conocimientos y competencias académicos o profesionales de las distintas titulaciones a la ANECA, así como a profesorado universitario o a personas profesionales expertas en el ámbito de conocimiento o profesional de dicho título.

4. La Comisión dispondrá de un máximo de dos meses para formular la propuesta de resolución, que indicará si es favorable o desfavorable. En el caso de la homologación podrá ser también favorable condicionada a la superación de requisitos formativos complementarios descritos en el artículo 19, que serán especificados en la resolución correspondiente. La propuesta de resolución desfavorable o favorable condicionada será notificada a la persona interesada.

**Artículo 16.** *Excepciones a la necesidad de formulación de propuesta de resolución de la Comisión.*

El órgano instructor elevará propuesta de resolución cuando concurra alguno de los siguientes supuestos:

a) Que se trate de títulos extranjeros de países del Espacio Europeo de Educación Superior, en el caso del procedimiento de declaración de equivalencia a un nivel académico oficial en España.

b) Cuando exista una medida de carácter general de la Comisión.

La Comisión, bien de oficio, bien a propuesta del órgano instructor, podrá adoptar una medida de carácter general en los siguientes casos:

1.º Cuando exista un acuerdo internacional suscrito por el Reino de España de reconocimiento mutuo y recíproco de los niveles académicos que disponen oficialmente sus respectivos títulos universitarios oficiales, o que reconozcan mutuamente las titulaciones universitarias cuya obtención es requisito para el acceso al ejercicio de una misma profesión regulada en ambos países, siempre atendiendo a aquellos requisitos que disponga la normativa específica tanto nacional como de la Unión Europea.

2.º Cuando existan acuerdos entre la ANECA o las agencias de aseguramiento de la calidad de las Comunidades Autónomas y las presentes en otro país, que reconozcan mutuamente la calidad de los planes de estudio de las enseñanzas universitarias oficiales de un determinado país o de una determinada universidad o conjunto de universidades del país, con relación a los conocimientos fundamentales que aportan y las competencias a las que conducen, según los niveles académicos en los que se encuadran los respectivos títulos cuya obtención se alcanza al superar dichas enseñanzas, siempre atendiendo a aquellos requisitos que disponga la normativa específica tanto nacional como de la Unión Europea.

3.º Cuando se corrobore que determinadas solicitudes de homologación y de declaración de equivalencia de un determinado título extranjero provienen de la misma universidad, del mismo plan de estudios y de un determinado país, y que asimismo contienen aspectos genéricos, como son la duración o nivel o cualquier otro aspecto genérico, que las hagan en todo caso susceptibles de aplicación de criterios homogéneos.

**Artículo 17.** *Audiencia.*

1. Antes de formular la propuesta de resolución, el órgano instructor dará audiencia a las personas interesadas, de conformidad con el artículo 82 de la Ley 39/2015, de 1 de octubre, por un plazo de diez días hábiles, salvo que, antes del vencimiento de dicho plazo, éstas

manifiesten su decisión de no efectuar alegaciones ni aportar nuevos documentos o justificaciones, en cuyo caso se tendrá por realizado el trámite.

2. Se podrá prescindir del trámite de audiencia cuando no figuren en el procedimiento ni sean tenidos en cuenta en la resolución otros hechos ni otras alegaciones y pruebas que las aducidas por la persona interesada.

3. En los supuestos de propuesta de resolución desfavorable o favorable condicionada, ésta se considerará provisional. El órgano instructor lo notificará a las personas solicitantes, al efecto de presentación de alegaciones y de la documentación que estimen oportuna, en el plazo máximo de diez días hábiles a contar desde su notificación. En el caso de que las personas interesadas no realicen alegaciones transcurrido dicho plazo, la propuesta de resolución tendrá carácter definitivo.

4. Una vez revisadas las alegaciones, en su caso, la Comisión formulará la propuesta de resolución, que tendrá carácter definitivo.

#### **Artículo 18. Resolución.**

1. Recibida la propuesta de resolución del órgano instructor o de la Comisión, según el caso, la persona titular del Ministerio de Universidades dictará resolución.

2. La resolución deberá ser motivada y contendrá uno de los siguientes pronunciamientos:

a) Concesión de la homologación a un título universitario oficial español de Grado o de Máster Universitario, que habilite al ejercicio de una profesión regulada.

b) Concesión de la declaración de equivalencia a un nivel académico oficial de Grado o de Máster Universitario.

c) Denegación de la homologación o declaración de equivalencia.

d) Concesión condicionada de la homologación a la superación de unos requisitos formativos complementarios. En este caso, la resolución deberá indicar expresamente los requisitos formativos complementarios que deberán cumplimentarse para la obtención de la homologación correspondiente.

3. La resolución se dictará y notificará en el plazo máximo de seis meses, desde la fecha en que la solicitud haya tenido entrada en el registro electrónico. Transcurrido dicho plazo sin haberse notificado la resolución, la solicitud se podrá entender desestimada por silencio administrativo, según se establece en la disposición adicional vigésima novena de la Ley 14/2000, de 29 de diciembre, de medidas fiscales, administrativas y del orden social, en su anexo 2.

#### **Artículo 19. Requisitos formativos complementarios.**

1. La finalidad de estos requisitos formativos será la de equiparar de forma ponderada los contenidos formativos entre la titulación extranjera y la española a la que trata de homologarse, garantizando así la calidad formativa de todas las personas profesionales que ejercen una determinada profesión en España.

2. Los requisitos formativos complementarios son necesarios cuando en la elaboración de la propuesta de resolución sobre la homologación de un título extranjero se detectan carencias de conocimientos y de competencias, o de prácticas académicas determinadas.

3. Estos requisitos podrán consistir en la realización de un período de prácticas académicas, la superación de una prueba de aptitud, la elaboración de un proyecto o trabajo académico o técnico, o la superación de determinados cursos académicos que permitan subsanar las carencias detectadas.

4. El desarrollo de estos requisitos se realizará en una o varias universidades españolas, a elección por la persona interesada, siempre y cuando tenga implantado y vigente el título universitario oficial español al que se pretende homologar. En este sentido, el período máximo de desarrollo y superación de estos requisitos formativos complementarios será de cuatro años desde el momento de notificación de la resolución. Si se superase ese período sin obtener estos requisitos se considerará que la homologación condicionada perderá su eficacia, sin perjuicio de que la persona interesada pueda solicitar la convalidación de determinados períodos de estudio, tal y como se regula en el presente real decreto.



5. Las personas interesadas no podrán solicitar una nueva homologación del título extranjero que ya haya sido objeto de procedimiento de homologación con resultado favorable condicionado a la superación de requisitos formativos complementarios, incluso en el caso de que haya perdido su eficacia al no haberse superado en el plazo de cuatro años establecido en el párrafo anterior.

**Artículo 20.** *Credenciales de homologación y certificados de declaración de equivalencia.*

1. La resolución favorable de homologación conllevará la expedición de una credencial por el órgano competente de la Secretaría General de Universidades.

2. En el caso de una resolución de concesión condicionada de una homologación, que requiera la superación de requisitos formativos complementarios, se expedirá la credencial una vez que la persona solicitante acredite ante el órgano instructor su superación.

3. La resolución favorable de una declaración de equivalencia conllevará la expedición de un certificado por el órgano competente de la Secretaría General de Universidades.

4. Las credenciales de homologación y los certificados de declaración de equivalencia se entregarán a la persona interesada mediante comparecencia en sede electrónica o a través de los medios electrónicos habilitados a tal efecto.

5. Las credenciales de homologación y los certificados de declaración de equivalencia se inscribirán en el Registro Nacional de Titulados Universitarios Oficiales, en una sección especial, de conformidad con el Real Decreto 1002/2010, de 5 de agosto, sobre expedición de títulos universitarios oficiales.

**Artículo 21.** *Recursos.*

Frente a las resoluciones de la persona titular del Ministerio de Universidades a que se refiere el artículo 18, que ponen fin a la vía administrativa, cabrá la interposición del recurso potestativo de reposición, conforme a lo establecido en los artículos 123 y 124 de la Ley 39/2015, de 1 de octubre, sin perjuicio de su impugnación directa ante el orden jurisdiccional contencioso-administrativo según lo establecido por la Ley 29/1998, de 13 de julio, reguladora de la jurisdicción Contencioso-administrativa, en el plazo de dos meses a contar desde el día siguiente a la fecha de su notificación o del día siguiente a aquél en que se produzca el acto presunto.

### CAPÍTULO III

#### **Convalidación de estudios universitarios extranjeros o períodos de estos por estudios universitarios oficiales españoles**

**Artículo 22.** *Competencias en la convalidación.*

1. La convalidación de estudios universitarios extranjeros, o de períodos de estos, por estudios universitarios oficiales españoles parciales corresponde a la universidad española donde se haya solicitado dicha convalidación.

2. La universidad española que proceda a la convalidación de unos estudios universitarios extranjeros dispondrá como máximo de dos meses para la resolución de este procedimiento desde el registro de la solicitud.

**Artículo 23.** *Criterios y condiciones de la convalidación.*

El Consejo de Universidades determinará los criterios básicos de acuerdo con los cuales las universidades españolas implementarán el procedimiento de convalidación. Las condiciones específicas de la convalidación serán fijadas por las normativas de cada universidad aplicables a este procedimiento.

**Artículo 24.** *Estudios universitarios extranjeros objeto del procedimiento de convalidación.*

1. Podrán ser objeto de convalidación los estudios universitarios extranjeros oficiales en su país de origen, impartidos en una universidad o institución de educación superior



oficialmente reconocida en ese país, y cursados por la persona interesada, aunque no se hayan completado y obtenido el título universitario al que conducen estos estudios.

2. No podrán ser objeto de convalidación unos estudios universitarios extranjeros si concurren algunas de las causas de exclusión recogidas en el artículo 4.2.b), c) y d).

3. El trabajo de fin de Grado y el trabajo de fin de Máster Universitario no podrán ser objeto de convalidación.

4. Cuando los estudios hayan concluido con la obtención de un título extranjero que dé acceso a una profesión regulada en España, la persona interesada podrá optar entre solicitar la homologación por el título universitario oficial español correspondiente o la convalidación de estudios, teniendo en cuenta que ambas posibilidades no pueden solicitarse simultáneamente.

5. En los supuestos en que se hubiese solicitado la homologación y esta hubiese sido desfavorable o, siendo condicionada, hubiese transcurrido el periodo máximo de superación de los requisitos formativos complementarios sin haberse acreditado su superación, las personas interesadas podrán solicitar la convalidación de esos estudios universitarios.

#### CAPÍTULO IV

### **Procedimiento para determinar la correspondencia de títulos universitarios oficiales españoles a los niveles del Marco Español de Cualificaciones para la Educación Superior**

#### **Artículo 25.** *Inicio e instrucción del procedimiento.*

1. El procedimiento para la determinación de la correspondencia al nivel del MECES se iniciará de oficio por la Secretaría General de Universidades, por propia iniciativa, como consecuencia de orden superior, a petición razonada de otros órganos o por denuncia. No obstante, con anterioridad al acuerdo de inicio, la Secretaría General de Universidades podrá abrir un periodo de información previa con el fin de conocer la conveniencia o no de iniciar el procedimiento.

2. La instrucción del procedimiento se realizará por la Secretaría General de Universidades a través del órgano competente de la misma, de acuerdo con el real decreto de estructura del Ministerio con competencias en materia de universidades.

#### **Artículo 26.** *Informes.*

1. A efectos de la resolución de este procedimiento, la Secretaría General de Universidades solicitará un informe vinculante a la ANECA. La solicitud de este informe suspenderá el plazo máximo legal para resolver el procedimiento y notificar la resolución, según lo establecido en el artículo 22.1.d) de la Ley 39/2015, de 1 de octubre. En todo caso, la ANECA evacuará su informe en el plazo máximo de tres meses.

2. Una vez recibido el informe de la ANECA, la Secretaría General de Universidades solicitará un informe preceptivo, pero de carácter no vinculante, al Consejo de Universidades, previo a la resolución del procedimiento.

#### **Artículo 27.** *Criterios para la elaboración del Informe de la ANECA.*

Los informes de la ANECA tendrán en consideración la formación adquirida, basada en los contenidos, conocimientos, competencias y habilidades definitorias del plan de estudios, para la obtención del título cuya correspondencia al nivel del MECES se pretende, así como igualmente tendrá en consideración su duración y su carga crediticia.

#### **Artículo 28.** *Información pública.*

1. La Secretaría General de Universidades, antes de finalizar la fase de instrucción del procedimiento, determinará un período de información pública de veinte días hábiles. El inicio de este trámite se informará a través de la página web del Ministerio de Universidades.

2. Igualmente, el expediente de correspondencia podrá examinarse a través de la página web del Ministerio de Universidades, siempre que los documentos del mismo no contengan datos de carácter personal en los términos que dispone la Ley Orgánica 3/2018, de 5 de

diciembre, de Protección de Datos Personales y garantía de los derechos digitales, al efecto de que cualquier persona física o jurídica pueda formular alegaciones dentro del plazo establecido en el periodo de información pública.

3. En los casos en que se disponga de Consejos Generales o de los Colegios de ámbito nacional, que representen los intereses colectivos de un sector profesional, se informará a estos de la apertura del trámite de información pública, para que puedan emitir un informe, que tendrá un carácter no vinculante. Transcurrido el plazo señalado se dará continuidad a las actuaciones.

**Artículo 29.** *Resolución, efectos, publicación e inscripción en el Registro de Universidades, Centros y Títulos.*

1. Una vez instruido el procedimiento, la Secretaría General de Universidades elevará a la persona titular del Ministerio de Universidades la propuesta de resolución del procedimiento.

2. A propuesta del Ministerio de Universidades, mediante acuerdo del Consejo de Ministros se aprobará la resolución que concluya el procedimiento, en la que se reconocerá, en caso de ser favorable, la correspondencia del título examinado al correspondiente nivel del Marco Español de Cualificaciones para la Educación Superior.

3. La resolución será motivada, con sucinta referencia de hechos y fundamentos de derecho.

4. La Secretaría General de Universidades cursará la publicación en el «Boletín Oficial del Estado» del Acuerdo del Consejo de Ministros por el que se apruebe la resolución que concluya este procedimiento.

5. Una vez publicada la resolución en el «Boletín Oficial del Estado», la unidad competente de la Secretaría General de Universidades inscribirá la resolución de reconocimiento de correspondencia en el Registro de Universidades, Centros y Títulos.

6. Dichas resoluciones causarán los efectos que la normativa vigente establezca en lo relativo a la posesión del nivel del MECES.

**Artículo 30.** *Plazo para resolver y publicar la resolución.*

El plazo máximo para resolver y publicar la resolución del procedimiento de correspondencia establecido en el presente real decreto será de seis meses, sin perjuicio de lo previsto en el artículo 22 de la Ley 39/2015, de 1 de octubre.

Asimismo, la resolución que ponga fin al procedimiento de declaración de correspondencia se publicará en la página web del Ministerio de Universidades.

**Artículo 31.** *Expedición de certificados.*

1. La posesión del nivel del MECES correspondiente por una persona titulada quedará acreditada con la mera referencia de la publicación en el «Boletín Oficial del Estado», presentada de forma conjunta con el título de que se trate.

2. Con independencia de lo establecido en el apartado anterior, la Secretaría General de Universidades garantizará que, a través de la sede electrónica del Ministerio de Universidades, pueda obtenerse directamente un certificado de correspondencia al nivel del MECES del título correspondiente. La responsabilidad de la gestión y emisión de este certificado será de la unidad responsable del Registro Nacional de Titulados Universitarios Oficiales.

3. El certificado quedará inscrito en una sección especial del Registro Nacional de Titulados Universitarios Oficiales.

**Disposición adicional primera.** *Especialidades de Ciencias de la Salud.*

El reconocimiento de títulos universitarios extranjeros a los correspondientes títulos oficiales españoles acreditativos de una especialidad en Ciencias de la Salud se regirá por su normativa específica.

**Disposición adicional segunda.** *Declaración de equivalencia al nivel académico de Doctora o Doctor.*

1. Corresponde a las universidades la declaración de equivalencia de los títulos extranjeros al nivel académico de Doctora o Doctor. Las normas estatutarias de las universidades públicas y las de organización y funcionamiento de las universidades privadas determinarán el órgano competente para efectuar la declaración de equivalencia, así como el procedimiento a seguir, en su ámbito respectivo, para su obtención.

2. El procedimiento se iniciará mediante solicitud de la persona interesada, dirigida a la persona titular del Rectorado de la universidad de su elección, acompañada por los documentos que a tal efecto se le soliciten por la universidad.

3. La concesión de la declaración de equivalencia se acreditará mediante el correspondiente certificado de declaración de equivalencia expedido por la universidad que la otorgue y en él se hará constar el título extranjero poseído por la persona interesada y la universidad de procedencia. Con carácter previo a su expedición, la universidad lo comunicará al órgano competente de la Secretaría General de Universidades, a los efectos de su inscripción en la sección especial del Registro Nacional de Titulados Universitarios Oficiales.

4. El título extranjero que hubiera sido ya declarado equivalente no podrá ser sometido a nuevo trámite de declaración de equivalencia en otra universidad. No obstante, cuando la declaración de equivalencia sea denegada, la persona interesada podrá iniciar un nuevo expediente en una universidad española distinta.

5. La declaración de equivalencia al nivel académico de Doctora o Doctor no implica, en ningún caso, la homologación, declaración de equivalencia o reconocimiento de otro u otros títulos extranjeros de los que esté en posesión la persona interesada, ni el reconocimiento en España a nivel distinto al de Doctora o Doctor.

**Disposición adicional tercera.** *Tasas.*

1. Serán exigibles las tasas establecidas en el artículo 28 de la Ley 53/2002, de 30 de diciembre, de Medidas Fiscales, Administrativas y del Orden Social. La devolución de las mismas solo procederá cuando no se realice su hecho imponible por causas no imputables al sujeto pasivo, conforme al artículo 12 de la Ley 8/1989, de 13 de abril, de Tasas y Precios Públicos.

2. De acuerdo con el artículo 11 del Reglamento de actuación y funcionamiento del sector público por medios electrónicos, aprobado por Real Decreto 203/2021, de 30 de marzo, en la sede electrónica del Ministerio de Universidades se pondrán a disposición de las personas interesadas los servicios necesarios para el pago electrónico de las tasas.

3. Conforme a lo dispuesto en el artículo 14.3 de la Ley 39/2015, de 1 de octubre, así como en el Reglamento de actuación y funcionamiento del sector público por medios electrónicos, aprobado por Real Decreto 203/2021, de 30 de marzo, las solicitudes de devolución de tasas, incluido el eventual recurso administrativo, se realizarán exclusivamente por medios electrónicos.

**Disposición adicional cuarta.** *Titulación para el ingreso en las administraciones públicas.*

El régimen de titulaciones exigible para el ingreso en las administraciones públicas se regirá, en todo caso, por lo previsto en el texto refundido de la Ley del Estatuto Básico del Empleado Público, aprobado por el Real Decreto Legislativo 5/2015, de 30 de octubre, y el resto de su normativa específica que resulte de aplicación.

**Disposición transitoria primera.** *Régimen transitorio de los procedimientos.*

1. Los expedientes de homologación, de declaración de equivalencia o de convalidación de títulos extranjeros iniciados con anterioridad a la entrada en vigor de este real decreto, continuarán tramitándose y se resolverán conforme al Real Decreto 967/2014, de 21 de noviembre, por el que se establecen los requisitos y el procedimiento para la homologación y declaración de equivalencia a titulación y a nivel académico universitario oficial y para la convalidación de estudios extranjeros de educación superior, y el procedimiento para determinar la correspondencia a los niveles del marco español de cualificaciones para la

educación superior de los títulos oficiales de Arquitecto, Ingeniero, Licenciado, Arquitecto Técnico, Ingeniero Técnico y Diplomado, y al Real Decreto 285/2004, de 20 de febrero, por el que se regulan las condiciones de homologación y convalidación de títulos y estudios extranjeros de educación superior, según corresponda. Esto se aplicará igualmente a los plazos de superación de los requisitos formativos complementarios.

2. Las personas interesadas en cualesquiera de los procedimientos indicados en el apartado anterior podrán desistir expresamente de sus solicitudes siempre que aún no se hubiera notificado el inicio del trámite de audiencia por acuerdo del órgano instructor. Dicho desistimiento deberá efectuarse a través de medios electrónicos ante el órgano instructor del Ministerio de Universidades, pudiendo solicitarse simultáneamente el reinicio de la tramitación del expediente conforme a las normas previstas en este real decreto, en cuyo caso estarán exentos del pago tasa.

3. En ninguno de los supuestos contemplados en los dos apartados anteriores procederá la devolución de las tasas devengadas por el inicio de los expedientes inicialmente tramitados.

4. No podrá iniciarse un nuevo procedimiento de homologación basado en el presente real decreto en los supuestos en que ya hubiera recaído una resolución, en el momento de su entrada en vigor, respecto de solicitudes de homologación a un título español del Catálogo de Títulos Universitarios Oficiales, creado por la disposición adicional primera del Real Decreto 1497/1987, de 27 de noviembre, por el que se establecen directrices generales comunes de los planes de estudio de los títulos universitarios de carácter oficial y validez en todo el territorio nacional, tramitadas conforme al Real Decreto 285/2004, de 20 de febrero, al Real Decreto 967/2014, de 21 de noviembre, o al Real Decreto 86/1987, de 16 de enero, por el que se regulan las condiciones de homologación de títulos extranjeros de educación superior.

No podrá iniciarse un nuevo procedimiento de declaración de equivalencia basado en el presente real decreto en los supuestos en que ya hubiera recaído una resolución en el momento de su entrada en vigor respecto de solicitudes de declaración de equivalencia a nivel académico de Grado, Máster Universitario o Doctorado tramitadas conforme al Real Decreto 967/2014, de 21 de noviembre, y de solicitudes de homologación a los niveles académicos de Diplomado/a, Licenciado/a o Doctor/a tramitadas conforme al Real Decreto 285/2004, de 20 de febrero.

Estas solicitudes de inicio serán inadmitidas en los términos del artículo 4.4 del presente real decreto.

**Disposición transitoria segunda.** *Personas beneficiarias del régimen de protección temporal.*

1. Las personas beneficiarias del régimen de protección temporal a que hacen referencia los artículos 2 y 11 del Reglamento sobre régimen de protección temporal en caso de afluencia masiva de personas desplazadas, aprobado por el Real Decreto 1325/2003, de 24 de octubre, podrán, con carácter excepcional, y a los efectos de inicio del procedimiento, sustituir la documentación exigida a que hace referencia el artículo 13 del presente real decreto, por una declaración responsable en la que la persona interesada manifieste la veracidad de los datos que declara, así como de encontrarse en disposición de aportar, antes de la finalización del procedimiento, la documentación original requerida en el procedimiento solicitado, sin que en ningún caso dicha declaración derive en el reconocimiento o ejercicio de un derecho o el inicio de una actividad previo a la resolución del procedimiento. El modelo y contenido de dicha declaración serán determinados por el Ministerio de Universidades.

2. La declaración responsable a que hace referencia el punto anterior en ningún caso exime, al objeto de la finalización y resolución del procedimiento, de la presentación de la documentación con valor probatorio que se exija por la administración competente en materia de homologación y declaración de equivalencia de títulos extranjeros de educación superior.

3. Hasta la propuesta de resolución no serán de aplicación los plazos de subsanación, apercibimiento o archivo previstos en el artículo 14 del presente real decreto, de conformidad con lo dispuesto en el artículo 1.2 de la Ley 39/2015, de 1 de octubre.

4. Las tasas establecidas en el artículo 28 de la Ley 53/2002, de 30 de diciembre, no serán exigibles hasta la finalización de la instrucción del procedimiento.

5. El Ministerio de Universidades realizará las actuaciones necesarias para agilizar la tramitación de los expedientes de homologación y declaración de equivalencia de las personas beneficiarias del régimen de protección temporal.

**Disposición derogatoria única.** *Derogación normativa.*

1. Queda derogado el Real Decreto 967/2014, de 21 de noviembre, por el que se establecen los requisitos y el procedimiento para la homologación y declaración de equivalencia a titulación y a nivel académico universitario oficial y para la convalidación de estudios extranjeros de educación superior, y el procedimiento para determinar la correspondencia a los niveles del marco español de cualificaciones para la educación superior de los títulos oficiales de Arquitecto, Ingeniero, Licenciado, Arquitecto Técnico, Ingeniero Técnico y Diplomado.

2. Asimismo, quedan derogadas cuantas disposiciones de igual o inferior rango se opongan a lo establecido en este real decreto.

**Disposición final primera.** *Modificación de la Orden ECD/1746/2016, de 28 de octubre, por la que se crean diferentes órganos de evaluación adscritos al Organismo Autónomo Agencia Nacional de Evaluación de la Calidad y Acreditación.*

El artículo 2 de la Orden ECD/1746/2016, de 28 de octubre, por la que se crean diferentes órganos de evaluación adscritos al Organismo Autónomo Agencia Nacional de Evaluación de la Calidad y Acreditación, queda redactado de la siguiente manera:

«1. La Comisión de homologaciones, equivalencias y correspondencias estará compuesta por la persona titular de la Presidencia, una Vocalía y una Secretaría. Actuará como titular de la Presidencia de la Comisión la persona titular de la Dirección de la ANECA, y como titular de la Secretaría un técnico o técnica de la ANECA, que actuará con voz y voto. La Comisión se reunirá hasta un máximo de doce reuniones al año.

2. Esta Comisión tiene como competencia la elaboración de los informes sobre los conocimientos y competencias académicos o profesionales de las distintas titulaciones, a solicitud de la Comisión de Análisis Técnico de Homologaciones y Declaraciones de Equivalencia, según lo establecido en el artículo 15.3 del Real Decreto 889/2022, de 18 de octubre, por el que se establecen las condiciones y los procedimientos de homologación, de declaración de equivalencia y de convalidación de enseñanzas universitarias de sistemas educativos extranjeros y por el que se regula el procedimiento para establecer la correspondencia al nivel del Marco Español de Cualificaciones para la Educación Superior de los títulos universitarios oficiales pertenecientes a ordenaciones académicas anteriores. Asimismo, elaborará los informes previstos en el artículo 26 del citado real decreto.

3. Las personas integrantes de la Comisión serán nombradas y separadas por la persona titular de la Dirección de la ANECA entre el personal funcionario o laboral del organismo. Dicho nombramiento será publicado en la Sede Electrónica del Ministerio de Universidades. El personal funcionario o laboral del organismo no podrá percibir indemnizaciones por razón del servicio por la pertenencia y asistencia a la Comisión, o por realizar el soporte administrativo de la Comisión.

4. La persona titular de la Dirección de la ANECA podrá nombrar especialistas que realicen las propuestas de informe para la Comisión y su nombramiento será publicado en la Sede Electrónica del Ministerio de Universidades. La persona titular de la Dirección de la ANECA podrá nombrar un máximo de cincuenta especialistas. El nombramiento se realizará por períodos de un año. Las personas designadas como especialistas podrán ser nombradas hasta un máximo insuperable de dos años. Las personas designadas como especialistas elaborarán una propuesta de informe que elevarán a la Comisión y será la Comisión la que apruebe o rechace el informe. Las personas designadas como especialistas asistirán a la Comisión cuando sean requeridas por esta. Las personas designadas como especialistas no podrán percibir



retribución dineraria con cargo al presupuesto del organismo. Las personas designadas como especialistas podrán percibir las asistencias que sean objeto de autorización por el Ministerio de Hacienda y Función Pública, de conformidad con lo dispuesto en el artículo 28 del Real Decreto 462/2002, de 24 de mayo, sobre indemnizaciones por razón del servicio. Las personas designadas como especialistas no podrán devengar indemnizaciones por razón del servicio en concepto de alojamiento, transporte, manutención o cualesquiera otros gastos de desplazamiento. Las personas designadas como especialistas que no tengan su residencia oficial en Madrid podrán utilizar procedimientos telemáticos para participar en la reunión de la Comisión.

5. Una vez elaborados los informes finales por la Comisión de homologaciones, equivalencias y correspondencias, la Dirección de la ANECA dará traslado de los mismos a la Comisión de Análisis Técnico de Homologaciones y Declaraciones de Equivalencia adscrita a la Secretaría General de Universidades, para que continúe la tramitación de los correspondientes procedimientos. Asimismo, los informes relativos al procedimiento para determinar la correspondencia de títulos universitarios oficiales españoles a los niveles del Marco Español de Cualificaciones para la Educación Superior, serán trasladados al órgano instructor de la Secretaría General de Universidades.»

**Disposición final segunda.** *Modificación del Real Decreto 822/2021, de 28 de septiembre, por el que se establece la organización de las enseñanzas universitarias y del procedimiento de aseguramiento de su calidad.*

El artículo 37.7 del Real Decreto 822/2021, de 28 de septiembre, por el que se establece la organización de las enseñanzas universitarias y del procedimiento de aseguramiento de su calidad, queda redactado de la siguiente manera:

«7. En el segundo grupo, cuya finalidad es la ampliación y actualización de conocimientos, competencias y habilidades formativas o profesionales que contribuyan a una mejor inserción laboral de los ciudadanos y de las ciudadanas sin titulación universitaria, se entregará un Certificado con la denominación del curso respectivo, en el que ha de figurar la carga crediticia correspondiente.»

**Disposición final tercera.** *Salvaguardia del rango de disposiciones reglamentarias.*

Mantiene su rango de orden ministerial el artículo 2 de la Orden ECD/1746/2016, de 28 de octubre, por la que se crean diferentes órganos de evaluación adscritos al Organismo Autónomo Agencia Nacional de Evaluación de la Calidad y Acreditación, modificado por la disposición final primera. En consecuencia, podrá ser modificado por una norma de ese mismo rango.

**Disposición final cuarta.** *Título competencial.*

Este real decreto se dicta al amparo de lo dispuesto en el artículo 149.1.30.<sup>a</sup> de la Constitución Española, que atribuye al Estado la competencia exclusiva sobre la regulación de las condiciones de obtención, expedición y homologación de títulos académicos y profesionales.

**Disposición final quinta.** *Habilitación normativa.*

1. Corresponde a la persona titular del Ministerio de Universidades en el ámbito de sus respectivas competencias, dictar las disposiciones necesarias para el desarrollo y la ejecución de lo dispuesto en este real decreto.

2. Se autoriza a la persona titular del Ministerio de Universidades para actualizar el contenido del anexo del presente real decreto.

**Disposición final sexta.** *Entrada en vigor.*

Este real decreto entrará en vigor a los veinte días de su publicación en el «Boletín Oficial del Estado».



**ANEXO****Referencias para el procedimiento de homologación***Normativa*

Orden ECI/332/2008, de 13 de febrero, por la que se establecen los requisitos para la verificación de los títulos universitarios oficiales que habiliten para el ejercicio de la profesión de Médico.

Orden ECI/333/2008, de 13 de febrero, por la que se establecen los requisitos para la verificación de los títulos universitarios oficiales que habiliten para el ejercicio de la profesión de Veterinario.

Orden CIN/2134/2008, de 3 de julio, por la que se establecen los requisitos para la verificación de los títulos universitarios oficiales que habiliten para el ejercicio de la profesión de Enfermero.

Orden CIN/2135/2008, de 3 de julio, por la que se establecen los requisitos para la verificación de los títulos universitarios oficiales que habiliten para el ejercicio de la profesión de Fisioterapeuta.

Orden CIN/2136/2008, de 3 de julio, por la que se establecen los requisitos para la verificación de los títulos universitarios oficiales que habiliten para el ejercicio de la profesión de Dentista.

Orden CIN/2137/2008, de 3 de julio, por la que se establecen los requisitos para la verificación de los títulos universitarios oficiales que habiliten para el ejercicio de la profesión de Farmacéutico.

Orden CIN/726/2009, de 18 de marzo, por la que se establecen los requisitos para la verificación de los títulos universitarios oficiales que habiliten para el ejercicio de la profesión de Logopeda.

Orden CIN/727/2009, de 18 de marzo, por la que se establecen los requisitos para la verificación de los títulos universitarios oficiales que habiliten para el ejercicio de la profesión de Óptico-Optometrista.

Orden CIN/728/2009, de 18 de marzo, por la que se establecen los requisitos para la verificación de los títulos universitarios oficiales que habiliten para el ejercicio de la profesión de Podólogo.

Orden CIN/729/2009, de 18 de marzo, por la que se establecen los requisitos para la verificación de los títulos universitarios oficiales que habiliten para el ejercicio de la profesión de Terapeuta Ocupacional.

Orden CIN/730/2009, de 18 de marzo, por la que se establecen los requisitos para la verificación de los títulos universitarios oficiales que habiliten para el ejercicio de la profesión de Dietista-Nutricionista.

Orden ECD/1070/2013, de 12 de junio, por la que se establecen los requisitos para la verificación de los títulos universitarios oficiales que habiliten para el ejercicio de la profesión de Psicólogo General Sanitario.

Orden CIN/309/2009, de 9 de febrero, por la que se establecen los requisitos para la verificación de los títulos universitarios oficiales que habiliten para el ejercicio de la profesión de Ingeniero de Caminos, Canales y Puertos.

Orden CIN/310/2009, de 9 de febrero, por la que se establecen los requisitos para la verificación de los títulos universitarios oficiales que habiliten para el ejercicio de la profesión de Ingeniero de Minas.

Orden CIN/311/2009, de 9 de febrero, por la que se establecen los requisitos para la verificación de los títulos universitarios oficiales que habiliten para el ejercicio de la profesión de Ingeniero Industrial.

Orden CIN/312/2009, de 9 de febrero, por la que se establecen los requisitos para la verificación de los títulos universitarios oficiales que habiliten para el ejercicio de la profesión de Ingeniero Aeronáutico.

Orden CIN/325/2009, de 9 de febrero, por la que se establecen los requisitos para la verificación de los títulos universitarios oficiales que habiliten para el ejercicio de la profesión de Ingeniero Agrónomo.

Orden CIN/326/2009, de 9 de febrero, por la que se establecen los requisitos para la verificación de los títulos universitarios oficiales que habiliten para el ejercicio de la profesión de Ingeniero de Montes.

Orden CIN/354/2009, de 9 de febrero, por la que se establecen los requisitos para la verificación de los títulos universitarios oficiales que habiliten para el ejercicio de la profesión de Ingeniero Naval y Oceánico.

Orden CIN/355/2009, de 9 de febrero, por la que se establecen los requisitos para la verificación de los títulos universitarios oficiales que habiliten para el ejercicio de la profesión de Ingeniero de Telecomunicación.

Orden EDU/2075/2010 de 29 de julio, por la que se establecen los requisitos para la verificación de los títulos universitarios oficiales que habiliten para el ejercicio de la profesión de Arquitecto.

Orden CIN/306/2009, de 9 de febrero, por la que se establecen los requisitos para la verificación de los títulos universitarios oficiales que habiliten para el ejercicio de la profesión de Ingeniero Técnico de Minas.

Orden CIN/307/2009, de 9 de febrero, por la que se establecen los requisitos para la verificación de los títulos universitarios oficiales que habiliten para el ejercicio de la profesión de Ingeniero Técnico de Obras Públicas.

Orden CIN/308/2009, de 9 de febrero, por la que se establecen los requisitos para la verificación de los títulos universitarios oficiales que habiliten para el ejercicio de la profesión de Ingeniero Técnico Aeronáutico.

Orden CIN/323/2009, de 9 de febrero, por la que se establecen los requisitos para la verificación de los títulos universitarios oficiales que habiliten para el ejercicio de la profesión de Ingeniero Técnico Agrícola.

Orden CIN/324/2009, de 9 de febrero, por la que se establecen los requisitos para la verificación de los títulos universitarios oficiales que habiliten para el ejercicio de la profesión de Ingeniero Técnico Forestal.

Orden CIN/350/2009, de 9 de febrero, por la que se establecen los requisitos para la verificación de los títulos universitarios oficiales que habiliten para el ejercicio de la profesión de Ingeniero Técnico Naval.

Orden CIN/351/2009, de 9 de febrero, por la que se establecen los requisitos para la verificación de los títulos universitarios oficiales que habiliten para el ejercicio de la profesión de Ingeniero Técnico Industrial.

Orden CIN/352/2009, de 9 de febrero, por la que se establecen los requisitos para la verificación de los títulos universitarios oficiales que habiliten para el ejercicio de la profesión de Ingeniero Técnico de Telecomunicación.

Orden CIN/353/2009, de 9 de febrero, por la que se establecen los requisitos para la verificación de los títulos universitarios oficiales que habiliten para el ejercicio de la profesión de Ingeniero Técnico en Topografía.

Orden ECI/3855/2007, de 27 de diciembre, por la que se establecen los requisitos para la verificación de los títulos universitarios oficiales que habiliten para el ejercicio de la profesión de Arquitecto Técnico.

Orden ECI/3854/2007, de 27 de diciembre, por la que se establecen los requisitos para la verificación de los títulos universitarios oficiales que habiliten para el ejercicio de la profesión de Maestro en Educación Infantil.

Orden ECI/3857/2007, de 27 de diciembre, por la que se establecen los requisitos para la verificación de los títulos universitarios oficiales que habiliten para el ejercicio de la profesión de Maestro en Educación Primaria.

Orden ECI/3858/2007, de 27 de diciembre, por la que se establecen los requisitos para la verificación de los títulos universitarios oficiales que habiliten para el ejercicio de las profesiones de Profesor de Educación Secundaria Obligatoria y Bachillerato, Formación Profesional y Enseñanzas de Idiomas.

Real Decreto 775/2011, de 3 de junio, por el que se aprueba el Reglamento de la Ley 34/2006, de 30 de octubre, sobre el acceso a las profesiones de Abogado y Procurador de los Tribunales.

### § 21

Real Decreto 813/2023, de 8 de noviembre, sobre el régimen jurídico de las empresas de servicios de inversión y de las demás entidades que prestan servicios de inversión. [Inclusión parcial]

---

Ministerio de Asuntos Económicos y Transformación Digital  
«BOE» núm. 268, de 9 de noviembre de 2023  
Última modificación: sin modificaciones  
Referencia: BOE-A-2023-22763

---

#### TÍTULO I

##### Disposiciones generales

#### CAPÍTULO I

##### Régimen general

##### **Sección 1.<sup>a</sup> Objeto y ámbito**

[...]

##### **Artículo 2.** *Ámbito subjetivo de aplicación.*

1. El presente real decreto se aplica a las empresas de servicios de inversión y empresas de asesoramiento financiero nacional teniendo en cuenta los supuestos de no aplicación señalados en los artículos 123.2 a) de la Ley 6/2023, de 17 de marzo, y 4 de este real decreto. Igualmente se tendrán en cuenta las especialidades establecidas en el artículo 5.

2. A las entidades de crédito que presten servicios y actividades de inversión y servicios auxiliares de conformidad con lo dispuesto en el artículo 128 de la Ley 6/2023, de 17 de marzo, les serán de aplicación las disposiciones recogidas en el artículo 22.3 y el artículo 24.

3. Las entidades de crédito de otros Estados miembros de la Unión Europea y de terceros Estados que vengán a prestar en territorio español alguno de los servicios y actividades previstos en los artículos 125 y 126 de la Ley 6/2023, de 17 de marzo, se regirán por lo establecido en la Ley 10/2014, de 26 de junio, de ordenación, supervisión y solvencia de entidades de crédito y su desarrollo reglamentario, sin perjuicio de lo dispuesto en el artículo 146, apartados 1, 2 y 3 de la Ley 6/2023, de 17 de marzo, y 37.3 de este real decreto, en cuanto a las sucursales y agentes de entidades de crédito de la Unión Europea autorizadas para prestar servicios y actividades de inversión en territorio español.

Todos los centros de actividad establecidos por entidades de crédito de la Unión Europea autorizadas para prestar servicios de inversión en territorio español cuya administración central se encuentre en otro Estado miembro se considerarán una única sucursal.

4. A los efectos de lo dispuesto en los dos apartados anteriores, el Banco de España comunicará a la CNMV, a fin de que esta incorpore la información a sus registros, las entidades de crédito españolas, de otros Estados miembros de la Unión Europea o de terceros Estados autorizadas para prestar en España servicios y actividades de inversión y servicios auxiliares.

5. A las sociedades gestoras de instituciones de inversión colectiva y sociedades gestoras de entidades de inversión colectiva de tipo cerrado que estuvieran autorizadas para prestar aquellos servicios de inversión y servicios auxiliares expresamente previstos en su normativa de conformidad con lo dispuesto en el artículo 128 de la Ley 6/2023, de 17 de marzo, les serán de aplicación las disposiciones a que se refiere el artículo 23.

6. A los proveedores de suministros de datos les será de aplicación el título VI de la Ley 6/2023, de 17 de marzo.

[...]

## CAPÍTULO II

### Terceros Estados

#### **Artículo 39.** *Disposiciones generales.*

1. De conformidad con lo dispuesto en el artículo 149.3 de la Ley 6/2023, de 17 de marzo, cuando una empresa de un país que no sea un Estado Miembro de la Unión Europea preste servicios o actividades de inversión a una persona establecida en España a iniciativa exclusiva de dicha persona, se entenderá que dicha actividad no tiene lugar en territorio español y en consecuencia no se le aplicará lo dispuesto en esta sección y sus disposiciones de desarrollo a la prestación de tales servicios o actividades ni a las relaciones vinculadas específicamente con los mismos.

La iniciativa de tales personas no facultará a la empresa del tercer país a comercializar nuevas categorías de productos de inversión o servicios de inversión para dichas personas.

2. Sin perjuicio de las relaciones intragrupo, cuando una empresa de un tercer país, incluso a través de una entidad que actúe en su nombre o que tenga vínculos estrechos con dicha empresa de un tercer país o con cualquier otra persona que actúe en nombre de dicha entidad, capte clientela o posible clientela en España o promocióne o anuncie en España sus servicios o actividades de inversión, junto con servicios auxiliares, no podrá considerarse que dichos servicios se prestan a iniciativa exclusiva de la clientela, por lo que le será de aplicación lo dispuesto en este capítulo y sus disposiciones de desarrollo, y, adicionalmente, en caso de que tal empresa tenga la condición de entidad de crédito, lo dispuesto al efecto en la Ley 10/2014, de 26 de junio, y sus disposiciones de desarrollo.

3. Las empresas de terceros países cuyo marco jurídico y de supervisión haya sido reconocido por la Comisión Europea como efectivamente equivalente de conformidad con el artículo 47.1 del Reglamento (UE) n.º 600/2014 del Parlamento Europeo y del Consejo, de 15 de mayo de 2014, estando vigente tal decisión de equivalencia englobando en su ámbito de aplicación los servicios y actividades en cuestión, y que dispongan en España de una sucursal autorizada por la CNMV o el Banco de España para prestar servicios o actividades de inversión, con o sin servicios auxiliares, podrán prestar tales servicios o actividades en otros Estados miembros de la Unión Europea a clientes profesionales y a contrapartes elegibles, definidos en los artículos 194 y 196 de la Ley 6/2023, de 17 de marzo, previo cumplimiento de los requisitos de información establecidos en el artículo 144 de la Ley 6/2023, de 17 de marzo.

4. La sucursal de la empresa del tercer país cumplirá las obligaciones establecidas en los artículos 52 y 53, 176 al 180, 192 a 212 y 213 a 224 de la Ley 6/2023, de 17 de marzo; así como en los artículos 3 a 26 del Reglamento (UE) n.º 600/2014, y las medidas adoptadas con arreglo a dichas disposiciones, y estará sujeta a la supervisión de la CNMV o del Banco de España, en su caso.

## § 21 Régimen jurídico de las empresas de servicios de inversión [parcial]

**Artículo 40.** *Actuación transfronteriza de las empresas de servicios de inversión españolas en Estados no miembros de la Unión Europea.*

1. Las empresas de servicios de inversión españolas que soliciten autorización para la actuación transfronteriza en virtud de lo dispuesto en el artículo 150 de la Ley 6/2023, de 17 de marzo, deberán incluir en la solicitud la siguiente información:

- a) Información del Estado en cuyo territorio pretenden actuar,
- b) una relación de actividades en la que se indique, en particular, las operaciones que pretende realizar,
- c) en su caso, su domicilio en el Estado de acogida, la estructura de la organización de la sucursal y los establecimientos a través de los que operará, el nombre del personal de alta dirección responsable de la sucursal y la información suficiente para acreditar el cumplimiento de los requisitos de idoneidad contemplados en los artículos 55, 56 y 57; y
- d) en caso de solicitudes de prestación de servicios sin sucursal, descripción de los medios que asignará la empresa de servicios de inversión española a la realización y control de dicha actividad.

Toda modificación de las informaciones a que se refiere el apartado anterior habrá de ser comunicada por la empresa de servicios de inversión, al menos un mes antes de efectuarla, a la CNMV.

No podrá llevarse a cabo una modificación relevante de las actividades autorizadas si la CNMV, dentro del referido plazo de un mes, se opone a ella, mediante resolución motivada que será notificada a la entidad. Dicha oposición habrá de fundarse en motivos objetivos y demostrables para creer que dichas modificaciones suponen una amenaza para su gestión adecuada y prudente y para la debida consideración del interés de su clientela y de la integridad del mercado. Transcurrido el plazo para la resolución sin pronunciamiento expreso por parte de la CNMV, se entenderá que esta no se opone a la modificación.

2. De conformidad con lo dispuesto en el artículo 150.2 de la Ley 6/2023, de 17 de marzo, en el caso de creación de una empresa de servicios de inversión en un Estado no miembro de la Unión Europea, a la solicitud de autorización que se presente en la CNMV deberá acompañarse, al menos, la siguiente información:

a) Importe de la inversión y del porcentaje que representa la participación en el capital y en los derechos de voto de la entidad que se va a crear. Indicación, en su caso, de las entidades a través de las cuales se efectuará la inversión.

b) La siguiente información conforme a lo previsto en el artículo 27.1, por referencia al Reglamento Delegado (UE) 2017/1943 de la Comisión, de 14 de julio de 2016:

1.º Denominación social (incluida su razón social y cualquier otro nombre comercial que utilice); su forma jurídica, la dirección de la oficina central y, para las empresas ya existentes, el domicilio social; los datos de contacto; el número de identificación nacional, si dispone del mismo.

2.º Proyecto de estatutos sociales y, para las empresas ya existentes, copias de los documentos corporativos y prueba fehaciente de su inscripción en el registro mercantil nacional, cuando proceda.

3.º Lista de los servicios y actividades de inversión, servicios auxiliares e instrumentos financieros que se proporcionarán, y si se mantendrán instrumentos financieros y fondos de los clientes (incluso con carácter temporal).

4.º Información sobre la organización de la empresa prevista en el artículo 6 del Reglamento Delegado (UE) 2017/1943 de la Comisión, de 14 de julio de 2016.

5.º Información sobre el órgano de administración y las personas que dirijan las actividades prevista en los artículos 4 y 8 del Reglamento Delegado (UE) 2017/1943 de la Comisión, de 14 de julio de 2016.

c) Descripción completa de la normativa de mercado de valores aplicable a las empresas de servicios de inversión en el Estado donde se vaya a constituir la nueva empresa, así como de la normativa vigente en materia fiscal y de prevención de blanqueo de capitales.

3. Cuando, de conformidad con lo dispuesto en el artículo 150.2 de la Ley 6/2023, de 17 de marzo, se vaya a adquirir una participación en una empresa de servicios de inversión,

## § 21 Régimen jurídico de las empresas de servicios de inversión [parcial]

---

entendiendo por tal aquella que tenga un carácter significativo, según lo previsto en el artículo 152 de dicha Ley, o se pretenda incrementar una participación significativa, alcanzando o sobrepasando alguno de los porcentajes señalados en el artículo 153.2 de la Ley 6/2023, de 17 de marzo, se deberá presentar la información señalada en el apartado anterior, si bien la prevista en el párrafo b) se podrá limitar a aquellos datos que tengan un carácter público.

También se indicará el plazo previsto para la realización de la inversión, las cuentas anuales de los dos últimos ejercicios de la entidad participada y, en su caso, los derechos de la entidad en orden a designar representantes en los órganos de administración y dirección de aquella.

4. El plazo para notificar la resolución de las solicitudes previstas en el artículo 150 de la Ley 6/2023, de 17 de marzo, será de tres meses, a contar desde el día siguiente a la recepción de la solicitud. Sin perjuicio de la resolución que la CNMV debe dictar, el vencimiento de este plazo máximo sin haberse notificado resolución expresa, legitima a la empresa para entenderla estimada por silencio administrativo.

5. La CNMV podrá desestimar las solicitudes de apertura de sucursal o de prestación de servicios sin sucursal en un Estado no miembro de la Unión Europea a que se refiere el artículo 150 de la Ley 6/2023, de 17 de marzo, en los siguientes supuestos:

a) Cuando tenga razones para dudar, visto el proyecto en cuestión, de la adecuación de las estructuras administrativas o de la situación financiera de la empresa de servicios de inversión;

b) cuando en la solicitud se contemplen actividades no autorizadas a la entidad;

c) cuando considere que la actividad de la sucursal no va a quedar sujeta a un efectivo control por parte de la autoridad supervisora del país de acogida; o

d) cuando existan obstáculos legales o de otro tipo que impidan o dificulten el control e inspección de la sucursal por la CNMV.

6. La CNMV podrá desestimar las solicitudes de empresas de servicios de inversión españolas o de entidades pertenecientes a su grupo consolidable, siempre que se trate, en este caso, de un grupo consolidable supervisado por la CNMV, relativas a la creación de una empresa de servicios de inversión extranjera o a la adquisición de una participación en una empresa ya existente, a que se refiere el artículo 150 de la Ley 6/2023, de 17 de marzo, en los siguientes supuestos:

a) Cuando atendiendo a la situación financiera de la empresa de servicios de inversión o del grupo consolidable de entidades financieras supervisado por la CNMV en el que se integre o a su capacidad de gestión, considere que el proyecto puede perturbar el buen desarrollo de sus actividades en España,

b) cuando vistas la localización y características del proyecto, no pueda asegurarse la efectiva supervisión del grupo, en base consolidada, por la CNMV; o

c) cuando la actividad de la entidad dominada no quede sujeta a supervisión efectiva por ninguna autoridad supervisora nacional.

7. En todo caso, cabrá exigir a las solicitantes cuantos datos, informes o antecedentes se consideren oportunos para que la CNMV pueda pronunciarse adecuadamente y, en particular, los que permitan apreciar la posibilidad de ejercer la supervisión consolidada del grupo.

### **Artículo 41.** *Actuación transfronteriza en España de empresas de terceros países.*

1. De conformidad con lo dispuesto en el artículo 151.2 de la Ley 6/2023, de 17 de marzo, la apertura en España de sucursales de empresas de servicios de inversión no autorizadas en un Estado miembro de la Unión Europea requerirá la autorización de la CNMV. Se observarán al efecto el capítulo II del título V de la Ley 6/2023, de 17 de marzo, y los artículos anteriores de este real decreto en lo que le sea de aplicación, con las particularidades siguientes:

a) La prestación de los servicios para los cuales la empresa de servicios de inversión no autorizada en un Estado Miembro de la Unión Europea solicita autorización, deberá estar sujeta a autorización y supervisión en el tercer país en el que la empresa esté establecida y



## § 21 Régimen jurídico de las empresas de servicios de inversión [parcial]

la empresa solicitante deberá contar con la debida autorización que habrá sido concedida por la autoridad competente en atención a las recomendaciones del Grupo de Acción Financiera Internacional en el marco de la lucha contra el blanqueo de capitales y la financiación del terrorismo,

b) la CNMV y las autoridades de supervisión competentes del tercer país en el que esté establecida la empresa habrán suscrito acuerdos de cooperación que incluirán disposiciones que regulen el intercambio de información a los efectos de preservar la integridad del mercado y de proteger a los inversores,

c) la sucursal dispondrá de una dotación de fondos, mantenida por la entidad en España, de carácter permanente y duración indefinida, no inferior a los importes establecidos en el artículo 66, en función de los servicios para los cuales la empresa de servicios de inversión no autorizada en un Estado Miembro de la Unión Europea solicita autorización,

d) se habrá designado a una o varias personas responsables de la dirección de la sucursal, todos los cuales deberán cumplir los requisitos establecidos en los artículos 55, 56 y 57.

e) el tercer país en el que esté establecida la empresa de servicios de inversión y España habrán suscrito un acuerdo que se ajustará plenamente a los preceptos establecidos en el artículo 26 del Modelo de Convenio Tributario sobre la Renta y sobre el Patrimonio de la Organización para la Cooperación y el Desarrollo Económico, y garantizará un intercambio efectivo de información en materia tributaria, incluyendo, si procede, acuerdos multilaterales en materia de impuestos; y

f) la empresa deberá formar parte de un sistema de indemnización de los inversores autorizado o reconocido de conformidad con la Directiva 97/9/CE del Parlamento Europeo y del Consejo, de 3 de marzo de 1997.

En el caso de sucursales de terceros países, la CNMV podrá pedir una ampliación de la información suministrada, y en particular la referida al cumplimiento de las obligaciones establecidas en el artículo 43.2. En lo que respecta al cumplimiento de unas exigencias de naturaleza prudencial cuando el tercer país no haya sido reconocido por la Comisión Europea como efectivamente equivalente de conformidad con el artículo 47.1 del Reglamento (UE) n.º 600/2014 del Parlamento Europeo y del Consejo, de 15 de mayo de 2014, o en los que no esté vigente tal decisión de equivalencia, la CNMV podrá solicitar información adicional y condicionar la autorización al cumplimiento de exigencias similares a las derivadas de la Directiva 2013/36/UE del Parlamento Europeo y del Consejo, de 26 de junio de 2013.

2. Cuando una empresa de servicios de inversión no autorizada en un Estado Miembro de la Unión Europea pretenda prestar servicios de inversión sin sucursal en España no estando inscrita en el registro de empresas de terceros países de la AEVM a que se refiere el artículo 48 del Reglamento (UE) n.º 600/2014 del Parlamento Europeo y del Consejo, de 15 de mayo de 2014; deberá solicitarlo previamente a la CNMV, indicando las actividades que van a ser realizadas y obtener la correspondiente autorización en los términos y condiciones establecidos en el apartado 1 anterior, en lo que sea de aplicación. La CNMV podrá pedir una ampliación de la información suministrada, así como condicionar el ejercicio de dichas actividades al cumplimiento de ciertos requisitos como garantía del cumplimiento de las normas de los mercados en los que pretende operar o las dictadas por razones de interés general. Los servicios a prestar sin sucursal en España irán dirigidos a clientes profesionales y contrapartes elegibles a que se refieren, respectivamente, los artículos 194 y 196 de la Ley 6/2023, de 17 de marzo, toda vez que la prestación de servicios a clientes minoristas o a clientes profesionales a que se refiere el artículo 195 de la citada Ley deberá hacerse mediante sucursal.

3. El plazo para notificar la resolución de las solicitudes previstas en el artículo 151 de la Ley 6/2023, de 17 de marzo, será de seis meses, a contar desde el día siguiente a la recepción de la solicitud.

4. La CNMV notificará a la Comisión Europea y a la AEVM todas las autorizaciones de sucursales concedidas a las empresas de servicios de inversión autorizadas en Estados no miembros de la Unión Europea.

5. Las empresas de un tercer país registradas en la AEVM de conformidad con el artículo 46 del Reglamento (UE) n.º 600/2014 del Parlamento Europeo y del Consejo, de 15 de mayo

## § 21 Régimen jurídico de las empresas de servicios de inversión [parcial]

---

de 2014, que presten en España, sin el establecimiento de una sucursal, servicios de inversión o realicen actividades de inversión, conlleven o no servicios auxiliares, para clientes profesionales y contrapartes elegibles en el sentido de los artículos 194.2 y 196 de la Ley 6/2023, de 17 de marzo, se regirán por lo dispuesto en dicho Reglamento.

### **Artículo 42.** *Obligación de dar información.*

1. Las empresas de servicios de inversión no autorizadas en un Estado miembro de la Unión Europea que se propongan obtener la autorización de conformidad con el artículo anterior para prestar servicios de inversión o llevar a cabo actividades de inversión, con o sin servicios auxiliares, en España a través de una sucursal, facilitarán a la CNMV la siguiente información:

a) El nombre de la autoridad responsable de su supervisión en el tercer país de que se trate. Cuando la responsabilidad de la supervisión sea ejercida por más de una autoridad, se facilitarán los datos detallados de las respectivas áreas de competencia.

b) Todos los datos pertinentes de la empresa, incluidos su denominación, forma jurídica, domicilio social, miembros del órgano de administración y accionistas significativos; así como una relación de actividades que especifique las actividades o servicios de inversión y los servicios auxiliares previstos y la estructura organizativa de la sucursal, incluida, si procede, una descripción de la externalización a terceros de funciones operativas esenciales.

c) El nombre del personal de alta dirección responsable de la gestión de la sucursal y los documentos pertinentes que acrediten el cumplimiento de los requisitos establecidos en los artículos 55, 56 y 57.

d) Información sobre la dotación de fondos, mantenida por la entidad en España, de carácter permanente y duración indefinida.

2. Las empresas de servicios de inversión de terceros países que se propongan obtener la autorización de conformidad con el artículo anterior para prestar servicios de inversión o llevar a cabo actividades de inversión, con o sin servicios auxiliares, en España sin establecimiento de sucursal, facilitarán a la CNMV la siguiente información:

a) El nombre de la autoridad responsable de su supervisión en el tercer país de que se trate. Cuando la responsabilidad de la supervisión sea ejercida por más de una autoridad, se facilitarán los datos detallados de las respectivas áreas de competencia,

b) todos los datos pertinentes de la empresa, incluidos su denominación, forma jurídica, domicilio social, miembros del órgano de administración y accionistas significativos; así como una relación de actividades que especifique las actividades o servicios de inversión y los servicios auxiliares previstos y descripción de medios humanos y medios materiales, así como mecanismos de control de la empresa que van a dedicar a la actividad en España,

c) respecto de aquellas personas que vayan a determinar de modo efectivo la orientación del negocio en España y vayan a ser responsables directas, los documentos pertinentes que acrediten el cumplimiento de los requisitos establecidos en los artículos 55, 56 y 57; y

d) acreditaciones de:

1.º Tener el estatuto jurídico requerido en el país de origen para la prestación de los servicios en los términos que pretenden llevar a cabo también en España, sin sucursal; y

2.º estar en posesión de las autorizaciones de su país de origen para operar en España sin sucursal, cuando éste las exija, o la certificación negativa, si no fueran precisas.

3. La sucursal de la empresa no autorizada en un Estado miembro de la Unión Europea que haya obtenido la autorización de acuerdo con el artículo 43 del presente real decreto comunicará anualmente a la CNMV la siguiente información:

a) La escala y el alcance de los servicios prestados y de las actividades realizadas por la sucursal en España;

b) para las empresas no autorizadas en un Estado miembro de la Unión Europea que realicen actividades de negociación por cuenta propia, su exposición mensual mínima, media y máxima a las contrapartes de la UE;

c) para las empresas no autorizadas en un Estado miembro de la Unión Europea que presten aseguramiento de instrumentos financieros, colocación de instrumentos financieros

## § 21 Régimen jurídico de las empresas de servicios de inversión [parcial]

---

sobre la base de un compromiso firme o ambos servicios, el valor total de los instrumentos financieros con origen en las contrapartes de la UE suscritos o sujetos a compromiso firme durante los doce meses anteriores;

d) el volumen de negocios y el valor agregado de los activos correspondientes a los servicios y las actividades a que se refiere la letra a);

e) una descripción detallada de los mecanismos de protección de los inversores disponibles para la clientela de la sucursal, incluidos los derechos de la clientela que se deriven del sistema de indemnización de los inversores a que se refiere el artículo 41.1.f) del presente real decreto;

f) su política de gestión de riesgos y las medidas aplicadas por la sucursal en relación con los servicios y actividades a que se refiere la letra a);

g) los sistemas de gobierno corporativo, incluidos los titulares de las funciones clave de las actividades de la sucursal;

h) cualquier otra información que la CNMV estime necesaria para permitir una supervisión exhaustiva de las actividades de la sucursal.

Las obligaciones de información establecidas en el presente apartado serán también de aplicación a las empresas no autorizadas en un Estado miembro de la Unión Europea que preste servicios de inversión en España sin establecimiento de sucursal no estando inscrita en el registro de empresas de terceros países de la AEVM.

### **Artículo 43.** *Concesión de la autorización.*

1. La CNMV solo concederá la autorización cuando quede acreditado que:

a) Se cumplen las condiciones establecidas en el artículo 151 de la ley; y

b) la sucursal de la empresa del tercer país estará en condiciones de cumplir las disposiciones contempladas en el artículo 42 apartado tercero y en el apartado siguiente.

2. La sucursal de la empresa del tercer país autorizada de conformidad con el apartado 1 cumplirá las obligaciones establecidas en el artículo 39.4 de este real decreto, en los artículos 136 y 140 del Real Decreto sobre instrumentos financieros, en el artículo 60 del presente real decreto, así como en los artículos 3 a 26 del Reglamento (UE) n.º 600/2014 del Parlamento Europeo y del Consejo, de 15 de mayo de 2014, y las medidas adoptadas con arreglo a dichas disposiciones, y estará sujeta a la supervisión de la CNMV.

Las obligaciones establecidas en el párrafo anterior también serán de aplicación a las sucursales de entidades de crédito autorizadas a operar en España en virtud de lo dispuesto en el artículo 151 de la Ley 6/2023, de 17 de marzo, y a las empresas no autorizadas en un Estado miembro de la Unión Europea que preste servicios de inversión en España sin establecimiento de sucursal no estando inscrita en el registro de empresas de terceros países de la AEVM.

3. A efectos del mantenimiento de las condiciones de la autorización, toda modificación de la información a que se refiere el artículo anterior deberá de ser comunicada por la empresa de servicios de inversión a la CNMV.

4. Se sujetarán a los procedimientos previstos para las empresas de servicios de inversión en el capítulo II del título V de la Ley 6/2023, de 17 de marzo, en caso de sucursales, las modificaciones relativas su denominación, domicilio social, personal de alta dirección responsable de su gestión y relación de actividades, y, en caso de prestación de servicios sin establecimiento de sucursal, las modificaciones de las personas que vayan a determinar de modo efectivo la orientación del negocio en España y vayan a ser responsables directas de la gestión del mismo y de la relación de actividades.

### **Artículo 44.** *Obligaciones de información de la CNMV a la AEVM sobre sucursales de empresas no autorizada en países de la Unión Europea que operan en España.*

1. La CNMV facilitará a la AEVM anualmente la lista de sucursales de empresas de Estados no miembros de la Unión Europea que operen en España prestando servicios de inversión o realizando actividades de inversión.

2. La CNMV comunicará, previa solicitud, la siguiente información a la AEVM:

- a) Todas las autorizaciones de las sucursales autorizadas con arreglo al artículo 43, así como las ulteriores modificaciones de dichas autorizaciones;
- b) la escala y alcance de los servicios prestados y de las actividades realizadas por la sucursal autorizada en España;
- c) el volumen de negocios y los activos totales correspondientes a los servicios y las actividades a que se refiere la letra b);
- d) el nombre del grupo de un país no miembro de la Unión Europea al que pertenezca la sucursal autorizada.

3. La CNMV, las autoridades competentes de los entes que formen parte del mismo grupo al que pertenezcan las sucursales de empresas de países no miembros de la Unión Europea, la AEVM y la ABE cooperarán estrechamente a fin de garantizar que todas las actividades de dicho grupo en la Unión estén sujetas a una supervisión exhaustiva, coherente y eficaz de conformidad con la Directiva (UE) 2019/2034, el Reglamento (UE) n.º 575/2013, el Reglamento (UE) n.º 600/2014, el Reglamento (UE) 2019/2033, la Directiva 2013/36/UE y la Directiva (UE) 2019/2034.

[...]

## TÍTULO V

### Sistemas, procedimientos y mecanismos de gestión

#### CAPÍTULO I

#### Requisitos financieros

[...]

#### **Sección 3.ª Salvaguarda de activos y fondos de la clientela**

[...]

#### **Artículo 79.** *Depósito de fondos de la clientela.*

1. Las entidades que presten servicios de inversión deberán depositar inmediatamente los fondos que reciban de su clientela en una o varias cuentas abiertas en las siguientes entidades:

- a) Bancos centrales.
- b) Entidades de crédito autorizadas en los Estados miembros de la Unión Europea.
- c) Bancos autorizados en terceros Estados.
- d) Fondos del mercado monetario habilitados.

En cualquier caso, el cliente podrá negarse en cualquier momento a que sus fondos se depositen en un fondo del mercado monetario, por lo que habrá de otorgar siempre su consentimiento expreso y previo. Dicho consentimiento podrá otorgarse con carácter general en el momento de celebrar el contrato de prestación de servicios con la entidad. Para ello, las empresas de servicios de inversión informarán a la clientela de que los fondos colocados en un fondo del mercado monetario habilitado no se mantendrán con arreglo a los requisitos relativos a la salvaguarda de los fondos de clientes establecidos en la Ley 6/2023, de 17 de marzo, y en este real decreto.

Lo dispuesto en este apartado no será de aplicación respecto de la colocación de fondos en un banco central por lo que se refiere a los depósitos mantenidos por esa entidad. Esta exclusión no opera respecto del deber de contar con consentimiento expreso del cliente y previo para el depósito de sus fondos en un mercado monetario.

2. Cuando los fondos no se depositen en un Banco central, las entidades que prestan servicios de inversión deberán actuar con la debida competencia, atención y diligencia en la selección, designación y revisión periódica de la entidad elegida y en la adopción de los

§ 21 Régimen jurídico de las empresas de servicios de inversión [parcial]

---

acuerdos que regulen la tenencia de esos fondos, y que consideren la necesidad de diversificación de tales fondos como parte de su obligación de diligencia debida.

En particular, deberán tener en cuenta la experiencia y prestigio en el mercado de dichas entidades o del fondo del mercado monetario con el fin de asegurar la protección de los derechos de los clientes, así como cualquier requisito normativo o práctica de mercado relacionados con la tenencia de fondos de clientes que puedan perjudicar los derechos de los clientes.

3. Cuando las empresas de servicios de inversión depositen efectivo de los clientes en una entidad de crédito, deberán individualizar los saldos correspondientes a cada cliente y comunicar a la entidad de crédito periódicamente los datos individualizados de los mismos.

4. Cuando las empresas de servicios de inversión depositen fondos de los clientes en una entidad de crédito, un banco o un fondo del mercado monetario del mismo grupo que la empresa de servicios de inversión, limitarán los fondos que depositan en tal entidad del grupo o en cualquier combinación de dichas entidades, de manera que el importe depositado no exceda del 20 % del total de tales fondos.

Una empresa de servicios de inversión podrá incumplir dicho límite cuando pueda demostrar que, a la vista de la naturaleza, la escala y la complejidad de su actividad, así como de la seguridad ofrecida por dichas entidades terceras del mismo grupo, e incluyendo en cualquier caso el pequeño saldo de fondos de los clientes que mantenga la empresa de servicios de inversión, el requisito establecido anteriormente no es proporcionado. Las empresas de servicios de inversión revisarán periódicamente la evaluación de esta circunstancia y notificarán sus evaluaciones inicial y revisada a la CNMV.

5. El Banco de España dispondrá de las medidas necesarias para que sea posible que las empresas de servicios de inversión puedan abrir cuentas y hacer efectiva la previsión del apartado primero.

[...]

### § 22

Ley 35/2003, de 4 de noviembre, de Instituciones de Inversión Colectiva. [Inclusión parcial]

---

Jefatura del Estado  
«BOE» núm. 265, de 5 de noviembre de 2003  
Última modificación: 18 de marzo de 2023  
Referencia: BOE-A-2003-20331

---

[...]

#### TÍTULO IV

#### **Sociedades Gestoras de Instituciones de Inversión Colectiva**

[...]

#### CAPÍTULO III

#### **Condiciones de ejercicio**

##### **Artículo 44.** *Modificación de estatutos.*

1. Las modificaciones del proyecto constitutivo y de los estatutos sociales de las sociedades gestoras se sujetarán, con las excepciones que se determinen, al procedimiento de autorización previsto en este título.

Todas ellas deberán ser objeto de inscripción en el Registro Mercantil y en el de la CNMV.

2. No requerirán autorización previa, aunque deberán ser comunicadas a la CNMV para su constancia en el registro correspondiente, las modificaciones de los estatutos sociales de las sociedades gestoras que tengan por objeto:

- a) El cambio de denominación de la sociedad gestora.
- b) El cambio de domicilio dentro del territorio nacional.
- c) Incorporar a los estatutos de la sociedad gestora preceptos legales o reglamentarios de carácter imperativo o prohibitivo, o cumplir resoluciones judiciales o administrativas.
- d) Las ampliaciones y reducciones de capital.
- e) Aquellas otras modificaciones para las que la CNMV, en contestación a consulta previa formulada al efecto por la institución afectada, haya considerado innecesario, por su escasa relevancia, el trámite de autorización.

##### **Artículo 45.** *Participaciones significativas.*

1. A los efectos de esta Ley, se entenderá por participación significativa en una Sociedad Gestora aquélla que alcance, de forma directa o indirecta, al menos el diez por ciento del capital o de los derechos de voto de la Sociedad.



También tendrá la consideración de participación significativa, en los términos que se determinen reglamentariamente aquélla que, sin llegar al porcentaje señalado, permita ejercer una influencia notable en la Sociedad.

2. Toda persona física o jurídica que, por sí sola o actuando de forma concertada con otras, haya adquirido, directa o indirectamente, una participación en una sociedad gestora, de tal forma que su porcentaje de derechos de voto o de capital poseído resulte igual o superior al 5 por ciento, lo comunicará inmediatamente por escrito a la Comisión Nacional del Mercado de Valores y a la sociedad gestora correspondiente, indicando la cuantía de la participación alcanzada.

3. Toda persona física o jurídica que, por sí sola o actuando de forma concertada con otras, pretenda adquirir, directa o indirectamente, una participación significativa en una sociedad gestora o bien, incrementar, directamente o indirectamente, su participación significativa de tal forma que su porcentaje de capital o derechos de voto alcance o sobrepase el 20 por ciento, 30 por ciento ó 50 por ciento, deberá informar previamente de ello a la Comisión Nacional del Mercado de Valores, indicando la cuantía de dicha participación, el modo de adquisición y el plazo máximo en que se pretenda realizar la operación. En todo caso, esta obligación será también exigible a quien en virtud de la adquisición pretendida pudiera llegar a controlar la Sociedad Gestora.

4. Se entenderá que existe una relación de control a los efectos de este Título siempre que se dé alguno de los supuestos previstos en el artículo 4 de la Ley 24/1988, de 28 de julio, del Mercado de Valores.

5. Será de aplicación para la adquisición de una participación significativa en una sociedad gestora lo previsto en el artículo 69.4, 5, 6 y 7 de la Ley 24/1988, de 28 de julio, del Mercado de Valores, con las adaptaciones que se establezcan reglamentariamente.

6. En el supuesto de que, como consecuencia de la adquisición, la sociedad gestora fuera a quedar bajo alguna de las modalidades de control previstas en el apartado 3 del artículo 41 de esta Ley, la Comisión Nacional del Mercado de Valores deberá consultar a la autoridad supervisora competente.

La Comisión Nacional del Mercado de Valores deberá suspender su decisión o limitar sus efectos cuando en virtud de la adquisición la sociedad gestora vaya a quedar controlada por una empresa autorizada en un Estado no miembro de la Unión Europea y se den las circunstancias previstas en el apartado 4 del artículo 66 de la Ley 24/1988, de 28 de julio, del Mercado de Valores.

7. Cuando se efectúe una adquisición de las reguladas en el apartado 3 sin haber informado previamente a la Comisión Nacional del Mercado de Valores; habiéndole informado, pero sin que hubiera transcurrido todavía el plazo previsto en el apartado 5 de este artículo, o con la oposición expresa de la Comisión Nacional del Mercado de Valores, se producirán los siguientes efectos:

a) En todo caso, y de forma automática, no se podrán ejercer los derechos políticos correspondientes a las participaciones adquiridas irregularmente. Si, no obstante, llegaran a ejercerse, los correspondientes votos serán nulos y los acuerdos serán impugnables en vía judicial, según lo previsto en la Ley de Sociedades de Capital, estando legitimada al efecto la CNMV.

b) Se podrá acordar la suspensión de actividades prevista en el artículo 51 de esta Ley.

c) Si fuera preciso, se acordará la intervención de la empresa o la sustitución de sus administradores, según lo previsto en el artículo 72 de esta Ley.

Además, se podrán imponer las sanciones previstas en el Título VI de esta Ley.

8. Toda persona física o jurídica que, directa o indirectamente, pretenda dejar de tener una participación significativa en una sociedad gestora, que pretenda reducir su participación de forma que esta se reduzca por debajo de algunos de los niveles previstos en el apartado 3 de este artículo, o que, en virtud de la enajenación pretendida, pueda perder el control de la sociedad, deberá informar previamente a la Comisión Nacional del Mercado de Valores, indicando la cuantía de la operación propuesta y el plazo previsto para llevarla a cabo.

El incumplimiento de este deber de información será sancionado según lo previsto en el Título VI de esta Ley.

9. Las sociedades gestoras deberán comunicar a la Comisión Nacional del Mercado de Valores, en cuanto tengan conocimiento de ello, las adquisiciones o cesiones de participaciones en su capital que traspasen alguno de los niveles señalados en los apartados anteriores. Dichas sociedades no inscribirán en su libro registro de acciones las transmisiones de acciones que estén sometidas a la obligación de comunicación previa establecida conforme a este artículo hasta que no se justifique la no oposición de la Comisión Nacional del Mercado de Valores o, en su caso, se les acredite que se le ha realizado la comunicación a la Comisión Nacional del Mercado de Valores y que ha transcurrido el plazo establecido para la oposición.

10. Cuando existan razones fundadas y acreditadas de que la influencia ejercida por las personas que posean una participación significativa en una sociedad gestora pueda resultar en detrimento de la gestión correcta y prudente de la misma y dañar gravemente su situación financiera, la Comisión Nacional del Mercado de Valores adoptará alguna o algunas de las siguientes medidas:

- a) Las previstas en los párrafos a) y b) del apartado 7 del presente artículo, si bien la suspensión de los derechos de voto no podrá exceder de tres años.
- b) Con carácter excepcional, la revocación de la autorización.

Además, se podrán imponer las sanciones que procedan según lo previsto en el Título VI de esta Ley.

**Artículo 46. Obligaciones y responsabilidad.**

1. Las sociedades gestoras deberán cumplir las obligaciones previstas en esta ley y sus normas de desarrollo y, en especial, las siguientes:

a) Comunicar a la CNMV aquellos cambios en las condiciones de la autorización que puedan ser relevantes con relación a las facultades y la labor supervisora de la CNMV.

b) Informar a la CNMV de las inversiones en que materialicen sus recursos propios y por cuenta de los fondos y sociedades que administren.

c) Informar a la CNMV de forma periódica sobre la composición de su accionariado o de las alteraciones que en el mismo se produzcan en los términos que se establezcan reglamentariamente. Tal información comprenderá, necesariamente, la relativa a la participación de otras entidades financieras en su capital, cualquiera que fuera su cuantía. Reglamentariamente se establecerá en qué casos la información suministrada tendrá carácter público.

d) En relación con los fondos gestionados, reglamentariamente se establecerán aquellos supuestos en los que, en atención a la relevancia cuantitativa y al carácter estable de la participación del fondo en el capital de una sociedad, la sociedad gestora estará obligada a ejercer todos los derechos inherentes a los valores integrados en el fondo en beneficio exclusivo de los partícipes, especialmente el derecho de asistencia y voto en las juntas generales.

e) Emitir los certificados de las participaciones en los fondos de inversión que estén representadas a través de dichos títulos. Asimismo, podrán solicitar a las entidades encargadas de los registros contables o a las entidades responsables de la administración de la inscripción y registro, por cuenta y en nombre de los partícipes, la expedición de los certificados a los que alude el artículo 14 de la Ley 6/2023, de 17 de marzo, de los Mercados de Valores y de los Servicios de Inversión, cuando se trate de participaciones representadas mediante anotaciones en cuenta o sistemas basados en tecnología de registros distribuidos. Lo anterior no será aplicable en el caso de que en el registro de partícipes de la sociedad gestora, las participaciones figuren a nombre de una entidad comercializadora por cuenta de partícipes, de acuerdo con lo establecido en el artículo 40.3 de esta ley, en cuyo caso será dicha entidad comercializadora la que deba emitir los certificados correspondientes a cada uno de los partícipes.

2. Las sociedades gestoras actuarán en beneficio de los partícipes o accionistas de las instituciones cuyos activos administren y las comisiones que perciban de ellos tendrán los límites establecidos de acuerdo con lo dispuesto en el artículo 8 de esta ley. Le corresponderán a la sociedad gestora las facultades del dominio sobre el patrimonio del

fondo, sin ser propietaria del mismo, ejerciéndolas en interés de los partícipes, de acuerdo con lo dispuesto en esta ley, en sus normas de desarrollo y en el reglamento de gestión.

3. La sociedad gestora estará obligada a remitir a los depositarios toda la información que se precise reglamentariamente. Asimismo, estarán obligados a comunicar a la CNMV cualquier anomalía que detecten en las funciones del depositario respecto de los activos que administren.

4. La sociedad gestora será responsable frente a los partícipes o accionistas de todos los perjuicios que les causare por incumplimiento de sus obligaciones legales. La sociedad gestora está obligada a exigir al depositario responsabilidad en el ejercicio de sus funciones en nombre de los partícipes.

5. Adicionalmente, y sin perjuicio de lo establecido en el Reglamento delegado (UE) n.º 231/2013 de la Comisión de 19 de diciembre de 2012, podrán establecerse reglamentariamente, entre otras, las obligaciones de las sociedades gestoras en relación a:

a) Las políticas y prácticas remunerativas.

b) Las medidas que deberán adoptar para detectar, impedir, gestionar y controlar los conflictos de interés que pudieran surgir durante la gestión de IIC.

c) La adecuada gestión del riesgo. En particular, las sociedades gestoras al evaluar la solvencia de los activos de las IIC no dependerán, de manera exclusiva y automática, de las calificaciones emitidas por las agencias de calificación crediticia definidas en el artículo 3, apartado 1, letra b), del Reglamento (CE) n.º 1060/2009 del Parlamento Europeo y del Consejo, de 16 de septiembre de 2009, sobre agencias de calificación crediticia.

d) Las medidas para garantizar un sistema adecuado de gestión de la liquidez.

**Artículo 46 bis.** *Información sobre las políticas de remuneración.*

1. Las SGIIC deberán hacer pública, en el informe anual, la siguiente información sobre sus políticas de remuneración:

a) La cuantía total de la remuneración abonada por la sociedad gestora a su personal, desglosada en remuneración fija y variable, el número de beneficiarios y, cuando proceda, las remuneraciones que se basen en una participación en los beneficios de la IIC obtenida por la SGIIC como compensación por la gestión y excluida toda participación en los beneficios de la IIC obtenida como rendimiento del capital invertido por la SGIIC en la IIC.

b) El importe agregado de la remuneración, desglosado entre altos cargos y empleados de la Sociedad gestora cuya actuación tenga una incidencia material en el perfil de riesgo de la IIC.

2. Al fijar y aplicar la política remunerativa total, incluidos los salarios y los beneficios discrecionales de pensiones, de aquellas categorías de personal, incluidos los altos directivos, los responsables de asumir riesgos y los que ejercen funciones de control, y cualquier empleado que perciba una remuneración total que lo incluya en el mismo grupo de remuneración que los altos directivos y los responsables de asumir riesgos, cuyas actividades profesionales inciden de manera importante en el perfil de riesgo de las SGIIC o de las IIC que gestionen, las SGIIC se atenderán a los principios que a continuación se indican, de manera y en la medida acorde con sus dimensiones, con su organización interna y con la naturaleza, el alcance y la complejidad de sus actividades:

a) La política remunerativa será acorde con una gestión sana y eficaz del riesgo, propiciará este tipo de gestión y no ofrecerá incentivos para asumir riesgos incompatibles con los perfiles de riesgo, las normas de los fondos o los estatutos de las IIC que gestionen.

b) La política remunerativa será compatible con la estrategia empresarial, los objetivos, los valores y los intereses de la SGIIC y de las IIC que gestionen o de los inversores de la IIC, e incluirá medidas para evitar los conflictos de intereses.

c) El órgano de dirección, en su función supervisora de la SGIIC, fijará los principios generales de la política remunerativa, los revisará periódicamente y será también responsable de su aplicación.

d) Al menos una vez al año, se hará una evaluación interna central e independiente de la aplicación de la política remunerativa, al objeto de verificar si se cumplen las políticas y los

procedimientos de remuneración adoptados por el órgano de dirección en su función supervisora.

e) Los miembros del personal que participen en la gestión de riesgos serán compensados en función de la consecución de los objetivos vinculados a sus funciones, con independencia de los resultados que arrojen las áreas de negocio por ellos controladas.

f) La remuneración de los altos directivos en la gestión del riesgo y en funciones de cumplimiento estará supervisada directamente por el comité de remuneración.

g) Cuando la remuneración esté vinculada a los resultados, su importe total se basará en una evaluación en la que se combinen los resultados de la persona y los de la unidad de negocio o las IIC afectadas y los resultados globales de la SGIIC, y en la evaluación de los resultados individuales se atenderá tanto a criterios financieros como no financieros.

h) La evaluación de los resultados se llevará a cabo en un marco plurianual adecuado al ciclo de vida de la IIC gestionado por la SGIIC, a fin de garantizar que el proceso de evaluación se base en los resultados a más largo plazo y que la liquidación efectiva de los componentes de la remuneración basados en los resultados se extienda a lo largo de un período que tenga en cuenta la política de reembolso de la IIC que gestione y sus riesgos de inversión.

i) La remuneración variable solo podrá garantizarse en casos excepcionales, en el contexto de la contratación de nuevo personal y con carácter limitado al primer año.

j) En la remuneración total, los componentes fijos y los componentes variables estarán debidamente equilibrados; el componente fijo constituirá una parte suficientemente elevada de la remuneración total, de modo que la política de elementos variables de la remuneración pueda ser plenamente flexible, hasta tal punto que sea posible no pagar ningún componente variable de la remuneración.

k) Los pagos por rescisión anticipada de un contrato se basarán en los resultados obtenidos en el transcurso del tiempo y se establecerán de forma que no recompensen los malos resultados.

l) En la medición de los resultados con vistas a calcular los componentes variables de la remuneración o los lotes de componentes variables de la remuneración se incluirá un mecanismo completo de ajuste para integrar todos los tipos de riesgos corrientes y futuros.

m) En función de la estructura legal de la IIC y los reglamentos o documentos constitutivos, una parte sustancial, que es al menos el 50 por ciento de cualquier remuneración variable, consistirá en participaciones de la IIC en cuestión, o intereses de propiedad equivalentes, o instrumentos vinculados a acciones, o instrumentos equivalentes distintos del efectivo, salvo si la gestión de la IIC representa menos del 50 por ciento de la cartera total gestionado por la SGIIC, en cuyo caso no se aplicará el mínimo del 50 por ciento.

Estos instrumentos están sujetos a una política de retención apropiada destinada a alinear los incentivos con los intereses de las SGIIC y las IIC que gestionan y los inversores de las IIC.

n) Una parte sustancial, que represente al menos el 40 por ciento del componente de remuneración variable, se aplazará durante un período oportuno en función del ciclo de vida y de la política de reembolso de la IIC de que se trate y se adaptará adecuadamente a la naturaleza de los riesgos de la IIC de que se trate.

El período a que se refiere el párrafo anterior será de entre tres y cinco años como mínimo, salvo si el ciclo de vida de la IIC en cuestión es más corto; no se entrará en posesión de la remuneración pagadera en virtud de disposiciones de aplazamiento más rápidamente que de manera proporcional; en el caso de un elemento de remuneración variable de una cuantía especialmente elevada, se aplazará como mínimo el 60 por ciento.

ñ) La remuneración variable, incluida la parte aplazada, se pagará o se entrará en posesión de la misma únicamente si resulta sostenible con arreglo a la situación financiera de la SGIIC en su conjunto, y si se justifica con arreglo a los resultados de la unidad de negocio de la IIC y de la persona de que se trate.

La remuneración variable total se contraerá generalmente de forma considerable cuando la SGIIC o la IIC obtengan unos resultados financieros mediocres o negativos, teniendo en cuenta la remuneración actual y la reducción de los pagos de los importes obtenidos anteriormente, incluso a través de disposiciones de penalización o recuperación.

o) La política de pensiones será compatible con la estrategia empresarial, los objetivos, los valores y los intereses a largo plazo de la SGIIC y de las IIC que gestione.

Si el empleado abandona la SGIIC antes de su jubilación, la SGIIC tendrá en su poder los beneficios discrecionales de pensión por un período de cinco años en forma de instrumentos como los definidos en la letra m). Si un empleado alcanza la edad de jubilación, se le abonarán los beneficios discrecionales de pensión en forma de instrumentos como los definidos en la letra m) sujetos a un período de retención de cinco años.

p) los miembros del personal se comprometerán a no hacer uso de estrategias personales de cobertura de riesgos o de seguros relacionados con la responsabilidad con el fin de socavar los efectos de alineación de riesgos integrados en su régimen de remuneración.

q) la remuneración variable no se abonará mediante instrumentos o métodos que permitan eludir los requisitos que establece esta Ley y su desarrollo reglamentario.

3. Los principios indicados en el apartado 2 serán aplicables a cualquier tipo de remuneración que abone la SGIIC; a cualquier importe abonado directamente por la propia IIC, incluyendo intereses acumulados; y a toda transferencia de participaciones de la IIC en beneficio de aquellas categorías de personal, incluidos los altos directivos, los responsables de asumir riesgos y los que ejercen funciones de control y cualquier empleado que perciba una remuneración total que lo incluya en el mismo grupo de remuneración que los altos directivos y los responsables de asumir riesgos, cuyas actividades profesionales incidan de manera importante en su perfil de riesgo o en los perfiles de riesgo de las IIC que gestionen.

4. Las SGIIC importantes por razón de su tamaño o por la importancia de las IIC que gestionen, por su organización interna y por la naturaleza, alcance y complejidad de sus actividades, instituirán un comité de remuneraciones. Este comité se constituirá de manera que pueda evaluar con competencia e independencia las normas y prácticas remunerativas y los incentivos establecidos para la gestión de riesgos.

El comité de remuneraciones se encargará de la preparación de las decisiones relativas a las remuneraciones, incluidas las que tengan repercusiones para el riesgo y la gestión de riesgos de la SGIIC o de la IIC de que se trate y que deberá adoptar el órgano de dirección en su función supervisora. El comité de remuneraciones estará presidido por un miembro del órgano de dirección que no ejerza funciones ejecutivas en la SGIIC de que se trate. Los miembros del comité de remuneraciones serán miembros del órgano de dirección que no ejerzan funciones ejecutivas en la SGIIC de que se trate.

5. Reglamentariamente se podrán desarrollar los principios establecidos en este artículo.

#### **Artículo 47.** *Auditoría de cuentas y otras condiciones de ejercicio.*

Las sociedades gestoras deberán someterse a la auditoría de cuentas, de conformidad con lo dispuesto en la Ley 19/1988, de 12 de julio, de auditoría de cuentas, ajustando el ejercicio económico al año natural.

Resultará de aplicación a la auditoría de las SGIIC lo previsto en el artículo 92, párrafo c) de la Ley del Mercado de Valores.

Reglamentariamente se establecerán los coeficientes mínimos de inversión, diversificación y endeudamiento que deberán cumplir en todo momento.

#### **Artículo 47 bis.** *Obligaciones derivadas de la adquisición de participaciones significativas y del control de sociedades por IIC gestionadas por sociedades gestoras autorizadas al amparo de la Directiva 2011/61/UE del Parlamento Europeo y del Consejo, de 8 de junio de 2011.*

1. La SGIIC deberá notificar a la Comisión Nacional del Mercado de Valores, en el plazo máximo de 10 días hábiles, el porcentaje de derechos de voto resultante en los casos en los que una IIC adquiera o transmita directa o indirectamente acciones o participaciones de una sociedad no cotizada, ya sea de forma individual o conjuntamente con base en un acuerdo con otras IIC o sus SGIIC, y como resultado de dichos negocios jurídicos, la proporción de derechos de voto que quede en su poder alcance o supere los umbrales del 10, 20, 30, 50 ó 75 por ciento o se reduzca por debajo de dichos umbrales.



2. Cuando una IIC adquiera directa o indirectamente acciones o participaciones de una sociedad no cotizada, ya sea de forma individual o conjuntamente con base en un acuerdo con otras IIC o sus SGIIC, y como resultado de dicha adquisición pase a ostentar más del 50 por ciento de los derechos de voto de la sociedad no cotizada, su SGIIC deberá cumplir las siguientes obligaciones:

a) Deberá notificar esta circunstancia a la Comisión Nacional del Mercado de Valores, a la sociedad no cotizada así como a aquellos socios cuyas identidades y direcciones conozca o pueda conocer a través de la sociedad adquirida o de un registro. La notificación deberá realizarse en el plazo máximo de 10 días hábiles y deberá contener la siguiente información:

1.º La situación resultante, en términos de derechos de voto.

2.º Las condiciones en las cuales ha adquirido el control, junto con la indicación de la identidad de los distintos socios afectados, de cualquier persona física o jurídica con capacidad para ejercer el derecho de voto en su nombre y, si procede, la cadena de sociedades por medio de las cuales se ejercen efectivamente los derechos de voto.

3.º La fecha en la que se ha adquirido el control.

b) Deberá poner la siguiente información a disposición de la Comisión Nacional del Mercado de Valores, de la sociedad no cotizada así como de aquellos socios cuyas identidades y direcciones conozca o pueda conocer a través de la sociedad adquirida o de un registro:

1.º Su identidad.

2.º Su política de prevención y de gestión de los conflictos de intereses, en particular, en relación con la IIC y la sociedad no cotizada, incluida la información sobre las salvaguardias específicas establecidas para garantizar que todo acuerdo entre ella, la IIC y la sociedad se haya celebrado en condiciones de independencia mutua.

3.º La política de comunicación externa e interna relativa a la sociedad, en particular, en lo que respecta a los trabajadores.

c) Deberá facilitar a la Comisión Nacional del Mercado de Valores y a los accionistas o partícipes de la IIC la información sobre la financiación de la adquisición.

d) Deberá garantizar que la IIC, o ella misma cuando actúe por cuenta de ésta, informe a la sociedad no cotizada y a sus socios sobre sus intenciones con respecto a las actividades futuras de la sociedad no cotizada y las repercusiones sobre el empleo, incluido todo cambio material en las condiciones de empleo.

e) Deberá incluir la siguiente información relativa a la sociedad no cotizada en el informe anual de la IIC que adquiera el control:

1.º Una descripción de los acontecimientos importantes para la sociedad ocurridos después del cierre del ejercicio.

2.º Una exposición fiel sobre la evolución de los negocios de la sociedad en la que se refleje la situación al final del ejercicio objeto del informe.

3.º La evolución previsible de la sociedad.

4.º En el supuesto de que se hayan adquirido acciones propias, la información a la que se refiere el artículo 148.d) del Texto Refundido de la Ley de Sociedades de Capital, aprobado por el Real Decreto Legislativo 1/2010, de 2 de julio.

3. En el supuesto del apartado anterior, la SGIIC, en su notificación a la sociedad no cotizada, solicitará al consejo de administración de ésta que informe a los representantes legales de los trabajadores acerca de la adquisición del control por parte de la IIC y que ponga a su disposición la información prevista en las letras a), b), d) y e) de dicho apartado.

4. En el supuesto previsto en el apartado 2, además, la SGIIC deberá cumplir las siguientes limitaciones relativas a la sociedad no cotizada durante un plazo de 24 meses desde la adquisición del control por parte de la IIC:

a) No podrá adoptar operaciones de reducción de capital, a excepción de aquellas reducciones de capital social suscrito que tengan por objeto compensar pérdidas o incrementar las reservas indisponibles, siempre que tras dicha operación el importe de la reserva incrementada no sea superior al 10 por ciento del capital suscrito una vez reducido.



b) No podrá acordar la distribución de dividendos si se da cualquiera de las siguientes condiciones:

1.º Cuando a cierre del último ejercicio, el importe del patrimonio neto sea o pase a ser como consecuencia de una distribución de resultados inferior al capital suscrito sumado a las reservas legal y estatutariamente indisponibles. A estos efectos, cuando el capital suscrito no desembolsado no se hubiera contabilizado en el activo del balance, su importe deberá ser deducido del capital suscrito.

2.º Cuando la distribución de dividendos exceda del importe de los resultados del último ejercicio cerrado, más los beneficios no distribuidos y los gastos imputados a las reservas de libre disposición a este fin, menos las pérdidas acumuladas y las dotaciones con cargo a las reservas legal y estatutariamente indisponibles.

c) No podrá acordar la adquisición ni amortización de acciones o participaciones propias mediante reembolso a los socios cuando la adquisición sitúe el importe del patrimonio neto por debajo del importe previsto en el ordinal 1.º de la letra b) anterior. A estos efectos se computarán también las acciones o participaciones adquiridas con anterioridad por la sociedad y las adquiridas por una persona que actúe en nombre propio pero por cuenta de ésta. En caso de ser posible la adquisición de acciones o participaciones propias, se deberá ajustar a lo previsto en los artículos 140.1 y 144.b), c) y d) del texto refundido de la Ley de Sociedades de Capital, aprobado por el Real Decreto Legislativo 1/2010, de 2 de julio.

5. La SGIIC adoptará todas las medidas necesarias para evitar que por parte de la sociedad no cotizada se realicen las operaciones a las que se refiere el apartado anterior y, en caso de que esté representada en su consejo de administración, ejercerá su derecho de voto en la forma necesaria para impedirlos.

6. La obligación de información prevista en el apartado 2.b) y las prohibiciones y obligaciones recogidas en los apartados 4 y 5 serán también de aplicación cuando una IIC adquiera el control de un emisor cuyos valores estén admitidos a negociación en un mercado secundario oficial o en otro mercado regulado domiciliado en la Unión Europea, ya sea de forma individual o conjuntamente con base en un acuerdo con otras IIC o sus SGIIC. A estos efectos, la adquisición del control se determinará de conformidad con la Ley 24/1988, de 28 de julio, del Mercado de Valores.

7. A efectos del cálculo de los porcentajes de derechos de voto establecidos en los apartados anteriores, se computarán también todas las acciones o participaciones que confieran derechos de voto, incluso cuando su ejercicio esté suspendido, así como aquellos otros valores e instrumentos financieros que confieran derecho a adquirir acciones que atribuyan a su vez derechos de voto.

8. Las obligaciones y limitaciones previstas en este artículo no serán de aplicación en los siguientes supuestos:

a) Cuando la IIC haya sido autorizada en virtud de la Directiva 2009/65/CE del Parlamento Europeo y del Consejo, de 13 de julio de 2009.

b) Cuando las sociedades no cotizadas o emisores sean:

1.º Entidades que tengan la consideración de pequeñas y medianas empresas con arreglo al artículo 2, apartado 1 del anexo de la Recomendación 2003/361/CE de la Comisión, de 6 de mayo de 2003, sobre la definición de microempresas y pequeñas y medianas empresas, o

2.º entidades de finalidad especial creadas para la adquisición, tenencia o administración de bienes inmuebles.

9. Reglamentariamente se determinará el alcance de las obligaciones y limitaciones previstas en este artículo.

#### **Artículo 47 ter. Política de implicación.**

1. Las sociedades gestoras desarrollarán y pondrán en conocimiento del público una política de implicación que describa cómo integran su implicación como accionistas o gestores de los accionistas en su política de inversión. Esta política describirá la forma en que llevan a cabo el seguimiento de las sociedades admitidas a negociación en un mercado

regulado que esté situado u opere en un Estado miembro en las que invierten en lo referente, entre otras cuestiones, a la estrategia, el rendimiento financiero y no financiero y los riesgos, la estructura del capital, el impacto social y medioambiental y el gobierno corporativo. Dicha política también describirá los mecanismos para desarrollar un diálogo con las sociedades admitidas a negociación en un mercado regulado que esté situado u opere en un Estado miembro en las que invierten, ejercen los derechos de voto y otros derechos asociados a las acciones, cooperan con otros accionistas, se comunican con grupos de interés importantes de las sociedades en las que invierten y gestionan conflictos de interés reales y potenciales en relación con su implicación.

2. Las sociedades gestoras harán pública con carácter anual la aplicación de su política de implicación, incluidas una descripción general de su comportamiento en relación con sus derechos de voto, una explicación de las votaciones más importantes y, en su caso, del recurso a los servicios de asesores de voto.

3. Las sociedades gestoras publicarán el sentido de su voto en las juntas generales de las sociedades en las que las IIC poseen acciones. Dicha publicación podrá excluir los votos que no sean significativos debido al objeto de la votación o a la dimensión de la participación en la sociedad.

4. La información mencionada en los apartados 1, 2 y 3 estará disponible públicamente y de forma gratuita en el sitio web de la sociedad gestora.

5. Las medidas que deberán adoptar las sociedades gestoras para detectar, impedir, gestionar y controlar los conflictos de interés que pudieran surgir durante la gestión de IIC, recogidas en el artículo 46.5.b), serán asimismo aplicables a las actividades desarrolladas para implementar su política de implicación prevista en el apartado 1.

6. En caso de que las sociedades gestoras decidan no cumplir con uno o más de los requisitos recogidos en los apartados anteriores, se deberá publicar una explicación clara y motivada sobre las razones para no hacerlo.

**Artículo 47 quater.** *Obligaciones de información de la sociedad gestora cuando presta servicios de gestión de activos a entidades aseguradoras o planes y fondos de pensiones de empleo.*

Las sociedades gestoras que inviertan en acciones admitidas a negociación en un mercado regulado que esté situado u opere en un Estado miembro en nombre de entidades aseguradoras o planes o fondos de pensiones de empleo, pondrán anualmente en conocimiento de las entidades aseguradoras o planes y fondos de pensiones de empleo con los que hayan concluido acuerdos de gestión de activos, la forma en que su estrategia de inversión y su aplicación se ajustan a dicho acuerdo y contribuyen al rendimiento a medio y largo plazo de los activos de dichas entidades o planes y fondos de pensiones. No será necesario cuando tal información se encuentre a disposición del público o se haya incluido en el informe anual que deben elaborar las sociedades gestoras. En estos casos, deberán indicar el lugar en el que está disponible dicha información.

Las sociedades gestoras incluirán información sobre los principales riesgos a medio y largo plazo asociados a las inversiones, la composición de la cartera, la rotación y los costes de rotación y, si procede, el uso de asesores de voto para fines de actividades de implicación y su política de préstamo de valores y el modo en que se aplica para cumplir sus actividades de implicación, en particular en la junta general de las sociedades en las que se invierte.

También incluirán información sobre si adoptaron, y en tal caso cómo, decisiones sobre inversiones basadas en la evaluación del rendimiento a medio y largo plazo de las sociedades en las que invierten, incluido el rendimiento no financiero, y sobre si se han producido conflictos de intereses en relación con las actividades de implicación y, en tal caso, qué conflictos y cómo los han resuelto.

**Artículo 48.** *Departamento de atención al cliente y defensor del cliente.*

1. Las sociedades gestoras estarán obligadas a atender y resolver las quejas y reclamaciones que los accionistas de sociedades de inversión o los partícipes de fondos de inversión puedan presentar, relacionados con sus intereses y derechos legalmente reconocidos. A estos efectos, las sociedades gestoras deberán contar con un departamento o servicio de atención al cliente encargado de atender y resolver las quejas y reclamaciones.

Las entidades llevarán un registro interno de todas las reclamaciones recibidas de sus clientes, en el que incorporarán una copia de la reclamación recibida y de la contestación trasladada al reclamante.

Dichas sociedades gestoras podrán, bien individualmente, bien agrupadas por ramas de actividad, proximidad geográfica, volumen de negocio o cualquier otro criterio, designar un defensor del cliente, que habrá de ser una entidad o experto independiente de reconocido prestigio y a quien corresponderá atender y resolver los tipos de reclamaciones que se sometan a su decisión en el marco de lo que disponga su reglamento de funcionamiento, así como promover el cumplimiento de la normativa de transparencia y protección de la clientela y de las buenas prácticas y usos financieros.

2. La decisión del defensor del cliente favorable a la reclamación vinculará a la sociedad gestora. Esta vinculación no será obstáculo a la plenitud de tutela judicial, al recurso a otros mecanismos de solución de conflictos ni a la protección administrativa.

3. Las sociedades gestoras que gestionen fondos y sociedades establecidos en otro Estado miembro de la Unión Europea al amparo de la Directiva 2009/65/CE estarán obligadas a atender y resolver las quejas o reclamaciones en la lengua o en una de las lenguas oficiales del Estado miembro de origen del fondo o sociedad.

#### **Artículo 48 bis.** *Notificación de infracciones.*

1. Las sociedades gestoras deberán disponer de procedimientos adecuados para que sus empleados puedan notificar a nivel interno a través de un canal independiente, específico y autónomo, las infracciones cometidas.

2. Estos procedimientos deberán garantizar la confidencialidad tanto de la persona que informa de las infracciones como de las personas físicas presuntamente responsables de la infracción.

Asimismo, deberá garantizarse que los empleados que informen de las infracciones cometidas en la entidad sean protegidos frente a represalias, discriminaciones o cualquier otro tipo de trato injusto.

#### **Artículo 49.** *Causas de la revocación.*

1. La autorización concedida a una SGIIC o una sucursal de una entidad con domicilio en Estado no miembro de la UE podrá revocarse en los siguientes supuestos:

a) Si no hace uso de la autorización dentro de los doce meses siguientes a la fecha de la notificación de la misma.

b) Si renuncia expresamente a la autorización, independientemente de que se transforme en otra entidad o acuerde su disolución.

c) Si interrumpe, de hecho, la gestión de IIC autorizadas durante un período superior a seis meses.

d) Si durante un año realiza un volumen de actividad inferior al que reglamentariamente se determine.

e) Si incumple de forma sobrevenida cualquiera de los requisitos para la obtención de la autorización y para ejercer la actividad según lo previsto en esta Ley. No obstante, en el caso de que los recursos propios de una sociedad gestora desciendan por debajo de los límites fijados, la CNMV podrá, de manera excepcional y de forma motivada, conceder un plazo no superior a seis meses para que se corrija la situación o cesen las actividades de la sociedad gestora.

f) Cuando se dé el supuesto previsto en el artículo 45.10 de esta Ley o se infrinjan de manera grave o sistemática las disposiciones previstas en esta Ley o en el resto de normas que regulen el régimen jurídico de las sociedades gestoras de las IIC.

g) Como sanción, según lo previsto en el título VI de esta Ley.

h) Cuando se dé alguna de las causas de disolución forzosa previstas en la Ley de Sociedades de Capital.

i) Si se hubiera obtenido la autorización en virtud de declaraciones falsas, omisiones o por otro medio irregular.

j) Si se acuerda la apertura de un procedimiento concursal.

k) El incumplimiento grave y sistemático de las obligaciones en relación con los registros.

l) El incumplimiento durante tres meses de las obligaciones con el Fondo de Garantía de Inversiones previsto en el título VI de la Ley del Mercado de Valores.

m) Cuando el informe de auditoría de las cuentas anuales se haya emitido con opinión denegada.

2. Toda autorización revocada a una sociedad gestora española que realice cualquier actuación transfronteriza de conformidad con lo previsto en el artículo 54 de esta Ley deberá notificarse a las autoridades competentes del Estado miembro de acogida.

Cuando la sociedad de gestión lleve a cabo las funciones de administración, representación, gestión de las inversiones y gestión de las suscripciones y reembolsos de IIC autorizadas en otro Estado miembro de la Unión Europea en virtud de la Directiva 2009/65/CE, la CNMV consultará a las autoridades competentes del Estado miembro de origen de la IIC antes de retirar la autorización.

#### **Artículo 50.** *Procedimiento de revocación.*

1. La revocación de la autorización se ajustará al procedimiento común previsto en la Ley 30/1992, de 26 de noviembre, de Régimen Jurídico de las Administraciones Públicas y del Procedimiento Administrativo Común, con las especialidades siguientes:

a) El acuerdo de iniciación y la instrucción corresponderá a la Comisión Nacional del Mercado de Valores, que podrá adoptar las medidas provisionales que considere necesarias, tales como la encomienda de la gestión de las IIC gestionadas a otra SGIIC.

b) La resolución del expediente corresponderá a la Comisión Nacional del Mercado de Valores.

c) El plazo de resolución del expediente será de seis meses.

2. No obstante, cuando la causa de revocación que concurra sea alguna de las previstas en las letras a), b) o c) del artículo anterior, bastará con dar audiencia a la entidad interesada. En los casos previstos en la letra g) se habrán de seguir los procedimientos específicos previstos en esta Ley.

3. La resolución que acuerde la revocación será inmediatamente ejecutiva. Una vez notificada, la sociedad gestora no podrá realizar nuevas actuaciones relacionadas con su objeto social. La resolución deberá inscribirse en el Registro Mercantil y en el registro de la Comisión Nacional del Mercado de Valores. Asimismo, se publicará en el Boletín Oficial del Estado, produciendo desde entonces efectos frente a terceros.

4. La Comisión Nacional del Mercado de Valores podrá acordar que la revocación conlleve la disolución forzosa de la entidad. En estos supuestos, la Comisión Nacional del Mercado de Valores podrá, en aras de la protección de los inversores, acordar todas las medidas cautelares que se estimen pertinentes y, en especial:

a) Acordar el traspaso a otra sociedad de la gestión del efectivo, los valores negociables y demás instrumentos financieros, bienes y derechos gestionados.

b) Nombrar a los liquidadores.

c) Exigir alguna garantía específica a los socios o a los liquidadores designados por la sociedad.

d) Intervenir las operaciones de liquidación. Si en virtud de lo previsto en este precepto, o en otros de esta Ley, hubiera que nombrar liquidadores o interventores de la operación de liquidación, será de aplicación lo contemplado en el capítulo III del título VI de esta Ley.

5. Cuando una sociedad gestora acuerde su disolución por alguna de las causas previstas en la Ley de Sociedades de Capital, se entenderá revocada la autorización, pudiendo la Comisión Nacional del Mercado de Valores acordar para su ordenada liquidación cualquiera de las medidas señaladas en el apartado 4 de este artículo.

6. La revocación de la autorización concedida a una sociedad gestora con domicilio en un Estado no miembro de la Unión Europea supondrá, en su caso, la revocación de la autorización de la sucursal operante en España.

7. La revocación de la autorización concedida a una sociedad gestora con domicilio en un Estado miembro de la Unión Europea supondrá la adopción inmediata por parte de la Comisión Nacional del Mercado de Valores de las medidas pertinentes para que la entidad no inicie nuevas actividades en España y se salvaguarden los intereses de los inversores,

así como, en su caso, la adopción en colaboración con la autoridad supervisora competente y sin perjuicio de sus facultades, de las previsiones correspondientes para ordenar su liquidación.

**Artículo 51.** *Suspensión.*

Cuando concurra alguno de los supuestos previstos en el artículo siguiente, la CNMV podrá suspender, con carácter total o parcial, los efectos de la autorización concedida a una SGIIC. Cuando su suspensión sea parcial, afectará a algunas de las actividades o al alcance con el que éstas se autorizaron. En el acto de suspensión podrán acordarse las medidas cautelares que se estimen pertinentes.

**Artículo 52.** *Supuestos de suspensión.*

1. La suspensión a que se refiere el artículo anterior, podrá acordarse cuando se dé alguno de los siguientes supuestos:

- a) Apertura de un expediente sancionador por infracción grave o muy grave.
- b) Cuando se dé alguna de las causas previstas en los párrafos e), f), g), o i) del artículo 49.1 de esta Ley, en tanto se sustancie el procedimiento de revocación.
- c) Cuando se dé el supuesto previsto en el artículo 45.7 de esta Ley.
- d) Como sanción, según lo previsto en el título VI de esta Ley.
- e) El incumplimiento de las obligaciones en relación con los registros.
- f) El incumplimiento de las obligaciones con el Fondo de Garantía de Inversiones.
- g) El concurso de la entidad.

2. La suspensión sólo se acordará cuando, dándose una de las causas previstas en el apartado anterior, la medida sea necesaria para proteger a los partícipes o accionistas de la IIC gestionada, o en su caso, a otros clientes de la institución. No podrá acordarse, salvo que se trate de una sanción, por un plazo superior a un año, prorrogable por otro más.

**Artículo 53.** *Sustitución.*

1. La sociedad gestora podrá solicitar su sustitución como tal, cuando así lo estime pertinente, mediante escrito presentado a la CNMV por el depositario, la antigua sociedad gestora y por la nueva sociedad gestora, la cual se declarará dispuesta a aceptar tales funciones, interesando la correspondiente autorización.

Excepcionalmente, la CNMV podrá autorizar dicha sustitución aún cuando sea solicitada unilateralmente por la sociedad gestora. En ningún caso podrá la sociedad gestora que pretenda ser sustituida renunciar al ejercicio de sus funciones mientras no se hayan cumplido los requisitos y trámites para la designación de su sustituta.

2. El procedimiento concursal de la sociedad gestora no produce de derecho la disolución de la IIC administrada, pero aquélla cesará en la gestión del fondo, o en la de los activos de sociedades de inversión y en el resto de las actividades que haya sido autorizada a realizar, iniciándose los trámites para la sustitución de la gestora en la forma y condiciones que se fijen reglamentariamente. La CNMV podrá acordar dicha sustitución aún cuando no sea solicitada por la sociedad gestora.

3. Lo previsto en los apartados anteriores resultará aplicable en las circunstancias previstas en el artículo 72 de esta ley.

4. En caso de sustitución de una SGIIC por causa de concurso, revocación o suspensión, las sociedades de inversión afectadas deberán convocar las juntas generales de accionistas en el plazo de tres meses, prorrogable, previa justificación, por un mes adicional, con el fin de ratificar a la SGIIC sustituta o para designar a una nueva sociedad gestora. El plazo para convocar las juntas generales se contará a partir del día siguiente a la fecha en que la CNMV publique la resolución de sustitución. De incumplirse este plazo la sociedad será dada de baja del registro de la CNMV.

**Artículo 53 bis.** *Operaciones societarias.*

La transformación, fusión, escisión y segregación de una rama de actividad, así como las demás operaciones de modificación social que se realicen por una SGIIC o que conduzcan a

la creación de una SGIIC, requerirán autorización previa, de acuerdo con el procedimiento establecido en el Capítulo II, con las adaptaciones que reglamentariamente se señalen, sin que en ningún caso la alteración social pueda significar merma alguna de los requisitos que para la constitución de las SGIIC estén establecidos legal o reglamentariamente.

#### CAPÍTULO IV

##### Actuación transfronteriza

[...]

**Artículo 56.** *Sociedades gestoras no domiciliadas en la Unión Europea.*

1. A las sociedades gestoras no domiciliadas en la Unión Europea que pretendan abrir una sucursal en España les será de aplicación el procedimiento de autorización previa previsto en el capítulo II de este título con las adaptaciones que se establezcan reglamentariamente. Si pretenden prestar servicios sin sucursal deberán ser autorizadas en la forma y condiciones que se fijen reglamentariamente. En ambos casos la autorización podrá ser denegada, o condicionada, por motivos prudenciales, por no darse un trato equivalente a las entidades españolas en su país de origen, o por no quedar asegurado el cumplimiento de la normativa establecida en esta Ley y en su desarrollo reglamentario, a la que deberán ajustarse en su funcionamiento.

2. También quedará sujeta a la previa autorización de la Comisión Nacional del Mercado de Valores, la creación por una sociedad gestora española o por un grupo de sociedades gestoras españolas, de una sociedad gestora extranjera, o la adquisición de una participación en una sociedad gestora ya existente, cuando dicha sociedad gestora extranjera vaya a ser constituida o se encuentre domiciliada en un Estado que no sea miembro de la Unión Europea. Reglamentariamente se determinará la información que deba incluirse en la solicitud.

3. Reglamentariamente se determinará las condiciones de autorización de las sociedades gestoras no comunitarias cuando el Estado de referencia sea España.

[...]



### § 23

Ley 22/2014, de 12 de noviembre, por la que se regulan las entidades de capital-riesgo, otras entidades de inversión colectiva de tipo cerrado y las sociedades gestoras de entidades de inversión colectiva de tipo cerrado, y por la que se modifica la Ley 35/2003, de 4 de noviembre, de Instituciones de Inversión Colectiva. [Inclusión parcial]

---

Jefatura del Estado  
«BOE» núm. 275, de 13 de noviembre de 2014  
Última modificación: 18 de marzo de 2023  
Referencia: BOE-A-2014-11714

---

[...]

#### TÍTULO II

#### **Sociedades gestoras de entidades de inversión colectiva de tipo cerrado**

#### CAPÍTULO I

#### **Acceso a la actividad**

#### **Artículo 41.** *Concepto y objeto social.*

1. Las SGEIC son sociedades anónimas o de responsabilidad limitada cuyo objeto social es la gestión de las inversiones de una o varias ECR y EICC, así como el control y gestión de sus riesgos.

2. Cada ECR y EICC tendrá una sola gestora que será una SGEIC. En el caso de SCR y SICC la propia sociedad podrá actuar como sociedad gestora, si el órgano de gobierno de la misma decide no designar a una gestora externa. En este caso quedarán sometidas al régimen de las SGEIC previsto en esta Ley a excepción de aquellos supuestos en los que la ley prevea un régimen distinto para estas sociedades autogestionadas.

3. La SGEIC será responsable de garantizar el cumplimiento por parte de las entidades que gestiona de lo previsto en esta Ley.

En aquellos casos en que una SGEIC no pueda garantizar que la entidad que gestiona, o una entidad en que haya delegado, cumpla con lo previsto en esta Ley informará de inmediato a la Comisión Nacional del Mercado de Valores y, en la medida en que proceda, a las autoridades de la Unión Europea competentes sobre la entidad de inversión de que se trate. La Comisión Nacional del Mercado de Valores exigirá a la SGEIC que adopte las medidas necesarias para retornar al cumplimiento de las obligaciones establecidas en esta Ley.

## § 23 Ley por la que se regulan las entidades de capital-riesgo [parcial]

---

Si a pesar de haberse adoptado las medidas anteriores, se mantiene la situación de incumplimiento, la Comisión Nacional del Mercado de Valores requerirá el cese en su actividad de gestión de la entidad incumplidora o, en su caso, informará inmediatamente de ello a las autoridades competentes del Estado miembro de acogida de la sociedad gestora. En estos casos, así como en el caso de que la entidad incumplidora sea una entidad de inversión de tipo cerrado establecida en un Estado no miembro de la Unión Europea gestionado por una sociedad gestora establecida en un Estado no miembro de la Unión Europea, la entidad de inversión no podrá seguir comercializándose en la Unión Europea.

4. Las SGEIC se regirán por lo previsto en esta Ley y, en lo no previsto por ella, por la Ley 35/2003, de 4 de noviembre, y por el Texto Refundido de la Ley de Sociedades de Capital, aprobado por el Real Decreto Legislativo 1/2010, de 2 de julio.

### **Artículo 42.** *Requisitos de acceso a la actividad.*

1. Ninguna sociedad gestora podrá gestionar una o varias ECR o EICC a menos que haya sido autorizada para ello de conformidad con lo previsto en esta Ley.

2. Las SGEIC deberán cumplir en todo momento las condiciones para la autorización y facilitar a la Comisión Nacional del Mercado de Valores la información necesaria para verificar ese cumplimiento.

3. Las SGEIC deberán estar autorizadas para, al menos, realizar las funciones de gestión de carteras de inversión y control y gestión de riesgos con respecto a los ECR, EICC, FCRE, FESE y FILPE que gestionen, sin perjuicio de la posibilidad de delegación prevista en el artículo 65.

4. Las SGEIC podrán realizar adicionalmente las siguientes funciones con respecto a las ECR o EICC que gestionen o, en el marco de una delegación, con respecto a otras ECR o EICC:

a) La administración de la entidad, comprendiendo:

1.º Servicios jurídicos y contabilidad,

2.º tratamiento de las consultas de clientes,

3.º valoración y determinación del valor liquidativo, incluyendo la aplicación del régimen fiscal correspondiente,

4.º control del cumplimiento de la normativa aplicable,

5.º llevanza del registro de partícipes o accionistas,

6.º distribución de rendimientos, en su caso,

7.º suscripción y reembolso de participaciones, y adquisición o enajenación de acciones,

8.º liquidación de contratos incluida la expedición de certificados, y

9.º teneduría de registros.

b) La comercialización de la entidad.

c) Actividades relacionadas con los activos de la entidad, en particular, los servicios necesarios para cumplir con las obligaciones fiduciarias de los gestores, la gestión de inmuebles y servicios utilizados en la actividad, las actividades de administración de bienes inmuebles, el asesoramiento a empresas con respecto a estructuras de capital, estrategia industrial y materias relacionadas, el asesoramiento y los servicios relacionados con fusiones y adquisición de empresas, así como otros servicios conexos con la gestión de la entidad y de las empresas y activos en los que ha invertido.

5. Las SCR autogestionadas y las SICC autogestionadas no podrán realizar las actividades relacionadas en los dos apartados anteriores con respecto a otras entidades. Asimismo tampoco podrán realizar las actividades previstas en el artículo 43.1.

### **Artículo 43.** *Servicios accesorios.*

1. Como servicios accesorios, las SGEIC podrán realizar los siguientes:

a) Gestión discrecional de carteras de inversión, incluidas las que son propiedad de fondos de pensiones regulados en el texto refundido de la Ley de Regulación de los Planes y Fondos de Pensiones, aprobado por el Real Decreto Legislativo 1/2002, de 29 de noviembre, así como las que son propiedad de los fondos de pensiones de empleo regulados en la

## § 23 Ley por la que se regulan las entidades de capital-riesgo [parcial]

---

Directiva (UE) 2016/2341 del Parlamento Europeo y del Consejo, de 14 de diciembre de 2016, relativa a las actividades y la supervisión de los fondos de pensiones de empleo, en virtud de lo establecido en su artículo 32 y de conformidad con los mandatos otorgados de manera discrecional e individualizada por los inversores. En este caso la gestora no podrá invertir ni la totalidad, ni parte de la cartera del cliente en las entidades que gestione, salvo consentimiento general previo del cliente.

b) Asesoramiento en materia de inversión.

c) Custodia y administración de participaciones y acciones de ECR o EICC, y en su caso, de FCRE, FESE y FILPE.

d) Recepción y transmisión de órdenes de clientes en relación con uno o varios instrumentos financieros.

2. Serán de aplicación a las SGEIC que estén autorizadas para prestar los servicios accesorios del apartado 1, las normas previstas en la Ley 24/1988, de 28 de julio, del Mercado de Valores y en sus disposiciones de desarrollo. En particular, les serán de aplicación, con las especialidades que se puedan establecer reglamentariamente, los artículos 70 ter, 70 quáter, 78, 78 bis, 79, 79 bis, 79 ter y 79 quáter de la Ley 24/1988, de 28 de julio.

3. Las SGEIC deberán adherirse al Fondo de Garantía de Inversiones en el caso de que presten servicios de inversión de los previstos en el apartado 1. La adhesión deberá producirse con anterioridad al inicio de la actividad. En todo caso, resultará de aplicación lo dispuesto en el Real Decreto 948/2001, de 3 de agosto, sobre sistemas de indemnización de los inversores y sus disposiciones de desarrollo.

### **Artículo 44.** *Actividades prohibidas.*

Las SGEIC no estarán autorizadas a:

a) Prestar exclusivamente los servicios mencionados en el artículo anterior.

b) Prestar los servicios accesorios mencionados en las letras b) a d) del apartado 1 del artículo anterior, si no presta los servicios mencionados en la letra a) de dicho apartado.

c) Realizar exclusivamente las actividades mencionadas en el apartado 4 del artículo 42.

d) Realizar la función de gestión de cartera mencionada en el apartado 3 del artículo 42 si no realiza también la función de gestión de riesgos mencionada en ese mismo apartado, y viceversa.

### **Artículo 45.** *Solicitud de autorización.*

1. Para ejercer su actividad, las SGEIC españolas y las SCR o SICC autogestionadas españolas deberán obtener la autorización de la Comisión Nacional del Mercado de Valores, constituirse mediante escritura pública e inscribirse en el Registro Mercantil y en el correspondiente registro administrativo de la Comisión Nacional del Mercado de Valores.

En la solicitud de autorización deberá constar la siguiente información:

a) Información sobre las personas que ostenten cargos de administración y dirección en la sociedad gestora, o SCR o SICC autogestionadas.

b) Información sobre la identidad de los socios o miembros de la sociedad gestora, o SCR o SICC autogestionadas, ya sean directos o indirectos, personas físicas o jurídicas, que posean participaciones significativas, entendidas en el sentido del artículo 69.1 de la Ley 24/1988, de 28 de julio, del Mercado de Valores y sobre la cuantía de dichas participaciones.

c) El proyecto de estatutos y un programa de actividad en el que se exponga la estructura organizativa de la sociedad gestora, o SCR o SICC autogestionadas, con información sobre la forma en que la sociedad tiene previsto cumplir con las obligaciones que le impone esta Ley y una relación de actividades y medios técnicos y humanos.

d) Información sobre las disposiciones adoptadas para la delegación y subdelegación de funciones en terceros, según lo previsto en el artículo 65.

e) Información sobre las políticas y prácticas remunerativas establecidas para los altos directivos, los responsables de asumir riesgos, los que ejerzan funciones de control así como cualquier empleado incluido en el mismo grupo de remuneración que los anteriores, las cuales deberán ser acordes con una gestión racional y eficaz del riesgo, de forma que no se

## § 23 Ley por la que se regulan las entidades de capital-riesgo [parcial]

---

induzca a la asunción de riesgos incompatibles con el perfil de riesgo de las ECR o EICC que gestionan, con arreglo a lo dispuesto en el artículo 60.

2. A los efectos previstos en esta Ley, tendrán la consideración de altos directivos aquellas personas que ostentan cargos de administración o dirección en la sociedad gestora, los administradores de la misma o miembros de sus órganos colegiados de administración, así como sus directores generales y asimilados, entendiéndose por tales aquellas personas que desarrollen en la entidad funciones de alta dirección bajo la dependencia directa de su órgano de administración o de comisiones ejecutivas o consejeros delegados del mismo.

3. Las SGEIC españolas y las SCR o SICC autogestionadas españolas que soliciten autorización deberán asimismo presentar a la Comisión Nacional del Mercado de Valores la siguiente información en relación con las ECR y EICC que tengan previsto gestionar:

a) Información sobre las estrategias de inversión, incluidos los tipos de fondos subyacentes y la política de la sociedad gestora en relación con el uso de apalancamiento, así como los perfiles de riesgo y otras características de las entidades que gestione o tenga previsto gestionar, con información sobre los Estados miembros o terceros países en cuyo territorio estén establecidos o esté previsto que se establezcan.

b) Información sobre el lugar en que se encuentra establecida la entidad principal si la entidad que tenga previsto gestionar es una entidad subordinada.

c) El reglamento o los documentos constitutivos de cada una de las entidades que tenga previsto gestionar la sociedad gestora.

d) Información sobre las disposiciones adoptadas para el nombramiento del depositario de conformidad con el artículo 50 para cada una de las entidades que tenga previsto gestionar la sociedad gestora.

e) Toda información adicional contemplada en el artículo 68 en relación con cada una de las entidades que gestione o tenga previsto gestionar la sociedad gestora.

f) En su caso, el contrato de delegación de la gestión de las SCR y SICC.

4. Reglamentariamente se determinará cuándo una entidad tiene la consideración de entidad subordinada.

### **Artículo 46.** *Resolución de la autorización.*

1. La resolución de la autorización de la Comisión Nacional del Mercado de Valores, que en todo caso habrá de ser motivada, deberá notificarse dentro de los tres meses siguientes a la presentación de la solicitud o al día en que se complete la documentación exigible.

Se podrá prolongar este plazo en tres meses mediante resolución motivada cuando se considere necesario debido a las circunstancias específicas del caso y se notifique previamente a la SGEIC. Si transcurre dicho plazo sin que se dicte resolución expresa, podrá entenderse estimada la solicitud por silencio administrativo, con los efectos previstos en la Ley 30/1992, de 26 de noviembre, de Régimen Jurídico de las Administraciones Públicas y del Procedimiento Administrativo Común.

2. Las resoluciones dictadas por la Comisión Nacional del Mercado de Valores en ejercicio de la potestad de autorización que le atribuye este artículo pondrán fin a la vía administrativa.

3. La Comisión Nacional del Mercado de Valores informará a la Autoridad Europea de Valores y Mercados, con periodicidad trimestral, de las autorizaciones concedidas o revocadas con arreglo a este título.

### **Artículo 47.** *Sociedades gestoras de Instituciones de Inversión Colectiva.*

1. Las ECR y EICC también podrán ser gestionadas por SGIIC conforme a la Ley 35/2003, de 4 de noviembre, de Instituciones de Inversión Colectiva.

2. Las SGIIC se registrarán, en lo relativo a la gestión de ECR o EICC, por las previsiones de esta Ley para las SGEIC.

3. Las SGIIC que pretendan gestionar ECR o EICC deberán presentar en la Comisión Nacional del Mercado de Valores la siguiente documentación:

a) Solicitud de autorización de modificación de sus estatutos sociales.

## § 23 Ley por la que se regulan las entidades de capital-riesgo [parcial]

---

b) Memoria descriptiva que contenga la información a que se refiere el artículo 45.3 en relación con todas las ECR o EICC que pretende gestionar y en la que se acredite el cumplimiento de los requisitos del artículo 48.

### **Artículo 48.** *Requisitos de la autorización.*

Las SGEIC deberán reunir los siguientes requisitos:

a) Contar con un capital social inicial y unos recursos propios adicionales conforme a lo siguiente:

1.º El capital social mínimo inicial, íntegramente desembolsado, será de:

- i) 300 000 euros en el caso SICC autogestionadas.
- ii) 125 000 euros en el caso de SGEIC.

2.º Adicionalmente, cuando el valor total de las carteras gestionadas exceda de 250 millones de euros, las sociedades gestoras deberán aumentar los recursos propios. Esta cuantía adicional de recursos propios equivaldrá al 0,02 por ciento del importe en que el valor de las carteras de la sociedad gestora exceda de 250 millones de euros. No obstante lo anterior, la suma exigible del capital inicial y de la cuantía adicional no deberá sobrepasar los 10 millones de euros.

A efectos de lo dispuesto en el párrafo anterior, se considerarán carteras de la sociedad gestora todas las carteras de entidades amparadas en esta ley gestionadas por ella, incluso cuando se trate de entidades en relación con las cuales la sociedad gestora haya delegado una o varias funciones de conformidad con el artículo 65. No obstante, se excluirá toda cartera de entidades de inversión que la sociedad gestora gestione por delegación de otra sociedad gestora.

La cuantía adicional de recursos propios a la que se refieren los párrafos anteriores podrá ser cubierta hasta en un 50 por ciento con una garantía por el mismo importe de una entidad de crédito o de una entidad aseguradora.

En ningún momento los recursos propios de las SGEIC podrán ser inferiores al importe estipulado en el artículo 13 del Reglamento (UE) 2019/ 2033 del Parlamento Europeo y del Consejo.

Los recursos propios mínimos exigibles de acuerdo con este apartado y el apartado 1.º, incluidos los recursos propios adicionales previstos en el apartado siguiente, se invertirán en activos líquidos o activos fácilmente convertibles en efectivo a corto plazo y no incluirán posiciones especulativas. El resto de los recursos propios podrán estar invertidos en cualquier activo adecuado para el cumplimiento de su fin social, entre las que se encontrarán las entidades previstas en esta ley, siempre que la inversión se realice con carácter de permanencia.

A la definición de los recursos propios computables de las SGEIC le será de aplicación lo previsto en la Ley 35/2003, de 4 de noviembre, de Instituciones de Inversión Colectiva y su normativa de desarrollo.

La persona titular del Ministerio de Asuntos Económicos y Transformación Digital o, con su habilitación expresa, la Comisión Nacional del Mercado de Valores, podrán desarrollar, en su caso, el régimen de recursos propios y las normas de solvencia de las SGEIC. Dicho régimen podrá tener en cuenta el volumen y riesgo del patrimonio gestionado. También podrán establecer la forma, periodicidad y contenido de las informaciones que deban remitir a la Comisión Nacional del Mercado de Valores en relación con dichas obligaciones.

3.º A fin de cubrir los posibles riesgos derivados de la responsabilidad profesional en relación con las actividades que puedan realizar las SGEIC, las SCR o SICC autogestionadas, deberán:

i) Tener recursos propios adicionales que sean adecuados para cubrir los posibles riesgos derivados de la responsabilidad profesional en caso de negligencia profesional.

Se entenderá por recursos propios adicionales adecuados para cubrir los posibles riesgos derivados de la responsabilidad profesional en caso de negligencia profesional el 0,01 por ciento del patrimonio gestionado.

## § 23 Ley por la que se regulan las entidades de capital-riesgo [parcial]

ii) O suscribir un seguro de responsabilidad civil profesional para hacer frente a la responsabilidad por negligencia profesional que esté en consonancia con los riesgos cubiertos.

A estos efectos, las SGEIC deberán ajustarse a lo previsto en el Reglamento Delegado (UE) n.º 231/2013 de la Comisión, de 19 de diciembre de 2012, por el que se complementa la Directiva 2011/61/UE del Parlamento Europeo y del Consejo en lo referente a las exenciones, las condiciones generales de ejercicio de la actividad, los depositarios, el apalancamiento, la transparencia y la supervisión.

b) Las acciones representativas del capital social podrán representarse mediante títulos nominativos o mediante anotaciones en cuenta.

c) Deberá contar con una buena organización administrativa y contable, así como con los medios humanos y técnicos, incluidos mecanismos de seguridad en el ámbito informático y procedimientos de control interno y de gestión, control de riesgos, procedimientos y órganos para la prevención del blanqueo de capitales y normas de conducta, adecuados a las características y al volumen de su actividad.

d) Deberá contar con un reglamento interno de conducta así como, entre otras, con normas que rijan las transacciones personales de sus empleados o la tenencia o gestión de inversiones con objeto de invertir por cuenta propia, a fin de garantizar, como mínimo, que cada transacción relacionada con una ECR o EICC pueda reconstruirse por lo que respecta a su origen, los participantes, su naturaleza y el momento y lugar en que se haya realizado, y que los activos de las ECR o EICC gestionados por la sociedad gestora se inviertan con arreglo al reglamento o los estatutos de la ECR o EICC y a la normativa legal vigente. El reglamento interno de conducta no deberá ser aportado a la CNMV con carácter previo a su aplicación, aunque estará a disposición de este organismo siempre que lo requiera.

e) Su consejo de administración deberá estar formado por, al menos, tres miembros y sus consejeros, así como sus directores generales y asimilados tendrán una reconocida honorabilidad comercial, empresarial o profesional.

Concurre honorabilidad en quienes hayan venido mostrando una conducta personal, comercial y profesional que no arroje dudas sobre su capacidad para desempeñar una gestión sana y prudente de la entidad. Para valorar la concurrencia de honorabilidad deberá considerarse toda la información disponible, de acuerdo con los parámetros que se determinen reglamentariamente.

f) La mayoría de los miembros de su consejo de administración, o de sus comisiones ejecutivas, así como todos los consejeros delegados y los directores generales y asimilados deberán contar con conocimientos y experiencia adecuados en materias financieras o de gestión empresarial. Se presumirá que poseen conocimientos y experiencia adecuados a estos efectos quienes hayan desempeñado durante un plazo no inferior a tres años funciones de alta administración, dirección, control o asesoramiento de entidades financieras o de las empresas comprendidas en el artículo 7, o funciones de alta administración y gestión en otras entidades públicas o privadas.

g) Los socios de la sociedad gestora que posean participaciones significativas, entendidas en el sentido del artículo 152.1 de la Ley 6/2023, de 17 de marzo, de los Mercados de Valores y de los Servicios de Inversión, deberán ser idóneos, teniendo en cuenta la necesidad de garantizar una gestión sana y prudente de la sociedad gestora.

h) La administración central y el domicilio social de la sociedad gestora deberán estar situados en España.

**Artículo 49.** *Consulta a la autoridad supervisora de otro Estado miembro de la Unión Europea.*

La autorización de una SGEIC deberá ser objeto de consulta previa a la autoridad supervisora del correspondiente Estado miembro de la Unión Europea cuando concurra alguna de las siguientes circunstancias:

a) Que la sociedad gestora sea filial de otra sociedad gestora autorizada conforme a la Directiva 2009/65/CE del Parlamento Europeo y del Consejo, de 13 de julio de 2009, por la que se coordinan las disposiciones legales, reglamentarias y administrativas sobre determinados organismos de inversión colectiva en valores mobiliarios o la Directiva



## § 23 Ley por la que se regulan las entidades de capital-riesgo [parcial]

2011/61/UE del Parlamento Europeo y del Consejo, de 8 de junio de 2011, de una empresa de servicios de inversión, entidad de crédito o de una entidad aseguradora o reaseguradora autorizada en otro Estado miembro de la Unión Europea.

b) Que la sociedad gestora sea filial de la empresa matriz de otra sociedad gestora autorizada conforme a la Directiva 2009/65/CE del Parlamento Europeo y del Consejo, de 13 de julio de 2009, o la Directiva 2011/61/UE del Parlamento Europeo y del Consejo, de 8 de junio de 2011, de una empresa de servicios de inversión, de una entidad de crédito o de una entidad aseguradora o reaseguradora autorizada en otro Estado miembro de la Unión Europea.

c) Que la sociedad gestora esté bajo el control de las mismas personas físicas o jurídicas que otra sociedad gestora autorizada conforme a la Directiva 2009/65/CE del Parlamento Europeo y del Consejo, de 13 de julio de 2009, o la Directiva 2011/61/UE del Parlamento Europeo y del Consejo, de 8 de junio de 2011, empresa de servicios de inversión, entidad de crédito o entidad aseguradora o reaseguradora autorizada en otro Estado miembro.

**Artículo 50. Depositario.**

Las SGEIC deberán designar a un depositario para cada ECR o EICC que gestionen siempre que sus activos bajo gestión superen los umbrales establecidos en el artículo 72.1 o cuando actúen de conformidad con el artículo 72.5 o 72.6.

El depositario designado estará sometido al régimen jurídico y de responsabilidad previsto en la Ley 35/2003, de 4 de noviembre, de Instituciones de Inversión Colectiva y su normativa de desarrollo.

**Artículo 51. Potestades específicas de autorización de la Comisión Nacional del Mercado de Valores.**

1. La Comisión Nacional del Mercado de Valores podrá otorgar la autorización restringiendo su ámbito y su alcance, en particular en lo que respecta a las estrategias de inversión de las entidades de inversión que la sociedad gestora estará autorizada a gestionar.

2. La Comisión Nacional del Mercado de Valores denegará la autorización en el supuesto de que alguno de los siguientes factores le impida ejercer efectivamente sus funciones de supervisión:

a) La existencia de vínculos estrechos entre la sociedad gestora y otras personas físicas o jurídicas.

b) Las disposiciones legales, reglamentarias o administrativas de un Estado no miembro de la Unión Europea por las que se rijan las personas físicas o jurídicas con las que la sociedad de inversión mantenga vínculos estrechos, o las dificultades que la aplicación de las citadas disposiciones pudiera generar para el desarrollo de la función supervisora.

**Artículo 52. Modificaciones de las condiciones de autorización.**

1. Las SGEIC notificarán a la Comisión Nacional del Mercado de Valores para su autorización, antes de hacerla efectiva, toda modificación significativa de las condiciones de concesión de la autorización inicial y, en particular, las modificaciones significativas de la información facilitada de conformidad con el artículo 45.1.

2. La solicitud de autorización de las modificaciones estatutarias de las sociedades gestoras que hayan sido autorizadas en el ámbito de esta Ley podrá realizarse, de forma condicionada, por los administradores con anterioridad a la aprobación por la junta general de accionistas.

3. No requerirán autorización previa, aunque deberán ser comunicadas posteriormente a la Comisión Nacional del Mercado de Valores para su constancia en el registro correspondiente, las modificaciones de los estatutos sociales de dichas sociedades gestoras que tengan por objeto:

a) Cambio de domicilio dentro del territorio nacional, así como el cambio de denominación.

## § 23 Ley por la que se regulan las entidades de capital-riesgo [parcial]

---

b) Incorporación de aquellos preceptos legales o reglamentarios de carácter imperativo o prohibitivo.

c) El cumplimiento de resoluciones judiciales o administrativas.

d) Las ampliaciones de capital con cargo a reservas y dinerarias.

e) Aquellas otras modificaciones para las que la Comisión Nacional del Mercado de Valores, en contestación a consulta previa o mediante resolución de carácter general, haya considerado innecesario el trámite de autorización por su escasa relevancia.

4. Las modificaciones que tengan lugar en el seno del consejo de administración de las sociedades gestoras, y los cambios de sus directores generales y asimilados, se notificarán a la Comisión Nacional del Mercado de Valores con la forma y con el contenido que ésta determine.

5. La resolución en los supuestos indicados en este artículo deberá notificarse a los interesados en el plazo de un mes desde la presentación de la solicitud o desde el momento en que se hubiera completado la documentación. Se podrá prolongar este plazo un mes cuando se considere necesario y se notifique previamente a la SGEIC. Si transcurre dicho plazo sin que se dicte resolución expresa, podrá entenderse estimada la solicitud por silencio administrativo, con los efectos previstos en la Ley 30/1992, de 26 de noviembre.

### **Artículo 53.** *Revocación.*

1. La autorización concedida a las SGEIC podrá ser revocada por la Comisión Nacional del Mercado de Valores en los siguientes supuestos:

a) Por incumplir cualquiera de los requisitos establecidos para obtener la autorización y para ejercer la actividad según lo previsto en esta Ley. No obstante, en el caso de que los recursos propios de una sociedad gestora desciendan por debajo de los límites fijados, la Comisión Nacional del Mercado de Valores podrá, de manera excepcional y motivada, conceder un plazo no superior a seis meses para que se corrija la situación o cesen las actividades de la sociedad gestora.

b) Por renuncia expresa a la autorización, independientemente de que se transforme en otra entidad o acuerde su disolución.

c) Por haber obtenido la autorización con base en declaraciones falsas u omisiones o por otro medio irregular.

d) Cuando existan razones fundadas y acreditadas respecto de que la influencia ejercida por las personas que posean una participación significativa en una SGEIC pueda resultar en detrimento de la gestión sana y prudente de la misma, dañando gravemente su situación financiera.

e) Si se acuerda la apertura de un procedimiento concursal respecto a la sociedad gestora.

f) Cuando se dé alguna de las causas de disolución forzosa previstas en el artículo 363 del texto refundido de la Ley de Sociedades de Capital, aprobado por el Real Decreto Legislativo 1/2010, de 2 de julio.

g) Cuando se derive de una sanción impuesta según lo previsto en esta Ley.

h) Cuando durante un período superior a un año no ejerza la actividad encomendada en su objeto social. En el caso de las SGEIC, se entenderá que esto sucede cuando transcurra dicho período sin gestionar una ECR o una EICC.

i) El incumplimiento grave y sistemático de las obligaciones en relación con la llevanza de los registros de partícipes o accionistas.

j) El incumplimiento durante tres meses de las obligaciones con el Fondo de Garantía de Inversiones previsto en el título VI de la Ley 24/1988, de 28 de julio, del Mercado de Valores.

k) Cuando el informe de auditoría de las cuentas anuales se haya emitido con opinión denegada.

l) Cuando se infrinjan de manera grave o sistemática las disposiciones previstas en esta Ley o en el resto de normas que regulen el régimen jurídico de las SGEIC.

2. El procedimiento de revocación se iniciará de oficio o a instancia de parte y deberá ser resuelto dentro de un plazo de seis meses desde su inicio. Si al finalizar dicho plazo no hubiera recaído resolución, se producirán los efectos previstos en el artículo 44 de la Ley

30/1992, de 26 de noviembre. La revocación de la autorización implicará la exclusión del correspondiente registro administrativo.

3. Cuando una SGEIC, una SCR autogestionada o una SICC autogestionada acuerde su disolución forzosa por alguna de las causas previstas en el artículo 363 del texto refundido de la Ley de Sociedades de Capital, aprobado por el Real Decreto Legislativo 1/2010, de 2 de julio, se entenderá revocada la autorización. Dicho acuerdo habrá de ser notificado a la Comisión Nacional del Mercado de Valores, la cual procederá a eliminar las inscripciones de dicha sociedad de los registros administrativos correspondientes. Se entenderá lo mismo cuando la entidad haya renunciado de modo expreso a la autorización, siguiéndose los mismos trámites.

4. El procedimiento de revocación se regirá por lo dispuesto en el artículo 50 de la Ley 35/2003, de 4 de noviembre de Instituciones de Inversión Colectiva.

#### **Artículo 54.** *Caducidad de la autorización.*

1. Se producirá la caducidad de la autorización cuando dentro de los doce meses siguientes a su fecha de notificación, no se diere comienzo a las actividades específicas del objeto social de la sociedad gestora por causas imputables a la misma.

2. La Comisión Nacional del Mercado de Valores declarará expresamente la caducidad de acuerdo con el procedimiento que se establezca reglamentariamente.

#### **Artículo 55.** *Renuncia a la autorización.*

La renuncia expresa a la autorización de la sociedad gestora, independientemente de que se transforme en otra sociedad gestora o acuerde su disolución, deberá ser comunicada a la Comisión Nacional del Mercado de Valores, que la aceptará expresamente a menos que existan razones fundadas para considerar que la cesación de actividad puede ocasionar riesgos graves a la estabilidad del mercado.

#### **Artículo 56.** *Suspensión.*

1. La autorización concedida a una SGEIC, una SCR autogestionada o una SICC autogestionada podrá ser suspendida, total o parcialmente, por la Comisión Nacional del Mercado de Valores, mediante un procedimiento de revocación, cuando se infrinjan de manera grave las disposiciones previstas en esta Ley o en caso de apertura de expediente sancionador por infracción grave o muy grave. La suspensión parcial afectará a algunas de las actividades o al alcance con el que estas se autorizaron.

2. El procedimiento de suspensión se regirá por lo dispuesto en los artículos 51 y 52 de la Ley 35/2003, de 4 de noviembre, de Instituciones de Inversión Colectiva.

#### **Artículo 57.** *Sustitución de gestoras.*

1. Las SGEIC podrán solicitar su sustitución mediante solicitud formulada ante la Comisión Nacional del Mercado de Valores y de forma conjunta con la nueva sociedad gestora en la que esta se manifieste dispuesta a aceptar tales funciones.

2. Los partícipes o accionistas de las ECR o EICC podrán solicitar, de conformidad con los términos y procedimiento recogidos en su reglamento o estatutos, la sustitución de la sociedad gestora a la Comisión Nacional del Mercado de Valores siempre que presenten una sustituta que se manifieste dispuesta a aceptar tales funciones.

3. En caso de revocación, concurso o suspensión de una SGEIC que lleve consigo su sustitución, dicha sustitución se regirá por lo previsto en la Ley 35/2003, de 4 de noviembre y su normativa desarrollo.

#### **Artículo 58.** *Registro.*

1. La CNMV mantendrá los siguientes registros públicos:

- a) Registro de sociedades gestoras de entidades de inversión de tipo cerrado.
- b) Registro de sociedades de capital-riesgo.
- c) Registro de fondos de capital-riesgo.
- d) Registro de sociedades de inversión colectiva de tipo cerrado.

§ 23 Ley por la que se regulan las entidades de capital-riesgo [parcial]

---

- e) Registro de fondos de inversión colectiva de tipo cerrado.
- f) Registro de fondos de capital-riesgo Pyme.
- g) Registro de sociedades de capital-riesgo Pyme.
- h) Registro de folletos e informes anuales.
- i) Registro de fondos de capital-riesgo europeos.
- j) Registro de fondos de emprendimiento social europeos.
- k) Registro de entidades que realizan la función de valoración.
- l) Registro de sociedades gestoras extranjeras que operen en España.
- m) Registro de entidades extranjeras que comercialicen en España.
- n) Registro de hechos relevantes.
- ñ) Registro de fondos de inversión a largo plazo europeos.
- o) Registro de otros vehículos de inversión colectiva regulados por la normativa de la Unión Europea.

2. Las denominaciones incluidas en el apartado 1 y sus abreviaturas quedarán reservadas a las entidades autorizadas o inscritas al amparo de esta Ley.

[...]

### § 24

Ley 10/2014, de 26 de junio, de ordenación, supervisión y solvencia de entidades de crédito. [Inclusión parcial]

---

Jefatura del Estado  
«BOE» núm. 156, de 27 de junio de 2014  
Última modificación: 29 de junio de 2023  
Referencia: BOE-A-2014-6726

---

#### TÍTULO I

##### De las entidades de crédito

#### CAPÍTULO I

##### Disposiciones generales

#### **Artículo 1.** *Entidades de crédito.*

1. Son entidades de crédito:

a) Las empresas autorizadas cuya actividad consiste en recibir del público depósitos u otros fondos reembolsables y en conceder créditos por cuenta propia;

b) Las empresas autorizadas referidas en el artículo 4.1.1.b) del Reglamento (UE) n.º 575/2013 del Parlamento Europeo y del Consejo de 26 de junio de 2013 sobre los requisitos prudenciales de las entidades de crédito, y por el que se modifica el Reglamento (UE) n.º 648/2012.

2. Tienen la consideración de entidades de crédito a efectos de la letra a) del apartado anterior:

- a) Los bancos.
- b) Las cajas de ahorros.
- c) Las cooperativas de crédito.
- d) El Instituto de Crédito Oficial.

#### **Artículo 1 bis.** *Salvaguardias de la aplicación de los requisitos y facultades de supervisión en base consolidada o subconsolidada.*

A los exclusivos efectos de garantizar que los requisitos o facultades de supervisión establecidos en la esta ley y en el Reglamento (UE) n.º 575/2013 del Parlamento Europeo y del Consejo de 26 de junio de 2013, se aplican de forma adecuada en base consolidada o subconsolidada se entenderá que los términos “entidad”, “entidad matriz de un Estado miembro”, “entidad matriz de la UE” y “empresa matriz” también incluirán a:

a) A las sociedades financieras de cartera y sociedades financieras mixtas de cartera a las que se les haya concedido la aprobación de conformidad con el artículo 15 bis.

b) A las entidades designadas según lo previsto en el artículo 15 ter.1.c), controladas por una sociedad financiera de cartera matriz de la UE, una sociedad financiera mixta de cartera matriz de la UE, una sociedad financiera de cartera matriz de un Estado miembro o una sociedad financiera mixta de cartera matriz de un Estado miembro cuando la matriz correspondiente no esté sujeta a aprobación de conformidad con el artículo 15 ter.

c) A las sociedades financieras de cartera y sociedades financieras mixtas de cartera o entidades designadas con arreglo al artículo 15 sexies.2.d).

#### **Artículo 2.** *Normas de ordenación y disciplina de las entidades de crédito.*

1. El régimen jurídico de las entidades de crédito será el establecido por las normas de ordenación y disciplina. Tienen esta consideración las siguientes normas:

a) Esta Ley y las disposiciones que la desarrollen.

b) El Reglamento (UE) n.º 575/2013 del Parlamento Europeo y del Consejo, de 26 de junio de 2013, sobre los requisitos prudenciales de las entidades de crédito y las empresas de inversión, y por el que se modifica el Reglamento (UE) n.º 648/2012.

c) El resto de las normas del ordenamiento jurídico español y del Derecho de la Unión Europea que contengan preceptos específicamente referidos a las entidades de crédito.

2. La normativa reguladora de las sociedades mercantiles será de aplicación a las entidades de crédito en cuanto no se oponga a las citadas en el apartado anterior y, en particular, a la normativa especial por la que se rigen las cajas de ahorros y las cooperativas de crédito.

#### **Artículo 3.** *Reserva de actividad y denominación.*

1. Queda reservada a las entidades de crédito que hayan obtenido la preceptiva autorización y se hallen inscritas en el correspondiente registro, la captación de fondos reembolsables del público, cualquiera que sea su destino, en forma de depósito, préstamo, cesión temporal de activos financieros u otras análogas.

2. Las entidades de crédito utilizarán denominaciones genéricas propias, que serán distintas para cada tipo de entidad de crédito, de conformidad con lo que se prevea reglamentariamente o en una ley específica.

3. Se prohíbe a toda persona, física o jurídica, no autorizada ni registrada como entidad de crédito el ejercicio de las actividades legalmente reservadas a las entidades de crédito y la utilización de las denominaciones propias de las mismas o cualesquiera otras que puedan inducir a confusión con ellas.

4. Las entidades de crédito extranjeras podrán usar en España sus denominaciones de origen siempre que no susciten dudas sobre su identidad. Si existiera peligro de confusión, el Banco de España podrá exigir que se añada alguna mención aclaratoria.

5. El Registro Mercantil y los demás registros públicos denegarán la inscripción de aquellas entidades cuya actividad u objeto social o cuya denominación resulten contrarios a lo dispuesto en este artículo. Las inscripciones realizadas contraviniendo lo anterior serán nulas de pleno derecho, debiendo procederse a su cancelación de oficio o a petición del órgano administrativo competente. Dicha nulidad no perjudicará los derechos de terceros de buena fe, adquiridos conforme al contenido de los correspondientes registros.

#### **Artículo 4.** *Competencias del Banco de España.*

1. Corresponde al Banco de España el ejercicio de las competencias que le atribuyan las normas de ordenación y disciplina sobre las entidades de crédito y, cuando corresponda, sobre las sociedades financieras de cartera y las sociedades financieras mixtas de cartera.

El Banco de España ejercerá sus competencias sin perjuicio de las funciones atribuidas al Banco Central Europeo y en cooperación con esta institución, de conformidad con lo previsto en el Reglamento (UE) n.º 1024/2013 del Consejo, de 15 de octubre de 2013, que encomienda al Banco Central Europeo tareas específicas respecto de políticas relacionadas con la supervisión prudencial de las entidades de crédito.



2. En particular, corresponderá al Banco de España:

a) Autorizar la creación de entidades de crédito y la apertura en España de sucursales de entidades de crédito extranjeras no autorizadas en un Estado miembro de la Unión Europea.

a bis) Aprobar las sociedades financieras de cartera y las sociedades financieras mixtas de cartera de acuerdo con lo previsto en el capítulo II bis.

b) Autorizar la creación de una entidad de crédito extranjera o la adquisición de una participación significativa en una entidad ya existente, por una entidad de crédito o un grupo de entidades de crédito españolas, cuando dicha entidad de crédito extranjera vaya a ser constituida o se encuentre domiciliada en un Estado que no sea miembro de la Unión Europea.

c) Autorizar las modificaciones estatutarias de las entidades de crédito, en los términos que reglamentariamente se establezcan. En particular podrán determinarse reglamentariamente aquellas modificaciones estatutarias en las que la autorización pueda sustituirse por la preceptiva comunicación al Banco de España.

d) Revocar la autorización concedida a una entidad de crédito en los supuestos previstos en el artículo 8.

e) Practicar la inscripción en los registros a que se refiere el artículo 15, así como la gestión de los mismos y de los demás previstos en otras normas de ordenación y disciplina.

f) Ejercer la función supervisora y sancionadora de las entidades de crédito y, cuando corresponda, de las sociedades financieras de cartera y las sociedades financieras mixtas de cartera, para el cumplimiento de la normativa de ordenación y disciplina.

g) Conceder las autorizaciones previstas en el Reglamento (UE) n.º 575/2013, de 26 de junio y, en su caso, revocarlas.

h) Sin perjuicio de las atribuciones de la Comisión Nacional del Mercado de Valores, el control e inspección de la aplicación de la Ley 2/1981, de 25 de marzo, de regulación del mercado hipotecario.

i) Cuantas otras competencias se establezcan en el ordenamiento jurídico.

#### **Artículo 5.** *Protección del cliente de entidades de crédito.*

1. Las entidades de crédito actuarán de manera honesta, imparcial, transparente y profesional, con respeto a los derechos y los intereses de la clientela.

Toda información dirigida a su clientela, incluida la de carácter publicitario, deberá ser clara, suficiente, objetiva y no engañosa. Además, las entidades de crédito deberán en todo momento mantener adecuadamente informados a sus clientes, conforme a lo dispuesto en los apartados siguientes, las disposiciones de desarrollo y el resto de la normativa aplicable.

2. Sin perjuicio de las reglas de cálculo de la TAE establecidas en el anexo II y la Ficha Europea de Información Normalizada recogida en el Anexo I de la Ley 5/2019, de 15 de marzo, reguladora de los contratos de crédito inmobiliario, la persona titular del Ministerio de Asuntos Económicos y Transformación Digital, con el fin de proteger los legítimos intereses de los clientes de servicios a productos bancarios, distintos de los de inversión, prestados por las entidades de crédito, y de los de préstamo objeto de dicha Ley, podrá dictar disposiciones relativas a:

a) La información precontractual que debe facilitarse a los clientes, la información y contenido de los contratos y las comunicaciones posteriores que permitan el seguimiento de los mismos, de modo que reflejen de forma explícita y con la máxima claridad los derechos y obligaciones de las partes, los riesgos derivados del servicio o producto para el cliente y las demás circunstancias necesarias para garantizar la transparencia de las condiciones más relevantes de los servicios o productos y permitir al cliente evaluar si estos se ajustan a sus necesidades y a su situación financiera. A tal efecto, los contratos de estos servicios o productos siempre se formalizarán por escrito o en formato electrónico o en otro soporte duradero y la persona titular del Ministerio de Asuntos Económicos y Transformación Digital podrá, en particular, fijar las cláusulas que los contratos referentes a servicios o productos bancarios típicos habrán de tratar o prever de forma expresa.

b) La transparencia de las condiciones básicas de comercialización o contratación de los servicios o productos bancarios que ofrecen las entidades de crédito y, en su caso, el deber

y la forma en que deben comunicar tales condiciones a su clientela o al Banco de España. Se podrán establecer, asimismo, condiciones básicas de los servicios o productos bancarios de debido cumplimiento para las entidades de crédito. En particular, solo podrán percibirse comisiones o repercutirse gastos por servicios solicitados en firme o aceptados expresamente por un cliente y siempre que respondan a servicios efectivamente prestados o gastos habidos que puedan acreditarse.

c) Los principios y criterios a los que debe sujetarse la actividad publicitaria de los servicios o productos bancarios, y las modalidades de control administrativo sobre la misma, con la finalidad de que esta resulte clara, suficiente, objetiva y no engañosa.

d) Las especialidades de la contratación de servicios o productos bancarios de forma electrónica o por otras vías de comunicación a distancia y la información que, al objeto de lo previsto en este artículo, debe figurar en las páginas electrónicas de las entidades de crédito.

e) El ámbito de aplicación de las normas dictadas al amparo de este artículo a cualesquiera contratos u operaciones de la naturaleza prevista en dichas normas, aun cuando la entidad que intervenga no tenga la condición de entidad de crédito.

f) La definición, el alcance y la aplicación de políticas, procedimientos y controles internos adecuados exigibles a las entidades de crédito para garantizar el debido cumplimiento de las obligaciones que la normativa de conducta y transparencia bancaria les impone, en particular, el desarrollo de lo establecido en el artículo 29.8.

3. En particular, en la comercialización de préstamos o créditos, la persona titular del Ministerio de Asuntos Económicos y Transformación Digital podrá dictar normas que favorezcan:

a) La adecuada atención a los ingresos de los clientes en relación con los compromisos que adquieran al recibir un préstamo.

b) La adecuada e independiente valoración de las garantías inmobiliarias que aseguren los préstamos de forma que se contemplen mecanismos que eviten las influencias indebidas de la propia entidad o de sus filiales en la valoración.

c) La consideración de diferentes escenarios de evolución de los tipos en los préstamos a interés variable, las posibilidades de cobertura frente a tales variaciones y todo ello teniendo además en cuenta el uso o no de índices oficiales de referencia.

d) La obtención y documentación apropiada de datos relevantes del solicitante.

e) La información precontractual y asistencia apropiadas para el cliente.

f) El respeto de las normas de protección de datos.

4. Sin perjuicio de la libertad contractual, el Ministerio de Asuntos Económicos y Transformación Digital podrá efectuar, por sí o a través del Banco de España, la publicación regular, con carácter oficial, de determinados índices o tipos de interés de referencia que puedan ser aplicados por las entidades de crédito a los préstamos a interés variable, especialmente en el caso de créditos o préstamos hipotecarios. Los citados índices o tipos de referencia deberán ser claros, accesibles, objetivos y verificables.

Los proveedores de estos índices para el cálculo de los tipos deudores y los prestamistas deberán conservar registros históricos de dichos índices.

5. Las disposiciones que en el ejercicio de sus competencias puedan dictar las Comunidades Autónomas sobre las materias contempladas en este artículo no podrán establecer un nivel de protección inferior al dispensado en las normas que apruebe la persona titular del Ministerio de Asuntos Económicos y Transformación Digital. Asimismo, podrán establecerse con carácter básico modelos normalizados de información que no podrán ser modificados por la normativa autonómica, en aras de la adecuada transparencia y homogeneidad de la información suministrada a los clientes de servicios o productos bancarios.

6. Las normas dictadas al amparo de lo previsto en este artículo serán consideradas normativa de ordenación y disciplina y su supervisión corresponderá al Banco de España.

## CAPÍTULO II

**Autorización, registro y revocación****Artículo 6. Autorización.**

1. El Banco de España autorizará la creación de entidades de crédito y la libre prestación de servicios y creación de sucursales de entidades de crédito de Estados no miembros de la Unión Europea que pretendan establecerse en España en los términos que se prevean reglamentariamente. A estos efectos, y con carácter previo a la concesión de la autorización, solicitará, en los aspectos que sean de su competencia, informe al Servicio Ejecutivo de la Comisión de Prevención del Blanqueo de Capitales e Infracciones Monetarias, a la Comisión Nacional del Mercado de Valores y a la Dirección General de Seguros y Fondos de Pensiones. La falta de resolución en el plazo establecido en el apartado 8 implicará la denegación de la solicitud.

2. El Banco de España comunicará al Ministerio de Economía y Competitividad la apertura del procedimiento de autorización indicando los elementos esenciales del expediente a tramitar y también la finalización del mismo.

3. La autorización para la creación de una entidad de crédito deberá ser objeto de consulta previa con la autoridad supervisora competente del correspondiente Estado miembro de la Unión Europea, cuando se dé alguna de las siguientes circunstancias:

a) Que la entidad de crédito vaya a estar controlada por otra entidad de crédito, una empresa de servicios de inversión o una entidad aseguradora o reaseguradora autorizada en ese Estado.

b) Que la entidad de crédito vaya a estar controlada por la empresa matriz de una entidad de crédito, de una empresa de servicios de inversión o de una entidad aseguradora o reaseguradora autorizada en ese Estado.

c) Que la entidad de crédito vaya a estar controlada por las mismas personas físicas o jurídicas que controlen una entidad de crédito, una empresa de servicios de inversión o una entidad aseguradora o reaseguradora autorizada en ese Estado miembro.

Se entenderá que una entidad es controlada por otra cuando se dé alguno de los supuestos regulados en el artículo 42 del Código de Comercio.

4. La consulta prevista en el apartado anterior comprenderá, en especial, la evaluación de la idoneidad de los accionistas, de los miembros del consejo de administración y de los directores generales y asimilados de la nueva entidad o de la entidad dominante, cuando se trate de una sociedad financiera de cartera o sociedad financiera mixta de cartera, y podrá reiterarse a los efectos de evaluar el cumplimiento continuado de dichos requisitos por parte de las entidades de crédito españolas.

5. El Banco de España atenderá recíprocamente las consultas que le remitan las autoridades responsables de la autorización de la entidad de crédito de otro Estado miembro y, en su caso, también lo harán la Comisión Nacional del Mercado de Valores o la Dirección General de Seguros y Fondos de Pensiones. Además, les facilitará de oficio y sin retrasos injustificados toda la información que resulte esencial para la autorización pretendida.

6. A los efectos de lo previsto en esta Ley, se entenderán por asimilados a los directores generales:

a) Aquellas personas que desarrollen en la entidad de crédito funciones de alta dirección bajo la dependencia directa de su órgano de administración o de comisiones ejecutivas o consejeros delegados del mismo, y las personas que dirijan las sucursales de entidades de crédito extranjeras en España.

b) Aquellas personas que reuniendo los requisitos de dependencia anteriores, limiten sus funciones de alta dirección a un área de actividad específica, siempre que se integren en una estructura organizativa de dirección que asuma al máximo nivel la gestión diaria de la entidad.

c) Aquellas personas que tuvieran un contrato de trabajo de alta dirección sujeto al Real Decreto 1382/1985, de 1 de agosto, por el que se regula la relación laboral de carácter especial del personal de alta dirección.

7. A los efectos de lo previsto en esta Ley, se equipará el consejo de administración al consejo rector de las cooperativas de crédito y a cualquier órgano de administración equivalente de las entidades de crédito.

8. La solicitud de autorización deberá ser resuelta dentro de los seis meses siguientes a su recepción en el Banco de España, o al momento en que se complete la documentación exigible y, en todo caso, dentro de los doce meses siguientes a su recepción. Cuando la solicitud no sea resuelta en el plazo anteriormente previsto, podrá entenderse desestimada.

No obstante lo anterior, el plazo de resolución al que se refiere el párrafo anterior será de tres meses para las solicitudes de autorización que se encuentren dentro del supuesto del artículo 7.3.

**Artículo 6 bis.** *Autorización de las empresas a que se refiere el artículo 4.1.1.b) del Reglamento (UE) n.º 575/2013 del Parlamento Europeo y del Consejo de 26 de junio de 2013.*

1. Las empresas a que se refiere el artículo 4.1.1.b) del Reglamento (UE) n.º 575/2013 del Parlamento Europeo y del Consejo de 26 de junio de 2013, que hubieran previamente obtenido una autorización con arreglo al título V, capítulo II, de la Ley 6/2023, de 17 de marzo, de los Mercados de Valores y de los Servicios de Inversión, deberán presentar una solicitud de autorización de conformidad con el artículo 6, a más tardar, el día en que:

a) La media del valor total mensual de los activos, calculada a lo largo de un período de doce meses consecutivos, sea igual o superior a 30.000 millones de euros; o,

b) La media del valor total mensual de los activos calculada a lo largo de un período de doce meses consecutivos sea inferior a 30.000 millones de euros y la empresa forme parte de un grupo en el que el valor total de los activos consolidados de todas aquellas empresas del grupo que, realizando alguna de las actividades previstas en los artículos 125.1.c) y f) de la Ley 6/2023, de 17 de marzo, de los Mercados de Valores y de los Servicios de Inversión por separado, tengan un activo total inferior a 30.000 millones de euros, sea igual o superior a 30.000 millones de euros, ambos calculados como valor medio a lo largo de un período de doce meses consecutivos.

2. Las empresas a que se refiere el apartado 1 del presente artículo podrán seguir llevando a cabo las actividades a que se refiere el artículo 4.1.1.b) del Reglamento (UE) n.º 575/2013 del Parlamento Europeo y del Consejo de 26 de junio de 2013, hasta que obtengan la autorización a que se hace referencia en dicho apartado.

3. Cuando el Banco de España, tras haber recibido la información correspondiente de la CNMV, determine que una empresa debe recibir autorización como entidad de crédito con arreglo al artículo 6 de la presente ley, lo notificará a la empresa y a la CNMV y se hará cargo del procedimiento de autorización a partir de la fecha de dicha notificación.

4. En caso de renovación de la autorización, el Banco de España velará por que el proceso sea lo más ágil posible y porque se tenga en cuenta la información facilitada para autorizaciones existentes.

**Artículo 7.** *Denegación de la autorización.*

1. La autorización para la creación de una entidad de crédito se denegará en los siguientes supuestos:

a) Cuando esta carezca del capital mínimo requerido, de una estructura organizativa adecuada, de una buena organización administrativa y contable, de procedimientos de control interno adecuados y, en general, de sistemas de gobierno corporativo que aseguren una gestión sana y prudente de la entidad.

b) Cuando alguno de los miembros de su consejo de administración, director general o asimilado no reúna los requisitos de idoneidad exigidos.

c) Cuando alguno de los miembros del consejo de administración, director general o asimilado de su entidad dominante, siempre que ésta sea una sociedad financiera de cartera o una sociedad financiera mixta de cartera, de acuerdo con el artículo 4.1, puntos 20 y 21, respectivamente del Reglamento (UE) n.º 575/2013, de 26 de junio, no reúna los requisitos de idoneidad exigidos.

d) Cuando carezca de procedimientos internos adecuados de prevención del blanqueo de capitales y de la financiación del terrorismo.

e) Cuando incumpla alguno de los demás requisitos que reglamentariamente se exijan para adquirir la condición de entidad de crédito.

2. También se denegará la autorización si, atendiendo a la necesidad de garantizar una gestión sana y prudente de la entidad, no se consideran idóneos los accionistas que vayan a ostentar una participación significativa o, en defecto de accionistas con una participación significativa, si no se considera adecuada la idoneidad de cualquiera de los veinte mayores accionistas.

3. La autorización de las entidades a que se refiere el artículo 4.2.b) podrá denegarse en cualquiera de los siguientes supuestos:

a) cuando, atendiendo a la situación financiera de la entidad de crédito o a su capacidad de gestión, se considere que el proyecto puede afectarle negativamente;

b) cuando, vistas la localización y características del proyecto, no pueda asegurarse la efectiva supervisión del grupo, en base consolidada, por el Banco de España;

c) cuando la actividad de la entidad dominada no quede sujeta a un efectivo control por parte de una autoridad supervisora nacional.

#### **Artículo 8.** *Revocación de la autorización.*

1. Sólo podrá acordarse la revocación de la autorización concedida a una entidad de crédito, de conformidad con el procedimiento que se prevea reglamentariamente, en los siguientes supuestos:

a) Si interrumpe de hecho las actividades específicas de su objeto social durante un período superior a seis meses.

b) Si la autorización se obtuvo por medio de declaraciones falsas o por otro medio irregular.

c) Si incumple las condiciones que motivaron la autorización, salvo que se prevea otra consecuencia en la normativa de ordenación y disciplina.

d) Si deja de cumplir los requisitos prudenciales que se establecen en las partes tercera, cuarta y sexta del Reglamento (UE) n.º 575/2013 del Parlamento Europeo y del Consejo de 26 de junio de 2013, excepto por lo establecido en sus artículos 92 bis y 92 ter, o impuestos en virtud de los artículos 42 y 68.2.a) de esta Ley, o comprometa la capacidad de reembolso de los activos que le han confiado los depositantes o no ofrezca garantía de poder cumplir sus obligaciones con acreedores.

e) Cuando se le imponga la sanción de revocación en los términos previstos en el Título IV.

f) Cuando concurra el supuesto previsto en el artículo 23.

g) Si la entidad es excluida del Fondo de Garantía de Depósitos de Entidades de Crédito.

h) Cuando se hubiera dictado resolución judicial de apertura de la fase de liquidación en un procedimiento concursal.

i) Cuando haga uso de la autorización exclusivamente para llevar a cabo las actividades contempladas en el artículo 4.1.1.b) del Reglamento (UE) n.º 575/2013 del Parlamento Europeo y del Consejo de 26 de junio de 2013, y, durante un período de cinco años consecutivos, el valor medio total de sus activos sea inferior a los umbrales establecidos en dicho artículo.

2. La autorización de una sucursal de una entidad de crédito de un Estado no miembro de la Unión Europea será revocada si fuese revocada la autorización de la propia entidad de crédito. En el caso de las sucursales de una entidad de crédito de un Estado miembro de la Unión Europea, se entenderá revocada la autorización cuando haya sido revocada la autorización de la propia entidad por la autoridad competente del Estado miembro de origen.

3. En el caso de sucursales de entidades de crédito autorizadas en otro Estado miembro de la Unión Europea, la revocación de la autorización se entenderá sustituida por la prohibición de que inicie nuevas operaciones en el territorio español. Antes de adoptar dicha decisión, el Banco de España deberá consultar a la autoridad competente de dicho Estado.



Cuando el Banco de España tenga conocimiento de que a una entidad de crédito de otro Estado miembro de la Unión Europea que opera en España le ha sido revocada su autorización, acordará de inmediato las medidas pertinentes para que la entidad no inicie nuevas actividades, así como para salvaguardar los intereses de los depositantes.

4. El Banco de España comunicará la revocación de la autorización otorgada a una entidad de crédito o sucursal al Ministerio de Economía y Competitividad.

5. En el caso de revocación de la autorización de una entidad de crédito española, el Banco de España lo comunicará inmediatamente a las autoridades competentes del Estado miembro en el cual la entidad tenga una sucursal o ejerza la libre prestación de servicios.

6. La revocación de la autorización llevará implícita la disolución de la entidad y la apertura del período de liquidación que se desarrollará conforme a las normas y estatutos por los que se rija aquélla.

No obstante la revocación de la autorización, en los supuestos del apartado 1.h), la administración concursal podrá continuar realizando las actividades de la entidad de crédito que sean necesarias para su liquidación, en los términos previamente autorizados por el Banco de España.

7. La revocación de la autorización se hará constar en todos los registros públicos correspondientes y, tan pronto sea notificada a la entidad de crédito, conllevará el cese de la actividad para la que estaba autorizada.

#### **Artículo 9.** *Renuncia a la autorización.*

La renuncia a la autorización concedida para ser entidad de crédito deberá ser comunicada al Banco de España, que la aceptará expresamente a menos que existan razones fundadas para considerar que la cesación de actividad puede ocasionar riesgos graves a la estabilidad financiera.

#### **Artículo 10.** *Caducidad de la autorización.*

1. Se producirá la caducidad de la autorización para operar como entidad de crédito cuando dentro de los doce meses siguientes a su fecha de notificación, no se diere comienzo a las actividades específicas del objeto social de la entidad por causas imputables a la misma.

2. El Banco de España declarará expresamente la caducidad de acuerdo con el procedimiento que se establezca reglamentariamente.

#### **Artículo 11.** *Apertura de sucursales y libre prestación de servicios en el extranjero por entidades de crédito españolas.*

1. Cuando una entidad de crédito pretenda abrir una sucursal en el extranjero deberá solicitarlo previamente al Banco de España acompañando a la solicitud, la documentación establecida reglamentariamente.

El Banco de España comunicará a la Comisión Europea y a la Autoridad Bancaria Europea el número y la naturaleza de los casos en los que se haya denegado la solicitud anterior.

2. Cuando una entidad de crédito española desee ejercer por primera vez, en régimen de libre prestación de servicios, algún tipo de actividad en el extranjero deberá comunicarlo previamente al Banco de España. Cuando los servicios vayan a prestarse en otro Estado miembro de la Unión Europea, el Banco de España, en el plazo máximo de un mes a contar desde la recepción de dicha comunicación, trasladará dicha información a la autoridad supervisora de dicho Estado miembro.

3. Reglamentariamente se especificará el procedimiento de las solicitudes previstas en este artículo.

#### **Artículo 12.** *Apertura de sucursales y libre prestación de servicios en España por entidades de crédito de otro Estado miembro de la Unión Europea.*

1. Las entidades de crédito autorizadas en otro Estado miembro de la Unión Europea podrán realizar en España, bien mediante la apertura de una sucursal, bien en régimen de libre prestación de servicios, las actividades que gocen de reconocimiento mutuo dentro de



la Unión Europea recogidas en el anexo a esta ley. A tal efecto la autorización, los estatutos y el régimen jurídico al que esté sometida la entidad deberán habilitarla para ejercer las actividades que pretenda realizar. Todos los centros de actividad establecidos en territorio español por una misma entidad de crédito cuya administración central se encuentre en otro Estado miembro se considerarán una única sucursal.

2. Las entidades a que se refiere el apartado anterior deberán respetar, en el ejercicio de su actividad en España, las disposiciones de ordenación y disciplina de las entidades de crédito que, en su caso, resulten aplicables así como cualesquiera otras dictadas por razones de interés general, ya sean éstas de ámbito estatal, autonómico o local.

3. Reglamentariamente se establecerán las reglas de procedimiento y requisitos necesarios para la inscripción de la sucursal en el correspondiente Registro del Banco de España, o para el inicio en España de su actividad en régimen de libre prestación de servicios.

4. Cualquier entidad financiera de otro Estado miembro de la Unión Europea, ya sea filial de una entidad de crédito o filial común de varias entidades de crédito, podrá, tanto mediante el establecimiento de una sucursal, como mediante la prestación de servicios, realizar las actividades enumeradas en el Anexo siempre y cuando sus estatutos permitan el ejercicio de tales actividades y cumplan las condiciones siguientes:

a) Que la entidad o entidades matrices estén autorizadas como entidades de crédito en el Estado miembro de la Unión Europea a cuyo ordenamiento jurídico esté sujeta la entidad financiera.

b) Que las actividades de que se trate se ejerzan efectivamente en el territorio del Estado miembro de origen.

c) Que la entidad o entidades matrices posean como mínimo el 90% de los derechos de voto vinculados a la posesión de participaciones o acciones de la entidad financiera.

d) Que la entidad o entidades matrices hayan demostrado, a juicio de la autoridad supervisora competente del Estado miembro de origen, que efectúan una gestión sana y prudente de la entidad financiera y se hayan declarado, con el consentimiento de las autoridades competentes del Estado miembro de origen, solidariamente garantes de los compromisos asumidos por la entidad financiera.

e) Que la entidad financiera esté incluida de forma efectiva, en especial para las actividades referidas en el citado Anexo, en la supervisión consolidada a la que está sometida su entidad matriz o cada una de sus entidades matrices, de conformidad con el artículo 57 y con la parte primera, Título II, Capítulo 2, del Reglamento (UE) n.º 575/2013, de 26 de junio, en particular a efectos de los requisitos de fondos propios establecidos en el artículo 92 de dicho Reglamento, para el control de grandes exposiciones previsto en la parte cuarta de dicho Reglamento y a efectos de la limitación de las participaciones prevista en los artículos 89 y 90 del mismo Reglamento.

Si la autoridades competentes del Estado miembro de origen informasen al Banco de España de que la entidad financiera ha dejado de cumplir alguno de los requisitos previstos en este apartado, las actividades llevadas a cabo por dicha entidad quedarán sometidas a la normativa de ordenación y disciplina española.

Las previsiones establecidas en este apartado serán asimismo de aplicación a las filiales de las entidades financieras previstas en el mismo.

**Artículo 13.** *Apertura de sucursales y prestación de servicios sin sucursal en España por entidades de crédito con sede en un Estado no miembro de la Unión Europea.*

1. El establecimiento en España de sucursales de entidades de crédito autorizadas en Estados que no sean miembros de la Unión Europea requerirá autorización del Banco de España en la forma que reglamentariamente se determine. La falta de resolución en el plazo establecido supondrá denegación de la solicitud.

2. El Banco de España notificará a la Autoridad Bancaria Europea:

a) Todas las autorizaciones de sucursales concedidas a las entidades de crédito con sede en un Estado no miembro de la Unión Europea y todos los cambios posteriores de dichas autorizaciones.

b) El total de los activos y pasivos de las sucursales autorizadas de entidades de crédito con sede en un Estado no miembro de la Unión Europea, según se comuniquen de forma periódica.

c) El nombre del grupo de un tercer país al que pertenezca la sucursal autorizada.

A efectos de esta ley y su normativa de desarrollo, un grupo de un tercer país será aquel grupo que, definido de conformidad con el Reglamento (UE) n.º 575/2013 del Parlamento Europeo y del Consejo de 26 de junio de 2013, tenga su empresa matriz establecida en un Estado no miembro de la Unión Europea.

3. Asimismo, las sucursales de entidades de crédito autorizadas deberán comunicar al Banco de España al menos anualmente la información que se determine reglamentariamente.

4. La prestación de servicios sin sucursal abierta en España por entidades de crédito con sede en un Estado no miembro de la Unión Europea quedará sujeta a autorización previa del Banco de España en la forma que reglamentariamente se determine.

Las entidades de crédito autorizadas de conformidad con lo previsto en este apartado tendrán prohibido captar depósitos u otros fondos reembolsables del público.

#### **Artículo 14.** *Agentes de las entidades de crédito.*

Reglamentariamente podrán fijarse los requisitos que deban reunir quienes actúen con carácter habitual como agentes en España de entidades de crédito, y las condiciones a que estarán sometidos en el ejercicio de su actividad.

#### **Artículo 15.** *Registros del Banco de España.*

1. Para ejercer sus actividades, las entidades de crédito deberán quedar inscritas en el Registro de entidades de crédito del Banco de España. La inscripción se practicará, una vez obtenida la preceptiva autorización y tras su constitución e inscripción en el registro público que corresponda según su naturaleza.

2. Igualmente, se inscribirán en el Registro de entidades de crédito, identificándose de manera singular:

a) Las sucursales de entidades de crédito autorizadas en otro Estado miembro de la Unión Europea que ejerzan su actividad en España.

b) Las sucursales de entidades de crédito extranjeras no autorizadas en un Estado miembro de la Unión Europea.

c) La libre prestación de servicios por entidades de crédito autorizadas en otro Estado miembro de la Unión Europea y las de terceros países que hayan comunicado conforme al artículo 13 el ejercicio de actividades en régimen de libre prestación de servicios

3. Las inscripciones en el Registro de entidades de crédito al que se refieren los apartados a) y b) anteriores, así como las bajas en el mismo, se publicarán en el «Boletín Oficial del Estado», se comunicarán a la Autoridad Bancaria Europea y estarán disponibles en la página web del Banco de España.

4. Adicionalmente, el Banco de España se encargará de la inscripción y gestión de:

a) El Registro de sociedades financieras de cartera o sociedades financieras mixtas de cartera, cuando dichas sociedades sean las sociedades financieras de cartera o sociedades financieras mixtas de cartera a que se refieren los apartados 1 y 2 del artículo 15 bis, aun cuando pudieran resultar exentas de aprobación por cumplir las condiciones recogidas en el artículo 15 ter, siempre que estén sujetas a supervisión en base consolidada por parte del Banco de España.

b) El Registro de agentes de entidades de crédito.

## CAPÍTULO II BIS

### **Régimen de aprobación de las sociedades financieras de cartera y de las sociedades financieras mixtas de cartera**

**Artículo 15 bis.** *Aprobación de las sociedades financieras de cartera y de las sociedades financieras mixtas de cartera.*

1. Deberán solicitar la aprobación del Banco de España las sociedades enumeradas a continuación, cuando estén establecidas en España y pertenezcan a un grupo consolidable cuya supervisión en base consolidada, de acuerdo con lo dispuesto en el artículo 57, corresponda al Banco de España:

a) Las sociedades financieras de cartera matrices de un Estado miembro y las sociedades financieras mixtas de cartera matrices de un Estado Miembro.

b) Las sociedades financieras de cartera matrices de la UE y las sociedades financieras mixtas de cartera matrices de la UE.

c) Otras sociedades financieras de cartera o sociedades financieras mixtas de cartera que, en base subconsolidada, estén sujetas a esta ley o al Reglamento (UE) n.º 575/2013 del Parlamento Europeo y del Consejo de 26 de junio de 2013.

2. Las sociedades a que se refiere el apartado 1, siempre que estén establecidas en otro Estado miembro y que pertenezcan a un grupo consolidable cuya supervisión en base consolidada corresponda al Banco de España de conformidad con el artículo 57, deberán presentar la solicitud de aprobación ante el Banco de España, el cual la tramitará mediante el procedimiento de decisión conjunta con la autoridad competente del Estado miembro en que estén establecidas, conforme al artículo 65.

Por su parte, las sociedades a que se refiere el apartado 1, siempre que estén establecidas en España y pertenezcan a un grupo consolidable cuya supervisión en base consolidada no corresponda al Banco de España de acuerdo con lo previsto en el artículo 57, deberán presentar la solicitud de aprobación ante el Banco de España, que la tramitará mediante el procedimiento de decisión conjunta con el supervisor en base consolidada, que corresponda al artículo 65.

3. El Banco de España, teniendo en cuenta en su caso lo previsto en el artículo 65, solo concederá la aprobación a que se refiere el apartado 1 cuando se cumplan todas las siguientes condiciones:

a) Los procedimientos internos y la asignación de funciones dentro del grupo sean adecuados para cumplir los requisitos impuestos por esta ley y por el Reglamento (UE) n.º 575/2013 del Parlamento Europeo y del Consejo de 26 de junio de 2013, en base consolidada o subconsolidada y, en particular, sean eficaces para:

1.º Coordinar a todas las filiales de la sociedad financiera de cartera o de la sociedad financiera mixta de cartera, incluyendo, en particular y cuando fuere necesario, una asignación adecuada de funciones entre las entidades filiales,

2.º Evitar o gestionar los conflictos internos del grupo; y

3.º Aplicar las políticas establecidas a nivel de grupo por la sociedad financiera de cartera matriz o la sociedad financiera mixta de cartera matriz en el conjunto del grupo.

b) La organización estructural del grupo del que forma parte la sociedad financiera de cartera o la sociedad financiera mixta de cartera no obstaculice ni impida de otro modo la supervisión efectiva de las entidades filiales o de las entidades matrices en relación con las obligaciones individuales, consolidadas y, cuando proceda, con las obligaciones subconsolidadas a las que estén sujetas. La evaluación de ese criterio tendrá en cuenta, en particular:

1.º La posición de la sociedad financiera de cartera o de la sociedad financiera mixta de cartera en un grupo de varios niveles,

2.º La estructura accionarial;

3.º La función de la sociedad financiera de cartera o de la sociedad financiera mixta de cartera dentro del grupo;

c) Se cumplan los criterios y los requisitos establecidos en el artículo 7 en relación con los accionistas y socios o socias y aquellos establecidos en el artículo 24 y en el artículo 26, a excepción de lo dispuesto en su apartado 5 en relación con los miembros del consejo de administración u órgano equivalente.

**Artículo 15 ter.** *Exención de la aprobación.*

1. Las sociedades a las que se refieren los apartados 1 y 2 del artículo 15 bis estarán exentas de solicitar la aprobación del Banco de España cuando se cumplan todas las siguientes condiciones:

a) La actividad principal de la sociedad financiera de cartera sea la adquisición de participaciones en filiales o, en el caso de una sociedad financiera mixta de cartera, que su actividad principal con respecto a las entidades o entidades financieras sea la adquisición de participaciones en filiales;

b) La sociedad financiera de cartera o la sociedad financiera mixta de cartera no haya sido designada entidad de resolución en ninguno de los grupos de resolución del grupo de conformidad con la estrategia de resolución establecida por la autoridad de resolución pertinente de conformidad con la Ley 11/2015, de 18 de junio, de recuperación y resolución de entidades de crédito y empresas de servicios de inversión y el Reglamento (UE) n.º 806/2014 del Parlamento Europeo y del Consejo, de 15 de julio de 2014, por el que se establecen normas uniformes y un procedimiento uniforme para la resolución de entidades de crédito y de determinadas empresas de servicios de inversión en el marco de un Mecanismo Único de Resolución y un Fondo Único de Resolución y se modifica el Reglamento (UE) n.º 1093/2010.

c) Una entidad de crédito filial sea designada como responsable de garantizar el cumplimiento por parte del grupo de los requisitos prudenciales en base consolidada y reciba todos los medios necesarios y las facultades legales para cumplir dichas obligaciones de manera eficaz;

d) La sociedad financiera de cartera o la sociedad financiera mixta de cartera no participe en la toma de decisiones financieras, operativas o de gestión que afecten al grupo o a las filiales del grupo que sean entidades o entidades financieras;

e) No exista ningún impedimento a la supervisión efectiva del grupo en base consolidada.

2. Las sociedades financieras de cartera o las sociedades financieras mixtas de cartera que estén exentas no estarán excluidas del perímetro de consolidación establecido en esta ley y en el Reglamento (UE) n.º 575/2013 del Parlamento Europeo y del Consejo de 26 de junio de 2013.

3. Cuando el Banco de España, en tanto supervisor en base consolidada, determine que cualquiera de las condiciones establecidas en el apartado 1 ha dejado de cumplirse, la sociedad financiera de cartera o sociedad financiera mixta de cartera deberá solicitar la aprobación de conformidad con lo establecido en el artículo 15 bis.

**Artículo 15 quater.** *Plazo máximo para resolver del procedimiento de aprobación.*

1. La solicitud de aprobación a que se refiere el artículo 15 bis deberá ser resuelta dentro de los cuatro meses siguientes a su recepción, o al momento en que se complete la documentación exigible y, en todo caso, dentro de los seis meses siguientes a la recepción de la solicitud. Cuando la solicitud no sea resuelta en el plazo anterior, se entenderá desestimada.

2. Cuando corresponda al Banco de España la supervisión en base consolidada, comunicará al solicitante la decisión, que deberá estar adecuadamente motivada.

La denegación de la aprobación podrá acompañarse de cualquiera de las medidas de supervisión establecidas de conformidad con lo previsto en el artículo 15 sexies.

**Artículo 15 quinquies.** *Deberes de información.*

1. A efectos de valorar el cumplimiento de las condiciones establecidas en los artículos 15 bis.3 y 15 ter.1, las sociedades financieras de cartera y las sociedades financieras mixtas de cartera a que se hace referencia en los apartados 1 y 2 del artículo 15 bis. deberán facilitar al Banco de España y, cuando proceda, al supervisor en base consolidada o a la autoridad competente de la jurisdicción donde estén establecidas, la información que se determine reglamentariamente.

2. Las sociedades financieras de cartera y las sociedades financieras mixtas de cartera proporcionarán al Banco de España, cuando le corresponda la supervisión en base consolidada la información requerida para supervisar de forma continuada la organización estructural del grupo y el cumplimiento de las condiciones contempladas en los artículos 15 bis.3 y 15 ter.1. Dicha información deberá ser actualizada de forma permanente por parte de las entidades.

El Banco de España compartirá dicha información con la autoridad competente del Estado miembro en que esté establecida la sociedad financiera de cartera o la sociedad financiera mixta de cartera.

**Artículo 15 sexies.** *Medidas de supervisión.*

1. Cuando el Banco de España sea el supervisor en base consolidada supervisará de forma permanente el cumplimiento de las condiciones de los artículos 15 bis.3 y 15 ter.1.

Cuando el Banco de España determine que las condiciones para la aprobación previstas en el artículo 15 bis.3 no se cumplen o han dejado de cumplirse, las sociedades financieras de cartera o las sociedades financieras mixta de cartera quedarán sujetas a las medidas de supervisión que el Banco de España decida adoptar, en su caso, mediante decisión conjunta y de conformidad con el artículo 65, con la finalidad de garantizar o restablecer, en su caso, la continuidad y la integridad de la supervisión consolidada, y velar por el cumplimiento de los requisitos establecidos en esta ley y en el Reglamento (UE) n.º 575/2013 del Parlamento Europeo y del Consejo de 26 de junio de 2013, en base consolidada.

2. Las medidas de supervisión que, de conformidad con el apartado anterior, adopte el Banco de España podrán incluir:

a) Suspender el ejercicio de los derechos de voto correspondientes a las participaciones en las entidades filiales que pertenezcan a la sociedad financiera de cartera o a la sociedad financiera mixta de cartera;

b) Emitir requerimientos o imponer sanciones a la sociedad financiera de cartera, la sociedad financiera mixta de cartera o a los miembros del consejo de administración u órgano equivalente y directivos, a reserva de lo dispuesto en el Título IV;

c) Dar instrucciones o indicaciones a la sociedad financiera de cartera o a la sociedad financiera mixta de cartera para transferir a sus accionistas las participaciones en sus entidades filiales;

d) Designar de forma temporal a otra sociedad financiera de cartera, a una sociedad financiera mixta de cartera o a una entidad dentro del grupo para que actúe como responsable de velar por el cumplimiento de los requisitos establecidos en esta ley, y en su normativa de desarrollo y en el Reglamento (UE) n.º 575/2013 del Parlamento Europeo y del Consejo de 26 de junio de 2013, en base consolidada;

e) Restringir o prohibir la distribución de dividendos o los pagos de intereses a accionistas;

f) Exigir a las sociedades financieras de cartera o a las sociedades financieras mixtas de cartera que desinviertan en entidades u otros entes del sector financiero o reduzcan las participaciones en ellos;

g) Exigir a las sociedades financieras de cartera o a las sociedades financieras mixtas de cartera que presenten, sin demora, un plan de retorno al cumplimiento.

En el caso de las sociedades financieras mixtas de cartera, las medidas de supervisión tendrán en cuenta, en particular, los efectos en el conglomerado financiero.

## CAPÍTULO II TER

### Empresas matrices intermedias de la UE

**Artículo 15 septies.** *Empresa matriz intermedia de la UE.*

1. Los grupos de un tercer país que tengan como filiales en la Unión Europea dos o más entidades de crédito o al menos una entidad de crédito y una empresa de servicios de inversión, contarán con una única empresa matriz intermedia de la UE establecida en la Unión Europea.

2. Las empresas matrices intermedias de la UE deberán ser:

- a) entidades de crédito; o
- b) sociedades financieras de cartera o sociedades financieras mixtas de cartera a las que se les haya concedido la aprobación de conformidad con el capítulo II bis.

3. El Banco de España podrá permitir que las entidades de crédito y empresas de servicios de inversión contempladas en el apartado 1 tengan dos empresas matrices intermedias de la UE cuando determine que:

- a) El establecimiento de una única empresa matriz de la UE sería incompatible con el requisito obligatorio de separación de actividades impuesto por la normativa o por las autoridades de supervisión del Estado no miembro de la Unión Europea en el que la empresa matriz última del grupo de un tercer país tenga su sede; o
- b) El establecimiento de una única empresa matriz de la UE afectaría negativamente a la resolubilidad en comparación con el establecimiento de dos empresas matrices intermedias de la UE, según una evaluación realizada a tal efecto por la autoridad de resolución preventiva competente de la empresa matriz intermedia de la UE.

A efectos de los apartados a) y b), como excepción a lo establecido en el apartado 2, la segunda empresa matriz intermedia de la UE podrá ser una empresa de servicios de inversión autorizada de conformidad con el artículo 149 del texto refundido de la Ley del Mercado de Valores, aprobado por el Real Decreto Legislativo 4/2015, de 23 de octubre.

4. La obligación de establecer una empresa matriz intermedia de la UE no será de aplicación a los grupos de un tercer país con un valor total de activos en la Unión Europea inferior a 40 000 millones de euros.

A estos efectos, el valor total de los activos en la Unión Europea de un grupo de un tercer país será la suma de lo siguiente:

- a) El valor total de los activos de cada entidad de crédito o empresa de servicios de inversión en la Unión Europea del grupo de un tercer país, según se desprenda de su balance consolidado o, en su caso, de su balance individual; y
- b) El valor total de los activos de cada sucursal del grupo de un tercer país que esté autorizada a operar en la Unión Europea de conformidad con esta ley, el texto refundido de la Ley del Mercado de Valores o el Reglamento (UE) n.º 600/2014 del Parlamento Europeo y del Consejo de 15 de mayo de 2014 relativo a los mercados de instrumentos financieros y por el que se modifica el Reglamento (UE) n.º 648/2012.

5. El Banco de España, teniendo en cuenta el marco de colaboración estrecha previsto en el artículo 61.1 bis, notificará a la Autoridad Bancaria Europea la siguiente información con respecto a cada grupo de un tercer país que opere en España:

- a) Los nombres y el valor total de los activos de las entidades de crédito y de los grupos consolidables de entidades de crédito sometidos a la supervisión del Banco de España y que pertenezcan a un grupo de un tercer país;
- b) Los nombres y el importe del valor total de los activos correspondientes a las sucursales autorizadas en España con arreglo al artículo 13, el texto refundido de la Ley del Mercado de Valores o el Reglamento (UE) n.º 600/2014 del Parlamento Europeo y del Consejo de 15 de mayo de 2014, y el tipo de actividades que están autorizadas a ejercer;
- c) El nombre y tipo de las empresas matrices intermedias de la UE establecidas en España, indicadas en el apartado 2 y en el último párrafo del apartado 3, así como el nombre del grupo de un tercer país al que pertenezcan.

6. El Banco de España velará por que cada entidad de crédito bajo su jurisdicción que forme parte de un grupo de un tercer país cumpla una de las siguientes condiciones:

- a) tenga una empresa matriz intermedia de la UE;
- b) sea una empresa matriz intermedia de la UE;
- c) sea la única entidad de crédito en la Unión del grupo de un tercer país; o



d) forme parte de un grupo de un tercer país con un valor total de activos en la Unión inferior a 40 000 millones de euros.

[...]

## CAPÍTULO V

### Gobierno corporativo y política de remuneraciones

[...]

#### **Artículo 32.** *Política de remuneraciones.*

1. Las entidades de crédito, al fijar y aplicar la política de remuneración global, incluidos los salarios y los beneficios discrecionales de pensión, de las categorías de personal cuyas actividades profesionales incidan de manera significativa en el perfil de riesgo de la entidad, se atenderán a los requisitos establecidos en el artículo 33 de manera acorde con su tamaño, su organización interna y la naturaleza, el alcance y la complejidad de sus actividades. Como mínimo, se considerarán incluidas dentro de las categorías de personal cuyas actividades profesionales inciden de manera significativa en el perfil de riesgo de la entidad, las siguientes:

a) Todos los miembros del consejo de administración u órgano equivalente y al personal de alta dirección;

b) Todo el personal con responsabilidad de dirección con respecto a las funciones de control o las unidades de negocio importantes de la entidad;

c) El personal que haya recibido una remuneración significativa en el ejercicio anterior, siempre que se cumplan las siguientes condiciones:

1.º La remuneración del miembro del personal es igual o superior a 500 000 EUR e igual o superior a la remuneración media concedida a los miembros del consejo de administración u órgano equivalente y al personal de la alta dirección de la entidad a que se hace referencia en la letra a).

2.º El miembro del personal desempeñe su actividad profesional en una unidad de negocio importante y, por su naturaleza, dicha actividad incide de manera significativa en el perfil de riesgo de la unidad de negocio donde la desempeña. Se entenderá por unidad de negocio importante el que determine la Autoridad Bancaria Europea en la norma técnica de regulación aprobada al amparo del artículo 94.2 de la Directiva 2013/36/UE, de 26 de junio.

2. Las entidades de crédito presentarán al Banco de España cuanta información este les requiera para comprobar el cumplimiento de esta obligación y, en particular, una lista indicando las categorías de empleados cuyas actividades profesionales inciden de manera significativa en su perfil de riesgo. Esta lista habrá de presentarse anualmente y, en todo caso, cuando se hayan producido alteraciones significativas. El Banco de España determinará la forma de presentación de dicha lista.

3. Sin perjuicio de las obligaciones contenidas en el artículo 450 del Reglamento (UE) n.º 575/2013 del Parlamento Europeo y del Consejo de 26 de junio de 2013, las entidades de crédito harán pública la remuneración total devengada en cada ejercicio económico de cada uno de los miembros de su consejo de administración u órgano equivalente.

4. Lo dispuesto en este artículo, así como lo dispuesto en los artículos 33, 34, y 36, no se aplicará en base consolidada a ninguna de las siguientes filiales:

a) Filiales establecidas en la Unión Europea que estén sujetas a requisitos de remuneración específicos de conformidad con otros actos jurídicos de la Unión Europea.

b) Filiales establecidas en un tercer país que estarían sujetas a requisitos de remuneración específicos de conformidad con otros actos jurídicos de la Unión Europea si estuvieran establecidas dentro de esta.

5. No obstante lo dispuesto en el apartado anterior, los requisitos establecidos en los artículos 32, 33, 34 y 36 serán de aplicación al personal de las filiales no sujetas a esta ley a nivel individual cuando:

a) La filial sea una sociedad de gestión de activos definida de conformidad con el artículo 4.1.19) del Reglamento (UE) n.º 575/2013 del Parlamento Europeo y del Consejo de 26 de junio de 2013, o una empresa de servicios de inversión que preste los servicios y realice las actividades previstas en el artículo 140.1.b), c), d), e) y f) del texto refundido de la Ley del Mercado de valores; y,

b) Dicho personal haya recibido el mandato de realizar actividades profesionales que tienen una incidencia significativa directa en el perfil de riesgo o el negocio de las entidades del grupo.

6. No obstante lo dispuesto en los apartados 4 y 5, el Banco de España podrá requerir mediante circular la aplicación de los requisitos previstos en este artículo, así como en los artículos 33, 34 y 36 en base consolidada a un conjunto más amplio de filiales y a su personal.

### **Artículo 33.** *Requisitos generales de la política de remuneraciones.*

1. La política de remuneraciones de las categorías de personal a las que se refiere el artículo 32.1 se determinará de conformidad con los siguientes requisitos generales:

a) Promoverá y será compatible con una gestión adecuada y eficaz de los riesgos, y no ofrecerá incentivos para asumir riesgos que rebasen el nivel tolerado por la entidad.

b) Será compatible con la estrategia empresarial, los objetivos, los valores y los intereses a largo plazo de la entidad e incluirá medidas para evitar los conflictos de intereses.

c) El personal que ejerza funciones de control dentro de la entidad de crédito será independiente de las unidades de negocio que supervise, contará con la autoridad necesaria para desempeñar su cometido y será remunerado en función de la consecución de los objetivos relacionados con sus funciones, con independencia de los resultados de las áreas de negocio que controle.

d) La remuneración de los altos directivos encargados de la gestión de riesgos y con funciones de cumplimiento será supervisada directamente por el comité de remuneraciones.

e) Distinguirá de forma clara entre los criterios para el establecimiento de:

1.º La remuneración fija, que deberá reflejar principalmente la experiencia profesional pertinente y la responsabilidad en la organización según lo estipulado en la descripción de funciones como parte de las condiciones de trabajo, y

2.º La remuneración variable, que deberá reflejar un rendimiento sostenible y adaptado al riesgo, así como un rendimiento superior al requerido para cumplir lo estipulado en la descripción de funciones como parte de las condiciones de trabajo.

f) Deberá ser una política de remuneración no discriminatoria en cuanto al género, entendida como aquella basada en la igualdad de retribución entre trabajadores y trabajadoras para un mismo trabajo o para un trabajo de igual valor.

2. El consejo de administración de la entidad adoptará y revisará periódicamente los requisitos generales de la política de remuneración y será responsable de la supervisión de su aplicación.

Adicionalmente, la política de remuneración será objeto, al menos una vez al año, de una evaluación interna central e independiente, al objeto de comprobar si se cumplen las pautas y los procedimientos de remuneración adoptados por el consejo de administración en su función de supervisión.

3. La política de remuneraciones de los miembros del consejo de administración de las entidades de crédito se someterá a la aprobación de la junta de accionistas, asamblea general u órgano equivalente, en los mismos términos que se establezcan para las sociedades cotizadas en la legislación mercantil.

### **Artículo 34.** *Elementos variables de la remuneración.*

1. La fijación de los componentes variables de la remuneración de las categorías de personal a las que se refiere el artículo 32.1 deberá atenerse a los siguientes principios:

a) Cuando la remuneración esté vinculada a los resultados, su importe total se basará en una evaluación en la que se combinen los resultados del individuo, valorados conforme a

critérios tanto financieros como no financieros, de la unidad de negocio afectada, y los resultados globales de la entidad de crédito.

b) La evaluación de los resultados se inscribirá en un marco plurianual para garantizar que el proceso de evaluación se asienta en los resultados a largo plazo, y que el pago efectivo de los componentes de la remuneración basados en resultados se escalona a lo largo de un período que tenga en cuenta el ciclo económico subyacente de la entidad de crédito y sus riesgos empresariales.

c) El total de la remuneración variable no limitará la capacidad de la entidad para reforzar la solidez de su base de capital.

d) La remuneración variable garantizada no es compatible con una gestión sana de los riesgos ni con el principio de recompensar el rendimiento, y no formará parte de posibles planes de remuneración.

e) La remuneración variable garantizada tendrá carácter excepcional, sólo se efectuará cuando se contrate personal nuevo y la entidad posea una base de capital sana y sólida y se limitará al primer año de empleo.

f) En la remuneración total, los componentes fijos y los componentes variables estarán debidamente equilibrados. El componente fijo constituirá una parte suficientemente elevada de la remuneración total, de modo que pueda aplicarse una política plenamente flexible en lo que se refiere a los componentes variables de la remuneración, hasta el punto de ser posible no pagar estos componentes.

g) Las entidades establecerán los ratios apropiados entre los componentes fijos y los variables de la remuneración total, aplicando los siguientes principios:

1.º El componente variable no será superior al cien por cien del componente fijo de la remuneración total de cada individuo.

2.º No obstante, la Junta General de Accionistas de la entidad podrá aprobar un nivel superior al previsto en el número anterior, siempre que no sea superior al doscientos por ciento del componente fijo. La aprobación del nivel más elevado de remuneración variable se realizará de acuerdo con el siguiente procedimiento:

i) La Junta General de Accionistas de la entidad tomará su decisión sobre la base de una recomendación pormenorizada del consejo de administración u órgano equivalente que exponga los motivos y el alcance de la decisión e incluya el número de personas afectadas y sus cargos, así como el efecto previsto sobre el mantenimiento por la entidad de una base sólida de capital.

ii) La Junta General de Accionistas de la entidad adoptará su decisión por una mayoría de al menos dos tercios, siempre que estén presentes o representados en la votación al menos la mitad de las acciones o derechos equivalentes con derecho a voto. De no ser posible el quórum anterior, el acuerdo se adoptará por una mayoría de, al menos, tres cuartos del capital social presente o representado con derecho a voto.

iii) El consejo de administración u órgano equivalente comunicará a todos los accionistas con antelación suficiente el asunto que se someterá a aprobación.

iv) El consejo de administración u órgano equivalente comunicará inmediatamente al Banco de España la recomendación dirigida a la Junta General de Accionistas, incluido el nivel más alto del componente variable de la remuneración propuesto y su justificación, y acreditará que ese nivel no afecta a las obligaciones de la entidad previstas en la normativa de solvencia, y habida cuenta en particular de las obligaciones de recursos propios de la entidad.

v) El consejo de administración u órgano equivalente comunicará inmediatamente al Banco de España la decisión adoptada al respecto por la Junta General de Accionistas, incluido el porcentaje máximo más alto del componente variable de la remuneración aprobado. El Banco de España utilizará la información recibida para comparar las prácticas de las entidades en dicha materia, y facilitará esta información a la Autoridad Bancaria Europea.

vi) En su caso, el personal directamente afectado por la aplicación de niveles máximos más altos de remuneración variable no podrá ejercer, ni directa ni indirectamente, los derechos de voto que pudiera tener como accionista de la entidad y sus acciones se deducirán del capital social para el cómputo de la mayoría de votos que en cada caso sea

necesaria en los acuerdos que se refieran a la aplicación de niveles máximos más altos de remuneración variable.

Las menciones efectuadas en esta letra a los accionistas se aplicarán igualmente a los miembros de las Asambleas generales de las cajas de ahorros y cooperativas de crédito.

3.º El Banco de España podrá autorizar a las entidades a aplicar un tipo de descuento teórico, de acuerdo con la orientación que publique la Autoridad Bancaria Europea, a un 25 por ciento de la remuneración variable total, siempre que se abone mediante instrumentos diferidos por un plazo de cinco o más años. El Banco de España podrá establecer un porcentaje máximo inferior.

h) Los pagos por resolución anticipada de un contrato se basarán en los resultados obtenidos en el transcurso del tiempo y no recompensarán malos resultados o conductas indebidas. El Banco de España podrá definir los supuestos que puedan conducir a una reducción de la cuantía de los citados pagos por resolución anticipada.

i) Los paquetes de remuneración relativos a compensaciones o pagos por abandono de contratos laborales anteriores se adaptarán a los intereses de la entidad a largo plazo, para lo cual incluirán disposiciones en materia de retenciones, aplazamiento, rendimiento y recuperaciones.

j) Al evaluar los resultados con vistas a calcular los componentes variables de la remuneración, se efectuará un ajuste por todos los tipos de riesgos actuales y futuros, y se tendrá en cuenta el coste del capital y la liquidez necesarios.

k) La asignación de los componentes variables de remuneración en la entidad tendrá igualmente en cuenta todos los tipos de riesgos actuales y futuros.

l) Una parte sustancial, y en todo caso al menos el 50 por ciento de cualquier elemento de remuneración variable, ya sea diferido o no diferido, se fijará alcanzando un adecuado equilibrio entre:

1.º Acciones o, en función de la forma jurídica de la entidad de que se trate, títulos de propiedad equivalentes; o instrumentos vinculados a acciones o, en función de la forma jurídica de que se trate, instrumentos no pecuniarios equivalentes, y,

2.º cuando sea posible, otros instrumentos que pueda determinar el Banco de España, en el sentido del artículo 52 o del artículo 63 del Reglamento (UE) n.º 575/2013, de 26 de junio, u otros instrumentos que puedan ser convertidos en su totalidad en instrumentos de capital de nivel 1 ordinario, o capaces de absorber pérdidas, que reflejen de manera adecuada en cada caso la calificación crediticia de la entidad de crédito en cuanto empresa en funcionamiento y resulten adecuados a efectos de remuneración variable.

Los instrumentos mencionados en este apartado estarán sometidos a una política de retención adecuada concebida para que los incentivos estén en consonancia con los intereses a largo plazo de la entidad de crédito. El Banco de España podrá imponer restricciones al diseño o a los tipos de estos instrumentos e incluso prohibir algunos de ellos.

Lo dispuesto en esta letra será aplicable tanto a la parte del componente variable de remuneración diferida de acuerdo con la letra m) como a la parte del componente variable de remuneración no diferida.

m) Una parte sustancial, y en todo caso al menos el 40 por ciento del elemento de remuneración variable se diferirá durante un periodo no inferior a entre cuatro y cinco años y se adaptará correctamente a la naturaleza de los negocios, sus riesgos y las actividades del miembro del personal correspondiente. En el caso de los miembros del consejo de administración u órgano equivalente y de la alta dirección de entidades importantes por razón de su tamaño, su organización interna y por la naturaleza, dimensión y complejidad de sus actividades, el período de diferimiento no será inferior a cinco años.

No se percibirá la remuneración pagadera en virtud de las disposiciones de diferimiento más rápidamente que de manera proporcional. En el caso de un elemento de remuneración variable de una cuantía especialmente elevada, se diferirá como mínimo el 60 por ciento. La duración del periodo de aplazamiento se determinará teniendo en cuenta el ciclo económico, la naturaleza del negocio, sus riesgos y las actividades del miembro del personal de que se trate.

n) La remuneración variable, incluida la parte diferida, se pagará o se consolidará únicamente si resulta sostenible de acuerdo con la situación financiera de la entidad en su conjunto, y si se justifica sobre la base de los resultados de la entidad, de la unidad de negocio y de la persona de que se trate.

Sin perjuicio de la aplicación de los principios generales del derecho en materia contractual y laboral, la remuneración variable total se reducirá de forma considerable cuando la entidad obtenga unos resultados financieros poco brillantes o negativos, teniendo en cuenta tanto la remuneración actual como las reducciones en los pagos de cantidades previamente devengadas, en su caso, a través de cláusulas de reducción de la remuneración o de recuperación de retribuciones ya satisfechas.

Hasta el cien por cien de la remuneración variable total estará sometida a cláusulas de reducción de la remuneración o de recuperación de las remuneraciones ya satisfechas. Las entidades establecerán criterios específicos para la aplicación de las cláusulas de reducción de la remuneración o de recuperación de las remuneraciones ya satisfechas. En dichos criterios se recogerán, en particular, situaciones en las que el empleado haya participado o sea responsable de conductas que hubieran generado importantes pérdidas para la entidad y en las que incumpla las oportunas exigencias de idoneidad y corrección.

ñ) La política de pensiones será compatible con la estrategia empresarial, los objetivos, los valores y los intereses a largo plazo de la entidad.

Si el empleado abandona la entidad antes de su jubilación, la entidad conservará en su poder los beneficios discrecionales de pensión por un período de cinco años en forma de instrumentos como los mencionados en la letra l). Si un empleado alcanza la edad de jubilación, se le abonarán los beneficios discrecionales de pensión en forma de instrumentos como los mencionados en la letra l), con sujeción a un período de retención de cinco años.

o) No se podrán utilizar estrategias personales de cobertura o seguros relacionados con la remuneración y la responsabilidad que menoscaben los efectos de alineación con la gestión sana de los riesgos que fomentan sus sistemas de remuneración.

p) La remuneración variable no se abonará mediante instrumentos o métodos que faciliten el incumplimiento de la normativa de ordenación y disciplina.

2. No obstante lo dispuesto en el apartado 1, los requisitos establecidos en sus letras l) y m) y en el segundo párrafo de la letra ñ), no se aplicarán a:

a) las entidades que no tengan la consideración de “entidad grande” de acuerdo con el artículo 4.1.146) del Reglamento (UE) n.º 575/2013 del Parlamento Europeo y del Consejo de 26 de junio de 2013, y cuyo valor de activos sea, en promedio y de forma individual, conforme a esta ley y al Reglamento (UE) n.º 575/2013 del Parlamento Europeo y del Consejo de 26 de junio de 2013, sea igual o inferior a 5.000 millones de euros durante el período de cuatro años inmediatamente anterior al ejercicio en curso, o desde su creación si tuviera una antigüedad inferior a cuatro años

b) el personal cuya remuneración variable anual no exceda de 50.000 euros y no represente más de un tercio de su remuneración anual total.

3. No obstante lo dispuesto en el apartado 2.a), el Banco de España, mediante circular, podrá reducir el umbral indicado en dicho apartado cuando la naturaleza, escala y complejidad de las actividades de la entidad, su organización interna o, en su caso, las características del grupo al que pertenezca así lo justifiquen.

4. No obstante lo dispuesto en el apartado 2.b), el Banco de España podrá decidir, mediante circular, que el personal que tenga derecho a una remuneración anual variable inferior al umbral y al porcentaje a que se refiere dicha letra no esté sujeto a la excepción contemplada en la misma debido a las especificidades del mercado español en términos de prácticas de remuneración o debido a la naturaleza de la responsabilidad y al perfil profesional de dicho personal.

[...]



## CAPÍTULO III

**Colchones de capital****Artículo 43.** *Requisito combinado de colchones de capital.*

1. Las entidades de crédito deberán cumplir en todo momento el requisito combinado de colchones de capital, entendido como el total del capital de nivel 1 ordinario necesario para cumplir con la obligación de disponer de un colchón de conservación de capital, y, si procede:

- a) Un colchón de capital anticíclico específico de cada entidad.
- b) Un colchón para las entidades de importancia sistémica mundial.
- c) Un colchón para otras entidades de importancia sistémica.
- d) Un colchón contra riesgos sistémicos.

2. El capital de nivel 1 ordinario que las entidades mantengan para satisfacer alguno de los elementos que componen su requisito combinado de colchones de capital previsto en el apartado 1, habrá de ser distinto y, por tanto, adicional, al capital de nivel 1 ordinario que mantengan para satisfacer, si ha lugar, cualquier otro de los elementos de su requisito combinado de colchones de capital.

3. El capital de nivel 1 ordinario que las entidades mantengan para satisfacer el requisito combinado de colchones de capital previsto en el apartado 1, habrá de ser distinto y, por tanto, adicional, al capital requerido para cumplir con:

a) Los requisitos de recursos propios previstos en las letras a) a c) del artículo 92.1 del Reglamento (UE) n.º 575/2013 del Parlamento Europeo y del Consejo de 26 de junio de 2013;

b) Los requisitos de recursos propios adicionales para hacer frente a riesgos distintos del riesgo de apalancamiento excesivo según lo previsto en el artículo 69;

c) La orientación sobre recursos propios adicionales según lo previsto en el artículo 69 bis para hacer frente a riesgos distintos del riesgo de apalancamiento excesivo;

d) El componente basado en riesgo de los requisitos de recursos propios y pasivos admisibles previstos en los artículos 92 bis y 92 ter del Reglamento (UE) n.º 575/2013 del Parlamento Europeo y del Consejo de 26 de junio de 2013;

e) El componente basado en riesgo del requerimiento mínimo de fondos propios y pasivos admisibles y del requerimiento mínimo de fondos propios y pasivos admisibles para las entidades de resolución de las EISM y las filiales significativas de la Unión de las EISM de fuera de la Unión Europea, previstos en la Ley 11/2015, de 18 de junio, de recuperación y resolución de entidades de crédito y empresas de servicios de inversión, y su normativa de desarrollo.

4. El cumplimiento de los requisitos de colchones de capital deberá realizarse de manera individual, consolidada o subconsolidada, de acuerdo con lo que se establezca reglamentariamente, y con arreglo a la parte primera Título II, del Reglamento (UE) n.º 575/2013 del Parlamento Europeo y del Consejo de 26 de junio de 2013.

5. Cuando una entidad o grupo incumpla la obligación establecida en el apartado 1, por razones diferentes a la satisfacción de las letras d) y e) del apartado 3, quedará sujeto a las restricciones en materia de distribuciones que se establecen en el artículo 48 y deberá presentar un plan de conservación de capital conforme a lo dispuesto en el artículo 49.

Lo dispuesto en el párrafo anterior se entiende sin perjuicio de la aplicación, cuando proceda, del régimen sancionador previsto en el Título IV y de las medidas que hubiera podido adoptar el Banco de España de conformidad con el artículo 68.

**Artículo 44.** *Colchón de conservación del capital.*

Las entidades de crédito deberán mantener un colchón de conservación de capital consistente en capital de nivel 1 ordinario igual al 2,5 por ciento del importe total de su exposición al riesgo, calculado de conformidad con el artículo 92.3 del Reglamento (UE) n.º 575/2013, de 26 de junio, y, en su caso, de acuerdo con las precisiones que pudiera establecer el Banco de España.



**Artículo 45.** *Colchón de capital anticíclico específico.*

1. Las entidades de crédito deberán mantener un colchón de capital anticíclico calculado específicamente para cada entidad o grupo. Dicho colchón será equivalente al importe total de exposición al riesgo calculado de conformidad con el artículo 92.3 del Reglamento (UE) n.º 575/2013, de 26 de junio, con las precisiones que, en su caso, pudiera establecer el Banco de España, multiplicado por un porcentaje de colchón de capital específico.

En particular, el Banco de España podrá exigir la aplicación del colchón de capital anticíclico a todas las exposiciones de la entidad o grupo o a las exposiciones a un determinado sector.

2. El porcentaje de colchón de capital anticíclico específico consistirá en la media ponderada de los porcentajes de colchones anticíclicos que sean de aplicación en los territorios en que estén ubicadas las exposiciones crediticias pertinentes de la entidad.

3. Reglamentariamente se determinará:

- a) El procedimiento de cálculo del porcentaje de colchón de capital anticíclico específico.
- b) El procedimiento de fijación por el Banco de España de los porcentajes de los colchones anticíclicos por exposiciones ubicadas en España y su periodicidad.
- c) El mecanismo de reconocimiento de porcentajes de colchones anticíclicos fijados por la autoridad competente de un Estado miembro de la Unión Europea.
- d) El mecanismo de reconocimiento de porcentajes de colchones anticíclicos fijados por la autoridad competente de un tercer país o de decisión respecto a dichos porcentajes.
- e) El mecanismo de comunicación.

**Artículo 46.** *Colchón de capital para entidades de importancia sistémica.*

1. El Banco de España identificará las entidades de crédito autorizadas en España que son:

- a) Entidades de importancia sistémica mundial (EISM), en base consolidada.
- b) Las demás entidades de importancia sistémica (OEIS), en base individual, subconsolidada o consolidada.

2. Reglamentariamente se determinará el método de identificación de las EISM, que se basará en las siguientes categorías:

- a) El tamaño del grupo.
- b) La interconexión del grupo con el sistema financiero.
- c) La posibilidad de sustitución de los servicios o de la infraestructura financiera que presta el grupo.
- d) La complejidad del grupo.
- e) La actividad transfronteriza del grupo, incluyendo la actividad transfronteriza entre Estados miembros de la Unión Europea y entre un Estado miembro y un tercer país.

Asimismo, se establecerá reglamentariamente un método de clasificación de las entidades de crédito identificadas como EISM en varias subcategorías en función de su importancia sistémica.

2 bis. Reglamentariamente se determinará el método adicional de identificación de las EISM, que se basará en las siguientes categorías:

- a) El tamaño del grupo.
- b) La interconexión del grupo con el sistema financiero.
- c) La posibilidad de sustitución de los servicios o de la infraestructura financiera que presta el grupo.
- d) La complejidad del grupo.
- e) La actividad transfronteriza del grupo, excluidas las actividades del grupo en todos los Estados miembros participantes a que se refiere el artículo 4 del Reglamento (UE) n.º 806/2014 del Parlamento Europeo y del Consejo de 15 de julio de 2014 por el que se establecen normas uniformes y un procedimiento uniforme para la resolución de entidades de crédito y de determinadas empresas de servicios de inversión en el marco de un Mecanismo Único de Resolución y un Fondo Único de Resolución y se modifica el Reglamento (UE) no 1093/2010.

3. Reglamentariamente se determinará el método de identificación de las OEIS. Para la evaluación de su importancia sistémica deberá tenerse en cuenta al menos alguno de los siguientes criterios:

- a) Tamaño.
- b) Importancia para la economía española o de la Unión Europea.
- c) Importancia de las actividades transfronterizas.
- d) La interconexión de la entidad o grupo con el sistema financiero.

4. Cada EISM mantendrá, en base consolidada, un colchón para EISM correspondiente a la subcategoría en la que se clasifique la entidad, que, en todo caso, no podrá ser inferior al 1 por ciento.

5. El Banco de España podrá imponer a cada una de las OEIS, en base consolidada, subconsolidada o individual, según sea el caso, la obligación de mantener un colchón de hasta un 3 por ciento del importe total de exposición al riesgo calculado con arreglo al artículo 92, apartado 3, del Reglamento (UE) n.º 575/2013 del Parlamento Europeo y del Consejo de 26 de junio de 2013, atendiendo a los criterios para la identificación de la OEIS, y conforme al procedimiento que reglamentariamente se determine.

A reserva de la autorización de la Comisión a que se refiere el párrafo tercero del artículo 131.5 bis de la Directiva 2013/36/UE, de 26 de junio, el Banco de España podrá imponer a cada una de las OEIS, en base consolidada o subconsolidada o de forma individual, según el caso, la obligación de mantener un colchón para OEIS superior al 3 por ciento del importe total de exposición al riesgo calculado con arreglo al artículo 92.3 del Reglamento (UE) n.º 575/2013 del Parlamento Europeo y del Consejo de 26 de junio de 2013.

6. El Banco de España notificará a la Junta Europea de Riesgo Sistémico los nombres de las EISM y OEIS y las subcategorías en que se han clasificado las primeras con arreglo a lo que se establezca reglamentariamente. Asimismo, hará pública la subcategoría en la que se ha clasificado cada EISM.

7. Reglamentariamente se desarrollará el régimen de aplicación conjunta de los colchones para EISM y OEIS, así como el de estos con el colchón contra riesgos sistémicos previsto en el artículo 47.

#### **Artículo 47.** *Colchón contra riesgos sistémicos.*

1. El Banco de España podrá exigir, a todas las entidades del sector financiero o a uno o más subconjuntos de ellas, la constitución de un colchón contra riesgos sistémicos de capital de nivel 1 ordinario con el fin de prevenir y paliar los riesgos macroprudenciales o sistémicos que no estén cubiertos por el Reglamento (UE) n.º 575/2013 del Parlamento Europeo y del Consejo de 26 de junio de 2013, ni por los colchones previstos en los artículos 45 y 46 de esta ley, no pudiendo servir para afrontar los riesgos cubiertos por estos. Estos riesgos se entenderán como aquellos que podrían producir una perturbación en el sistema financiero con consecuencias negativas graves en dicho sistema y en la economía real.

2. El colchón contra riesgos sistémicos podrá aplicarse a todas las exposiciones o a un subconjunto de las exposiciones que reglamentariamente se establezcan.

3. El colchón contra riesgos sistémicos podrá exigirse a todas las entidades de crédito integradas o no en un grupo consolidable de entidades de crédito, o a uno o varios subsectores de dichas entidades. Podrán establecerse requisitos diferentes para diferentes subsectores.

4. El Banco de España podrá exigir a las entidades de crédito el porcentaje de colchón contra riesgos sistémicos fijado por las autoridades competentes de otros Estados miembros de la Unión Europea, para las exposiciones ubicadas en el Estado miembro que fije dicho porcentaje, en los términos y con el procedimiento que reglamentariamente se determine.

#### **Artículo 48.** *Restricción de las distribuciones por incumplimiento del requisito combinado de colchón.*

1. Sin perjuicio de lo dispuesto en el artículo 48 ter, las entidades de crédito que cumplan el requisito combinado de colchones de capital podrán realizar distribuciones relativas al capital de nivel 1 ordinario siempre y cuando dicha distribución no conlleve una disminución de este hasta un nivel en el que ya no se respete el requisito combinado, y siempre que el

Banco de España no haya adoptado ninguna de las medidas tendentes a reforzar los recursos propios previstas en el artículo 68.2.h), o a limitar o a prohibir el pago de dividendos conforme al artículo 68.2.i).

2. Las entidades de crédito que no cumplan el requisito combinado de colchones de capital deberán calcular el importe máximo distribuible (en adelante, IMD), en los términos que reglamentariamente se determinen, y comunicarlo al Banco de España.

Las entidades de crédito no podrán realizar ninguna de las siguientes actuaciones antes de haber calculado el IMD y haber informado inmediatamente al Banco de España de dicho importe:

- a) Realizar una distribución relativa al capital de nivel 1 ordinario.
- b) Asumir una obligación de pagar una remuneración variable o beneficios discrecionales de pensión, o pagar una remuneración variable si la obligación de pago se asumió en un momento en que la entidad no cumplía el requisito combinado de colchón.
- c) Realizar pagos vinculados a instrumentos de capital de nivel 1 adicional.

Las entidades de crédito dispondrán de mecanismos que garanticen la exactitud del cálculo del importe de los beneficios distribuibles y del IMD y deberán poder demostrarla al Banco de España cuando lo solicite.

3. Cuando una entidad no cumpla o no sobrepase su requisito combinado de colchón o cuando el Banco de España haya adoptado alguna de las medidas previstas en el artículo 68 tendentes a reforzar los recursos propios o a limitar o prohibir el pago de dividendos, dicha entidad no podrá distribuir más del IMD calculado conforme al apartado 2 para las finalidades previstas en dicho apartado.

4. Las restricciones impuestas por este artículo se aplicarán únicamente a los pagos que den lugar a una reducción del capital de nivel 1 ordinario o a una reducción de los beneficios, y siempre que la suspensión o cancelación del pago no constituyan un incumplimiento de las obligaciones de pago u otra circunstancia que conduzca a la apertura del oportuno procedimiento concursal.

5. A efectos de lo dispuesto en este artículo, se entenderán como distribuciones relativas al capital de nivel 1 ordinario:

- a) El pago de dividendos en efectivo.
- b) La distribución de acciones total o parcialmente liberadas u otros instrumentos de capital a que se refiere el artículo 26.1.a) del Reglamento (UE) n.º 575/2013 del Parlamento Europeo y del Consejo de 26 de junio de 2013.
- c) El rescate o la compra por una entidad de acciones propias u otros instrumentos propios de capital a que se refiere el artículo 26.1.a) del Reglamento (UE) n.º 575/2013 del Parlamento Europeo y del Consejo de 26 de junio de 2013.
- d) El reembolso de importes pagados en relación con los instrumentos de capital a que se refiere el artículo 26.1.a) del Reglamento (UE) n.º 575/2013 del Parlamento Europeo y del Consejo de 26 de junio de 2013.
- e) La distribución de los elementos a que se refieren las letras b) a e) del artículo 26.1 del Reglamento (UE) n.º 575/2013 del Parlamento Europeo y del Consejo de 26 de junio de 2013.
- f) Cualesquiera otros que el Banco de España pudiera determinar o considerar que tienen un efecto similar a los mencionados en las letras anteriores.

6. Reglamentariamente se desarrollará lo previsto en este artículo.

**Artículo 48 bis.** *Incumplimiento del requisito combinado de colchón.*

A efectos de lo previsto en el artículo 48, se considerará que una entidad incumple el requisito combinado de colchón cuando no disponga de recursos propios cuyo importe y calidad sean los necesarios para satisfacer al mismo tiempo el requisito combinado de colchón y cada uno de los requisitos establecidos en:

- a) El artículo 92.1.a) del Reglamento (UE) n.º 575/2013 del Parlamento Europeo y del Consejo de 26 de junio de 2013 y el artículo 92.1.a) del Reglamento (UE) n.º 575/2013, de 26 de junio, y, si ha lugar en su caso, el requisito de recursos propios adicionales exigido por el Banco de España,

para hacer frente a riesgos distintos del riesgo de apalancamiento excesivo, con arreglo al artículo 68.2.a).

b) El artículo 92.1.b) del Reglamento (UE) n.º 575/2013 del Parlamento Europeo y del Consejo de 26 de junio de 2013 Reglamento (UE) n.º 575/2013, de 26 de junio, y, si ha lugar en su caso, el requisito de recursos propios adicionales exigido por el Banco de España, para hacer frente a riesgos distintos del riesgo de apalancamiento excesivo, con arreglo al artículo 68.2.a)

c) El artículo 92.1.c) del Reglamento (UE) n.º 575/2013 del Parlamento Europeo y del Consejo de 26 de junio de 2013 Reglamento (UE) n.º 575/2013, de 26 de junio, y, si ha lugar en su caso, el requisito de recursos propios adicionales exigido por el Banco de España, para hacer frente a riesgos distintos del riesgo de apalancamiento excesivo, con arreglo al artículo 68.2.a).

**Artículo 48 ter.** *Restricción de las distribuciones en caso de incumplimiento del requisito de colchón de ratio de apalancamiento.*

1. Sin perjuicio de lo dispuesto en el artículo 48, las entidades de crédito que cumplan el requisito de colchón de ratio de apalancamiento podrán realizar distribuciones relativas al capital de nivel 1 siempre y cuando dicha distribución no conlleve una disminución de este hasta un nivel en el que ya no se respete el requisito de colchón de ratio de apalancamiento, y siempre que no haya sido adoptada por el Banco de España ninguna de las medidas tendentes a reforzar los recursos propios previstas en el artículo 68.2.h), o a limitar o prohibir el pago de dividendo o de intereses de instrumentos de capital de nivel 1 ordinario o de capital de nivel 1 adicional previstas en el artículo 68.2.i).

2. Las entidades de crédito que no cumplan el requisito de colchón de ratio de apalancamiento deberán calcular el importe máximo distribuible relacionado con la ratio de apalancamiento (en adelante, A-IMD), en los términos que reglamentariamente se determinen.

Las entidades de crédito no podrán realizar ninguna de las siguientes actuaciones antes de haber calculado el A-IMD y haber informado inmediatamente al Banco de España de dicho importe:

- a) Realizar una distribución relativa al capital de nivel 1 ordinario.
- b) Asumir una obligación de pagar una remuneración variable o beneficios discrecionales de pensión, o pagar una remuneración variable si la obligación de pago se asumió en un momento en que la entidad no cumplía el requisito de colchón de ratio de apalancamiento.
- c) Realizar pagos vinculados a instrumentos de capital de nivel 1 adicional.

Las entidades de crédito dispondrán de mecanismos para garantizar que el importe de beneficios distribuibles y el A-IMD se calculen con exactitud, que habrá de poder demostrarse al Banco de España cuando se les solicite.

3. Cuando una entidad no cumpla o no sobrepase su requisito de colchón de ratio de apalancamiento o cuando el Banco de España haya adoptado alguna de las medidas previstas en el artículo 68 tendentes a reforzar los recursos propios o a limitar o prohibir el pago de dividendos o de intereses de instrumentos de capital de nivel 1 ordinario o de capital de nivel 1 adicional, dicha entidad no podrá distribuir más del A-IMD calculado conforme al apartado 2 para las finalidades previstas en dicho apartado.

4. Las restricciones impuestas por este artículo se aplicarán únicamente a los pagos que den lugar a una reducción del capital de nivel 1 o a una reducción de los beneficios, y siempre que la suspensión o cancelación del pago no constituyan un incumplimiento de las obligaciones de pago u otra circunstancia que conduzca a la apertura del oportuno procedimiento concursal.

5. A efectos de lo dispuesto en este artículo, se entenderán como distribuciones relativas al capital de nivel 1 cualquiera de las previstas en el artículo 48.5 de esta ley.

6. Reglamentariamente se desarrollará lo previsto en este artículo.

**Artículo 48 quater.** *Incumplimiento del requisito de colchón de ratio de apalancamiento.*

Se considerará que una entidad incumple el requisito de colchón de ratio de apalancamiento a los efectos del artículo 48 ter de esta ley cuando no disponga de capital de

nivel 1 en la cantidad necesaria para satisfacer al mismo tiempo el requisito establecido en el artículo 92.1.d) del Reglamento (UE) n.º 575/2013 del Parlamento Europeo y del Consejo de 26 de junio de 2013, y, en su caso, el requisito establecido en el artículo 92.1 bis, del citado Reglamento y en la letra a) del artículo 68.2 esta Ley, al hacer frente a un riesgo de apalancamiento excesivo que no esté suficientemente cubierto por la letra d) del artículo 92.1 del Reglamento (UE) n.º 575/2013 del Parlamento Europeo y del Consejo de 26 de junio de 2013.

**Artículo 49.** *Plan de conservación del capital.*

1. Cuando una entidad de crédito no cumpla el requisito combinado de colchón o, en su caso, el requisito de colchón de ratio de apalancamiento al que esté sujeta, elaborará un plan de conservación del capital y lo presentará, en los términos que reglamentariamente se establezcan, al Banco de España.

2. El Banco de España evaluará el plan de conservación del capital y lo aprobará si considera que, de ejecutarse, resulta razonablemente previsible la conservación u obtención de capital suficiente para que la entidad pueda cumplir el requisito combinado de colchones de capital, o en su caso, el requisito de colchón de ratio de apalancamiento, en el plazo que el Banco de España juzgue adecuado.

3. En caso de que no apruebe el plan de conservación del capital presentado, el Banco de España podrá:

- a) Exigir a la entidad que aumente sus recursos propios en el plazo que determine.
- b) Emplear las facultades que le confiere el artículo 68 para imponer restricciones sobre las distribuciones más estrictas que las previstas en el artículo anterior.

### TÍTULO III

#### Supervisión

#### CAPÍTULO I

#### Función supervisora

**Artículo 50.** *Función supervisora del Banco de España.*

1. El Banco de España es la autoridad responsable de la supervisión de las entidades de crédito y de las demás entidades previstas en el artículo 56, para garantizar el cumplimiento de la normativa de ordenación y disciplina. Para el ejercicio de esta función podrá desarrollar las actuaciones y ejercer las facultades previstas en esta Ley y cualesquiera otras que le atribuya el ordenamiento jurídico.

Lo dispuesto en el párrafo anterior se entenderá sin perjuicio de las competencias que el ordenamiento jurídico atribuya a otras instituciones u órganos administrativos.

2. En el ejercicio de su función supervisora y, en particular, para la elección de los distintos instrumentos de supervisión y sanción, el Banco de España podrá:

a) Recabar de las entidades y personas sujetas a su función supervisora, y a terceros a los que dichas entidades hayan subcontratado actividades o funciones operativas, la información necesaria para comprobar el cumplimiento de la normativa de ordenación y disciplina.

Con el fin de que el Banco de España pueda obtener dichas informaciones, o confirmar su veracidad, las entidades y personas mencionadas quedan obligadas a poner a disposición del Banco de España cuantos libros, registros y documentos considere precisos, incluidos los programas informáticos, ficheros y bases de datos, sea cuál sea su soporte físico o virtual.

A tales efectos, el acceso a las informaciones y datos requeridos por el Banco de España se encuentra amparado por el artículo 11.2.a) de la Ley Orgánica 15/1999, de 13 de diciembre, de protección de datos de carácter personal.



b) Requerir y comunicar a las entidades sujetas a su función supervisora, por medios electrónicos, las informaciones y medidas recogidas en la normativa de ordenación y disciplina. Las entidades referidas tendrán obligación de habilitar, en el plazo que se fije para ello, los medios técnicos requeridos por el Banco de España para la eficacia de sus sistemas de comunicación electrónica, en los términos que éste adopte al efecto.

c) Llevar a cabo todas las investigaciones necesarias en relación con cualquier entidad o persona de las contempladas en la letra a), cuando sea necesario para desempeñar su función supervisora. A estos efectos, podrá:

1.º Exigir la presentación de documentos.

2.º Examinar los libros y registros y obtener copias o extractos de los mismos.

3.º Solicitar y obtener explicaciones escritas o verbales de cualquier otra persona diferente de las previstas en la letra a) a fin de recabar información relacionada con el objeto de una investigación.

d) Realizar cuantas inspecciones sean necesarias en los establecimientos profesionales de las personas jurídicas contempladas en la letra a), y en cualquier otra entidad incluida en la supervisión consolidada.

3. Asimismo, en el ejercicio de su función supervisora, el Banco de España deberá:

a) Valorar, en la elección de las medidas que se vayan a adoptar, criterios como la gravedad de los hechos detectados, la eficacia de la propia función supervisora en términos de la subsanación de los incumplimientos detectados o el comportamiento previo de la entidad.

b) Tomar en consideración la posible incidencia de sus decisiones en la estabilidad del sistema financiero de los demás Estados miembros de la Unión Europea afectados, particularmente en situaciones de urgencia, basándose en la información disponible en el momento de que se trate.

c) Tener en cuenta la convergencia de instrumentos y prácticas de supervisión en el ámbito de la Unión Europea.

4. En los términos previstos por el artículo 4 de la Ley 30/1992, de 26 de noviembre, de Régimen Jurídico de las Administraciones Públicas y del Procedimiento Administrativo Común, los órganos y organismos de cualquier Administración Pública, sin perjuicio del deber de secreto que les ampare conforme a la legislación vigente quedan sujetos al deber de colaborar con el Banco de España y están obligados a proporcionar, a requerimiento de éste, los datos e informaciones de que dispongan y puedan resultar necesarios para el ejercicio por parte de éste de la función supervisora.

5. Toda decisión que tome el Banco de España en el ejercicio de su potestad supervisora deberá ser debidamente motivada.

#### **Artículo 51.** *Supervisión de los mecanismos de cumplimiento normativo.*

Corresponderá al Banco de España supervisar los sistemas, estrategias, procedimientos o mecanismos de cualquier tipo, aplicados por las entidades de crédito para dar cumplimiento a la normativa de ordenación y disciplina.

#### **Artículo 52.** *Supervisión de riesgos.*

Corresponderá al Banco de España supervisar los riesgos a los cuales están o pueden estar expuestas las entidades, y con base en esta evaluación y en la prevista en el artículo anterior, determinar si los mecanismos de cumplimiento normativo, los recursos propios y la liquidez mantenidos por las entidades de crédito garantizan una gestión y cobertura sólida de sus riesgos.

#### **Artículo 53.** *Supervisión de sistemas de gobierno corporativo y políticas remunerativas.*

Corresponderá al Banco de España supervisar el cumplimiento por parte de las entidades de crédito de las normas sobre idoneidad, remuneraciones y responsabilidad en la gestión de riesgos, así como de las demás normas sobre gobierno corporativo previstas en el Título I y sus disposiciones de desarrollo.



**Artículo 54.** *Elaboración de guías en materia supervisora.*

1. El Banco de España podrá elaborar guías técnicas, dirigidas a las entidades y grupos supervisados, indicando los criterios, prácticas, metodologías o procedimientos que considera adecuados para el cumplimiento de la normativa de supervisión. Dichas guías, que deberán hacerse públicas, podrán incluir los criterios que el Banco de España seguirá en el ejercicio de sus actividades de supervisión. El Banco de España podrá requerir a las entidades y grupos supervisados una explicación de los motivos por los que, en su caso, se hubieran separado de dichos criterios, prácticas, metodologías o procedimientos.

2. Las guías elaboradas por el Banco de España se referirán a las siguientes materias:

a) Evaluación de los riesgos a que las entidades están expuestas y adecuado cumplimiento de las normas de ordenación y disciplina.

b) Prácticas de remuneración e incentivos de asunción de riesgos compatibles con una adecuada gestión del riesgo.

c) Información financiera y contable y obligaciones de someter a auditoría externa las cuentas anuales o estados financieros de las entidades y grupos supervisados.

d) Adecuada gestión de los riesgos derivados de la tenencia de participaciones significativas de las entidades de crédito en otras entidades financieras o empresas no financieras.

e) Instrumentación de mecanismos de reestructuración o resolución de entidades de crédito.

f) Gobierno corporativo y control interno.

g) Cualquier otra materia incluida en el ámbito de competencias del Banco de España.

3. El Banco de España podrá hacer suyas, y transmitir como tales a las entidades y grupos, así como desarrollar, complementar o adaptar las guías que, sobre dichas cuestiones, aprueben los organismos o comités internacionales activos en la regulación y supervisión bancarias.

**Artículo 55.** *Programa supervisor.*

1. El Banco de España aprobará, al menos una vez al año, un programa supervisor para todas las entidades de crédito sujetas a su supervisión prestando especial atención a las siguientes entidades:

a) Aquéllas cuyos resultados en las pruebas de resistencia o en el proceso de revisión supervisora y de evaluación, indiquen la existencia de riesgos significativos para su solidez financiera o revelen el posible incumplimiento de la normativa de solvencia.

b) Cualesquiera otras que, a juicio del Banco de España, requieran una consideración especial en el ejercicio de la función supervisora.

2. El programa contendrá, al menos, la siguiente información:

a) Una indicación de la forma en que el Banco de España se propone llevar a cabo su labor supervisora y asignar sus recursos.

b) La identificación de las entidades de crédito que está previsto someter a una supervisión reforzada y las medidas que prevén adoptar al efecto con arreglo al apartado 3.

c) Un plan de inspecciones in situ de las entidades de crédito.

3. El Banco de España, a la vista de los resultados de la revisión y evaluación supervisora prevista en los artículos 51 a 53, podrá adoptar las medidas que considere oportunas en cada caso, entre las que podrán encontrarse:

a) Aumento del número o la frecuencia de las inspecciones in situ de la entidad.

b) Presencia permanente en la entidad de crédito.

c) Remisión de información adicional o más frecuente por la entidad de crédito.

d) Revisión adicional o más frecuente de los planes operativo, estratégico o de negocio de la entidad de crédito.

e) Exámenes temáticos centrados en riesgos específicos.

4. El Banco de España tendrá en cuenta al establecer su programa supervisor la información recibida de las autoridades de otros Estados miembros en relación con las

sucursales allí establecidas de entidades de crédito españolas. A estos mismos efectos, tendrá también en consideración la estabilidad del sistema financiero de dichos Estados miembros.

5. Al menos una vez al año, el Banco de España someterá a pruebas de resistencia a las entidades de crédito que supervisa, a fin de facilitar el proceso de revisión y evaluación previsto en este artículo.

**Artículo 55 bis.** *Memoria supervisora y órgano de control interno del Banco de España.*

1. El Banco de España deberá disponer de un órgano de control interno cuya dependencia funcional y capacidad de informe se regirá por los principios de imparcialidad, objetividad y por evitar la producción de conflictos de intereses.

2. El Banco de España elaborará anualmente una memoria sobre su función supervisora en relación con sus actuaciones y procedimientos llevados a cabo en esta materia y de la que pueda deducirse información sobre la eficacia y eficiencia de tales procedimientos y actuaciones. En esta memoria se incluirá un informe del órgano de control interno sobre la adecuación de las decisiones adoptadas por los órganos de gobierno del Banco de España a la normativa procedimental aplicable en cada caso. Esta memoria deberá ser aprobada por el Consejo de Gobierno del Banco de España y se remitirá a las Cortes Generales y al Gobierno de la Nación.

## CAPÍTULO II

### Ámbito de la función supervisora

**Artículo 56.** *Ámbito de la supervisión del Banco de España.*

El Banco de España supervisará las entidades de crédito españolas, los grupos consolidables de entidades de crédito con matriz en España y las sucursales de entidades de crédito de Estados no miembros de la Unión Europea conforme a lo dispuesto en esta Ley y su normativa de desarrollo. Asimismo, cuando la empresa matriz de una o de varias entidades de crédito sea una sociedad financiera de cartera o una sociedad financiera mixta de cartera, el Banco de España, como responsable de la autorización y de la supervisión de dichas entidades de crédito, supervisará a dicha sociedad con los límites y especificidades que reglamentariamente se determinen.

De la misma forma, la supervisión del Banco de España podrá alcanzar a las personas españolas que controlen entidades de crédito de otros Estados miembros de la Unión Europea, dentro del marco de la colaboración con las autoridades responsables de la supervisión de dichas entidades de crédito.

**Artículo 57.** *Supervisión de los grupos consolidables.*

1. El Banco de España supervisará los grupos consolidables de entidades de crédito con matriz en España, definidos conforme a lo dispuesto en el Reglamento (UE) n.º 575/2013, de 26 de junio.

2. Cuando existan entidades extranjeras susceptibles de integrarse en un grupo consolidable de entidades de crédito, el alcance de la supervisión en base consolidada a cargo del Banco de España se determinará reglamentariamente y atenderá, entre otros criterios, al carácter de nacional o no de un Estado miembro de la Unión Europea de las entidades, a su naturaleza jurídica y a su grado de control.

**Artículo 58.** *Supervisión de las sociedades financieras mixtas de cartera y de las sociedades mixtas de cartera.*

1. Cuando una sociedad financiera mixta de cartera sujeta a la supervisión del Banco de España esté sometida a disposiciones equivalentes en virtud de esta Ley y de la Ley 5/2005 de 22 de abril, de supervisión de los conglomerados financieros y por la que se modifican otras leyes del sector financiero, en particular en términos de supervisión en función del riesgo, el Banco de España, previa consulta con las demás autoridades responsables de la supervisión de las filiales de la sociedad financiera mixta de cartera, podrá decidir que se

apliquen a dicha sociedad únicamente las disposiciones de la Ley 5/2005, de 22 de abril, y su normativa de desarrollo.

2. Asimismo, cuando una sociedad financiera mixta de cartera sujeta a la supervisión del Banco de España esté sometida a disposiciones equivalentes en virtud de esta Ley y del Texto Refundido de la Ley de ordenación y supervisión de los seguros privados aprobado por el Real Decreto Legislativo 6/2004, de 29 de octubre, en particular en términos de supervisión en función del riesgo, el Banco de España, previa consulta con las demás autoridades responsables de la supervisión de las filiales de la sociedad financiera mixta de cartera, podrá decidir que se apliquen a dicha sociedad únicamente las disposiciones del Texto Refundido de la Ley de ordenación y supervisión de los seguros privados.

3. El Banco de España deberá informar a la Autoridad Bancaria Europea y a la Autoridad Europea de Seguros y Fondos de Pensiones de las decisiones adoptadas en virtud de los apartados anteriores.

4. Sin perjuicio de lo previsto en la parte cuarta del Reglamento (UE) n.º 575/2013, de 26 de junio, cuando la empresa matriz de una o varias entidades españolas sea una sociedad mixta de cartera, el Banco de España efectuará la supervisión general de las operaciones entre la entidad y la sociedad mixta de cartera y sus filiales.

5. Las entidades filiales de una sociedad mixta de cartera deberán contar con sistemas de gestión de riesgos y mecanismos de control interno adecuados, incluidos procedimientos de información y de contabilidad sólidos, con el fin de identificar, medir, seguir y controlar debidamente las operaciones con su sociedad mixta de cartera matriz y las filiales de esta. El Banco de España exigirá que la entidad informe de cualquier otra operación significativa con dichos entes distinta de la mencionada en el artículo 394 del Reglamento (UE) n.º 575/2013, de 26 de junio. Tales procedimientos y operaciones significativas estarán sujetos a la vigilancia del Banco de España.

**Artículo 59.** *Supervisión de sucursales de entidades de crédito de Estados miembros de la Unión Europea.*

1. El Banco de España podrá llevar a cabo comprobaciones e inspecciones in situ de las actividades realizadas por sucursales de entidades de crédito de otros Estados miembros de la Unión Europea. A estos efectos, podrá requerir información a dicha sucursal sobre sus actividades por motivos ligados a la estabilidad del sistema financiero.

Antes de proceder a esas comprobaciones e inspecciones, el Banco de España consultará a las autoridades competentes del Estado miembro de origen. Tras las comprobaciones e inspecciones, el Banco de España comunicará a esas autoridades la información obtenida y las circunstancias que sean relevantes para la evaluación del riesgo de la entidad o la estabilidad del sistema financiero.

2. El Banco de España podrá formular solicitudes a las autoridades competentes de la supervisión de una entidad de crédito autorizada en la Unión Europea con sucursales en España para que éstas sean consideradas como sucursales significativas, así como, a falta de decisión conjunta al respecto, resolver sobre su carácter significativo, conforme al procedimiento que reglamentariamente se determine.

En estos supuestos el Banco de España promoverá la adopción de una decisión conjunta sobre la solicitud con las demás autoridades competentes de otros Estados miembros encargadas de la supervisión de las distintas entidades integradas en el grupo.

**Artículo 60.** *Supervisión de sucursales de entidades de crédito de Estados no miembros de la Unión Europea y evaluación de la equivalencia de la supervisión en base consolidada de dichos Estados.*

1. Las obligaciones establecidas en la normativa de solvencia serán exigibles a las sucursales de entidades de crédito con sede en un Estado no miembro de la Unión Europea. Reglamentariamente se establecerán los criterios conforme a los que el Banco de España podrá introducir en ese régimen previsiones específicas para dichas sucursales. En todo caso, las obligaciones exigidas a las sucursales de Estados no miembros de la Unión Europea no podrán ser menos estrictas que las exigidas a las sucursales de Estados miembros de la Unión Europea.

2. Las entidades de crédito filiales de una entidad financiera con domicilio fuera de la Unión Europea no estarán sujetas a supervisión en base consolidada, siempre que ya estén sujetas a dicha supervisión por parte de la autoridad competente correspondiente del tercer país, que sea equivalente a la prevista en esta Ley y su normativa de desarrollo, y en la parte primera, Título II, Capítulo 2 del Reglamento (UE) n.º 575/2013, de 26 de junio.

El Banco de España deberá comprobar esta equivalencia, para lo cual tendrá en cuenta las orientaciones elaboradas a tal efecto por la Autoridad Bancaria Europea, a la que consultará antes de adoptar una decisión al respecto.

En el caso de que no se apreciase la existencia de un régimen de supervisión equivalente, resultará de aplicación a las entidades de crédito mencionadas en el primer párrafo de este apartado el régimen de supervisión en base consolidada previsto en la normativa de solvencia.

No obstante lo dispuesto en el párrafo anterior, el Banco de España podrá establecer otros métodos para la supervisión en base consolidada de los grupos a que se refiere este apartado. Entre dichos métodos, figurará la potestad del Banco de España de exigir la constitución de una entidad financiera dominante que tenga su domicilio social en la Unión Europea. Los métodos deberán cumplir los objetivos de la supervisión en base consolidada definidos en esta Ley y ser comunicados a las demás autoridades competentes implicadas, a la Comisión Europea y a la Autoridad Bancaria Europea.

#### **Artículo 60 bis.** *Colaboración del Banco de España con otras autoridades.*

1. Cuando el Banco de España, como supervisor en base consolidada de conformidad con el artículo 57, sea diferente del coordinador determinado de conformidad con el artículo 5 de la Ley 5/2005, de 22 de abril, de supervisión de los conglomerados financieros y por la que se modifican otras leyes del sector financiero, deberá colaborar estrechamente con el coordinador a efectos de asegurar la correcta aplicación de esta ley y del Reglamento (UE) n.º 575/2013 del Parlamento Europeo y del Consejo de 26 de junio de 2013, en base consolidada.

Con vistas a facilitar y establecer una cooperación eficaz, el Banco de España alcanzará acuerdos escritos de coordinación y cooperación con el coordinador.

2. El Banco de España, la unidad de inteligencia financiera, y las autoridades en las que recaiga la función pública de supervisión de la normativa de prevención del blanqueo de capitales y financiación del terrorismo cooperarán estrechamente entre sí y con las autoridades que desempeñen las funciones equivalentes en otros Estados miembros, en el marco de sus respectivas competencias, facilitando la información pertinente para la ejecución de sus tareas respectivas en virtud de esta ley, de la Ley 10/2010, de 28 de prevención del blanqueo de capitales y de la financiación del terrorismo y del Reglamento (UE) n.º 575/2013 del Parlamento Europeo y del Consejo de 26 de junio de 2013, siempre que la cooperación y el intercambio de información no afecten a una indagación, a una investigación o a un procedimiento en curso de conformidad con el derecho administrativo o penal del Estado miembro en el que se encuentren la autoridad competente, la unidad de inteligencia financiera o la autoridad en la que recaiga la función pública de supervisión de las entidades financieras.

### CAPÍTULO III

#### **Colaboración entre autoridades de supervisión**

##### **Artículo 61.** *Colaboración del Banco de España con autoridades de otros países.*

1. En el ejercicio de sus funciones de supervisión de las entidades de crédito, el Banco de España colaborará con las autoridades que tengan encomendadas funciones semejantes en otros países y podrá o deberá, según los casos, comunicar informaciones relativas a la dirección, gestión y propiedad de estas entidades, así como las que puedan facilitar el control de la solvencia y la liquidez de las mismas, los factores que puedan influir en el riesgo sistémico planteado por la entidad, y cualquier otra que pueda facilitar su supervisión o sirva para evitar, perseguir o sancionar conductas irregulares. A tal efecto, podrá suscribir acuerdos de colaboración.

La comunicación de información a que se refiere el párrafo anterior estará condicionada al sometimiento de las autoridades supervisoras extranjeras a obligaciones de secreto profesional equivalentes, al menos, a las establecidas en el artículo 82.

Reglamentariamente se determinará el contenido y las condiciones de la colaboración prevista en este apartado.

1 bis. El Banco de España, tanto en su función de supervisor de sucursales de entidades de crédito con sede en un Estado no miembro de la Unión Europea como en su función de supervisor de entidades de crédito que pertenezcan a un grupo de un tercer país, colaborará estrechamente con todas aquellas autoridades competentes de la Unión Europea que sean responsables de la supervisión de las entidades de crédito, las empresas de servicios de inversión, o las sucursales establecidas en la Unión Europea por entidades de crédito o empresas de servicios de inversión con sede en un tercer país, que formen parte de un mismo grupo de un tercer país.

Esta colaboración estrecha perseguirá las siguientes finalidades:

a) Garantizar que todas las actividades que dicho grupo de un tercer país realice en la Unión Europea sean objeto de una supervisión exhaustiva,

b) Impedir que se eludan los requisitos aplicables a los grupos de un tercer país previstos en esta ley y en el Reglamento (UE) n.º 575/2013 del Parlamento Europeo y del Consejo de 26 de junio de 2013, y,

c) Evitar todo efecto perjudicial para la estabilidad financiera de la Unión Europea.

2. Siempre que resulten importantes para la labor de supervisión de las autoridades competentes interesadas de otro Estado miembro de la Unión Europea, el Banco de España consultará a dichas autoridades antes de adoptar:

a) Las decisiones contempladas en el artículo 17, sea cual sea el alcance del cambio en el accionariado que deba resolverse en la decisión correspondiente.

b) Las decisiones que le correspondan sobre operaciones de fusión, escisión o cualquier otra modificación importante en la organización o gestión de una entidad de crédito, y que esté sujeta a autorización administrativa.

c) Las sanciones por infracciones muy graves y graves que lleven aparejada amonestación pública o inhabilitación de administradores o directivos.

d) Las decisiones de intervención y sustitución recogidas en el Capítulo V del presente Título y las medidas derivadas de la Ley 9/2012, de 14 de noviembre, de Reestructuración y Resolución de las Entidades de Crédito.

e) La solicitud de recursos propios adicionales con arreglo a lo previsto en el artículo 68.2 y la imposición de limitaciones al uso de métodos internos de medición del riesgo operacional.

Asimismo, en los casos indicados en las letras c), d) y e) siempre se deberá consultar a la autoridad de la Unión Europea responsable de la supervisión consolidada del grupo eventualmente afectado.

En cualquier caso, el Banco de España podrá no llevar a cabo la consulta prevista en este apartado en casos de urgencia, o cuando entienda que la consulta puede comprometer la eficacia de las propias decisiones. En esos casos informará sin demora a las autoridades interesadas de la decisión final adoptada.

3. En ejercicio de su labor supervisora sobre entidades de crédito autorizadas en España y controladas por una entidad de crédito supervisada en base consolidada por otra autoridad competente de un Estado miembro de la Unión Europea, el Banco de España solicitará al supervisor en base consolidada correspondiente la información relativa a la aplicación de métodos y metodologías establecidos en la presente ley y en el Reglamento (UE) n.º 575/2013, de 26 de junio, que pueda estar previamente a disposición del supervisor en base consolidada.



**Artículo 62.** *Colaboración con las autoridades supervisoras de la Unión Europea en su condición de autoridad responsable de la supervisión consolidada.*

1. El Banco de España, en su condición de autoridad responsable del ejercicio de la supervisión de los grupos consolidables de entidades de crédito, colaborará con las autoridades supervisoras de la Unión Europea para:

a) Coordinar la recogida de información y difundir entre las restantes autoridades responsables de la supervisión de entidades del grupo la información más pertinente y esencial, en situaciones tanto ordinarias como urgentes.

b) Planificar y coordinar las actividades de supervisión en situaciones ordinarias, en relación, entre otras, con las actividades contempladas en el Capítulo I vinculadas a la supervisión consolidada y en las disposiciones relativas a criterios técnicos concernientes a la organización y el tratamiento de los riesgos.

c) Planificar y coordinar las actividades de supervisión, en colaboración con las autoridades competentes implicadas y, en su caso, con los bancos centrales, en situaciones de urgencia o en previsión de tales situaciones y, en particular, en aquellos casos en que exista una evolución adversa de las entidades de crédito o de los mercados financieros valiéndose, siempre que sea posible, de los canales de comunicación específicos existentes para facilitar la gestión de crisis.

d) Cooperar con otras autoridades competentes con responsabilidad supervisora sobre las entidades de crédito extranjeras, matrices, filiales o participadas del mismo grupo en los términos previstos en el artículo anterior.

e) Suscribir acuerdos de coordinación y cooperación con otras autoridades competentes que tengan por objeto facilitar y establecer una supervisión eficaz de los grupos encomendados a su supervisión y asumir las tareas adicionales que resulten de tales acuerdos y con el contenido que reglamentariamente se establezca.

En particular, el Banco de España podrá suscribir un acuerdo bilateral de conformidad con el artículo 28 del Reglamento (UE) n.º 1093/2010, de 24 de noviembre, para delegar su responsabilidad de supervisión de una entidad filial en las autoridades competentes que hayan autorizado y supervisen a la empresa matriz, con el fin de que éstas se ocupen de la vigilancia de la filial con arreglo a las disposiciones previstas en esta Ley, en su normativa de desarrollo y en el Reglamento (UE) n.º 575/2013, de 26 de junio. El Banco de España deberá informar de la existencia y el contenido de tales acuerdos a la Autoridad Bancaria Europea.

Asimismo, cuando una sociedad financiera de cartera o una sociedad financiera mixta de cartera esté establecida en otro Estado miembro, o cuando estando establecida la sociedad financiera de cartera o sociedad financiera mixta de cartera en España no le corresponda al Banco de España la supervisión en base consolidada del grupo, el Banco de España alcanzará acuerdos de coordinación y cooperación con la autoridad competente del Estado miembro donde dicha sociedad esté establecida o con el supervisor en base consolidada de la sociedad financiera de cartera o sociedad financiera mixta de cartera, según corresponda en cada caso.

f) Resolver mediante decisión conjunta, las solicitudes de declaración de sucursales significativas formuladas por las autoridades competentes de los países donde estén ubicadas sucursales de entidades de crédito españolas, así como, a falta de decisión conjunta al respecto, reconocer la resolución de dicha autoridad competente sobre su carácter significativo.

2. El Banco de España deberá atender las solicitudes de autoridades competentes de otro Estado miembro de la Unión Europea, al objeto de comprobar información sobre una entidad sometida a su supervisión.

**Artículo 63.** *Colaboración en caso de incumplimientos de sucursales de entidades de crédito autorizadas en otros Estados miembros de la Unión Europea.*

1. Si el Banco de España comprueba que una entidad de crédito de un Estado miembro de la Unión Europea, con sucursal en España o que opera en territorio nacional en libre prestación de servicios incumple o existe un riesgo significativo de que incumpla la normativa de solvencia en España, lo comunicará a sus autoridades supervisoras, a fin de que



adopten, sin dilación, las medidas que consideren apropiadas para que la entidad ponga fin a su actuación infractora o tome medidas para evitar el riesgo de incumplimiento y, en todo caso, evite su reiteración en el futuro. Dichas medidas serán comunicadas sin dilación al Banco de España.

2. En el caso de que las autoridades competentes del Estado miembro de origen no cumplan las previsiones establecidas en el apartado anterior, el Banco de España podrá recurrir a la Autoridad Bancaria Europea y solicitar su asistencia, de conformidad con el artículo 19 del Reglamento (UE) n.º 1093/2010, de 24 de noviembre.

**Artículo 64.** *Medidas provisionales en caso de incumplimientos de sucursales de entidades de otros Estados miembros de la Unión Europea.*

1. En situaciones de urgencia, antes de recurrir a la colaboración prevista en el artículo 63.1, y en tanto no se adopten las medidas de las autoridades competentes del Estado miembro de origen de conformidad con dicho precepto o las medidas de saneamiento a que se refiere el artículo 3 de la Directiva 2001/24/CE, del Parlamento Europeo y del Consejo, de 4 de abril de 2001, relativa al saneamiento y a la liquidación de las entidades de crédito, el Banco de España podrá adoptar las medidas provisionales necesarias para evitar toda inestabilidad del sistema financiero que pudiera amenazar gravemente los intereses colectivos de depositantes, inversores o clientes en España. La adopción de estas medidas será comunicada inmediatamente a la Comisión Europea, a la Autoridad Bancaria Europea y a las autoridades competentes de los demás Estados miembros de la Unión Europea afectados.

2. Las medidas provisionales, que podrán incluir la suspensión del cumplimiento de las obligaciones de pago, serán en todo caso proporcionadas al objetivo de protección de intereses colectivos citado en el apartado anterior. En ningún caso, estas medidas podrán otorgar una preferencia a los acreedores de nacionalidad española de la entidad de crédito sobre los acreedores de otros Estados miembros.

3. Estas medidas provisionales quedarán sin efecto cuando las autoridades administrativas o judiciales del Estado miembro de origen adopten medidas de saneamiento.

4. El Banco de España podrá poner fin a las medidas provisionales cuando considere que ya no resulten necesarias.

**Artículo 65.** *Decisiones conjuntas.*

1. En el marco de la colaboración prevista en el artículo 62, y de conformidad con los términos que se prevean reglamentariamente, el Banco de España, como supervisor en base consolidada de un grupo o como autoridad competente responsable de la supervisión de las filiales establecidas en España de una entidad de crédito matriz de la UE, de una sociedad financiera de cartera matriz de la UE o de una sociedad financiera mixta de cartera matriz de la UE, procurará con todos sus medios alcanzar una decisión consensuada con las demás autoridades supervisoras de la Unión Europea sobre:

a) La aplicación de lo dispuesto en los artículos 41, 51, 52 y 53 para determinar la adecuación del nivel consolidado de recursos propios que posea el grupo en relación con su situación financiera y perfil de riesgo y el nivel de recursos propios necesario para la aplicación del artículo 68.2.a) a cada una de las entidades del grupo y en base consolidada.

b) Las medidas para solventar cualesquiera cuestiones significativas y constataciones importantes relacionadas con la supervisión de la liquidez, en particular en lo que respecta a la adecuación de la organización y el tratamiento de los riesgos conforme al artículo 29 y en lo que respecta a la necesidad de aplicar requisitos de liquidez específicos en función de la entidad, de conformidad con el artículo 42.

c) Cualquier orientación en materia de recursos propios adicionales a que se hace referencia en el artículo 69 bis.

2. Del mismo modo, el Banco de España como supervisor en base consolidada o como autoridad competente del Estado miembro donde esté establecida una sociedad financiera de cartera o una sociedad financiera mixta de cartera pertenecientes a un grupo consolidable de entidades de crédito no sujeto a su supervisión en base consolidada, procurará alcanzar una decisión consensuada con las demás autoridades supervisoras de la Unión Europea

respecto a las decisiones sobre la aprobación, la exención de la aprobación y las medidas de supervisión a las que se refieren los artículos 15 bis, 15 ter y 15 sexies. En todo caso, el Banco de España trabajará en estrecha consulta con el supervisor en base consolidada o con la autoridad competente del Estado miembro de la Unión donde esté establecida la sociedad financiera de cartera o la sociedad financiera mixta de cartera, según sea el caso.

En el caso de las sociedades financieras mixtas de cartera, cuando el supervisor en base consolidada o la autoridad competente del Estado miembro en que esté establecida la sociedad financiera mixta de cartera sea diferente del coordinador establecido de conformidad con el artículo 5 de la Ley 5/2005, de 22 de abril, se precisará el acuerdo del coordinador para adoptar las decisiones o las decisiones conjuntas a las que se refieren los artículos 15 bis, 15 ter y 15 sexies de esta ley, según proceda.

#### **Artículo 66.** *Colegios de supervisores.*

1. Cuando al Banco de España corresponda la supervisión en base consolidada, designará colegios de supervisores con el objeto de facilitar el ejercicio de las tareas a que se refieren las letras a) a d) del artículo 62.1, el artículo 65 y el artículo 81. Asimismo, adoptará las medidas necesarias para garantizar un adecuado nivel de coordinación y cooperación con las autoridades competentes de terceros países, respetando, en todo caso los requisitos de confidencialidad previstos en la legislación aplicable y en el Derecho de la Unión Europea.

1 bis. Cuando corresponda al Banco de España la supervisión en base consolidada designará colegios de supervisores, con el objeto de facilitar el ejercicio de las tareas a que se refieren las letras a) a e) del artículo 62.1 y el artículo 81, cuando todas las filiales transfronterizas de una entidad matriz de la UE, de una sociedad financiera de cartera matriz de la UE o de una sociedad financiera mixta de cartera matriz de la UE tengan su sede en terceros países, siempre y cuando las autoridades de supervisión de dichos terceros países estén sometidas a requisitos de confidencialidad equivalentes de conformidad con la legislación aplicable.»

2. Los colegios de supervisores proporcionarán el marco para que el Banco de España, como supervisor en base consolidada, la Autoridad Bancaria Europea y, en su caso, las demás autoridades competentes implicadas desarrollen las siguientes funciones:

a) Intercambiar información de conformidad con el artículo 21 del Reglamento (UE) n.º 1093/2010, de 24 de noviembre.

b) Acordar, cuando proceda, la atribución voluntaria de funciones y delegación voluntaria de responsabilidades.

c) Establecer los programas supervisores a los que se refiere el artículo 55, basados en una evaluación de riesgos del grupo, de conformidad con lo previsto en los artículos 51 y 52.

d) Aumentar la eficiencia de la supervisión, eliminando toda duplicación innecesaria de requerimientos prudenciales, incluidos los relacionados con las solicitudes de información a la que se refieren el artículo 81 y el artículo 61.1.

e) Aplicar de manera coherente los requisitos prudenciales previstos en esta Ley y su normativa de desarrollo, así como en el Reglamento (UE) n.º 575/2013, de 26 de junio, en todas las entidades de un grupo, sin perjuicio de las opciones y facultades que ofrece la legislación de la Unión Europea.

f) Aplicar el artículo 62.1.c) atendiendo a la labor realizada en otros foros que puedan constituirse en este ámbito.

3. Reglamentariamente se determinará el procedimiento de creación de colegios de supervisores y sus normas de funcionamiento.

#### **Artículo 67.** *Relaciones del Banco de España con otras autoridades financieras nacionales.*

1. Toda norma que dicte el Banco de España en desarrollo de la normativa de ordenación y disciplina que pueda afectar directamente al ejercicio de las funciones legalmente atribuidas a la Comisión Nacional del Mercado de Valores, la Dirección General de Seguros o el Fondo de Reestructuración Ordenada Bancaria se dictará previo informe de estos.

2. Siempre que en un grupo consolidable de entidades de crédito existan entidades sujetas a supervisión en base individual por organismos distintos del Banco de España, éste, en el ejercicio de las competencias que esta Ley le atribuye, deberá actuar de forma coordinada con el organismo supervisor que en cada caso corresponda. El Ministro de Economía y Competitividad podrá dictar las normas necesarias para asegurar la adecuada coordinación.

3. El Banco de España trasladará al Fondo de Reestructuración Ordenada Bancaria, de oficio o a instancia de este, la información derivada del ejercicio de su función supervisora que resulte necesaria para el desarrollo de las funciones atribuidas por la Ley 9/2012, de 14 de noviembre, de Reestructuración y Resolución de las Entidades de Crédito, al citado Fondo. A efectos de coordinar adecuadamente el ejercicio de sus respectivas funciones el Banco de España y el Fondo de Reestructuración Ordenada Bancaria podrán suscribir acuerdos de colaboración.

**Artículo 67 bis.** *Obligación de notificación del requisito de recursos propios adicionales y la orientación sobre recursos propios adicionales.*

Sin perjuicio de lo establecido en el artículo anterior, el Banco de España notificará a las autoridades de resolución competentes el establecimiento de requisitos de recursos propios adicionales y cualquier orientación sobre recursos propios adicionales comunicada a las entidades de conformidad con los artículos 69 y 69 bis, respectivamente.

#### CAPÍTULO IV

##### Medidas de supervisión prudencial

**Artículo 68.** *Medidas de supervisión prudencial.*

1. El Banco de España exigirá a las entidades de crédito o grupos consolidables de entidades de crédito que adopten inmediatamente las medidas necesarias para retornar al cumplimiento ante las siguientes circunstancias:

a) Cuando no cumplan con las obligaciones contenidas en la normativa de solvencia, incluida la liquidez, y las relativas a adecuación de la estructura organizativa o el control interno de los riesgos, o considere que los recursos propios y la liquidez mantenidos por la entidad no garantizan una gestión y cobertura sólidas de sus riesgos.

b) Cuando, conforme a los datos a disposición del Banco de España, existan razones fundadas para considerar que la entidad va a incumplir las obligaciones descritas en la letra a) en los siguientes doce meses.

2. En las circunstancias previstas en el apartado anterior el Banco de España podrá adoptar, de entre las siguientes, las medidas que considere más oportunas atendiendo a la situación de la entidad o grupo:

a) Exigir a las entidades de crédito que mantengan recursos propios superiores a los establecidos en el Reglamento (UE) n.º 575/2013 del Parlamento Europeo y del Consejo de 26 de junio de 2013, en las condiciones establecidas en el artículo 69.

b) Exigir a las entidades de crédito y sus grupos que refuercen los procedimientos, mecanismos y estrategias establecidos a fin de cumplir lo dispuesto en los artículos 29 y 41.

c) Exigir a las entidades de crédito y sus grupos que presenten un plan para retornar al cumplimiento de los requisitos establecidos en esta Ley y en el Reglamento (UE) n.º 575/2013 del Parlamento Europeo y del Consejo de 26 de junio de 2013, y que fijen un plazo para su ejecución, así como que introduzcan en el plan las mejoras necesarias en cuanto a su alcance y plazo de ejecución.

d) Exigir que las entidades de crédito y sus grupos apliquen una política específica de dotación de provisiones o un determinado tratamiento de los activos en términos de requisitos de recursos propios.

e) Restringir o limitar las actividades, las operaciones o la red de las entidades o solicitar el abandono de actividades que planteen riesgos excesivos para la solidez de una entidad.

f) Exigir la reducción del riesgo inherente a las actividades, productos y sistemas de las entidades, incluida la delegación de la prestación de servicios o del ejercicio de funciones de las entidades de crédito en un tercero.

g) Exigir a las entidades de crédito y sus grupos que limiten la remuneración variable como porcentaje de los ingresos netos, cuando resulte incompatible con el mantenimiento de una base sólida de capital.

h) Exigir a las entidades de crédito y sus grupos que utilicen los beneficios netos para reforzar sus recursos propios.

i) Prohibir o restringir la distribución por la entidad de dividendos o intereses a accionistas, socios o socias o titulares de instrumentos de capital adicional de nivel 1, siempre y cuando la prohibición no constituya un supuesto de incumplimiento de las obligaciones de pago de la entidad.

j) Imponer obligaciones de información adicionales o más frecuentes, incluida información sobre recursos propios, liquidez y apalancamiento.

k) Imponer la obligación de disponer de una cantidad mínima de activos líquidos que permitan hacer frente a las potenciales salidas de fondos derivadas de pasivos y compromisos, incluso en caso de eventos graves que pudieran afectar a la liquidez, y la de mantener una estructura adecuada de fuentes de financiación y de vencimientos en sus activos, pasivos y compromisos con el fin de evitar potenciales desequilibrios o tensiones de liquidez que puedan dañar o poner en riesgo la situación financiera de la entidad.

l) Exigir la divulgación de información adicional.

2 bis. A los efectos, del apartado 2, letra j), las obligaciones de información adicionales o más frecuentes se podrán imponer siempre y cuando sean adecuadas y proporcionadas respecto al objetivo para el cual se requiera la información y la información solicitada no sea repetitiva.

A los efectos de la revisión y evaluación supervisora, prevista en los artículos 51, 52 y 53, y de los supuestos de adopción de medidas de supervisión, previstos en el apartado 1, la información adicional se considerará repetitiva cuando información igual o sustancialmente igual ya se ha remitido al Banco de España o puede ser elaborada por el Banco de España a partir de la información de la que ya dispone.

El Banco de España no exigirá a las entidades que remitan información adicional cuando ya disponga de ella en distinto formato o con un desglose de detalle diferente, siempre que estas circunstancias no impidan al Banco de España producir información con la misma calidad y fiabilidad que la que se derivase de la información adicional que la entidad pudiera remitir a petición del Banco de España.

3. Lo dispuesto en el apartado anterior se entiende sin perjuicio de la aplicación del régimen sancionador previsto en el Título IV y las medidas de actuación temprana que puedan adoptarse de conformidad con lo previsto en la Ley 9/2012, de 14 de noviembre, de Reestructuración y Resolución de las Entidades de Crédito.

4. El Banco de España comunicará al Fondo de Reestructuración Ordenada Bancaria su decisión de exigir a una entidad las medidas previstas en este artículo y el proceso de ejecución y cumplimiento posterior de las mismas. A estos efectos, el Fondo de Reestructuración Ordenada Bancaria podrá solicitar la información adicional que considere necesaria para el ejercicio de sus funciones.

**Artículo 68 bis.** *Medidas de supervisión prudencial en materia de riesgo de tipos de interés derivado de actividades ajenas a la cartera de negociación.*

1. El Banco de España adoptará medidas de supervisión prudencial, como mínimo, en los siguientes casos:

a) Cuando el valor económico del patrimonio neto de la entidad disminuya en una cifra superior al 15 por ciento de su capital de nivel 1 como consecuencia de una variación súbita e inesperada de los tipos de interés según alguno de los seis escenarios supervisores de perturbación aplicados a los tipos de interés.

b) Cuando los ingresos netos por intereses de la entidad sufran una disminución significativa como consecuencia de una variación súbita e inesperada de los tipos de interés

según alguno de los dos escenarios supervisores de perturbación aplicados a los tipos de interés.

2. No obstante lo dispuesto en el apartado 1, el Banco de España no estará obligado a adoptar medidas de supervisión cuando, basándose en la revisión y evaluación supervisora prevista en los artículos 51, 52 y 53, considere que la gestión por parte de la entidad del riesgo de tipo de interés derivado de las actividades ajenas a la cartera de negociación es adecuada y que la entidad no está excesivamente expuesta al riesgo de tipo de interés derivado de las actividades ajenas a la cartera de negociación.

3. De conformidad con los apartados 1 y 2, el Banco de España podrá adoptar, de entre las siguientes, las medidas que considere más oportunas atendiendo a la situación de la entidad o grupo:

a) Especificar hipótesis de modelización y asunciones paramétricas, distintas de las previstas en la normativa europea aplicable y exigir que las entidades las utilicen en los cálculos del valor económico de su patrimonio neto.

b) Exigir cualquiera de las medidas de supervisión previstas en el artículo 68.2.

#### **Artículo 69.** *Requisitos sobre recursos propios adicionales.*

1. El Banco de España exigirá a las entidades de crédito el mantenimiento de recursos propios superiores a los establecidos de acuerdo con lo previsto en el artículo 68.2.a), cuando como resultado de la revisión y evaluación supervisora a la que se refieren los artículos 51, 52 y 53 y de la revisión permanente de la autorización de utilizar métodos internos, constate en relación con una determinada entidad cualquiera de las siguientes situaciones:

a) Que esté expuesta a riesgos o elementos de riesgo no cubiertos o no suficientemente cubiertos por los requisitos de recursos propios establecidos en las partes tercera, cuarta y séptima del Reglamento (UE) n.º 575/2013 del Parlamento Europeo y del Consejo de 26 de junio de 2013. Los elementos que regulan el marco de imposición de recursos propios adicionales por este motivo se desarrollarán reglamentariamente.

b) Que no cumpla los requisitos establecidos en los artículos 29, y 41.1 de esta ley o en el artículo 393 del Reglamento (UE) n.º 575/2013 del Parlamento Europeo y del Consejo de 26 de junio de 2013 y no sea probable que otras medidas de supervisión sean suficientes para garantizar el cumplimiento de dichos requisitos en un plazo adecuado.

c) Que los ajustes de valoración con respecto a posiciones o carteras específicas dentro de la cartera de negociación, de acuerdo con lo establecido en el artículo 105 del Reglamento (UE) n.º 575/2013 del Parlamento Europeo y del Consejo de 26 de junio de 2013, no sean suficientes para permitir que la entidad venda o cubra sus posiciones en un corto periodo de tiempo sin incurrir en pérdidas importantes en condiciones de mercado normales.

d) Que el incumplimiento de los requisitos exigidos para la aplicación de un método de cálculo de los requisitos de recursos propios que requiere autorización previa de conformidad con la parte tercera del Reglamento (UE) n.º 575/2013 del Parlamento Europeo y del Consejo de 26 de junio de 2013, pueda dar lugar a unos requisitos de recursos propios insuficientes.

e) Que, de forma reiterada, el nivel de recursos propios de la entidad sea inferior al nivel de recursos propios adecuado de conformidad con la orientación sobre recursos propios adicionales comunicada de conformidad con el artículo 69 bis.

f) Otras situaciones específicas que el Banco de España considere que puedan suscitar problemas importantes de supervisión.

2. El requisito de recursos propios adicionales a que se refiere el artículo 68.2.a) solo podrá exigirse para cubrir los riesgos en los que incurran entidades concretas debido a sus actividades, incluidos aquellos que reflejen el impacto de determinadas evoluciones económicas o del mercado en relación con el perfil de riesgo de una entidad concreta.



**Artículo 69 bis.** *Orientación sobre recursos propios adicionales.*

1. El Banco de España comunicará a las entidades su orientación sobre recursos propios adicionales con las condiciones que reglamentariamente se establezcan.

2. La comunicación relativa a la orientación sobre recursos propios adicionales se realizará tomando en consideración el nivel global de recursos propios que el Banco de España considere apropiado para cada entidad. Este nivel global se determinará sobre la base de las revisiones periódicas que, de acuerdo con los artículos 51, 52 y 53, el Banco de España realice sobre el nivel de capital interno que cada entidad haya fijado de conformidad con el artículo 41.2, de la revisión permanente de la autorización de utilizar métodos internos y los resultados de las pruebas de resistencia a que se refiere el artículo 55.5.

3. La orientación sobre recursos propios adicionales tendrá carácter específico para cada entidad, y ascenderá a la cantidad de recursos propios que cumpla con los dos requisitos siguientes:

a) Supere la cantidad de recursos propios requerida con arreglo a las siguientes normas:

1.º Las partes tercera, cuarta y séptima del Reglamento (UE) n.º 575/2013 del Parlamento Europeo y del Consejo de 26 de junio de 2013;

2.º Los requisitos de recursos propios adicionales previstos en el artículo 68.2.a) y 69;

3.º El requisito combinado de colchones de capital establecido en el artículo 43, o, según proceda, la cantidad de recursos propios requerida por el requisito de colchón de la ratio de apalancamiento previsto en el artículo 92.1 bis, del Reglamento (UE) n.º 575/2013 del Parlamento Europeo y del Consejo de 26 de junio de 2013.

b) Sea necesaria para alcanzar el nivel global de recursos propios que el Banco de España considere apropiado conforme al apartado 2 del presente artículo.

4. La incapacidad para mantener la orientación de recursos propios adicionales no activará las restricciones en materia de distribución a que se refieren los artículos 48 y 48 ter cuando la entidad cumpla con:

a) Los requisitos de recursos propios aplicables establecidos en las partes tercera, cuarta y séptima del Reglamento (UE) n.º 575/2013 del Parlamento Europeo y del Consejo de 26 de junio de 2013;

b) El requisito de recursos propios adicionales previsto en los artículos 68.2.a) y 69; y

c) El requisito combinado de colchones de capital establecido en el artículo 43 o el requisito de colchón de ratio de apalancamiento previsto en el artículo 92.1 bis del Reglamento (UE) n.º 575/2013 del Parlamento Europeo y del Consejo de 26 de junio de 2013, según proceda.

**Artículo 69 ter.** *Límites a la concentración sectorial.*

Cuando la exposición agregada de las entidades de crédito o de un subgrupo de estas a un determinado sector de actividad económica alcance niveles que puedan suponer un elemento de riesgo sistémico, el Banco de España podrá exigir a las entidades de crédito que limiten su exposición a dicho sector.

**Artículo 69 quáter.** *Condiciones sobre la concesión de préstamos y otras operaciones.*

Con el objetivo de evitar el aumento excesivo del riesgo bancario o el endeudamiento excesivo de los agentes económicos, el Banco de España podrá determinar el establecimiento de límites y condiciones sobre la concesión de préstamos, la adquisición de títulos de renta fija y derivados por las entidades de crédito, para operaciones con el sector privado radicado en España.



## CAPÍTULO V

**Medidas de intervención y sustitución****Artículo 70.** *Causas de intervención y sustitución de administradores.*

1. Procederá la intervención de una entidad de crédito o la sustitución provisional de su órgano de administración o de uno o varios de sus miembros en los siguientes supuestos:

a) De acuerdo con lo previsto en la Ley 11/2015, de 18 de junio, de resolución de entidades de crédito y empresas de servicios de inversión.

b) Cuando existan indicios fundados de que la entidad de crédito se encuentre en una situación distinta de las previstas en el ámbito de aplicación de la Ley 11/2015, de 18 de junio, pero de excepcional gravedad y que pueda poner en peligro su estabilidad, liquidez o solvencia.

c) Cuando se adquiriera una participación significativa en una entidad de crédito sin respetar el régimen previsto en esta Ley o cuando existan razones fundadas y acreditadas para considerar que la influencia ejercida por las personas que la posean pueda resultar en detrimento de la gestión sana y prudente de la misma, que dañe gravemente su situación financiera.

2. Las medidas de intervención o sustitución a que se refiere este artículo podrán adoptarse durante la tramitación de un expediente sancionador o con independencia del ejercicio de la potestad sancionadora.

**Artículo 71.** *Competencia de intervención y sustitución.*

1. Las medidas de intervención o sustitución a que se refiere el artículo anterior se acordarán por el Banco de España, dando cuenta razonada de su adopción al Ministro de Economía y Competitividad y al Fondo de Reestructuración Ordenada Bancaria.

2. El acuerdo podrá dictarse de oficio o a petición fundada de la propia entidad. En este caso, podrán formular la petición los administradores de la entidad de crédito, su órgano de fiscalización interna y, en su caso, una minoría de socios que sea, al menos, igual a la que exija la legislación mercantil para instar la convocatoria de una Asamblea o Junta General Extraordinaria.

**Artículo 72.** *Acuerdos de intervención o sustitución.*

Los acuerdos de intervención o sustitución se adoptarán previa audiencia de la entidad de crédito interesada durante el plazo que se le conceda al efecto, que no podrá ser inferior a cinco días.

Se podrá prescindir del trámite de audiencia cuando la adopción de la medida se haya solicitado por la propia entidad o cuando dicho trámite comprometa gravemente la efectividad de la medida o los intereses económicos afectados. En este último supuesto, el plazo para la resolución del pertinente recurso de alzada será de diez días a contar desde la fecha de su interposición.

**Artículo 73.** *Contenido del acuerdo de intervención y sustitución.*

1. El acuerdo designará la persona o personas que hayan de ejercer las funciones de intervención o hayan de actuar como administradores provisionales, e indicará si tales personas deben actuar conjunta, mancomunada o solidariamente. Las personas designadas deberán contar con la capacidad, cualificación profesional y conocimientos adecuados para el desempeño de estas funciones, así como no estar incursas en conflicto de interés.

Asimismo, el acuerdo determinará si dicha intervención supondrá la sustitución de su órgano de administración o de uno o varios de sus miembros y si el administrador provisional podrá ejercer sus funciones en colaboración con el órgano de administración.

2. Dicho acuerdo, de carácter ejecutivo desde el momento que se dicte, será objeto de inmediata publicación en el «Boletín Oficial del Estado» y de inscripción en los registros públicos correspondientes. La publicación en el «Boletín Oficial del Estado» determinará la eficacia del acuerdo frente a terceros.

3. Cuando ello resulte necesario para la ejecución del acuerdo de intervención o de sustitución de los administradores podrá llegarse a la compulsión directa para la toma de posesión de las oficinas, libros y documentos correspondientes o para el examen de estos últimos, sin perjuicio de lo previsto en el artículo 96.3 de la Ley 30/1992, de 26 de noviembre.

4. El Banco de España podrá modificar, motivadamente y por el procedimiento previsto en este Capítulo la medida de intervención o sustitución cuando así lo exijan las circunstancias.

**Artículo 74.** *Requisitos de validez de los actos y acuerdos posteriores a la fecha de intervención.*

1. En el supuesto de intervención, los actos y acuerdos de cualquier órgano de la entidad de crédito que se adopten a partir de la fecha de publicación del acuerdo en el «Boletín Oficial del Estado» requerirán, para su validez y efectos, la aprobación expresa de los interventores designados. Se exceptúa de esta aprobación el ejercicio de acciones o recursos por la entidad de crédito en relación con la medida de intervención o con la actuación de los interventores.

2. Los interventores designados estarán facultados para revocar cuantos poderes o delegaciones hubieren sido conferidos por el órgano de administración de la entidad de crédito o por sus apoderados o delegados con anterioridad a la fecha de publicación del acuerdo. Adoptada tal medida, se procederá por los interventores a exigir la devolución de los documentos en que constaren los poderes, así como a promover la inscripción de su revocación en los registros públicos competentes.

**Artículo 75.** *Administración provisional.*

1. En el caso de sustitución del órgano de administración, los administradores provisionales designados tendrán el carácter de interventores respecto de los actos o acuerdos de la Junta General o Asamblea de la entidad de crédito, siendo de aplicación a los mismos cuanto dispone el apartado 1 del artículo anterior.

2. Las obligaciones de remisión de información pública periódica, de formulación de las cuentas anuales de la entidad y de aprobación de éstas y de la gestión social quedarán en suspenso, por plazo no superior a un año, a contar desde el vencimiento del plazo legalmente establecido al efecto, si el nuevo órgano de administración estimare razonadamente que no existen datos o documentos fiables y completos para ello.

**Artículo 76.** *Cese de las medidas de intervención o sustitución.*

Acordado por el Banco de España el cese de las medidas de intervención o sustitución, los administradores provisionales procederán a convocar inmediatamente la Junta General o Asamblea de la entidad de crédito, en la que se nombrará el nuevo órgano de administración. Hasta la toma de posesión de éste, los administradores provisionales seguirán ejerciendo sus funciones.

**Artículo 77.** *Disolución y liquidación voluntaria de la entidad de crédito.*

En el supuesto de que una entidad de crédito decida su disolución y correspondiente liquidación voluntaria, deberá comunicarlo al Banco de España, el cual podrá fijar condiciones a dicha decisión en el plazo de tres meses desde la presentación de la correspondiente solicitud.

**Artículo 78.** *Intervención de las operaciones de liquidación.*

1. Cuando se produzca la disolución de una entidad de crédito, el Ministro de Economía y Competitividad podrá acordar la intervención de las operaciones de liquidación si tal medida resulta aconsejable por el número de afectados o por la situación patrimonial de la entidad.

2. Será de aplicación al acuerdo a que se refiere el apartado anterior lo dispuesto en el artículo 74, y a los actos de los liquidadores y a las facultades de los interventores lo establecido en el artículo 75.

**Artículo 79.** *Comunicación a Cortes Generales.*

El Banco de España enviará anualmente a las Cortes Generales una Memoria de las actuaciones que hayan dado lugar a medidas de intervención o sustitución.

Asimismo, el Banco de España enviará a las Cortes Generales los resultados agregados de las pruebas de resistencia a las que se refiere el artículo 55.5 tan pronto como estén disponibles.

## CAPÍTULO VI

**Obligaciones de información y publicación****Artículo 80.** *Obligaciones de publicación del Banco de España.*

1. Sin perjuicio de las obligaciones de secreto establecidas en esta Ley, el Banco de España publicará periódicamente la siguiente información relativa a la normativa de solvencia:

a) Los criterios y métodos generales empleados para la revisión y evaluación de los mecanismos de cumplimiento normativo, de supervisión de riesgos y de gobierno corporativo y políticas remuneratorias, en particular, los criterios para la aplicación del principio de proporcionalidad.

b) Datos estadísticos agregados sobre los aspectos fundamentales del ejercicio de la función supervisora, incluido el número y naturaleza de las medidas de supervisión adoptadas y las sanciones administrativas impuestas.

c) Los criterios generales y los métodos adoptados para comprobar el cumplimiento de lo dispuesto en los artículos 405 a 409 del Reglamento (UE) n.º 575/2013, de 26 de junio.

d) Una sucinta descripción del resultado de la revisión supervisora y la descripción de las medidas impuestas en los casos de incumplimiento de lo dispuesto en los artículos 405 a 409 del Reglamento (UE) n.º 575/2013, de 26 de junio, sobre una base anual.

e) Los resultados de las pruebas de resistencia en los términos previstos en el artículo 32 del Reglamento (UE) n.º 1093/2010, de 24 de noviembre.

Cuando la Autoridad Bancaria Europea así lo determine, la información a que se refiere esta letra será transmitida a esta autoridad para la posterior publicación del resultado a nivel de la Unión Europea.

f) Las demás que se determinen reglamentariamente.

2. La información publicada de conformidad con el apartado 1 deberá ser suficiente para permitir una comparación significativa de los planteamientos adoptados por el Banco de España con los de las autoridades homólogas de los diferentes Estados miembros de la Unión Europea. La información se publicará en el formato que determine la Autoridad Bancaria Europea y se actualizará periódicamente. Será accesible en la página web del Banco de España.

**Artículo 81.** *Obligaciones de información del Banco de España en situaciones de urgencia.*

El Banco de España advertirá, tan pronto como sea posible, al Ministro de Economía y Competitividad, al Fondo de Reestructuración Ordenada Bancaria, a los bancos centrales del Sistema Europeo de Bancos Centrales, a las restantes autoridades supervisoras, nacionales o extranjeras, afectadas, a la Autoridad Bancaria Europea y a la Junta Europea de Riesgo Sistémico, del surgimiento de una situación de urgencia, incluida la definida en el artículo 18 del Reglamento (UE) n.º 1093/2010, de 24 de noviembre, o en aquellos casos en que exista una evolución adversa de los mercados financieros, que pueda comprometer la liquidez en el mercado y la estabilidad del sistema financiero de cualquier Estado miembro de la Unión Europea en el que hayan sido autorizadas entidades de un grupo sujeto a la supervisión en base consolidada del Banco de España o en el que estén establecidas sucursales significativas de una entidad de crédito española, según se contemplan en el artículo 62.1.f).

**Artículo 82. Obligación de secreto.**

1. Los datos, documentos e informaciones que obren en poder del Banco de España en virtud del ejercicio de la función supervisora o cuantas otras funciones le encomiendan las leyes se utilizarán por este exclusivamente en el ejercicio de dichas funciones, tendrán carácter reservado y no podrán ser divulgados a ninguna persona o autoridad. La reserva se entenderá levantada desde el momento en que los interesados hagan públicos los hechos a que aquéllas se refieran. Tendrán asimismo carácter reservado los datos, documentos o informaciones relativos a los procedimientos y metodologías empleados por el Banco de España en el ejercicio de las funciones mencionadas, salvo que la reserva sea levantada expresamente por el órgano competente del Banco de España.

En cualquier caso, el Banco de España podrá publicar los resultados de las pruebas de resistencia realizadas de conformidad con el artículo 55.5 y con el artículo 32 del Reglamento (UE) n.º 1093/2010, de 24 de noviembre.

El acceso de las Cortes Generales a la información sometida a la obligación de secreto se realizará a través del Gobernador del Banco de España. A tal efecto, el Gobernador podrá solicitar motivadamente de los órganos competentes de la Cámara la celebración de sesión secreta o la aplicación del procedimiento establecido para el acceso a las materias clasificadas.

2. Todas las personas que desempeñen o hayan desempeñado una actividad para el Banco de España y hayan tenido conocimiento de datos, documentos e informaciones de carácter reservado están obligadas a guardar secreto sobre los mismos. Estas personas no podrán prestar declaración ni testimonio ni publicar, comunicar o exhibir datos o documentos reservados, ni siquiera después de haber cesado en el servicio, salvo autorización expresa del órgano competente del Banco de España. Si dicho permiso no fuera concedido, la persona afectada mantendrá el secreto y quedará exenta de la responsabilidad que de ello pudiera dimanar.

El incumplimiento de esta obligación determinará las responsabilidades penales y cualesquiera otras previstas por las leyes.

3. Se exceptúan de la obligación de secreto regulada en el presente artículo:

a) Los supuestos en los que el interesado consienta expresamente la difusión, publicación o comunicación de los datos.

b) La publicación de datos agregados a fines estadísticos, o las comunicaciones en forma sumaria o agregada de manera que las entidades individuales no puedan ser identificadas ni siquiera indirectamente.

c) Las informaciones requeridas por las autoridades judiciales competentes en un proceso penal.

d) Las informaciones que, en el marco de los procedimientos mercantiles derivados del concurso o liquidación forzosa de una entidad de crédito, sean requeridas por las autoridades judiciales, siempre que no versen sobre terceros implicados en el reflotamiento de la entidad.

e) Las informaciones que, en el marco de recursos administrativos o jurisdiccionales interpuestos contra resoluciones administrativas dictadas en materia de ordenación y disciplina de las entidades de crédito, sean requeridas por las autoridades competentes para conocer el recurso.

f) Las informaciones que el Banco de España tenga que facilitar para el cumplimiento de sus respectivas funciones a la Comisión Nacional del Mercado de Valores, a la Dirección General de Seguros, al Instituto de Contabilidad y Auditoría de Cuentas, al Fondo de Garantía de Depósitos de Entidades de Crédito, al Fondo de Reestructuración Ordenada Bancaria, al Consejo de Estabilidad Financiera y a los interventores o a los administradores concursales de una entidad de crédito o de una entidad de su grupo, designados en los correspondientes procedimientos administrativos o judiciales, y a los auditores de las cuentas de las entidades de crédito y sus grupos.

g) Las informaciones que el Banco de España transmita a los Bancos centrales y otros organismos de función similar en calidad de autoridades monetarias, cuando la información sea pertinente para el desempeño de sus respectivas funciones legales, tales como la aplicación de la política monetaria y la correspondiente provisión de liquidez, la supervisión

de los sistemas de pago, de compensación y liquidación, y la defensa de la estabilidad del sistema financiero.

h) Las informaciones que el Banco de España tenga que facilitar, para el cumplimiento de sus funciones, a los organismos o autoridades de otros países en los que recaiga la función pública de supervisión de las entidades de crédito, de las empresas de servicios de inversión, de las empresas de seguros, de otras instituciones financieras y de los mercados financieros, o la gestión de los sistemas de garantía de depósitos o indemnización de los inversores de las entidades de crédito, de mantener la estabilidad del sistema financiero en los Estados miembros mediante la utilización de normas macroprudenciales, de actividades de reorganización encaminadas a mantener la estabilidad del sistema financiero, o de supervisión de los sistemas contractuales o institucionales de protección, siempre que exista reciprocidad, y que los organismos y autoridades estén sometidos a secreto profesional en condiciones que, como mínimo, sean equiparables a las establecidas por las leyes españolas.

i) Las informaciones que el Banco de España decida facilitar a una cámara u organismo semejante autorizado legalmente a prestar servicios de compensación o liquidación de los mercados españoles, cuando considere que son necesarias para garantizar el correcto funcionamiento de dichos organismos ante cualquier incumplimiento, o posible incumplimiento, que se produzca en el mercado.

j) Las informaciones que el Banco de España tenga que facilitar a las autoridades en las que recaiga la función pública de supervisión de la normativa de prevención del blanqueo de capitales y financiación del terrorismo por lo que respecta al cumplimiento de dicha normativa y a las unidades de inteligencia financiera, así como las comunicaciones que de modo excepcional puedan realizarse en virtud de lo dispuesto en la Sección 3.ª del Capítulo I del Título III de la Ley 58/2003, de 17 de diciembre, General Tributaria, previa autorización de la persona titular del Ministerio de Hacienda. A estos efectos deberán tenerse en cuenta los acuerdos de colaboración firmados por el Banco de España con autoridades supervisoras de otros países.

k) Las informaciones que por razones de supervisión prudencial o de actuación preventiva en materia de reestructuración y resolución de entidades de crédito, el Banco de España tenga que dar a conocer al Ministerio de Economía y Competitividad, al Fondo de Reestructuración Ordenada Bancaria o a las autoridades de las comunidades autónomas con competencias sobre entidades de crédito, así como, en las situaciones de urgencia a que se refiere el artículo 81, a las autoridades correspondientes de los Estados miembros de la Unión Europea afectados.

l) Las informaciones requeridas por el Tribunal de Cuentas o por una Comisión de Investigación de las Cortes Generales en los términos establecidos en su legislación específica.

m) La información comunicada a la Autoridad Bancaria Europea en virtud de la normativa vigente, y en particular, la establecida en los artículos 31 y 35 del Reglamento (UE) n.º 1093/2010, de 24 de noviembre. No obstante lo anterior, dicha información estará sujeta a secreto profesional.

n) La información comunicada a la Junta Europea de Riesgo Sistémico, cuando esta información sea pertinente para el desempeño de sus funciones estatutarias conforme al Reglamento (UE) n.º 1092/2010 del Parlamento Europeo y del Consejo, de 24 de noviembre de 2010, relativo a la supervisión macroprudencial del sistema financiero en la Unión Europea y por el que se crea una Junta Europea de Riesgo Sistémico.

ñ) La información comunicada a la Autoridad Europea de Valores y Mercados y a la Autoridad Europea de Seguros y Pensiones de Jubilación, cuando la información sea pertinente para el desempeño de sus funciones estatutarias conforme a los Reglamentos (UE) n.º 1094/2010 y 1095/2010 del Parlamento Europeo y del Consejo, de 24 de noviembre de 2010.

o) La información que el Banco de España tenga que proporcionar a los sistemas contractuales o institucionales de protección de conformidad con lo previsto en el artículo 113.7 del Reglamento (UE) n.º 575/2013, de 26 de junio.



p) Las informaciones que el Banco de España tenga que facilitar a las autoridades competentes u organismos responsables de la aplicación de las normas relativas a la separación estructural dentro de un grupo bancario.

4. Las autoridades judiciales que reciban del Banco de España información de carácter reservado vendrán obligadas a adoptar las medidas pertinentes que garanticen la reserva durante la sustanciación del proceso de que se trate. Las restantes autoridades, personas o entidades que reciban información de carácter reservado quedarán sujetas a la obligación de secreto regulada en este artículo y no podrán utilizarla sino en el marco del cumplimiento de las funciones que tengan legalmente establecidas.

Los miembros de una Comisión de Investigación de las Cortes Generales que reciban información de carácter reservado vendrán obligados a adoptar las medidas pertinentes que garanticen la reserva.

5. La transmisión de información reservada estará condicionada, cuando la información se haya originado en otro Estado miembro, a la conformidad expresa de la autoridad que la hubiere transmitido, y sólo podrá ser comunicada a los destinatarios citados a los efectos para los que dicha autoridad haya dado su acuerdo. Esta limitación se aplicará a las informaciones a las cámaras y organismos mencionados en el apartado 3 h) e i), a las informaciones requeridas por el Tribunal de Cuentas y las Comisiones de Investigación de las Cortes Generales y a las informaciones al Instituto de Contabilidad y Auditoría de Cuentas.

6. El Banco de España comunicará a la Autoridad Bancaria Europea la identidad de las autoridades u organismos a los cuales podrá transmitir datos, documentos o informaciones de conformidad con lo previsto en el apartado 3, letras d) y f) en relación con el Instituto de Contabilidad y Auditoría de Cuentas, y h) en relación con los organismos supervisores de los sistemas contractuales o institucionales de protección.

**Artículo 82 bis.** *Transmisión de información a organismos internacionales.*

1. No obstante lo dispuesto en el artículo anterior, el Banco de España podrá transmitir o compartir determinada información, siempre que se cumplan los requisitos previstos en el apartado 2, con los siguientes organismos internacionales:

a) El Fondo Monetario Internacional y el Banco Mundial a efectos del Programa de Evaluación del Sector Financiero.

b) El Banco de Pagos Internacionales, a los efectos de los estudios de impacto cuantitativo.

c) La Junta de Estabilidad Financiera, a efectos de su función de supervisión.

2. La información de carácter confidencial solo podrá compartirse a solicitud expresa del organismo pertinente y siempre que se reúnan las siguientes condiciones:

a) Que la solicitud esté debidamente justificada por razón de las funciones concretas que desempeña el organismo solicitante de conformidad con su mandato estatutario;

b) Que la solicitud describa con la precisión suficiente la naturaleza, el alcance y el formato de la información solicitada, así como la forma de facilitarla o transmitirla;

c) Que la información solicitada sea estrictamente necesaria para el desempeño de funciones concretas del organismo solicitante y que no exceda de las competencias estatutarias otorgadas a dicho organismo;

d) Que la información se transmita o facilite exclusivamente a las personas que participen directamente en el desempeño de la función de que se trate; y,

e) Que las personas que tengan acceso a la información estén sujetas a requisitos de secreto profesional al menos equivalentes a los previstos en el artículo 82.

Cuando la solicitud proceda de alguno de los organismos internacionales mencionados en el apartado 1, el Banco de España sólo podrá transmitir información agregada o anonimizada y únicamente podrá compartir otra información en sus dependencias.

Asimismo, cuando facilitar la información implique el tratamiento de datos personales, todo tratamiento de datos personales por parte del organismo solicitante cumplirá los requisitos establecidos en el Reglamento (UE) 2016/679 del Parlamento y del Consejo de 27 de abril de 2016 relativo a la protección de las personas físicas en lo que respecta al



tratamiento de datos personales y a la libre circulación de estos datos y por el que se deroga la Directiva 95/46/CE.

**Artículo 83.** *Deber de reserva de información.*

1. Las entidades y demás personas sujetas a la normativa de ordenación y disciplina de las entidades de crédito están obligadas a guardar reserva de las informaciones relativas a los saldos, posiciones, transacciones y demás operaciones de sus clientes sin que las mismas puedan ser comunicadas a terceros u objeto de divulgación.

2. Se exceptúan de este deber las informaciones respecto de las cuales el cliente o las leyes permitan su comunicación o divulgación a terceros o que, en su caso, les sean requeridas o hayan de remitir a las respectivas autoridades de supervisión o en el marco del cumplimiento de las obligaciones establecidas en la Ley 10/2010, de 28 de abril, de prevención del blanqueo de capitales y la financiación del terrorismo. En este caso, la cesión de la información deberá ajustarse a lo dispuesto por el propio cliente o por las leyes.

3. Quedan asimismo exceptuadas del deber de reserva los intercambios de información entre entidades de crédito pertenecientes a un mismo grupo consolidable.

4. El incumplimiento de lo dispuesto en el presente artículo será considerado infracción grave y se sancionará en los términos y con arreglo al procedimiento previsto en el Título IV.

5. Lo previsto en este artículo se aplicará sin perjuicio de lo establecido en la normativa de protección de datos de carácter personal.

**Artículo 84.** *Información contable que deben remitir las entidades de crédito.*

1. Las entidades de crédito y los grupos consolidables de entidades de crédito deberán suministrar al Banco de España y hacer públicos sus estados financieros, sin perjuicio de las obligaciones adicionales de información que les correspondan de conformidad con la normativa aplicable.

2. Sin perjuicio del Reglamento (CE) n.º 1606/2002 del Parlamento Europeo y del Consejo, de 19 de julio de 2002, relativo a la aplicación de normas internacionales de contabilidad y de la normativa de información contable prevista en la Ley 24/1988, de 28 de julio, del Mercado de Valores y demás legislación mercantil que resulte de aplicación, el Ministro de Economía y Competitividad podrá establecer y modificar las normas de contabilidad y los modelos a que deberán sujetarse los estados financieros de las entidades de crédito, así como los estados financieros consolidados, con los límites y especificaciones que reglamentariamente se determinen, disponiendo la frecuencia y el detalle con que los correspondientes datos deberán ser suministrados al Banco de España y hacerse públicos con carácter general por las propias entidades de crédito. En el uso de esta facultad, cuyo ejercicio podrá encomendar el Ministro de Economía y Competitividad al Banco de España, a la Comisión Nacional del Mercado de Valores o al Instituto de Contabilidad y Auditoría de Cuentas, no existirán más restricciones que la exigencia de que los criterios de publicidad sean homogéneos para todas las entidades de crédito de una misma categoría y análogos para las diversas categorías de entidades de crédito.

La orden ministerial en la que se establezca la habilitación determinará los informes que, en su caso, serán preceptivos para el establecimiento y modificación de las señaladas normas y modelos, así como para la resolución de consultas sobre esa normativa.

**Artículo 85.** *Información con relevancia prudencial de las entidades de crédito.*

1. De conformidad con la parte octava del Reglamento (UE) n.º 575/2013, de 26 de junio, los grupos consolidables de entidades de crédito y las entidades de crédito no integradas en uno de estos grupos consolidables harán pública, tan pronto como sea viable, al menos con periodicidad anual y debidamente integrada en un solo documento denominado Información con relevancia prudencial, información concreta sobre aquellos datos de su situación financiera y actividad en los que el mercado y otras partes interesadas puedan tener interés con el fin de evaluar los riesgos a los que se enfrentan dichos grupos y entidades, su estrategia de mercado, su control de riesgos, su organización interna y su situación al objeto de dar cumplimiento a las exigencias mínimas de recursos propios previstas en la normativa de solvencia.

2. Los grupos y entidades adoptarán una política formal para el cumplimiento de dichos requisitos de divulgación, la verificación de la suficiencia y exactitud de los datos divulgados y de la frecuencia de su divulgación, y dispondrán de procedimientos que permitan evaluar la adecuación de dicha política.

3. El Banco de España podrá exigir a las empresas matrices que publiquen con periodicidad anual, ya sea íntegramente o mediante referencias a información equivalente, una descripción de la estructura jurídica y gobierno corporativo y de la estructura organizativa del grupo.

4. La divulgación, en cumplimiento de los requerimientos de la legislación mercantil o del mercado de valores, de los datos a que se refiere el apartado 1, no eximirá de su integración en la forma prevista por dicho apartado.

5. A las entidades de crédito obligadas a divulgar la información a que se refiere el apartado 1, el Banco de España podrá exigirles:

a) La verificación por auditores de cuentas o expertos independientes, o por otros medios satisfactorios a su juicio, de las informaciones que no estén cubiertas por la auditoría de cuentas, de conformidad con lo dispuesto respecto al régimen de independencia al que se encuentran sujetos los auditores de cuentas en el Capítulo III del Texto Refundido de la Ley de Auditoría de Cuentas aprobado por el Real Decreto Legislativo 1/2011, de 1 de julio.

b) La divulgación de una o varias de dichas informaciones, bien de manera independiente en cualquier momento, bien con frecuencia superior a la anual, y a que establezcan plazos máximos para la divulgación.

c) La divulgación en medios y lugares distintos de los estados financieros.

**Artículo 86.** *Información exigible a las sucursales de entidades de crédito con sede en la Unión Europea.*

1. El Banco de España podrá exigir a las entidades de crédito de otro Estado miembro de la Unión Europea que tengan una sucursal en España la remisión periódica de información sobre las operaciones que dicha sucursal efectúa en España.

2. Dicha información se exigirá únicamente con fines informativos o estadísticos, para la aplicación del artículo 59.2 en particular en lo que se refiere a la determinación de si una sucursal es significativa, y con fines de supervisión de conformidad con el presente título. Estos informes estarán sujetos a la obligación de secreto a la que se refiere el artículo 82.

3. De acuerdo con lo previsto en el artículo 84.2 se determinará el alcance de sus obligaciones contables y la información que con una finalidad estadística deban proporcionar.

4. Asimismo, las entidades de crédito españolas con sucursales en otros Estados miembros de la Unión Europea deberán atender las solicitudes equivalentes que les dirijan otros Estados miembros.

**Artículo 87.** *Informe bancario anual.*

1. Las entidades de crédito remitirán al Banco de España y publicarán anualmente, especificando por países en donde estén establecidas, la siguiente información en base consolidada para cada ejercicio:

- a) Denominación, naturaleza y ubicación geográfica de la actividad.
- b) Volumen de negocio.
- c) Número de empleados a tiempo completo.
- d) Resultado bruto antes de impuestos.
- e) Impuestos sobre el resultado.
- f) Subvenciones o ayudas públicas recibidas.

2. La información a la que se refiere el apartado anterior será publicada como un informe anexo de sus estados financieros auditados de acuerdo con la normativa reguladora de auditoría de cuentas y denominado informe bancario anual.

3. Las entidades harán público en su informe bancario anual, entre los indicadores clave, el rendimiento de sus activos, que se calculará dividiendo el beneficio neto por el balance total.

4. El Banco de España tendrá disponibles estos informes en su página web.

**Artículo 88.** *Información sobre participaciones en entidades de crédito.*

Las entidades de crédito deberán hacer públicas, en los términos que se determinen reglamentariamente, la participación de otras entidades de crédito, nacionales o extranjeras, en su capital, y su participación en el capital de otras entidades de crédito.

[...]

**Disposición transitoria decimosexta.** *Supervisión de sucursales de entidades de crédito de Estados no miembros de la Unión Europea.*

En tanto no tenga lugar el desarrollo reglamentario al que se refiere el artículo 60.1, las sucursales de entidades de crédito de Estados no miembros de la Unión Europea establecidas en España seguirán sujetas a la normativa de solvencia que les resultara de aplicación hasta la entrada en vigor de esta Ley, en lo que no sea contrario a lo dispuesto en el Reglamento 575/2013 del Parlamento Europeo y del Consejo, de 26 de junio de 2013, sobre los requisitos prudenciales de las entidades de crédito y las empresas de inversión y por el que se modifica el Reglamento (UE) n.º 648/2012.

[...]

### § 25

Ley 20/2015, de 14 de julio, de ordenación, supervisión y solvencia de las entidades aseguradoras y reaseguradoras. [Inclusión parcial]

---

Jefatura del Estado  
«BOE» núm. 168, de 15 de julio de 2015  
Última modificación: 4 de julio de 2022  
Referencia: BOE-A-2015-7897

---

[...]

#### TÍTULO I

#### Órganos de supervisión y competencias

#### CAPÍTULO I

#### Competencias de la Administración General del Estado

**Artículo 16.** *Competencias de supervisión de la Administración General del Estado.*

1. Las competencias de la Administración General del Estado en la supervisión de las entidades aseguradoras y reaseguradoras y en el desarrollo ordenado de los mercados de seguros y reaseguros se ejercerán por el Ministro de Economía y Competitividad y por la Dirección General de Seguros y Fondos de Pensiones en los términos fijados en esta Ley y sus normas de desarrollo, sin perjuicio de las funciones que corresponden a las Comunidades Autónomas en el ámbito de sus competencias.

2. En materia de regulación y supervisión de los seguros privados le corresponde al Ministro de Economía y Competitividad:

- a) Autorizar el acceso a la actividad aseguradora y reaseguradora, y su revocación.
- b) Autorizar el cálculo del capital de solvencia obligatorio utilizando un modelo interno.
- c) Autorizar la constitución, modificación y disolución de grupos mutuales.
- d) Aprobar normas sobre transparencia de mercado y protección de los derechos de los usuarios en el ámbito de los seguros.
- e) Acordar la disolución administrativa de las entidades aseguradoras y reaseguradoras y, en su caso, encomendar su liquidación al Consorcio de Compensación de Seguros.
- f) Imponer las sanciones por infracciones muy graves en los términos dispuestos en el título VIII.
- g) Autorizar las cesiones de cartera, las modificaciones estructurales y, en su caso, las agrupaciones y uniones temporales de las entidades aseguradoras y reaseguradoras, reguladas en el capítulo VI del título III, sin perjuicio de lo previsto en la Ley 15/2007, de 3 de julio, de Defensa de la Competencia, en relación con el control de concentraciones económicas, y en las disposiciones comunitarias aplicables.

h) El ejercicio de aquellas otras potestades que le atribuya esta Ley y el resto del ordenamiento jurídico.

**Artículo 17.** *Dirección General de Seguros y Fondos de Pensiones.*

1. La Dirección General de Seguros y Fondos de Pensiones formará parte, en su condición de autoridad supervisora española, de la Autoridad Europea de Seguros y Pensiones de Jubilación (AESPJ), conforme a lo dispuesto en el Reglamento n.º 1094/2010, de 24 de noviembre, del Parlamento Europeo y del Consejo, por el que se crea una Autoridad Europea de Supervisión.

En el ejercicio de las funciones de supervisión encomendadas por esta Ley y sus normas de desarrollo, la Dirección General de Seguros y Fondos de Pensiones analizará y en su caso tomará en consideración las directrices y recomendaciones emanadas de la Autoridad Europea de Seguros y Pensiones de Jubilación. Cuando la Dirección General de Seguros y Fondos de Pensiones se aparte de esas directrices o recomendaciones lo hará mediante resolución motivada.

2. La Dirección General de Seguros y Fondos de Pensiones podrá dictar disposiciones en desarrollo de la normativa de seguros que esté contenida en reales decretos o en órdenes del Ministro de Economía y Competitividad, siempre que estas normas le habiliten de modo expreso para ello, previo informe de la Junta Consultiva de Seguros y Fondos de Pensiones.

Tales disposiciones recibirán la denominación de circulares, se tramitarán por el procedimiento regulado en el artículo 24 de la Ley 50/1997, de 27 de noviembre, del Gobierno, serán publicadas en el «Boletín Oficial del Estado» y entrarán en vigor conforme a lo dispuesto en el apartado primero del artículo 2 del Código Civil.

3. La Dirección General de Seguros y Fondos de Pensiones, a través de su sede electrónica, promoverá la difusión de cuanta información sea necesaria para asegurar la consecución de los fines establecidos en esta Ley, y la tramitación de los procedimientos que le competen por vía electrónica.

4. La Dirección General de Seguros y Fondos de Pensiones elaborará y dará publicidad a un informe anual en el que se refleje su actividad supervisora y la situación general de los mercados de seguros y fondos de pensiones.

5. Las resoluciones que dicte la Dirección General de Seguros y Fondos de Pensiones en el ejercicio de las potestades administrativas que se le confieren en esta Ley serán recurribles ante el Ministro de Economía y Competitividad, de conformidad con lo establecido en la Ley 30/1992, de 26 de noviembre, de Régimen Jurídico de las Administraciones Públicas y del Procedimiento Administrativo Común.

**Artículo 18.** *Junta Consultiva de Seguros y Fondos de Pensiones.*

1. La Junta Consultiva de Seguros y Fondos de Pensiones es el órgano colegiado administrativo asesor del Ministerio de Economía y Competitividad en los asuntos concernientes a la regulación y supervisión de los seguros privados, del reaseguro, de los planes y fondos de pensiones y de la mediación en seguros y reaseguros.

2. Corresponde a la Junta Consultiva de Seguros y Fondos de Pensiones:

a) Informar los proyectos de disposiciones de carácter general sobre materias directamente relacionadas con los seguros privados, reaseguro, planes y fondos de pensiones y la mediación en seguros y reaseguros con el objeto de hacer efectivo el principio de audiencia de los sectores afectados en el procedimiento de elaboración de tales disposiciones. El informe que emita no será vinculante.

b) Realizar los estudios e informes que le sean solicitados por su presidente.

c) Formular recomendaciones generales o de carácter particular en las materias señaladas en la letra a) y en relación con los seguros obligatorios.

3. La Junta Consultiva de Seguros y Fondos de Pensiones será presidida por el Director General de Seguros y Fondos de Pensiones y de ella formarán parte, como vocales, representantes de la Administración General del Estado, asegurados y usuarios, partícipes de planes de pensiones, entidades aseguradoras, entidades gestoras de fondos de pensiones, mediadores de seguros, organizaciones sindicales y empresariales,

corporaciones de prestigio relacionadas con el seguro privado, actuarios, peritos de seguros y comisarios de averías, en la forma y con la composición que reglamentariamente se determine.

Además, el presidente podrá solicitar la asistencia de otras personas o entidades en condición de expertos, según la naturaleza de los asuntos que vayan a tratarse.

4. La Junta Consultiva de Seguros y Fondos de Pensiones será convocada en los supuestos en que la ley prevé que se le consulte y cuando así lo decida su presidente.

5. En defecto de las normas contenidas en esta Ley y en su reglamento de desarrollo, así como de otras que pudieran establecerse para complementar su régimen y funcionamiento, la Junta Consultiva de Seguros y Fondos de Pensiones se regirá por las normas sobre funcionamiento de los órganos colegiados previstas en la Ley 30/1992, de 26 de noviembre, de Régimen Jurídico de las Administraciones Públicas y del Procedimiento Administrativo Común, y por las demás disposiciones de derecho administrativo común aplicables a este tipo de órganos.

[...]



### § 26

Ley 19/2003, de 4 de julio, sobre régimen jurídico de los movimientos de capitales y de las transacciones económicas con el exterior y sobre determinadas medidas de prevención del blanqueo de capitales

---

Jefatura del Estado  
«BOE» núm. 160, de 5 de julio de 2003  
Última modificación: 28 de diciembre de 2022  
Referencia: BOE-A-2003-13471

---

Esta norma pasa a denominarse "**Ley 19/2003, de 4 de julio, sobre régimen jurídico de los movimientos de capitales y de las transacciones económicas con el exterior**", según establece la disposición final 2.1 de la Ley 10/2010, de 28 de abril. [Ref. BOE-A-2010-6737](#)

JUAN CARLOS I

REY DE ESPAÑA

A todos los que la presente vieren y entendieren.  
Sabed: Que las Cortes Generales han aprobado y Yo vengo en sancionar la siguiente Ley.

EXPOSICIÓN DE MOTIVOS

I

La Ley 40/1979, de 10 de diciembre, sobre Régimen Jurídico de Control de Cambios, se ha caracterizado, tras más de 20 años de vigencia, por su singularidad, ya que, en palabras del Consejo de Estado, su ejecución se encomendó al Gobierno y su desarrollo se consumó en el terreno reglamentario.

Efectivamente, nuestra Ley de Control de Cambios ni prohibía ni restringía ni imponía ningún tipo de exigencia ni de requisito administrativo. Tan sólo se limitaba a facultar, con carácter general, al Gobierno para que estableciese, según las exigencias impuestas por la coyuntura económica en cada momento, las normas de restricción o control que estimase más oportunas.

En definitiva, se ha tratado de una norma con rango de ley que ha permitido tanto una absoluta restricción como una absoluta libertad.

Sin embargo, este amplio abanico de posibles medidas que sirve, ya para situaciones de libertad, ya para situaciones de prohibición, debe limitarse definitivamente para proclamar, con carácter general, la libertad de movimientos de capitales.

Fue el Tratado Constitutivo de la Comunidad Europea el que proclamó tal libertad, logrando así una equiparación con las restantes libertades comunitarias básicas. Incluso se va más allá, cuando el artículo 56 del Tratado Constitutivo de la Comunidad Europea no sólo prohíbe las restricciones a los movimientos de capitales y a los pagos entre Estados miembros, sino también entre éstos y terceros países.

Al mismo tiempo, el propio Tratado, en su artículo 58.1.b), reconoce el derecho de los Estados miembros a establecer procedimientos de declaración de movimientos de capitales a efectos de información administrativa o estadística, o tomar medidas justificadas por razones de orden público o de seguridad pública.

Esta ley trata, por tanto, de garantizar la completa adecuación de nuestro ordenamiento jurídico al derecho comunitario.

## II

Teniendo en cuenta que el objetivo principal es incorporar plenamente a nuestro ordenamiento interno las previsiones del Tratado Constitutivo, no es menos cierto que la Ley 40/1979, de 10 de diciembre, sobre Régimen Jurídico de Control de Cambios, presentaba importantísimas disfunciones nada acordes con la nueva etapa de liberalización.

Se planteaban importantes contradicciones y lagunas de regulación, además de problemas relacionados con el propio lenguaje e imagen de la Ley 40/1979 y otros asuntos menores como eran, entre otros, las referencias a la adquisición, tenencia y cesión de divisas o pesetas por residentes o no residentes, o los conceptos de patrimonio exterior e interior, que estaban pensados para un sistema de convertibilidad y transferibilidad limitadas.

Cabe resaltar entre estas importantes contradicciones la figura del delito monetario. Al suprimirse en 1996 el único supuesto subsistente de delito monetario consistente en la exportación de moneda metálica, billetes de banco y cheques bancarios al portador, en pesetas o en divisas, por importe superior a cinco millones de pesetas o su contravalor, sin haber obtenido autorización previa, la reforma operada en la Ley 40/1979, de 10 de diciembre, por la Ley Orgánica 10/1983, de 16 de agosto, ha quedado completamente vacía de contenido.

Igualmente, el sistema sancionador previsto en la Ley 40/1979 ha manifestado falta de coherencia y ajuste con la actual situación de libertad de movimientos de capitales.

Esta situación se enmendó a través de la Ley 41/1999, de 12 de noviembre, sobre sistemas de pagos y de liquidación de valores, cuya disposición adicional cuarta abordó la tipificación de infracciones muy graves y eliminó el concepto residual de infracción leve. Sin embargo, tal modificación hay que considerarla muy parcial y efectuada con carácter urgente para abordar el específico supuesto de los embargos financieros impuestos por la Unión Europea y Naciones Unidas.

Es por tanto necesario establecer un nuevo cuadro sancionador en el que se incluya una tipificación expresa de las distintas acciones y omisiones infractoras y una mayor concreción de las sanciones aplicables en cada caso.

En definitiva, todas las circunstancias descritas suponen la necesidad de proceder a una actualización de la Ley 40/1979.

## III

Esta ley se estructura en dos capítulos perfectamente diferenciados.

El capítulo I contiene, a lo largo de siete artículos, el régimen general de los movimientos de capitales y de las transacciones económicas con el exterior.

El artículo 1 declara, en línea con el Tratado Constitutivo de la Comunidad Europea, el principio de libertad de los movimientos de capitales, recogiendo desde un punto de vista objetivo lo que ha de entenderse por transacciones económicas con el exterior.

Desde una óptica subjetiva, el criterio fundamental en materia de movimientos de capitales es el de la residencia. De ahí que en el artículo 2 se definan los conceptos de residente y no residente en España.

Se ha producido un acercamiento al concepto de residencia contenido en la normativa fiscal, buscando con ello una mejor identificabilidad y prueba de la condición de residente en España.

En el artículo 3 se posibilita el conocimiento de los movimientos de capitales y transacciones económicas con el exterior a través de un mecanismo de declaración y, a efectos de información administrativa y estadística de las operaciones, se identifican los sujetos obligados a declarar y los destinatarios de tal información.

Con ello se hace uso de la facultad reconocida a los Estados miembros por el artículo 58.1.b) del Tratado Constitutivo de la Comunidad Europea en cuanto a la posibilidad de establecer procedimientos de declaración.

Los artículos 4 y 5 recogen las cláusulas de salvaguardia y las medidas excepcionales contenidas en el título III, capítulo IV, del Tratado Constitutivo de la Comunidad Europea, de forma que se establece un mecanismo ágil, a través de acuerdo del Consejo de Ministros, que permita aplicar medidas adoptadas no sólo por la Comunidad Europea, sino por otros organismos internacionales de los que España sea miembro.

En el artículo 6 se posibilita la realización de actos y negocios afectados por cláusulas de salvaguardia o medidas excepcionales a través de la correspondiente autorización administrativa.

En el artículo 7 se recoge una facultad de control otorgada a los Estados miembros por el artículo 58.1.b) del Tratado y que se ha traducido en la posibilidad de, en circunstancias tasadas, suspender el régimen de liberalización.

Los artículos 8 a 12 constituyen el capítulo II, que establece el régimen sancionador en materia de movimientos de capitales, de acuerdo con los principios de legalidad, tipicidad y proporcionalidad y respetando la garantía de procedimiento.

En las disposiciones adicionales se modifica la Ley 19/1993, de 28 de diciembre, sobre determinadas medidas de prevención del blanqueo de capitales, en el sentido de mejorar los instrumentos de control sobre el efectivo y otros medios de pago, por el riesgo que suponen desde el punto de vista de la prevención del blanqueo de capitales y la financiación del terrorismo. Se modifica igualmente la Ley 230/1963, de 28 de diciembre, General Tributaria, de cara a incrementar la efectividad en el desarrollo de investigaciones sobre blanqueo de capitales.

## CAPÍTULO I

### **Régimen general de los movimientos de capitales y de las transacciones económicas con el exterior**

**Artículo 1.** *Principio de libertad de los movimientos de capitales y de las transacciones económicas con el exterior.*

1. Esta ley tiene por objeto establecer el régimen jurídico de los movimientos de capitales y de las transacciones económicas con el exterior, así como establecer determinadas medidas de prevención del blanqueo de capitales.

2. Son libres cualesquiera actos, negocios, transacciones y operaciones entre residentes y no residentes que supongan o de cuyo cumplimiento puedan derivarse cobros y pagos exteriores, así como las transferencias de o al exterior y las variaciones en cuentas o posiciones financieras deudoras o acreedoras frente al exterior, sin más limitaciones que las dispuestas en esta ley y en la legislación sectorial específica.

**Artículo 2.** *Definiciones de residencia y no residencia.*

1. A los efectos de lo dispuesto en el artículo anterior, se consideran:

A) «Residentes»:

a) Las personas físicas que residan habitualmente en España, salvo lo dispuesto en el párrafo b) correspondiente al epígrafe de «No residentes».

b) Los diplomáticos españoles acreditados en el extranjero y el personal español que preste servicios en embajadas y consulados españoles o en organizaciones internacionales en el extranjero.

- c) Las personas jurídicas con domicilio social en España.
  - d) Las sucursales y los establecimientos permanentes en territorio español de personas físicas o jurídicas residentes en el extranjero.
  - e) Otros que se determinen reglamentariamente en casos análogos.
- B) «No residentes»:
- a) Las personas físicas que tengan su residencia habitual en territorio extranjero, salvo lo dispuesto en el párrafo b) correspondiente al epígrafe de «Residentes».
  - b) Los diplomáticos extranjeros acreditados ante el Gobierno español y el personal extranjero que preste servicios en embajadas y consulados extranjeros o en organizaciones internacionales en España.
  - c) Las personas jurídicas con domicilio social en el extranjero.
  - d) Las sucursales y los establecimientos permanentes en el extranjero de personas físicas o jurídicas residentes en España.
  - e) Otros que se determinen reglamentariamente en casos análogos.
2. Por residencia habitual se entenderá lo establecido en la normativa fiscal con las adaptaciones que reglamentariamente se determinen.
3. La condición de residente o no residente, a los efectos de esta ley, se acreditará en la forma que reglamentariamente se establezca.

#### **Artículo 3.** *Obligaciones de información.*

1. Los actos, negocios, transacciones y operaciones a que se refiere el apartado 2 del artículo 1 deberán ser declarados por los sujetos obligados mencionados en el apartado siguiente en la forma y plazos que se determinen reglamentariamente, a los efectos de información administrativa y estadística de las operaciones.

2. Las personas físicas o jurídicas residentes o no residentes en España que realicen las operaciones señaladas en el apartado 2 del artículo 1 quedan obligadas a facilitar al Ministerio de Economía y al Banco de España, en la forma y plazos que se establezcan, los datos que se les requieran, a los efectos de lo dispuesto en el apartado anterior.

Además, las entidades de crédito, las empresas de servicios de inversión y otros intermediarios financieros, que intervengan en la realización de las operaciones mencionadas por cuenta de sus clientes, vendrán obligados a remitir al Ministerio de Economía y al Banco de España la información correspondiente a las transacciones de sus clientes, en la forma y plazos que se establezcan.

#### **Artículo 4.** *Cláusulas de salvaguardia.*

1. Se entenderá prohibida o limitada, en los términos que señalen las normas comunitarias, la realización de determinados movimientos de capitales y sus correspondientes operaciones de cobro o pago, así como las transferencias de o al exterior o las variaciones en cuentas o posiciones financieras deudoras o acreedoras frente al exterior, respecto de terceros países en relación con los cuales el Consejo de la Unión Europea, de conformidad con lo establecido en el artículo 59 del Tratado Constitutivo de la Comunidad Europea, haya adoptado medidas de salvaguardia.

2. Cuando las normas comunitarias citadas en el apartado anterior reconozcan poderes a los Estados miembros o les impongan la adopción de medidas indispensables, necesarias para la correcta aplicación de dichas normas, el Gobierno, mediante acuerdo del Consejo de Ministros, establecerá las especificaciones ulteriores que resulten precisas, incluido el procedimiento de autorización aplicable, si procediera.

3. El Gobierno, mediante acuerdo del Consejo de Ministros, a propuesta del Ministro de Economía, podrá prohibir o limitar la realización de determinados movimientos de capitales y sus correspondientes operaciones de cobro o pago, así como transferencias de o al exterior o variaciones en cuentas o posiciones financieras deudoras o acreedoras frente al exterior, respecto de un Estado, un territorio o centro extraterritorial, o grupo de Estados en aplicación de medidas adoptadas por organismos internacionales, distintos de la Comunidad Europea, de los que España sea miembro.

**Artículo 5.** *Medidas excepcionales.*

1. Se entenderá prohibida o limitada, en los términos que señalen las normas comunitarias, la realización de determinados movimientos de capitales y sus correspondientes operaciones de cobro o pago, así como las transferencias de o al exterior o las variaciones en cuentas o posiciones financieras deudoras o acreedoras frente al exterior, respecto a terceros países en relación con los cuales el Consejo de la Unión Europea haya adoptado las medidas que correspondan, de conformidad con lo establecido en el artículo 57.2 del Tratado Constitutivo de la Comunidad Europea.

2. Se entenderán prohibidos o limitados, en los términos que señalen las normas comunitarias, los movimientos de capitales y pagos respecto a terceros países en relación con los cuales el Consejo de la Unión Europea haya adoptado las medidas urgentes que sean necesarias, de conformidad con lo establecido en el artículo 60.1 del Tratado Constitutivo de la Comunidad Europea.

3. Cuando, de acuerdo con lo dispuesto en los apartados anteriores de este artículo, las normas comunitarias reconozcan poderes a los Estados miembros o les impongan la adopción de medidas indispensables, necesarias para la correcta aplicación de dichas normas, el Gobierno, mediante acuerdo del Consejo de Ministros, establecerá las especificaciones ulteriores que resulten precisas, incluido el procedimiento de autorización aplicable, si procediera.

4. De conformidad con lo establecido en el artículo 60.2 del Tratado Constitutivo de la Comunidad Europea, el Gobierno, mediante acuerdo del Consejo de Ministros, a propuesta del Ministro de Economía, podrá en tanto no se hayan adoptado las medidas a que se refiere el artículo 60.1 del citado Tratado, por razones políticas graves y por motivos de urgencia, tomar medidas unilaterales contra un tercer país en lo relativo a los movimientos de capitales y a los pagos.

**Artículo 6.** *Autorizaciones sobre actos, negocios, transacciones u operaciones afectados por cláusulas de salvaguardia o medidas excepcionales.*

1. Los actos, negocios, transacciones y operaciones afectados por las medidas previstas en los artículos 4 y 5 podrán realizarse, si así se dispone expresamente, mediante la previa obtención de la correspondiente autorización administrativa y en las condiciones que ésta establezca. Dicha autorización se otorgará por los órganos y a través del procedimiento que se disponga reglamentariamente.

2. Si, transcurrido el plazo máximo en el que debe dictarse y notificarse la autorización, no se produjera resolución expresa, se entenderá que la operación no es autorizada. Consecuentemente, la solicitud se entenderá desestimada a los efectos previstos en la Ley 30/1992, de 26 de noviembre, de Régimen Jurídico de las Administraciones Públicas y del Procedimiento Administrativo Común.

**Artículo 7.** *Suspensión del régimen de liberalización.*

El Gobierno podrá acordar la suspensión del régimen de liberalización establecido en esta ley cuando se trate de actos, negocios, transacciones u operaciones que, por su naturaleza, forma o condiciones de realización, afecten o puedan afectar a actividades relacionadas, aunque sólo sea de modo ocasional, con el ejercicio de poder público, o actividades directamente relacionadas con la defensa nacional, o a actividades que afecten o puedan afectar al orden público, seguridad pública y salud pública.

Tal suspensión determinará el sometimiento de ulteriores operaciones a la obtención de autorización administrativa, de acuerdo con lo señalado en el artículo 6.

**Artículo 7 bis.** *Suspensión del régimen de liberalización de determinadas inversiones extranjeras directas en España.*

1. A efectos de lo establecido en este artículo se consideran inversiones extranjeras directas en España todas aquellas como consecuencia de las cuales el inversor pase a ostentar una participación igual o superior al 10 por 100 del capital social de una sociedad española, y todas aquéllas otras que como consecuencia de la operación societaria, acto o negocio jurídico que se efectúe se adquiera el control de la totalidad o de una parte de ella,

## § 26 Ley sobre régimen jurídico de los movimientos de capitales y de transacciones económicas

---

por aplicación de los criterios establecidos en el artículo 7 de la Ley 15/2007, de 3 de julio, de Defensa de la Competencia, siempre que concorra una de estas circunstancias:

a) Que se realicen por residentes de países fuera de la Unión Europea y de la Asociación Europea de Libre Comercio.

b) Que se realicen por residentes de países de la Unión Europea o de la Asociación Europea de Libre Comercio cuya titularidad real corresponda a residentes de países de fuera de la Unión Europea y de la Asociación Europea de Libre Comercio. Se entenderá que existe esa titularidad real cuando estos últimos posean o controlen en último término, directa o indirectamente, un porcentaje superior al 25% del capital o de los derechos de voto del inversor, o cuando por otros medios ejerzan el control, directo o indirecto, del inversor.

2. Queda suspendido el régimen de liberalización de las inversiones extranjeras directas en España, que se realicen en los sectores que se citan a continuación y que afectan al orden público, la seguridad pública y a la salud pública:

a) Infraestructuras críticas, ya sean físicas o virtuales (incluidas las infraestructuras de energía, transporte, agua, sanidad, comunicaciones, medios de comunicación, tratamiento o almacenamiento de datos, aeroespacial, de defensa, electoral o financiera, y las instalaciones sensibles), así como terrenos y bienes inmuebles que sean claves para el uso de dichas infraestructuras, entendiéndose por tales, las contempladas en la Ley 8/2011, de 28 de abril, por la que se establecen medidas para la protección de las infraestructuras críticas.

b) Tecnologías críticas y de doble uso, tecnologías clave para el liderazgo y la capacitación industrial, y tecnologías desarrolladas al amparo de programas y proyectos de particular interés para España, incluidas las telecomunicaciones, la inteligencia artificial, la robótica, los semiconductores, la ciberseguridad, las tecnologías aeroespaciales, de defensa, de almacenamiento de energía, cuántica y nuclear, las nanotecnologías, las biotecnologías, los materiales avanzados y los sistemas de fabricación avanzados.

c) Suministro de insumos fundamentales, en particular energía, entendiéndose por tales los que son objeto de regulación en la Ley 24/2013, de 26 de diciembre, del Sector Eléctrico, y en la Ley 34/1998, de 7 de octubre, del Sector de Hidrocarburos o los referidos a servicios estratégicos de conectividad o a materias primas, así como a la seguridad alimentaria.

d) Sectores con acceso a información sensible, en particular a datos personales, o con capacidad de control de dicha información, de acuerdo con la Ley Orgánica 3/2018, de 5 de diciembre, de Protección de Datos Personales y garantía de los derechos digitales.

e) Medios de comunicación, sin perjuicio de que los servicios de comunicación audiovisual en los términos definidos en la Ley 7/2010, de 31 de marzo, General de la Comunicación Audiovisual, se regirán por lo dispuesto en dicha Ley.

3. Asimismo, queda suspendido el régimen de liberalización de las inversiones extranjeras directas en España en los siguientes supuestos:

a) si el inversor extranjero está controlado directa o indirectamente por el gobierno, incluidos los organismos públicos o las fuerzas armadas, de un tercer país aplicándose a efectos de determinar la existencia del referido control los criterios establecidos en el artículo 7.2 de la Ley de Defensa de la Competencia.

b) si el inversor extranjero ha realizado inversiones o participado en actividades en los sectores que afecten a la seguridad, al orden público y a la salud pública en otro Estado miembro, y especialmente los relacionados en el apartado 2 de este artículo.

c) si existe un riesgo grave de que el inversor extranjero ejerza actividades delictivas o ilegales, que afecten a la seguridad pública, orden público o salud pública en España.

4. El Gobierno podrá suspender el régimen de liberalización de las inversiones extranjeras directas en España en aquellos otros sectores no contemplados en el apartado 2 de este artículo, cuando puedan afectar a la seguridad pública, orden público y salud pública, de acuerdo con el procedimiento establecido en el artículo 7 de esta Ley.

5. La suspensión del régimen de liberalización establecida de acuerdo con los apartados 2, 3 y 4 de este artículo determinará el sometimiento de las referidas operaciones de inversión a la obtención de autorización, de acuerdo con lo establecido en el artículo 6 de esta Ley.



Las operaciones de inversión llevadas a cabo sin la preceptiva autorización previa carecerán de validez y efectos jurídicos, en tanto no se produzca su legalización de acuerdo con lo establecido en el artículo 6 de la Ley.

6. El Gobierno podrá establecer reglamentariamente las categorías de operación y los importes por debajo de los cuales las operaciones de inversión directa extranjera quedarán exentas de someterse al régimen de autorización previa, por su nula o escasa repercusión en los bienes jurídicos protegidos por este artículo. Asimismo, se podrá acotar reglamentariamente la definición de los sectores relacionados en el apartado 2, a los efectos de la aplicación de la presente Ley.

Se faculta a la Ministra de Industria, Comercio y Turismo para dictar las normas necesarias para la correcta ejecución y aplicación de las disposiciones de desarrollo que dicte el Gobierno en desarrollo y ejecución de este artículo.

## CAPÍTULO II

### Régimen sancionador

#### **Artículo 8.** *Infracciones.*

1. Las infracciones de las disposiciones previstas en esta ley se clasifican en muy graves, graves y leves.

2. Constituirán infracciones muy graves:

a) La realización de actos, negocios, transacciones u operaciones prohibidas en virtud de la adopción de las medidas a que se refieren los artículos 4, y 5.

b) La realización de actos, negocios, transacciones u operaciones sin solicitar autorización cuando sea preceptiva conforme a los artículos 6, 7 y 7 bis, o con carácter previo a su concesión o con incumplimiento de las condiciones establecidas en la autorización.

c) La falta de veracidad en las solicitudes de autorización presentadas ante los organismos competentes, siempre que pueda estimarse como especialmente relevante.

3. Constituirán infracciones graves:

a) La falta de declaración de operaciones cuya cuantía supere los 6.000.000 de euros.

b) La falta de veracidad, la omisión o inexactitud en los datos de las declaraciones respecto de operaciones cuya cuantía supere los 6.000.000 de euros.

c) Los incumplimientos de los requerimientos efectuados, de modo expreso y por escrito, por los organismos competentes en el cumplimiento de sus funciones.

4. Constituirán infracciones leves:

a) Las declaraciones realizadas por los sujetos obligados fuera de los plazos reglamentariamente establecidos.

b) La falta de declaración de operaciones cuya cuantía no supere 6.000.000 de euros, así como la falta de veracidad, la omisión o inexactitud en los datos de las declaraciones que no superen dicha cuantía.

#### **Artículo 9.** *Sanciones.*

1. Las infracciones a que se refiere el artículo anterior darán lugar a la imposición de las sanciones previstas en este artículo.

2. Por la comisión de infracciones muy graves se impondrán simultáneamente las siguientes sanciones:

a) Multa, que podrá ascender hasta el tanto del contenido económico de la operación sin que pueda ser inferior a 30.000 euros, y

b) Amonestación pública o privada.

3. Por la comisión de infracciones graves se impondrán simultáneamente las siguientes sanciones:

- a) Multa, que podrá ascender hasta la mitad del contenido económico de la operación sin que pueda ser inferior a 6.000 euros, y
- b) Amonestación pública o privada.

4. Por la comisión de infracciones leves se impondrán simultáneamente las siguientes sanciones:

- a) Multa, que podrá ascender hasta un cuarto del contenido económico de la operación sin que pueda ser inferior a 3.000 euros, y
- b) Amonestación privada.

5. Cuando la infracción consista en la presentación fuera de plazo de las declaraciones por los sujetos obligados, sin actuación o requerimiento previo de la Administración, se impondrán las siguientes sanciones:

- a) Si no han transcurrido más de seis meses, hasta 300 euros, sin que pueda ser inferior a 150 euros.
- b) Si han transcurrido más de seis meses, hasta 600 euros, sin que pueda ser inferior a 300 euros.

**Artículo 10.** *Graduación de sanciones.*

Las sanciones aplicables en cada caso por la comisión de infracciones muy graves, graves o leves se determinarán considerándose, además de los criterios establecidos en el artículo 131.3 de la Ley 30/1992, de 26 de noviembre, de Régimen Jurídico de las Administraciones Públicas y del Procedimiento Administrativo Común, las siguientes circunstancias:

- a) La naturaleza y entidad de la infracción.
- b) El grado de responsabilidad e intencionalidad en los hechos que concurran en el interesado.
- c) El tiempo que haya mediado entre la comisión de la infracción y el intento de subsanación de ésta por iniciativa propia del interesado.
- d) La capacidad económica del interesado.
- e) La conducta anterior del interesado, en relación con las normas en materia de movimientos de capitales y pagos exteriores, tomando en consideración al efecto las sanciones firmes que le hubieran sido impuestas durante los últimos cinco años.

**Artículo 11.** *Prescripción de las infracciones y de las sanciones.*

1. Las infracciones muy graves prescribirán a los cinco años ; las graves, a los tres años, y las leves, al año.
2. El plazo de prescripción se contará desde la fecha en que la infracción hubiera sido cometida.
3. Las sanciones que se impongan, en virtud de resolución firme, conforme a esta ley prescribirán a los cinco años, las muy graves ; a los cuatro años, las graves, y a los tres años, las leves.

**Artículo 12.** *Procedimiento sancionador.*

1. Los órganos competentes de las Administraciones públicas, así como los dependientes de la Comisión de Prevención del Blanqueo de Capitales e Infracciones Monetarias llevarán a cabo, a petición del órgano instructor o por propia iniciativa, las actuaciones de investigación que resulten adecuadas para el esclarecimiento de los hechos que pudieren ser constitutivos de las infracciones tipificadas en esta ley.

2. La competencia para la incoación e instrucción de los procedimientos sancionadores resultantes de la aplicación del régimen previsto en la Ley y para la imposición de las sanciones correspondientes se regirá por las reglas siguientes:

- a) La competencia para la incoación e instrucción de los procedimientos sancionadores corresponderá a la Secretaría de la Comisión de Prevención del Blanqueo de Capitales e Infracciones Monetarias, salvo en materia de inversiones extranjeras directas en España que

corresponderá al órgano que designe el titular de la Dirección General de Comercio Internacional e Inversiones.

b) La imposición de sanciones por infracciones muy graves corresponderá al Consejo de Ministros, a propuesta del titular del Ministerio de Asuntos Económicos y Transformación Digital.

No obstante, cuando se trate de infracciones muy graves en materia de inversiones extranjeras directas en España, la imposición de sanciones corresponderá al Consejo de Ministros, a propuesta del titular del Ministerio de Industria, Comercio y Turismo.

c) La imposición de sanciones por infracciones graves corresponderá al titular del Ministerio de Asuntos Económicos y Transformación Digital, a propuesta del titular de la Secretaría de Estado de Economía.

En el supuesto de infracciones graves en materia de inversiones extranjeras directas en España, la imposición de sanciones corresponderá al titular del Ministerio de Industria, Comercio y Turismo, a propuesta del titular de la Secretaría de Estado de Comercio.

d) La imposición de sanciones por infracciones leves corresponderá al titular de la Dirección General del Tesoro y Política Financiera, a propuesta del órgano instructor.

En el caso de infracciones leves en materia de inversiones extranjeras directas en España, la imposición de sanciones corresponderá al titular de la Dirección General de Comercio Internacional e Inversiones, a propuesta del órgano instructor.

3. El procedimiento sancionador de las infracciones contempladas en esta ley será el previsto, con carácter general, para el ejercicio de la potestad sancionadora. El plazo máximo para resolver el procedimiento y notificar la resolución será de un año a contar desde la fecha del acuerdo de incoación, sin perjuicio de la posibilidad de suspensión por el instructor del cómputo del plazo en los supuestos señalados en el artículo 22 de la Ley 39/2015, de 1 de octubre, del Procedimiento Administrativo Común de las Administraciones Públicas.

**Disposición adicional primera.** *Modificación de la Ley 19/1993, de 28 de diciembre, sobre determinadas medidas de prevención del blanqueo de capitales.*

Se introducen las siguientes modificaciones en la Ley 19/1993, de 28 de diciembre, sobre determinadas medidas de prevención del blanqueo de capitales:

Uno. Se da nueva redacción al apartado 1 del artículo 1, con el siguiente tenor literal:

«1. Esta ley regula las obligaciones, las actuaciones y los procedimientos para prevenir e impedir la utilización del sistema financiero, así como de otros sectores de actividad económica, para el blanqueo de capitales procedentes de cualquier tipo de participación delictiva en la comisión de un delito castigado con pena de prisión superior a tres años.»

Dos. Se da nueva redacción al apartado 2 y se adicionan dos nuevos apartados 3 y 4 al artículo 2, con el siguiente tenor literal:

«2. Quedarán también sujetas a las obligaciones establecidas en esta ley, con las especialidades que puedan establecerse reglamentariamente, las personas físicas o jurídicas que ejerzan aquellas otras actividades profesionales o empresariales particularmente susceptibles de ser utilizadas para el blanqueo de capitales. Se considerarán tales:

- a) Los casinos de juego.
- b) Las actividades de promoción inmobiliaria, agencia, comisión o intermediación en la compraventa de inmuebles.
- c) Las personas físicas o jurídicas que actúen en el ejercicio de su profesión como auditores, contables externos o asesores fiscales.
- d) Los notarios, abogados y procuradores quedarán igualmente sujetos cuando:

1.º Participen en la concepción, realización o asesoramiento de transacciones por cuenta de clientes relativas a la compraventa de bienes inmuebles o entidades comerciales; la gestión de fondos, valores u otros activos; la apertura o gestión de cuentas bancarias, cuentas de ahorros o cuentas de valores ; la organización de las

aportaciones necesarias para la creación, el funcionamiento o la gestión de empresas o la creación, el funcionamiento o la gestión de fiducias ("trust")>1.º Participen en la concepción, realización o asesoramiento de transacciones por cuenta de clientes relativas a la compraventa de bienes inmuebles o entidades comerciales; la gestión de fondos, valores u otros activos; la apertura o gestión de cuentas bancarias, cuentas de ahorros o cuentas de valores ; la organización de las aportaciones necesarias para la creación, el funcionamiento o la gestión de empresas o la creación, el funcionamiento o la gestión de fiducias ("trust"), sociedades o estructuras análogas, o

2.º Actúen en nombre y por cuenta de clientes, en cualquier transacción financiera o inmobiliaria.

e) Las demás que, atendiendo a la utilización habitual de billetes u otros instrumentos al portador como medio de cobro, al alto valor unitario de los objetos o servicios ofrecidos, al emplazamiento de los establecimientos o a otras circunstancias relevantes, se determinen reglamentariamente.

3. Cuando las personas físicas mencionadas en el apartado anterior ejerzan su profesión en calidad de empleados de una persona jurídica, las obligaciones impuestas por esta ley recaerán sobre dicha persona jurídica.

4. Estarán sujetas al cumplimiento de las obligaciones señaladas en el apartado 9 del artículo 3, con las excepciones que reglamentariamente se señalen, las personas físicas y jurídicas que, actuando por cuenta propia o de tercero, realicen los siguientes movimientos de medios de pago:

a) Salida o entrada en territorio nacional de moneda metálica, billetes de banco y cheques bancarios al portador denominados en moneda nacional o en cualquier otra moneda o cualquier medio físico, incluidos los electrónicos, concebido para ser utilizado como medio de pago, por importe superior a 6.000 euros por persona y viaje.

b) Movimientos por territorio nacional de medios de pago consistentes en moneda metálica, billetes de banco y cheques bancarios al portador, denominados en moneda nacional o en cualquier otra moneda o cualquier medio físico, incluidos los electrónicos, concebido para ser utilizado como medio de pago, por importe superior a 80.500 euros.

No están sujetas a las obligaciones señaladas en este apartado 4 las personas jurídicas que desarrollen profesionalmente actividades de transporte de fondos o medios de pago, así como los sujetos obligados y actividades señaladas en el apartado 2 de este artículo y en sus normas de desarrollo.

Se autoriza al Ministro de Economía para modificar las cuantías recogidas en los párrafos a) y b) de este apartado.»

Tres. Se da nueva redacción a los apartados 1, 2, 4 y 7 y se adiciona un nuevo apartado 9 al artículo 3, con el siguiente tenor literal:

«1. Exigir, mediante la presentación de documento acreditativo, la identificación de sus clientes en el momento de entablar relaciones de negocio, así como de cuantas personas pretendan efectuar cualesquiera operaciones, salvo aquellas que queden exceptuadas reglamentariamente. Los requisitos para la identificación de los clientes que no hayan estado físicamente presentes en el momento del establecimiento de la relación de negocios o de la ejecución de operaciones se determinarán reglamentariamente.

Los sujetos obligados recabarán de sus clientes información a fin de conocer la naturaleza de su actividad profesional o empresarial. Asimismo, adoptarán medidas dirigidas a comprobar razonablemente la veracidad de dicha información.

Cuando existan indicios o certeza de que los clientes no actúan por cuenta propia, los sujetos obligados recabarán la información precisa a fin de conocer la identidad de las personas por cuenta de las cuales actúan.

Los sujetos obligados no estarán sometidos a las obligaciones de identificación establecidas en este apartado cuando su cliente sea una institución financiera

domiciliada en el ámbito de la Unión Europea o en aquellos terceros Estados que, por establecer requisitos equivalentes a los de la legislación española, determine la Comisión de Prevención del Blanqueo de Capitales e Infracciones Monetarias.

2. Examinar con especial atención cualquier operación, con independencia de su cuantía, que, por su naturaleza, pueda estar particularmente vinculada al blanqueo de capitales procedentes de las actividades señaladas en el artículo 1. En particular, los sujetos obligados examinarán con especial atención toda operación compleja, inusual o que no tenga un propósito económico o lícito aparente, reseñando por escrito los resultados del examen.»

«4. Colaborar con el Servicio Ejecutivo de la Comisión de Prevención del Blanqueo de Capitales e Infracciones Monetarias (en adelante, el Servicio Ejecutivo), y a tal fin:

a) Comunicarle, por iniciativa propia, cualquier hecho u operación respecto al que exista indicio o certeza de que está relacionado con el blanqueo de capitales procedentes de las actividades señaladas en el artículo 1. La comunicación la realizará, en principio, la persona o personas que los sujetos obligados hubieran designado de conformidad con los procedimientos a que se refiere el apartado 7 de este mismo artículo. Será dicha persona o personas las que comparecerán en toda clase de procedimientos administrativos o judiciales en relación con datos recogidos en la comunicación o cualquier otra información complementaria que pueda referirse a aquélla.

Reglamentariamente se determinarán aquellos supuestos o transacciones específicas que deban ser objeto de comunicación al Servicio Ejecutivo en todo caso.

También se comunicarán las operaciones que muestren una falta de correspondencia ostensible con la naturaleza, volumen de actividad o antecedentes operativos de los clientes, siempre que en el examen especial previsto en el apartado 2 no se aprecie justificación económica, profesional o de negocio para la realización de las operaciones, en relación con las actividades señaladas en el artículo 1 de esta ley.

b) Facilitar la información que el Servicio Ejecutivo requiera en el ejercicio de sus competencias.

No estarán sujetos a las obligaciones establecidas en este apartado 4 los auditores, contables externos, asesores fiscales, notarios, abogados y procuradores con respecto a la información que reciban de uno de sus clientes u obtengan sobre él al determinar la posición jurídica en favor de su cliente, o desempeñar su misión de defender o representar a dicho cliente en procedimientos administrativos o judiciales o en relación con ellos, incluido el asesoramiento sobre la incoación o la forma de evitar un proceso, independientemente de si han recibido u obtenido dicha información antes, durante o después de tales procedimientos.

Los abogados y procuradores guardarán el deber de secreto profesional de conformidad con la legislación vigente.»

«7. Establecer procedimientos y órganos adecuados de control interno y de comunicación a fin de prevenir e impedir la realización de operaciones relacionadas con el blanqueo de capitales. En particular, los sujetos obligados establecerán una política expresa de admisión de clientes.

La idoneidad de dichos procedimientos y órganos será supervisada por el Servicio Ejecutivo, que podrá proponer las medidas correctoras oportunas.

En todo caso, dichos procedimientos y órganos serán objeto de examen anual por un experto externo.»

«9. Declarar el origen, destino y tenencia de los fondos en los supuestos señalados en el apartado 4 del artículo 2 de esta ley, en la forma y con las excepciones que reglamentariamente se determinen.»

Cuatro. Se da la siguiente redacción al apartado 2 del artículo 5:

«2. Sin perjuicio de lo previsto en el apartado siguiente, constituirán infracciones graves el incumplimiento de las obligaciones previstas en los apartados 1, 2, 3, 4, 5,

7, 8 y 9 del artículo 3, incluida la no adopción de medidas correctoras propuestas por el Servicio Ejecutivo a las que se alude en el artículo 3.7, anterior.»

Cinco. Se introduce un nuevo apartado 3 en el artículo 8, con el siguiente tenor literal:

«3. En el caso de incumplimiento de la obligación señalada en el apartado 9 del artículo 3 de esta ley podrá imponerse la sanción de multa cuyo importe mínimo será de 600 euros y cuyo importe máximo podrá ascender hasta la mitad del contenido económico de los medios de pago empleados.

En el caso de que los medios de pago fueran hallados en lugar o situación que mostrase una clara intención de ocultarlos o no resulte debidamente acreditado el origen de los fondos, la sanción podrá llegar al tanto del contenido económico de los medios empleados.»

Seis. Se da nueva redacción al artículo 12, con el siguiente tenor literal:

**«Artículo 12.** *Procedimiento sancionador y medidas cautelares.*

1. La incoación e instrucción de los procedimientos sancionadores a que hubiera lugar por la comisión de infracciones previstas en esta ley corresponderá a la Secretaría de la Comisión de Prevención del Blanqueo de Capitales e Infracciones Monetarias, según dispone el artículo 15.

Será competente para imponer las sanciones por infracciones muy graves el Consejo de Ministros, a propuesta del Ministro de Economía. Será competente para imponer las sanciones por infracciones graves el Ministro de Economía, a propuesta de la Comisión de Prevención del Blanqueo de Capitales e Infracciones Monetarias.

Cuando la entidad infractora sea una entidad financiera o precise de autorización administrativa para operar, será preceptivo para la imposición de la correspondiente sanción el informe de la institución u órgano administrativo responsable de su supervisión.

La competencia para instruir los procedimientos sancionadores por infracciones graves por el incumplimiento de las obligaciones previstas en el apartado 9 del artículo 3 corresponderá a la Secretaría. La competencia para resolver dichos procedimientos corresponderá al Presidente del Comité Permanente de la Comisión de Prevención del Blanqueo de Capitales e Infracciones Monetarias, previo informe del Servicio Ejecutivo.

2. En lo relativo al procedimiento sancionador se estará a lo previsto en la normativa reguladora de dicho procedimiento aplicable a los sujetos que actúan en los mercados financieros, y en lo relativo a la ejecución y publicidad de las sanciones y demás cuestiones atinentes al régimen sancionador se estará a lo previsto en las leyes específicas aplicables a los distintos sujetos obligados y, en su defecto, a lo dispuesto en la Ley 26/1988, de 29 de julio, de disciplina e intervención de las entidades de crédito.

El procedimiento sancionador aplicable al incumplimiento de las obligaciones previstas en el apartado 9 del artículo 3 será el previsto, con carácter general, para el ejercicio de la potestad sancionadora por las Administraciones públicas. El plazo para dictar resolución y notificarla será de seis meses. Excepcionalmente podrá prorrogarse dicho plazo hasta 12 meses mediante acuerdo motivado de la Secretaría, cuando concurren circunstancias que obliguen a ello y se hayan agotado todos los medios a disposición posibles.

3. Ante la falta de declaración señalada en el apartado 9 del artículo 3 de esta ley, las Fuerzas y Cuerpos de Seguridad del Estado o el Departamento de Aduanas e Impuestos Especiales podrán intervenir los medios de pago, dando traslado inmediato del acta de intervención al Servicio Ejecutivo, para su investigación.

Durante la instrucción del procedimiento sancionador podrá acordarse la constitución de garantía suficiente para hacer frente a las responsabilidades a que hubiera lugar, devolviéndose, en su caso, el resto de la cantidad inicialmente intervenida.»

Siete. Se da nueva redacción al apartado 1 del artículo 16, con el siguiente tenor literal:



«1. Sin perjuicio de lo establecido en la Ley de Enjuiciamiento Criminal, toda autoridad o funcionario, incluidos los de arancel, que descubra hechos que puedan constituir indicio o prueba de blanqueo de capitales procedentes de las actividades señaladas en el artículo 1, ya sea durante las inspecciones efectuadas a las entidades objeto de supervisión, o de cualquier otro modo, deberá informar de ello al Servicio Ejecutivo. El incumplimiento de esta obligación tendrá la consideración de infracción muy grave y se sancionará disciplinariamente como tal según lo previsto en la legislación específica que les sea de aplicación. La obligación señalada en este párrafo se extenderá igualmente a la información que el Servicio Ejecutivo le requiera en el ejercicio de sus competencias.

La obligación que se establece en el párrafo anterior se entenderá sin perjuicio de lo establecido en el párrafo j) del artículo 113.1 de la Ley General Tributaria, así como del secreto del protocolo notarial, que abarca los instrumentos públicos a los que se refiere el artículo 34 de la Ley de 28 de mayo de 1862, así como los relativos al reconocimiento de hijos no matrimoniales.

En todo caso, el Banco de España, la Comisión Nacional del Mercado de Valores, la Dirección General de Seguros y Fondos de Pensiones, la Dirección General de los Registros y del Notariado, el Instituto de Contabilidad y Auditoría de Cuentas, los colegios profesionales y los órganos estatales o autonómicos competentes, según corresponda, informarán razonadamente al Servicio Ejecutivo cuando en el ejercicio de su labor inspectora o supervisora aprecien posibles infracciones de las obligaciones establecidas en esta ley.

Los órganos judiciales, de oficio o a instancia del Ministerio Fiscal, remitirán testimonio al Servicio Ejecutivo cuando en el curso del proceso aprecien indicios de incumplimiento de la normativa de prevención del blanqueo de capitales.»

Ocho. Queda derogado el párrafo segundo del apartado 1 del artículo 13.

Nueve. Se modifica la disposición adicional segunda, que queda redactada como sigue:

«El Protectorado y el Patronato, en ejercicio de las funciones que le atribuye la Ley 50/2002, de 26 de diciembre, de Fundaciones, y el personal con responsabilidades en la gestión de las fundaciones velarán para que éstas no sean utilizadas para canalizar fondos o recursos a las personas y entidades vinculadas a grupos u organizaciones terroristas, de acuerdo con lo previsto en la legislación reguladora de la prevención y bloqueo de la financiación del terrorismo.

A estos efectos, todas las fundaciones conservarán durante seis años registros con las identidades de todas las personas que reciban fondos o recursos de la fundación. Estos registros estarán a disposición del Protectorado, de la Comisión de Vigilancia de Actividades de Financiación del Terrorismo, así como de los órganos administrativos o judiciales con competencias en el ámbito de prevención o persecución del terrorismo.

Lo dispuesto en los párrafos anteriores será asimismo de aplicación a las asociaciones de utilidad pública, correspondiendo en tales casos al órgano de gobierno o asamblea general, a los miembros del órgano de representación que gestione los intereses de la asociación y al organismo encargado de verificar su constitución, en el ejercicio de las funciones que tiene atribuidas por el artículo 34 de la Ley Orgánica 1/2002, de 22 de marzo, reguladora del Derecho de Asociación, cumplir con lo que establece esta disposición.»

**Disposición adicional segunda.** *Modificación de la Ley 230/1963, de 28 de diciembre, General Tributaria.*

Uno. Se introduce un nuevo párrafo j) en el artículo 113.1 de la Ley 230/1963, de 28 de diciembre, General Tributaria, con el siguiente tenor literal:

**«Artículo 113.**

1. Los datos, informes o antecedentes obtenidos por la Administración tributaria en el desempeño de sus funciones tienen carácter reservado y sólo podrán ser utilizados para la efectiva aplicación de los tributos o recursos cuya gestión tenga

encomendada, sin que puedan ser cedidos o comunicados a terceros, salvo que la cesión tenga por objeto:

[...]

j) La colaboración con el Servicio Ejecutivo creado por la Ley 19/1993, de 28 de diciembre, sobre determinadas medidas de prevención del blanqueo de capitales, en las actividades que dicho servicio lleve a cabo en el ámbito de lo previsto en el artículo 1 de la mencionada ley.»

Dos. Se introduce un nuevo apartado 5 en el artículo 112 de la Ley 230/1963, de 28 de diciembre, General Tributaria, con el siguiente tenor literal:

«5. El Servicio Ejecutivo de la Comisión de Prevención del Blanqueo de Capitales e Infracciones Monetarias facilitará a la Administración tributaria cuantos datos con trascendencia tributaria obtenga en el ejercicio de sus funciones, con carácter general o mediante requerimiento individualizado.»

**Disposición adicional tercera.** *Modificación de la Ley 13/1985, de 25 de mayo, de coeficientes de inversión, recursos propios y obligaciones de información de los intermediarios financieros.*

Se introduce una nueva disposición adicional segunda en la Ley 13/1985, con el siguiente tenor literal:

**«Disposición adicional segunda.**

1. Las participaciones preferentes a que se refiere el artículo séptimo de esta ley tendrán que cumplir los siguientes requisitos:

a) Ser emitidas por una entidad de crédito o por una entidad residente en España o en un territorio de la Unión Europea, que no tenga la condición de paraíso fiscal, y cuyos derechos de voto correspondan en su totalidad directa o indirectamente a una entidad de crédito dominante de un grupo o subgrupo consolidable de entidades de crédito y cuya actividad u objeto exclusivos sea la emisión de participaciones preferentes.

b) En los supuestos de emisiones realizadas por una entidad filial, los recursos obtenidos deberán estar depositados en su totalidad, descontados los gastos de emisión y gestión, y de forma permanente en la entidad de crédito dominante o en otra entidad del grupo o subgrupo consolidable. El depósito así constituido deberá ser aplicado por la entidad depositaria a la compensación de pérdidas, tanto en su liquidación como en el saneamiento general de aquélla o de su grupo o subgrupo consolidable, una vez agotadas las reservas y reducido a cero el capital ordinario. En estos supuestos las participaciones deberán contar con la garantía solidaria e irrevocable de la entidad de crédito dominante o de la entidad depositaria.

c) Tener derecho a percibir una remuneración predeterminada de carácter no acumulativo. El devengo de esta remuneración estará condicionado a la existencia de beneficios distribuibles en la entidad de crédito dominante o en el grupo o subgrupo consolidable.

d) No otorgar a sus titulares derechos políticos, salvo en los supuestos excepcionales que se establezcan en las respectivas condiciones de emisión.

e) No otorgar derechos de suscripción preferente respecto de futuras nuevas emisiones.

f) Tener carácter perpetuo, aunque se pueda acordar la amortización anticipada a partir del quinto año desde su fecha de desembolso, previa autorización del Banco de España.

g) Cotizar en mercados secundarios organizados.

h) En los supuestos de liquidación o disolución, u otros que den lugar a la aplicación de las prioridades contempladas en el Código de Comercio, de la entidad de crédito emisora o de la dominante del grupo o subgrupo consolidable de las entidades de crédito, las participaciones preferentes darán derecho a obtener exclusivamente el reembolso de su valor nominal junto con la remuneración

devengada y no satisfecha y se situarán, a efectos del orden de prelación de créditos, inmediatamente detrás de todos los acreedores, subordinados o no, de la entidad de crédito emisora o de la dominante del grupo o subgrupo consolidable de entidades de crédito y delante de los accionistas ordinarios y, en su caso, de los cotapartícipes.

i) En el momento de realizar una emisión, el importe nominal en circulación no podrá ser superior al 30 por ciento de los recursos propios básicos del grupo o subgrupo consolidable, incluido el importe de la propia emisión, sin perjuicio de las limitaciones adicionales que puedan establecerse a efectos de solvencia. Si dicho porcentaje se sobrepasara una vez realizada la emisión, la entidad de crédito deberá presentar ante el Banco de España para su autorización un plan para retornar al cumplimiento de dicho porcentaje. El Banco de España podrá modificar el indicado porcentaje.

2. El régimen fiscal de las participaciones preferentes emitidas en las condiciones establecidas en el apartado anterior será el siguiente:

a) La remuneración a que se refiere el párrafo c) del apartado anterior tendrá la consideración de gasto deducible para la entidad emisora.

b) Las rentas derivadas de las participaciones preferentes se calificarán como rendimientos obtenidos por la cesión a terceros de capitales propios de acuerdo con lo establecido en el apartado 2 del artículo 23 de la Ley 40/1998, de 9 de diciembre, del Impuesto sobre la Renta de las Personas Físicas y otras Normas Tributarias.

c) Los rendimientos generados por el depósito a que se refiere el párrafo b) del apartado 1 anterior no estarán sometidos a retención alguna, siendo de aplicación, en su caso, la exención establecida en el párrafo e) del apartado 1 del artículo 13 de la Ley 41/1998, de 9 de diciembre, del Impuesto sobre la Renta de no Residentes y Normas Tributarias.

d) Las rentas derivadas de las participaciones preferentes obtenidas por sujetos pasivos del Impuesto sobre la Renta de no Residentes sin establecimiento permanente estarán exentas de dicho impuesto en los mismos términos establecidos para los rendimientos derivados de la deuda pública en el artículo 13 de la Ley 41/1998, de 9 de diciembre, del Impuesto sobre la Renta de no Residentes y Normas Tributarias.

e) Las operaciones derivadas de la emisión de participaciones preferentes estarán exentas de la modalidad de operaciones societarias del Impuesto sobre Transmisiones Patrimoniales y Actos Jurídicos Documentados.

3. La entidad de crédito dominante de un grupo o subgrupo consolidable de entidades de crédito tendrá la obligación de informar a la Administración tributaria y a las instituciones encargadas de la supervisión financiera, en la forma en que reglamentariamente se establezca, de las actividades realizadas por las filiales a que se refiere el párrafo a) del apartado 1 de esta disposición adicional y de la identidad de los titulares de los valores emitidos por aquéllas.

4. Lo dispuesto en esta disposición adicional será igualmente aplicable en los supuestos en los que la entidad dominante a que se refiere el párrafo a) de su apartado 1 sea una entidad que se rija por el derecho de otro Estado.

5. El régimen previsto en los apartados 2 y 3 de esta disposición será también aplicable a las emisiones de instrumentos de deuda realizados por entidades que cumplan los requisitos del párrafo a) del apartado 1 y cuya actividad u objeto exclusivo sea la emisión de participaciones preferentes y/u otros instrumentos financieros, siempre que se cumplan los requisitos de cotización en mercados organizados y, en su caso, de depósito permanente y garantía de la entidad dominante, que se establecen en los párrafos g) y b) de dicho apartado.

6. Lo dispuesto en esta disposición adicional será aplicable, igualmente, a las participaciones preferentes o a otros instrumentos de deuda emitidos por una sociedad residente en España o en un territorio de la Unión Europea, que no tenga la condición de paraíso fiscal y cuyos derechos de voto correspondan en su totalidad, directa o indirectamente, a entidades cotizadas que no sean de crédito. En estos

casos, para proceder a la amortización anticipada no será necesaria la autorización prevista en el párrafo f) del apartado 1, y no será de aplicación el límite establecido en el párrafo i) del mismo apartado 1.»

**Disposición adicional cuarta.** *Modificación de la Ley 46/2002, de 18 de diciembre.*

Se modifica la disposición adicional cuarta de la Ley 46/2002, de 18 de diciembre, de reforma parcial del Impuesto sobre la Renta de las Personas Físicas y por la que se modifican las Leyes de los Impuestos sobre Sociedades y sobre la Renta de no Residentes, que quedará redactada en los siguientes términos:

**«Disposición adicional cuarta.**

El Gobierno elaborará y aprobará en el plazo de un año a partir de la entrada en vigor de esta ley los textos refundidos del Impuesto sobre la Renta de las Personas Físicas, del Impuesto sobre la Renta de no Residentes y del Impuesto sobre Sociedades.»

**Disposición adicional quinta.** *Modificación de la Ley 51/2002, de 27 de diciembre.*

Se añade una nueva disposición adicional decimotercera a la Ley 51/2002, de 27 de diciembre, de reforma de la Ley 39/1988, de 28 de diciembre, reguladora de las Haciendas Locales, que quedará redactada en los siguientes términos:

**«Disposición adicional decimotercera.**

El Gobierno elaborará y aprobará en el plazo de un año a partir de la entrada en vigor de esta ley el texto refundido de la Ley reguladora de las Haciendas Locales.»

**Disposición transitoria primera.** *Vigencia temporal de las disposiciones normativas de desarrollo de la Ley 40/1979, de 10 de diciembre, sobre Régimen Jurídico de Control de Cambios.*

Hasta tanto no se publiquen las normas de desarrollo de esta ley y siempre que no se opongan a lo dispuesto en ella, se mantendrán vigentes las disposiciones normativas dictadas en desarrollo de la Ley 40/1979, de 10 de diciembre, sobre Régimen Jurídico de Control de Cambios. En particular, permanecerán vigentes durante este período transitorio el artículo 10.4 del Reglamento de Armas, así como el artículo 5 del Reglamento de Explosivos.

**Disposición transitoria segunda.**

Lo establecido en el apartado 2 de la disposición adicional segunda de la Ley 13/1985, de 25 de mayo, de coeficientes de inversión, recursos propios y obligaciones de información de los intermediarios financieros, será aplicable, igualmente, a los ejercicios iniciados y a las emisiones de participaciones preferentes y de deuda realizadas con anterioridad a la entrada en vigor de esta ley por cualquier entidad, sea o no residente en España, cuya actividad exclusiva sea la emisión de participaciones preferentes y/u otros instrumentos financieros y cuyos derechos de voto correspondan en su totalidad directa o indirectamente a una entidad de crédito dominante de un grupo o subgrupo consolidable de entidades de créditos o a sociedades cotizadas. Para dichas emisiones las obligaciones de información establecidas en el Real Decreto 1285/1991 se deben cumplir únicamente respecto de las entidades financieras que intermedien la emisión.

**Disposición derogatoria única.** *Derogación normativa.*

A la entrada en vigor de esta ley quedarán derogadas la Ley 40/1979, de 10 de diciembre, sobre Régimen Jurídico de Control de Cambios, con excepción de su capítulo II, en la redacción dada por la Ley Orgánica 10/1983, la disposición adicional cuarta de la Ley 41/1999, de 12 de noviembre, sobre sistemas de pagos y de liquidación de valores, así como las disposiciones de igual o inferior rango que se opongan a lo dispuesto en esta ley.

**Disposición final única.** *Habilitación y entrada en vigor.*

1. El Gobierno dictará las disposiciones de desarrollo y ejecución de esta ley en el plazo de seis meses a partir de su entrada en vigor.

2. La presente ley entrará en vigor el día siguiente al de su publicación en el «Boletín Oficial del Estado».

No obstante, la obligación de declarar el origen, destino y tenencia de fondos establecida en el apartado tres de la disposición adicional primera de esta ley sólo se aplicará a supuestos que se produzcan con posterioridad a la entrada en vigor de la disposición reglamentaria prevista en dicho apartado.

### § 27

Ley 6/2023, de 17 de marzo, de los Mercados de Valores y de los Servicios de Inversión. [Inclusión parcial]

---

Jefatura del Estado  
«BOE» núm. 66, de 18 de marzo de 2023  
Última modificación: sin modificaciones  
Referencia: BOE-A-2023-7053

---

[...]

#### TÍTULO IV

**Centros de negociación, sistemas de compensación, liquidación y registro de instrumentos financieros, obligaciones de información periódica de los emisores, obligaciones de información sobre participaciones significativas y autcartera, de las ofertas públicas de adquisición y los asesores de voto**

[...]

#### **Sección 2.<sup>a</sup> De los mercados regulados**

[...]

**Artículo 62.** *Miembros de los mercados regulados.*

1. Podrán ser miembros de los mercados regulados las empresas de servicios de inversión, las entidades de crédito, el Banco de España y la Administración General del Estado, otras personas que a juicio del organismo rector se consideren adecuadas en las condiciones que se detallan en el desarrollo reglamentario de esta ley y aquellas otras personas que se identifiquen en dicho desarrollo reglamentario.

2. El acceso a la condición de miembro de un mercado regulado se regirá por lo establecido en esta ley y su normativa de desarrollo, así como por las normas de acceso que estipule cada mercado cuyo contenido mínimo se establecerá reglamentariamente.

3. El organismo rector del mercado comunicará la lista de sus miembros a la CNMV con la periodicidad que se establezca reglamentariamente.

4. Los miembros del mercado regulado, en su condición de entidades que prestan servicios de inversión conforme a esta ley, se atenderán a las obligaciones contempladas en los artículos 200, 201, 202, 203, 204, 205, 206, 207, 209, 210, así como en los artículos 218 a 223, en relación con su clientela cuando, actuando por cuenta de esta, ejecuten sus órdenes en un mercado regulado. No obstante, cuando se trate de operaciones entre miembros, por cuenta propia y en nombre propio, estos no estarán obligados a exigirse



mutuamente el cumplimiento de las obligaciones establecidas en los artículos anteriormente citados.

[...]

## TÍTULO V

### **Empresas de servicios de inversión y otras personas y entidades autorizadas para prestar servicios de inversión**

[...]

## CAPÍTULO II

### **Autorización, registro, suspensión y revocación**

#### **Artículo 131. Autorización.**

1. Corresponderá a la CNMV autorizar la creación de empresas de servicios de inversión. En todo caso, la tramitación del procedimiento se llevará a cabo por medios electrónicos.

En la autorización se hará constar la clase de empresa de servicios de inversión de que se trate, la lista de servicios y actividades de inversión, servicios auxiliares e instrumentos financieros, así como las actividades accesorias, que se le autorice realizar de las que le corresponda conforme a lo dispuesto en el artículo 128.

La resolución administrativa será motivada y deberá notificarse dentro de los seis meses siguientes a la recepción de la solicitud o al momento en que se complete la documentación exigible. Cuando la solicitud no sea resuelta en el plazo anteriormente previsto, podrá entenderse desestimada.

2. Asimismo, la autorización otorgada por la CNMV a las empresas de servicios de inversión será válida para toda la Unión Europea y permitirá a una empresa de servicios de inversión prestar los servicios o realizar las actividades para las que haya sido autorizada en toda la Unión Europea, ya sea al amparo del derecho de establecimiento, inclusive de una sucursal, o de la libre prestación de servicios.

Para obtener y conservar la autorización, las empresas de servicios de inversión deberán cumplir en todo momento los requisitos generales y específicos para obtener la autorización, así como las disposiciones contenidas en este Capítulo, los Capítulos IV y V, las Secciones 1.<sup>a</sup>, 2.<sup>a</sup>, 3.<sup>a</sup> y 4.<sup>a</sup> del Capítulo VI, y en el Título VIII, y las disposiciones que les resulten de aplicación como organismos rectores de SMN o SOC.

3. Las empresas de servicios de inversión no podrán realizar servicios y actividades de inversión, ni servicios auxiliares sobre instrumentos financieros que no consten expresamente en la autorización a que se refiere el apartado 1. Asimismo, en ningún caso se concederá la autorización para la prestación únicamente de servicios auxiliares.

4. Para la prestación del servicio de gestión de un SMN o un SOC también podrán ser autorizados los organismos rectores de mercados regulados así como las entidades constituidas al efecto por uno o varios organismos rectores, que han de tener como objeto social exclusivo la gestión del sistema y que han de estar participadas al 100 por cien por uno o varios organismos rectores, siempre que cumplan, en los términos y con las adaptaciones que se establezcan reglamentariamente, los requisitos de las empresas de servicios de inversión para obtener la autorización establecida en este capítulo.

5. Corresponderá a la CNMV autorizar a las empresas de asesoramiento financiero nacionales. En todo caso, la tramitación del procedimiento se llevará a cabo a través de medios electrónicos.

En la autorización se hará constar la clase de empresa de que se trate, la lista de servicios de inversión, servicios auxiliares e instrumentos financieros, así como las actividades accesorias, que se le autoricen.

La resolución administrativa será motivada y deberá notificarse dentro de los seis meses siguientes a la recepción de la solicitud o al momento en que se complete la documentación

exigible. Cuando la solicitud no sea resuelta en el plazo anteriormente previsto, podrá entenderse desestimada.

6. Reglamentariamente se regulará el procedimiento de autorización de las empresas de servicios de inversión citadas en el apartado 1, así como de las empresas de asesoramiento financiero nacional a que se refiere el apartado 5.

Así mismo, se regulará el procedimiento abreviado de cambio de registro de empresa de asesoramiento financiero a empresa de asesoramiento financiero nacional y viceversa.

**Artículo 132.** *Registro.*

1. Para que una empresa de servicios de inversión o una empresa de asesoramiento financiero nacional que sea persona jurídica, una vez autorizada, pueda iniciar su actividad, los promotores deberán constituir la sociedad, inscribiéndola en el Registro Mercantil y posteriormente en el Registro de la CNMV que corresponda.

2. Cuando se trate de empresas de asesoramiento financiero nacionales que sean personas físicas bastará con la inscripción en el registro de la CNMV que corresponda.

3. La CNMV notificará a la AEVM toda autorización concedida a las empresas de servicios de inversión incluidas en el apartado 1.

**Artículo 133.** *Autorización de empresas de servicios de inversión controladas por otras empresas.*

1. La CNMV consultará previamente con la autoridad competente del correspondiente Estado miembro de la Unión Europea la autorización de una empresa de servicios de inversión cuando la nueva empresa vaya a estar controlada por otra entidad sujeta a supervisión financiera. Reglamentariamente se desarrollará lo previsto en este artículo, incluidos los supuestos en los que deben realizarse tales consultas.

2. En el caso de creación de empresas de servicios de inversión que vayan a estar controladas de forma directa o indirecta por una o varias empresas autorizadas o domiciliadas en un Estado no miembro de la Unión Europea, deberá suspenderse la concesión de la autorización solicitada, denegarse o limitarse sus efectos, cuando hubiera sido notificada a España una decisión adoptada por la Unión Europea al comprobar que las empresas de servicios de inversión de la Unión Europea no se benefician en dicho Estado de un trato que ofrezca las mismas condiciones de competencia que a sus entidades nacionales y que no se cumplen las condiciones de acceso efectivo al mercado.

**Artículo 134.** *Requisitos generales y específicos para la autorización.*

1. Las empresas de servicios de inversión deberán cumplir los requisitos de carácter societario, financiero, de gobierno corporativo, adhesión al fondo de garantía de inversiones, cumplimiento de las normas de conducta, los procedimientos relacionados con la prevención de blanqueo de capitales y de organización interna que reglamentariamente se determinen.

Dichos requisitos y, en todo caso, el relativo al establecimiento del capital inicial mínimo y de los recursos propios mínimos, tendrán en cuenta los servicios y actividades de inversión y servicios auxiliares que las empresas de servicios de inversión estén autorizadas a prestar.

2. Las personas físicas o jurídicas que sean empresas de asesoramiento financiero nacionales deberán adherirse al fondo de garantía de inversiones y cumplir los requisitos específicos para la autorización que se determinen reglamentariamente.

3. Cuando la solicitud de autorización se refiera a la prestación del servicio de gestión de un SMN o un SOC, la empresa de servicios de inversión, el organismo rector o, en su caso, la entidad constituida al efecto por uno o varios organismos rectores, deberá, además, someter a la aprobación de la CNMV unas normas internas de funcionamiento del SMN o del SOC en los términos que se determinen reglamentariamente.

**Artículo 135.** *Caducidad de la autorización.*

Se declarará caducada la autorización a la que se refiere este capítulo si transcurrido el plazo de un año, a contar desde el día siguiente a la fecha de notificación de la resolución administrativa por la que concede la autorización, los promotores de la empresa de servicios de inversión o de la empresa de asesoramiento financiero nacional que sea persona jurídica

no solicitaran, previo cumplimiento de lo establecido en el artículo 134, su inscripción en el correspondiente registro de la CNMV.

**Artículo 136.** *Denegación de la autorización.*

La CNMV solo podrá denegar la autorización para la creación de una empresa de servicios de inversión o una persona física o jurídica que tenga la consideración de empresa de asesoramiento financiero nacional por las siguientes causas, en los términos que se establezcan reglamentariamente:

- a) Cuando se incumplan los requisitos legales y reglamentarios previstos para obtener y conservar la autorización.
- b) Cuando no se haya informado debidamente a la CNMV sobre los accionistas o socios, ya sean directos o indirectos, personas físicas o jurídicas, o estos no sean idóneos.
- c) Cuando existan graves dificultades para ejercer las funciones de supervisión de la CNMV.
- d) Cuando existan graves conflictos de interés.
- e) Cuando existan riesgos para la integridad del mercado que provengan de la dirección del organismo rector del mercado o de la empresa de servicios de inversión.

**Artículo 137.** *Modificaciones estatutarias y modificaciones de los servicios autorizados.*

1. Las modificaciones de los estatutos sociales de las empresas de servicios de inversión y de aquellas personas jurídicas que tengan la consideración de empresas de asesoramiento financiero nacionales, se sujetarán al procedimiento de autorización de nuevas entidades, en la forma y plazos que reglamentariamente se determinen.

2. Toda alteración por las empresas de servicios de inversión, así como por las personas físicas y jurídicas que tengan la consideración de empresas de asesoramiento financiero nacionales, de los específicos servicios y actividades de inversión y servicios auxiliares inicialmente autorizados, requerirá autorización previa otorgada conforme al procedimiento de autorización de nuevas entidades e inscripción en los registros de la CNMV, en la forma y plazos que reglamentariamente se determinen.

3. Podrá denegarse la autorización a que se refiere el apartado 2 si la persona o entidad no cumple lo previsto en los artículos 134, 136, 162, 203, así como en las Secciones 2.<sup>a</sup> a 4.<sup>o</sup> del Capítulo VI del Título V, en aquellos aspectos que sean de aplicación al tipo de persona o entidad en cuestión, y, en particular, si la CNMV estima insuficientes la organización administrativa y contable de la persona o entidad, sus medios humanos y técnicos, o sus procedimientos de control interno.

4. Si, como consecuencia de la alteración autorizada, la empresa de servicios de inversión restringe el ámbito de sus actividades, se procederá, en su caso, a liquidar las operaciones pendientes o a traspasar los valores, instrumentos y efectivo que le hubieran confiado sus clientes. La CNMV podrá acordar las medidas cautelares oportunas, incluida la intervención de la liquidación de las operaciones pendientes.

5. Reglamentariamente se determinarán:

a) las modificaciones estatutarias que, por su escasa relevancia o por resultar del cumplimiento de un mandato legal, entre otros motivos, no requieran autorización previa, aunque deban ser comunicadas posteriormente a la CNMV, así como aquellas que no requieran autorización previa de la CNMV ni deban ser comunicadas posteriormente a la CNMV; y

b) los motivos por los que la CNMV podrá denegar la autorización de la alteración de los específicos servicios y actividades de inversión y servicios auxiliares inicialmente autorizados, así como, en el caso de empresas de servicios de inversión, el procedimiento a seguir si, conforme a lo señalado en el apartado 4, como consecuencia de la alteración autorizada, esta restringe el ámbito de sus actividades.

**Artículo 138.** *Nombramiento de nuevos cargos de administración y dirección.*

1. En la forma y plazos que reglamentariamente se determinen, deberán ser objeto de comunicación previa a la CNMV:

a) los nombramientos de nuevos miembros del órgano de administración o de la alta dirección de las empresas de servicios de inversión, así como de aquellas personas jurídicas que tengan la consideración de empresas de asesoramiento financiero nacional;

b) los nombramientos de nuevos miembros del órgano de administración o de la alta dirección de las entidades dominantes de las empresas de servicios de inversión citadas en el artículo 124, siempre que dichas entidades dominantes sean sociedades financieras de cartera o sociedades financieras mixtas de cartera.

2. Asimismo, en la forma y plazos que reglamentariamente se determinen, deberán ser objeto de comunicación a la CNMV, cuando no formen parte del órgano de administración, los nombramientos de: nuevos responsables de las funciones de control interno, nuevos directores y directoras financieras y otros puestos clave, que conforme a un enfoque basado en el riesgo, hayan sido considerados como tales para el desarrollo diario de la actividad de las empresas de servicios de inversión citadas en el artículo 128 y de las entidades dominantes mencionadas en la letra b) del apartado 1, que sean:

a) Entidades significativas en base consolidada.

b) Entidades significativas que formen parte de un grupo, cuando la empresa de servicios de inversión en base consolidada no sea una entidad significativa.

c) Entidades significativas que no formen parte de un grupo.

A efectos de lo dispuesto en este apartado 2, reglamentariamente se desarrollará qué empresas de servicios de inversión tendrán la naturaleza de significativas.

3. La CNMV podrá oponerse a dichos nombramientos de forma motivada en el plazo que se establezca reglamentariamente, si considera que dichas personas no gozan de los requisitos de idoneidad individuales, de conformidad con lo dispuesto en el artículo 164.1, y colectivos, de conformidad con lo dispuesto en el artículo 163, o cuando existan motivos objetivos y demostrables para creer que los cambios propuestos puedan poner en peligro la gestión efectiva, adecuada y prudente de la entidad o del grupo al que pertenezca y para la debida consideración de la integridad del mercado y el interés de los clientes.

4. En el caso de nuevos miembros del órgano de administración o de la alta dirección, así como de nuevos responsables de las funciones de control interno, nuevos directores y directoras financieras y otros puestos clave dentro de la entidad dominante de la empresa de servicios de inversión que estén sujetos a autorización de otros organismos supervisores de la Unión Europea bastará con la mera comunicación a la CNMV de los nuevos cargos.

#### **Artículo 139.** *Modificaciones estructurales.*

La transformación, fusión, escisión y segregación de una rama de actividad, así como las demás operaciones de modificación social que se realicen por una empresa de servicios de inversión, así como por aquellas personas jurídicas que tengan la consideración de empresas de asesoramiento financiero nacionales o que conduzcan a la creación de una empresa de servicios de inversión o de una empresa de asesoramiento financiero nacional que sea persona jurídica, requerirán autorización previa, de acuerdo con el procedimiento establecido en el artículo 131, con las adaptaciones que reglamentariamente se señalen, sin que en ningún caso la alteración social pueda significar merma alguna de los requisitos que para la constitución de las empresas de servicios de inversión o entidades que tengan la consideración de empresa de asesoramiento financiero nacional, estén establecidas legal o reglamentariamente.

#### **Artículo 140.** *Revocación y suspensión de la autorización.*

1. La autorización concedida a una empresa de servicios de inversión o a una de las personas o entidades a que se refiere el artículo 128.5. a) y b) o a una sucursal de una entidad con sede en Estados no miembros de la Unión Europea podrá revocarse en los siguientes supuestos:

a) Si no da comienzo o interrumpe de hecho las actividades autorizadas en los términos que reglamentariamente se determinen en cada caso, o si durante un año no realiza ninguna actividad o realiza un volumen de actividad inferior al normal que reglamentariamente se determine.

b) Si renuncia expresamente a la autorización, independientemente de que se transforme en otra entidad o acuerde su disolución.

c) Si incumple de forma sobrevenida cualquiera de los requisitos para la obtención de la autorización, o incumple de forma grave y sistemática las disposiciones relativas a las condiciones de funcionamiento que, conforme a esta ley y su normativa de desarrollo o con el Reglamento (UE) n.º 600/2014 del Parlamento Europeo y del Consejo, de 15 de mayo de 2014, le sean de aplicación, o los requisitos financieros establecidos en el artículo 171, así como aquellos que reglamentariamente se determinen para cada tipo de persona o entidad y las medidas de organización interna previstas en el artículo 176.2.c), e) y f) y sus disposiciones de desarrollo.

d) Si la empresa de servicios de inversión o la persona o entidad es declarada judicialmente en concurso.

e) Como sanción, según lo previsto en el Título IX de esta ley, o como medida preventiva de acuerdo con el artículo 158.1.

f) Si la empresa de servicios de inversión o persona física o jurídica que tenga la consideración de empresa de asesoramiento financiero nacional deja de pertenecer al fondo de garantía de inversiones previsto en el Título VII.

g) Cuando se dé alguna de las causas de disolución previstas en los artículos 360 y 363 texto refundido de la Ley de Sociedades de Capital aprobado por el Real Decreto Legislativo 1/2010, de 2 de julio.

h) Si hubiera obtenido la autorización en virtud de declaraciones falsas o por otro medio irregular.

2. Sólo podrá ser revocada la autorización por falta de idoneidad de algún socio de modo excepcional, de acuerdo con lo previsto en el artículo 158.

Por falta de honorabilidad comercial o profesional de los miembros del órgano de administración o alta dirección, solo procederá la revocación si los afectados no cesan en sus cargos en un mes contado desde el requerimiento que, a tal efecto, le dirija la CNMV. No se considerará que hay falta de honorabilidad sobrevenida por la mera circunstancia de que estando en el ejercicio de su cargo un consejero o consejera, o director o directora sea investigado o encausado por algún delito.

3. La revocación de la autorización se ajustará al procedimiento previsto en la Ley 39/2015, de 1 de octubre, del Procedimiento Administrativo Común de las Administraciones Públicas, correspondiendo la tramitación y la resolución a la CNMV.

4. La CNMV podrá suspender, con carácter total o parcial, los efectos de la autorización concedida a una entidad. Cuando la suspensión sea parcial, afectará a algunas actividades o al alcance con el que estas se autorizaron.

5. La suspensión podrá acordarse cuando se dé alguno de los siguientes supuestos:

a) Apertura de un expediente sancionador por infracción grave o muy grave.

b) Cuando se dé alguna de las causas previstas en las letras c), d), f) o h) del primer apartado del presente artículo, en tanto se sustancie el procedimiento de revocación.

c) Cuando se dé el supuesto previsto en el artículo 156.

d) Cuando la empresa no realice las aportaciones al fondo de garantía de inversiones previsto en el Título VII de esta ley.

e) Como consecuencia de una sanción, según lo previsto en el Título IX de esta ley.

6. La suspensión sólo se acordará cuando, dándose una de las causas previstas en el apartado anterior, la medida sea necesaria para asegurar la solvencia de la entidad o para proteger a los inversores. La duración de la suspensión acordada no podrá ser superior a un año, prorrogable por otro más, salvo que se trate de una sanción.

7. Reglamentariamente se podrá desarrollar lo previsto en este artículo.

#### **Artículo 141.** *Legitimación para solicitar la declaración de concurso.*

La CNMV estará legitimada para solicitar la declaración de concurso de las empresas de servicios de inversión o de las personas físicas y jurídicas que tengan la consideración de empresas de asesoramiento financiero nacionales, siempre que de los estados contables remitidos por las entidades, o de las comprobaciones realizadas por los servicios de la propia CNMV, resulte que se encuentran en estado de insolvencia conforme a lo establecido



en el texto refundido de la Ley Concursal, aprobado por Real Decreto Legislativo 1/2020, de 5 de mayo.

[...]

### **Sección 2.ª Terceros Estados**

#### **Artículo 149.** *Disposiciones generales.*

1. Esta Sección regula:

a) la prestación de servicios y actividades de inversión y servicios auxiliares por parte de empresas de servicios de inversión españolas en Estados no miembros de la Unión Europea, ya sea en régimen de prestación sin sucursal o a través del establecimiento de una sucursal, incluso mediante la creación o adquisición por la empresa de servicios de inversión española o por una entidad perteneciente a su grupo consolidable supervisado por la CNMV, de empresas de servicios de inversión allí ubicadas; y

b) la prestación de servicios y actividades de inversión y servicios auxiliares en España por parte de empresas de terceros países, ya sea a través del establecimiento de una sucursal o en régimen de prestación de servicios sin sucursal, y siempre y cuando, en este último caso, dichas empresas no estén inscritas en el registro de empresas de terceros países de la AEVM a que se refiere el artículo 48 del Reglamento (UE) n.º 600/2014 del Parlamento Europeo y del Consejo, de 15 de mayo de 2014.

2. Cuando una empresa de un tercer país se proponga prestar en España servicios y actividades de inversión, con o sin servicios auxiliares, a clientes minoristas o a los clientes profesionales a que se refiere el artículo 195, deberá establecer una sucursal en España y solicitar a la CNMV, en caso de que se trate de una empresa de servicios de inversión, o al Banco de España, en caso de que se trate de una entidad de crédito, la correspondiente autorización, en los términos y condiciones contemplados, para las empresas de servicios de inversión, en el artículo 151 y en sus disposiciones de desarrollo y, para las entidades de crédito, en el artículo 13 de la Ley 10/2014, de 26 de junio, y sus disposiciones de desarrollo.

Asimismo, atendiendo al volumen de la actividad, complejidad de los productos o servicios, o a razones de interés general, la CNMV podrá exigir que la empresa de un tercer país que preste o se proponga prestar en España servicios y actividades de inversión, con o sin servicios auxiliares a clientes profesionales o a contrapartes elegibles a que se refieren, respectivamente, los artículos 194 y 196, establezcan una sucursal en España, debiendo solicitar a la CNMV, en caso de que se trate de una empresa de servicios de inversión, o al Banco de España, en caso de que se trate de una entidad de crédito, la correspondiente autorización, en los términos y condiciones descritas en el párrafo anterior.

3. Reglamentariamente se podrá desarrollar lo dispuesto en este artículo, incluidas las especialidades derivadas de la prestación de servicios y actividades de inversión a una persona establecida en España a iniciativa exclusiva de dicha persona o la captación de clientela.

#### **Artículo 150.** *Actuación transfronteriza de las empresas de servicios de inversión españolas en Estados no miembros de la Unión Europea.*

1. Las empresas de servicios de inversión españolas que pretendan abrir una sucursal, o prestar servicios sin sucursal en un Estado no miembro de la Unión Europea, deberán obtener previamente una autorización de la CNMV.

2. También quedará sujeta a previa autorización de la CNMV la creación por una empresa de servicios de inversión española o por una entidad perteneciente a su grupo consolidable, siempre que este sea un grupo consolidable de entidades financieras supervisado por la CNMV, de una empresa de servicios de inversión extranjera, o la adquisición de una participación en una empresa ya existente, cuando dicha empresa de servicios de inversión extranjera vaya a ser constituida o se encuentre domiciliada en un Estado que no sea miembro de la Unión Europea.

3. Reglamentariamente se desarrollarán los procedimientos de autorización previstos en este artículo, incluidas las causas de desestimación de las solicitudes.



**Artículo 151.** *Actuación transfronteriza en España de empresas de terceros países.*

1. Las empresas de terceros países que presten en España servicios y actividades de inversión, con o sin servicios auxiliares, estarán sujetas a esta ley y sus normas de desarrollo.

2. Las empresas de servicios de inversión cuya administración central o sede social esté ubicada en un Estado no miembro de la Unión Europea que tengan intención de prestar en España servicios y actividades de inversión conforme a lo dispuesto en el artículo 149.1.b), requerirán de la autorización de la CNMV en la forma y condiciones que reglamentariamente se determinen. Sin perjuicio del sentido de la resolución que la CNMV debe dictar, el vencimiento del plazo máximo sin haberse notificado resolución expresa supondrá que esta tiene carácter desestimatorio.

Asimismo, en caso de modificación en las condiciones de la autorización concedida por la CNMV de conformidad con el párrafo anterior, la empresa de servicios de inversión informará por escrito de las mismas a la CNMV. Reglamentariamente se desarrollará qué modificaciones requerirán de la autorización de la CNMV y la forma y condiciones para su tramitación.

3. Las entidades de crédito, cuya administración central o sede social esté ubicada en un Estado no miembro de la Unión Europea, que tengan intención de prestar en España servicios y actividades de inversión según el artículo 149.1.b) requerirán de la autorización del Banco de España, en los términos establecidos en el artículo 13 de la Ley 10/2014, de 26 de junio, y sus disposiciones de desarrollo.

4. Las empresas de terceros países cuyo marco jurídico y de supervisión haya sido reconocido por la Comisión Europea como efectivamente equivalente de conformidad con el artículo 47.1 del Reglamento (UE) n.º 600/2014, del Parlamento Europeo y del Consejo, de 15 de mayo de 2014, estando vigente tal decisión de equivalencia, y que dispongan en España de una sucursal autorizada por la CNMV o el Banco de España para prestar servicios y actividades de inversión, con o sin servicios auxiliares, podrán prestar tales servicios y actividades en otros Estados miembros de la Unión Europea a clientes profesionales y a contrapartes elegibles, definidos en los artículos 194 y 196, previo cumplimiento de los requisitos de información establecidos en el artículo 144.

[...]

### § 28

Ley 9/2017, de 8 de noviembre, de Contratos del Sector Público, por la que se transponen al ordenamiento jurídico español las Directivas del Parlamento Europeo y del Consejo 2014/23/UE y 2014/24/UE, de 26 de febrero de 2014. [Inclusión parcial]

---

Jefatura del Estado  
«BOE» núm. 272, de 9 de noviembre de 2017  
Última modificación: 20 de diciembre de 2023  
Referencia: BOE-A-2017-12902

---

[...]

#### TÍTULO II

#### Partes en el contrato

[...]

#### CAPÍTULO II

#### Capacidad y solvencia del empresario

#### **Sección 1.<sup>a</sup> Aptitud para contratar con el sector público**

Subsección 1.<sup>a</sup> Normas generales y normas especiales sobre capacidad

[...]

**Artículo 67.** *Empresas comunitarias o de Estados signatarios del Acuerdo sobre el Espacio Económico Europeo.*

1. Tendrán capacidad para contratar con el sector público, en todo caso, las empresas no españolas de Estados miembros de la Unión Europea o de los Estados signatarios del Acuerdo sobre el Espacio Económico Europeo que, con arreglo a la legislación del Estado en que estén establecidas, se encuentren habilitadas para realizar la prestación de que se trate.

2. Cuando la legislación del Estado en que se encuentren establecidas estas empresas exija una autorización especial o la pertenencia a una determinada organización para poder prestar en él el servicio de que se trate, deberán acreditar que cumplen este requisito.

**Artículo 68.** *Empresas no comunitarias.*

1. Sin perjuicio de la aplicación de las obligaciones de España derivadas de acuerdos internacionales, las personas físicas o jurídicas de Estados no pertenecientes a la Unión

Europea o de Estados signatarios del Acuerdo sobre el Espacio Económico Europeo deberán justificar mediante informe que el Estado de procedencia de la empresa extranjera admite a su vez la participación de empresas españolas en la contratación con los entes del sector público asimilables a los enumerados en el artículo 3, en forma sustancialmente análoga. Dicho informe será elaborado por la correspondiente Oficina Económica y Comercial de España en el exterior y se acompañará a la documentación que se presente. En los contratos sujetos a regulación armonizada se prescindirá del informe sobre reciprocidad en relación con las empresas de Estados signatarios del Acuerdo sobre Contratación Pública de la Organización Mundial de Comercio.

2. Adicionalmente, el pliego de cláusulas administrativas particulares podrá exigir a las empresas no comunitarias que resulten adjudicatarias de contratos de obras que abran una sucursal en España, con designación de apoderados o representantes para sus operaciones, y que estén inscritas en el Registro Mercantil.

[...]

## TÍTULO I

### Disposiciones generales

#### CAPÍTULO I

#### De las actuaciones relativas a la contratación de las Administraciones Públicas

[...]

##### Subsección 1.ª Expediente de contratación

[...]

#### **Artículo 119.** *Tramitación urgente del expediente.*

1. Podrán ser objeto de tramitación urgente los expedientes correspondientes a los contratos cuya celebración responda a una necesidad inaplazable o cuya adjudicación sea preciso acelerar por razones de interés público. A tales efectos el expediente deberá contener la declaración de urgencia hecha por el órgano de contratación, debidamente motivada.

2. Los expedientes calificados de urgentes se tramitarán siguiendo el mismo procedimiento que los ordinarios, con las siguientes especialidades:

a) Los expedientes gozarán de preferencia para su despacho por los distintos órganos que intervengan en la tramitación, que dispondrán de un plazo de cinco días para emitir los respectivos informes o cumplimentar los trámites correspondientes.

Cuando la complejidad del expediente o cualquier otra causa igualmente justificada impida cumplir el plazo antes indicado, los órganos que deban evacuar el trámite lo pondrán en conocimiento del órgano de contratación que hubiese declarado la urgencia. En tal caso el plazo quedará prorrogado hasta diez días.

b) Acordada la apertura del procedimiento de adjudicación, los plazos establecidos en esta Ley para la licitación, adjudicación y formalización del contrato se reducirán a la mitad, salvo los siguientes:

1.º El plazo de quince días hábiles establecido en el apartado 3 del artículo 153, como período de espera antes de la formalización del contrato.

2.º El plazo de presentación de proposiciones en el procedimiento abierto en los contratos de obras, suministros y servicios sujetos a regulación armonizada, que se podrá reducir de conformidad con lo indicado en la letra b) del apartado 3) del artículo 156.

3.º Los plazos de presentación de solicitudes y de proposiciones en los procedimientos restringido y de licitación con negociación en los contratos de obras, suministros y servicios sujetos a regulación armonizada, que se podrán reducir según lo establecido en el segundo párrafo del apartado 1 del artículo 161 y en la letra b) del apartado 1 del artículo 164, según el caso.

4.º Los plazos de presentación de solicitudes en los procedimientos de diálogo competitivo y de asociación para la innovación en contratos de obras, suministros y servicios sujetos a regulación armonizada, no serán susceptibles de reducirse.

5.º El plazo de 6 días a más tardar antes de que finalice el plazo fijado para la presentación de ofertas, para que los servicios dependientes del órgano de contratación faciliten al candidato o licitador la información adicional solicitada, será de 4 días a más tardar antes de que finalice el citado plazo en los contratos de obras, suministros y servicios sujetos a regulación armonizada siempre que se adjudiquen por procedimientos abierto y restringido.

La reducción anterior no se aplicará a los citados contratos cuando el procedimiento de adjudicación sea uno distinto del abierto o del restringido.

6.º Los plazos establecidos en el artículo 159 respecto a la tramitación del procedimiento abierto simplificado, de conformidad con lo señalado en el apartado 5 de dicho artículo.

Las reducciones de plazo establecidas en los puntos 2.º, 3.º y 5.º anteriores no se aplicarán en la adjudicación de los contratos de concesiones de obras y concesiones de servicios sujetos a regulación armonizada cualquiera que sea el procedimiento de adjudicación utilizado, no siendo los plazos a que se refieren dichos puntos, en estos contratos, susceptibles de reducción alguna.

c) El plazo de inicio de la ejecución del contrato no podrá exceder de un mes, contado desde la formalización.

#### **Artículo 120.** *Tramitación de emergencia.*

1. Cuando la Administración tenga que actuar de manera inmediata a causa de acontecimientos catastróficos, de situaciones que supongan grave peligro o de necesidades que afecten a la defensa nacional, se estará al siguiente régimen excepcional:

a) El órgano de contratación, sin obligación de tramitar expediente de contratación, podrá ordenar la ejecución de lo necesario para remediar el acontecimiento producido o satisfacer la necesidad sobrevenida, o contratar libremente su objeto, en todo o en parte, sin sujetarse a los requisitos formales establecidos en la presente Ley, incluso el de la existencia de crédito suficiente. En caso de que no exista crédito adecuado y suficiente, una vez adoptado el acuerdo, se procederá a su dotación de conformidad con lo establecido en la Ley General Presupuestaria.

b) Si el contrato ha sido celebrado por la Administración General del Estado, sus Organismos Autónomos, Entidades Gestoras y Servicios Comunes de la Seguridad Social o demás entidades públicas estatales, se dará cuenta de dichos acuerdos al Consejo de Ministros en el plazo máximo de treinta días.

c) El plazo de inicio de la ejecución de las prestaciones no podrá ser superior a un mes, contado desde la adopción del acuerdo previsto en la letra a). Si se excediese este plazo, la contratación de dichas prestaciones requerirá la tramitación de un procedimiento ordinario.

d) Ejecutadas las actuaciones objeto de este régimen excepcional, se observará lo dispuesto en esta Ley sobre cumplimiento de los contratos, recepción y liquidación de la prestación.

En el supuesto de que el libramiento de los fondos necesarios se hubiera realizado a justificar, transcurrido el plazo establecido en la letra c) anterior, se rendirá la cuenta justificativa del mismo, con reintegro de los fondos no invertidos.

2. Las restantes prestaciones que sean necesarias para completar la actuación acometida por la Administración y que no tengan carácter de emergencia se contratarán con arreglo a la tramitación ordinaria regulada en esta Ley.

[ . . . ]

#### **Disposición adicional primera.** *Contratación en el extranjero.*

1. Los contratos que se formalicen y ejecuten en el extranjero, sin perjuicio de tener en cuenta los principios de esta Ley para resolver las dudas y lagunas que, en su aplicación, puedan presentarse, se regirán por las siguientes normas:

a) En la Administración General del Estado, la formalización de estos contratos corresponderá al Jefe de Misión o Representación Permanente, orgánica y funcionalmente dependiente del Ministerio de Asuntos Exteriores y de Cooperación, que podrá delegarla en favor de otros órganos, funcionarios o personas particulares. Sin embargo, en el ámbito del Ministerio de Defensa, la formalización de los mismos corresponderá al titular de este Departamento, que podrá delegar esta competencia y, cuando se trate de contratos necesarios para el cumplimiento de misiones de paz en las que participen las Fuerzas y Cuerpos de Seguridad españoles, su formalización corresponderá al Ministro del Interior.

En los Organismos Autónomos, Entidades Gestoras y Servicios Comunes de la Seguridad Social la formalización de estos contratos corresponde a sus representantes legales o a las personas en quienes los mismos deleguen.

En los demás organismos y entidades sujetos a esta Ley, la formalización de los contratos corresponderá a sus representantes legales.

Los artículos 323 a 325 de la presente Ley serán de aplicación a estos contratos.

b) Sin perjuicio de los requisitos de capacidad que puedan exigir las Leyes del Estado en que se celebre el contrato, para empresas de Estados miembros de la Unión Europea o de Estados signatarios del Acuerdo sobre el Espacio Económico Europeo se estará a lo dispuesto en esta Ley.

c) El pliego de cláusulas administrativas particulares podrá ser sustituido por el propio clausulado del contrato.

d) Sin perjuicio de lo establecido para los contratos menores, los contratos podrán adjudicarse por procedimiento negociado, debiendo conseguirse, siempre que sea posible, al menos tres ofertas de empresas capaces de cumplir los mismos.

e) La formalización se llevará a cabo mediante documento fehaciente, remitiendo los datos de estos contratos al Ministerio de Hacienda y Función Pública a los efectos previstos en el artículo 346 relativo al Registro de Contratos del Sector Público, sin perjuicio de la obligación de remisión al Tribunal de Cuentas prevista en el artículo 335. En cuanto a los contratos menores se estará a lo dispuesto con carácter general para los mismos en esta Ley.

f) Al adjudicatario se le podrán exigir unas garantías análogas a las previstas en esta Ley para asegurar la ejecución del contrato, siempre que ello sea posible y adecuado a las condiciones del Estado en que se efectúa la contratación y, en su defecto, las que sean usuales y autorizadas en dicho Estado o resulten conformes con las prácticas comerciales internacionales.

En la Administración General del Estado, las garantías se constituirán en la Misión Diplomática, Representación Permanente u Oficina Consular correspondiente. En el caso de que se trate de Organismos Autónomos, Entidades Gestoras y Servicios Comunes de la Seguridad Social y demás entidades públicas del sector público estatal, las garantías se constituirán en el propio organismo, de contar el mismo con representación en el exterior, o, en su defecto, en la Misión Diplomática, Representación Permanente u Oficina Consular correspondiente.

g) El pago del precio se condicionará a la entrega por el contratista de la prestación convenida, salvo que se oponga a ello el derecho o las costumbres del Estado, en cuyo supuesto se deberá exigir garantía que cubra el anticipo, prestada en la forma prevista en la letra e) anterior.

Excepcionalmente, por resolución motivada del órgano de contratación, y cuando las circunstancias así lo impongan, podrá eximirse de la prestación de esta garantía, siempre que ello sea conforme con las prácticas comerciales internacionales.

h) En estos contratos se procurará incluir estipulaciones tendentes a preservar los intereses de la Administración ante posibles incumplimientos del contratista y, sin perjuicio de lo establecido en el apartado cuarto del presente artículo, a autorizar las modificaciones del contrato que puedan hacerse convenientes.

i) Por el órgano de contratación podrá establecerse en la documentación contractual un régimen de revisión de precios diferente al previsto con carácter general en esta Ley, atendiendo a la legislación del país en que haya de ejecutarse el contrato y a sus circunstancias socioeconómicas. En cualquier caso, el régimen de revisión de precios que se establezca se basará en parámetros objetivos y, a ser posible, públicos o, cuando menos,

fácilmente medibles, pudiendo utilizarse a estos efectos los calculados por Organismos Internacionales.

2. En los contratos con empresas españolas se incluirán cláusulas de sumisión a los Tribunales españoles.

3. En los contratos con empresas extranjeras se procurará la incorporación de cláusulas de sumisión a los Tribunales españoles para resolver las discrepancias que puedan surgir. Cuando no sea posible, se procurará la incorporación de cláusulas de arbitraje. En estos contratos se podrá transigir previa autorización del Consejo de Ministros o del órgano competente de las Comunidades Autónomas y entidades locales.

4. Las reglas contenidas en este artículo no obstan para que, en los contratos sujetos a regulación armonizada que se formalicen y ejecuten en los restantes Estados miembros de la Unión Europea o en un Estado signatario del Acuerdo sobre el Espacio Económico Europeo, deban cumplirse las normas de esta Ley referentes a la publicidad comunitaria; los procedimientos de adjudicación de los contratos; régimen de modificaciones contractuales; subcontratación; control del cumplimiento de las obligaciones sociales, medioambientales y laborales aplicables; la resolución como consecuencia de una modificación esencial durante la ejecución del contrato y a la declaración de nulidad del contrato como consecuencia de hallarse incurso el adjudicatario en causa de prohibición para contratar cuando celebró el contrato o como consecuencia de un incumplimiento grave del derecho de la Unión Europea.

5. Los contratos formalizados en el extranjero que deban ejecutarse total o parcialmente en España y que estén vinculados directamente a la realización de programas o proyectos de cooperación en materia cultural o de investigación o de cooperación al desarrollo, podrán adjudicarse por procedimiento negociado sin publicidad y con sujeción a las condiciones libremente pactadas por la Administración con el contratista extranjero, cuando la intervención de este sea absolutamente indispensable para la ejecución del proyecto o programa, por requerirlo así las condiciones de participación en los programas o proyectos de cooperación, y así se acredite en el expediente.

6. Los documentos contractuales y toda la documentación necesaria para la preparación, adjudicación y ejecución de los contratos deberá estar redactada en castellano o lengua cooficial correspondiente, a las que, en su caso, deberán traducirse desde el idioma local que corresponda. No obstante, por el órgano de contratación y bajo su responsabilidad podrán aceptarse, sin necesidad de traducción al castellano, los documentos redactados en otras lenguas. En estos casos, el Ministerio de Asuntos Exteriores y de Cooperación garantizará la disponibilidad de la traducción al castellano de los documentos redactados en lengua extranjera, a efectos de la fiscalización del contrato.

7. En los casos en los que un poder adjudicador se presente a una licitación internacional acompañado por medios propios personificados, para los que resulte obligatorio participar en el proceso de licitación en los términos definidos por el poder adjudicador, las relaciones jurídicas entre el poder adjudicador y sus medios propios se regirán por lo dispuesto en el artículo 32 de esta Ley, considerándose a todos los efectos que estas relaciones constituyen encargos a dichos medios propios personificados.

Igualmente será de aplicación lo previsto en el párrafo anterior cuando las actuaciones del poder adjudicador en el extranjero se realicen en el marco de tratados internacionales, acuerdos internacionales administrativos o acuerdos internacionales no normativos.

[...]



### § 29

#### Real Decreto 818/2009, de 8 de mayo, por el que se aprueba el Reglamento General de Conductores

---

Ministerio del Interior  
«BOE» núm. 138, de 8 de junio de 2009  
Última modificación: 6 de diciembre de 2023  
Referencia: BOE-A-2009-9481

---

El texto articulado de la Ley sobre Tráfico, Circulación de Vehículos a Motor y Seguridad Vial, aprobado por Real Decreto legislativo 339/1990, de 2 de marzo, fue desarrollado por el Reglamento General de Conductores, aprobado por el Real Decreto 772/1997, de 30 de mayo. Las múltiples modificaciones parciales que ha sufrido el citado Reglamento, como por ejemplo la última realizada mediante el Real Decreto 62/2006, de 27 de enero, que la adaptó al sistema del permiso y licencia de conducción por puntos, hace necesario dictar un nuevo Reglamento General de Conductores que sustituya al vigente y que facilite su conocimiento y aplicación.

Por otra parte, la Directiva 2006/126/CE del Parlamento Europeo y del Consejo, de 20 de diciembre, sobre el Permiso de Conducción, en aras de una mayor claridad, ha procedido a refundir las distintas modificaciones de la Directiva 91/439/CEE del Consejo, de 29 de julio de 1991, sobre el Permiso de Conducción, que a su vez fue incorporada a nuestro derecho interno a través del vigente Reglamento General de Conductores.

La Directiva 2006/126/CE, publicada en el Diario Oficial de la Unión Europea el 30 de diciembre de 2006, señala como uno de sus primordiales objetivos profundizar en su afán armonizador de las normas sobre el permiso de conducción, perseguido ya, aunque más tímidamente, por la Directiva 91/439/CEE, de 29 de julio. Pese a los avances conseguidos desde entonces, subsisten diferencias significativas entre los Estados miembros, particularmente las relativas a la periodicidad en la renovación de los permisos de conducción, las subcategorías de vehículos o el modelo comunitario de permiso. En este último punto, hay que tener en cuenta que actualmente coexisten más de 110 modelos y es preciso establecer definitivamente un modelo único, todo ello como elemento indispensable de la política común que contribuya a aumentar la seguridad de la circulación vial facilitando, además, la libre circulación de las personas que se establecen en un Estado miembro distinto de aquel que ha expedido el permiso.

Es, por tanto, objeto de este reglamento, por una parte, hacer un desarrollo actualizado de los artículos 5 párrafos a), b) y h) del texto articulado de la Ley sobre Tráfico, Circulación de Vehículos a Motor y Seguridad Vial, aprobado por Real Decreto legislativo 339/1990, de 2 de marzo, tras su última modificación por la Ley 17/2005, de 19 de julio, y de parte de su Título IV, «De las autorizaciones administrativas», en concreto de los artículos 59, 60, 63, 64, 65 y 67 y, por otra, transponer a la normativa española la Directiva 2006/126/CE, de 20 de diciembre, del Parlamento Europeo y del Consejo, en una manifiesta voluntad de asumir con celeridad los principios que la inspiran.

Son novedades y objetivos de la citada Directiva y, por lo tanto, de este reglamento:

El reconocimiento recíproco de los permisos de conducción expedidos por los Estados miembros, señalando períodos de vigencia más uniformes, diez años para las categorías AM, A1, A2, A, B y B+E y cinco años para las que autorizan a conducir camiones y autobuses, así como para el BTP, permiso válido sólo en el ámbito nacional que se incluye por vez primera y autoriza a conducir taxis y vehículos prioritarios y vehículos de transporte escolar de hasta 9 plazas.

Así como el establecimiento, por una parte, de un modelo único de permiso de conducción ya que, a partir de la puesta en aplicación de la Directiva y de este reglamento, sólo podrá ser expedido en tarjeta de plástico, de acuerdo con el modelo que se recoge en el anexo I de ambos textos normativos, siendo progresivamente retirados los actualmente admitidos en los distintos Estados.

Y, por otra parte, el establecimiento de una red europea, o registro común de permisos de conducir, que permita a los Estados miembros el necesario intercambio de información sobre los permisos que hayan expedido, canjeado, sustituido, renovado o anulado.

Destaca la implantación del acceso progresivo como opción para obtener los permisos de conducción de determinados tipos de vehículos, como por ejemplo el de la nueva clase de permiso A2 que autoriza a conducir motocicletas de potencia media.

Igualmente, se prevé la posibilidad de autorizar con el permiso de clase B la conducción de conjuntos de vehículos que excedan de 3500 kg, sin rebasar los 4250 kg, tras la superación de una prueba de control de aptitudes y comportamientos que podrá ser sustituida por la superación de una formación específica, en los términos que se fijen por Orden del Ministro del Interior.

Asimismo, se crea una nueva categoría de permiso, ésta sí con eficacia en el espacio comunitario, la clase AM, que sustituye a la hasta ahora existente licencia para conducir ciclomotores, estableciendo los quince años como edad mínima para obtenerlo, y los dieciocho años para que autorice a transportar pasajeros.

Novedosa y sin duda importante resulta la inclusión de normas referidas a los examinadores del permiso de conducción, cuya cualificación mínima se recoge en el anexo IV de la Directiva y que también es objeto de una detallada descripción en el anexo VIII del presente reglamento, relativo a las condiciones que debe reunir el personal examinador, requisitos, su cualificación inicial y garantía de calidad.

Se da con ello, por otra parte, cumplimiento a la previsión legal que en la disposición adicional undécima de la Ley 17/2005, de 19 de julio, se hace respecto de la profesionalización, especialización y nivel requerido de formación de los empleados públicos, en particular de aquellos que se ocupan de la realización de las pruebas de aptitud para la obtención de autorizaciones administrativas para conducir, lo cual redundará finalmente en lograr una mejor seguridad vial.

Son, además, nítidamente identificables en este nuevo reglamento otros tres objetivos que le convierten en una norma de fácil manejo y de más segura aplicación.

En primer lugar, pretende armonizar, unificando gran parte de la normativa sobre conductores, en exceso dispersa y, sin duda, prolífica, en un sólo texto, dotando así al sistema de mayor certeza y consecuente seguridad jurídica.

En segundo lugar, se simplifican los procedimientos administrativos de conductores y se eliminan todos aquellos requisitos y exigencias a los ciudadanos no acordes con la normativa actual.

Por último, se elabora el reglamento con una estructura ya ensayada en otros y utilizada igualmente por la Directiva europea sobre el permiso de conducción, haciéndolo más racional. Se descarga de contenido el articulado y se lleva a los ocho anexos de que consta, que podrán ser modificados por Orden, todo aquello que hubiera necesitado en un desarrollo posterior del Real Decreto, de la aprobación de diversas Ordenes Ministeriales, facilitando previsoriamente así eventuales modificaciones futuras.

Se estructura en un real decreto con un artículo único por el que se aprueba el presente reglamento, una disposición derogatoria y seis disposiciones finales.

El reglamento se divide en cinco títulos, once disposiciones adicionales, doce disposiciones transitorias y ocho anexos.

El Título I, sobre las autorizaciones administrativas para conducir, recoge las normas generales y condiciones para el otorgamiento, validez, vigencia y prórroga de éstas. Se regulan con especial minuciosidad las causas que pueden dar lugar a la declaración de pérdida de vigencia de tales autorizaciones cuando se constata la pérdida de los requisitos exigidos para su otorgamiento o de la totalidad del crédito de puntos que un conductor tenga asignado.

Regula, además, con suficiente nitidez todo lo relativo a los permisos expedidos en otros Estados miembros de la Unión Europea o que formen parte del Acuerdo sobre el Espacio Económico Europeo, con estricta sujeción a las normas comunitarias y a los criterios de la Sentencia del Tribunal de Justicia de las comunidades europeas de 9 de septiembre de 2004, así como los requisitos para la validez en España de los permisos expedidos en terceros países.

Mejora la regulación de la autorización especial para conducir los vehículos destinados al transporte de mercancías peligrosas, ajustando ésta a las nuevas disposiciones del Acuerdo Europeo sobre Transporte Internacional de mercancías peligrosas por carretera (ADR).

Por otra parte, se suprime la autorización especial para conducir vehículos que realicen transporte escolar o de menores, por cuanto se impone como un requisito que dificulte el acceso a esta actividad pero sin que contribuya a aumentar la seguridad vial con respecto a las demás autorizaciones para conducir.

El Título II, sobre la enseñanza de la conducción y las pruebas de aptitud para obtener las autorizaciones administrativas para conducir, logra una importante clarificación al descargar del articulado todo aquello que, sobre documentación a presentar o incluir en los expedientes, previendo para ello métodos telemáticos, y sobre contenido y forma de realizar las pruebas, tanto las de conocimientos como las de aptitudes y comportamientos, resulta susceptible de ser incluido en los anexos correspondientes.

El Título III, versa sobre los permisos de conducción expedidos por las Fuerzas Armadas y la Dirección General de la Policía y de la Guardia Civil y sobre su canje.

El Título IV, sobre infracciones y sanciones a los preceptos de este reglamento, que se ajustarán en su tramitación y sanción a los preceptos del Título V del texto articulado de la Ley sobre Tráfico, Circulación de Vehículos a Motor y Seguridad Vial, en especial a su artículo 67.

Por último, el Título V se ocupa del Registro de Conductores e Infractores, y prevé, como novedad, que se incluya entre sus datos el crédito de puntos de que dispone un conductor.

Las once disposiciones adicionales regulan distintos aspectos que son necesarios para completar y hacer posible, conforme a la normativa vigente, la aplicación de lo dispuesto en el propio reglamento. Las doce disposiciones transitorias retrasan la aplicación de algunas novedades del mismo o, en su caso, permiten que algunas materias se sigan regulando por la normativa anterior durante un tiempo.

Finalmente, los ocho anexos referidos, respectivamente, al permiso comunitario de conducción; a la licencia de conducción, que ha quedado reducida sólo a dos clases, para vehículos agrícolas y para personas con la movilidad reducida, así como a las otras autorizaciones administrativas para conducir; a la documentación necesaria para obtener las distintas autorizaciones; a las aptitudes psicofísicas que deben reunir los conductores; a las pruebas a realizar para obtener las distintas autorizaciones; a la organización, desarrollo y criterios de calificación de dichas pruebas; a los vehículos a utilizar; y, para terminar, el ya señalado anexo VIII sobre el personal examinador, vienen a hacer de este texto reglamentario un texto de fácil consulta y aplicación sencilla.

Cabe señalar que a través de los Anexos I y VII, se ha procedido a transponer la Directiva 2008/65/CE, de 27 de junio de 2008, por la que se modifica la Directiva 91/439/CEE, sobre el permiso de conducción, respecto al uso de vehículos sin pedal de embrague.

Este reglamento ha sido informado por el Consejo Superior de Tráfico y Seguridad de la Circulación Vial, de conformidad con lo dispuesto en el artículo 5.2.e) del Real Decreto 317/2003, de 14 de marzo, por el que se regula la organización y funcionamiento del Consejo Superior de Tráfico y Seguridad de la Circulación Vial.

Asimismo, ha sido informado por la Agencia Española de Protección de Datos, de acuerdo con lo dispuesto en el artículo 5 b) del Estatuto de la citada Agencia, aprobado por

Real Decreto 428/1993, de 26 de marzo, que establece que informará preceptivamente cualesquiera proyectos de ley o reglamento que incidan en la materia propia de la Ley Orgánica 15/1999, de 13 de diciembre, de Protección de Datos de Carácter Personal.

En su virtud, a propuesta del Ministro del Interior, con la aprobación previa de la Ministra de Administraciones Públicas, de acuerdo con el Consejo de Estado y previa deliberación del Consejo de Ministros en su reunión del día 8 de mayo de 2009,

DISPONGO:

**Artículo único.** *Aprobación del Reglamento General de Conductores.*

Se aprueba el Reglamento General de Conductores, cuyo texto se inserta a continuación.

**Disposición derogatoria única.** *Derogación Normativa.*

1. Quedan derogados:

- a) El Código de la Circulación, aprobado por Decreto de 25 de septiembre de 1934.
- b) El Real Decreto 772/1997, de 30 de mayo, por el que se aprueba el Reglamento General de Conductores.
- c) La Orden de 4 de diciembre de 2000, por la que se desarrolla el Capítulo III del Título II del Reglamento General de Conductores, aprobado por Real Decreto 772/1997, de 30 de mayo.
- d) La Orden INT/3452/2004, de 14 de octubre, por la que se establece la implantación progresiva del permiso de conducción en formato de tarjeta de plástico.
- e) La Orden INT/4151/2004, de 9 de diciembre, por la que se determinan los códigos comunitarios armonizados y los nacionales a consignar en los permisos y licencias de conducción.

2. Se derogan, asimismo, cuantas disposiciones de igual o inferior rango se opongan a lo dispuesto en este reglamento.

**Disposición final primera.** *Ejecución y desarrollo del presente reglamento.*

Se faculta al Ministro del Interior, previo informe de los Ministros competentes por razón de la materia, para dictar las disposiciones que requiera el desarrollo, ejecución, aclaración e interpretación del presente reglamento.

**Disposición final segunda.** *Habilitación para la modificación de los anexos.*

Se faculta al Ministro del Interior, previo informe de los Ministros competentes por razón de la materia, para modificar por Orden los anexos de este reglamento. La modificación del anexo IV se hará por Orden de la Ministra de la Presidencia a propuesta conjunta de los Ministros del Interior y de Sanidad y Política Social.

**Disposición final tercera.** *Licencia de conducción acompañada.*

El Gobierno podrá regular las condiciones y los requisitos de la licencia de conducción acompañada para realizar el aprendizaje en la conducción.

**Disposición final cuarta.** *Título competencial.*

Este reglamento se dicta al amparo de lo dispuesto en el artículo 149.1 21.<sup>a</sup> de la Constitución, que atribuye al Estado la competencia exclusiva en materia de tráfico y circulación de vehículos a motor.

**Disposición final quinta.** *Incorporación del derecho comunitario.*

A través del presente reglamento se incorporan al derecho interno la Directiva 2006/126/CE, del Parlamento Europeo y del Consejo, de 20 de diciembre, sobre el Permiso

de Conducción y la Directiva 2008/65/CE, de 27 de junio, por la que se modifica la Directiva 91/439/CEE, sobre el Permiso de Conducción,

**Disposición final sexta.** *Entrada en vigor.*

El presente real decreto entrará en vigor a los seis meses de su publicación en el «Boletín Oficial del Estado».

**REGLAMENTO GENERAL DE CONDUCTORES**

TÍTULO I

**De las autorizaciones administrativas para conducir**

CAPÍTULO I

**Del permiso y de la licencia de conducción**

**Artículo 1.** *El permiso y la licencia de conducción.*

1. La conducción de vehículos de motor y ciclomotores por las vías y terrenos a que se refiere el artículo 2 del texto articulado de la Ley sobre Tráfico, Circulación de Vehículos a Motor y Seguridad Vial, aprobado por Real Decreto Legislativo 339/1990, de 2 de marzo, exigirá haber obtenido previamente el permiso o la licencia de conducción, sin perjuicio de las habilitaciones complementarias que, además, en su caso, sean necesarias.

2. Los permisos y licencias de conducción son de otorgamiento y contenido reglados y su concesión quedará condicionada a la verificación de que los conductores reúnen los requisitos de aptitud psicofísica y los conocimientos, habilidades, aptitudes y comportamientos exigidos para su obtención que se determinan en este reglamento.

3. Cuando sea necesario, los permisos y licencias de conducción se podrán sustituir provisionalmente por autorizaciones temporales, las cuales surtirán idénticos efectos a los del permiso o licencia de conducción al que sustituyan.

4. Ninguna persona podrá ser titular de más de un permiso o de una licencia de conducción expedido por un Estado miembro de la Unión Europea o por un Estado parte del Acuerdo sobre el Espacio Económico Europeo.

En el supuesto de que alguna persona esté en posesión de más de un permiso de conducción, le será retirado el que proceda en función de las circunstancias concurrentes, para su anulación, si está expedido en España, o para su remisión a las autoridades del Estado que lo hubiera expedido.

**Artículo 2.** *Competencia para expedir los permisos y las licencias de conducción.*

Los permisos y licencias de conducción, así como las autorizaciones administrativas que provisionalmente los sustituyan, serán expedidos por las Jefaturas Provinciales de Tráfico, con excepción de los que autorizan a conducir vehículos de las Fuerzas Armadas o de la Dirección General de Policía y de la Guardia Civil.

Asimismo, será expedido por las Jefaturas Provinciales de Tráfico el permiso internacional para conducir regulado en la sección 2.<sup>a</sup> del capítulo III del título I.

**Artículo 3.** *Deberes de los titulares de un permiso o de una licencia de conducción.*

1. El titular de un permiso o de una licencia de conducción, así como de cualquier otra autorización o documento que habilite para conducir, deberá hacerlo con sujeción a las menciones, adaptaciones, restricciones y otras limitaciones respecto de las personas, vehículos o de circulación que, en su caso, figuren en el permiso o licencia de conducción, de forma codificada según se determina en el anexo I.

2. El conductor de un vehículo queda obligado a estar en posesión y llevar consigo su permiso o licencia de conducción, así como cualquier otro documento o autorización que, de acuerdo con la normativa vigente, necesite para poder conducir. Estos documentos deberán

BREXIT: DERECHO ESPAÑOL Y BRITÁNICO  
§ 29 Reglamento General de Conductores

ser válidos, estar vigentes y se deberán exhibir ante los agentes de la autoridad que lo soliciten.

**Artículo 4. Clases de permiso de conducción y edad requerida para obtenerlo.**

1. Todas las clases de permiso de conducción de las que sea titular una persona deberán constar en un único documento con expresión de las categorías de vehículos cuya conducción autorizan.

2. El permiso de conducción será de las siguientes clases:

Clase de permiso	Vehículos que autoriza a conducir	Edad: años cumplidos	Excepciones
AM	1. Ciclomotores de dos o tres ruedas y cuatriciclos ligeros. Podrá estar limitado a la conducción de ciclomotores de tres ruedas y cuatriciclos ligeros. 2. Vehículos para personas de movilidad reducida.	15	
A1	1. Motocicletas con una cilindrada máxima de 125 cm <sup>3</sup> , una potencia máxima de 11 kW y una relación potencia/peso máxima de 0,1 kW/kg y triciclos de motor cuya potencia máxima no exceda de 15 kW. 2. Vehículos para personas de movilidad reducida.	16	
A2	Motocicletas con una potencia máxima de 35 kW y una relación potencia/peso máxima de 0,2 kW/kg y no derivadas de un vehículo con más del doble de su potencia.	18	
A	Motocicletas y triciclos de motor.	20	Hasta los 21 años cumplidos no autorizará a conducir triciclos de motor cuya potencia máxima exceda de 15 kW.
B	1. Automóviles cuya masa máxima autorizada no exceda de 3.500 kg que estén diseñados y contruidos para el transporte de no más de ocho pasajeros además del conductor. Dichos automóviles podrán llevar enganchado un remolque cuya masa máxima autorizada no exceda de 750 kg. 2. Conjuntos de vehículos acoplados compuestos por un vehículo tractor de los que autoriza a conducir el permiso de la clase B y un remolque cuya masa máxima autorizada del conjunto no exceda de 4.250 kg, sin perjuicio de las disposiciones que las normas de aprobación de tipo establezcan para estos vehículos. 3. Triciclos y cuatriciclos de motor. 4. Ciclomotores. 5. Vehículos para personas de movilidad reducida.	18	Hasta los 21 años cumplidos no autorizará a conducir triciclos de motor cuya potencia máxima exceda de 15 kW. Se podrán conducir dentro del territorio nacional con el permiso de la clase B, con una antigüedad superior a dos años, automóviles sin remolque impulsados por combustibles alternativos destinados al transporte de mercancías con una masa máxima autorizada superior a 3.500 kg pero que no exceda los 4.250 kg, siempre que la masa que supere los 3.500 kg provenga exclusivamente del exceso de masa del sistema de propulsión respecto al sistema de propulsión de un vehículo de las mismas dimensiones que esté equipado con un motor convencional de combustión interna con encendido por chispa o por compresión, y siempre que no se incremente la capacidad de carga respecto al mismo vehículo (1). Se podrán conducir dentro del territorio nacional con el permiso de la clase B, con una antigüedad superior a tres años, las motocicletas cuya conducción autoriza el permiso de la clase A1. En el caso de que el permiso de la clase B se encuentre sometido a adaptaciones, restricciones u otras limitaciones en personas, vehículos o de circulación, se estará a lo dispuesto en el artículo 5.7, segundo párrafo.
B + E	Conjuntos de vehículos acoplados compuestos por un vehículo tractor de los que autoriza a conducir el permiso de la clase B y un remolque o semirremolque cuya masa máxima autorizada no exceda de 3.500 kg, sin perjuicio de las disposiciones que las normas de aprobación de tipo establezcan para estos vehículos.	18	
C1	Automóviles distintos de los que autoriza a conducir el permiso de las clases D1 o D, cuya masa máxima autorizada exceda de 3.500 kg y no sobrepase los 7.500 kg, diseñados y contruidos para el transporte de no más de ocho pasajeros además del conductor. Dichos automóviles podrán llevar enganchado un remolque cuya masa máxima autorizada no exceda de 750 kg.	18	
C1 + E	1. Conjuntos de vehículos acoplados compuestos por un vehículo tractor de los que autoriza a conducir el permiso de la clase C1 y un remolque o semirremolque cuya masa máxima autorizada exceda de 750 kg, siempre que la masa máxima autorizada del conjunto así formado no exceda de 12.000 kg, sin perjuicio de las disposiciones que las normas de aprobación de tipo establezcan para estos vehículos. 2. Conjuntos de vehículos acoplados compuestos por un vehículo tractor de los que autoriza a conducir el permiso de la clase B y un remolque o semirremolque cuya masa máxima autorizada exceda de 3.500 kg, siempre que la masa máxima autorizada del conjunto no exceda de 12.000 kg, sin perjuicio de las disposiciones que las normas de aprobación de tipo establezcan para estos vehículos.	18	
C	Automóviles distintos de los que autoriza a conducir el permiso de las clases D1 o D, cuya masa máxima autorizada exceda de 3.500 kg que estén diseñados y contruidos para el transporte de no más de ocho pasajeros además del conductor. Dichos automóviles podrán llevar enganchado un remolque cuya masa máxima autorizada no exceda de 750 kg.	21	La edad mínima será de 18 años cumplidos para los titulares del certificado de aptitud profesional (CAP) que lo hayan obtenido realizando la modalidad de cualificación inicial ordinaria.
C + E	Conjuntos de vehículos acoplados compuestos por un vehículo tractor de los que autoriza a conducir el permiso de la clase C y un remolque o semirremolque cuya masa máxima autorizada exceda de 750 kg, sin perjuicio de las disposiciones que las normas de aprobación de tipo establezcan para estos vehículos.	21	La edad mínima será de 18 años cumplidos para los titulares del certificado de aptitud profesional (CAP) que lo hayan obtenido realizando la modalidad de cualificación inicial ordinaria.



BREXIT: DERECHO ESPAÑOL Y BRITÁNICO  
§ 29 Reglamento General de Conductores

Clase de permiso	Vehículos que autoriza a conducir	Edad: años cumplidos	Excepciones
D1	Automóviles diseñados y construidos para el transporte de no más de dieciséis pasajeros además del conductor y cuya longitud máxima no exceda de ocho metros. Dichos automóviles podrán llevar enganchado un remolque cuya masa máxima autorizada no exceda de 750 kg.	21	La edad mínima será 18 años cumplidos para los titulares del certificado de aptitud profesional (CAP) que lo hayan obtenido realizando la modalidad de cualificación inicial ordinaria, si bien sólo podrán conducir estos vehículos dentro del territorio nacional hasta que el titular del permiso tenga 21 años cumplidos.
D1 + E	Conjuntos de vehículos acoplados compuestos por un vehículo tractor de los que autoriza a conducir el permiso de la clase D1 y un remolque cuya masa máxima autorizada exceda de 750 kg, sin perjuicio de las disposiciones que las normas de aprobación de tipo establezcan para estos vehículos.	21	La edad mínima será 18 años cumplidos para los titulares del certificado de aptitud profesional (CAP) que lo hayan obtenido realizando la modalidad de cualificación inicial ordinaria, si bien sólo podrán conducir estos vehículos dentro del territorio nacional hasta que el titular del permiso tenga 21 años cumplidos.
D	Automóviles diseñados y construidos para el transporte de más de ocho pasajeros además del conductor. Dichos automóviles podrán llevar enganchado un remolque cuya masa máxima autorizada no exceda de 750 kg.	24	La edad mínima será de 21 años cumplidos para los titulares del certificado de aptitud profesional (CAP) que lo hayan obtenido realizando la modalidad de cualificación inicial ordinaria. La edad mínima será de 21 años cumplidos si lo han obtenido realizando la modalidad de cualificación inicial acelerada y se trata de transporte de viajeros en servicios regulares cuyo trayecto no supere los 50 km. La edad mínima será de 23 años cumplidos si lo han obtenido realizando la modalidad de cualificación inicial acelerada. Dentro del territorio nacional y hasta que el titular del permiso tenga 21 años cumplidos, se podrá conducir a las siguientes edades: a) 18 años cumplidos en caso de que se conduzcan estos vehículos sin pasajeros o si se trata de transporte de viajeros en servicios regulares cuyo trayecto no supere los 50 km, para los titulares del certificado de aptitud profesional (CAP) que lo hayan obtenido realizando la modalidad de cualificación inicial ordinaria. b) 20 años cumplidos para los titulares del certificado de aptitud profesional (CAP) que lo hayan obtenido realizando la modalidad de cualificación inicial ordinaria.
D + E	Conjuntos de vehículos acoplados compuestos por un vehículo tractor de los que autoriza a conducir el permiso de la clase D y un remolque cuya masa máxima autorizada exceda de 750 kg, sin perjuicio de las disposiciones que las normas de aprobación de tipo establezcan para estos vehículos.	24	La edad mínima será de 21 años cumplidos para los titulares del certificado de aptitud profesional (CAP) que lo hayan obtenido realizando la modalidad de cualificación inicial ordinaria. La edad mínima será de 21 años cumplidos si lo han obtenido realizando la modalidad de cualificación inicial acelerada y se trata de transporte de viajeros en servicios regulares cuyo trayecto no supere los 50 km. La edad mínima será de 23 años cumplidos si lo han obtenido realizando la modalidad de cualificación inicial acelerada. Dentro del territorio nacional y hasta que el titular del permiso tenga 21 años cumplidos, se podrá conducir a las siguientes edades: a) 18 años cumplidos en caso de que se conduzcan estos vehículos sin pasajeros o si se trata de transporte de viajeros en servicios regulares cuyo trayecto no supere los 50 km, para los titulares del certificado de aptitud profesional (CAP) que lo hayan obtenido realizando la modalidad de cualificación inicial ordinaria. b) 20 años cumplidos para los titulares del certificado de aptitud profesional (CAP) que lo hayan obtenido realizando la modalidad de cualificación inicial ordinaria.

(1) Se consideran combustibles alternativos, los definidos como tales en el anexo IX, sobre «Masas y dimensiones», del Reglamento General de Vehículos, aprobado por Real Decreto 2822/1998, de 23 de diciembre.

3. Para la conducción profesional de los vehículos que autoriza a conducir el permiso de las clases C1, C1+E, C, C +E, D1, D1 +E, D o D+E, deberán cumplirse, además de los requisitos exigidos en este artículo, los establecidos en el Real Decreto 1032/2007, de 20 de julio, por el que se regula la cualificación inicial y la formación continua de los conductores de determinados vehículos destinados al transporte por carretera.

**Artículo 5. Condiciones de expedición de los permisos de conducción.**

1. La expedición de los permisos de conducción que a continuación se indican estará supeditada a las condiciones siguientes:

- a) El permiso de la clase A sólo podrá expedirse a conductores que ya sean titulares de un permiso en vigor de la clase A2 con, al menos, dos años de antigüedad.
- b) El permiso de las clases C1, C, D1 y D sólo podrá expedirse a conductores que ya sean titulares de un permiso en vigor de la clase B.
- c) El permiso de las clases B + E, C1 + E, C + E, D1 + E y D + E sólo podrá expedirse a conductores que ya sean titulares de un permiso en vigor de las clases B, C1, C, D1 o D, respectivamente.

2. La obtención de los permisos de conducción que a continuación se indican implicará la concesión de los siguientes:

- a) La del permiso de la clase A1 implica la concesión del de la clase AM.
- b) La del permiso de la clase A2 implica la concesión del de la clase A1.
- c) La del permiso de las clases C y D implica la concesión del de las clases C1 y D1, respectivamente.
- d) La del permiso de las clases C1 + E, C + E, D1 + E o D + E implica la concesión del de la clase B + E.
- e) La del permiso de la clase C + E implica la concesión del de la clase C1 + E.
- f) La del permiso de la clase C + E implica la concesión del de la clase D + E cuando su titular posea el de la clase D.
- g) **(Suprimida)**
- h) La del permiso de la clase D+E implica la concesión del de la clase D1+E.

3. Para obtener el permiso de la clase A2, el aspirante deberá superar las pruebas de control de conocimientos y de control de aptitudes y comportamientos que se indican en los artículos 47 a 49.

Esta autorización podrá también obtenerse si el aspirante es titular de permiso de conducción de la clase A1 con una experiencia mínima de dos años en la conducción de las motocicletas que autoriza a conducir dicho permiso, y supera la prueba de control de aptitudes y comportamientos que se indica en el artículo 49.2. Esta prueba podrá sustituirse por la superación de una formación en los términos que se establezcan mediante Orden del Ministro del Interior.

4. Para obtener el permiso de la clase A, el aspirante, además de ser titular de un permiso de conducción de la clase A2 con una experiencia mínima de dos años en la conducción de las motocicletas que autoriza a conducir dicho permiso, deberá superar una formación en los términos que se establezcan mediante Orden del Ministro del Interior.

5. Para conducir un conjunto formado por un vehículo tractor de la categoría B y un remolque cuya masa máxima autorizada sea superior a 750 kg, en el caso de que el conjunto así formado exceda de 3.500 kg, será necesario superar la prueba de control de aptitudes y comportamientos que se indica en los artículos 48.2 y 49.2. Esta prueba podrá sustituirse por la superación de una formación en los términos que se establezcan mediante Orden del Ministro del Interior.

#### 6. **(Suprimido)**

7. El permiso de las clases B, B+E, C1, C1+E, C, C+E, D1, D1+E, D y D+E no autoriza a conducir motocicletas con o sin sidecar.

En el supuesto de que el permiso de la clase B en vigor, con una antigüedad superior a tres años, esté sometido a adaptaciones, restricciones u otras limitaciones en personas, vehículos o de circulación, para poder conducir dentro del territorio nacional las motocicletas cuya conducción autoriza el permiso de la clase A1, deberán hacerse constar previamente por la Jefatura Provincial de Tráfico en el permiso las adaptaciones o restricciones que correspondan.

8. Para conducir vehículos especiales no agrícolas o sus conjuntos cuya velocidad máxima autorizada no exceda de 40 km/h, y su masa máxima autorizada no exceda de 3.500 kg, se requerirá permiso de la clase B. Si excede de cualquiera de estos límites, se requerirá el permiso de conducción que corresponda a su masa máxima autorizada.

Para conducir vehículos especiales no agrícolas o sus conjuntos que transporten personas se requerirá permiso de la clase B cuando el número de personas transportadas, incluido el conductor, no exceda de nueve, de la clase D1 cuando exceda de nueve y no exceda de diecisiete y de la clase D cuando exceda de diecisiete.

9. Los vehículos especiales agrícolas autopropulsados o sus conjuntos cuya masa o dimensiones máximas autorizadas no excedan de los límites establecidos en la reglamentación de vehículos para los vehículos ordinarios, se podrán conducir con el permiso de la clase B, o con la licencia de conducción a que se refiere el artículo 6.1.b).

Para conducir vehículos especiales agrícolas autopropulsados o sus conjuntos, que tengan una masa o dimensiones máximas autorizadas superiores a las indicadas en el párrafo anterior o cuya velocidad máxima por construcción exceda de 45 km/h, se requerirá permiso de la clase B en todo caso.

#### 10. **(Suprimido)**

#### 11. **(Suprimido)**

12. Para conducir trolebuses se requerirá el permiso exigido para la conducción de autobuses.

**Artículo 6.** *Clases de licencia de conducción y edad requerida para obtenerla.*

1. La licencia de conducción, teniendo en cuenta los vehículos cuya conducción autoriza, será de las siguientes clases:

a) Para conducir vehículos para personas de movilidad reducida.

La edad mínima para obtenerla será de catorce años cumplidos. No obstante, hasta los dieciséis años cumplidos no autorizará a transportar pasajeros en el vehículo.

No se exigirá esta licencia a quien sea titular de un permiso de conducción de las clases A1 o B en vigor y en el caso de que su titular obtenga un permiso de alguna de estas clases, la licencia de conducción dejará de ser válida.

b) Para conducir vehículos especiales agrícolas autopropulsados y sus conjuntos cuya masa o dimensiones máximas autorizadas no excedan de los límites establecidos para los vehículos ordinarios o cuya velocidad máxima por construcción no exceda de 45 km/h.

La edad mínima para obtenerla será de dieciséis años cumplidos.

No se exigirá esta licencia a quien sea titular de un permiso de conducción de la clase B en vigor y en el caso de que su titular obtenga un permiso de esta clase, la licencia de conducción dejará de ser válida.

2. Si una persona fuera titular de más de una clase de licencia de conducción, todas ellas deberán constar en un único documento.

**Artículo 7.** *Requisitos para obtener un permiso o una licencia de conducción.*

1. Para obtener un permiso o una licencia de conducción se requerirá:

a) En el caso de extranjeros, acreditar la situación de residencia normal o estancia por estudios en España de, al menos, seis meses y haber cumplido la edad requerida.

b) No estar privado por resolución judicial del derecho a conducir vehículos de motor y ciclomotores, ni hallarse sometido a suspensión o intervención administrativa del permiso o licencia de conducción que se posea.

c) Que haya transcurrido el plazo legalmente establecido, una vez declarada la pérdida de vigencia del permiso o licencia de conducción del que fuera titular como consecuencia de la pérdida total de los puntos asignados.

d) Reunir las aptitudes psicofísicas requeridas en relación con la clase del permiso o licencia de conducción que se solicite.

e) Ser declarado apto por la Jefatura Provincial de Tráfico en las pruebas teóricas y prácticas que, en relación con cada clase de permiso o licencia de conducción, se determinan en el título II.

f) No ser titular de un permiso de conducción expedido en otro Estado miembro de la Unión Europea o en otro Estado parte del Acuerdo sobre el Espacio Económico Europeo, ni haber sido restringido, suspendido o anulado en otro Estado miembro el permiso de conducción que poseyese.

2. Los que padezcan enfermedad o deficiencia orgánica o funcional que les incapacite para obtener permiso o licencia de conducción de carácter ordinario podrán obtener un permiso o licencia de conducción extraordinarios sujetos a las condiciones restrictivas que en cada caso procedan.

**Artículo 8.** *Solicitud del permiso o de la licencia de conducción. Documentación a presentar.*

1. La expedición del permiso o la licencia de conducción, se solicitará de la Jefatura Provincial de Tráfico en la que se desee obtener, en el modelo oficial suscrito por el interesado, acompañando los documentos que se indican en el anexo III.

2. Si el solicitante es titular de un permiso o de una licencia de conducción, ya sea expedido en España, en otro Estado miembro de la Unión Europea o en un Estado parte del Acuerdo sobre el Espacio Económico Europeo, éste perderá su validez cuando su titular obtenga el permiso solicitado. Dicho documento deberá ser entregado en la Jefatura

Provincial de Tráfico con carácter previo a la emisión del permiso y será, en su caso, remitido al Estado que lo hubiera expedido.

**Artículo 9.** *Modelo del permiso y de la licencia de conducción.*

El permiso y la licencia de conducción se expedirán conforme a los modelos que se recogen en los anexos I y II, respectivamente, y contendrán los datos que en los mismos se indican.

**Artículo 10.** *Variación de datos.*

Cualquier variación de los datos que figuran en el permiso o licencia de conducción, así como la del domicilio de su titular, deberá ser comunicada por éste dentro del plazo de quince días, contados desde la fecha en que se produzca, a la Jefatura Provincial de Tráfico.

**Artículo 11.** *Duplicados.*

1. Las Jefaturas Provinciales de Tráfico, previa solicitud de los interesados en el modelo oficial suscrito por el interesado, podrán expedir duplicados del permiso o la licencia de conducción en caso de sustracción, extravío o deterioro del original. También deberán expedir duplicados cuando los titulares comuniquen haber variado los datos a que se refiere el artículo anterior.

2. A la solicitud de duplicado se acompañarán los documentos que se indican en el anexo III.

3. El titular de un permiso o licencia de conducción al que se le hubiera expedido duplicado por sustracción o extravío deberá devolver el original de éste, cuando lo encuentre, a la Jefatura Provincial de Tráfico que lo hubiere expedido.

4. La posesión del permiso o licencia original y de un duplicado de éstos dará lugar a la recogida inmediata del original para su remisión a la Jefatura Provincial de Tráfico que, de resultar falsa la causa alegada para obtener el duplicado, dará cuenta del hecho a la autoridad judicial por si pudiera ser determinante de responsabilidad penal.

**Artículo 12.** *Vigencia del permiso y de la licencia de conducción.*

1. El permiso de conducción de las clases C1, C1 + E, C, C + E, D1, D1 + E, D y D + E tendrá un período de vigencia de cinco años mientras su titular no cumpla los sesenta y cinco años y de tres años a partir de esa edad.

2. El permiso de las clases restantes y la licencia de conducción, cualquiera que sea su clase, tendrán un período de vigencia de diez años mientras su titular no cumpla los sesenta y cinco años y de cinco años a partir de esa edad.

3. El período de vigencia de las diversas clases de permiso y licencia de conducción señalado en los apartados anteriores podrá reducirse si, al tiempo de su concesión o de la prórroga de su vigencia, se comprueba que su titular padece enfermedad o deficiencia que, si bien de momento no impide aquélla, es susceptible de agravarse.

4. El permiso o licencia de conducción cuya vigencia hubiese vencido no autoriza a su titular a conducir y su utilización dará lugar a su intervención inmediata por la autoridad o sus agentes, que lo remitirán a la Jefatura Provincial de Tráfico correspondiente.

5. La vigencia del permiso y de la licencia de conducción, además, estará condicionada a que su titular no haya perdido totalmente la asignación inicial de puntos.

6. Asimismo, con independencia de lo dispuesto en los apartados anteriores, la vigencia de los permisos y las licencias de conducción estará subordinada a que su titular mantenga los requisitos exigidos para su otorgamiento.

**Artículo 13.** *Solicitud de prórroga de la vigencia.*

1. La vigencia de los permisos y licencias de conducción podrá ser prorrogada, por los períodos respectivamente señalados en el artículo anterior, por las Jefaturas Provinciales de Tráfico, previa solicitud de los interesados, en el modelo oficial establecido, y una vez hayan acreditado que conservan las aptitudes psicofísicas exigidas para obtener el permiso o licencia de que se trate.

La prórroga de vigencia de un permiso de conducción de las clases correspondientes al grupo 2, según la clasificación establecida en el artículo 45, implicará la de las autorizaciones del grupo 1 de las que sea titular el interesado, por los plazos que a éstas correspondan.

La solicitud de prórroga de vigencia del permiso o licencia podrá presentarse con una antelación máxima de tres meses a su fecha de caducidad, computándose desde esta última fecha el nuevo período de vigencia de la autorización. En supuestos excepcionales debidamente justificados, se podrá solicitar con una antelación mayor, computándose el nuevo período de vigencia en estos casos desde la fecha en que se haya presentado la solicitud.

2. A la solicitud de modelo oficial, que deberá estar suscrita por el interesado, se acompañarán los documentos que se indican en el anexo III.

3. El titular de un permiso o licencia de conducción caducados podrá solicitar su prórroga acompañando los documentos a que se refiere el apartado anterior.

4. Los titulares de un permiso o licencia de conducción expedidos en España que en la fecha de vencimiento de su vigencia se encuentren en el extranjero, bien en otro Estado miembro de la Unión Europea o en un Estado parte del Acuerdo sobre el Espacio Económico Europeo en los que no hayan adquirido la residencia normal, o bien en un país tercero, podrán solicitar la prórroga de su vigencia de cualquier Jefatura Provincial de Tráfico, en la forma y con los requisitos que se indican en el anexo III.

#### **Artículo 14.** *Actuación de la Jefatura Provincial de Tráfico.*

1. Serán competentes para la resolución de este procedimiento las Jefaturas Provinciales de Tráfico.

2. En todo caso, la privación por resolución judicial del derecho a conducir vehículos de motor y ciclomotores, la declaración de pérdida de vigencia a que se refiere el artículo 37, la intervención, medida cautelar o suspensión del permiso o licencia que se posea, tanto se hayan acordado en vía judicial o administrativa, serán causa para denegar el trámite solicitado, que no procederá hasta que se haya cumplido la pena o sanción, levantado la intervención o medida cautelar, o hayan transcurrido los plazos o acreditado los requisitos legalmente establecidos, según el trámite de que se trate.

## CAPÍTULO II

### De los permisos de conducción expedidos en otros países

#### **Sección 1.<sup>a</sup> De los permisos expedidos en Estados miembros de la Unión Europea o en Estados Parte del Acuerdo sobre el Espacio Económico Europeo**

#### **Artículo 15.** *Validez del permiso de conducción en España.*

1. Los permisos de conducción expedidos en cualquier Estado miembro de la Unión Europea o en Estados Parte del Acuerdo sobre el Espacio Económico Europeo con arreglo a la normativa comunitaria mantendrán su validez en España, en las condiciones en que hubieran sido expedidos en su lugar de origen, con la salvedad de que la edad requerida para la conducción corresponderá a la exigida para obtener el permiso español equivalente.

2. No obstante, no serán válidos para conducir en España los permisos de conducción expedidos por alguno de dichos Estados que estén restringidos, suspendidos o retirados en cualquiera de ellos o en España.

3. Tampoco serán válidos los permisos de conducción expedidos en cualquiera de esos Estados a quien hubiera sido titular de otro permiso de conducción expedido en alguno de ellos que haya sido retirado, suspendido o declarada su nulidad, lesividad o pérdida de vigencia en España.

4. El titular de un permiso de conducción expedido en uno de estos Estados que haya adquirido su residencia normal en España quedará sometido a las disposiciones españolas relativas a su período de vigencia, de control de sus aptitudes psicofísicas y de asignación de un crédito de puntos.

Cuando se trate de un permiso de conducción no sujeto a un período de vigencia determinado, su titular deberá proceder a su renovación, una vez transcurridos dos años desde que establezca su residencia normal en España, a los efectos de aplicarle los plazos de vigencia previstos en el artículo 12.

**Artículo 16.** *Inscripción de los permisos de conducción en el Registro de Conductores e Infractores.*

1. Los titulares de permisos de conducción expedidos en cualquiera de estos Estados que hubieran adquirido su residencia normal en España, sin perjuicio de lo dispuesto en el artículo anterior, podrán solicitar voluntariamente en cualquier Jefatura Provincial de Tráfico la anotación de los datos de su permiso en el Registro de conductores e infractores.

2. A la solicitud de inscripción en el modelo oficial, suscrita por el interesado, se acompañarán los documentos que se indican en el anexo III.

**Artículo 17.** *Sustitución del permiso en caso de sustracción, extravío o deterioro del original por el correspondiente español.*

1. En caso de sustracción, extravío o deterioro del original, el titular de un permiso de conducción expedido en uno de estos Estados que tenga su residencia normal en España, podrá solicitar la expedición de un duplicado en cualquier Jefatura Provincial de Tráfico, que lo otorgará sobre la base de la información que, en su caso, conste en el Registro de conductores e infractores, completada o suplida, de ser necesario, con un certificado de las autoridades competentes del Estado que haya expedido aquél.

Cuando la causa sea el deterioro del original, el permiso sustituido será retirado por la Jefatura Provincial de Tráfico y remitido a las autoridades competentes del Estado que lo hubiera expedido a través de la oficina diplomática o consular.

A la solicitud de duplicado se acompañarán los documentos que se indican en el anexo III.

2. El titular de un permiso de conducción al que se le hubiera expedido duplicado por sustracción o extravío deberá devolver el original de éste, cuando lo encuentre, a la Jefatura Provincial de Tráfico que hubiere expedido el duplicado, la cual procederá a devolverlo a las autoridades competentes del Estado que lo haya expedido, a través de la oficina diplomática o consular, indicando los motivos por los que se ha sustituido.

**Artículo 18.** *Canje del permiso por otro español equivalente.*

1. El titular de un permiso de conducción vigente expedido en cualquiera de estos Estados, que haya establecido su residencia normal en España, podrá solicitar en cualquier momento de la Jefatura Provincial de Tráfico en la que desee obtenerlo, el canje de su permiso de conducción por otro español equivalente.

A la solicitud en el modelo oficial, suscrita por el interesado, se acompañarán los documentos que se indican en el anexo III.

2. La Jefatura Provincial de Tráfico a la que se dirija la solicitud, después de comprobar, en su caso, la autenticidad, validez y vigencia del permiso presentado, concederá o denegará, según proceda, el canje solicitado.

3. La resolución a que se refiere el apartado anterior, con indicación del Estado que haya expedido el permiso y los datos que figuren en el mismo, se harán constar en el Registro de conductores e infractores.

**Artículo 19.** *Canje de oficio.*

1. Las Jefaturas Provinciales de Tráfico procederán al canje de oficio de los permisos de conducción expedidos en cualquiera de estos Estados:

a) Cuando, a consecuencia de la aplicación de la normativa española a sus titulares, sea necesario imponer adaptaciones, restricciones u otras limitaciones en personas, vehículos o de circulación durante la conducción.

b) Cuando su titular haya sido sancionado en firme en vía administrativa por la comisión de infracciones que lleven aparejada la pérdida de puntos, a los efectos de poder aplicarle



las disposiciones nacionales relativas a la restricción, la suspensión, la retirada o la pérdida de vigencia del permiso de conducción.

c) Cuando sea necesario para poder declarar la nulidad o lesividad del permiso de conducción en cuestión.

2. Para poder efectuar el canje de oficio será necesario que el titular del permiso tenga su residencia normal en España.

3. La resolución que a tales efectos se dicte por la Jefatura Provincial de Tráfico con indicación del Estado que haya expedido el permiso de conducción y los datos que figuren en el mismo, se harán constar en el Registro de conductores e infractores.

**Artículo 20.** *Remisión del permiso canjeado.*

Efectuado el canje del permiso de conducción por otro español equivalente, ya sea de oficio o a solicitud de su titular, se remitirá el permiso canjeado por la Jefatura Provincial de Tráfico a las autoridades competentes del Estado que lo haya expedido, a través de la oficina diplomática o consular, indicando los motivos del canje efectuado.

**Sección 2.<sup>a</sup> De los permisos expedidos en terceros países**

**Artículo 21.** *Permisos válidos para conducir en España.*

1. Son válidos para conducir en España los siguientes permisos de conducción:

a) Los nacionales de otros países que estén expedidos de conformidad con el anexo 9 del Convenio Internacional de Ginebra, de 19 de septiembre de 1949, sobre circulación por carretera, o con el anexo 6 del Convenio Internacional de Viena, de 8 de noviembre de 1968, sobre la circulación vial, o que difieran de dichos modelos únicamente en la adición o supresión de rúbricas no esenciales.

b) Los nacionales de otros países que estén redactados en castellano o vayan acompañados de una traducción oficial. Se entenderá por traducción oficial la realizada por los intérpretes jurados, por los cónsules de España en el extranjero, por los cónsules en España del país que haya expedido el permiso, o por un organismo o entidad autorizados a tal efecto.

c) Los internacionales expedidos en el extranjero de conformidad con el modelo del anexo 10 del Convenio Internacional de Ginebra, de 19 de septiembre de 1949, sobre circulación por carretera, o de acuerdo con los modelos del anexo E de la Convención Internacional de París, de 24 de abril de 1926, para la circulación de automóviles, o del anexo 7 del Convenio Internacional de Viena, de 8 de noviembre de 1968, sobre circulación por carretera, si se trata de naciones adheridas a estos Convenios que no hayan suscrito o prestado adhesión al de Ginebra.

d) Los reconocidos en particulares convenios internacionales multilaterales y bilaterales en los que España sea parte y en las condiciones que en ellos se indiquen.

2. La validez de los permisos a que se refiere el apartado anterior estará condicionada a que se cumplan los siguientes requisitos:

a) Que el permiso de conducción se encuentre en vigor.

b) Que su titular tenga la edad requerida en España para la obtención de un permiso español equivalente.

c) Que no haya transcurrido el plazo de seis meses, como máximo, contado desde que su titular adquiera su residencia normal en España, debidamente acreditada de acuerdo con lo dispuesto en la Ley Orgánica 4/2000, de 11 de enero, sobre derechos y libertades de los extranjeros en España y su integración social, salvo que, tratándose de los permisos a que se refiere el párrafo d) del apartado anterior, se haya establecido otra norma en el correspondiente convenio.

Si su titular no acreditara la residencia normal en España, aquellos permisos solamente serán válidos para conducir en nuestro país si no han transcurrido más de seis meses desde su entrada en territorio español en situación regular, de acuerdo con lo establecido en la referida Ley Orgánica 4/2000, de 11 de enero.

3. Transcurrido el plazo de seis meses indicado en el párrafo c) del apartado anterior, los permisos a que se refiere el apartado 1 carecerán de validez para conducir en España y, si sus titulares desean seguir haciéndolo, deberán obtener un permiso de conducción español, previa comprobación de los requisitos y superación de las pruebas correspondientes.

**Artículo 22.** *Canje de los permisos de conducción por su equivalente español.*

1. Una vez transcurrido el plazo indicado en el párrafo c) del apartado 2 del artículo anterior, el titular del permiso de conducción podrá seguir conduciendo en España previo canje del permiso por su equivalente español en los siguientes supuestos:

a) Cuando se trate de los permisos a que se refiere el apartado 1. párrafo d) del artículo 21 y en el convenio particular esté autorizado su canje, que se realizará de acuerdo con las condiciones que se indiquen en el citado convenio.

b) Cuando se trate de los permisos a que se hace referencia en el apartado 1. párrafos a) y b) del artículo 21, siempre que su titular reúna los siguientes requisitos:

1.º Que supere la prueba de control de aptitudes y comportamientos en circulación en vías abiertas al tráfico general a que hace referencia el artículo 49.2, que tendrá una duración máxima de 30 minutos.

2.º Que acredite haber estado contratado como conductor profesional, por un tiempo no inferior a seis meses, por empresa o empresas legalmente establecidas o con sucursal en España, las cuales justificarán esta circunstancia aportando, además, los documentos de afiliación y cotización a la Seguridad Social.

La consideración de conductor profesional, a los efectos señalados en el párrafo anterior, se entenderá en los términos previstos en el Real Decreto 1032/2007, de 20 de julio, por el que se regula la cualificación inicial y la formación continua de los conductores de determinados vehículos destinados al transporte por carretera.

3.º Que no esté privado por resolución judicial del derecho a conducir vehículos de motor y ciclomotores, ni se halle sometido a suspensión o intervención administrativa del permiso o licencia de conducción que posea.

2. El titular del permiso de conducción podrá canjearlo por su equivalente español en el momento en que haya adquirido su residencia normal en España, sin tener que esperar a que transcurra el plazo máximo de seis meses a que se refiere el párrafo c) del apartado 2 del artículo anterior.

**Artículo 23.** *Procedimiento para solicitar el canje de los permisos de conducción por su permiso equivalente español.*

1. El interesado en proceder al canje de su permiso de conducción por su equivalente español deberá dirigir a la Jefatura Provincial del Tráfico que lo desee, su solicitud en el modelo oficial suscrita por el mismo, acompañada de los documentos que se indican en el anexo III.

2. A fin de comprobar la autenticidad, validez y vigencia del permiso de conducción, la Jefatura Provincial de Tráfico podrá solicitar los informes que, en atención a las circunstancias, estime procedentes, incluido el certificado emitido por el organismo que lo hubiera expedido, visado y traducido, en su caso, por la correspondiente oficina diplomática o consular, en el que se especifiquen los vehículos cuya conducción autoriza y demás características del permiso.

3. La Jefatura Provincial de Tráfico a la que se dirija la solicitud, previos los trámites que estime oportunos, concederá o denegará, según proceda, el canje solicitado, circunstancia que, con indicación del país que haya expedido el permiso, los datos de éste y de su titular, se hará constar en el Registro de conductores e infractores. Si en el convenio que, en su caso, existiera no se dispusiera otra cosa, el permiso de conducción original será devuelto al país de expedición.

4. En el permiso de conducción español expedido como consecuencia del canje, así como en las sucesivas prórrogas de vigencia, duplicados o cualquier otro trámite que se realice con éste, se hará constar la circunstancia de que procede del canje de otro permiso de conducción expedido en un país no comunitario.

**Sección 3.<sup>a</sup> Permiso de conducción de los diplomáticos acreditados en España**

**Artículo 24.** *Obtención de permiso de conducción español.*

1. Los miembros de las Misiones Diplomáticas, de las Oficinas Consulares y de las organizaciones internacionales con sede u oficina en España de países no comunitarios acreditados en España, así como sus ascendientes, descendientes y cónyuge, siempre que sean titulares de un permiso de conducción equivalente, podrán obtener cualquiera de los permisos enumerados en el artículo 4 sin necesidad de abonar tasas ni realizar las correspondientes pruebas de aptitud para verificar sus conocimientos teóricos y prácticos, a condición de reciprocidad.

2. A la solicitud, que se dirigirá al Ministerio de Asuntos Exteriores y de Cooperación, se acompañarán los documentos indicados en el anexo III. Este Departamento, una vez comprobado que concurren los requisitos exigidos, la remitirá a la Jefatura Provincial de Tráfico de Madrid para su tramitación, en unión de la documentación requerida.

CAPÍTULO III

**Otras autorizaciones administrativas para conducir**

**Sección 1.<sup>a</sup> De la autorización especial para conducir vehículos que transporten mercancías peligrosas**

**Artículo 25.** *Autorización especial para conducir vehículos que transporten mercancías peligrosas.*

1. Para conducir vehículos que transporten mercancías peligrosas, cuando así lo requieran las disposiciones del Acuerdo Europeo sobre Transporte Internacional de mercancías peligrosas por carretera (ADR), hecho en Ginebra el 30 de septiembre de 1957, se exigirá una autorización administrativa especial que habilite para ello.

2. Dicha autorización especial, que por sí sola no autoriza a conducir si no va acompañada del permiso de conducción ordinario en vigor requerido para el vehículo de que se trate, deberá llevarla consigo su titular, en unión del correspondiente permiso de conducción, y exhibirla ante la autoridad o sus agentes cuando lo soliciten.

**Artículo 26.** *Requisitos para su obtención.*

Para obtener la autorización especial deberán cumplirse los siguientes requisitos:

a) Estar en posesión, con una antigüedad mínima de un año, del permiso de conducción ordinario en vigor de la clase B, al menos.

b) Haber realizado con aprovechamiento un curso de formación inicial básico como conductor para el transporte de mercancías peligrosas en un centro de formación autorizado por la Dirección General de Tráfico.

c) Ser declarado apto por la Jefatura Provincial de Tráfico en las correspondientes pruebas de aptitud.

d) No estar privado por resolución judicial del derecho a conducir vehículos de motor y ciclomotores, ni hallarse sometido a suspensión o intervención administrativa del permiso que se posea.

e) Reunir las aptitudes psicofísicas requeridas para obtener permiso de conducción de las clases señaladas en el artículo 45.1.b).

f) Tener la residencia normal en España.

**Artículo 27.** *Solicitud de la autorización especial y documentación a presentar.*

1. La expedición de la autorización especial se solicitará de la Jefatura Provincial de Tráfico en la que se desee obtener, en el modelo oficial suscrito por el interesado, acompañada de los documentos que se indican en el anexo III.

2. La Jefatura Provincial de Tráfico a la que se dirija la solicitud, previas las actuaciones que en cada caso procedan y superadas las pruebas y ejercicios que correspondan,

concederá o denegará lo solicitado, circunstancia que se hará constar en el Registro de conductores e infractores.

3. La autorización especial se expedirá conforme al modelo que se recoge en el anexo II.

**Artículo 28.** *Vigencia de la autorización especial y prórroga de la misma.*

1. La autorización especial para conducir vehículos que transporten mercancías peligrosas tendrá un período de vigencia de cinco años.

2. La vigencia de esta autorización especial podrá ser prorrogada por nuevos períodos de cinco años, en cualquier Jefatura Provincial de Tráfico, previa solicitud en el modelo oficial suscrito por el interesado, a la que se acompañarán los documentos que se indican en el anexo III.

3. Para prorrogar la vigencia de la autorización su titular deberá reunir los siguientes requisitos:

a) No estar privado por resolución judicial del derecho a conducir vehículos de motor y ciclomotores, ni hallarse sometido a suspensión o intervención administrativa del permiso que posea.

b) Haber realizado con aprovechamiento un curso de reciclaje básico o, en su lugar, a elección de su titular, un curso de formación inicial básico.

Si además se quiere prorrogar la vigencia de la ampliación de la autorización se deberá realizar un curso de reciclaje de especialización o, en su lugar, a elección de su titular, un curso de formación inicial de especialización.

c) Superar las pruebas correspondientes al curso realizado, de acuerdo con lo dispuesto en el capítulo IV del título II.

4. Cuando se haya realizado el curso y superado las pruebas correspondientes a que se refieren los párrafos b) y c) del apartado anterior dentro los doce meses anteriores a la fecha de caducidad de la autorización, el período de vigencia de la nueva autorización se iniciará a partir de la fecha de caducidad.

En el supuesto de que se haya realizado el curso y superado las pruebas con una antelación superior a la indicada en párrafo anterior, el período de vigencia de la nueva autorización comenzará a partir de la fecha en que se hayan aprobado las correspondientes pruebas para obtener la prórroga.

**Artículo 29.** *Ampliación de la autorización especial.*

1. La autorización especial para conducir vehículos que transporten mercancías peligrosas se podrá ampliar, previa solicitud dirigida a la Jefatura Provincial de Tráfico en la que se desee obtener, en el modelo oficial suscrito por el interesado, al que se acompañarán los documentos que se indican en el anexo III.

2. La ampliación tendrá un período máximo de vigencia de cinco años.

Cuando un conductor, estando vigente su autorización, amplíe su alcance a nuevas especialidades, el período de vigencia de la nueva autorización seguirá siendo el de la autorización anterior.

3. Para ampliar la autorización su titular deberá reunir los siguientes requisitos:

a) Tener autorización especial para conducir vehículos que transporten mercancías peligrosas en vigor.

b) No estar privado por resolución judicial del derecho a conducir vehículos de motor y ciclomotores, ni hallarse sometido a suspensión o intervención administrativa del permiso que posea.

c) Haber realizado con aprovechamiento un curso de formación inicial de especialización para la materia para la que solicite la ampliación en un centro de formación autorizado por la Dirección General de Tráfico, de acuerdo con lo dispuesto en el capítulo IV del título II.

d) Ser declarado apto por la Jefatura Provincial de Tráfico en las correspondientes pruebas de aptitud.

4. La Jefatura Provincial de Tráfico a la que se dirija la solicitud, previas las actuaciones que en cada caso procedan y superadas las pruebas y ejercicios que correspondan,

concederá o denegará la ampliación solicitada, circunstancia que se hará constar en el Registro de conductores e infractores.

**Artículo 30.** *Entrega de la autorización original.*

La autorización original deberá ser entregada por su titular en la Jefatura Provincial de Tráfico, al concederse la prórroga o la ampliación solicitada y previamente a la entrega de la nueva autorización.

**Sección 2.ª Del permiso internacional para conducir**

**Artículo 31.** *El permiso internacional para conducir.*

1. De acuerdo con lo dispuesto en el Convenio Internacional de Ginebra, de 19 de septiembre de 1949, sobre circulación por carretera, el permiso internacional autoriza para conducir temporalmente por el territorio de todos los Estados contratantes, con excepción del Estado que lo ha expedido.

2. El permiso internacional para conducir, que tendrá una validez de un año, se ajustará al modelo establecido en el Convenio a que se hace referencia en el apartado anterior y que se recoge en el anexo II.

**Artículo 32.** *Requisitos para obtener el permiso internacional para conducir.*

Para obtener el permiso internacional para conducir se requerirá:

- a) Tener la residencia normal en España.
- b) Ser titular de un permiso de conducción nacional de igual clase que la del internacional que solicita, válido y en vigor, o de un permiso expedido en otro Estado miembro de la Unión Europea o en otro Estado parte del Acuerdo sobre el Espacio Económico Europeo que previamente ha de ser inscrito en el Registro de conductores e infractores.
- c) No estar privado por resolución judicial del derecho a conducir vehículos de motor y ciclomotores, ni hallarse sometido a suspensión o intervención administrativa del permiso nacional que se posea.

**Artículo 33.** *Expedición del permiso internacional para conducir.*

La expedición del permiso internacional para conducir se solicitará de la Jefatura Provincial de Tráfico en la que se desee obtener, en el modelo oficial suscrito por el interesado, acompañando a la solicitud los documentos que se indican en el anexo III.

CAPÍTULO IV

**De la nulidad o lesividad y pérdida de vigencia de las autorizaciones administrativas para conducir**

**Artículo 34.** *Declaración de nulidad o lesividad.*

1. Las autorizaciones administrativas para conducir reguladas en este título podrán ser objeto de declaración de nulidad o lesividad cuando concurra alguno de los supuestos previstos en los artículos 62 y 63, respectivamente, de la Ley 30/1992, de 26 de noviembre, de Régimen Jurídico de las Administraciones Públicas y del Procedimiento Administrativo Común.

2. El procedimiento para la declaración de nulidad o lesividad se ajustará a lo establecido en el capítulo I del título VII de la Ley 30/1992, de 26 de noviembre, de Régimen Jurídico de las Administraciones Públicas y del Procedimiento Administrativo Común, así como a la Disposición Adicional Decimosexta de la Ley 6/1997, de 14 de abril, de Organización y Funcionamiento de la Administración General del Estado, en cuanto a la competencia para la revisión de oficio de los actos nulos.

**Artículo 35.** *Declaración de pérdida de vigencia.*

1. Se declarará la pérdida de vigencia de las autorizaciones administrativas cuyo titular no posea los requisitos para su otorgamiento o haya perdido totalmente su asignación de puntos. La resolución que declare la pérdida de vigencia deberá ser notificada en el plazo máximo de seis meses.

2. La competencia para declarar la pérdida de vigencia corresponde al Jefe Provincial de Tráfico.

**Artículo 36.** *Procedimiento para la declaración de pérdida de vigencia por la desaparición de alguno de los requisitos exigidos para su otorgamiento.*

1. La Jefatura Provincial de Tráfico que tenga conocimiento de la presunta desaparición de alguno de los requisitos que, sobre conocimientos, habilidades, aptitudes o comportamientos esenciales para la seguridad de la circulación o aptitudes psicofísicas, se exigían para el otorgamiento de la autorización, previos los informes, asesoramientos o pruebas que, en su caso y en atención a las circunstancias concurrentes, estime oportunos, iniciará el procedimiento de declaración de pérdida de vigencia de ésta.

2. El acuerdo de incoación contendrá una relación detallada de los hechos y circunstancias que induzcan a apreciar, racional y fundadamente, que carece de alguno de los requisitos que se indican en el apartado anterior y, si procediera, se adoptará la medida de suspensión cautelar e intervención inmediata de la autorización a que se refiere el artículo 39.

3. El acuerdo a que se refiere el apartado anterior se notificará por la Jefatura Provincial de Tráfico al titular de la autorización, se le dará vista del expediente en los términos previstos en la Ley 30/1992, de 26 de noviembre, y se le indicarán los plazos y formas de que dispone para acreditar la existencia del requisito o requisitos exigidos. Contra dicho acuerdo, el titular de la autorización podrá alegar lo que estime pertinente a su defensa o, en su caso, demostrar en tiempo y forma que no carece de tales requisitos.

A) Los plazos para acreditar la existencia de los requisitos exigidos serán los siguientes:

a) Si no se acuerda la suspensión cautelar y la intervención, el plazo será de dos meses. De no acreditarse en el mencionado plazo la existencia del requisito exigido, se acordará la suspensión cautelar e intervención inmediata de la autorización.

b) Si se acuerda la suspensión cautelar y la intervención inmediata, el plazo será el indicado en el párrafo a) anterior o el que reste de vigencia a la autorización administrativa, cuando éste sea mayor.

B) Las formas para acreditar la existencia del requisito o requisitos exigidos serán las siguientes:

a) Si afectara a los conocimientos, habilidades, aptitudes o comportamientos para conducir, o a otros requisitos, sometiéndose a las pruebas de control de conocimientos o de control de aptitudes y comportamientos que, en virtud de los informes, asesoramientos y pruebas correspondientes, se consideren procedentes, ante la Jefatura Provincial de Tráfico que haya instruido el procedimiento, o aportando, en su caso, las pruebas que a su derecho convenga.

b) Si afectara a los requisitos psicofísicos exigidos para conducir, sometiéndose a las pruebas de aptitud psicofísica que procedan ante los servicios sanitarios competentes y, en su caso, a las de control de aptitudes y comportamientos correspondientes que, si fuera necesario, se realizarán conforme se determina en el artículo 61.3.

4. El titular de la autorización podrá realizar las pruebas de control de conocimientos y de control de aptitudes y comportamientos o someterse a las de control de aptitud psicofísica, hasta un máximo de tres ocasiones, dentro de los plazos indicados en el apartado 3.A.

5. Cuando el resultado de las pruebas sea favorable, el Jefe Provincial de Tráfico acordará dejar sin efecto el procedimiento de declaración de pérdida de vigencia y, en su caso, el levantamiento de la suspensión cautelar y la devolución inmediata de la autorización intervenida.



Cuando el resultado de las pruebas de control de conocimientos y de control de aptitudes y comportamientos fuera desfavorable en la tercera ocasión en que se realicen, o en alguno de los reconocimientos para explorar las aptitudes psicofísicas se comprobare que el defecto psicofísico es irreversible, cuando el titular de la autorización no se sometiera a las pruebas en los plazos establecidos en el apartado 3.A), o no hubiera acreditado que reúne el requisito correspondiente, el Jefe Provincial de Tráfico dictará resolución motivada acordando la pérdida de vigencia de la autorización administrativa de que se trate.

6. Cuando la carencia del requisito exigido permita conducir con adaptaciones, restricciones u otras limitaciones en personas, vehículos o de circulación, al titular del permiso o licencia cuya pérdida de vigencia haya sido acordada le podrá ser expedido, previos los trámites y comprobaciones que correspondan, otro permiso o licencia de carácter extraordinario sujeto a las condiciones restrictivas que, en cada caso, procedan.

7. Cuando el procedimiento para la declaración de pérdida de vigencia o la pérdida de vigencia acordada no afecte a todas las clases de permiso o licencia de conducción, la Jefatura Provincial de Tráfico facilitará al interesado, de oficio, un duplicado o una autorización temporal, según proceda, con las clases no afectadas.

8. El titular de una autorización cuya pérdida de vigencia haya sido declarada podrá obtener otra de nuevo siguiendo el procedimiento y superando las pruebas establecidas, en las que deberá acreditar la concurrencia del requisito cuya falta determinó la extinción de la autorización anterior.

9. La competencia para declarar la pérdida de vigencia de las autorizaciones corresponde al Jefe de Tráfico de la provincia en cuyo territorio se haya detectado la presunta carencia de los requisitos exigidos, sin perjuicio de que pueda delegar esa competencia en los términos previstos en la Ley 30/1992, de 26 de noviembre.

**Artículo 37.** *Procedimiento para la declaración de pérdida de vigencia por la pérdida total de los puntos asignados.*

1. La Jefatura Provincial de Tráfico, una vez constatada la pérdida por el titular del permiso o de la licencia de conducción de la totalidad de los puntos asignados, iniciará el procedimiento para declarar su pérdida de vigencia mediante acuerdo que contendrá una relación detallada de las resoluciones sancionadoras firmes en vía administrativa que hubieran dado lugar a la pérdida de los puntos, con indicación del número de puntos que a cada una de ellas hubiera correspondido y se le dará vista del expediente al titular de la autorización, en los términos previstos en la Ley 30/1992, de 26 de noviembre. En dicho acuerdo se concederá al interesado un plazo máximo de diez días para formular las alegaciones que estime conveniente.

2. Transcurrido el plazo indicado en el apartado anterior, el Jefe Provincial de Tráfico dictará resolución declarando la pérdida de vigencia del permiso o de la licencia de conducción, que se notificará al interesado en el plazo de quince días, en los términos previstos en la Ley 30/1992, de 26 de noviembre.

Declarada la pérdida de vigencia, el interesado deberá entregar el permiso o licencia de conducción en la Jefatura Provincial de Tráfico la cual, de no hacerlo, ordenará su retirada por los Agentes de la autoridad.

3. La competencia para declarar la pérdida de vigencia corresponde al Jefe de Tráfico de la provincia correspondiente al domicilio del titular de la autorización.

**Artículo 38.** *Requisitos para recuperar el permiso o la licencia de conducción.*

1. El titular de la autorización para conducir cuya pérdida de vigencia haya sido declarada por haber perdido la totalidad de los puntos que tuviera asignados, podrá obtener nuevamente un permiso o licencia de conducción de la misma clase de la que era titular y con la misma antigüedad, previa realización y superación con aprovechamiento de un curso de sensibilización y reeducación vial de recuperación del permiso o la licencia de conducción, y posterior superación de la prueba de control de conocimientos a que se refiere el artículo 47.2.

2. La prueba podrá realizarse en cualquier Jefatura Provincial de Tráfico, a la que el interesado dirigirá una solicitud en el modelo oficial acompañada de los documentos que se indican en el anexo III.

3. El titular de la autorización no podrá obtener un nuevo permiso o una nueva licencia de conducción hasta que hayan transcurrido seis meses desde la fecha en que le fue notificado el acuerdo de declaración de la pérdida de vigencia, salvo los conductores profesionales para los que este plazo será de tres meses.

Si en los tres años siguientes a la obtención de esa nueva autorización se acordara su pérdida de vigencia por haber perdido otra vez la totalidad del crédito de puntos asignados, el titular de aquella no podrá obtener un nuevo permiso o licencia de conducción hasta transcurridos doce meses desde la notificación del acuerdo de declaración de pérdida de vigencia, salvo los conductores profesionales para los que este plazo será de seis meses.

Se entenderá por conductor profesional, a los efectos de lo previsto en los dos párrafos anteriores, aquel que tenga tal consideración de acuerdo con lo previsto en la disposición adicional tercera del texto articulado de la Ley sobre Tráfico, Circulación de Vehículos a Motor y Seguridad Vial.

4. El titular de una autorización para conducir que haya perdido su vigencia por haber sido condenado a la pena de privación del derecho a conducir vehículos de motor y ciclomotores por tiempo superior a dos años podrá obtener nuevamente un permiso o licencia de conducción de la misma clase de la que era titular y con la misma antigüedad, una vez cumplida la condena y previo cumplimiento de los requisitos exigidos en el texto articulado de la Ley sobre Tráfico, Circulación de Vehículos a Motor y Seguridad Vial.

**Artículo 39.** *Suspensión cautelar de la vigencia del permiso o de la licencia de conducción.*

1. En el curso de los procedimientos de declaración de nulidad o lesividad o de pérdida de vigencia de las autorizaciones administrativas, se acordará la suspensión cautelar de la vigencia de la autorización de que se trate cuando su mantenimiento entrañe un grave peligro para la seguridad del tráfico o perjudique notoriamente el interés público.

2. En este caso, el Jefe Provincial de Tráfico acordará, mediante resolución motivada, la intervención inmediata de la autorización, procediendo al mismo tiempo a la práctica de cuantas medidas sean necesarias para impedir el efectivo ejercicio de la conducción, siguiéndose en todo caso el procedimiento, requisitos y exigencias de la Ley 30/1992, de 26 de noviembre, y solicitando el auxilio de las Fuerzas y Cuerpos de Seguridad del Estado cuando fuera necesaria la compulsión sobre las personas.

La intervención se llevará a efecto por el agente de la autoridad correspondiente que procederá a la retirada de la autorización al mismo tiempo que notifica al interesado la resolución en que se haya acordado aquella.

3. La conducción durante el período de suspensión cautelar de la autorización administrativa será considerada como conducir con la autorización administrativa correspondiente suspendida por sanción.

**Artículo 40.** *Efectos de la declaración de nulidad, lesividad, pérdida de vigencia o suspensión cautelar del permiso o de la licencia de conducción.*

1. La declaración de nulidad o lesividad, de pérdida de vigencia por la desaparición de alguno de los requisitos exigidos para su otorgamiento, la suspensión cautelar y, en su caso, la intervención, podrá afectar a una o más clases del permiso o licencia de conducción que posea el titular. En todo caso, en el procedimiento que se instruya deberá indicarse claramente la clase o las clases del permiso o licencia de conducción afectados.

De no afectar a todas ellas, la Jefatura Provincial de Tráfico, de oficio, entregará al interesado un nuevo documento en el que conste la clase o clases del permiso o de la licencia de conducción no afectados.

2. La declaración de nulidad o lesividad, de pérdida de vigencia por la desaparición de alguno de los requisitos exigidos para su otorgamiento, o la suspensión cautelar y, en su caso, la intervención, llevará consigo la de cualquier otro certificado, autorización administrativa o documento cuyo otorgamiento dependa de la vigencia de la clase o las clases del permiso o licencia de conducción objeto del procedimiento.

3. La declaración de pérdida de vigencia por haber perdido el titular del permiso o de la licencia de conducción la totalidad del crédito de puntos, o por haber sido condenado a la pena de privación del derecho a conducir vehículos de motor y ciclomotores por tiempo superior a dos años, afectará a todas las clases del permiso o licencia de conducción de que

sea titular, así como a cualquier otro certificado, autorización administrativa o documento cuyo otorgamiento dependa de la vigencia de la clase o de las clases del permiso o licencia de conducción objeto del procedimiento.

No obstante, una vez obtenido nuevamente un permiso o licencia de conducción de la misma clase de la que era titular, siguiendo el procedimiento establecido en su caso, también se obtendrán de nuevo, siempre que no haya transcurrido el plazo de vigencia otorgado cuando le fueron expedidos, los certificados, autorizaciones administrativas o documentos cuyo otorgamiento dependan de la vigencia de la clase o de las clases del permiso o licencia de conducción recuperados.

## TÍTULO II

### **De la enseñanza de la conducción y de las pruebas de aptitud a realizar para obtener autorizaciones administrativas para conducir**

#### CAPÍTULO I

##### **Disposiciones generales**

###### **Artículo 41.** *De la enseñanza de la conducción.*

1. El aprendizaje de la conducción se realizará en escuelas de conductores autorizadas conforme a la normativa vigente.

2. En ningún caso podrá ser admitido a las pruebas de control de aptitudes y comportamientos en circulación en vías abiertas al tráfico general necesarias para obtener el permiso de conducción quien no haya realizado su formación de acuerdo con lo previsto en el apartado anterior, salvo que haya sido titular de un permiso de categoría equivalente o superior.

3. Se exceptúa de lo dispuesto en los apartados anteriores al personal examinador encargado de calificar las pruebas de control de aptitudes y comportamientos para la obtención de permisos y licencias de conducción, de acuerdo con lo establecido en el anexo VIII.

4. Asimismo, se podrá realizar el aprendizaje en la conducción mediante la obtención de una licencia de aprendizaje en los términos que se establezcan mediante Orden del Ministro del Interior.

La licencia de aprendizaje podrá otorgarse por una sola vez, siempre que el solicitante designe a la persona que habrá de acompañarle durante el aprendizaje y que estará, en su caso, a cargo del doble mando del vehículo.

5. Asimismo, se exceptúa de lo dispuesto en los apartados 1 y 2 a los alumnos que, cursando el título de Técnico Superior en Formación para la movilidad segura y sostenible, hayan superado el módulo de Técnicas de conducción impartido por un profesor especialista que cumpla los requisitos del artículo 48.bis del Real Decreto 1295/2003, de 17 de octubre, por el que se aprueba el Reglamento regulador de escuelas particulares de conductores, en el marco de una formación profesional reglada.

Estos alumnos, superado el módulo de Técnicas de conducción, podrán presentarse a examen con el profesor que les haya impartido el citado módulo, quien les podrá acompañar durante las pruebas prácticas, responsabilizándose en la prueba de control de aptitudes y comportamientos en circulación en vías abiertas al tráfico, del doble mando del vehículo y de la seguridad de la circulación.

###### **Artículo 42.** *Objeto de las pruebas de aptitud.*

Todo conductor de vehículos de motor o ciclomotores deberá poseer, para conducir con seguridad, las aptitudes psicofísicas y los conocimientos, habilidades, aptitudes y comportamientos que le permitan:

a) Manejar adecuadamente el vehículo y sus mandos para no comprometer la seguridad vial y conseguir una utilización responsable del vehículo.

- b) Dominar el vehículo con el fin de no crear situaciones peligrosas y reaccionar de forma apropiada cuando éstas se presenten.
- c) Discernir los peligros originados por la circulación y valorar su gravedad.
- d) Observar las disposiciones legales y reglamentarias en materia de tráfico, circulación de vehículos y seguridad vial, en particular las que tengan por objeto prevenir los accidentes de circulación y garantizar la fluidez y seguridad de la circulación.
- e) Tener un conocimiento razonado sobre mecánica y entretenimiento simple de las partes y dispositivos del vehículo que le permitan detectar los defectos técnicos más importantes de éste, en particular los que pongan en peligro la seguridad y de las medidas que se han de tomar para remediarlos debidamente.
- f) Tener en cuenta todos los factores que afectan al comportamiento de los conductores con el fin de conservar en todo momento la utilización plena de las aptitudes y capacidades necesarias para conducir con seguridad.
- g) Contribuir a la seguridad de todos los usuarios, en particular de los más débiles y los más expuestos al peligro, mediante una actitud respetuosa hacia el prójimo.
- h) Contribuir a la conservación del medio ambiente, evitando la contaminación.
- i) Auxiliar a las víctimas de accidentes de circulación, prestar a los heridos el auxilio que resulte más adecuado, según las circunstancias, tratando de evitar mayores peligros o daños, restablecer, en la medida de lo posible, la seguridad de la circulación y colaborar con la autoridad y sus agentes en el esclarecimiento de los hechos.

**Artículo 43.** *Pruebas a realizar.*

1. Las pruebas a realizar para obtener autorización administrativa para conducir serán las siguientes:

- a) Pruebas de aptitud psicofísica.
- b) Pruebas de control de conocimientos.
- c) Pruebas de control de aptitudes y comportamientos.

2. Las pruebas de aptitud psicofísica tendrán por objeto dejar constancia de que no existe enfermedad o discapacidad que pueda suponer incapacidad para conducir asociada con:

- a) La capacidad visual.
- b) La capacidad auditiva.
- c) El sistema locomotor.
- d) El sistema cardiovascular.
- e) Trastornos hematológicos.
- f) El sistema renal.
- g) El sistema respiratorio.
- h) Enfermedades metabólicas y endocrinas.
- i) El sistema nervioso y muscular.
- j) Trastornos mentales y de conducta.
- k) Trastornos relacionados con la adicción a drogas tóxicas, estupefacientes, sustancias psicotrópicas o de bebidas alcohólicas.
- l) Aptitud perceptivo-motora.
- m) Cualquier otra afección no mencionada en los apartados anteriores que pueda suponer una incapacidad para conducir o comprometer la seguridad vial.

3. Las pruebas de control de conocimientos comprenderán:

- a) Prueba de control de conocimientos común.
- b) Prueba de control de conocimientos específicos.

4. Las pruebas de control de aptitudes y comportamientos comprenderán:

- a) Prueba de control de aptitudes y comportamientos en circuito cerrado.
- b) Prueba de control de aptitudes y comportamientos en circulación en vías abiertas al tráfico general.

5. De las pruebas indicadas en los apartados anteriores, los aspirantes deberán superar, según la clase de permiso o licencia de conducción que pretendan obtener, las que se establecen en el cuadro que figura en el anexo V. A).

6. Las pruebas deberán ajustarse, en su desarrollo y organización, a las prescripciones establecidas en el capítulo III siguiente y en el anexo VI.

## CAPÍTULO II

### De las pruebas de aptitud psicofísica

**Artículo 44.** *Personas obligadas a someterse a las pruebas.*

1. Deberán someterse a las pruebas y exploraciones necesarias para determinar si reúnen las aptitudes psicofísicas requeridas, todas las personas que pretendan obtener o prorrogar cualquier permiso o licencia de conducción y las que, en relación con las tareas de conducción o con su enseñanza, estén obligadas a ello.

Las pruebas y exploraciones a que se refiere el párrafo anterior serán practicadas por los centros de reconocimiento de conductores autorizados, los cuales emitirán un informe de aptitud psicofísica.

Dicho informe podrá ser complementado por el reconocimiento efectuado por los servicios sanitarios competentes cuando la Jefatura Provincial de Tráfico así lo acuerde en los supuestos en que, con ocasión de la práctica de las pruebas de aptitud para obtener licencia o permiso o en cualquier otro momento del procedimiento, se adviertan en el aspirante indicios racionales de deficiencias psicofísicas que lo aconsejen.

2. Las aptitudes psicofísicas requeridas para obtener o prorrogar el permiso o la licencia de conducción son las que se establecen en el anexo IV.

3. No obstante lo dispuesto en el apartado anterior, si el centro que estuviese realizando el reconocimiento detectase que un solicitante, pese a no estar incluido en algunas de las deficiencias o enfermedades relacionadas en el anexo IV, no estuviese en condiciones para que le fuera expedido un permiso o licencia de conducción, o prorrogada su vigencia, lo comunicará, indicando las causas, a la Jefatura Provincial de Tráfico correspondiente para que resuelva, previo informe de los servicios sanitarios competentes, lo que proceda.

**Artículo 45.** *Grupos de conductores.*

1. A efectos de lo dispuesto en el anexo IV, los conductores se clasifican en los dos grupos siguientes:

a) Grupo 1. Comprende los que sean titulares o soliciten la obtención o prórroga de la licencia o del permiso de conducción de las clases AM, A1, A2, A, B o B + E.

b) Grupo 2. Comprende los que sean titulares o soliciten la obtención o prórroga del permiso de conducción de las clases C1, C1 + E, C, C + E, D1, D1 + E, D o D + E.

2. Se equipara a los señalados en el grupo 2 a los profesionales de la enseñanza de la conducción, sin perjuicio de las especialidades que se puedan determinar en su reglamentación específica.

**Artículo 46.** *Permisos y licencias de conducción ordinarios y extraordinarios.*

1. Los permisos y licencias de conducción, en función de las aptitudes psicofísicas de los conductores, serán ordinarios o extraordinarios.

2. Podrán obtener, prorrogar o ser titulares de permiso o licencia de conducción ordinarios, las personas que no estén afectadas por enfermedad o deficiencia que determine la obligatoriedad de adaptaciones, restricciones de circulación u otras limitaciones en personas, vehículos o de circulación durante la conducción, excepto cuando la limitación consista en la obligación de utilizar lentes correctoras o audífonos para adquirir, respectivamente, la agudeza visual o auditiva mínimas necesarias para obtener dichos permisos o licencias de conducción.

3. Podrán obtener, prorrogar o ser titulares de permiso o licencia de conducción extraordinarios sujetos a condiciones restrictivas, las personas que reúnen las aptitudes

psicofísicas requeridas para obtener permiso o licencia de conducción sujeto a las adaptaciones, restricciones u otras limitaciones en personas, vehículos o de circulación que en cada caso procedan conforme se indica en el anexo IV.

### CAPÍTULO III

#### **De las pruebas a realizar para comprobar los conocimientos, aptitudes y comportamientos necesarios para conducir vehículos de motor y ciclomotores**

##### **Sección 1.ª De las pruebas a realizar para comprobar los conocimientos, las aptitudes y los comportamientos**

#### **Artículo 47.** *Pruebas de control de conocimientos.*

1. La prueba de control de conocimientos común a realizar por los solicitantes de permiso de conducción, excepto del de la clase AM, así como la de control de conocimientos específicos a realizar por los solicitantes de permiso o licencia de conducción, según su clase, tienen por objeto garantizar que éstos poseen un conocimiento razonado y una buena comprensión sobre las materias que, en cada caso, se indican en el anexo V. B). 1 y 2.

2. Los titulares de permisos o licencias de conducción cuya pérdida de vigencia haya sido declarada por la pérdida total de los puntos asignados, tras la realización con aprovechamiento del correspondiente curso de sensibilización y reeducación vial, realizarán una prueba de control de conocimientos sobre las materias descritas en la normativa reguladora de los cursos de sensibilización y reeducación vial.

#### **Artículo 48.** *Prueba de control de aptitudes y comportamientos en circuito cerrado.*

1. El contenido de la prueba de control de aptitudes y comportamientos en circuito cerrado se orientará a comprobar la destreza y habilidad de los aspirantes en el dominio y manejo del vehículo y sus mandos.

2. Los solicitantes de permiso o licencia de conducción, según su clase, realizarán las maniobras indicadas en el anexo V. B).3.

#### **Artículo 49.** *Prueba de control de aptitudes y comportamientos en circulación en vías abiertas al tráfico general.*

1. Los aspirantes al permiso de conducción, excepto al de la clase AM, previamente a la realización de la prueba de control de aptitudes y comportamientos en circulación en vías abiertas al tráfico general, deberán demostrar, en cuanto sea compatible con el vehículo, que son capaces de prepararse para una conducción segura.

2. Deberán efectuar obligatoriamente, con toda seguridad y con las precauciones necesarias, las operaciones indicadas en el anexo V. B). 4.

3. En cada una de las situaciones de conducción, deberán demostrar soltura en el manejo de los diferentes mandos del vehículo y dominio para introducirse en la circulación con total seguridad.

A lo largo de la prueba, deberán dar una impresión de seguridad. Los errores de conducción o un comportamiento peligroso que amenace la seguridad del vehículo de examen, sus pasajeros u otros usuarios de la vía, tanto si es necesaria como si no la intervención del examinador o acompañante, será causa suficiente para interrumpir la prueba y calificar su falta de aptitud. No obstante, el examinador podrá decidir la continuación de la prueba hasta que la detención del vehículo se pueda realizar de forma segura.

4. Deberán, asimismo, mostrar un comportamiento prudente y cortés. Éste es un reflejo de la forma de conducir considerada en su globalidad que el examinador debe tener en cuenta para hacerse una idea general de su preparación. Será un criterio positivo una conducción flexible y dispuesta, aparte de segura, que tenga en cuenta las condiciones meteorológicas y de la vía pública, de los demás vehículos, los intereses de los demás usuarios de aquélla, especialmente de los más vulnerables, y una capacidad de anticipación.



**Artículo 50.** *Centro de exámenes en el que se realizarán las pruebas.*

Las pruebas se realizarán en la provincia a la que se haya dirigido la solicitud y en el centro de exámenes que, atendidas las circunstancias y las posibilidades del servicio, determine la Jefatura Provincial de Tráfico.

**Artículo 51.** *Organización y regulación de las pruebas de aptitud.*

1. Corresponde al organismo autónomo Jefatura Central de Tráfico la organización y regulación de las pruebas de aptitud en cada uno de los centros de examen. Esta facultad, que alcanza a la distribución de la capacidad de pruebas de aptitud y comportamiento en vías abiertas al tráfico entre las escuelas que presentan alumnos a examen, se ejercerá a través de las distintas Jefaturas Provinciales de Tráfico, atendiendo a dos circunstancias: capacidad de servicio y demanda de cada escuela particular de conductores de la provincia, teniendo en cuenta el porcentaje de aptos en las pruebas de los alumnos de cada escuela respecto a la media del centro del examen, conforme al procedimiento establecido en el anexo IX.

Las fechas de las pruebas de aptitud serán fijadas, a petición del interesado, por la Jefatura Provincial de Tráfico a la que se dirija la solicitud, tomando como referencia lo indicado en el párrafo anterior y el límite máximo marcado por la jornada ordinaria de los examinadores de tráfico, de modo que, no podrán ser presentados a examen por profesor, vehículo y día, más alumnos de los que un examinador puede examinar en una jornada laboral.

2. Cada solicitud para obtener permiso o licencia de conducción, dará derecho a dos convocatorias para realizar las pruebas. Entre convocatorias de un mismo expediente, no deberá mediar más de seis meses, salvo en casos de enfermedad u otros excepcionales debidamente justificados.

La antelación máxima para poder presentarse a la primera convocatoria de las pruebas de control de conocimientos, será de tres meses anteriores al cumplimiento de la edad mínima exigida para obtener la clase de permiso o licencia de conducción de que se trate.

La no presentación a cualquiera de las pruebas en las fechas fijadas, dará lugar a la pérdida de la convocatoria, salvo casos excepcionales debidamente justificados.

3. Como norma general, las pruebas de control de conocimientos, se celebrarán en fecha distinta a la de control de aptitudes y comportamientos en circuito cerrado y ésta, a la de control de aptitudes y comportamientos en circulación en vías abiertas al tráfico general. En casos excepcionales debidamente justificados, la Jefatura Provincial de Tráfico podrá autorizar la celebración de todas o algunas de ellas en la misma fecha.

4. En el supuesto previsto en el artículo 38.1 y, en su caso, en el apartado 4, quien haya realizado con aprovechamiento el curso de sensibilización y reeducación vial, contará con tres convocatorias para superar la prueba de control de conocimientos sobre las materias descritas en la normativa reguladora de los cursos de sensibilización y reeducación vial.

Para poder presentarse nuevamente a la prueba, deberá realizarse un ciclo formativo de cuatro horas de duración. El ciclo formativo versará sobre las mismas materias que dicho curso y, para acreditar su superación, se expedirá por el centro una certificación que se presentará por el interesado como requisito previo para poder realizar la prueba.

Agotadas las tres convocatorias sin haber superado la prueba de control de conocimientos sobre las materias descritas en la citada normativa reguladora de los cursos de sensibilización y reeducación vial, para obtener una nueva autorización administrativa para conducir, deberá realizar un nuevo curso y superar la citada prueba de control de conocimientos sobre dichas materias.

**Artículo 52.** *Forma de realizar las pruebas de control de conocimientos.*

1. Las pruebas de control de conocimientos se harán de modo que se garantice que el aspirante posee los conocimientos adecuados. Con carácter general, se realizarán por procedimientos informáticos.

El aspirante seleccionará las respuestas que considere correctas entre las propuestas para cada pregunta.

2. El número de preguntas planteadas y de posibles respuestas correctas serán los que se indican en el anexo VI. B). 1.

**Artículo 53.** *Calificación de las pruebas.*

1. Las pruebas, tanto las de control de conocimientos como las de control de aptitudes y comportamientos, serán calificadas de apto o no apto. La declaración de aptitud en una prueba tendrá un período de vigencia de dos años contado desde el día siguiente a aquél en que el aspirante fue declarado apto en la prueba.

Cuando el aspirante, dentro del plazo señalado en el párrafo anterior, supere la prueba siguiente, el plazo de vigencia comenzará a contarse de nuevo.

Las pruebas serán eliminatorias. Quienes no hayan superado las de control de conocimientos no podrán realizar la de control de aptitudes y comportamientos en circuito cerrado y, quienes no hayan superado ésta, no podrán realizar la de control de aptitudes y comportamientos en circulación en vías abiertas al tráfico general.

2. El personal examinador encargado de calificar las pruebas de control de aptitudes y comportamientos deberá reunir unos requisitos mínimos de cualificación, de acuerdo con lo establecido en el anexo VIII.

Su actuación deberá ser controlada y supervisada por el Organismo Autónomo Jefatura Central de Tráfico y su organización periférica, de acuerdo con lo previsto en el anexo VIII, con el fin de garantizar la aplicación correcta y homogénea de las disposiciones relativas a la valoración de las faltas con arreglo a las normas que establece este reglamento.

Además, a efectos de lo dispuesto en el apartado anterior, la calificación de las pruebas se ajustará a los criterios que se establecen en el anexo VI. B). 3 y C). 3.

**Artículo 54.** *Exenciones.*

1. Estarán exentos de realizar la prueba de control de conocimientos común quienes sean titulares de un permiso de conducción en vigor para cuya obtención haya sido preciso superar dicha prueba, o la hayan superado para la obtención de cualquier otra clase de permiso, siempre que esté dentro del período de vigencia de dos años a que se refiere el artículo 53.1.

2. Estarán exentos de realizar la prueba de control de conocimientos específicos correspondiente los que sean titulares de un permiso de conducción en vigor, o hayan superado esta prueba para su obtención, de acuerdo con lo que se expresa a continuación:

- a) Los que soliciten el permiso de la clase A2 y sean titulares del de la clase A1.
- b) Los que soliciten el permiso de la clase C, y sean titulares del de la clase C1.
- c) Los que soliciten el permiso de la clase D, y sean titulares del de la clase D1.
- d) Los que soliciten el permiso de la clase C + E, y sean titulares del de las clases C1 + E o D1 + E.
- e) Los que soliciten el permiso de la clase D1 + E o D + E, y sean titulares del de la clase C1 + E.

**Artículo 55.** *Otros requisitos para la realización de la prueba de control de aptitudes y comportamientos en circulación en vías abiertas al tráfico general.*

1. Para realizar la prueba de control de aptitudes y comportamientos en circulación en vías abiertas al tráfico general, al doble mando del vehículo, excepto cuando se trate de motocicletas, irá un profesor o quien haya impartido la formación de acuerdo con lo previsto en el anexo VIII.

En los vehículos a utilizar en las pruebas de control de aptitudes y comportamientos solamente podrán ir los aspirantes, los examinadores y los profesores o acompañantes autorizados.

2. Durante la realización de la prueba, las instrucciones precisas serán dadas exclusivamente por el examinador encargado de calificarla, quien podrá ir al doble mando si así se estableciera por el organismo autónomo Jefatura Central de Tráfico en aquellos casos en que no sea necesario realizar la formación a través de una escuela particular de conductores. En el caso de que el aspirante sea una persona con hipoacusia, se adoptarán las medidas necesarias para asegurar la óptima recepción de las instrucciones.

3. El profesor o el acompañante será el responsable de la seguridad de la circulación. No deberá intervenir en el desarrollo de la prueba, ya sea dando instrucciones con signos, palabras o de cualquier otra forma, o ejerciendo acción directa sobre los mandos del vehículo, salvo en caso de emergencia, errores o comportamientos del aspirante que impliquen inobservancia grave de normas o señales reguladoras de la circulación o cuestiones de seguridad vial que amenacen la seguridad del vehículo, sus ocupantes u otros usuarios de la vía. Si lo hiciese, aunque sea debido a una situación en que está obligado a intervenir, se interrumpirá y suspenderá la prueba y el aspirante será declarado no apto en la convocatoria de que se trate.

4. Cuando se trate de solicitantes de permiso de las clases A1 y A2, el aspirante, una vez superada la prueba de control de aptitudes y comportamientos en circuito cerrado, podrá iniciar su formación práctica en vías abiertas al tráfico general, en las condiciones y con los requisitos que se establecen en el anexo VI. C).6.

El aspirante realizará la prueba conduciendo la motocicleta que corresponda sin acompañante. El examinador dirigirá la prueba y dará las instrucciones precisas, por medio de un intercomunicador eficaz. En el vehículo de acompañamiento, además del examinador y el profesor conductor del vehículo, podrán ir otros aspirantes.

Al aspirante que tenga hipoacusia que le impida recibir las instrucciones a través de intercomunicador le será facilitado el itinerario a realizar mediante un navegador GPS para moto en el que se indicará el destino así como varios puntos intermedios que permitan el desarrollo de la prueba en distintos tipos de vías y situaciones de tráfico.

**Artículo 56.** *Duración de las pruebas.*

El tiempo destinado a la realización de las pruebas de control de conocimientos y de control de aptitudes y comportamientos será el que se establece en el anexo VI. B).2 y C).2.

**Artículo 57.** *Interrupción de las pruebas.*

1. Procederá la interrupción y suspensión de las pruebas de control de conocimientos y de control de aptitudes y comportamientos, y la declaración de no apto en la convocatoria de que se trate, de los aspirantes que perturben el orden en cualquiera de ellas o cometan o intenten cometer fraude en su realización.

Además de la declaración de no apto en la convocatoria de que se trate, podrá acordarse la interrupción y suspensión de las pruebas de control de aptitudes y comportamientos cuando los aspirantes denoten manifiesta impericia o carencia del dominio del vehículo o sus mandos y cometan errores o faltas que, individualmente consideradas o por acumulación con otras, impliquen dicha calificación o se den los supuestos contemplados en el artículo 55.3.

2. No se iniciarán las pruebas o, en su caso, serán interrumpidas, en el supuesto de que el aspirante o el profesor no presenten la documentación requerida para ser identificados o cuando el aspirante carezca del equipo de protección adecuado o no lleve las correcciones, prótesis o adaptaciones en la persona o en el vehículo o las que lleve sean inadecuadas.

Se procederá de la misma manera cuando el profesor o el acompañante no presten la colaboración debida al examinador para que la prueba se pueda desarrollar o iniciar con las debidas garantías, cuando existan indicios racionales de que, por las circunstancias que concurren, las pruebas no pueden desarrollarse con la normalidad o seguridad debidas, o cuando la circulación en las condiciones apreciadas constituyese infracción a los preceptos del texto articulado de la Ley sobre Tráfico, Circulación de Vehículos a Motor y Seguridad Vial, y disposiciones complementarias.

En cualquiera de los supuestos descritos en los dos párrafos anteriores, la no iniciación o la interrupción de la prueba no implicará la pérdida de la convocatoria para el aspirante.

**Artículo 58.** *Lugar de realización de las pruebas de control de aptitudes y comportamientos.*

1. La prueba de control de aptitudes y comportamientos en circuito cerrado se realizará en un terreno o pista especial cerrado a la circulación y debidamente adaptado para ello.

En el terreno o pista especial únicamente podrán permanecer los aspirantes a quienes corresponda realizarla, el personal de la Dirección General de Tráfico y, cuando lo soliciten y

sean autorizados, los responsables de la enseñanza de la conducción, si bien éstos en el lugar que se les indique y con la exclusiva finalidad de presenciar la realización de aquella y, en su caso, colaborar con los funcionarios de la Jefatura Provincial de Tráfico en su realización.

Cuando se trate de aspirantes al permiso de la clase B, la prueba podrá realizarse durante el desarrollo de la de control de aptitudes y comportamientos en circulación en vías abiertas al tráfico general y, cuando las circunstancias lo aconsejen, en el terreno o pista a que se refiere el párrafo primero.

2. La prueba de control de aptitudes y comportamientos en circulación en vías abiertas al tráfico general tendrá lugar, si fuera posible, en vías situadas fuera de poblado, en autopistas o autovías, así como en todo tipo de vías urbanas (zonas residenciales, zonas con limitaciones de 30 y 50 km/h), que deberán presentar los diferentes tipos de dificultades que puede encontrar un conductor.

Siempre que sea posible, la prueba se desarrollará en diferentes condiciones de intensidad de tráfico. El tiempo de duración de la prueba deberá utilizarse de forma óptima con el fin de comprobar el comportamiento del aspirante en los diferentes tipos de tráfico que se puede encontrar, prestando especial atención a la transición de uno a otro.

### **Sección 2.<sup>a</sup> De los vehículos a utilizar en las pruebas**

#### **Artículo 59. Requisitos generales.**

1. Los vehículos a utilizar en la realización de las pruebas de control de aptitudes y comportamientos deberán cumplir las prescripciones contenidas en la reglamentación de vehículos y en el anexo VII. A).

2. Además, los vehículos y, en su caso, los sistemas de comunicación, deberán encontrarse en buen estado de limpieza e higiene, conservación, mantenimiento, eficacia y seguridad, al corriente en las inspecciones técnicas periódicas, provistos de toda la documentación reglamentaria y estar señalizados en la parte delantera y trasera con una placa de las dimensiones y características establecidas en la normativa reguladora de las escuelas particulares de conductores así como en la reglamentación de vehículos.

#### **Artículo 60. Requisitos específicos.**

En la realización de las pruebas de control de aptitudes y comportamientos para obtener permiso o licencia de conducción, según la clase de permiso o licencia solicitados, se utilizarán los vehículos que se establecen en el anexo VII. B).

Cuando la prueba venga impuesta en el correspondiente convenio de canje los vehículos deberán reunir los requisitos específicos que se establecen en el anexo VII. B).

#### **Artículo 61. Vehículos adaptados.**

1. Los que, por tener una enfermedad o discapacidad, únicamente puedan obtener permiso o licencia de conducción extraordinarios sujetos a condiciones restrictivas, podrán utilizar durante el aprendizaje y en la realización de las pruebas ciclomotoras, vehículos para personas de movilidad reducida o vehículos provistos de cambio automático o semiautomático o adaptados a la discapacidad de la persona que haya de conducirlos, de acuerdo con el dictamen del centro de reconocimiento autorizado o de la autoridad sanitaria, en su caso.

2. Los vehículos adaptados que vayan a utilizarse en el aprendizaje y en la realización de las pruebas de control de aptitudes y comportamientos en circulación en vías abiertas al tráfico general para obtener el permiso o licencia de conducción de que se trate sujeto a condiciones restrictivas, estarán provistos de dos espejos retrovisores interiores y dos exteriores, uno a cada lado, y dobles mandos de freno y acelerador y, si fuera posible, de embrague.

3. En los casos a que se refiere el apartado 1, en la realización de las pruebas de control de aptitudes y comportamientos se efectuarán las comprobaciones oportunas para valorar la eficacia de la prótesis, si existiera, verificar si las características del vehículo, así como si las adaptaciones, restricciones u otras limitaciones en la persona, el vehículo o de circulación

que pudieran imponerse, y que se consignarán en el permiso o licencia que, en su caso, se expida, ofrecen las suficientes garantías de seguridad. La Jefatura Provincial de Tráfico, si lo considera necesario, podrá requerir al efecto otros informes complementarios y, en especial, el asesoramiento de un médico que podría ser designado por los servicios sanitarios competentes.

**Artículo 62.** *Verificaciones.*

Los examinadores podrán verificar, en cualquier momento de las pruebas o antes de que se inicien, si los vehículos presentados para la realización de éstas responden a las normas establecidas y reúnen los requisitos administrativos, técnicos y de seguridad necesarios. En caso contrario, el examinador podrá no iniciar las pruebas o suspender su realización, sin que ello implique la pérdida de la convocatoria para el aspirante.

CAPÍTULO IV

**De las pruebas a realizar para comprobar los conocimientos para obtener o prorrogar la autorización especial que habilita para conducir vehículos que transporten mercancías peligrosas**

**Artículo 63.** *Pruebas de control de conocimientos sobre formación teórica.*

Todo conductor que solicite la autorización administrativa especial a que se refiere el artículo 25, o su ampliación, deberá demostrar que posee los conocimientos razonados, la comprensión y las aptitudes necesarias para conducir vehículos que transporten mercancías peligrosas. Para ello, realizará una prueba teórica común y una prueba teórica específica de control de conocimientos que versarán sobre los temas que se indican en el anexo V. C). 1.

**Artículo 64.** *Pruebas de control sobre formación práctica.*

Todo el que solicite la autorización especial a que se hace referencia en el artículo anterior, o su ampliación, deberá demostrar, además, que posee una formación práctica, mediante la realización de unos ejercicios individuales sobre las materias que se indican en el anexo V. C). 2.

**Artículo 65.** *Centros en los que se realizarán las pruebas y los ejercicios prácticos.*

1. Las pruebas teóricas de control de conocimientos se realizarán en el centro de exámenes que, atendidas las circunstancias y las posibilidades del servicio, determine la Jefatura Provincial de Tráfico a la que se hubiera dirigido la solicitud.

2. Los ejercicios prácticos individuales sobre extinción de incendios y, en su caso, los de carga y descarga y aquellos otros cuya naturaleza lo requiera, se realizarán en el lugar y en las instalaciones, y con los medios autorizados que, a petición del Director del centro de formación, hayan sido fijados por la Jefatura Provincial de Tráfico al aprobar el curso.

Los demás ejercicios prácticos individuales, tales como los de primeros auxilios y utilización de los distintivos de preseñalización de peligro, se realizarán en conexión con la formación teórica, en el aula donde se impartan las clases teóricas.

**Artículo 66.** *Convocatorias.*

1. Cada solicitud de pruebas teóricas de control de conocimientos dará derecho a realizar las pruebas en dos convocatorias. Entre convocatorias de un mismo expediente no deberá mediar más de seis meses.

Las fechas de las pruebas a que se refiere el párrafo anterior serán fijadas, a petición del interesado, por la Jefatura Provincial de Tráfico que hubiera aprobado el curso, teniendo en cuenta las posibilidades del servicio. La no presentación a cualquiera de las pruebas en las fechas fijadas dará lugar, salvo casos debidamente justificados, a la pérdida de la convocatoria.

2. Las fechas de los ejercicios prácticos individuales que no puedan realizarse en el aula a la que se refiere el artículo 65.2, párrafo segundo, serán fijadas, a petición del Director del centro de formación, por la Jefatura Provincial de Tráfico al aprobar el curso.

**Artículo 67.** *Forma de realizar las pruebas.*

1. Las pruebas teóricas de control de conocimientos se harán de forma que se garantice que el aspirante posee unos conocimientos adecuados. Con carácter general, se realizarán por procedimientos informáticos. Para la realización de las pruebas, la Jefatura Provincial de Tráfico facilitará a los aspirantes cuestionarios cuyas preguntas se extraerán de una relación elaborada por la Dirección General de Tráfico.

El número de preguntas de las que estarán formados los cuestionarios será el que se indica en el anexo VI. D). 1. Las preguntas podrán tener un grado variable de dificultad y se les podrá asignar una evaluación diferente.

2. Los ejercicios prácticos individuales se realizarán, según proceda, en instalaciones adecuadas o en el aula donde se impartan las clases teóricas y con los medios y equipos adecuados que requiera la naturaleza de la prueba. En su desarrollo y ejecución será necesaria la participación activa de todos y cada uno de los aspirantes.

**Artículo 68.** *Calificación y vigencia de las pruebas de aptitud.*

1. Las pruebas teóricas de control de conocimientos, tanto la común como cada una de las específicas, y los ejercicios prácticos individuales se calificarán de apto o no apto y con sujeción a los criterios establecidos en el anexo VI. D). 3.

2. Las pruebas teóricas de control de conocimientos serán controladas y calificadas por los funcionarios de la Jefatura Provincial de Tráfico que hubiera aprobado el curso.

Los ejercicios prácticos individuales serán calificados por personal del centro de formación, empresa o entidad que haya impartido la formación práctica.

3. No obstante lo dispuesto en el apartado anterior, funcionarios de la Dirección General de Tráfico o de la Jefatura Provincial de Tráfico que hubiera aprobado el curso podrán presenciar e intervenir en la valoración y calificación de los ejercicios prácticos individuales.

4. La declaración de aptitud en las pruebas de control de conocimientos o en los ejercicios prácticos individuales para obtener o ampliar la autorización especial tendrá un período de vigencia de seis meses, contado desde el día siguiente a aquel en que el interesado fue declarado apto en la prueba o ejercicio de que se trate.

La declaración de aptitud en las pruebas o en los ejercicios prácticos individuales para prorrogar la vigencia de la autorización caducará en la misma fecha que la autorización que se pretende prorrogar.

**Artículo 69.** *Duración de las pruebas.*

El tiempo destinado a la realización de las pruebas teóricas de control de conocimientos y los ejercicios prácticos será el que se establece en el anexo VI. D). 2.

**Artículo 70.** *Exenciones.*

Estarán exentos de realizar la prueba teórica común de control de conocimientos, así como los ejercicios prácticos correspondientes a dicha prueba a que se refieren, respectivamente, los artículos 63 y 64 los titulares de una autorización especial en vigor que soliciten su ampliación para la conducción de vehículos que transporten materias y objetos explosivos (clase 1), o materias radiactivas (clase 7), o vehículos cisterna, vehículos batería o unidades de transporte que transporten cisternas o contenedores cisterna.

**Artículo 71.** *De las pruebas a realizar para prorrogar la vigencia de la autorización.*

1. Las normas establecidas en los artículos 63, 64 y 69 son igualmente aplicables a los conductores que, siendo titulares de una autorización administrativa especial en vigor, soliciten la prórroga de su vigencia por un nuevo período de cinco años.



2. El nuevo período de vigencia de la autorización especial comenzará a partir de las fechas indicadas en el artículo 28.4.

### TÍTULO III

#### **De los permisos de conducción expedidos por las Escuelas y Organismos militares y de la Dirección General de la Policía y de la Guardia Civil**

**Artículo 72.** *Escuelas y Organismos autorizados para expedir permisos de conducción y la autorización especial para conducir vehículos que transporten mercancías peligrosas.*

1. Por el Ministro del Interior se determinarán las escuelas y Organismos militares y de la Dirección General de la Policía y de la Guardia Civil facultados para expedir permisos de conducción, así como la autorización especial para conducir vehículos que transporten mercancías peligrosas, que podrán ser canjeados por sus equivalentes previstos en los artículos 4 y 25, respectivamente.

2. La formación impartida en las escuelas y organismos a que se refiere el apartado anterior y las pruebas realizadas se ajustarán, con carácter general, a lo dispuesto en los capítulos III y IV del título II sin perjuicio de las especialidades que correspondan a la naturaleza militar de los vehículos y que deberán ser tenidas en cuenta al otorgar la autorización de la escuela u organismo. También se ajustarán a lo dispuesto en dicho capítulo III los vehículos militares empleados en las referidas pruebas, en la medida en que lo permitan sus características especiales y los criterios operativos que rigen la dotación de material automóvil en las Fuerzas Armadas.

3. El Organismo Autónomo Jefatura Central de Tráfico y su organización periférica, previa la correspondiente autorización de la dirección del centro, podrá inspeccionar las escuelas facultadas a que se refiere el apartado 1 con el fin de comprobar si los medios, programas, objetivos y métodos empleados son adecuados para la enseñanza de la conducción y si las pruebas de aptitud se realizan conforme a lo dispuesto en la legislación sobre tráfico, circulación de vehículos a motor y seguridad vial.

**Artículo 73.** *Canje de los permisos de conducción y de la autorización especial para conducir vehículos que transporten mercancías peligrosas.*

1. El canje de los permisos de conducción quedará supeditado a la concurrencia de las siguientes circunstancias:

a) Que el titular del permiso tenga la edad requerida para la clase de permiso de que se trate, de acuerdo con lo establecido en el artículo 4.2 y reúna las condiciones establecidas en el artículo 7.1. párrafos a), b) y d).

b) Que el permiso haya sido expedido por una escuela u Organismo militar o de la Dirección General de la Policía y de la Guardia Civil legalmente facultados para expedir permisos canjeables y que sea de alguna de las clases expresamente previstas en la autorización de aquéllas.

c) Que el permiso que se pretende canjear se encuentre en vigor y no tenga una antigüedad superior a la que corresponda por aplicación de lo establecido en el artículo 12.

d) Que el titular del permiso se halle en situación de actividad en el Cuerpo u Organismo militar o policial o no hayan transcurrido más de seis meses desde que cesó en ésta.

e) El permiso de la clase A no se podrá canjear hasta que el de la clase A2 que posea tenga, al menos, dos años de antigüedad.

2. El canje de la autorización especial para conducir vehículos que transporten mercancías peligrosas quedará supeditado a la concurrencia de las siguientes circunstancias:

a) Que el titular de la autorización, la cuál deberá estar en vigor, reúna las condiciones establecidas en el artículo 26 d) y e).

b) Que su titular posea permiso de conducción civil ordinario de la clase B con, al menos, un año de antigüedad. En el supuesto de que el permiso civil no tenga esa antigüedad, deberá tenerla el permiso militar de la clase B de que sea titular el interesado.

c) Que la autorización haya sido expedida por una escuela u Organismo militar o de la Dirección General de la Policía y de la Guardia Civil legalmente facultados para ello.

d) Que el titular de la autorización se halle en situación de actividad en el Cuerpo u Organismo militar o policial o no hayan transcurrido más de seis meses desde que cesó en ésta.

3. Si el titular del permiso o de la autorización especial cumpliera la edad exigida para obtener el permiso civil equivalente después de los seis meses de haber cesado en el servicio activo, el canje deberá solicitarse en el plazo de seis meses contado desde el día que cumplió la mencionada edad. Si desde la fecha en que cesó en el servicio activo a la fecha en que cumplió la edad hubiera transcurrido más de un año, el canje exigirá, además, haber superado las pruebas en una escuela u Organismo militar autorizados.

Si el permiso de clase A2 alcanzase la antigüedad de dos años después de los seis meses de haber cesado en el servicio activo, el canje del permiso de la clase A deberá solicitarse en el plazo de seis meses contado desde el día que alcanzó aquella antigüedad.

4. El canje del permiso de conducción o de la autorización especial podrá interesarse de cualquier Jefatura Provincial de Tráfico, utilizando para ello la solicitud que a tal efecto proporcionará dicho Organismo, a la que se acompañarán los documentos que se indican en el anexo III.

5. Realizado el canje, el permiso o la autorización canjeados o, en su caso, una fotocopia de éstos, será enviado a la escuela u Organismo que lo hubiera expedido.

#### **Artículo 74.** *Formación impartida por las Escuelas oficiales de Policía.*

1. Las escuelas oficiales de Policía que cuenten con autorización de la Dirección General de Tráfico, podrán impartir la formación necesaria para la obtención del permiso de conducción de las clases A2 y A, para sus efectivos policiales y, en su caso, para bomberos, agentes forestales u otros colectivos profesionales cuya formación como conductores tuvieran atribuida.

2. A efectos de la obtención del permiso de conducción de las clases A2 y A, las escuelas oficiales de Policía a las que se refiere el apartado anterior podrán impartir, para sus efectivos policiales y para los colectivos profesionales que en el citado apartado se detallan, siempre que éstos sean titulares de un permiso de conducción de las clases A1 o A2 respectivamente, un curso específico teórico y práctico que sustituya a la experiencia mínima de dos años en la conducción de motocicletas de las características indicadas para la obtención del permiso de conducción de las clases A1 o A2, respectivamente, requerida por el artículo 5.3 y 4.

Finalizado el curso, cuando se trate de la obtención de un permiso de conducción de la clase A2, las escuelas someterán a quienes lo hubieran superado a la prueba específica de control de aptitudes y comportamientos en circulación en vías abiertas al tráfico general establecida en el artículo 49.2, realizada con una motocicleta sin sidecar de las características que se indican en el anexo VII. El certificado acreditativo de la superación de esta prueba servirá para la expedición del correspondiente permiso de conducción por la Jefatura Provincial de Tráfico del lugar en que radique la escuela.

Además, para obtener aquellos permisos deberán tener, en todo caso, la edad mínima exigible para la clase de permiso de que se trate.

El permiso de la clase A que se expida sólo autorizará a conducir vehículos policiales y de los colectivos a que se refiere el apartado 1 hasta que éste, o el de clase A2 que, en su caso, posea el interesado, tenga dos años de antigüedad. Esta limitación se consignará en el permiso de conducción mediante el código nacional correspondiente.

#### **3. (Suprimido)**

4. La concesión del permiso de conducción quedará supeditada a que las mencionadas escuelas presenten, ante la Dirección General de Tráfico, la programación de los correspondientes cursos con indicación de sus características, las materias de que consta, el sistema de evaluación y las pruebas que se deban realizar.

TÍTULO IV

**De las infracciones y sanciones**

**Artículo 75.** *Infracciones y sanciones.*

Las infracciones a los preceptos del presente reglamento serán sancionadas de conformidad con lo dispuesto en el artículo 67 del texto articulado de la Ley sobre Tráfico, Circulación de Vehículos a Motor y Seguridad Vial.

TÍTULO V

**Del Registro de Conductores e Infractores**

**Artículo 76.** *El Registro de Conductores e Infractores.*

1. El Registro de conductores e infractores a que se refiere el artículo 5.h) del texto articulado de la Ley sobre Tráfico, Circulación de Vehículos a Motor y Seguridad Vial, será llevado y gestionado por la Dirección General de Tráfico.

2. En el Registro de conductores e infractores se recogerán y gestionarán de forma automatizada los datos de carácter personal de los solicitantes y titulares de autorizaciones administrativas para conducir, así como su comportamiento y sanciones por hechos relacionados con el tráfico y la seguridad vial, con la finalidad de controlar el cumplimiento por los titulares de las autorizaciones administrativas para conducir de las exigencias previstas por la normativa vigente.

3. El titular del órgano responsable del Registro o fichero automatizado adoptará las medidas de gestión y organización que sean necesarias para asegurar, en todo caso, la confidencialidad, seguridad e integridad de los datos automatizados de carácter personal existentes en el Registro y su uso para las finalidades para las que fueron recogidos.

4. Serán de aplicación al Registro las medidas de seguridad de nivel alto previstas en el Reglamento de desarrollo de la Ley Orgánica 15/1999, de 13 de diciembre, aprobado por Real Decreto 1720/2007, de 21 de diciembre.

**Artículo 77.** *Datos que han de figurar en el Registro.*

En el Registro de conductores e infractores figurarán los siguientes datos:

a) Nombre, apellidos, nacionalidad y domicilio del titular de la autorización, el Número de su Documento Nacional de Identidad si es español o, en su caso, el Número de Identidad de Extranjero.

b) Fecha, lugar de nacimiento y sexo del titular de la autorización.

c) Clases de permiso o licencia de conducción y otras autorizaciones administrativas o documentos necesarios para conducir o relacionados con la conducción.

d) Condición de profesional de la enseñanza de la conducción, de formador o de psicólogo - formador en cursos de sensibilización y reeducación vial.

e) Historial y resultados de las distintas pruebas de aptitud realizadas para obtener autorizaciones administrativas para conducir.

f) Historial, menciones y períodos de vigencia de las distintas autorizaciones o documentos que autoricen a conducir.

g) Menciones, incidencias, restricciones y limitaciones relacionadas con la propia autorización, la persona titular de ésta, el vehículo o la circulación.

h) Identificación del servicio sanitario o centro de reconocimiento que realizó la exploración del conductor y emitió el correspondiente informe de aptitud psicofísica, así como el resultado final de dicho informe.

i) Condenas judiciales que afecten a la autorización administrativa para conducir y las sanciones administrativas que sean firmes impuestas por infracciones graves y muy graves.

j) Nulidad o lesividad, pérdida de vigencia, procesos y sentencias de anulación, medidas cautelares adoptadas y, en su caso, la intervención de las autorizaciones administrativas para conducir.

k) Crédito de puntos de que se dispone.

l) Resultado del curso de sensibilización y reeducación vial y fecha de realización del mismo.

m) Fecha de la resolución denegando el canje solicitado, con indicación del Estado que haya expedido el permiso.

n) Otras incidencias relacionadas con las autorizaciones administrativas para conducir.

**Artículo 78.** *Tratamiento y cesión de datos.*

1. El tratamiento y la cesión de los datos contenidos en el Registro se someterán a lo dispuesto en la Ley Orgánica 15/1999, de 13 de diciembre, de Protección de Datos de Carácter Personal y su Reglamento de desarrollo, aprobado por Real Decreto 1720/2007, de 21 de diciembre.

2. Los datos del Registro, que en ningún caso tendrá carácter público, únicamente serán objeto de cesión cuando así lo autorice una norma con rango de Ley.

En particular, la cesión a otras Administraciones Públicas sólo podrá tener lugar cuando las mismas ejerzan competencias sobre tráfico, circulación de vehículos a motor y seguridad vial o cuando la cesión se realice en el marco de la normativa estatal o autonómica reguladora de la función estadística pública.

**Artículo 79.** *Derechos de los interesados.*

1. Los interesados podrán ejercitar ante el Registro los derechos de acceso, rectificación, cancelación u oposición previstos en las normas vigentes en materia de protección de datos.

2. La Dirección General de Tráfico podrá facilitar al interesado la consulta de todo o parte del contenido del Registro, y, en particular, de su saldo de puntos, a través de medios telemáticos. En este caso, se adoptarán las medidas que permitan garantizar la identidad del afectado, tales como la remisión al mismo de una clave de acceso.

**Disposición adicional primera.** *Licencias de conducción de ciclomotores expedidas con anterioridad a la entrada en vigor del Reglamento General de Conductores, aprobado por Real Decreto 772/1997, de 30 de mayo.*

Las licencias de conducción de ciclomotores expedidas con anterioridad a la entrada en vigor del Reglamento General de Conductores, aprobado por Real Decreto 772/1997, de 30 de mayo, estarán sujetas a los períodos de vigencia que se establecen en el artículo 12.2 del presente reglamento.

**Disposición adicional segunda.** *Residencia normal.*

A efectos de la aplicación del presente reglamento se entenderá por «residencia normal» el lugar en el que permanezca una persona habitualmente, es decir, durante al menos ciento ochenta y cinco días por cada año natural, debido a vínculos personales y profesionales, o, en el caso de una persona sin vínculos profesionales, debido a vínculos personales que indiquen una relación estrecha entre dicha persona y el lugar en el que habite.

No obstante, la residencia normal de una persona cuyos vínculos profesionales estén situados en un lugar diferente del de sus vínculos personales y que, por ello, se vea obligado a permanecer alternativamente en diferentes lugares situados en dos o varios Estados, se considera situada en el lugar al que le unan sus vínculos personales, siempre que vuelva a dicho lugar de una forma regular. Esta última condición no será necesaria cuando dicha persona permanezca en un Estado para desempeñar una misión de una duración determinada. La asistencia a una universidad o escuela no implicará el traslado de la residencia normal.

En todo caso, únicamente se entenderá por residencia normal la permanencia en España en situación regular que deberá ser debidamente acreditada, de acuerdo con lo dispuesto en la Ley Orgánica 4/2000, de 11 de enero, sobre derechos y libertades de los extranjeros en España y su integración social.

**Disposición adicional tercera.** *Referencias a las Jefaturas Provinciales de Tráfico.*

Se entenderá que todas las referencias realizadas en este reglamento a la Jefatura Provincial de Tráfico incluyen también a las Jefaturas Locales de Tráfico de las Ciudades de Ceuta y Melilla.

**Disposición adicional cuarta.** *Transporte escolar o de menores.*

A los efectos del presente reglamento se entenderá por transporte escolar o de menores, los que se determinan como tales en el Real Decreto 443/2001, de 27 de abril, sobre condiciones de seguridad en el transporte escolar y de menores.

**Disposición adicional quinta.** *Condiciones básicas y de accesibilidad para las personas con discapacidad.*

En todos los ámbitos regulados en el presente reglamento se cumplirán los requisitos exigidos por las disposiciones relativas a la accesibilidad universal de las personas con discapacidad.

**Disposición adicional sexta.** *Datos personales.*

Las disposiciones contenidas en este reglamento que afecten al tratamiento de los datos personales se aplicarán de acuerdo con lo dispuesto en la Ley Orgánica 15/1999, de 13 de diciembre, de Protección de Datos de Carácter Personal.

**Disposición adicional séptima.** *Ayuda mutua.*

1. El Reino de España prestará ayuda a otros Estados miembros de la Unión Europea en la aplicación de la Directiva 2006/126/CE, del Parlamento Europeo y del Consejo, de 20 de diciembre de 2006, sobre el permiso de conducción, e intercambiará información sobre los permisos que haya expedido, canjeado, sustituido, renovado o anulado, recurriendo para ello a la red del permiso de conducción de la Unión Europea establecida a estos efectos.

2. La red también podrá ser utilizada al objeto de intercambiar información para fines de control previstos en la legislación de la Unión Europea.

3. El tratamiento de datos personales contemplado en la Directiva 2006/126/CE se llevará a cabo exclusivamente con el fin de aplicar este reglamento, así como para aplicar la normativa que transponga la Directiva (UE) 2015/413 del Parlamento Europeo y del Consejo, de 11 de marzo de 2015, por la que se facilita el intercambio transfronterizo de información sobre las infracciones de tráfico en materia de seguridad vial, y la Directiva 2003/59/CE del Parlamento Europeo y del Consejo, de 15 de julio de 2003, relativa a la cualificación inicial y la formación continua de los conductores de determinados vehículos destinados al transporte de mercancías o de viajeros por carretera.

4. Todo tratamiento de datos personales efectuado en el marco de las Directivas 2003/59/CE y 2006/126/CE se realizará de conformidad con el Reglamento (UE) 2016/679 del Parlamento Europeo y del Consejo, General de Protección de Datos, y la Ley Orgánica 3/2018, de 5 de diciembre, de Protección de Datos Personales y garantía de los derechos digitales, y solo tendrán acceso a la información las autoridades competentes responsables de la aplicación y control del cumplimiento de las Directivas citadas en la presente disposición adicional, sin perjuicio de las competencias, potestades y funciones que correspondan a la Agencia Española de Protección de Datos.

**Disposición adicional octava.** *Permisos y licencia de conducción expedidos en Comunidades Autónomas con lengua oficial propia.*

De acuerdo con lo dispuesto en la Disposición adicional cuarta del texto articulado de la Ley sobre Tráfico, Circulación de Vehículos a Motor y Seguridad Vial, a las personas que tengan su domicilio en alguna de las Comunidades Autónomas que tengan una lengua cooficial, se les expedirá el permiso o la licencia de conducción redactado, además de en castellano, en dicha lengua.

**Disposición adicional novena.** *Documentación del certificado de aptitud profesional.*

El código comunitario 95, acreditativo del cumplimiento de la obligación de obtención del certificado de aptitud profesional prevista en el artículo 3 de la Directiva 2003/59/CE, se sustituirá por la tarjeta de cualificación del conductor, expedida de acuerdo con el modelo del anexo VI del Real Decreto 1032/2007, de 20 de julio, por el que se regula la cualificación inicial y la formación continua de los conductores de determinados vehículos destinados al transporte por carretera.

**Disposición adicional décima.** *Ejercicio de los derechos reconocidos en la Ley 11/2007, de 22 de junio, de Acceso Electrónico de los Ciudadanos a los Servicios Públicos.*

Los derechos reconocidos en el artículo 6 de la Ley 11/2007, de 22 de junio, de Acceso Electrónico de los Ciudadanos a los Servicios Públicos, podrán ejercerse en relación con los procedimientos y actuaciones que se regulan en el presente Reglamento, conforme a los plazos establecidos en la disposición final tercera de la citada Ley.

**Disposición adicional undécima.** *Documentación a presentar para el canje de los permisos de conducción expedidos por las Escuelas y Organismos militares y de la Dirección General de la Policía y de la Guardia Civil.*

No se obligará a la presentación de los documentos exigidos en las letras a) y b) del párrafo 1, del apartado I) del Anexo III «Documentación para obtener las distintas autorizaciones», en el momento en que esté operativa la interconexión de las bases de datos entre las Escuelas y Organismos Militares y de la Dirección General de la Policía y de la Guardia Civil con la Dirección General de Tráfico.

**Disposición transitoria primera.** *Equivalencia de permisos y licencias de conducción expedidos con anterioridad a la entrada en vigor del Real Decreto 772/1997, de 30 de mayo, por el que se aprueba el Reglamento General de Conductores.*

1. Los permisos y las licencias de conducción expedidos conforme al modelo regulado en la normativa anterior al Real Decreto 772/1997, de 30 de mayo, continuarán siendo válidos en las mismas condiciones que fueron expedidos hasta que expire su período de vigencia, sin necesidad de ser sustituidos por los modelos regulados en el presente reglamento. La sustitución no se realizará hasta que, con ocasión de su prórroga de vigencia o de cualquier otro trámite reglamentario, proceda expedir el permiso o la licencia de conducción en el nuevo modelo.

2. Los permisos y las licencias de conducción a que se refiere el apartado 1 anterior, equivaldrán:

a) El permiso de la clase A1, al de la clase A1, si bien autorizará a conducir motocicletas sin sidecar de hasta 125 cm<sup>3</sup>, potencia máxima de 11 kW y una relación potencia/peso no superior a 0,11 kW/kg.

b) El permiso de la clase A2, al de la clase A.

c) El permiso de la clase B1, al de la clase B.

d) **(Suprimida)**

e) El permiso de la clase C1 que autoriza a conducir camiones de masa máxima autorizada no superior a 7500 kg, al de la clase C1.

f) El permiso de la clase C1 que autoriza a conducir turismos y camiones de masa máxima autorizada superior a 7.500 kg y que no excedan de 16.000 kg, al de la clase C.

g) El permiso de la clase C2, a los de las clases C y C + E.

h) El permiso de las clases C2 y C2 complementado con el de la clase E implicarán el de la clase D + E para los conductores que estén en posesión del de la clase D.

i) El permiso de la clase B1 complementado con el de la clase E, al de la clase B + E.

j) El permiso de la clase B2 complementado con el de la clase E, al de la clase B + E.

k) El permiso de la clase C1 complementado con el de la clase E que autoriza a conducir turismos y camiones de hasta 7.500 kg de masa máxima autorizada con un remolque enganchado de más de 750 kg de masa máxima autorizada, al de la clase C1 + E.



l) El permiso de la clase C1, que autoriza a conducir camiones de hasta 16.000 kg de masa máxima autorizada complementado con el de la clase E, al de la clase C + E.

m) El permiso de la clase B1 (TA) que autoriza a conducir tractores y maquinaria agrícola automotriz, a la licencia de conducción que autoriza a conducir vehículos especiales agrícolas autopropulsados, aunque su masa o dimensiones máximas autorizadas excedan de los límites establecidos para los vehículos ordinarios en las normas reguladoras de los vehículos.

n) La licencia de conducción de ciclomotores, al permiso de conducción de la clase AM y a las licencias que autorizan a conducir vehículos para personas de movilidad reducida y vehículos especiales agrícolas autopropulsados y sus conjuntos cuya masa o dimensiones máximas no excedan de los límites establecidos para los vehículos ordinarios en las normas reguladoras de los vehículos o aunque su velocidad máxima por construcción sea superior a 45 km/h.

**Disposición transitoria segunda.** *Equivalencia de permisos y licencias de conducción expedidos conforme a uno de los modelos previstos en el Reglamento General de Conductores, aprobado por Real Decreto 772/1997, de 30 de mayo.*

1. Los permisos y las licencias de conducción expedidos conforme a uno de los modelos previstos en el Reglamento General de Conductores, aprobado por el Real Decreto 772/1997, de 30 de mayo, continuarán siendo válidos en las mismas condiciones que fueron expedidos hasta que finalice su período de vigencia, sin necesidad de ser sustituidos por el modelo de permiso o de licencia de conducción regulado en el presente reglamento.

La sustitución no se realizará hasta que, con ocasión de su prórroga de vigencia o de cualquier otro trámite reglamentario, proceda expedir el permiso o la licencia de conducción en el nuevo modelo.

Cuando la sustitución tenga lugar con ocasión de su prórroga de vigencia se sustituirá el permiso o licencia de conducción por el nuevo modelo y su plazo de vigencia será el que corresponda de acuerdo con lo dispuesto en este reglamento. Cuando la sustitución tenga lugar por cualquier trámite que no sea la prórroga de su vigencia, se expedirá el permiso o licencia de conducción en el nuevo modelo si bien conservará el período de vigencia que tuviera asignado.

2. Los permisos y las licencias de conducción a que se refiere el apartado 1 anterior, equivaldrán:

a) El permiso de la clase A1, al de la clase A1, si bien autorizará a conducir motocicletas sin sidecar de hasta 125 cm<sup>3</sup>, potencia máxima de 11 kW y una relación potencia/peso no superior a 0,11 kW/kg.

b) El permiso de la clase A limitado a la conducción de motocicletas con una potencia de hasta 25 kW o una relación potencia/peso de hasta 0,16 kW/kg, o motocicletas con sidecar con una relación potencia/peso de hasta 0,16 kW/kg, al de la clase A, si bien no autorizará la conducción de motocicletas superiores a las indicadas hasta que tenga una antigüedad de dos años desde que aquél fuera expedido.

c) **(Suprimida)**

d) La licencia de conducción de ciclomotores, al permiso de la clase AM.

e) La licencia que autoriza a conducir vehículos para personas de movilidad reducida, a la licencia que autoriza a conducir vehículos para personas de movilidad reducida.

f) La licencia para conducir vehículos especiales agrícolas autopropulsados y sus conjuntos, a la licencia para conducir vehículos especiales agrícolas autopropulsados y sus conjuntos, si bien autorizará su conducción aunque su velocidad máxima por construcción exceda de 45 km/h.

**Disposición transitoria tercera.** *Licencia de conducción de ciclomotores y permisos de las clases A1 y A2.*

Quienes a la entrada en vigor de este reglamento sean titulares de una licencia de conducción de ciclomotores o de un permiso de conducción de las clases A1 o A2, obtenidos con anterioridad a la entrada en vigor del Reglamento General de Conductores, aprobado por el Real Decreto 772/1997, de 30 de mayo, estarán autorizados a conducir motocultores y

tractores agrícolas y máquinas agrícolas automotrices cuya masa máxima autorizada no exceda de 1.000 kg y cuya velocidad máxima autorizada no exceda de 20 km/h, siempre que no lleven remolque.

**Disposición transitoria cuarta.** *Permiso de conducción de la clase B1 (TA) restringido.*

Quienes a la entrada en vigor de este reglamento sean titulares de un permiso de conducción de la clase B1 (TA) restringido para la conducción de tractores y máquinas automotrices agrícolas, al que se referían los artículos 262.VI y 309.1.2.2, ambos del Código de la Circulación, aprobado por Decreto de 25 de septiembre de 1934, estarán autorizados para conducir vehículos especiales agrícolas autopropulsados y sus conjuntos aunque su masa o dimensiones máximas autorizadas excedan de los límites establecidos para los vehículos ordinarios o aunque su velocidad máxima por construcción sea superior a 45 km/h.

**Disposición transitoria quinta.** *Permiso de conducción de la clase B.*

Quienes a la entrada en vigor de este reglamento sean titulares de un permiso de conducción de la clase B podrán conducir vehículos especiales no agrícolas o sus conjuntos cuya velocidad máxima no exceda de 40 km/h, con independencia de cual sea su masa máxima autorizada.

**Disposición transitoria sexta.** *Vehículos que se utilizan en las pruebas de control de aptitudes y comportamientos.*

1. Sin perjuicio de las especialidades que se recogen en el apartado siguiente, los vehículos que a la entrada en vigor del presente reglamento se utilizan en las pruebas de control de aptitudes y comportamientos para la obtención del permiso o la licencia de conducción, y no cumplan los requisitos previstos en éste, podrán seguir utilizándose en dichas pruebas durante diez años a partir de su entrada en vigor, salvo los turismos que no estén provistos de reposacabezas que podrán seguir utilizándose, únicamente, durante dos años a partir de su entrada en vigor.

2. Las motocicletas que se utilizan en las pruebas para la obtención del permiso de las clases A1 y A, dadas de alta en las escuelas o sus secciones con anterioridad al 9 de agosto de 2008, que no reúnan los requisitos previstos en el anexo VII del presente reglamento en lo que se refiere a las características de las ruedas, podrán seguir utilizándose en las pruebas para la obtención del permiso de las clases A1 y A2 hasta el 1 de septiembre de 2011.

Asimismo, los utilizados en las pruebas de control de aptitudes y comportamientos para la obtención del permiso de conducción de las clases B + E, C1, C1 + E, C, C + E, D1, D1 + E, D y D + E dados de alta en las escuelas o sus secciones con anterioridad al 20 de octubre de 2004, que no reúnan los requisitos exigidos en el citado anexo VII, podrán seguir utilizándose en dichas pruebas hasta el 30 de septiembre de 2013.

**Disposición transitoria séptima.** *Examinadores.*

El personal examinador encargado de la calificación de las pruebas de control de aptitudes y comportamientos que venga desempeñando esta actividad con anterioridad a la entrada en vigor del anexo VIII, podrá seguir realizándola aún cuando no reúna los requisitos establecidos en los apartados A) y B) de dicho anexo. No obstante, para poder seguir ejerciendo esta actividad, deberá someterse a los requisitos de garantía de calidad y de formación periódica especificados en su apartado D).

**Disposición transitoria octava.** *Límite de radio de acción para los permisos de conducción de las clases D1 y D.*

El límite de radio de acción de 50 kilómetros para los permisos de conducción de las clases D1 y D, establecido en el artículo 7.2 del Reglamento General de Conductores, aprobado por Real Decreto 772/1997, de 30 de mayo, aplicable a los permisos de conducción de esas clases obtenidos hasta el 10 de septiembre de 2008, así como el código nacional 101 a que se refiere la Orden INT/4151/2004, de 9 de diciembre, mediante el cual

se consignará aquélla en el permiso de conducción, quedarán sin efecto a partir de la fecha señalada.

**Disposición transitoria novena.** *Obtención de permiso de conducción de clase AM.*

**(Suprimida)**

**Disposición transitoria décima.** *Calificación de las pruebas.*

**(Suprimida)**

**Disposición transitoria undécima.** *Aplicación de las nuevas características de la prueba de conocimientos.*

El número de preguntas planteadas y de posibles respuestas correctas a que se refieren el artículo 52.2 y el anexo VI. B). 1, así como los criterios de calificación previstos en el artículo 53.2 y el anexo VI. B). 3, del reglamento, se aplicarán a las pruebas que se celebren a partir de la fecha que se fije por Orden del Ministro del Interior.

**Disposición transitoria duodécima.** *Personal examinador.*

El anexo VIII se aplicará el 19 de enero de 2013.

## ANEXO I

### Permiso de conducción de la Unión Europea

#### **A) Modelo y contenido de permiso de conducción de la Unión Europea**

1. Las características físicas de la tarjeta correspondiente al modelo de permiso de conducción serán conformes a las normas ISO 7810 e ISO 7816-1.

2. El permiso constará de dos caras:

La página 1 contendrá:

1.º la mención «Permiso de Conducción», en letras mayúsculas.

2.º la mención «Reino de España».

3.º La letra "E", como signo distintivo de España, impresa en negativo, en un rectángulo azul rodeado de doce estrellas amarillas.

4.º las informaciones específicas del permiso expedido constarán numeradas del siguiente modo:

(1) el (los) apellido (s) del titular.

(2) el nombre del titular.

(3) la fecha y el lugar de nacimiento del titular.

(4) a) la fecha de expedición del permiso.

b) la fecha de expiración de la validez administrativa del permiso.

c) la designación de la autoridad expedidora.

(5) el número de permiso.

(6) la fotografía del titular.

(7) la firma del titular.

(9) las categorías de vehículos que el titular tiene derecho a conducir.

5.º La mención «Modelo de la Unión Europea» así como la mención «permiso de conducción» en las demás lenguas de la Unión Europea, impresas en rosa, de modo que sirvan de fondo del permiso, además de, en forma tenue, el escudo de España.

La página 2 contendrá:

1.º (9) las categorías de vehículos que el titular tenga derecho a conducir.

(10) La fecha de la primera expedición de cada categoría (esta fecha deberá transcribirse al nuevo permiso en toda sustitución o intercambio posteriores); cada campo de la fecha se escribirá con dos dígitos y por el orden siguiente día.mes.año (DD.MM.AA).

BREXIT: DERECHO ESPAÑOL Y BRITÁNICO  
§ 29 Reglamento General de Conductores

---

(11) La fecha de expiración de validez de cada categoría (cada campo de la fecha se escribirá con dos dígitos y por el orden siguiente día.mes.año DD.MM.AA).

(12) en su caso, las menciones adicionales o restrictivas en forma codificada con respecto a cada categoría a las que se apliquen.

Los códigos se establecerán del siguiente modo:

Códigos 1 a 99 códigos de la Unión Europea armonizados.

Códigos 100 y posteriores códigos nacionales válidos únicamente en circulación por territorio español.

(13) un espacio reservado para que otro Estado miembro de acogida pueda inscribir facultativamente menciones indispensables para la gestión del permiso.

(14) un espacio reservado para que el Estado miembro que expida el permiso pueda inscribir menciones indispensables para su gestión o relativas a la seguridad vial).

2.º Una explicación de los epígrafes numerados que aparecen en las páginas 1 y 2 del permiso (epígrafes 1, 2, 3, 4a, 4b, 4c, 5, 10, 11 y 12).

3.º En el fondo, impresos en forma tenue figurarán dos escudos de España y la palabra «Tráfico».

Página 1





**B) Códigos de la Unión Europea Armonizados y Códigos Nacionales**

Códigos de la Unión Europea armonizados

Códigos	Subcódigos	Conductor (causas médicas)
01		Corrección y protección de la visión:
	01.01	Gafas.
	01.02	Lente o lentes de contacto.
	01.05	Recubrimiento del ojo.
	01.06	Gafas o lentes de contacto.
	01.07	Ayuda óptica específica.
02		Prótesis auditiva/ayuda a la comunicación.
03		Prótesis/órtesis del aparato locomotor:
	03.01	Prótesis/órtesis de los miembros superiores.
	03.02	Prótesis/órtesis de los miembros inferiores.

Códigos	Subcódigos	Adaptaciones de los vehículos
10		Transmisión adaptada:
	10.02	Selección automática de la relación de transmisión.
	10.04	Dispositivo adaptado de control de la transmisión.
15		Embrague adaptado:
	15.01	Pedal de embrague adaptado.
	15.02	Embrague accionado con la mano.
	15.03	Embrague automático.
	15.04	Medida para prevenir la obstrucción o accionamiento del pedal de embrague.
20		Mecanismos de frenado adaptados:
	20.01	Pedal de freno adaptado.
	20.03	Pedal de freno accionado por el pie izquierdo.
	20.04	Pedal de freno deslizante.
	20.05	Pedal de freno con inclinación.
	20.06	Freno accionado con la mano.
	20.07	Accionamiento del freno con una fuerza máxima de... N(*) [por ejemplo: "20.07(300 N)"].
	20.09	Freno de estacionamiento adaptado.
	20.12	Medida para prevenir la obstrucción o accionamiento del pedal de embrague.
	20.13	Freno accionado con la rodilla.
	20.14	Accionamiento del sistema de frenado asistido por una fuerza externa.
25		Mecanismo de aceleración adaptado:

BREXIT: DERECHO ESPAÑOL Y BRITÁNICO  
§ 29 Reglamento General de Conductores

Códigos	Subcódigos	Adaptaciones de los vehículos
	25.01	Pedal de acelerador adaptado.
	25.03	Pedal de acelerador con inclinación.
	25.04	Acelerador accionado con la mano.
	25.05	Acelerador accionado con la rodilla.
	25.06	Accionamiento del acelerador asistido por una fuerza externa.
	25.08	Pedal de acelerador a la izquierda.
	25.09	Medida para prevenir la obstrucción o accionamiento del pedal de acelerador.
31		Adaptaciones del pedal y protecciones del pedal:
	31.01	Doble juego de pedales paralelos.
	31.02	Pedales al mismo nivel (o casi).
	31.03	Medida para prevenir la obstrucción o accionamiento de los pedales de acelerador y freno cuando estos no funcionan con el pie.
	31.04	Piso elevado.
32		Sistemas combinados de freno de servicio y acelerador:
	32.01	Sistema combinado de acelerador y freno de servicio accionado a mano.
	32.02	Sistema combinado de acelerador y freno de servicio asistido por una fuerza externa.
33		Sistemas combinados de freno de servicio, acelerador y dirección:
	33.01	Sistema combinado de acelerador, freno de servicio y dirección accionado por una fuerza externa y controlado con una mano.
	33.02	Sistema combinado de acelerador, freno de servicio y dirección accionado con una fuerza externa y controlado con las dos manos.
35		Dispositivos de mandos adaptados (interruptores de los faros, lava/limpiaparabrisas, claxon, intermitentes, etc.):
	35.02	Dispositivos de mandos accionables sin soltar el dispositivo de dirección.
	35.03	Dispositivos de mandos accionables sin soltar el dispositivo de dirección con la mano izquierda.
	35.04	Dispositivos de mandos accionables sin soltar el dispositivo de dirección con la mano derecha.
	35.05	Dispositivos de mandos accionables sin soltar el dispositivo de dirección y los mecanismos del acelerador y los frenos.
40		Dirección adaptada:
	40.01	Dirección controlada con una fuerza máxima de ... N (*) [por ejemplo: «40.01(140 N)»].
	40.05	Volante adaptado (volante de sección más grande o más gruesa, volante de diámetro reducido, etc.).
	40.06	Posición adaptada del volante.
	40.09	Dirección controlada con el pie.
	40.11	Dispositivo de asistencia en el volante.
	40.14	Sistema de dirección adaptado alternativo controlado con una mano o un brazo.
	40.15	Sistema de dirección adaptado alternativo controlado con las dos manos o los dos brazos.
42		Retrovisores interiores/laterales modificados:
	42.01	Retrovisor adaptado.
	42.03	Dispositivo interior adicional que permita la visión lateral.
	42.05	Dispositivo de visión del ángulo muerto.
43		Posición de asiento del conductor:
	43.01	Asiento del conductor a una altura adecuada para la visión normal y a una distancia normal del volante y el pedal.
	43.02	Asiento del conductor adaptado a la forma del cuerpo.
	43.03	Asiento del conductor con soporte lateral para mejorar la estabilidad.
	43.04	Asiento del conductor con reposabrazos.
	43.06	Adaptación del cinturón de seguridad.
	43.07	Tipo de cinturón de seguridad con soporte para mejorar la estabilidad.
44		Adaptaciones de la motocicleta (subcódigo obligatorio):
	44.01	Freno de mando único.
	44.02	Freno de la rueda delantera adaptado.
	44.03	Freno de la rueda trasera adaptado.
	44.04	Acelerador adaptado.
	44.08	Altura del asiento ajustada para permitir al conductor alcanzar el suelo con los dos pies en posición sentado y equilibrar la motocicleta durante la parada y en espera.
	44.09	Fuerza máxima de funcionamiento del freno de la rueda delantera ... N (*) [por ejemplo «44.09(140 N)»].
	44.10	Fuerza máxima de funcionamiento del freno de la rueda trasera ... N (*) [por ejemplo «44.10(240 N)»].
	44.11	Reposapiés adaptado.
	44.12	Manillar adaptado.
45		Únicamente motocicletas con sidecar.
46		Únicamente triciclos.



BREXIT: DERECHO ESPAÑOL Y BRITÁNICO  
§ 29 Reglamento General de Conductores

Códigos	Subcódigos	Adaptaciones de los vehículos
47		Limitado a los vehículos de más de dos ruedas que no necesiten que el conductor los equilibre para el arranque y la parada y en espera.
50		Limitado a un vehículo/un número de chasis específico (número de identificación del vehículo, NIV).
		Letras utilizadas en combinación con los códigos 01 a 44 para mayor precisión: a. izquierdo. b. derecho. c. mano. d. pie. e. medio. f. brazo. g. pulgar.

Códigos	Limitaciones
61	Limitación a conducción diurna (por ejemplo, desde una hora después del amanecer hasta una hora antes del anochecer).
62	Limitación a conducción en el radio de ... km del lugar de residencia del titular, o dentro de la ciudad o región.
63	Conducción sin pasajeros.
64	Conducción con una limitación de velocidad de... km/h.
65	Conducción autorizada únicamente en presencia del titular de un permiso de conducción de como mínimo la categoría equivalente.
66	Sin remolque.
67	Conducción no permitida en autopista.
68	Exclusión del alcohol.
69	Limitación a conducción de vehículos equipados con dispositivo antiarranque en caso de alcoholemia conforme a la norma EN 50436. La indicación de una fecha de caducidad es optativa [por ejemplo "69" o "69 (01.01.2016)"].

Códigos	Subcódigos	Aspectos administrativos
70		Canje del permiso n.º ... expedido por ... (símbolo UE/ONU, si se trata de un tercer país; por ejemplo: "70.0123456789.NL").
71		Duplicado del permiso n.º ... (símbolo EU/ONU, si se trata de un tercer país; por ejemplo: "71.987654321.HR").
73		Limitado a los vehículos de categoría B, de tipo cuatriciclo de motor (B1).
78		Limitado a vehículos con transmisión automática.
79		[...] Limitado a los vehículos que cumplen las prescripciones indicadas entre paréntesis en el marco de la aplicación del artículo 13 de la presente Directiva.
	79.01	Limitado a los vehículos de dos ruedas con o sin sidecar.
	79.02	Limitado a los vehículos de categoría AM de tres ruedas o cuatriciclos ligeros.
	79.03	Limitado a los triciclos.
	79.04	Limitado a los triciclos que lleven enganchado un remolque cuya masa máxima autorizada no supere los 750 kg.
	79.05	Motocicleta de categoría A1 con una relación potencia/peso superior a 0,1 kW/kg.
	79.06	Vehículo de categoría BE cuya masa máxima autorizada del remolque sea superior a 3.500 kg.
80		Limitado a los titulares de un permiso de conducción para vehículos de categoría A de tipo triciclo de motor que no hayan alcanzado la edad de 24 años.
81		Limitado a los titulares de un permiso de conducción para vehículos de categoría A de tipo motocicleta de dos ruedas que no hayan alcanzado la edad de 21 años.
95		Conductor titular del CAP que satisface la obligación de aptitud profesional prevista en la Directiva 2003/59/CE válida hasta el ... [por ejemplo: "95 (01.01.12)"].
96		Vehículos de categoría B que lleven enganchado un remolque cuya masa máxima autorizada sea superior a 750 kg, siempre que la masa máxima autorizada de esta combinación exceda de 3.500 kg, pero no sobrepase los 4.250 kg.
97		No autorizados a conducir un vehículo de categoría C1 que entre en el ámbito de aplicación del Reglamento (CEE) n.º 3821/85 del Consejo (**).

(\*) Esta fuerza indica la capacidad del conductor para hacer funcionar el sistema.

(\*\*) Reglamento (CEE) n.º 3821/85 del Consejo, de 20 de diciembre de 1985, relativo al aparato de control en el sector de los transportes por carretera (DO L 370 de 31.12.1985, p. 8).

Códigos nacionales

Códigos	Subcódigos	Significado
101		Aplicable al permiso de las clases D y D + E. Limitado a la conducción de autobuses en trayectos cuyo radio de acción no sea superior a 50 km alrededor del punto en que se encuentre normalmente el vehículo (artículos 5.2.c) y 6.2.d) del Real Decreto 1032/2007).
105		Velocidad máxima limitada, por causas administrativas, a:
	1	70 km/h.
	2	80 km/h.
	3	90 km/h.
	4	100 km/h.
106		Fecha de primera expedición del permiso. Ejemplo: 106.2.(16.7.72):
	2	Canje de permiso militar o policial.
	3	Canje de permiso extranjero.
	4	Es titular de otro permiso extranjero no susceptible de canje en España.
	5	Permiso nuevo obtenido tras haber sido declarada la pérdida de vigencia del que tuviera por haber agotado el crédito total de puntos asignados.
200		Anexo al permiso o licencia de conducción. El titular deberá llevar un documento expedido por la Jefatura Provincial de Tráfico en el que figuran las condiciones de utilización del vehículo.
201		Anexo al permiso o licencia de conducción. El permiso o licencia no serán válidos sin un documento en el que figure el texto de la resolución que determina los períodos de tiempo en los que deberá cumplirse la sanción de suspensión de la autorización.
202		Limitado a la conducción de vehículos policiales y de los colectivos a los que se refiere el artículo 74.1, válido hasta el (1.1.2012) (por ejemplo: 202.01.01.2012) (artículo 74.2 Reglamento General de Conductores).

**ANEXO II**

**Licencia de conducción y otras autorizaciones para conducir**

**A) Modelo y contenido de licencia de conducción**

1. La licencia será de color blanco con trama verde, tendrá unas dimensiones de 80 milímetros de ancho por 105 milímetros de largo y estará compuesta por dos páginas.

2. En la licencia constarán los siguientes datos:

a) En la página 1:

1.º El Escudo de España.

2.º La mención «Licencia de conducción», escrita en letras mayúsculas.

b) En la página 2:

1.º La fotografía del titular.

2.º Las informaciones específicas de la licencia correspondientes a:

El número del documento de identidad del titular.

La clase de licencia.

El (los) apellido (s) del titular.

El nombre del titular.

La fecha y lugar de nacimiento.

Las menciones adicionales, las adaptaciones, restricciones y otras limitaciones en personas, vehículos, o de circulación que, en su caso, afectan al titular de la licencia durante la conducción.

El lugar de expedición.

La fecha de expedición de la licencia.

La fecha de expiración de la validez administrativa de la licencia.

Anverso



Reverso

FOTO	1. DNI-NIE:	2. CLASE DE LICENCIA:
	3. APELLIDOS:	
	4. NOMBRE:	
	5. FECHA Y LUGAR DE NACIMIENTO:	
6. LUGAR DE EXPEDICIÓN:	7. FECHA DE EXPEDICIÓN:	8. VÁLIDO HASTA:
9. OBSERVACIONES:		

**B) Modelo de autorización ADR para el transporte de mercancías peligrosas**

1. Las dimensiones físicas de la autorización, que será de plástico, serán conformes a las normas ISO 7810:2003 ID-1. El color será blanco con las letras en negro. En él se incluirá una característica de seguridad adicional, como un holograma, la impresión ultravioleta o patrones de garantía.

2. El modelo será el siguiente:

Anverso

**ADR - CERTIFICADO DE FORMACIÓN DEL CONDUCTOR**  
**ADR - CERTIFICAT DE FORMATION DE CONDUCTEUR**

**E**

(Insertar la  
fotografía del  
conductor)\*

1. (Nº DE CERTIFICADO)\*
2. (NOMBRE)\*
3. (APELLIDO(S))\*
4. (FECHA DE NACIMIENTO(dd/mm/aaaa))\*
5. (NACIONALIDAD)\*
6. (FIRMA DEL TITULAR)\*
7. (ORGANISMO QUE EXPIDE EL CERTIFICADO)\*
8. VÁLIDO HASTA/VALABLE JUSQU'AU: (dd/mm/aaaa)\*

Reverso

**VÁLIDO PARA LA O LAS CLASES O LOS N.ºS ONU:**  
**VALABLE POUR LA OU LES CLASSES OU LES N.ºS ONU:**

**CISTERNAS:**  
**EN CITERNES:**

9. (Clase o número(s) ONU)\*

**DISTINTO DE CISTERNAS:**  
**AUTRES QUE CITERNES:**

10. (Clase o número(s) ONU)\*

2323 09/12 RCN-FMNT

\* Reemplazar el texto por los datos que procedan.»

**C) Modelo de permiso internacional para conducir**

La firma del Jefe Provincial de Tráfico (firma y sello) podrá ser sustituida por el sello del organismo autónomo Jefatura Central de Tráfico.

BREXIT: DERECHO ESPAÑOL Y BRITÁNICO  
 § 29 Reglamento General de Conductores

Anverso

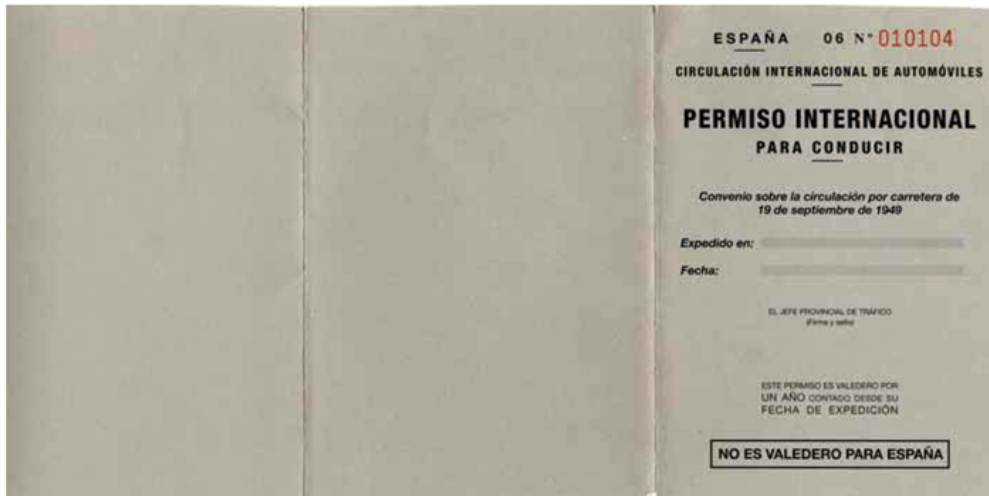

Reverso

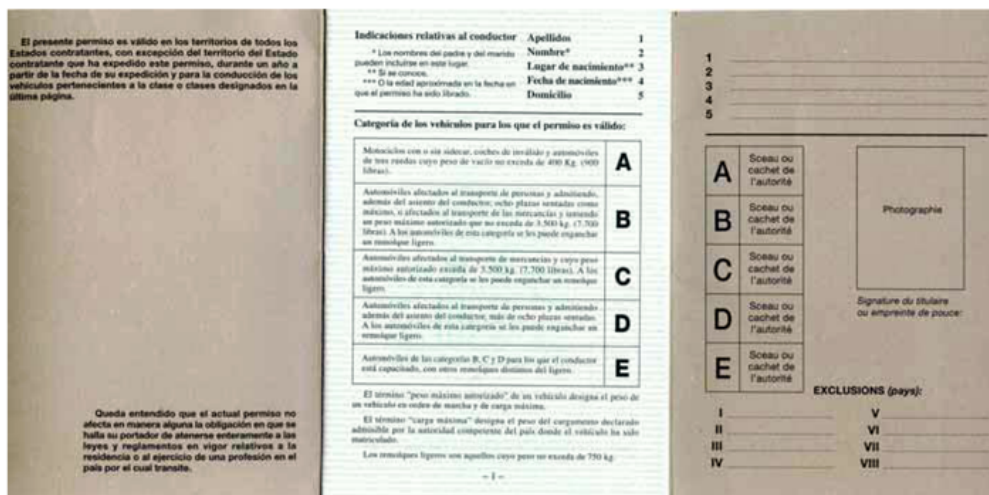

ANEXO III

Documentación para obtener las distintas autorizaciones para conducir

**A) Obtención del permiso o licencia de conducción**

1. De acuerdo con lo establecido en el artículo 8.1, a la solicitud para la expedición del permiso o la licencia de conducción, se acompañarán:

a) Numero del Documento Nacional de Identidad o Número de Identidad de Extranjero, así como el consentimiento, en su caso, para que sus datos de identidad personal puedan ser consultados mediante el Sistema de Verificación de Datos, en los términos establecidos por el Real Decreto 522/2006, de 28 de abril, por el que se suprime la aportación de fotocopias de documento de identidad en los procedimientos administrativos de la Administración General del Estado y de sus organismos públicos.



De no constar su consentimiento en la solicitud, deberá acompañarse fotocopia del Documento Nacional de Identidad o, en el caso de extranjeros, fotocopia de la tarjeta de estudiante, de la Tarjeta de Identidad de Extranjero, o de la tarjeta de residencia de familiar de ciudadano de la Unión. En el caso de ciudadanos de la Unión Europea o de Estados parte en el Acuerdo sobre el Espacio Económico Europeo o de cualquier otro Estado al que se extienda por Convenio Internacional el régimen previsto para los anteriores, presentarán copia de su certificado de registro, al que deberán acompañar asimismo copia de su Documento Nacional de Identidad o pasaporte, documentos que deberán estar en vigor.

b) Una fotografía reciente del rostro del solicitante de 32 por 26 mm, en color y con fondo claro, liso y uniforme, tomada de frente con la cabeza totalmente descubierta, y sin gafas de cristales oscuros o cualquier otra prenda que pueda impedir o dificultar la identificación de la persona, que se incorporará al expediente por el medio que establezca la Dirección General de Tráfico.

c) Declaración por escrito de no hallarse privado por resolución judicial del derecho a conducir vehículos de motor y ciclomotores.

d) Declaración por escrito de no ser titular de otro permiso de conducción, expedido en otro Estado miembro de la Unión Europea o en un Estado parte del Acuerdo sobre el Espacio Económico Europeo, de igual clase que el solicitado, o que haya sido restringido, suspendido o anulado.

e) Fotocopia del permiso de conducción que, en su caso, posea, ya sea expedido en España o en otro Estado miembro de la Unión Europea o en un Estado parte del Acuerdo sobre el Espacio Económico Europeo, acompañado del documento original que será devuelto una vez cotejado.

f) Informe de aptitud psicofísica emitido por un centro de reconocimiento de conductores autorizado, al que se hallará incorporada la fotografía a la que se hace referencia en el párrafo c) anterior.

2. De acuerdo con lo establecido en el artículo 33, a la solicitud para la expedición del permiso internacional para conducir, se acompañarán los documentos que se indican en el número 1 párrafos a) y b), así como fotocopia del permiso de conducción nacional junto con el documento original que será devuelto una vez cotejado, en el supuesto de que el permiso de conducción extranjero no estuviera inscrito previamente en el Registro de Conductores e Infractores.

### ***B) Prórroga de vigencia del permiso o licencia de conducción***

1. De acuerdo con lo establecido en el artículo 13.2, a la solicitud de prórroga de vigencia del permiso o la licencia de conducción se acompañarán los documentos que se indican en el apartado A).1.párrafos a), b) y f).

2. De acuerdo con lo establecido en el artículo 13.4, para solicitar la prórroga de vigencia del permiso o la licencia de conducción cuyos titulares se encuentren en el extranjero, deberá remitirse a cualquier Jefatura Provincial de Tráfico la solicitud acompañada de los siguientes documentos:

a) Talón-foto, al que se hallará adherida la fotografía a que se refiere el apartado A).1. párrafo b).

b) Informe de aptitud psicofísica a que se hace referencia en el apartado A).1. párrafo f), que será expedido por un médico del país donde se encuentre el interesado y visado por la Misión Diplomática u Oficina Consular de España en dicho país.

3. De acuerdo con lo establecido en el artículo 15.4, para la renovación del permiso de conducción no sujeto a un período de vigencia determinado, se acompañarán los documentos que se indican en el apartado A).1. párrafos a), b) y f).

### ***C) Duplicados del permiso o licencia de conducción***

De acuerdo con lo establecido en el artículo 11.2, a la solicitud de duplicado se acompañarán los documentos que se indican en el apartado A).1. párrafos a) y b), así como:

a) El permiso o licencia de conducción original, cuando la causa sea el deterioro o la variación de datos.



b) El documento que acredite la variación de los datos que figuran en el permiso o en la licencia de conducción, cuando la causa sea la variación de datos.

***D) Permisos de conducción expedidos en un estado miembro de la Unión Europea o en estados parte del acuerdo sobre el espacio económico europeo***

1. Inscripción en el Registro de Conductores e Infractores.—De acuerdo con lo establecido en el artículo 16.2, a la solicitud de inscripción suscrita por el interesado, se acompañarán los documentos que se indican en el apartado A).1. párrafos a), c) y e).

2. Sustitución del permiso de conducción en caso de sustracción, extravío o deterioro del original por el correspondiente permiso de conducción español.—De acuerdo con lo establecido en el artículo 17.1, a la solicitud se acompañarán los documentos que se indican en el apartado A).1.párrafos a), b) y c), así como:

- a) El permiso o licencia de conducción original, cuando la causa sea el deterioro.
- b) El certificado expedido por la autoridad competente, en su caso.

3. Canje del permiso de conducción por otro español equivalente.—De acuerdo con lo establecido en el artículo 18.1, a la solicitud de canje del permiso de conducción suscrita por el interesado, se acompañarán los documentos que se indican en el apartado A).1.párrafos a), b), c) y d), así como el permiso de conducción que se pretende canjear y fotocopia del mismo.

***E) Permisos de conducción expedidos en terceros países***

De acuerdo con lo establecido en el artículo 23.1, a la solicitud de canje del permiso de conducción suscrita por el interesado se acompañarán los documentos que se indican en el apartado A).1.párrafos a), b), c), d) y f), así como:

a) Declaración expresa de su titular responsabilizándose de la autenticidad, validez y vigencia del permiso y, en su caso, su traducción oficial al castellano o a la lengua cooficial correspondiente, entendiéndose por tal la realizada conforme se indica en el artículo 21.1.párrafo b).

- b) El permiso que se pretende canjear y fotocopia.

***F) Permisos de conducción de los diplomáticos acreditados en España***

De acuerdo con lo establecido en el artículo 24.2, a la solicitud de canje del permiso de conducción de los diplomáticos acreditados en España, sus ascendientes, descendientes o cónyuge, se acompañarán los documentos que se indican en el apartado A).1.párrafos a), b) y f), así como justificación de que son titulares de permiso de conducción válido equivalente al que solicitan.

***G) Autorización especial para conducir vehículos que transporten mercancías peligrosas***

1. De acuerdo con lo establecido en el artículo 27.1, para obtener la autorización especial, a la solicitud suscrita por el interesado se acompañarán los documentos que se indican en el apartado A).1 párrafos a), b) y c), así como:

a) Certificado expedido por el centro de formación que haya impartido el curso en el que se acredite que el solicitante ha participado con aprovechamiento en un curso de formación inicial básico para conductores de vehículos que transporten mercancías peligrosas.

b) Informe de aptitud psicofísica a que se hace referencia en el apartado A).1 párrafo f), cuando el solicitante no sea titular de un permiso de conducción en vigor de alguna de las clases señaladas en el artículo 45.1, párrafo b).

2. De acuerdo con lo establecido en el artículo 28.2, para obtener la prórroga de la autorización especial, a la solicitud suscrita por el interesado se acompañarán los documentos que se indican en el apartado A).1 párrafos b) y c), así como:

a) Certificado expedido por el centro de formación que haya impartido el curso en el que se acredite que el solicitante ha seguido con aprovechamiento un curso de reciclaje básico y,

en su caso, de especialización, o, en su lugar, a elección del titular de la autorización, de formación inicial básico y, en su caso, de especialización, así como de haber superado los ejercicios prácticos individuales correspondientes.

b) Fotocopia de la autorización que se pretende prorrogar.

c) Informe de aptitud psicofísica a que se hace referencia en el apartado A).1 párrafo f), cuando el solicitante no sea titular de un permiso de conducción en vigor de alguna de las clases señaladas en el artículo 45.1.párrafo b).

d) El documento que se indica en el apartado A).1 párrafo a), en el caso de que no existan antecedentes del interesado en el Registro de conductores e infractores.

3. De acuerdo con lo establecido en el artículo 29.1 para obtener la ampliación de la autorización especial, a la solicitud suscrita por el interesado se acompañarán los documentos que se indican en el apartado A).1 párrafos b) y c), así como:

a) Certificado expedido por el centro de formación que haya impartido el curso en el que se acredite que el solicitante ha participado con aprovechamiento en un curso de formación inicial de especialización para la materia y superado los ejercicios prácticos individuales correspondientes.

b) Fotocopia de la autorización especial que posea el interesado.

c) El documento que se indica en el apartado A).1 párrafo a), en el caso de que no existan antecedentes del interesado en el Registro de conductores e infractores.

#### ***H) Prueba de control de conocimientos para la recuperación del permiso o la licencia de conducción***

De acuerdo con lo establecido en el artículo 38.2, para realizar la prueba de control de conocimientos para la recuperación del permiso o la licencia de conducción, a la solicitud suscrita por el interesado se acompañarán los documentos que se indican en el apartado A) 1 a), b) y f), así como copia de la certificación prevista en la normativa reguladora de los cursos de sensibilización y reeducación vial.

#### ***I) Canje de los permisos de conducción expedidos por las escuelas y organismos militares y de la Dirección General de la Policía y de la Guardia Civil***

1. Canje del permiso de conducción.–De acuerdo con lo establecido en el artículo 73.4, a la solicitud de canje suscrita por el interesado se acompañarán los documentos que se indican en el apartado A).1.párrafos a), b), c) y f), así como:

a) Permiso que se pretende canjear acompañado de fotocopia. Si su titular no hubiera cesado en el servicio activo o, cuando habiendo cesado, no fuera posible por razones de edad o de antigüedad de aquél canjear en un mismo acto todas las clases de su permiso de conducción, se le devolverá el permiso original, una vez cotejado.

b) Certificación acreditativa de hallarse en servicio activo o, en su caso, de la fecha en que se dejó de prestar.

2. Canje de la autorización especial para conducir vehículos que transporten mercancías peligrosas.–De acuerdo con lo establecido en el artículo 73.4, a la solicitud de canje suscrita por el interesado se acompañarán los documentos que se indican en el apartado A).1.párrafos a), b), c) y f), así como:

a) Autorización especial que se pretende canjear acompañada de fotocopia. Si su titular no hubiera cesado en el servicio activo, se le devolverá la autorización original, una vez cotejada.

b) Certificación acreditativa de hallarse en servicio activo o, en su caso, de la fecha en que se dejó de prestar.

c) Permiso de conducción militar de la clase B con, al menos, un año de antigüedad, en el supuesto de que el permiso civil de esta clase que posea no la alcance.

**ANEXO IV**

**Aptitudes psicofísicas requeridas para obtener o prorrogar la vigencia del permiso o de la licencia de conducción**

Enfermedades y deficiencias que serán causa de denegación o de adaptaciones, restricciones de circulación y otras limitaciones en la obtención o prórroga del permiso o la licencia de conducción.

**1. Capacidad Visual**

Si para alcanzar la agudeza visual requerida es necesaria la utilización de lentes correctoras, deberá expresarse, en el informe de aptitud psicofísica, la obligación de su uso durante la conducción. Dichas lentes deberán ser bien toleradas. A efectos de este anexo, las lentes intraoculares no deberán considerarse como lentes correctoras, y se entenderá como visión monocular toda agudeza visual inferior a 0,10 en un ojo, con o sin lentes correctoras, debida a pérdida anatómica o funcional de cualquier etiología.

Exploración (1)	Criterios de aptitud para obtener o prorrogar permiso o licencia de conducción ordinarios		Adaptaciones, restricciones y otras limitaciones en personas, vehículos o de circulación en permiso o licencia sujetos a condiciones restrictivas	
	Grupo 1: AM, A1, A2, A, B, B + E y LCC (art. 45.1a) (2)	Grupo 2: C1, C1 + E, C, C + E, D1, D1 + E, D, D + E (art. 45.1b y 2) (3)	Grupo 1 (4)	Grupo 2 (5)
1.1 Agudeza visual.	Se debe poseer, si es preciso con lentes correctoras, una agudeza visual binocular de, al menos, 0,5.	Se debe poseer, con o sin corrección óptica, una agudeza visual de, al menos, 0,8 y, al menos, 0,1 para el ojo con mejor agudeza y con peor agudeza respectivamente. Si se precisa corrección con gafas, la potencia de éstas no podrá exceder de + 8 dioptrías.	No se admiten.	No se admiten.
	No se admite la visión monocular.	No se admite la visión monocular.	Los afectados de visión monocular con agudeza visual en el ojo mejor de 0,5 o mayor, y más de seis meses de antigüedad en visión monocular, podrán obtener o prorrogar permiso o licencia, siempre que reúna las demás capacidades visuales. Cuando, por el grado de agudeza visual o por la existencia de una enfermedad ocular progresiva, los reconocimientos periódicos a realizar fueran por período inferior al de vigencia normal del permiso o licencia, el período de vigencia se fijará según criterio médico. Espejo retrovisor exterior a ambos lados del vehículo y espejo interior panorámico o, en su caso, espejo retrovisor adaptado.	No se admiten.
	No se admite la cirugía refractiva (distinta de afaquia)	No se admite la cirugía refractiva (distinta de afaquia)	Tras un mes de efectuada cirugía refractiva, aportando informe de la Intervención, se podrá obtener o prorrogar el permiso o licencia, con período de vigencia máximo de un año. Trascurrido un año desde la fecha de la intervención, y teniendo en cuenta el defecto de refracción prequirúrgico, la refracción actual y la posible existencia de efectos secundarios no deseados, a criterio oftalmológico se fijará el período de vigencia posterior.	En caso de cirugía refractiva, y transcurridos tres meses desde la intervención, aportando informe de la intervención, se podrá obtener o prorrogar el permiso con período de vigencia máximo de un año. Trascurrido un año desde la fecha de la Intervención, y teniendo en cuenta el defecto de refracción prequirúrgico, la refracción actual y la posible existencia de efectos secundarios no deseados, a criterio oftalmológico se fijará el período de vigencia posterior.
1.2 Campo visual.	Si la visión es binocular, el campo binocular ha de ser normal. En el examen binocular, el campo visual central no ha de presentar escotomas absolutos en puntos correspondientes de ambos ojos ni escotomas relativos significativos en la sensibilidad retiniana.	Se debe poseer un campo visual binocular normal. Tras la exploración de cada uno de los campos monoculares, estos no han de presentar reducciones significativas en ninguno de sus meridianos. En el examen monocular, no se admite la presencia de escotomas absolutos ni escotomas relativos significativos en la sensibilidad retiniana.	No se admiten.	No se admiten.

**BREXIT: DERECHO ESPAÑOL Y BRITÁNICO**  
**§ 29 Reglamento General de Conductores**

Exploración (1)	Criterios de aptitud para obtener o prorrogar permiso o licencia de conducción ordinarios		Adaptaciones, restricciones y otras limitaciones en personas, vehículos o de circulación en permiso o licencia sujetos a condiciones restrictivas	
	Grupo 1: AM, A1, A2, A, B, B + E y LCC (art. 45.1a) (2)	Grupo 2: C1, C1 + E, C, C + E, D1, D1 + E, D, D + E (art. 45.1b y 2) (3)	Grupo 1 (4)	Grupo 2 (5)
	Si la visión es monocular, el campo visual monocular debe ser normal. El campo visual central no ha de presentar escotomas absolutos ni escotomas relativos significativos en la sensibilidad retiniana.	No se admite visión monocular.	No se admiten.	No se admiten.
1.3 Afaquias y pseudofaquias.	No se admiten las monolaterales ni las bilaterales.	Ídem grupo 1.	Trascurrido un mes de establecidas, si se alcanzan los valores determinados en los apartados 1.1 y 1.2 correspondientes al grupo 1, el período de vigencia del permiso o licencia será, como máximo, de tres años, según criterio médico.	Trascurridos dos meses de establecidas, si se alcanzan los valores determinados en los apartados 1.1 y 1.2 correspondientes al grupo 2, el período de vigencia del permiso será, como máximo, de tres años, según criterio médico.
1.4 Sensibilidad al contraste.	No deben existir alteraciones significativas en la capacidad de recuperación al deslumbramiento ni alteraciones de la visión mesópica.	Ídem grupo 1.	En el caso de padecer alteraciones de la visión mesópica o del deslumbramiento, se deberán establecer las restricciones y limitaciones que, a criterio oftalmológico sean precisas para garantizar la seguridad en la conducción. En todo caso se deben descartar patologías oftalmológicas que originen alteraciones incluídas en alguno de los restantes apartados sobre capacidad visual.	No se admiten.
1.5 Motilidad palpebral.	No se admiten ptosis ni lagofthalmias que afecten a la visión en los límites y condiciones señaladas en los apartados 1.1 y 1.2 correspondientes al grupo 1.	No se admiten ptosis ni lagofthalmias que afecten a la visión en los límites y condiciones señaladas en los apartados 1.1 y 1.2 correspondientes al grupo 2.	No se admiten.	No se admiten.
1.6 Motilidad del globo ocular.	Las diplopias impiden la obtención o prorroga.	Ídem grupo 1.	Las diplopias sólo se permitirán a criterio oftalmológico siempre que no se manifiesten en los 20º centrales del campo visual y no produzcan ninguna otra sintomatología, en especial fatiga visual. En las de reciente aparición debe transcurrir un período de, al menos, 6 meses sin conducir. En caso de permitirse la obtención o prorroga del permiso o licencia, el período de vigencia máximo será de tres años. Cuando la diplopía se elimine mediante la oclusión de un ojo se aplicaran las restricciones propias de la visión monocular.	No se admiten.
	El nistagmus impide la obtención o prórroga cuando no permita alcanzar los niveles de capacidad visual indicados en los apartados 1.1 a 1.7 del grupo 1, ambos inclusive, cuando sea manifestación de alguna enfermedad de las incluídas en el presente anexo o cuando, a criterio facultativo, origine o pueda originar fatiga visual durante la conducción.	El nistagmus impide la obtención o prórroga cuando no permita alcanzar los niveles de capacidad visual indicados en los apartados 1.1 a 1.7 del grupo 2, ambos inclusive, cuando sea manifestación de alguna enfermedad de las incluídas en el presente anexo o cuando, a criterio facultativo, origine o pueda originar fatiga visual durante la conducción.	No se admiten.	No se admiten.
	No se admiten otros defectos de la visión binocular ni estrabismos que impidan alcanzar los niveles fijados en los apartados 1.1 a 1.7 del grupo 1, ambos inclusive. Cuando no impidan alcanzar los niveles de capacidad visual indicados en los apartados 1.1 a 1.7 del grupo 1, ambos inclusive, el oftalmólogo deberá valorar, principalmente, sus consecuencias sobre la fatiga visual, los defectos refractivos, el campo visual, el grado de estereopsis, la presencia de forias y de tortícolis y la aparición de diplopia, así como la probable evolución del proceso, fijando en consecuencia el período de vigencia.	No se admiten otros defectos de la visión binocular ni los estrabismos.	Quando los estrabismos u otros defectos de la visión binocular no impidan alcanzar los niveles de capacidad visual indicados en los apartados 1.1 a 1.7 del grupo 1, ambos inclusive, y, debido a su repercusión sobre parámetros como la fatiga visual, los defectos refractivos, el campo visual, el grado de estereopsis, la presencia de forias y de tortícolis, la aparición de diplopia o por la probable evolución del proceso, los reconocimientos periódicos a realizar fueran por período inferior al de vigencia normal del permiso o licencia, éste se fijará según el criterio del oftalmólogo.	Quando los estrabismos u otros defectos de la visión binocular no impidan alcanzar los niveles de capacidad visual indicados en los apartados 1.1 a 1.7 del grupo 2, ambos inclusive, el oftalmólogo deberá valorar sus consecuencias sobre parámetros como la fatiga visual, los defectos refractivos, el campo visual, el grado de estereopsis, la presencia de forias y de tortícolis, la aparición de diplopia y la probable evolución del proceso, fijando en consecuencia el período de vigencia, que será en todo caso como máximo de tres años.
1.7 Deterioro progresivo de la capacidad visual.	Las enfermedades progresivas que no permitan alcanzar los niveles fijados en los apartados 1.1 a 1.6 anteriores, ambos inclusive, impiden la obtención o prórroga.	Las enfermedades y los trastornos progresivos de la capacidad visual impiden la obtención o prórroga.	Quando no impidan alcanzar los niveles fijados en los apartados 1.1 al 1.6, y los reconocimientos periódicos a realizar fueran por período inferior al de vigencia normal del permiso o licencia, el período de vigencia se fijará según criterio médico.	No se admiten.

BREXIT: DERECHO ESPAÑOL Y BRITÁNICO  
§ 29 Reglamento General de Conductores

Exploración (1)	Criterios de aptitud para obtener o prorrogar permiso o licencia de conducción ordinarios		Adaptaciones, restricciones y otras limitaciones en personas, vehículos o de circulación en permiso o licencia sujetos a condiciones restrictivas	
	Grupo 1: AM, A1, A2, A, B, B + E y LCC (art. 45.1a) (2)	Grupo 2: C1, C1 + E, C, C + E, D1, D1 + E, D, D + E (art. 45.1b y 2) (3)	Grupo 1 (4)	Grupo 2 (5)
	Cuando aún alcanzando los niveles fijados en los apartados 1.1 al 1.6 anteriores, ambos inclusive, la presión intraocular se encuentre por encima de los límites normales, se deberán analizar posibles factores de riesgo asociados y se establecerá un control periódico a criterio oftalmológico.	Idem grupo 1.	Cuando los reconocimientos periódicos a realizar fueran por período inferior al de vigencia normal del permiso o licencia, el período de vigencia se fijará según criterio médico.	Cuando los reconocimientos periódicos a realizar fueran por período inferior al de vigencia normal del permiso, el período de vigencia se fijará según criterio médico.
1.8 Deterioro agudo de la capacidad visual.	Tras una pérdida importante y brusca de visión en un ojo, deberá transcurrir un período de adaptación de 6 meses sin conducir, tras el cual se podrá obtener o renovar el permiso o licencia aportando informe oftalmológico favorable.	Idem grupo 1.	No se admiten.	No se admiten.

### 2. Capacidad auditiva

Quando para alcanzar la agudeza auditiva mínima requerida que se indica en el apartado 2.1 sea necesaria la utilización de audífono, deberá expresarse la obligación de su uso durante la conducción.

Exploración (1)	Criterios de aptitud para obtener o prorrogar permiso o licencia de conducción ordinarios		Adaptaciones, restricciones y otras limitaciones en personas, vehículos o de circulación en permiso o licencia sujetos a condiciones restrictivas	
	Grupo 1: AM A1, A2, A, B, B + E y LCC (art. 45.1a) (2)	Grupo 2: C1, C1 + E, C, C + E, D1, D1 + E, D, D + E (art. 45.1b y 2) (3)	Grupo 1 (4)	Grupo 2 (5)
2.1 Agudeza auditiva.	Las hipoacusias, con o sin audífono, de más del 45 por 100 de pérdida combinada entre los dos oídos obtenido el índice de esta pérdida realizando audiometría tonal, impiden la obtención o prórroga del permiso o licencia.	Las hipoacusias, con o sin audífono, de más del 35 por 100 de pérdida combinada entre los dos oídos obtenido el índice de esta pérdida realizando audiometría tonal, impiden la obtención o prórroga del permiso.	Los afectados de hipoacusia con pérdida combinada de más del 45 por 100 (con o sin audífono) deberán llevar espejo retrovisor exterior a ambos lados del vehículo e interior panorámico.	No se admiten.

### 3. Sistema locomotor

Exploración (1)	Criterios de aptitud para obtener o prorrogar permiso o licencia de conducción ordinarios		Adaptaciones, restricciones y otras limitaciones en personas, vehículos o de circulación en permiso o licencia sujetos a condiciones restrictivas	
	Grupo 1: AM A1, A2, A, B, B + E y LCC (art. 45.1a) (2)	Grupo 2: C1, C1 + E, C, C + E, D1, D1 + E, D, D + E (art. 45.1b y 2) (3)	Grupo 1 (4)	Grupo 2 (5)
3.1 Motilidad.	No debe existir ninguna alteración que impida la posición sedente normal o un manejo eficaz de los mandos y dispositivos del vehículo, o que requiera para ello de posiciones atípicas o fatigosas, ni afecciones o anomalías que precisen adaptaciones, restricciones u otras limitaciones en personas, vehículos o de circulación.	Idem grupo 1.	Las adaptaciones, restricciones y otras limitaciones que se impongan en personas, vehículos o en la circulación se determinarán de acuerdo con las discapacidades que padezca el interesado debidamente reflejadas en el informe de aptitud psicofísica y evaluadas en las correspondientes pruebas estáticas o dinámicas.	Excepcionalmente, se admitirán adaptaciones en vehículos y personas con informe favorable de la autoridad médica competente, siguiendo el protocolo establecido por el organismo autónomo Jefatura Central de Tráfico y con la debida evaluación, en su caso, en las pruebas estáticas o dinámicas correspondientes. En todo caso, se tendrán debidamente en cuenta los riesgos o peligros adicionales relacionados con la conducción de los vehículos derivados de las discapacidades que se incluyan en este grupo.
3.2 Afecciones o anomalías progresivas.	No deben existir afecciones o anomalías progresivas.	Idem grupo 1.	Quando no impidan la obtención o prórroga y los reconocimientos periódicos a realizar fueran por período inferior al de vigencia normal del permiso o licencia, el período de vigencia se fijará según criterio médico.	No se admiten.
3.3 Talla.	No se admiten tallas que originen una posición de conducción incompatible con el manejo seguro del vehículo o con la correcta visibilidad del conductor.	Idem grupo 1.	Quando la talla impida una posición de conducción segura o no permita la adecuada visibilidad del conductor, las adaptaciones, restricciones o limitaciones que se impongan serán fijadas según criterio técnico y de acuerdo con el dictamen médico, con la debida evaluación, en su caso, en las correspondientes pruebas estáticas o dinámicas.	No se admiten.

#### 4. Sistema cardiovascular

A efectos de valorar la capacidad funcional se utilizará la clasificación de la New York Heart Association en clases de actividad física de la persona objeto de exploración. En la clase funcional I se incluyen aquellas personas cuya actividad física no está limitada y no ocasiona fatiga, palpitaciones, disnea o dolor anginoso. En la clase funcional II se incluyen aquellas cuya actividad física está moderadamente limitada y origina sintomatología de fatiga, palpitaciones, disnea o dolor anginoso. En la clase III existe una marcada limitación de la actividad física habitual, apareciendo fatiga, palpitaciones, disnea o dolor anginoso tras una actividad menor de la habitual. La clase IV supone la aparición de síntomas en reposo.

Exploración (1)	Criterios de aptitud para obtener o prorrogar permiso o licencia de conducción ordinarios		Criterios de aptitud para obtener o prorrogar permiso o licencia de conducción extraordinarios	
	Grupo 1: AM, A1, A2, A, B, B +E y LCC (art. 45.1a) (2)	Grupo 2: (1), C1+E, C, C+E, D1, D1+E, D, D+E (art. 45.1b y 2) (3)	Grupo 1 (4)	Grupo 2 (5)
4.1 Insuficiencia cardiaca.	No debe existir ninguna alteración con signos objetivos o funcionales de descompensación o síncope. Si coexiste con arritmias, se evaluarán según los apartados correspondientes.	No debe existir ninguna alteración con signos objetivos o funcionales de descompensación o síncope. Si coexiste con arritmias, se evaluarán según los apartados correspondientes.	No se admiten.	No se admiten
	No deben existir síntomas correspondientes a una clase funcional IV (NYHA).	No deben existir síntomas correspondientes a una clase funcional III o IV (NYHA).	En los casos de IC con síntomas correspondiente a las clases funcionales I, II y III, con informe favorable del médico que realice el seguimiento, se podrá obtener o prorrogar el permiso con reducción del periodo de vigencia a criterio facultativo en las clases funcionales I y II, y máximo de 1 año en clase funcional III.	En los casos de IC con síntomas correspondiente a las clases funcionales I, II con informe favorable del médico que realice el seguimiento y siempre que la fracción de eyección del ventrículo izdo. sea al menos del 35%, se podrá obtener o prorrogar el permiso con periodo de vigencia de 2 años en clase funcional I y de 1 año en clase II.
4.2 Trastornos del ritmo.				
4.2.1 Bradicardias: enfermedad del nodo sinusal y trastornos de la conducción del nodo AV.	No se admiten las bradicardias con historia de síncope secundarios a éstas. No se admiten el bloqueo A-V de segundo grado Mobitz II ni de tercer grado, incluso asintomáticos.	No se admite el bloqueo A-V de II grado Mobitz II, ni el bloqueo A-V de III grado o el bloqueo A-V congénito, incluso asintomáticos. No se admite ninguna otra forma de bradicardia asociada a síncope.	No se admiten. Cuando se haya tratado, con un marcapasos, con informe favorable del cardiólogo se podrá obtener o prorrogar el permiso con reducción del periodo de vigencia según el apartado «marcapasos». Si su origen es secundario a procesos metabólicos, fármacos, isquemia u otros reversibles, se esperará a su corrección para permitir la conducción.	Cuando se haya tratado, con un marcapasos, con informe favorable del cardiólogo se podrá obtener o prorrogar el permiso con reducción del periodo de vigencia según el apartado «marcapasos». Si su origen es secundario a procesos metabólicos, fármacos, isquemia u otros reversibles, se esperará a su corrección para permitir la conducción.
4.2.2 Bloqueo de rama izquierda, bifascicular, trifascicular y bifascicular con P-R largo.	No se admiten con historia de síncope.	No se admiten con historia de síncope. El bloqueo de rama alternante no se admite incluso asintomático.	Cuando se haya tratado, con un marcapasos, con informe favorable del cardiólogo se podrá obtener o prorrogar el permiso con reducción del periodo de vigencia según el apartado «marcapasos».	Cuando se haya tratado, con un marcapasos, con informe favorable del cardiólogo se podrá obtener o prorrogar el permiso con reducción del periodo de vigencia según el apartado «marcapasos».
4.2.3 Taquicardias supraventriculares (incluyendo fibrilación auricular y flutter).	No se admiten las taquicardias con historia de síncope secundarios a éstas o síntomas limitantes. Cuando el paciente necesite anticoagulación, deberán considerarse las restricciones debidas a ésta.	No se admiten las taquicardias con historia de síncope o síntomas secundarios a éstas. Cuando el paciente necesite anticoagulación, deberán considerarse las restricciones debidas a ésta.	Con informe favorable del cardiólogo en el que se acredite el tratamiento efectivo se podrá obtener o prorrogar el permiso con reducción del periodo de vigencia a 3 años	Con informe favorable del cardiólogo en el que se acredite el tratamiento efectivo se podrá obtener o prorrogar el permiso con reducción del periodo de vigencia a 2 años
4.2.4 Arritmias ventriculares.	No se admiten las taquicardias con historia de síncope o síntomas limitantes secundarios a éstas, ni la taquicardia ventricular sostenida con enfermedad cardiaca estructural.	No se admiten las taquicardias con historia de síncope o síntomas limitantes secundarios a éstas. No se admiten, incluso asintomáticos, la taquicardia ventricular (TV) polimórfica no sostenida, la TV sostenida o con indicación de desfibrilador (DAI), ni las TV sostenidas con enfermedad cardiaca estructural.	Con informe favorable del cardiólogo en el que se acredite el tratamiento efectivo se podrá obtener o prorrogar el permiso con reducción del periodo de vigencia a 1 año	Con informe favorable del cardiólogo en el que se acredite el tratamiento efectivo se podrá obtener o prorrogar el permiso con reducción del periodo de vigencia a 1 año
4.2.5 Síndrome del QT largo.	No se admite en presencia de historia de síncope, torsade de pointes (taquicardia helicoidal) o QT corregido mayor de 500 ms.	No se admite.	Una vez tratado el paciente, y previo informe de un especialista, se podrá obtener o prorrogar el permiso o licencia de conducción con periodo de vigencia de 1 año.	No se admiten excepciones.
4.2.6 Síndrome de Brugada.	No se admite si existe síncope previo o se ha superado un episodio de muerte súbita cardiaca.	No se admite si existe síncope previo o se ha superado un episodio de muerte súbita cardiaca.	Cuando el paciente haya sido tratado con un desfibrilador automático implantable, se aplicará el apartado correspondiente.	No se admiten excepciones.



BREXIT: DERECHO ESPAÑOL Y BRITÁNICO  
§ 29 Reglamento General de Conductores

Exploración (1)	Criterios de aptitud para obtener o prorrogar permiso o licencia de conducción ordinarios		Criterios de aptitud para obtener o prorrogar permiso o licencia de conducción extraordinarios	
	Grupo 1: AM, A1, A2, A, B, B+E y LCC (art. 45.1a) (2)	Grupo 2: (1), C1+E, C, C+E, D1, D1+E, D, D+E (art. 45.1b y 2) (3)	Grupo 1 (4)	Grupo 2 (5)
4.3 Marcapasos, DAI y otros dispositivos.				
4.3.1 Marcapasos.	No se admite	No se admite	Transcurridas al menos dos semanas desde la implantación, y con informe favorable del cardiólogo, que verifique el buen estado del dispositivo y la curación de la herida, se podrá obtener o prorrogar el permiso con periodo de vigencia de 3 años.	Transcurridas al menos 4 semanas desde la implantación, y con informe favorable del cardiólogo, que verifique el buen estado del dispositivo y la curación de la herida, se podrá obtener o prorrogar el permiso con periodo de vigencia de 2 años.
4.3.2 Desfibrilador automático implantable.	No se admite.	No se admite.	Transcurridos 3 meses desde la implantación del desfibrilador para los casos de prevención secundaria y 2 semanas para la prevención primaria, se podrá obtener o prorrogar el permiso con periodo de vigencia de 1 año En el caso de sufrir una descarga apropiada, no se podrá obtener o renovar el permiso hasta transcurridos al menos 3 meses sin recurrencia y con informe favorable de un especialista. En el caso de descargas inapropiadas, no se podrá obtener o renovar el permiso hasta establecer las medidas que eviten nuevas descargas inapropiadas.	No se admite el desfibrilador automático implantable.
4.3.3 Dispositivo de asistencia mecánica cardíaca.	No se admite	No se admite	En los casos de dispositivo de asistencia cardíaca en pacientes en clase funcional I ó II, sin historia de arritmias ventriculares y sólo con informe favorable del cardiólogo se podrá obtener o prorrogar el permiso con periodo de vigencia de 1 año.	No se admite
4.4 Patología valvular.				
4.4.1 Valvulopatías.	No se admiten las valvulopatías con un grado funcional IV, o bien con episodios sincopales.	No se admiten las valvulopatías con clase funcional III, IV, o bien con una fracción de eyección inferior al 35%, o bien con episodios sincopales. No se admiten la estenosis mitral severa, la estenosis aórtica severa, ni la hipertensión pulmonar severa, incluso asintomáticas.	En las valvulopatías con clase funcional I, II o III, con informe favorable del cardiólogo en el que conste la ausencia de síncope, se podrá obtener o prorrogar el permiso con periodo de vigencia de 3 años en clase funcional I y II y 1 año para clase III.	En las valvulopatías con clase funcional I o II, con FE superior al 35% y en ausencia de síncope, con informe favorable del cardiólogo, se podrá obtener o prorrogar el permiso con reducción del periodo de vigencia de 2 años en clase funcional I y de 1 año en clase II. Aquellos pacientes con estenosis aórtica severa asintomática con fracción de eyección mayor de 55% y ergometría normal podrán, con informe favorable de su especialista, obtener o prorrogar el permiso con periodo de vigencia de 1 año.
4.4.2 Prótesis valvulares cardíacas.	No debe existir utilización de prótesis valvulares cardíacas.	Idem grupo I.	Transcurridas al menos 6 semanas desde su implante, si fue quirúrgico, y 1 mes si fue percutáneo, siempre que cumplan los requisitos aplicables por los apartados de insuficiencia cardíaca, arritmias y anticoagulación (si procede), y con informe favorable de su especialista, se podrá obtener o prorrogar el permiso con periodo de vigencia de 3 años.	Transcurridos 3 meses desde su implante, si fue quirúrgico, y 1 mes si fue percutáneo, siempre que cumplan los requisitos aplicables por los apartados de insuficiencia cardíaca, arritmias y anticoagulación (si procede), y con informe favorable de su especialista, se podrá obtener o prorrogar el permiso con periodo de vigencia de 2 años.
4.5 Enfermedad arterial coronaria.				
4.5.1 Síndrome coronario agudo (SCA).	No se admite	No se admite	En los casos de síndrome coronario agudo transcurridas al menos 3 semanas, con informe favorable del cardiólogo se podrá obtener o prorrogar el permiso o licencia de conducción con periodo de vigencia de 1 año, superado el primer año el periodo de vigencia será de 3 años como máximo.	En los casos de antecedentes de síndrome coronario agudo, transcurridas al menos 6 semanas, previa prueba ergométrica negativa y con fracción de eyección por encima de 40%, con informe favorable del cardiólogo, se podrá obtener o prorrogar el permiso o licencia de conducción con periodo de vigencia de 1 año, superado el primer año el periodo de vigencia será de 2 años como máximo.
4.5.2 Angina estable.	No se admiten los síntomas de angina en reposo, durante la conducción o con esfuerzos ligeros (clases funcionales III y IV).	No se admiten los síntomas de angina.	Tras la instauración del tratamiento y en ausencia de síntomas en reposo o con esfuerzo ligero, con informe favorable del cardiólogo se podrá obtener o prorrogar el permiso o licencia de conducción con periodo de vigencia de 3 años.	Tras la instauración del tratamiento, y en ausencia de síntomas, cuando las pruebas funcionales demuestren la ausencia de isquemia grave o arritmias inducidas por el esfuerzo, con informe favorable del cardiólogo se podrá obtener o prorrogar el permiso o licencia de conducción con periodo de vigencia de 2 años.

BREXIT: DERECHO ESPAÑOL Y BRITÁNICO  
§ 29 Reglamento General de Conductores

Exploración (1)	Criterios de aptitud para obtener o prorrogar permiso o licencia de conducción ordinarios		Criterios de aptitud para obtener o prorrogar permiso o licencia de conducción extraordinarios	
	Grupo 1: AM, A1, A2, A, B, B +E y LCC (art. 45.1a) (2)	Grupo 2: (1), C1+E, C, C+E, D1, D1+E, D, D+E (art. 45.1b y 2) (3)	Grupo 1 (4)	Grupo 2 (5)
4.5.3 Cirugía de revascularización coronaria.	No se admite	No se admite	Transcurridas 6 semanas tras la cirugía, en ausencia de sintomatología isquémica y con informe favorable del cardiólogo se podrá obtener o prorrogar el permiso o licencia de conducción con periodo de vigencia de 1 año, fijándose posteriormente a criterio facultativo por un periodo máximo de 3 años.	Transcurridos 3 meses de la cirugía, en ausencia de sintomatología isquémica, con prueba ergométrica negativa, fracción de eyección mayor de 40% y con informe favorable del cardiólogo se podrá obtener o prorrogar el permiso o licencia de conducción con periodo máximo de vigencia de 1 año.
4.5.4 Intervención coronaria percutánea programada.	No se admite	No se admite	Transcurrida 1 semana del procedimiento, en ausencia de angina de reposo o pequeños esfuerzos, y con informe favorable del cardiólogo, se podrá obtener o prorrogar el permiso o licencia de conducción con un periodo máximo de vigencia de 3 años. Si la intervención fue debida a un síndrome coronario agudo, se aplicaran los criterios de dicho apartado.	Transcurridas 4 semanas del procedimiento, en ausencia de sintomatología isquémica, con prueba ergométrica negativa, fracción de eyección superior a 40% y con informe favorable del cardiólogo, se podrá obtener o prorrogar el permiso o licencia de conducción con periodo máximo de vigencia de 2 años. Si la intervención fue debida a un síndrome coronario agudo, se aplicaran los criterios de dicho apartado.
4.6 Hipertensión Arterial.	No se admite la hipertensión arterial maligna (HTA sistólica $\geq 180$ y/o diastólica $\geq 110$ ) asociada a daño orgánico inminente o progresivo.	No se admite la hipertensión arterial grado III (HTA sistólica $\geq 180$ y/o diastólica $\geq 110$ )	Tras la resolución de los síntomas y el control de la TA con informe médico favorable se podrá obtener o prorrogar el permiso o licencia de conducción con reducción del periodo de vigencia a 3 años	Tras la resolución de los síntomas y el control de la TA con informe médico favorable se podrá obtener o prorrogar el permiso o licencia de conducción con reducción del periodo de vigencia a 2 años.
4.7 Aneurismas de grandes vasos.				
4.7.1 Aneurismas torácicos y abdominales.	No se admiten si el diámetro máximo de la aorta, según su localización y otros condicionantes como el síndrome de Marfán o la válvula aórtica bicúspide, que suponen riesgo repentino de rotura y tiene por ello indicación de cirugía.	No se admiten. si el diámetro máximo de la aorta, según su localización y otros condicionantes como el síndrome de Marfán o la válvula aórtica bicúspide, que suponen riesgo repentino de rotura, y en cualquier caso cuando la aorta exceda 55 mm. de diámetro.	Cuando el aneurisma esté por debajo de las indicaciones de cirugía, con informe favorable de cardiólogo, cirujano vascular o cardíaco, se podrá obtener o renovar el permiso con un periodo de vigencia establecido a criterio facultativo.	Cuando el aneurisma esté por debajo de las indicaciones de cirugía, con informe favorable del cardiólogo, del cirujano vascular o cardíaco se podrá obtener o prorrogar el permiso o licencia de conducción con periodo de vigencia máximo de 1 año.
4.8 Arteriopatía periférica.				
4.8.1 Arteriopatía periférica.	Se valorará la posible asociación con cardiopatía isquémica.	Se valorará la posible asociación con cardiopatía isquémica.	No se admiten.	No se admiten.
4.8.2 Estenosis carotídea.	No se admite si tiene sintomatología neurológica.	No se admite si tiene sintomatología neurológica o estenosis severa asintomática.	En el caso de que la estenosis carotídea haya dado lugar a patología neurológica se aplicarán los criterios del apartado 9 de este anexo. En caso de clínica de cardiopatía isquémica, se aplicaran los criterios correspondientes.	En el caso de que la estenosis carotídea haya dado lugar a patología neurológica se aplicarán los criterios de del apartado 9 de este anexo. En ausencia de síntomas neurológicos, será preciso confirmar la ausencia de cardiopatía isquémica.
4.9 Enfermedades venosas.	No debe existir trombosis venosa profunda	No debe existir trombosis venosa profunda. No se admiten las varices voluminosas del miembro inferior ni las tromboflebitis.	No se admite. Una vez resuelta la enfermedad y con informe favorable del especialista, se podrá obtener o renovar el permiso con reducción del periodo de vigencia a criterio facultativo.	No se admite. Una vez resuelta la enfermedad y con informe favorable del especialista, se podrá obtener o renovar el permiso con reducción del periodo de vigencia a criterio facultativo.
4.10 Trasplante cardíaco.	No se admite	No se admite	En los casos de trasplante cardíaco con grado funcional NYHA I y II, con estabilidad en la clínica y tratamiento inmunoterápico estable, con informe favorable del especialista, se podrá obtener o prorrogar el permiso o licencia de conducción con periodo de vigencia de 1 año.	No se admite.
4.11 Cardiopatías congénitas.	Debe valorarse individualmente, considerando clase funcional, función ventricular, afección valvular, repercusión sobre la presión pulmonar e historia de síncope o arritmias, considerando los apartados correspondientes	Ídem grupo I.	Con informe favorable del cardiólogo, en el que se haya valorado la complejidad de la cardiopatía y el riesgo de complicaciones., su corrección quirúrgica si hubiera sido precisa, se podrá obtener o prorrogar el permiso o licencia de conducción con periodo de vigencia a criterio facultativo.	Ídem. grupo I
4.12 Miocardiopatías.				

**BREXIT: DERECHO ESPAÑOL Y BRITÁNICO**  
**§ 29 Reglamento General de Conductores**

Exploración (1)	Criterios de aptitud para obtener o prorrogar permiso o licencia de conducción ordinarios		Criterios de aptitud para obtener o prorrogar permiso o licencia de conducción extraordinarios	
	Grupo 1: AM, A1, A2, A, B, B + E y LCC (art. 45.1a) (2)	Grupo 2: (1), C1+E, C, C+E, D1, D1+E, D, D+E (art. 45.1b y 2) (3)	Grupo 1 (4)	Grupo 2 (5)
4.12.1 Miocardiopatía hipertrófica.	No se admite	No se admiten.	Con informe favorable del cardiólogo, en el que se haya valorado la ausencia de síncope y clase funcional IV, se podrá obtener o prorrogar el permiso o licencia de conducción con periodo de vigencia de 3 años en ausencia de síntomas, y 1 año en pacientes sintomáticos.	No debe haber síncope, ni 2 o más de los siguientes criterios: espesor de la pared ventricular mayor de 3 cm., taquicardia ventricular no sostenida, historia de muerte súbita en parientes de primer grado o descenso de la T.A. durante el ejercicio. Si se cumplen los requisitos establecidos, se podrá obtener o prorrogar el permiso o licencia de conducción con periodo de vigencia de 2 años, con informe favorable del cardiólogo.
4.12.2 Otras miocardiopatías (p ej, miocardiopatía arritmogénica del ventrículo derecho, no compactada).	Debe evaluarse el riesgo individual considerando el riesgo de síncope, arritmias y la clase funcional, consultando los apartados correspondientes.	Ídem grupo 1	Con informe favorable del cardiólogo, en el que se consideren los riesgos asociados, se podrá obtener o prorrogar el permiso con periodo de vigencia a criterio facultativo.	Con informe favorable del cardiólogo, en el que se consideren los riesgos asociados y los riesgos particulares de la conducción en este grupo, se podrá obtener o prorrogar el permiso con periodo de vigencia a criterio facultativo.
4.13 Síncope.	No se admite el síncope reflejo recurrente o vagal, excluidos aquellos casos en los que los síncope ocurran en circunstancias que nunca puedan concurrir con la conducción (p.ej, defecatorios o sucedidos durante pruebas médicas).	Ídem grupo 1.	Transcurridos 6 meses sin recurrencias con informe favorable del cardiólogo se podrá obtener o prorrogar el permiso con una vigencia máxima de 2 años.	No se admite.
	No se admite el síncope recurrente o grave debido a la tos o a la deglución.	Ídem grupo 1.	Transcurridos 6 meses sin recurrencias, con informe favorable del cardiólogo se podrá obtener o prorrogar el permiso con una vigencia máxima de 2 años.	No se admite.

**5. Trastornos hematológicos**

Exploración (1)	Criterios de aptitud para obtener o prorrogar permiso o licencia de conducción ordinarios		Adaptaciones, restricciones y otras limitaciones en personas, vehículos o de circulación en permiso o licencia sujetos a condiciones restrictivas	
	Grupo 1: AM A1, A2, A, B, B + E y LCC (art. 45.1a) (2)	Grupo 2: C1, C1 + E, C, C + E, D1, D1 + E, D, D + E (art. 45.1b y 2) (3)	Grupo 1 (4)	Grupo 2 (5)
5.1 Trastornos oncohematológicos.	No se admiten los trastornos oncohematológicos hasta transcurridos diez años de remisión completa.	Ídem grupo 1.	En los casos señalados en la columna (2), transcurridos al menos tres meses sin alteraciones graves de las series hematológicas, con informe favorable del oncólogo o hematólogo en el que haga constar la sintomatología actual, el momento evolutivo, el tipo de tratamiento y los efectos derivados del mismo, a criterio facultativo se podrá obtener o prorrogar el permiso o licencia por un período máximo de un año. Superados los tres primeros años en remisión completa debidamente acreditada por un informe del oncólogo o hematólogo, a criterio facultativo se podrá obtener o prorrogar el permiso o licencia por el período que le corresponda por razón de su edad.	En los casos señalados en la columna (3), transcurrido al menos un año sin episodios de pancitopenia grave, o tres meses sin alteraciones graves de alguna de las series hematológicas, con informe favorable del oncólogo o hematólogo en el que haga constar la ausencia de sintomatología, el momento evolutivo, y que el tratamiento y los efectos derivados del mismo no afecten a la capacidad de conducir, se podrá obtener o prorrogar el permiso por un período máximo de un año.
5.2 Trastornos no oncohematológicos.				
5.2.1 Anemias, leucopenias, trombopenias y poliglobulias, leucocitosis y trombocitosis graves.	No se admiten alteraciones graves de las series hematológicas en el último mes.	No se admiten alteraciones graves de las series hematológicas en los últimos tres meses.	Transcurrido un mes, el interesado deberá aportar informe médico en el que haga constar el riesgo de síncope, mareos u otras manifestaciones neurológicas, así como el riesgo de recidiva. A criterio facultativo se podrá reducir el período de vigencia.	Transcurridos tres meses, el interesado deberá aportar informe médico en el que haga constar el riesgo de síncope, mareos u otras manifestaciones neurológicas, así como el riesgo de recidiva. A criterio facultativo se podrá reducir el período de vigencia.
5.2.2 Trastornos asociados a déficits de factores de coagulación.	No se admiten déficits graves de factores de coagulación que requieran tratamiento sustitutivo habitual.	No se admiten déficits graves de factores de coagulación que requieran tratamiento sustitutivo.	En los casos señalados en la columna (2) que requieran tratamiento sustitutivo habitual, con informe del hematólogo que acredite el adecuado control del tratamiento se podrá obtener o prorrogar el permiso o licencia con un período de vigencia máximo de dos años.	En los casos señalados en la columna (3) que requieran tratamiento sustitutivo ocasional, con informe médico que acredite el control adecuado del tratamiento, se podrá obtener o prorrogar el permiso con período de vigencia máximo de un año.

BREXIT: DERECHO ESPAÑOL Y BRITÁNICO  
§ 29 Reglamento General de Conductores

Exploración (1)	Criterios de aptitud para obtener o prorrogar permiso o licencia de conducción ordinarios		Adaptaciones, restricciones y otras limitaciones en personas, vehículos o de circulación en permiso o licencia sujetos a condiciones restrictivas	
	Grupo 1: AM A1, A2, A, B, B + E y LCC (art. 45.1a) (2)	Grupo 2: C1, C1 + E, C, C + E, D1, D1 + E, D, D + E (art. 45.1b y 2) (3)	Grupo 1 (4)	Grupo 2 (5)
5.2.3 Tratamiento anticoagulante.	No se admite hasta transcurrido un mes desde la instauración del tratamiento. No se admiten las descompensaciones graves de las pruebas de coagulación en el último año que hayan requerido ingreso hospitalario para su control.	No se admiten.	En los casos en que se haya producido una descompensación grave de las pruebas de coagulación en el último año que haya requerido ingreso hospitalario para su control, con informe favorable del médico en el que haga constar la ausencia de riesgo relevante de síncopes derivados de descompensaciones graves o debidos a los efectos secundarios del tratamiento, se podrá obtener o prorrogar el permiso o licencia con un período de dos años como máximo.	Transcurrido un mes desde el inicio del tratamiento, y con informe favorable del médico en el que haga constar la ausencia de riesgo relevante de síncopes derivados de descompensaciones graves o debidos a los efectos secundarios del tratamiento, se podrá obtener o prorrogar el permiso con un período de vigencia máximo de un año. En el caso de haberse producido descompensaciones graves en el último año que hayan requerido ingreso hospitalario, no se podrá obtener o prorrogar el permiso hasta que no hayan transcurrido al menos tres meses desde el último episodio.

### 6. Sistema renal

Exploración (1)	Criterios de aptitud para obtener o prorrogar permiso o licencia de conducción ordinarios		Adaptaciones, restricciones y otras limitaciones en personas, vehículos o de circulación en permiso o licencia sujetos a condiciones restrictivas	
	Grupo 1: AM, A1, A2, A, B, B + E y LCC (art. 45.1a) (2)	Grupo 2: C1, C1 + E, C, C + E, D1, D1 + E, D, D + E (art. 45.1b y 2) (3)	Grupo 1 (4)	Grupo 2 (5)
6.1 Nefropatías.	No se permiten aquellas en las que, por su etiología, tratamiento o manifestaciones, puedan poner en peligro la conducción de vehículos.	Ídem grupo 1.	Los enfermos sometidos a programas de diálisis, con informe favorable de un nefrólogo, podrán obtener o prorrogar permiso o licencia, reduciendo, a criterio facultativo, el período de vigencia.	No se admiten.
6.2 Transplante renal.	No se admite el transplante renal.	No se admite el transplante renal.	Los sometidos a transplante renal, transcurridos más de seis meses de antigüedad de evolución sin problemas derivados de aquél, con informe favorable de un nefrólogo, podrán obtener o prorrogar permiso o licencia con período de vigencia establecido a criterio de facultativo.	Los sometidos a transplante renal, transcurridos más de seis meses de antigüedad de evolución sin problemas derivados de aquél, en casos excepcionales, debidamente justificados mediante informe favorable de un nefrólogo, podrán obtener o prorrogar permiso con período de vigencia máximo de un año.

### 7. Sistema respiratorio

A los efectos del apartado 7.2, se entenderá por síndrome moderado de apnea obstructiva del sueño cuando el índice de apnea-hipopnea se encuentre entre 15 y 29 y por síndrome grave cuando el índice sea igual o superior a 30, asociados en ambos casos a un nivel de somnolencia excesivo durante el día.

Exploración (1)	Criterios de aptitud para obtener o prorrogar permiso o licencia de conducción ordinarios		Adaptaciones, restricciones y otras limitaciones en personas, vehículos o de circulación en permiso o licencia sujetos a condiciones restrictivas	
	Grupo 1: AM, A1, A2, A, B, B + E y LCC (art. 45.1a) (2)	Grupo 2: C1, C1 + E, C, C + E, D1, D1 + E, D, D + E (art. 45.1b y 2) (3)	Grupo 1 (4)	Grupo 2 (5)
7.1 Disneas.	No deben existir disneas permanentes en reposo o de esfuerzo leve.	No deben existir disneas o pequeños esfuerzos ni paroxísticas de cualquier etiología.	No se admiten.	No se admiten.
7.2 Síndrome de apnea obstructiva del sueño.	No se admite el síndrome de apnea de sueño (diagnosticado mediante un estudio de sueño), con un índice de apnea-hipopnea igual o superior a 15, asociado a somnolencia diurna moderada o grave.	Ídem grupo 1.	En los casos señalados en la columna (2), con el informe favorable de una Unidad de Sueño en el que conste: el adecuado nivel de cumplimiento del tratamiento y un control satisfactorio de la enfermedad, en especial de la somnolencia diurna, se podrá obtener o prorrogar el permiso o licencia por un período de vigencia máximo de tres años.	En los casos señalados en la columna (3), con el informe favorable de una Unidad de Sueño en el que conste: el adecuado nivel de cumplimiento del tratamiento y un control satisfactorio de la enfermedad, en especial de la somnolencia diurna, se podrá obtener o prorrogar el permiso por un período de vigencia de un año como máximo.

BREXIT: DERECHO ESPAÑOL Y BRITÁNICO  
§ 29 Reglamento General de Conductores

Exploración (1)	Criterios de aptitud para obtener o prorrogar permiso o licencia de conducción ordinarios		Adaptaciones, restricciones y otras limitaciones en personas, vehículos o de circulación en permiso o licencia sujetos a condiciones restrictivas	
	Grupo 1: AM, A1, A2, A, B, B + E y LCC (art. 45.1a) (2)	Grupo 2: C1, C1 + E, C, C + E, D1, D1 + E, D, D + E (art. 45.1b y 2) (3)	Grupo 1 (4)	Grupo 2 (5)
7.3 Otras afecciones.	No deben existir trastornos pulmonares, pleurales, diafragmáticos y mediastínicos que determinen incapacidad funcional, valorándose el trastorno y la evolución de la enfermedad, teniendo especialmente en cuenta la existencia o posibilidad de aparición de crisis de disnea paroxística, dolor torácico intenso u otra alteraciones que puedan influir en la seguridad de la conducción.	Ídem grupo 1.	No se admiten.	No se admiten.

### 8. Enfermedades Metabólicas y Endocrinas

A los efectos de este Reglamento se entenderá por hipoglucemia grave la que exija la ayuda de otra persona y por hipoglucemia recurrente la hipoglucemia grave dentro de un plazo de 12 meses.

Exploración (1)	Criterios de aptitud para obtener o prorrogar permiso o licencia de conducción ordinarios		Adaptaciones, restricciones y otras limitaciones en personas, vehículos o de circulación en permiso o licencia sujetos a condiciones restrictivas	
	Grupo 1: AM, A1, A2, A, B, B + E y LCC (art. 45.1a) (2)	Grupo 2: C1, C1 + E, C, C + E, D1, D1 + E, D, D + E (art. 45.1b y 2) (3)	Grupo 1 (4)	Grupo 2 (5)
8.1 «Diabetes mellitus».	No debe existir diabetes mellitus que curse con inestabilidad metabólica severa que requiera asistencia hospitalaria, ni diabetes mellitus en tratamiento con insulina o con fármacos hipoglucemiantes.	No debe existir diabetes mellitus que curse con inestabilidad metabólica severa que requiera asistencia hospitalaria, ni diabetes mellitus tratada con insulina o con fármacos hipoglucemiantes.	Siempre que sea preciso el tratamiento con insulina o con fármacos hipoglucemiantes se deberá aportar informe médico favorable, que acredite el adecuado control de la enfermedad y la adecuada formación diabetológica del interesado. El período de vigencia máximo será de cinco años, y podrá ser reducido a criterio facultativo.	Los afectados de diabetes mellitus de tipo 1 y los de tipo 2 que requieran tratamiento con insulina, aportando informe favorable, del médico que realice el seguimiento, en el que acredite el adecuado control de la enfermedad y la adecuada formación diabetológica del interesado, en casos muy excepcionales podrán obtener o prorrogar el permiso con un período de vigencia máximo de 1 año. Los afectados de diabetes tipo 2 que precisen tratamiento con fármacos hipoglucemiantes, deberán aportar informe favorable del médico que realice el seguimiento, en que acredite el buen control y el conocimiento de la enfermedad y el período máximo de vigencia será de tres años.
8.2 Cuadros de hipoglucemia.	No deben existir, en el último año, cuadros recurrentes de hipoglucemia grave ni alteraciones metabólicas que cursen con pérdida de conciencia.	Ídem grupo 1.	En los casos en que la hipoglucemia se produzca durante las horas de vigilia, transcurridos al menos 3 meses sin crisis, excepcionalmente con informe médico favorable, debidamente justificado, en el que se acredite el conocimiento de la hipoglucemia se podrá obtener o prorrogar el permiso con un período de vigencia máximo de 1 año.	No se admiten.
8.3 Enfermedades tiroideas.	No deben existir hipertiroidismos complicados con síntomas cardíacos o neurológicos ni hipotiroidismos sintomáticos, excepto si el interesado presenta informe favorable de un especialista en endocrinología	No deben existir hipertiroidismos complicados con síntomas cardíacos o neurológicos ni hipotiroidismos sintomáticos.	Cuando no impidan la obtención o prórroga y los reconocimientos periódicos a realizar fueran por período inferior al de vigencia del permiso o licencia, el período de vigencia se fijará según criterio facultativo.	No se admiten.
8.4 Enfermedades paratiroideas.	No deben existir enfermedades paratiroideas que ocasionen incremento de excitabilidad o debilidad muscular, excepto si el interesado presenta informe favorable de un especialista en endocrinología.	No deben existir enfermedades paratiroideas que ocasionen incremento de excitabilidad o debilidad muscular.	Cuando no impidan la obtención o prórroga y los reconocimientos periódicos a realizar fueran por período inferior al de vigencia del permiso o licencia, el período de vigencia se fijará según criterio facultativo.	No se admiten.
8.5 Enfermedades adrenales.	No se permite la enfermedad de Addison, el Síndrome de Cushing y la hiperfunción medular adrenal debida a feocromocitoma.	No se admiten las enfermedades adrenales.	Los afectados de enfermedades adrenales deberán presentar un informe favorable de un especialista en endocrinología en el que conste el estricto control y tratamiento de los síntomas. El período de vigencia del permiso o licencia será como máximo de dos años.	No se admiten.

### 9. Sistema Nervioso y Muscular

No deben existir enfermedades del sistema nervioso y muscular que produzcan pérdida o disminución grave de las funciones motoras, sensoriales o de coordinación que incidan involuntariamente en el control del vehículo.

BREXIT: DERECHO ESPAÑOL Y BRITÁNICO  
§ 29 Reglamento General de Conductores

Se define la epilepsia como la presentación de dos o más crisis epilépticas en un plazo menor de 5 años. Por crisis epiléptica provocada la que tiene un factor causante identificable y evitable.

Exploración (1)	Criterios de aptitud para obtener o prorrogar permiso o licencia de conducción ordinarios		Adaptaciones, restricciones y otras limitaciones en personas, vehículos o de circulación en permiso o licencia sujetos a condiciones restrictivas	
	Grupo 1: AM, A1, A2, A, B, B + E y LCC (art. 45.1a) (2)	Grupo 2: C1, C1 + E, C, C + E, D1, D1 + E, D, D + E (art. 45.1b y 2) (3)	Grupo 1 (4)	Grupo 2 (5)
9.1 Enfermedades del Sistema Nervioso Central.	No deben existir enfermedades del sistema nervioso central que produzcan disminución importante de las funciones cognitivas, motoras, sensitivas, sensoriales o de coordinación, o movimientos anormales de cabeza, tronco o extremidades, que puedan interferir en el adecuado control del vehículo.	Ídem grupo 1.	Los afectados de enfermedades del sistema nervioso central, que incidan en la conducción en los términos establecidos en la columna (2), deberán aportar un informe del neurólogo en el que se haga constar: la exploración clínica y sintomatología actual, el pronóstico de la evolución de la enfermedad, y el tratamiento prescrito. A criterio facultativo se podrá obtener o prorrogar el permiso o licencia, cuya vigencia será como máximo de cinco años.	No se admiten.
9.2 Epilepsias y crisis convulsivas de otras etiologías.	No se permiten cuando hayan aparecido crisis epilépticas convulsivas o crisis con pérdida de conciencia durante el último año.	Sólo se permiten cuando no han precisado tratamiento ni se han producido crisis durante los diez últimos años.	Los afectados de epilepsias con crisis convulsivas o con crisis con pérdida de conciencia, deberán aportar informe favorable de un neurólogo en el que se haga constar el diagnóstico, el cumplimiento del tratamiento, la frecuencia de crisis y que el tratamiento farmacológico prescrito no impide la conducción. El período de vigencia del permiso o licencia será de dos años como máximo. En el caso de ausencia de crisis durante los tres últimos años, el período de vigencia será de cinco años como máximo.	Los afectados de epilepsias deberán aportar informe favorable de un neurólogo en el que se acredite que no han precisado tratamiento ni han padecido crisis durante los diez últimos años, no existe ninguna patología cerebral relevante ni actividad epileptiforme en el EEG. El período de vigencia del permiso será de dos años como máximo.
	En el caso de crisis convulsivas o con pérdida de conciencia durante el sueño, se deberá constatar que, al menos, ha transcurrido un año sólo con estas crisis y sólo durante el sueño	Sólo se permiten cuando no han precisado tratamiento ni se han producido crisis durante los diez últimos años.	En el caso de estas crisis durante el sueño, el período de vigencia del permiso o licencia será como máximo de dos años, con informe favorable de un neurólogo en el que se haga constar el diagnóstico, el cumplimiento del tratamiento, la ausencia de otras crisis convulsivas y que el tratamiento farmacológico prescrito, en su caso, no impide la conducción. En el caso de ausencia de este tipo de crisis durante los tres últimos años, el período de vigencia será de cinco años como máximo.	Los afectados de epilepsias deberán aportar informe favorable de un neurólogo en el que se acredite que no han precisado tratamiento ni han padecido crisis durante los diez últimos años, no existe ninguna patología cerebral relevante ni actividad epileptiforme en el EEG. El período de vigencia del permiso será de dos años como máximo.
	En el caso de crisis epilépticas repetidas sin influencia sobre la conciencia o sobre la capacidad de actuar, se deberá constatar que, al menos, ha transcurrido un año sólo con este tipo de crisis.	En el caso de crisis epilépticas repetidas sin influencia sobre la conciencia o sobre la capacidad de actuar, se deberá constatar que, al menos, ha transcurrido un año sólo con este tipo de crisis y sin tratamiento	Deberá aportarse informe favorable de un neurólogo en el que se haga constar el diagnóstico, cumplimiento del tratamiento, en su caso, la frecuencia de las crisis y que el tratamiento farmacológico prescrito no impide la conducción. El período de vigencia del permiso será de dos años como máximo.	Deberá aportarse informe favorable de un neurólogo en el que se haga constar el diagnóstico, la no existencia de otro tipo de crisis y que no ha precisado tratamiento durante el último año. El período de vigencia del permiso será de un año como máximo.
	En el caso de crisis epiléptica provocada debido a un factor causante identificable se deberá aportar un informe neurológico favorable en el que conste además un período libre de crisis de, al menos, seis meses. Se tendrán en cuenta otros apartados de este Anexo.	En el caso de crisis epiléptica provocada, debida a un factor causante identificable, se deberá aportar un informe neurológico favorable que acredite un período libre de crisis de, al menos, un año e incluya valoración electroencefalográfica. Se tendrán en cuenta otros apartados de este Anexo. En caso de lesiones estructurales cerebrales con riesgo aumentado, para el inicio de crisis epilépticas, deberá valorarse su magnitud mediante informe neurológico.	No se admiten.	No se admiten.
	En el caso de primera crisis o única no provocada, se deberá acreditar un período libre de crisis de, al menos, seis meses mediante informe neurológico.	En el caso de primera crisis o única no provocada, se deberá acreditar un período libre de crisis de, al menos, cinco años y sin fármacos antiépilépticos mediante informe neurológico. A criterio neurológico y si se reúnen buenos indicadores de pronóstico se podrá reducir el período libre de crisis exigido.	No se admiten.	No se admiten.
	En el caso de otras pérdidas de conciencia se deberán evaluar en función del riesgo de recurrencia y de la exposición al riesgo.	En el caso de otras pérdidas de conciencia se deberán evaluar en función del riesgo de recurrencia y de la exposición al riesgo.	No se admiten.	No se admiten.



BREXIT: DERECHO ESPAÑOL Y BRITÁNICO  
§ 29 Reglamento General de Conductores

Exploración (1)	Criterios de aptitud para obtener o prorrogar permiso o licencia de conducción ordinarios		Adaptaciones, restricciones y otras limitaciones en personas, vehículos o de circulación en permiso o licencia sujetos a condiciones restrictivas	
	Grupo 1: AM, A1, A2, A, B, B + E y LCC (art. 45.1a) (2)	Grupo 2: C1, C1 + E, C, C + E, D1, D1 + E, D, D + E (art. 45.1b y 2) (3)	Grupo 1 (4)	Grupo 2 (5)
	Si se produce una crisis convulsiva o con pérdida de conciencia durante un cambio o retirada de medicación se deberá acreditar 1 año libre de crisis una vez restablecido el tratamiento antiepiléptico. A criterio neurológico se podrá impedir la conducción desde el inicio de la retirada del tratamiento y durante el plazo de 6 meses tras el cese del mismo.	No se admite la mediación antiepiléptica.	No se admiten.	No se admiten.
9.3 Alteraciones del equilibrio.	No deben existir alteraciones del equilibrio (vértigos, inestabilidad, mareo, vahído) permanentes, evolutivos o intensos, ya sean de origen otológico o de otro tipo.	Ídem grupo 1.	No se admiten.	No se admiten.
9.4 Enfermedades neuromusculares.	No deben existir enfermedades neuromusculares que produzcan disminución importante de las funciones motoras, sensitivas, de coordinación, o temblores que puedan interferir en el adecuado control del vehículo.	Ídem grupo 1.	Los afectados de enfermedades neuromusculares, que incidan en la conducción en los términos establecidos en la columna (2), deberán aportar un informe del neurólogo en el que se haga constar: la exploración clínica y sintomatología actual, el pronóstico de la evolución de la enfermedad, y el tratamiento prescrito. A criterio facultativo se podrá obtener o prorrogar el permiso o licencia, cuya vigencia será como máximo de cinco años.	No se admiten.
9.5 Enfermedad cerebrovascular.	No se admiten los accidentes isquémicos transitorios hasta transcurridos, al menos, seis meses sin síntomas neurológicos.	Ídem grupo 1.	Transcurridos al menos seis meses del accidente isquémico transitorio, con informe del neurólogo en el que se confirme: el diagnóstico de isquemia transitoria, la etiología probable y el tratamiento prescrito, a criterio facultativo se podrá obtener o prorrogar el permiso o licencia por un período de vigencia máximo de un año. Transcurridos tres años con estabilidad clínica, el período de vigencia se determinará a criterio facultativo por un máximo de cinco años.	Excepcionalmente, transcurridos al menos seis meses de un accidente isquémico transitorio, con informe del neurólogo en el que se confirme: el diagnóstico de isquemia transitoria, la etiología probable y el tratamiento prescrito, a criterio facultativo se podrá obtener o prorrogar el permiso por un período de vigencia máximo de un año.
	No se admiten los infartos o hemorragias cerebrales hasta al menos doce meses después de establecidas las secuelas. En la fase de secuela, no debe existir disminución importante de las funciones cognitivas, motoras, sensitivas, sensoriales o de coordinación, o movimientos anormales de cabeza, tronco o extremidades, que puedan interferir en el adecuado control del vehículo.	No se admiten los infartos o hemorragias cerebrales hasta al menos doce meses después de establecidas las secuelas. En la fase de secuela, no debe existir ninguna alteración de las funciones motoras, sensitivas, sensoriales, cognitivas ni trastornos del movimiento que puedan interferir en el control del vehículo.	En los casos señalados en la columna (2), con informe del neurólogo, en el que haga constar: la sintomatología existente, el tratamiento prescrito y el pronóstico de evolución, excepcionalmente y a criterio facultativo, se podrá obtener o prorrogar el permiso o licencia con un período de vigencia máximo de un año. Transcurridos tres o más años con estabilidad clínica, el período de vigencia se determinará a criterio facultativo por un máximo de cinco años.	En los casos señalados en la columna (3), con informe del neurólogo, en el que haga constar: la ausencia de alteraciones motoras, sensoriales, cognitivas o trastornos del movimientos que puedan interferir en el control del vehículo, el tratamiento prescrito y el pronóstico de evolución, excepcionalmente, a criterio facultativo, se podrá obtener o prorrogar el permiso con un período de vigencia de un año.

**10. Trastornos mentales y de conducta**

Exploración (1)	Criterios de aptitud para obtener o prorrogar permiso o licencia de conducción ordinarios		Adaptaciones, restricciones y otras limitaciones en personas, vehículos o de circulación en permiso o licencia sujetos a condiciones restrictivas	
	Grupo 1: AM, A1, A2, A, B, B + E y LCC (art. 45.1a) (2)	Grupo 2: C1, C1 + E, C, C + E, D1, D1 + E, D, D + E (art. 45.1b y 2) (3)	Grupo 1 (4)	Grupo 2 (5)
10.1 Delirium, demencia, trastornos amnésicos y otros trastornos cognoscitivos.	No deben existir supuestos de delirium o demencia. Tampoco se admiten casos de trastornos amnésicos u otros trastornos cognoscitivos que supongan un riesgo para la conducción.	No se admiten.	Cuando, excepcionalmente, y con dictamen favorable de un neurólogo o psiquiatra, no impidan la obtención o prórroga, el período de vigencia del permiso o licencia será como máximo de un año.	No se admiten.
10.2 Trastornos mentales debidos a enfermedad médica no clasificados en otros apartados.	No deben existir trastornos catatónicos, cambios de personalidad particularmente agresivos, u otros trastornos que supongan un riesgo para la seguridad vial.	No se admiten.	Cuando, excepcionalmente, y con dictamen favorable de un neurólogo o psiquiatra, no impidan la obtención o prórroga, el período de vigencia del permiso o licencia será como máximo de un año.	No se admiten.
10.3 Esquizofrenia y otros trastornos psicóticos.	No debe existir esquizofrenia o trastorno delirante. Tampoco se admiten otros trastornos psicóticos que presenten incoherencia o pérdida de la capacidad asociativa, ideas delirantes, alucinaciones o conducta violenta, o que por alguna otra razón impliquen riesgo para la seguridad vial.	Ídem grupo 1.	Cuando, excepcionalmente, y con dictamen favorable de un psiquiatra o psicólogo, no impidan la obtención o prórroga, el período de vigencia del permiso o licencia será como máximo de un año.	No se admiten.

**BREXIT: DERECHO ESPAÑOL Y BRITÁNICO**  
**§ 29 Reglamento General de Conductores**

Exploración (1)	Criterios de aptitud para obtener o prorrogar permiso o licencia de conducción ordinarios		Adaptaciones, restricciones y otras limitaciones en personas, vehículos o de circulación en permiso o licencia sujetos a condiciones restrictivas	
	Grupo 1: AM, A1, A2, A, B, B + E y LCC (art. 45.1a) (2)	Grupo 2: C1, C1 + E, C, C + E, D1, D1 + E, D, D + E (art. 45.1b y 2) (3)	Grupo 1 (4)	Grupo 2 (5)
10.4 Trastornos del estado de ánimo.	No deben existir trastornos graves del estado de ánimo que conlleven alta probabilidad de conductas de riesgo para la propia vida o la de los demás.	Ídem grupo 1.	Cuando, excepcionalmente, exista dictamen de un psiquiatra o psicólogo favorable a la obtención o prórroga, se podrá reducir el período de vigencia del permiso o licencia según criterio facultativo.	Ídem grupo 1.
10.5 Trastornos disociativos.	No deben admitirse aquellos casos que supongan riesgo para la seguridad vial.	Ídem grupo 1.	Cuando, excepcionalmente, exista dictamen de un psiquiatra o psicólogo favorable a la obtención o prórroga, se podrá reducir el período de vigencia del permiso o licencia según criterio facultativo.	Ídem grupo 1.
10.6 Trastornos del sueño de origen no respiratorio.	No se admiten casos de narcolepsia o trastornos de hipersomnias diurnas de origen no respiratorio, ya sean primarias, relacionadas con otro trastorno mental, enfermedad médica o inducidas por sustancias. Tampoco se admiten otros trastornos del ritmo circadiano que supongan riesgo para la actividad de conducir. En los casos de insomnio se prestará especial atención a los riesgos asociados al posible consumo de fármacos.	Ídem grupo 1.	Cuando, excepcionalmente, exista dictamen facultativo favorable a la obtención o prórroga, se podrá reducir el período de vigencia del permiso o licencia según criterio facultativo.	Ídem grupo 1.
10.7 Trastornos del control de los impulsos.	No se admiten casos de trastornos explosivos intermitentes u otros cuya gravedad suponga riesgo para la seguridad vial.	Ídem grupo 1.	Cuando, excepcionalmente, exista dictamen de un psiquiatra o psicólogo favorable a la obtención o prórroga, se podrá reducir el período de vigencia del permiso o licencia según criterio facultativo.	Ídem grupo 1.
10.8 Trastornos de la personalidad.	No deben existir trastornos graves de la personalidad, en particular aquellos que se manifiesten en conductas antisociales con riesgo para la seguridad de las personas.	Ídem grupo 1.	Cuando, excepcionalmente, exista dictamen de un psiquiatra o psicólogo favorable a la obtención o prórroga, se podrá reducir el período de vigencia del permiso o licencia según criterio facultativo.	Ídem grupo 1.
10.9 Trastornos del desarrollo intelectual.	No debe existir retraso mental con cociente intelectual inferior a 70.	No debe existir retraso mental con un cociente intelectual inferior a 70.	No se admiten.	No se admiten.
	En los casos de retraso mental con cociente intelectual entre 50 y 70, se podrá obtener o prorrogar si el interesado acompaña un dictamen favorable de un psiquiatra o psicólogo.	No se admiten.	Cuando el dictamen del psiquiatra o psicólogo sea favorable a la obtención o prórroga, se podrán establecer condiciones restrictivas según criterio facultativo.	No se admiten.
10.10 Trastornos por déficit de atención y comportamiento perturbador.	No deben existir trastornos por déficit de atención cuya gravedad implique riesgo para la conducción. Tampoco se admiten casos moderados o graves de trastorno disocial u otros comportamientos perturbadores acompañados de conductas agresivas o violaciones graves de normas cuya incidencia en la seguridad vial sea significativa.	Ídem grupo 1.	Cuando, excepcionalmente, exista dictamen de un psiquiatra o psicólogo favorable a la obtención o prórroga, se podrá reducir el período de vigencia del permiso o licencia según criterio facultativo.	No se admiten.
10.11 Otros trastornos mentales no incluidos en apartados anteriores.	No deben existir trastornos disociativos, adaptativos u otros problemas objeto de atención clínica que sean funcionalmente incapacitantes para la conducción.	Ídem grupo 1.	Cuando exista dictamen de un psiquiatra o psicólogo favorable a la obtención o prórroga, se podrá reducir el período de vigencia del permiso o licencia según criterio facultativo.	Ídem grupo 1.

**11. Trastornos relacionados con sustancias**

Serán objeto de atención especial los trastornos de dependencia, abuso o trastornos inducidos por cualquier tipo de sustancia. En los casos en que se presenten antecedentes de dependencia o abuso, se podrá obtener o prorrogar el permiso o licencia de conducción siempre que la situación de dependencia o abuso se haya extinguido tras un período demostrado de abstinencia y no existan secuelas irreversibles que supongan riesgo para la seguridad vial. Para garantizar estos extremos se requerirá un dictamen favorable de un psiquiatra, de un psicólogo, o de ambos, dependiendo del tipo de trastorno.

Exploración (1)	Criterios de aptitud para obtener o prorrogar permiso o licencia de conducción ordinarios		Adaptaciones, restricciones y otras limitaciones en personas, vehículos o de circulación en permiso o licencia sujetos a condiciones restrictivas	
	Grupo 1: AM, A1, A2, A, B, B + E y LCC (art. 45.1a) (2)	Grupo 2: C1, C1 + E, C, C + E, D1, D1 + E, D, D + E (art. 45.1b y 2) (3)	Grupo 1 (4)	Grupo 2 (5)
11.1 Abusos de alcohol.	No se admite la existencia de abuso de alcohol ni cualquier patrón de uso en el que el sujeto no pueda disociar conducción y consumo de alcohol. Tampoco se admiten casos de antecedentes de abuso en los que la rehabilitación no esté debidamente acreditada.	Ídem grupo 1.	En los casos de existir antecedentes de abuso con informe favorable a la obtención o prórroga, se podrá reducir el período de vigencia del permiso o licencia según criterio facultativo.	Ídem grupo 1.
11.2 Dependencia del alcohol.	No se admite la existencia de dependencia de alcohol. Tampoco se admiten casos de antecedentes de dependencia en los que la rehabilitación no esté debidamente acreditada.	Ídem grupo 1.	En los casos de existir antecedentes de dependencia con informe favorable a la obtención o prórroga, se podrá reducir el período de vigencia del permiso o licencia según criterio facultativo.	Ídem grupo 1.

BREXIT: DERECHO ESPAÑOL Y BRITÁNICO  
§ 29 Reglamento General de Conductores

Exploración (1)	Criterios de aptitud para obtener o prorrogar permiso o licencia de conducción ordinarios		Adaptaciones, restricciones y otras limitaciones en personas, vehículos o de circulación en permiso o licencia sujetos a condiciones restrictivas	
	Grupo 1: AM, A1, A2, A, B, B + E y LCC (art. 45.1a) (2)	Grupo 2: C1, C1 + E, C, C + E, D1, D1 + E, D, D + E (art. 45.1b y 2) (3)	Grupo 1 (4)	Grupo 2 (5)
11.3 Trastornos inducidos por alcohol.	No se admite la existencia de trastornos inducidos por alcohol, tales como abstinencia, delirium, demencia, trastornos psicóticos u otros que supongan riesgo para la seguridad vial. Tampoco se admiten casos de antecedentes de trastornos inducidos por alcohol en los que la rehabilitación no esté debidamente acreditada.	Ídem grupo 1.	En los casos de existir antecedentes de trastornos inducidos por alcohol con informe favorable a la obtención o prórroga, se podrá reducir el período de vigencia del permiso o licencia según criterio facultativo.	Ídem grupo 1.
11.4 Consumo habitual de drogas y medicamentos.	No se admite el consumo habitual de sustancias que comprometan la aptitud para conducir sin peligro, ni el consumo habitual de medicamentos que, individualmente o en conjunto, produzcan efectos adversos graves en la capacidad para conducir.	Ídem grupo 1.	Cuando, excepcionalmente y con informe médico favorable, el medicamento o medicamentos indicados en (2) no influya de manera negativa en el comportamiento vial del interesado se podrá obtener o prorrogar permiso o licencia, reduciendo, en su caso, el período de vigencia según criterio facultativo.	No se admiten.
11.5 Abuso de drogas o medicamentos.	No se admite el abuso de drogas o medicamentos. Si existe antecedente de abuso, la rehabilitación ha de acreditarse debidamente.	Ídem grupo 1.	En los casos de existir antecedentes de abuso de drogas o medicamentos, con informe favorable a la obtención o prórroga, se podrá reducir el período de vigencia del permiso o licencia según criterio facultativo.	Ídem grupo 1.
11.6 Dependencia de drogas y medicamentos.	No se admite la dependencia de drogas o medicamentos. Si existe antecedente de dependencia, la rehabilitación ha de acreditarse debidamente.	Ídem grupo 1.	En los casos de existir antecedentes de dependencia de drogas o medicamentos, con informe favorable a la obtención o prórroga, se podrá reducir el período de vigencia del permiso o licencia según criterio facultativo.	Ídem grupo 1.
11.7 Trastornos inducidos por drogas o medicamentos.	No se admite delirium, demencia, alteraciones perceptivas, trastornos psicóticos u otros inducidos por drogas o medicamentos que supongan riesgos para la seguridad vial. Tampoco se admiten casos de antecedentes de trastornos inducidos por drogas o medicamentos en los que la rehabilitación no esté debidamente acreditada.	Ídem grupo 1.	En los casos de existir antecedentes de trastornos mentales inducidos por drogas o medicamentos, con informe favorable a la obtención o prórroga, se podrá reducir el período de vigencia del permiso o licencia según criterio facultativo.	Ídem grupo 1.

### 12. Aptitud perceptivo-motora

La exploración de las aptitudes perceptivo-motoras se realizará a través de los predictores establecidos.

Cuando, según criterio facultativo, mediante la entrevista inicial y/o a partir de los predictores utilizados, se detecten indicios de deterioro aptitudinal que puedan incapacitar para conducir con seguridad, se requerirá la realización de exploración complementaria sistematizada para valorar el estado de las funciones mentales que puedan estar influyendo en aquél. Incluso podrá requerirse la realización de una prueba práctica de conducción.

Con carácter general, el psicólogo tendrá en cuenta las posibilidades de compensación de las posibles deficiencias considerando la capacidad adaptativa del individuo.

Exploración (1)	Criterios de aptitud para obtener o prorrogar permiso o licencia de conducción ordinarios		Adaptaciones, restricciones y otras limitaciones en personas, vehículos o de circulación en permiso o licencia sujetos a condiciones restrictivas	
	Grupo 1: AM, A1, A2, A, B, B + E y LCC (art. 45.1a) (2)	Grupo 2: C1, C1 + E, C, C + E, D1, D1 + E, D, D + E (art. 45.1b y 2) (3)	Grupo 1 (4)	Grupo 2 (5)
12.1 Estimación del movimiento.	No se admite ninguna alteración que limite la capacidad para adecuarse con seguridad a situaciones de tráfico que requieran estimaciones de relaciones espacio-temporales.	Ídem grupo 1.	Cuando, excepcionalmente, no impidan la obtención o prórroga, se podrá limitar la velocidad máxima según criterio facultativo.	No se admiten.
12.2 Coordinación visomotora.	Alteraciones que supongan la incapacidad para adaptarse adecuadamente al mantenimiento de trayectorias establecidas.	Ídem grupo 1.	Se podrá autorizar la conducción de un vehículo automático, previa evaluación en las correspondientes pruebas prácticas. En los casos de obtención, se tendrá en cuenta la capacidad de aprendizaje psicomotor. Se podrán establecer condiciones restrictivas a criterio facultativo.	No se admiten.
12.3 Tiempo de reacciones múltiples.	No se admiten alteraciones graves en la capacidad de discriminación o en los tiempos de respuesta.	Ídem grupo 1.	Cuando, excepcionalmente, no impidan la obtención o prórroga, se podrá limitar la velocidad máxima según criterio facultativo.	No se admiten.
12.4 Inteligencia práctica.	No se admiten casos en los que la capacidad de organización espacial resulte inadecuada para la conducción.	Ídem grupo 1.	No se admiten.	No se admiten.

### 13. Otras causas no especificadas

Cuando se dictamine la incapacidad para conducir por alguna causa no incluida en los apartados anteriores, se requerirá una justificación particularmente detallada y justificada con

BREXIT: DERECHO ESPAÑOL Y BRITÁNICO  
§ 29 Reglamento General de Conductores

expresión del riesgo evaluado y del deterioro funcional que a juicio del facultativo impide la conducción.

Exploración (1)	Criterios de aptitud para obtener o prorrogar permiso o licencia de conducción ordinarios		Adaptaciones, restricciones y otras limitaciones en personas, vehículos o de circulación en permiso o licencia sujetos a condiciones restrictivas	
	Grupo 1: AM, A1, A2, A, B, B + E y LCC (art. 45.1a) (2)	Grupo 2: C1, C1 + E, C, C + E, D1, D1 + E, D, D + E (art. 45.1b y 2) (3)	Grupo 1 (4)	Grupo 2 (4)
13.1 Otras causas no especificadas.	No se debe obtener ni prorrogar permiso o licencia de conducción a ninguna persona que padezca alguna enfermedad o deficiencia no mencionada en los apartados anteriores que pueda suponer una incapacidad funcional que comprometa la seguridad vial al conducir, excepto si el interesado acompaña un dictamen facultativo favorable. Igual criterio se establece para trasplantes de órganos no incluidos en el presente anexo.	Ídem grupo 1.	Cuando no impidan la obtención o prórroga y los reconocimientos periódicos a realizar fueran por período inferior al de vigencia normal del permiso o licencia, el período de vigencia se fijará según criterio facultativo.	Ídem grupo 1.

Significado de los números entre paréntesis:

(1) Aptitudes a explorar y evaluar en los conductores objeto del reconocimiento, tanto si pertenecen al grupo 1 como al 2 (artículo 45).

(2) Aptitudes psicofísicas requeridas para obtener o prorrogar licencia o permiso de conducción de las clases AM, A1, A2, A, B y B + E.

(3) Aptitudes psicofísicas requeridas para obtener o prorrogar permiso de conducción de las clases C1, C1 + E, C, C + E, D1, D1 + E, D, D + E y otras autorizaciones (artículo 45.1.b y 2).

(4) Adaptaciones, restricciones y otras limitaciones a imponer en personas, vehículos o de circulación para obtener y prorrogar licencias y permisos de conducción de las clases AM, A1, A2, A, B y B + E sujetos a conducciones restrictivas.

(5) Adaptaciones, restricciones y otras limitaciones a imponer en personas, vehículos o de circulación para obtener y prorrogar permisos de conducción de las clases C1, C1 + E, C, C + E, D1, D1 + E, D, D + E y otras autorizaciones (artículo 45.1.b y 2).

#### 14. Otros procesos oncológicos no hematológicos

Exploración (1)	Criterios de aptitud para obtener o prorrogar permiso o licencia de conducción ordinarios		Adaptaciones, restricciones y otras limitaciones en personas, vehículos o de circulación en permiso o licencia sujetos a condiciones restrictivas	
	Grupo 1: AM, A1, A2, A, B, B + E y LCC (art. 45.1a) (2)	Grupo 2: C1, C1 + E, C, C + E, D1, D1 + E, D, D + E (art. 45.1b y 2) (3)	Grupo 1 (4)	Grupo 2 (5)
14.1 Otros procesos oncológicos no hematológicos.	No deben existir procesos oncológicos que, por su sintomatología o tratamiento, produzcan pérdida o disminución grave de las capacidades sensitivas, cognitivas o motoras que incidan en la conducción.	Ídem grupo 1.	En los casos de procesos oncológicos que incidan en la conducción en los términos expuestos en la columna (2), con informe del oncólogo en el que haga constar: la ausencia de enfermedad cerebral y de neuropatía periférica de grado 2 o superior, la sintomatología actual, el momento evolutivo, el tipo de tratamiento y las repercusiones del mismo, se podrá obtener o prorrogar el permiso o licencia con un período de vigencia de un año. En los casos sin evidencia de enfermedad actual y que no estén recibiendo tratamiento adyuvante, el período de vigencia previo informe favorable del especialista y a criterio facultativo, será el que corresponda por razón de su edad.	En los casos de procesos oncológicos que incidan en la conducción en los términos expuestos en la columna (3), con informe del oncólogo en el que haga constar: la ausencia de enfermedad cerebral, de neuropatía periférica y de sintomatología, el momento evolutivo, el tipo de tratamiento y que el mismo no incide en la capacidad de conducción, se podrá obtener o prorrogar el permiso con un período de vigencia que será como máximo de un año, hasta transcurridos cinco años de remisión completa.

### ANEXO V

#### Pruebas a realizar por los solicitantes de las distintas autorizaciones

#### A) Cuadro de pruebas a realizar para obtener permiso o licencia de conducción.

Clase de permiso	Aptitud psicofísica	PRUEBAS			
		Control de conocimientos		Control de aptitudes y comportamientos	
		Común	Específica	En circuito cerrado	En circulación
AM	X		X	X	

BREXIT: DERECHO ESPAÑOL Y BRITÁNICO  
§ 29 Reglamento General de Conductores

Clase de permiso	Aptitud psicofísica	PRUEBAS			
		Control de conocimientos		Control de aptitudes y comportamientos	
		Común	Específica	En circuito cerrado	En circulación
A1	X	X	X	X	X
A2	X	X	X	X	X
A	X				
B	X	X		X	X
B + E	X		X	X	X
C1	X		X	X	X
C1 + E	X		X	X	X
C	X		X	X	X
C + E	X		X	X	X
D1	X		X	X	X
D1 + E	X		X	X	X
D	X		X	X	X
D + E	X		X	X	X
LCM (1)	X		X	X	
LVA (2)	X		X	X	

(1) LCM: Licencia para conducir vehículos para personas de movilidad reducida.

(2) LVA: Licencia para conducir vehículos especiales agrícolas autopropulsados y sus conjuntos.

**B) Pruebas a realizar según la clase de permiso o licencia de conducción solicitados**

1. Prueba de control de conocimientos común.—El contenido de la prueba de control de conocimientos común a realizar por los solicitantes del permiso de conducción, con excepción de los aspirantes del permiso de conducción de la clase AM, versará sobre las materias que se indican a continuación:

1.<sup>a</sup> Las disposiciones legales y reglamentarias en materia de tráfico, circulación de vehículos de motor y seguridad vial, especialmente las que se refieren a la señalización, reglas de prioridad y limitaciones de velocidad.

2.<sup>a</sup> Los accidentes de circulación: factores que intervienen. Causas más frecuentes de los accidentes.

3.<sup>a</sup> La vigilancia y las actitudes con respecto a los demás usuarios: su importancia. Necesidad de una colaboración entre los usuarios: no molestar, no sorprender, advertir, comprender, prever los movimientos de los demás.

4.<sup>a</sup> Las funciones de percepción, de evaluación y de toma de decisiones, principalmente el tiempo de reacción y las modificaciones de los comportamientos del conductor vinculados a los efectos del alcohol, drogas, medicamentos, enfermedades, estados emocionales, fatiga, sueño y otros factores.

5.<sup>a</sup> Los principios relativos al respeto de las distancias de seguridad entre vehículos, a la distancia de frenado y a la estabilidad del vehículo en la vía teniendo en cuenta las diferentes condiciones meteorológicas o ambientales, las características de los distintos tipos y tramos de vía y el estado de la calzada.

6.<sup>a</sup> Los riesgos de la conducción asociados a los diferentes estados de la calzada especialmente cuando varíen en función de las condiciones atmosféricas y de la hora del día o de la noche. La seguridad de la conducción en los túneles.

7.<sup>a</sup> La vía: clases y partes de la vía. Sus características y disposiciones legales referidas a ella.

8.<sup>a</sup> Los riesgos específicos relacionados con la inexperiencia de otros usuarios de la vía y con los usuarios más vulnerables, como por ejemplo los peatones (especialmente los niños, las personas de edad avanzada o discapacitadas, las personas ciegas o sordas), los ciclistas, los conductores de ciclomotores, de motocicletas, de vehículos para personas de movilidad reducida y otros.

9.<sup>a</sup> Los riesgos inherentes a la circulación y a la conducción de los diversos tipos de vehículos y a las diferentes condiciones de visibilidad de sus conductores.

10.<sup>a</sup> Normativa relativa a los documentos administrativos necesarios para circular conduciendo un vehículo de motor: documentos relativos al conductor, al vehículo y, en su caso, a la carga transportada.

11.<sup>a</sup> Normas generales sobre el comportamiento que debe adoptar el conductor en caso de accidente (señalizar, alertar) y medidas y primeros auxilios que puede adoptar, si procede, para socorrer a las víctimas de accidentes de circulación.

12.<sup>a</sup> Factores y cuestiones de seguridad relativos a la carga del vehículo y a las personas transportadas.

13.<sup>a</sup> Precauciones necesarias al abandonar el vehículo.

14.<sup>a</sup> Los elementos mecánicos relacionados con la seguridad de la conducción y, en particular, poder detectar los defectos más corrientes que puedan afectar a los sistemas de dirección, suspensión, ruedas, frenos y neumáticos, alumbrado y señalización óptica (luces, indicadores de dirección, catadióptricos) y escape, a los retrovisores, lavaparabrisas y limpiaparabrisas, y a los cinturones de seguridad y las señales acústicas.

15.<sup>a</sup> Los equipos de seguridad de los vehículos, especialmente la utilización de los cinturones de seguridad, reposacabezas y equipos de seguridad destinados a los niños.

16.<sup>a</sup> La utilización del vehículo en relación con el medio ambiente: uso adecuado de las señales acústicas, conducción económica y ahorro de combustible, limitación de emisiones contaminantes y otras medidas a tener en cuenta por el conductor para evitar la contaminación ambiental.

2. Prueba de control de conocimientos específicos.—Los solicitantes de permiso de conducción, según su clase, deberán realizar, además de la prueba de control de conocimientos comunes sobre las materias que se señalan en el punto anterior, una prueba de control de conocimientos específicos que versará sobre las materias que a continuación se indican:

1.º Permiso de conducción de la clase AM:

- a) Normas y señales reguladoras de la circulación,
- b) Cuestiones, factores, equipos y elementos de seguridad concernientes al conductor, al vehículo y, en su caso, a la carga transportada.

2.º Permiso de conducción de las clases A1 y A2:

- a) La normativa específica aplicable a la conducción y circulación de motocicletas, triciclos y cuatriciclos.
- b) Utilización de la indumentaria de protección, como guantes, botas, otras prendas, el casco y, en su caso, el cinturón de seguridad.
- c) Visibilidad de estos vehículos por los demás usuarios de la vía.
- d) Factores de riesgo ligados a las diferentes condiciones de la vía, prestando especial atención a los tramos deslizantes tales como recubrimientos de drenaje, señales en la calzada (líneas, flechas) y raíles de tranvía.
- e) Aspectos mecánicos con incidencia en la seguridad vial, prestando especial atención a las luces de emergencia, en su caso, a los niveles de aceite y a la cadena de tracción.
- f) La técnica de conducción de motocicletas, triciclos y cuatriciclos.
- g) Factores y cuestiones de seguridad vial concernientes a los conductores.

3.º **(Suprimido)**

4.º Permiso de conducción de las clases C1 y C:

a) La normativa sobre tiempos de conducción y de descanso y utilización del aparato de control regulados en el Reglamento (CE) núm. 561/2006 del Parlamento Europeo y del Consejo, de 15 de marzo de 2006, y en el Reglamento (CEE) núm. 3821/1985 del Consejo, de 20 de diciembre de 1985. Así como lo dispuesto en el Real Decreto 1561/1995, de 21 de septiembre, sobre jornadas especiales de trabajo, modificado por el Real Decreto 902/2007, de 6 de julio, en lo relativo al tiempo de trabajo de trabajadores que realizan actividades móviles de transporte por carretera.

b) La normativa específica sobre la circulación de los vehículos de transporte de mercancías.

c) Los documentos relativos al conductor, a los vehículos y a los transportes requeridos en el transporte de mercancías en tráfico nacional e internacional.



d) Conducta que se debe observar en caso de accidente, conocimientos de las medidas que hay que tomar en accidentes y ocasiones similares, incluidas las medidas de emergencia y los primeros auxilios.

e) Las precauciones a tener en cuenta para desmontar y colocar las ruedas.

f) La normativa sobre masas y dimensiones de los vehículos y sobre limitadores de velocidad.

g) Obstaculización de la visibilidad para el conductor y los demás usuarios causadas por las características del vehículo y su carga.

h) Utilización de los sistemas de frenado y reducción de velocidad.

i) Influencia del viento en la trayectoria del vehículo.

j) La utilización económica de los vehículos.

k) Factores de seguridad relativos a la carga del vehículo: control de la carga (colocación y sujeción), dificultades con diferentes tipos de carga (líquidos, cargas que cuelgan), carga y descarga de mercancías y empleo del material destinado a tal efecto.

l) Principios de construcción y funcionamiento de: motores de combustión interna, líquidos (por ejemplo, aceite para motores, líquido refrigerador, líquido de limpieza), circuito de combustible, sistema eléctrico, sistema de arranque, sistema de transmisión (embrague, caja de cambios, etc.)

m) Aspectos generales en materia de lubricación y protección anticongelante.

n) Construcción, montaje, utilización correcta y mantenimiento de los neumáticos.

ñ) Tipos, principios de funcionamiento, partes principales, conexiones, empleo y mantenimiento cotidiano de los mecanismos de frenado y aceleración.

o) Métodos de busca de las causas de una avería y capacidad para efectuar pequeñas reparaciones con ayuda de las herramientas adecuadas.

p) Mantenimiento preventivo de vehículos e intervenciones habituales necesarias.

q) Aspectos elementales de la responsabilidad del conductor en lo que se refiere al recibo, el transporte y la entrega de las mercancías de conformidad con las condiciones convenidas.

r) Factores y cuestiones de seguridad vial concernientes a los conductores.

Los solicitantes de permiso de conducción de la clase C1 que no estén incluidos dentro del ámbito de aplicación del Reglamento (CEE) n.º 3821/1985, estarán exentos de las materias que se indican en los párrafos a), b) y c) anteriores.

5.º Permiso de conducción de las clases D1 y D:

a) Las materias que se indican en los párrafos a), e), f), y g), así como en los párrafos l) al p), ambos inclusive, del punto 2.4º anterior.

b) La normativa específica sobre la circulación de vehículos de transporte colectivo de viajeros.

c) Los documentos relativos al conductor, a los vehículos y a los viajeros exigibles en el transporte de viajeros en tráfico nacional e internacional.

d) Conducta, comportamiento y primeros auxilios en caso de accidente o incidente, incluidas las medidas de emergencia tales como la evacuación de los pasajeros.

e) La normativa relativa a las personas transportadas y a la responsabilidad del conductor en el transporte de pasajeros de todo tipo de autobuses.

f) Factores y cuestiones de seguridad vial concernientes a los conductores.

6.º Permiso de conducción de las clases B + E, C1 + E, C + E, D1 + E y D + E:

a) La normativa específica, factores y cuestiones de seguridad vial relativos a los conductores, a los conjuntos de vehículos y a su carga.

b) Los factores de seguridad concernientes a la carga del vehículo.

c) Tipos, principios de funcionamiento, partes principales, conexiones, empleo y mantenimiento cotidiano de los sistemas de acoplamiento y principios a tener en cuenta en el acoplamiento y desacoplamiento de remolques y semirremolques al vehículo tractor.

d) La técnica de conducción de conjuntos de vehículos.

Los solicitantes de permiso de conducción de la clase C1 + E que no estén incluidos dentro del ámbito de aplicación del Reglamento (CEE) n.º 3821/1985, estarán exentos de las materias que se indican en los párrafos a), b) y c) del punto 2.4.º anterior.

Los solicitantes de licencia de conducción realizarán una prueba de control de conocimientos específicos sobre normas y señales reguladoras de la circulación, cuestiones, factores, equipos y elementos de seguridad concernientes al conductor, al vehículo y, en su caso, a la carga transportada, teniendo en cuenta en cada caso el vehículo cuya conducción autoriza.

3. Prueba de control de aptitudes y comportamientos en circuito cerrado.

1. Los solicitantes de permiso de conducción de la clase AM realizarán las siguientes maniobras:

- A) Zigzag entre jalones a velocidad reducida.
- B) Circular sobre una franja de anchura limitada.

Los solicitantes de permiso de la clase AM limitado a la conducción de ciclomotores de tres ruedas y cuatriciclos ligeros realizarán las maniobras H) e I) (estacionamiento en línea) del punto 3.

2. Los solicitantes de permiso de conducción de las clases A1 y A2 realizarán, además de las maniobras A) y B) del punto 1 anterior, las siguientes:

- C) Zigzag entre conos.
- D) Sortear un obstáculo.
- E) Aceleración y frenado controlado.
- F) Frenado de emergencia controlado.

Las maniobras A) y B) se realizarán a poca velocidad y deben permitir comprobar el manejo del embrague en combinación con el freno, el equilibrio, la dirección de la visión, la posición sobre la motocicleta o el ciclomotor y la posición de los pies en los reposapiés.

Las maniobras C) y D) se realizarán a más velocidad: la primera, alcanzando al menos 30 km/h, y la segunda, para sortear un obstáculo a una velocidad mínima de 50 km/h, y deben permitir comprobar la posición sobre la motocicleta, la dirección de la visión, el equilibrio, la técnica de conducción y la técnica del cambio de marchas.

Las maniobras E) y F) se realizarán a velocidades mínimas de 30 km/h y 50 km/h, respectivamente, y deben permitir comprobar el manejo del freno delantero y trasero, la dirección de la visión y la posición sobre la motocicleta.

Una vez realizadas las maniobras, el aspirante dejará la motocicleta o el ciclomotor correctamente estacionados, apoyados sobre su soporte central o lateral y con el motor parado.

Previamente a la realización de dichas maniobras, los aspirantes deberán:

- a) Colocarse y ajustarse el casco y, en su caso, la indumentaria de protección, como guantes, botas y otras prendas.
- b) Efectuar verificaciones de forma aleatoria del estado de los neumáticos, de los frenos, del sistema de dirección, del interruptor de parada de emergencia (si existiera), de la cadena de tracción, del nivel de aceite, de los faros, de los catadióptricos, de los indicadores de dirección y de la señal acústica.
- c) Quitar el soporte del vehículo y desplazarlo sin ayuda del motor caminando a su lado y conservando el equilibrio.
- d) Poner en marcha el motor y prepararse para realizar las maniobras antes indicadas.

3. Los solicitantes de permiso de la clase B realizarán las siguientes maniobras con incidencia en la seguridad vial:

G) Marcha atrás en recta y curva efectuando un recorrido en marcha atrás, manteniendo una trayectoria rectilínea y utilizando la vía de circulación adaptada para girar a la derecha o a la izquierda en una esquina.

H) Cambio de sentido de la marcha utilizando las velocidades hacia adelante y hacia atrás, en espacio limitado.

I) Estacionamiento y salida del espacio ocupado al estacionar (en línea, oblicuo o perpendicular), utilizando las marchas hacia delante y hacia atrás, en llano o en pendiente ascendente o descendente.

J) Frenado para detener el vehículo con precisión utilizando, si es necesario, la capacidad máxima de frenado de aquél.

De las cuatro maniobras antes descritas, cada aspirante deberá realizar al menos dos, de las que una contendrá una marcha atrás. Estas maniobras podrán realizarse durante el desarrollo de la prueba de control de aptitudes y comportamientos en circulación en vías abiertas al tráfico general y, cuando las circunstancias lo aconsejen, en circuito cerrado.

Previamente a la realización de dichas maniobras, los aspirantes deberán demostrar que son capaces de prepararse para una conducción segura satisfaciendo las prescripciones siguientes:

- a) Regular el asiento para conseguir una posición sentada correcta.
- b) Ajustar los retrovisores, el cinturón de seguridad y los reposacabezas.
- c) Controlar el cierre de las puertas.
- d) Efectuar verificaciones de forma aleatoria del estado de los neumáticos, del sistema de dirección, de los frenos, de líquidos (por ejemplo, aceite del motor, líquido refrigerante, líquido del lavaparabrisas), de los faros, de los catadióptricos, de los indicadores de dirección y de la señal acústica.

Los solicitantes de la autorización que habilita para conducir con el permiso de la clase B conjuntos de vehículos cuya masa máxima autorizada sea superior a 3.500 kg sin rebasar los 4.250 kg y la masa máxima autorizada del remolque supere los 750 kg a la que hace referencia el artículo 5.5, deberán realizar la maniobra I) anterior y la M) del punto 7.

4. Los solicitantes de permiso de las clases C1 y C, además de las maniobras G) e I) (estacionamiento en línea) indicadas en el punto 3, realizarán la siguiente maniobra con incidencia en la seguridad vial:

K) Estacionamiento seguro para cargar o descargar en una rampa o plataforma de carga o instalación similar.

5. Los solicitantes de permiso de las clases D1 y D, además de la maniobra G) indicada en el punto 3, realizarán la siguiente maniobra con incidencia en la seguridad vial:

L) Estacionar para dejar que los pasajeros entren y salgan con seguridad.

6. Previamente a la realización de las maniobras indicadas en los puntos 4 y 5, los aspirantes deberán demostrar que son capaces de prepararse para una conducción segura satisfaciendo obligatoriamente, además de las prescripciones establecidas en el punto 3. párrafos a), b) y d) para los aspirantes a la obtención del permiso de la clase B, alguna de las siguientes:

a) Verificar la asistencia del frenado y la dirección; comprobar el estado de las ruedas, de sus tornillos de fijación, de los guardabarros, los parabrisas, las ventanillas y los limpiaparabrisas; comprobar y utilizar el panel de instrumentos, incluido el aparato de control regulado en el Reglamento (CEE) núm. 3821/85 del Consejo, de 20 de diciembre de 1985. La comprobación y utilización del tacógrafo no se aplica para los solicitantes de permiso de conducción de las clases C1 o C1 + E que no estén incluidos dentro del ámbito de aplicación del Reglamento (CEE) n.º 3821/1985.

b) Comprobar la presión, los depósitos de aire y la suspensión.

c) Comprobar los factores de seguridad en relación con la carga del vehículo: compartimento de carga, láminas, puertas de carga, mecanismo de carga (si existe), cierre de la cabina (si existe), colocación de la carga y sujeción de ésta (clase C1 y C únicamente).

d) Ser capaz de tomar medidas especiales de seguridad del vehículo; comprobar las bodegas de carga, las puertas de servicio, las salidas de emergencia, el material de primeros auxilios, los extintores y demás equipos de seguridad (clases D1 y D únicamente).

7. Los solicitantes de permiso de la clase B + E, además de la maniobra G) indicada en el punto 3, realizarán las siguientes maniobras con incidencia en la seguridad vial:

M) Proceder al acoplamiento y desacoplamiento del remolque.

Esta maniobra debe comenzar con el vehículo tractor y su remolque uno al lado del otro (es decir, no en línea).

N) Estacionamiento seguro para cargar o descargar.

Previamente a la realización de dichas maniobras, los aspirantes deberán demostrar que son capaces de prepararse para una conducción segura satisfaciendo obligatoriamente, además de las prescripciones establecidas en el punto 3. párrafos a), b), c) y d) para los aspirantes a la obtención del permiso de la clase B, las siguientes:

a) Comprobar los factores de seguridad en relación con la carga del remolque: compartimento de carga, láminas, puertas de carga, cierre de la cabina (si existe), colocación de la carga y sujeción de ésta.

b) Comprobar el mecanismo de acoplamiento, del freno y de las conexiones eléctricas.

8. Los solicitantes de permiso de las clases C1 + E, C + E, D1 + E, y D + E, además de las maniobras G) del punto 3 y M) del punto 7, realizarán las siguientes maniobras con incidencia en la seguridad vial:

a) La maniobra K) del punto 4 para las clases C1 + E y C + E.

b) La maniobra L) del punto 5 para las clases D1 + E y D + E.

Previamente a la realización de dichas maniobras, los aspirantes deberán demostrar que son capaces de prepararse para una conducción segura satisfaciendo obligatoriamente las prescripciones establecidas en el punto 6. párrafos a), b), c) y d) y en el punto 7. párrafos a) y b).

9. Los solicitantes de licencia de conducción para vehículos para personas de movilidad reducida deberán realizar las maniobras C) y E) del punto 2, y los de licencia de conducción para vehículos especiales agrícolas las maniobras H) del punto 3, K) del punto 4 y M) del punto 7.

4. Prueba de control de aptitudes y comportamientos en circulación en vías abiertas al tráfico general.

1. Los aspirantes deberán efectuar obligatoriamente, con toda seguridad y con las precauciones necesarias, las operaciones siguientes:

a) Comprobaciones previas. Entre otros, el aspirante deberá verificar los diversos sistemas de seguridad y elementos técnicos del vehículo así como la documentación del mismo.

b) Posición del conductor, regulación del asiento y los retrovisores y utilización del cinturón de seguridad.

c) Puesta en marcha del motor y arranque y desbloqueo de la dirección.

d) Progresión normal. Posición en la calzada y utilización del carril adecuado. Conducción en curva. Distancias de seguridad o separación. Velocidad adaptada al tráfico/vía y relación de marchas conveniente. Observación ante las distintas situaciones del tráfico. Cruce de túneles y pasos inferiores. Conducción económica y no perjudicial para el medio ambiente.

e) Maniobras: Observación del tráfico, señalización y ejecución de las maniobras. Incorporaciones. Desplazamientos laterales. Adelantamientos. Comportamiento en intersecciones. Cambios de sentido. Paradas y estacionamientos.

f) Abandonar el lugar de estacionamiento; arrancar después de una parada del tráfico; salir al tráfico desde una vía sin circulación.

g) Cambios de dirección: girar a la izquierda y a la derecha; cambiar de carril.

h) Entrar y salir de una autopista (caso de existir): incorporación desde el carril de aceleración; salir por el carril de deceleración.

i) Otros componentes viales (caso de existir): glorietas, pasos ferroviarios a nivel, paradas de tranvía o autobús, pasos de peatones, conducción cuesta arriba o cuesta abajo en pendientes prolongadas, túneles.

j) Tomar las precauciones necesarias al abandonar el vehículo.

k) Obediencia de señales.

l) Utilización de los sistemas de alumbrado y señalización óptica.

m) Manejo del vehículo y sus mandos.

2. Los aspirantes a la autorización que habilita para conducir con el permiso de la clase B conjuntos de vehículos cuya masa máxima autorizada exceda de 3.500 kg sin rebasar los 4.250 kg a la que se refiere el artículo 5.5, deberán realizar los siguientes ejercicios:

aceleración, deceleración, marcha atrás, frenado, distancia de frenado, cambio de carril, frenar/esquivar, oscilación del remolque, acoplamiento y desacoplamiento del remolque y estacionamiento.

3. Los aspirantes al permiso de la clase A1 y A2, además de las operaciones anteriores, deberán efectuar obligatoriamente las siguientes:

a) Antes de iniciar la prueba. En presencia del examinador cada aspirante deberá demostrar que sabe y es capaz de:

Colocarse y ajustarse correctamente el casco y verificar los demás equipos de seguridad y protección propios de la motocicleta.

Quitar el soporte del vehículo.

b) Una vez finalizada la prueba. El conductor deberá dejar la motocicleta correctamente estacionada, con el motor parado y apoyada sobre su soporte.

Para el acceso progresivo al permiso de la clase A2 al que se refiere el artículo 5.3, los aspirantes deberán realizar las operaciones previstas en el punto 1. d) y e) anterior.

4. Los aspirantes al permiso de la clase B+E, C1, C1+E, C, C+E, D1, D1+E, D y D+E, además de las operaciones exigidas con carácter general, deberán efectuar las siguientes:

Verificar la asistencia del frenado y de la dirección.

Utilizar los diversos sistemas de frenado.

Utilizar los sistemas de reducción de velocidad distintos del freno de servicio.

Adaptar la trayectoria del vehículo en las curvas, teniendo en cuenta su longitud y voladizos.

Utilizar el tacógrafo, en su caso. Este requisito no se aplica para los solicitantes de permiso de conducción de las clases C1 o C1 + E que no estén incluidos dentro del ámbito de aplicación del Reglamento (CEE) n.º 3821/1985.

Arrancar, cambiar, detenerse y parar con suavidad y seguridad.

Comprobar el estado de las ruedas, tornillos de fijación de estas, guardabarros, parabrisas, ventanillas y limpiaparabrisas, líquidos (por ejemplo, aceite para motores, líquido refrigerador, líquido de limpieza).

Conducir de forma que se garantice la seguridad y se reduzcan el consumo de combustible y las emisiones durante la aceleración, desaceleración, conducción en cuesta arriba y cuesta abajo, si procede seleccionando las marchas manualmente.

5. Los aspirantes al permiso de la clase D, además de las operaciones exigidas con carácter general, deberán ser capaces de adoptar las disposiciones particulares relativas a la seguridad del vehículo y de las personas transportadas.

### ***C) Pruebas a realizar por los solicitantes de la autorización especial para vehículos que transporten mercancías peligrosas***

1. Pruebas de control de conocimientos sobre formación teórica.

1. El contenido de la prueba teórica común de control de conocimientos versará sobre los siguientes temas:

a) Disposiciones generales aplicables al transporte de mercancías peligrosas.

b) Principales tipos de riesgo.

c) Información relativa a la protección del medio ambiente para el control de la transferencia de residuos.

d) Medidas de prevención y de seguridad adecuadas a los distintos tipos de riesgo.

e) Comportamiento tras un accidente (primeros auxilios, seguridad vial, conocimientos básicos relativos a la utilización de los equipos de protección, instrucciones escritas, etc.).

f) Marcado, etiquetado, inscripciones y paneles naranja.

g) Lo que el conductor de un vehículo deberá hacer o abstenerse de hacer durante el transporte de mercancías peligrosas.

h) Objeto y funcionamiento del equipamiento técnico de los vehículos.

i) Prohibiciones de cargamento en común en un mismo vehículo o en un contenedor.

j) Precauciones a tomar durante la carga y descarga de las mercancías peligrosas.

- k) Informaciones generales relativas a la responsabilidad civil.
- l) Información sobre las operaciones de transporte multimodal.
- m) Manipulación y estiba de bultos.
- n) Restricciones de tráfico en los túneles e instrucciones sobre el comportamiento en los túneles (prevención de incidentes, la seguridad, las medidas a tomar en caso de incendio o en otras situaciones de emergencia, etc.).
- o) Responsabilidad con la seguridad.

2. Además de la prueba teórica común que se indica en el punto anterior, todo conductor que solicite la autorización especial deberá poseer una formación teórica especializada y deberá realizar una prueba teórica específica de control de conocimientos, conforme se expresa a continuación:

1.º Los que soliciten ampliación de la autorización para conducir vehículos cisterna, vehículos batería o unidades de transporte que transporten mercancías peligrosas en cisternas o contenedores cisterna, sobre los siguientes temas:

- a) Comportamiento en marcha de los vehículos, incluyendo los movimientos de la carga.
- b) Disposiciones especiales relativas a los vehículos.
- c) Conocimientos teóricos generales de los distintos dispositivos de llenado y vaciado.
- d) Disposiciones suplementarias específicas relativas a la utilización de estos vehículos (certificados de aprobación, marcas de aprobación, etiquetado y paneles naranja, etc.).

2.º Los que soliciten ampliación de la autorización para conducir vehículos que transporten materias y objetos explosivos (clase 1), sobre los siguientes temas:

- a) Riesgos inherentes a las materias y objetos explosivos y pirotécnicos.
- b) Normativa específica aplicable al transporte de materias y objetos explosivos.
- c) Reglamento de explosivos y disposiciones complementarias sobre transporte de materias y objetos explosivos.
- d) Disposiciones particulares relativas al cargamento en común de materias y objetos de la clase 1.

3.º Los que soliciten ampliación de la autorización para conducir vehículos que transporten materias radiactivas (clase 7), sobre los siguientes temas:

- a) Riesgos inherentes a las radiaciones ionizantes.
- b) Disposiciones particulares relativas al embalaje, la manipulación, el cargamento en común y a la estiba de materias radiactivas.
- c) Disposiciones especiales a tomar en caso de accidente o incidente en el que estén involucradas materias radiactivas.

3. Para poder realizar las pruebas teóricas específicas será necesario haber superado la prueba teórica común.

2. Pruebas de control sobre formación práctica.

1. La prueba de formación práctica consistirá en la realización de unos ejercicios prácticos individuales sobre, al menos, las materias que a continuación se indican:

- a) Operaciones de carga y descarga, manipulación y estiba de paquetes de materias peligrosas.
- b) Medidas a adoptar en caso de accidente o incidente.
- c) Primeros auxilios a las víctimas.
- d) Extinción de incendios. Utilización de los medios disponibles: manejo de extintores y otros medios de extinción sobre casos reales. Atención especial al empleo del agua.

2. Los conductores que soliciten ampliación de la autorización para conducir vehículos cisterna, vehículos batería o unidades de transporte que transporten mercancías peligrosas en cisternas o contenedores cisterna, deberán poseer una formación práctica y realizar unos ejercicios prácticos sobre obturación de grietas y soluciones de emergencia en ruta frente a averías que produzcan escapes, derrames u otras emergencias, con especial atención al manejo del equipo de «tapafugas», así como sobre las operaciones de carga y descarga de cisternas, baterías de recipientes y contenedores cisterna.



3. Los conductores de vehículos que soliciten ampliación de la autorización para conducir vehículos que transporten materias de las clases 1 ó 7, deberán poseer una formación práctica y realizar unos ejercicios prácticos sobre las cuestiones contenidas en el punto 1. párrafos a), b) y d), en lo que sean especialmente aplicables a las materias de las mencionadas clases.

## ANEXO VI

### **Organización, desarrollo y criterios de calificación de las pruebas de control de conocimientos y de control de aptitudes y comportamientos**

#### ***A) Pruebas de control de conocimientos y de control de aptitudes y comportamientos***

1. Centro de exámenes en el que se realizarán las pruebas.—Las pruebas se realizarán en la provincia a la que se hubiera dirigido la solicitud y en el centro de exámenes que determine la Jefatura Provincial de Tráfico.

Las instalaciones, el terreno o pista especial o las vías de la localidad en las que se halle ubicado algún centro de exámenes de los situados fuera de la capital de la provincia reunirán las condiciones requeridas que permitan realizar las pruebas con las debidas garantías de calidad, seguridad o de otro orden. Si dejaran de reunir las, hasta que se subsanen las deficiencias, las pruebas se realizarán en el centro de exámenes que corresponda a la capital, salvo que la Jefatura Provincial de Tráfico, teniendo en cuenta las circunstancias concurrentes, disponga que se realicen en otro centro de la misma provincia que reúna las condiciones adecuadas.

2. Convocatorias y fechas de realización de las pruebas.—Cada solicitud para obtener el permiso o la licencia de conducción dará derecho a dos convocatorias para realizar las pruebas. Como norma general, entre las dos convocatorias a que da derecho una solicitud no deberá mediar más de seis meses.

En la fecha señalada para la primera convocatoria de las pruebas de control de aptitudes y comportamientos, el solicitante deberá haber cumplido la edad mínima exigida para obtener el permiso o licencia de conducción de la clase de que se trate.

Cuando el aspirante no supere la prueba de que se trate en dos convocatorias, entre la segunda y la tercera mediará un plazo mínimo de diez días. Entre las sucesivas convocatorias el plazo mínimo será de quince días. Estos plazos, que se contarán desde la fecha de realización de la prueba no superada, podrán ser reducidos excepcionalmente en casos de reconocida urgencia debidamente justificada.

3. Identificación del aspirante y del personal directivo o docente.—Para la realización de las pruebas de control de aptitudes y comportamientos o actuaciones con ellas relacionadas, tanto los aspirantes como el personal directivo o docente de la Escuela o Sección donde aquellos hayan realizado el aprendizaje deberán identificarse ante los funcionarios, para lo que éstos en cualquier momento, podrán exigir a los aspirantes la presentación del Documento Nacional de Identidad, del pasaporte, de la tarjeta de residencia o del permiso de conducción, según proceda, y al personal directivo o docente, la de la autorización de ejercicio.

Si no se presentaran los documentos requeridos, el examinador determinará que no se inicie la prueba, sin que ello implique pérdida de la convocatoria para el aspirante.

4. Utilización de intercomunicadores u otros sistemas de captación, grabación, recepción o transmisión de datos o información.—Con excepción del intercomunicador a que se refiere el apartado C). 6 y 7 y de los sistemas de captación o grabación de información que pudieran ser utilizados por el Organismo Autónomo Jefatura Central de Tráfico y su organización periférica para realizar las pruebas y el tratamiento informatizado de las mismas y sus resultados, durante la realización de las pruebas de control de aptitudes y comportamientos no se permitirá la utilización de teléfonos o cualquier otro sistema de intercomunicación, ni la de equipos, aparatos, o sistemas de captación, grabación, recepción o transmisión de datos o información.

En caso de incumplimiento de lo dispuesto en el párrafo anterior por parte del profesor, el examinador no iniciará la prueba o, en su caso, la interrumpirá, sin que ello suponga pérdida de la convocatoria para el aspirante.

El aspirante que, durante la realización de la prueba de control de conocimientos, incumpliera lo establecido en el primer párrafo, será excluido de ella con pérdida de la convocatoria de que se trate.

### **B) Pruebas de control de conocimientos comunes y específicos**

1. Número de preguntas. El número de preguntas planteadas en las pruebas de control de conocimientos será:

a) En la prueba de control de conocimientos común, un mínimo de 30 preguntas y un máximo de 50.

b) En la prueba de control de conocimientos sobre las materias descritas en la normativa reguladora de los cursos de sensibilización y reeducación vial, un mínimo de 30 preguntas y un máximo de 50.

c) En cada una de las pruebas de control de conocimientos específicos, un mínimo de 16 preguntas y un máximo de 30.

d) En la prueba de control de conocimientos para obtener licencia de conducción, un mínimo de 16 preguntas y un máximo de 30.

El aspirante seleccionará las respuestas correctas a las preguntas planteadas, que podrán ser de una a cuatro.

Las preguntas podrán estar precedidas por la visualización por parte del aspirante de vídeos sobre situaciones del tráfico.

2. Duración de las pruebas. El tiempo destinado a la realización de las pruebas de control de conocimientos a las que se refiere el artículo 47 será de 1 minuto por pregunta. Este tiempo podrá ser ampliado proporcionalmente al tiempo de duración de los videos a los que hace referencia el apartado anterior. Igualmente este tiempo podrá ser ampliado en casos de necesidades especiales del aspirante debidamente justificados.

3. Calificación de las pruebas. Para ser declarado apto en las pruebas de control de conocimientos, los errores cometidos no serán superiores al 10 por 100 del total de preguntas formuladas. En el supuesto de que al aplicar dicho tanto por ciento el resultado fuera decimal se aplicará el entero inmediato superior.

### **C) Pruebas de control de aptitudes y comportamientos en circuito cerrado y en circulación en vías abiertas al tráfico general**

1. Verificaciones.–Los examinadores podrán verificar, en cualquier momento de las pruebas o antes de iniciarse éstas, si los vehículos y, en su caso, los aparatos de control y los sistemas de comunicación presentados para su realización reúnen los requisitos exigidos. A tal efecto, podrán requerir la presentación de la documentación de los citados vehículos, que deberá ser facilitada por el personal directivo o docente de la Escuela.

Asimismo, podrán verificar en cualquier momento que el aspirante dispone del equipo de protección adecuado que, en su caso proceda. Concretamente para los permisos de las categorías AM, A1 y A2 este equipo estará compuesto por: casco homologado; guantes; chaqueta y pantalones concebidos y fabricados para usarlos para montar en motocicleta, provistos de las correspondientes protecciones, al menos en espalda, hombros y codos para las chaquetas y rodillas en el caso de los pantalones; así como botas de cuero o material sintético similar que proteja suficientemente el tobillo. Podrá verificar también que el aspirante lleva las correcciones, prótesis o adaptaciones que correspondan, en caso de que fueran necesarias, y que estas son adecuadas.

En el caso de que no funcionen adecuadamente o no reúnan los requisitos exigidos, el examinador determinará que la prueba no se inicie o se interrumpa, sin que ello implique pérdida de la convocatoria para el aspirante.

2. Duración de las pruebas.

1.º Prueba de control de aptitudes y comportamientos en circuito cerrado

El tiempo destinado a la realización de la prueba de control de aptitudes y comportamientos en circuito cerrado a la que se refieren los artículos 48 y concordantes estará en función de las características y dificultades de cada maniobra y del vehículo que se utilice en su realización.

En todo caso, el tiempo máximo para la realización de las maniobras C, D y F, en su conjunto, no será superior a 25 segundos.

2.º Prueba de control de aptitudes y comportamientos en circulación en vías abiertas al tráfico general

La duración de la prueba de control de aptitudes y comportamientos en circulación en vías abiertas al tráfico general y la distancia a recorrer en su realización deberán ser suficientes para la evaluación de las materias a que se refieren los artículos 49 y concordantes.

El tiempo mínimo de conducción y circulación destinado a la prueba de control de las aptitudes y los comportamientos del aspirante en circulación en vías abiertas al tráfico general no será inferior a 25 minutos para los permisos de las clases A1, A2, B, y B + E y a 45 minutos para los permisos de las clases restantes, salvo que se acuerde la interrupción y la suspensión de las pruebas.

En este tiempo no se incluye la recepción del aspirante, la preparación del vehículo, su comprobación técnica, en lo que respecta a la seguridad vial, las maniobras especiales, en su caso, y la comunicación de los resultados de la prueba.

Para el acceso progresivo al permiso de la clase A2 al que se refiere el artículo 5.3, la duración de la prueba y la distancia que se haya de recorrer deberán ser suficientes para la evaluación de las aptitudes y comportamientos previstos en los párrafos d) y e) del anexo V. B). 4.1.

Para la autorización que habilita para conducir con el permiso de la clase B conjuntos de vehículos cuya masa máxima autorizada exceda de 3.500 kg sin rebasar los 4.250 kg a la que se refiere el artículo 5.5, la duración de la prueba deberá ser la suficiente para la realización de los ejercicios a que se hace referencia en el anexo V. B).4.2.

3. Criterios de calificación de las pruebas.—En las pruebas de control de aptitudes y comportamientos, en atención a su gravedad, las faltas tendrán la consideración de eliminatorias, deficientes y leves, según se determine por la Dirección General de Tráfico.

1.º Prueba de control de aptitudes y comportamientos en circuito cerrado.

En la prueba de control de aptitudes y comportamientos en circuito cerrado se considerará que una falta es eliminatoria (E), deficiente (D), o leve (L), cuando concurren las circunstancias que se indican a continuación:

a) Falta eliminatoria es la que, por insuficiente dominio del vehículo, impide la ejecución de la maniobra de que se trate en las condiciones establecidas o revela una manifiesta impericia en el manejo del vehículo o sus mandos.

b) Falta deficiente es la que revela insuficiente destreza en el manejo del vehículo que, sin suponer incapacidad para la ejecución de las maniobras, de manera notable denota una utilización inadecuada de los mandos del vehículo.

c) Falta leve es la que afecta al manejo de los mandos o ejecución de la maniobra de que se trate que, por su menor importancia, no llega a constituir falta deficiente.

En la prueba de control de aptitudes y comportamientos en circuito cerrado será declarado no apto todo aspirante que cometa una falta eliminatoria, o bien dos faltas deficientes, o bien una falta deficiente y dos faltas leves, o bien cuatro faltas leves.

2.º Prueba de control de aptitudes y comportamientos en circulación en vías abiertas al tráfico general.

En la prueba de control de aptitudes y comportamientos en circulación en vías abiertas al tráfico general se considerará que una falta es eliminatoria (E), deficiente (D) o leve (L), cuando concurren las circunstancias que se indican a continuación:

a) Falta eliminatoria es todo comportamiento o incumplimiento de las normas que suponga un peligro para la integridad o seguridad propia o de los demás usuarios de la vía, así como, en general, el incumplimiento de las señales reguladoras de la circulación que

esté tipificado como infracción grave o muy grave conforme a lo dispuesto en el texto articulado de la Ley sobre Tráfico, Circulación de Vehículos a Motor y Seguridad Vial.

b) Falta deficiente es todo comportamiento o incumplimiento de las normas que obstaculice, impidiendo o dificultando notablemente la circulación de otros usuarios, la que afecte ostensiblemente a las distancias de seguridad, así como el incumplimiento de señales reguladoras de la circulación que no constituya falta eliminatoria.

c) Falta leve es todo comportamiento o incumplimiento de normas reglamentarias cuando no constituya falta eliminatoria o deficiente, así como el manejo incorrecto de los mandos del vehículo, sin perjuicio de que este hecho pueda ser valorado como falta de mayor gravedad, en función de las circunstancias concurrentes en cada caso.

En la prueba de control de aptitudes y comportamientos en circulación en vías abiertas al tráfico general, será declarado no apto todo aspirante que cometa una falta eliminatoria, o bien dos faltas deficientes, o bien una falta deficiente y cinco faltas leves, o bien diez faltas leves.

4. Descripción de las maniobras a realizar en la prueba de control de aptitudes y comportamientos en circuito cerrado.

A) Zig-zag entre jalones a velocidad reducida.—El aspirante efectuará, en primera relación de marcha y a velocidad reducida, giros a derecha e izquierda alternativamente sorteando cinco jalones, sin salirse de la zona delimitada y sin arrollar, desplazar o derribar ningún jalón. La maniobra se iniciará por la derecha del primero, según gráfico.

Dimensiones:

Anchura del lugar señalado: 3,50 metros (clase AM) y 3,50 o 5 metros (clases A1 y A2).

Distancia entre jalones: 3,75 metros.

Colocación de los jalones: según gráfico.

B) Circular sobre una franja de anchura limitada.—Partiendo de la posición inicial, el aspirante realizará esta maniobra que consistirá en circular a velocidad reducida y uniforme, en primera relación de marcha, por una franja de anchura y longitud limitadas, sin salirse de ella ni perder el equilibrio.

Dimensiones:

Distancia entre la posición de inicio y el principio de la franja: 8 m, aproximadamente.

Anchura de la franja: 0,25 metros.

Longitud de la franja: 6 metros.

La franja estará delimitada a ambos lados por cualquier sistema que permita detectar la salida de la misma.

C) Zig-zag entre conos.—El aspirante, partiendo de la posición de reposo, realizará los cambios de marcha necesarios en su caso, para alcanzar una velocidad mínima de 30 km/h; a continuación y sin reducir esta velocidad, describirá giros a derecha e izquierda alternativamente sorteando cinco conos, sin arrollar, desplazar o derribar ninguno. La maniobra se iniciará por la izquierda del primero, según gráfico.

Para la LCM no se exigirá que el aspirante alcance una velocidad mínima.

Dimensiones:

Distancia entre conos: 7 metros, colocados según gráfico.

Distancia entre el punto de partida y el primer cono: 40 metros.

D) Sortear un obstáculo.—El aspirante realizará los cambios de marcha necesarios para alcanzar la velocidad de 50 km/h como mínimo en el primer paso señalado y, sin reducir dicha velocidad, sorteará el obstáculo desplazándose hacia un lado para llevar de nuevo la motocicleta a la línea de marcha inicial, sin arrollar, desplazar o derribar ningún elemento de balizamiento.

Dimensiones del carril:

Distancia del último cono de la maniobra C) al inicio del giro de 180°: 17,50 metros.

Longitud de la zona del giro de 180°: 4,50 metros.

Anchura de la zona del giro de 180°: 11 metros.

Distancia desde la zona del giro de 180° al punto en el que se alcanzan los 50 km/h, como mínimo: 55,50 metros.

Distancia desde el punto en el que se alcanzan los 50 km/h al obstáculo: 10 metros.

Anchura del obstáculo: 1,30 metros.

Distancia desde el obstáculo al último paso: 8 metros.

Anchura de los pasos; 0,80 metros (0,60 metros de luz).

E) Aceleración y frenado controlado.—Circulando, el aspirante aumentará progresivamente la velocidad, cambiando a segunda relación de marcha para alcanzar una velocidad de 30 km/h como mínimo. A continuación frenará con precisión dentro del espacio delimitado, pero sin llegar a rebasar la marca transversal de detención.

La aceleración será ágil y sin tirones, los cambios sin rascados, manteniendo en todo momento el equilibrio.

La detención será sin calar el motor.

Dimensiones:

Longitud desde el último jalón de la maniobra A) hasta la zona señalizada de detención: 22 metros.

Anchura del espacio delimitado: 1,30 metros, como mínimo.

Distancia entre el lugar señalado y la línea transversal de detención: 0,50 metros.

F) Frenado de emergencia controlado.—Circulando a 50 km/h. el aspirante realizará una frenada de emergencia para detenerse dentro de la zona señalizada, sin rebasar la línea transversal de detención, manteniendo la trayectoria recta y sin perder el control del vehículo.

Dimensiones:

Anchura del lugar señalado: 1,30 metros.

Longitud desde la salida de la maniobra D) hasta el lugar de detención: 12 metros.

Distancia entre el lugar señalado y la línea transversal de detención: 0,50 metros.

G) Marcha atrás en recta y curva efectuando un recorrido en marcha atrás, manteniendo una trayectoria rectilínea y utilizando la vía de circulación adaptada para girar a la derecha o a la izquierda en una esquina.—El aspirante, circulando por un carril de una calzada simulada, detendrá el vehículo a 10 metros del inicio de la curva como mínimo, contados desde la parte posterior del vehículo o conjunto de vehículos para, después, retroceder marcha atrás el tramo recto, recorrer la curva y seguir en iguales condiciones de marcha, otros 10 metros al menos, del tramo recto final, antes de detener el vehículo. La marcha atrás se hará siguiendo un régimen uniforme de marcha, dejando el vehículo o conjunto de vehículos sensiblemente centrado.

Al realizar la maniobra no se deberá subir al bordillo ni forzarlo con ninguna de las ruedas, pisar o rebasar las marcas que delimitan el carril con alguna de sus ruedas, así como detener el vehículo o conjunto de vehículos, ni realizar movimientos de la dirección con el vehículo inmovilizado, derribar, golpear, empujar, rozar o tocar los jalones u otros elementos utilizados para delimitar el espacio.

En los conjuntos de vehículos con remolque con el eje delantero móvil, se permitirá un movimiento de rectificación hacia delante.

La maniobra, bien girando a la derecha o bien a la izquierda, se simulará utilizando bordillos fijos que estarán delimitados en su inicio y final con jalones de suficiente altura. El lado opuesto al bordillo se delimitará con marcas.

Dimensiones:

Longitud de cada uno de los tramos rectos: 10 metros, como mínimo.

Ángulo de la curva: 90° aproximadamente.

Radio de la curva: 3,50 metros, como mínimo.

Anchura del carril:

Vehículos rígidos: 3,50 metros.

Vehículos articulados con eje del semirremolque rígido y conjuntos con remolque de un sólo eje: de 3,50 a 4,50 metros.

Vehículos articulados con eje del semirremolque autodireccionable: de 3,50 a 4,50 metros.

Conjuntos de vehículo rígido y remolque con eje delantero móvil: 7 metros.

H) Cambio de sentido de la marcha utilizando las velocidades hacia adelante y hacia atrás, en espacio limitado.—El aspirante, entrando por la derecha en el sentido de la marcha en una calle simulada sin salida, una vez en el interior del espacio delimitado girará a la izquierda para, posteriormente, al no poder salir en este movimiento, realizar un movimiento en marcha atrás y otro hacia adelante para salir por la derecha y en sentido contrario al de entrada.

Al realizar la maniobra no se deberá, con ninguna de las ruedas, subir al bordillo o forzarlo, ni efectuar más de un movimiento hacia atrás, ni derribar, golpear, empujar, rozar o tocar el cono.

La calle deberá simularse o delimitarse mediante bordillos. Para delimitar el sentido de la marcha (entrada y salida) de la calle, en el eje longitudinal de la misma se colocará un cono a 3 metros de la entrada, o a 2 metros de la entrada para el permiso de la clase AM.

Dimensiones de la calle simulada:

Longitud: 10 metros, como mínimo, excepto para la LVA que será de 15 metros, como mínimo y 7 metros para el permiso de la clase AM.

Anchura: 75%, como mínimo, del diámetro de giro del vehículo, excepto para la LVA que será del 95%, como mínimo, y 5 metros para el permiso de la clase AM.

I) Estacionamiento y salida del espacio ocupado al estacionar (en línea, oblicuo o perpendicular), utilizando las marchas hacia delante y hacia atrás, en llano o en pendiente ascendente o descendente.—Rebasado el espacio destinado al estacionamiento con la parte posterior del vehículo o conjunto de vehículos, el aspirante detendrá aquél, situándolo paralelamente al bordillo. A continuación, iniciará la maniobra circulando marcha atrás sin brusquedades, ni movimientos de la dirección con el vehículo inmovilizado para situar el mismo dentro del espacio destinado al estacionamiento. El número máximo de movimientos para estacionar serán tres. Se entenderá por movimiento cada vez que se cambie el sentido del desplazamiento.

En el estacionamiento en línea, el vehículo o conjunto de vehículos deberá quedar situado paralelo al bordillo y de forma que la parte exterior de la banda de rodadura de los neumáticos del lado en que se ha estacionado, con respecto al bordillo, no sea superior a 0,30 metros.

En el caso de estacionamiento en oblicuo o perpendicular, el vehículo o conjunto de vehículos deberá quedar centrado en el espacio delimitado y sensiblemente paralelo con respecto a los límites laterales, dejando con ellos espacio suficiente para que puedan abrirse las puertas para permitir bajar y subir al vehículo.

Finalizado el estacionamiento, saldrá del mismo con un máximo de tres movimientos.

Al entrar o al salir del estacionamiento no se deberá, con ninguna de las ruedas, subir al bordillo ni forzarlo, pisar o rebasar, en su caso, las marcas que delimiten la anchura de la calzada, así como derribar, golpear, empujar, rozar o tocar las vallas o elementos que delimiten el espacio para estacionar.

Para simular y delimitar el espacio destinado a estacionamiento entre vehículos se podrán utilizar vallas u otros elementos adecuados.

Dimensiones del espacio de estacionamiento:

Estacionamiento en línea:

La longitud será, como mínimo, vez y media el largo del vehículo. La medida de referencia para el permiso de la clase AM será de 5 metros.

La anchura del estacionamiento será de 2 metros.

Estacionamiento en oblicuo o perpendicular:

La longitud será, como mínimo, el largo del vehículo.

La anchura será de 2,50 metros.

Anchura de la calzada para realizar la prueba:



Estacionamiento en línea:

La anchura será de 6 metros al menos, delimitado por un bordillo fijo en el lado de la calzada en que la maniobra tenga lugar, debiendo existir a partir del mismo, una acera o espacio, de al menos 1 metro de ancho.

Estacionamiento en oblicuo o perpendicular:

La anchura será dos veces la longitud del vehículo.

Desnivel máximo de la pendiente: 10%.

J) Frenado para detener el vehículo con precisión utilizando, si es necesario, la capacidad máxima de frenado de aquél.–El aspirante, circulando a velocidad no inferior a 30 kilómetros por hora, detendrá el vehículo a la orden del examinador, utilizando, si fuera necesario, la máxima capacidad de frenado de aquél.

El aspirante comprobará por los espejos retrovisores que puede efectuar la detención en condiciones de seguridad, mantendrá la trayectoria del vehículo e inmovilizará el mismo sin calar el motor.

K) Estacionamiento seguro para cargar o descargar en una rampa o plataforma de carga o instalación similar.–El aspirante deberá situar el vehículo o conjunto de vehículos centrado y perpendicular a una rampa, plataforma de carga o instalación similar y a una distancia mínima de éstas de 10 metros, contados desde la parte posterior de la caja del vehículo. A continuación, partiendo de la situación del vehículo en reposo, dará marcha atrás hasta aproximar la parte posterior a la rampa, plataforma o instalación similar, dejando la caja o compartimento de carga centrada y a una distancia no superior a 0,60 metros de aquéllos y sin tocarlos.

Durante la realización de la maniobra hacia atrás para aproximar el vehículo a la rampa, plataforma o instalación similar, el aspirante podrá descender una vez para efectuar las comprobaciones que precise.

La rampa, plataforma de carga o instalación similar se podrá simular utilizando vallas u otros elementos similares.

Dimensiones de la rampa, plataforma de carga o instalación similar.

Anchura: 3,50 metros.

Altura: 1,20 metros.

Dimensiones de la calle.

Longitud: 25 metros como mínimo.

Anchura: 6 metros como mínimo.

L) Estacionar para dejar que los pasajeros entren y salgan con seguridad.–Durante el desarrollo de la prueba, el aspirante deberá realizar un estacionamiento en el lado derecho, dejando el vehículo paralelo y a 20 centímetros como máximo del bordillo y de manera que ningún obstáculo impida a los pasajeros subir y bajar con seguridad cuando accione el mando de apertura de la puerta posterior; a continuación procederá a cerrar la puerta y salir del estacionamiento. El número máximo de movimientos tanto para estacionar como para salir será uno. Esta maniobra no se realizará nunca marcha atrás.

Dimensiones de la calle simulada.

Anchura: 6 metros como mínimo.

Dimensiones del estacionamiento.

Separación lateral al iniciar la maniobra: 1,20 metros.

Longitud: El doble de la longitud del vehículo o conjunto de vehículos a estacionar, como mínimo.

Espacio libre de obstáculos para que los pasajeros suban y bajen con seguridad: 1,50 metros

M) Acoplamiento y desacoplamiento del remolque.–Después de inmovilizar adecuadamente el conjunto, el aspirante procederá a desacoplar y desenganchar el remolque o semirremolque, dejando el vehículo tractor al lado del remolque (es decir, no en

línea). El remolque o el semirremolque deberá quedar debidamente inmovilizado y el semirremolque apoyado sobre sus soportes.

El aspirante circulará con el vehículo tractor hacia adelante para situarse de nuevo delante del remolque o semirremolque, a una distancia de diez metros como mínimo.

Situado el vehículo tractor conforme se indica en el párrafo anterior, el aspirante dará marcha atrás aproximándolo al remolque o al semirremolque hasta efectuar el acoplamiento y enganche, así como la conexión de los demás elementos de unión, tales como el cable de los sistemas de alumbrado y señalización óptica y cuantos elementos de seguridad disponga el conjunto, para su correcta puesta en orden de marcha. Efectuada la conexión, según proceda, retirará los calzos, si los hubiera utilizado, colocándolos en lugar adecuado, y recogerá los soportes del semirremolque.

Durante la realización de la marcha hacia atrás para efectuar el acoplamiento y enganche, el aspirante podrá descender una vez del vehículo tractor para efectuar las comprobaciones que precise y poder realizar el enganche adecuadamente, pudiendo, en el caso de remolque o semirremolque con enganche no automático, orientar la lanza manualmente.

N) Estacionamiento seguro para cargar o descargar.—Para la ejecución de la prueba, el conjunto de vehículos deberá situarse centrado y perpendicular a un bordillo, a una distancia mínima de éste de 10 metros, contados desde la parte posterior del remolque. A continuación, partiendo de la situación del conjunto en reposo, el aspirante dará marcha atrás hasta aproximar la parte posterior del conjunto al bordillo, dejando el remolque centrado y con su extremo posterior a una distancia no superior a 0,30 metros de aquél, y sin sobrepasar el mismo en más de 0,20 metros.

Durante la realización de la maniobra hacia atrás para aproximar el conjunto al bordillo, el aspirante podrá efectuar un movimiento de rectificación hacia delante.

Dimensiones de la calle.

Longitud: 25 metros como mínimo.

Anchura: 6 metros como mínimo.

5. Presentación gráfica de las maniobras a realizar en la prueba de control de aptitudes y comportamiento en circuito cerrado (cotas expresadas en metros).

Maniobras A) y B) Permiso de la clase AM

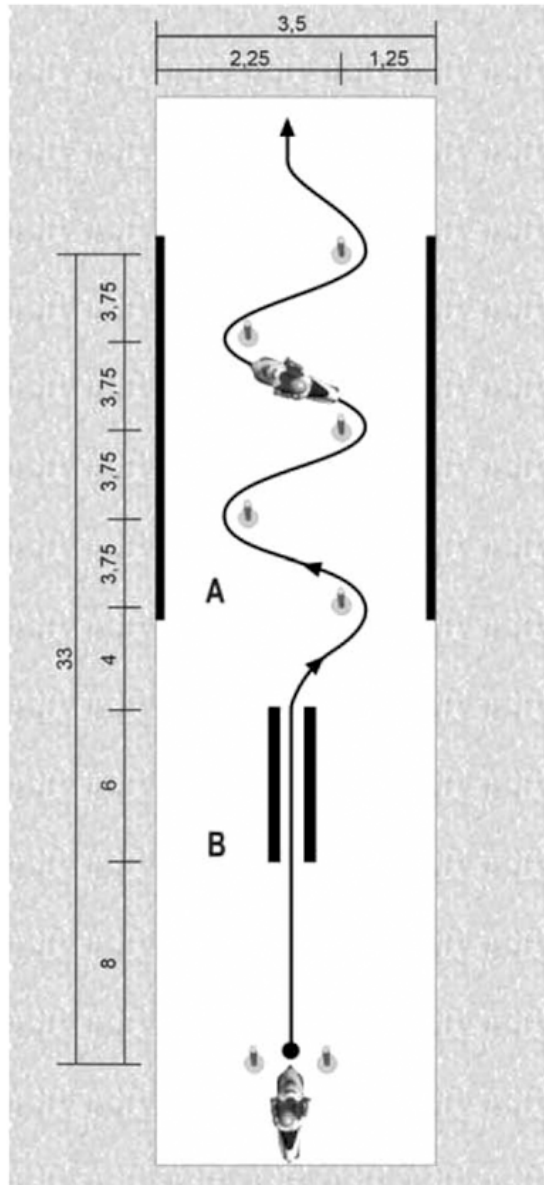



Maniobra C) Zig zag entre conos para las LCM

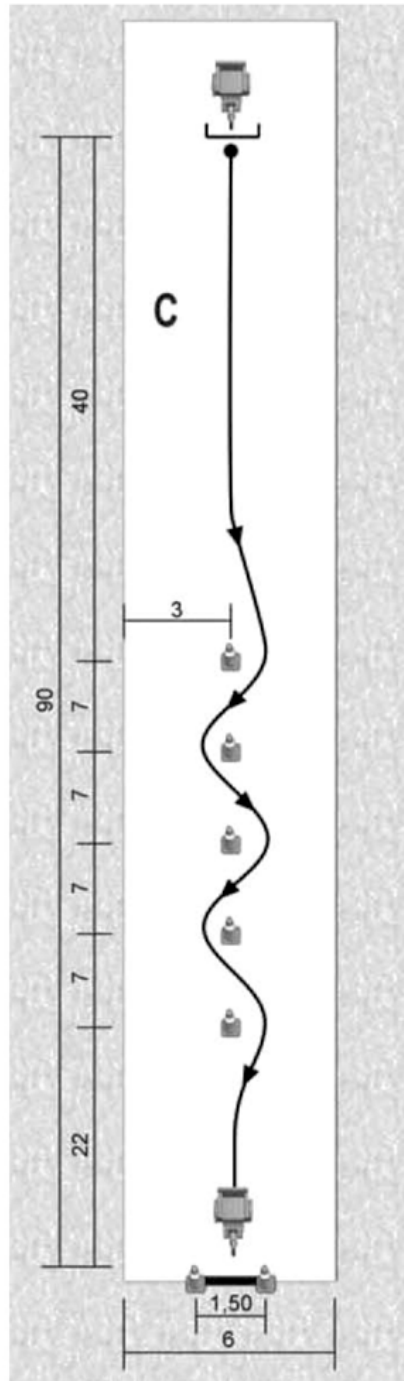

Maniobras C), D) y F) Permiso de las clases A1 y A2

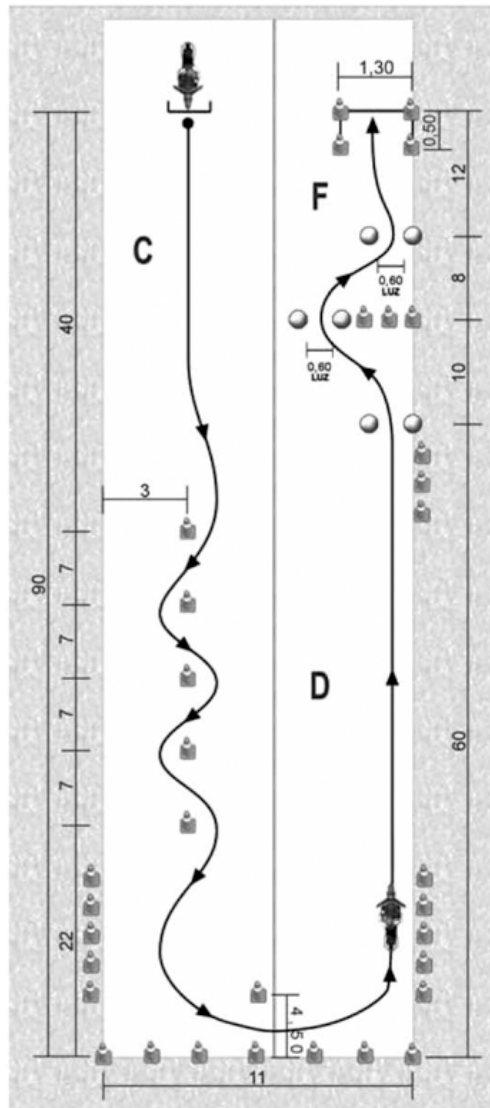



Maniobra G) Marcha atrás en recta y curva efectuando un recorrido en marcha atrás, manteniendo una trayectoria rectilínea y utilizando la vía de circulación adaptada para girar a la derecha o a la izquierda en una esquina

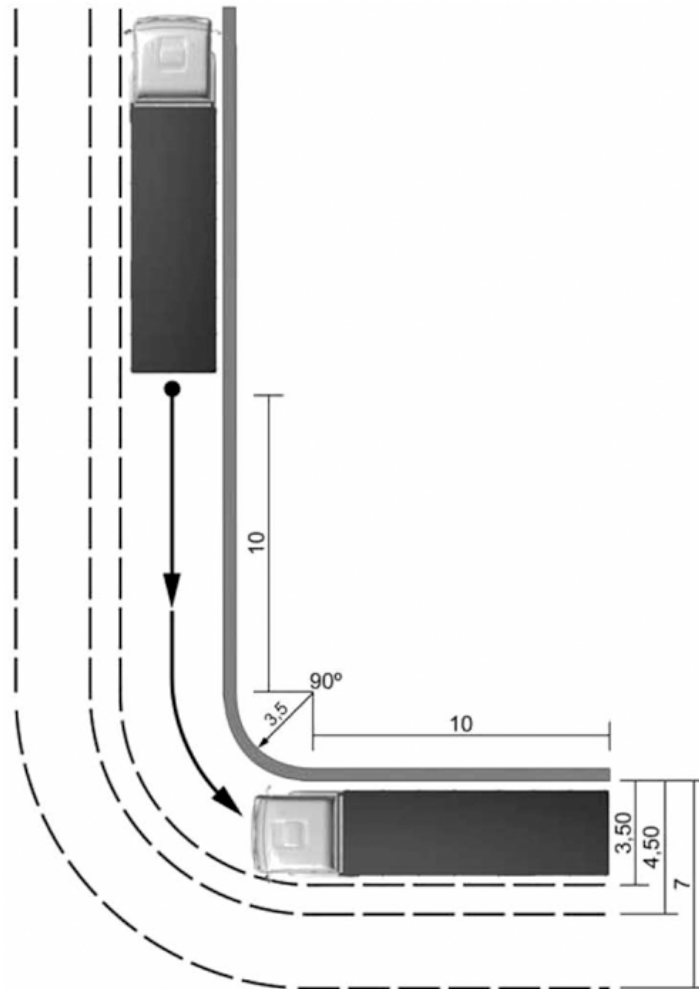

Maniobra H) Cambio de sentido de la marcha utilizando las velocidades hacia delante y hacia atrás, en espacio limitado

Para el permiso de la clase AM

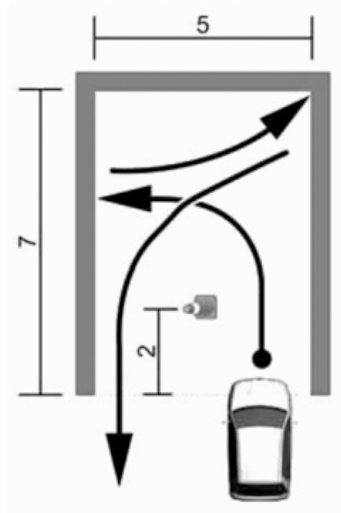

Para las demás clases de permiso

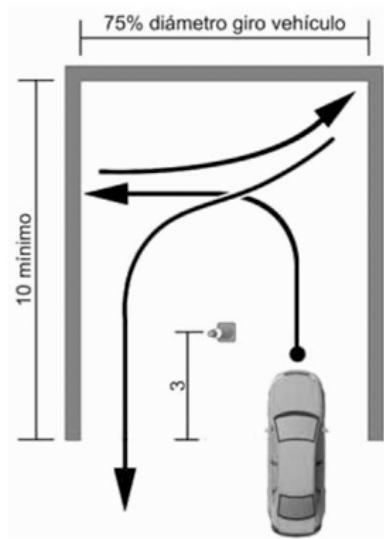

Para las LVA

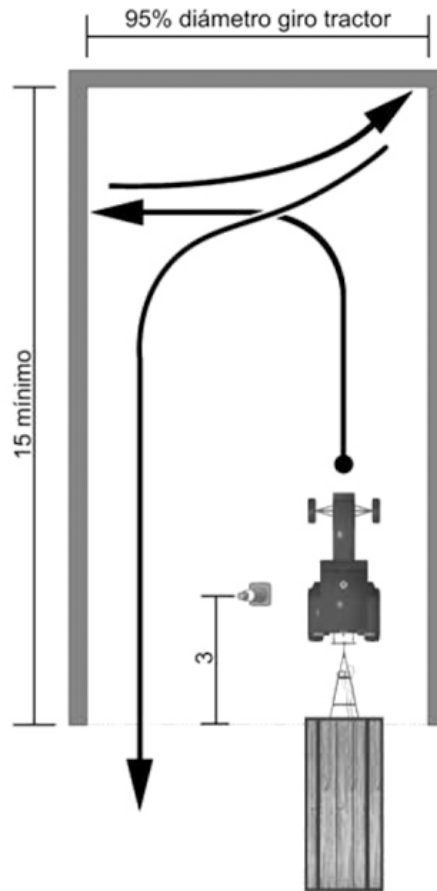

Maniobra I) Estacionamiento y salida del espacio ocupado al estacionar (en línea, oblicuo o perpendicular), utilizando las marchas hacia delante y hacia atrás, en llano o en pendiente ascendente o descendente

Para el permiso de la clase AM (en línea)

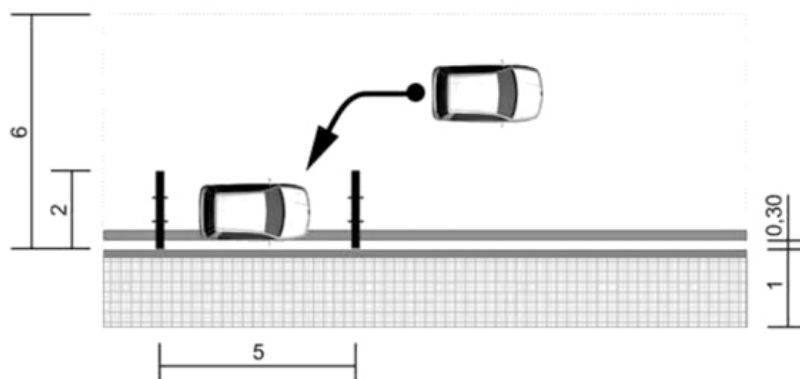

Para las demás clases de permiso (en línea)

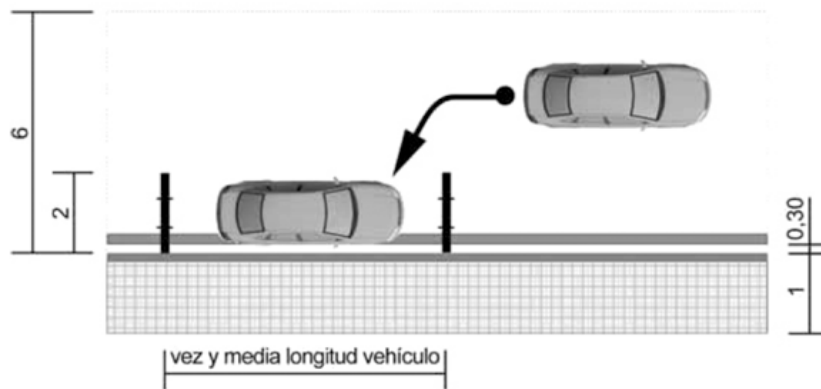

(en oblicuo)

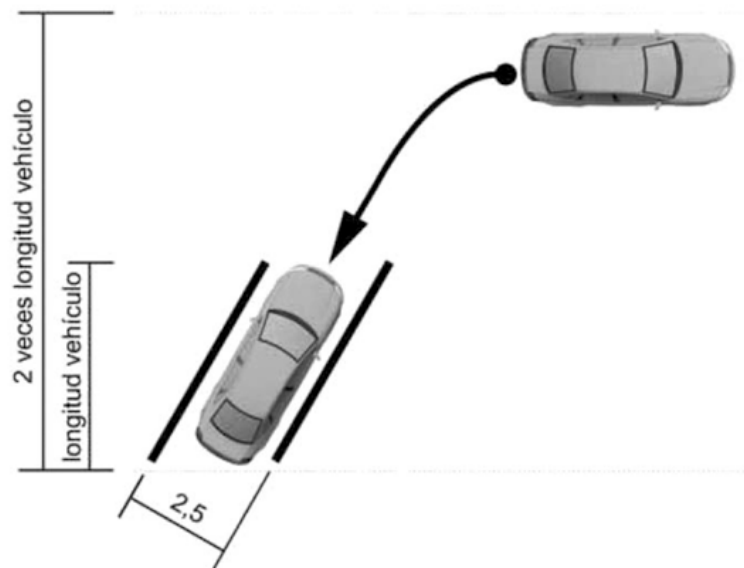

(en perpendicular)

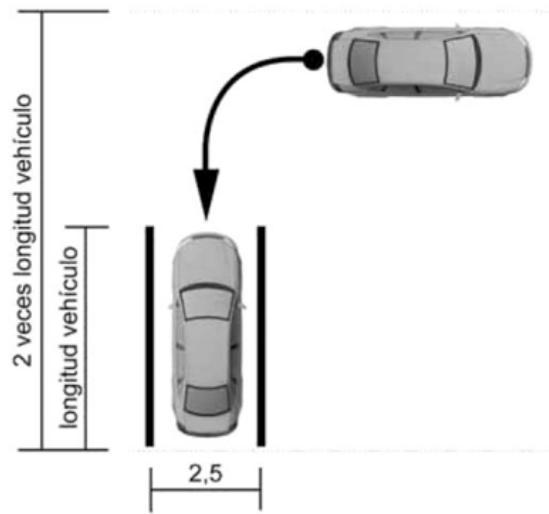

Maniobra K) Estacionamiento seguro para cargar o descargar en una rampa o plataforma de carga o instalación similar

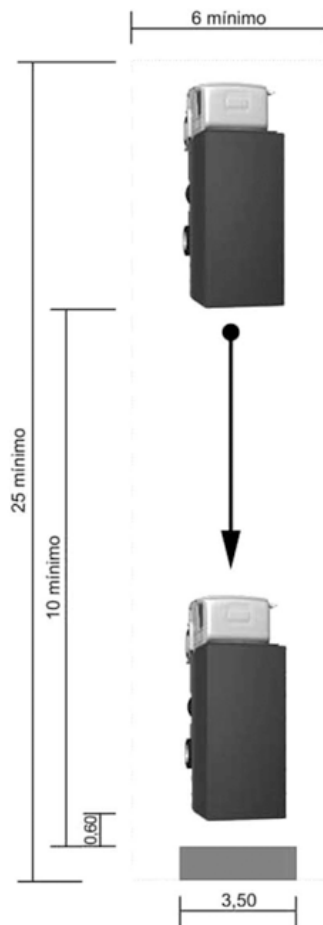

Maniobra L) Estacionar para dejar que los pasajeros entren y salgan con seguridad

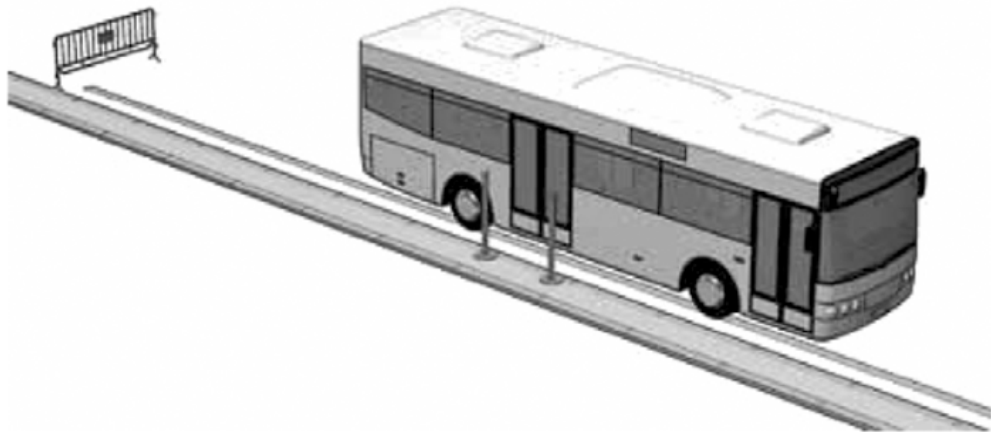
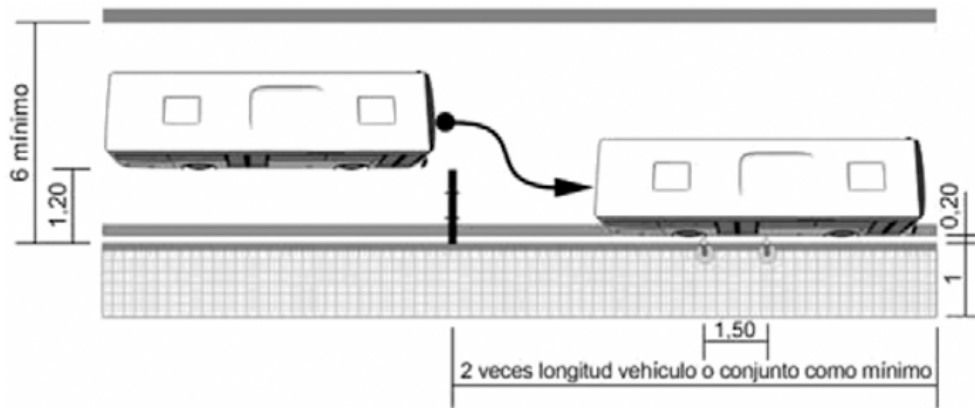



Maniobra M) Acoplamiento y desacoplamiento del remolque

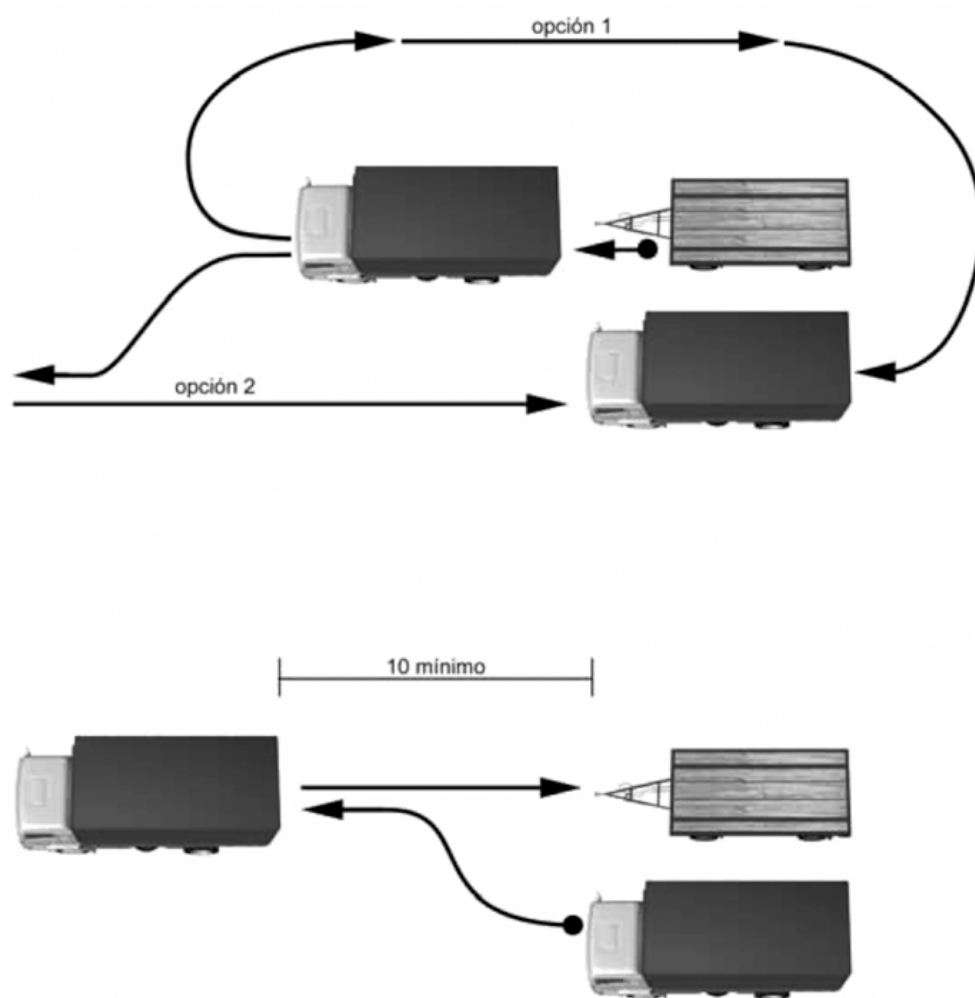

Maniobra N) Estacionamiento seguro para cargar o descargar

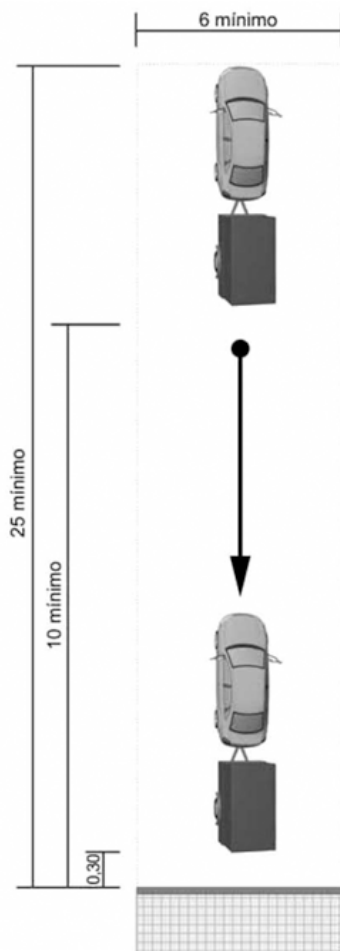

6. Formación práctica y aprendizaje para la obtención del permiso de las clases A1 y A2.—De acuerdo con lo establecido en el artículo 55.4, una vez superada la prueba de control de aptitudes y comportamientos en circuito cerrado, se le otorgará al aspirante, por la Jefatura Provincial de Tráfico, una autorización administrativa que le faculte para completar su formación práctica y realizar el aprendizaje en vías abiertas al tráfico general.

Esta formación se realizará conduciendo sin acompañante una motocicleta de las características establecidas en el anexo VII, bajo la dirección y control inmediatos de un profesor de formación vial en posesión de la correspondiente autorización de ejercicio y del permiso de conducción en vigor de la clase A con más de 1 año de antigüedad.

En dicha autorización, que tendrá un período de vigencia de dos años, constarán, al menos, los datos de la escuela particular de conductores, el aspirante, los profesores y las matrículas de las motocicletas a utilizar, así como las fechas de expedición y vigencia.

El aspirante deberá llevar consigo la autorización durante la realización del aprendizaje y de la prueba de control de aptitudes y comportamientos en circulación en vías abiertas al tráfico general y deberá exhibirla cuando sea requerido por la autoridad o sus agentes o por los funcionarios de la Jefatura Provincial de Tráfico. Si no lo hiciera, no podrá realizar el aprendizaje ni la prueba ni el profesor impartirle la enseñanza o acompañarle durante dicha prueba.

Durante la formación, el profesor que imparta las enseñanzas prácticas de conducción y circulación dirigirá el aprendizaje desde una motocicleta o un turismo conducido por él mismo que circulará próximo a la motocicleta desde el que dará al alumno las instrucciones precisas por medio de un intercomunicador bidireccional (transmisor-receptor) constituido por un micrófono y un altavoz manos libres que le permita una eficaz comunicación oral con

aquél. Tanto el profesor como la motocicleta y el vehículo de acompañamiento deberán estar dados de alta en la escuela o sección en la que el aspirante realice el aprendizaje. No será necesario que el vehículo de acompañamiento esté dotado de dobles mandos.

Durante la realización del aprendizaje el aspirante deberá llevar un chaleco reflectante homologado en el que figure estampada o impresa la señal V-14 prevista en el anexo XI del Reglamento General de Vehículos, aprobado por Real Decreto 2822/1998, de 23 de diciembre, que deberá ser visible por los usuarios que circulen por detrás.

7. Desarrollo de la prueba de control de aptitudes y comportamientos en circulación en vías abiertas al tráfico general.–De acuerdo con lo establecido en el artículo 43.6, el desarrollo de la prueba se ajustará a las prescripciones siguientes:

1. Durante la realización de la prueba irá al doble mando del vehículo el profesor o el acompañante que, legalmente autorizado al efecto para conducir el vehículo de que se trate, haya impartido al aspirante la enseñanza práctica de conducción y circulación durante el aprendizaje, excepto cuando se trate de solicitantes de permiso que autoriza a conducir motocicletas.

2. El profesor será el responsable de la seguridad de la circulación, por lo que se abstendrá de realizar cualquier acción que pueda distraer su atención, la del aspirante o la del funcionario encargado de calificar la prueba.

Deberá prestar la colaboración debida al examinador y no deberá intervenir en el desarrollo de la prueba, ya sea dando instrucciones con signos, gestos, palabras o de cualquier otra forma, o ejerciendo acción directa sobre los mandos del vehículo, salvo en caso de emergencia, errores o comportamientos peligrosos del aspirante que impliquen inobservancia de normas o señales reguladoras de la circulación o cuestiones de seguridad vial que amenacen la seguridad de la circulación, del vehículo, sus ocupantes u otros usuarios de la vía.

Si lo hiciera, aunque sea debido a una situación en que está obligado a intervenir, el examinador interrumpirá y suspenderá la prueba tan pronto como las circunstancias del tráfico o de la vía lo permitan y el aspirante, salvo que la intervención fuera claramente innecesaria, será declarado no apto en la convocatoria de que se trate.

3. Durante la realización de la prueba, el examinador encargado de calificarla será el único que dé las instrucciones precisas para su desarrollo y deberá prestar especial atención al hecho de si los aspirantes muestran soltura en el manejo de los mandos del vehículo, dominio para introducirse en la circulación con seguridad y un comportamiento prudente y cortés. Éste es un reflejo de la forma de conducir considerada en su globalidad, que el examinador debe tener en cuenta para hacerse una idea general de la preparación del aspirante.

Será un criterio positivo a valorar una conducción flexible y dispuesta, aparte de segura, que tenga en cuenta las condiciones meteorológicas y de la vía pública, de los demás vehículos, los intereses de los demás usuarios de aquélla, especialmente de los más vulnerables, así como la capacidad de anticipación del aspirante.

4. El examinador también analizará del aspirante los siguientes aspectos:

a) La inclinación para girar, los giros en U y la conservación del equilibrio a diferentes velocidades (clases A1 y A2).

b) Control del vehículo, teniendo en cuenta: la correcta utilización de los cinturones de seguridad, los retrovisores, los reposacabezas, el asiento; el manejo correcto de las luces y demás equipos; el manejo correcto del embrague, la caja de cambios, el acelerador, los sistemas de frenado, la dirección; el control del vehículo en diferentes circunstancias, a distintas velocidades; la estabilidad en carretera; la masa, las dimensiones y características del vehículo; la masa y tipo de carga (clases B + E, C1, C1 + E, C, C + E, D1 + E y D + E únicamente); comodidad de los pasajeros (clases D1, D1 + E, D, y D + E únicamente), sin aceleraciones bruscas, suavidad en la conducción o ausencia de frenazos.

c) Conducción económica, segura y de bajo consumo energético, teniendo en cuenta las revoluciones por minuto, el cambio de marchas, la utilización de frenos y acelerador (clase B, B + E, C1, C1 + E, C, C + E, D1, D1 + E, D y D + E, únicamente).

d) Capacidad de observación: observación panorámica; utilización correcta de los espejos; visión a lo lejos, mediana, cercana.

- e) Incorporación a la circulación: observación, señalización y ejecución.
- f) Prioridades/ceda el paso: prioridad en intersecciones; ceda el paso en otras ocasiones, especialmente al cambiar de dirección, al cambiar de carril, en maniobras especiales.
- g) Posición correcta en la vía: posición correcta en la calzada, en los carriles, en las glorietas, en las curvas, posición apropiada teniendo en cuenta el tipo y características del vehículo; preposicionamiento.
- h) Distancias: la distancia adecuada de separación frontal y lateral y la distancia adecuada de los demás usuarios de la vía pública.
- i) Velocidad: no superior a la autorizada; adecuación de la velocidad a las condiciones meteorológicas y del tráfico y, cuando proceda, a los límites establecidos; conducción a una velocidad a la que siempre sea posible detenerse en el tramo visible y libre; adecuación de la velocidad a la de los demás usuarios del mismo tipo.
- j) Adelantamientos: visibilidad, posición, velocidad, distancias, finalización de la maniobra.
- k) Semáforos, señales de tráfico y otros factores: actuación correcta ante los semáforos; observancia de las indicaciones de los agentes o, en su caso, de otros encargados de controlar el tráfico; comportamiento correcto ante las señales de tráfico (prohibiciones u obligaciones); respeto de las señales en la calzada.
- l) Indicaciones y advertencias: uso de las señales oportunas cuando sea necesario, correctamente y en su momento; reaccionar de forma apropiada ante las señales emitidas por otros usuarios de la vía.
- m) Frenado y detención: desaceleración a su momento, frenado y detención acordes con las circunstancias; capacidad de anticipación; utilización de varios sistemas de frenado (únicamente para las clases C, C + E, D, D + E); utilización de sistemas de reducción de la velocidad diferentes de los frenos (únicamente para las clases C, C + E, D, D + E).

5. El aspirante al permiso de las clases A1 y A2 realizará la prueba conduciendo sin acompañante una motocicleta de las características establecidas en el anexo VII y deberá llevar un chaleco reflectante homologado en el que figure estampada o impresa la señal V-14 prevista en el anexo XI del Reglamento General de Vehículos que deberá ser visible por los usuarios que circulen detrás.

El examinador dirigirá la prueba desde un automóvil de turismo adscrito a la escuela o sección en la que el interesado haya realizado el aprendizaje, el cual circulará próximo a la motocicleta e irá conducido por el profesor autorizado que durante el aprendizaje haya impartido al alumno la enseñanza práctica en vías abiertas al tráfico general. Desde éste dará las instrucciones precisas al aspirante por medio de un intercomunicador bidireccional (transmisor-receptor) constituido por un micrófono y un altavoz manos libres que permita una eficaz comunicación oral entre ambos y cuyo uso esté autorizado por la Jefatura Provincial de Tráfico.

***D) Pruebas de control de conocimientos sobre formación práctica y ejercicios prácticos para obtener la autorización especial que habilite para conducir vehículos que transporten mercancías peligrosas***

1. Número de preguntas. El número de preguntas planteadas en las pruebas de control de conocimientos sobre formación teórica será:

- a) en la prueba común de control de conocimientos para la obtención de la autorización, un mínimo de 25 preguntas y un máximo de 70.
- b) en cada una de las pruebas de control de conocimientos específicas para la ampliación de la autorización, un mínimo de 15 y un máximo de 40.
- c) en cada una de las pruebas de control de conocimientos para la prórroga de vigencia, cuando se haya realizado un curso de reciclaje, un mínimo de 15 y un máximo de 40 para la prueba común y un mínimo de 10 y un máximo de 40 para las pruebas específicas.
- d) en cada una de las pruebas de control de conocimientos para la prórroga de vigencia, cuando se haya realizado un curso de formación inicial, las establecidas en los párrafos a) y b), según se trate de la prueba común o las específicas, respectivamente.

2. Duración de las pruebas. El tiempo destinado a la realización de las pruebas de control de conocimientos sobre formación teórica a las que se refiere el artículo 63 será de 2

minutos por pregunta. En casos especiales, debidamente justificados, se podrá ampliar dicho tiempo a 3 minutos por pregunta.

A los efectos de lo previsto en el párrafo anterior, se considerarán casos especiales las dificultades de comprensión lectora del aspirante.

El tiempo destinado a la realización de los ejercicios prácticos a que se refieren los artículos 64 y concordantes será el necesario para que cada uno de los conductores aspirantes los realice individualmente, con eficacia y seguridad.

3. Calificación de las pruebas.—Para ser declarado apto en las pruebas de control de conocimientos a que se refiere el artículo 68, los errores permitidos no serán superiores al 10 por 100 de la puntuación total de la prueba. En el supuesto de que al aplicar dicho tanto por ciento el resultado fuera decimal se aplicará el entero inmediato superior.

En los ejercicios prácticos a que se refieren los artículos 64 y 68 será declarado no apto el aspirante que no demuestre manejar con dominio y soltura los diferentes medios, o no realice los ejercicios prácticos con la seguridad y precisión requeridas.

## ANEXO VII

### Vehículos a utilizar en las pruebas de control de aptitudes y comportamientos

#### *A) Requisitos generales*

Los vehículos a utilizar en la realización de las pruebas control de aptitudes y comportamientos deben cumplir las prescripciones siguientes:

1. Serán de los tipos de uso corriente, sin que se permita la utilización de dispositivos o elementos que, no siendo estrictamente de serie en la gama media del vehículo de que se trate, faciliten la realización de las maniobras, a menos que tales dispositivos puedan ser anulados o desconectados. Tampoco se permitirá el empleo de referencias añadidas que faciliten la realización de las mismas.

Estarán señalizados en la parte delantera y trasera con la señal V-14 prevista en el anexo XI del Reglamento General de Vehículos.

2. Las motocicletas y los ciclomotores estarán dotados de dos espejos retrovisores, uno a cada lado.

En el caso de las motocicletas utilizadas para la realización de la prueba de control de aptitudes y comportamientos en circulación en vías abiertas al tráfico general, cuando por las características del vehículo no fuera posible colocar la señal V-14 sin que impida o dificulte la visibilidad de alguna luz o de la placa de matrícula o sin que, por presentar bordes o aristas salientes, suponga un peligro para el aspirante y para los demás usuarios de la vía, se podrá prescindir de ella, siendo suficiente que el aspirante lleve visible, para los usuarios que circulen detrás, un chaleco reflectante homologado en el que figure estampada o impresa dicha señal.

3. Excepto los tractores agrícolas, los cuatriciclos ligeros y los remolques, estarán dotados de dos espejos retrovisores exteriores a cada lado, y de dos espejos retrovisores interiores, con el fin de que el aspirante y el profesor o acompañante dispongan de espejos independientes para observar el tráfico. Los espejos retrovisores interiores podrán ser suprimidos en los camiones y tractocamiones.

Los autobuses deberán estar provistos, además, de un espejo retrovisor interior que permita al aspirante observar y controlar desde su asiento la apertura y cierre de las puertas. Los espejos retrovisores exteriores de los autobuses, camiones y tractocamiones deberán estar dispuestos o complementados de forma que permitan a los examinadores observar el tráfico que se aproxime por ambos lados del vehículo.

4. Estarán provistos de cambio de velocidades manual.

Se entenderá por «vehículo equipado con un cambio de velocidades manual» aquel que esté equipado con pedal de embrague, o palanca accionada manualmente en el caso de las motocicletas, que deberá ser accionado por el conductor en el momento del arranque o la parada del vehículo y del cambio de marchas. Los vehículos que no cumplan estos criterios serán considerados de cambio automático.

Si el aspirante realiza la prueba de control de aptitudes y comportamientos con un vehículo de cambio automático, esta circunstancia se indicará en el permiso de conducción y sólo habilitará para la conducción de un vehículo de estas características.

No obstante lo dispuesto en el párrafo anterior, no se indicará ninguna restricción a los vehículos con cambio automático en el permiso de conducción de las clases B+E, C1, C1+E, C, C+E, D1, D1+E, D o D+E, si el solicitante ya es titular de un permiso de conducción obtenido con un vehículo de cambio de velocidades manual en, al menos, una de las clases siguientes: B, B+E, C1, C1+E, C, C+E, D1, D1+E, D o D+E y haya efectuado durante la prueba de control de aptitudes y comportamientos en circulación en vía abiertas al tráfico general, las operaciones descritas en el último inciso del anexo V. B). 4. 4.

5. Los turismos, los camiones, los tractocamiones y los autobuses estarán provistos, además, de dobles mandos de freno, embrague y acelerador suficientemente eficaces y de un dispositivo acoplado a los pedales del doble mando, que deberá conectar el profesor o el acompañante al inicio de la prueba de control de aptitudes y comportamientos en circulación en vías abiertas al tráfico general y que acuse de forma eficaz cualquier utilización de dichos pedales por el profesor o acompañante mediante una señal acústica y otra óptica, de color rojo, visible en el tablero de instrumentos cuando sea accionado. Este dispositivo contará, además, con una luz adicional de color verde que permanecerá encendida cuando esté conectado. La intensidad y posición de las señales ópticas y acústicas en el tablero de instrumentos del vehículo deberá ser la adecuada, de forma tal que sean fácilmente perceptibles por el examinador.

6. Excepto los tractores agrícolas, los ciclomotores, los cuatriciclos ligeros, los vehículos para personas de movilidad reducida y los vehículos adaptados a las deficiencias de la persona que los vaya a conducir, deberán poder alcanzar en llano una velocidad de, al menos, 90 km/h las motocicletas cuya conducción autoriza el permiso de la clase A1, 100 km/h el resto de las motocicletas y los turismos y 80 km/h los restantes vehículos y conjuntos de vehículos.

7. Los remolques tendrán dos ejes, móvil el delantero y fijo el trasero, con una separación entre ambos superior a 1 metro. El eje delantero deberá tener una barra de acoplamiento, para que el movimiento de sus ruedas sea simultáneo y conjugado. El compartimento de carga, excepto para los remolques agrícolas, consistirá en una caja cerrada. La anchura y la altura de la caja serán, al menos, iguales a las de la cabina del vehículo tractor, excepto para el permiso de las clases D1 + E y D + E.

8. Los camiones y los tractocamiones tendrán en la cabina asientos homologados que puedan ser utilizados, al menos, por cuatro personas y dotados de las necesarias condiciones de seguridad y comodidad. En el caso de que hubiera más de dos asientos en línea en la parte delantera, los dobles mandos a los que se refiere el número 5 anterior estarán instalados frente al asiento más próximo al conductor. La cabina dispondrá de ventanillas laterales que permitan la visión directa del exterior desde cualquiera de los asientos. El compartimento de carga consistirá en una caja cerrada al menos igual de ancha y de alta que la cabina.

9. Los camiones, tractocamiones y autobuses estarán equipados con frenos antibloqueo y el aparato de control regulado en el Reglamento (CEE) n.º 3821/85, de 20 de diciembre de 1985.

### **B) Requisitos específicos**

Los vehículos, según la clase de permiso o licencia de conducción solicitados, deberán cumplir, además de las prescripciones establecidas en el apartado A), las siguientes:

1. Los camiones, remolques y semirremolques que se utilicen en la realización de las pruebas de control de aptitudes y comportamientos, deben llevar el peso total real mínimo establecido para cada uno de ellos en los números siguientes. A estos efectos, se entenderá por peso total real la masa en carga definida en el anexo IX del Reglamento General de Vehículos.

Para alcanzar el peso total real mínimo se utilizarán a modo de carga bloques de cemento, de fundición o de otro material similar que se colocarán en el compartimento de carga, correctamente estibados y sujetos, para garantizar la seguridad y evitar posibles



desplazamientos, roces y ruidos. Cada bloque llevará inscrito o grabado su peso, todo ello sin perjuicio de que la Jefatura Provincial de Tráfico o los examinadores en cualquier momento puedan exigir el correspondiente justificante del pesaje, e incluso presenciar éste.

El compartimento de carga consistirá en:

a) Una caja cerrada en la que todas sus caras rectangulares están constituidas por material rígido.

b) Una caja cerrada en la que la plataforma o batea y el techo o cara superior son de material rígido y sus caras rectangulares laterales son de lona.

c) Una caja en la que la plataforma o batea y al menos una parte de las caras laterales rectangulares son de material rígido y el resto cerrada mediante arquillos y toldo.

2. Para el permiso de la clase AM, ciclomotores de dos ruedas, y cuatriciclos ligeros con carrocería cerrada para el de la clase AM limitado a la conducción de ciclomotores de tres ruedas y cuatriciclos ligeros.

3. Para el permiso de la clase A1 motocicletas de dos ruedas simples sin sidecar.

Si están propulsadas por un motor de combustión interna deberán tener una cilindrada no inferior a 115 cm<sup>3</sup> ni superior a 125 cm<sup>3</sup>, una potencia máxima de 11 kW y una relación potencia/peso no superior a 0,1 kW/kg y que alcancen una velocidad de, al menos, 90 km/h.

Si están propulsadas por un motor eléctrico la relación potencia/peso será, al menos, de 0,08 kW/kg.

4. Para el permiso de la clase A2, motocicletas de dos ruedas simples de, al menos, 15 pulgadas en la rueda delantera, sin sidecar.

Si están propulsadas por un motor de combustión interna, deberán tener una cilindrada no inferior a 250 cm<sup>3</sup>, una potencia neta no inferior a 20 kW ni superior a 35 kW y una relación potencia/peso no superior a 0,2 kW/kg.

Si están propulsadas por un motor eléctrico, la relación potencia/peso será, al menos, de 0,15 kW/kg.»

5. Para el permiso de la clase B, turismos de carrocería cerrada, dos puertas en cada lateral, cuatro ruedas, longitud mínima de 3,50 metros y una masa máxima autorizada no superior a 3.500 kg. Deberán estar provistos de reposacabezas en los asientos delanteros y traseros.

Para el permiso de la clase B con autorización para conducir conjuntos de vehículos cuya masa máxima autorizada exceda de 3.500 kg sin rebasar los 4.250 kg, un conjunto formado por un turismo de las características indicadas en el párrafo anterior y un remolque de masa máxima autorizada superior a 750 kg.

#### **6. (Suprimido)**

7. Para el permiso de la clase B + E, un conjunto compuesto por un vehículo de turismo de las características indicadas en el número 5, o un vehículo mixto o un camión, todos ellos de longitud no inferior a 3,50 metros y masa máxima autorizada no superior a 3.500 kg, y un remolque de masa máxima autorizada no inferior a 1.000 kg, que pueda alcanzar una velocidad de al menos 100 km/h y que no entre en la categoría B. La caja del remolque puede ser también ligeramente menos ancha que el vehículo tractor, a condición de que la visión trasera sólo sea posible utilizando los espejos retrovisores exteriores del vehículo. Su longitud, excluida la lanza o el sistema de enganche o acoplamiento, no será inferior a 2,50 metros. El peso total real mínimo del remolque será de 800 kg. Como excepción a lo dispuesto en el apartado A). 7 se podrán utilizar remolques de un sólo eje central.

8. Para el permiso de la clase C1, camiones de una masa máxima autorizada no inferior a 5.500 kg ni superior a 7.500 kg y una longitud superior a 5 metros e inferior a 7. El peso total real mínimo será de 4.500 kg.

9. Para el permiso de la clase C1 + E, un conjunto compuesto por un camión de las características establecidas en el número 8 anterior y un remolque de masa máxima autorizada no inferior a 2.500 kg y longitud, excluida la lanza o el sistema de enganche o acoplamiento, no inferior a 4 metros. La masa máxima autorizada del conjunto así formado no deberá exceder de 12.000 kg. La caja puede ser también ligeramente menos ancha que el vehículo tractor, a condición de que la visión trasera sólo sea posible utilizando los

retrovisores exteriores de la cabina del vehículo tractor. El remolque deberá tener un peso total real mínimo de 800 kg.

10. Para el permiso de la clase C, camiones de masa máxima autorizada no inferior a 12000 kg con una longitud de al menos 8 metros y una anchura de al menos 2,40 metros, equipado con un sistema de transmisión que permita la selección manual de las velocidades por el conductor. El peso total real mínimo será de 10000 kg.

11. Para el permiso de la clase C + E:

a) Un vehículo articulado compuesto por un tractocamión equipado con un sistema de transmisión que permita la selección manual de las velocidades por el conductor y un semirremolque. El conjunto deberá tener una masa máxima autorizada no inferior a 21000 kg, una longitud de al menos 14 metros y una anchura de al menos 2,40 metros. El peso total real mínimo del conjunto será de 15000 kg.

b) O bien un tren de carretera compuesto por un camión de las características establecidas en el número 10 anterior y un remolque de longitud, excluida la lanza o el sistema de enganche o acoplamiento, no inferior a 7,5 metros. El conjunto deberá tener una masa máxima autorizada no inferior a 21.000 kg y una anchura de al menos 2,40 metros. El peso total real mínimo del conjunto será de 15.000 kg.

c) Tanto el remolque como el semirremolque estarán equipados con frenos antibloqueo.

12. Para el permiso de la clase D1, autobuses de la categoría D1 de masa máxima autorizada no inferior a 4.000 kg y longitud no inferior a 5,50 metros, cuyo número de asientos, incluido el del conductor, no exceda de 17.

13. Para el permiso de la clase D1 + E, un conjunto compuesto por un autobús de las características indicadas en el número 12 anterior y un remolque de masa máxima autorizada no inferior a 2.500 kg, con al menos 2 metros de ancho y 2 metros de alto, y longitud, excluida la lanza o sistema de enganche o acoplamiento, no inferior a 4 metros.

El compartimento de carga del remolque tendrá al menos 2 metros de ancho y 2 metros de alto. La masa máxima autorizada del conjunto no deberá exceder de 12.000 kg y el peso total real mínimo del remolque será de 800 kg.

14. Para el permiso de la clase D, autobuses de la categoría D de longitud no inferior a 10 metros y anchura no inferior a 2,40 metros.

15. Para el permiso de la clase D + E, un conjunto compuesto por un autobús de las características establecidas en el número 14 anterior y un remolque de masa máxima autorizada no inferior a 2.500 kg, anchura no inferior a 2,40 metros y longitud, excluida la lanza o sistema de enganche o acoplamiento, no inferior a 4 metros. El compartimento de carga del remolque tendrá al menos 2 metros de ancho y 2 metros de alto y el peso total real mínimo del remolque será de 800 kg.

16. Para la licencia de conducción a que se refiere el artículo 6.1.párrafo a) se utilizará el correspondiente vehículo para personas de movilidad reducida.

17. Para la licencia de conducción que autorice a conducir los vehículos especiales agrícolas autopropulsados a que se refiere el artículo 6.1.b) se utilizará un conjunto compuesto por un tractor agrícola de ruedas, que tenga una masa en vacío superior a 1.000 kg y una longitud mínima de 3 metros, y un remolque agrícola de anchura no inferior a 2 metros, longitud, excluida la lanza, no inferior a 4 metros y una masa máxima autorizada superior a 750 kg.

18. Como excepción a lo dispuesto en el apartado A) 7, para la licencia de conducción que autorice a conducir los vehículos especiales agrícolas autopropulsados a que se refiere el artículo 6.1 b) y para el permiso de las clases C1+E, C+E, D1+E y D+E, se podrán utilizar remolques de ejes centrales fijos.

### ANEXO VIII

#### Personal examinador encargado de calificar las pruebas de control de aptitudes y comportamientos

##### **A) Condiciones que debe reunir el personal examinador**

El personal examinador, encargado de calificar las pruebas de control de aptitudes y comportamientos para la obtención de permisos y licencias de conducción, tanto en circuito cerrado como de circulación en vías abiertas al tráfico general, deberá reunir las siguientes condiciones:

1. Preparación: Deberá poseer la preparación adecuada para evaluar la capacidad del aspirante que pretende obtener la clase de permiso de conducción para la que se lleva a cabo la prueba.

2. Conocimientos y capacidad de comprensión sobre la conducción y su evaluación:

Deberá poseer los conocimientos, la capacidad de comprensión de la conducción, así como de su evaluación, referidos a las siguientes materias:

Teoría del comportamiento del conductor.

Percepción del riesgo y formas de evitar los accidentes.

Manual de base para la calificación de las pruebas de control de aptitudes y comportamientos.

Requisitos del examen de conducción.

Legislación en materia de tráfico, circulación y seguridad vial, así como criterios para su interpretación.

Teoría y técnicas de evaluación.

Técnica y física de los vehículos.

Conducción defensiva.

Conducción económica.

3. Capacidad de evaluación:

Deberá poseer la capacidad para observar con precisión y evaluar el conjunto de las actuaciones del aspirante y, en particular, si éste:

Reconoce de manera correcta y completa las situaciones peligrosas.

Establece una relación adecuada entre la causa y los efectos de las situaciones peligrosas.

Demuestra sus aptitudes y reconoce los errores cometidos.

Es capaz de realizar una evaluación coherente y objetiva de las situaciones anteriores.

Deberá, además, ser capaz de asimilar con rapidez la información, de seleccionar los aspectos esenciales, de prever y determinar los problemas potenciales y de desarrollar estrategias para solucionarlos, así como de reaccionar a tiempo y de forma constructiva.

4. Capacidad de conducción personal:

Deberá estar habilitado para la conducción del tipo de automóviles a los que autoriza la clase de permiso de conducción a la que el aspirante desea acceder.

5. Calidad del servicio:

Durante el desarrollo de las pruebas, el examinador deberá:

Tratar al aspirante de manera respetuosa y no discriminatoria.

Dar explicaciones claras sobre el resultado de la prueba.

Dar las instrucciones precisas, con claridad, utilizando un lenguaje que sea fácilmente comprensible para el aspirante.

##### **B) Requisitos que debe reunir el personal examinador**

Además de las condiciones señaladas anteriormente, el personal examinador deberá reunir los requisitos siguientes:

1. Para el permiso de conducción de la clase B:

Ser titular del permiso de la clase B con, al menos, tres años de antigüedad.

Tener, como mínimo, veintitrés años de edad.

Haber terminado con éxito la cualificación inicial establecida en el apartado C), y seguir posteriormente los programas de garantía de calidad y de formación periódica establecidos en el apartado D).

Poseer el título de bachiller o equivalente o de formación profesional de segundo grado.

No trabajar simultáneamente como profesor en una escuela particular de conductores o prestar servicio alguno a título lucrativo en ésta.

2. Para el permiso de conducción de las clases restantes:

Ser titular de un permiso de conducción de igual clase o poseer conocimientos equivalentes mediante la adecuada cualificación profesional.

Haber ejercido como examinador para la obtención del permiso de la clase B durante un mínimo de tres años. Esta condición no será obligatoria si acredita haber conducido un mínimo de cinco años vehículos de la categoría correspondiente, o si posee un permiso de superior clase

Haber terminado con éxito la cualificación inicial establecida en el apartado C), y seguir posteriormente los programas de garantía de calidad y de formación periódica establecidos en el apartado D).

Poseer el título de bachiller o equivalente o de formación profesional de segundo grado.

No trabajar simultáneamente como profesor en una escuela particular de conductores o prestar servicio alguno a título lucrativo en ésta.

3. Equivalencias:

El personal examinador estará autorizado a realizar exámenes de conducción para la obtención del permiso de conducción de las clases reseñadas a continuación, con arreglo a las siguientes equivalencias:

Para las clases AM, A1 y A2, siempre que haya superado la cualificación inicial a que se refiere el apartado C) para una de estas clases.

Para las clases C1, C, D1 y D, siempre que haya superado la cualificación inicial a que se refiere el apartado C) para una de estas clases.

Para las clases B+E, C1+E, C+E, D+E y D1+E, siempre que haya superado la cualificación inicial a que se refiere al apartado C) para una de estas clases.

### **C) Cualificación inicial**

Para ser autorizado a calificar las pruebas de control de aptitudes y comportamientos deberá seguirse el programa de formación establecido por la Dirección General de Tráfico, y superar las evaluaciones y pruebas que incluirán tanto un elemento teórico y otro práctico, que en cada caso correspondan.

La formación, evaluación y calificación de las pruebas serán realizadas por la Dirección General de Tráfico de acuerdo con la programación establecida.

El programa de formación versará, entre otras, sobre las materias que a continuación se especifican:

1. Para los permisos de las clases A y B:

Seguridad Vial.

Reglamentos Generales de Circulación y de Conductores.

Teoría de comportamiento de conductores.

Técnica y física de vehículos.

Criterios de calificación.

Técnicas de conducción.

Técnicas de examen.

Prácticas de examen en situaciones reales.

2. Para los permisos de las clases C, D y E:

Reglamentación de vehículos pesados.  
Criterios de calificación y técnicas de conducción y examen.

**D) Garantía de calidad y formación periódica de los examinadores**

Con el fin de garantizar que los examinadores mantengan el nivel exigido, se establecerán los mecanismos de garantía de calidad y de formación periódica, que a continuación se indican:

1. Garantía de calidad:

a) La supervisión de su actividad por la Dirección General de Tráfico, con el fin de que la evaluación se realice de manera uniforme.

b) La necesidad de someterse periódicamente a la actualización de sus conocimientos

c) Un desarrollo profesional permanente.

d) La revisión periódica de los resultados de las pruebas que hayan realizado.

La actividad del personal examinador será objeto de supervisión anual aplicando los mecanismos de calidad especificados en el párrafo anterior. Además, una vez cada cinco años, se realizará una nueva supervisión durante la realización de las pruebas por un período mínimo acumulativo de, al menos, media jornada. Cuando se observen incidencias deberá llevarse a cabo una clarificación de éstas y una posible acción correctiva.

Cuando el examinador esté autorizado a calificar pruebas para la obtención de varias clases de permisos de conducción, el cumplimiento del requisito de supervisión para las pruebas de una de las clases se hará extensivo a todas las clases para las que esté autorizado.

2. Formación periódica:

a) Los examinadores, para conservar su condición, deberán realizar una formación periódica mínima, a intervalos regulares de cuatro días en total en cada período de dos años, con la finalidad de:

Mantener y actualizar los conocimientos y capacidades necesarios para la realización de las pruebas.

Desarrollar nuevas capacidades que se hayan convertido en esenciales para el ejercicio de su actividad.

Garantizar una calificación de las pruebas conforme a criterios justos y uniformes.

Mantener las capacidades prácticas de conducción necesarias.

b) Esta formación se podrá impartir mediante sesiones informativas, aulas de formación, enseñanza convencional o mediante soporte informático. Asimismo, podrá dirigirse tanto a individuos como a grupos y ser sustituida por la que periódicamente ha de realizarse con carácter previo a una nueva acreditación de nivel.

c) Cuando los examinadores no hayan calificado pruebas para una determinada clase de permiso en un período de veinticuatro meses, se someterán a una reevaluación adecuada para realizar nuevamente tal actividad. Esta reevaluación se producirá, asimismo, con ocasión de la realización de la formación periódica especificada en el párrafo a) anterior.

d) Cuando el examinador esté autorizado a calificar las pruebas para la obtención de más de una clase de permiso de conducción, el cumplimiento del requisito de la formación periódica relativo a las pruebas para una clase de permiso se hará extensivo a las demás clases, siempre que se cumpla la condición a que se refiere el párrafo c) anterior.

e) Cuando con ocasión de la supervisión a que se refiere el punto 1 de este apartado, se aprecien en la actividad de los examinadores graves deficiencias, éstos deberán recibir una formación específica previa a la correspondiente reevaluación.

**E) Formación complementaria para examinadores que carezcan de los permisos de conducción de las clases correspondientes al grupo 2**

El personal examinador que pretenda ser habilitado para calificar las pruebas de control de aptitudes y comportamientos para la obtención de los permisos a que se refiere el apartado B).2, y carezca del permiso de conducción de las clases correspondientes, podrá

obtenerlo siempre que reciba la formación y supere las evaluaciones teóricas y prácticas que garanticen que posee los conocimientos, así como la destreza y la habilidad en el manejo del vehículo exigidos en el título II, según la clase de permiso de conducción de que se trate.

La formación, evaluación y calificación de las pruebas serán realizadas por la Dirección General de Tráfico.

## ANEXO IX

### **Procedimiento para la organización y regulación de las pruebas de control de aptitudes y comportamientos en las pruebas de circulación en vías abiertas al tráfico en general por las Jefaturas Provinciales de Tráfico**

La organización y regulación de las pruebas de aptitudes y comportamientos corresponde al organismo autónomo Jefatura Central de Tráfico, facultad que se ejercerá a través de las distintas Jefaturas Provinciales de Tráfico. En el caso de las pruebas de circulación en vías abiertas al tráfico en general, la organización de las pruebas y asignación de citas se hará en base a tres elementos:

1. Determinación de la capacidad de examen o posibilidades de servicio: La capacidad de examen de la Jefatura Provincial de Tráfico vendrá marcada, por el número de examinadores efectivos con los que cuenta cada día, y el número de pruebas de control de aptitudes y comportamientos para la obtención de permisos de conducción que realiza un examinador por jornada. En consonancia con lo anterior, el número máximo de alumnos que puede acompañar un mismo profesor a examen por jornada ordinaria, coincidirá con el número de pruebas que puede realizar un examinador por jornada.

Cada Jefatura Provincial de Tráfico, fijará la capacidad de examen para el ciclo en función de los efectivos disponibles, esto es, el número de pruebas de circulación que puede evaluar en ese periodo.

2. Establecimiento del ciclo de examen: Cada Jefatura Provincial de Tráfico determinará el periodo que tendrá en cuenta para la distribución de la capacidad entre la demanda. En este ciclo, que se procurará no sea inferior a cinco días hábiles ni superior a quince, todas las escuelas de la provincia tendrán un turno de examen.

3. Cálculo de la demanda de exámenes: Para calcular la demanda concreta de cada escuela, se tendrá en cuenta el número de alumnos que ésta tiene pendientes para realizar la prueba de circulación de todas las clases de permisos. Este número de alumnos, vendrá determinado por aquellos que consten en el Registro de Conductores adscritos a la escuela y que hayan superado las pruebas teóricas o de destreza (según lo establecido para cada tipo de permiso) en los últimos dos años y estén, por tanto, en disposición de solicitar un examen de circulación. El límite de dos años, viene impuesto por el artículo 53 del Reglamento General de Conductores, que establece que el periodo de vigencia de las pruebas superadas será de dos años, contado desde el día siguiente a aquel en que el aspirante fue declarado apto en la prueba.

Este número de alumnos pendientes de examen, será mayor cuantos más alumnos haya matriculados en la escuela con la prueba teórica o de destreza superada, pero también se verá aumentado en las escuelas con mayor índice de suspensos en la prueba de circulación donde, en consecuencia, los alumnos permanecen pendientes de ser declarados aptos en dicha prueba. Para corregir el incremento de alumnos pendientes, producido por un alto porcentaje de suspensos, y evitar la distorsión del sistema, fomentando la calidad de la formación y no lo contrario, se tendrá en cuenta el porcentaje de aptos en las pruebas de los alumnos de cada escuela respecto a la media del centro del examen.

En virtud de estos tres elementos, se establecerá una ratio en base a la cual, se hará la distribución de la capacidad de examen de la Jefatura Provincial de Tráfico entre las escuelas de la provincia por cada ciclo.

Esta ratio se actualizará periódicamente.

En el caso de pruebas destinadas a la obtención de permisos correspondientes a vehículos profesionales, tanto de clase C1, C1+E, D1, D1+E como de clase C, C+E, D y D +E, las distintas Jefaturas Provinciales de Tráfico podrán ampliar el número de alumnos a examinar en estos permisos, aumentando el que inicialmente resultara al aplicar los criterios



arriba establecidos, con el fin de facilitar la incorporación de nuevos conductores profesionales al mundo laboral, especialmente en fases de falta de conductores.

Información previa a la solicitud: Previamente a la presentación de la solicitud de citación a examen para la realización de las pruebas de control de aptitudes y comportamientos en vías abiertas al tráfico en general (examen de circulación), la Jefatura Provincial de Tráfico comunicará a las escuelas de su provincia, el número de alumnos que puede examinar cada una en el siguiente ciclo de examen.

Para el correcto funcionamiento del sistema, y poder aprovechar al máximo la capacidad de examen de cada centro de examen, las escuelas deberán comunicar a la Jefatura Provincial de Tráfico, por los medios habilitados para ello, el número de alumnos que efectivamente van a presentar. En el caso de que las autoescuelas no confirmen en tiempo y forma el número de alumnos que van a presentar, o que este no coincida con los presentados realmente, la Jefatura Provincial de Tráfico podrá adoptar medidas para garantizar el correcto funcionamiento, y evitar distorsiones en el sistema que provoquen pérdida de capacidad.

Solicitudes: La presentación de solicitudes ante la Jefatura Provincial de Tráfico correspondiente, será realizada por cada escuela con la antelación que cada Jefatura Provincial de Tráfico determine.

En el supuesto de que una escuela, presentase un número mayor de alumnos de los asignados por el sistema, los alumnos que sobrepasen la capacidad, no serán convocados a examen en ese ciclo.

Sistema de reservas: Con el fin de utilizar al máximo esta capacidad de examen, que algunas escuelas dejan libre, se establecerá un sistema de reservas que permitirá, que las escuelas que tengan más alumnos preparados para ser presentados a examen que capacidad le ha sido asignada por el sistema en el ciclo, puedan presentar los alumnos que exceden a modo de reservas. En caso de que tras asignar cita para examen a todos los alumnos presentados conforme el sistema de asignación descrito, sobren plazas de examen, éstas se distribuirán entre las escuelas que hayan presentado “reservas”.

Provincias con exámenes en diferentes localidades: El sistema, además de determinar qué ratio de la capacidad de examen corresponde a cada escuela, determina cuál debe ser destinada a cada centro de examen dentro de una misma provincia, en base al porcentaje de alumnos pendientes en cada uno de ellos respecto al total de dichos alumnos en la provincia.

### § 30

Real Decreto 679/2014, de 1 de agosto, por el que se aprueba el Reglamento de control del comercio exterior de material de defensa, de otro material y de productos y tecnologías de doble uso

---

Ministerio de la Presidencia  
«BOE» núm. 207, de 26 de agosto de 2014  
Última modificación: 31 de mayo de 2023  
Referencia: BOE-A-2014-8926

---

La Ley 53/2007, de 28 de diciembre, sobre el control del comercio exterior de material de defensa y de doble uso, en su disposición final primera establece que el Gobierno, mediante real decreto, dictará las normas reglamentarias que la desarrollen.

El objeto del Reglamento de control del comercio exterior de material de defensa, de otro material y de productos y tecnologías de doble uso es fijar las condiciones, requisitos y procedimientos para ejercitar la función de control del comercio exterior de material de defensa, de otro material y de productos y tecnologías de doble uso, con el fin de dar debido cumplimiento a la normativa de la Unión Europea, los compromisos internacionales adquiridos por España y contribuir al fomento de la paz, la estabilidad y la seguridad en el ámbito mundial o regional y proteger los intereses generales de la defensa nacional y de la política exterior del Estado.

Con la finalidad de facilitar un único texto que recoja la normativa sobre el control del comercio exterior para este tipo de productos, este real decreto refunde las disposiciones adoptadas en el Reglamento de control del comercio exterior de material de defensa, de otro material y de productos y tecnologías de doble uso aprobado por Real Decreto 2061/2008, de 12 de diciembre, con las modificaciones realizadas en el mismo por el Real Decreto 844/2011, de 17 de junio. Además, se actualiza la regulación de las transferencias del comercio exterior de material de defensa, de otro material y de productos y tecnologías de doble uso, para lo cual se ha incorporado y desarrollado lo establecido por la normativa europea y los compromisos asumidos en los foros internacionales en los que España participa, todo ello sin perjuicio de la exigencia de autorización administrativa, derivada de la normativa general sobre las transferencias de armas que no sean objeto de control por este real decreto.

Este reglamento es conforme a la normativa que se menciona a continuación:

Convención de 10 de abril de 1972 sobre la prohibición del desarrollo, producción y almacenamiento de las armas bacteriológicas (biológicas) y tóxicas y sobre su destrucción.

Convención sobre la Protección Física de los Materiales Nucleares de 3 de marzo de 1980.

Convención de 13 de enero de 1993 sobre la prohibición del desarrollo, la producción, el almacenamiento y el empleo de armas químicas y sobre su destrucción.

## § 30 Reglamento de control comercio exterior de material de defensa y tecnologías de doble uso

Convención para la Prohibición de las Minas Antipersonal de 3 de diciembre de 1997 y Convención de Oslo para la Prohibición de las Municiones de Racimo de 3 de diciembre de 2008.

Resolución 55/255 de la Asamblea General de Naciones Unidas, de 8 de junio de 2001, por la que se aprueba el Protocolo contra la fabricación y el tráfico ilícitos de armas de fuego, sus piezas y componentes y municiones, que complementa la Convención de las Naciones Unidas contra la delincuencia organizada transnacional; el Programa de Acción de Naciones Unidas para prevenir, combatir y eliminar el tráfico ilícito de armas pequeñas y ligeras en todos sus aspectos.

Resolución 1540 del Consejo de Seguridad de Naciones Unidas, de 28 de abril de 2004, dirigida a impedir la proliferación de armas de destrucción masiva y, en particular, impedir y contrarrestar la adquisición y el uso por agentes no estatales de estas armas.

Tratado sobre el Comercio de Armas, aprobado el 2 de abril de 2013 por la Asamblea General de la Organización de Naciones Unidas y firmado por España el 3 de junio de 2013, y ratificado el 2 de abril de 2014; del cual España aplica provisionalmente los artículos 6 y 7 del citado tratado referidos a «Prohibiciones» y a «Exportación y Evaluación de las Exportaciones» hasta su entrada en vigor.

Recomendación en materia de exportaciones de defensa de la Organización para la Cooperación y Desarrollo Económicos (OCDE) para aplicar el Convenio de Lucha contra la Corrupción de Agentes Públicos Extranjeros en las Transacciones Comerciales Internacionales.

Acuerdo Marco de 27 de julio de 2000, que desarrolla la Carta de Intenciones para la reestructuración e integración de la industria de defensa europea, de 8 de julio de 1998.

Posición Común 2008/944/PESC del Consejo, de 8 de diciembre de 2008, por la que se definen las normas comunes que rigen el control de las exportaciones de tecnología y equipos militares.

Posición Común 2003/468/PESC del Consejo, de 23 de junio de 2003, sobre el control del corretaje de armas.

Acción Común del Consejo de 22 de junio de 2000, sobre el control de la asistencia técnica en relación con determinados usos finales militares.

Reglamento (CE) n.º 428/2009 del Consejo, de 5 de mayo de 2009, por el que se establece un régimen comunitario de control de las exportaciones, la transferencia, el corretaje y el tránsito de productos de doble uso, modificado por el Reglamento (UE) N.º 1232/2011 del Parlamento Europeo y del Consejo, de 16 de noviembre de 2011, que habilita las nuevas autorizaciones generales de exportación de la Unión Europea, y por el Reglamento (UE) N.º 388/2012 del Parlamento Europeo y del Consejo, de 16 de noviembre de 2012, que actualiza el anexo I del Reglamento (CE) n.º 428/2009 del Consejo, de 5 de mayo de 2009, de acuerdo con los cambios acordados en los regímenes internacionales de control y no proliferación.

Reglamento (UE) N.º 258/2012 del Parlamento Europeo y del Consejo, de 14 de marzo de 2012, por el que se aplica el artículo 10 del Protocolo de las Naciones Unidas contra la fabricación y el tráfico ilícitos de armas de fuego, sus piezas y componentes y municiones, que complementa la Convención de las Naciones Unidas contra la delincuencia transnacional organizada, y por el que se establecen autorizaciones de exportación y medidas de importación y tránsito para las armas de fuego, sus piezas y componentes y municiones.

Directiva 2009/43/CE del Parlamento Europeo y del Consejo, de 6 de mayo de 2009, sobre la simplificación de los términos y las condiciones de las transferencias de productos relacionados con la defensa dentro de la Comunidad, y posteriores actualizaciones de la relación de productos.

Recomendación 2011/24/UE, de la Comisión, de 11 de enero de 2011, relativa a la certificación de las empresas de defensa, de conformidad con el artículo 9 de la Directiva 2009/43/CE del Parlamento Europeo y del Consejo, de 6 de mayo.

El sistema de control del comercio exterior de equipos y tecnologías relacionados con la defensa, ha sufrido diversas modificaciones. Por el Real Decreto 480/1988, de 25 de marzo, por el que se determinan las atribuciones, cometidos y funcionamiento de la Junta Interministerial Reguladora del Comercio Exterior de Material de Defensa y Productos y

## § 30 Reglamento de control comercio exterior de material de defensa y tecnologías de doble uso

---

Tecnologías de Doble Uso, actualmente derogado, se creó por un lado, la Junta Interministerial Reguladora del Comercio Exterior de Material de Defensa y de Productos y Tecnologías de Doble Uso que sustituyó a la antigua Junta Interministerial Reguladora del Comercio Exterior de Armas y Explosivos que había sido creada por el Real Decreto 3150/1978, de 15 de diciembre, y por otro lado, el Registro Especial de Exportadores de Material de Defensa y Productos y Tecnologías de Doble Uso. En este nuevo reglamento se regula, en su capítulo I, secciones 2.<sup>a</sup> y 3.<sup>a</sup> respectivamente, la composición y procedimientos relativos a la Junta Interministerial Reguladora del Comercio Exterior de Material de Defensa y de Doble Uso (JIMDDU), creada por el Real Decreto 824/1993, de 28 de mayo, por el que se aprueba el Reglamento del comercio exterior de material de defensa y de material de doble uso y el Registro Especial de Operadores de Comercio Exterior de Material de Defensa y de Doble Uso (REOCE), creado por el Real Decreto 1782/2004, de 30 de julio, por el que se aprueba el Reglamento de control del comercio exterior de material de defensa, de otro material y de productos y tecnologías de doble uso.

Con respecto al sistema punitivo y sancionador, resulta de aplicación la Ley Orgánica 12/1995, de 12 de diciembre, de Represión del Contrabando y su modificación por Ley Orgánica 6/2011, de 30 de junio, la cual tipifica como delito, entre otros, la exportación sin autorización, o habiéndola obtenido fraudulentamente, de material de defensa, de otro material o de productos y tecnologías de doble uso. Además es de aplicación lo establecido en la Ley Orgánica 10/1995, de 23 de noviembre, del Código Penal, que contiene en los artículos 566 y 567 referencias a las armas, municiones de guerra y armas químicas, penando la fabricación, comercialización, tráfico y establecimiento de depósitos no autorizados por las leyes o la autoridad competente. La Ley Orgánica 10/1995, de 23 de noviembre, fue a su vez modificada por la Ley Orgánica 5/2010, de 22 de junio, para incluir las armas biológicas, las minas antipersonal y las municiones en racimo, pasando a darles el mismo tratamiento que a las armas anteriormente citadas. Asimismo, el artículo 345 del Código Penal fue modificado para, entre otras cuestiones, tipificar como delito la apropiación de materiales nucleares o elementos radioactivos peligrosos.

Con este real decreto se actualiza la regulación de las transferencias del comercio exterior de material de defensa, de otro material y de productos y tecnologías de doble uso, en los siguientes aspectos destacables:

Se realiza la adaptación de la legislación española al Reglamento (UE) N.º 258/2012, del Parlamento Europeo y del Consejo, de 14 de marzo de 2012, por el que se establecen autorizaciones de exportación y medidas de importación y tránsito para las armas de fuego, sus piezas y componentes y municiones, procedimientos simplificados para exportaciones temporales de estas armas, exigencia de autorización expresa de las autoridades de los países de tránsito (con excepciones) y la obligación de indicar el marcado de las armas de fuego antes de la exportación.

Se incorpora a la legislación española la utilización de nuevas autorizaciones generales de exportación de la Unión Europea para la exportación de determinados productos y tecnologías de doble uso a países específicos.

En aras a una mayor simplificación en el procedimiento, se unifican todas las competencias para resolver los procedimientos en el titular de la Secretaría de Estado de Comercio del Ministerio de Economía y Competitividad. La Subdirección General de Comercio Internacional de Material de Defensa y Doble Uso tramitará las solicitudes referidas en el reglamento.

Se modifica la composición de la JIMDDU para actualizarla conforme a las disposiciones del Real Decreto 1/2012, de 5 de enero, por el que se modifica el Real Decreto 1823/2011, de 21 de diciembre, por el que se reestructuran los departamentos ministeriales.

Se detalla el régimen de las introducciones de las transferencias intracomunitarias de mercancías procedentes de cualquier Estado miembro de la Unión Europea de material de defensa.

Se introduce una cláusula de salvaguardia en el caso de destinatarios certificados, conforme a los criterios establecidos en el artículo 9 de la Directiva 2009/43/CE, del Parlamento Europeo y del Consejo, de 6 de mayo de 2009, que no respeten las condiciones vinculadas a una licencia general de transferencia, o si se viesen afectados el orden público, la seguridad pública o los intereses esenciales en materia de seguridad.

## § 30 Reglamento de control comercio exterior de material de defensa y tecnologías de doble uso

---

Se realiza la transposición de la Directiva 2010/80/UE de la Comisión de 22 de noviembre de 2010, de la Directiva 2012/10/UE de la Comisión de 22 de marzo de 2012, y de la Directiva 2012/47/UE de la Comisión de 14 de diciembre de 2012, así como de la Directiva 2014/18/UE de la Comisión, de 29 de enero de 2014, y se incorporan las actualizaciones de la Lista Común Militar de la Unión Europea en lo referente a la actualización de la lista de productos relacionados con la defensa adoptada por el Consejo el 17 de marzo de 2014.

Se amplía de cuatro a diez años el período en el que los titulares de las correspondientes autorizaciones deberán conservar los documentos relacionados con las respectivas operaciones para equipararlo al plazo que establece el Tratado sobre el Comercio de Armas.

Se introduce una mención especial al Tratado sobre el Comercio de Armas, aprobado el 2 de abril de 2013 por la Asamblea General de la Organización de Naciones Unidas y firmado por España el 3 de junio de 2013 y ratificado el 2 de abril de 2014, para aplicar los artículos 6 y 7 del Tratado referidos a «Prohibiciones» y a «Exportación y Evaluación de las Exportaciones». Se incorpora una referencia expresa a «la violación grave del derecho internacional de los derechos humanos o del derecho internacional humanitario».

Se modifica el régimen de las rectificaciones de las autorizaciones. Podrán ser solicitadas únicamente por plazo de validez y valor monetario, no siendo necesarias en el caso de cambio de aduana. Además, se restringe a dos el número de rectificaciones por cada licencia original y se fija que el plazo de validez de la rectificación será el mismo que el de la licencia original contado desde la fecha de autorización de esta última.

Se modifica la exigencia de documentos de control, especialmente para armas de fuego de uso civil.

Se actualizan los anexos correspondientes a los modelos de licencias, la solicitud de inscripción en el REOCE y los documentos de control. El anexo II se divide a su vez en dos apartados, el anexo II.1 dedicado a arma de fuego de uso civil y el anexo II.2 sobre antidisturbios. Se actualizan los anexos de las listas de productos sometidos a control de acuerdo con los cambios habidos en las listas de los foros internacionales de control y no proliferación.

Se amplía el plazo para volver a transferir la mercancía en el caso de transferencias temporales, de acuerdo con el artículo 140 del Reglamento (CEE) N.º 2913/92 del Consejo, de 12 de octubre de 1992, por el que se aprueba el Código aduanero comunitario.

Se simplifican los trámites de los regímenes aduaneros para evitar dobles autorizaciones para un mismo procedimiento.

Se someten a autorización determinadas operaciones de explosivos y equipos relacionados incluidos en las listas de equipos que pueden utilizarse con fines de represión interna, como consecuencia de la imposición por parte de la Unión Europea de medidas restrictivas a determinados destinos. Las autorizaciones se referirán exclusivamente a productos para uso civil en los sectores de la minería e infraestructuras.

Durante su tramitación, el texto reglamentario que ahora se aprueba ha sido informado favorablemente por la JIMDDU en su reunión del 7 de marzo de 2013, por la Agencia Española de Protección de Datos y por la Comisión Interministerial Permanente de Armas y Explosivos (CIPAE). Asimismo, ha sido sometido al preceptivo trámite de audiencia al sector con fecha 8 de marzo de 2013, de acuerdo con lo previsto en el artículo 24.1.c) de la Ley 50/1997, de 27 de noviembre, del Gobierno.

En su virtud, a propuesta de los Ministros de Economía y Competitividad, de Asuntos Exteriores y de Cooperación, de Defensa, de Hacienda y Administraciones Públicas, del Interior, de Industria, Energía y Turismo y de la Presidencia de acuerdo con el Consejo de Estado y previa deliberación del Consejo de Ministros en su reunión del día 1 de agosto de 2014,

DISPONGO:

**Artículo único.** *Aprobación del Reglamento.*

Se aprueba el Reglamento de control del comercio exterior de material de defensa, de otro material y de productos y tecnologías de doble uso, cuyo texto se incluye a continuación de este real decreto.

**Disposición adicional única.** *Régimen jurídico de las armas, explosivos y municiones de uso civil.*

Este reglamento se aplicará sin perjuicio de lo establecido en el Reglamento de Armas, aprobado por el Real Decreto 137/1993, de 29 de enero, el Reglamento de Explosivos, aprobado por el Real Decreto 230/1998, de 16 de febrero, y el Reglamento de artículos pirotécnicos y cartuchería, aprobado por el Real Decreto 563/2010, de 7 de mayo, sus modificaciones y, en su caso, las normas que los sustituyan.

**Disposición transitoria primera.** *Autorizaciones vigentes.*

Las operaciones amparadas en autorizaciones de transferencia expedidas de conformidad con la normativa vigente con anterioridad a la entrada en vigor de este real decreto podrán realizarse de acuerdo con las normas vigentes en el momento de su autorización dentro del plazo de validez señalado en las respectivas licencias.

**Disposición transitoria segunda.** *Solicitudes pendientes.*

Las solicitudes de autorización de transferencia que, habiendo sido presentadas con anterioridad, estuvieren pendientes de resolución a la entrada en vigor de este real decreto, se resolverán conforme a lo establecido en el mismo.

**Disposición derogatoria única.** *Derogación normativa.*

1. Queda derogado el Real Decreto 2061/2008, de 12 de diciembre, por el que se aprueba el Reglamento de control del comercio exterior de material de defensa, de otro material y de productos y tecnologías de doble uso.
2. Quedan derogadas cuantas disposiciones de igual o inferior rango se opongan a lo establecido en este real decreto.

**Disposición final primera.** *Título competencial.*

Este real decreto se dicta al amparo de lo dispuesto en el artículo 149.1.4.<sup>a</sup> y 10.<sup>a</sup>, de la Constitución Española, que atribuyen al Estado las competencias exclusivas en materia de defensa y comercio exterior, respectivamente.

**Disposición final segunda.** *Normativa supletoria.*

En lo no previsto en el Reglamento de control del comercio exterior de material de defensa, de otro material y de productos y tecnologías de doble uso, se aplicará supletoriamente la Orden ITC/2880/2005, de 1 de agosto, por la que se regula el procedimiento de tramitación de las autorizaciones administrativas de exportación y de las notificaciones previas de exportación y la Orden del Ministerio de Economía y Hacienda, de 24 de noviembre de 1998, por la que se regula el procedimiento y tramitación de las autorizaciones administrativas de importación y de las notificaciones previas de importación.

**Disposición final tercera.** *Desarrollo normativo.*

Por los Ministros de Economía y Competitividad, de Asuntos Exteriores y de Cooperación, de Defensa, de Hacienda y Administraciones Públicas, del Interior, de Industria, Energía y Turismo y de la Presidencia en el ámbito de sus respectivas competencias, se dictarán las disposiciones necesarias para la ejecución y desarrollo de lo dispuesto en este real decreto.



**Disposición final cuarta.** *Actualización de los anexos y modificación de los formularios.*

1. El contenido de los anexos I, II, III, IV, y V del Reglamento de control del comercio exterior de material de defensa, de otro material y de productos y tecnologías de doble uso, podrá ser actualizado mediante orden del Ministro de Economía y Competitividad, con informe previo de la JIMDDU, de acuerdo con los cambios aprobados en los organismos internacionales, en los tratados internacionales, en los regímenes internacionales de no proliferación y control de las exportaciones y en la normativa de la Unión Europea.

2. La Secretaría de Estado de Comercio del Ministerio de Economía y Competitividad y la Dirección General de Armamento y Material del Ministerio de Defensa, en el ámbito de sus respectivas competencias, podrán modificar los formularios o impresos del anexo VI. En todo caso, la disposición mediante la que se efectúe dicha modificación deberá ser publicada en el «Boletín Oficial del Estado».

**Disposición final quinta.** *Entrada en vigor.*

El presente real decreto entrará en vigor el día siguiente al de su publicación en el «Boletín Oficial del Estado».

**REGLAMENTO DE CONTROL DEL COMERCIO EXTERIOR DE MATERIAL DE DEFENSA, DE OTRO MATERIAL Y DE PRODUCTOS Y TECNOLOGÍAS DE DOBLE USO**

CAPÍTULO I

**Disposiciones generales**

**Sección 1.ª Objeto y requisitos de autorización**

**Artículo 1.** *Objeto.*

Constituye el objeto de este reglamento la determinación de las condiciones, requisitos y procedimientos para ejercitar la función de control del comercio exterior de material de defensa, de otro material y de productos y tecnologías de doble uso, las donaciones, las cesiones y el *leasing*, dando debido cumplimiento a la normativa de la Unión Europea, los compromisos internacionales adquiridos por España, el fomento de la paz, la estabilidad o la seguridad en el ámbito mundial o regional y los intereses generales de la defensa nacional o de la política exterior del Estado.

**Artículo 2.** *Exigencia de autorización.*

1. Material de defensa.

a) Quedan sujetas a autorización sometida a control específico del reglamento:

1.º Las exportaciones y expediciones definitivas y temporales del material incluido en la Relación de Material de Defensa, que figura en el anexo I.

2.º Las exportaciones y expediciones definitivas y temporales de transferencia de componentes, tecnología y técnicas de producción derivadas de un acuerdo de producción bajo licencia, de acuerdo con la definición incluida en el artículo 3.16 de la Ley 53/2007, de 28 de diciembre, sobre el control del comercio exterior de material de defensa y de doble uso.

3.º Las importaciones definitivas y temporales de los materiales de la Lista de Armas de Guerra, que figura como anexo III.1, en la que se incluyen los de la Lista 1 de la Convención sobre la prohibición del desarrollo, la producción, el almacenamiento y el empleo de armas químicas y sobre su destrucción.

4.º Las exportaciones definitivas y temporales de productos y tecnologías, aunque éstos no figuren expresamente en la Relación de Material de Defensa, estarán sujetas a autorización en los siguientes casos:

## § 30 Reglamento de control comercio exterior de material de defensa y tecnologías de doble uso

i) Cuando el exportador haya sido informado por las autoridades competentes españolas de que se trata de materiales cuyo destino es o puede ser el de contribuir, total o parcialmente, al desarrollo, producción, manejo, funcionamiento, mantenimiento, almacenamiento, detección, identificación o propagación de armas químicas, biológicas o nucleares o de otros dispositivos nucleares explosivos, o al desarrollo, producción, mantenimiento o almacenamiento de misiles capaces de transportar dichas armas.

ii) Cuando el país adquirente o el país de destino esté sometido a un embargo de la Unión Europea, por una decisión de la Organización para la Seguridad y la Cooperación en Europa, OSCE, o por un embargo de armas impuesto por una resolución vinculante del Consejo de Seguridad de las Naciones Unidas, y cuando el exportador haya sido informado por las autoridades competentes españolas que los materiales en cuestión están o pueden estar destinados total o parcialmente a un uso final militar. A efectos de este apartado, se entenderá por «uso final militar»: la incorporación a material militar incluido en la Relación de Material de Defensa; el uso de equipo de producción, pruebas o análisis o de componentes del citado material militar para el desarrollo, producción o mantenimiento de material de defensa enumerado en la citada relación; y el uso en una instalación destinada a la producción de material de defensa, enumerado en la citada Relación de Material de Defensa, de cualquier tipo de productos no acabados.

iii) Cuando el exportador haya sido informado por las autoridades competentes españolas de que los materiales en cuestión están o pueden estar destinados total o parcialmente a su uso como accesorios o componentes del material de defensa enumerado en la Relación de Material de Defensa que se ha exportado desde territorio español sin autorización o en contravención de una autorización preceptiva.

iv) Cuando el exportador tenga conocimiento o tenga motivos para sospechar que estos materiales se destinan o pueden destinarse, total o parcialmente, a cualquiera de los usos a los que hace referencia el artículo 2.1.a) 4.º ii).

v) Cuando se trate de la venta, suministro, transferencia o exportación de explosivos y equipos relacionados incluidos en las listas de equipos que pueden utilizarse con fines de represión interna, como consecuencia de la imposición por parte de la Unión Europea de medidas restrictivas a determinados destinos. Las autorizaciones se referirán exclusivamente a aquellos explosivos y equipos relacionados que sean para uso civil en los sectores de la minería e infraestructuras, así como la prestación de asistencia técnica, servicios de corretaje y otros servicios.

b) No requieren la solicitud de una Licencia Individual de Transferencia las introducciones de transferencias intracomunitarias de mercancías procedentes de cualquier Estado miembro de la Unión Europea del material de defensa, excepto las introducciones de armas de fuego y sus municiones, que figura en el anexo I.1 de la Relación de Material de Defensa. Dicha transferencia estará sujeta a una autorización de expedición previa, emitida por las autoridades competentes del país desde donde se realiza la expedición del citado material de defensa.

c) De acuerdo con la Posición Común 2003/468/PESC del Consejo, de 23 de junio de 2003, sobre el control del corretaje de armas, cualquier actividad de corretaje, esto es, actividades de personas físicas o jurídicas que negocien o concierten transacciones en territorio español que pueden implicar la transferencia de artículos que figuran en el anexo I.1 de la Relación de Material de Defensa Lista Común de Equipos Militares de la Unión Europea, de un tercer país a cualquier otro tercer país, o que compren, vendan o concierten la transferencia de dichos artículos que obren en su propiedad, de un tercer país a cualquier otro tercer país.

d) Lo dispuesto en el artículo 2.1 se entenderá sin perjuicio de lo establecido en los vigentes Real Decreto 137/1993, de 29 de enero, por el que se aprueba el Reglamento de armas y posteriores modificaciones, el Real Decreto 230/1998, de 16 de febrero, por el que se aprueba el Reglamento de explosivos y posteriores modificaciones y el Reglamento de artículos pirotécnicos y cartuchería aprobado por el Real Decreto 563/2010, de 7 de mayo.

e) En aplicación del artículo 1 del Acuerdo entre el Reino de España, la República Federal de Alemania y la República Francesa, relativo a los controles de exportación en el ámbito de la defensa, hecho en París el 17 de septiembre de 2021, se podrá autorizar una

## § 30 Reglamento de control comercio exterior de material de defensa y tecnologías de doble uso

---

expedición o una exportación a terceros países derivadas de programas de cooperación intergubernamentales.

De forma similar, en aplicación del artículo 2 de dicho Acuerdo, se podrá autorizar una expedición o una exportación a terceros países de productos ligados a la defensa procedentes de la cooperación industrial, en el marco del refuerzo de la integración de sus industrias de defensa.

La autorización de expedición o de exportación del material incluido en la Relación de Material de Defensa que figura en el anexo I de este reglamento al margen de programas de cooperación y que vaya a ser integrado en un sistema de armamento se regirá por el "principio de *minimis*" definido en el artículo 3 del Acuerdo, excluyéndose los productos contemplados en su anexo 3.

El otorgamiento de las autorizaciones de exportación o expedición referidas a programas de cooperación intergubernamental y sus subsistemas o relativas a programas de cooperación industrial quedarán suspendidas en el caso de que otro Estado parte formule oposición, en tanto la discrepancia no se resuelva en los términos previstos por el propio Acuerdo. En este caso, la Secretaría de Estado de Comercio informará a las autoridades del país de destino y, en su caso, a las autoridades de los otros Estados partes, en un plazo máximo de dos meses desde el momento de presentación de la solicitud por el operador. Las autoridades nacionales organizarán consultas para desbloquear la operación o proponer soluciones alternativas. Estos procedimientos se aplicarán a los programas recogidos en el anexo 1 del Acuerdo y sus sucesivas actualizaciones.

### 2. Otro material.

a) Quedan sujetas a autorización sometida a control específico del reglamento:

1.º Las exportaciones definitivas y temporales del material indicado en el anexo II.

2.º Las expediciones definitivas y temporales del material indicado en el apartado 2 del anexo II.1 y en el anexo II.2.

3.º Las importaciones definitivas y temporales del material indicado en el anexo III.2.

4.º Las introducciones definitivas y temporales del material indicado en los apartados 2 y 3 del anexo III.2.

b) No será necesaria una autorización en el ámbito de este reglamento en lo concerniente a las expediciones e introducciones con países de la Unión Europea de las armas de fuego de uso civil, sus piezas y componentes y municiones descritas en los anexos II.1 y III.2. Dichas transferencias se regularán de acuerdo con lo dispuesto en la sección 6.<sup>a</sup> del capítulo II del Reglamento de Armas, aprobado por el Real Decreto 137/1993, de 29 de enero, y posteriores modificaciones, en el capítulo V del título VII del Reglamento de Explosivos, aprobado por el Real Decreto 230/1998, de 16 de febrero y sus posteriores modificaciones, y en el capítulo V del título VIII del Reglamento de artículos pirotécnicos y cartuchería aprobado por el Real Decreto 563/2010, de 7 de mayo.

c) Para las autorizaciones de exportación y las medidas de importación y tránsito para las armas de fuego, sus piezas y componentes esenciales y municiones, serán de aplicación las disposiciones del Reglamento (UE) N.º 258/2012 del Parlamento Europeo y del Consejo de 14 de marzo de 2012, por el que se aplica el artículo 10 del Protocolo de las Naciones Unidas contra la fabricación y el tráfico ilícitos de armas de fuego, sus piezas y componentes y municiones, que complementa la Convención de las Naciones Unidas contra la delincuencia transnacional organizada, y por el que se establecen autorizaciones de exportación y medidas de importación y tránsito para las armas de fuego, sus piezas y componentes y municiones.

d) No será necesaria una autorización en el ámbito de este reglamento en lo concerniente a las exportaciones temporales ni reexportaciones de armas de fuego reglamentadas, sus componentes y municiones, que estén realizadas por personas físicas, que no se deriven de una actividad económica o comercial y estén destinadas a cacerías o prácticas de tiro deportivo.

### 3. Productos y tecnologías de doble uso.

a) Quedan sujetas a autorización sometida a control específico del reglamento:

## § 30 Reglamento de control comercio exterior de material de defensa y tecnologías de doble uso

1.º Las exportaciones y expediciones definitivas y temporales de los productos y tecnologías de doble uso de acuerdo con el Reglamento (UE) 2021/821 del Parlamento Europeo y del Consejo, de 20 de mayo de 2021, por el que se establece un régimen de la Unión de control de las exportaciones, el corretaje, la asistencia técnica, el tránsito y la transferencia de productos de doble uso y disposiciones que lo modifiquen o lo sustituyan.

2.º Las exportaciones y expediciones definitivas y temporales de los productos y tecnologías de doble uso no incluidos en la lista del anexo I, en los supuestos contemplados en el artículo 4 del Reglamento (UE) 2021/821 del Parlamento Europeo y del Consejo, de 20 de mayo de 2021, y disposiciones que lo modifiquen o lo sustituyan.

3.º La asistencia técnica a que se refiere la Acción Común del Consejo de 22 de junio de 2000, sobre el control de la asistencia técnica en relación con determinados usos finales militares, incluido su artículo 3.

4.º Las importaciones definitivas y temporales de los productos nucleares de doble uso incluidos en el anexo III.3, de conformidad con el artículo 4.2 de la Convención sobre la Protección Física de los Materiales Nucleares de fecha 3 de marzo de 1980.

5.º Las importaciones e introducciones definitivas y temporales de los productos y tecnologías de doble uso incluidos en el anexo III.3, en cumplimiento de lo expuesto en el artículo 2 de la Ley 49/1999, de 20 de diciembre, sobre medidas de control de sustancias químicas susceptibles de desvío para la fabricación de armas químicas, que se incluyen en las Listas 1, 2 y 3 de la Convención sobre la prohibición del desarrollo, la producción, el almacenamiento y el empleo de armas químicas y sobre su destrucción, así como de material de desactivación de explosivos improvisados, y ciertos productos y tecnologías no incluidos en el anexo I del Reglamento (UE) 2021/821 del Parlamento Europeo y del Consejo, de 20 de mayo de 2021.

6.º Las exportaciones y expediciones definitivas y temporales de los productos y tecnologías de doble uso incluidos en el anexo III.4 y las exportaciones definitivas y temporales de los productos y tecnologías de doble uso incluidos en el anexo III.5 de ciertos productos y tecnologías no incluidos en el anexo I del Reglamento (UE) 2021/821 del Parlamento Europeo y del Consejo, de 20 de mayo de 2021.

7.º Estarán sujetas a control las transferencias de productos y tecnologías de doble uso a que se refiere la prohibición contemplada en el artículo III de la Convención de 10 de abril de 1972 sobre la prohibición de desarrollo, producción y almacenamiento de las armas bacteriológicas (biológicas) y tóxicas y sobre su destrucción, relativas a agentes microbianos u otros agentes biológicos, o toxinas, sea cual fuere su origen o modo de producción; de los equipos o vectores destinados a utilizar esos agentes o toxinas con fines hostiles o en conflictos armados.

8.º La prestación de servicios de corretaje según se definen en el artículo 2 del Reglamento (UE) 2021/821 del Parlamento Europeo y del Consejo, de 20 de mayo de 2021, y posteriores modificaciones, sobre productos y tecnologías de doble uso enumerados en su anexo I.

b) La prestación de servicios de corretaje en relación con los productos y tecnologías de doble uso no enumerados en el anexo I del Reglamento (UE) 2021/821 del Parlamento Europeo y del Consejo, de 20 de mayo de 2021, y posteriores modificaciones o sustituciones, cuando la Secretaría de Estado de Comercio comunique al operador que los productos en cuestión están destinados o pueden estar destinados, total o parcialmente, a cualquiera de los usos a que se refiere el artículo 4, apartados 1, 2 y 3.

c) Si el operador o proveedor de asistencia técnica supiese o tuviese motivos para sospechar que los productos y tecnologías de doble uso no enumerados en el anexo I del Reglamento (UE) 2021/821 del Parlamento Europeo y del Consejo, de 20 de mayo de 2021, y posteriores modificaciones o sustituciones, para los que ofrece una exportación, servicios de corretaje, asistencia técnica, tránsito o transferencia están destinados o pueden estar destinados, total o parcialmente, a cualquiera de los usos a que se refiere el artículo 4 apartado 1 de dicho reglamento, deberá comunicarlo a la Secretaría de Estado de Comercio, que decidirá, previo informe de la JIMDDU, si debe someterse a autorización el corretaje de dichos productos y tecnologías.

**Artículo 3.** *Exención de autorización.*

De acuerdo con el artículo 5 de la Ley 53/2007, de 28 de diciembre, no precisa autorización administrativa de transferencia el material de defensa, el otro material o los productos y tecnologías de doble uso que acompañen o vayan a utilizar las Fuerzas Armadas o Fuerzas y Cuerpos de Seguridad del Estado español en las maniobras o misiones que realicen en el extranjero con motivo de operaciones humanitarias, de mantenimiento y apoyo de la paz o de otros compromisos internacionales, así como el que acompañe o vayan a utilizar los ejércitos de otros países en maniobras conjuntas con las Fuerzas Armadas Españolas en territorio nacional, incluida la cesión temporal, dentro de las operaciones anteriormente citadas, de los materiales, productos o tecnologías mencionados y la utilización del material fungible.

En estos casos, si se decide efectuar la venta o donación de los referidos materiales productos o tecnologías cuando ya se encuentren fuera del territorio del país exportador o expedidor, se deberá solicitar la correspondiente autorización administrativa de transferencia, pudiéndose realizar la entrega de los materiales desde o en el lugar donde estuviesen situados.

**Artículo 4.** *Documentos de control.*

1. Las solicitudes de las autorizaciones a que se refieren los artículos anteriores, deberán ir acompañadas de los documentos de control que se determinen en el artículo 30, de forma que quede suficientemente garantizado que el destino y, en su caso, el uso final de los materiales, productos y tecnologías están dentro de los límites de la correspondiente autorización.

2. Asimismo, las solicitudes de autorización deberán incluir información relativa a los países de tránsito y a los métodos de transporte utilizados en las transferencias. Esta información se ampliará en las operaciones de corretaje a la financiación utilizada.

3. Para cada autorización, la JIMDDU deberá valorar la conveniencia de establecer mecanismos de verificación, seguimiento y colaboración entre gobiernos.

**Artículo 5.** *Competencia sobre las resoluciones.*

1. Corresponderá al titular de la Secretaría de Estado de Comercio del Ministerio de Economía y Competitividad, las resoluciones sobre las solicitudes objeto del reglamento.

2. La Subdirección General de Comercio Internacional de Material de Defensa y Doble Uso tramitará las solicitudes referidas en este reglamento.

**Artículo 6.** *Plazos y efectos por falta de notificación expresa de la resolución.*

1. El plazo máximo en que debe notificarse la resolución expresa para las solicitudes de autorización será de seis meses, salvo que una norma con rango de ley establezca otro mayor.

2. Transcurrido el plazo anterior sin que se hubiese notificado la resolución expresa, los solicitantes, de conformidad con lo previsto en el apartado 2 de la disposición adicional vigésimo novena de la Ley 14/2000, de 29 de diciembre, de Medidas Fiscales, Administrativas y del Orden Social, podrán entender desestimadas las correspondientes solicitudes.

3. En todo lo no previsto por la Ley 53/2007, de 28 de diciembre y por este reglamento, el procedimiento para la concesión de las autorizaciones se regirá por lo establecido en la Ley 30/1992, de 26 de noviembre, de Régimen Jurídico de las Administraciones Públicas y del Procedimiento Administrativo Común, y posteriores modificaciones y en el Real Decreto 1778/1994, de 5 de agosto, por el que se adecúan a dicha Ley las normas reguladoras de los procedimientos de otorgamiento, modificación y extinción de autorizaciones.



**Artículo 7.** *Denegación de las solicitudes de autorización y, suspensión y revocación de las autorizaciones.*

1. Las autorizaciones a que se refiere el artículo 2 podrán ser suspendidas, denegadas o revocadas, por resolución dictada por el titular de la Secretaría de Estado de Comercio, en los supuestos siguientes:

a) Cuando existan indicios racionales de que el material de defensa, el otro material o los productos y tecnologías de doble uso puedan ser empleados en acciones que perturben la paz, la estabilidad o la seguridad en un ámbito mundial o regional, puedan exacerbar tensiones o conflictos latentes, puedan ser utilizados de manera contraria al respeto debido y la dignidad inherente al ser humano, con fines de represión interna o en situaciones de violación grave del derecho internacional de los derechos humanos o del derecho internacional humanitario, tengan como destino países con evidencia de desvíos de materiales transferidos o puedan vulnerar los compromisos internacionales contraídos por España. Para determinar la existencia de estos indicios racionales se tendrán en cuenta los informes sobre transferencias de material de defensa y destino final de estas operaciones que sean emitidos por organismos internacionales en los que participe España, los informes de los órganos de derechos humanos y otros organismos de Naciones Unidas, la información facilitada por organizaciones y centros de investigación de reconocido prestigio en el ámbito del desarrollo, la paz y la seguridad, el desarme, la desmovilización y los derechos humanos, así como las mejores prácticas más actualizadas descritas en la Guía del Usuario de la Posición Común 2008/944/PESC del Consejo, de 8 de diciembre de 2008, por la que se definen las normas comunes que rigen el control de las exportaciones de tecnología y equipos militares.

b) Cuando se contravengan los intereses generales de seguridad, de la defensa nacional y de la política exterior del Estado.

c) En aquellos casos contemplados en el artículo 6 «Prohibiciones» o en los casos de incumplimiento de los parámetros incluidos en el artículo 7 «Exportación y Evaluación de las Exportaciones» del Tratado sobre el Comercio de Armas, aprobado el 2 de abril de 2013 y firmado por España el 3 de junio de 2013 y ratificado el 2 de abril de 2014.

d) Cuando vulneren las directrices acordadas en el seno de la Unión Europea, en particular los criterios de la Posición Común 2008/944/PESC del Consejo, de 8 de diciembre de 2008, por la que se definen las normas comunes que rigen el control de las exportaciones de tecnología y equipos militares, y los criterios adoptados en el Documento de la Organización para la Seguridad y la Cooperación en Europa (OSCE) sobre Armas Pequeñas y Armas Ligeras de 24 de octubre de 2000, y otras disposiciones internacionales relevantes de las que España sea signataria. Para la aplicación de los criterios de la Posición Común se atenderá a las mejores prácticas más actualizadas descritas en la Guía del Usuario.

e) Cuando se contravengan las limitaciones que se derivan del Derecho Internacional y del Derecho de la Unión Europea, como la necesidad de respetar los embargos decretados por Naciones Unidas y la Unión Europea, entre otras.

f) Cuando existan razones de protección de los intereses esenciales de seguridad nacional o de orden público se podrán revocar las autorizaciones de Licencias Generales de Transferencia de Material de Defensa, a las que hace referencia el artículo 28.

2. En todo caso, las autorizaciones deberán ser revocadas si se incumplieran las condiciones a las que estuvieran subordinadas y que motivaron su concesión o cuando hubiere existido omisión o falseamiento de datos por parte del solicitante.

3. Si se considera que existe un grave riesgo de que un destinatario certificado por otro Estado Miembro de conformidad con los criterios establecidos en el artículo 9 de la Directiva 2009/43/CE del Parlamento Europeo y del Consejo de 6 de mayo de 2009, no respeta las condiciones vinculadas a una Licencia General para Transferencias Intracomunitarias de Material de Defensa publicada, o que pudieran verse afectados el orden público, la seguridad pública o los intereses esenciales en materia de seguridad, se informará al Estado miembro que haya certificado a dicha empresa destinataria y se pedirá que se verifique la situación. Si la duda mencionada persiste, se podrá suspender provisionalmente los efectos de la Licencia General para Transferencias Intracomunitarias de Material de Defensa respecto de los destinatarios en cuestión, informando a la Comisión Europea y a los demás



Estados miembros de las razones de esa medida de salvaguardia, la cual podrá ser retirada si se considera que ya no está justificada.

4. La revocación o suspensión de las autorizaciones requerirá la tramitación del oportuno expediente administrativo en el que se dará audiencia al interesado y que se ajustará a lo establecido en la Ley 30/1992, de 26 de noviembre, y posteriores modificaciones y en el Real Decreto 1778/1994, de 5 de agosto.

#### **Artículo 8. Recursos administrativos.**

Las resoluciones que dicte el titular de la Secretaría de Estado de Comercio del Ministerio de Economía y Competitividad podrán ser objeto de recurso de alzada de acuerdo con el artículo 114 de la Ley 30/1992, de 26 de noviembre.

#### **Artículo 9. Medidas de control.**

1. Los titulares de las correspondientes autorizaciones quedarán sujetos a la inspección de la Secretaría de Estado de Comercio del Ministerio de Economía y Competitividad y del Departamento de Aduanas e Impuestos Especiales, del Ministerio de Hacienda y Administraciones Públicas, debiendo conservar a disposición de estos órganos todos los documentos relacionados con las respectivas operaciones que no obren ya en poder de la Administración General del Estado, hasta que transcurra un período de diez años a contar desde la fecha de extinción del plazo de validez de la autorización. Los titulares de las operaciones deberán remitir semestralmente los despachos totales o parciales relativos a cada autorización de transferencia de material de defensa, de otro material y de productos y tecnologías de doble uso correspondiente al semestre inmediatamente anterior, a la Subdirección General de Comercio Internacional de Material de Defensa y Doble Uso, del Ministerio de Economía y Competitividad, o, en su caso, declaración de no haber efectuado operación alguna.

2. Para operaciones de productos y tecnologías de doble uso, incluyendo la prestación de servicios de corretaje, los operadores o corredores quedarán además sujetos a las medidas de control establecidas en el capítulo VII del Reglamento (CE) n.º 428/2009 del Consejo, de 5 de mayo de 2009, y disposiciones que lo modifiquen o lo sustituyan.

3. El Departamento de Aduanas e Impuestos Especiales deberá remitir semestralmente a la Secretaría de Estado de Comercio la información estadística de los despachos totales o parciales que se hayan realizado, relativos a las autorizaciones de transferencia de material de defensa, de otro material y de productos y tecnologías de doble uso, emitidas por la Secretaría de Estado de Comercio.

4. La Secretaría de Estado de Comercio, de acuerdo con el artículo 5 de la Posición Común 2003/468/PESC del Consejo, de 23 de junio de 2003, sobre el control del corretaje de armas, intercambiará la información sobre actividades de corretaje de armas con Estados miembros de la Unión Europea así como con terceros estados, según el caso, y en particular sobre la legislación aplicable, corredores registrados (si procede), fichas de información de los corredores y denegaciones de solicitudes de registro (si procede) y de solicitudes de autorización.

En el caso en que varios Estados miembros participen en el control de la misma transacción de corretaje, se consultará con las autoridades competentes del Estado o Estados miembros en cuestión y se les facilitará toda la información pertinente. Las posibles objeciones del Estado o Estados miembros serán vinculantes para la concesión de una autorización de la actividad de corretaje en cuestión. Si no se han presentado objeciones en el plazo de diez días hábiles, se considerará que el Estado o los Estados miembros consultados no tienen objeción alguna.

#### **Artículo 10. Tránsitos.**

1. La autoridad competente para la autorización de los tránsitos de material de defensa es el Ministerio de Asuntos Exteriores, Unión Europea y Cooperación.

2. La autoridad competente para la autorización de los tránsitos de productos y tecnologías de doble uso es la Secretaría de Estado de Comercio.

## § 30 Reglamento de control comercio exterior de material de defensa y tecnologías de doble uso

3. No obstante lo expuesto en los apartados 1 y 2 del presente artículo, cualquier tránsito de material de defensa o de doble uso definido con arreglo a la Ley 53/2007, de 28 de diciembre, sobre el control del comercio exterior de material de defensa y de doble uso, con destino u origen el territorio de Gibraltar, estará sometido al régimen contemplado en el artículo 11 de dicha ley y deberá contar con la oportuna autorización del Ministerio de Asuntos Exteriores, Unión Europea y Cooperación por considerarse que puede afectar a los intereses generales de la política exterior del Estado conforme a lo previsto en el artículo 8, apartado 1.b), de dicha ley.

4. El Ministerio de Asuntos Exteriores, Unión Europea y Cooperación comunicará periódicamente a la JIMDDU los tránsitos de material de defensa por territorio nacional que haya autorizado.

5. Los tránsitos de productos y tecnologías de doble uso serán objeto de autorización por la Secretaría de Estado de Comercio, en función de las circunstancias y el riesgo de desvío identificado respecto a la declaración aduanera inicial. Asimismo, los productos y tecnologías de doble uso incluidos en el anexo I del Reglamento (UE) 2021/821 del Parlamento Europeo y del Consejo, de 20 de mayo de 2021, requerirán de autorización en los supuestos contemplados en el artículo 7 del mencionado reglamento. Los productos y tecnologías de doble uso en tránsito no incluidos en el anexo I del Reglamento (UE) 2021/821 del Parlamento Europeo y del Consejo, de 20 de mayo de 2021, serán igualmente objeto de autorización en los supuestos contemplados en los artículos 4 y 5 de dicho reglamento.

6. En cualquier caso, la necesidad de autorización se hará extensiva con carácter previo a la realización del tránsito, haya precisado o no una declaración aduanera previa, para aquellos supuestos contemplados en sanciones impuestas por una decisión o una posición común adoptadas por el Consejo Europeo, en los que es necesaria autorización de exportación.

7. De acuerdo con el artículo 11 de la Ley 53/2007, de 28 de diciembre, la Administración General del Estado podrá proceder a la inmediata retención del material de defensa, del otro material y de los productos y tecnologías de doble uso en tránsito a través del territorio, o del espacio marítimo o aéreo sujetos a la soberanía española, cuando se den los supuestos previstos en el artículo 8 de la misma.

8. Las autoridades competentes para ordenar la retención prevista en el artículo 11 de la Ley 53/2007, de 28 de diciembre, son las competentes en materia de contrabando de acuerdo con la Ley Orgánica 12/1995, de 12 de diciembre, de Represión del Contrabando.

9. La documentación relativa a la retención se pondrá a disposición de la autoridad aduanera, quedando los productos bajo vigilancia y control aduanero en el lugar que solicite alguna de las personas previstas en el artículo 7.2 del Reglamento (UE) 2021/821 del Parlamento Europeo y del Consejo, de 20 de mayo de 2021, y que sea autorizado por aquella.

10. La retención de productos y tecnologías de doble uso se pondrá, de forma inmediata, por la autoridad aduanera en conocimiento de la Secretaría de Estado de Comercio para la tramitación de las autorizaciones previstas en el apartado 6, quien resolverá de acuerdo a los artículos 5, 6 y 7. Adicionalmente, para los productos y tecnologías de doble uso será de aplicación lo contemplado en el Reglamento (UE) 2021/821 del Parlamento Europeo y del Consejo, de 20 de mayo de 2021.

11. La retención de material de defensa se pondrá, de forma inmediata, por la autoridad aduanera en conocimiento del órgano competente del Ministerio de Asuntos Exteriores, Unión Europea y Cooperación.

12. En el supuesto de no autorización del tránsito, y salvo que no se esté frente a un supuesto de contrabando, las autoridades aduaneras sólo podrán autorizar el régimen aduanero de despacho a libre práctica o su inclusión en alguno de los regímenes aduaneros especiales de depósito.

**Sección 2.ª Registro especial de operadores de comercio exterior de material de defensa y de doble uso**

**Artículo 11.** *Regulación del Registro Especial de Operadores de Comercio Exterior de Material de Defensa y de Doble Uso.*

El Registro Especial de Operadores de Comercio Exterior de Material de Defensa y de Doble Uso, en adelante REOCE, tendrá las características y procedimientos de tramitación que se regulan en los artículos 12 a 15.

**Artículo 12.** *Características del REOCE.*

1. La finalidad del REOCE es la inscripción de los datos correspondientes a los operadores de comercio exterior de material de defensa, de otro material y de productos y tecnologías de doble uso que realicen actividades sometidas a control por la Ley 53/2007, de 28 de diciembre y este reglamento.

2. Resultan obligados a suministrar datos de carácter personal aquellos operadores, personas físicas o jurídicas, que desarrollen las actividades descritas de conformidad con este reglamento.

3. El procedimiento de recogida de datos de carácter personal se realizará mediante la transcripción de la documentación aportada por los interesados.

4. La estructura básica del REOCE se establece a partir de la descripción de los diferentes datos de carácter personal incluidos en la solicitud de inscripción cuyo modelo figura en el anexo VI.15.

5. El órgano de la Administración responsable del REOCE es la Secretaría de Estado de Comercio del Ministerio de Economía y Competitividad, ante el que se pueden ejercitar los derechos de acceso, rectificación, cancelación y oposición.

6. El REOCE tendrá un nivel de seguridad medio.

7. Atendiendo al sistema de tratamiento de los datos, la información está parcialmente automatizada.

**Artículo 13.** *Exigencia de inscripción y exenciones.*

1. Sólo podrán solicitar autorización para las operaciones de exportación y expedición, de importación e introducción y de corretaje de los materiales, productos y tecnologías a que se refiere este reglamento, los operadores que estén inscritos en el REOCE. Las inscripciones en el antiguo «Registro Especial de Exportadores» seguirán siendo válidas y producirán sus efectos de conformidad con las operaciones que motivaron en su día el acceso de su titular al Registro.

2. La inscripción en el REOCE sólo podrá realizarse por parte de aquellas personas físicas o jurídicas que sean residentes en España, no admitiéndose, como caso particular, la inscripción de sociedades domiciliadas en paraísos fiscales.

3. Las empresas españolas con capital extranjero directo o indirecto, relacionadas con la fabricación, comercio o distribución de armas y explosivos de uso civil y con actividades relacionadas con la Defensa Nacional, deberán acreditar que el sujeto inversor extranjero tiene autorización administrativa del Consejo de Ministros. Los trámites de dicha autorización se harán conforme a lo dispuesto en el Real Decreto 664/1999, de 23 de abril, sobre inversiones exteriores.

4. De acuerdo con el artículo 10 del Reglamento de Armas aprobado por Real Decreto 137/1993, de 29 de enero, toda persona física o jurídica que vaya a realizar transferencias definitivas o temporales de armas de fuego reglamentadas consecuencia de una actividad profesional deberá haber obtenido previamente una autorización de la condición de armero o de corredor por la Dirección General de la Guardia Civil.

5. Se exceptúan de la exigencia de inscripción, a que se refiere el apartado 1.a):

a) Los órganos administrativos correspondientes de las Fuerzas Armadas, las Fuerzas y Cuerpos de Seguridad del Estado dependientes del Gobierno de la Nación, los Cuerpos de Policía dependientes de las comunidades autónomas y los Cuerpos de Policía dependientes de las corporaciones locales, cuyas operaciones de exportación y expedición e importación e introducción estarán, sin embargo, sujetas a lo dispuesto en este reglamento sobre la

exigencia de autorización y el preceptivo informe de la JIMDDU a que se refieren los artículos 2 y 18.

b) Las personas físicas que transporten en su equipaje personal los productos de doble uso que se vayan a exportar y requieran de una licencia de exportación emitida por las autoridades españolas, según establece el Reglamento (UE) 2021/821 del Parlamento Europeo y del Consejo, de 20 de mayo de 2021.

c) Las personas físicas o jurídicas o las asociaciones, no residentes ni establecidas en España, que requieran de una autorización de tránsito, de corretaje o de asistencia técnica emitida por las autoridades españolas, según establece el Reglamento (UE) 2021/821 del Parlamento Europeo y del Consejo, de 20 de mayo de 2021.

d) Las personas físicas cuando efectúen una transferencia de armas de fuego no derivada de una actividad económica o comercial.

#### **Artículo 14.** *Obligaciones de los inscritos.*

1. Sólo podrán autorizarse las operaciones mencionadas en la solicitud de inscripción del operador correspondiente.

2. Los titulares llevarán registros o extractos de acuerdo con el artículo 9.1.

3. Los titulares que tengan la condición de armeros o de corredores deberán llevar un registro de todas las transferencias realizadas de armas de fuego en los que consignarán los datos referidos en el artículo 10.2 del Reglamento de Armas en la redacción dada en el Real Decreto 976/2011, de 8 de julio.

#### **Artículo 15.** *Procedimientos y tramitación.*

1. La solicitud para la inscripción en el REOCE se hará ante la Secretaría de Estado de Comercio de acuerdo con el modelo que se incluye en el anexo VI.15.

El titular deberá remitir las modificaciones de los datos consignados en las solicitudes, mediante el mismo modelo, en el plazo de treinta días hábiles a partir de la fecha en que aquéllas se produzcan.

2. El impreso de inscripción constará de dos ejemplares, que serán, respectivamente, para la Secretaría de Estado de Comercio y para el solicitante.

3. La Secretaría de Estado de Comercio podrá requerir del interesado ampliación o información complementaria de los datos consignados en la correspondiente solicitud.

4. Los datos consignados en la solicitud y cualesquiera otros comunicados a la Subdirección General Comercio Internacional de Material de Defensa y Doble Uso serán de uso reservado para la Administración y no serán comunicados a ningún otro órgano de la Administración Pública salvo en los supuestos en que sean necesarios para el cumplimiento de las funciones previstas en el reglamento, con la finalidad de que todos los miembros de la JIMDDU cuenten con datos objetivos para analizar y emitir los informes preceptivos.

5. La tramitación se iniciará mediante la presentación del impreso de solicitud debidamente cumplimentado en el Registro General del Ministerio de Economía y Competitividad o en las Direcciones Territoriales y Provinciales de Comercio, pudiendo presentarse, asimismo, en cualquiera de los lugares previstos en el artículo 38.4 de la Ley 30/1992, de 26 de noviembre.

6. Presentada la solicitud en forma, el titular de la Secretaría de Estado de Comercio, previo informe de la JIMDDU, resolverá sobre la inscripción, notificando al interesado su resolución en el plazo de sesenta días hábiles, contados a partir de la presentación de aquélla.

7. Al emitir su informe, la JIMDDU deberá comprobar si existe cualquier documento que atestigüe la participación en actividades ilícitas del solicitante u operador, haber cometido actos tipificados en la Ley Orgánica 12/1995, de 12 de diciembre, de Represión del Contrabando, o si no está garantizada la capacidad del mismo para un control efectivo de las transferencias de los materiales, productos o tecnologías incluidos en la solicitud de inscripción, en cuyo caso, se procederá a denegar la solicitud de inscripción.

Se analizará especialmente que las empresas no están condenadas por delitos relacionados con la corrupción de agentes públicos extranjeros en las transacciones comerciales internacionales, para lo cual se requerirá una declaración por parte del interesado. Está prevista la suspensión temporal o definitiva de la inscripción en el REOCE

por este motivo, que será comunicada a la Subdirección General de Comercio Internacional de Servicios e Inversiones del Ministerio de Economía y Competitividad, de acuerdo con la Recomendación de la OCDE en aplicación del Convenio de Lucha contra la Corrupción de Agentes Públicos Extranjeros en las Transacciones Comerciales Internacionales.

Asimismo, si las condiciones iniciales que aconsejaron una inscripción cambiasen en el sentido expuesto, se podrá proponer la suspensión o revocación de una inscripción aprobada anteriormente.

### **Sección 3.<sup>a</sup> Junta interministerial reguladora del comercio exterior de material de defensa y de doble uso**

**Artículo 16.** *Regulación de la Junta Interministerial Reguladora del Comercio Exterior de Material de Defensa y de Doble Uso.*

La Junta Interministerial Reguladora del Comercio Exterior de Material de Defensa y de Doble Uso (JIMDDU), tendrá la composición y funciones que se establecen en los artículos 17 y 18.

**Artículo 17.** *Composición.*

1. La JIMDDU queda adscrita funcionalmente al Ministerio de Industria, Comercio y Turismo, y estará compuesta por los siguientes miembros:

a) Presidente: La persona titular de la Secretaría de Estado de Comercio, del Ministerio de Industria, Comercio y Turismo.

b) Vicepresidente: La persona titular de la Secretaría de Estado de Asuntos Exteriores y Globales del Ministerio de Asuntos Exteriores, Unión Europea y Cooperación.

c) Vocales: Las personas titulares de los siguientes órganos:

1.º Dirección General de Política Exterior y de Seguridad, del Ministerio de Asuntos Exteriores, Unión Europea y Cooperación.

2.º Dirección General de Armamento y Material, del Ministerio de Defensa.

3.º Dirección de Inteligencia del Centro Nacional de Inteligencia, del Ministerio de Defensa.

4.º Dirección del Departamento de Aduanas e Impuestos Especiales de la Agencia Estatal de Administración Tributaria, del Ministerio de Hacienda y Función Pública.

5.º Dirección General de la Guardia Civil, del Ministerio del Interior.

6.º Dirección General de la Policía, del Ministerio del Interior.

7.º Dirección General de Política Comercial del Ministerio de Industria, Comercio y Turismo.

8.º Secretaría General Técnica del Ministerio de Industria, Comercio y Turismo.

9.º Dirección del Departamento de Seguridad Nacional de la Presidencia del Gobierno.

2. Actuará de Secretario la persona titular de la Subdirección General de Comercio Internacional de Material de Defensa y Doble Uso, del Ministerio de Industria, Comercio y Turismo, que actuará con voz pero sin voto.

3. El Presidente en caso de vacante, ausencia, enfermedad u otra causa legal, será sustituido por el Vicepresidente titular y, en su defecto, por el miembro del órgano colegiado de mayor jerarquía, antigüedad y edad, por este orden, de entre sus componentes.

4. El Vicepresidente y los Vocales podrán ser sustituidos por los suplentes que éstos designen, con carácter expreso para cada reunión de la JIMDDU. Dichos suplentes deberán ocupar un puesto con rango mínimo de Subdirector General o asimilado.

5. El Secretario será sustituido en los casos de vacante, ausencia o enfermedad por un funcionario destinado en la Subdirección General de Comercio Internacional de Material de Defensa y Doble Uso.

6. Los miembros de la JIMDDU podrán convocar a las reuniones de la Junta a otros representantes de la Administración, así como a personas expertas en la materia, que actuarán con voz pero sin voto, cuando los temas a tratar así lo aconsejen.

7. La JIMDDU podrá recabar de los demás órganos y organismos de la Administración General del Estado, y de otras Administraciones, la información que precise para el ejercicio



de las competencias a las que se refieren el artículo 18.1 y el artículo 18.4, en cuanto resulte necesario para la adecuada realización del cometido que le es propio y con tal única y exclusiva finalidad, siempre de conformidad con el ordenamiento jurídico vigente y en particular con lo dispuesto por la legislación especial en materia de protección de datos de carácter personal.

8. La JIMDDU constituirá un grupo de trabajo formado por representantes de todos los ministerios miembros de dicho órgano colegiado, con rango mínimo de Subdirector General o asimilado, al objeto de discutir y elaborar propuestas que deban someterse a la Junta en los asuntos que así lo requieran. El grupo de trabajo podrá reunirse con participación de todos o algunos de sus miembros titulares o de los expertos que éstos designen.

9. La JIMDDU ajustará su funcionamiento a lo establecido en el título preliminar, capítulo II, sección 3.ª de la Ley 40/2015, de 1 de octubre, de Régimen Jurídico del Sector Público, en relación con los órganos colegiados.

10. El funcionamiento de la Junta Interministerial Reguladora del Comercio Exterior de Material de Defensa y de Doble Uso será atendido con los medios personales, técnicos y presupuestarios asignados al Ministerio de Industria, Comercio y Turismo.

#### **Artículo 18. Funciones.**

1. Corresponde a la JIMDDU informar, con carácter preceptivo y vinculante, las autorizaciones administrativas a que se refiere el artículo 2 y los acuerdos previos, así como su rectificación, suspensión o revocación, y las solicitudes de inscripción en el REOCE.

2. También informará preceptivamente sobre las modificaciones que parezca oportuno realizar en la normativa reguladora del comercio exterior de material de defensa, de otro material y de productos y tecnologías de doble uso.

3. Emitirá los informes a que se refiere el apartado 1, teniendo en cuenta los criterios establecidos en el artículo 7.1.

4. Evacuará los informes relativos al REOCE, de acuerdo con el artículo 14 de la Ley 53/2007, de 28 de diciembre.

5. Con carácter previo al otorgamiento de una autorización por parte del titular de la Secretaría de Estado de Comercio, la JIMDDU podrá solicitar información adicional sobre una determinada operación.

6. La JIMDDU podrá exceptuar de la exigencia de informe previo y de la presentación de documentos de control, las operaciones que se describen a continuación en este apartado. En todo caso, las excepciones no deberán suponer una merma en el control ejercido sobre las operaciones de que se trate ni en la exigencia de las oportunas garantías. El Gobierno dará cuenta en el informe previsto en el artículo 19.2, del tipo de operaciones exceptuadas.

a) Las exportaciones y expediciones y las importaciones derivadas de programas de cooperación en el ámbito de la defensa, estando estos programas clasificados como tales por el Ministerio de Defensa de acuerdo con el artículo 24.2.a).

b) Las exportaciones y expediciones y las importaciones solicitadas por organismos del Ministerio de Defensa y por las empresas del sector en cumplimiento de contratos de mantenimiento o reparación con las Fuerzas Armadas, siempre que tengan informe favorable de la Dirección General de Armamento y Material del Ministerio de Defensa.

c) Las exportaciones y expediciones y las importaciones temporales para reparaciones, revisiones, pruebas, homologaciones, ferias y exhibiciones, así como las exportaciones, expediciones, e importaciones definitivas para la reposición sin cobro de material defectuoso y devoluciones a origen. En las operaciones referidas a armas de fuego, además de las anteriores, aquellas operaciones temporales destinadas a cacerías o prácticas de tiro deportivo.

d) Las exportaciones y expediciones referidas a combustibles con especificaciones militares con destino a países de la Unión Europea y de la Organización del Tratado del Atlántico Norte, en adelante, OTAN.

e) Las exportaciones y expediciones de productos y tecnologías de doble uso con destino a los países miembros de los regímenes internacionales de no proliferación y control de las exportaciones por los que está sometido a control el producto que se desea exportar,



## § 30 Reglamento de control comercio exterior de material de defensa y tecnologías de doble uso

excepto los productos incluidos en el anexo II del Reglamento (CE) n.º 428/2009 del Consejo, de 5 de mayo de 2009, y posteriores modificaciones.

f) Las exportaciones y expediciones de aquellos productos, equipos y tecnologías que, estando recogidos en las Relaciones de Material de Defensa y de Otro Material de este reglamento, así como en el anexo I del Reglamento (CE) n.º 428/2009 del Consejo, de 5 de mayo de 2009, hayan sido eliminados o no estén recogidos en las correspondientes listas internacionales.

g) Las introducciones desde otro país de la Unión Europea, y las importaciones procedentes de países miembros del Grupo Australia de las sustancias químicas incluidas en las Listas de la Convención de 13 de enero de 1993 sobre la prohibición del desarrollo, la producción, el almacenamiento y el empleo de armas químicas y sobre su destrucción, excepto las sustancias químicas incluidas en el anexo I.1 de este real decreto y la ricina y la saxitoxina.

h) Las rectificaciones de las autorizaciones referidas al plazo de validez y al valor monetario.

i) Las expediciones de componentes, subsistemas y recambios de material de defensa, y los servicios asociados a ellos, derivadas del uso de una Licencia Global de Transferencia de Componentes de Material de Defensa o de una Licencia General para Transferencias Intracomunitarias de Material de Defensa, siempre que dichos componentes, subsistemas y recambios estén destinados a ser integrados en equipos y sistemas de defensa o para sustituir otros componentes o subsistemas expedidos con anterioridad o sean expediciones temporales.

7. En aquellos casos en los que el operador solicite de manera razonada la necesidad de llevar a cabo una exportación o expedición, importación e introducción, o la inscripción en el REOCE, antes de la celebración de la reunión de la JIMDDU, se podrá recurrir a un procedimiento de urgencia. La Secretaría de la JIMDDU comunicará a todos los miembros de ésta las operaciones en cuestión, solicitando su conformidad, que se entenderá concedida si no se manifiestan objeciones de forma expresa en el plazo de 48 horas.

8. Asimismo, la JIMDDU podrá establecer un procedimiento complementario similar al anterior, destinado exclusivamente a agilizar las operaciones de armas de caza y deportivas y sin que ello suponga una merma en el control de estas operaciones.

9. Cuando se reciba en la Secretaría de la JIMDDU una consulta de otro país miembro según el artículo 11.1 del Reglamento (CE) n.º 428/2009 del Consejo, de 5 de mayo de 2009, en la que la operación estuviese sometida a informe previo de la JIMDDU, se procederá lo antes posible al envío de dicha consulta a todos los miembros de la Junta, estableciéndose un plazo máximo de contestación de cuatro días hábiles desde la fecha de remisión de la misma y, a falta de respuesta, se considerará que no hay objeciones, procediéndose por tanto a la contestación de la correspondiente consulta al país que la solicita.

10. De acuerdo con el artículo 2.10 del Real Decreto 663/1997, de 12 de mayo, por el que se regula la composición y funciones de la Autoridad Nacional para la Prohibición de las Armas Químicas, la JIMDDU, como órgano competente en materia de comercio exterior, deberá coordinarse con la Autoridad Nacional respecto a la importación e introducción y exportación y expedición de las sustancias químicas previstas en la Convención sobre la prohibición del desarrollo, la producción, el almacenamiento y el empleo de armas químicas y sobre su destrucción.

11. La JIMDDU podrá establecer, de manera excepcional, mecanismos de verificación, seguimiento y colaboración respecto de la mercancía exportada en determinadas operaciones con la colaboración del gobierno del país importador, para lo cual deberá iniciar un expediente en el que se definirán todos los términos de la verificación.

En estos casos, el documento de control que se requerirá será el certificado de último destino de control ex post que incluye una cláusula de verificación en destino, y que será emitido por la autoridad competente del país destinatario del producto.

Los gastos derivados de la aplicación de este mecanismo serán financiados con cargo a las disponibilidades presupuestarias de cada Departamento interviniente.

**Sección 4.<sup>a</sup> Información y control parlamentario****Artículo 19.** *Información y control parlamentario.*

1. El Gobierno enviará semestralmente al Congreso de los Diputados la información pertinente sobre las exportaciones y expediciones de material de defensa, de otro material y de productos y tecnologías de doble uso correspondientes al último período de referencia, con indicación, al menos, del valor de las exportaciones por países de destino y categorías descriptivas de productos, la asistencia técnica, el uso final del producto, la naturaleza pública o privada del usuario final y las denegaciones efectuadas.

2. El Gobierno solicitará anualmente la comparecencia del titular de la Secretaría de Estado de Comercio ante la Comisión de Defensa del Congreso de los Diputados para informar sobre las estadísticas del último período de referencia.

3. La Comisión de Defensa emitirá un dictamen sobre la información recibida, con recomendaciones para el año siguiente. El titular de la Secretaría de Estado de Comercio informará en su comparecencia anual de las acciones derivadas de dicho dictamen.

## CAPÍTULO II

**Tipología y régimen de las autorizaciones****Artículo 20.** *Operaciones sujetas a autorización.*

1. Requerirán una autorización administrativa otorgada por el titular de la Secretaría de Estado de Comercio las operaciones referidas en el artículo 2 que se mencionan a continuación, salvo las excepciones contempladas en dicho artículo 2:

a) Las definitivas.

b) Las temporales.

c) Las derivadas de una importación o introducción temporal, cuando el país de destino no coincida con el país de procedencia o el material de defensa que se va a exportar o expedir no coincida con el declarado en la importación o introducción.

d) Las derivadas de una exportación o expedición temporal, cuando el país de procedencia no coincida con el país de destino o el material de defensa que se va a importar o introducir no coincida con el declarado en la exportación o expedición.

e) Cualquier actividad de corretaje: actividades de personas físicas o jurídicas que negocien o concierten transacciones en territorio español que puedan implicar la transferencia de artículos que figuran en la Lista Común de Equipos Militares de la Unión Europea, de un tercer país a cualquier otro tercer país, o que compren, vendan o concierten la transferencia de dichos artículos que obren en su propiedad, de un tercer país a cualquier otro tercer país.

f) La prestación de servicios de corretaje en relación con los productos y tecnologías de doble uso.

g) Las derivadas de productos y tecnologías no sometidas a control en la importación, pero si en la exportación de acuerdo con el anexo I del Reglamento (UE) 2021/821 del Parlamento Europeo y del Consejo, de 20 de mayo de 2021, por el que se establece un régimen de la Unión de control de las exportaciones, el corretaje, la asistencia técnica, el tránsito y la transferencia de productos de doble uso (versión refundida). Se incluyen el régimen especial de importación temporal y el régimen de perfeccionamiento activo, de acuerdo con el artículo 210 del Reglamento (UE) n.º 952/2013 del Parlamento Europeo y del Consejo, de 9 de octubre de 2013, por el que se establece el código aduanero de la Unión. Será condición necesaria la correspondiente autorización de exportación para poder ser incluidas en ambos regímenes especiales.

2. Esta autorización podrá revestir, según los casos, las siguientes modalidades:

a) Licencia Individual de Transferencia de Material de Defensa, de Otro Material y de Productos y Tecnologías de Doble Uso.

b) Licencia Global de Transferencia de Material de Defensa, de Otro Material y de Productos y Tecnologías de Doble Uso.

## § 30 Reglamento de control comercio exterior de material de defensa y tecnologías de doble uso

---

- c) Licencia Global de Proyecto de Transferencia de Material de Defensa.
- d) Autorizaciones Generales de Exportación de la Unión Europea de Productos y Tecnologías de Doble Uso.
- e) Autorización de corretaje.
- f) Acuerdo Previo de Transferencia de Material de Defensa, de Otro Material y de Productos y Tecnologías de Doble Uso.
- g) Licencia General para Transferencias Intracomunitarias de Material de Defensa.
- h) Licencia Global de Transferencia de Componentes de Material de Defensa.

### **Artículo 21.** *Normativa de referencia.*

Las operaciones de exportación, expedición, tránsito y corretaje de productos y tecnologías de doble uso se entenderán de acuerdo con lo dispuesto en el Reglamento (UE) 2021/821 del Parlamento Europeo y del Consejo, de 20 de mayo de 2021.

Las transferencias a países terceros de armas de fuego de uso civil incluidas en el anexo II.1 de este reglamento se entenderán de acuerdo con lo dispuesto en el Reglamento (UE) N.º 258/2012 del Parlamento Europeo y del Consejo, de 14 de marzo de 2012.

### **Artículo 22.** *Licencia Individual de Transferencia de Material de Defensa, de Otro Material y de Productos y Tecnologías de Doble Uso.*

1. La Licencia Individual de Transferencia de Material de Defensa, de Otro Material y de Productos y Tecnologías de Doble Uso permite al titular la realización de uno o varios envíos de los materiales, productos y tecnologías comprendidos en ella, hasta la cantidad máxima fijada en la autorización, a un destinatario determinado, a o desde un país especificado y dentro de un plazo de validez de doce meses. Previa solicitud razonada del exportador, se podrán autorizar dos prórrogas como máximo con el mismo plazo de validez que la licencia original contado desde la fecha de caducidad de la anterior, para lo cual se deberá tramitar una solicitud de rectificación.

2. Se empleará también este tipo de licencia para autorizar exportaciones y expediciones definitivas y temporales del material de defensa a que se refiere el artículo 24.2.a), y que sea originario de otros Estados Partes del Acuerdo Marco de 27 de julio de 2000, que desarrolla la Carta de Intenciones para la reestructuración e integración de la industria de defensa europea, de 8 de julio de 1998, a países que no participen en dicho Acuerdo Marco. Los países destino de estas operaciones serán los comprendidos en las Listas de Destinos Permitidos de acuerdo con lo contemplado en el Convenio de Aplicación de los Procedimientos de Exportación y Transferencia de la Licencia Global de Proyecto.

3. La solicitud se cursará mediante el impreso denominado «Licencia de Transferencia de Material de Defensa y de Doble Uso» que se incluye en el anexo VI.1. En la solicitud se hará constar, en su caso, su vinculación a un acuerdo previo o a una operación de perfeccionamiento.

4. Asimismo, se podrá emplear una licencia individual en las exportaciones e importaciones definitivas de armas de fuego de uso civil, sus piezas y componentes esenciales y municiones incluidas en los anexos II.1 y III.2 siempre que no estén contempladas en los casos descritos en el artículo 23. La información correspondiente al marcado aplicado a las armas de fuego deberá notificarse en la propia licencia siempre que sea posible, y como muy tarde se notificará a la Intervención Central de Armas y Explosivos (ICAE) antes de la transferencia de las mismas. El marcado distintivo debe ajustarse a lo dispuesto en el artículo 28 del Reglamento de Armas aprobado por Real Decreto 137/1993, de 29 de enero.

La Secretaría de Estado de Comercio exigirá en las operaciones de exportación y expedición de armas de fuego, sus piezas y componentes esenciales y municiones de uso civil (anexo II.1) que las licencias estén acompañadas de un documento acreditativo de que los países importadores han emitido las correspondientes licencias o autorizaciones de importación.

Antes de la emisión de una autorización referida a los productos de uso civil incluidos en el anexo II.1, los terceros países de tránsito, en su caso, comunicarán por escrito a la Subdirección General de Comercio Internacional de Material de Defensa y Doble Uso, con anterioridad a la expedición, que no se oponen al tránsito. Esta disposición no se aplicará:

## § 30 Reglamento de control comercio exterior de material de defensa y tecnologías de doble uso

a) A las expediciones por vía marítima o aérea y a través de puertos o aeropuertos de terceros países, siempre que no se haga transbordo ni se cambie de medio de transporte.

b) En el caso de exportaciones temporales para fines lícitos verificables, tales como cacerías, prácticas de tiro deportivo, evaluación, exposiciones sin ventas y reparaciones.

La Secretaría de Estado de Comercio podrá decidir que, si no se recibe ninguna comunicación formal en el plazo de veinte días hábiles desde la fecha de la solicitud escrita presentada por el exportador, se considera que el tercer país de tránsito consultado no tiene ninguna objeción al tránsito.

5. En el caso de que la transferencia tenga carácter temporal, el operador deberá volver a transferir la mercancía dentro de un plazo máximo de doce meses. Este envío vendrá autorizado por la propia licencia de transferencia dentro de su plazo de validez. No obstante, el operador podrá solicitar la transferencia definitiva de todos o parte de los productos o tecnologías incluidos en la licencia, de acuerdo con los procedimientos de transferencia definitiva, aunque el país de destino y el destinatario no coincidan con los de la licencia temporal.

6. En el caso de que los productos o las tecnologías que se desean exportar incorporen productos o tecnologías incluidos en el anexo I o II de este reglamento, o en el anexo I del Reglamento (CE) n.º 428/2009 del Consejo, de 5 de mayo de 2009, y que sean originarios de países no pertenecientes a la Unión Europea, o en el anexo IV del citado reglamento para expediciones a Estados miembros de la Unión Europea, el solicitante deberá detallarlos en la «Hoja Complementaria» que se incluye en el anexo VI.2, especificando su porcentaje de participación en la mercancía que se va a exportar o expedir.

7. Se empleará la Licencia Individual de Transferencia de Material de Defensa, de Otro Material y de Productos y Tecnologías de Doble Uso en los siguientes casos:

a) Cuando sea necesaria la protección de los intereses esenciales de seguridad nacionales o por razones de política interior.

b) Cuando sea preciso atender a las obligaciones y compromisos internacionales asumidos por España.

c) Cuando no se den las condiciones establecidas en el artículo 23.2, para el uso de Licencias Globales de Transferencia de Material de Defensa, de Otro Material y de Productos y Tecnologías de Doble Uso, ni para el uso de Licencias Generales de Transferencia de Material de Defensa.

**Artículo 23.** *Licencia Global de Transferencia de Material de Defensa, de Otro Material y de Productos y Tecnologías de Doble Uso.*

1. La Licencia Global de Transferencia de Material de Defensa, de Otro Material y de Productos y Tecnologías de Doble Uso autoriza al titular la realización de un número ilimitado de envíos de los materiales objeto de la autorización, a uno o varios destinatarios y a o desde uno o varios países de destino especificados, en su caso, hasta el valor máximo autorizado y dentro de un plazo de validez de tres años. Previa solicitud razonada del exportador, se podrán autorizar dos prórrogas como máximo con el mismo plazo de validez que la licencia original contado desde la fecha de caducidad de la anterior, para lo cual se deberá tramitar una solicitud de rectificación.

2. Podrán ser amparadas en este tipo de licencia las operaciones a que se refiere el artículo 2, siempre que las relaciones entre el exportador y el destinatario se desarrollen dentro de alguno de los siguientes supuestos:

a) Entre la empresa matriz y una de sus filiales o entre filiales de una misma empresa.

b) Entre fabricante y distribuidor exclusivo.

c) Dentro de un marco contractual que suponga una corriente comercial regular entre el exportador y el usuario final del material que se desea exportar o expedir.

3. La solicitud se cursará mediante el impreso denominado «Licencia de Transferencia de Material de Defensa y de Doble Uso», que se incluye en el anexo VI.1.

4. Asimismo, se podrá emplear una Licencia Global en las exportaciones e importaciones definitivas de armas de fuego, sus piezas y componentes esenciales y municiones incluidas en los anexos II.1 y III.2 para los casos descritos en el apartado 2. La información

correspondiente al marcado aplicado a las armas de fuego deberá notificarse en la propia licencia siempre que sea posible, y como muy tarde se notificará a la ICAE antes de la transferencia de las mismas. El marcado distintivo debe ajustarse a lo dispuesto en el artículo 28 del Reglamento de Armas aprobado por Real Decreto 137/1993, de 29 de enero.

La Secretaría de Estado de Comercio exigirá en las operaciones de exportación y expedición de armas de fuego, sus piezas y componentes esenciales y municiones de uso civil (anexo II.1) que las licencias estén acompañadas de un documento acreditativo de que los países importadores han emitido las correspondientes licencias o autorizaciones de importación.

Antes de la emisión de una autorización referida a los productos de uso civil incluidos en el anexo II.1, los terceros países de tránsito, en su caso, comunicarán por escrito a la Subdirección General de Comercio Internacional de Material de Defensa y Doble Uso, con anterioridad a la expedición, que no se oponen al tránsito de acuerdo con el impreso que se incluye como anexo VI.4. Esta disposición no se aplicará:

a) A las expediciones por vía marítima o aérea y a través de puertos o aeropuertos de terceros países, siempre que no se haga transbordo ni se cambie de medio de transporte.

b) En el caso de exportaciones temporales para fines lícitos verificables, tales como cacerías, prácticas de tiro deportivo, evaluación, exposiciones sin ventas y reparaciones.

La Secretaría de Estado de Comercio podrá decidir que, si no se recibe ninguna comunicación formal en el plazo de veinte días hábiles desde la fecha de la solicitud escrita presentada por el exportador, se considera que el tercer país de tránsito consultado no tiene ninguna objeción al tránsito.

5. En el caso de la exportación o expedición, el solicitante deberá desglosar las partes del valor máximo total que correspondan a cada país de destino. Además, dentro de cada país, deberá definir los materiales que se van a transferir mediante el artículo o subartículo, en su caso, correspondiente de los anexos I o II de este reglamento o en el anexo I del Reglamento (CE) n.º 428/2009 del Consejo, de 5 de mayo de 2009, y sus posteriores modificaciones, indicando a su vez la cantidad y el valor monetario de cada uno de ellos.

6. En el caso de que los materiales, productos o tecnologías que se van a exportar o expedir incorporen alguno de los incluidos en los anexos I o II de este reglamento o en el anexo I del Reglamento (CE) n.º 428/2009 del Consejo, de 5 de mayo de 2009, y sus posteriores modificaciones, y que sean originarios de otros países, el solicitante deberá detallarlos en la «Hoja Complementaria» que se incluye en el anexo VI.2, especificando su procedencia y porcentaje de participación en la mercancía que se va a exportar o expedir.

#### **Artículo 24.** *Licencia Global de Proyecto de Transferencia de Material de Defensa.*

1. La Licencia Global de Proyecto de Transferencia de Material de Defensa autoriza al titular la realización de un número ilimitado de envíos de los materiales objeto de la autorización, a uno o varios destinatarios y a uno o varios países de destino, especificados, hasta el valor máximo autorizado y dentro de un plazo de validez de tres años. Previa solicitud razonada del exportador, se podrán autorizar dos prórrogas como máximo con el mismo plazo de validez que la licencia original contado desde la fecha de caducidad de la anterior, para lo cual se deberá tramitar una solicitud de rectificación.

2. Podrán ser amparadas en este tipo de licencia las operaciones de exportación y expedición y de importación, definitivas y temporales, del material de defensa que cumplan alguna de las siguientes condiciones:

a) Las derivadas de un programa cooperativo de armamento en el marco del Acuerdo Marco de 27 de julio de 2000, que desarrolla la Carta de Intenciones para la reestructuración e integración de la industria de defensa europea, de 8 de julio de 1998, o de cualquier otro programa cooperativo de armamento de ámbito internacional, avalado por el Gobierno español, en el que participe una o varias empresas establecidas en España. Por «programa cooperativo de armamento» se entenderá cualesquiera actividades conjuntas, entre ellas, el estudio, evaluación, valoración, investigación, diseño, desarrollo, elaboración de prototipos, producción, mejora, modificación, mantenimiento, reparación y otros servicios posteriores al diseño realizados en virtud de un acuerdo o convenio internacional entre dos o más Estados con el fin de adquirir material de defensa o servicios de defensa conexos.



## § 30 Reglamento de control comercio exterior de material de defensa y tecnologías de doble uso

---

b) Las derivadas de un programa no gubernamental de desarrollo o de producción de material de defensa en el que participe una o varias «empresas transnacionales de defensa (ETD)», según la definición del artículo 2.o), del citado Acuerdo Marco, establecidas en España, siempre que ésta o éstas tengan una autorización acreditativa del Ministerio de Defensa que manifieste que tal programa cumple los requisitos establecidos en el Acuerdo Marco.

c) En una primera fase del desarrollo de una cooperación industrial, las exportaciones y expediciones y las importaciones de equipos y componentes a otras empresas participantes en dicha fase.

d) Las devoluciones a origen, las exportaciones y expediciones y las importaciones temporales para reparaciones, pruebas y homologaciones de los materiales descritos inicialmente en la Licencia Global de Proyecto de Transferencia de Material de Defensa.

3. La solicitud se cursará mediante el impreso denominado «Licencia Global de Proyecto de Transferencia de Material de Defensa», que se incluye en el anexo VI.6.

4. El solicitante deberá desglosar las partes del valor máximo total que correspondan a cada empresa y país. Además, deberá definir los materiales que desea exportar o importar mediante el artículo o subartículo, en su caso, correspondientes de la Relación de Material de Defensa, indicando a su vez el valor monetario de cada uno de ellos.

5. Antes de proceder a autorizar la reexportación o reexpedición de un material localizado en territorio aduanero español y derivado de un programa como el descrito en el apartado 2, las autoridades españolas deberán obtener la aprobación de los Estados que intervienen en dicho programa.

6. La Licencia Global de Proyecto de Transferencia de Material de Defensa podrá ser aplicable a aquellos programas existentes en la fecha de la entrada en vigor de este reglamento.

7. En el caso de que el producto que se vaya a exportar o expedir incorpore materiales incluidos en la Relación de Material de Defensa, y que sean originarios de otros países, el solicitante deberá detallarlos en la «Hoja Complementaria» que se incluye en el anexo VI.7, especificando su procedencia y porcentaje de participación en la mercancía que se va a exportar o expedir.

8. Se empleará una Licencia Individual de Transferencia de Material de Defensa para autorizar envíos de materiales derivados de un programa como el descrito en el apartado 2.a), a países que figuren en la Lista de Destinos Permitidos de acuerdo con lo contemplado en el Convenio de Aplicación de los Procedimientos de Exportación y Transferencia de la Licencia Global de Proyecto.

### **Artículo 25.** *Autorizaciones Generales de Exportación de la Unión Europea de Productos y Tecnologías de Doble Uso.*

1. Las autorizaciones generales de exportación de la Unión Europea se regularán por lo previsto en el Reglamento (CE) n.º 428/2009 del Consejo, de 5 de mayo de 2009, modificado por el Reglamento (UE) N.º 1232/2011 del Parlamento Europeo y del Consejo, de 16 de noviembre de 2011, y sus posteriores modificaciones, que dispone en el artículo 9.1 las autorizaciones generales de exportación de la Unión Europea para determinadas exportaciones que figuran en los anexos II.a al II.f de dicho reglamento.

2. Asimismo, según los requisitos de uso que establece el reglamento anteriormente citado, el operador notificará, mediante escrito remitido a la Secretaría de Estado de Comercio y al menos diez días antes de la primera transferencia, que se acoge a este procedimiento de autorizaciones generales y que, al amparo de dichas autorizaciones, se compromete de forma explícita a:

a) Realizar, bajo estas autorizaciones generales, exportaciones que tengan como objeto exclusivamente los productos y los destinos autorizados y que cumplan todas las condiciones y requisitos que en ellas se especifican.

b) Llevar una gestión individualizada de la documentación requerida para las exportaciones efectuadas con dicho procedimiento. Ésta contendrá, al menos, la descripción de las mercancías, incluyendo el subartículo o subartículos correspondiente del anexo I del Reglamento (CE) n.º 428/2009 del Consejo, de 5 de mayo de 2009, las cantidades



transferidas individualmente y su fecha, el nombre y el domicilio del exportador, el nombre y el domicilio del destinatario y el usuario, la naturaleza pública o privada del usuario final y el uso final cuando sea aplicable. En el caso de que los productos o tecnologías exportados incorporen productos o tecnologías incluidos en el anexo I del Reglamento (CE) n.º 428/2009 del Consejo, de 5 de mayo de 2009, y que sean originarios de otros países fuera de la Unión Europea, se deberá especificar el porcentaje de participación en la mercancía exportada.

c) Poner a disposición de la Secretaría de Estado de Comercio y del Departamento de Aduanas e Impuestos Especiales de la Agencia Estatal de Administración Tributaria la documentación indicada en la letra anterior así como cualquier otra información relevante relativa a las exportaciones efectuadas al amparo de autorizaciones generales, a efectos de las comprobaciones necesarias. Enviar semestralmente a la Subdirección General de Comercio Internacional de Material de Defensa y Doble Uso la documentación indicada en la letra b) correspondiente al semestre inmediatamente anterior a efectos de la elaboración de las estadísticas a las que se refiere el artículo 19 de este real decreto.

d) Hacer figurar, tanto en las facturas como en los documentos de transporte que acompañen a las mercancías, la leyenda que se incluye a continuación y obtener del destinatario el compromiso de su cumplimiento: «La exportación de estas mercancías se realiza mediante autorización general y únicamente podrá ir a los destinos autorizados. La mercancía no podrá ser reexportada sin la autorización del país correspondiente».

e) Informar a las autoridades y suspender dicha transferencia hasta obtener una autorización expresa, si se tiene conocimiento de que los productos o tecnologías son destinados (o puedan serlo) en su totalidad o en parte al desarrollo, producción, manejo y funcionamiento, mantenimiento, almacenamiento, detección, identificación o diseminación de armas químicas, biológicas o nucleares o de otros dispositivos nucleares explosivos, o al desarrollo, producción, mantenimiento o almacenamiento de misiles capaces de transportar dichas armas.

#### **Artículo 26.** *Autorización de corretaje.*

1. Las actividades de corretaje contempladas en el artículo 2.1.c), requerirán una autorización escrita de la Secretaría de Estado de Comercio, previo informe de la JIMDDU.

2. El operador proporcionará información relativa a los materiales, productos o tecnologías objeto de la transacción, las personas físicas o jurídicas involucradas, los países de origen y destino, los países de tránsito, los métodos de transporte y la financiación utilizada.

3. Antes de proceder a autorizar una operación de corretaje, la Secretaría de Estado de Comercio intercambiará la información que resulte precisa con los Estados miembros de la Unión Europea, en aplicación del artículo 5 de la Posición Común 2003/468/PESC del Consejo, de 23 de junio de 2003, sobre el control del corretaje de armas.

4. Cuando sea necesaria una autorización para la prestación de servicios de corretaje de productos y tecnologías de doble uso, en aplicación del artículo 20.1.f), ésta será expedida por la Secretaría de Estado de Comercio, previo informe de la JIMDDU.

#### **Artículo 27.** *Acuerdo Previo de Transferencia de Material de Defensa, de Otro Material y de Productos y Tecnologías de Doble Uso.*

1. El Acuerdo Previo de Transferencia implica la conformidad inicial de la Administración con las operaciones derivadas del acuerdo. Se podrá solicitar cuando exista un proyecto de/a un país determinado en el marco de un contrato, suscrito o en negociación, que requiera un largo período de ejecución.

2. El Acuerdo Previo tendrá un plazo de validez no superior a tres años. Si el contrato en negociación o firmado aconseja ampliar el plazo de suministro, podrá autorizarse excepcionalmente un plazo de validez mayor.

3. Las operaciones derivadas de un Acuerdo Previo requerirán la obtención de una Licencia de Transferencia, que deberá ajustarse a las condiciones declaradas y aprobadas en el mismo. El Acuerdo Previo no podrá utilizarse para el despacho en la aduana.

4. La solicitud del Acuerdo Previo se cursará utilizando el impreso denominado «Acuerdo Previo de Transferencia de Material de Defensa, de Otro Material y de Doble Uso» o

## § 30 Reglamento de control comercio exterior de material de defensa y tecnologías de doble uso

«Acuerdo Previo de Licencia Global de Proyecto de Transferencia de Material de Defensa», que se incluyen en los anexos VI.5 y VI.8 respectivamente.

**Artículo 28.** *Licencia General para Transferencias Intracomunitarias de Material de Defensa.*

1. En aplicación de la Directiva 2009/43/CE del Parlamento Europeo y del Consejo, de 6 de mayo de 2009, sobre la simplificación de los términos y las condiciones de las transferencias de productos relacionados con la defensa dentro de la Comunidad, la Secretaría de Estado de Comercio publica Licencias Generales de Transferencia de Material de Defensa que autorizan a los proveedores inscritos en el REOCE que cumplan los términos y las condiciones vinculadas al uso de dichas licencias a efectuar transferencias intracomunitarias de productos relacionados con la defensa. La utilización de la Licencia General para Transferencias Intracomunitarias de Material de Defensa se podrá aplicar dentro del Espacio Económico Europeo (EEE).

2. La Licencia General para Transferencias Intracomunitarias de Material de Defensa autoriza al proveedor la realización de un número ilimitado de envíos de productos relacionados con la defensa a uno o varios destinatarios y a uno o varios países de la Unión Europea, Islandia, Liechtenstein, o Noruega, sin límite de plazo temporal.

3. Los materiales objeto de las transferencias serán los incluidos en la lista de artículos que figura en el anexo IV.

4. Las modalidades de Licencia General para Transferencias Intracomunitarias de Material de Defensa serán las siguientes:

LG1 para Fuerzas Armadas: Cuando el destinatario forme parte de las Fuerzas Armadas de alguno de los países de la Unión Europea o del Espacio Económico Europeo (en adelante, EEE), sea una autoridad contratante en el ámbito de la defensa, que realice adquisiciones para uso exclusivo de las Fuerzas Armadas de un país del EEE.

LG2 para empresa certificada: Cuando el destinatario sea una empresa certificada por las autoridades de alguno de los países de la Unión Europea o del EEE, de acuerdo con el procedimiento regulado en el artículo 9 de la Directiva 2009/43/CE del Parlamento Europeo y del Consejo, de 6 de mayo de 2009, y el artículo 28.7 de este Reglamento.

LG3 para demostración, evaluación y exhibición: Cuando la transferencia sea temporal y se realice para fines de demostración, evaluación y exhibición.

LG4 para mantenimiento y reparación: Cuando la transferencia se realice para fines de mantenimiento y reparación.

LG5 para la OTAN: cuando la transferencia sea el resultado de la participación del Ministerio de Defensa español y de empresas españolas en actividades y operaciones de la OTAN y de la Agencia de Apoyo de la OTAN (NSPA).

LG6 para programas financiados por el Fondo Europeo de la Defensa: Cuando las transferencias estén derivadas de este tipo de programas.

5. Quedan excluidas del empleo de la Licencia General para Transferencias Intracomunitarias de Material de Defensa, como caso particular, las operaciones relativas a la prestación de servicios de corretaje en el ámbito de la defensa.

6. El proveedor notificará, mediante el impreso denominado «Licencia General para Transferencias Intracomunitarias de Material de Defensa» que se incluye en el anexo VI.9, con las hojas complementarias del anexo VI.10 por si fueran necesarias, a la Secretaría de Estado de Comercio al menos treinta días antes de la primera transferencia, que se acoge a una de las modalidades de Licencia General y que, cuando reciba dicha autorización, se compromete de forma explícita a:

a) Realizar transferencias que tengan como objeto exclusivamente los materiales, los destinos y los destinatarios indicados.

b) Respetar los términos y las condiciones de las Licencias Generales de Transferencia de Material de Defensa, incluidas las limitaciones de la exportación de productos relacionados con la defensa a personas físicas o jurídicas en terceros países. Los proveedores informarán a los destinatarios acerca de los términos, condiciones y limitaciones relacionados con el uso final o la exportación de dichos productos.

## § 30 Reglamento de control comercio exterior de material de defensa y tecnologías de doble uso

c) Llevar una gestión individualizada de la documentación requerida para las transferencias efectuadas con dicho procedimiento. Ésta deberá contener, al menos, la descripción de los materiales, incluyendo el subartículo correspondiente de la Relación de Material de Defensa, las cantidades y valores de los materiales transferidos, las fechas de los envíos, el nombre y el domicilio del expedidor, el nombre y el domicilio del destinatario y el usuario y uso finales. Asimismo, se acreditará que el destinatario de dichos productos relacionados con la defensa ha sido informado de las posibles limitaciones de exportación vinculadas a la Licencia General para Transferencias Intracomunitarias de Material de Defensa.

d) Enviar a la Subdirección General de Comercio Internacional de Material de Defensa y Doble Uso la documentación indicada en el párrafo anterior correspondiente al semestre inmediatamente anterior y cualquier otra información relevante relativa a las transferencias efectuadas, a efectos de las comprobaciones necesarias y elaboración de las estadísticas a que se refiere el artículo 19.

e) Hacer figurar tanto en las facturas como en los documentos de transporte que acompañen a las mercancías la leyenda siguiente y obtener del destinatario el compromiso de su cumplimiento:

"La expedición de estos materiales se realiza mediante la Licencia General para Transferencias Intracomunitarias de Material de Defensa y únicamente podrá ir destinada a Estados miembros de la Unión Europea. Los materiales no podrán ser exportados sin la autorización de las autoridades competentes, salvo que el país de destino pertenezca a la OTAN o sea miembro de los principales foros internacionales de no proliferación y control de las exportaciones (Arreglo de Wassenaar, Grupo Australia, Grupo de Suministradores Nucleares, Régimen de Control de la Tecnología de Misiles y Comité Zangger), con la excepción de aquellos países de destino sometidos a sanciones internacionales o medidas restrictivas."

7. El titular de la Secretaría de Estado de Comercio del Ministerio de Economía y Competitividad, previa comprobación de los criterios que se señalan a continuación y el informe previo de la JIMDDU, podrá expedir certificados a aquellas empresas inscritas en el REOCE que lo soliciten capacitándolas para poder recibir determinado material de defensa procedente de países del EEE, de acuerdo con las Licencias Generales de Transferencia publicadas por otros Estados miembros. Los criterios que se tendrán en cuenta son:

a) Acreditar una experiencia probada en actividades de defensa, teniendo en cuenta en particular el cumplimiento por parte del operador de las restricciones a la exportación, cualquier resolución judicial en esta materia, la autorización de producción o comercialización de material de defensa y la contratación de personal directivo experimentado.

b) Demostrar una actividad industrial en lo relativo a material de defensa dentro de la Unión Europea, especialmente la capacidad de integración de sistemas y subsistemas.

c) Nombrar a un ejecutivo dentro de la empresa que debe ser personalmente responsable del programa interno de cumplimiento o sistema de gestión de las transferencias y exportaciones aplicado en la empresa y del personal encargado del control de las transferencias y exportaciones. Dicho ejecutivo deberá ser miembro del órgano de dirección de la empresa. Su posición no debe presentar un conflicto de intereses.

d) Presentar un compromiso escrito, firmado por la persona física responsable citada en el párrafo anterior, según el cual el operador tomará todas las medidas necesarias para cumplir y hacer cumplir todas las condiciones relacionadas con el uso final y la exportación de los productos o componentes recibidos. Además, la empresa informará de manera detallada a la Secretaría de Estado de Comercio en lo concerniente a los usuarios o el uso final de todos los productos exportados, transferidos o recibidos por la empresa conforme a una licencia general de transferencia de otro Estado miembro, y proporcionará con la debida diligencia a los órganos competentes de la Agencia Estatal de Administración Tributaria información detallada en respuesta a requerimientos o investigaciones concernientes a las mismas materias.

e) Acompañar a la solicitud de certificación una descripción, refrendada por la persona responsable citada en la letra c), del programa interno de cumplimiento o del sistema de

gestión de las transferencias y exportaciones aplicado por el operador. Esta descripción deberá detallar los recursos organizativos, humanos y técnicos asignados a la gestión de las transferencias y exportaciones, la cadena de responsabilidades en la estructura del operador, los procedimientos internos de auditoría, la formación del personal, las disposiciones de seguridad física y técnica, la administración de registros y el seguimiento de las transferencias y exportaciones.

8. Las certificaciones mencionadas en el apartado 7 contendrán la siguiente información:

a) La autoridad competente que emite la autorización, que es el titular de la Secretaría de Estado de Comercio del Ministerio de Economía y Competitividad.

b) El nombre y la dirección del destinatario.

c) Una declaración de conformidad del destinatario con los criterios mencionados en el apartado 7.

d) La fecha de expedición de la certificación y su período de validez.

9. La solicitud de certificación se realizará mediante el impreso denominado «Modelo de solicitud de certificación para el uso de Licencias Generales» que se incluye en el anexo VI.11.

10. El modelo de certificado se incluye en el anexo VI.12.

11. La certificación tendrá un plazo de validez de cinco años. La Secretaría de Estado de Comercio llevará a cabo la comprobación, al menos una vez cada tres años, del cumplimiento por parte del destinatario de los criterios mencionados en el apartado 7. En dicha comprobación se tendrá en cuenta la Recomendación 2011/24/UE de la Comisión, de 11 de enero de 2011, relativa a la certificación de las empresas de defensa, de conformidad con el artículo 9 de la Directiva 2009/43/CE del Parlamento Europeo y del Consejo, sobre la simplificación de los términos y las condiciones de las transferencias de productos relacionados con la defensa dentro de la Comunidad. Si el destinatario dejase de cumplir dichos criterios, se podrá suspender temporalmente, hasta el total cumplimiento de los mismos, o revocar el certificado, comunicándose al destinatario, a la Comisión Europea y a los restantes Estados miembros.

12. La Secretaría de Estado de Comercio publicará y actualizará una lista de destinatarios certificados a los que se ha autorizado el uso de las Licencias Generales de Transferencia de Material de Defensa, informando al respecto a la Comisión Europea, al Parlamento Europeo y a los restantes Estados miembros.

13. La Secretaría de Estado de Comercio procederá al reconocimiento de las empresas certificadas o autorizaciones que otros Estados miembros o países del EEE expidan en aplicación del artículo 9 de la Directiva 2009/43/CE del Parlamento Europeo y del Consejo, de 6 de mayo de 2009.

#### **Artículo 29.** *Licencia Global de Transferencia de Componentes de Material de Defensa.*

1. La Licencia Global de Transferencia de Componentes de Material de Defensa autoriza al titular para la realización de un número ilimitado de envíos de componentes, subsistemas y recambios de material de defensa, y los servicios asociados a ellos, a uno o varios destinatarios y a uno o varios países de destino, especificados, hasta el valor máximo autorizado y dentro de un plazo de validez de tres años. Previa solicitud razonada del exportador, se podrán autorizar dos prórrogas como máximo con el mismo plazo de validez que la licencia original contado desde la fecha de caducidad de la anterior, para lo cual se deberá tramitar mediante una solicitud de rectificación.

2. Por «servicios» se entenderán la prueba, inspección, mantenimiento, reparación, entrenamiento, asistencia técnica y suministro de información técnica asociados a la transferencia de los componentes, subsistemas y recambios.

3. Podrán ser amparadas en este tipo de licencia las operaciones de expedición, definitivas y temporales, de componentes, subsistemas y recambios de material de defensa, y los servicios asociados a ellos, que cumplan las siguientes condiciones:

a) Los componentes, subsistemas y recambios serán los relacionados en la Lista de Componentes que se incluye en el anexo V.1.

## § 30 Reglamento de control comercio exterior de material de defensa y tecnologías de doble uso

b) Los titulares de estas autorizaciones serán personas jurídicas residentes en territorio español.

c) Los usuarios finales de estos envíos serán las Fuerzas Armadas de los Estados que han firmado el Acuerdo Marco de 27 de julio de 2000, que desarrolla la Carta de Intenciones para la reestructuración e integración de la industria de defensa europea, de 8 de julio de 1998, así como aquellas personas jurídicas establecidas en el territorio de cualquiera de los Estados firmantes, siempre que hayan sido reconocidas como beneficiarias en el uso de la citada licencia por el Estado correspondiente y los componentes, subsistemas y recambios de material de defensa, y los servicios asociados a ellos, sean destinados al uso por sus Fuerzas Armadas. Cada Estado comunicará a los restantes Estados firmantes del Acuerdo Marco la relación de personas jurídicas autorizadas en el uso de la Licencia Global de Transferencia de Componentes de Material de Defensa.

4. La solicitud se cursará mediante el impreso denominado «Licencia Global de Transferencia de Componentes de Material de Defensa», que se incluye en el anexo VI.13.

5. El solicitante deberá desglosar las partes del valor máximo total que correspondan a cada empresa y país. Además, deberá definir los componentes, subsistemas y recambios de material de defensa, y los servicios asociados a ellos, que desea expedir o introducir mediante el artículo o subartículo, en su caso, correspondientes de la Lista de Componentes, indicando a su vez el valor monetario de cada uno de ellos.

6. Se empleará una Licencia Individual de Transferencia de Material de Defensa para autorizar las operaciones de expedición y de exportación de equipos o sistemas de defensa que integren componentes, subsistemas y recambios a países que figuren en la Lista de Destinos Permitidos que se incluye en el anexo V.2.

7. Antes de proceder a la autorización de operaciones de exportación de equipos o sistemas de defensa que integren componentes, subsistemas y recambios introducidos en el territorio aduanero español mediante el uso de una Licencia Global de Transferencia de Componentes de Material de Defensa a países que no figuren en la Lista de Destinos Permitidos, las autoridades españolas deberán consultar al Estado o Estados de origen de dichos componentes, subsistemas y recambios.

**Artículo 30.** *Acuerdo entre el Reino de España, la República Federal de Alemania y la República Francesa, relativo a los controles de exportación en el ámbito de la defensa.*

En cumplimiento de los compromisos internacionales adquiridos por España, en particular, en relación con la aplicación del Acuerdo entre el Reino de España, la República Federal de Alemania y la República Francesa, relativo a los controles de exportación en el ámbito de la defensa, hecho en París el 17 de septiembre de 2021, se estipula:

a) Programas intergubernamentales y sus subsistemas: Se podrá autorizar la expedición o la exportación a terceros países en relación con programas de cooperación intergubernamentales y sus subsistemas. Cuando se trate de una iniciativa de un operador español, se informará a las demás autoridades nacionales involucradas en el programa, mucho antes del comienzo de las negociaciones oficiales, de la posibilidad de exportaciones a terceros y se les remitirá la información necesaria para su análisis.

El otorgamiento de las autorizaciones de exportaciones o expediciones referidas a programas de cooperación intergubernamental y sus subsistemas quedarán suspendidas en el caso de que otro Estado parte formule oposición, en tanto la discrepancia no se resuelva en los términos previstos por el propio Acuerdo mediante consultas entre las autoridades nacionales. En este caso, las autoridades españolas informarán a las autoridades del país de destino y, en su caso, a las de las otras partes contratantes, en un plazo máximo de dos meses desde el momento de presentación de la solicitud por el operador. Las autoridades nacionales de los Estados parte afectados organizarán consultas para desbloquear la operación o proponer soluciones alternativas.

b) Productos ligados a la defensa procedentes de la cooperación industrial: Se podrá autorizar una expedición o una exportación a terceros países de los productos vinculados a la defensa procedentes de proyectos de cooperación industrial, en el marco del refuerzo de la integración de sus industrias de defensa.



## § 30 Reglamento de control comercio exterior de material de defensa y tecnologías de doble uso

---

Cuando se trate de una iniciativa de un operador español, se informará a las demás autoridades nacionales involucradas en el programa, mucho antes del comienzo de las negociaciones oficiales, de la posibilidad de exportaciones a terceros, y se les transferirá la información necesaria para su análisis.

Las autoridades de las diferentes naciones involucradas han de llegar a un acuerdo común, a través de un proceso de reconocimiento gubernamental conjunto, que determine si un proyecto puede considerarse un proyecto de cooperación industrial. Cada proyecto será evaluado de forma individual y debe ser de interés de todas las naciones involucradas, así como contribuir a la integración de sus respectivas industrias de defensa. El proceso de reconocimiento de proyectos no sustituirá al posterior procedimiento de autorización de operaciones de exportación. Este reconocimiento se inicia con la solicitud coordinada, por parte de los socios industriales, a sus respectivas autoridades de control. Dicha solicitud ha de incluir toda la información necesaria. La información enviada por las diferentes empresas a sus respectivas autoridades nacionales ha de ser idéntica. La Secretaría de Estado de Comercio comunicará a la empresa solicitante la resolución tomada entre las diferentes autoridades nacionales. La empresa solicitante ha de notificar a la Secretaría de Estado de Comercio de cualquier cambio en la naturaleza del proyecto.

Una vez aceptado como proyecto admisible, los socios industriales presentarán sus respectivas solicitudes de autorización, haciendo referencia explícita al artículo 30 de este real decreto y a su proyecto. La operación solicitada ha de ajustarse a la descripción del Proyecto.

La decisión de conceder o denegar una autorización para la exportación del artículo final corresponderá al país desde cuyo territorio vaya a realizarse la exportación. Las autorizaciones se otorgarán con arreglo a las respectivas normativas y prácticas nacionales. Ello incluye los requisitos nacionales relativos a la presentación de certificados de último destino, incluidas las disposiciones nacionales sobre requisitos de autorización de reexportación. Las autoridades de los países implicados podrán intercambiar información sobre las solicitudes de autorización en el marco de proyectos de cooperación, de conformidad con su normativa nacional sobre protección de datos.

El otorgamiento de las autorizaciones de exportaciones o expediciones referidas a programas de cooperación industrial quedarán suspendidas, en el caso de que otro Estado parte formule oposición, en tanto la discrepancia no se resuelva en los términos previstos por el propio Acuerdo mediante consultas entre las autoridades nacionales. En este caso, las autoridades españolas informarán a las autoridades del país de destino en un plazo máximo de dos meses desde el momento de presentación de la solicitud por el operador. Las autoridades nacionales de los Estados parte afectados organizarán consultas para desbloquear la operación o proponer soluciones apropiadas. Estos procedimientos se aplicarán a los programas recogidos en el anexo 1 del Acuerdo y sus sucesivas actualizaciones.

c) Principio “de *minimis*”: El material incluido en la Relación de Material de Defensa que figura en el anexo I de este reglamento al margen de programas de cooperación y que vaya a ser integrado en un sistema de armamento se regirá por el “principio de *minimis*”, con la excepción de los productos especificados en el anexo 3 del Acuerdo. Conforme a este principio, cuando la parte de los productos destinados a la integración en un producto de defensa fabricado por la industria de otra de las naciones acogidas al Acuerdo sea inferior al 20 por ciento, se expedirán sin demora las autorizaciones de exportación, transferencia o reexportación correspondientes.

El país desde cuyo territorio se transfiere o exporta el sistema final fuera del territorio de países involucrados en aplicación de este principio, será el encargado de evaluar el cumplimiento de los compromisos comunes asumidos a escala internacional y en el marco de la Unión Europea.

Si la empresa proveedora desea beneficiarse del “principio de *minimis*”, ha de indicarlo en su solicitud de licencia, e indicará la parte pertinente de productos destinados a la integración que habrán de incorporarse al sistema final destinado a ser transferido o exportado. Este porcentaje ha de ser determinado por la empresa integradora final, teniendo en cuenta que el valor total del producto final no incluye ni las actividades de mantenimiento, ni los repuestos, ni la formación, ni las reparaciones.



## § 30 Reglamento de control comercio exterior de material de defensa y tecnologías de doble uso

---

Las actividades de mantenimiento, las piezas de repuesto, la formación y la reparación de los productos destinados a la integración exportados o transferidos de acuerdo con el “principio de *minimis*” se tratarán como las solicitudes de autorización de exportación o transferencia en el marco del “principio de *minimis*”.

No se requerirá ningún certificado de usuario final o certificado de no reexportación en apoyo de la licencia de transferencia entre las naciones interesadas, pudiéndose solicitar un certificado de integración del producto en el sistema final.

Esta actuación quedará suspendida en el caso de que otro Estado parte formule oposición, en tanto la discrepancia no se resuelva en los términos previstos por el Acuerdo entre el Reino de España, la República Federal de Alemania y la República Francesa, relativo a los controles de exportación en el ámbito de la defensa, hecho en París el 17 de septiembre de 2021.

### **Artículo 31.** Modelos de documentos de control aplicables.

1. De acuerdo con el artículo 4, las solicitudes de las licencias o autorizaciones previstas en los artículos anteriores, para la realización de transferencias de material de defensa, de otro material y de productos y tecnologías de doble uso, deberán ir acompañadas, en cada caso, de alguno de los originales de los siguientes documentos de control:

a) “Certificado Internacional de Importación” o documento equivalente: Emitido por las autoridades competentes del país importador o introductor para exportaciones y expediciones de material de defensa de uso militar incluido en la Lista de Armas de Guerra que figura en el anexo III.1 y de otro material incluido en el anexo II.2, con destino a cualquiera de los países que aparecen en el anexo V.2.

b) “Certificado de Último Destino”: Emitido por las autoridades competentes del país importador o introductor para exportaciones y expediciones del material de defensa de uso militar incluido en la Lista de Armas de Guerra que figura en el anexo III.1 y de otro material (anexo II.2) con destino a países que no figuran en el anexo V.2. El Certificado de Último Destino lo emite la autoridad competente del país donde va destinada la mercancía y puede ser legalizado de acuerdo con la normativa vigente en la materia, bien por vía diplomática o bien mediante legalización con la Apostilla de la Haya si el país está adherido a la misma. En el caso de ser legalizado por vía diplomática, se podrá legalizar por la representación de España en el país emisor o por la representación del estado emisor en España. En ambos casos, el trámite deberá realizarlo un diplomático con firma registrada en la sección de Legalizaciones del Ministerio de Asuntos Exteriores, Unión Europea y Cooperación. Los documentos de esta naturaleza requieren además una legalización ulterior por parte del Ministerio de Asuntos Exteriores, Unión Europea y Cooperación.

c) “Declaración de Último Destino” para productos y tecnologías de doble uso: Emitida por el destinatario final para exportaciones o expediciones y, para importaciones o introducciones en su caso, de productos y tecnologías de doble uso, según el modelo del anexo VI.20 o documento equivalente. En el caso de transferencias de productos químicos incluidas en la Lista 3 a Estados no parte de la Convención para la Prohibición de las Armas Químicas y en los casos que la JIMDDU así lo considere, esta “Declaración de Último Destino” deberá ir visada por las autoridades del Estado destinatario de los productos.

d) “Declaración de Último Destino” para productos incluidos en el anexo II.1 y material de defensa: Se emitirá por el destinatario final para las exportaciones de armas de fuego de uso civil, sus piezas y componentes esenciales y municiones incluidas en el anexo II.1 y para exportaciones y expediciones de material de defensa no incluido en la Lista de Armas de Guerra del anexo III.1, según el modelo del anexo VI.21 o documento equivalente. En los casos que la JIMDDU así lo considere, esta “Declaración de Último Destino” deberá ir visada por las autoridades competentes del Estado destinatario de los productos.

En los certificados y declaraciones de último destino se hará constar, como mínimo, el compromiso de importar o introducir el producto o la tecnología en el país de destino y de no reexportarlo o reexpedirlo sin la autorización previa, por escrito, de las autoridades competentes y de aplicarlo al uso final declarado.

Cuando el producto que se desea exportar o expedir incorpore materiales previamente importados o introducidos que incluyan condiciones de uso o destino finales especificados

## § 30 Reglamento de control comercio exterior de material de defensa y tecnologías de doble uso

---

en un Certificado de Último Destino, el operador deberá acreditar previamente ante la Dirección General de Armamento y Material del Ministerio de Defensa el levantamiento de tales condiciones por parte de las autoridades del país de origen de los materiales.

No obstante lo establecido en el apartado 1, se podrá eximir al exportador de la presentación de los documentos mencionados, o exigir otros documentos.

Las solicitudes de las operaciones de expedición de componentes, subsistemas y recambios de material de defensa, y los servicios asociados a ellos, derivadas del uso de una Licencia Global de Transferencia de Componentes de Material de Defensa o de una Licencia General para Transferencias Intracomunitarias de Material de Defensa no irán acompañadas de documento de control del uso final, siempre que dichos componentes, subsistemas y recambios estén destinados a ser integrados en equipos y sistemas de defensa o para sustituir otros componentes o subsistemas expedidos con anterioridad.

2. En lo referente a las operaciones de importación e introducción de material de defensa y de productos y tecnologías de doble uso, cuando las autoridades de algún país lo requieran para el control de sus exportaciones y expediciones, se podrán emitir los siguientes documentos:

a) «Certificado Internacional de Importación»: emitido por la Dirección General de Armamento y Material del Ministerio de Defensa para las importaciones e introducciones de material de defensa, según el modelo del anexo VI.16.

b) «Certificado Internacional de Importación»: emitido por la Secretaría de Estado de Comercio del Ministerio de Economía y Competitividad para importaciones e introducciones de productos y tecnologías de doble uso, según el modelo del anexo VI.17.

c) «Certificado de último destino»: emitido por la Dirección General de Armamento y Material del Ministerio de Defensa para las importaciones e introducciones de material de defensa, según el modelo del anexo VI.18, o certificado de usuario final emitido por el país exportador, previa solicitud según el modelo del anexo VI.19.

3. En los casos en que así lo requiera la JIMDDU, se podrá exigir la documentación acreditativa de que el material de defensa, el otro material o los productos y tecnologías de doble uso objeto de la operación ha sido importado o introducido en el territorio del país de destino. Esta documentación consistirá en un certificado de entrada o en un documento aduanero equivalente de despacho a consumo. Asimismo, el Departamento de Aduanas e Impuestos Especiales de la Agencia Estatal de Administración Tributaria podrá emitir, si así se requiere por parte de una autoridad de un país exportador, un Certificado de Verificación de Entrada según el modelo del anexo VI.22.

4. Estos documentos no podrán ser cedidos a terceros y tendrán, a los efectos de su presentación a las autoridades del país de origen, un plazo de validez de seis meses.

### **Artículo 32. Tramitación.**

1. La tramitación de las autorizaciones administrativas y los acuerdos previos referidos en este reglamento se iniciará mediante la presentación del impreso de solicitud correspondiente debidamente cumplimentado, o carta en el caso de la Autorización General, en el Registro General del Ministerio de Economía y Competitividad o en las Direcciones Territoriales y Provinciales de Comercio, pudiendo presentarse, asimismo, en cualquiera de los lugares previstos en el artículo 38.4 de la Ley 30/1992, de 26 de noviembre, modificada por la Ley 4/1999, de 13 de enero. Dichas solicitudes y su tramitación podrá ser realizada por medios telemáticos a través de las sedes y registros electrónicos habilitados para tal fin por Orden ECC/523/2013, de 26 de marzo, por la que se crea y regula el Registro electrónico del Ministerio de Economía y Competitividad.

2. Las Autorizaciones Administrativas y los Acuerdos Previos se deberán acompañar de la documentación técnica necesaria en los casos en que la Secretaría de Estado de Comercio lo considere oportuno.

3. El otorgamiento o denegación de las autorizaciones administrativas y de los acuerdos previos a que se refiere el apartado anterior será competencia del titular de la Secretaría de Estado de Comercio, previo informe de la JIMDDU en virtud de los artículos 5 y 18. La facultad de resolución y firma de los documentos correspondientes podrá ser delegada de acuerdo con los términos de la Ley 30/1992, de 26 de noviembre.

4. Cuando, una vez otorgada la licencia, se produzcan modificaciones en las circunstancias de la operación dentro de su plazo de validez, el titular de la Secretaría de Estado de Comercio, previo informe de la JIMDDU, podrá autorizar la rectificación de los requisitos o condiciones particulares de la licencia, que afecten únicamente al valor, la aduana y al plazo de validez de la licencia. El plazo de validez de la rectificación será el mismo que el de la licencia original contado desde que se produzca la caducidad de la licencia en vigor. Se podrán solicitar como máximo dos rectificaciones sobre la licencia original.

5. Las solicitudes de rectificación se cumplimentarán mediante el impreso denominado «Licencia de Transferencia de Material de Defensa y de Doble Uso» o «Licencia Global de Proyecto de Transferencia de Material de Defensa», incluidas en los anexos VI.1, VI.6 respectivamente.

6. La autorización del régimen aduanero solicitada estará condicionada a la presentación de las autorizaciones administrativas preceptivas que deberán estar a disposición de la Aduana. No obstante, las solicitudes a las que se refiere este reglamento y su tramitación podrán ser realizadas por medios telemáticos a través de las sedes y registros electrónicos habilitados para tal fin.

7. La Secretaría de Estado de Comercio comunicará por vía electrónica a la Agencia Estatal de Administración Tributaria los datos relativos a las autorizaciones administrativas emitidas que deban ser presentadas ante la Aduana. Tal comunicación eximirá de su presentación por el solicitante, salvo que el despacho aduanero sea con análisis documental o físico.

8. Las comunicaciones de información que deba realizar la Agencia Estatal de Administración Tributaria a la Secretaría de Estado de Comercio en aplicación de este reglamento se realizarán por medios electrónicos.

9. La Secretaría de Estado de Comercio y la Agencia Estatal de Administración Tributaria acordarán los procedimientos informáticos oportunos para la aplicación de este reglamento.

## ANEXO I

### RELACIÓN DE MATERIAL DE DEFENSA

Criterios para la interpretación y aplicación del anexo:

1. La descripción de un artículo de las listas se refiere tanto al nuevo como al usado.

2. Cuando la descripción de un material de las listas no contiene calificaciones ni especificaciones, se considera que incluye todas las variedades de ese artículo. Los títulos de las categorías y subcategorías sólo tienen por objeto facilitar la consulta y no afectan a la interpretación de las definiciones de los artículos.

3. El objeto de los controles de exportación no deberá invalidarse por la exportación de un material no sometido a control (incluidas las instalaciones) que contenga uno o varios componentes sometidos a control cuando el componente o componentes constituyan un elemento principal del artículo y sea factible su remoción o su utilización con otros fines.

NOTA: Al juzgar si el componente o componentes sometidos a control ha de considerarse un elemento principal, deberán ponderarse los factores de cantidad, valor y conocimientos tecnológicos implicados, así como otras circunstancias especiales de las que pudiera derivarse que el componente o componentes sometidos a control son un elemento principal del material adquirido.

4. El objeto del control no deberá invalidarse por la exportación de componentes.

5. Las definiciones y terminología incluidas en los anexos I, II, III, IV y V.1 se entenderán únicamente a efectos de dichos anexos del presente Real Decreto.

## ANEXO I.1

## MATERIAL DE DEFENSA EN GENERAL

Nota 1: Los términos que aparecen entre comillas dobles (""") en el presente Anexo se encuentran definidos en el denominado Apéndice de Definiciones de los Términos Empleados en los Anexos. Los términos que aparecen entre comillas simples (") se encuentran definidos, generalmente, en el correspondiente artículo.

Nota 2: En algunos casos, los productos químicos se listan por nombre y número CAS. La lista se aplica a los productos químicos de la misma fórmula estructural (incluidos los hidratos) independientemente del nombre o del número CAS. Los números CAS se muestran para ayudar a identificar un producto químico o una mezcla independientemente de su nomenclatura. Los números CAS no pueden ser usados como identificadores únicos porque algunas formas de los productos químicos listados tienen números CAS diferentes y, además, mezclas que contienen un producto químico listado pueden tener un número CAS diferente.

Nota 3: Todas las referencias a otros artículos o subartículos que aparecen en este anexo I.1 se entenderán de este anexo I.1 salvo referencia expresa a otro anexo o lista de productos.

**ML1 Armas con cañón de ánima lisa con un calibre inferior a 20 mm, otras armas de fuego y armas automáticas con un calibre de 12,7 mm (calibre de 0,50 pulgadas) o inferior y accesorios, según se indica, y componentes diseñados especialmente para ellas:**

Nota: El artículo 1 no se aplica a lo siguiente:

a. Las armas de fuego diseñadas especialmente para municiones inertes de instrucción y que sean incapaces de disparar proyectiles;

b. Las armas de fuego diseñadas especialmente para el lanzamiento de proyectiles retenidos por cables sin carga explosiva elevada ni enlace de comunicaciones, en un radio inferior o igual a 500 m;

c. Las armas que utilicen municiones con casquillo de percusión no central y que no sean totalmente automáticas;

d. "armas desactivadas".

Nota técnica:

Un "arma desactivada" es un arma que ha sido privada de la capacidad de disparar proyectil alguno mediante los procesos definidos por la autoridad nacional de los Estados participantes en el Arreglo de Wassenaar. Estos procesos modifican de manera irreversible las piezas esenciales del arma de fuego. De conformidad con las disposiciones legales y reglamentarias nacionales, la desactivación del arma de fuego puede acreditarse mediante certificado expedido por una autoridad nacional y puede indicarse en el arma mediante marcado en una de las piezas esenciales.

a. Fusiles y armas combinadas, armas cortas, ametralladoras, fusiles ametralladores y armas multitubo;

Nota: El subartículo 1.a no se aplica a lo siguiente:

a. Fusiles y armas combinadas, manufacturados con anterioridad a 1938;

b. Reproducciones de fusiles y armas combinadas, cuyos originales hayan sido manufacturados con anterioridad a 1890;

c. Escopetas, armas multitubo y ametralladoras manufacturadas con anterioridad a 1890 y sus reproducciones;

d. Fusiles o armas cortas, diseñados especialmente para disparar proyectiles inertes con aire comprimido o CO<sub>2</sub>.

e. Armas cortas diseñadas especialmente para cualquiera de los siguientes usos:

1. Sacrificio de animales domésticos, o

2. Sedación de animales;

## § 30 Reglamento de control comercio exterior de material de defensa y tecnologías de doble uso

b. Armas con cañón de ánima lisa, según se indica:

1. Armas con cañón de ánima lisa diseñadas especialmente para uso militar;
2. Otras armas con cañón de ánima lisa, según se indica:

- a. Armas de tipo totalmente automático;
- b. Armas de tipo semiautomático o de bombeo;

*Nota: El subartículo 1.b.2 no se aplica a las armas diseñadas especialmente para disparar proyectiles inertes con aire comprimido o CO<sub>2</sub>.*

*Nota: El subartículo 1.b no se aplica a lo siguiente:*

- a. Armas con cañón de ánima lisa manufacturadas con anterioridad a 1938;
- b. Reproducciones de armas con cañón de ánima lisa cuyos originales fueron manufacturados con anterioridad a 1890;
- c. Armas con cañón de ánima lisa usadas en el tiro deportivo o en la caza. Estas armas no deben estar diseñadas especialmente para el uso militar ni ser de tipo totalmente automático;
- d. Armas con cañón de ánima lisa diseñadas especialmente para cualquiera de los usos siguientes:

1. Sacrificio de animales domésticos;
2. Sedación de animales;
3. Ensayos sísmicos;
4. Lanzamiento de proyectiles industriales; o
5. Desactivación de dispositivos explosivo improvisados().

*NB: Para los desactivadores (), véanse el artículo 4 y el artículo 1A006 en la Lista de Productos de Doble Uso de la UE.*

- c. Armas que utilizan municiones sin vaina;
- d. Accesorios diseñados para las armas contempladas en los subartículos 1.a, 1.b o 1.c, según se indica:
  1. Cargadores desmontables;
  2. Supresores o moderadores del ruido;
  3. Montajes de cañón;
  4. Apagafogonazos;
  5. Visores ópticos con procesado electrónico de imagen;
  6. Visores ópticos diseñados especialmente para uso militar.

*Nota técnica:*

A efectos del subartículo 1.d.3, un “montaje de cañón” es un dispositivo diseñado para montar un cañón en un vehículo terreno, una “aeronave”, un buque o una estructura.

*Nota: El subartículo 1.d no se aplica a los visores ópticos para armas sin procesado electrónico de imagen, con una ampliación de 9 o inferior, siempre que no estén diseñados especialmente o modificados para uso militar, o que no incorporen retículos diseñados especialmente para uso militar.*

NOTA ACLARATORIA:

Los materiales no incluidos en el presente artículo pueden, sin embargo, estar sometidos a control en el Anexo II del presente Reglamento.

**ML2 Armas con cañón de ánima lisa con un calibre igual o superior a 20 mm, otras armas o armamento con un calibre superior a 12,7 mm (calibre de 0,50 pulgadas),**

**proyectores diseñados especialmente o modificados para uso militar y accesorios, según se indica, y componentes diseñados especialmente para ellos:**

a) Armas de fuego (incluidas las piezas de artillería), obuses, cañones, morteros, armas contracarro, lanzaproyectiles, lanzallamas, fusiles, fusiles sin retroceso y armas de ánima lisa.

Nota 1: El subartículo 2.a incluye inyectores, aparatos de medida, tanques de almacenamiento y otros componentes diseñados especialmente para ser usados con cargas de proyección líquidas, para cualquiera de los equipos especificados en el subartículo 2.a.

Nota 2: El subartículo 2.a no se aplica a las armas siguientes:

a. Fusiles, armas con cañón de ánima lisa y armas combinadas, manufacturados con anterioridad a 1938.

b. Reproducciones de fusiles, armas con cañón de ánima lisa y armas combinadas, cuyos originales hayan sido manufacturados con anterioridad a 1890.

c. Armas de fuego (incluidas las piezas de artillería), obuses, cañones y morteros, manufacturados con anterioridad a 1890.

d. Armas con cañón de ánima lisa usadas en el tiro deportivo o en la caza. Estas armas no deben estar diseñadas especialmente para el uso militar ni ser de tipo totalmente automático.

e. Armas con cañón de ánima lisa diseñadas especialmente para cualquiera de los usos siguientes:

1. Sacrificio de animales domésticos;
2. sedación de animales;
3. ensayos sísmicos;
4. lanzamiento de proyectiles industriales, o
5. desactivación de dispositivos explosivos improvisados.

N.B.: Para los desactivadores, véanse el artículo 4 y el artículo 1A006 en la Lista de Productos de Doble Uso de la UE.

f. Lanzadores portátiles de proyectiles diseñados especialmente para el lanzamiento de proyectiles retenidos por cables sin carga explosiva elevada ni enlace de comunicaciones, en un radio inferior o igual a 500 m.

b) Proyectores diseñados especialmente o modificados para uso militar, según se indica:

1. Proyectores para botes de humo;
2. Proyectores para cartuchos de gas;
3. Proyectores para material pirotécnico.

Nota: El subartículo 2.b no se aplica a las pistolas de señalización.

c) Accesorios diseñados especialmente para las armas especificadas en el subartículo 2.a, según se indica:

1. Visores y montajes para visores diseñados especialmente para uso militar;
2. dispositivos para la reducción de la firma;
3. guarniciones;
4. cargadores desmontables.

d) Sin uso desde 2019.

**ML3 Municiones y dispositivos para el armado de los cebos, según se indica, y componentes diseñados especialmente para ellos:**

a. Munición para las armas especificadas por los artículos 1, 2 o 12;

b. Dispositivos para el armado de los cebos diseñados especialmente para la munición especificada por el subartículo 3.a.

Nota 1: *Los componentes diseñados especialmente especificados en el artículo 3 incluyen:*



## § 30 Reglamento de control comercio exterior de material de defensa y tecnologías de doble uso

a. Las piezas de metal o plástico, como los yunques de cebos, las vainas para balas, los eslabones, las cintas y las piezas metálicas para municiones;

b. Los dispositivos de seguridad y de armado, los cebos, los sensores y los dispositivos para la iniciación;

c. Las fuentes de alimentación de elevada potencia de salida de un solo uso operacional;

d. Las vainas combustibles para cargas;

e. Las submuniciones, incluidas pequeñas bombas, pequeñas minas y proyectiles con guiado final.

Nota 2: El subartículo 3.a no se aplica a lo siguiente:

a. Municiones engarzadas sin proyectil;

b. Municiones para instrucción inertes con vaina perforada;

c. Otras municiones inertes o de fogueo, que no incorporen componentes diseñados para munición real; o

d. Componentes diseñados especialmente para munición inerte o de fogueo, especificados en la presente Nota 2, letras a, b o c.

Nota 3: El subartículo 3.a se no aplica a los cartuchos diseñados especialmente para cualquiera de los siguientes propósitos:

a. Señalización;

b. Para espantar pájaros; o

c. Encendido de antorchas de gas en pozos de petróleo.

**ML4 Bombas, torpedos, cohetes, misiles, otros dispositivos y cargas explosivas, equipo relacionado y accesorios, según se indica, y los componentes diseñados especialmente para ellos:**

N.B.1 Para equipos de guiado y navegación, véase el artículo 11.

N.B.2 Para los sistemas de protección de misiles para aeronaves (), véase el subartículo 4.c.

a. Bombas, torpedos, granadas, botes de humo, cohetes, minas, misiles, cargas de profundidad, cargas de demolición, dispositivos de demolición, equipos de demolición, «productos pirotécnicos», cartuchos y simuladores (es decir, equipo que simule las características de cualquiera de estos materiales), diseñados especialmente para uso militar;

Nota: El subartículo 4.a incluye:

a. Granadas fumígenas, bombas incendiarias y dispositivos explosivos;

b. Toberas de cohetes o misiles y puntas de ojiva de vehículos de reentrada.

b. Equipos con todas las características siguientes:

1. Diseñados especialmente para uso militar; y

2. Diseñados especialmente para 'actividades' relacionadas con cualquiera de los siguientes elementos:

a. Artículos especificados en el subartículo 4.a; o

b. Dispositivos explosivos improvisados. ()

Nota técnica:

A efectos del subartículo 4.b.2. se entiende por 'actividades' la manipulación, lanzamiento, colocación, control, descarga, detonación, cebado, alimentación de potencia de salida de un solo uso operacional, señuelo, perturbación, dragado, detección, interrupción o eliminación.

Nota 1: El subartículo 4.b incluye:

## § 30 Reglamento de control comercio exterior de material de defensa y tecnologías de doble uso

a. Los equipos móviles para licuar gases y capaces de producir 1 000 kg o más de gas bajo forma líquida, por día;

b. Los cables eléctricos conductores flotantes que puedan servir para barrer minas magnéticas.

Nota 2: El subartículo 4.b no se aplica a los dispositivos portátiles, limitados por diseño exclusivamente para la detección de objetos metálicos e incapaces de distinguir entre minas y otros objetos metálicos.

c. Sistemas de protección de misiles para aeronaves ().

Nota: El subartículo 4.c no se aplica a los que tengan todas las características siguientes:

a. Cualquiera de los siguientes sensores de alerta de misil:

1. Sensores pasivos con un nivel máximo de respuesta situado entre 100 y 400 nm; o

2. Sensores activos de alerta de misil de efecto Doppler pulsado.

b. Sistemas de dispensador de contramedidas;

c. Bengalas que tengan a la vez una firma visible y una firma infrarroja, para el señuelo de misiles tierra-aire; y

d. Los instalados en una "aeronave civil" que tengan todas las características siguientes:

1. El sólo es operacional en una "aeronave civil" específica en la que esté instalado el específico y para el cual se haya emitido alguno de los siguientes documentos:

a. Un certificado de tipo, civilexpedito por las autoridades de aviación civil de uno o más Estados miembros de la UE o Estados participantes en el Arreglo de Wassenaar; o

b. Un documento equivalente reconocido por la Organización de la Aviación Civil Internacional (OACI);

2. El dispone de una protección para impedir el acceso no autorizado al "equipo lógico" (); y

3. El incorpora un mecanismo activo que impide el funcionamiento del sistema cuando éste se retira de la "aeronave civil" en la que esté instalado.

NOTA ACLARATORIA:

Los materiales no incluidos en el presente artículo pueden, sin embargo, estar sometidos a control en el Anexo II del presente Reglamento.

**ML5 Sistemas de dirección de tiro, vigilancia y aviso, y sistemas relacionados, equipo de ensayo y de alineación y de contramedidas, según se indica, diseñados especialmente para uso militar, así como los componentes y accesorios diseñados especialmente para ellos:**

a. Visores de armas, ordenadores de bombardeo, equipo de puntería para cañones y sistemas de control para armas;

b. Otros sistemas de dirección de tiro, vigilancia y aviso, y sistemas relacionados, según se indica:

1. Sistemas de adquisición, de designación, de indicación de alcance, de vigilancia o rastreo del blanco;

2. Equipo de detección, reconocimiento o identificación;

3. Equipo de fusión de datos o de integración de sensores;

c. Equipos de contramedidas para el material especificado en los subartículos 5.a o 5.b;

Nota: A efectos del subartículo 5.c, los equipos de contramedidas incluyen los equipos de detección.

## § 30 Reglamento de control comercio exterior de material de defensa y tecnologías de doble uso

d. Equipos de ensayo o alineación de campaña, diseñado especialmente para el material especificado en los subartículos 5.a, 5.b o 5.c.

**NOTA ACLARATORIA:**

Los materiales no incluidos en el presente artículo pueden, sin embargo, estar sometidos a control en el Anexo II de este Reglamento.

**ML6 Vehículos terrenos y componentes, según se indica:**

N.B. Para equipos de guiado y navegación, véase el artículo 11.

a. Vehículos terrenos y componentes para ellos, diseñados especialmente o modificados para uso militar;

Nota 1: El subartículo 6.a incluye:

a. Carros y otros vehículos militares armados y vehículos militares equipados con soportes para armas o equipos para el sembrado de minas o el lanzamiento de municiones sometidas a control en el artículo 4;

b. Vehículos blindados;

c. Vehículos anfibios y vehículos que puedan vadear aguas profundas;

d. Vehículos de recuperación y vehículos para remolcar o transportar municiones o sistemas de armas y equipo de manipulación de carga relacionado;

e. Remolques.

Nota 2: La modificación de un vehículo terreno para uso militar especificado en el subartículo 6.a conlleva un cambio estructural, eléctrico o mecánico que afecte a uno, o más, componentes diseñados especialmente para uso militar. Tales componentes incluyen:

a. Los neumáticos a prueba de bala;

b. Protección blindada de partes vitales (por ejemplo, tanques de combustible o cabinas de vehículos);

c. Refuerzos especiales o monturas para armas;

d. Iluminación velada.

b. Otros vehículos terrenos y componentes, según se indica:

1. Vehículos con todas las características siguientes:

a. Manufacturados o acondicionados con materiales o componentes para proporcionarles protección balística a nivel III (NIJ 0108.01, septiembre de 1985, o “normas equivalentes”);

b. Con tracción simultánea en las ruedas delanteras y traseras, incluidos los vehículos que tengan ruedas adicionales para soportar la carga, con independencia de que estas últimas tengan o no tracción;

c. Vehículos de masa máxima técnicamente admisible superior a 4 500 kg; y

d. Vehículos diseñados o modificados para uso fuera de carreteras;

2. Componentes con todas las características siguientes:

a. Diseñados especialmente para los vehículos especificados en el subartículo 6.b.1.; y

b. Con una protección balística de nivel III (NIJ 0108.01, septiembre de 1985, o “normas equivalentes”).

N.B. Véase también el subartículo 13.a.

Nota 1: El artículo 6 no se aplica a vehículos civiles diseñados o modificados para el transporte de dinero o valores.

Nota 2: El artículo 6 no se aplica a los vehículos que tengan todas las características siguientes:

a. Que hayan sido manufacturados con anterioridad a 1946;

b. Que no incluyan artículos especificados en la Lista Común Militar de la UE y manufacturados con posterioridad a 1945, salvo que se trate de reproducciones de componentes y accesorios para el vehículo; y

c. Que no incorporen armas especificadas en los artículos 1., 2. o 4., a menos que no funcionen ni puedan disparar proyectiles.

**ML7 Agentes químicos, “agentes biológicos”, “agentes antidisturbios”, materiales radiactivos, equipo relacionado, componentes y materiales, según se indica:**

a. “Agentes biológicos” o materiales radiactivos seleccionados o modificados a fin de aumentar su eficacia para producir bajas en la población o en los animales, degradar equipos o dañar las cosechas o el medio ambiente;

b. Agentes para la guerra química (), incluyendo:

1. Agentes nerviosos para la guerra química:

a. Alquil (metil, etil, n-propil o isopropil)-fosfonofluoridatos de O-alquilo (iguales o inferiores a C<sub>10</sub>, incluyendo el cicloalquilo), tales como:

Sarín (GB): metilfosfonofluoridato de O-isopropilo (CAS 107-44-8); y

Somán (GD): metilfosfonofluoridato de O-pinacolilo (CAS 96-64-0);

b. N, N-dialquil (metil, etil, n-propil o isopropil) fosforamidocianidatos de O-alquilo (iguales o inferiores a C<sub>10</sub>, incluyendo el cicloalquilo), tales como:

Tabún (GA): N, N-dimetilfosforamidocianidato de O-etilo (CAS 77-81-6);

c. Fosfotiolatos de O-alquilo (H iguales o inferiores a C<sub>10</sub>, incluyendo los cicloalquilos) y de S-2-dialquil (metil, etil, n-propil o isopropil) aminoetilalquilo (metilo, etilo, n-propil o isopropilo) y sales alquiladas y protonadas correspondientes, tales como:

VX: Metilfosfotiolato de O-etilo y de S-2-diisopropilaminoetilo de O-etilo (CAS 50782-69-9);

d. Amitón: fosfotiolato de O,Odietilo y S[ 2 (dietilamino) etilo] (CAS 78-53-5) y las sales alquiladas o protonadas correspondientes.

2. Agentes vesicantes para guerra química:

a. Mostazas al azufre, tales como:

1. Clorometilsulfuro de 2-cloroetilo (CAS 2625-76-5);

2. Sulfuro de bis (2-cloroetilo) (CAS 505-60-2);

3. Bis (2-cloroetiltio) metano (CAS 63869-13-6);

4. 1, 2-bis (2-cloroetiltio) etano (CAS 3563-36-8);

5. 1, 3-bis (2-cloroetiltio)-n-propano (CAS 63905-10-2);

6. 1, 4-bis (2-cloroetiltio)-n-butano (CAS 142868-93-7);

7. 1, 5-bis (2-cloroetiltio)-n-pentano (CAS 142868-94-8);

8. Bis (2-cloroetiltiometil) éter (CAS 63918-90-1);

9. Bis (2-cloroetiltioetil) éter (CAS 63918-89-8);

b. Levisitas, tales como:

1. 2-clorovinildicloroarsina (CAS 541-25-3);

2. Tris (2-clorovinil) arsina (CAS 40334-70-1);

3. Bis (2-clorovinil) cloroarsina (CAS 40334-69-8);

c. Mostazas nitrogenadas, tales como:

1. HN1: bis (2-cloroetil) etilamina (CAS 538-07-8);

2. HN2: bis (2-cloroetil) metilamina (CAS 51-75-2);

3. HN3: tris (2-cloroetil) amina (CAS 555-77-1);

## § 30 Reglamento de control comercio exterior de material de defensa y tecnologías de doble uso

3. Agentes incapacitantes para la guerra química, tales como:

a. Bencilato de 3-quinuclidinilo (BZ) (CAS 6581-06-2);

4. Agentes defoliantes para la guerra química, tales como:

a. Butil 2-cloro-4-fluorofenoxiacetato (LNF);

b. Ácido 2, 4, 5-triclorofenoacético (CAS 93-76-5) mezclado con ácido 2, 4-diclorofenooxiacético (CAS 94-75-7) (Agente naranja (CAS 39277-47-9));

c. Precursores binarios y precursores claves de agentes para la guerra química, según se indica:

1. Difluoruros de alquil (metil, etil, n-propil o isopropil) fosfonilo, tales como:

DF: Difluoruro de metilfosfonilo (CAS 676-99-3);

2. Fosfonitos de O-alquilo (H igual a, o menor que, C<sub>10</sub>, incluyendo el cicloalquilo) O-2-dialquil (metil, etil, n-propil o isopropil) aminoetil alquilo (metilo, etilo, n-propilo o isopropilo) y sales alquiladas o protonadas correspondientes, tales como:

QL: Metilfosfonito de O-etil-2-di-isopropilaminoetilo de O-etilo (CAS 57856-11-8);

3. Clorosarín: Metilfosfonocloridato de O-isopropilo (CAS 1445-76-7);

4. Clorosomán: Metilfosfonocloridato de O-pinacolilo (CAS 7040-57-5);

d. “Agentes antidisturbios”, constituyentes químicos activos y combinaciones de ellos, incluidos:

1. α-Bromobencenoacetonitrilo, (Cianuro de bromobencilo) (CA) (CAS 5798-79-8);

2. [(2-clorofenil)metileno] propanodinitrilo, (o-Clorobencilidenemalononitrilo) (CS) (CAS 2698-41-1);

3. 2-cloro-1-feniletanona, cloruro de fenilacilo (ω-cloroacetofenona) (CN) (CAS 532-27-4);

4. Dibenzo-(b, f)-1, 4-oxazepina (CR) (CAS 257-07-8);

5. 10-cloro-5,10-dihidrofenarsacina, (Cloruro de fenarsacina), (Adamsita), (DM) (CAS 578-94-9);

6. N-Nonanoilmorfolina, (MPA) (CAS 5299-64-9);

*Nota 1 El subartículo 7.d. no se aplica a los “agentes antidisturbios” empaquetados individualmente para fines de defensa personal.*

*Nota 2 El subartículo 7.d. no se aplica a los constituyentes activos químicos, ni a las combinaciones de ellos, identificados y empaquetados para producción de alimentos o fines médicos.*

e. Equipos diseñados especialmente o modificados para uso militar, diseñados o modificados para la diseminación de cualquiera de lo siguiente, y componentes diseñados especialmente para ellos:

1. Materiales o agentes especificados en los subartículos 7.a, 7.b o 7.d; o

2. Agentes para la guerra química constituidos de precursores especificados en el subartículo 7.c;

f. Equipos de protección y descontaminación, diseñados especialmente o modificados para uso militar, componentes y mezclas químicas, según se indica:

1. Equipos, diseñados o modificados para la protección contra materiales especificados en los subartículos 7.a, 7.b o 7.d, y componentes diseñados especialmente para ellos;

2. Equipos, diseñados o modificados para la descontaminación de objetos contaminados con materiales especificados en los subartículos 7.a o 7.b, y componentes diseñados especialmente para ellos;

## § 30 Reglamento de control comercio exterior de material de defensa y tecnologías de doble uso

3. Mezclas químicas desarrolladas o formuladas especialmente para la descontaminación de objetos contaminados por materiales especificados en los subartículos 7.a o 7.b;

Nota *El subartículo 7.f.1 incluye:*

a. Unidades de aire acondicionado diseñadas especialmente o modificadas para filtrado nuclear, biológico o químico;

b. Ropas de protección.

N.B. *Para máscaras antigás civiles, equipos de protección y descontaminación, véase también el artículo 1A004 de la Lista de Productos de Doble Uso de la UE.*

g. Equipos diseñados especialmente o modificados para uso militar, diseñados o modificados para la detección o identificación de los materiales especificados en los subartículos 7.a, 7.b o 7.d, y componentes diseñados especialmente para ellos;

Nota: *El subartículo 7.g no se aplica a los dosímetros de uso personal para el control de las radiaciones.*

N.B.: *Véase también el artículo 1A004 de la Lista de Productos de Doble Uso de la UE.*

h. "Biopolímeros" diseñados especialmente o tratados para la detección o identificación de agentes para la guerra química especificados en el subartículo 7.b, y los cultivos de células específicas utilizadas para su producción;

i. "Biocatalizadores" para la descontaminación o la degradación de agentes para la guerra química, y sistemas biológicos para ellos, según se indica:

1. "Biocatalizadores", diseñados especialmente para la descontaminación o la degradación de los agentes para la guerra química especificados en el subartículo 7.b, producidos por selección dirigida en laboratorio o manipulación genética de sistemas biológicos;

2. Sistemas biológicos que contengan la información genética específica para la producción de los "biocatalizadores" especificados en el subartículo 7.i.1., según se indica:

a. "Vectores de expresión";

b. Virus;

c. Cultivos de células.

Nota 1: *Los subartículos 7.b y 7.d no se aplican a lo siguiente:*

a. *Cloruro de cianógeno (CAS 506-77-4). véase también el subartículo 1C450.a.5 de la Lista de Productos de Doble Uso de la UE;*

b. *Ácido cianhídrico (CAS 74-90-8);*

c. *Cloro (CAS 7782-50-5);*

d. *Cloruro de carbonilo (fosgeno) (CAS 75-44-5). véase también el subartículo 1C450.a.4 de la Lista de Productos de Doble Uso de la UE;*

e. *Difosgeno (triclorometil cloroformato) (CAS 503-38-8);*

f. *Sin uso desde 2004;*

g. *Bromuro de xililo, orto: (CAS 89-92-9), meta: (CAS 620-13-3), para: (CAS 104-81-4);*

h. *Bromuro de bencilo (CAS 100-39-0);*

i. *Yoduro de bencilo (CAS 620-05-3);*

j. *Bromoacetona (CAS 598-31-2);*

k. *Bromuro de cianógeno (CAS 506-68-3);*

l. *Bromometiletilcetona (CAS 816-40-0);*



m. Cloroacetona (CAS 78-95-5);

n. Yodoacetato de etilo (CAS 623-48-3);

o. Yodoacetona (CAS 3019-04-3);

p. Cloropicrina (CAS 76-06-2). véase también el artículo 1C450.a.7 de la Lista de Productos de Doble Uso de la UE.

Nota 2: Los cultivos aislados de células y los sistemas biológicos especificados en los subartículos 7.h y 7.i.2 son exclusivos y dichos subartículos no se aplican a las células o sistemas biológicos destinados a usos civiles, tales como los agrícolas, farmacéuticos, médicos, veterinarios, relacionados con el medio ambiente, el tratamiento de residuos o la industria alimentaria.

**NOTA ACLARATORIA:**

Los materiales no incluidos en el presente artículo pueden, sin embargo, estar sometidos a control en el Anexo II del presente Reglamento.

**ML8 “Materiales energéticos”, y sustancias relacionadas, según se indica:**

N.B.1: Véase también el artículo 1C011 de la Lista de Productos de Doble Uso de la UE.

N.B.2: Para cargas y dispositivos, véase el artículo 4 y el artículo 1A008 de la Lista de Productos de Doble Uso de la UE.

**Notas técnicas**

1. A efectos del artículo 8, excepto 8.c.11. o 8.c.12., ‘mezcla’ se refiere a una composición de dos o más sustancias con al menos una sustancia incluida en los subartículos del artículo 8.

2. Cualquier sustancia incluida en el artículo 8 está sujeta a la presente lista, aún si es utilizada en una aplicación distinta de la indicada (por ejemplo, TAGN es usado predominantemente como un explosivo pero puede ser utilizado también como combustible u oxidante).

3. A efectos del artículo 8, por tamaño de partícula se entiende el diámetro medio de las partículas ponderado en función del volumen o del peso. Para el muestreo y la determinación del tamaño de las partículas, se emplearán las normas internacionales o sus equivalentes nacionales.

a. “Explosivos”, según se indica, y las mezclas de ellos:

1. ADNBF (aminodinitrobenzofurazano o 7-amino-4, 6-dinitrobenzofurazano-1-óxido) (CAS 97096-78-1);

2. BCPN (Perclorato de cis-bis (5-nitrotetrazolato) tetra amina-cobalto (III)) (CAS 117412-28-9);

3. CL-14 (diaminodinitrobenzofuroxan o 5, 7-diamino-4, 6-dinitrobenzofurazano-1-óxido) (CAS 117907-74-1);

4. CL-20 (HNIW o Hexanitrohexaazaisowurtzitano) (CAS 135285-90-4); clatratos de CL-20 (véanse también los subartículos 8.g.3 y 8.g.4 para sus “precursores”);

5. PC (Perclorato de 2-(5-cianotetrazolato) penta amina- cobalto (III)) (CAS 70247-32-4);

6. DADE (1,1-diamino-2,2-dinitroetileno, FOX-7) (CAS 145250-81-3);

7. DATB (diaminotrinitrobenzeno) (CAS 1630-08-6);

8. DDFP (1,4-dinitrodifurazanopiperacina);

9. DDPO (2,6-diamino-3,5-dinitropiracina-1-oxido, PZO) (CAS 194486-77-6);

10. DIPAM (3,3'-diamino-2,2',4,4',6,6'-hexanitrobifenil o dipicramida) (CAS 17215-44-0);

11. DNGU (DINGU o dinitroglicoluril) (CAS 55510-04-8);

## § 30 Reglamento de control comercio exterior de material de defensa y tecnologías de doble uso

12. Furazanos, según se indica:
  - a. DAAOF (DAAF, DAAFox, o diaminoazoxifurazano);
  - b. DAAzF (diaminoazofurazano) (CAS 78644-90-3);
13. HMX y sus derivados (véase el subartículo 8.g.5 para sus “precursores”), según se indica:
  - a. HMX (Ciclotetrametilenotetranitramina, octahidro-1,3,5,7-tetranitro-1,3,5,7-tetracina, 1,3,5,7-tetranitro-1,3,5,7-tetraza-ciclooctano, octogen u octogeno) (CAS 2691-41-0);
  - b. Difluoroaminados análogos al HMX;
  - c. K-55 (2,4,6,8-tetranitro-2,4,6,8-tetraazabicyclo [3,3,0]-octanona-3, tetranitrosemiglicouril o keto-bicíclico HXM) (CAS 130256-72-3);
14. HNAD (hexanitroadamantano) (CAS 143850-71-9);
15. HNS (hexanitroestilbeno) (CAS 20062-22-0);
16. Imidazoles, según se indica:
  - a. BNNII (Octahidro-2,5-bis(nitroimino)imidazo [4,5-d]imidazole);
  - b. DNI (2,4-dinitroimidazole) (CAS 5213-49-0);
  - c. FDIA (1-fluoro-2,4-dinitroimidazole);
  - d. NTDNIA (N-(2-nitrotriazolo)-2,4-dinitroimidazole);
  - e. PTIA (1-picril-2,4,5-trinitroimidazole);
17. NTNMH (1-(2-nitrotriazolo)-2-dinitrometileno-hidrazina);
18. NTO (ONTA o 3-nitro-1,2,4-triazol-5-ona) (CAS 932-64-9);
19. Polinitrocubanos con más de cuatro grupos nitro;
20. PYX (2,6-Bis(picrilamino)-3,5-dinitropiridina) (CAS 38082-89-2);
21. RDX y sus derivados, según se indica:
  - a. RDX (ciclotrimetilenotrintrinitramina, ciclonita, T4, hexahidro-1,3,5-trinitro-1,3,5-triacina, 1,3,5-trinitro-1,3,5-triaza-ciclohexano, exogen o exógeno) (CAS 121-82-4);
  - b. Keto-RDX (K-6 o 2,4,6-trinitro-2,4,6-triazaciclohexanona) (CAS 115029-35-1);
22. TAGN (triaminoguanidinanitrato) (CAS 4000-16-2);
23. TATB (triaminotrininitrobenceno) (CAS 3058-38-6) (véase también el subartículo 8.g.7 para sus “precursores”);
24. TEDDZ (3,3,7,7-tetrabis (difluoroamina) octahidro-1,5-dinitro-1,5-diazocina);
25. Tetrazoles, según se indica:
  - a. NTAT (nitrotriazol aminotetrazol);
  - b. NTNT (1-N-(2-nitrotriazol)-4-nitrotetrazol);
26. Tetril (trinitrofenilmetilnitramina) (CAS 479-45-8);
27. TNAD (1,4,5,8-tetranitro-1,4,5,8-tetraazadecalin) (CAS 135877-16-6) (véase también el subartículo 8.g.6 para sus “precursores”);
28. TNAZ (1,3,3-trinitroazetidina) (CAS 97645-24-4) (véase también el subartículo 8.g.2 para sus “precursores”);
29. TNGU (SORGUYL o tetranitroglicoluril) (CAS 55510-03-7);
30. TNP (1,4,5,8-tetranitro-piridacino[4,5-d]piridacina) (CAS 229176-04-9);
31. Triacinas, según se indica:

## § 30 Reglamento de control comercio exterior de material de defensa y tecnologías de doble uso

- a. DNAM (2-oxi-4,6-dinitroamino-s-triacina) (CAS 19899-80-0);
  - b. NNHT (2-nitroimino-5-nitro-hexahidro-1,3,5-triacina) (CAS 130400-13-4);
  - 32. Triazoles, según se indica:
    - a. 5-acido-2-nitrotriazol;
    - b. ADHTDN (4-amino-3,5-dihidrazino-1,2,4-triazol dinitramida) (CAS 1614-08-0);
    - c. ADNT (1-amino-3,5-dinitro-1,2,4-triazol);
    - d. BDNTA ([bis-dinitrotriazol]amina);
    - e. DBT (3,3'-dinitro-5,5-bi-1,2,4-triazol) (CAS 30003-46-4);
    - f. DNBT (dinitrobistriazol) (CAS 70890-46-9);
    - g. Sin uso desde 2010;
    - h. NTDNT (1-N-(2-nitrotriazolo) 3,5-dinitrotriazol);
    - i. PDNT (1-picril-3,5-dinitrotriazol);
    - j. TACOT (tetranitrobenzotriazolobenzotriazol) (CAS 25243-36-1);
  - 33. "Explosivos" no incluidos en el subartículo 8.a, y con alguna de las características siguientes:
    - a. Una velocidad de detonación superior a 8 700 m/s, a máxima densidad, o
    - b. Una presión de detonación superior a 34 GPa (340 kbar);
  - 34. No se usa desde 2013;
  - 35. DNAN (2,4-dinitroanisol) (CAS 119-27-7);
  - 36. TEX (4,10-dinitro-2,6,8,12-tetraoxa-4,10-diazaisowurtzitano);
  - 37. GUDN (guanilurea dinitramida) FOX-12 (CAS 217464-38-5);
  - 38. Tetrazinas, según se indica:
    - a. BTAT (Bis(2,2,2-trinitroetil)-3,6-diaminotetrazina)
    - b. LAX-112 (3,6-diamino-1,2,4,5-tetrazina-1,4-dióxido);
  - 39. Materiales iónicos energéticos con punto de fusión entre 343 K (70 °C) y 373 K (100 °C) y velocidad de detonación superior a 6 800 m/s o presión de detonación superior a 18 GPa (180 kbar);
    - 40. BTNEN (Bis(2,2,2-trinitroetil)-nitramina) (CAS 19836-28-3);
    - 41. FTDO (5,6-(3',4'-furazano)- 1,2,3,4-tetrazina-1,3-dióxido).
    - 42. EDNA (etilenodinitramina) (CAS 505-71-5);
    - 43. TKX-50 (Dihidroxilamonio 5,5'-bistetrazol-1,1'-diolato);
- Nota: 8.a. incluye los 'cocrystalos explosivos'.
- Nota técnica:
- Un 'cocrystal explosivo' es un material sólido que consta de una disposición tridimensional ordenada de dos o más moléculas explosivas de las que al menos una se especifica en el subartículo 8.a.*
- b. "Propulsantes", según se indica:
    - 1. Cualquier "propulsante" sólido con un impulso específico teórico (en condiciones estándar) de más de:
      - a. 240 segundos para los "propulsantes" no metalizados, no halogenados;
      - b. 250 segundos para los "propulsantes" no metalizados, halogenados; o

## § 30 Reglamento de control comercio exterior de material de defensa y tecnologías de doble uso

- c. 260 segundos para los “propulsantes” metalizados;
- 2. No se usa desde 2013;
- 3. “Propulsante” que tenga una constante de fuerza superior a 1200 kJ/kg;
- 4. “Propulsante” que pueda mantener un índice de combustión lineal en régimen continuo de más de 38 mm/s en condiciones estándar de presión (realizándose las mediciones en una sola cadena inhibida) de 6,89 MPa (68,9 bar) y de temperatura 294 K (21 °C);
- 5. “Propulsantes” de doble base fundida de elastómeros modificados () con un alargamiento a tensión máxima superior al 5% a 233 K (-40 °C);
- 6. Cualquier “propulsante” que contenga sustancias incluidas en el subartículo 8.a;
- 7. “Propulsantes” no especificados en ninguna otra parte de este anexo I.1, diseñados especialmente para uso militar;
- c. “Productos pirotécnicos”, combustibles y sustancias relacionadas, según se indica, y las mezclas de ellos:

- 1. Combustibles para “aeronaves” formulados especialmente con fines militares;

Nota 1: El subartículo 8.c.1 no se aplica a los combustibles de “aeronaves” siguientes: JP-4, JP-5, y JP-8.

Nota 2: Los combustibles de “aeronaves” especificados en el subartículo 8.c.1 son los productos terminados, y no sus constituyentes.

- 2. Alano (hidruro de aluminio) (CAS 7784-21-6);
- 3. Boranos, según se indica, y sus derivados:
  - a. Carboranos;
  - b. Homólogos del borano, según se indica:
    - 1. Decaborano (14) (CAS 17702-41-9);
    - 2. Pentaborano (9) (CAS 19624-22-7);
    - 3. Pentaborano (11) (CAS 18433-84-6);
- 4. Hidrazina y sus derivados, según se indica (véase también los subartículos 8.d.8 y d.9 para derivados oxidantes de la hidrazina):
  - a. Hidrazina (CAS 302-01-2) en concentraciones del 70% o más;
  - b. Monometilhidrazina (CAS 60-34-4);
  - c. Dimetilhidrazina simétrica (CAS 540-73-8);
  - d. Dimetilhidrazina asimétrica (CAS 57-14-7);

Nota: *El subartículo 8.c.4.a. no se aplica a las mezclas de hidracina formuladas especialmente para el control de la corrosión.*

5. Combustibles metálicos, ‘mezclas’ de combustibles o ‘mezclas’ de “productos pirotécnicos”, en forma de partículas ya sean en granos esféricos, atomizados, esferoidales, en copos o pulverizados, elaborados a partir de materiales con un contenido del 99 % o más de cualquiera de lo siguiente:

- a. Los siguientes metales y ‘mezclas’ de ellos:
  - 1. Berilio (CAS 7440-41-7) con un tamaño de partículas menor que 60 micras;
  - 2. Polvo de hierro (CAS 7439-89-6), con un tamaño de partículas de 3 micras o menor, producido por reducción de óxido de hierro por hidrógeno;
- b. ‘Mezclas’ que contengan cualquiera de lo siguiente:
  - 1. Circonio (CAS 7440-67-7), magnesio (CAS 7439-95-4) o aleaciones de ellos con un tamaño de partícula inferior a 60 micras; o

## § 30 Reglamento de control comercio exterior de material de defensa y tecnologías de doble uso

2. Combustibles de boro (CAS 7440-42-8) o carburo de boro (CAS 12069-32-8) con pureza de 85% o superior y con un tamaño de partícula inferior a 60 micras;

*Nota 1: El subartículo 8.c.5 se aplica a los explosivos y combustibles, tanto si los metales o las aleaciones están encapsulados o no en aluminio, magnesio, circonio o berilio.*

*Nota 2: El subartículo 8.c.5.b se aplica únicamente a los combustibles metálicos en forma de partículas cuando se mezclan con otras sustancias para constituir una 'mezcla' formulada para fines militares, como fangos de "propulsantes" líquidos, "propulsantes" sólidos o 'mezclas' "pirotécnicas".*

*Nota 3: El subartículo 8.c.5.b.2 no se aplica al boro ni al carburo de boro enriquecido con boro-10 (20 % o más del contenido total de boro-10).*

6. Materiales militares, que contengan espesadores para combustibles de hidrocarburo, formulados especialmente para uso en lanzallamas o munición incendiaria, tales como estearatos metálicos (por ejemplo, octal (CAS 637-12-7)) o palmitatos;

7. Percloratos, cloratos y cromatos, mezclados con polvo metálico o con otros componentes de combustibles de alta energía;

8. Polvo de aluminio de grano esférico o esferoidal (CAS 7429-90-5) con un tamaño de partículas de 60 micras o menos y elaborado a partir de materiales con un contenido en aluminio del 99% o más;

9. Subhidruro de titanio ( $TiH_n$ ) de estequiometría equivalente a  $n=0,65-1,68$ ;

10. Combustibles líquidos de alta densidad de energía no especificados en el subartículo 8.c.1, según se indica:

a. Combustibles mezclados, que contengan combustibles tanto sólidos como líquidos (por ejemplo, la lechada de boro), con una densidad de energía por masa igual o superior a 40 MJ/kg;

b. Otros combustibles y aditivos para combustibles de alta densidad de energía (por ejemplo, cubano, soluciones iónicas, JP-7, JP-10), con una densidad de energía por volumen igual o superior a 37,5 GJ/m<sup>3</sup>, medida a 293 K (20 °C) y a una presión de una atmósfera (101,325 kPa);

*Nota: El subartículo 8.c.10.b no se aplica a los combustibles fósiles refinados, a los biocombustibles ni a los combustibles de motores certificados para uso en aviación civil.*

11. "Productos pirotécnicos" y pirofóricos, según se indica:

a. "Productos pirotécnicos" o pirofóricos formulados específicamente para aumentar o controlar la producción de energía radiada en cualquier parte del espectro infrarrojo;

b. Mezclas de magnesio, politetrafluoretileno (PTFE) y copolímero de difluoruro de vinilideno y hexafluoropropileno (por ejemplo, MTV);

12. Mezclas de combustibles, mezclas de "productos pirotécnicos" o "materiales energéticos", no especificados en ninguna otra parte del artículo 8, con todas las características siguientes:

a. Que contengan más del 5 % de partículas de cualquiera de lo siguiente:

1. Aluminio;
2. Berilio;
3. Boro;
4. Zirconio;
5. Magnesio; o
6. Titanio;

## § 30 Reglamento de control comercio exterior de material de defensa y tecnologías de doble uso

b. Partículas especificadas en el subartículo 8.c.12.a de tamaño inferior a 200 nm en cualquier dirección; y

c. Partículas especificadas en el subartículo 8.c.12.a con un contenido de metal igual o superior a 60 %;

d. Oxidantes, según se indica, y las 'mezclas' de ellos:

1. ADN (dinitroamida de amonio o SR 12) (CAS 140456-78-6);

2. AP (perclorato de amonio) (CAS 7790-98-9);

3. Compuestos con contenido de flúor y cualquiera de lo siguiente:

a. Otros halógenos;

b. Oxígeno; o

c. Nitrógeno;

*Nota 1: El subartículo 8.d.3 no se aplica al trifluoruro de cloro (CAS 7790-91-2).*

*Nota 2: El subartículo 8.d.3 no se aplica al trifluoruro de nitrógeno (CAS 7783-54-2) en estado gaseoso.*

4. DNAD (1,3-dinitro-1,3-diazetidina) (CAS 78246-06-7);

5. HAN (nitrato de hidroxilamonio) (CAS 13465-08-2);

6. HAP (perclorato de hidroxilamonio) (CAS 15588-62-2);

7. HNF (nitroformato de hidrazinio) (CAS 20773-28-8);

8. Nitrato de hidrazina (CAS 37836-27-4);

9. Perclorato de hidrazina (CAS 27978-54-7);

10. Oxidantes líquidos constituidos por, o que contengan, ácido nítrico fumante rojo inhibido (IRFNA) (CAS 8007-58-7);

*Nota El subartículo 8.d.10 no se aplica al ácido nítrico fumante no inhibido.*

e. Aglomerantes, plastificantes, monómeros y polímeros, según se indica:

1. AMMO (Azidometilmetiloxetano y sus polímeros) (CAS 90683-29-7); (Véase también el subartículo 8.g.1 para sus "precursores");

2. BAMO (3,3-bis(azidometil)oxetano y sus polímeros) (CAS 17607-20-4) (véase también el subartículo 8.g.1 para sus "precursores");

3. BDNPA (bis (2,2-dinitropropil)acetal) (CAS 5108-69-0);

4. BDNPF (bis(2,2-dinitropropil)formal) (CAS 5917-61-3);

5. BTTN (butanotrioltrinitrato) (CAS 6659-60-5) (Véase también el subartículo 8.g.8 para sus "precursores");

6. Monómeros, plastificantes o polímeros energéticos, formulados especialmente para uso militar y que contengan cualquiera de los elementos siguientes:

a. Grupos nitro;

b. Grupos azido;

c. Grupos nitrato;

d. Grupos nitraza; o

e. Grupos difluoroamino;

7. FAMAQ (3-difluoroaminometil-3-azidometil oxetano) y sus polímeros;

8. FEFO (bis-(2-fluoro-2,2-dinitroetil)formal) (CAS 17003-79-1);

9. FPF-1 (poli-2,2,3,3,4,4-hexafluoropentano-1,5-diol formal) (CAS 376-90-9);



## § 30 Reglamento de control comercio exterior de material de defensa y tecnologías de doble uso

10. FPF-3 (poli-2,4,4,5,5,6,6-heptafluoro-2-tri-fluorometil-3-oxaheptano-1,7-diol formal);
11. GAP (polímero de glicidilacida) (CAS 143178-24-9) y sus derivados;
12. HTPB (Polibutadieno con terminal hidroxilo) con una funcionalidad hidroxilo igual o superior a 2,2 e igual o inferior a 2,4, un valor hidroxilo inferior a 0,77 meq/g, y una viscosidad a 30 °C inferior a 47 poise (CAS 69102-90-5);
13. Alcohol funcionarizado poli(epiclorohidrin) con un peso molecular inferior a 10 000, según se indica:
  - a. Poli(epiclorohidrindiol);
  - b. Poli(epiclorohidrintriol);
14. NENAs (compuestos de nitratoetilnitramina) (CAS 17096-47-8, 85068-73-1, 82486-83-7, 82486-82-6 y 85954-06-9);
15. PGN (poli-GLYN, poliglicidilnitrato o poli(nitratometil oxirano) (CAS 27814-48-8);
16. Poli-NIMMO (poli(nitratometilmetiloxetano), poli-NMMO o poli(3-nitratometil-3-metiloxetano)) (CAS 84051-81-0);
17. Polinitroortocarbonatos;
18. TVOPA (1,2,3-tris[1,2-bis(difluoroamino)etoxi] propano o tri vinoxi propano aducido) (CAS 53159-39-0);
19. 4,5 diazidometil-2-metil-1,2,3-triazol (iso- DAMTR);
20. PNO (poli(3-nitrato oxetano));
21. TMETN (trinitrato de trimetiloletano) (CAS 3032-55-1);
- f. "Aditivos", según se indica:
  1. Salicilato básico de cobre (CAS 62320-94-9);
  2. BHEGA (bis-(2-hidroxietil) glicolamida) (CAS 17409-41-5);
  3. BNO (Nitrilóxido de butadieno);
  4. Derivados del ferroceno, según se indica:
    - a. Butaceno (CAS 125856-62-4);
    - b. Catoceno (2, 2 bis-etilferrocenil propano) (CAS 37206-42-1);
    - c. Ácidos carboxílicos ferroceno y ésteres de ácido carboxílico ferroceno;
    - d. N-butil-ferroceno (CAS 31904-29-7);
    - e. Otros polímeros aducidos derivados del ferroceno no especificados en ninguna otra parte del subartículo 8.f.4;
    - f. Etil-ferroceno (CAS 1273-89-8);
    - g. Propil-ferroceno;
    - h. Pentil-ferroceno (CAS 1274-00-6);
    - i. Diciclopentil-ferroceno;
    - j. Dicitlohexil-ferroceno;
    - k. Dietil-ferroceno (CAS 1273-97-8);
    - l. Dipropil-ferroceno;
    - m. Dibutil-ferroceno (CAS 1274-08-4);
    - n. Dihexil-ferroceno (CAS 93894-59-8);
    - o. Acetil-ferroceno (CAS 1271-55-2)/1,1'-diacetil-ferroceno (CAS 1273-94-5);

## § 30 Reglamento de control comercio exterior de material de defensa y tecnologías de doble uso

5. Resorcilato beta de plomo (CAS 20936-32-7) o resorcilato beta de cobre (CAS 70983-44-7);
  6. Citrato de plomo (CAS 14450-60-3);
  7. Quelatos de plomo- cobre de beta-resorcilato o salicilatos (CAS 68411-07-4);
  8. Maleato de plomo (CAS 19136-34-6);
  9. Salicilato de plomo (CAS 15748-73-9);
  10. Estannato de plomo (CAS 12036-31-6);
  11. MAPO (Óxido de fosfina tris-1-(2-metil)aziridinilo) (CAS 57-39-6); BOBBA 8 (óxido de fosfina bis(2-metil aziridinilo) 2-(2-hidroxiopropanoxi) propilamino); y otros derivados de MAPO;
  12. Metil BAPO (Óxido de fosfina bis (2-metil aziridinilo) metilamino) (CAS 85068-72-0);
  13. N-metil-p-nitroanilina (CAS 100-15-2);
  14. Diisocianato de 3-nitroaza-1,5-pentano (CAS 7406-61-9);
  15. Agentes de acoplamiento órgano-metálicos, según se indica:
    - a. Neopentilo[dialilo]oxi, tri[dioctilo]fosfato-titanato (CAS 103850-22-2), igualmente llamado titanio IV, 2, 2 [bis 2-propenolato-metil, butanolato, tris(dioctilo) fosfato] (CAS 110438-25-0), o LICA 12 (CAS 103850-22-2);
    - b. Titanio IV, [(2-propenolato-1) metil, n-propanolatometil] butanolato-1, tris [dioctilo] pirofosfato o KR3538;
    - c. Titanio IV, [(2-propenolato-1) metil, n-propanolatometil] butanolato-1, tris-(dioctil) fosfato;
  16. Policianodifluoroaminoetilenoóxido;
  17. Agentes de enlace, según se indica:
    - a. 1, 1R, 1S-Trimesoil-tris (2-etilaziridina) (HX-868, BITA) (CAS 7722-73-8);
    - b. Amidas de aziridina polifuncionales con estructuras de refuerzo isoftálicas, trimésicas, isocianúricas o trimetilapídicas que tengan también un grupo 2-metil o 2-etil en el anillo aziridínico;
- Nota: *El subartículo 8.f.17.b incluye:*
- a. 1,1'-Isoftaloilo-bis (2-metilaziridina) (HX-752) (CAS 7652-64-4);
  - b. 2,4,6-tris(2-etil-1-aziridina)-1,3,5-triazina (HX-874) (CAS 18924-91-9);
  - c. 1,1'-trimetiladipoil-bis (2-etilaziridina) (HX-877) (CAS 71463-62-2);
18. Propilenimina (2-metilaziridina) (CAS 75-55-8);
  19. Óxido férrico superfino (Fe<sub>2</sub>O<sub>3</sub>) (CAS 1317-60-8) con una superficie específica superior a 250 m<sup>2</sup>/g y un tamaño medio de partículas de 3,0 nm o inferior;
  20. TEPAN (Tetraetilenopentaaminaacrilonitrilo) (CAS 68412-45-3); poliaminas cianoetiladas y sus sales;
  21. TEPANOL (Tetraetilenopentaaminaacrilonitrilglicidol) (CAS 68412-46-4); poliaminas cianoetiladas aducidas con glicidol y sus sales;
  22. TPB (Trifenil bismuto) (CAS 603-33-8);
  23. TEPB (Tris (etoxifenil) bismuto) (CAS 90591-48-3);
  - g. "Precursores", según se indica:

N.B: *En el subartículo 8.g las referencias son a "materiales energéticos"especificados manufacturados con estas substancias.*

## § 30 Reglamento de control comercio exterior de material de defensa y tecnologías de doble uso

1. BCMO (3,3-bis(clorometil)oxetano) (CAS 78-71-7) (véanse también los subartículos 8.e.1 y 8.e.2);
2. Sal dinitroazetidina-t-butilo (CAS 125735-38-8) (véase también el subartículo 8.a.28);
3. Derivados del hexaazaisowurtzitano, incluidos el HBIW (Hexabencilhexaazaisowurtzitano) (CAS 124782-15-6) (véase también el subartículo 8.a.4) y el TAIW (Tetraacetildibenzilhexaazaisowurtzitano) (CAS 182763-60-6) (véase también el subartículo 8.a.4);
4. No se usa desde 2013;
5. TAT (1, 3, 5, 7 tetraacetil-1, 3, 5, 7,-tetraaza ciclo-octano) (CAS 41378-98-7) (véase también el subartículo 8.a.13);
6. 1, 4, 5, 8 tetraazadecalino (CAS 5409-42-7) (véase también el subartículo 8.a.27);
7. 1,3,5-triclorobenceno (CAS 108-70-3) (véase también el subartículo 8.a.23);
8. 1, 2, 4-trihidroxiбутano (1, 2, 4-butanotriol) (CAS 3068-00-6) (véase también el subartículo 8.e.5);
9. DADN (1,5-diacetil-3,7-dinitro-1, 3, 5, 7-tetraza-ciclooctano) (véase también el subartículo 8.a.13).

h. Polvos y piezas de “materiales reactivos”, según se indica:

1. Polvos de cualquiera de los siguientes materiales, con un tamaño de partículas inferior a 250 micras en cualquier dirección, no especificados en ninguna otra parte del artículo ML8:

- a. Aluminio;
- b. Niobio;
- c. Boro;
- d. Zirconio;
- e. Magnesio;
- f. Titanio;
- g. Tántalo;
- h. Wolframio;
- i. Molibdeno; o
- j. Hafnio;

2. Piezas, no especificadas en los artículos 3, 4, 12 o 16, fabricadas a partir de polvos especificados en el artículo 8.h.1.

Nota: El subartículo 8.c.12 incluye las termitas.

Notas técnicas:

1. Los “materiales reactivos” están concebidos para producir una reacción exotérmica únicamente a altas velocidades de cizallamiento y para ser utilizados como conos o carcasas para ojivas.

2. Se producen polvos de “materiales reactivos”, por ejemplo, mediante procesos de molienda en molinos de bolas de alta energía.

3. Se producen piezas de “materiales reactivos”, por ejemplo, mediante el sinterizado selectivo por láser.

Nota 1: El artículo 8 no se aplica a las sustancias siguientes, salvo que estén compuestas o mezcladas con los “materiales energéticos” especificados en el subartículo 8.a o los polvos de metal especificados en el subartículo 8.c:

- a. Picrato de amonio (CAS 131-74-8);
- b. Pólvora negra;
- c. Hexanitrodifenilamina (CAS 131-73-7);
- d. Difluoroamina (CAS 10405-27-3);

- e. Nitroalmidón (CAS 9056-38-6);
- f. Nitrato potásico (CAS 7757-79-1);
- g. Tetranitronaftaleno;
- h. Trinitroanisol;
- i. Trinitronaftaleno;
- j. Trinitroxileno;
- k. N-pirrolidinona; 1-metil-2-pirrolidinona (CAS 872-50-4);
- l. Maleato de dioctilo (CAS 142-16-5);
- m. Acrilato de etilhexilo (CAS 103-11-7);
- n. Trietil-aluminio (TEA) (CAS 97-93-8), trimetil-aluminio (TMA)(CAS 75-24-1) y otros alquilos y arilos metálicos pirofóricos de litio, de sodio, de magnesio, de zinc y de boro;
- o. Nitrocelulosa (CAS 9004-70-0);
- p. Nitroglicerina (o gliceroltrinitrato, trinitroglicerina) (NG) (CAS 55-63-0);
- q. 2, 4, 6-trinitrotolueno (TNT) (CAS 118-96-7);
- r. Dinitrato de etilenodiamina (EDDN) (CAS 20829-66-7);
- s. Tetranitrato de pentaeritritol (PETN) (CAS 78-11-5);
- t. Azida de plomo (CAS 13424-46-9), estifnato de plomo normal (CAS 15245-44-0) y estifnato de plomo básico (CAS 12403-82-6), y explosivos primarios o compuestos de cebado que contengan azidas o complejos de azidas;
- u. Dinitrato de trietilenoglicol (TEGDN) (CAS 111-22-8);
- v. 2, 4, 6-trinitrorresorcinol (ácido estífnico) (CAS 82-71-3);
- w. Dietildifenilurea (CAS 85-98-3); dimetildifenilurea (CAS 611-92-7); metiletildifenilurea [Centralitas];
- x. N, N-difenilurea (difenilurea asimétrica) (CAS 603-54-3);
- y. Metil-N, N-difenilurea (metildifenilurea asimétrica) (CAS 13114-72-2);
- z. Etil-N, N-difenilurea (etildifenilurea asimétrica) (CAS 64544-71-4);
- aa. 2-nitrodifenilamina (2-NDPA) (CAS 119-75-5);
- bb. 4-nitrodifenilamina (4-NDPA) (CAS 836-30-6);
- cc. 2, 2-dinitropropanol (CAS 918-52-5);
- dd. Nitroguanidina (CAS 556-88-7) (véase también el subartículo 1C011.d de la Lista de Productos de Doble Uso de la UE).

Nota 2: El artículo 8. no se aplica al perclorato de amonio (subartículo 8.d.2.), al NTO (subartículo 8.a.18.) ni al catoceno (subartículo 8.f.4.b), que tengan todas las características siguientes:

- a. Conformados y formulados especialmente para dispositivos de generación de gases de uso civil;
- b. Compuestos o mezclados con aglutinantes o plastificantes termoendurecibles no activos, y que tengan una masa inferior a 250 g;
- c. Con un máximo de 80% de perclorato de amonio (8.d.2) en masa de material activo;
- d. Con una cantidad igual o inferior a 4 g de NTO (8.a.18); y
- 6. Con una cantidad igual o inferior a 1 g de catoceno (8.f.4.b).

**ML9 Buques de guerra (de superficie o subacuáticos), equipos navales especiales, accesorios, componentes y otros buques de superficie, según se indica:**

N.B. *Para equipos de guiado y navegación, véase el artículo 11.*

a. Los buques y componentes, según se indica:

1. Buques (de superficie o subacuáticos) diseñados especialmente o modificados para uso militar, cualquiera que sea su estado actual de conservación o de funcionamiento, y que tengan o no sistemas de bombardeo o blindaje, y cascos o partes del casco para dichos buques, y componentes para ellos diseñados especialmente para uso militar;

Nota: El subartículo 9.a.1 incluye los vehículos diseñados especialmente o modificados para el transporte de buceadores.

2. Buques de superficie, no especificados en 9.a.1, con uno o varios de los siguientes elementos fijados o integrados en el buque:

a. Armas automáticas, especificadas en el artículo 1, o armas especificadas en los artículos 2, 4, 12 o 19, o 'puntos de montaje' o puntos duros para armas de calibre 12.7 mm o mayor;

Nota técnica:

*Por 'puntos de montaje' se entiende los puntos de montaje de armas o los refuerzos estructurales destinados a la instalación de armas.*

b. Sistemas de dirección de tiro especificados en el artículo 5;

c. Que posean todas las características siguientes:

1. 'Protección Química, Biológica, Radiológica y Nuclear (QBRN)'; y

2. 'Sistemas de prehumedecido o de lavado' diseñados a efectos de descontaminación;  
o

Notas técnicas:

1. *Por 'protección QBRN' se entiende un espacio interior estanco con características tales como sobrepresurización, sistemas de aislamiento de la ventilación, aperturas de ventilación limitadas con filtros QBRN y puntos de acceso limitado del personal dotados de esclusas de ventilación.*

2. *Por 'sistemas de prehumedecido y de lavado' se entiende los sistemas de pulverización de agua marina capaces simultáneamente de humedecer la superestructura exterior y la cubierta de un buque.*

d. Sistemas activos de contramedidas frente a armamentos especificados en los subartículos 4.b., 5.c. o 11.a. y que tengan alguna de las características siguientes:

1. 'Protección QBRN';

2. Casco y superestructura especialmente diseñados para reducir el perfil transversal de radar;

3. Dispositivos de reducción de la firma térmica (por ejemplo, sistema de enfriamiento de los gases de escape), excepto los diseñados especialmente para aumentar la eficiencia global del generador de energía o para reducir el impacto medioambiental; o

4. Un sistema de desmagnetización diseñado para reducir la firma magnética del conjunto del buque.

b. Motores y sistemas de propulsión, según se indica, diseñados especialmente para uso militar y componentes para ellos diseñados especialmente para uso militar:

1. Motores diésel diseñados especialmente para submarinos;

2. Motores eléctricos diseñados especialmente para submarinos, que tengan todas las características siguientes:

## § 30 Reglamento de control comercio exterior de material de defensa y tecnologías de doble uso

- a. Potencia superior a 0,75 MW (1 000 CV);
  - b. De inversión rápida;
  - c. Refrigerados por líquido; y
  - d. Herméticos;
3. Motores diésel que tengan todas las características siguientes:
- a. potencia de 37,3 kW (50 CV) o más; y
  - b. cuyo contenido “amagnético” exceda del 75 % de su masa total;

Nota técnica:

A efectos del subartículo 9.b.3, “amagnético” significa que la permeabilidad relativa es inferior a 2.

4. Sistemas de ‘propulsión independiente del aire’ () diseñados especialmente para submarinos;

Nota Técnica

*La ‘propulsión independiente del aire’ () permite que un submarino sumergido opere su sistema de propulsión, sin acceso al oxígeno atmosférico, durante más tiempo del que hubieran permitido las baterías. A efectos del subcapítulo 9.b.4., los no incluyen la energía nuclear.*

c. Aparatos de detección subacuática, diseñados especialmente para uso militar, controles para ellos y componentes para ellos diseñados especialmente para un uso militar;

d. Redes antisubmarinos y antitorpedos, diseñadas especialmente para un uso militar;

e. sin uso desde 2003.

f. Obturadores de casco y conectores, diseñados especialmente para uso militar, que permitan una interacción con los equipos exteriores del buque, y componentes para ellos diseñados especialmente para uso militar;

*Nota: El subartículo 9.f incluye los conectores navales de tipo conductor simple o multiconductor, coaxiales o guías de ondas, y los obturadores de casco para buques, ambos capaces de estanqueidad y de conservar las características necesarias a profundidades submarinas de más de 100 m; así como los conectores de fibra óptica y los obturadores de casco ópticos diseñados especialmente para transmisión por haz “láser”, cualquiera que sea la profundidad. El subartículo 9.f no se aplica a los obturadores de casco ordinarios para el árbol de propulsión y el vástago del mando hidrodinámico.*

g. Rodamientos silenciosos que tengan cualquiera de las características siguientes, componentes para ellos y equipos que contengan tales rodamientos, diseñados especialmente para uso militar:

- 1. Suspensión magnética o de gas;
- 2. Controles activos para la supresión de la firma; o
- 3. Controles para la supresión de la vibración.

h. Equipo nuclear generador de potencia o propulsión, diseñado especialmente para buques especificados en el subartículo 9.a, y componentes para ellos diseñados especialmente o “modificados” para uso militar;

Nota técnica:

A efectos del subartículo 9.h., “modificación” significa un cambio estructural, eléctrico, mecánico u otro que confiera a un material no militar capacidades militares equivalentes a las de un material diseñado especialmente para uso militar.

Nota: El subartículo 9.h. incluye los “reactores nucleares”.

**ML10 “Aeronaves”, “vehículos más ligeros que el aire”, “vehículos aéreos no tripulados” (“VANT”), motores de aviación y equipo para “aeronaves”, equipos**



**asociados, y componentes, según se indica, diseñados especialmente o modificados para uso militar:**

N.B. *Para equipos de guiado y navegación, véase el artículo 11.*

a. “Aeronaves” y “vehículos más ligeros que el aire”, tripulados, y componentes diseñados especialmente para ellos;

b. Sin uso desde 2011;

c. “Aeronaves” y “vehículos más ligeros que el aire” no tripulados, y equipo relacionado, según se indica, y componentes diseñados especialmente para ellos:

1. “Vehículos aéreos no tripulados” (), vehículos aéreos teledirigidos (), vehículos autónomos programables y “vehículos más ligeros que el aire” no tripulados;

2. Lanzadores, equipo de recuperación y equipo de apoyo en tierra;

3. Equipo diseñado para mando o control;

d. Motores aeronáuticos de propulsión y componentes diseñados especialmente para ellos;

e. Equipos aerotransportados para el abastecimiento de carburante diseñados especialmente o modificados para cualquiera de las siguientes aeronaves, y componentes diseñados especialmente para ellos:

1. “Aeronaves” especificadas en el subartículo 10.a; o

2. “Aeronaves” no tripuladas especificadas en el subartículo 10.c;

f. Equipo de tierra diseñado especialmente para las “aeronaves” especificadas en el subartículo 10.a o los motores aeronáuticos especificados en el subartículo 10.d;

Nota:

El subartículo 10.f. incluye el equipo para el abastecimiento de carburante a presión y el equipo diseñado para facilitar operaciones en áreas restringidas, incluido el equipo situado a bordo de un buque.

g. Equipo de supervivencia para tripulaciones aéreas, equipo de seguridad para tripulaciones aéreas y otros dispositivos de salida de emergencia, no especificados en el subartículo 10.a, diseñados para “aeronaves” especificadas en el subartículo 10.a;

*Nota: El subartículo 10.g. no somete a control los cascos para tripulaciones aéreas que no llevan incorporados equipos especificados en este anexo I.1, ni llevan acoplamientos o accesorios para tales equipos.*

N.B. *Para los cascos, véase también el subartículo 13.c.*

h. Paracaídas, parapentes y equipo relacionado, según se indica, y componentes diseñados especialmente para ellos:

1. Paracaídas no especificados en otro lugar de este anexo I.1;

2. Parapentes;

3. Equipos diseñados especialmente para paracaidismo de gran altura (por ejemplo, trajes, cascos especiales, sistemas de respiración, equipos de navegación);

i. Equipo con apertura controlada o sistemas de pilotaje automático, diseñados para cargas lanzadas en paracaídas.

*Nota 1: El subartículo 10.a no se aplica a las “aeronaves” ni a los “vehículos más ligeros que el aire”, o variantes de esas “aeronaves” diseñadas especialmente para uso militar y que tengan todas las características siguientes:*

*a. No ser “aeronaves” de combate;*

*b. No estar configuradas para uso militar y no incorporar equipos o aditamentos diseñados especialmente o modificados para uso militar; y*

## § 30 Reglamento de control comercio exterior de material de defensa y tecnologías de doble uso

*c. Estar certificadas para uso civil por las autoridades de aviación civil de uno o más Estados miembros de la UE o Estados participantes en el Arreglo de Wassenaar.*

*Nota 2: El subartículo 10.d no se aplica a:*

*a. Motores aeronáuticos diseñados o modificados para uso militar que hayan sido certificados por las autoridades de aviación civil de uno o más Estados miembros de la UE o Estados participantes en el Arreglo de Wassenaar para su uso en “aeronaves civiles”, o los componentes diseñados especialmente para ellos;*

*b. Motores alternativos o los componentes diseñados especialmente para ellos, salvo los diseñados especialmente para vehículos aéreos no tripulados ().*

*Nota 3: A los efectos de los subartículos 10.a y 10.d, los componentes diseñados especialmente y el equipo relacionado para “aeronaves” y motores aeronáuticos no militares modificados para uso militar se aplican solo a aquellos componentes y equipo militar relacionado requerido para la modificación para uso militar.*

*Nota 4: A los efectos del subartículo 10.a, el uso militar incluye: combate, reconocimiento militar, ataque, entrenamiento militar, apoyo logístico y transporte y paracaidismo de tropas o equipo militar.*

*Nota 5: El subartículo 10.a no se aplica a las “aeronaves” ni a los “vehículos más ligeros que el aire” que tengan todas las características siguientes:*

*a. Haber sido manufacturados por primera vez con anterioridad a 1946;*

*b. No incorporar artículos especificados en el presente anexo, salvo que dichos artículos sean necesarios para cumplir las normas de seguridad o de navegabilidad de las autoridades de aviación civil de uno o más Estados miembros de la UE o Estados participantes en el Arreglo de Wassenaar; y*

*c. No incorporar armas especificadas en el presente anexo, a menos que sean inservibles y no puedan volver a hacerse funcionar.*

*Nota 6: El subartículo 10.d no se aplica a los motores aeronáuticos de propulsión manufacturados por primera vez con anterioridad a 1946.*

**ML11 Equipos electrónicos, “vehículos espaciales” y componentes no especificados en ninguna otra parte de este anexo, según se indica:**

*a. Equipo electrónico diseñado especialmente para uso militar y componentes diseñados especialmente para él;*

*Nota: El subartículo 11.a incluye:*

*a. Los equipos de contramedidas y contra-contramedidas electrónicas, (es decir, equipos diseñados para introducir señales extrañas o erróneas en un radar o en receptores de radiocomunicaciones, o para perturbar de otro modo la recepción, el funcionamiento o la eficacia de los receptores electrónicos del adversario, incluidos sus equipos de contramedidas), incluyendo los equipos de interferencia intencionada () y anti-interferencia;*

*b. Los tubos con agilidad de frecuencia;*

*c. Los sistemas o equipos electrónicos, diseñados bien para la vigilancia y la supervisión del espectro electromagnético para la inteligencia militar o la seguridad, o bien para oponerse a tales controles y vigilancias;*

*d. Los equipos subacuáticos de contramedidas, incluyendo el material acústico y magnético de perturbación y señuelo, diseñados para introducir señales extrañas o erróneas en los receptores sonar;*

*e. Los equipos de seguridad en proceso de datos, de seguridad de los datos y de seguridad de los canales de transmisión y de señalización, que utilicen procedimientos de cifrado;*

*f. Los equipos de identificación, autenticación y cargadores de clave, y los equipos de gestión, fabricación y distribución de clave;*

g. Los equipos de guiado y navegación;

h. Los equipos de transmisión de radiocomunicaciones digitales por dispersión troposférica;

i. Los desmoduladores digitales diseñados especialmente para la inteligencia de señales;

j. "Sistemas automatizados de mando y control".

N.B.: Para el "equipo lógico" () asociado a la radio definida por "equipo lógico" () () para uso militar, véase el artículo 21.

b. Equipo para interferencia intencionada de "sistemas de navegación por satélite" y componentes diseñados especialmente para ese equipo;

c. "Vehículos espaciales" diseñados especialmente o modificados para uso militar, y componentes de "vehículos espaciales" diseñados especialmente para uso militar.

**ML12 Sistemas de armas de energía cinética de alta velocidad y equipo relacionado, según se indica, y componentes diseñados especialmente para ellos:**

a. Sistemas de armas de energía cinética diseñados especialmente para destruir un objetivo o hacer abortar la misión del objetivo;

b. Instalaciones de ensayo y de evaluación y modelos de prueba, diseñadas especialmente, incluidos los instrumentos de diagnóstico y los blancos, para la prueba dinámica de proyectiles y sistemas de energía cinética.

N.B.: Para los sistemas de armas que utilicen municiones subcalibradas o únicamente se sirvan de la propulsión química, y las municiones para ellos, véanse los artículos 1, 2, 3 y 4.

Nota 1: El artículo 12 incluye los equipos siguientes, cuando estén diseñados especialmente para sistemas de armas de energía cinética:

a. Los sistemas de propulsión para lanzamiento capaces de acelerar masas superiores a 0,1 g a velocidades superiores a 1,6 km/s, en modo de disparo simple o rápido;

b. Los equipos de producción de potencia principal, de blindaje eléctrico, de almacenamiento de energía (por ejemplo, condensadores de alta capacidad de almacenamiento de energía), de control térmico, de acondicionamiento, de conmutación o de manipulación de combustible; e interfaces eléctricas entre la fuente de alimentación, el cañón y las demás funciones de excitación eléctrica de la torreta;

N.B.: Véase también el subartículo 3A001.e.2 en la Lista de Productos de Doble Uso de la UE para condensadores de alta capacidad de almacenamiento de energía.

c. Los sistemas de captación o seguimiento de objetivos, de dirección de tiro o de evaluación de daños;

d. Los sistemas de búsqueda de objetivos, de guiado o de propulsión derivada (aceleración lateral), para proyectiles.

Nota 2: El artículo 12 se aplica a los sistemas de armas que utilicen cualquiera de los métodos de propulsión siguientes:

a. Electromagnética;

b. Electrotérmica;

c. Por plasma;

d. De gas ligero; o

e. Química (cuando se utilice en combinación con otro cualquiera de los demás métodos indicados).

**ML13 Equipos blindados o de protección, construcciones, componentes y accesorios, según se indica:**

## § 30 Reglamento de control comercio exterior de material de defensa y tecnologías de doble uso

a. Planchas de blindaje metálicas o no que tengan cualquiera de las características siguientes:

1. Manufacturadas para cumplir estándar o especificaciones militares; o
2. Apropiadas para uso militar;

N.B. *Para las placas de trajes blindados, véase 13.d.2.*

b. Construcciones de materiales metálicos o no, y combinaciones de ellas, diseñadas especialmente para ofrecer una protección balística a los sistemas militares, y los componentes diseñados especialmente para ellas;

c. Cascos y componentes y accesorios diseñados especialmente para ellos, según se indica:

1. Cascos manufacturados de acuerdo con estándares o especificaciones militares, o con normas nacionales comparables;
2. Armazones, forros y acolchados diseñados especialmente para los cascos que se especifican en el subartículo 13.c.1.;
3. Complementos de protección balística diseñados especialmente para los cascos que se especifican en el subartículo 13.c.1.;

N. B.: Véase la entrada correspondiente de este anexo para otros componentes o accesorios del casco para militares.

d. Trajes blindados o prendas de protección, y componentes para ellos, según se indica:

1. Trajes blindados blandos, prendas de protección manufacturadas para cumplir estándares o especificaciones militares, o sus equivalentes, y componentes diseñados especialmente para ellas;

*Nota: A los efectos del subartículo 13.d.1., los estándares o especificaciones militares incluyen, como mínimo, especificaciones de protección contra la fragmentación.*

2. Placas rígidas para trajes blindados que proporcionen protección antibalas de nivel igual o superior al nivel III (NIJ 0101.06, julio de 2008) o “normas equivalentes”.

*Nota 1: El subartículo 13.b incluye los materiales diseñados especialmente para constituir blindajes explosivos reactivos o para construir refugios militares.*

*Nota 2: El subartículo 13.c. no se aplica a los cascos que tengan todas las características siguientes:*

- a. Haber sido manufacturados por primera vez con anterioridad a 1970; y
- b. No estar diseñados ni modificados para aceptar material especificado en la Lista Común Militar de la UE ni estar equipados con dicho material.

*Nota 3: Los subartículos 13.c y 13.d no se aplican a los cascos, trajes blindados ni prendas de protección, cuando acompañen a su usuario para su protección personal.*

*Nota 4: Los únicos cascos diseñados especialmente para el personal de desactivación de explosivos que están especificados en el subartículo 13.c son los cascos diseñados especialmente para uso militar.*

N.B.1: *Véase también el artículo 1A005 de la Lista de Productos de Doble Uso de la UE.*

N.B.2: *Para los “materiales fibrosos o filamentosos” utilizados en la manufactura del los trajes blindados y de los cascos, véase el artículo 1C010 de la Lista de Productos de Doble Uso de la UE.*

**ML14 “Equipos especializados para el entrenamiento militar” o la simulación de escenarios militares, simuladores diseñados especialmente para el aprendizaje del manejo de armas de fuego u otras armas especificados en los artículos ML1 o ML2, y componentes y accesorios diseñados especialmente para ellos.**

Nota Técnica

La expresión ‘equipo especializado para el entrenamiento militar’ incluye los tipos militares de entrenadores de ataque, entrenadores de vuelo operativo, entrenadores de blancos radar, generadores de blancos radar, dispositivos de entrenamiento para el tiro, de entrenamiento de guerra antisubmarina, simuladores de vuelo (incluidas las centrifugadoras para personas, destinadas a la formación de pilotos y astronautas), entrenadores para la utilización de radares, entrenadores para instrumentos de vuelo, entrenadores para la navegación, entrenadores para el lanzamiento de misiles, equipos para blancos, “aeronaves” no tripuladas, entrenadores de armamento, entrenadores de “aeronaves” no tripuladas, unidades móviles de entrenamiento y equipos de entrenamiento para operaciones militares en tierra.

Nota 1: El artículo 14 incluye los sistemas de generación de imágenes y los sistemas de entorno interactivo para simuladores, cuando estén diseñados especialmente o modificados para uso militar.

Nota 2: El artículo 14 no se aplica al equipo diseñado especialmente para el entrenamiento en el uso de armas de caza o tiro deportivo.

**ML15 Equipos de formación de imagen o de contramedida, según se indica, diseñados especialmente para uso militar y componentes y accesorios diseñados especialmente para ellos:**

- a. Registradores y equipos de proceso de imagen;
- b. Cámaras, equipo fotográfico y equipo para el revelado de películas;
- c. Equipo para la intensificación de imágenes;
- d. Equipo de formación de imagen de infrarrojos o térmica;
- e. Equipo sensor de imagen por radar;
- f. Equipos de contramedida y contra-contramedida, para los equipos especificados en los subartículos 15.a a 15.e.

Nota: El subartículo 15.f incluye equipo diseñado para degradar el funcionamiento o la efectividad de los sistemas militares de imagen o para minimizar tales efectos degradantes.

Nota: El artículo 15 no se aplica a los “tubos intensificadores de imágenes de la primera generación” ni a los equipos diseñados especialmente para incorporar “tubos intensificadores de imágenes de la primera generación”.

N.B.: Para la clasificación de los visores que incorporen “tubos intensificadores de imágenes de la primera generación” véanse los artículos 1 y 2 y el subartículo 5.a.

N.B.: Véanse también los subartículos 6A002.a.2 y 6A002.b de la Lista de Productos de Doble Uso de la UE.

**ML16 Piezas de forja, piezas de fundición y productos semielaborados, diseñados especialmente para los productos especificados en los artículos ML1, ML2, ML3, ML4, ML6, ML9, ML10, ML12 o ML19.**

Nota El artículo 16 se aplica a los productos semielaborados que sean identificables por la composición del material, geometría o función.

**ML17 Equipos misceláneos, materiales y “bibliotecas”, según se indica, y componentes diseñados especialmente para ellos:**

- a. Equipos de buceo y natación subacuática, diseñados especialmente o modificados para uso militar, según se indica:
  1. Recirculadores (<rebreathers>) para buceo autónomos, de circuito cerrado y semicerrado;
  2. Equipos de natación subacuática diseñados especialmente para ser utilizados con los equipos de buceo especificados en subartículo 17.a.1;

## § 30 Reglamento de control comercio exterior de material de defensa y tecnologías de doble uso

NB: Véase también el subartículo 8A002.q en la Lista de Productos de Doble Uso de la UE.

- b. Equipos de construcción diseñados especialmente para uso militar;
- c. Accesorios, revestimientos y tratamientos, para la supresión de firmas, diseñados especialmente para uso militar;
- d. Equipos de ingeniería diseñados especialmente para uso en zona de combate;
- e. “Robots”, unidades de control de “robots” y “efectores terminales” de “robots”, que tengan cualquiera de las siguientes características:
  1. Diseñados especialmente para uso militar;
  2. Que incorporen medios de protección de conductos hidráulicos contra las perforaciones de origen exterior causadas por fragmentos de proyectiles (por ejemplo, utilización de conductos autosellables) y diseñados para utilizar fluidos hidráulicos con temperatura de inflamación superior a 839 K (566 °C); o
  3. Diseñados especialmente o preparados para funcionar en ambientes sometidos a impulsos electromagnéticos ();

Nota técnica

*Por impulsos electromagnéticos no se entiende la interferencia no intencional causada por la radiación electromagnética de equipos cercanos (p.ej. maquinaria, dispositivos o equipos electrónicos) o el rayo.*

- f. “Bibliotecas” diseñadas especialmente o modificadas para uso militar con sistemas, equipos o componentes especificados en este anexo I.1;
  - g. Equipo nuclear generador de potencia o propulsión, no especificado en ninguna otra parte, diseñado especialmente para uso militar, y componentes para él diseñados especialmente o “modificados” para uso militar;
- Nota: El subartículo 17.g incluye los “reactores nucleares”.
- h. Equipo y material, revestido o tratado para la supresión de la firma, diseñado especialmente para uso militar, no especificado en ninguna otra parte de la Lista Común Militar de la UE;
  - i. Simuladores diseñados especialmente para “reactores nucleares” militares;
  - j. Talleres de reparación móviles diseñados especialmente o ‘modificados’ para dar servicio a equipo militar;
  - k. Generadores de campaña diseñados especialmente o ‘modificados’ para uso militar;
  - l. Contenedores intermodales ISO o carrocerías desmontables (es decir, cajas móviles), diseñados especialmente o “modificados” para uso militar;
  - m. Transbordadores, no especificados en ninguna otra parte de la Lista Común Militar de la UE, puentes y pontones diseñados especialmente para uso militar;
  - n. Modelos para ensayo diseñados especialmente para el “desarrollo” de los materiales especificados en los artículos 4, 6, 9 o 10;
  - o. Equipos para protección de “láser” (por ejemplo, protectores de ojos o sensores) diseñados especialmente para uso militar;
  - p. “Pilas de combustible” distintas de las otras especificadas en este anexo I.1, diseñadas especialmente o ‘modificadas’ para uso militar.

Notas Técnicas

1. No se usa desde 2014.



2. A efectos del artículo 17, 'modificación' significa un cambio estructural, eléctrico, mecánico u otro que confiera a un material no militar capacidades militares equivalentes a las de un material diseñado especialmente para uso militar.

**ML18 Equipo de 'producción', instalaciones de ensayo ambiental y componentes, según se indica:**

a. Equipos de 'producción' diseñados especialmente o modificados para la 'producción' de los productos especificados en este anexo I.1, y componentes diseñados especialmente para ellos;

b. Instalaciones de ensayo ambiental diseñadas especialmente y equipos diseñados especialmente para ellas, que no se especifiquen en otro sitio, para la certificación, calificación o ensayo de productos especificados en este anexo.

**Nota Técnica**

A efectos del artículo 18, el término 'producción' incluye el diseño, la inspección, la fabricación, el ensayo y la verificación.

Nota : Los subartículos 18.a y 18.b incluyen los equipos siguientes:

a. Nitruradores de tipo continuo;

b. Equipos o aparatos de ensayo por centrifugación, que tengan cualquiera de las características siguientes:

1. Accionados por uno o varios motores de una potencia nominal total de más de 298 kW (400 CV);

2. Capaces de soportar una carga útil de 113 kg o más; o

3. Capaces de imprimir una aceleración centrífuga de 8 g o más con una carga útil de 91 kg o más;

c. Prensas de deshidratación;

d. Prensas extruidoras de husillo diseñadas especialmente o modificadas para la extrusión de "explosivos" militares;

e. Máquinas para el corte de "propulsantes" en forma de macarrón;

f. Tambores amasadores (cubas giratorias) de 1,85 m de diámetro o más, y con una capacidad de producción de más de 227 kg;

g. Mezcladores de acción continua para "propulsantes" sólidos;

h. Molinos accionados por fluidos, para pulverizar o moler los ingredientes de "explosivos" militares;

i. Equipos para obtener a la vez la esfericidad y uniformidad de tamaño de las partículas del polvo metálico citado en el subartículo 8.c.8;

j. Convertidores de corriente de convección para la conversión de los materiales incluidos en el subartículo 8.c.3.

**ML19 Sistemas de Armas de Energía Dirigida, equipos relacionados o de contramedida y modelos de ensayo, según se indica, y componentes diseñados especialmente para ellos:**

a. Sistemas "láser" diseñados especialmente para destruir un objetivo o hacer abortar la misión de un objetivo;

b. Sistemas de haces de partículas capaces de destruir un objetivo o hacer abortar la misión de un objetivo;

c. Sistemas de radiofrecuencia (RF) de gran potencia capaces de destruir un objetivo o de hacer abortar la misión de un objetivo;

## § 30 Reglamento de control comercio exterior de material de defensa y tecnologías de doble uso

d. Equipos diseñados especialmente para la detección o la identificación de los sistemas especificados por los subartículos 19.a, 19.b o 19.c o para la defensa contra esos sistemas;

e. Modelos físicos para ensayo para los sistemas, equipos y componentes, especificados en el artículo 19;

f. Sistemas "láser" diseñados especialmente para causar ceguera permanente a un observador sin visión aumentada, es decir, al ojo desnudo o al ojo con dispositivos correctores de la visión.

*Nota 1: Los sistemas de armas de energía dirigida () especificados en el artículo 19 incluyen los sistemas cuyas posibilidades se deriven de la aplicación controlada de:*

a. "Láseres" con suficiente potencia para efectuar una destrucción semejante a la obtenida por municiones convencionales;

b. Aceleradores de partículas que proyecten un haz de partículas cargadas o neutras con potencia destructora;

c. Transmisores de radiofrecuencia de alta potencia emitida en impulsos o de alta potencia media, que produzcan campos suficientemente intensos para inutilizar los circuitos electrónicos de un objetivo distante.

*Nota 2: El artículo 19 incluye lo siguiente cuando esté diseñado especialmente para los sistemas de armas de energía dirigida:*

a. Equipos de producción de potencia principal, de almacenamiento de energía, de conmutación, de acondicionamiento de potencia o de manipulación de combustible;

b. Sistemas de captación o seguimiento de objetivos;

c. Sistemas capaces de evaluar los daños causados a un objetivo, su destrucción o el aborto de su misión;

d. Equipos de manipulación, propagación y puntería, de haz;

e. Equipos con exploración rápida por haces para operaciones rápidas contra objetivos múltiples;

f. Ópticas adaptativas y dispositivos de conjugación de fase;

g. Inyectores de corriente por haces de iones de hidrógeno negativos;

h. Componentes de acelerador "calificados para uso espacial";

i. Equipos de canalización de haces de iones negativos;

j. Equipos para el control y la orientación de un haz de iones de alta energía;

k. Láminas "calificadas para uso espacial" para la neutralización de haces de isótopos de hidrógeno negativos.

**ML20 Equipos criogénicos y "superconductores", según se indica, componentes y accesorios diseñados especialmente para ellos:**

a. Equipos diseñados especialmente o configurados para ser instalados en vehículos para aplicaciones militares terrestres, marítimas, aeronáuticas o espaciales, capaces de funcionar en movimiento y de producir o mantener temperaturas inferiores a 103 K (-170 °C);

*Nota: El subartículo 20.a incluye los sistemas móviles que contengan o utilicen accesorios o componentes fabricados a partir de materiales no metálicos o no conductores de electricidad, tales como los materiales plásticos o los materiales impregnados de resinas epoxi.*

b. Equipos eléctricos "superconductores" (máquinas rotativas y transformadores) diseñados especialmente o configurados para ser instalados en vehículos para aplicaciones militares terrestres, marítimas, aeronáuticas o espaciales, y capaces de funcionar en movimiento.

*Nota: El subartículo 20.b no se aplica a los generadores homopolares híbridos de corriente continua que tengan armaduras metálicas normales de un solo polo girando en un campo magnético producido por bobinados superconductores, a condición de que estos bobinados sean el único elemento superconductor en el generador.*

**ML21 “Equipo lógico”, según se indica:**

a. “Equipo lógico” () diseñado especialmente o modificado para cualquiera de lo siguiente:

1. El “desarrollo”, la “producción”, el funcionamiento o el mantenimiento de equipos especificados en este anexo I.1;
2. El “desarrollo” o la “producción” de materiales especificados en este anexo I.1; o
3. El “desarrollo”, la “producción”, el funcionamiento o el mantenimiento de “equipo lógico” () especificado en este anexo I.1;

b. “Equipo lógico” específico distinto del especificado en el subartículo 21.a, según se indica:

1. “Equipo lógico” diseñado especialmente para uso militar y diseñado especialmente para la modelización, la simulación o la evaluación de sistemas de armas militares;
2. “Equipo lógico” diseñado especialmente para uso militar y diseñado especialmente para la modelización, la simulación o la evaluación de escenarios de operaciones militares;
3. “Equipo lógico” destinado a determinar los efectos de las armas de guerra convencionales, nucleares, químicas o biológicas;
4. “Equipo lógico” diseñado especialmente para uso militar y diseñado especialmente para aplicaciones de Mando, Comunicaciones, Control e Inteligencia (C3I) o de Mando, Comunicaciones, Control, Informática e Inteligencia (C4I);
5. “Equipo lógico” diseñado especialmente o modificado para la realización de ciberoperaciones ofensivas militares;

*Nota 1:* El subartículo 21.b.5 incluye el “equipo lógico” diseñado para destruir, dañar, degradar o desactivar sistemas, equipo o “equipo lógico” especificados en el presente anexo, y el “equipo lógico” para el reconocimiento cibernético y el mando y control cibernéticos de estos.

*Nota 2:* El subartículo 21.b.5 no se aplica a la “divulgación de la vulnerabilidad” ni a la “respuesta en caso de incidente cibernético”, con limitación a la preparación o respuesta no militares en materia de ciberseguridad defensiva.

c. “Equipo lógico”, no especificado en los subartículos 21.a o 21.b., diseñado especialmente o modificado para capacitar a equipos, no especificados en el presente anexo, para desarrollar las funciones militares de los equipos especificados en el presente anexo.

N. B.: Véanse los sistemas, equipos o componentes especificados en el presente anexo como “ordenadores digitales” de uso general que lleven instalado un “equipo lógico” especificado en el subartículo 21.c.

**ML22 “Tecnología”, según se indica:**

a. “Tecnología”, distinta de la especificada en el subartículo 22.b, “necesaria” para el “desarrollo”, la “producción”, el funcionamiento, la instalación, el mantenimiento (), la reparación, la revisión o la restauración de los materiales especificados en este anexo I.1.

b. “Tecnología” según se indica:

1. “Tecnología” “necesaria” para el diseño de las instalaciones completas de producción, el montaje de los componentes en ellas, y el funcionamiento, mantenimiento y reparación de dichas instalaciones para los materiales especificados en este anexo I.1, aunque los componentes de tales instalaciones de producción no estén especificados;
2. “Tecnología” “necesaria” para el “desarrollo” y la “producción” de armas pequeñas, aunque se use para la fabricación de reproducciones de armas pequeñas antiguas;

3. No se usa desde 2013;

N.B.: Véase el subartículo 22.a para “tecnología”, anteriormente especificada en el subartículo 22.b.3.

4. No se usa desde 2013;

N.B.: Véase el subartículo 22.a para “tecnología”, anteriormente especificada en el subartículo 22.b.4.

5. “Tecnología” “necesaria” exclusivamente para la incorporación de los “biocatalizadores” especificados en el subartículo 7.i.1, en las sustancias portadoras militares o materiales militares.

Nota 1: La “tecnología” “necesaria” para el “desarrollo”, la “producción” el funcionamiento, la instalación, el mantenimiento (), la reparación, la revisión o la restauración de los materiales especificados en este anexo I.1 permanece bajo control aunque se aplique a cualquier material no especificado en este anexo I.1.

Nota 2: El artículo 22 no se aplica a:

a. La “tecnología” mínima necesaria para la instalación, el funcionamiento, mantenimiento () o reparación, de los materiales no especificados o cuya exportación haya sido autorizada.

b. La “tecnología” que sea “de conocimiento público”, de “investigación científica básica” o la información mínima necesaria para solicitudes de patentes.

c. La “tecnología” para la inducción magnética para la propulsión continua de dispositivos de transporte civil.

## ANEXO I.2

### PRODUCTOS Y TECNOLOGÍAS ESPECÍFICOS DEL RÉGIMEN DE CONTROL DE TECNOLOGÍA DE MISILES (RCTM)

NOTA: En el caso de que, debido a su denominación genérica y su uso final civil, alguno de los materiales incluidos en el presente anexo, se hallen, a su vez, incluidos en el Anexo I del Reglamento (CE) nº 428/2009 del Consejo, de 5 de mayo de 2009, por el que se establece un régimen comunitario de control de las exportaciones, la transferencia, el corretaje y el tránsito de productos de doble uso, dichos materiales de doble uso estarán sometidos al régimen comunitario de control de las exportaciones de productos de doble uso según el citado Reglamento (CE) nº 428/2009 del Consejo, de 5 de mayo de 2009.

#### 1. Introducción

a Este anexo consta de dos categorías de materiales, término que incluye tanto los equipos, los “programas informáticos” () y la “tecnología”. Los materiales de la Categoría I, enumerados todos ellos en los artículos 1 y 2 del anexo, son los de mayor sensibilidad. Si un material de la Categoría I forma parte de un sistema, este sistema se considerará también de la Categoría I, excepto cuando el material incorporado no pueda separarse, desmontarse o reproducirse. Los materiales de la Categoría II son los que en el anexo no están clasificados como de Categoría I.

b Al revisar las solicitudes para la transferencia de sistemas completos de cohetes y de vehículos aéreos no tripulados descritos en los artículos 1 y 19, y del equipo, los “programas informáticos” () o tecnología listados en el presente anexo, para su uso potencial en tales sistemas, se tomará en cuenta la capacidad de intercambio () entre “alcance” y “carga útil”.

c Nota General de Tecnología:

La transferencia de “tecnología” directamente asociada con cualquier material del anexo estará sometida a unas medidas de examen y control tan rigurosas como el mismo equipo, en la medida permitida por la legislación nacional. La autorización de la exportación de cualquier material del anexo también autoriza la exportación al mismo usuario final de la

## § 30 Reglamento de control comercio exterior de material de defensa y tecnologías de doble uso

mínima tecnología requerida para la instalación, operación, mantenimiento o reparación del material.

Nota:

Los controles no son aplicables a la “tecnología” de conocimiento público o a la “investigación científica básica”.

d Nota General de los “programas informáticos” ():

Este anexo no somete a control los “programas informáticos” () que es:

1. Que se halle generalmente a disposición del público por estar:

a. A la venta, sin limitaciones, en puntos de venta al por menor, por medio de:

1. Transacciones en mostrador;
2. Transacciones por correo; o
3. Transacciones electrónicas; o
4. Transacciones por teléfono; y

b. Que este diseñado para la instalación por el usuario sin asistencia ulterior importante del proveedor; o

2. De “conocimiento público”.

Nota:

La Nota General de los “programas informáticos” () es aplicable solamente a los “programas informáticos” () de propósito general vendido en el mercado de masas.

e. Nota General de mínimos de los “programas informáticos” ()

La aprobación de exportación de cualquier producto del Anexo autoriza también la exportación, o transferencia, al mismo usuario final del mínimo de los “programas informáticos” (), con la exclusión del código fuente, necesario para la instalación, operación, mantenimiento o reparación del producto con el fin de garantizar la operación segura del producto como se pretendía originalmente.

Nota:

La Nota General de mínimos de los “programas informáticos” () también autoriza la exportación de los “programas informáticos” () destinados a corregir los defectos (reparaciones de errores) en un producto previamente exportado legalmente, siempre que la capacidad y / o características del producto no sean mejoradas de alguna manera.

f. Números CAS ():

En algunos casos, los productos químicos se listan por nombre y número CAS. Los productos químicos de la misma fórmula estructural (incluidos los hidratos) están sometidos a control independientemente del nombre o del número CAS. Los números CAS se muestran para ayudar a identificar si un producto químico, o una mezcla están sometidos a control, independientemente de sus nomenclaturas. Los números CAS no pueden ser usados como identificadores únicos porque algunas formas de los productos químicos listados tienen números CAS diferentes y, además, mezclas que contienen un producto químico listado pueden tener un número CAS diferente.

2. Definiciones:

A efectos de este anexo, serán aplicables las siguientes definiciones:

“Alcance”

La distancia máxima a la que el sistema de cohetes específico o el sistema de vehículo aéreo no tripulado es capaz de viajar en el modo de vuelo estable según la medida de la proyección de su trayectoria sobre la superficie de la tierra.

Notas Técnicas:

## § 30 Reglamento de control comercio exterior de material de defensa y tecnologías de doble uso

1. La capacidad máxima basada en las características del diseño del sistema, cuando esté totalmente cargado con combustible o propulsante, se tomará en consideración en la determinación del “alcance”.

2. El “alcance” para los sistemas de cohetes y de vehículos aéreos no tripulados se determinará independientemente de cualquier factor externo tal como restricciones operacionales, limitaciones impuestas por la telemetría, los enlaces de datos u otros condicionamientos externos.

3. Para sistemas de cohetes, el “alcance” se determinará usando la trayectoria que maximiza el “alcance”, asumiendo los estándares atmósfera ICAO con viento cero.

4. Para los sistemas de vehículos aéreos no tripulados, el “alcance” se determinará para una distancia de ida usando el perfil de vuelo más eficiente en cuanto al combustible (por ejemplo, velocidad y altitud de crucero), asumiendo los estándares atmósfera ICAO con viento cero.

“Asistencia técnica”

Podrá asumir la forma de:

- Instrucción.
- Adiestramiento especializado.
- Formación.
- Conocimientos prácticos.
- Servicios consultivos.

“Carga Útil”

La masa total que puede ser transportada o entregada por un sistema de cohetes específico o un sistema de vehículo aéreo no tripulado que no es usada para mantener el vuelo.

Nota:

*Los equipos, subsistemas o componentes particulares que han de incluirse en la “carga útil” dependen del tipo y configuración del vehículo de que se trate.*

Notas técnicas:

1. *Misiles balísticos*

a. *La “carga útil” para sistemas con vehículos de reentrada separables incluye:*

1. *Los vehículos de reentrada, incluidos:*

a. *Equipo dedicado para el guiado, la navegación y el control;*

b. *Equipo dedicado para las contramedidas;*

2. *Municiones de cualquier tipo (por ejemplo, explosivas o no explosivas);*

3. *Estructuras de soporte y mecanismos de despliegue para la munición (por ejemplo, equipo físico ()) usado para unir o separar el vehículo de reentrada de la plataforma de maniobra de la carga útil (bus/post-boost vehicle) que pueden ser separados sin violar la integridad estructural del vehículo.*

4. *Mecanismos y dispositivos de seguridad, armado, espoletado y disparo.*

5. *Cualquier otro equipo de contramedidas (por ejemplo, señuelos, perturbadores o distribuidores de señuelo ()) por separado del vehículo bus/postempuje;*

6. *La plataforma de maniobra de la carga útil (bus/post-boost vehicle) o el módulo de ajuste del control/velocidad de la actitud sin incluir los sistemas/subsistemas esenciales para la operación de las otras etapas.*

b. *La “carga útil” para sistemas con vehículos de entrada no separables incluye:*



1. *Municiones de cualquier tipo (por ejemplo, explosivas o no explosivas);*
2. *Estructuras de soporte y mecanismos de despliegue para la munición que puedan ser separados sin violar la integridad estructural del vehículo.*
3. *Mecanismos y dispositivos de seguridad, armado, espoletado y disparo.*
4. *Cualquier otro equipo de contramedidas (por ejemplo, señuelos, perturbadores o distribuidores de señuelo ()) que pueda ser separado sin violar la integridad estructural del vehículo.*

2. *Lanzaderas espaciales*

La “carga útil” incluye:

- a. *Vehículos espaciales (únicos o múltiples), incluyendo satélites;*
- b. *Adaptadores del vehículo espacial a la lanzadera incluidos, en su caso, motores de apogeo/perigeo o sistemas similares de maniobras y sistemas de separación.*

3. *Cohetes de sondeo*

La “carga útil” incluye:

- a. *Equipos requeridos para la misión, tales como dispositivos para la recolección de datos, grabación o transmisión para datos específicos de la misión;*
- b. *Equipo para la recuperación (por ejemplo, paracaídas) que puede ser separado sin violar la integridad estructural del vehículo.*

4. *Misiles de crucero*

La “carga útil” incluye:

- a. *Municiones de cualquier tipo (por ejemplo, explosivas o no explosivas);*
- b. *Estructuras de soporte y mecanismos de despliegue para la munición que pueden ser separados sin violar la integridad estructural del vehículo;*
- c. *Mecanismos y dispositivos de seguridad, armado, espoletado y disparo;*
- d. *Equipo de contramedidas (por ejemplo, señuelos, perturbadores o distribuidores de señuelo ()) que pueda ser separado sin violar la integridad estructural del vehículo.*
- e. *Equipo para la alteración de la firma que puede ser separado sin violar la integridad estructural del vehículo.*

5. *Otros vehículos aéreos no tripulados.*

La “carga útil” incluye:

- a. *Municiones de cualquier tipo (por ejemplo, explosivas o no explosivas);*
- b. *Mecanismos y dispositivos de seguridad, armado, espoletado y disparo;*
- c. *Equipo de contramedidas (por ejemplo, señuelos, perturbadores o distribuidores de señuelo ()) que puede ser separado sin violar la integridad estructural del vehículo;*
- d. *Equipo para la alteración de la firma que puede ser separado sin violar la integridad estructural del vehículo;*
- e. *Equipos requeridos para la misión, tales como dispositivos para la recolección de datos, grabación o transmisión para datos específicos de la misión y estructuras de soporte que puedan ser separadas sin violar la integridad estructural del vehículo;*
- f. *Equipo para la recuperación (por ejemplo paracaídas) que puede ser separado sin violar la integridad estructural del vehículo;*
- g. *Estructuras de soporte de municiones y mecanismos de despliegue que puedan ser separadas sin violar la integridad estructural del vehículo.*

“Datos técnicos”

Podrán asumir la forma de:

- Copias heliográficas.
- Planos.
- Diagramas.
- Modelos.
- Fórmulas.
- Diseño y especificaciones de ingeniería.
- Manuales e instrucciones escritas o registradas en otros medios o soportes tales como:
- Discos.
- Cintas.
- Memorias de solo lectura .

“De conocimiento público”

Se entenderán los “programas informáticos” () o “tecnología” divulgados sin ningún tipo de restricción para su difusión posterior (las restricciones derivadas del derecho de propiedad intelectual o industrial no impiden que la “tecnología” o los “programas informáticos” () se consideren “de conocimiento público”).

“Desarrollo”

Está relacionado con todas las fases previas a la “producción” tales como:

- El diseño.
- La investigación para el diseño.
- Los análisis del diseño.
- Los conceptos del diseño.
- El montaje y ensayo de prototipos.
- Los esquemas de producción piloto.
- Los datos del diseño.
- El proceso de convertir los datos del diseño en un producto.
- La configuración del diseño.
- La integración del diseño.
- Planos y esquemas (en general).

“Equipos de producción”

Se entenderán las herramientas, las plantillas, el utillaje, los mandriles, los moldes, las matrices, el utillaje de sujeción, los mecanismos de alineación, el equipo de ensayos, la restante maquinaria y componentes para ellos, limitados a los diseñados especialmente o modificados para el “desarrollo” o para una o más fases de la “producción”.

“Programas informáticos” ()

Una colección de uno o más “programas” o “microprogramas” fijada a cualquier soporte tangible de expresión.

“Endurecido contra la radiación”

Significa que el componente o el equipo está diseñado o especificado para soportar niveles de radiación igual o superiores a una dosis total de radiación de  $5 \times 10^5$  rads (Si).

“Exactitud”

## § 30 Reglamento de control comercio exterior de material de defensa y tecnologías de doble uso

---

Medida generalmente por referencia a la inexactitud, es la desviación máxima, positiva o negativa, de un valor indicado con respecto a un patrón aceptado o a un valor verdadero.

“Investigación científica básica”

Labor experimental o teórica emprendida principalmente para adquirir nuevos conocimientos sobre los principios fundamentales de fenómenos y hechos observables, y que no se oriente primordialmente hacia un fin u objetivo práctico específico.

“Medios de producción”

Se entenderán los “equipos de producción” y los “programas informáticos” () diseñados especialmente para ellos que estén integrados en instalaciones para el “desarrollo” o para una o más fases de la “producción”.

“Microcircuito”

Un dispositivo en el que un número de elementos pasivos y/o activos son considerados como indivisiblemente asociados en, o dentro de, una estructura continua para realizar la función de un circuito.

“Microprograma”

Una secuencia de instrucciones elementales, contenidas en una memoria especial, cuya ejecución se inicia mediante la introducción de su instrucción de referencia en un registro de instrucción.

“Producción”

Se entenderán todas las fases de producción, tales como:

- La ingeniería de producción.
- La fabricación.
- La integración.
- El ensamblado (montaje).
- La inspección.
- Los ensayos.
- La garantía de calidad.

“Programa”

Una secuencia de instrucciones para llevar a cabo un proceso, en, o convertible a, una forma ejecutable por un ordenador electrónico.

“Tecnología”

Se entenderá la información específica que se requiere para el “desarrollo”, “producción” o “utilización” de un producto. Esa información podrá asumir la forma de “datos técnicos” o de “asistencia técnica”.

“Utilización”

Significa:

- La operación.
- La instalación (incluida la instalación in situ).
- El mantenimiento.
- La reparación.
- La revisión general.
- La reconstrucción.

3. Terminología

Siempre que aparezcan en el texto los términos siguientes, deben entenderse de acuerdo con las siguientes explicaciones:

a “Diseñado especialmente” describe equipos, piezas, componentes, materiales o los “programas informáticos” () que, como resultado de un “desarrollo”, tienen propiedades únicas que los distinguen para ciertos fines predeterminados. Por ejemplo, una parte de un equipo que está “diseñada especialmente” para uso en un misil se considerará como tal si no tiene otra función o utilización. Similarmente, una parte de un equipo de fabricación que está “diseñado especialmente” para producir un cierto tipo de componente será solamente considerado como tal si no es capaz de producir otros tipos de componentes.

b “Diseñado o Modificado” describe equipos, piezas, componentes, o los “programas informáticos” () que, como resultado de un “desarrollo”, o modificación, tienen propiedades específicas que los hacen apropiados para una aplicación particular. Los equipos, piezas, componentes, o “programas informáticos” () “diseñados o modificados” pueden ser utilizados en otras aplicaciones. Por ejemplo, una bomba forrada de titanio diseñada para un misil, puede ser utilizada con otros fluidos corrosivos que no sean propulsantes.

c “Utilizable en”, “utilizable para”, “utilizable como” o “capaz de” describe equipos, piezas, componentes o “programas informáticos” () que son apropiados para un fin particular. No es necesario que los equipos, piezas, componentes, materiales o “programas informáticos” () hayan sido configurados, modificados o especificados para ese fin particular. Por ejemplo, un circuito de memoria con especificaciones militares sería “capaz de” operar en un sistema de guiado.

d. “Modificado” en el contexto de los programas informáticos () describe los “programas informáticos” () que han sido cambiados intencionadamente tal modo que adquieren características que lo hacen apropiado para fines o aplicaciones específicos. Sus propiedades lo pueden hacer también apropiado para fines o aplicaciones distintos de aquellos para los que fue “modificado”.

## CATEGORÍA I

### ARTÍCULO 1 SISTEMAS DE ENTREGA COMPLETOS.

#### 1A EQUIPOS, CONJUNTOS Y COMPONENTES

1A1 Los sistemas completos de cohetes (incluidos los sistemas de misiles balísticos) capaces de transportar por lo menos 500 kilogramos de “carga útil” hasta un “alcance” de al menos 300 kilómetros.

1A2 Los sistemas de vehículos aéreos no tripulados (incluidos los sistemas de misiles crucero, los aviones blanco no tripulados y los aviones de reconocimiento no tripulados) capaces de transportar por lo menos 500 kilogramos de “carga útil” hasta un “alcance” de al menos 300 kilómetros.

#### 1B EQUIPOS DE ENSAYO Y DE PRODUCCIÓN

1B1 “Medios de producción” diseñados especialmente para los sistemas incluidos en el artículo 1A.

#### 1C MATERIALES

Ninguno.

#### 1D PROGRAMAS INFORMÁTICOS ()

1D1 “Programas informáticos” () diseñados especialmente o modificados para la “utilización” de los “medios de producción” incluidos en el artículo 1B.

1D2 “Programas informáticos” () diseñados especialmente o modificados para coordinar el funcionamiento de más de un subsistema en los sistemas incluidos en el artículo 1A.

#### 1E TECNOLOGÍA

1E1 “Tecnología”, de acuerdo con la Nota General de Tecnología, para el “desarrollo”, la “producción” o la “utilización” de los equipos o “programas informáticos” () incluidos en los artículos 1A, 1B ó 1D.

## CATEGORÍA I

**ARTÍCULO 2 SUBSISTEMAS COMPLETOS UTILIZABLES PARA SISTEMAS DE ENTREGA COMPLETOS.**

## 2A EQUIPOS, CONJUNTOS Y COMPONENTES

2A1 Los subsistemas completos utilizables en los sistemas incluidos en el artículo 1A, según se indica:

a. Las etapas individuales de cohetes utilizables en los sistemas incluidos en el artículo 1A;

b. Los vehículos de reentrada, y el equipo diseñado o modificado para ellos, utilizables en los sistemas incluidos en el artículo 1A, según se indica, excepto lo expresado en la Nota al artículo 2A1, para los diseñados para cargas útiles que no constituyan armas:

1. Escudos térmicos y componentes para ellos, fabricados con materiales cerámicos o ablativos;

2. Los disipadores de calor y componentes para ellos, fabricados con materiales ligeros de elevada capacidad calorífica;

3. Los equipos electrónicos diseñados especialmente para vehículos de reentrada.

c. Subsistemas de propulsión de motores para cohetes de propulsante sólido utilizables en los sistemas incluidos en el artículo 1A, según se indica:

1. Motores para cohetes de propulsante sólido o motores híbridos para cohetes que tengan una capacidad total de impulso igual o superior a  $1,1 \times 10^6$  Ns;

2. Motores para cohetes de propulsante líquido o motores para cohetes de propulsante de gel integrados, o diseñados o modificados para ser integrados, en un sistema de propulsión de propulsante líquido o propulsante de gel que tengan una capacidad de impulso total igual o superior a  $1,1 \times 10^6$  Ns;

Nota:

*Los motores de apogeo de propulsante líquido o los motores de mantenimiento en órbita incluidos en el subartículo 2A1c.2, diseñados o modificados para uso en satélites, pueden ser tratados como materiales de la Categoría II, si el subsistema es exportado sujeto a la declaración de uso final y los límites de cantidades apropiados para el uso final objeto de la excepción indicado anteriormente, cuando tengan un empuje en el vacío no mayor de 1kN.*

d. Los ‘conjuntos de guiado’, utilizables en los sistemas incluidos en el artículo 1A, capaces de conseguir una precisión del sistema de 3,33%, o menos, del “alcance” (p.e., un ‘círculo de igual probabilidad’ () de 10 kilómetros o menos a un “alcance” de 300 kilómetros), excepto lo expresado en la Nota al artículo 2A1 respecto de los diseñados para misiles con un “alcance” inferior a 300 kilómetros o para aeronaves tripuladas.

Notas Técnicas:

1. Un ‘conjunto de guiado’ integra el proceso de medida y cálculo de la posición y la velocidad de un vehículo (es decir, navegación) con el de cálculo y envío de las órdenes al sistema de control de vuelo del vehículo para la corrección de su trayectoria.

2. El ‘círculo de igual probabilidad’ () es una medida de precisión, definida por el radio del círculo con centro en el blanco, a un alcance determinado, en el que hacen impacto el 50% de las cargas útiles.

e. Los subsistemas de control del vector de empuje, utilizables en los sistemas incluidos en el artículo 1A, excepto lo expresado en la Nota al artículo 2A1 respecto de los diseñados

## § 30 Reglamento de control comercio exterior de material de defensa y tecnologías de doble uso

para los sistemas de cohetes cuyo “alcance”/“carga útil” no exceda de los indicados en el artículo 1A.

Nota Técnica:

*El subartículo 2A1e incluye los métodos siguientes para lograr el control del vector de empuje:*

- a. Tobera flexible;*
- b. Inyección de fluido o gas secundario;*
- c. Motor o tobera móvil;*
- d. Deflexión de la corriente del gas de escape (paletas o sondas);*
- e. Utilización de aletas de compensación del empuje ().*

f. Los mecanismos de seguridad, armado, espoletado y disparo de armas o de cabezas de guerra, utilizables en los sistemas incluidos en el artículo 1A, excepto lo dispuesto en la Nota al artículo 2A1 respecto de los diseñados para sistemas distintos de los incluidos en el artículo 1A.

Nota:

*Las excepciones contenidas en los anteriores subartículos 2A1b, 2A1d, 2A1e y 2A1f podrán ser tratadas como materiales de la Categoría II si el subsistema es exportado sujeto a la declaración de uso final y a los límites de cantidades apropiados para el uso final objeto de la excepción indicado en los mismos.*

#### 2B EQUIPOS DE ENSAYO Y DE PRODUCCIÓN

2B1 “Medios de producción” diseñados especialmente para los subsistemas incluidos en el artículo 2A.

2B2 “Equipos de producción” diseñados especialmente para los subsistemas incluidos en el artículo 2A.

#### 2C MATERIALES

Ninguno.

#### 2D s ()

2D1 “Programas informáticos” () diseñados especialmente o modificados para la “utilización” de los “medios de producción” incluidos en el artículo 2B1.

2D2 “Programas informáticos” () diseñados especialmente o modificados para la “utilización” de los motores para cohetes incluidos en el subartículo 2A1c.

2D3 “Programas informáticos” () diseñados especialmente o modificados para la operación o mantenimiento de los ‘conjuntos de guiado’ incluidos en el subartículo 2A1d.

Nota:

*El artículo 2D3 incluye los “programas informáticos” () diseñados especialmente o modificados para aumentar las prestaciones de los ‘conjuntos de guiado’ hasta alcanzar o exceder la precisión especificada en el subartículo 2A1d.*

2D4 “Programas informáticos” () diseñados especialmente o modificados para la operación o mantenimiento de los subsistemas o equipos incluidos en el subartículo 2A1b3.

2D5 “Programas informáticos” () diseñados especialmente o modificados para la operación o mantenimiento de los subsistemas incluidos en el subartículo 2A1e.

2D6 “Programas informáticos” () diseñados especialmente o modificados para la operación o mantenimiento de los subsistemas incluidos en el subartículo 2A1f.

Nota:



Con sujeción a las declaraciones de uso final apropiadas para el uso final objeto de la excepción, los “programas informáticos” () sometidos a control por los artículos 2D2 a 2D6 se pueden tratar como Categoría II según se indica:

1. Con arreglo al artículo 2D2 si está diseñado especialmente o modificado para motores de apogeo de propulsante líquido o motores de mantenimiento en estación, diseñados o modificados para aplicaciones en satélites según se especifica en la Nota del subartículo 2A1c.2.

2. Con arreglo al artículo 2D3 si está diseñado para misiles con un “alcance” menor que 300 km o aeronave tripulada.

3. Con arreglo al artículo 2D4 si está diseñado especialmente o modificado para vehículos de reentrada diseñados para cargas útiles que no sean armas.

4. Con arreglo al artículo 2D5 si está diseñado para sistemas de cohetes que no excedan la capacidad “alcance”/“carga útil” de los sistemas incluidos en el artículo 1A.

5. Con arreglo al artículo 2D6 si está diseñado para sistemas distintos de los incluidos en el artículo 1A.

## 2E TECNOLOGÍA

2E1 “Tecnología”, de acuerdo con la Nota General de Tecnología, para el “desarrollo”, la “producción” o la “utilización” de equipos o “programas informáticos” () incluidos en los artículos 2A, 2B ó 2D.

## CATEGORÍA II

### ARTÍCULO 3 EQUIPOS Y COMPONENTES PARA PROPULSIÓN.

#### 3A EQUIPOS, CONJUNTOS Y COMPONENTES

3A1 Los motores turborreactores y , según se indica:

a. Motores que tengan las dos características siguientes:

1. Un ‘valor de empuje máximo’ superior a 400 N (conseguido sin instalar) con exclusión de los motores de uso civil certificado, con un ‘valor de empuje máximo’ superior a 8 890 N (conseguido sin instalar), y

2. Consumo específico de combustible de 0,15 Kg N<sup>-1</sup> hr<sup>-1</sup> o inferior (a potencia máxima continua en condiciones estáticas al nivel del mar utilizando la atmosfera estándar OACI.

Nota técnica:

En *el subartículo 3.A.1.a.1.*, el ‘valor de empuje máximo’ es el empuje máximo demostrado por el fabricante para el motor tipo sin instalar. El valor del empuje del certificado civil de tipo será igual o menor que el empuje máximo demostrado por el fabricante para el motor tipo.

b. Motores diseñados o modificados para los sistemas incluidos en el artículo 1A ó 19A2, cualquiera que sea su empuje o consumo específico de combustible.

Nota:

*Los motores incluidos en el artículo 3A1 pueden ser exportados como parte de una aeronave tripulada o en cantidades apropiadas para piezas de repuesto para una aeronave tripulada.*

3A2 Los motores estatorreactores ()/estatorreactores de combustión supersónica ()/pulsorreactores ()/de ‘ciclo combinado’, incluidos los dispositivos reguladores de la combustión, y los componentes diseñados especialmente para ellos, utilizables en los sistemas incluidos en los artículos 1A ó 19A2.

Nota Técnica:

## § 30 Reglamento de control comercio exterior de material de defensa y tecnologías de doble uso

En el artículo 3A2 los 'motores de ciclo combinado' son aquellos motores que emplean dos o más ciclos de los siguientes tipos de motores: motores de turbina de gas (turborreactor, turbohélice, y turboeje), estatorreactores (), estatorreactores de combustión supersónica (), pulsorreactores (), motores de detonación por impulsos (), motor cohete (propulsantes líquido/sólido e híbridos).

3A3 Las carcasas de motores de cohetes, componentes para 'aislamiento' y toberas para ellos, utilizables en los sistemas incluidos en el artículo 1A ó 19A1.

Nota Técnica:

En el artículo 3A3 el 'aislamiento' que se pretende aplicar a los componentes de motores de cohetes, es decir, la carcasa, entradas de tobera, cierre de carcasa, incluye capas de goma compuesta, curada o semi-curada, que contenga un material aislante o refractario. Puede estar incorporado, también, como botas o aletas de alivio de tensión.

Nota:

Para material de 'aislamiento' a granel o en forma de hojas véase el artículo 3C2.

3A4 Los mecanismos de etapas, los mecanismos de separación y las interetapas para ellos, utilizables en los sistemas incluidos en el artículo 1A.

Nota:

Véase también el artículo 11A5

Nota técnica:

Los mecanismos de etapas y de separación especificados en 3A4 pueden contener algunos de los componentes siguientes:

- Bulones, tuercas y cordones pirotécnicos;
- Bloqueos de bolas;
- Dispositivos de corte circular;
- Cargas con formas lineales flexibles (FLSC).

3A5 Los sistemas de control de propulsantes líquidos, en lechadas y gel (incluidos los oxidantes) y los componentes diseñados especialmente para ellos, utilizables en los sistemas incluidos en el artículo 1A, diseñados o modificados para funcionar en ambientes con vibraciones de más de 10 g RMS entre 20 Hz y 2 kHz.

Notas:

1. Las únicas servo-válvulas, bomba y turbinas de gas incluidas en el artículo 3A5 son las siguientes:

a. Servo-válvulas diseñadas para un caudal de 24 litros por minuto o superior, a una presión absoluta de 7 000 kPa (1 000 psi) o superior, que tengan un tiempo de respuesta del actuador menor que 100 ms;

b. Bombas, para propulsantes líquidos, con una velocidad de rotación del eje igual o superior que 8 000 rpm en el modo de funcionamiento máximo o con presión de descarga igual o superior a 7 000 kPa (1 000 psi).

c. Turbinas de gas, para turbobombas de propulsante líquido, con una velocidad de rotación del eje igual o superior que 8 000 rpm en el modo de funcionamiento máximo.

2. Los sistemas y componentes incluidos en el artículo 3A5 pueden ser exportados como piezas de un satélite.

3A6 Componentes diseñados especialmente para motores híbridos para cohetes incluidos en los artículos 2A1c1 y 20A1b1.

3A7 Cojinetes de bolas radiales que tengan todas las tolerancias especificadas de acuerdo con el ISO 492 Clase de Tolerancia 2 (o u otros nacionales equivalentes), o superior y que tengan todas las características siguientes:

## § 30 Reglamento de control comercio exterior de material de defensa y tecnologías de doble uso

- a. Un diámetro de agujero del aro interior entre 12 y 50 mm;
- b. Un diámetro exterior del aro exterior entre 25 y 100 mm; y
- c. Una anchura entre 10 y 20 mm.

3A8 Contenedores para propulsores líquidos diseñados especialmente para los propulsores sometidos a control por el artículo 4C u otros propulsores líquidos utilizados en los sistemas incluidos en el artículo 1A1.

3A9 'Sistemas de motor turbohélice' diseñados especialmente para los sistemas incluidos en los artículos 1A2 ó 19A2, y componentes diseñados especialmente para ellos, teniendo una potencia máxima mayor que 10 kW (conseguida sin instalar en condiciones estáticas al nivel del mar utilizando la atmosfera estándar OACI), excepto motores con certificación civil.

Nota técnica:

*Para el propósito del artículo 3A9, un 'Sistemas de motor turbohélice' incorpora todo lo siguiente:*

- a. Motores turboeje; y
- b. Sistema de transmisión de potencia para transferir la potencia a la hélice.

3A10 Cámaras de combustión y toberas para motores cohete de propulsante líquido utilizables en los subsistemas incluidos en los artículos 2A1c2 o 20A1b2.

### 3B EQUIPOS DE ENSAYO Y DE PRODUCCIÓN

3B1 "Medios de producción" diseñados especialmente para los equipos o los materiales incluidos en los artículos 3.A.1, 3.A.2, 3.A.3, 3.A.4, 3.A.5, 3.A.6, 3.A.8, 3.A.9, 3.A.10 ó 3C.

3B2 "Equipos de producción" diseñados especialmente para los equipos o los materiales incluidos en los artículos 3.A.1, 3.A.2, 3.A.3, 3.A.4, 3.A.5, 3.A.6, 3.A.8, 3.A.9 , 3.A.10 ó 3C.

3B3 Las máquinas de conformación por estirado ( ) y los componentes diseñados especialmente para ellas, que:

- a. De acuerdo con las especificaciones técnicas del fabricante, puedan ser equipadas con unidades de control numérico o controladas por ordenador, aunque no estuviesen equipadas con tales unidades a su entrega, y
- b. Con más de dos ejes que puedan ser coordinados simultáneamente para control de contorno.

Nota:

*Este artículo no incluye las máquinas que no son utilizables en la "producción" de equipos y componentes para propulsión (por ejemplo: carcasas de motores) para los sistemas incluidos en el artículo 1A.*

Nota técnica:

*Las máquinas que combinen las funciones de conformación por rotación y por estirado ( y ) se consideran de conformación por estirado a propósito de este artículo.*

### 3C MATERIALES

3C1 'Forro protector' utilizable para carcasas de motores de cohetes de los subsistemas incluidos en el artículo 2A1c1 o diseñados especialmente para los subsistemas incluidos en los artículos 20A1b1.

Nota Técnica:

*En el artículo 3C1 el 'forro protector' apropiado para la interfaz de unión entre el propulsante sólido y la cámara, o el aislante, es usualmente una dispersión de materiales refractarios o aislantes térmicos en una base polímero líquida, p.e., polibutadieno con grupos terminales hidroxílicos (HTPB) cargados con carbono, u otro polímero con agentes de curado como aditivos para ser atomizados o colocados por tiras en el interior de la carcasa.*

## § 30 Reglamento de control comercio exterior de material de defensa y tecnologías de doble uso

3C2 Material de ‘aislamiento’ a granel utilizable para carcasas de motores de cohetes de los sistemas incluidos en el artículo 2A1c1 o diseñados especialmente para los subsistemas incluidos en los artículos 20A1b1.

Nota Técnica:

*En el artículo 3C2 el ‘aislamiento’ que se pretende aplicar a los componentes de motores de cohetes, es decir, la carcasa, entradas de tobera, cierre de carcasa, incluye capas de goma compuesta, curada o semi-curada, que contenga un material aislante o refractario. Puede estar incorporado, también, como botas o aletas de alivio de tensión incluidas en el artículo 3A3.*

### 3D PROGRAMAS INFORMÁTICOS ()

3D1 “Programas informáticos” () diseñados especialmente o modificados para la “utilización” de los “medios de producción” y las máquinas de conformación por estirado incluidos en los artículos 3B1 ó 3B3.

3D2 “Programas informáticos” () diseñados especialmente o modificados para la “utilización” de los equipos incluidos en los artículos 3A1, 3A2, 3A4, 3A5, 3A6 ó 3A9.

Notas:

1. Los “programas informáticos” () diseñados especialmente o modificados para la “utilización” de los motores incluidos en el artículo 3A1 puede ser exportado como parte de una aeronave tripulada o como “programas informáticos” () de repuesto para la misma.

2. Los “programas informáticos” () diseñados especialmente o modificados para la “utilización” de los sistemas de control del propulsante incluidos en el artículo 3A5 pueden ser exportados como parte de un satélite o como “programas informáticos” () de repuesto para el mismo.

3D3 “Programas informáticos” () diseñados especialmente o modificados para el “desarrollo” de los equipos incluidos en los artículos 3A2, 3A3 ó 3A4.

### 3E TECNOLOGÍA

3E1 “Tecnología”, de acuerdo con la Nota General de Tecnología, para el “desarrollo”, la “producción” o la “utilización” de equipos, materiales o “programas informáticos” () incluidos en los artículos 3A1, 3A2, 3A3, 3A4, 3A5, 3A6, 3A8, 3A9, 3.A.10, 3B, 3C ó 3D.

## CATEGORÍA II

### ARTÍCULO 4 PROPULSANTES, CONSTITUYENTES QUÍMICOS Y PRODUCCIÓN DE PROPULSANTES.

#### 4A EQUIPOS, CONJUNTOS Y COMPONENTES

Ninguno.

#### 4B EQUIPOS DE ENSAYO Y DE PRODUCCIÓN

4B1 “Equipos de producción”, y componentes diseñados especialmente para ellos, para la “producción”, manipulación o ensayos de aceptación de los propulsores líquidos o de sus constituyentes descritos en el artículo 4C.

4B2 “Equipos de producción”, distintos de los incluidos en el artículo 4B3, y componentes especialmente diseñados para ellos, para la producción, manipulación, mezcla, curado, moldeado, prensado, mecanizado, extrusión o ensayo de aceptación de los propulsores sólidos o de constituyentes de propulsores descritos en el artículo 4C.

4B3 Equipos según se indica, y componentes diseñados especialmente para ellos:

a. Mezcladoras por lotes provistas para mezcla en vacío en la banda de cero a 13,326 kPa y con capacidad de control de temperatura en la cámara de mezclado y que tengan:

1. Una capacidad volumétrica total de 110 litros o más; y

2. Al menos un 'eje mezclador/amasador' descentrado.

Nota:

*En el apartado 4.B3.a.2 el término 'eje mezclador/amasador' no se refiere a desaglomeradores o husillos cortantes*

b. Mezcladoras continuas provistas para mezcla en vacío en la banda de cero a 13,326 kPa y con capacidad de control de temperatura en la cámara de mezclado y que tengan cualquiera de los siguientes:

1. Dos o más ejes mezcladores/amasadores; o

2. Un eje rotatorio único que oscila y que tenga dientes/patillas amasadores en el eje y también dentro de la carcasa de la cámara de mezcla.

c. Molinos de energía fluida utilizable para moler o triturar las sustancias incluidas en el artículo 4C.

d. "Equipo de producción" de polvo metálico utilizable para la "producción", en un ambiente controlado, de materiales esféricos, esferoidales o atomizados incluidos en los subartículos 4C2c, 4C2d ó 4C2e.

Nota:

*El subartículo 4B3d incluye:*

*a. Generadores de plasma (chorro de arco de alta frecuencia) utilizable para la obtención de polvos metálicos esféricos o depositados catódicamente con la organización del proceso en un ambiente de agua-argón;*

*b. Equipo de electroexplosión utilizable para la obtención de polvos metálicos esféricos o depositados catódicamente con la organización del proceso en un ambiente de agua-argón;*

*c. Equipo utilizable para la "producción" de polvo esférico de aluminio mediante la pulverización de un material fundido en un medio inerte (por ejemplo nitrógeno).*

Notas:

1. Las únicas mezcladoras por lote, mezcladoras continuas utilizables para propulsantes sólidos o constituyentes de propulsantes incluidas en el artículo 4C, y molinos de energía fluida sometidos a control por el artículo 4B, son los incluidos en el artículo 4B3.

2. Los "equipos de producción" de las formas de polvo metálico no incluidos en el subartículo 4B3d deberán ser evaluados de acuerdo con el artículo 4B2.

#### 4C MATERIALES

4C1 Propulsantes compuestos y propulsantes compuestos modificados de doble base.

4C2 Sustancias carburantes, según se indica:

a. Hidrazina (CAS 302-01-2) con una concentración de más del 70%;

b. Derivados de la hidrazina según se indica:

1. Monometilhidrazina (MMH) (CAS 60-34-4);

2. Dimetilhidrazina asimétrica (UDMH) (CAS 57-14-7);

3. Mononitrato de hidracina (CAS 13464-97-6);

4. Trimetilhidrazina (CAS 1741-01-1);

5. Tetrametilhidrazina (CAS 6415-12-9);

6. N,N dialilhidrazina (CAS 5164-11-4);

7. Alilhidrazina (CAS 7422-78-8);

8. Dihidrazina etileno;

9. Dinitrato de monometilhidrazina;

10. Nitrato de dimetilhidrazina asimétrica;
11. Azida de hidrazinio (CAS 14546-44-2);
12. 1,1-Azida de dimetilhidrazinio (CAS 227955-52-4) / 1,2-Azida de dimetilhidrazinio (CAS 299177-50-7);
13. Dinitrato de hidrazinio (CAS 13464-98-7);
14. Diimido ácido oxálico dihidrazina (CAS 3457-37-2);
15. Nitrato de 2-hidroxietilhidrazina (HEHN);
16. Perclorato de hidrazinio (CAS 27978-54-7);
17. Diperclorato de hidracinio (CAS 13812-39-0);
18. Nitrato de metilhidrazina (MHN) (CAS 29674-96-2);
19. 1,1-Nitrato de dietilhidrazina (DEHN) / 1,2-Nitrato de dietilhidrazina (DEHN) (CAS 363453-17-2);
20. Nitrato de tetrazina 3,6-dihidrazina (DHTN);

Nota técnica:

Nitrato de tetrazina 3,6-dihidrazina es también referido como Nitrato 1,4-dihidrazina

c. Polvo esférico o esferoidal de aluminio (CAS 7429-90-5) con un tamaño de partícula inferior a  $200 \times 10^{-6}$  m (200 micras) y un contenido en peso de aluminio del 97% o más, si al menos 10% del peso total está hecho de partículas menores a 63 micras, de acuerdo con la norma ISO 2591-1:1988 o equivalentes nacionales;

Nota técnica:

*Un tamaño de partícula de 63 micras (ISO R-565) corresponde a un tamaño (tamiz) 250 (Tyler) o un tamaño (tamiz) 230 (ASTM estándar E-11)*

d. *Polvos metálicos de cualquiera de los siguientes: circonio (CAS 7440-67-7), berilio (CAS 7440-41-7), magnesio (CAS 7439-95-4) o aleaciones de ellos, si al menos el 90% de las partículas totales por partícula, volumen o peso están hechas de partículas de menos 60 micras (determinadas por técnicas de medida tales como utilizando tamiz, láser de difracción o escaneado óptico), ya sea esférica, atomizada, esferoidal, en copos o molida, que contengan el 97% en peso, o más, de cualquiera de los metales mencionados anteriormente;*

Nota:

En una distribución de partículas multimodal (por ejemplo: mezclas de diferentes tamaños de grano) en los que uno o más modos están controlados, la mezcla de polvos completa está controlada

Nota técnica:

*El contenido natural de hafnio (CAS 7440-58-6) en el circonio (típicamente del 2% al 7%) se cuenta con el circonio.*

e. Polvos metálicos ya sean de boro (CAS 7440-42-8) o cualquiera de las aleaciones de boro con un contenido de boro de 85% o superior en peso, si al menos el 90% de las partículas totales por partícula, volumen o peso están hechas de partículas de menos de 60 micras (determinadas por técnicas de medida tales como utilizando tamiz, láser de difracción o escaneado óptico), ya sea esférica, atomizada, esferoidal, en copos o molida.

Nota:

En una distribución de partículas multimodal (por ejemplo: mezclas de diferentes tamaños de grano) en las que uno o más modos están controlados, la mezcla de polvos completa está controlada.

f. Materiales de elevada densidad energética, utilizables en los sistemas incluidos en los artículos 1A ó 19A, según se indica:



## § 30 Reglamento de control comercio exterior de material de defensa y tecnologías de doble uso

1. Combustibles mezclados que incorporen tanto combustibles sólidos como líquidos, como el boro semifluido, que tengan una densidad de energía por masa igual o superior a  $40 \times 10^6$  Julios/kg.

2. Otros combustibles de elevada densidad energética y aditivos de combustibles (por ejemplo; cubano, soluciones iónicas, JP-10) que tengan una densidad de energía por volumen de  $37.5 \times 10^9$  J/m<sup>3</sup> o superior, medida a 20° C y a una atmósfera de presión (101,325 kPa).

Nota:

*El subartículo 4C2f2 no somete a control los combustibles fósiles refinados ni biocombustibles producidos a partir de vegetales, incluyendo combustibles certificados para uso civil en aviación, salvo que hayan sido especialmente formulados para los sistemas incluidos en los artículos 1A ó 19A.*

g. Combustibles de sustitución de la hidrazina según se indica:

1.2 dimetilaminoetilazida (DMAZ) (CAS 86147-04-8)

4C3 Oxidantes/carburantes, según se indica:

Percloratos, cloratos o cromatos mezclados con metales en polvo u otros componentes de combustibles de gran energía.

4C4 Sustancias oxidantes, según se indica:

a. Sustancias oxidantes usables en motores de cohetes de propulsores líquidos, según se indica:

1. Trióxido de dinitrógeno (CAS 10544-73-7);

2. Dióxido de nitrógeno (CAS 10102-44-0); tetróxido de dinitrógeno (CAS 10544-72-6);

3. Pentóxido de dinitrógeno (CAS 10102-03-1);

4. 'Óxidos de nitrógeno mezclados' (ONM);

Nota Técnica:

*Los 'óxidos de nitrógeno mezclados' (ONM) son soluciones de óxido nítrico en tetróxido de dinitrógeno/dióxido de nitrógeno ( $N_2O_4/NO_2$ ) que pueden ser usados en sistemas de misiles. Hay una gama de composiciones que pueden ser denotadas como ONMi o ONMij donde i y j son enteros que representan el porcentaje de óxido nítrico en la mezcla (por ejemplo, ONM3 contiene el 3% de óxido nítrico, ONM25 el 25% de óxido nítrico. Un límite máximo es el ONM40 con el 40% en peso).*

5. Ácido nítrico rojo fumante inhibido (IRFNA) (CAS 8007-58-7);

6. Compuestos del flúor y uno o más de otros halógenos, oxígeno o nitrógeno.

Nota:

*El subartículo 4C4a6 no somete a control el trifluoruro de nitrógeno ( $NF_3$ ) (CAS 7783-54-2) en estado gaseoso no utilizable para aplicaciones en misiles.*

b. Sustancias oxidantes usable en motores de cohetes de propulsores sólidos, según se indica:

1. Perclorato amónico (AP) (CAS 7790-98-9);

2. Dinitramida amónica (ADN) (CAS 140456-78-6);

3. Nitroaminas (Ciclotetrametileno-tetranitramina (HMX) (CAS 2691-41-0); ciclotrimetileno-trinitramina (RDX) (CAS 121-82-4);

4. Nitroformato de hidrazinio (HFN) (CAS 20773-28-8)

5. 2,4,6,8,10,12-Hexanitrohexaazaisowurtizane (CL-20) (CAS 135285-90-4);

4C5 Sustancias polímeras, según se indica:

## § 30 Reglamento de control comercio exterior de material de defensa y tecnologías de doble uso

- a. Polibutadieno con grupos terminales carboxílicos (incluyendo polibutadieno con grupos terminales *carboxyl* o *carboxilyc*) (CTPB);
- b. Polibutadieno con grupos terminales hidroxílicos (incluyendo polibutadieno con grupos terminales *hidroxy* o *hidroxilyc*) (HTPB);
- c. Glicidil azida polímera (GAP);
- d. Polibutadieno-ácido acrílico (PBAA);
- e. Polibutadieno-ácido acrílico-acrilonitrilo (PBAN (CAS 25265-19-4 / CAS 68891-50-9));
- f. Politetrahidrofurano polietileno glicol (TPEG).

Nota Técnica:

*El politetrahidrofurano polietileno glicol (TPEG) es un copolímero en bloque del poli 1,4-butadienol (CAS 110-63-4) y el polietileno glicol (PEG) (CAS 25322-68-3).*

- g. Poliglicidil nitrato (PGN o poli-GLYN) (CAS 27814-48-8)

4C6 Otros aditivos y agentes para propulsantes, según se indica:

a. Agentes de enlace, según se indica:

- 1. Óxido tris (1-(2-metil) azirindil) fosfina (MAPO) (CAS 57-39-6);
- 2. 1, 1', 1"-Trimesoil-tris (2-etilaziridina) (HX-868, BITA) (CAS 7722-73-8);
- 3. Tepanol (HX-878), producto de la reacción de tetraetilenopentamina, acrilonitrilo y glicidol (CAS 68412-46-4);
- 4. Tepan (HX-879), producto de la reacción de tetraetilenopentamina y acrilonitrilo (CAS 68412-45-3);
- 5. Amidas de aziridina polifuncionales con soporte isoftálico, trimésico, isocianúrico, o trimetiladípico que contengan además el grupo 2-metil o 2-etil aziridina.

Nota:

*El subartículo 4C6a5 incluye:*

- 1. 1,1'-Isoftaloilo-bis (2-metilaziridina) (HX-752) (CAS 7652-64-4);
- 2. 2,4,6-tris(2-etil-1-aziridina)-1,3,5-triazina (HX-874) ;
- 3. 1,1'-trimetiladipoylbis (2-etilaziridina ) (HX-877) (CAS 71463-62-2);

b. Catalizadores curantes de la reacción, según se indica:

- 1. Trifenil bismuto (TPB) (CAS 603-33-8).

c. Modificadores de la velocidad de combustión, según se indica:

- 1. Carboranos, decarboranos, pentaboranos y derivados de ellos.

2. Derivados del ferroceno, según se indica:

- a. Catoceno (CAS 37206-42-1);
- b. Etilferroceno (CAS 1273-89-8);
- c. Propilferroceno (CAS 1273-89-8);
- d. N-butil-ferroceno (CAS 31904-29-7);
- e. Pentilferroceno (CAS 1274-00-6);
- f. Dicicloetilferroceno (CAS 125861-17-8);
- g. Diccicloetilferroceno;
- h. Dietilferroceno (CAS 1273-97-8);
- i. Dipropilferroceno;

## § 30 Reglamento de control comercio exterior de material de defensa y tecnologías de doble uso

- j. Dibutilferroceno (CAS 1274-08-4);
- k. Diexilferroceno (CAS 93894-59-8);
- l. Acetilferroceno (CAS 1271-55-2) / 1;1 diacetilferroceno (CAS 1273-94-5);
- m. Ácido carboxílico de ferroceno (CAS 1271-42-7) / 1,1ácido dicarbosilico de ferroceno (CAS 1293-87-4);
- n. Butaceno (CAS 125856-62-4);
- o. Otros derivados del ferroceno utilizables como modificadores de la velocidad de combustión en cohetes.

Nota:

*El subartículo 4C6c2o no somete a control los derivados del ferroceno que contienen un grupo funcional aromático de seis carbonos unido a la molécula de ferroceno.*

d. Ésteres de nitrato y plastificadores nitrato, según se indica:

1. Trietileno glicol dinitrato (TEGDN) (CAS 111-22-8);
2. Trimetiloletano trinitrato (TMETN) (CAS 3032-55-1);
3. 1, 2, 4-butanotriol trinitrato (BTTN) (CAS 6659-60-5);
4. Dietileno glicol dinitrato (DEGDN) (CAS 693-21-0);
5. 4,5 diazidometil-2-metil-1, 2, 3-triazol (iso- DAMTR);
6. Plastificadores basados en nitratoetilnitramina (NENA), según se indica
  - a. Metil-NENA (CAS 17096-47-8);
  - b. Etil-NENA (CAS 85068-73-1);
  - c. Butil-NENA (CAS 82486-82-6);
7. Plastificadores basados en dinitropropil, según se indica:
  - a. Bis (2,2-dinitropropil) acetal (BDNPA) (CAS 5108-69-0);
  - b. Bis (2,2-dinitropropil) formal (BDNPF) (CAS 5917-61-3);
- e. Estabilizadores, según se indica:
  1. 2-nitrodifenilamina (CAS 119-75-5);
  2. N-metil-p-nitroanilina (CAS 100-15-2).

N.B. Los números CAS incluidos en el apartado 4C son Notas Técnicas. Para la utilización de los números CAS en el Anexo, ver la sección de Introducción (f).

#### 4D PROGRAMAS INFORMÁTICOS ()

4D1 "Programas informáticos" () diseñados especialmente o modificados para la operación o mantenimiento de los equipos incluidos en el artículo 4B para la "producción" y manejo de los materiales incluidos en el artículo 4C.

#### 4E TECNOLOGÍA

4E1 "Tecnología", de acuerdo con la Nota General de Tecnología, para el "desarrollo", la "producción" o la "utilización" de los equipos o materiales incluidos en el artículo 4B y 4C.

### CATEGORÍA II

#### ARTÍCULO 5.

No se usa.

## CATEGORÍA II

**ARTÍCULO 6 PRODUCCIÓN DE MATERIALES COMPUESTOS () ESTRUCTURALES, DENSIFICACIÓN Y DEPOSICIÓN PIROLÍTICA Y MATERIALES ESTRUCTURALES.**

## 6A EQUIPOS, CONJUNTOS Y COMPONENTES

6A1 Estructuras de materiales compuestos (), laminados y fabricados de ellos, diseñados especialmente para su utilización en los sistemas incluidos en los artículos 1A, 19A1 ó 19A2 y en los subsistemas incluidos en el artículo 2A ó 20A.

6A2 Componentes pirolizados resaturados (es decir, carbono-carbono) que cumplan todo lo siguiente:

- a. Diseñados para sistemas de cohetes y
- b. Utilizables en los sistemas incluidos en los artículos 1A ó 19A1.

## 6B EQUIPOS DE ENSAYO Y DE PRODUCCIÓN

6B1 Los equipos para la “producción” de materiales compuestos () estructurales, fibras, preimpregnados o preformas, utilizables en los sistemas incluidos en los artículos 1A, 19A1 ó 19A2, según se indica, y los componentes y accesorios diseñados especialmente para ellos:

a. Máquinas para el devanado de filamentos o ‘máquinas para la colocación de fibras/cabos’, en las que los movimientos para el posicionado, enrollado y devanado de las fibras puedan estar coordinados y programados en tres o más ejes, diseñadas para fabricar estructuras o laminados de materiales compuestos () a partir de materiales fibrosos y filamentosos; y los controles de coordinación y programación.

b. ‘Máquinas posicionadoras de cintas’ en las que los movimientos para posicionar y tender las cintas puedan estar coordinados y programados en dos o más ejes, diseñadas para la fabricación de estructuras de materiales compuestos () para fuselajes de aeronaves y de misiles.

Nota:

*A los efectos de los subapartados 6B1a. y 6B1b, se aplican las siguientes definiciones:*

1. Una ‘banda de filamentos’ es una cinta, cabo o fibra individual de una anchura continua total o parcialmente impregnada de resina. Las ‘bandas de filamentos’ total o parcialmente impregnadas de resina incluyen las revestidas de polvo seco que se fija por calentamiento.

2. Las ‘máquinas para la colocación de fibras/cabos’ y las ‘máquinas posicionadoras de cintas’ son máquinas que realizan procesos similares que utilizan cabezas guiada por ordenador para posicionar una o varias “bandas de filamentos’ sobre un molde para crear una pieza o una estructura. Estas máquinas tienen la capacidad de cortar y reiniciar individualmente la trayectoria de la ‘banda de filamentos’ durante el proceso de colocación.

3. Las ‘máquinas para la colocación de fibras/cabos’ tienen la capacidad de colocar una o varias ‘bandas de filamentos’ que tengan anchuras iguales o inferiores a 25,4 mm. Esto se refiere a la anchura mínima de material que la máquina puede colocar, con independencia de la capacidad superior de la máquina.

4. Las ‘máquinas posicionadoras de cintas’ tienen la capacidad de colocar una o más ‘bandas de filamentos’ que tengan anchuras iguales o inferiores a 304,8 mm, pero no pueden colocar ‘bandas de filamentos’ con una anchura igual o inferior a 25,4 mm. Esto se refiere a la anchura mínima de material de la máquina se puede colocar, con independencia de la capacidad superior de la máquina.

c. Máquinas multidireccionales y multidimensionales de tejer o de entrelazar, incluidos los adaptadores y los juegos () de modificación para tejer, entrelazar o trenzar fibras para fabricar estructuras de materiales compuestos ().

Nota:

*La maquinaria textil que no se haya modificado para los usos finales arriba descritos no está incluida en el subartículo 6B1c.*

d. Equipo diseñado o modificado para la producción de materiales fibrosos o filamentosos, según se indica:

1. Equipo para la conversión de fibras poliméricas (tales como el poliacrilonitrilo, el rayón o el policarbosilano) incluida una provisión especial para tensar la fibra durante el calentamiento;

2. Equipo de depósito por vapor de elementos o compuestos sobre sustratos filamentosos calentados;

3. Equipo para la hilatura en húmedo de cerámicas refractarias (como el óxido de aluminio).

e. Equipo diseñado o modificado para el tratamiento especial de las superficies de las fibras o para producir preimpregnados () y preformados, incluyendo los rodillos, los tensores, los equipos de revestimiento y de corte y las matrices tipo .

Nota:

*Ejemplos de los componentes y accesorios para las máquinas incluidas en el artículo 6B1 son los moldes, mandriles, matrices, dispositivos y utillaje para el prensado de preformación, el curado, el moldeado, la sinterización o el enlace de estructuras de materiales compuestos (), laminados y fabricados de las mismas.*

6B2 Las toberas diseñadas especialmente para los procesos incluidos en el artículo 6E3.

6B3 Prensas isostáticas que tengan todas las características siguientes:

a. Presión de trabajo máxima de 69 MPa o superior;

b. Diseñadas para conseguir y mantener un ambiente termal controlado de 600 °C o superior; y

c. Que posean una capacidad de la cámara con un diámetro interior de 254 mm o superior.

6B4 Hornos de deposición química de vapores diseñados o modificados para la densificación de materiales compuestos () carbono-carbono.

6B5 Equipos y controles de procesos, distintos de los incluidos en los artículos 6B3 ó 6B4, diseñados o modificados para la densificación y la pirolisis de estructuras de composites para toberas de cohetes y puntas de ojiva de vehículos de reentrada.

## 6C MATERIALES

6C1 Productos de fibra preimpregnados (), impregnados en resina y los productos de fibra preformados, revestidos de metal, para los productos incluidos en el artículo 6A1, fabricados bien con una matriz orgánica o de metal, utilizando refuerzos fibrosos o filamentosos que tengan una 'resistencia específica a la tracción' superior a  $7,62 \times 10^4$  m y un 'módulo específico' superior a  $3,18 \times 10^6$  m.

Nota:

*Las únicas fibras preimpregnadas (), impregnadas en resina, incluidas en el artículo 6C1 son aquellas que usan resinas con una temperatura de transición vítrea (Tg), después de curada, que exceda 145 °C según determina la norma ASTM D4065 o equivalentes nacionales.*

Notas técnicas:

1. En el artículo 6C1 la 'resistencia específica a la tracción' es la resistencia última a la tracción en  $N/m^2$  dividida por el peso específico en  $N/m^3$ , medida a una temperatura de  $(296+2)K$  ( $(23+2) °C$ ) y una humedad relativa de  $(50+5)\%$ .

## § 30 Reglamento de control comercio exterior de material de defensa y tecnologías de doble uso

2. En el artículo 6C1 el 'módulo específico' es el módulo de Young en  $N/m^2$  dividido por el peso específico en  $N/m^3$ , medida a una temperatura de  $(296+2)K$  ( $(23+2)^\circ C$ ) y una humedad relativa de  $(50+5)\%$ .

6C2 Materiales pirolizados resaturados (es decir, carbono-carbono) que cumplan todo lo siguiente:

- a. Diseñados para sistemas de cohetes y
- b. Utilizables en los sistemas incluidos en el artículo 1A o el subartículo 19A1.

6C3 Grafitos de granulometría volumétrica fina, con una densidad aparente de al menos  $1,72 \text{ gr/cc}$  medida a  $15^\circ C$  y que tengan un tamaño de partícula de  $100 \times 10^{-6} \text{ m}$  (100 micras) o menor, utilizables para toberas de cohetes y puntas de ojiva para vehículos de reentrada, con los que se puedan manufacturar los siguientes productos:

- a. Cilindros que tengan un diámetro de 120 mm o superior y una longitud de 50 mm o superior;
- b. Tubos que tengan un diámetro interior de 65 mm o superior y un espesor de la pared de 25 mm o superior y una longitud de 50 mm o superior; o
- c. Bloques que tengan un tamaño de 120 mm x 120 mm x 50 mm o superior.

6C4 Grafitos pirolíticos o grafitos fibrosos reforzados, utilizables en toberas de cohetes y puntas de ojiva para vehículos de reentrada utilizables en los sistemas incluidos en el artículo 1A o el subartículo 19A1.

6C5 Materiales compuestos () cerámicos (con constante dieléctrica menor que 6 en cualquier frecuencia desde 100 MHz a 100 GHz), para utilización en radomos de misiles utilizables en los sistemas incluidos en el artículo 1A o el subartículo 19A1.

6C6 Materiales de carburo de silicio según se indica:

- a. Cerámica reforzada-inexcitada de carburo de silicio de dimensiones mecanizables utilizable para puntas de ojiva utilizables en los sistemas incluidos en el artículo 1A o el subartículo 19A1.
- b. Materiales compuestos () cerámicos de carburo de silicio reenforzados usables en puntas de ojiva, vehículos de reentrada, de toberas, usables en los sistemas incluidos en el artículo 1A o el subartículo 19A1.

6C7 Materiales para la fabricación de componentes de misiles en los sistemas incluidos en los artículos 1A, 19A1 ó 19A2, según se indica:

- a. Tungsteno y aleaciones en la forma de partículas con un contenido de tungsteno del 97% en peso o mayor, y con un tamaño de partícula de  $50 \times 10^{-6} \text{ m}$  (50 micras) o menor;
- b. Molibdeno y aleaciones en la forma de partículas con un contenido de molibdeno del 97% en peso o mayor, y con un tamaño de partícula de  $50 \times 10^{-6} \text{ m}$  (50 micras) o menor;
- c. Materiales de tungsteno en forma sólido que tengan todas las características siguientes:

1. Cualquiera de las siguientes composiciones:

- a. Tungsteno y aleaciones con un contenido de tungsteno del 97% en peso o mayor;
- b. Tungsteno infiltrado con cobre con un contenido de tungsteno del 80% en peso o mayor; o
- c. Tungsteno infiltrado con plata con un contenido de tungsteno del 80% en peso o mayor; y

2. Capaz de ser mecanizado en cualquiera de los siguientes productos:

- a. Cilindros de un diámetro de 120 mm o mayor y una longitud de 50 mm o mayor;
- b. Tubos de un diámetro interior de 65 mm o mayor y un espesor de pared de 25 mm o mayor y una longitud de 50 mm o mayor; o



## § 30 Reglamento de control comercio exterior de material de defensa y tecnologías de doble uso

c. Bloques de un tamaño de 120 mm x 120 mm x 50 mm o mayor.

6C8 Aceros martensíticos envejecidos, utilizables en los sistemas incluidos en el artículo 1A o el subartículo 19A1, y que tengan todo lo siguiente:

a. Una carga de rotura por tracción, medida a 20 °C, igual o superior a:

1. 0.9 GPa en la etapa de solución recocida; o
2. 1.5 GPa en la etapa endurecida por precipitación; y

b. Cualquiera de las siguientes formas:

1. Hojas, planchas o tuberías con un espesor de la pared o de la plancha igual o inferior a 5.0 mm; o

2. Formas tubulares con un espesor de la pared igual o inferior a 50 mm y con un diámetro interior igual o superior a 270mm

Nota Técnica:

*Los aceros martensíticos envejecidos son aleaciones de hierro:*

*a. Caracterizados generalmente por un elevado contenido de níquel, muy bajo contenido de carbono y por el uso de elementos sustitutivos o precipitados para producir reforzamiento y endurecimiento por envejecimiento de la aleación; y*

*b.. Sometidos a ciclos de tratamiento de calor para facilitar el proceso de transformación martensítica (etapa de solución recocida) y subsecuente endurecimiento por envejecimiento (etapa endurecida por precipitación)*

6C9 Acero inoxidable duplex estabilizado al titanio () utilizable en los sistemas incluidos en el artículo 1A o el subartículo 19A1 y que tengan todo lo siguiente:

a. Todas las características siguientes:

1. Que contenga el 17,0-23,0 por ciento en peso de cromo y 4,5-7,0 por ciento en peso de níquel;

2. Que tenga un contenido de titanio superior al 0,10 por ciento, en peso, y

3. Una microestructura ferrítica-austenítica (también denominada microestructura a dos fases) de la cual al menos 10 por ciento es austenítica en volumen (de acuerdo con la Norma ASTM E-1181-87 o equivalentes nacionales), y

b. Cualquiera de las siguientes formas:

1. Lingotes o barras que tengan un tamaño de 100 mm o más en cada dimensión,

2. Hojas que tengan una anchura de 600 mm o más y un espesor de 3 mm o menos, o

3. Tubos que tengan un diámetro exterior de 600 mm o más y un espesor de la pared de 3 mm o menos.

6D PROGRAMAS INFORMÁTICOS ()

6D1 “Programas informáticos” () diseñados especialmente o modificados para la operación o mantenimiento de los equipos incluidos en el artículo 6B1.

6D2 “Programas informáticos” () diseñados especialmente o modificados para los equipos incluidos en los artículos 6B3, 6B4 y 6B5.

6E TECNOLOGÍA

6E1 “Tecnología”, de acuerdo con la Nota General de Tecnología, para el “desarrollo”, la “producción” o la “utilización” de los equipos, materiales o de los “programas informáticos” () incluidos en los artículos 6A, 6B, 6C ó 6D.

6E2 “Datos técnicos” (incluidas las condiciones de procesado) y procedimientos para la regulación de la temperatura, las presiones o el ambiente en autoclaves o en hidrocaves, cuando se utilicen para la producción de materiales compuestos () o materiales compuestos

() parcialmente procesados, utilizables para los equipos o materiales incluidos en los artículos 6A ó 6C.

6E3 “Tecnología” para producir materiales derivados pirolíticamente formados en un molde, mandril u otro sustrato a partir de gases precursores que se descompongan entre 1 300 °C y 2 900 °C de temperatura a presiones de 130 Pa (1 mm Hg) a 20 kPa (150 mm Hg) incluida la “tecnología” para la composición de gases precursores, caudales y los programas y parámetros de control de procesos.

## CATEGORÍA II

**ARTÍCULO 7.**

No se usa.

## CATEGORÍA II

**ARTÍCULO 8.**

No se usa.

## CATEGORÍA II

**ARTÍCULO 9 INSTRUMENTACIÓN, NAVEGACIÓN Y GONIOMETRÍA.**

## 9A EQUIPOS, CONJUNTOS Y COMPONENTES

9A1 Sistemas integrados de instrumentos de vuelo que incluyen giroestabilizadores o pilotos automáticos, diseñados o modificados para su utilización en los sistemas incluidos en el artículo 1A, o los subartículos 19A1 ó 19A2 y componentes diseñados especialmente para ellos.

9A2 Compases giroastronómicos y otros dispositivos que deriven la posición o la orientación por medio del seguimiento automático de los cuerpos celestes o satélites, y componentes diseñados especialmente para ellos.

9A3 Acelerómetros lineales, diseñados para utilización en sistemas de navegación inercial o en sistemas de guiado de todo tipo, utilizables en los sistemas incluidos en los artículos 1A, 19A1 ó 19A2, y que tengan todas las características siguientes, y los componentes diseñados especialmente para ellos:

- a. ‘Repetibilidad’ del ‘factor de escala’ menor (mejor) que 1 250 ppm; y
- b. ‘Repetibilidad’ del ‘sesgo’ () menor (mejor) que 1 250 micro g.

Nota:

*El artículo 9A3 no somete a control los acelerómetros diseñados especialmente y desarrollados como sensores para ( ) para su utilización en operaciones de servicio de perforación de pozos.*

Notas Técnicas:

*1. El ‘sesgo’ () se define como la salida del acelerómetro cuando no se le aplica ninguna aceleración.*

*2. El ‘factor de escala’ se define como la razón entre el cambio a la salida con respecto al cambio en la entrada.*

*3. La medida del ‘sesgo’ () y del ‘factor de escala’ se refiere a una desviación típica de un sigma con respecto a una calibración fija, sobre un período de un año.*

*4. La ‘repetibilidad’ se define de acuerdo con el estándar IEEE para Terminología de Sensores Inerciales 528-2001 en la sección de Definiciones apartado 2.214 titulada repetitividad (giroscopios, acelerómetros) según se indica: ‘El acuerdo más fiel entre*

## § 30 Reglamento de control comercio exterior de material de defensa y tecnologías de doble uso

*medidas repetidas de la misma variable bajo las mismas condiciones de funcionamiento cuando cambios en las condiciones o periodos no operativos ocurren entre las medidas'.*

9A4 Todo tipo de giroscopios utilizables en los sistemas incluidos en los artículos 1A, 19A1 ó 19A2 con una 'estabilidad' del 'índice de deriva' tasada en menos de 0,5 ° (1 sigma o RMS) por hora en un medio ambiente de 1 g, y componentes diseñados especialmente para ellos.

Notas Técnicas:

1. *Se define el 'índice de deriva' como la componente de la salida de giroscopio que es funcionalmente independiente de la entrada y se expresa como una tasa angular. (IEE STD 528-2001 párrafo 2.56)*

2. *Se define la 'estabilidad' como una medida de la facultad de un mecanismo específico o coeficiente del resultado para permanecer invariante cuando se exponga a condiciones fijas de operación. (Esta definición no se aplica a la estabilidad dinámica o servoestabilidad) (IEE STD 528-2001 párrafo 2.247)*

9A5 Acelerómetros o giroscopios de cualquier tipo, diseñados para su utilización en sistemas de navegación inercial o en sistemas de guiado de todo tipo, especificados para funcionar a niveles de aceleración superiores a 100 g, y componentes diseñados especialmente para ellos.

Nota:

*El artículo 9A5 no incluye los acelerómetros diseñados para medir vibraciones o choques.*

9A6 Equipo inercial o de otro tipo en el que se utilicen acelerómetros incluidos en los artículos 9A3 ó 9A5 o giroscopios incluidos en los artículos 9A4 ó 9A5 y sistemas que lleven incorporados esos equipos, y componentes diseñados especialmente para ellos.

9A7 'Sistemas de navegación integrados', diseñados o modificados para los sistemas incluidos en los artículos 1A, 19A1 ó 19A2 y capaces de proporcionar una exactitud navegacional de 200m o inferior.

Nota Técnica:

*Un 'sistema de navegación integrado' típicamente incorpora todos los componentes siguientes:*

a. *Un dispositivo de medida inercial (por ejemplo, un sistema de referencia de rumbo y actitud, una unidad de referencia inercial o un sistema inercial de navegación);*

b. *Uno o más sensores externos usados para actualizar la posición y/o la velocidad, periódicamente o continuamente durante todo el vuelo (por ejemplo, receptores para navegación por satélite, altímetros radar, y/o radar doppler); y*

c. *Programas informáticos () y equipo físico () de integración.*

N.B. *Para "programas informáticos" () de integración véase el artículo 9D4.*

9A8 Sensores magnéticos para rumbo triaxial que tengan todas las características siguientes, y componentes diseñados especialmente para ellos:

a. *Compensación de inclinación interna en los ejes de cabeceo (+/- 90 grados) y balanceo (+/- 180grados);*

b. *Capaces de proporcionar una exactitud azimutal mejor que (menor que) 0,5 grado rms a latitudes de +/- 80 grados, referenciadas al campo magnético local; y*

c. *Diseñados o modificados para ser integrados en sistemas de navegación y control de vuelo.*

Nota:

*Los sistemas de navegación y control de vuelo incluidos en el artículo 9A8 incluyen los giroestabilizadores, los pilotos automáticos y los sistemas de navegación inercial.*

#### 9B EQUIPOS DE ENSAYO Y DE PRODUCCIÓN

9B1 “Equipos de producción”, y otros equipos de ensayo, calibración y alineación, distintos de los incluidos en el artículo 9B2, diseñados o modificados para ser utilizados con los equipos incluidos en el artículo 9A.

Nota:

*Los equipos incluidos en el artículo 9B1 incluyen los siguientes:*

*a. Para los equipos giroscópicos láser, el siguiente equipo utilizado para caracterizar los espejos, que tenga un umbral de precisión igual o superior al siguiente:*

- 1. Difusímetro (10 ppm);*
- 2. Reflectómetro (50 ppm);*
- 3. Rugosímetro (5 Angstroms);*
- b. Para otros equipos inerciales:*
  - 1. Comprobador de Unidad de Medida Inercial (módulo );*
  - 2. Comprobador de plataforma < IMU>;*
  - 3. Dispositivo de manipulación de elementos estables < IMU>;*
  - 4. Dispositivo de equilibrio de plataforma < IMU>;*
  - 5. Estación de ensayo de sintonización giroscópica;*
  - 6. Estación de equilibrio dinámico giroscópico;*
  - 7. Estación de ensayo del rodaje del motor de giroscopios;*
  - 8. Estación de evacuación y carga de giroscopios;*
  - 9. Mecanismos de centrifugación para demora giroscópica;*
  - 10. Estación de alineación del eje de acelerómetros;*
  - 11. Estación de ensayo de acelerómetros.*
  - 12. Máquinas de enrollado y bobinado de giroscopios de fibra óptica*

9B2 Equipos, según se indica:

a. Máquinas para equilibrar () que tengan todas las características siguientes:

1. No sean capaces de equilibrar rotores/conjuntos que tengan una masa superior a 3 kg;
2. Capaces de equilibrar rotores/conjuntos a velocidades superiores a 12 500 rpm;
3. Capaces de corregir el desequilibrio en dos planos o más; y
4. Capaces de equilibrar hasta conseguir un desequilibrio residual específico de 0,2 g mm K<sup>-1</sup> de la masa del rotor;

b. Cabezas indicadoras () (a veces conocidas como instrumentación de equilibrado) diseñadas o modificadas para uso con máquinas incluidas en el subartículo 9B2a;

c. Simuladores de movimientos/mesas de velocidad () (equipo capaz de simular movimientos) que tengan todas las características siguientes:

1. Dos o más ejes;
2. Que hayan sido diseñados o modificados para incorporar anillos deslizantes o dispositivos integrados sin contacto capaces de transferir corriente eléctrica, señal de información o ambas cosas; y

## § 30 Reglamento de control comercio exterior de material de defensa y tecnologías de doble uso

3. Que tengan cualquiera de las siguientes características:
  - a. Para cualquier eje que tengan todas las siguientes características:
    1. Capaz de velocidades de 400 %/s o más, o 30 %/s o menos; y
    2. Una resolución de velocidad igual o menor que 6 %/s y una exactitud igual o menor que 0,6 %/s;
  - b. Que tengan en las peores condiciones una estabilidad de velocidad igual o mejor (menor) que más o menos 0,05% como valor medio sobre 10° o más; o
  - c. Una “exactitud” de posicionamiento igual o mejor (mejor) que 5”;
  - d. Mesas de posicionado () (equipo capaz de un posicionado rotatorio preciso en cualquier eje) que tengan las siguientes características:
    1. Dos o más ejes; y
    2. Una “exactitud” de posicionamiento igual o menor (mejor) que 5”;
  - e. Centrífugas capaces de impartir aceleraciones superiores a 100 g y que hayan sido diseñadas o modificadas para incorporar anillos deslizantes o dispositivos integrados sin contacto capaces de transferir corriente eléctrica, señal de información o ambas cosas.

## Notas:

1. *Las únicas máquinas para equilibrar (), cabezas indicadoras (), simuladores de movimientos, mesas de velocidad (), mesas de posicionado () y centrífugas incluidas en el artículo 9 son las especificadas en el subartículo 9B2.*
2. *El subartículo 9B2a no somete a control las máquinas para equilibrar diseñadas o modificadas para equipos dentales u otros equipos médicos.*
3. *Los subartículos 9B2c y 9B2d no someten a control las mesas rotatorias diseñadas o modificadas para máquinas herramienta o para equipos médicos.*
4. *Las mesas de velocidad () no controladas por el subartículo 9B2c y que ofrezcan las características de una mesa de posicionado () se deben evaluar de acuerdo con el subartículo 9B2d.*
5. *El equipo que tiene las características especificadas en el subartículo 9B2d y que también tiene las características especificadas en el subartículo 9B2c será tratado como equipo especificado en el subartículo 9B2c.*
6. *Los simuladores de movimientos/mesas de velocidad incluidos en el artículo 9B2c están sometidas a control con independencia de que, en el momento de la exportación, lleven incorporados o no anillos deslizantes o dispositivos integrados sin contacto.*
7. *Las centrífugas incluidas en el artículo 9B2e están sometidas a control con independencia de que, en el momento de la exportación, lleven incorporados o no anillos deslizantes o dispositivos integrados sin contacto.*

## 9C MATERIALES

Ninguno.

## 9D PROGRAMAS INFORMÁTICOS ()

9D1 “Programas informáticos” () diseñados especialmente o modificados para la “utilización” de los equipos incluidos en los artículos 9A ó 9B.

9D2 “Programas informáticos” () de integración para los equipos incluidos en el artículo 9A1.

9D3 “Programas informáticos” () diseñados especialmente para los equipos incluidos en el artículo 9A6.

9D4 “Programas informáticos” () de integración, diseñados o modificados para los ‘sistemas de navegación integrados’ incluidos en el artículo 9A7.

Nota:

*Una forma común de “programas informáticos” () de integración emplea filtrado Kalman.*

#### 9E TECNOLOGÍA

9E1 “Tecnología”, de acuerdo con la Nota General de Tecnología, para el “desarrollo”, la “producción” o la “utilización” de los equipos o de los “programas informáticos” () incluidos en los artículos 9A, 9B ó 9D.

Nota:

*El equipo o los “programas informáticos” () incluidos en los artículos 9A ó 9D puede ser exportado como parte de una aeronave tripulada o de un satélite, vehículo terreno, buque o submarino, o equipos de prospección geofísica, o en cantidades apropiadas para ser utilizado como piezas de repuesto para tales aplicaciones.*

### CATEGORÍA II

#### ARTÍCULO 10 CONTROL DE VUELO.

##### 10A EQUIPOS, CONJUNTOS Y COMPONENTES

10A1 Sistemas de control de vuelo neumáticos, hidráulicos, mecánicos, electroópticos o electromecánicos (incluidos los sistemas de control de vuelo ) y ) diseñados o modificados para los sistemas incluidos en el artículo 1A.

10A2 Equipos de control de altitud diseñados o modificados para los sistemas incluidos en el artículo 1A.

10A3 Servoválvulas de control de vuelo diseñadas o modificadas para los sistemas incluidos en los artículos 10A1 ó 10A2, y diseñadas o modificadas para operar en un ambiente de vibración superior a 10 g rms entre 20 Hz y 2 kHz.

Nota:

*Los sistemas, equipos o válvulas incluidos en el artículo 10A podrán exportarse como piezas de aeronaves tripuladas o de satélites, o en cantidades apropiadas para ser utilizadas como piezas de repuesto para aeronaves tripuladas.*

##### 10B EQUIPOS DE ENSAYO Y DE PRODUCCIÓN

10B1 Equipos de ensayo, calibrado y alineación, diseñados especialmente para los equipos incluidos en el artículo 10A.

##### 10C MATERIALES

Ninguno.

##### 10D PROGRAMAS INFORMÁTICOS ()

10D1 “Programas informáticos” () diseñados especialmente o modificados para la “utilización” de los equipos incluidos en los artículos 10A ó 10B.

Nota:

*Los “programas informáticos” () incluidos en el artículo 10D1 podrán exportarse como parte de aeronaves tripuladas o de satélites, o en cantidades apropiadas para ser utilizadas como piezas para el repuesto de aeronaves tripuladas.*

##### 10E TECNOLOGÍA

10E1 “Tecnología” de diseño para la integración de fuselaje de vehículos aéreos, sistema de propulsión y superficies de control de sustentación, diseñada o modificada para los sistemas incluidos en el artículo 1A ó 19A2, con el fin de optimizar la prestación aerodinámica durante el régimen de vuelo de un vehículo aéreo no tripulado.

10E2 “Tecnología” de diseño para la integración de los datos de control de vuelo, guiado y propulsión en un sistema de gestión de vuelo, diseñada o modificada para los sistemas



incluidos en los artículos 1A ó 19A1, para la optimización de la trayectoria del sistema de cohete.

10E3 “Tecnología”, de acuerdo con la Nota General de Tecnología, para el “desarrollo”, la “producción” o la “utilización” de los equipos o de los “programas informáticos” () incluidos en los artículos 10A, 10B ó 10D.

## CATEGORÍA II

### ARTÍCULO 11 AVIÓNICA.

#### 11A EQUIPOS, CONJUNTOS Y COMPONENTES

11A1 Sistemas de radar y radar láser, incluidos los altímetros, diseñados o modificados para su utilización en los sistemas incluidos en el artículo 1A.

Nota Técnica:

*Los sistemas de radar láser incorporan técnicas especializadas para la transmisión, exploración, recepción y proceso de señales, para la utilización de láseres medidores de distancia por eco, goniometría y discriminación de blancos mediante características de localización, velocidad radial y reflexión en los blancos.*

11A2 Sensores pasivos para determinar el rumbo en relación con fuentes electromagnéticas específicas (equipos radiogoniométricos) o con las características del terreno, diseñados o modificados para su utilización en los sistemas incluidos en el artículo 1A.

11A3 Equipos receptores para el Sistema de Posicionamiento Global por Satélite (SPGS; por ejemplo, (), o Galileo), que tengan cualquiera de las siguientes características, y los componentes diseñados especialmente para ellos:

a. Diseñados o modificados para su utilización en los sistemas incluidos en el artículo 1A; o

b. Diseñados o modificados para aplicaciones aerotransportadas y que cumplan cualquiera de lo siguiente:

1. Que sean capaces de proporcionar información para la navegación a velocidades superiores a 600 m/s;

2. Que empleen descifrado, diseñado o modificado para servicios militares o gubernamentales, para obtener acceso a datos/señales SPGS seguros; o

3. Estén diseñados especialmente para emplear características antiperturbación (por ejemplo, antenas de nulos direccionables o antenas direccionables electrónicamente) para funcionar en un ambiente de contramedidas activas o pasivas.

Nota:

*Los subartículos 11A3b2 y 11A3b3 no someten a control el equipo diseñado para servicios SPGS comerciales, civiles o de seguridad de la vida (por ejemplo, integridad de los datos, seguridad del vuelo).*

11A4 Conjuntos y componentes electrónicos, diseñados o modificados para su utilización en los sistemas incluidos en los artículos 1A ó 19A, y diseñados especialmente para usos militares y que operen a temperaturas superiores a 125 °C.

Notas:

1. Los equipos incluidos en el artículo 11A incluyen los siguientes:

a. Equipos de levantamiento topográfico;

b. Equipos de levantamiento cartográfico y de correlación (tanto digitales como analógicos);

c. Equipos de radar de navegación Doppler;

d. Equipos de interferometría pasiva;

e. Equipos sensores de imágenes (tanto activos como pasivos);

2. Los equipos incluidos en el artículo 11A podrán exportarse como parte de aeronaves tripuladas o de satélites o en cantidades apropiadas para ser utilizados como piezas de repuesto para aeronaves tripuladas.

11A5 Conectores eléctricos umbilicales e interetapa diseñados especialmente para sistemas incluidos en los artículos 1A1 o 19A1.

Nota técnica:

Los conectores interetapa a los que se refiere el artículo 11A5 también incluyen los conectores eléctricos instalados entre los sistemas incluidos en los artículos en 1A1 o 19A1 y su "carga útil".

11B EQUIPOS DE ENSAYO Y DE PRODUCCIÓN

Ninguno.

11C MATERIALES

Ninguno.

11D PROGRAMAS INFORMÁTICOS ()

11D1 "Programas informáticos" () diseñados especialmente o modificados para la "utilización" de los equipos incluidos en los artículos 11A1, 11A2 ó 11A4.

11D2 "Programas informáticos" () diseñados especialmente para la "utilización" de los equipos incluidos en el artículo 11A3.

11E TECNOLOGÍA

11E1 "Tecnología" de diseño para la protección de subsistemas de aviónica y eléctricos contra los riesgos de impulso electromagnético () y de interferencia electromagnética () procedentes de fuentes externas, según se indica:

a. "Tecnología" de diseño para sistemas de protección;

b. "Tecnología" de diseño para la configuración de circuitos y subsistemas eléctricos endurecidos ();

c. "Tecnología" de diseño para la determinación de los criterios de endurecimiento () de lo anterior.

11E2 "Tecnología", de acuerdo con la Nota General de Tecnología, para el "desarrollo", la "producción" o la "utilización" de los equipos o de los "programas informáticos" () incluidos en los artículos 11A ó 11D.

## CATEGORÍA II

### ARTÍCULO 12 APOYO AL LANZAMIENTO.

12A EQUIPOS, CONJUNTOS Y COMPONENTES

12A1 Aparatos y dispositivos diseñados o modificados para el manejo, control, activación y lanzamiento de los sistemas incluidos los artículos 1A, 19A1 ó 19A2.

12A2 Vehículos diseñados o modificados para el transporte, el manejo, control, activación y lanzamiento de los sistemas incluidos en el artículo 1A.

12A3 Medidores de gravedad (Gravímetros) o medidores de gradiente de gravedad, diseñados o modificados para uso aerotransportado o marítimo, utilizables para los sistemas incluidos en el artículo 1<sup>a</sup>, según se indica, y componentes diseñados especialmente para ellos:

a. Medidores de gravedad que tengan todas las características siguientes:

## § 30 Reglamento de control comercio exterior de material de defensa y tecnologías de doble uso

1. Una exactitud estática u operativa igual o inferior a (mejor que) 0,7 miligales (mgal); y
  2. Un tiempo de estabilización igual o inferior a dos minutos;
- b. Medidores de gradiente de gravedad.

12A4 Equipos de teledeteción y telecontrol, incluido el equipo terreno, diseñados o modificados para los sistemas incluidos en los artículos 1A, 19A1 ó 19A2.

Notas:

*1 El artículo 12A4 no somete a control los equipos diseñados o modificados para vehículos aéreos tripulados o satélites.*

*2 El artículo 12A4 no somete a control el equipo terreno diseñado o modificado para aplicaciones marinas o terrenas.*

*3 El artículo 12A4 no somete a control el equipo diseñado para servicios de Navegación Global por Sistemas de Satélites () comerciales, civiles o de seguridad de la vida (por ejemplo integridad de los datos o seguridad en vuelo).*

12A5 Sistemas de seguimiento de precisión, utilizables para los sistemas incluidos en los artículos 1A, 19A1 ó 19A2, según se indican:

a. Sistemas de seguimiento que utilicen un conversor de códigos instalado en el cohete o en el vehículo aéreo no tripulado, conjuntamente con referencias terrestres o mediciones en tiempo real de la posición y velocidad en vuelo;

b. Radares de medición de distancia, incluidos los equipos asociados de seguimiento ópticos/infrarrojos con todas las capacidades siguientes:

1. Resolución angular mejor que 1,5 miliradianes;
2. Alcance de 30 km o superior con una resolución de alcance mejor que 10 m RMS; y
4. Resolución de velocidad mejor que 3 m/s.

12A6 'Baterías térmicas' diseñadas o modificadas para los sistemas incluidos en el artículo 1A, o los subartículos 19A1 ó 19A2.

Nota:

*El subartículo 12A6 no somete a control las baterías térmicas diseñadas especialmente para sistemas de cohetes o vehículos aéreos no tripulados que no son capaces de un "alcance" igual o superior a 300 km.*

Nota Técnica:

*'Baterías térmicas' son baterías de un solo uso que contienen una sal sólida inorgánica no conductora como electrolito. Estas baterías incorporan un material piroeléctrico que, cuando se inflama, derrite el electrolito y activa la batería.*

12B EQUIPOS DE ENSAYO Y DE PRODUCCIÓN

Ninguno.

12C MATERIALES

Ninguno.

12D PROGRAMAS INFORMÁTICOS ()

12D1 "Programas informáticos" () diseñados especialmente o modificados para la "utilización" de los equipos incluidos en el artículo 12A1.

12D2 Programas informáticos () que procese, después del vuelo, datos grabados para determinación de la posición del vehículo durante su trayectoria, diseñados especialmente o modificados para los sistemas incluidos en los artículos 1A, 19A1 ó 19A2.

## § 30 Reglamento de control comercio exterior de material de defensa y tecnologías de doble uso

12D3 “Programas informáticos” () diseñados especialmente o modificados para la “utilización” de los equipos incluidos en los artículos 12A4 ó 12A5, utilizable para los sistemas incluidos en los artículos 1A, 19A1 ó 19A2.

## 12E TECNOLOGÍA

12E1 “Tecnología”, de acuerdo con la Nota General de Tecnología, para el “desarrollo”, la “producción” o la “utilización” de los equipos o de los “programas informáticos” () incluidos en los artículos 12A ó 12D.

## CATEGORÍA II

**ARTÍCULO 13 ORDENADORES.**

## 13A EQUIPOS, CONJUNTOS Y COMPONENTES

13A1 Ordenadores analógicos y digitales o analizadores diferenciales digitales diseñados o modificados para ser utilizados en los sistemas incluidos en el artículo 1A, que tengan cualquiera de las siguientes características:

a. Especificados para funcionamiento continuo desde temperaturas inferiores a -45 °C hasta temperaturas superiores a 55 °C; o

b. Diseñados para uso en condiciones severas () o “endurecidos contra la radiación”.

## 13B EQUIPOS DE ENSAYO Y DE PRODUCCIÓN

Ninguno.

## 13C MATERIALES

Ninguno.

## 13D PROGRAMAS INFORMÁTICOS ()

Ninguno.

## 13E TECNOLOGÍA

13E1 “Tecnología”, de acuerdo con la Nota General de Tecnología, para el “desarrollo”, la “producción” o la “utilización” de los equipos incluidos en el artículo 13A.

Nota:

*Los equipos incluidos en el artículo 13 podrán exportarse como parte de aeronaves tripuladas o de satélites, o en cantidades apropiadas para ser utilizados como piezas de repuesto para aeronaves tripuladas.*

## CATEGORÍA II

**ARTÍCULO 14 CONVERTIDORES ANALÓGICOS-DIGITALES.**

## 14A EQUIPOS, CONJUNTOS Y COMPONENTES

14A1 Convertidores analógico-digitales, utilizables en los sistemas incluidos en el artículo 1A, que tengan cualquiera de las siguientes características:

a. Diseñados con especificaciones militares para condiciones severas (); o

b. Diseñados o modificados para uso militar y que sean de uno de los siguientes tipos:

1. “Microcircuitos” convertidores analógico-digitales que estén “endurecidos contra la radiación” o que tengan todas las características siguientes:

a. Especificados para operar en la banda desde temperaturas inferiores a - 54 °C a superiores a 125 °C; y

b. Herméticamente sellados, o

2. Circuitos impresos o módulos, convertidores analógico-digitales, de señal de entrada eléctrica con todas las características siguientes:

a. Especificados para operar en la banda desde temperaturas inferiores a  $-45\text{ °C}$  a superiores a  $80\text{ °C}$ ; y

b. Que incorporen “microcircuitos” incluidos en el subartículo 14A1b1.

14B EQUIPOS DE ENSAYO Y DE PRODUCCIÓN

Ninguno.

14C MATERIALES

Ninguno.

14D PROGRAMAS INFORMÁTICOS ()

Ninguno.

14E TECNOLOGÍA

14E1 “Tecnología”, de acuerdo con la Nota General de Tecnología, para el “desarrollo”, la “producción” o la “utilización” de los equipos incluidos en el artículo 14A.

#### CATEGORÍA II

#### ARTÍCULO 15 INSTALACIONES Y EQUIPOS DE ENSAYO.

15A EQUIPOS, CONJUNTOS Y COMPONENTES

Ninguno.

15B EQUIPOS DE ENSAYO Y DE PRODUCCIÓN

15B1 Equipos de ensayo de vibración, utilizables para los sistemas incluidos en los artículos 1A, 19A1 ó 19A2, o en los subsistemas incluidos en los artículos 2A ó 20A, y los componentes para ellos, según se indica:

a. Sistemas de ensayo de vibración que empleen técnicas de realimentación o bucle cerrado y que incorporen un controlador digital, capaces de vibrar a un sistema con aceleraciones de  $10\text{ g RMS}$  o más, entre  $20\text{ Hz}$  y  $2\text{ kHz}$  mientras imparten fuerzas de  $50\text{ kN}$  o superiores, medidas a ‘mesa vacía’ ();

b. Controladores digitales, combinados con “programas informáticos” () diseñados especialmente para ensayo de vibraciones, con ‘ancho de banda del control en tiempo real’ superior a  $5\text{ kHz}$  diseñados para uso en sistemas de ensayo de vibración incluidos en el subartículo 15B1a;

Nota técnica:

*En el subartículo 15B.b, ‘ancho de banda del control en tiempo real’ significa la velocidad máxima a la que un controlador puede ejecutar ciclos completos de muestreo, proceso de datos y transmisión de señales de control.*

c. Impulsores para vibración (unidades agitadoras), con o sin los amplificadores asociados, capaces de impartir una fuerza de  $50\text{ kN}$  o superior, medida a ‘mesa vacía’ (), y utilizables en los sistemas de ensayo de vibración incluidos en el subartículo 15B1a;

d. Estructuras de soporte de la pieza a ensayar y unidades electrónicas diseñadas para combinar unidades agitadoras múltiples en un sistema agitador completo capaz de impartir una fuerza efectiva combinada de  $50\text{ kN}$  o superior, medida a ‘mesa vacía’ (), y utilizables en los sistemas de ensayo de vibración incluidos en el subartículo 15B1a.

Nota Técnica:

*Los sistemas de ensayo de vibración que incorporen un controlador digital son los sistemas cuyas funciones estén parcial o totalmente controladas automáticamente por señales eléctricas almacenadas y codificadas digitalmente.*

## § 30 Reglamento de control comercio exterior de material de defensa y tecnologías de doble uso

15B2 'Instalaciones de ensayo aerodinámicas' para velocidades de Mach 0,9 o superiores, utilizables para los sistemas incluidos en los artículos 1A ó 19A o en los subsistemas incluidos en los artículos 2A ó 20A.

Nota:

El artículo 15B2 no controla túneles aerodinámicos para velocidades de Mach 3 o inferiores con una dimensión del 'tamaño de la sección transversal de ensayo' igual o inferior a 250 mm.

Nota Técnica:

'Tamaño de la sección transversal de ensayo' significa el diámetro del círculo, o el lado del cuadrado, o el lado más largo del rectángulo, o el eje mayor de la elipse en la localización de la mayor 'sección transversal de ensayo'. 'Sección transversal de ensayo' es la sección perpendicular a la dirección del flujo.

15B3 Bancos y conjuntos de ensayo, utilizables para los sistemas incluidos en el artículo 1A, 19A1 ó 19A2 o en los subsistemas incluidos en el artículo 2A ó 20A, con capacidad para manejar cohetes de propulsante sólido o líquido o motores de cohetes, que tengan un empuje superior a 68 kN de empuje, o que sean capaces de medir simultáneamente los tres componentes axiales de empuje.

15B4 Cámaras ambientales, según se indica, utilizables para los sistemas incluidos en el artículo 1A ó 19A o en los subsistemas incluidos en el artículo 2A ó 20A:

a. Cámaras ambientales que tengan todas las características siguientes:

1. Capaces de simular alguna de las siguientes condiciones de vuelo:

a. Altitud igual o mayor que 15 km; o

b. Rango de temperaturas desde debajo de -50°C a encima de 125°C; y

2. Incorporando, o diseñadas o modificadas para incorporar, una unidad de vibración u otros equipos de prueba de vibración para producir ambientes de vibración iguales a o mayores que 10 g rms, medidos a 'mesa vacía' (), entre 20 Hz y 2 kHz mientras se están ejerciendo fuerzas de 5 kN o superior.

Notas Técnicas:

1. El subartículo 15B4a2 describe sistemas que son capaces de generar un ambiente de vibraciones con una onda simple (p.e. una onda senoidal) y sistemas capaces de generar una vibración al azar en banda ancha (p.e. espectro de potencia)

2. En el subartículo 15B4a2, diseñado o modificado significa que la cámara ambiental dispone de conexiones apropiadas (p.e. dispositivos de sellado) para incorporar una unidad de vibración u otro equipo de prueba de vibración como los especificados en este artículo.

b. Cámaras ambientales capaces de simular todas las condiciones de vuelo siguientes:

1. Ambientes acústicos de un nivel de presión sónica global de 140 dB o superior (referenciado a  $2 \times 10^{-5}$  N/m<sup>2</sup>) o con una potencia de salida especificada de 4 kW o superior; y

2. Cualquiera de las siguientes:

a. Altitud igual o mayor que 15 km; o

b. Rango de temperaturas desde debajo de -50°C a encima de 125°C;

15B5 Aceleradores capaces de suministrar radiaciones electromagnéticas producidas por radiación de frenado () a partir de electrones acelerados de 2 MeV o más, y equipos que contengan dichos aceleradores, utilizables para los sistemas incluidos en el artículo 1A, 19A1 ó 19A2 o en los subsistemas incluidos en el artículo 2A ó 20A.

Nota:



§ 30 Reglamento de control comercio exterior de material de defensa y tecnologías de doble uso

---

*El artículo 15B5 no somete a control el equipo diseñado especialmente para usos médicos.*

Nota técnica:

*En el artículo 15B 'mesa vacía' () significa una mesa plana, o superficie, sin accesorios.*

15C MATERIALES

Ninguno.

15D PROGRAMAS INFORMÁTICOS ()

15D1 "Programas informáticos" () diseñados especialmente o modificados para la "utilización" de los equipos incluidos en el artículo 15B, utilizable para el ensayo de los sistemas incluidos en los artículos 1A, 19A1 ó 19A2 o los subsistemas incluidos en los artículos 2A ó 20A.

15E TECNOLOGÍA

15E1 "Tecnología", de acuerdo con la Nota General de Tecnología, para el "desarrollo", la "producción" o la "utilización" de los equipos o de los "programas informáticos" () incluidos en los artículos 15B ó 15D.

CATEGORÍA II

**ARTÍCULO 16 MODELACIÓN, SIMULACIÓN O INTEGRACIÓN DEL DISEÑO.**

16A EQUIPOS, CONJUNTOS Y COMPONENTES

16A1 Ordenadores híbridos (combinados analógicos y/o digitales), diseñados especialmente para modelación, simulación o integración de diseño de los sistemas incluidos en el artículo 1A o los subsistemas incluidos en el artículo 2A.

Nota:

*Este control sólo es aplicable cuando el equipo se suministra con los "programas informáticos" () incluido en el artículo 16D1.*

16B EQUIPOS DE ENSAYO Y DE PRODUCCIÓN

Ninguno.

16C MATERIALES

Ninguno.

16D PROGRAMAS INFORMÁTICOS ()

16D1 Los "programas informáticos" () diseñados especialmente para modelación, simulación o integración de diseño de los sistemas incluidos en el artículo 1A o los subsistemas incluidos en los artículos 2A o 20A.

Nota Técnica:

*La modelación incluye en particular el análisis aerodinámico y termodinámico de los sistemas.*

16E TECNOLOGÍA

16E1 "Tecnología", de acuerdo con la Nota General de Tecnología, para el "desarrollo", la "producción" o la "utilización" de los equipos o de los "programas informáticos" () incluidos en los artículos 16A o 16D.

CATEGORÍA II

**ARTÍCULO 17 SIGILO.**

17A EQUIPOS, CONJUNTOS Y COMPONENTES

17A1 Dispositivos para las observaciones reducidas tales como la reflectividad al radar, las firmas ultravioletas/infrarrojas y las firmas acústicas (es decir, la tecnología de sigilo), para aplicaciones utilizables en los sistemas incluidos en los artículos 1A o 19A o los subsistemas incluidos en los artículos 2A ó 20A.

#### 17B EQUIPOS DE ENSAYO Y DE PRODUCCIÓN

17B1 Sistemas diseñados especialmente para la medida de la sección transversal radar (), utilizables en los sistemas incluidos en el artículo 1A o los subartículos 19A1 ó 19A2 o en los subsistemas incluidos en el artículo 2A.

#### 17C MATERIALES

17C1 Materiales para las observaciones reducidas tales como la reflectividad al radar, las firmas ultravioletas/infrarrojas y las firmas acústicas (es decir, la tecnología de sigilo), para aplicaciones utilizables en los sistemas incluidos en los artículos 1A ó 19A o los subsistemas incluidos en el artículo 2A.

Notas:

*1 El artículo 17C1 incluye los materiales estructurales y los revestimientos (incluidas las pinturas), diseñados especialmente para reducir o ajustar la reflectividad o emisividad en los espectros de microondas, infrarrojos o ultravioleta.*

*2. El artículo 17C1 no somete a control los revestimientos (incluidas las pinturas) cuando se utilicen especialmente para el control térmico de satélites.*

#### 17D PROGRAMAS INFORMÁTICOS ()

17D1 Los “programas informáticos” () diseñados especialmente para las observaciones reducidas tales como la reflectividad al radar, las firmas ultravioletas/infrarrojas y las firmas acústicas (es decir, la tecnología de sigilo), para aplicaciones utilizables en los sistemas incluidos en los artículos 1A ó 19A o los subsistemas incluidos en el artículo 2A.

Nota:

*El artículo 17D1 incluye los “programas informáticos” () diseñados especialmente para el análisis de reducción de firmas.*

#### 17E TECNOLOGÍA

17E1 “Tecnología”, de acuerdo con la Nota General de Tecnología, para el “desarrollo”, la “producción” o la “utilización” de los equipos, materiales o de los “programas informáticos” () incluidos en los artículos 17A, 17B, 17C ó 17D.

Nota:

*El artículo 17E1 incluye las bases de datos diseñadas especialmente para el análisis de reducción de firmas.*

### CATEGORÍA II

#### ARTÍCULO 18 PROTECCIÓN A LOS EFECTOS NUCLEARES.

##### 18A EQUIPOS, CONJUNTOS Y COMPONENTES

18A1 “Microcircuitos” “endurecidos contra la radiación” utilizables en la protección de sistemas de cohetes y vehículos aéreos no tripulados, contra efectos nucleares (por ejemplo, impulso electromagnético (), rayos-X y efectos térmicos y explosivos combinados), y utilizables para los sistemas incluidos en el artículo 1A.

18A2 ‘Detectores’ diseñados especialmente o modificados para la protección de sistemas de cohetes y vehículos aéreos no tripulados, contra efectos nucleares (por ejemplo, impulso electromagnético (), rayos-X y efectos térmicos y explosivos combinados), y utilizables para los sistemas incluidos en el artículo 1A.

Nota Técnica:

## § 30 Reglamento de control comercio exterior de material de defensa y tecnologías de doble uso

*Un ‘detector’ se define como un dispositivo mecánico, eléctrico, óptico o químico que automáticamente identifica y registra o almacena un estímulo, tal como un cambio ambiental de presión o temperatura, una señal eléctrica o electromagnética o la radiación de un material radioactivo. Esto incluye dispositivos que detectan operación o fallo por una sola vez.*

18A3 Radomos diseñados para resistir un choque térmico combinado de más de 4,184 x 10<sup>6</sup> J/m<sup>2</sup> acompañado por una sobrepresión de pico superior a 50 kPa, utilizables en la protección de sistemas de cohetes y vehículos aéreos no tripulados, contra efectos nucleares (por ejemplo, impulso electromagnético ()), rayos-X y efectos térmicos y explosivos combinados), y utilizables para los sistemas incluidos en el artículo 1A.

## 18B EQUIPOS DE ENSAYO Y DE PRODUCCIÓN

Ninguno.

## 18C MATERIALES

Ninguno.

## 18D PROGRAMAS INFORMÁTICOS ( )

Ninguno.

## 18E TECNOLOGÍA

18E1 “Tecnología”, de acuerdo con la Nota General de Tecnología, para el “desarrollo”, la “producción” o la “utilización” de los equipos incluidos en el artículo 18A.

## CATEGORÍA II

**ARTÍCULO 19 OTROS SISTEMAS DE ENTREGA COMPLETOS.**

## 19A EQUIPOS, CONJUNTOS Y COMPONENTES

19A1 Los sistemas completos de cohetes (incluidos los sistemas de misiles balísticos) no incluidos en el artículo 1A1, capaces de un “alcance” igual o superior a 300 km.

19A2 Los sistemas completos de vehículos aéreos no tripulados (incluidos los sistemas de misiles de crucero, los aviones blanco no tripulados y los aviones de reconocimiento no tripulados), no incluidos en el artículo 1A2, capaces de un “alcance” igual o superior a 300 km.

19A3 Sistemas completos de vehículos aéreos no tripulados, no incluidos en los artículos 1A2 ó 19A2, y que tengan todo lo siguiente:

a. Que tengan todo lo siguiente:

1. Una capacidad de control de vuelo y de navegación autónoma; o
2. Capacidad de vuelo controlado fuera de la visión directa de un operador humano; y

b. Que tengan todo lo siguiente:

1. Que incorpore un sistema/mecanismo dispensador de aerosoles con una capacidad mayor de 20 litros; o

2. Diseñados o modificados para incorporar un sistema/mecanismo dispensador de aerosoles con una capacidad mayor de 20 litros.

Nota:

*El artículo 19A3 no somete a control los aeromodelos, diseñados especialmente para competición o recreo.*

Notas Técnicas:

*1. Un aerosol consiste en material en partículas o líquidos, distintos de los componentes para combustibles, derivados o aditivos, como parte de la “carga útil” para ser dispersados*

## § 30 Reglamento de control comercio exterior de material de defensa y tecnologías de doble uso

en la atmósfera. Ejemplos de aerosoles incluyen pesticidas para fumigar cosechas y productos químicos secos para siembra en las nubes.

2. Un sistema/mecanismo dispensador de aerosoles contiene todos los dispositivos (mecánicos, eléctricos, hidráulicos, etc.) que son necesarios para el almacenamiento y la dispersión de un aerosol en la atmósfera. Esto incluye la posibilidad de la inyección del aerosol en el vapor de escape de la combustión y en la corriente de las hélices.

## 19B EQUIPOS DE ENSAYO Y DE PRODUCCIÓN

19B1 "Medios de producción" diseñados especialmente para los sistemas incluidos en los artículos 19A1 y 19A2

## 19C MATERIALES

Ninguno.

## 19D PROGRAMAS INFORMÁTICOS ()

19D1 "Programas informáticos" () que coordinen la función de más de un subsistema, diseñados especialmente o modificados para su "utilización" en los sistemas incluidos en los artículos 19A1 ó 19A2.

## 19E TECNOLOGÍA

19E1 "Tecnología", de acuerdo con la Nota General de Tecnología, para el "desarrollo", la "producción" o la "utilización" de los equipos incluidos en los artículos 19A1 ó 19A2.

## CATEGORÍA II

**ARTÍCULO 20 OTROS SUBSISTEMAS COMPLETOS.**

## 20A EQUIPOS, CONJUNTOS Y COMPONENTES

20A1 Los subsistemas completos, según se indica:

a. Las etapas individuales de cohetes, no incluidas en el artículo 2A1, utilizables en los sistemas incluidos en el artículo 19A.

b. Los subsistemas de propulsión de cohetes, no especificados en 2A1, utilizables en los sistemas incluidos en el 19A1, según se indica:

1. Los motores de cohetes de propulsante sólido o motores de cohetes híbridos, que tengan una capacidad total de empuje de  $8,41 \times 10^5$  N s o superior, pero inferior a  $1,1 \times 10^6$  N s.

2. Los motores de cohetes de propulsante líquido o motores para cohetes de propulsante de gel integrados, o diseñados o modificados para ser integrados, en un sistema de propulsión de combustible líquido o de propulsante de gel que tengan una capacidad total de empuje de  $8,41 \times 10^5$  N s o superior, pero inferior a  $1,1 \times 10^6$  N s.

## 20B EQUIPOS DE ENSAYO Y DE PRODUCCIÓN

20B1 "Medios de producción" diseñados especialmente para los subsistemas incluidos en el artículo 20A.

20B2 "Equipos de producción" diseñados especialmente para los subsistemas incluidos en el artículo 20A.

## 20C MATERIALES

Ninguno.

## 20D PROGRAMAS INFORMÁTICOS ()

20D1 "Programas informáticos" () diseñados especialmente o modificados para los sistemas incluidos en el artículo 20B1.

20D2 “Programas informáticos” (), no incluidos en el artículo 2D2, diseñados especialmente o modificados para la “utilización” de motores para cohetes incluidos en el subartículo 20A1b.

#### 20E TECNOLOGÍA

20E1 “Tecnología”, de acuerdo con la Nota General de Tecnología, para el “desarrollo”, la “producción” o la “utilización” de los equipos o de los “programas informáticos” () incluidos en los artículos 20A, 20B ó 20D.

### ANEXO II

#### RELACIÓN DE OTRO MATERIAL

##### ANEXO II.1

#### ARMAS DE FUEGO, SUS PIEZAS Y COMPONENTES ESENCIALES Y MUNICIONES PARA USO CIVIL. VISORES Y MIRAS

1. Aquellas armas de fuego, así como sus partes y componentes esenciales y municiones, definidas en el anexo I del Reglamento (UE) Nº 258/2012 del Parlamento Europeo y del Consejo, de 14 de marzo de 2012, por el que se aplica el artículo 10 del Protocolo de las Naciones Unidas contra la fabricación y el tráfico ilícitos de armas de fuego, sus piezas y componentes y municiones, que complementa la Convención de las Naciones Unidas contra la delincuencia transnacional organizada, y por el que se establecen autorizaciones de exportación y medidas de importación y tránsito para las armas de fuego, sus piezas y componentes y municiones.

*Nota: El anexo II.1 se aplica a aquellas armas de fuego, sus partes y componentes esenciales y municiones de uso civil. No están sometidas a control las partes y componentes no esenciales de armas de fuego, ni las armas de avancarga que sean réplicas de armas antiguas de acuerdo con su definición; ni las armas de aire comprimido. Los componentes de municiones sometidos a control están definidos en el Reglamento de artículos pirotécnicos y cartuchería aprobado por Real Decreto 989/2015, de 30 de octubre.*

2. Visores de intensificación de luz o imagen, o de formación de imagen de infrarrojos o térmica, para armas de fuego, distintas de las incluidas en el anexo I.1 de este real decreto.

##### ANEXO II.2

#### RELACIÓN DE OTRO MATERIAL REFERIDO A MATERIAL POLICIAL Y ANTIDISTURBIOS

1. Artificios generadores, proyectores, emisores o dispensadores de humos, gases, “agentes antidisturbios” o sustancias incapacitantes.

*Nota: Este subartículo no somete a control los cartuchos para pistolas de señalización.*

2. Lanzadores de los elementos descritos en el apartado anterior.

*Nota 1: Este subartículo incluye los dispositivos para el lanzamiento de proyectiles antidisturbios y de artificios fumígenos y lacrimógenos (bocachas) que, para su funcionamiento, necesitan ser acoplados a un arma de fuego o de proyección por gas, aunque ésta no esté sometida a control.*

*Nota 2: Este subartículo no somete a control las pistolas de señalización.*

3. Equipos de luz y sonido provocadores de aturdimiento, para el control de disturbios.

4. Vehículos para el control de disturbios con alguna de las siguientes características:

1. Sistemas para producir descargas eléctricas.

2. Sistemas para dispensar sustancias incapacitantes.

3. Sistemas para dispensar agentes antidisturbios.
4. Cañones de agua.
5. Esposas normales.

Esposas normales son aquellas que tienen una dimensión total incluida la cadena, medida desde el borde externo de un puño al borde externo del otro puño, comprendida entre 150 y 280 mm en posición cerrada y que no han sido modificadas para causar dolor o sufrimiento.

Los materiales incluidos en esta relación no abarcan los sometidos a control en el Reglamento (CE) Nº 1236/2005 del Consejo, de 27 de junio de 2005 sobre el comercio de determinados productos que pueden utilizarse para aplicar la pena de muerte o infligir tortura u otros tratos o penas crueles, inhumanos o degradantes. En virtud del artículo 7 del citado Reglamento referente a medidas nacionales, en el que se permite que un Estado miembro mantenga la prohibición de exportar ciertos productos, seguirá en vigor la prohibición de la exportación o expedición de grilletes para pies y cadenas para cintura a que se refiere la disposición adicional duodécima de la Ley 24/2001, de 27 de diciembre, de Medidas Fiscales, Administrativas y de Orden Social.

### ANEXO III

#### LISTAS DE ARMAS DE GUERRA, OTRO MATERIAL Y PRODUCTOS Y TECNOLOGÍAS DE DOBLE USO SOMETIDOS A CONTROL EN CUANTO A LA IMPORTACIÓN Y/O INTRODUCCIÓN

*Nota: En algunos casos, los productos químicos se enumeran por nombre y número CAS. Esta lista se aplica a los productos químicos de la misma fórmula estructural (incluidos los hidratos) que están sometidos a control independientemente del nombre o del número CAS. Los números CAS se muestran para ayudar a identificar si un producto químico, o una mezcla, está sometido a control, independientemente de su nomenclatura. Los números CAS no pueden ser usados como identificadores únicos porque algunas formas de los productos químicos listados tienen números CAS diferentes y, además, mezclas que contienen un producto químico listado pueden tener un número CAS diferente.*

#### ANEXO III.1

##### LISTA DE ARMAS DE GUERRA

*Nota: Los términos que aparecen entre comillas ("" ) en el presente anexo se encuentran definidos en el denominado Apéndice de Definiciones de los Términos Utilizados en el anexo I 1, en el anexo II y en el anexo III 1.*

#### **1. ARMAS DE FUEGO CON UN CALIBRE DE 12,7 MM (0,50 PULGADAS) O INFERIOR, SEGÚN SE INDICA:**

##### a. Ametralladoras, fusiles, subfusiles y carabinas.

1. De calibre 12,7 mm que utilicen munición con vaina de ranura en el culote y no de pestaña o de reborde en el mismo lugar.

2. Que utilicen los siguientes calibres: (5,45x39,5), (5,56x45 o su equivalente 0,223), (7,62x39) y (7,62x51 OTAN).

*N.B.: No se consideran armas de guerra las armas de repetición que utilicen munición de tipo 0,308 Winchester de bala expansiva o munición de tipo 7,62x39 de bala expansiva, para caza mayor.*

##### b. Las armas de fuego automáticas no comprendidas en el apartado a. anterior.

##### c. Armas de cañón de ánima lisa diseñadas especialmente para uso militar.



## § 30 Reglamento de control comercio exterior de material de defensa y tecnologías de doble uso

**2. ARMAS O ARMAMENTO DE CALIBRE SUPERIOR A 12,7 MM (0,50 PULGADAS), LANZADORES Y SUS SISTEMAS ENTRENADORES, SEGÚN SE INDICA.:**

Piezas de artillería, cañones, obuses, morteros, armas contracarro, cañones sin retroceso, lanzaproyectiles, lanzagranadas, lanzacohetes, lanzamisiles, lanzallamas y material militar para lanzamiento de humos y gases.

N.B.: No se consideran armas de guerra las armas de calibre superior a 12,7 mm y menor de 20 mm que no utilicen munición con vaina de ranura en el culote.

**3. MUNICIONES Y CARGAS PARA LAS ARMAS INDICADAS EN LOS ARTÍCULOS 1 Y 2 DE LA PRESENTE LISTA Y LOS COMPONENTES DISEÑADOS ESPECIALMENTE PARA ELLAS.****4. BOMBAS, TORPEDOS, GRANADAS, COHETES, MINAS, MISILES, CARGAS DE PROFUNDIDAD, CARGAS DE DEMOLICIÓN, DISEÑADOS O MODIFICADOS PARA USO MILITAR, Y LOS COMPONENTES DISEÑADOS ESPECIALMENTE PARA ELLOS.****5. SISTEMAS DE VIGILANCIA Y OBSERVACIÓN Y DE PUNTERÍA, GUIADO Y DE DIRECCIÓN DE TIRO DISEÑADOS O MODIFICADOS PARA USO MILITAR, SEGÚN SE INDICA, Y LOS COMPONENTES DISEÑADOS ESPECIALMENTE PARA ELLOS.:**

- a. Visores y miras de armas.
- b. Ordenadores de bombardeo.
- c. Equipos de radar.
- d. Equipos de telemando.
- e. Anteojos (incluidos los de visión nocturna).
- f. Cámaras de formación de imagen de infrarrojos o térmica.
- g. Telémetros.
- h. Equipo de puntería para cañones.
- i. Sistemas de control para armas.

Nota 1: Los equipos de la relación anterior, en particular los correspondientes a los apartados a, e, f, g y h, estarán sujetos a control siempre y cuando estén diseñados especialmente para uso militar, pudiendo ser asociados mediante acoplamiento mecánico o funcionalmente al armamento descrito en los artículos 1 y 2, y a las diversas plataformas y sistemas contemplados en este anexo III.1.

No obstante, los equipos de visión nocturna que incorporen tubos intensificadores de imagen de primera generación y vayan asociados al armamento descrito en el artículo 2, y a las diversas plataformas y sistemas contemplados en este anexo III.1, no estarán sujetos a control.

Nota 2: La expresión componentes diseñados especialmente incluye lo siguiente, cuando estén diseñados especialmente para uso militar:

- a.- Los tubos convertidores de imágenes infrarrojas;
- b.- Los tubos intensificadores de imagen (distintos de los de la primera generación);
- c.- Las placas de microcanales;
- d.- Los sistemas de refrigeración para sistemas de formación de imágenes;
- e.- Los inversores de imagen de fibra óptica;
- f.- Los fotocátodos con semiconductores compuestos.

N.B. Véanse también los subartículos 6A002.a.2 y 6A002.b de la Lista de Productos de Doble Uso de la UE.

**6. CARROS DE COMBATE Y OTROS VEHÍCULOS TERRENOS DISEÑADOS O MODIFICADOS PARA USO MILITAR Y LOS COMPONENTES DISEÑADOS ESPECIALMENTE PARA ELLOS.**

**7. AGENTES TOXICOLÓGICOS Y PRECURSORES QUÍMICOS SEGÚN SE INDICAN:**

a. Agentes biológicos, químicos y radiactivos “adaptados para utilización en guerra”. Incluye los siguientes:

1. Agentes nerviosos para la guerra química:

a. Alquil (metil, etil, n-propil o isopropil)-fosfonofluoridatos de O-alkilo (iguales o inferiores a C<sub>10</sub> incluyendo los cicloalquilos), tales como:

Sarin (GB): metilfosfonofluoridato de O-isopropilo (CAS 107-44-8); y

Somán (GD): metilfosfonofluoridato de O-pinacólilo (CAS 96-64-0);

b. N, N-dialquil (metil, etil, n-propil o isopropil) fosforamidocianidatos de O-alkilo (iguales o inferiores a C<sub>10</sub>), incluyendo los cicloalquilos, tales como:

Tabún (GA): N, N-dimetilfosforamidocianidato de O-etilo (CAS 77-81-6);

c. Alquil (metil, etil, n-propil o isopropil) fosfonotiolatos de O-alkilo (iguales o inferiores a C<sub>10</sub> incluyendo los cicloalquilos) y de S-2-dialquilo (metil, etil, n-propil o isopropil)-aminoetil y sus sales alquiladas y protonadas, tales como:

VX: Metil fosfonotiolato de O-etilo y de S-2-diisopropilaminoetilo (CAS 50782-69-9).

2. Agentes vesicantes para guerra química:

a. Mostazas de azufre, tales como:

Clorometilsulfuro de 2-cloroetilo (CAS 2625-76-5);

Sulfuro de bis (2-cloroetilo) (CAS 505-60-2);

Bis (2-cloroetiltio) metano (CAS 63869-13-6);

1, 2-bis (2-cloroetiltio) etano (CAS 3563-36-8);

1, 3-bis (2-cloroetiltio)-n-propano (CAS 63905-10-2);

1, 4-bis (2-cloroetiltio)-n-butano (CAS 142868-93-7);

1, 5-bis (2-cloroetiltio)-n-pentano (CAS 142868-94-8);

Bis (2-cloroetiltiometil) éter (CAS 63918-90-1);

Bis (2-cloroetiltioetil) éter (CAS 63918-89-8).

b. Levisitas, tales como:

2-clorovinildicloroarsina (CAS 541-25-3);

Tris (2-clorovinil) arsina (CAS 40334-70-1);

Bis (2-clorovinil) cloroarsina (CAS 40334-69-8);

c. Mostazas nitrogenadas, tales como:

HN1: bis (2-cloroetil) etilamina (CAS 538-07-8);

HN2: bis (2-cloroetil) metilamina (CAS 51-75-2);

HN3: tris (2-cloroetil) amina (CAS 555-77-1);

3. Agentes incapacitantes para la guerra química, tales como:

Bencilato de 3-quinuclidinilo (BZ) (CAS 6581-06-2);

4. Agentes defoliantes para la guerra química, tales como:

a. Butil 2-cloro-4-fluorofenoxiacetato (LNF);

b. Ácido 2, 4, 5-triclorofenoacético mezclado con ácido 2, 4-diclorofenoacético (Agente naranja).

b. Precursores binarios de agentes para la guerra química y precursores claves, según se indican:

1. Difluoruros de alquil (metil, etil, n-propil o isopropil) fosfonilo, tales como:

DF: Difluoruro de metilfosfonilo (CAS 676-99-3).

2. Fosfonito de O-alquil (H igual a ó menor que C<sub>10</sub>, incluyendo el cicloalquilo) O-2-dialquil (metil, etil, n-propil ó isopropil) aminoetil alquilo (metilo, etilo n-propilo o isopropilo) y correspondientes sales alquiladas y protonadas, tales como:

QL: Metilfosfonito de O-etil-2-di-isopropilaminoetilo (CAS 57856-11-8);

3. Clorosarín: Metilfosfonocloridato de O-isopropilo (CAS 1445-76-7);

4. Clorosomán: Metilfosfonocloridato de O-pinacolilo (CAS 7040-57-5).

**8. BUQUES DE GUERRA, EQUIPOS NAVALES ESPECIALIZADOS Y LOS COMPONENTES MODIFICADOS O DISEÑADOS ESPECIALMENTE PARA ELLOS.**

**9. "AERONAVES" DE GUERRA (INCLUIDOS LOS VEHÍCULOS AÉREOS NO TRIPULADOS UAV), EQUIPO RELACIONADO Y LOS COMPONENTES MODIFICADOS O DISEÑADOS ESPECIALMENTE PARA ELLOS.**

**10. SISTEMAS DE ARMAS DE ENERGÍA DIRIGIDA, SEGÚN SE INDICA, Y LOS COMPONENTES DISEÑADOS ESPECIALMENTE PARA ELLOS:.**

a. Sistemas "láser" diseñados especialmente para destruir un objetivo o hacer abortar la misión de un objetivo.

b. Sistemas de haces de partículas capaces de destruir un objetivo o hacer abortar la misión de un objetivo.

c. Sistemas de radiofrecuencia (RF) de gran potencia capaces de destruir un objetivo o de hacer abortar la misión de un objetivo.

**11. SATÉLITES MILITARES Y LOS COMPONENTES DISEÑADOS ESPECIALMENTE PARA ELLOS.**

**12. EQUIPOS Y SISTEMAS DE GUERRA ELECTRÓNICA, INCLUYENDO CIFRADO, Y BENGALAS, Y LOS COMPONENTES DISEÑADOS ESPECIALMENTE PARA ELLOS.**

Nota: Los términos utilizados en la presente Lista se entenderán de acuerdo con la definición dada en la Relación de Material de Defensa (RMD) y en el Reglamento de Armas.

### ANEXO III.2

**OTRO MATERIAL REFERIDO A ARMAS DE FUEGO, SUS PIEZAS Y COMPONENTES ESENCIALES Y MUNICIONES PARA USO CIVIL Y VISORES, MIRAS Y EQUIPOS DE VISIÓN NOCTURNA SOMETIDOS A CONTROL EN LA IMPORTACIÓN Y/O INTRODUCCIÓN.**

1. Aquellas armas de fuego, así como sus partes y componentes esenciales y municiones, definidas en el anexo I del Reglamento (UE) N° 258/2012 del Parlamento Europeo y del Consejo, de 14 de marzo de 2012, por el que se aplica el artículo 10 del Protocolo de las Naciones Unidas contra la fabricación y el tráfico ilícitos de armas de fuego, sus piezas y componentes y municiones, que complementa la Convención de las Naciones Unidas contra la delincuencia transnacional organizada, y por el que se establecen autorizaciones de exportación y medidas de importación y tránsito para las armas de fuego, sus piezas y componentes y municiones.

*Nota: El anexo II.1 se aplica a aquellas armas de fuego, sus partes y componentes esenciales y municiones de uso civil. Las armas de fuego y municiones incluidas en el Anexo I.1 Relación de Material de Defensa se refieren a armas de uso militar. No están sometidas a control las partes y componentes no esenciales de armas de fuego, ni las armas de avancarga que sean réplicas de armas antiguas de acuerdo con su definición; ni las armas de aire comprimido. Los componentes de municiones sometidos a control están definidos en el Reglamento de artículos pirotécnicos y cartuchería aprobado por Real Decreto 989/2015, de 30 de octubre.*

2. Tubos intensificadores de imagen y sensores de absorción de radiación infrarroja y sus componentes especialmente diseñados para ellos.

Nota 1: Este artículo no somete a control los tubos intensificadores de primera generación.

Nota 2: Este artículo somete a control aquellos sistemas de visión nocturna o térmica adaptables a armas de fuego de uso civil o a sus miras.

Nota 3: Este artículo no somete a control los visores ópticos telescópicos.

### ANEXO III.3

#### LISTAS DE PRODUCTOS Y TECNOLOGÍAS DE DOBLE USO SOMETIDOS A CONTROL EN LA IMPORTACIÓN Y/O INTRODUCCIÓN

##### LISTA DE PRODUCTOS NUCLEARES DE DOBLE USO INCLUIDOS EN LA CONVENCIÓN SOBRE LA PROTECCIÓN FÍSICA DE LOS MATERIALES NUCLEARES

a. "Uranio natural" en forma de metal, aleación, compuesto químico o concentrado, así como cualquier otro material que lo contenga.

Nota: no se someten a control cuatro gramos o menos de uranio natural cuando estén contenidos en un elemento sensor de un instrumento.

b. "Materiales fisiónables especiales"

Nota: no se someten a control cuatro gramos efectivos o menos de materiales fisiónables especiales cuando estén contenidos en un elemento sensor de un instrumento.

##### SUSTANCIAS QUÍMICAS QUE ESTÁN INCLUIDAS EN LAS LISTAS 1, 2 Y 3 DE LA CONVENCIÓN DE 13 DE ENERO DE 1993 SOBRE LA PROHIBICIÓN DEL DESARROLLO, LA PRODUCCIÓN, EL ALMACENAMIENTO Y EL EMPLEO DE ARMAS QUÍMICAS Y SOBRE SU DESTRUCCIÓN

###### LISTA 1.

a. Ricina (CAS 9009-86-3)

b. Saxitoxina (CAS 35523-89-8)

###### LISTA 2.

a. Sustancias químicas tóxicas:

1. Amitón: fosforotiolato de O,O-dietil S-[2-(dietilamino) etilo] (CAS 78-53-5) y sales alquiladas o protonadas correspondientes;

2. PFIB: 1,1,3,3,3-pentafluor-2-(trifluorometil)-1-propeno (CAS 382-21-8);

3. VÉASE LA LISTA DE ARMAS DE GUERRA EN LO QUE RESPECTA A

BZ: Benzilato de 3-quinuclidinilo (CAS 6581-06-2);

b. Precursores:

4. Sustancias químicas distintas de las incluidas en la Lista de Armas de Guerra, que contengan un átomo de fósforo en enlace con un grupo metilo, etilo, n-propilo o isopropilo, pero no en otros átomos de carbono.

- Ej.: Dicloruro de metilfosfonilo (CAS 676-97-1) Metilfosfonato de dimetilo (CAS 756-79-6)  
Excepción: Fonofos: Etilfosfonotiolotionato de O-etilo S-fenilo (CAS 944-22-9);
5. N,N-dialquil (metil, etil, n-propil o isopropil) dihaluros fosforamídicos;
  6. Dialquil (metil, etil, n-propil o isopropil)-N,N- dialquílicos [metil, etil, n-propil o isopropilo] fosforamidatos;
  7. Tricloruro de arsénico (CAS 7784-34-1);
  8. Ácido 2,2-difenil-2-hidroxiacético (ácido bencílico) (CAS 76-93-7);
  9. Quinuclidinol-3 (CAS 1619-34-7);
  10. Cloruros de N,N-dialquil (metil, etil, n-propil o isopropil) aminoetil-2 y sales protonadas correspondientes;
  11. N,N-dialquil (metil, etil, n-propil o isopropil) aminoetanol-2 y sales protonadas correspondientes;  
Excepciones: N,N-dimetilaminoetanol (CAS 108-01-0) y sales protonadas correspondientes;  
N,N-dietilaminoetanol (CAS 100-37-8) y sales protonadas correspondientes
  12. N,N-dialquil (metil, etil, n-propil o isopropil) aminoetanol-2 tioles y sales protonadas correspondientes;
  13. Tiodiglicol: sulfuro de bis (2-hidroxietilo) (CAS 111-48-8);
  14. Alcohol pinacólico: 3,3-dimetilbutanol-2 (CAS 464-07-3).

**LISTA 3.**

## a. Sustancias químicas tóxicas:

1. Fosgeno: dicloruro de carbonilo (CAS 75-44-5);
2. Cloruro de cianógeno (CAS 506-77-4);
3. Cianuro de hidrógeno (CAS 74-90-8);
4. Cloropicrina: tricloronitrometano (CAS 76-06-2).

## b. Precursores:

5. Oxicloruro de fósforo (CAS 10025-87-3);
6. Tricloruro de fósforo (CAS 7719-12-2);
7. Pentacloruro de fósforo (CAS 10026-13-8);
8. Fosfito trimetílico (CAS 121-45-9);
9. Fosfito trietilico (CAS 122-52-1);
10. Fosfito dimetílico (CAS 868-85-9);
11. Fosfito dietílico (CAS 762-04-9);
12. Monocloruro de azufre (CAS 10025-67-9)
13. Dicloruro de azufre (CAS 10545-99-0);
14. Cloruro de tionilo (CAS 7719-09-7);
15. Etildietanolamina (CAS 137-87-7);
16. Metidietanolamina (CAS 105-59-9);
17. Trietanolamina (CAS 102-71-6).

**LISTA DE PRODUCTOS DE DOBLE USO INCLUIDOS EN LA CONVENCION SOBRE LA PROHIBICION DEL DESARROLLO, PRODUCCION Y EL ALMACENAMIENTO DE ARMAS BACTERIOLÓGICAS (BIOLÓGICAS) Y SOBRE SU DESTRUCCION**

a. Bacterias:

Bacillus anthracis, brucella abortus, brucella melitensis, brucella suis, burkholderia (pseudomonas) mallei, burkholderia (pseudomonas) pseudomallei, coxiella burnetti, francisella tularensis, vibrio cholerae y yersinia pestis.

b. Virus:

ébola, encefalitis equina de Venezuela, encefalitis vector/garrapata, fiebres hemorrágicas y fiebre amarilla, guanarito, hantaan, junín, lassa, maburg, machupo, mycobacterium tuberculosis, nipah, sabia, viruela,.

c. Toxinas:

Botulínica, del clostridium perfringens, enterotoxina B de staphilococcus, ricina, saxitoxina, y T-2 micotoxinas.

N. B.: Véanse los subartículos 7.a del anexo I.1 y del anexo III.1

**MATERIAL DE DESACTIVACION DE EXPLOSIVOS IMPROVISADOS**

1A006 Equipos especialmente diseñados o modificados para la eliminacion de artefactos explosivos improvisados (IED), según se indica, y componentes y accesorios diseñados expresamente para ellos:

N.B. Véase asimismo la Relación de Material de Defensa.

a. Vehículos de control remoto

b. "Disruptores".

Nota técnica: A los efectos del subartículo 1A006.b los "disruptores" son dispositivos diseñados especialmente para impedir el funcionamiento de un dispositivo explosivo mediante el lanzamiento de un líquido, un sólido o un proyectil frangible.

Nota: El artículo 1A006 no somete a control el equipo que va acompañado de su operador.

5A001.h Material contra artefactos explosivos improvisados (IED) y equipo conexo, según se indica:

1. Equipos de transmisión por radiofrecuencia (RF), no especificados en el subartículo 5A001.f, diseñados o modificados para activar prematuramente o impedir la puesta en marcha de dispositivos explosivos improvisados (IED).

2. Equipos que utilicen técnicas destinadas a permitir las radiocomunicaciones en los mismos canales de frecuencia en los que transmite el equipo cúbico que se especifica en el subartículo 5A001.h.1.

N.B. Véase asimismo la Relación de Material de Defensa.

Lista de productos de doble uso no incluidos en el anexo I del Reglamento (UE) 2021/821 del Parlamento Europeo y del Consejo, de 20 de mayo de 2021, por el que se establece un régimen de la Unión de control de las exportaciones, el corretaje, la asistencia técnica, el tránsito y la transferencia de productos de doble uso (versión refundida).

1C901 Nitrato amónico (CAS 6484-52-2) en grado explosivo con una concentración mayor o igual de nitrógeno del 31,5 %.

Nota 1: El artículo 1C901 somete a control nitrato amónico, nitrato amónico técnico, nitrato amónico granulado, nitrato amónico poroso y cualquier otra presentación en la que pueda ser utilizado como oxidante sólido.

Nota 2: El artículo 1C901 incluye las mezclas explosivas de nitrato amónico con fuel, emulsiones, hidrogeles y explosivos resistentes al agua.



Nota 3: El artículo 1C900 no somete a control el nitrato amónico en grado fertilizante de alta densidad y baja porosidad.

Nota 4: el artículo 1C901 no somete a control el nitrato amónico (números ONU 1942 y 2426) para la fabricación de explosivos, así como de las matrices de emulsiones, suspensiones y geles a base de nitrato amónico (número ONU 3375) que se usen para la fabricación de explosivos, que se regirá por la Instrucción técnica complementaria número 30 del Reglamento de Explosivos, aprobado por el Real Decreto 130/2017, de 24 de febrero.

5A901 Sistemas y equipos de radiofrecuencia no incluidos en las categorías 5.A.1.f y 5.A.1.h del anexo I del Reglamento (UE) 2021/821821 del Parlamento Europeo y del Consejo, de 20 de mayo de 2021, componentes y accesorios, especialmente diseñados o modificados para desarrollar cualquiera de las siguientes funciones:

1. Tomar el control y comando de aviones no tripulados.
2. Interferir de forma deliberada y selectiva, denegar, inhibir, degradar o engañar, las señales de radiofrecuencia para el control y comando de aviones no tripulados.
3. Utilizar las características específicas del protocolo de radiofrecuencia empleado por los aviones no tripulados para interferir en su funcionamiento.

N.B. Para los sistemas de perturbación GNSS, véase asimismo la Relación de Material de Defensa, categoría 11.b.

#### ANEXO III.4

##### **LISTA DE PRODUCTOS SOMETIDOS A CONTROL EN LA EXPORTACIÓN Y/O EXPEDICIÓN NO INCLUIDOS EN EL ANEXO I DEL REGLAMENTO (UE) 2021/821 DEL PARLAMENTO EUROPEO Y DEL CONSEJO, DE 20 DE MAYO DE 2021, POR EL QUE SE ESTABLECE UN RÉGIMEN DE LA UNIÓN DE CONTROL DE LAS EXPORTACIONES, EL CORRETAJE, LA ASISTENCIA TÉCNICA, EL TRÁNSITO Y LA TRANSFERENCIA DE PRODUCTOS DE DOBLE USO (VERSIÓN REFUNDIDA)**

1C901 Nitrato amónico (CAS 6484-52-2) en grado explosivo con una concentración mayor o igual de nitrógeno del 31,5 %.

Nota 1: El artículo 1C901 somete a control nitrato amónico, nitrato amónico técnico, nitrato amónico granulado, nitrato amónico poroso y cualquier otra presentación en la que pueda ser utilizado como oxidante sólido.

Nota 2: El artículo 1C901 incluye las mezclas explosivas de nitrato amónico con fuel, emulsiones, hidrogeles y explosivos resistentes al agua.

Nota 3: El artículo 1C901 no somete a control el nitrato amónico en grado fertilizante de alta densidad y baja porosidad.

Nota 4: El artículo 1C901 no somete a control en la expedición el nitrato amónico (números ONU 1942 y 2426) para la fabricación de explosivos, así como de las matrices de emulsiones, suspensiones y geles a base de nitrato amónico (número ONU 3375) que se usen para la fabricación de explosivos, que se regirá por la Instrucción técnica complementaria número 30 del Reglamento de Explosivos, aprobado por el Real Decreto 130/2017, de 24 de febrero.

5A901 Sistemas y equipos de radiofrecuencia no incluidos en las categorías 5.A.1.f y 5.A.1.h, componentes y accesorios, especialmente diseñados o modificados para desarrollar cualquiera de las siguientes funciones:

1. Tomar el control y comando de aviones no tripulados.
2. Interferir de forma deliberada y selectiva, denegar, inhibir, degradar o engañar, las señales de radiofrecuencia para el control y comando de aviones no tripulados.
3. Utilizar las características específicas del protocolo de radiofrecuencia empleado por los aviones no tripulados para interferir en su funcionamiento.

N.B. Para los sistemas de perturbación GNSS, véase asimismo la Relación de Material de Defensa, categoría 11.b.

**ANEXO III.5****LISTA DE PRODUCTOS SOMETIDOS A CONTROL EN LA EXPORTACIÓN NO INCLUIDOS EN EL ANEXO I DEL REGLAMENTO (UE) 2021/821.**

5A902 Sistemas, equipos y componentes de vigilancia para redes públicas de información y comunicación, no especificados en el artículo 5A001 del anexo I del Reglamento (UE) 2021/821 del Parlamento Europeo y del Consejo, de 20 de mayo de 2021, diseñados para cualquiera de las siguientes funciones:

1. Monitorización para aplicaciones de interceptación legal (de acuerdo con los requisitos de interceptación legal y de seguridad de las telecomunicaciones para funciones de red ETSI ES 201 158, interfaz de traspaso para interceptación legal del tráfico de telecomunicaciones ETSI ES 201 671 o estándares y especificaciones equivalentes) y componentes especialmente diseñados para ellos.

2. Retención de datos de llamadas (de acuerdo con los requisitos para la interceptación legal de datos por los organismos encargados de hacer cumplir la ley para el manejo de datos ETSI TS 102 656 o estándares y especificaciones equivalentes) y componentes especialmente diseñados para los mismos.

Nota técnica: Los datos de llamadas incluyen información de señalización, origen y destino (por ejemplo, números de teléfono, direcciones IP o MAC, etc.), fecha y hora y origen geográfico de la comunicación.

Nota: el subartículo 5A902 no somete a control los sistemas, equipos o componentes diseñados especialmente para cualquiera de los siguientes propósitos:

- a) Facturación,
- b) Funciones de recopilación de datos dentro de los elementos de la red,
- c) Calidad de servicio de la red, o
- d) Satisfacción del usuario.

5D902 Programas informáticos no especificados en el artículo 5D001 del anexo I del Reglamento (UE) 2021/821 del Parlamento Europeo y del Consejo, de 20 de mayo de 2021, especialmente diseñados o modificados para el desarrollo, producción, uso, configuración funcional y control de rendimiento de los sistemas, equipos y componentes de vigilancia especificados en los artículos 5A902.

4A901. Computadoras cuánticas y ensamblajes electrónicos relacionados y sus componentes, como sigue:

a. Computadoras cuánticas, de acuerdo a los siguientes requisitos;

1. Computadoras cuánticas que admiten 34 o más cúbits físicos, pero menos de 100, totalmente controlados, conectados y funcionando, y tener un error C-NOT menor o igual a  $10^{-4}$ ;

2. Computadoras cuánticas que admiten 100 o más cúbits físicos, pero menos de 200, totalmente controlados, conectados y funcionando, y tener un error C-NOT menor o igual a  $10^{-3}$ ;

3. Computadoras cuánticas que admiten 200 o más cúbits físicos, pero menos de 350, totalmente controlados, conectados y funcionando, y tener un error C-NOT menor o igual a  $2 \times 10^{-3}$ ;

4. Computadoras cuánticas que admiten 350 o más cúbits físicos, pero menos de 500, totalmente controlados, conectados y funcionando, y tener un error C-NOT menor o igual a  $3 \times 10^{-3}$ ;

5. Computadoras cuánticas que admiten 500 o más cúbits físicos, pero menos de 700, totalmente controlados, conectados y funcionando, y tener un error C-NOT menor o igual a  $4 \times 10^{-3}$ ;

6. Computadoras cuánticas que admiten 700 o más cúbits físicos, pero menos de 1.100, totalmente controlados, conectados y funcionando, y tener un error C-NOT menor o igual a  $5 \times 10^{-3}$ ;

## § 30 Reglamento de control comercio exterior de material de defensa y tecnologías de doble uso

7. Computadoras cuánticas que admiten 1.100 o más cúbits físicos, pero menos de 2.000, totalmente controlados, conectados y funcionando, y tener un error C-NOT menor o igual a  $6 \times 10^{-3}$ ;

8. Computadoras cuánticas que admiten 2.000 cúbits físicos o más totalmente controlados, conectados y en funcionamiento;

b. Dispositivos cúbits y circuitos cúbits, que contengan o admitan grupos de cúbits físicos, y especialmente diseñados para elementos especificado en 4.A.901.;

c. Componentes de control cuántico y dispositivos de medición cuántica, diseñados especialmente para los elementos especificados en 4.A.901.;

Notas:

1. 4.A.901. se aplica al modelo de circuito (o “*gate-based*”) y computadores cuánticos unidireccionales (o “*measurement-based*”, *MBQC*).

2. Los artículos especificados por 4.A.901. no necesariamente deben de contener físicamente cualquier cúbit. Por ejemplo, las computadoras cuánticas basadas en esquemas de fotónica no contienen permanentemente un elemento físico que puede ser identificado como un cúbit. Los cúbits fotónicos se generan mientras la computadora está funcionando y luego se descartan.

3. Los artículos especificados por 4.A.901. incluyen semiconductores, superconductores, y chips de cúbits fotónicos y conjuntos de chips; conjuntos de dispositivos para capturar iones; otras tecnologías de confinamiento de cúbits; e interconexiones coherentes entre dichos elementos.

4. 4.A.901. se aplica a elementos diseñados para calibrar, inicializar, manipular o medir los cúbits residentes de una computadora cuántica.

Notas técnicas:

A los efectos de 4.A.901.:

1. Un cúbit físico es un sistema cuántico de dos niveles que se utiliza para representar la unidad elemental de la lógica cuántica por medio de manipulaciones y mediciones que no tienen errores corregidos. Los cúbits físicos se distinguen de los cúbits lógicos, en que los cúbits lógicos son cúbits con errores corregidos compuestos por muchos cúbits físicos.

2. Totalmente controlado significa que el cúbit físico se puede calibrar, inicializar, activar y leer, según sea necesario.

3. Conectado significa que las operaciones de puerta de dos cúbits pueden ser realizadas entre cualquier par arbitrario de los cúbits físicos de trabajo disponibles. Esto no implica necesariamente que se tenga que producir conectividad “todos a todos”.

4. Funcionamiento significa que el cúbit físico realiza funciones universales de trabajo computacional cuántico de acuerdo a las especificaciones del sistema para las medidas del volumen y la capacidad, de acuerdo a la fidelidad operativa de cúbit.

5. Que admiten 34 cúbits físicos o más totalmente controlados, conectados, y en funcionamiento se refiere a la capacidad de una computadora cuántica para confinar, controlar, medir y procesar la información cuántica incorporada en 34 o más cúbits físicos.

6. Error C-NOT es el error de puerta física promedio para las “*Controlled-NOT (C-NOT)*” puertas vecinas más cercanas de dos cúbits físicos.

4.E.901. Tecnología para el desarrollo o la producción de computadoras cuánticas, dispositivos y circuitos cúbits, así como componentes de control y medición cuántica especificados en 4.A.901.

3.B.901. Equipos de microscopios electrónicos de barrido diseñados para imágenes de dispositivos semiconductores o circuitos integrados, que tengan todas las siguientes características:

a. Precisión de colocación en el escenario igual o inferior a 30 nm;

b. Medición de posicionamiento del escenario realizada con interferometría láser;

c. Calibración de posición dentro de un campo de visión basado en medición de la longitud de escala por interferometría láser;

d. Capacidad de recopilar y almacenar imágenes con más de  $2 \times 10^8$  píxeles;

## § 30 Reglamento de control comercio exterior de material de defensa y tecnologías de doble uso

- e. Superposición del campo de visión de menos del 5 por ciento en las direcciones vertical y horizontal;
- f. Unión del campo de visión por superposición inferior a 50 nm; y
- g. Voltaje de aceleración superior a 21 kV;

Nota:

3.B.901. Incluye equipos de microscopios electrónicos de barrido diseñados para la reparación de chips.

3.E.901. Tecnología para el desarrollo o la producción de microscopios electrónicos de barrido especificados en 3.B.901.

3.D.901. *Software* diseñado para extraer GDSII o datos de diseño estándar equivalentes y realizar una alineación de capa a capa a partir de imágenes de microscopios electrónicos de barrido, y generar una lista de conexión de circuito o datos GDSII de varias capas.

Nota técnica:

Por GDSII (*Graphic Design System II*) se entiende un formato de archivo de base de datos para el intercambio de datos de ilustraciones de circuitos integrados o ilustraciones de diseños de circuitos integrados.

3.E.902. Tecnología para el desarrollo o la producción de *software* especificado en 3.D.901.

3.B.902. Equipo diseñado para el grabado seco que tenga cualquiera de las siguientes características:

1. Equipos diseñados o modificados para el grabado seco isotrópico, que tengan una selectividad en el grabado de silicio-germanio respecto al silicio (SiGe:Si) mayor o igual que 100:1; o

2. Equipo diseñado o modificado para el grabado anisotrópico seco, que tenga todas las siguientes características;

a. Fuentes de energía de radiofrecuencia con al menos una salida de radiofrecuencia pulsada;

b. Válvulas de conmutación rápida de gas con tiempo de conmutación inferior a 300 milisegundos; y

c. Abrazadera electrostática con veinte o más elementos de temperatura variable controlables.

Nota 1:

3.B.902. incluye grabado por radicales, iones, reacciones secuenciales o reacciones no secuenciales.

Nota 2:

3.B.902. incluye el grabado con plasma excitado por pulsos de radio frecuencia, plasma excitado con ciclo de trabajo pulsado, plasma modificado con voltaje pulsado en electrodos, inyección cíclica y purga de gases combinados con plasma, grabado de capa atómica de plasma o grabado de capa cuasi atómica de plasma.

Nota técnica 1:

A efectos de 3.B.902., la selectividad en el grabado de silicio-germanio respecto al silicio (SiGe:Si) se mide para una concentración de Ge superior o igual al 30 % ( $\text{Si}_{0,70}\text{Ge}_{0,30}$ ).

Nota técnica 2:

A los efectos de 3.B.902, radical se define como un átomo, molécula o ion que tiene un electrón desapareado en una configuración de capa de electrones abierta.

3.E.903. Tecnología para el desarrollo o la producción de equipos diseñado para el grabado seco especificados en 3.B.902.

3.E.904. Tecnología para el desarrollo o la producción de circuitos o dispositivos integrados, utilizando estructuras de transistor de efecto de campo de puerta envolvente (GAAFET).

1.B.901. Equipos de fabricación aditiva diseñados o modificados para producir, a partir de materiales energéticos, dispositivos o formas que sean del tipo explosivo, pirotécnicos o propulsores, y que tengan cualquiera de las características siguientes:

- a. Diseñado o modificado para cumplir con las normas nacionales de seguridad aplicables a entornos con municiones potencialmente explosivas; o
- b. Una o más extrusoras ultrasónicas.

#### ANEXO IV

#### LICENCIA GENERAL DE TRANSFERENCIA DE MATERIAL DE DEFENSA

##### LISTA DE ARTÍCULOS

La presente lista relaciona el Material de Defensa que puede ser incluido en la Licencia General de Transferencia. Excluye vehículos completos, buques, aeronaves u otros equipos completos. El listado hace referencia a la clasificación de los artículos de la Relación de Material de Defensa (anexo I.1 de este Reglamento)

#### **4. BOMBAS, TORPEDOS, COHETES, MISILES, OTROS DISPOSITIVOS Y CARGAS EXPLOSIVAS Y EQUIPO RELACIONADO Y ACCESORIOS, SEGÚN SE INDICA, Y LOS COMPONENTES DISEÑADOS ESPECIALMENTE PARA ELLOS:**

Componentes, subsistemas y repuestos incluidos en el artículo 4 del anexo I.1, excepto:

1/Minas antipersonal, y los componentes diseñados especialmente para ellas;

2/Cohetes, misiles capaces de alcanzar un rango de al menos 300 km;

3/Componentes utilizables en el apartado 2/ anterior según se indica:

- Etapas individuales de cohetes;
- Vehículos de reentrada, y componentes según se indica:
  - a. Escudos térmicos y componentes para ellos;
  - b. Disipadores de calor y componentes para ellos, o
  - c. Equipos electrónicos para vehículos de reentrada;
- Motores de cohetes o misiles;
- Cuerpos de torpedos;
- Cargas para minas;
- Sub-municiones y sus dispensadores;
- Ojivas, cabezas de guiado, buscadores de objetivos o cebos para armas incluidas en el artículo 4;
- Sistemas de control del vector de empuje;
- Los dispositivos de seguridad, armado, cebado y disparo de armas u ojivas.

4/Sistemas MANPADS (misiles antiaéreos portátiles lanzados desde el hombro) completos (con o sin misiles, incluyendo equipos de lanzamiento y cohetes) y los componentes diseñados especialmente para ellos;

5/Misiles para MANPADS (incluyendo los misiles que puedan ser utilizados sin modificaciones en otras aplicaciones) y los componentes diseñados especialmente para ellos.

## § 30 Reglamento de control comercio exterior de material de defensa y tecnologías de doble uso

**5. SISTEMAS DE DIRECCIÓN DE TIRO, EQUIPO RELACIONADO DE ALERTA Y AVISO, Y SISTEMAS RELACIONADOS, EQUIPO DE ENSAYO Y DE ALINEACIÓN Y DE CONTRAMEDIDAS, SEGÚN SE INDICA, DISEÑADOS ESPECIALMENTE PARA USO MILITAR, ASÍ COMO LOS COMPONENTES Y ACCESORIOS DISEÑADOS ESPECIALMENTE PARA ELLOS:**

Subartículos 5.a, 5.b, 5.c, 5.d están incluidos, excepto:

- Equipos de contramedidas
- Equipos y componentes excluidos de otras categorías en la licencia general.

**6. VEHÍCULOS TERRENOS Y COMPONENTES, SEGÚN SE INDICA:**

Subartículos 6.a y 6.b. Todos los equipos están incluidos excepto:

- Vehículos completos
- Chasis y torretas
- Equipos y componentes excluidos de otras categorías en la licencia general.

**7. AGENTES QUÍMICOS O BIOLÓGICOS TÓXICOS, "AGENTES ANTIDISTURBIOS", MATERIALES RADIATIVOS, EQUIPO RELACIONADO, COMPONENTES Y MATERIALES, SEGÚN SE INDICA:**

Sólo:

Subartículo 7.g.: Equipos diseñados especialmente o modificados para uso militar, para la detección o identificación de los materiales especificados en los subartículos 7.a, 7.b o d, y componentes diseñados especialmente para ellos.

**8. "MATERIALES ENERGÉTICOS", Y SUSTANCIAS RELACIONADAS, SEGÚN SE INDICA:**

Excepto:

- Subartículo 8.a. "Explosivos" según se indica (del 1 al 34), y las mezclas de ellos
- Subartículo 8.g. "Precursores" según se indica (del 1 al 8), y las mezclas de ellos

**9. BUQUES DE GUERRA (DE SUPERFICIE O SUBACUÁTICOS), EQUIPOS NAVALES ESPECIALES, ACCESORIOS, COMPONENTES Y OTROS BUQUES DE SUPERFICIE, SEGÚN SE INDICA:**

Todos los equipos excepto:

- Buques y submarinos completos.
- Equipos de contramedida
- Equipos y componentes excluidos de otras categorías en la licencia general.

**10. "AERONAVES", "VEHÍCULOS MÁS LIGEROS QUE EL AIRE", VEHÍCULOS AÉREOS NO TRIPULADOS (), MOTORES DE AVIACIÓN Y EQUIPO PARA "AERONAVES", EQUIPOS ASOCIADOS Y COMPONENTES, SEGÚN SE INDICA, DISEÑADOS ESPECIALMENTE O MODIFICADOS PARA USO MILITAR:**

Todos los subartículos 10.a, 10.d, 10.e, 10.f, 10.g, 10.h y 10.i están incluidos, excepto:

- Aeronave completa
- Aeronaves no tripuladas y equipo relacionado, según se indica, y componentes diseñados especialmente para ellos:

1. Vehículos aéreos no tripulados, (), vehículos aéreos teledirigidos (), vehículos autónomos programables y "vehículos más ligeros que el aire" no tripulados;
2. Lanzadores, equipo de recuperación y equipo de apoyo en tierra;



3. Equipo diseñado para mando o control;

-Equipos y componentes excluidos de otras categorías en la licencia general.

**11. EQUIPOS ELECTRÓNICOS, NO ESPECIFICADOS EN NINGUNA OTRA PARTE DEL ANEXO I.1, SEGÚN SE INDICA, Y COMPONENTES DISEÑADOS ESPECIALMENTE PARA ELLOS:**

Solo componentes, subsistemas y repuestos incluidos en el artículo 11, excepto:

1/Conjuntos de guiado capaces de conseguir una exactitud del sistema de 3,33 % o menos del alcance, que puedan utilizarse en cohetes o misiles capaces de alcanzar un rango de al menos 300 km;

2/Equipos de pruebas para MANPADs.

**13. EQUIPOS Y CONSTRUCCIONES BLINDADAS O DE PROTECCIÓN, Y COMPONENTES, SEGÚN SE INDICA:**

Sólo:

Subartículo 13.c: Cascos manufacturados de acuerdo con estándares o especificaciones militares, o con normas nacionales comparables, y componentes diseñados especialmente para ellos (es decir, el armazón, el forro y los acolchados del casco);

Subartículo 13.d: Trajes blindados o prendas de protección, y componentes para ellos, según se indica:

1. Trajes blindados blandos, prendas de protección manufacturadas para cumplir estándares o especificaciones militares, o sus equivalentes, y componentes diseñados especialmente para ellas;

*Nota: A los efectos del subartículo 13.d.1., los estándares o especificaciones militares incluyen, como mínimo, especificaciones de protección contra la fragmentación.*

2. Placas rígidas para trajes blindados que proporcionen protección antibalas de nivel igual o superior al nivel III (NIJ 0101.06, julio de 2008) o sus equivalentes nacionales.

**14. 'EQUIPOS ESPECIALIZADOS PARA EL ENTRENAMIENTO MILITAR' O LA SIMULACIÓN DE ESCENARIOS MILITARES, SIMULADORES DISEÑADOS ESPECIALMENTE PARA EL APRENDIZAJE DEL MANEJO DE ARMAS DE FUEGO U OTRAS ARMAS ESPECIFICADAS EN LOS ARTÍCULOS 1 Ó 2, Y COMPONENTES Y ACCESORIOS DISEÑADOS ESPECIALMENTE PARA ELLOS.**

Todos los productos incluidos en el artículo 14, excepto:

1/Equipos de entrenamiento para MANPADS

**15. EQUIPOS DE FORMACIÓN DE IMAGEN O DE CONTRAMEDIDA, SEGÚN SE INDICA, DISEÑADOS ESPECIALMENTE PARA USO MILITAR, Y COMPONENTES Y ACCESORIOS DISEÑADOS ESPECIALMENTE PARA ELLOS:**

Subartículos 15.b, 15.c, 15.d, y 15.e están incluidos.

**16. PIEZAS DE FORJA, PIEZAS DE FUNDICIÓN Y PRODUCTOS SEMIELABORADOS, CUYO USO EN UN PRODUCTO SOMETIDO A CONTROL ES IDENTIFICABLE POR LA COMPOSICIÓN DEL MATERIAL, GEOMETRÍA O FUNCIÓN, Y LOS CUALES ESTÁN DISEÑADOS ESPECIALMENTE PARA CUALQUIER PRODUCTO ESPECIFICADO EN LOS ARTÍCULOS 1, 2, 3, 4, 6, 9, 10, 12 Ó 19.**

Todos los equipos están incluidos en el artículo 16, excepto:

-Los equipos relacionados con MANPADS

-Cualquier producto relacionado con equipos cuya exportación no está permitida con licencia general.

**17. EQUIPOS MISCELÁNEOS, MATERIALES Y 'BIBLIOTECAS', SEGÚN SE INDICA, Y COMPONENTES DISEÑADOS ESPECIALMENTE PARA ELLOS:.**

Excepto:

Subartículo 17.f. 'Bibliotecas' (bases de datos paramétricos técnicos) diseñadas especialmente para uso militar con alguno de los equipos especificados en el Anexo I.1 del Reglamento de control del comercio exterior de material de defensa, de otro material y de productos y tecnologías de doble uso;

Subartículo 17.g. Equipo nuclear generador de potencia o propulsión, incluyendo los "reactores nucleares", diseñado especialmente para uso militar y los componentes para ellos diseñados especialmente o 'modificados' para uso militar;

Subartículo 17.n Modelos para ensayo diseñados especialmente para el "desarrollo" de los equipos especificados en los artículos 4, 6, 9 ó 10, y sus componentes especialmente diseñados.

**18. EQUIPO DE PRODUCCIÓN Y COMPONENTES, SEGÚN SE INDICA:.**

Componentes, subsistemas y repuestos incluidos en el artículo 18, excepto:

1/Equipos de producción para MANPADS.

**21. "EQUIPO LÓGICO" (), SEGÚN SE INDICA:.**

Los subartículos 21.a y 21.b, sólo:

Subartículo 21.a: Equipo lógico (software) diseñado especialmente o modificado para el "desarrollo", la "producción" o la "utilización" de equipos, materiales o "equipo lógico", especificados en el anexo I.1 del Reglamento de control del comercio exterior de material de defensa, de otro material y de productos y tecnologías de doble uso;

Subartículo 21.b.1. "Equipo lógico" () diseñado especialmente para uso militar y diseñado especialmente para la modelización, la simulación o la evaluación de sistemas de armas militares;

**22. "TECNOLOGÍA", SEGÚN SE INDICA:.**

Excepto:

1/Código fuente. El código fuente sólo puede ser incluido cuando esté relacionado con equipo lógico (software) incluido en la presente lista (por ejemplo; no se incluye el código fuente relacionado con el subartículo 17.f.)

**ANEXO V****LICENCIA GLOBAL DE TRANSFERENCIA DE COMPONENTES DE MATERIAL DE DEFENSA****ANEXO V.1****LICENCIA GLOBAL DE TRANSFERENCIA DE COMPONENTES DE MATERIAL DE DEFENSA****LISTA DE ARTÍCULOS**

La presente lista relaciona el Material de Defensa que puede ser incluido en la Licencia Global de Componentes de Material de Defensa. Excluye vehículos completos, buques, aeronaves u otros equipos completos. El listado hace referencia a la clasificación de los artículos de la Relación de Material de Defensa (anexo I.1 de este Reglamento).

## § 30 Reglamento de control comercio exterior de material de defensa y tecnologías de doble uso

**4. BOMBAS, TORPEDOS, COHETES, MISILES, OTROS DISPOSITIVOS Y CARGAS EXPLOSIVAS Y EQUIPO RELACIONADO Y ACCESORIOS, SEGÚN SE INDICA, Y LOS COMPONENTES DISEÑADOS ESPECIALMENTE PARA ELLOS:.**

Componentes, subsistemas y repuestos incluidos en el artículo 4 del anexo I del Reglamento, excepto:

1/Minas antipersonal, y los componentes diseñados especialmente para ellas;

2/Cohetes, misiles capaces de alcanzar un rango de al menos 300 km;

3/Componentes utilizables en el apartado 2/ anterior según se indica:

- Etapas individuales de cohetes;
- Vehículos de reentrada, y componentes según se indica:
  - a. Escudos térmicos y componentes para ellos;
  - b. Disipadores de calor y componentes para ellos, o
  - c. Equipos electrónicos para vehículos de reentrada;
- Motores de cohetes o misiles;
- Cuerpos de torpedos;
- Cargas para minas;
- Sub-municiones y sus dispensadores;
- Ojivas, cabezas de guiado, buscadores de objetivos o cebos para armas incluidas en el artículo 4 del anexo I del Reglamento;
- Sistemas de control del vector de empuje;
- Los dispositivos de seguridad, armado, cebado y disparo de armas u ojivas.

4/Sistemas MANPADS (misiles antiaéreos portátiles lanzados desde el hombro) completos (con o sin misiles, incluyendo equipos de lanzamiento y cohetes) y los componentes diseñados especialmente para ellos;

5/Misiles para MANPADS (incluyendo los misiles que puedan ser utilizados sin modificaciones en otras aplicaciones) y los componentes diseñados especialmente para ellos.

**5. SISTEMAS DE DIRECCIÓN DE TIRO, EQUIPO RELACIONADO DE ALERTA Y AVISO, Y SISTEMAS RELACIONADOS, EQUIPO DE ENSAYO Y DE ALINEACIÓN Y DE CONTRAMEDIDAS, SEGÚN SE INDICA, DISEÑADOS ESPECIALMENTE PARA USO MILITAR, ASÍ COMO LOS COMPONENTES Y ACCESORIOS DISEÑADOS ESPECIALMENTE PARA ELLOS:.**

Componentes, subsistemas y repuestos incluidos en el artículo 5 del anexo I del Reglamento

**6. VEHÍCULOS TERRENOS Y COMPONENTES, SEGÚN SE INDICA:.**

Componentes, subsistemas y repuestos incluidos en el artículo 6 del anexo I del Reglamento, excepto:

1/Chasis para tanques de combate y vehículos armados de combate;

2/Torretas de armas para tanques de combate

**7. AGENTES QUÍMICOS O BIOLÓGICOS TÓXICOS, "AGENTES ANTIDISTURBIOS", MATERIALES RADIATIVOS, EQUIPO RELACIONADO, COMPONENTES Y MATERIALES, SEGÚN SE INDICA:.**

Componentes, subsistemas y repuestos incluidos en el artículo 7 del anexo I del Reglamento, sólo:

## § 30 Reglamento de control comercio exterior de material de defensa y tecnologías de doble uso

Subartículo 7.g.: Equipos diseñados especialmente o modificados para uso militar, para la detección o identificación de los materiales especificados por los subartículos 7.a, 7.b o d, y componentes diseñados especialmente para ellos.

**9. BUQUES DE GUERRA, EQUIPOS NAVALES ESPECIALIZADOS Y ACCESORIOS, SEGÚN SE INDICA, Y COMPONENTES PARA ELLOS, DISEÑADOS ESPECIALMENTE PARA USO MILITAR:.**

Componentes, subsistemas y repuestos incluidos en el artículo 9 del anexo I del Reglamento, excepto:

1/Cascos para buques de superficie o submarinos

**10. "AERONAVES", "VEHÍCULOS MÁS LIGEROS QUE EL AIRE", VEHÍCULOS AÉREOS NO TRIPULADOS (), MOTORES DE AVIACIÓN Y EQUIPO PARA "AERONAVES", EQUIPOS ASOCIADOS Y COMPONENTES, SEGÚN SE INDICA, DISEÑADOS ESPECIALMENTE O MODIFICADOS PARA USO MILITAR:.**

Componentes, subsistemas y repuestos incluidos en el artículo 10 del anexo I del Reglamento, excepto:

1/Componentes diseñados especialmente o modificados para vehículos aéreos no tripulados;

2/Estructuras para aeronaves de combate o helicópteros de combate;

3/Motores para aeronaves de combate.

**11. EQUIPOS ELECTRÓNICOS, NO ESPECIFICADOS EN NINGUNA OTRA PARTE DEL ANEXO I.1, SEGÚN SE INDICA, Y COMPONENTES DISEÑADOS ESPECIALMENTE PARA ELLOS:.**

Componentes, subsistemas y repuestos incluidos en el artículo 11 del anexo I del Reglamento, excepto:

1/Conjuntos de guiado capaces de conseguir una exactitud del sistema de 3,33 % o menos del alcance, que puedan utilizarse en cohetes o misiles capaces de alcanzar un rango de al menos 300 km;

2/Equipos de pruebas para MANPADs.

**13. EQUIPOS Y CONSTRUCCIONES BLINDADAS O DE PROTECCIÓN, Y COMPONENTES, SEGÚN SE INDICA:.**

Sólo:

Subartículo 13.c: Cascos manufacturados de acuerdo con estándares o especificaciones militares, o con estándares nacionales equivalentes, y componentes diseñados especialmente para ellos (es decir, el armazón, el forro y los acolchados del casco);

Subartículo 13.d: Trajes blindados o prendas de protección, y componentes para ellos, según se indica:

1. Trajes blindados blandos, prendas de protección manufacturadas para cumplir estándares o especificaciones militares, o sus equivalentes, y componentes diseñados especialmente para ellas;

*Nota: A los efectos del subartículo 13.d.1., los estándares o especificaciones militares incluyen, como mínimo, especificaciones de protección contra la fragmentación.*

2. Placas rígidas para trajes blindados que proporcionen protección antibalas de nivel igual o superior al nivel III (NIJ 0101.06, julio de 2008) o sus equivalentes nacionales.

**14.** *'EQUIPOS ESPECIALIZADOS PARA EL ENTRENAMIENTO MILITAR' O LA SIMULACIÓN DE ESCENARIOS MILITARES, SIMULADORES DISEÑADOS ESPECIALMENTE PARA EL APRENDIZAJE DEL MANEJO DE ARMAS DE FUEGO U OTRAS ARMAS ESPECIFICADAS POR LOS ARTÍCULOS 1 O 2, Y COMPONENTES Y ACCESORIOS DISEÑADOS ESPECIALMENTE PARA ELLOS.*

Componentes, subsistemas y repuestos incluidos en el artículo 14 del anexo I del Reglamento, excepto:

1/Equipos de entrenamiento para MANPADS

**15.** *EQUIPOS DE FORMACIÓN DE IMAGEN O DE CONTRAMEDIDA, SEGÚN SE INDICA, DISEÑADOS ESPECIALMENTE PARA USO MILITAR, Y 'COMPONENTES Y ACCESORIOS DISEÑADOS ESPECIALMENTE' PARA ELLOS:.*

Componentes, subsistemas y repuestos incluidos en el artículo 15 del anexo I del Reglamento

**16.** *PIEZAS DE FORJA, PIEZAS DE FUNDICIÓN Y PRODUCTOS SEMIELABORADOS, CUYO USO EN UN PRODUCTO SOMETIDO A CONTROL ES IDENTIFICABLE POR LA COMPOSICIÓN DEL MATERIAL, GEOMETRÍA O FUNCIÓN, Y LOS CUALES ESTÁN DISEÑADOS ESPECIALMENTE PARA CUALQUIER PRODUCTO SOMETIDO A CONTROL EN LOS ARTÍCULOS 1, 2, 3, 4, 6, 9, 10, 12 ó 19.*

Componentes, subsistemas y repuestos incluidos en el artículo 16 del anexo I del Reglamento, sólo:

Los que estén relacionados con productos incluidos en los artículos 4, 6, 9 ó 10 de la Relación de Material de Defensa.

**17.** *EQUIPOS MISCELÁNEOS, MATERIALES Y 'BIBLIOTECAS', SEGÚN SE INDICA, Y COMPONENTES DISEÑADOS ESPECIALMENTE PARA ELLOS:.*

Excepto:

Subartículo 17.f. 'Bibliotecas' (bases de datos paramétricos técnicos) diseñadas especialmente para uso militar con alguno de los equipos especificados en el Anexo I.1 de este Reglamento;

Subartículo 17.g. Equipo nuclear generador de potencia o propulsión, incluyendo los "reactores nucleares", diseñado especialmente para uso militar y los componentes para ellos diseñados especialmente o 'modificados' para uso militar;

Subartículo 17.n Modelos para ensayo diseñados especialmente para el "desarrollo" de los materiales especificados por los artículos 4, 6, 9 ó 10.

**18.** *EQUIPO PARA LA PRODUCCIÓN Y COMPONENTES, SEGÚN SE INDICA:.*

Componentes, subsistemas y repuestos incluidos en el artículo 18 del anexo I del Reglamento, excepto:

1/Equipos de producción para MANPADS.

**21.** *"EQUIPO LÓGICO" (), SEGÚN SE INDICA:.*

Componentes, subsistemas y repuestos incluidos en el artículo 21 del anexo I del Reglamento, sólo:

Subartículo 21.a: Equipo lógico (software) diseñado especialmente o modificado para el "desarrollo", la "producción" o la "utilización" de equipos, materiales o "equipo lógico", especificados en el anexo I.1 de este Reglamento;

Subartículo 21.b.1. "Equipo lógico" () diseñado especialmente para uso militar y diseñado especialmente para la modelización, la simulación o la evaluación de sistemas de armas militares;

**22. “TECNOLOGÍA”, SEGÚN SE INDICA.:**

Excepto: 1/Código fuente. El código fuente sólo puede ser incluido cuando esté relacionado con equipo lógico (software) incluido en la presente lista (por ejemplo; no se incluye el código fuente relacionado con el subartículo 17.f.)

**ANEXO V.2**

**LICENCIA GLOBAL DE TRANSFERENCIA DE COMPONENTES DE MATERIAL  
DE DEFENSA**

LISTA DE DESTINOS PERMITIDOS

**Unión Europea**

Alemania

Austria

Bélgica

Bulgaria

Chipre

Croacia

Dinamarca

Eslovaquia

Eslovenia

Estonia

Finlandia

Francia

Grecia

Holanda

Hungría

Irlanda

Italia

Lituania

Letonia

Luxemburgo

Malta

Polonia

Portugal

República Checa

Rumania

Suecia

**Otros países**

Australia

Canadá

Estados Unidos



Japón  
 Nueva Zelanda  
 Noruega  
 Reino Unido  
 Suiza

## APÉNDICE DE DEFINICIONES

### *Definiciones de los términos empleados en los anexos*

Las siguientes definiciones se refieren a los términos empleados en los anexos I, II, III, IV y V.1 por orden alfabético.

*Nota 1 Las definiciones se aplican al conjunto de los anexos I, II, III, IV y V.1. Las referencias tienen un carácter puramente indicativo y carecen de efecto en la aplicación universal de los términos definidos en la Lista.*

*Nota 2 Las palabras y los términos contenidos en la Lista de Definiciones sólo adoptan el significado definido cuando figuran indicados entre comillas dobles (“...”). Las definiciones de términos que figuran entre ‘comillas simples’ figuran en una nota técnica correspondiente a la entrada. En los demás casos, las palabras y los términos tienen los significados comúnmente aceptados (en los diccionarios).*

#### **8 “Aditivos”**

Sustancias utilizadas en la formulación de un explosivo para mejorar sus propiedades.

#### **10, 14 “Aeronave”**

Es un vehículo aéreo de superficies de sustentación fijas, pivotantes, rotativas (helicóptero), de rotor basculante o de superficies de sustentación basculantes.

#### **4, 10 “Aeronave civil”**

Es la “aeronave” mencionada por su denominación en las listas de certificados de aeronavegabilidad publicadas por las autoridades de aviación civil de uno o más Estados miembros de la UE o Estados participantes en el Arreglo de Wassenaar, destinada a prestar servicio en líneas comerciales civiles nacionales o internacionales o a un uso lícito civil, privado o de negocios.

#### **7, II. c “Agentes antidisturbios”**

Sustancias que, utilizadas en las condiciones esperadas de uso como antidisturbios, producen en los humanos una irritación o incapacidad física temporal que desaparecen a los pocos minutos de haber cesado la exposición. (Los gases lacrimógenos son una clase de “agentes antidisturbios”)

#### **1 “Arma inutilizada”**

Un arma incapaz de disparar proyectil alguno mediante los procesos definidos por las autoridades nacionales de los Estados miembros de la UE o de los Estados participantes en el Arreglo de Wassenaar. Estos procesos modifican de manera definitiva las piezas esenciales del arma de fuego. De conformidad con las disposiciones legales y reglamentarias nacionales, la inutilización del arma de fuego puede acreditarse mediante certificado expedido por una autoridad nacional y puede indicarse en el arma mediante marcado en una de las piezas esenciales.

#### **17 “Biblioteca” (Bases de datos paramétricos técnicos)**

Un conjunto de informaciones técnicas, cuya consulta permite aumentar el rendimiento de los sistemas, equipos o componentes pertinentes.

#### **7, 22 “Biocatalizadores”**

'Enzimas' que catalizan reacciones bioquímicas o químicas específicas u otros compuestos biológicos que se unen a los agentes para la guerra química y aceleran su degradación.

Nota Técnica: *Las 'enzimas' son "biocatalizadores" para reacciones bioquímicas o químicas específicas.*

#### **7. "Agentes biológicos"**

Patógenos o toxinas, seleccionados o modificados (por ejemplo mediante alteración de la pureza, caducidad, virulencia, características de diseminación o resistencia a la radiación UV) a fin de producir bajas en personas o animales, degradar equipos o dañar las cosechas o el medio ambiente.

#### **7 "Biopolímeros"**

Macromoléculas biológicas, según se indica:

- a. Enzimas para reacciones bioquímicas o químicas específicas;
- b. 'Anticuerpos' 'monoclonales', 'policlonales' o 'antiidiotípicos';
- c. 'Receptores' diseñados especialmente o procesados especialmente.

Notas Técnicas

1. *Los 'anticuerpos antiidiotípicos' son anticuerpos que se unen a las áreas de unión de los antígenos específicos de otros anticuerpos;*

2. *Los 'anticuerpos monoclonales' son proteínas que se unen a un área antigénica y son producidos por un solo clon de células;*

3. *Los 'anticuerpos policlonales' son una mezcla de proteínas que se unen al antígeno específico y son producidos por más de un clon de células;*

4. *Los 'receptores' son estructuras macromoleculares biológicas capaces de unir ligandos, la unión de los cuales afecta a funciones fisiológicas.*

#### **19 "Calificados para uso espacial"**

Diseñados, fabricados, o calificados tras haber superado los ensayos correspondientes, para operar a altitudes superiores a los 100 km por encima de la superficie terrestre.

Nota: *El hecho de que se determine mediante ensayos que un producto concreto está "calificado para uso espacial" no significa que otros productos del mismo lote de producción o de la misma serie estén "calificados para uso espacial" si no han sido sometidos a ensayos de forma individual.*

#### **22 "De conocimiento público"**

Dícese de la "tecnología" o "equipo lógico" () divulgado sin ningún tipo de restricción para su difusión posterior.

Nota: *Las restricciones derivadas del derecho de propiedad intelectual no impiden que la "tecnología" o el "equipo lógico" () se consideren "de conocimiento público".*

#### **21, 22 "Desarrollo"**

Es el conjunto de las etapas previas a la producción en serie, tales como: diseño, investigación de diseño, análisis de diseño, conceptos de diseño, montaje y ensayo de prototipos, esquemas de producción piloto, datos de diseño, proceso de transformación de los datos de diseño en un producto, diseño de configuración, diseño de integración, planos.

#### **10 "Dirigible"**

Vehículo aéreo de motor que se mantiene en suspensión gracias a un cuerpo gaseoso (por lo general helio, anteriormente hidrógeno) que es más ligero que el aire.

#### **17 "Efectores terminales"**

Los “efectores terminales” comprenden las garras, las ‘herramientas activas’ y cualquier otra herramienta que se fije en la placa base del extremo del brazo manipulador de un “robot”.

Nota Técnica: *Una ‘herramienta activa’ es un dispositivo destinado a aplicar a la pieza de trabajo la fuerza motriz, la energía necesaria para el proceso o los sensores.*

#### **21. “Equipo lógico” (‘software’)**

Es una colección de uno o más “programas” o “microprogramas” fijada a cualquier soporte tangible de expresión.

#### **8 “Explosivos”**

Sustancias o mezclas de sustancias sólidas, líquidas o gaseosas que, utilizadas como cargas de cebos, de sobrepresión o como cargas principales en cabezas explosivas, dispositivos de demolición y otras aplicaciones militares, se requieran para la detonación.

#### **22 “Investigación científica básica”**

Es la labor experimental o teórica emprendida principalmente para adquirir nuevos conocimientos sobre los principios fundamentales de fenómenos o hechos observables y que no se orienten primordialmente hacia un fin u objetivo práctico específicos.

#### **9, 19 “Láser”**

Es un material que produce luz coherente en el espacio y en el tiempo mediante la amplificación por emisión estimulada de radiación.

#### **8 “Materiales energéticos”**

Son sustancias o mezclas que reaccionan químicamente para liberar la energía requerida para una aplicación determinada. Los “explosivos”, los “productos pirotécnicos” y los “propulsantes” son subclases de materiales energéticos.

#### **13 “Materiales fibrosos o filamentosos”**

Incluyen:

- a) Monofilamentos continuos;
- b) Hilos y cables continuos;
- c) Cintas, tejidos, esterillas irregulares y trenzados;
- d) Mantas de fibras picadas, fibrana y fibras aglomeradas;
- e) Triquitos monocristalinos o policristalinos de cualquier longitud;
- f) Pulpa de poliamida aromática.

#### **21 “Microprograma”**

Una secuencia de instrucciones elementales, contenidas en una memoria especial, cuya ejecución se inicia mediante la introducción de su instrucción de referencia en un registro de instrucción.

#### **22 “Necesaria”**

Aplicado a la “tecnología”, se refiere únicamente a la parte específica de la “tecnología” por medio de la que se alcanzan o sobrepasan los niveles de prestaciones, características o funciones sometidos a control. Esta “tecnología” “necesaria” puede ser común a diferentes productos.

#### **17 “Pila de combustible”**

Dispositivo electroquímico que permite transformar directamente energía química en electricidad de corriente continua mediante el consumo de combustible de una fuente externa.

#### **8 “Precursores”**

Especialidades químicas empleadas en la fabricación de explosivos.

#### **18, 21, 22 “Producción”**

Es un término que abarca todas las fases de la producción tales como: construcción, ingeniería de productos, fabricación, integración, ensamblaje (montaje), inspección, ensayos y garantía de calidad.

#### **4, 8 “Productos pirotécnicos”**

Mezclas de combustibles y de oxidantes, sólidos o líquidos, que al entrar en ignición sufren una reacción química energética a una tasa controlada con intención de producir retardos a intervalos específicos o cantidades determinadas de calor, ruidos, humos, luces o radiaciones infrarrojas. Los pirofóricos son un subgrupo de productos pirotécnicos que no contienen oxidantes pero que se inflaman espontáneamente en contacto con el aire.

#### **21 “Programa”**

Secuencia de instrucciones para llevar a cabo un proceso en, o convertible a, una forma ejecutable por un ordenador electrónico.

#### **8 “Propulsantes”**

Sustancias o mezclas que reaccionan químicamente para producir grandes cantidades de gases calientes a tasas controladas para realizar un trabajo mecánico.

#### **17 “Reactor nuclear”**

Incluye los dispositivos que se encuentran en el interior de la vasija del reactor o que están conectados directamente con ella, el equipo que controla el nivel de potencia en el núcleo, y los componentes que normalmente contienen el refrigerante primario del núcleo del reactor o que están directamente en contacto con dicho refrigerante o lo regulan.

#### **17 “Robot”**

Es un mecanismo de manipulación que puede ser del tipo de trayectoria continua o de la variedad punto a punto, puede utilizar sensores, y reúne todas las características siguientes:

- a. Es multifuncional;
- b. Es capaz de posicionar u orientar materiales, piezas, herramientas o dispositivos especiales mediante movimientos variables en un espacio tridimensional;
- c. Cuenta con tres o más servomecanismos de bucle abierto o cerrado, con la posible inclusión de motores paso a paso; y
- d. Está dotado de ‘programabilidad accesible al usuario’ por el método de aprendizaje/reproducción o mediante un ordenador electrónico que puede ser un controlador lógico programable, es decir, sin intervención mecánica.

*Nota: La definición anterior no incluye los dispositivos siguientes:*

*1. Mecanismos de manipulación que solo se controlen de forma manual o por teleoperador;*

*2. Mecanismos de manipulación de secuencia fija que constituyan dispositivos móviles automatizados que funcionen de acuerdo con movimientos programados definidos mecánicamente. El programa estará limitado mecánicamente por medio de topes fijos del tipo de vástagos o levas. La secuencia de los movimientos y la selección de las trayectorias o los ángulos no serán variables ni modificables por medios mecánicos, electrónicos o eléctricos;*

*3. Mecanismos de manipulación de secuencia variable controlados mecánicamente que constituyan dispositivos móviles automatizados, que funcionen de acuerdo con movimientos fijos programados mecánicamente. El programa estará limitado mecánicamente por medio de topes fijos, pero regulables, del tipo de vástagos o levas. La secuencia de movimientos y la selección de las trayectorias o los ángulos son variables en el marco de la configuración fija programada. Las variaciones o modificaciones de la configuración programada (por*

*ejemplo, el cambio de vástagos o de levas) en uno o varios ejes de movimiento, se efectúan exclusivamente mediante operaciones mecánicas;*

*4. Mecanismos de manipulación de secuencia variable sin servocontrol que constituyan dispositivos móviles automatizados, que funcionen de acuerdo con movimientos fijos programados mecánicamente. El programa será variable, pero la secuencia solo avanzará en función de una señal binaria procedente de dispositivos binarios eléctricos fijados mecánicamente o topes regulables;*

*5. Grúas apiladoras definidas como sistemas manipuladores por coordenadas cartesianas, contruidos como partes integrantes de un conjunto vertical de estanterías de almacenamiento y diseñados para acceder al contenido de dichas estanterías para depositar o retirar.*

#### **11 “Sistemas automatizados de mando y control”**

Sistemas electrónicos a través de los cuales se introduzca, transmita o trate información esencial para el funcionamiento eficaz de la agrupación, la formación principal, la formación táctica, la unidad, el buque, la subunidad o las armas sometidas al mando. Esto se consigue mediante el uso de ordenadores u otro material especializado diseñado para que se adapte a las funciones de una organización militar de mando y control. Las principales funciones de un sistema automatizado de mando y control son: una recogida, recopilación, almacenamiento y tratamiento eficaces de la información; la presentación de la situación y de las circunstancias que afectan a la preparación y la realización de las operaciones de combate: cálculos operativos y tácticos para la asignación de recursos entre grupos de la fuerza o elementos del orden operativo de batalla o del despliegue de batalla en función de la misión o la fase de la operación; la preparación de datos para la evaluación de la situación y la toma de decisiones en cualquier momento de la operación o batalla; simulación de operaciones por ordenador.

#### **20 “Superconductores”**

Son materiales (es decir metales, aleaciones o compuestos) que pueden perder totalmente la resistencia eléctrica (es decir, que pueden alcanzar una conductividad eléctrica infinita y transportar corrientes eléctricas muy grandes sin calentamiento Joule).

*‘Temperatura crítica’ (denominada en ocasiones temperatura de transición) de un material “superconductor” específico es aquella temperatura a la que el material pierde completamente la resistencia a la circulación de corriente continua.*

*Nota Técnica: El estado “superconductor” de un material se caracteriza individualmente por una ‘temperatura crítica’, un campo magnético crítico que es función de la temperatura, y una densidad de corriente crítica que es función del campo magnético y de la temperatura.*

#### **22 “Tecnología”**

Información específica necesaria para el “desarrollo”, la “producción” o el funcionamiento, la instalación, el mantenimiento (checking), la reparación, la revisión o la restauración de un producto. Puede adoptar la forma de ‘datos técnicos’ o de ‘asistencia técnica’. La “tecnología” especificada a efectos de este Reglamento se define en el artículo 22 del anexo I.1.

##### **Notas Técnicas**

*1. Los ‘datos técnicos’ pueden adoptar la forma de copias heliográficas, planos, diagramas, modelos, fórmulas, tablas, diseño y especificaciones de ingeniería, manuales e instrucciones escritas o grabadas en otros medios o soportes tales como discos, cintas o memorias ROM.*

*2. La ‘asistencia técnica’ puede adoptar la forma de instrucción, adiestramiento especializado, formación, conocimientos prácticos, servicios consultivos y podrá entrañar la transferencia de ‘datos técnicos’.*

#### **15 “Tubos intensificadores de imágenes de la primera generación”**

§ 30 Reglamento de control comercio exterior de material de defensa y tecnologías de doble uso

---

Tubos enfocados electrostáticamente, que empleen como entrada y salida una fibra óptica o placa frontal de vidrio, fotocátodos multi-alcalinos (S-20 o S-25), pero no amplificadores de placa microcanal.

**7 “Vectores de expresión”**

Portadores (por ejemplo, un plásmido o un virus) utilizados para introducir un material genético en células huésped (receptoras).

**10 “Vehículo aéreo no tripulado”**

Aquella “aeronave” que puede despegar, mantenerse en vuelo y navegar de forma controlada, sin una presencia humana a bordo.

**11 “Vehículo espacial”**

Satélites activos y pasivos y las sondas espaciales.

**10 “Vehículos más ligeros que el aire”**

Globos y “dirigibles” que se elevan mediante aire caliente u otros gases más ligeros que el aire, tales como el hidrógeno o el helio.



**ANEXO VI  
MODELOS**

**ANEXO VI.1**

**Licencia de transferencia de material de Defensa y de doble uso**

SECRETARÍA DE ESTADO DE COMERCIO	0.A		0.B	
	EXPORTACIÓN/ EXPEDICIÓN <input type="checkbox"/> IMPORTACIÓN/ INTRODUCCIÓN <input type="checkbox"/>		Material de defensa <input type="checkbox"/> Productos y tecnologías de doble uso <input type="checkbox"/> Armas de fuego <input type="checkbox"/> Otro material <input type="checkbox"/>	
	1. Exportador / Importador (Nombre, domicilio y teléfono) Nº REOCE		2. Número de licencia	
	NIF Nº EORI		3. Plazo de Validez	4. ¿Presenta complementarias? <input type="checkbox"/> Sí <input type="checkbox"/> No <input type="checkbox"/>
	5. Destinatario/Proveedor (nº EORI si procede)		6. Nombre y domicilio para notificaciones (titular o agente /representante)	
	7. Usuario Final (si es diferente del destinatario)		8. País de expedición (en el caso de exportación) País de procedencia (en el caso de importación)	6.A Buzón Ministerial
	12. Uso final (especificar con detalle incluyendo el sector en el caso de doble uso)		9. País de la Unión Europea donde están o van a estar situados los productos (obligatorio para doble uso)	Código
	13. Descripción detallada de la mercancía (marcado del arma si procede)		10. Aduanas de despacho	Código
	16. Fecha del contrato		11. País de destino	Código
	¿Existe contrato con el Ministerio de Defensa? <input type="checkbox"/> Sí <input type="checkbox"/> No <input type="checkbox"/> Programa Internacional de Cooperación:		14. Código aduanero (TARIC)	15. Artículo y sub-artículo de material de defensa, de doble uso, armas de fuego de uso civil, de otro material
17. Exportación en el marco del Art.30: Proyecto aceptado <input type="checkbox"/> Porcentaje "de minimis" <input type="checkbox"/>		18. Valor total de la transacción	19. Cantidad total y unidad de medida	
20. Observaciones		Euros		
21. Información adicional		Cobro del valor <input type="checkbox"/> Sí <input type="checkbox"/> No <input type="checkbox"/>		
21.1. Comprador (si es diferente del destinatario) 21.2. ¿Incorpora la mercancía componentes, equipos o productos de otros países? <input type="checkbox"/> Sí <input type="checkbox"/> No <input type="checkbox"/> 21.3. País de origen de la mercancía 21.4. Estados/s miembros/s previsto/s para el régimen de exportación aduanera 21.5. ¿Material incluido en la lista de armas de guerra? <input type="checkbox"/> Sí <input type="checkbox"/> No <input type="checkbox"/> 21.6. ¿Contiene material sometido a regulación ITAR? <input type="checkbox"/> Sí <input type="checkbox"/> No <input type="checkbox"/> 21.7. Información adicional		22. B. Terceros países de tránsito (si procede)		
22. A. Medio de transporte utilizado		22. A. Medio de transporte utilizado		
<input type="checkbox"/> Aire <input type="checkbox"/> Tren <input type="checkbox"/> Carretera <input type="checkbox"/> Barco <input type="checkbox"/> Por determinar		<input type="checkbox"/> Aire <input type="checkbox"/> Tren <input type="checkbox"/> Carretera <input type="checkbox"/> Barco <input type="checkbox"/> Por determinar		
23. A		23. B Temporal		
<input type="checkbox"/> LICENCIA DEFINITIVA <input type="checkbox"/> LICENCIA TEMPORAL <input type="checkbox"/> LICENCIA INDIVIDUAL <input type="checkbox"/> LICENCIA GLOBAL		<input type="checkbox"/> EXHIBICIÓN/DEMOSTRACIÓN <input type="checkbox"/> PRUEBA <input type="checkbox"/> REPARACIÓN <input type="checkbox"/> HOMOLOGACIÓN <input type="checkbox"/> OTROS		
<input type="checkbox"/> RECTIFICACIÓN DE LICENCIA INDIVIDUAL Nº..... <input type="checkbox"/> RECTIFICACIÓN DE LICENCIA GLOBAL Nº..... PLAZO <input type="checkbox"/> VALOR <input type="checkbox"/>		23. D Documentos de control		
24. Firma, nombre, cargo y sello del titular		<input type="checkbox"/> CII <input type="checkbox"/> CUD <input type="checkbox"/> DUD <input type="checkbox"/> DUDA		
Fecha de solicitud:		23. E Documentación		
		<input type="checkbox"/> MEMORIA TÉCNICA <input type="checkbox"/> FOLLETOS <input type="checkbox"/> OTROS		
		25. Autoridad emisora		
		Subdirección General de Comercio Internacional de Material de Defensa y Doble Uso Dirección General de Política Comercial SECRETARÍA DE ESTADO DE COMERCIO PASEO DE LA CASTELLANA 162 28046 MADRID		
		Firma y nombre		
		Sello		
		Fecha		

**ANEXO VI.2**

ANEXO VI. 2

HOJA COMPLEMENTARIA TRANSFERENCIA DE MATERIAL DE DEFENSA Y DE DOBLE USO				
0. EXPORTACIÓN/ EXPEDICIÓN		2. Número de licencia /Acuerdo Previo		
IMPORTACION/INTRODUCCIÓN				
1. Exportador / Importador		Nº REOCE		
		NIF		
		Nº EORI		
5. Destinatario/Proveedor		18. Valor total de la transacción.		
		.....Euro		
11. País de destino (en el caso de exportación)/procedencia (en el caso de importación)		Código		
		Cobro del valor <input type="checkbox"/> Sí <input type="checkbox"/> No		
SECRETARÍA DE ESTADO DE COMERCIO	13. Descripción detallada de la mercancía (marcado del arma si procede)	14. Código aduanero (TARIC)	15. Artículo y sub-artículo de Material de Defensa y de Doble Uso	18 A. Valor individual de la mercancía en euros
				19. Cantidad total y unidad de medida
1	20. Observaciones			

5. Destinatario/Proveedor		18. Valor total de la transacción.		
		.....Euro		
11. País de destino (en el caso de exportación)/procedencia (en el caso de importación)		Código		
		Cobro del valor <input type="checkbox"/> Sí <input type="checkbox"/> No		
13. Descripción detallada de la mercancía (marcado del arma si procede)	14. Código aduanero (TARIC)	15. Artículo y sub-artículo de Material de Defensa y de Doble Uso	18 A. Valor individual de la mercancía en euros	19. Cantidad total y unidad de medida
20. Observaciones				

SECRETARIA DE ESTADO DE COMERCIO

**ANEXO VI.3**

ANEXO VI.3

**HOJA ADICIONAL DE TRANSFERENCIA DE MD/DU**

DESPACHOS PARCIALES REALIZADOS

ADUANA(CUSTOMS)	Anotar en la parte 1 de la columna 28, poner la cantidad todavía disponible y en la parte 2 de la columna 28 poner la cantidad deducida en esta ocasión. (Note in part 1 of column 28, write the Quantity still available and in part 2 of column 28, write the Quantity deducted on this occasion.)				
	27 Valor de cantidad neta. [(Net quantity value)(net mass/other unit with indicat. of unit)]	28 En números (In number)	29 En texto, cantidad y valor deducido. (In words for quantity/value deducted.)	30 Documentos aduaneros (Customs documents) (type and number or extract and date of deduction)	31 Estado miembro, nombre, fecha, firma y sello de la autoridad de deducción. (Member state, name and signature, date and stamp of the deduction authority.)
1					
2					
1					
2					
1					
2					
1					
2					
1					
2					
1					
2					
<b>CAMBIO DE ADUANA (CHANGE OF CUSTOMS)</b>					
Motivo del cambio( Reason for change)	Aduana a la que se transfiere (New customs)			Fecha y sello de la aduana(date and customs stamp)	

Cumplimentesé en el caso de varios despachos aduaneros.

## ANEXO VI.4

ANEXO VI.4

## DECLARACIÓN DE TRÁNSITOS PARA ARMAS DE FUEGO

Nº de licencia:.....

EL EXPORTADOR:.....

NIF:..... Nº REOCE:.....

Domicilio (*completo*): .....

Teléfono:..... Fax: ..... E-mail:.....

DECLARA QUE con fecha.....ha solicitado por escrito a las autoridades de los países de tránsito:

.....

.....

su intención de exportar las mercancías que más abajo se detallan con destino final a .....y para ello dichas mercancías tienen que atravesar por su territorio. Instando en dicha solicitud a las autoridades de dichos países a que si tuvieran alguna objeción al tránsito por su territorio, deberían comunicarlo a las autoridades competentes españolas en la siguiente dirección:

Subdirección General de Comercio Internacional de Material de Defensa y Doble Uso  
Paseo de la Castellana 162 planta 7ª  
28071-Madrid - ESPAÑA

El plazo para recibir las objeciones es de 20 días hábiles desde la fecha de la solicitud escrita presentada por el exportador. Expirado dicho plazo, se considera que el tercer país de tránsito consultado no tiene ninguna objeción al tránsito.

Esta declaración no será necesaria:

-para las expediciones por vía marítima o aérea y a través de puertos o aeropuertos de terceros países, siempre que no se haga transbordo ni se cambie de medio de transporte,

- en el caso de exportaciones temporales para fines lícitos verificables, tales como cacerías, prácticas de tiro deportivo, evaluación, exposiciones sin ventas y reparaciones.

Descripción de la mercancía:

(*identificar con el detalle que proceda: tipo, marca, modelo, calibre, núm. de fabricación, núm. de identificación, piezas y componentes esenciales, etc*)

Cantidad y Unidad de medida: .....Valor en euros: .....

Destinatario/Usuario final:.....

Destino/uso final:.....

En.....a.....de.....de.....

El exportador,

(Firma, nombre, cargo y sello)

Subdirección General de Comercio Internacional de Material de Defensa y Doble Uso  
SECRETARÍA DE ESTADO DE COMERCIO- MINISTERIO DE ECONOMÍA Y COMPETITIVIDAD  
Paseo de la Castellana, 162- PLANTA 7ª-28071 MADRID

**ANEXO VI.5**

ANEXO VI.5

<b>ACUERDO PREVIO DE TRANSFERENCIA DE MATERIAL DE DEFENSA, OTRO MATERIAL Y DE DOBLE USO</b> (No utilizable para el despacho en la aduana)		Número de Acuerdo Previo		
0.A. EXPORTACIÓN/ EXPEDICIÓN <input type="checkbox"/> IMPORTACIÓN/ INTRODUCCIÓN <input type="checkbox"/>		0.B. Material de defensa <input type="checkbox"/> Productos y tecnologías de doble uso <input type="checkbox"/> Armas de fuego <input type="checkbox"/> Otro material <input type="checkbox"/>		
SECRETARÍA DE ESTADO DE COMERCIO	1. Exportador/Importador	Fecha de solicitud	3. Plazo de validez	
	Nº REOCE NIF (Nº EORI)	6. Nombre y domicilio para notificaciones (titular o agente /representante)		
		6.A Buzón Ministerial		
	5. Destinatario/proveedor	7. Usuario Final (si es diferente del destinatario)		
	8. País de expedición (exportación) País de procedencia (importación)		Código	
	12. Uso final	11. País de destino		Código
	13. Descripción detallada de la mercancía	14. Código aduanero (TARIC)		15. Artículo y sub-artículo de Material de Defensa, de doble uso, armas de fuego de uso civil, o de otro material
		16. Fecha del contrato		
		18. Valor total de la transacción ..... Euros		19. Cantidad total y unidad de medida
	20. Observaciones		Cobro del valor <input type="checkbox"/> Sí <input type="checkbox"/> No	
21. Información adicional: 21.1. País de origen de la mercancía 21.2. ¿Incorpora la mercancía componentes, equipos o productos de otros países? Sí <input type="checkbox"/> No <input type="checkbox"/> 21.3. ¿Material incluido en la lista de armas de guerra? Sí <input type="checkbox"/> No <input type="checkbox"/>				
23.C Datos Complementarios	24. Firma, Nombre, Cargo y Sello del titular	25. Autoridad emisora Subdirección General de Comercio Internacional de Material de Defensa y Doble Uso Dirección General de Comercio Internacional e Inversiones SECRETARÍA DE ESTADO DE COMERCIO PASEO DE LA CASTELLANA 162 28046 MADRID Firma y nombre <span style="float: right;">Sello</span>  Fecha		
<input type="checkbox"/> DONACIÓN/REGALO <input type="checkbox"/> SEGUNDA MANO <input type="checkbox"/> ASISTENCIA TÉCNICA <input type="checkbox"/> CORRETAJE <input type="checkbox"/> TRANSFERENCIA DE TECNOLOGÍA				

En caso necesario, utilice hojas complementarias. Ver instrucciones

SECRETARÍA DE ESTADO DE COMERCIO

ANEXO VI.6

ANEXO VI.6

LICENCIA GLOBAL DE PROYECTO DE TRANSFERENCIA DE MATERIAL DE DEFENSA GLOBAL PROJECT LICENCE FOR TRANSFER OF DEFENCE EQUIPMENT		Página / Page 1/2	
SECRETARIA DE ESTADO DE COMERCIO SECRETARIAT OF STATE FOR TRADE		Nº de licencia Licence N <sup>o</sup>	
0a. Licencia de Exportación/Expedición / Export/Expedition Licence <input type="checkbox"/> Licencia de Importación/Introducción/ Import/Introduction Licence <input type="checkbox"/>		0c. Nº referencia del proyecto Project reference N <sup>o</sup> .	
0b. Rectificación de Licencia / Revision of Licence N <sup>o</sup> .....		0d. Fecha del contrato Contract date	
<b>Solicitante/ Applicant</b>			
1. Titular/ Name:		Dirección / Address:	
NIF / Fiscal ID:		Nº Registro Especial de Operadores de Comercio Exterior/ REOCE Foreign Trade Special Operator's Register Number:	
2. Autoridad emisora / Issuing authority: MINISTERIO DE ECONOMÍA Y COMPETITIVIDAD Secretaría de Estado de Comercio Castellana, 162 MADRID 28046		3. Empresa principal / Main contractor <input type="checkbox"/> Empresa subcontratista / Subcontractor <input type="checkbox"/>	
		4. Plazo de validez / Validity date	
<b>Empresas de origen / destino / Companies of origin / destination</b>			
5. Principales empresas asociadas/ Main partner companies		6. País/ Country	7. Código de país / Country code
Nombre / Name			
A)	Dirección / Address		
Nombre / Name			
B)	Dirección / Address		
Nombre / Name			
C)	Dirección / Address		
<b>EQUIPO REFERIDO EN EL PROGRAMA / EQUIPMENT CONCERNED IN THE PROGRAMME</b>			
8. Descripción detallada del equipo / Detailed description of the equipment		9. Artículo y subartículo de la lista común europea de productos y tecnologías de Doble Uso / EU Dual Use List article	10. Nº de Artículo de la Relación de Material de Defensa / National Defence List Article
		11. Cantidad / Amount	13. Código Aduanero/ Customs code TARIC
		12. Aduana de despacho/ Customs Office	14 Valor / Value Euros Cobro del valor SI <input type="checkbox"/> NO <input type="checkbox"/>
A)			
B)			
C)			
15. Hojas complementarias / Complementary sheets		SI / YES <input type="checkbox"/> NO <input type="checkbox"/>	
16. Información adicional: ¿Incorpora la mercancía componentes, equipos o productos de otros países? Additional information: Do the goods incorporate sub-assemblies, equipment or parts from other countries? SI / YES <input type="checkbox"/> NO <input type="checkbox"/>		¿El destinatario son las fuerzas armadas? Is the consignee the armed forces? SI / YES <input type="checkbox"/> NO <input type="checkbox"/>	
¿Incorpora la mercancía componentes, equipos o productos cuyo desarrollo sea en todo o en parte propiedad del Ministerio de Defensa? Do the goods incorporate sub-assemblies, equipment or parts whose development concerns the Ministry of Defence? SI / YES <input type="checkbox"/> NO <input type="checkbox"/>			
17. Características de la transacción / Transaction features:			
<input type="checkbox"/> Definitiva / Final			
<input type="checkbox"/> Temporal / Temporary			
<input type="checkbox"/> Tráfico de perfeccionamiento activo / Inward processing relief			
<input type="checkbox"/> Tráfico de perfeccionamiento pasivo / Outward processing relief			
18. Datos complementarios / Complementary data		19. Firma, Nombre, Cargo y sello del titular / Signature, Name, Position and stamp	
<input type="checkbox"/> MEMORIA TECNICA <input type="checkbox"/> FOLLETOS <input type="checkbox"/> DUD <input type="checkbox"/> CUD <input type="checkbox"/> OTROS		20. A rellenar por la autoridad emisora / For completion by the issuing authority Firma / Signature <span style="float: right;">Sello / Stamp</span>  Fecha / Date	

En caso necesario, utilice hojas complementarias de Licencia Global de Proyecto. Ver instrucciones de cumplimiento/ If necessary, use Global Project Licence complementary sheets. See form-filing instructions.



ANEXO VI.7

ANEXO VI.7

LICENCIA GLOBAL DE PROYECTO DE TRANSFERENCIA DE MATERIAL DE DEFENSA GLOBAL PROJECT LICENCE FOR TRANSFER OF DEFENCE EQUIPMENT			Página / Page 2/2		
HOJA COMPLEMENTARIA / COMPLEMENTARY SHEET		0c. Número de licencia Licence number			
SECRETARIA DE ESTADO DE COMERCIO SECRETARIAT OF STATE FOR TRADE					
0a. Licencia de Exportación/Expedición / Export/Expedition Licence <input type="checkbox"/>		0d. N° de referencia del proyecto			
Licencia de Importación/Introducción/ Import/Introduction Licence <input type="checkbox"/>		N° of reference of the project			
0b. Rectificación de Licencia / Revision of Licence N° .....					
Empresas de origen / destino / Companies of origin / destination					
5. Principales empresas asociadas/ Main partner companies			6. País/ Country	7. Código de país / Country code	
D)	Nombre / Name  Dirección / Address				
E)	Nombre / Name  Dirección / Address				
F)	Nombre / Name  Dirección / Address				
G)	Nombre / Name  Dirección / Address				
H)	Nombre / Name  Dirección / Address				
EQUIPO REFERIDO EN EL PROGRAMA / EQUIPMENT CONCERNED IN THE PROGRAMME					
8. Descripción detallada del equipo / Detailed description of the equipment		9. Artículo y subartículo de la lista común europea de productos y tecnologías de Doble Uso / EU Dual Use Common List article	10. N° de Artículo de la Relación de Material de Defensa / National Defence List Article	11. Cantidad / Amount	13. Código Aduanero/ Customs code TARIC
				12. Aduana de despacho/ Customs Office	14. Valor / Value Euros Cobro del valor al <input type="checkbox"/> NO <input type="checkbox"/>
D)					
E)					
F)					
G)					
H)					

**ANEXO VI.8**

ANEXO VI.8

ACUERDO PREVIO DE LICENCIA GLOBAL DE PROYECTO DE TRANSFERENCIA DE MATERIAL DE DEFENSA  
PREVIOUS AGREEMENT FOR GLOBAL PROJECT LICENCE OF TRANSFER OF DEFENCE EQUIPMENT

Página / Page 1/2

(No utilizable para el despacho en la aduana)

0. Nombre del proyecto  
Name of the program

0. Fecha del contrato y  
Plazo de validez  
Contract and validity date

**SECRETARÍA DE ESTADO DE COMERCIO**  
**SECRETARIAT OF STATE FOR TRADE**

EMPRESAS PARTICIPANTES / COMPANIES INVOLVED		
1. Nombre /Name: Nº de REOCE	1. Nombre /Name: Nº de REOCE	1. Nombre /Name: Nº de REOCE
2. Dirección /Address:	2. Dirección /Address:	2. Dirección /Address:
3. País / Country: Empresa principal /Main contractor Empresa subcontratista / Subcontractor	3. País / Country: Empresa principal /Main contractor Empresa subcontratista / Subcontractor	3. País / Country: Empresa principal /Main contractor Empresa subcontratista / Subcontractor
1. Nombre /Name: Nº de REOCE	1. Nombre /Name: Nº de REOCE	1. Nombre /Name: Nº de REOCE
2. Dirección /Address:	2. Dirección /Address:	2. Dirección /Address:
3. País / Country: Empresa principal /Main contractor Empresa subcontratista / Subcontractor	3. País / Country: Empresa principal /Main contractor Empresa subcontratista / Subcontractor	3. País / Country: Empresa principal /Main contractor Empresa subcontratista / Subcontractor
1. Nombre /Name: Nº de REOCE	1. Nombre /Name: Nº de REOCE	1. Nombre /Name: Nº de REOCE
2. Dirección /Address:	2. Dirección /Address:	2. Dirección /Address:
3. País / Country: Empresa principal /Main contractor Empresa subcontratista / Subcontractor	3. País / Country: Empresa principal /Main contractor Empresa subcontratista / Subcontractor	3. País / Country: Empresa principal /Main contractor Empresa subcontratista / Subcontractor
1. Nombre /Name: Nº de REOCE	1. Nombre /Name: Nº de REOCE	1. Nombre /Name: Nº de REOCE
2. Dirección /Address:	2. Dirección /Address:	2. Dirección /Address:
3. País / Country: Empresa principal /Main contractor Empresa subcontratista / Subcontractor	3. País / Country: Empresa principal /Main contractor Empresa subcontratista / Subcontractor	3. País / Country: Empresa principal /Main contractor Empresa subcontratista / Subcontractor
1. Nombre /Name: Nº de REOCE	1. Nombre /Name: Nº de REOCE	1. Nombre /Name: Nº de REOCE
2. Dirección /Address:	2. Dirección /Address:	2. Dirección /Address:
3. País / Country: Empresa principal /Main contractor Empresa subcontratista / Subcontractor	3. País / Country: Empresa principal /Main contractor Empresa subcontratista / Subcontractor	3. País / Country: Empresa principal /Main contractor Empresa subcontratista / Subcontractor
9. Datos complementarios / Complementary data	10. Firma, Nombre, Cargo y sello del titular / Signature, Name, Position and stamp	11. A rellenar por la autoridad emisora / For completion by the issuing authority
<input type="checkbox"/> MEMORIA TÉCNICA <input type="checkbox"/> FOLLETOS <input type="checkbox"/> DUD <input type="checkbox"/> CUD <input type="checkbox"/> OTROS		Sello / Stamp  Firma / Signature Puesto / Post Fecha / Date

ACUERDO PREVIO DE LICENCIA GLOBAL DE PROYECTO DE TRANSFERENCIA DE MATERIAL DE DEFENSA  
PREVIOUS AGREEMENT FOR GLOBAL PROJECT LICENCE OF TRANSFER OF DEFENCE EQUIPMENT

SECRETARÍA DE ESTADO DE COMERCIO SECRETARIAT OF STATE FOR TRADE		0. Nombre del proyecto Name of the program			
		0. Fecha del contrato y Plazo de validez Contract and validity date			
<b>EQUIPO REFERIDO EN EL PROGRAMA / EQUIPMENT CONCERNED IN THE PROGRAMME</b>					
4. Descripción detallada del equipo / Detailed description of equipment	5. Artículo y subartículo de la lista común europea de productos y tecnologías de Doble Uso / EU Dual Use Common List Article	6. Nº de Artículo y subartículo de la Relación de Material de Defensa / National Munition List	7. Cantidad / Amount	8. Valor / Value	
				Euros	Other currency

## ANEXO VI.9

		MINISTERIO DE ECONOMÍA Y COMPETITIVIDAD SECRETARÍA DE ESTADO DE COMERCIO		Subdirección General de Comercio Internacional de Material de Defensa y Doble Uso Paseo de la Castellana 162 28046 Madrid	
<b>ANEXO VI.9</b> <b>LICENCIA GENERAL PARA TRANSFERENCIAS INTRACOMUNITARIAS DE MATERIAL DE DEFENSA (LG)</b>					
				Número de licencia Nº ESMDLG _ _ _ _ _	
Datos de la empresa	1. Agente económico (nombre y dirección de la empresa) nº EORI		1.A. Nombre y domicilio para notificaciones (titular o agente /representante)		1.B. Buzón Ministerial
	2. Nº del REOCE	3. Nº de Registro DGAM	4. NIF	5. Actividad principal	
	6. Teléfono	7. Fax	8. Correo electrónico		
	10. Nombre y apellidos del responsable de las transferencias		11. Cargo en la empresa		
	12. NIF	13. correo electrónico	14. Teléfono	15. Fax	
El responsable de las transferencias efectuadas con esta Licencia General, notifica a la Secretaría de Estado de Comercio mediante la firma del presente documento, que se acoge al procedimiento de Licencia General y que, al amparo de esta autorización, se compromete de forma explícita a cumplir y hacer cumplir todas las condiciones indicadas en el artículo 29.6, apartados del a) al e), del Reglamento (esta notificación se realizará al menos 30 días antes de la primera expedición).					
<b>Tipo de Licencia General</b>					
LG1: Destinatario las Fuerzas Armadas de un Estado miembro		<input type="checkbox"/>	LG3 Transferencias temporales para demostración, evaluación y exhibición		<input type="checkbox"/>
LG2: Destinatario empresas europeas certificadas conforme a la Directiva 2009/43/CE		<input type="checkbox"/>	LG4: Transferencias para mantenimiento y reparación		<input type="checkbox"/>
			LG5: Transferencias para programas de la OTAN		<input type="checkbox"/>
Datos de la transferencia	16. EXPEDICIÓN <input type="checkbox"/>		17. País de destino de la mercancía		
	18. Nombre y apellidos del destinatario		19. Dirección del destinatario		
			20. Teléfono		
	21. Fecha de la primera transferencia		22. Correo electrónico		
	23. Lugar de salida del territorio nacional		24. Medio de transporte		
25. Usuario final		26. Uso final			
Datos de la mercancía	27. Descripción detallada de la mercancía		28. Código aduanero TARIC		
			29. Nº de artículo/subartículo de la RMD		
			30. Cantidad total y unidad de medida		
			31. Valor total de la transacción en euros		
32. Documentos de control de uso final en caso de exportación fuera del territorio comunitario CII <input type="checkbox"/> CUD <input type="checkbox"/> DUD <input type="checkbox"/> DUDA <input type="checkbox"/>					
33.Fecha		34.Firma del responsable de las transferencias y sello de la empresa			
*La expedición de estos materiales se realiza mediante la Licencia General de Transferencia de Material de Defensa y únicamente podrá ir destinada a Estados miembros de la Unión Europea. Los materiales no podrán ser exportados sin la autorización de las autoridades españolas, salvo que el país de destino pertenezca a la Organización del Tratado del Atlántico Norte (OTAN) o sea miembro de los principales foros internacionales de control de las exportaciones de armas y doble uso y no proliferación (Arreglo de Wassenaar, Grupo Australia, Grupo de Suministradores Nucleares, Régimen de Control de la Tecnología de Misiles y Comité Zangger)*.					

## ANEXO VI.10

		<b>MINISTERIO DE ECONOMÍA Y COMPETITIVIDAD</b> <b>SECRETARÍA DE ESTADO DE COMERCIO</b>	Subdirección General de Comercio Internacional de Material de Defensa y de Doble Uso Paseo de la Castellana 162 28046 Madrid
<b>ANEXO VI.10</b> <b>HOJA COMPLEMENTARIA DE LICENCIA GENERAL PARA TRANSFERENCIAS INTRACOMUNITARIAS DE MATERIAL DE DEFENSA (LG)</b>			
Número de hoja complementaria __		Número de licencia Nº ESMDLG _ _ _ _ _	
1. Agente económico (nombre y dirección de la empresa)		1.A. Nombre y domicilio para notificaciones (titular o agente /representante)	1.B. Buzón Ministerial
2 Nº del REOCE			
10. Nombre y apellidos del responsable de las transferencias			
12 NIF			
<b>Tipo de Licencia General</b>			
LG1 <input type="checkbox"/> LG2 <input type="checkbox"/> LG3 <input type="checkbox"/> LG4 <input type="checkbox"/> LG5 <input type="checkbox"/>			
Datos de la transferencia	16. EXPEDICIÓN <input type="checkbox"/>		17. País de destino de la mercancía
	18. Nombre y apellidos del destinatario		19. Dirección
			20. Teléfono
	21. Fecha de la transferencia		22. Correo electrónico
	23. Lugar de salida del territorio nacional		24. Medio de transporte
25. Usuario final		26. Uso final	
Datos de la mercancía	27. Descripción detallada de la mercancía		28. Código aduanero TARIC
			29. Nº de artículo/subartículo de la RMD
			30. Cantidad total y unidad de medida
			31. Valor total de la transacción en euros
32. Documentos de control de uso final en caso de exportación fuera del territorio comunitario CII <input type="checkbox"/> CUD <input type="checkbox"/> DUD <input type="checkbox"/> DUDA <input type="checkbox"/>			
33. Fecha		34. Firma del responsable de las transferencias y sello de la empresa	
<small>*La expedición de estos materiales se realiza mediante la Licencia General de Transferencia de Material de Defensa y únicamente podrá ir destinada a Estados miembros de la Unión Europea. Los materiales no podrán ser exportados sin la autorización de las autoridades españolas, salvo que el país de destino pertenezca a la Organización del Tratado del Atlántico Norte (OTAN) o sea miembro de los principales foros internacionales de control de las exportaciones de armas y doble uso y no proliferación (Acuerdo de Wassenaar, Grupo Australiá, Grupo de Suministradores Nucleares, Régimen de Control de la Tecnología de Misiles y Comité Zangger)*.</small>			



## ANEXO VI.11

	MINISTERIO DE ECONOMÍA Y COMPETITIVIDAD SECRETARÍA DE ESTADO DE COMERCIO	Subdirección General de Comercio Internacional de Material de Defensa y Doble Uso Paseo de la Castellana 162 28046 Madrid
ANEXO VI.11		
<b>MODELO DE SOLICITUD DE CERTIFICACIÓN PARA EL USO DE LICENCIAS GENERALES</b> (de conformidad con el artículo 29.9 del Reglamento de control del comercio exterior de material de defensa, de otro material y de productos y tecnologías de doble uso)		

D....., con NIF.....,  
como (cargo) ..... y responsable de las transferencias y  
exportaciones del material de defensa realizadas por la empresa  
.....

Dirección.....,  
teléfono.....Fax..... y correo electrónico.....  
con dirección de las plantas de producción donde se van a integrar los componentes  
recibidos.....

.....  
inscrita en el Registro Especial de Operadores de Comercio Exterior (REOCE) con el nº  
....., y en el Registro de Empresas de la Dirección General de  
Armamento del Ministerio de Defensa con nº....., en su nombre y con  
conocimiento de las condiciones especificadas en el artículo 29.7 del Reglamento de control del  
comercio exterior de material de defensa, de otro material y de productos y tecnologías de doble  
uso, aprobado por Real Decreto 2061/2008, de 12 de diciembre.

**SE COMPROMETE A:**

- Tomar todas las medidas necesarias para cumplir y hacer cumplir todas las condiciones específicas relacionadas con el uso y usuario finales y que la exportación de los productos finales se realice previa autorización de las autoridades españolas.
- Notificar la intención de utilizar por primera vez la Licencia General de Transferencia 30 días antes de la transferencia.
- Proporcionar a las autoridades españolas información detallada sobre los usuarios y el uso finales de todos los productos exportados, transferidos o recibidos por la empresa conforme a una licencia de transferencia de otro Estado miembro, con una frecuencia semestral.
- Presentar la descripción del programa interno de cumplimiento o el sistema de gestión de las transferencias y exportaciones aplicado por la empresa, detallando los recursos organizativos, humanos y técnicos asignados a la gestión de las transferencias y las exportaciones, la cadena de responsabilidades en la estructura de la empresa, las auditorías internas, la formación del personal, la gestión de los registros y el seguimiento de las transferencias y exportaciones.
- Permitir el acceso a las instalaciones de la empresa a las autoridades competentes para realizar las inspecciones pertinentes sobre el cumplimiento de los requisitos anteriores, facilitando toda la información requerida.
- Presentar junto a esta solicitud la documentación que acredite que la empresa a la que representa tiene una experiencia probada en las actividades de defensa y que la empresa ejerce una actividad industrial en lo relativo a material de defensa, especialmente la capacidad de integración de sistemas y subsistemas.

**SOLICITA:**

Que la Secretaría de Estado de Comercio, previo informe de la Junta Interministerial Reguladora del Comercio Exterior de Material de Defensa y de Doble Uso (JIMDDU), compruebe los criterios mencionados en el artículo 29.7 del Reglamento y, a la vista del presente compromiso, y del cuestionario de evaluación, expida el correspondiente **CERTIFICADO para que la empresa, si cumple los términos y las condiciones de las Licencias Generales de Transferencia oficialmente publicadas por cualquier Estado miembro de la Unión Europea, pueda utilizar dichas Licencias Generales.**

En....., a..... de..... de.....

(Nombre, firma y sello del responsable de las transferencias)

Se adjunta cuestionario de evaluación



## ANEXO VI.12

ANEXO VI.12

	MINISTERIO DE ECONOMÍA Y COMPETITIVIDAD	SECRETARÍA DE ESTADO DE COMERCIO
<b>CERTIFICADO</b> <b>expedido con arreglo a la Directiva 2009/43/CE del Parlamento Europeo y del Consejo, de 6 de mayo de 2009, sobre la simplificación de los términos y las condiciones de las transferencias de productos relacionados con la defensa dentro de la Comunidad</b>		
Certificado n° XXX		
<p>La empresa destinataria..... (<i>nombre de la empresa destinataria</i>)  Nº registro..... (<i>número de registro comercial</i>)  Situada en.....  .....  (<i>dirección de la oficina central, calle, número, código postal, ciudad</i>)  cumple con lo dispuesto en el artículo 9, apartado 2, de la Directiva 2009/43/CE según lo establecido en el artículo 28.7 del Reglamento de control del comercio exterior de material de defensa, de otro material y de productos y tecnologías de doble uso, aprobado por Real Decreto ...../2014, de .. de .....</p> <p>La empresa destinataria certificada, y sus unidades de producción mencionadas más adelante, están autorizadas a recibir productos relacionados con la defensa para su propia producción con arreglo a licencias generales de transferencia expedidas por otros Estados miembros a partir de ..... (<i>fecha de entrada en vigor</i>).</p> <p>Direcciones de las unidades de producción:  .....  .....  .....</p>		
<p>(<i>Casilla de exclusión opcional</i>):  El presente certificado no permite la recepción de productos relacionados con la defensa de las siguientes categorías de la Lista Común Militar de la Unión:  .....</p>		
<p>Las condiciones del presente certificado se establecen en el artículo 28 del Reglamento.</p>		
<p>El presente certificado es válido hasta..... (<i>período de validez</i>)</p>		
<p>Expedido en.....(<i>lugar</i>)</p>		
<p>El.....(<i>fecha de emisión</i>)</p>		
<p><b>EL SECRETARIO DE ESTADO DE COMERCIO</b>  (<i>firma de la autoridad competente responsable de la certificación</i>)</p>		

## ANEXO VI.13

ANEXO VI.13

LICENCIA GLOBAL DE TRANSFERENCIA DE COMPONENTES DE MATERIAL DE DEFENSA LICENCE FOR TRANSFER OF GLOBAL COMPONENTS OF DEFENCE EQUIPMENT			
SECRETARÍA DE ESTADO DE COMERCIO SECRETARIAT OF STATE FOR TRADE		Nº de licencia Licence N <sup>o</sup>	
0a. Licencia de Exportación/Expedición / Export/Expedition Licence <input type="checkbox"/> Licencia de Importación/Introducción/ Import/Introduction Licence <input type="checkbox"/>		0c. Fecha del contrato Contract date	
0b. Rectificación de Licencia / Revision of Licence N <sup>o</sup> .....			
Solicitante/ Applicant			
1. Titular/ Name:  NIF / Fiscal ID:		Dirección / Address:  Nº Registro Especial de Operadores de Comercio Exterior/ Foreign Trade Special Operator's Register Number:	
2. Autoridad emisora / Issuing authority: MINISTERIO DE INDUSTRIA, TURISMO Y COMERCIO Secretaría de Estado de Comercio Exterior Castellana, 162 MADRID 28046		3. Empresa principal / Main contractor <input type="checkbox"/> Empresa subcontratista / Subcontractor <input type="checkbox"/>	
4. Plazo de validez / Validity date			
Empresas de origen / destino / Companies of origin / destination			
5. Principales empresas asociadas/ Main partner companies		6. País/ Country	7. Código de país / Country code
Nombre / Name			
A) Dirección / Address			
Nombre / Name			
B) Dirección / Address			
Nombre / Name			
C) Dirección / Address			
LISTA DE COMPONENTES DE MATERIAL DE DEFENSA / LIST OF MILITARY COMPONENTS			
8. Descripción detallada del equipo / Detailed description of the equipment		9. Nº de Artículo de la Relación de Material de Defensa / National Defence List Article	10. Cantidad / Amount
			12. Código Aduanero/ Customs code TARIC
			11. Aduana de despacho/ Customs Office
			13 Valor / Value Euros Cobro del valor SI <input type="checkbox"/> NO <input type="checkbox"/>
A)			
B)			
C)			
14. Hojas complementarias / Complementary sheets		SI / YES <input type="checkbox"/>	NO <input type="checkbox"/>
15. Información adicional: ¿Incorpora la mercancía componentes, equipos o productos de otros países? Additional information: Do the goods incorporate sub-assemblies, equipment or parts from other countries? ¿El destinatario son las fuerzas armadas? Is the consignee the armed forces? ¿Incorpora la mercancía componentes, equipos o productos cuyo desarrollo sea en todo o en parte propiedad del Ministerio de Defensa? Do the goods incorporate sub-assemblies, equipment or parts whose development concerns the Ministry of Defence?		SI / YES <input type="checkbox"/>	NO <input type="checkbox"/>
16. Características de la transacción / Transaction features: <input type="checkbox"/> Definitiva / Final <input type="checkbox"/> Temporal / Temporary <input type="checkbox"/> Tráfico de perfeccionamiento activo / Inward processing relief <input type="checkbox"/> Tráfico de perfeccionamiento pasivo / Outward processing relief			
17. Datos complementarios / Complementary data		18. Firma, Nombre, Cargo y sello del titular / Signature, Name, Position and stamp	
MEMORIA TÉCNICA		19. A rellenar por la autoridad emisora / For completion by the issuing authority Firma / Signature	
FOLLETOS			
DUD			
CUD			
OTROS			
		Sello / Stamp	
		Fecha / Date	

ANEXO VI.14

ANEXO VI.14

LICENCIA GLOBAL DE TRANSFERENCIA DE COMPONENTES DE MATERIAL DE DEFENSA GLOBAL COMPONENTS LICENCE FOR TRANSFER OF DEFENCE EQUIPMENT		Página / Page 2/2	
HOJA COMPLEMENTARIA / COMPLEMENTARY SHEET		0c. Número de licencia Licence number	
SECRETARIA DE ESTADO DE COMERCIO SECRETARIAT OF STATE FOR TRADE			
0a. Licencia de Exportación/Expedición / Export/Expedition Licence <input type="checkbox"/> Licencia de Importación/Introducción/ Import/Introduction Licence <input type="checkbox"/>		0d. N° de referencia del proyecto N <sup>er</sup> of reference of the project	
0b. Rectificación de Licencia / Revision of Licence N° .....			
Empresas de origen / destino / Companies of origin / destination			
5. Principales empresas asociadas/ Main partner companies		6. País/ Country	7. Código de país / Country code
D)	Nombre / Name  Dirección / Address		
E)	Nombre / Name  Dirección / Address		
F)	Nombre / Name  Dirección / Address		
G)	Nombre / Name  Dirección / Address		
H)	Nombre / Name  Dirección / Address		
LISTA DE COMPONENTES DE MATERIAL DE DEFENSA / LIST OF MILITARY COMPONENTS			
8. Descripción detallada de los componentes/ components detailed description		9. N° de Artículo de la Relación de Material de Defensa / National Defence List Article	10. Cantidad / Amount
			12. Código Aduanero/ Customs code TARIC
			13. Valor / Value Euros Cobro del valor Sí <input type="checkbox"/> NO <input type="checkbox"/>
D)			
E)			
F)			
G)			
H)			

**ANEXO VI.15**

	ANEXO VI.15 MINISTERIO DE ECONOMÍA Y COMPETITIVIDAD SECRETARÍA DE ESTADO DE COMERCIO	Subdirección General de Comercio Internacional de Material de Defensa y Doble Uso Paseo de la Castellana 162 28046 Madrid
<b>SOLICITUD DE INSCRIPCIÓN Y ACTUALIZACIÓN DE DATOS EN EL REGISTRO ESPECIAL DE                  OPERADORES DE COMERCIO EXTERIOR DE MATERIAL DE DEFENSA Y DE DOBLE USO (REOCE)</b>		

**A. DATOS GENERALES**

1. NOMBRE DE LA SOCIEDAD O PERSONA FISICA RESIDENTE .....

2. NOMBRE Y APELLIDOS DEL REPRESENTANTE DE LA SOCIEDAD.....

3. DIRECCIÓN.....POBLACIÓN .....

C. P.....TELÉFONO .....FAX .....CORREO ELECTRÓNICO.....

4. NIF/CIF.....5. EORI .....6. TIPO DE ACTIVIDAD.....

7. APORTA ESCRITURA DE CONSTITUCIÓN Y MODIFICACIONES POSTERIORES  SI  NO

8. APORTA CERTIFICADO DE INSCRIPCIÓN EN EL REGISTRO MERCANTIL  SI  NO

9. VALOR ACTUAL DEL CAPITAL .....EUROS

10. COMPOSICIÓN ACTUAL DEL CAPITAL: % NACIONAL .....% EXTRANJERO.....

11. ACCIONISTAS CON MÁS DEL 25 % DEL CAPITAL .....

12. PARTICIPACIÓN EN EMPRESAS EN EL EXTRANJERO .....

13. SEÑALE LA CASILLA QUE PROCEDA    14. SECTOR EN EL QUE OPERA    15. EL OPERADOR ES FABRICANTE

EXPORTADOR <input type="checkbox"/>	DEFENSA <input type="checkbox"/>	SI <input type="checkbox"/>
IMPORTADOR <input type="checkbox"/>	DOBLE USO <input type="checkbox"/>	NO <input type="checkbox"/>
INTERMEDIARIO <input type="checkbox"/>	ARMAS DE FUEGO <input type="checkbox"/>	
	OTRO MATERIAL <input type="checkbox"/>	

Autorizo a la Administración General del Estado a solicitar los datos que obran en su poder con el fin de comprobar el cumplimiento de los requisitos para ser inscrito en el REOCE

**B. PRODUCTOS Y TECNOLOGÍAS**

	DESCRIPCIÓN DE LOS MISMOS	C.N.C. (*)	Art. RMD/AF/OM/PDU (**)
1			
2			
3			
4			
5			
6			
7			
8			
9			
10			

D.....COMO REPRESENTANTE DE LA SOCIEDAD .....DECLARA BAJO SU RESPONSABILIDAD QUE LOS DATOS AQUÍ DECLARADOS SON CIERTOS Y QUE DICHA EMPRESA NO HA SIDO SANCIONADA ADMINISTRATIVA O PENALMENTE EN MATERIAS RELACIONADAS CON LA SEGURIDAD NACIONAL, CONTRABANDO Y COMERCIO EXTERIOR EN GENERAL

EN..... A ..... DE ..... DE .....

FIRMA:

(\*) Código de la Nomenclatura Combinada

(\*\*) Código del producto en la relación de productos de material de defensa/armas de fuego de uso civil/otro material/productos doble uso



## ANEXO VI.16

ANEXO VI.16 CERTIFICADO INTERNACIONAL DE IMPORTACIÓN <sup>(*)</sup> <i>International Import Certificate</i>		Nº
<b>LA DIRECCIÓN GENERAL DE ARMAMENTO Y MATERIAL DEL MINISTERIO DE DEFENSA DE ESPAÑA</b> THE GENERAL DIRECTORATE FOR ARMAMENT AND MATERIEL. MINISTRY OF DEFENCE, SPAIN Paseo de la Castellana, 109.- 28071 Madrid.		
(1) CERTIFICA: Que el importador: ..... CERTIFIES: That the importer Domicilio/teléfono: ..... Address / Telephone: con NIF....., para las mercancías que se relacionan, declara ante este centro directivo su intención de with Fiscal Identification Number (NIF) ..., for the goods listed, states before this executive body his intention to importar-introducir la referida mercancía. import-introduce the referred goods.		
(2) DESCRIPCIÓN DE LA MERCANCÍA / Description of the goods:	(3) POSICIÓN ESTADÍSTICA (CÓDIGO NC) Statistical Code (NC Code)	
	(4) PROVEEDOR, DOMICILIO Y PAÍS Supplier, address and country	
	(5) FABRICANTE, DOMICILIO Y PAÍS Manufacturer, address and country	
	(6) VALOR EN DIVISAS (FOB O ANÁLOGO) Foreign currency value (FOB or similar)	
	(7) CONTRAVALOR EN EUROS (FOB O ANÁLOGO) EURO exchange value (FOB or similar)	
	(8) UNIDAD DE MEDIDA Y CANTIDAD TOTAL Quantity and unit of measurement	
(9) OBSERVACIONES (Destinatario / uso final / nº contrato con el MINISDEF / nº licencia de importación): REMARKS (Final consignee / end use / file or contract number with the Ministry of Defence / import license number):		
(10) La emisión del presente certificado supone, por parte del importador-introductor, el compromiso de: Under this certificate, the importer undertakes to: <ul style="list-style-type: none"> <li>- Importar el producto en cuestión en el territorio nacional. Import the above listed goods into the Spanish territory.</li> <li>- No modificar su destino antes de su importación-introducción, no transbordarla ni reexportarla sin autorización previa de las Autoridades españolas. Not to modify its destination before its importation-introduction, nor transfer or re-export it without the previous authorization of the Spanish authorities.</li> <li>- Comunicar a las Autoridades españolas cualquier transmisión de la propiedad o del uso de los productos importados-introducidos. Inform the Spanish authorities of any transfer of ownership or use of the imported-introduced goods.</li> <li>- Asumir el nuevo propietario o usuario, conforme a lo señalado en el párrafo anterior, las mismas obligaciones impuestas al primer importador-introductor. The new owner or user, as per the previous paragraph, shall assume the same obligations imposed to the first importer-introducer.</li> <li>- Prestar su conformidad a los controles que las Autoridades españolas estimen necesario para comprobar que el producto en cuestión se encuentra en territorio nacional. Accept any control the Spanish authorities may deem necessary to verify whether the imported goods are in the Spanish territory.</li> </ul> El presente certificado se da con independencia y a reserva del compromiso de lo establecido con carácter general para la importación-introducción de las mercancías objeto del presente certificado, según el régimen comercial que le sea aplicable. This certificate is provided without prejudice to the general policies for importation-introduction of the referred goods, under the relevant commercial regulations.		
(11) DECLARO, BAJO MI RESPONSABILIDAD SER CIERTOS LOS DATOS EXPRESADOS, EL INTERESADO, I hereby declare, under my responsibility, that the facts expressed are true. The importer,	(12) POR LA DIRECCIÓN GENERAL DE ARMAMENTO Y MATERIAL DEL MINISTERIO DE DEFENSA, For the General Directorate for Armament and Materiel of the Ministry of Defence,	(13) SELLO Y FECHA Official stamp and date

(\*) Este documento perderá su validez, si no es presentado a las autoridades extranjeras competentes, en el plazo de 6 meses desde su fecha.

This document ceases to be valid unless presented to the competent foreign authorities within six months from its date. (Courtesy translation from Spanish)

INTERESADO

## ANEXO VI.17

## ANEXO VI.17

CERTIFICADO INTERNACIONAL DE IMPORTACIÓN		Nº
LA SECRETARÍA DE ESTADO DE COMERCIO		
(1) CERTIFICA Que el importador: ..... Domicilio/Teléfono: ..... con NIF: ..... para las mercancías que se relacionan declara ante este Centro Directivo su intención de importar la referida mercancía.		
(2) DESCRIPCIÓN DE LA MERCANCÍA	(3) POSICIÓN ESTADÍSTICA	
	(4) PROVEEDOR, DOMICILIO Y PAÍS	
	(5) FABRICANTE, DOMICILIO Y PAÍS	
	(6) VALOR EN DIVISAS (FOB O ANALOGO)	
	(7) CONTRAVALOR EN EUROS (FOB O ANALOGO)	
	(8) UNIDAD DE MEDIDA Y CANTIDAD TOTAL	
(9) OBSERVACIONES:		
(10) La emisión del presente certificado supone, por parte del importador, el compromiso de : <ul style="list-style-type: none"> <li>- Importar el producto en cuestión en el territorio nacional.</li> <li>- No modificar su destino antes de su importación, no transbordarla ni reexportarla sin autorización previa de las autoridades españolas.</li> <li>- Comunicar a las autoridades españolas cualquier transmisión de la propiedad o del uso de los productos importados.</li> <li>- Asumir el nuevo propietario o usuario, conforme a lo señalado en el párrafo anterior, las mismas obligaciones impuestas al primer importador.</li> <li>- Prestar su conformidad a los controles que las autoridades españolas estimen necesarios, para comprobar que el producto en cuestión se encuentra en territorio nacional.</li> </ul> <p>El presente certificado se expide con independencia y a reserva del compromiso de lo establecido con carácter general para la importación de las mercancías objeto del presente certificado, según el régimen comercial que le sea aplicable.</p>		
(11) DECLARO BAJO MI RESPONSABILIDAD, SER CIERTOS LOS DATOS EXPRESADOS, EL INTERESADO,	(12) POR LA SECRETARÍA DE ESTADO DE COMERCIO	(13) SELLO Y FECHA



**ANEXO VI.18**

**Certificado de último destino**

**MINISTERIO DE DEFENSA / MINISTRY OF DEFENCE**  
**SECRETARÍA DE ESTADO DE DEFENSA / Secretary of State for Defence**

**DIRECCIÓN GENERAL DE ARMAMENTO Y MATERIAL**

General Directorate for Armament and Materiel

**REINO DE ESPAÑA**

Paseo de la Castellana, 109.- 28071 Madrid

*KINGDOM OF SPAIN*

**CERTIFICADO DE ÚLTIMO DESTINO (\*) NÚM. \_\_\_\_\_**  
*End User Certificate*

**Don / Mr. \_\_\_\_\_**

**Director General de Armamento y Material del Ministerio de Defensa español,**  
*General Director for Armament and Materiel of the Spanish Ministry of Defence,*

Para constancia ante las autoridades del Gobierno de \_\_\_\_\_

*For the attention of the Government authorities of*

**a las que corresponda la concesión de la autorización de exportación,**  
*in charge of issuing the export authorization,*

**CERTIFICO, por el presente, que la mercancía cuya adquisición está prevista a:**  
*I hereby certify that the goods planned to be acquired to:*

**Sección A – Partes / Section A – Parties**

**Exportador (nombre, dirección y detalles de contacto) / Exporter: (name, address and contact details)**

**Consignatario (nombre, dirección y detalles de contacto) / Consignee (name, address and contact details)**

**Importador (nombre, dirección y detalles de contacto) / Importer (name, address and contact details)**

**Sección B – Productos (bienes, software o tecnología) / Section B – Items (goods, software or technology)**

**Descripción / Description:**

**Cantidad/peso (en el caso de software o tecnología no será aplicable)/Quantity/Weight (not applicable in case of software or technology transfer)**

**Valor / Value:**

**Autorización administrativa de importación, núm. / Import license number:**

**Sección C – Destino final / Section C – Final destination**

**País y dirección física del destinatario / Country and physical address**

**En el caso de que los productos (bienes, software o tecnología) vayan a ser integradas o usadas en el desarrollo, producción, uso o reparación de cualquier otro bien, se debe especificar el país final de destino de los productos / If the items (goods, software or technology) are to be integrated into or used for the development, production, use or repair of another item please specify the country of final destination of that item:**

#### **Sección D – Uso final / Section D – End-use**

**Uso final previsto de los productos / Intended end-use of items:**

**Si los productos (bienes, software o tecnología) van a ser integradas o usadas en el desarrollo, producción, uso o reparación de cualquier otro producto, se debe describir el producto final obtenido, así como el uso final que se le dará / If the items (goods, software or technology) are to be integrated into or used for the development, production, use or repair of another item please describe that item, its end-use and end-user:**

#### **Sección E – Declaración de compromisos adquiridos por el usuario final / Section E – Declaration of commitment with the goods by the End User**

- **Como usuarios finales de los productos especificados en la sección B / As the end users of the items specified in section B**
- **Los productos, así como los bienes derivados que se puedan producir a partir de los especificados en la sección B / The items as well as derived goods that could be produced with the specified products in section B will**
  - **Solo serán usados para los fines especificados en la sección D / only be used for the end use specified in section D.**
  - **Permanecerán en el país / remain in the country** \_\_\_\_\_
- **Los productos especificados en la sección B, no serán reexportados o revendidos o transferidos, ni temporalmente ni definitivamente, sin el previo consentimiento de las autoridades de / The items specified in section B will not be re-exported or otherwise re-sold or transferred, temporarily or permanently, without the written approval of the** \_\_\_\_\_

\_\_\_\_\_  
Lugar, Fecha (Place, Date)

\_\_\_\_\_  
Firma del usuario final  
(Signature of the end user)

\_\_\_\_\_  
Aclarafirmas / Sello oficial  
Company stamp / official seal

\_\_\_\_\_  
Nombre del signatario  
Name and title of signer

(\*) Este documento perderá su validez, si no es presentado a las autoridades extranjeras competentes, en el plazo de 6 meses desde su fecha.

*This document ceases to be valid unless presented to the competent foreign authorities within six months from its date. (Courtesy translation from Spanish)*

## ANEXO VI.19

## Certificado de último destino

## SOLICITUD DE CERTIFICADO DE ÚLTIMO DESTINO

El importador:

Domicilio: \_\_\_\_\_ Localidad: \_\_\_\_\_

CP: \_\_\_\_\_ Provincia: \_\_\_\_\_ País: España

NIF: \_\_\_\_\_ Teléfono: \_\_\_\_\_ Fax: \_\_\_\_\_

E-mail: \_\_\_\_\_

DECLARA su intención de importar/introducir los materiales/datos que más abajo se indican, precisando para ello se le expida el Certificado de Último Destino que establece el Reglamento de control del comercio exterior de material de defensa, de otro material y de productos y tecnologías de doble uso para presentar ante las autoridades competentes del Gobierno de (1) \_\_\_\_\_, con objeto de que autoricen la exportación/expedición de los siguientes materiales/datos:

(2) Cantidad y Unidad de medida: *(si no procede en la Descripción):*(3) Descripción: *(identificar las partes y componentes con el detalle que proceda, – la marca, el modelo, núm. de serie, núm. de referencia, NSN, etc.-, así como el equipo, armamento o sistema de armas en el que se integran):*(4) Valor y nombre de la divisa *(en la que se realiza la operación):*(5) Materiales/datos amparados por autorización administrativa de importación, AAI, nº:  
*(Cumplimentar: “NO PRECISA” en su caso).*

(6) Proveedor, domicilio y país de procedencia:

(7) Fabricante, domicilio y país de origen *(si es distinto del anterior):*

(8) Destinatario/Usuario final:

(9) Destino/uso final:

(10) Nº expediente/contrato con el MINISDEF *(si procede):*

El importador y el destinatario/usuario final se comprometen ante la Dirección General de Armamento y Material (DGAM) a:

- Importar/introducir los citados materiales/datos en territorio nacional.
- No modificar su destino antes de su importación, no transbordarla ni reexportarla sin autorización previa de la DGAM.
- No transferir la propiedad o el uso sin autorización previa de la DGAM.
- Asumir el nuevo propietario o usuario las mismas obligaciones del importador o primer usuario.
- Prestar su conformidad a los controles que la DGAM estime necesarios para comprobar que los materiales/datos en cuestión se encuentran en territorio nacional.

En \_\_\_\_\_ a \_\_\_\_\_ de \_\_\_\_\_ de \_\_\_\_\_  
(11) El importador, \_\_\_\_\_ (12) El destinatario/usuario final,

*(Firma, nombre, cargo y sello)**(Firma, nombre, cargo y sello)*

**SR. DIRECTOR GENERAL DE ARMAMENTO Y MATERIAL- MINISTERIO DE DEFENSA.**  
**Paseo de la Castellana, 109.- 28071 MADRID.**

Ley 39/2015, de 1 de octubre, del Procedimiento Administrativo Común de las Administraciones Públicas, señala en su artículo 21.3, el plazo máximo de 3 meses para la resolución de este tipo de expedientes. Dicho plazo, podrá ser suspendido si concurren en el expediente alguno de los supuestos señalados en el artículo 22 de la citada ley.

Ley 39/2015, de 1 de octubre, del Procedimiento Administrativo Común de las Administraciones Públicas, faculta al interesado acorde al artículo 24.1 a entender desestimada su solicitud por Silencio Administrativo, por el vencimiento del plazo máximo sin haberse notificado resolución expresa.

## ANEXO VI.20

ANEXO VI.20

MODELO DE DECLARACIÓN DE ÚLTIMO DESTINO  
PRODUCTOS Y TECNOLOGÍAS DE DOBLE USO

A. Empresas	
1. Exportador	2. Dirección
3. Destinatario	4a. Dirección
	4b. País de destino
5. Usuario final	6a. Dirección
	6b. País de destino
7. ¿Es el usuario final las fuerzas armadas o las fuerzas gubernamentales de seguridad de su país? SI <input type="checkbox"/> NO <input type="checkbox"/>	8. Localización específica donde los productos serán utilizados o depositados (si se sabe y si es diferente de (6)).
B. Productos	
9a. Cantidad y unidades	10. Descripción de los productos
9b. Uso final ( por favor haga constar los detalles específicos)	
11. Uso Civil <input type="checkbox"/> Militar <input type="checkbox"/>	12. ¿El producto será incorporado a otros productos? Si <input type="checkbox"/> No <input type="checkbox"/>
<b>C.1 Certificación del usuario final</b> <input type="checkbox"/> Nosotros (la persona o empresa de la casilla A5) certificamos que somos el usuario final de los productos descritos en el apartado B, y que usaremos los productos o cualquier reproducción de los mismos, solo para el uso final descrito en las casillas 9b y 11	<b>C.2 Certificación del destinatario que actúa como comerciante mayorista o revendedor</b> <input type="checkbox"/> <b>Sólo se rellenará si la sección C1 no es aplicable o si todavía no se conoce el usuario final)</b> Nosotros (la persona o empresa de la casilla A3) certificamos que somos el importador/destinatario de los productos descritos en el apartado B, y que dichos productos son para almacenamiento en futuros pedidos y (seleccionar una opción): <input type="checkbox"/> No serán reexportados, vendidos para la exportación o transferidos de otra manera desde el país donde están situados (nombre del país) ..... , o <input type="checkbox"/> Podrán ser reexportados a los siguientes países ..... y que los productos solo se entregarán a una tercera persona o empresa a condición de que ésta acepte los compromisos de esta declaración como vinculantes para sí misma y de que se sepa que esta persona o empresa es digna de confianza y fiable en lo que se refiere a la observancia de dichos compromisos.
<b>D. (Sólo aplicable para productos de doble uso) Adicionalmente a C1 o C2, certificamos que los productos, o cualquier reproducción de los mismos, no se utilizarán para ningún propósito relacionado con el de contribuir, total o parcialmente, al desarrollo, producción, manejo, funcionamiento, mantenimiento, almacenamiento, detección, identificación o propagación de armas químicas, biológicas o nucleares o de otros dispositivos nucleares explosivos, o al desarrollo, producción, mantenimiento o almacenamiento de misiles u otros vectores de lanzamiento de dichas armas. Los productos no serán reexportados o revendidos o transferidos si se tiene conocimiento o se sospecha que serán o podrán ser usados para tales propósitos y ni los productos ni las reproducciones ni los derivados de ellos serán retransferidos sin la autorización por escrito de las Autoridades Españolas. Asimismo certificamos que las mercancías o cualquier reproducción de las mismas no se utilizarán en ninguna actividad relacionada con dispositivos explosivos nucleares o del ciclo de combustible nuclear no sometida a salvaguardias.</b>	
13. Firma del usuario final, importador o destinatario. Fecha   Nombre y puesto (en mayúsculas)	(En el caso de transferencias de productos químicos de la lista 3 a Estados no parte de la Convención para la Prohibición de las Armas Químicas, deberá ir visado por el Estado destinatario de los productos) 14. Validación y fecha   Sello

Este formato es únicamente un modelo, cualquier documento redactado en estos términos puede ser perfectamente válido.

## ANEXO VI.21

ANEXO VI.21

**MODELO DE DECLARACIÓN DE ÚLTIMO DESTINO  
MATERIAL DE DEFENSA Y ARMAS DE FUEGO DE USO CIVIL**

<b>A. IDENTIFICACIÓN DEL IMPORTADOR</b>	
IMPORTADOR.....	
NIF:..... Nº REOCE:.....	
Domicilio ( <i>completo</i> ): .....	
.....País.....	
Teléfono:..... Fax: ..... E-mail:.....	
<b>B. DESCRIPCIÓN DE LA MERCANCÍA</b>	
.....	
.....	
.....	
Cantidad ..... Valor .....euros	
Posición Estadística (TARIC).....	
(para material de defensa) Artículo y subartículo del anexo I.1 del Reglamento.....	
(para armas de fuego) Apartado del anexo II.1 del Reglamento .....	
País origen de la mercancía .....	
País destino de la mercancía .....	
<b>C. IDENTIFICACIÓN DEL PROVEEDOR/EXPORTADOR</b>	
.....	
NIF:..... Nº REOCE:.....	
Domicilio ( <i>completo</i> ): .....	
.....	
Teléfono:..... Fax: ..... E-mail:.....	
<b>EL IMPORTADOR DECLARA</b> ser el usuario final de los productos descritos en el apartado B, que serán utilizados únicamente para uso ....., y que los productos no serán reexportados ni reexpedidos sin la autorización previa de las autoridades competentes del país de destino de dichas mercancías.	
Fecha	Visado por las autoridades competentes del Estado destinatario de los productos
Firma del importador y sello Nombre y Apellidos	Validación Cargo, Firma, sello Fecha



**ANEXO VI.22**

ANEXO VI.22

	MINISTERIO DE HACIENDA Y ADMINISTRACIONES PÚBLICAS	Agencia Estatal de Administración Tributaria Departamento de Aduanas e II.EE.
CERTIFICADO DE VERIFICACIÓN DE ENTRADA		

ADUANA DE:

Don .....

CERTIFICO:

Que el importador que a continuación se menciona ha solicitado la expedición de un certificado de verificación de entrada de las mercancías que seguidamente se relacionan y amparadas por la documentación que también se indica.

Importador .....

N.I.F. ....

Descripción de la mercancía  
.....  
.....

Cantidad .....

Valor .....

Posición Estadística .....

Origen de la Mercancía .....

Proveedor (nombre, domicilio, país)  
.....  
.....

Certificado Internacional de importación.....

Autorización Administrativa de importación.....

La presente certificación se extiende para acreditar el despacho aduanero de las mercancías citadas, conforme a la legislación aplicable.

(Firma y fecha)



## ANEXO VI.23

	<b>CERTIFICADO DE ÚLTIMO DESTINO (CUD)</b>  <b>END USE CERTIFICATE</b>	<b>VINCULADO A LICENCIA Nº</b> LINKED TO LICENCE Nº ..... <b>FECHA</b> DATE .....	<b>PAÍS ORIGEN DE LA MERCANCÍA</b> COUNTRY OF ORIGIN OF GOODS ..... <b>PAÍS DE DESTINO FINAL</b> COUNTRY OF FINAL DESTINATION .....
<b>EXPORTADOR.....NIF:..... Nº REOCE:.....</b> EXPORTER ID REGISTER NUMBER			
<b>A. IDENTIFICACIÓN DEL IMPORTADOR/DESTINATARIO</b> IMPORTER/CONSIGNEE IDENTIFICATION			
<b>NOMBRE.....NIF:.....</b> NAME ID <b>DOMICILIO (completo): .....PAÍS.....</b> FULL ADDRESS COUNTRY <b>TELÉFONO:..... E-mail:.....</b> TELEPHONE NUMBER EMAIL ADDRESS			
<b>IDENTIFICACIÓN DEL USUARIO FINAL (si es diferente del importador/destinatario)</b> END-USER IDENTIFICATION (if different from the importer/ consignee )			
<b>NOMBRE.....NIF:.....</b> NAME ID <b>DOMICILIO (completo): .....PAÍS.....</b> FULL ADDRESS COUNTRY <b>TELÉFONO:..... E-mail:.....</b> TELEPHONE NUMBER EMAIL ADDRESS			
<b>B. DESCRIPCIÓN DE LA MERCANCÍA</b> GOODS DESCRIPTION	<b>CANTIDAD</b> QUANTITY	<b>VALOR €</b> VALUE (€)	<b>ARTÍCULO/ SUBART.</b> ARTICLE
<b>C.- USO FINAL DE LA MERCANCÍA DESCRITA EN EL APARTADO B</b> END USE OF THE GOODS DESCRIBED IN SECTION B			
.....			

<b>D.- GARANTÍAS (cumplimentar si procede a petición de la JIMDDU)</b> COMMITMENTS (only at the request of JIMDDU)	
<b>Cláusula de autenticidad de datos:</b> Certificamos que todos los datos contenidos en este documento son ciertos. Authenticity clause: We certify that all data contained in this document are true.	
Nombre, apellidos y cargo Surname, name and title	Fecha Date
Firma del destinatario final y sello Signature and stamp	
<input type="checkbox"/> <b>Cláusula de uso en el territorio nacional:</b> Certificamos que los productos importados son exclusivamente para uso interno y/o para sustitución de las existencias, con la finalidad de apoyar las operaciones de seguridad nacional llevadas a cabo por las fuerzas armadas de (país de destino), y no serán usadas fuera del territorio nacional. <b>Internal use clause:</b> We certify that the imported products are exclusively for internal use and / or stock replacement, in order to support the national security operations carried out by the armed forces of (country of destination), and will not be used outside the national territory	
Nombre, apellidos y cargo Surname, name and title	Fecha Date
Firma del destinatario final y sello Signature and stamp	
<input type="checkbox"/> <b>Cláusula de verificación:</b> El Gobierno de (país de destino final de la mercancía) se compromete a colaborar con las autoridades de control de exportación del Reino de España de forma conjunta, con el fin de establecer mecanismos de verificación y seguimiento que permitan un control de la mercancía exportada descrita en la sección B, permitiendo, si fuera necesario, el acceso a las instalaciones donde se encuentra la mercancía, la identificación del usuario final y facilitando toda la información y documentación requeridas por el equipo de verificación. <b>Verification clause:</b> The Government of (final destination country of the goods) commits itself to cooperate jointly with the export control authorities of the Kingdom of Spain in the establishment, verification and monitoring mechanisms on the control of the exported goods described in section B. Should it be deemed necessary, access to the facilities where the goods are located, identification of the end user and all the required information and documentation shall be granted to the Spanish verification team.	
Nombre, apellidos y cargo Surname, name and title	Fecha Date
Firma del destinatario final y sello Signature and stamp	

**E. CERTIFICACIONES (cumplimentar solo el apartado que proceda)**

CERTIFICATIONS (complete only the appropriate section)

**1 - Certificación del importador:**

1.- Certification of the importer:

Certifico que somos importadores de los productos indicados en la Sección B que serán entregados exclusivamente al usuario final especificado en la Sección A. Con la excepción del usuario final mencionado en la sección 2, nos comprometemos a no vender, no entregar estos productos a otro usuario distinto del especificado en la Sección A. Dichos productos no serán reexportados, reexpedidos, transferidos, vendidos, donados ni prestados sin la autorización previa de las autoridades españolas.

I certify that we are importers of the goods indicated in Section B that will be delivered exclusively to the end user specified in Section A. With the exception of the end user mentioned in section A, we commit not to sell, not deliver these products to another user other than that specified in Section A. Such goods shall not be re-exported, re-dispatched, transferred, sold, donated or lent without the prior authorization of the Spanish authorities.

Nombre, apellidos y cargo Surname, name and title	Fecha Date
Firma del destinatario final y sello Signature and stamp	

**2 - Certificación del destinatario/usuario final:**

2 - Certification of the recipient / end user:

2.a.-Certificamos que somos los usuarios finales de los productos descritos en la sección B y que serán utilizados únicamente para uso declarado en la sección C. Dichos productos no serán reexportados, reexpedidos, transferidos, donados, ni prestados sin la autorización previa de las autoridades españolas.

2.a. We certify that we are the end users of the products described in section B and that they will be used only for use stated in section C. Such products will not be re-exported, re-dispatched, transferred, donated or lent without prior authorization of the Spanish authorities.

2.b.- Certificamos que somos los usuarios finales de los productos descritos en la sección B y que serán utilizados para ser integrados en nuestros propios equipos. Dichos productos no serán reexportados, reexpedidos, transferidos, vendidos, donados ni prestados sin la autorización previa de las autoridades españolas.

2.b. We certify that we are the end users of the products described in section B and that they will be used to be integrated into our own production. These products will not be re-exported, re-dispatched, transferred, sold, donated or lent without the prior authorization of the Spanish authorities.

Nombre, apellidos y cargo Surname, name and title	Fecha Date
Firma del destinatario final y sello Signature and stamp	

**3 - Certificación del gobierno extranjero:**

3 - Certification of foreign government:

El Gobierno de .....certifica que no se autorizará la reexportación, ni la expedición, ni la transferencia, ni la venta, ni la donación, ni el préstamo a otro país de la mercancía descrita en la sección B a no ser que exista autorización previa por escrito para ello por parte del Gobierno de España.

The Government of ..... certifies that will not authorize the re-export, expedition, transfer, resale, donation or loan of the goods described in section B outside the country without prior written approval of the Spanish Government.

Nombre, apellidos y cargo Surname, name and title	Fecha Date
Firma del destinatario final y sello Signature and stamp	

## ANEXO VI.24

## Certificado de Integración

(PARA PRESENTAR AL PROVEEDOR ESPAÑOL)

**Sección A – Partes**

Destinatario <sup>1</sup> (nombre, dirección y datos de contacto)
Integrador <sup>2</sup> (nombre, dirección y datos de contacto) si es diferente al destinatario
Suministrador (nombre, dirección y datos de contacto)

**Sección B – Productos**

Descripción de los productos
Cantidad/peso
Valor total <sup>3</sup> (EUR)

**Sección C – Declaración de compromiso en materia de integración de bienes**

Nosotros (yo) certificamos (certifico) que integraremos<sup>4</sup> los bienes especificados en la sección B en el siguiente sistema final: \_\_\_\_\_.

Nosotros (yo) certificamos (certifico) que solo se reexportarán o re-transferirán los bienes mencionados anteriormente después de la integración en el sistema final mencionado anteriormente de acuerdo a la ley nacional de nuestro (mi) país.

**Q**

Certificamos (certifico) que los productos especificados en la sección B constituyen un envío subsecuente de repuestos para reemplazar productos que habían sido integrados en el siguiente sistema final:

\_\_\_\_\_ que había sido reexportado o re-transferido de acuerdo con la ley nacional de nuestro (mi) país. Se había emitido un certificado de integración previamente:  sí/  no.

**Q**

Certificamos (certifico) que los productos especificados en la sección B serán utilizados en el contexto de la integración, reparación o mantenimiento del sistema final mencionado anteriormente y solo serán reexportados o retransferidos para este propósito de acuerdo con la ley nacional de nuestro (mi) país.

\_\_\_\_\_  
Lugar, fecha

\_\_\_\_\_  
Firma original del integrador

\_\_\_\_\_  
Sello de la empresa/sello oficial

\_\_\_\_\_  
Nombre y Puesto

1 "Destinatario" es el socio contratante del proveedor (español) y / o el primer destinatario de los bienes que puede ejercer influencia directa o indirecta sobre los bienes o su uso

2 "Integrador" es la empresa/entidad que integra los bienes en un sistema de defensa. El destinatario y el integrador pueden ser el mismo.

3 "Valor" de un producto significa la tarifa facturada al destinatario. Este valor no incluye los honorarios por logística, mantenimiento, capacitación y servicios de reparación de los bienes de la sección B, así como repuestos u otros equipos para los mismos.

4 "Integrar" significa incorporar bienes a un sistema de defensa calificado a través de un proceso sustancial o económicamente justificado o en el sentido del Artículo 60 para. 2 del Reglamento (EU) No. 952/2013 del Parlamento Europeo y del Consejo, de 9 de octubre de 2013, por el que se establece el código aduanero de la Unión (OJ L 269 del 10 de octubre de 2013), de aquí en adelante referido como "Sistema final".

**Sección D – Declaración «de *minimis*»**

Certificamos (certifico) que el valor<sup>6</sup> de los productos relacionados con la defensa de los proveedores españoles a integrar<sup>4</sup> en el sistema final especificado en el apartado C incluyendo el valor<sup>6</sup> de los productos que se especifican en el apartado B no supera el 20% del valor<sup>3</sup> del sistema final. El porcentaje del valor de los productos relacionados con la defensa de los proveedores<sup>6</sup> españoles no supera (marque la casilla correcta):

- 5 %  
 10 %  
 15 %  
 20 %.

\_\_\_\_\_  
 Lugar, fecha

\_\_\_\_\_  
 Firma original del integrador

\_\_\_\_\_  
 Sello de la empresa/sello oficial

\_\_\_\_\_  
 Nombre y Puesto

**Sección E – Declaración sobre el usuario final**

Certificamos (Certifico) que el sistema final que se especifica en la sección C se exportará o transferirá o - en caso de una entrega subsecuente- ha sido exportado o transferido a uno o más usuarios finales, y este (estos) usuario(s) final(es) es (son) (nombre, dirección, país y datos de contacto):

\_\_\_\_\_  
 \_\_\_\_\_

\_\_\_\_\_  
 Lugar, fecha

\_\_\_\_\_  
 Firma original del integrador

\_\_\_\_\_  
 Sello de la empresa/sello oficial

\_\_\_\_\_  
 Nombre y Puesto

**ANEXO VI.25****Bienes a los que no se aplicará el «principio de *minimis*»**

CL1 Armas con cañón de ánima lisa con un calibre inferior a 20 mm, otras armas de fuego y armas automáticas con un calibre inferior o igual a 12,7 mm (calibre 0,50 pulgadas):

1. Ametralladoras.
2. Subfusiles.
3. Fusiles totalmente automáticos especialmente concebidos para uso militar.

§ 30 Reglamento de control comercio exterior de material de defensa y tecnologías de doble uso

---

CL2 Armas con cañón de ánima lisa con un calibre igual o superior a 20 mm, otras armas o armamento con un calibre superior a 12,7 mm (calibre 0,50 pulgadas):

4. Cañones.
5. Obuses.
6. Piezas de artillería.
7. Morteros.
8. Armas contracarro.
9. Lanzadores de proyectiles letales.
10. Fusiles.
11. Cañones sin retroceso.
12. Armas de ánima lisa.

CL3 Municiones y productos enumerados a continuación:

13. Municiones destinadas a las armas que figuran en CL1 y CL2.
14. Cargas de proyección independientes y proyectiles destinados a las armas que figuran en los apartados 5, 6 o 7.
15. Espoletas independientes destinadas a las armas que figuran en los apartados 5, 6, 7 u 11.

CL4 Bombas, torpedos, cohetes, misiles, otros dispositivos y cargas explosivos y productos citados a continuación:

16. Bombas.
17. Torpedos.
18. Granadas.
19. Cohetes.
20. Minas.
21. Misiles.
22. Cargas submarinas.
23. Cargas, dispositivos y kits de demolición especialmente concebidos para uso militar.
24. Espoletas destinadas a las armas que figuran en los apartados 16 a 20, 22, 23.
25. Cabezas de guerra y sistemas de guiado destinados a las armas que figuran en los apartados 17 o 19.
26. Sistemas de propulsión destinados a las armas que figuran en los apartados 16 o 19.
27. Espoletas, sistemas de guiado, cabezas de guerra y sistemas de propulsión destinados a los misiles de ataque a tierra.

CL5 Productos enumerados a continuación para integración en carros de combate:

28. Chasis especialmente concebidos para carro de combate.
29. Torres especialmente concebidas para carro de combate.

CL6 Productos enumerados a continuación para integración en aeronaves militares tripuladas:

30. Motores de propulsión para aeronaves.
31. Estructuras primarias para aeronaves de combate.



### § 31

#### Real Decreto 130/2017, de 24 de febrero, por el que se aprueba el Reglamento de Explosivos. [Inclusión parcial]

---

Ministerio de la Presidencia y para las Administraciones Territoriales  
«BOE» núm. 54, de 4 de marzo de 2017  
Última modificación: 28 de junio de 2022  
Referencia: BOE-A-2017-2313

---

[...]

#### TÍTULO VIII

#### Importación, exportación, tránsito y transferencia

#### CAPÍTULO I

#### Normas generales

##### **Artículo 126.** *Circulación.*

1. La importación, exportación, tránsito y transferencia de explosivos se ajustará a lo establecido en este título y a los convenios internacionales suscritos por España, con observancia, en todo caso, de lo dispuesto en la normativa aduanera. No obstante, será de aplicación lo establecido en el Real Decreto 679/2014, de 1 de agosto, por el que se aprueba el Reglamento de control del comercio exterior de material de defensa, de otro material y de productos y tecnologías de doble uso, y en el Reglamento (CE) n.º 428/2009 del Consejo, de 5 de mayo de 2009, por el que se establece un régimen comunitario de control de las exportaciones, la transferencia, el corretaje y el tránsito de productos de doble uso.

2. Además de lo específicamente dispuesto en este título, a la introducción de explosivos en territorio español le será de aplicación lo establecido en este reglamento. Especialmente, las autoridades competentes velarán por el cumplimiento de las normas sobre transportes, envases y embalajes contenidas en este reglamento. Las instrucciones de seguridad, las autorizaciones necesarias y las preceptivas marcas en productos, cuando proceda, y en los envases y embalajes deberán estar redactadas al menos en castellano.

3. Las personas físicas o jurídicas que pretendan desarrollar la actividad de importación, exportación, tránsito y transferencia de explosivos, tendrán la obligación de comunicar a los agentes económicos residentes fuera de España, los requisitos exigidos por la legislación española.

4. Cuando las autoridades previstas en el artículo 2 fuesen a realizar un control sobre los explosivos que estén bajo vigilancia o control aduanero, deberán notificar su realización con anterioridad a la autoridad aduanera competente.

**Artículo 127.** *Depósito reglamentario.*

1. Sin perjuicio de lo previsto en el artículo 144 del Reglamento (UE) n.º 952/2013 del Parlamento Europeo y del Consejo, de 9 de octubre de 2013, por el que se establece el código aduanero de la Unión, los explosivos se almacenarán en depósitos reglamentariamente autorizados de acuerdo con el título III de este reglamento, previstos con anterioridad por el suministrador o el receptor, y comunicados con la debida antelación a la Intervención Central de Armas y Explosivos de la Guardia Civil.

2. Los explosivos sin estatuto de la Unión que fuesen abandonados en favor de la Hacienda Pública o que fuesen decomisados se entregarán en la Delegación de Gobierno correspondiente. Los artículos sin estatuto de la Unión que no fuesen destruidos, previamente a su uso, disposición o transmisión deberán ser objeto de despacho aduanero. En caso de tratarse de explosivos militares, la mercancía será entregada al Ministerio de Defensa.

CAPÍTULO II

**Importación**

**Artículo 128.** *Registro oficial de importadores.*

1. Las personas físicas o jurídicas que pretendan desarrollar la actividad de importación de explosivos deberán solicitar, con carácter previo, su inscripción en el Registro oficial de importadores de explosivos a la Dirección General de Política Energética y Minas. Estas solicitudes se presentarán por vía electrónica, con certificado electrónico, en la sede electrónica del Ministerio de Energía, Turismo y Agenda Digital.

2. Dicha inscripción estará condicionada a la justificación de la capacitación técnica para la actividad que se pretenda desarrollar, disponibilidad de depósitos de productos terminados autorizados y a la contratación de una póliza o garantía que cubra la responsabilidad civil para cubrir la que en cada caso pudiera corresponder al importador por cualquier tipo de riesgo de los productos importados.

3. Acompañando a la solicitud de autorización de inscripción en el Registro oficial de importadores de explosivos, debe incluirse la siguiente documentación:

- a) Copia de la escritura de constitución de la sociedad.
- b) Copia del Registro Industrial y justificación de encontrarse de alta en el Impuesto sobre Actividades Económicas, en un epígrafe coherente con la actividad de importación de explosivos.
- c) Autorización del taller, depósito comercial o la autorización expresa para la distribución de los productos importados.
- d) Resolución de autorización de fábrica de explosivos o depósito.
- e) Documentación acreditativa de la cobertura de la responsabilidad civil, que cubra la actividad de importación de explosivos.

**Artículo 129.** *Permiso previo de circulación.*

1. La importación de explosivos regulada en este reglamento desde países que no sean Estados miembros de la Unión Europea estará sujeta al régimen general que en cada momento regule la actividad y necesitará ser autorizada según lo dispuesto en el Real Decreto 679/2014, de 1 de agosto, por el que se aprueba el Reglamento de control de comercio exterior de material de defensa, de otro material y de productos y tecnologías de doble uso, cuando se trate de productos incluidos en el ámbito de aplicación de dicho real decreto.

Con carácter previo a la importación, necesitará contar además con un permiso previo de circulación otorgado por el Ministerio del Interior, a través de la Intervención Central de Armas y Explosivos, y basado en un informe favorable de la Comisión Interministerial Permanente de Armas y Explosivos. La solicitud del permiso previo de importación se ajustará al modelo reflejado en el anexo I de la Instrucción Técnica Complementaria número 33.

2. El permiso administrativo previsto en el apartado anterior, que tendrá una validez de un año, deberá ser presentado a la Intervención de Armas y Explosivos de la Aduana correspondiente y acompañará a los productos durante su transporte por territorio español hasta su destino.

3. En la solicitud de importación deberá hacerse referencia, como mínimo, a los datos enumerados en los artículos 143 y 144, así como el lugar de depósito autorizado y el punto de entrada en territorio nacional. El importador no podrá hacer de la mercancía otro uso que aquél para el que haya sido expresamente autorizado, con arreglo a este reglamento.

**Artículo 130.** *Exenciones.*

Las importaciones de explosivos que los Ministerios de Defensa y del Interior efectúen para su utilización, empleando para el transporte y almacenamiento sus medios propios, quedan exentas del cumplimiento de lo dispuesto en el artículo anterior y de este título, si bien deberán ser previamente comunicadas al Departamento de Aduanas e Impuestos Especiales de la Agencia Estatal de Administración Tributaria y a la Intervención Central de Armas y Explosivos. En cambio, las importaciones de explosivos que efectúe el Ministerio de Defensa en el ejercicio de sus competencias, utilizando para el transporte y almacenamiento medios privados, quedan sujetas al cumplimiento de lo dispuesto en el artículo siguiente.

**Artículo 131.** *Guía de circulación y control aduanero.*

1. Obtenido el permiso a que se refiere el artículo 129, el expedidor extenderá la carta de porte y el importador cumplimentará la guía de circulación, regulada en los artículos 152 y siguientes, y adjuntará el mencionado permiso. La Intervención de Armas y Explosivos de la Aduana correspondiente autorizará dicha guía de circulación y comunicará la importación realizada a la Intervención Central de Armas y Explosivos.

2. La autorización del régimen aduanero solicitado estará condicionada a la presentación de la guía de circulación. Una vez realizada tal autorización la Intervención de Armas y Explosivos competente en relación al lugar en que estén depositados los artículos, comunicará la importación realizada a la Intervención Central de Armas y Explosivos de la Guardia Civil.

CAPÍTULO III

**Exportación**

**Artículo 132.** *Autorización de exportación.*

1. La exportación de explosivos a países que no sean Estados miembros de la Unión Europea, estará sujeta al régimen general que en cada momento regule la actividad y necesitará ser autorizada según lo dispuesto en el Real Decreto 679/2014, de 1 de agosto, por el que se aprueba el Reglamento de control del comercio exterior de material de defensa, de otro material y de productos y tecnologías de doble uso, cuando se trate de productos incluidos en el ámbito de aplicación del citado real decreto.

2. El órgano competente expedirá la autorización administrativa de exportación señalada en el apartado anterior, de la que remitirá original al interesado y copia a la Intervención Central de Armas y Explosivos de la Guardia Civil.

3. Las exportaciones de explosivos que efectúe el Ministerio de Defensa en el ejercicio de sus competencias, utilizando para el transporte y almacenamiento medios propios, deben regirse por el Real Decreto 679/2014, de 1 de agosto, por el que se aprueba el Reglamento de control del comercio exterior de material de defensa, de otro material y de productos y tecnologías de doble uso y por las demás normas que, en cada caso, sean aplicables. En cambio, las exportaciones de explosivos que efectúe el Ministerio de Defensa en el ejercicio de sus competencias, utilizando para el transporte y almacenamiento medios privados, quedan sujetas al cumplimiento de lo dispuesto en el artículo anterior.

4. Los materiales, los productos y tecnologías de doble uso recogidos en el artículo 5 de la Ley 53/2007, de 28 de diciembre, sobre el control de comercio exterior de material de defensa y de doble uso, no precisan autorización administrativa de transferencia.

## CAPÍTULO IV

### Tránsito

#### **Artículo 133.** *Autorización de tránsito de origen extracomunitario.*

1. El tránsito por territorio nacional, así como por aguas y espacio aéreo en que España ejerza soberanía, derecho soberano o jurisdicción, de los productos regulados en este reglamento procedentes de países no integrantes de la Unión Europea necesitará ser objeto de autorización previa y quedará sometido al condicionado que en ella se fije.

2. No se otorgará ninguna autorización si el solicitante no reside, no tiene sucursal abierta o no tiene designado representante en territorio de la Unión Europea responsable del tránsito.

#### **Artículo 134.** *Solicitud de autorización de tránsito de origen extracomunitario.*

1. La autorización se solicitará del Ministerio de Asuntos Exteriores y de Cooperación, con una antelación mínima de 5 días hábiles, haciendo constar en la solicitud:

a) Remitente, destinatario, empresa consignataria y persona responsable en España de la expedición, documento de identificación o razón social, número de teléfono y correo electrónico.

b) Lugares de origen y destino. Fecha prevista de llegada y salida.

c) Clases de materias objeto de la expedición, con indicación de la designación nacional e internacional de cada producto. Número ONU.

d) Peso bruto y neto, de cada clase de productos y número de bultos o paquetes en que se envían.

e) Características de los envases y embalajes.

f) Aduanas de entrada y salida de España e itinerario previsto, con indicación de las paradas técnicas que, en su caso, se estimen necesarias y los almacenamientos de emergencia previstos, en su caso.

g) Medios de transporte y sus características, identificados por su matrícula o su número de contenedor.

A dicha solicitud se adjuntará copia de la documentación que ampare la expedición, emitida por el país de origen.

2. La solicitud de autorización se ajustará al modelo de la ITC número 33.

#### **Artículo 135.** *Competencia del Ministerio de Asuntos Exteriores y de Cooperación.*

1. El Ministerio de Asuntos Exteriores y de Cooperación dará cuenta de la petición a los Ministerios de Energía, Turismo y Agenda Digital, de Defensa, de Fomento y de la Presidencia y para las Administraciones Territoriales (Centro Nacional de Inteligencia), así como al Departamento de Aduanas e Impuestos Especiales de la Agencia Estatal de Administración Tributaria, por vía electrónica, y a la Intervención Central de Armas y Explosivos de la Guardia Civil, con antelación suficiente, que no podrá ser inferior a 2 días hábiles respecto a la fecha prevista para la realización de tránsito, con objeto de que puedan formular las observaciones o disponer los servicios que consideren necesarios.

2. Si procede, el Ministerio de Asuntos Exteriores y de Cooperación otorgará la autorización correspondiente, en la que se determinará el condicionado a que queda sometida la expedición en tránsito, debiendo dar traslado de aquella a todos los órganos indicados. La comunicación al Departamento de Aduanas e Impuestos Especiales se realizará por vía electrónica. Las autoridades aduaneras solo autorizarán un transbordo o un destino aduanero cuando los artículos para los que se solicita dispongan de la autorización indicada.

#### **Artículo 136.** *Autorización de tránsito de origen comunitario.*

El tránsito por territorio nacional, así como por aguas y espacio aéreo en que España ejerza soberanía, derecho soberano o jurisdicción y Cooperación de los productos regulados en este reglamento procedentes de países integrantes de la Unión Europea,

independientemente de su destino final, necesitará ser objeto de autorización previa y quedará sometido al condicionado que en ella se fije.

**Artículo 137.** *Solicitud de autorización de tránsito de origen comunitario.*

1. La autorización de tránsito de origen comunitario se solicitará de la Intervención Central de Armas y Explosivos, con una antelación mínima de 5 días hábiles, haciendo constar en la solicitud los datos enumerados en el artículo 134.

2. Previo informe de la Dirección General de Política Energética y Minas, la Intervención Central de Armas y Explosivos, tras el examen de la documentación presentada y la información aportada, y concretamente de las condiciones en que habrá de tener lugar el tránsito, aprobará la realización de éste, si resulta garantizada la seguridad ciudadana.

3. La solicitud de autorización se ajustará al modelo de la ITC número 33.

**Artículo 138.** *Competencia de la Intervención Central de Armas y Explosivos.*

La Intervención Central de Armas y Explosivos dará cuenta de las autorizaciones expedidas a las Comandancias de las Guardia Civil, donde estén encuadrados los puntos de entrada y salida del territorio nacional del tránsito en cuestión, con el fin de efectuar cuantos controles se consideren oportunos tendentes a garantizar el mantenimiento de la seguridad ciudadana.

**Artículo 139.** *Acondicionamiento de las materias reglamentadas.*

En caso de que se realice el tránsito por vía terrestre y se prevea alguna detención o permanencia en territorio español, las materias reglamentadas deberán ir acondicionadas para permitir que sean precintadas fácilmente.

**Artículo 140.** *Medidas de seguridad.*

1. La Dirección General de la Guardia Civil comprobará que se tomen las medidas convenientes para la debida seguridad del tránsito, según el medio de transporte a emplear y la peligrosidad de la mercancía.

2. Si, por avería del medio de transporte o por cualquier otra causa imprevista, el tránsito no pudiera efectuarse conforme a los términos de la autorización otorgada, la persona responsable del tránsito pondrá inmediatamente los hechos acaecidos en conocimiento de la Guardia Civil, que los comunicará al Delegado del Gobierno en la Comunidad Autónoma, a efectos de que adopte las medidas que considere oportunas.

3. Cuando la realización del tránsito ocasione gastos, incluidos los del personal de escolta y custodia de la expedición, el abono de la tasa correspondiente, en la cuantía y forma que legalmente se determinen, será a cargo de quien solicitó la autorización.

## CAPÍTULO V

### Transferencia

**Artículo 141.** *Disposiciones generales.*

1. A efectos de lo dispuesto en el presente capítulo, se entenderá por «transferencia» todo desplazamiento físico de explosivos dentro del territorio de la Unión Europea, exceptuados los desplazamientos que se realicen en un mismo Estado.

2. Solo podrán transferirse explosivos entre España y cualquier otro Estado miembro de la Unión Europea y circular por España procedentes de la propia Unión Europea con arreglo a lo previsto en la legislación nacional y en este capítulo.

3. Antes de la transferencia de explosivos, se deberá comprobar por parte de las autoridades competentes que se cumplen los requisitos de seguridad general y de la seguridad y protección públicas que establece este reglamento.

4. Para poder efectuar la transferencia de explosivos, el destinatario deberá obtener una autorización de transferencia de la autoridad competente de su Estado miembro, la cual verificará que el destinatario está legalmente facultado para adquirir explosivos y se

encuentra en posesión de las licencias o autorizaciones necesarias. El agente económico responsable de la transferencia deberá notificar a las autoridades competentes españolas y demás Estados miembros de tránsito todo desplazamiento de explosivos a través de sus territorios, y deberá obtener previamente su autorización.

5. Las autorizaciones de transferencia obtenidas de los Estados miembros participantes en la transferencia vendrán reflejadas en el documento reseñado en la Decisión 2004/388 EC de la Comisión, de 15 de abril de 2004, para la transferencia intracomunitaria de explosivos cuyo modelo figura en la ITC número 33 de este reglamento.

Una vez presentada por parte del agente económico a las autoridades de destino la solicitud de transferencia, ésta se tramitará a través del sistema electrónico común de autorización contemplada en la Decisión de la Comisión 2010/347/UE, de fecha 19 de junio de 2010, siempre y cuando todos los Estados participantes en la misma utilicen dicho sistema electrónico.

El documento de transferencia intracomunitaria de explosivos, establecerá la validez de la autorización concedida y el plazo durante el cual pueden realizarse envíos parciales de explosivos al amparo de dicha autorización.

6. Si las autoridades competentes consideran que existe algún problema con respecto a la verificación de la facultad de adquisición de los explosivos, la Intervención Central de Armas y Explosivos transmitirá la correspondiente información disponible a la Comisión Europea, la cual informará de ello a los demás Estados miembros.

7. Lo dispuesto en este capítulo no será de aplicación a los explosivos destinadas a su utilización por parte de las Fuerzas Armadas o de las Fuerzas y Cuerpos de Seguridad del Estado de conformidad con la legislación vigente, siempre que para su transporte y almacenamiento utilicen medios y personal propios.

8. Los controles que se lleven a cabo, en los casos de las transferencias reguladas en este capítulo, no podrán realizarse en concepto de controles fronterizos, sino en el marco de los controles ordinarios aplicados en el territorio nacional.

9. Sin perjuicio de los controles y autorizaciones necesarias previstas en este capítulo, los destinatarios y los agentes económicos habrán de comunicar a las autoridades competentes españolas, así como a las del Estado miembro de tránsito, a petición de las mismas, cualquier información útil de que dispongan a efectos de garantizar la seguridad de las transferencias.

10. Ningún agente económico podrá efectuar la transferencia de explosivos sin que el destinatario haya obtenido a tal efecto las autorizaciones necesarias de conformidad con lo establecido en este capítulo.

11. No obstante lo dispuesto en este capítulo, en el caso de amenazas graves o atentados contra la seguridad nacional, debido a la tenencia o al empleo ilícitos de explosivos o munición, las autoridades gubernativas competentes podrán adoptar cualquier medida necesaria en materia de transferencia de explosivos, para prevenir tal tenencia o empleo ilícito, de acuerdo con la legislación vigente de seguridad ciudadana, respetando el principio de proporcionalidad y sin constituir un medio de discriminación arbitraria ni una restricción encubierta del comercio entre Estados miembros. Dichas medidas serán notificadas a la Comisión Europea, que informará de ello a los demás Estados miembros.

#### **Artículo 142.** *Libre circulación.*

1. Siempre que se cumplan las disposiciones de la Directiva 2014/28/UE, del Parlamento Europeo y del Consejo, de 26 de febrero, no se podrá prohibir, restringir ni obstaculizar la comercialización de los explosivos, sin perjuicio de la normativa aplicable al otorgamiento de autorizaciones que fija este reglamento a fabricantes, distribuidores e importadores.

2. Este reglamento no será obstáculo para que el Ministerio de Energía, Turismo y Agenda Digital o la Dirección General de la Guardia Civil, por motivos de orden público, seguridad pública, salud pública o protección del medio ambiente, adopte medidas que prohíban o restrinjan la posesión, utilización o comercialización de explosivos.

#### **Artículo 143.** *Transferencia directa.*

1. Cuando se proyecte realizar una transferencia de explosivos desde España a otro Estado miembro de la Unión Europea, el interesado solicitará, siguiendo el modelo,



contenido y formato establecidos en la ITC número 33, autorización de la operación a la Intervención Central de Armas y Explosivos, especificando:

- a) El nombre y dirección de los agentes económicos interesados, datos que habrán de ser lo suficientemente precisos para permitir ponerse en contacto, en todo momento, con los interesados y para asegurarse que están oficialmente habilitados para actuar como tales.
- b) Autorización, al menos, de las autoridades del Estado miembro de destino que figurará en el documento para la transferencia intracomunitaria de explosivos, cuyo modelo figura en el anexo III de la ITC número 33.
- c) Dirección del lugar a que se enviará la mercancía.
- d) Los tipos, clases, unidades y cantidad de explosivos que se pretenden transferir y sus números de identificación a efectos del seguimiento de su tenencia, incluido el número de identificación de las Naciones Unidas.
- e) Una descripción completa del explosivo de que se trata que incluirá el número de identificación única, el número de catalogación, la división de riesgo, la dirección y nombre del fabricante, así como el nombre comercial.
- f) La información relativa a la observancia de las condiciones de introducción en el mercado, si está prevista ésta última.
- g) El medio de transporte y el itinerario a seguir en España, incluyendo las direcciones de los lugares de salida (origen) y el lugar de entrega (destino), y depósitos de explosivos de emergencia para cuya utilización, en su caso, esté autorizado el destinatario o suministrador.
- h) El nombre, identificación, dirección teléfono, fax y correo electrónico, de la empresa o empresas de transporte.
- i) Las medidas de seguridad y vigilancia que se adoptarán en el transporte durante su circulación por territorio nacional.
- j) Las fechas previstas de salida desde origen y de llegada a destino.
- k) Los puntos de entrada y salida de los territorios de los Estados miembros afectados, ya sean como origen, destino o tránsito.

2. La Intervención Central de Armas y Explosivos verificará que el destinatario está autorizado por el estado miembro de destino para efectuar la transferencia, procediendo a autorizar la transferencia, si procede. La autorización se plasmará en el lugar establecido para ello en el documento intracomunitario de transferencia de explosivos expedido por el país de destino conforme al modelo que figura en el anexo III de la ITC número 33, o bien, en el caso del sistema electrónico de autorización, mediante la firma electrónica o código de validación digital que figurará reseñado en el documento que le será expedido al solicitante por el país de origen. En ambos casos, la validez de la autorización será de un año.

3. El documento de autorización contendrá al menos la información mencionada en el apartado 1.

4. Dicha autorización de transferencia deberá acompañar a los explosivos desde su lugar de origen hasta su destino, debiéndose presentar siempre que lo requieran las autoridades competentes. El destinatario conservará una copia de dicha autorización y la presentará, previa petición, a la autoridad competente.

**Artículo 144.** *Transferencia inversa.*

1. Cuando se trate de una transferencia de explosivos a España procedente de cualquier otro Estado miembro de la Unión Europea, el destinatario deberá solicitar autorización a la Intervención Central de Armas y Explosivos incluyendo los datos siguientes:

- a) El nombre y dirección de los agentes económicos interesados, datos que habrán de ser lo suficientemente precisos para permitir ponerse en contacto, en todo momento, con los interesados y para asegurarse que están oficialmente habilitados para actuar como tales.
- b) El depósito autorizado como destino final de los explosivos, en su caso.
- c) Los tipos, clases, unidades y cantidad de explosivos que se pretenden transferir y sus números de identificación a efectos del seguimiento de su tenencia, incluido el número de identificación de las Naciones Unidas.
- d) Una descripción completa del explosivo de que se trata, que incluirá el número de identificación única, el número de catalogación, la división de riesgo, la dirección y nombre del fabricante, así como el nombre comercial.

e) La información relativa a la observancia de las condiciones de introducción en el mercado, si está prevista ésta última.

f) El medio de transporte y el itinerario a seguir en España, incluyendo las direcciones de los lugares de salida (origen) y el lugar de entrega (destino), y depósitos de explosivos de emergencia para cuya utilización, en su caso, esté autorizado el destinatario o suministrador.

g) El nombre, identificación, dirección teléfono, fax y correo electrónico, de la empresa o empresas de transporte.

h) Las medidas de seguridad y vigilancia que se adoptarán en el transporte durante su circulación por territorio nacional.

i) Las fechas previstas de salida desde origen y de llegada a destino.

j) Los puntos de entrada y salida de los territorios de los Estados miembros afectados, ya sean como origen, destino o tránsito.

2. La Intervención Central de Armas y Explosivos verificará que el destinatario está legalmente autorizado para adquirir, utilizar o almacenar los explosivos, por disponer de las licencias y autorizaciones necesarias, y, previo informe favorable de la Comisión Interministerial Permanente de Armas y Explosivos, autorizará la transferencia, si procede. La autorización se plasmará en el lugar establecido para ello en el documento intracomunitario de transferencia de explosivos expedido por el país de destino conforme al modelo que figura en el anexo III de la ITC número 33, o bien, en el caso del sistema electrónico de autorización, mediante la firma electrónica o código de validación digital que figurará reseñado en el documento que le será expedido al solicitante por el país de origen. En ambos casos, la validez de la autorización será de un año.

3. El documento de autorización contendrá al menos la información mencionada en el apartado 1.

4. Dicha autorización de transferencia deberá acompañar a los explosivos desde su entrada en España hasta el punto previsto de destino, debiéndose presentarse siempre que lo requieran las autoridades competentes. El destinatario conservará una copia de dicha autorización y la presentará, previa petición, a la autoridad competente.

#### **Artículo 145.** *Tránsito por territorio español.*

1. Cuando se pretenda realizar una transferencia de explosivos entre varios Estados miembros de la Unión Europea y España sea país de tránsito, el agente económico correspondiente solicitará la autorización de tránsito a la Intervención Central de Armas y Explosivos, aportando el documento de transferencia intracomunitaria del anexo III de la ITC número 33, autorizado al menos por las autoridades del país de destino, así como los datos reseñados en el artículo anterior. Se exceptúa de la presentación del documento de transferencia intracomunitaria anterior, cuando la tramitación de la solicitud y autorizaciones de los Estados miembros se realice mediante el sistema electrónico de autorización.

2. Previo informe de la Dirección General de Política Energética y Minas, la Intervención Central de Armas y Explosivos, tras examen de la documentación presentada, aprobará la realización del tránsito, si resulta garantizada la seguridad ciudadana, comunicándolo al responsable de la transferencia.

La autorización se plasmará en el lugar establecido para ello en el documento intracomunitario de transferencia aportado por el solicitante. En el caso de que se utilice sistema electrónico de autorización, la autorización se concederá mediante la firma electrónica o código de validación digital. En ambos casos, la validez de la autorización será de un año.

3. Cada vez que el agente económico pretenda realizar el envío parcial de los explosivos contenidos en una autorización de tránsito concedida previamente, deberá notificar a la Intervención Central de Armas y Explosivos con una antelación de al menos 3 días hábiles a la entrada en territorio español, los datos que figuran en el anexo II de la ITC número 33, adjuntando copia de las licencias o autorizaciones necesarias para realizar la transferencia.

4. Tras verificar la información, la Intervención Central de Armas y Explosivos dará, si procede, su conformidad, comunicándolo al interesado, así como a las Comandancias de entrada y salida del territorio nacional. Todo ello con independencia de la obligación del

agente económico de presentar en la Intervención de Armas y Explosivos más próxima al punto de entrada en territorio nacional, toda la documentación correspondiente al transporte.

[...]

### § 32

Real Decreto 563/2010, de 7 de mayo, por el que se aprueba el Reglamento de artículos pirotécnicos y cartuchería. [Inclusión parcial]

---

Ministerio de la Presidencia  
«BOE» núm. 113, de 8 de mayo de 2010  
Última modificación: 7 de noviembre de 2015  
Referencia: BOE-A-2010-7333

---

[...]

#### TÍTULO VIII

#### Importación, exportación, tránsito y transferencia

#### CAPÍTULO I

#### Normas generales

##### **Artículo 144.** *Circulación.*

1. La importación, exportación, tránsito y transferencia de artículos pirotécnicos y cartuchería se ajustará a lo establecido en el presente título y a los convenios internacionales suscritos por España, con observancia, en todo caso, de lo dispuesto en la normativa aduanera. No obstante, será de aplicación lo establecido en el Real Decreto 2061/2008, de 12 de diciembre, por el que se aprueba el Reglamento de control del comercio exterior de material de defensa, de otro material y de productos y tecnologías de doble uso, y en el Reglamento (CE) n.º 428/2009 del Consejo, de 5 de mayo de 2009, por el que se establece un régimen comunitario de control de las exportaciones, la transferencia, el corretaje y el tránsito de productos de doble uso.

2. Además de lo específicamente dispuesto en el presente título, a la introducción de artículos pirotécnicos y cartuchería en territorio español le será de aplicación lo establecido en los títulos I, III, IV, VI y IX del presente Reglamento. Especialmente, las autoridades competentes velarán por el cumplimiento de las normas sobre transportes, envases y embalajes contenidas en este Reglamento. Las instrucciones de seguridad, las autorizaciones necesarias y las preceptivas marcas en productos, cuando proceda, y en los envases y embalajes deberán estar redactadas al menos en castellano.

##### **Artículo 145.** *Depósito reglamentario.*

1. Previamente al despacho aduanero, en tanto se regulariza su situación, los artículos pirotécnicos y la cartuchería se almacenarán en depósitos reglamentariamente autorizados de acuerdo con el título III de este Reglamento, previstos con anterioridad por el suministrador o el receptor, y comunicados con la debida antelación a la Intervención Central de Armas y Explosivos de la Guardia Civil.

2. Si por cualquier circunstancia, en cuanto a importación, exportación o tránsito, no llegan a cumplirse los plazos de despacho aduanero, y una vez declarado el abandono definitivo de las materias en el expediente tramitado al efecto, la mercancía en cuestión será entregada a la Delegación del Gobierno correspondiente. Si esta Delegación transfiriese dicha mercancía al sector privado deberán cumplirse los trámites y requisitos previstos en las Ordenanzas de aduanas sobre enajenación de mercancías abandonados. En caso de tratarse de munición de guerra la mercancía será entregada al Ministerio de Defensa.

## CAPÍTULO II

### Importación

#### **Artículo 146.** *Registro oficial de importadores.*

1. Las personas físicas o jurídicas que pretendan desarrollar la actividad de importación de artículos pirotécnicos o cartuchería deberán solicitar, con carácter previo, su inscripción en el Registro oficial de importadores de artificios pirotécnicos y cartuchería a la Dirección General de Política Energética y Minas del Ministerio de Industria, Turismo y Comercio.

2. Dicha inscripción estará condicionada a la justificación de la capacitación técnica para la actividad que se pretenda desarrollar, disponibilidad de depósitos de productos terminados autorizados y a la apertura de una póliza de responsabilidad civil para cubrir la que en cada caso pudiera corresponder al importador por cualquier tipo de riesgo de los productos importados.

#### **Artículo 147.** *Permiso previo de circulación.*

1. La importación de artificios pirotécnicos y cartuchería regulada en el presente Reglamento desde países que no sean Estados miembros de la Unión Europea estará sujeta al régimen general que en cada momento regule la actividad y necesitará contar además con un permiso previo de circulación otorgado por el Ministerio de Interior, a través de la Intervención Central de Armas y Explosivos de la Guardia Civil, y basado en un informe favorable de la Comisión Interministerial Permanente de Armas y Explosivos.

2. El permiso administrativo previsto en el apartado anterior, que tendrá una validez de seis meses, deberá ser presentado a los Servicios de Aduanas junto con el material a que se refiera y acompañará a éste durante su transporte por territorio español hasta su destino.

3. En la solicitud de importación deberá hacerse referencia, como mínimo, a los datos enumerados en los artículos 162 y 164, así como el lugar de depósito autorizado y el punto de entrada en territorio nacional.

4. El importador no podrá hacer de la mercancía otro uso que aquél para el que haya sido expresamente autorizado, con arreglo a este Reglamento.

#### **Artículo 148.** *Exenciones.*

1. La cartuchería regulada en el Real Decreto 2061/2008, de 12 de diciembre, por el que se aprueba el Reglamento de control del comercio exterior de material de defensa, de otro material y de productos y tecnologías de doble uso queda exenta del cumplimiento de lo dispuesto en el presente título, rigiéndose por lo dispuesto en dicho Reglamento.

2. Las importaciones de artículos pirotécnicos y cartuchería que los Ministerios de Defensa y del Interior efectúen para su utilización utilizando para su transporte y almacenamiento medios propios quedan exentas del cumplimiento de lo dispuesto en el artículo anterior y de este título, si bien deberán ser previamente comunicadas al Departamento de Aduanas e Impuestos Especiales de la Agencia Estatal de Administración Tributaria y a la Intervención Central de Armas y Explosivos de la Guardia Civil.

#### **Artículo 149.** *Guía de circulación para cartuchería metálica y control aduanero.*

1. Obtenido el permiso a que se refiere el artículo 147, el expedidor extenderá la carta de porte y el importador cumplimentará la guía de circulación y adjuntará el mencionado permiso. La Intervención de Armas y Explosivos de la Aduana correspondiente autorizará

dicha guía de circulación y comunicará la importación realizada a la Intervención Central de Armas y Explosivos de la Guardia Civil.

2. La Administración de Aduanas, antes de autorizar el destino aduanero solicitado para los productos regulados, comprobará el cumplimiento de cuanto disponen los artículos anteriores de este capítulo, a cuyo efecto podrá recabar la intervención de los servicios provinciales de los Ministerios competentes para realizar las inspecciones que considere oportunas.

### CAPÍTULO III

#### Exportación

##### **Artículo 150.** *Autorización de exportación.*

1. La exportación de cartuchería a países que no sean Estados miembros de la Unión Europea, estará sujeta al régimen general que en cada momento regule la actividad y necesitará ser autorizada según lo dispuesto en el Real Decreto 2061/2008, de 12 de diciembre, por el que se aprueba el Reglamento de control del comercio exterior de material de defensa, de otro material y de productos y tecnologías de doble uso.

2. El órgano competente expedirá la autorización administrativa de exportación señalada en el apartado anterior de este artículo, de la que remitirá original al interesado, y copia a la Aduana en la que se fueren a cumplimentar las formalidades aduaneras de exportación y a la Intervención Central de Armas y Explosivos de la Guardia Civil.

3. Las exportaciones de cartuchería que efectúe el Ministerio de Defensa en el ejercicio de sus competencias, utilizando para el transporte y almacenamiento medios propios, deben regirse por el Reglamento de control del comercio exterior de material de defensa, de otro material y de productos y tecnologías de doble uso, aprobado por Real Decreto 2061/2008, de 12 de diciembre y por las demás normas que, en cada caso, sean aplicables. En cambio, las exportaciones de cartuchería que efectúe el Ministerio de Defensa en el ejercicio de sus competencias, utilizando para el transporte y almacenamiento medios privados, quedan sujetas al cumplimiento de lo dispuesto en el apartado anterior de este artículo.

### CAPÍTULO IV

#### Tránsito

##### **Artículo 151.** *Autorización de tránsito de origen extracomunitario.*

1. El tránsito por territorio nacional así como por aguas y espacio aéreo en que España ejerza soberanía, derecho soberano o jurisdicción, de los productos regulados en este Reglamento procedentes de países no integrantes de la Unión Europea necesitará ser objeto de autorización previa y quedará sometido al condicionado que en ella se fije.

2. No se otorgará ninguna autorización si el solicitante no reside, no tiene sucursal abierta o no tiene designado representante en territorio de la Unión Europea responsable del tránsito.

##### **Artículo 152.** *Solicitud de autorización de tránsito de origen extracomunitario.*

1. La autorización se solicitará del Ministerio de Asuntos Exteriores y de Cooperación, con una antelación mínima de cinco días hábiles, haciendo constar en la solicitud:

- a) Remitente, destinatario y persona responsable en España de la expedición. Lugares de origen y destino.
- b) Clases de materias objeto de la expedición, con indicación de la designación nacional e internacional de cada producto.
- c) Peso bruto y neto, de cada clase de productos y número de bultos o paquetes en que se envían.
- d) Características de los envases y embalajes.



## § 32 Reglamento de artículos pirotécnicos y cartuchería [parcial]

e) Aduanas de entrada y salida de España e itinerario previsto, con indicación de las paradas técnicas que, en su caso, se estimen necesarias y los almacenamientos de emergencia previstos, en su caso.

f) Medios de transporte y sus características, identificados por su matrícula o su número de contenedor.

2. A dicha solicitud se adjuntará copia de la documentación que ampare la expedición, emitida por el país de origen.

**Artículo 153.** *Competencia del Ministerio de Asuntos Exteriores y de Cooperación.*

1. El Ministerio de Asuntos Exteriores y de Cooperación dará cuenta de la petición a los Ministerios de Industria, Energía y Turismo, de Defensa, y de Fomento, así como al Departamento de Aduanas e Impuestos Especiales de la Agencia Estatal de Administración Tributaria y a la Intervención Central de Armas y Explosivos de la Guardia Civil, con antelación suficiente, que no podrá ser inferior a dos días hábiles respecto a la fecha prevista para la realización de tránsito, con objeto de que puedan formular las observaciones o disponer los servicios que consideren necesarios.

2. Si procede, el Ministerio de Asuntos Exteriores y de Cooperación otorgará la autorización correspondiente, en la que se determinará el condicionado a que queda sometida la expedición en tránsito, debiendo dar traslado de aquella a todos los órganos indicados.

**Artículo 154.** *Autorización de tránsito de origen comunitario.*

El tránsito por territorio nacional así como por aguas y espacio aéreo en que España ejerza soberanía, derecho soberano o jurisdicción y Cooperación de los productos regulados en este Reglamento procedentes de países integrantes de la Unión Europea, independientemente de su destino final, necesitará ser objeto de autorización previa y quedará sometido al condicionado que en ella se fije.

**Artículo 155.** *Solicitud de autorización de tránsito de origen comunitario.*

1. La autorización de tránsito de origen comunitario se solicitará de la Intervención Central de Armas y Explosivos de la Guardia Civil, con una antelación mínima de 5 días hábiles, haciendo constar en la solicitud los datos enumerados en el artículo 152.

2. Previo informe de la Dirección General de Política Energética y Minas del Ministerio de Industria, Turismo y Comercio, la Intervención Central de Armas y Explosivos de la Guardia Civil, tras el examen de la documentación presentada y la información aportada, y concretamente de las condiciones en que habrá de tener lugar el tránsito, aprobará la realización de éste, si resulta garantizada la seguridad ciudadana.

**Artículo 156.** *Competencia de la Intervención Central de Armas y Explosivos.*

La Intervención Central de Armas y Explosivos dará cuenta de las autorizaciones expedidas a las Comandancias de la Guardia Civil, donde estén encuadrados los puntos de entrada y salida del territorio nacional del tránsito en cuestión, con el fin de efectuar cuantos controles se consideren oportunos tendentes a garantizar el mantenimiento de la seguridad ciudadana.

**Artículo 157.** *Acondicionamiento de las materias reguladas.*

En caso de que se realice el tránsito por vía terrestre y se prevea alguna detención o permanencia en territorio español, las materias reguladas deberán ir acondicionadas para permitir que sean precintadas fácilmente por la Aduana correspondiente.

**Artículo 158.** *Medidas de seguridad.*

1. La Dirección General de Policía y de la Guardia Civil comprobará que se tomen las medidas convenientes para la debida seguridad del tránsito, según el medio de transporte a emplear y la importancia de la mercancía.

2. Si por avería del medio de transporte o por cualquier otra causa imprevista, el tránsito no pudiera efectuarse conforme a los términos de la autorización otorgada, la persona responsable del tránsito pondrá inmediatamente los hechos acaecidos en conocimiento de la Guardia Civil, que los comunicará al Delegado del Gobierno en la Comunidad Autónoma, a efectos de que adopte las medidas que considere oportunas.

3. Cuando la realización del tránsito ocasione gastos, incluidos los del personal de escolta y custodia de la expedición, el abono de la tasa correspondiente, en la cuantía y forma que legalmente se determinen, será de cargo de quien solicitó la autorización.

## CAPÍTULO V

### Transferencia

#### **Artículo 159.** *Disposiciones generales.*

1. A efectos de lo dispuesto en el presente capítulo, se entenderá por transferencia todo desplazamiento físico de los productos regulados dentro del territorio de la Unión Europea, exceptuados los desplazamientos que se realicen en un mismo Estado.

2. Sólo podrán transferirse productos regulados entre España y cualquier otro Estado miembro de la Unión Europea y circular por España procedentes de la propia Unión con arreglo a lo previsto en la legislación nacional y en el presente capítulo.

3. Antes de la transferencia de productos regulados se deberá comprobar por parte de las autoridades competentes que se cumplen los requisitos de seguridad general y de la seguridad y protección públicas que establece el presente Reglamento.

4. Lo dispuesto en el presente capítulo no será de aplicación a los artículos pirotécnicos y las municiones destinadas a su utilización por parte de las Fuerzas Armadas o de las Fuerzas y Cuerpos de Seguridad del Estado de conformidad con la legislación vigente, siempre que para su transporte y almacenamiento utilicen medios propios.

5. Los controles que se lleven a cabo, en los casos de las transferencias reguladas en el presente capítulo, no podrán realizarse en concepto de controles fronterizos sino en el marco de los controles ordinarios aplicados en el territorio nacional.

6. Aparte de los controles que puedan ser necesarios con arreglo a la legislación vigente, los destinatarios y suministradores de los productos de transferencia habrán de comunicar a las autoridades competentes cualquier información de que dispongan y que aquéllas les requieran porque pueda ser útil a efectos de garantizar la seguridad de las transferencias.

#### **Sección 1.<sup>a</sup> Transferencia de artículos pirotécnicos**

#### **Artículo 160.** *Libre circulación.*

Siempre que se cumplan las disposiciones del presente Reglamento, no se podrá prohibir, restringir ni obstaculizar la libre circulación de los artículos pirotécnicos, sin perjuicio de la normativa aplicable al otorgamiento de autorizaciones que fija este Reglamento a fabricantes, distribuidores e importadores.

#### **Artículo 161.** *Transferencia directa.*

1. Cuando se proyecte realizar una transferencia de artículos pirotécnicos desde España a otro Estado miembro de la Unión Europea, el interesado solicitará autorización de la operación a la Intervención Central de Armas y Explosivos de la Guardia Civil, especificando:

- a) Nombre y dirección del vendedor y del comprador.
- b) Dirección del lugar a que se enviará la mercancía.
- c) Detalle de los artículos pirotécnicos que integran el envío.
- d) Medio de transferencia.
- e) Fechas de salida y llegada previstas.

2. La citada Intervención Central de Armas y Explosivos expedirá una autorización cuya validez será de 6 meses.

**Artículo 162.** *Transferencia inversa.*

1. Cuando se trate de una transferencia de artículos pirotécnicos a España procedente de cualquier otro Estado miembro de la Unión Europea el destinatario deberá solicitar autorización a la Intervención de Armas y Explosivos de la Guardia Civil incluyendo los datos siguientes:

a) El nombre y dirección del suministrador y del destinatario, datos que habrán de ser lo suficientemente precisos para permitir ponerse en contacto, en todo momento, con los interesados y para asegurarse que ambos están oficialmente habilitados para actuar como tales. Se deberá indicar el almacenamiento o depósito autorizado como destino final de los artículos pirotécnicos.

b) Los tipos, clases y cantidades de artículos pirotécnicos que se pretenden transferir y sus números de registro.

c) El medio de transporte y el itinerario a seguir en España, incluyendo el origen y el lugar de destino.

d) Las fechas de salida de origen y llegada a destino previstas.

2. La Intervención Central de Armas y Explosivos verificará que el destinatario está legalmente autorizado para adquirir, utilizar o almacenar los artículos pirotécnicos, por disponer de las licencias y autorizaciones necesarias, y, previo informe de la Comisión Interministerial Permanente de Armas y Explosivos, autorizará, si procede, la transferencia expidiendo al interesado el correspondiente documento de autorización, cuya validez será de 6 meses.

3. Dicha autorización de transferencia deberá acompañar a los artículos pirotécnicos desde su entrada en España hasta el punto previsto de destino, debiéndose presentarse siempre que lo requieran las autoridades competentes.

**Sección 2.<sup>a</sup> Transferencia de cartuchería****Artículo 163.** *Transferencia directa.*

1. Cuando se proyecte realizar una transferencia de cartuchería desde España a otro Estado miembro de la Unión Europea, el interesado solicitará autorización a la Intervención Central de Armas y Explosivos de la Guardia Civil facilitando los siguientes datos:

a) El nombre y dirección del vendedor y del comprador y, en su caso, del propietario.

b) Nacionalidad de los anteriores.

c) La dirección del lugar al que se enviará o transportará la cartuchería.

d) El número de cartuchos que integren el envío o el transporte.

e) El medio de transferencia.

f) Las fechas de salida y de llegada previstas.

g) No será necesario comunicar la información contemplada en los apartados d) y e) anteriores en los casos de transferencia entre armeros, incluyéndose en éstos a los fabricantes.

2. Si la Intervención Central de Armas y Explosivos autorizara la transferencia, expedirá un permiso, con una validez de 6 meses, en el que se harán constar todos los datos contemplados en el apartado 1 de este artículo. Este permiso deberá acompañar a la cartuchería hasta su destino y deberá presentarse a petición de las autoridades competentes. Su contenido deberá ser comunicado al país de destino y, en su caso, a los países de tránsito.

**Artículo 164.** *Transferencia inversa.*

1. Cuando se trate de una transferencia de cartuchería desde otro Estado miembro de la Unión Europea a España, el suministrador o el destinatario, antes de la expedición de la mercancía, presentará el permiso de transferencia expedido por las autoridades del Estado de procedencia y solicitará la autorización correspondiente a la Intervención Central de Armas y Explosivos de la Guardia Civil. En dicha solicitud se facilitarán los datos enumerados en el artículo 163.1, indicando, además, el almacenamiento o depósito

autorizado como destino final de la cartuchería. La citada Intervención Central expedirá una autorización previa de transferencia con una validez de 6 meses.

2. Dicha autorización deberá acompañar a la cartuchería durante su circulación por territorio nacional y, en todo caso, realizada la transferencia, se notificará la operación a la Intervención de Armas y Explosivos correspondiente al lugar de destino.

**Artículo 165.** *Transferencias sin autorización.*

Podrá concederse a los titulares de las armerías el derecho a efectuar transferencias de cartuchería con destino a armerías establecidas en otro Estado Miembro de la Unión Europea sin necesidad de la autorización a que se refiere el artículo 163. A tal fin, la Intervención Central de Armas y Explosivos de la Guardia Civil expedirá una autorización válida para un período máximo de tres años que podrá ser suspendida o anulada en cualquier momento mediante decisión motivada. Una copia de esta comunicación, visada de conformidad por la Intervención Central de Armas y Explosivos, que habrá de presentarse a requerimiento de las autoridades competentes, deberá acompañar las transferencias de cartuchería hasta su destino. Antes de efectuar la transferencia, los titulares de las armerías comunicarán a la Intervención Central de Armas y Explosivos de la Guardia Civil todos los datos mencionados en el apartado 1 del artículo 163.

[...]

### § 33

#### Ley 7/2022, de 8 de abril, de residuos y suelos contaminados para una economía circular. [Inclusión parcial]

---

Jefatura del Estado  
«BOE» núm. 85, de 9 de abril de 2022  
Última modificación: 24 de diciembre de 2022  
Referencia: BOE-A-2022-5809

---

#### TÍTULO PRELIMINAR

#### Disposiciones y principios generales

[...]

#### CAPÍTULO II

#### Principios de la política de residuos y competencias administrativas

[...]

#### **Artículo 12.** *Competencias administrativas.*

1. El Gobierno aprobará, a propuesta de la persona titular del Ministerio para la Transición Ecológica y el Reto Demográfico, los reglamentos que se prevén en esta ley cuando le sea atribuida la potestad para dictarlos. Asimismo, por Acuerdo del Consejo de Ministros, se aprobarán las estrategias, planes y programas estatales en materia de prevención, de gestión de residuos y de economía circular, que tendrán carácter programático.

2. La Administración General del Estado deberá ejercer la potestad de vigilancia, inspección y sanción, así como cualquiera otra que se derive de esta ley, en el ámbito de sus competencias.

3. Corresponde a la persona titular del Ministerio para la Transición Ecológica y el Reto Demográfico:

a) Elaborar estrategias y planes en materia de economía circular, el Programa estatal de prevención de residuos y el Plan estatal marco de gestión de residuos, así como elaborar estrategias en materia de suelos contaminados.

b) Proponer al Gobierno los objetivos mínimos obligatorios de prevención y reducción en la generación de residuos, así como de recogida separada, preparación para la reutilización, reciclado y otras formas de valorización de determinados tipos de residuos.

c) Autorizar los traslados de residuos desde o hacia terceros países no pertenecientes a la Unión Europea de conformidad con lo establecido en el Reglamento (CE) n.º 1013/2006 del Parlamento Europeo y del Consejo, de 14 de junio de 2006. Asimismo, le corresponde ejercer las funciones de inspección y sanción derivadas del citado régimen de traslados

hasta el momento en que los residuos se pongan bajo vigilancia aduanera a su exportación o dejen de estar bajo control aduanero a su importación o autorización del tránsito, sin perjuicio de la colaboración de los órganos competentes en la indicada inspección y en la aplicación del sistema aduanero. Las funciones de inspección en las instalaciones de inicio o de destino de los residuos y en su transporte hasta el momento de competencia de las autoridades aduaneras, se ejercerán sin perjuicio de la colaboración que pueda prestarse por la comunidad autónoma donde esté situado el centro de la actividad correspondiente.

En lo que respecta a las labores de vigilancia, inspección y control, se podrán adoptar acuerdos con las Fuerzas y Cuerpos de Seguridad, de conformidad con lo establecido en los artículos 11.1 y 12.1.B.b) de la Ley orgánica 2/1986, de 13 de marzo, de Fuerzas y Cuerpos de Seguridad.

d) Ejercer las funciones que corresponden a la autoridad nacional en los supuestos en que España sea Estado de tránsito a efectos de lo dispuesto en el artículo 53 del Reglamento (CE) n.º 1013/2006 del Parlamento Europeo y del Consejo, de 14 de junio de 2006.

e) Ejercer las funciones que corresponden a la autoridad competente a efectos de lo dispuesto en el artículo 18 del Reglamento (UE) n.º 1257/2013 del Parlamento Europeo y del Consejo, de 20 de noviembre de 2013, relativo al reciclado de buques y por el que se modifican el Reglamento (CE) n.º 1013/2006 y la Directiva 2009/16/CE.

f) Recopilar, elaborar y actualizar la información necesaria para el cumplimiento de las obligaciones derivadas de la legislación nacional, de la Unión Europea, de convenios internacionales o cualquier otra obligación de información pública.

g) Ejercer la potestad de vigilancia e inspección y la potestad sancionadora en relación con las obligaciones de inscripción e información derivadas del Registro de Productores de Productos.

h) Impulsar la cooperación, colaboración y coherencia en las decisiones de las diferentes administraciones públicas que guarden relación con las materias objeto de esta ley, de acuerdo con el artículo 140.1 e) de la Ley 40/2015, de 1 de octubre, de Régimen Jurídico del Sector Público, y cuando proceda, teniendo en cuenta el principio de unidad de mercado y la necesidad de preservar el buen funcionamiento del mercado interior. Esta labor se ejercerá a través de la Comisión de Coordinación en materia de residuos.

i) Las demás competencias que le atribuyan las restantes normas sobre residuos.

4. Corresponde a las comunidades autónomas y a las ciudades de Ceuta y Melilla:

a) Aprobar los programas autonómicos de prevención de residuos y los planes autonómicos de gestión de residuos. Asimismo, podrán aprobar estrategias autonómicas en materia de economía circular y de suelos contaminados.

b) Ejercer la potestad de autorización, vigilancia, inspección y sanción de las actividades de producción y gestión de residuos y de las competencias establecidas en el título VIII sobre suelos contaminados.

c) Registrar la información en materia de producción y gestión, pública y privada, de residuos en su ámbito competencial.

d) Autorizar los traslados de residuos desde o hacia países de la Unión Europea, regulados en el Reglamento (CE) n.º 1013/2006, del Parlamento Europeo y del Consejo, de 14 de junio de 2006 relativo al traslado de residuos, así como las de los traslados en el interior del territorio del Estado y la vigilancia, inspección y, en su caso, sanción derivada de los citados regímenes de traslados.

e) Ejercer la potestad de autorización, vigilancia, inspección y sanción de los sistemas de responsabilidad ampliada del productor.

f) Ejercer la potestad de vigilancia e inspección y la potestad sancionadora en el ámbito de sus competencias. En particular, en relación con las disposiciones que se establezcan en la normativa ambiental relativas a la fabricación de productos, las potestades de vigilancia, inspección y sanción serán ejercidas por la autoridad competente, de conformidad con lo establecido en la Ley 21/1992, de 16 de julio, de Industria, mientras que las relativas a la puesta a disposición de los consumidores finales de los productos, las potestades de vigilancia, inspección y sanción se ejercerán por las autoridades competentes de acuerdo con el texto refundido de la Ley General para la Defensa de los Consumidores y Usuarios y



## § 33 Ley de residuos y suelos contaminados para una economía circular [parcial]

otras leyes complementarias, aprobado mediante Real Decreto Legislativo 1/2007, de 16 de noviembre.

g) Suscribir los correspondientes convenios de colaboración para la implementación de inversiones o gastos de las comunidades autónomas en los servicios de gestión de las entidades locales, cuando proceda.

h) Ejercer cualquier otra competencia en materia de residuos no incluida en los apartados 1, 2, 3 y 5 de este artículo.

5. Corresponde a las entidades locales, a las ciudades de Ceuta y Melilla o, cuando proceda, a las diputaciones forales:

a) Como servicio obligatorio, en todo su ámbito territorial, la recogida, el transporte y el tratamiento de los residuos domésticos en la forma en que establezcan sus respectivas ordenanzas, de conformidad con el marco jurídico establecido en esta ley, en las leyes e instrumentos de planificación que, en su caso, aprueben las comunidades autónomas y en la normativa sectorial en materia de responsabilidad ampliada del productor. A estos efectos, se deberá disponer de una red de recogida suficiente que incluirá puntos limpios o, en su caso, puntos de entrega alternativos que hayan sido acordados por la entidad local para la retirada gratuita de los mismos. La prestación de este servicio corresponde a los municipios que podrán llevarla a cabo de forma independiente o asociada, conforme a lo establecido en la Ley 7/1985, de 2 de abril, reguladora de las Bases del Régimen Local.

b) Aprobar programas de gestión de residuos para las entidades locales con una población de derecho superior a 5.000 habitantes, de conformidad con los planes autonómicos y estatales de gestión de residuos.

c) Recopilar, elaborar y actualizar la información necesaria para el cumplimiento de las obligaciones derivadas de la legislación en materia de residuos y suministrarla a las comunidades autónomas, en particular la información relativa a los modelos de recogida, a los instrumentos de gestión, a las cantidades recogidas y tratadas, especificando el destino de cada fracción, incluyendo la información acreditada por los productores de residuos comerciales no peligrosos, cuando estos residuos no sean gestionados por la entidad local.

d) Ejercer la potestad de vigilancia e inspección y la potestad sancionadora en el ámbito de sus competencias.

e) Las anteriores autoridades competentes podrán:

1.º Elaborar estrategias de economía circular, programas de prevención y, para las entidades locales con una población de derecho inferior a 5.000 habitantes, programas de gestión de los residuos de su competencia.

2.º Gestionar los residuos comerciales no peligrosos en los términos que establezcan sus respectivas ordenanzas, sin perjuicio de que los productores de estos residuos puedan gestionarlos por sí mismos en los términos previstos en el artículo 20.3. Cuando la entidad local establezca su propio sistema de gestión, podrá imponer, de manera motivada y basándose en criterios de mayor eficiencia y eficacia en términos económicos y ambientales en la gestión de los residuos, la incorporación obligatoria de los productores de residuos a dicho sistema en determinados supuestos.

3.º A través de sus ordenanzas, obligar al productor o a otro poseedor de residuos peligrosos domésticos o de residuos cuyas características dificultan su gestión a que adopten medidas para eliminar o reducir dichas características o a que los depositen en la forma y lugar adecuados.

4.º Realizar sus actividades de gestión de residuos directamente o mediante cualquier otra forma de gestión prevista en la legislación sobre régimen local. Estas actividades podrán llevarse a cabo por cada entidad local de forma independiente o mediante asociación de varias entidades locales.

6. Las autoridades competentes podrán declarar servicio público todas o algunas de las operaciones de gestión de determinados residuos cuando se demuestre una incorrecta gestión de los residuos de manera continuada, y de ello se pueda derivar un riesgo significativo para la salud humana y el medio ambiente.

§ 33 Ley de residuos y suelos contaminados para una economía circular [parcial]

---

7. Las autoridades competentes se dotarán de los medios humanos y materiales suficientes para dar cumplimiento a las obligaciones establecidas en esta ley, entre otras, las relativas a la autorización, vigilancia, inspección, sanción e información.

[...]

### § 34

Real Decreto 1308/2011, de 26 de septiembre, sobre protección física de las instalaciones y los materiales nucleares, y de las fuentes radiactivas. [Inclusión parcial]

---

Ministerio de la Presidencia  
«BOE» núm. 242, de 7 de octubre de 2011  
Última modificación: 18 de diciembre de 2015  
Referencia: BOE-A-2011-15723

---

[...]

#### CAPÍTULO V

#### De los requisitos y condiciones en materia de protección física

[...]

#### **Sección 2.<sup>a</sup> De los transportes**

**Artículo 35.** *Medidas generales de protección física de los transportes de materiales nucleares y fuentes radiactivas.*

1. El titular de la autorización de protección física de transporte de materiales nucleares deberá aplicar las medidas que resulten necesarias para:

a) Establecer y mantener un Departamento de Seguridad, al frente del cual se encontrará un Director de Seguridad, de quien dependerán tanto las medidas físicas o electrónicas a adoptar, como los servicios de seguridad establecidos de acuerdo con lo previsto en la normativa vigente de seguridad privada. El Director de Seguridad de la organización del titular deberá estar habilitado por el Ministerio del Interior de acuerdo con la normativa vigente sobre seguridad privada. Las empresas de seguridad a las que se encomiende el ejercicio de labores de protección o vigilancia del transporte deberán asimismo estar debidamente autorizadas por el Ministerio del Interior.

b) Elaborar y aplicar un Plan de protección física para los transportes de materiales nucleares en el que se establezcan los medios humanos, técnicos y organizativos para hacer frente a la amenaza base de diseño.

c) Disponer de un centro de comunicaciones para el seguimiento continuo de los transportes de materiales nucleares y para comunicaciones con el personal del transporte y, si lo hubiere, con su personal de seguridad encargado de la vigilancia y protección del transporte.

d) Establecer procedimientos de comunicaciones para el caso de desarrollo normal del transporte y para situaciones anómalas o de amenaza.

## § 34 Protección física de instalaciones y materiales nucleares, y de fuentes radiactivas [parcial]

e) Establecer procedimientos de actuación para la confirmación de amenazas, para la comunicación con las Fuerzas y Cuerpos de Seguridad y para proporcionar un retardo de la actuación del adversario suficiente hasta la llegada de éstas.

f) Notificar al Ministerio del Interior y al Consejo de Seguridad Nuclear, la fecha de inicio del transporte con una antelación no inferior a siete días, adjuntando la siguiente información:

1.º Titular de la autorización de protección física para el transporte e información de contacto en caso de emergencia.

2.º Desarrollo previsto del transporte, con fechas de inicio y terminación, así como de cualquier almacenamiento temporal con motivo del transporte.

3.º Itinerario previsto.

4.º Identificación del momento preciso en el que se adquiere la responsabilidad de la protección física del material y del momento en el que ésta se transfiere, identificando a las personas físicas o jurídicas de las que se recibe o a las que se transfiere la responsabilidad de la protección física del material.

5.º Clasificación y descripción de los materiales objeto del transporte.

6.º Características del transporte, incluyendo número de bultos, medios de transporte utilizados e identificación de los mismos.

7.º Organización del transporte e identificación del personal que participa en el mismo, así como del personal de seguridad encargado de la vigilancia y protección del transporte, si lo hubiere.

8.º Identificación de los conductores y medio de comunicación que facilite el contacto directo con ellos en todo momento del transporte.

9.º Cualquier otra información que se estime pertinente.

g) Mantener un registro de personal de la organización del titular de la autorización de protección física, así como de aquel personal de empresas contratadas, que, por el ejercicio de las funciones encomendadas, precisen acceder al transporte o a informaciones sensibles desde el punto de vista de la protección física, quedando obligado el titular a mantenerlo actualizado y a informar al Ministerio del Interior previamente a cualquier inscripción o baja en el registro, para que se efectúen las comprobaciones necesarias en relación con los objetivos de protección física del material nuclear y su transporte.

h) Establecer Planes de contingencia y emergencia para responder a la retirada no autorizada o sabotaje de los materiales nucleares.

i) Notificar a los destinatarios de los materiales nucleares el inicio del transporte y confirmar la finalización del transporte a los remitentes.

j) Verificar periódicamente durante el transporte que la situación física de los materiales nucleares es conforme con lo establecido en el plan de seguridad del transporte.

k) Asegurar que toda la información relacionada con el sistema de protección física del transporte está convenientemente protegida y sometida a criterios previstos en el artículo 5.

l) Asegurar, mediante el establecimiento de indicadores, la implantación de una adecuada cultura de seguridad física.

m) Conservar la documentación y registros relativos a cada transporte de materiales nucleares como mínimo durante cinco años, incluyendo los informes realizados a iniciativa propia o a petición del Ministerio de Industria, Turismo y Comercio, del Ministerio del Interior o del Consejo de Seguridad Nuclear, en relación con las causas de los incidentes que afecten a la protección física ocurridos durante los transportes, así como las medidas tomadas al respecto.

2. Los transportes de fuentes radiactivas de categorías 1 y 2 deberán disponer de un Plan de protección física que, teniendo en cuenta la evaluación actualizada de la amenaza, el incentivo relativo de las fuentes radiactivas para un potencial adversario, la naturaleza de éstas y las consecuencias previsibles derivadas de la retirada no autorizada de las mismas o de actos de sabotaje, desarrolle las medidas generales establecidas para el transporte de los materiales nucleares en el apartado anterior.

**Artículo 36.** *Medidas específicas de protección física de los transportes de materiales nucleares y fuentes radiactivas.*

El Ministerio del Interior y el Consejo de Seguridad Nuclear, podrán, coordinadamente y en el ámbito de sus respectivas competencias, dirigir a uno o a varios titulares, instrucciones técnicas o administrativas específicas sobre la protección física de los transportes que complementen o desarrollen las medidas generales establecidas en el artículo 35. Estas medidas serán vinculantes desde el momento de su notificación a los titulares afectados o desde su publicación en el «Boletín Oficial del Estado».

**Artículo 37.** *Medidas urgentes y especiales de protección física durante el transporte.*

En las situaciones en las que el Ministerio del Interior determine la existencia de un aumento considerable del nivel de amenaza o de la percepción del riesgo, este Ministerio y el Consejo de Seguridad Nuclear, podrán requerir a los titulares, mediante la emisión de las correspondientes instrucciones, la implantación de medidas urgentes y especiales de protección física que superen las establecidas en este real decreto, con el objeto de afrontar la situación de forma inmediata y por el periodo de tiempo que se determine o hasta la revisión de las medidas de protección física establecidas en este real decreto, en el caso en el que el aumento del nivel de amenaza se considere permanente.

**Artículo 38.** *Niveles mínimos de protección física para el transporte de material nuclear.*

1. En los transportes de materiales nucleares de las categorías I, II y III se aplicarán los siguientes niveles mínimos de protección física:

a) Cuando se trate de materiales de las categorías II y III, el transporte tendrá lugar bajo precauciones especiales, que incluirán acuerdos previos por escrito entre el remitente, el destinatario y el transportista y acuerdos previos por escrito entre las personas físicas o jurídicas sometidas a la jurisdicción y a las reglamentaciones, en su caso, de los Estados exportador e importador, con especificación del momento, lugar y procedimientos para la transferencia de la responsabilidad de la protección física del transporte.

b) Cuando se trate de materiales de la categoría I, el transporte tendrá lugar bajo las precauciones especiales indicadas en el párrafo anterior para el transporte de materiales de las categorías II y III y, además, bajo la vigilancia constante de personal debidamente habilitado por el Ministerio del Interior y en condiciones que aseguren una estrecha comunicación con equipos apropiados de intervención en caso de emergencia.

2. Durante el almacenamiento en tránsito del material nuclear con ocasión del transporte, se aplicarán los siguientes niveles mínimos de protección física:

a) Cuando se trate de materiales de la categoría III, el almacenamiento se realizará en una zona cuyo acceso esté controlado.

b) Cuando se trate de materiales de categoría II, el almacenamiento se realizará en una zona sometida a constante vigilancia mediante personal debidamente habilitado por el Ministerio del Interior o dispositivos electrónicos, que deberá estar rodeada por una barrera física con un número limitado de entradas adecuadamente controladas.

c) Cuando se trate de materiales de la categoría I, el almacenamiento se realizará en una zona protegida, conforme se la define para los materiales de la categoría II en el párrafo anterior, a la cual, además, sólo podrán tener acceso las personas cuya probidad se haya determinado y deberá estar vigilada por personal debidamente habilitado por el Ministerio del Interior que se mantenga en comunicación constante con equipos apropiados de intervención en caso de emergencia.

[...]

## § 35

Ley 21/2003, de 7 de julio, de Seguridad Aérea. [Inclusión parcial]

---

Jefatura del Estado  
«BOE» núm. 162, de 8 de julio de 2003  
Última modificación: 2 de agosto de 2022  
Referencia: BOE-A-2003-13616

---

### TÍTULO I

#### Disposiciones generales

##### **Artículo 1.** *Objeto y finalidad.*

Esta ley tiene por objeto determinar las competencias de los órganos de la Administración General del Estado en materia de aviación civil, regular la investigación técnica de los accidentes e incidentes aéreos civiles y establecer el régimen jurídico de la inspección aeronáutica, las obligaciones por razones de seguridad aérea y el régimen de infracciones y sanciones en materia de aviación civil.

Sus disposiciones tienen por finalidad preservar la seguridad, el orden y la fluidez del tráfico y del transporte aéreos, de acuerdo con los principios y normas de Derecho internacional reguladores de la aviación civil.

[...]

### TÍTULO VI

#### Ingresos de los gestores de aeropuertos

[...]

### CAPÍTULO II

#### Prestaciones patrimoniales de carácter público

Con efectos de 1 de marzo de 2016, la cuantía de las prestaciones patrimoniales de carácter público de Aena S.A., establecidas en este capítulo, se disminuirán en un 1,9 por 100 respecto al nivel de las exigibles el 29 de febrero de 2016, según establece el art. 80.1 de la Ley 48/2015, de 29 de octubre [Ref. BOE-A-2015-11644](#).

[...]



**Sección 3.ª Prestaciones públicas por salida de pasajeros, PMRs y seguridad**

[...]

**Artículo 78. Importes.**

1. Las cuantías serán las siguientes por cada pasajero:

Aeropuerto	Cuantía Pasajero		Cuantía de Seguridad Aeroportuaria	Cuantía PMR
	EEE	Internacional		
Madrid-Barajas	14,44 €	20,44 €	3,46 €	0,61 €
Barcelona-El Prat	13,44 €	16,44 €	3,46 €	0,61 €
Alicante, Gran Canaria, Palma de Mallorca, Málaga-Costa del Sol y Tenerife Sur	5,99 €	9,03 €	3,46 €	0,61 €
Bilbao, Fuerteventura, Girona, Ibiza, Lanzarote, Menorca, Santiago, Sevilla, Tenerife Norte y Valencia	5,11 €	7,67 €	3,46 €	0,61 €
A Coruña, Almería, Asturias, FGL Granada-Jaén, Jerez, La Palma, Murcia-San Javier, Reus, Santander, Vigo y Zaragoza	3,66 €	5,49 €	3,46 €	0,61 €
Albacete, Algeciras, Badajoz, Burgos, Ceuta, Córdoba, Cuatro Vientos, El Hierro, Huesca-Pirineos, La Gomera, León, Logroño, Melilla, Pamplona, Sabadell, Salamanca, San Sebastián, Son Bonet, Torrejón, Valladolid, Vitoria y resto de aeropuertos gestionados por Aena Aeropuertos S.A.	2,40 €	3,59 €	3,46 €	0,61 €

La cuantía de seguridad aeroportuaria, cuando se trate de vuelos interinsulares, será de 1,73 euros por pasajero.

Con efectos 1 de marzo de 2016 y vigencia indefinida, las cuantías unitarias de las prestaciones públicas por salida de pasajeros y por seguridad para los pasajeros en conexión se reducirán en un 40 por ciento.

**2. (Suprimido).**

3. Las cuantías de pasajero, seguridad aeroportuaria y PMR previstas en los apartados 1 y 2, en los aeropuertos de las Islas Canarias, Illes Balears, Ceuta y Melilla, se reducirá en un 15% en los supuestos de vuelos con el territorio peninsular y un 70% cuando se trate de vuelos interinsulares.

4. En los aeropuertos estacionales de Baleares, Canarias, Ceuta y Melilla, las cuantías unitarias de las prestaciones públicas por salida de pasajeros y seguridad se bonificarán en un 20 por ciento durante los meses de la temporada de menor tráfico.

[5]. En los aeropuertos de las Islas Canarias, Illes Balears, Ceuta y Melilla, la reducción de cuantías del 15 por 100 en los supuestos de vuelos con el territorio peninsular y del 70 por 100 cuando se trate de vuelos interinsulares no será de aplicación en el caso de vuelos privados.

[...]

**Sección 7.ª Prestación pública por uso de pasarelas**

[...]

**Artículo 89. Importe.**

1. La cuantía de la contraprestación regulada en esta sección será la siguiente, en función de los servicios de asistencia en tierra que lleve a cabo el obligado al pago:

a) Asistencia a la aeronave:

1.1. Servicios de rampa.

1.1.1. Servicios de asistencia de equipajes, grupo de servicios número 3: 58,05 € por cada aeronave cuyo peso máximo al despegue esté comprendido entre 56 y 71 toneladas métricas o fracción.

1.1.2. Servicios de asistencia a las operaciones en pista, grupo de servicios número 5: 18,43 € por cada aeronave cuyo peso máximo al despegue esté comprendido entre 56 y 71 toneladas métricas o fracción.

1.2. Servicios de asistencia de limpieza y servicio de la aeronave, grupo de servicios número 6 excepto la asistencia de limpieza de la nieve, el hielo y la escarcha de la aeronave: 10,12 € por cada aeronave cuyo peso máximo al despegue esté comprendido entre 56 y 71 toneladas métricas o fracción.

1.3. Servicios de asistencia de limpieza de la nieve, el hielo y la escarcha de la aeronave, parte del grupo 6.b): 2,75 € por cada aeronave cuyo peso máximo al despegue esté comprendido entre 56 y 71 toneladas métricas o fracción.

1.4. Servicios de asistencia de mantenimiento en línea, grupo de servicios número 8: 2,75 € por cada aeronave cuyo peso máximo al despegue esté comprendido entre 56 y 71 toneladas métricas o fracción.

Cuando el peso máximo al despegue de las aeronaves no se encuentre comprendido entre 56 y 71 toneladas métricas, a las cuantías anteriores se le aplicarán los siguientes coeficientes en función del intervalo de peso en el que se encuentre incluida la aeronave:

Intervalo de peso máximo al despegue (Tm)	Coefficiente
Aeronaves entre 0 y menos de 16 Tm	13,16%
Aeronaves entre 16 y menos de 22 Tm o fracción	17,51%
Aeronaves entre 22 y menos de 38 Tm o fracción	28,04%
Aeronaves entre 38 y menos de 56 Tm o fracción	77,88%
Aeronaves entre 56 y menos de 72 Tm o fracción	100,00%
Aeronaves entre 72 y menos de 86 Tm o fracción	120,33%
Aeronaves entre 86 y menos de 121 Tm o fracción	135,30%
Aeronaves entre 121 y menos de 164 Tm o fracción	150,28%
Aeronaves entre 164 y menos de 191 Tm o fracción	179,37%
Aeronaves entre 191 y menos de 231 Tm o fracción	202,50%
Aeronaves entre 231 y menos de 300 Tm o fracción	264,81%
Aeronaves de más de 300 Tm o fracción	314,64%

1.5 Servicios de asistencia de mayordomía ("catering"), grupo de servicios número 11: las cuantías en euros por cada aeronave cuyo peso máximo al despegue esté comprendido entre 56 y 71 toneladas métricas o fracción serán las siguientes:

Aeropuerto	EEE	Internacional
Madrid-Barajas	29,88	49,80
Barcelona-El Prat	20,92	34,86
Alicante, Gran Canaria, Tenerife Sur, Málaga-Costa del Sol y Palma de Mallorca	19,42	32,37
Bilbao, Fuerteventura, Girona, Ibiza, Lanzarote, Menorca, Santiago, Sevilla, Tenerife Norte y Valencia	14,94	24,90
Almería, Asturias, Coruña, Granada-Jaén, Jerez, La Palma, Murcia, Reus, Santander, Vigo y Zaragoza	10,46	17,43
Albacete, Algeciras, Badajoz, Burgos, Ceuta, Córdoba, Cuatro Vientos, Hierro, Huesca, La Gomera, León, Logroño, Melilla, Sabadell, Salamanca, San Sebastián, Son Bonet, Pamplona, Torrejón, Vitoria y Valladolid	5,98	9,96

b) Servicios de asistencia al pasajero, grupo de servicios número 2: 0,0404 € por cada pasajero de salida.

[...]

### § 36

Ley 18/2014, de 15 de octubre, de aprobación de medidas urgentes para el crecimiento, la competitividad y la eficiencia. [Inclusión parcial]

---

Jefatura del Estado  
«BOE» núm. 252, de 17 de octubre de 2014  
Última modificación: 11 de enero de 2023  
Referencia: BOE-A-2014-10517

---

[...]

TÍTULO II

**Infraestructuras y transporte**

CAPÍTULO I

**Aviación civil**

[...]

**Sección 3.ª Tarifas aeroportuarias**

[...]

**Artículo 34.** *Establecimiento de las tarifas aeroportuarias y procedimiento de transparencia y consulta de las tarifas aeroportuarias.*

1. Establecido el ingreso máximo anual por pasajero ajustado (IMAAJ), Aena, S.A., aplicará a cada una de las tarifas aeroportuarias el correspondiente porcentaje conforme a lo establecido en esta sección y el resultado se someterá al procedimiento de transparencia y consulta establecido en este artículo, salvo que no proceda conforme a lo previsto en el apartado 2.

Las tarifas aeroportuarias correspondientes al primer año de aplicación del Documento de Regulación Aeroportuaria (DORA), deben ser objeto de consulta en el procedimiento de elaboración por Aena, S.A., de la propuesta de DORA. No obstante, en el caso de que, aprobado el Documento de Regulación Aeroportuaria (DORA), las tarifas aeroportuarias propuestas por Aena, S.A., deban sufrir modificaciones sustanciales, en particular para adaptarse al ingreso máximo anual por pasajero (IMAP) aprobado, deberá realizarse un nuevo período de consultas con una duración mínima de dos meses.

2. Al menos una vez al año, salvo que se haya llegado a un acuerdo previo plurianual y, en todo caso, cuando la propuesta de Aena S.A. elaborada conforme a lo previsto en el apartado anterior implique cualquier modificación o actualización de sus tarifas

aeroportuarias, Aena, S.A., deberá llevar a cabo un periodo de consultas con las asociaciones representativas de usuarios.

Estas consultas versarán sobre el funcionamiento del sistema de tarifas y, en su caso, sobre sus modificaciones y actualizaciones, en particular sobre la correcta determinación y aplicación del ingreso máximo anual por pasajero ajustado (IMAAJ), así como sobre el mantenimiento de los niveles de calidad exigibles. Durante el periodo de consultas Aena, S.A., intentará alcanzar acuerdos con las asociaciones representativas de usuarios, incluidos, en su caso, acuerdos de calidad de servicios conforme a lo previsto en esta Sección respetando los estándares mínimos de calidad previstos en el Documento de Regulación Aeroportuaria (DORA).

3. El período de consultas deberá iniciarse a más tardar el 15 de mayo del año inmediato anterior a aquél en que pretendan aplicarse dichas tarifas y tendrá una duración mínima de dos meses.

Cuando por causas excepcionales Aena, S.A., no pueda cumplir lo dispuesto en este apartado deberá justificarlo ante las asociaciones representativas de usuarios y ante la Comisión Nacional de los Mercados y la Competencia.

4. En el procedimiento de consultas Aena, S.A., y las compañías usuarias deberán facilitarse la información prevista en el artículo siguiente. Esta información tiene carácter confidencial, y el incumplimiento de este deber de confidencialidad será sancionado conforme a lo previsto en dicho artículo.

5. Concluido el período de consultas o cuando éste no proceda conforme a lo previsto en el apartado 2, el Consejo de Administración de Aena, S.A., aprobará las tarifas aeroportuarias aplicables conforme a lo previsto en el apartado 1, y las comunicará a la Comisión Nacional de los Mercados y la Competencia, a las asociaciones representativas de usuarios y a la Dirección General de Aviación Civil, a más tardar el 31 de julio del ejercicio anterior a aquél en que pretenda aplicarse la modificación o actualización o cuando concluyan las consultas, cuando se trate de las efectuadas por Aena, S.A., conforme a lo previsto en el apartado 1, párrafo segundo.

En la decisión sobre la modificación o actualización de las tarifas aeroportuarias, Aena, S.A., deberá considerar los puntos de vista puestos de manifiesto por las compañías usuarias y justificar sus decisiones en caso de desacuerdo.

[...]

### § 37

Ley 48/1960, de 21 de julio, sobre Navegación Aérea. [Inclusión parcial]

---

Jefatura del Estado  
«BOE» núm. 176, de 23 de julio de 1960  
Última modificación: 2 de agosto de 2022  
Referencia: BOE-A-1960-10905

---

[...]

#### CAPÍTULO XI

#### **Del tráfico aéreo**

[...]

#### **Artículo ochenta y ocho.**

Los servicios aéreos españoles para el tráfico internacional, de carácter regular, se establecerán mediante convenios con los Estados interesados. Los permisos o concesiones a empresas extranjeras para efectuar ese mismo tráfico se otorgarán normalmente bajo el principio de reciprocidad y sin perjuicio para los servicios nacionales.

Las aeronaves extranjeras de tráfico no regular necesitarán autorización para efectuar los servicios aéreos.

[...]

## § 38

Real Decreto Legislativo 2/2011, de 5 de septiembre, por el que se aprueba el Texto Refundido de la Ley de Puertos del Estado y de la Marina Mercante. [Inclusión parcial]

Ministerio de Fomento  
«BOE» núm. 253, de 20 de octubre de 2011  
Última modificación: 25 de mayo de 2023  
Referencia: BOE-A-2011-16467

[ . . . ]

### ANEXO III

#### Asignación de grupos de mercancías

Para determinar el código asignable a las mercancías podrá consultarse, cuando fuera necesario, IE nomenclatura combinada (NC) europea de la Agencia Tributaria.

Código	Grupo	Descripción
0101	5	Caballos, asnos, mulos y burdéganos, vivos.
0102	5	Animales vivos de la especie bovina.
0103	5	Animales vivos de la especie porcina.
0104	5	Animales vivos de las especies ovina o caprina.
0105	5	Gallos, gallinas, patos, gansos, pavos (gallipavos) y pintadas, de las especies domésticas, vivos.
0106	5	Los demás animales vivos.
0201	5	Carne de animales de la especie bovina, fresca o refrigerada.
0202	5	Carne de animales de la especie bovina, congelada.
0203	5	Carne de animales de la especie porcina, fresca, refrigerada o congelada.
0204	5	Carne de animales de las especies ovina o caprina, fresca, refrigerada o congelada.
0205	5	Carne de animales de las especies caballar, asnal o mular, fresca, refrigerada o congelada.
0206	5	Despojos comestibles de animales de las especies bovina, porcina, ovina, caprina, caballar, asnal o mular, frescos, refrigerados o congelados.
0207	5	Carne y despojos comestibles, de aves de la partida 105 frescos, refrigerados o congelados.
0208	5	Las demás carnes y despojos comestibles, frescos, refrigerados o congelados.
0209	5	Tocino sin partes magras y grasa de cerdo o de ave, sin fundir ni extraer de otro modo, frescos, refrigerados, congelados, salados o en salmuera, secos o ahumados.
0210	5	Carne y despojos comestibles, salados o en salmuera, secos o ahumados, harina y polvo comestibles, de carne o de despojos.
0301	5	Peces vivos.
0302A	-	Pescado fresco.
0302B	3	Pescado refrigerado (excepto los filetes y demás carne de pescado de la partida n.º 0304).
0303A	3	Pescado congelado (excepto los filetes y demás carne de pescado de la partida n.º 0304).
0303B	3	Atunes, sardinas y caballas congelados, con exclusión de los filetes y demás carne de pescado de la partida 0304.
0304	3	Filetes y demás carne de pescado, incluso picada, frescos, refrigerados o congelados.
0305	3	Pescado seco, salado o en salmuera; pescado ahumado, incluso cocido antes o durante el ahumado.
0306	3	Crustáceos, incluso pelados, vivos, frescos, refrigerados, congelados, secos, salados o en salmuera; crustáceos ahumados, incluso pelados, incluso cocidos antes o durante el ahumado; crustáceos sin pelar, cocidos en agua o vapor, incluso refrigerados, congelados, secos, salados o en salmuera.
0307	3	Moluscos, incluso separados de sus valvas, vivos, frescos, refrigerados, congelados, secos, salados o en salmuera; moluscos ahumados, incluso pelados, incluso cocidos antes o durante el ahumado.
0308	3	Invertebrados acuáticos, excepto los crustáceos y moluscos, vivos, frescos, refrigerados, congelados, secos, salados o en salmuera; invertebrados acuáticos ahumados, excepto los crustáceos y moluscos, incluso cocidos antes o durante el ahumado.
0309	3	Harina, polvo y «pellets» de pescado, crustáceos, moluscos y demás invertebrados acuáticos, aptos para la alimentación humana.
0401	5	Leche y nata (crema), sin adición de azúcar ni otro edulcorante.



## § 38 Texto Refundido de la Ley de Puertos del Estado y de la Marina Mercante [parcial]

Código	Grupo	Descripción
0402	5	Leche y nata (crema), concentradas o con adición de azúcar u otro edulcorante.
0403	5	Yogur; suero de mantequilla (de manteca), leche y nata (crema) cuajadas, kéfir y demás leches y natas (cremas), fermentadas o acidificadas, incluso concentrados o con adición de azúcar u otro edulcorante, aromatizados o con frutas u otros frutos o cacao.
0404	5	Lactosuero, incluso concentrado o con adición de azúcar u otro edulcorante; productos constituidos por los componentes naturales de la leche, incluso con adición de azúcar u otro edulcorante, no expresados o incluidos en otra parte.
0405	5	Mantequilla (manteca) y demás materias grasas de la leche; pastas lácteas para untar.
0406	5	Quesos y requesón.
0407	5	Huevos de ave con cáscara (cascarón), frescos, conservados o cocidos.
0408	5	Huevos de ave sin cáscara (cascarón) y yemas de huevo, frescos, secos, cocidos en agua o vapor, moldeados, congelados o conservados de otro modo, incluso con adición de azúcar u otro edulcorante.
0409	5	Miel natural.
0410	5	Insectos y demás productos comestibles de origen animal, no expresados ni comprendidos en otra parte.
0501	5	Cabello en bruto, incluso lavado o desgrasado, desperdicios de cabello.
0502	5	Cerdas de cerdo o de jabalí; pelo de tejón y demás pelos para cepillería; desperdicios de dichas cerdas o pelos.
0504	5	Tripas, vejigas y estómagos de animales (excepto los de pescado) enteros o en trozos, frescos, refrigerados, congelados, salados o en salmuera, secos o ahumados.
0505	5	Piel y demás partes de aves con sus plumas o plumón, plumas y partes de plumas, incluso recortadas, y plumón, en bruto o simplemente limpiados, desinfectados o preparados para su conservación; polvo y desperdicios de plumas o de partes de plumas.
0506	5	Huesos y núcleos córneos, en bruto, desgrasados, simplemente preparados (pero sin cortar en forma determinada), acidulados o desgelatinizados, polvo y desperdicios de estas materias.
0507	5	Marfil, concha (caparazón) de tortuga, ballenas de mamíferos marinos incluidas las barbas, cuernos, astas, cascotes, pezuñas, uñas, garras y picos, en bruto o simplemente preparados, pero sin cortar en forma determinada; polvo y desperdicios de estas materias.
0508	5	Coral y materias similares, en bruto o simplemente preparados, pero sin otro trabajo; valvas y caparazones de moluscos, crustáceos o equinodermos, y jibiones, en bruto o simplemente preparados, pero sin cortar en forma determinada, incluso en polvo y desperdicios.
0510	5	Ámbar gris, castoreo, algalia y almizcle, cantáridas, bilis, incluso desecada, glándulas y demás sustancias de origen animal utilizadas para la preparación de productos farmacéuticos, frescas, refrigeradas, congeladas o conservadas provisionalmente de otra forma.
0511	5	Productos de origen animal no expresados ni comprendidos en otra parte; animales muertos de los capítulos 1 ó 3 impropios para la alimentación humana.
0601	3	Bulbos, cebollas, tubérculos, raíces y bulbos tuberosas, turiones y rizomas, en reposo vegetativo, en vegetación o en flor; plantas y raíces de achicoria (excepto las raíces de la partida n.º 1212).
0602	3	Las demás plantas vivas, incluidas sus raíces, esquejes e injertos; micelios.
0603	3	Flores y capullos, cortados para ramos o adornos, frescos, secos, blanqueados, teñidos, impregnados o preparados de otra forma.
0604	3	Follaje, hojas, ramas y demás partes de plantas, sin flores ni capullos y hierbas, musgos y líquenes, para ramos o adornos, frescos, secos, blanqueados, teñidos, impregnados o preparados de otra forma.
0701	3	Patatas (papas) frescas o refrigeradas.
0702	3	Tomates frescos o refrigerados.
0703	3	Cebollas, chalotes, ajos, puerros y demás hortalizas, incluso «silvestres» aliáceas, frescos o refrigerados.
0704	3	Coles, incluidos los repollos, coliflores, coles rizadas, colinabos y productos comestibles similares del género brassica, frescos o refrigerados.
0705	3	Lechugas (Lactuca sativa) y achicorias, comprendidas la escarola y la endibia (Cichorium spp.), frescas o refrigeradas.
0706	3	Zanahorias, nabos, remolachas para ensalada, salsifíes, apionabos, rábanos y raíces comestibles similares, frescos o refrigerados.
0707	3	Pepinos y pepinillos, frescos o refrigerados.
0708	3	Hortalizas, incluso «silvestres» de vaina, aunque estén desvainadas, frescas o refrigeradas.
0709	3	Las demás hortalizas, incluso «silvestres», frescas o refrigeradas.
0710	3	Hortalizas, incluso «silvestres», aunque estén cocidas en agua o vapor, congeladas.
0711	3	Hortalizas, incluso «silvestres» conservadas provisionalmente (por ejemplo: con gas sulfuroso o con agua salada, sulfurosa o adicionada de otras sustancias para asegurar dicha conservación), pero todavía impropias para consumo inmediato.
0712	3	Hortalizas, incluso «silvestres», secas, incluidas las cortadas en trozos o en rodajas o las trituradas o pulverizadas, pero sin otra preparación.
0713	3	Hortalizas, incluso «silvestres», de vaina secas desvainadas aunque estén mondadas o partidas.
0714	3	Raíces de mandioca (yuca), arrurruz o salep, aguaturmas (patacas), batatas (boniatos, camotes) y raíces y tubérculos similares ricos en fécula o en inulina, frescos o refrigerados, congelados o secos, incluso troceados o en «pellets»; médula de sagú.
0801	3	Cocos, nueces del Brasil y nueces de marañón (mery, cajuil, anacardó), frescos o secos, incluso sin cáscara o mondados.
0802	3	Los demás frutos de cáscara frescos o secos, incluso sin cáscara o mondados.
0803	3	Plátanos (bananas), incluidos los «plantains» (plátanos macho), frescos o secos.
0804	3	Dátiles, higos, piñas (ananás), aguacates, guayabas, mangos y mangostanes, frescos o secos.
0805	3	Agrios frescos o secos.
0806	3	Uvas y pasas.
0807	3	Melones, sandías y papayas frescos.
0808A	3	Membrillos frescos.
0808B	3	Manzanas frescas.
0808C	3	Peras frescas.
0809	3	Albaricoques (damascos, chabacanos), cerezas, melocotones (duraznos), incluidos los griñones y nectarinas, ciruelas y endrinas, frescos.
0810	3	Las demás frutas u otros frutos frescos.
0811	3	Frutos sin cocer o cocidos con agua o vapor, congelados, incluso azucarados o edulcorados de otro modo.
0812	3	Frutas y otros frutos, conservados provisionalmente (por ejemplo: con gas sulfuroso o con agua salada, sulfurosa o adicionada de otras sustancias para dicha conservación), pero todavía impropios para consumo inmediato.
0813	5	Frutas y otros frutos, secos (excepto los de las partidas 801 a 0806); mezclas de frutas u otros frutos, secos, o de frutos de cáscara de este capítulo.
0814	5	Cortezas de agrios, melones o sandías, frescas, congeladas, secas o presentadas en agua salada, sulfurosa o adicionada de otras sustancias para la conservación provisional.
0901	5	Café, incluso tostado o descafeinado, cáscara y cascarrilla de café, sucedáneos del café que contengan café en cualquier proporción.
0902	5	Té, incluso aromatizado.
0903	5	Yerba mate.
0904	5	Pimienta del género piper, pimientes de los géneros capsicum o pimenta, secos, triturados o pulverizados (pimentón).
0905	5	Vainilla.
0906	5	Canela y flores de canelero.
0907	5	Clavo (frutos, clavillos y pedúnculos).
0908	5	Nuez moscada, macis, amomos y cardamomos.
0909	5	Semillas de anís, badiana, hinojo, cilantro, comino, alcaravea, bayas de enebro.
0910	5	Jengibre, azafrán, cúrcuma, tomillo, hojas de laurel, «curry» y demás especias.
1001	3	Trigo y morcajo o tranquillón.
1002	3	Centeno.

## § 38 Texto Refundido de la Ley de Puertos del Estado y de la Marina Mercante [parcial]

Código	Grupo	Descripción
1003	2	Cebada.
1004	3	Avena.
1005	3	Maíz.
1006	3	Arroz.
1007	3	Sorgo para grano.
1008	3	Alforfón, mijo y alpiste, los demás cereales.
1101	3	Harina de trigo o de morcajo (tranquillón).
1102	3	Harina de cereales [excepto de trigo o de morcajo (tranquillón)].
1103	3	Grañones, sémola y «pellets», de cereales.
1104	3	Granos de cereales trabajados de otra forma (por ejemplo: mondados, aplastados, en copos, perlados, troceados o triturados) (excepto del arroz de la partida 1006); germen de cereales entero, aplastado, en copos o molido.
1105	3	Harina, sémola, polvo, copos, gránulos y «pellets», de patatas (papas).
1106	3	Harina, sémola y polvo de las hortalizas, de la partida 0713 de sagú o de las raíces o tubérculos de la partida 0714 o de los productos del capítulo 8.
1107	3	Malta, incluso tostada.
1108	3	Almidón y fécula, inulina.
1109	3	Gluten de trigo, incluso seco.
1201	3	Habas de soja, incluso quebrantadas.
1202	3	Cacahuets crudos, incluso sin cáscara o quebrantados.
1203	3	Copra.
1204	3	Semilla de lino, incluso quebrantada.
1205	3	Semillas de nabo (de nabina) o de colza, incluso quebrantada.
1206	3	Semilla de girasol, incluso quebrantada.
1207	3	Las demás semillas y frutos oleaginosos, incluso quebrantados.
1208	3	Harina de semillas o de frutos oleaginosos, excepto la harina de mostaza.
1209	3	Semillas, frutos y esporas, para siembra.
1210	3	Conos de lúpulo frescos o secos, incluso quebrantados, molidos o en «pellets», lupulino.
1211	3	Plantas, partes de plantas, semillas y frutos de las especies utilizadas principalmente en perfumería, en medicina o como insecticidas, parasiticidas o similares, frescos o secos, incluso cortados, quebrantados o pulverizados.
1212	3	Algarrobas, algas, remolacha azucarera y caña de azúcar, frescas, refrigeradas, congeladas o secas, incluso pulverizadas; huesos (carozos) y almendras de frutas y demás productos vegetales, incluidas las raíces de achicoria sin tostar de la variedad Cichorium intybus sativum, empleados principalmente en la alimentación humana, no expresados ni comprendidos en otra parte.
1213	2	Paja y cascabillo de cereales, en bruto, incluso picados, molidos, prensados o en «pellets».
1214	2	Nabos forrajeros, remolachas forrajeras, raíces forrajeras, heno, alfalfa, trébol, esparceta, coles forrajeras, altramuces, vezas y productos forrajeros similares, incluso en «pellets».
1301	5	Goma laca; gomas, resinas, gomorresinas y oleorresinas (por ejemplo: bálsamos) naturales.
1302	5	Jugos y extractos vegetales, materias pécticas, pectinatos y pectatos, agar-agar y demás mucílagos y espesativos derivados de los vegetales, incluso modificados.
1401	5	Materias vegetales de las especies utilizadas principalmente en cestería o espartería (por ejemplo: bambú, roten, caña, junco, mimbre, rafia, paja de cereales, limpiada, blanqueada o teñida corteza de tilo).
1404	5	Productos vegetales no expresados ni comprendidos en otras partidas.
1501A	5	Manteca de cerdo, las demás grasas de cerdo y grasas de ave (excepto las de las partidas 0209, 1503A o 1503B), fundidas, incluso prensadas o extraídas con disolventes, envasados.
1501 B	4	Manteca de cerdo, las demás grasas de cerdo y grasas de ave (excepto las de las partidas 0209, 1503A o 1503B), fundidas, incluso prensadas o extraídas con disolventes, a granel.
1502A	5	Grasas de animales de las especies bovina, ovina o caprina, en bruto o fundidas, incluso prensadas o extraídas con disolventes, envasados, excepto las de las partidas 1503A y 1503B.
1502B	4	Grasas de animales de las especies bovina, ovina o caprina, en bruto o fundidas, incluso prensadas o extraídas con disolventes, a granel, excepto las de las partidas 1503A y 1503B.
1503A	5	Estearina solar, aceite de manteca de cerdo, oleoestearina, oleomargarina y aceite de sebo, sin emulsionar ni mezclar ni preparar de otra forma, envasados.
1503B	4	Estearina solar, aceite de manteca de cerdo, oleoestearina, oleomargarina y aceite de sebo, sin emulsionar ni mezclar ni preparar de otra forma, a granel.
1504A	5	Grasas y aceites, de pescado o de mamíferos marinos, y sus fracciones, incluso refinados, pero sin modificar químicamente, envasados.
1504B	4	Grasas y aceites, de pescado o de mamíferos marinos, y sus fracciones, incluso refinados, pero sin modificar químicamente, a granel.
1505A	5	Grasa de lana y sustancias grasas derivadas, incluida la lanolina, envasados.
1505B	4	Grasa de lana y sustancias grasas derivadas, incluida la lanolina, a granel.
1506A	5	Las demás grasas y aceites animales, y sus fracciones, incluso refinados, pero sin modificar químicamente, envasados.
1506B	4	Las demás grasas y aceites animales, y sus fracciones, incluso refinados, pero sin modificar químicamente a granel.
1507A	5	Aceite de soja y sus fracciones, envasado, incluso refinado, pero sin modificar químicamente.
1507B	4	Aceite de soja y sus fracciones, a granel, incluso refinado, pero sin modificar químicamente.
1508A	5	Aceite de cacahuete y sus fracciones, envasado, incluso refinado, pero sin modificar químicamente.
1508B	4	Aceite de cacahuete y sus fracciones, a granel, incluso refinado, pero sin modificar químicamente.
1509A	5	Aceite de oliva y sus fracciones, envasado, incluso refinado, pero sin modificar químicamente.
1509B	4	Aceite de oliva y sus fracciones, a granel, incluso refinado, pero sin modificar químicamente.
1510A	5	Los demás aceites, envasados, obtenidos exclusivamente de la aceituna, y sus fracciones, incluso refinados, pero sin modificar químicamente, y mezclas de estos aceites o fracciones con los aceites o fracciones de las partidas 1509A o 1509B.
1510B	4	Los demás aceites, a granel, obtenidos exclusivamente de la aceituna, y sus fracciones, incluso refinados, pero sin modificar químicamente, y mezclas de estos aceites o fracciones con los aceites o fracciones de las partidas 1509A o 1509B.
1511A	5	Aceite de palma y sus fracciones, envasado, incluso refinado, pero sin modificar químicamente.
1511B	4	Aceite de palma y sus fracciones, a granel, incluso refinado, pero sin modificar químicamente.
1512A	5	Aceites de girasol, de cártamo o de algodón, y sus fracciones, envasado, incluso refinados, pero sin modificar químicamente.
1512B	4	Aceites de girasol, de cártamo o de algodón, y sus fracciones, a granel, incluso refinados, pero sin modificar químicamente.
1513A	5	Aceites de coco (de copra), de almendra de palma o de babasú, y sus fracciones, envasados, incluso refinados, pero sin modificar químicamente.
1513B	4	Aceites de coco (de copra), de almendra de palma o de babasú, y sus fracciones, a granel, incluso refinados, pero sin modificar químicamente.
1514A	5	Aceites de nabina, de colza o de mostaza, y sus fracciones, envasados, incluso refinados, pero sin modificar químicamente.
1514B	4	Aceites de nabina, de colza o de mostaza, y sus fracciones, a granel, incluso refinados, pero sin modificar químicamente.
1515A	5	Las demás grasas y aceites, vegetales (incluido el aceite de jojoba) o de origen microbiano, fijos, y sus fracciones, envasados, incluso refinados, pero sin modificar químicamente.
1515B	4	Las demás grasas y aceites, vegetales (incluido el aceite de jojoba) o de origen microbiano, fijos, y sus fracciones, a granel, incluso refinados, pero sin modificar químicamente.

## § 38 Texto Refundido de la Ley de Puertos del Estado y de la Marina Mercante [parcial]

Código	Grupo	Descripción
1516A	5	Grasas y aceites, animales, vegetales o de origen microbiano, y sus fracciones, parcial o totalmente hidrogenados, interesterificados, reesterificados o elaidinizados, incluso refinados, pero sin preparar de otro modo, envasados.
1516B	4	Grasas y aceites, animales, vegetales o de origen microbiano, y sus fracciones, parcial o totalmente hidrogenados, interesterificados, reesterificados o elaidinizados, incluso refinados, pero sin preparar de otro modo, a granel.
1517A	5	Margarina; mezclas o preparaciones alimenticias de grasas o aceites, animales, vegetales o de origen microbiano, o de fracciones de diferentes grasas o aceites de este Capítulo, excepto las grasas y aceites, alimenticios o sus fracciones, de las partidas 1516A y 1516B, envasados.
1517B	4	Margarina; mezclas o preparaciones alimenticias de grasas o aceites, animales, vegetales o de origen microbiano, o de fracciones de diferentes grasas o aceites de este Capítulo, excepto las grasas y aceites, alimenticios o sus fracciones, de las partidas 1516A y 1516B, a granel.
1518A	5	Grasas y aceites, animales o vegetales o de origen microbiano, y sus fracciones, cocidos, oxidados, deshidratados, sulfurados, soplados, polimerizados por calor en vacío o atmósfera inerte (estandarizados) o modificados químicamente de otra forma, excepto los de las partidas 1516A y 1516B; mezclas o preparaciones no alimenticias de grasas o de aceites; animales, vegetales o de origen microbiano, o de fracciones de diferentes grasas o aceites, de este Capítulo, no expresadas ni comprendidas en otra parte, envasados.
1518B	4	Grasas y aceites, animales o vegetales o de origen microbiano, y sus fracciones, cocidos, oxidados, deshidratados, sulfurados, soplados, polimerizados por calor en vacío o atmósfera inerte (estandarizados) o modificados químicamente de otra forma, excepto los de las partidas 1516A y 1516B; mezclas o preparaciones no alimenticias de grasas o de aceites; animales, vegetales o de origen microbiano, o de fracciones de diferentes grasas o aceites, de este Capítulo, no expresadas ni comprendidas en otra parte, a granel.
1520A	5	Glicerol en bruto; aguas y lejías glicerinosas, envasados.
1520B	4	Glicerol en bruto; aguas y lejías glicerinosas, a granel.
1521	5	Ceras vegetales (excepto los triglicéridos), cera de abejas o de otros insectos y esperma de ballena y de otros cetáceos, incluso refinadas o coloreadas.
1522	2	Degrás; residuos del tratamiento de las grasas o de las ceras, animales o vegetales.
1601	5	Embutidos y productos similares, de carne, de despojos o de sangre, preparaciones alimenticias a base de estos productos.
1602	5	Las demás preparaciones y conservas de carne, de despojos o de sangre.
1603	5	Extractos y jugos de carne, de pescado o de crustáceos, de moluscos o de otros invertebrados acuáticos.
1604	5	Preparaciones y conservas de pescado, caviar y sus sucedáneos preparados con huevas de pescado.
1605	5	Crustáceos, moluscos y demás invertebrados acuáticos, preparados o conservados.
1701	4	Azúcar de caña o de remolacha y sacarosa químicamente pura, en estado sólido.
1702	5	Los demás azúcares, incluidas la lactosa, la maltosa, la glucosa y la fructosa (levulosa) químicamente puras, en estado sólido, jarabe de azúcar sin aromatizar ni colorear, sucedáneos de la miel, incluso mezclados con miel natural, azúcar y melaza caramelizados.
1703	2	Melaza de la extracción o del refinado del azúcar.
1704	5	Artículos de confitería sin cacao (incluido el chocolate blanco).
1801	5	Cacao en grano, entero o partido, crudo o tostado.
1802	5	Cáscara, películas y demás residuos de cacao.
1803	5	Pasta de cacao, incluso desgrasada.
1804	5	Manteca, grasa y aceite de cacao.
1805	5	Cacao en polvo sin azucarar ni edulcorar de otro modo.
1806	5	Chocolate y demás preparaciones alimenticias que contengan cacao.
1901	5	Extracto de malta; preparaciones alimenticias de harina, grañones, sémola, fécula o extracto de malta, que no contengan cacao o con un contenido inferior al 40% en peso calculado sobre una base totalmente desgrasada, no expresadas ni comprendidas en otra parte; preparaciones alimenticias, de productos de las partidas 0401 a 0404 que no contengan cacao o con un contenido de cacao inferior al 5% en peso calculado sobre una base totalmente desgrasada, no expresadas ni comprendidas en otra parte.
1902	4	Pastas alimenticias, incluso cocidas o rellenas (de carne u otras sustancias) o bien preparadas de otra forma, tales como espaguetis, fideos, macarrones, tallarines, lasañas, ñoquis, ravioles o canelones, cuscús, incluso preparado.
1903	4	Tapioca y sus sucedáneos con fécula, en copos, grumos, granos perlados, cerniduras o formas similares.
1904	5	Productos a base de cereales obtenidos por insuflado o tostado (por ejemplo, hojuelas, copos de maíz); cereales (excepto el maíz) en grano o en forma de copos o demás grano trabajado (excepto la harina, grañones y sémola), precocidos o preparados de otro modo, no expresados ni comprendidos en otra parte.
1905	5	Productos de panadería, pastelería o galletería, incluso con cacao; hostias, sellos vacíos de los tipos utilizados para medicamentos, obleas, pastas desecadas de harina, almidón o fécula, en hojas y productos similares.
2001	4	Hortalizas, incluso «silvestres», frutas u otros frutos y demás partes comestibles de plantas, preparados o conservados en vinagre o en ácido acético.
2002	4	Tomates preparados o conservados (excepto en vinagre o en ácido acético).
2003	4	Hongos y trufas, preparados o conservados (excepto en vinagre o en ácido acético).
2004	4	Las demás hortalizas, incluso «silvestres», preparadas o conservadas (excepto en vinagre o en ácido acético), congeladas (excepto los productos de la partida 2006).
2005	4	Las demás hortalizas, incluso «silvestres», preparadas o conservadas (excepto en vinagre o en ácido acético), sin congelar (excepto los productos de la partida 2006).
2006	5	Hortalizas, incluso «silvestres», frutas u otros frutos o sus cortezas y demás partes de plantas, confitados con azúcar (almibarados, glaseados o escarchados).
2007	5	Confituras, jaleas y mermeladas, purés y pastas de frutas u otros frutos, obtenidos por cocción, incluso con adición de azúcar u otro edulcorante.
2008	5	Frutas u otros frutos y demás partes comestibles de plantas, preparados o conservados de otro modo, incluso con adición de azúcar u otro edulcorante o alcohol, no expresados ni comprendidos en otra parte.
2009	3	Jugos de frutas u otros frutos, incluido el mosto de uva, o de hortalizas, incluso «silvestres», sin fermentar y sin adición de alcohol, incluso con adición de azúcar u otro edulcorante.
2101	5	Extractos; esencias y concentrados de café; té o yerba mate y preparaciones a base de estos productos o a base de café; té o yerba mate; achicoria tostada y demás sucedáneos del café tostados y sus extractos; esencias y concentrados.
2102	5	Levaduras (vivas o muertas), los demás microorganismos monocelulares muertos (con exclusión de las vacunas de la partida 3002), levaduras artificiales (polvos para hornear).
2103	5	Preparaciones para salsas y salsas preparadas, condimentos y sazonzadores, compuestos, harina de mostaza y mostaza preparada.
2104	5	Preparaciones para sopas, potajes o caldos, sopas, potajes o caldos, preparados, preparaciones alimenticias compuestas homogeneizadas.
2105	5	Helados y productos similares incluso con cacao.
2106	5	Preparaciones alimenticias no expresadas ni comprendidas en otras partidas.
2201A	3	Agua, envasada, incluida el agua mineral natural o artificial y la gasificada, sin azucarar o edulcorar de otro modo ni aromatizar, hielo y nieve.
2201B	1	Agua, a granel, incluida el agua mineral natural o artificial y la gasificada, sin azucarar o edulcorar de otro modo ni aromatizar, hielo y nieve.
2201C	1	Agua, a granel, para abastecimiento de poblaciones, incluida el agua mineral natural o artificial y la gasificada, sin azucarar o edulcorar de otro modo ni aromatizar, hielo y nieve.
2202	5	Agua, incluidas el agua mineral y la gaseada, con adición de azúcar u otro edulcorante o aromatizada, y demás bebidas no alcohólicas (excepto los jugos de frutas u otros frutos o de hortalizas de la partida 2009).
2203A	5	Cerveza de malta envasada.
2203B	4	Cerveza de malta a granel.
2204A	5	Vino de uvas, envasado, incluso encabezado, mosto de uva, excepto el de la partida n.º 2009.
2204B	4	Vino de uvas, a granel, incluso encabezado, mosto de uva, excepto el de la partida n.º 2009.
2205A	5	Vermú y demás vinos de uvas frescas preparados con plantas o sustancias aromáticas, envasado.
2205B	4	Vermú y demás vinos de uvas frescas preparados con plantas o sustancias aromáticas, a granel.

## § 38 Texto Refundido de la Ley de Puertos del Estado y de la Marina Mercante [parcial]

Código	Grupo	Descripción
2206A	5	Las demás bebidas fermentadas, envasadas (por ejemplo: sidra, perada o aguamiel), mezclas de bebidas fermentadas y mezclas de bebidas fermentadas y bebidas no alcohólicas, no expresadas ni comprendidas en otras partidas.
2206B	4	Las demás bebidas fermentadas, a granel (por ejemplo: sidra, perada o aguamiel), mezclas de bebidas fermentadas y mezclas de bebidas fermentadas y bebidas no alcohólicas, no expresadas ni comprendidas en otras partidas.
2207A	5	Alcohol etílico sin desnaturalizar, envasado, con un grado alcohólico volumétrico superior o igual a 80% vol, alcohol etílico y aguardiente desnaturalizados, de cualquier graduación.
2207B	4	Alcohol etílico sin desnaturalizar, a granel, con un grado alcohólico volumétrico superior o igual a 80% vol, alcohol etílico y aguardiente desnaturalizados, de cualquier graduación.
2208A	5	Alcohol etílico sin desnaturalizar, envasado, con un grado alcohólico volumétrico inferior a 80% vol, aguardientes, licores y demás bebidas espirituosas, preparaciones alcohólicas compuestas.
2208B	4	Alcohol etílico sin desnaturalizar, a granel, con un grado alcohólico volumétrico inferior a 80% vol, aguardientes, licores y demás bebidas espirituosas, preparaciones alcohólicas compuestas.
2209A	5	Vinagre comestible y sucedáneos comestibles del vinagre obtenidos con ácido acético, envasado.
2209B	4	Vinagre comestible y sucedáneos comestibles del vinagre obtenidos con ácido acético, a granel.
2301	3	Harina, polvo y «pellets», de carne, de despojos, de pescado o de crustáceos, moluscos o de otros invertebrados acuáticos, impropios para la alimentación humana, chicharrones.
2302	3	Salvados, moyuelos y demás residuos del cernido, de la molienda o de otros tratamientos de los cereales o de las leguminosas, incluso en «pellets».
2303	2	Residuos de la industria del almidón y residuos similares, pulpa de remolacha, bagazo de caña de azúcar y demás desperdicios de la industria azucarera, heces y desperdicios de cervecería o de destilería, incluso en «pellets».
2304	3	Tortas y demás residuos sólidos de la extracción del aceite de soja, incluso molidos o en «pellets».
2305	3	Tortas y demás residuos sólidos de la extracción del aceite de cacahuete (cacahuete, mani), incluso molidos o en «pellets».
2306	2	Tortas y demás residuos sólidos de la extracción de grasas o aceites vegetales, incluso molidos o en «pellets», excepto los de las partidas 2304 ó 2305.
2307	3	Lías o heces de vino, tártaro bruto.
2308	3	Materias vegetales, desperdicios, residuos y subproductos vegetales, incluso en «pellets», del tipo de los utilizados para la alimentación de los animales, no expresados ni comprendidos en otras partidas.
2309A	3	Preparaciones del tipo de las utilizadas para la alimentación de los animales.
2309B	2	Gluten de maíz.
2401	5	Tabaco en rama o sin elaborar, desperdicios de tabaco.
2402	5	Cigarros (puros), incluso despuntados, cigarrillos (puritos) y cigarrillos, de tabaco o de sucedáneos del tabaco.
2403	5	Los demás tabacos y sucedáneos del tabaco, elaborados, tabaco «homogeneizado» o «reconstituido», extractos y jugos de tabaco.
2404	5	Productos que contengan tabaco, tabaco reconstituido, nicotina o sucedáneos del tabaco o de nicotina, destinados para la inhalación sin combustión; otros productos que contengan nicotina destinados para la absorción de nicotina en el cuerpo humano.
2501	1	Sal (incluidas la de mesa y la desnaturalizada) y cloruro de sodio puro, incluso en disolución acuosa o con antiaglomerantes o agentes que garanticen una buena fluidez, agua de mar.
2502	1	Piritas de hierro sin tostar.
2503	2	Azufre de cualquier clase, con exclusión del sublimado, del precipitado y del coloidal.
2504	2	Grafito natural.
2505	1	Arenas naturales de cualquier clase, incluso coloreadas, con exclusión de las arenas metalíferas del capítulo 26.
2506	1	Cuarzo (excepto las arenas naturales), cuarcita, incluso desbastada o simplemente troceada por aserrado o de otro modo, en bloques o en placas cuadradas o rectangulares.
2507	1	Caolín.
2508A	1	Las demás arcillas (con exclusión del Caolín, y de las arcillas dilatadas de la partida 6806), andalucita, cianita y silimanita, incluso calcinadas, mullita, tierras de chamota o de dinas.
2508B	1	Atapulquita.
2508C	1	Bentonita .
2509	1	Creta.
2510	1	Fosfatos de calcio naturales, fosfatos aluminocálcicos naturales y cretas fosfatadas.
2511	2	Sulfato de bario natural (baritina), carbonato de bario natural (witherita), incluso calcinado, con exclusión del óxido de bario de la partida 2816.
2512	2	Harinas silíceas fósiles (por ejemplo: «Kieselguhr», tripolita, diatomita) y demás tierras silíceas análogas, de densidad aparente inferior o igual a 1 incluso calcinadas.
2513	1	Piedra pómez; esmeril; corindón natural, granate natural y demás abrasivos naturales, incluso tratado; térmicamente.
2514	2	Pizarra, incluso desbastada o simplemente troceada, por aserrado o de otro modo, en bloques o en placa; cuadradas o rectangulares.
2515	2	Mármol, travertinos, «e-caussines» y demás piedras calizas de talla o de construcción de densidad aparente superior o igual a 2,5 y alabastro, incluso desbastados o simplemente troceados, por aserrado o de otro modo, en bloques o en placas cuadradas o rectangulares.
2516	1	Granito, pórfido, basalto, arenisca y demás piedras de talla o de construcción, incluso desbastados o simplemente troceados, por aserrado o de otro modo, en bloques o en placas cuadradas o rectangulares.
2517	1	Cantos, grava, piedras machacadas, de los tipos generalmente utilizados para el hormigonado o para la construcción de carreteras, vías férreas u otros balastos, guijarros y pedernal, incluso tratados térmicamente macadam de escorias o de desechos industriales similares, incluso con materiales comprendidos en la primera parte de la partida, macadam alquitranado, gránulos, tasquiles y polvo de piedras de las partidas 2515 ó 2516 incluso tratados térmicamente.
2518	1	Dolomita, incluso sintetizada o calcinada, incluida la dolomita desbastada o simplemente troceada, por aserrado o de otro modo, en bloques o en placas cuadradas o rectangulares; aglomerado de dolomita.
2519	4	Carbonato de magnesio natural (magnesita), magnesia electrofundida, magnesia calcinada a muerte (sinterizada), incluso con pequeñas cantidades de otros óxidos añadidos antes de la sinterización, óxido de magnesio, incluso puro.
2520	1	Yeso natural, anhidrita, yesos calcinados, incluso coloreados o con pequeñas cantidades de aceleradores o retardadores.
2521	1	Castinas, piedras para la fabricación de cal o de cemento.
2522	1	Cal viva, cal apagada y cal hidráulica, con exclusión del óxido y del hidróxido de calcio de la partida 2825.
2523A	2	Cementos hidráulicos, envasados (incluidos los cementos sin pulverizar o clínker), aunque estén coloreados.
2523B	1	Cementos hidráulicos, a granel, aunque estén coloreados.
2523C	1	Cementos sin pulverizar o clínker, a granel, aunque estén coloreados.
2524	3	Amianto (asbesto).
2525	3	Mica, incluida la mica exfoliada en laminillas irregulares, desperdicios de mica.
2526	3	Esteatita natural, incluso desbastada o simplemente troceada, por aserrado o de otro modo, en bloques o en placas cuadradas o rectangulares, talco.
2528A	4	Boratos naturales y sus concentrados (incluso calcinados), con exclusión de los boratos extraídos de las salmueras naturales; ácido bórico natural con un contenido de H <sub>3</sub> BO <sub>3</sub> inferior o igual al 85%, valorado sobre producto seco.
2528B	4	Colemanita.
2528C	4	Ulexita.
2529A	2	Leucita, espato flúor.
2529B	2	Feldespato.
2529C	2	Nefelina y nefelina sienita.
2530	2	Materias minerales no expresadas ni comprendidas en otras partidas.

## § 38 Texto Refundido de la Ley de Puertos del Estado y de la Marina Mercante [parcial]

Código	Grupo	Descripción
2601A	1	Mineral de hierro en estado natural.
2601B	2	Concentrados de minerales de hierro de alta calidad (contenido en hierro en estado natural > 50% en peso).
2601C	1	Concentrados de minerales de hierro de baja calidad, incluidas las pirritas de hierro tostadas (Cenizas de Pirita), contenido en hierro en estado natural < 50% en peso.
2602	3	Minerales de manganeso y sus concentrados, incluidos los minerales de manganeso ferruginosos y sus concentrados con un contenido de manganeso superior o igual al 20% en peso, sobre producto seco.
2603	3	Minerales de cobre y sus concentrados.
2604	3	Minerales de níquel y sus concentrados.
2605	4	Minerales de cobalto y sus concentrados.
2606	2	Minerales de aluminio y sus concentrados.
2607	2	Minerales de plomo y sus concentrados.
2608	3	Minerales de cinc y sus concentrados.
2609	4	Minerales de estaño y sus concentrados.
2610	3	Minerales de cromo y sus concentrados.
2611	4	Minerales de volframio (tungsteno) y sus concentrados.
2612	4	Minerales de uranio o de torio y sus concentrados.
2613	4	Minerales de molibdeno y sus concentrados.
2614	2	Minerales de titanio y sus concentrados.
2615	4	Minerales de niobio, de tántalo, de vanadio o de circonio y sus concentrados.
2616	4	Minerales de los metales preciosos y sus concentrados.
2617	3	Los demás minerales y sus concentrados.
2618	1	Escorias granuladas (arena de escorias) de la siderurgia.
2619	1	Escorias (excepto las granuladas), batiduras y demás desperdicios de la siderurgia.
2620	4	Cenizas y residuos (excepto los de la siderurgia), que contengan arsénico, metal o compuestos metálicos.
2621	1	Las demás escorias y cenizas, incluidas las cenizas de algas; cenizas y residuos procedentes de la incineración de desechos y desperdicios municipales.
2701	1	Hullas, briquetas, ovoides y combustibles sólidos similares, obtenidos de la hulla.
2702	1	Lignitos, incluso aglomerados, con exclusión del azabache.
2703	1	Turba (comprendida la utilizada para cama de animales), incluso aglomerada.
2704	1	Coques y semicoques de hulla, de lignito o de turba, incluso aglomerados, carbón de retorta.
2705	1	Gas de hulla, gas de agua, gas pobre y gases similares, excepto el gas de petróleo y demás hidrocarburos gaseosos.
2706	1	Alquitranes de hulla, de lignito o de turba y demás alquitranes minerales, incluidos los deshidratados o descabezados, y los reconstituidos.
2707	3	Aceites y demás productos de la destilación de los alquitranes de hulla de alta temperatura, productos análogos en los que los compuestos aromáticos predominen en peso sobre los no aromáticos.
2708	2	Brea y coque de brea, de alquitrán de hulla o de otros alquitranes minerales.
2709A	1	Aceites crudos de petróleo o de minerales bituminosos no condensados de gas natural.
2709B	2	Aceites crudos de petróleo o de minerales bituminosos, condensados de gas natural (subpartida 2709.0010).
2710A	1	Fuel (subpartidas 2710 19 51, 2710 19 55, 2710 19 62, 2710 19 64, 2710 19 68, 2710 20 31, 2710 20 35 y 2710 20 39).
2710B	3	Gasolina y petróleo refinado (subpartidas 2710 12 21, 2710 12 25, 2710 12 31, 2710 12 41, 2710 12 45, 2710 12 49, 2710 12 51, 2710 12 59, 2710 12 70, 2710 12 90, 2710 19 11, 2710 19 15, 2710 19 21, 2710 19 25 y 2710 19 29).
2710C	5	Lubricantes (subpartidas 2710 19 71, 2710 19 75, 2710 19 81, 2710 19 83, 2710 19 85, 2710 19 87, 2710 19 91, 2710 19 93 y 2710 19 99).
2710D	5	Aceites minerales plastificantes tipo REPEX.
2710E	2	Naftas (subpartidas 2710 12 11 y 2710 12 15).
2710F	2	Gasóleo (subpartidas 2710 19 31, 2710 19 35, 2710 19 43, 2710 19 46, 2710 19 47, 2710 19 48, 2710 20 11, 2710 20 15, 2710 20 17 y 2710 20 19).
2710G	2	Desechos de aceites (subpartidas 2710 91 00 y 2710 99 00).
2711A	4	Gases del Petróleo y demás hidrocarburos gaseosos excluyendo Gas Natural Butano.
2711B	2	Gas Natural.
2711C	3	Butano y Propano.
2712	5	Vaselina, parafina, cera de petróleo microcristalina, «slack wax», ozoquerita, cera de lignito, cera de turba y demás ceras minerales y productos similares obtenidos por síntesis o por otros procedimientos, incluso coloreados.
2713A	1	Coque de petróleo sin calcinar.
2713B	2	Coque de petróleo calcinado.
2713C	2	Betún de petróleo y demás residuos de los aceites de petróleo o de minerales bituminosos.
2714A	1	Betunes y asfaltos naturales.
2714B	1	Pizarras y arenas bituminosas, asfaltitas y rocas asfálticas.
2715	2	Mezclas bituminosas a base de asfalto o de betún naturales, de betún de petróleo, de alquitrán mineral o de brea de alquitrán mineral (por ejemplo: mástiques bituminosos y «cut backs»).
2716	-	Energía eléctrica (partida discrecional).
2801	4	Flúor, cloro, bromo y yodo.
2802	4	Azufre sublimado o precipitado, azufre coloidal.
2803	4	Carbono (negros de humo y otras formas de carbono no expresadas ni comprendidas en otras partidas).
2804	3	Hidrógeno, gases nobles y demás elementos no metálicos.
2805	4	Metales alcalinos o alcalinotérreos, metales de las tierras raras, escandio e itrio, incluso mezclados o aleados entre sí, mercurio.
2806	3	Cloruro de hidrógeno (ácido clorhídrico), ácido clorosulfúrico.
2807	2	Ácido sulfúrico; óleum.
2808	4	Ácido nítrico; ácidos sulfonítricos.
2809	3	Pentaóxido de difósforo; ácido fosfórico; ácidos polifosfóricos, aunque no sean de constitución química definida.
2810	4	Óxidos de boro, ácidos bóricos.
2811	4	Los demás ácidos inorgánicos y los demás compuestos oxigenados inorgánicos de los elementos no metálicos.
2812	4	Halogenuros y oxihalogenuros de los elementos no metálicos.
2813	4	Sulfuros de los elementos no metálicos, trisulfuro de fósforo comercial.
2814	3	Amoniaco anhidro o en disolución acuosa.
2815	2	Hidróxido de sodio (sosa cáustica), hidróxido de potasio (potasa cáustica), peróxidos de sodio o de potasio.
2816	4	Hidróxido y peróxido de magnesio, óxidos, hidróxidos y peróxidos, de estroncio o de bario.
2817	4	Óxido de cinc, peróxido de cinc.
2818	4	Corindón artificial, aunque no sea químicamente definido, óxido de aluminio, hidróxido de aluminio.
2819	4	Óxidos e hidróxidos de cromo.
2820	4	Óxidos de manganeso.
2821	2	Óxidos e hidróxidos de hierro, tierras colorantes con un contenido de hierro combinado, expresado en Fe <sub>2</sub> O <sub>3</sub> , en peso, superior o igual al 70%.
2822	4	Óxidos e hidróxidos de cobalto, óxidos de cobalto comerciales.



## § 38 Texto Refundido de la Ley de Puertos del Estado y de la Marina Mercante [parcial]

Código	Grupo	Descripción
2823	4	Óxidos de titanio.
2824	4	Óxido de plomo, minio y minio anaranjado.
2825	4	Hidrazina e hidroxilamina y sus sales inorgánicas, las demás bases inorgánicas, los demás óxidos, hidróxidos y peróxidos de metales.
2826	4	Fluoruros, fluorosilicatos, fluoroaluminatos y demás sales complejas de flúor.
2827	4	Cloruros, oxiclорuros e hidroxiclорuros, bromuros y oxibromuros, yoduros y oxiyoduros.
2828	4	Hipocloritos, hipoclorito de calcio comercial, cloritos, hipobromitos.
2829	4	Cloratos y percloratos, bromatos y perbromatos, yodatos y peryodatos.
2830	4	Sulfuros; polisulfuros, aunque no sean de constitución química definida.
2831	4	Ditionitos y sulfoxilatos.
2832	4	Sulfitos, tiosulfatos.
2833	3	Sulfatos, alumbres, peroxosulfatos (persulfatos).
2834A	3	Nitritos y nitratos (excepto nitrato de estroncio).
2834B	5	Nitrato de estroncio.
2835	4	Fosfinatos (hipofosfitos), fosfonatos (fosfitos), fosfatos y polifosfatos, aunque no sean de constitución química definida.
2836A	2	Carbonatos, peroxocarbonatos (percarbonatos), carbonato de amonio comercial que contenga carbamato de amonio, excepto carbonato de estroncio.
2836B	5	Carbonato de estroncio.
2837	4	Cianuros, oxicianuros y cianuros complejos.
2839	4	Silicatos, silicatos comerciales de los metales alcalinos.
2840	4	Boratos, peroxoboratos (perboratos).
2841	4	Sales de los ácidos oxometálicos o peroxometálicos.
2842	4	Las demás sales de los ácidos o peroxoácidos inorgánicos, incluidos los aluminosilicatos, aunque no sean de constitución química definida [excepto los aziduros (azidas)].
2843	4	Metales preciosos en estado coloidal, compuestos inorgánicos u orgánicos de metales preciosos, aunque no sean de constitución química definida, amalgamas de metales preciosos.
2844	4	Elementos químicos radiactivos e isótopos radiactivos (incluidos los elementos químicos e isótopos fisionables o fértiles) y sus compuestos, mezclas y residuos que contengan estos productos.
2845	4	Isótopos; excepto los de la partida n.º 2844; sus compuestos inorgánicos u orgánicos; aunque no sean de constitución química definida.
2846	4	Compuestos inorgánicos u orgánicos, de los metales de las tierras raras, del itrio, del escandio o de las mezclas de estos metales.
2847	4	Peróxido de hidrógeno (agua oxigenada), incluso solidificado con urea.
2849	4	Carburos, aunque no sean de constitución química definida.
2850	4	Hidruros, nitruros, aziduros (azidas), siliciuros y boruros, aunque no sean de constitución química definida, excepto los compuestos que consistan igualmente en carburos de la partida 2849.
2852	4	Compuestos inorgánicos u orgánicos, de mercurio, excepto las amalgamas.
2853	4	Fosfuros, aunque no sean de constitución química definida, excepto los ferrofósforos; los demás compuestos inorgánicos (incluida el agua destilada, de conductividad del mismo grado de pureza); aire líquido, aunque se le hayan eliminado los gases nobles; aire comprimido; amalgamas, excepto las de metal precioso.
2901	4	Hidrocarburos acíclicos.
2902	4	Hidrocarburos cíclicos.
2903	5	Derivados halogenados de los hidrocarburos.
2904	5	Derivados sulfonados, nitrados o nitrosados de los hidrocarburos, incluso halogenados.
2905A	5	Alcoholes acíclicos y sus derivados halogenados, sulfonados, nitrados o nitrosados (excepto etanol para la industria química).
2905B	5	Etanol para la industria química.
2906	5	Alcoholes cíclicos y sus derivados halogenados, sulfonados, nitrados o nitrosados.
2907	4	Fenoles, fenoles-alcoholes.
2908	5	Derivados halogenados, sulfonados, nitrados o nitrosados, de los fenoles o de los fenoles-alcoholes.
2909	5	Éteres, éteres-alcoholes, éteres-fenoles, éteres-alcoholes-fenoles, peróxidos de alcoholes, peróxidos de éteres, peróxidos de acetales y de semiacetales, peróxidos de cetonas (aunque no sean de constitución química definida), y sus derivados halogenados, sulfonados, nitrados o nitrosados.
2910	5	Epóxidos, epoxialcoholes, epoxifenoles y epoxiéteres, con tres átomos en el ciclo, y sus derivados halogenados, sulfonados, nitrados o nitrosados.
2911	5	Acetales y semiacetales, incluso con otras funciones oxigenadas, y sus derivados halogenados, sulfonados, nitrados o nitrosados.
2912	5	Aldehídos, incluso con otras funciones oxigenadas, polímeros cíclicos de los aldehídos, paraformaldehído.
2913	5	Derivados halogenados, sulfonados, nitrados o nitrosados de los productos de la partida 2912.
2914	4	Cetonas y quinonas, incluso con otras funciones oxigenadas, y sus derivados halogenados, sulfonados, nitrados o nitrosados.
2915	4	Ácidos monocarboxílicos acíclicos saturados y sus anhídridos; halogenuros; peróxidos y peroxiácidos; sus derivados halogenados; sulfonados; nitrados o nitrosados.
2916	4	Ácidos monocarboxílicos acíclicos no saturados y ácidos monocarboxílicos cíclicos; sus anhídridos; halogenuros; peróxidos y peroxiácidos; sus derivados halogenados; sulfonados; nitrados o nitrosados.
2917	4	Ácidos policarboxílicos; sus anhídridos; halogenuros; peróxidos y peroxiácidos; sus derivados halogenados; sulfonados; nitrados o nitrosados.
2918	4	Ácidos carboxílicos con funciones oxigenadas suplementarias y sus anhídridos; halogenuros; peróxidos y peroxiácidos; sus derivados halogenados; sulfonados; nitrados o nitrosados.
2919	5	Esteres fosfóricos y sus sales, incluidos los lactofosfatos, sus derivados halogenados, sulfonados, nitrados o nitrosados.
2920	5	Esteres de los demás ácidos inorgánicos de los no metales (con exclusión de los ésteres de halogenuros dehidrógeno) y sus sales; sus derivados halogenados, sulfonados, nitrados o nitrosados.
2921	5	Compuestos con función amina.
2922	5	Compuestos aminados con funciones oxigenadas.
2923	5	Sales e hidróxidos de amonio cuaternario; lecitinas y otros fosfoaminolípidos, aunque no sean de constitución química definida.
2924	5	Compuestos con función carboxiamida, compuestos con función amida del ácido carbónico.
2925	5	Compuestos con función carboximida (incluida la sacarina y sus sales) o con función imina.
2926	5	Compuestos con función nitrilo.
2927	5	Compuestos diazoicos, azoicos o azoxi.
2928	5	Derivados orgánicos de la hidrazina o de la hidroxilamina.
2929	5	Compuestos con otras funciones nitrogenadas.
2930	5	Tiocompuestos orgánicos.
2931	5	Los demás compuestos órgano-inorgánicos.
2932	5	Compuestos heterocíclicos con heteroátomo(s) de oxígeno exclusivamente.
2933	5	Compuestos heterocíclicos con heteroátomo(s) de nitrógeno exclusivamente.
2934	5	Ácidos nucleicos y sus sales, aunque no sean de constitución química definida; los demás compuestos heterocíclicos.
2935	5	Sulfonamidas.
2936	5	Provitaminas y vitaminas, naturales o reproducidas por síntesis (incluidos los concentrados naturales) y sus derivados utilizados principalmente como vitaminas, mezclados o no entre sí o en disoluciones de cualquier clase.



## § 38 Texto Refundido de la Ley de Puertos del Estado y de la Marina Mercante [parcial]

Código	Grupo	Descripción
2937	5	Hormonas, prostaglandinas, tromboxanos y leucotrienos, naturales o reproducidos por síntesis; sus derivados y análogos estructurales, incluidos los polipéptidos de cadena modificada, utilizados principalmente como hormonas.
2938	5	Heterósidos, naturales o reproducidos por síntesis, sus sales, éteres, ésteres y demás derivados.
2939	5	Alcaloides vegetales, naturales o reproducidos por síntesis, sus sales, éteres, ésteres y demás derivados.
2940	5	Azúcares químicamente puros [excepto la sacarosa, lactosa, maltosa, glucosa y fructosa (levulosa)]; éteres, acetales y ésteres de los azúcares y sus sales (excepto los productos de las partidas 2937 2938 ó 2939).
2941	5	Antibióticos.
2942	5	Los demás compuestos orgánicos.
3001	5	Glándulas y demás órganos para usos opoterápicos, desecados, incluso pulverizados, extractos de glándulas o de otros órganos o de sus secreciones, para usos opoterápicos, heparina y sus sales, las demás sustancias humanas o animales preparadas para usos terapéuticos o profilácticos, no expresadas ni comprendidas en otras partidas.
3002	5	Sangre humana; sangre animal preparada para usos terapéuticos, profilácticos o de diagnóstico; antiseros (sueros con anticuerpos), demás fracciones de la sangre y productos inmunológicos, incluso modificados u obtenidos por procesos biotecnológicos; vacunas, toxinas, cultivos de microorganismos (excepto las levaduras) y productos similares.
3003	5	Medicamentos (con exclusión de los productos de las partidas 3002 3005 ó 3006) constituidos por productos mezclados entre sí, preparados para usos terapéuticos o profilácticos, sin dosificar ni acondicionar para la venta al por menor.
3004	5	Medicamentos (con exclusión de los productos de las partidas 3002 3005 ó 3006) constituidos por productos mezclados o sin mezclar, preparados para usos terapéuticos o profilácticos, dosificados (incluidos los administrados por vía transdérmica) o acondicionados para la venta al por menor.
3005	5	Guatas, gasas, vendas y artículos análogos (por ejemplo: apósitos, esparadrapos, sinapismos), impregnados o recubiertos de sustancias farmacéuticas o acondicionados para la venta al por menor con fines médicos, quirúrgicos, odontológicos o veterinarios.
3006	5	Preparaciones y artículos farmacéuticos a que se refiere la nota 4 del capítulo.
3101	2	Abonos de origen animal o vegetal, incluso mezclados entre sí o tratados químicamente, abonos procedentes de la mezcla o del tratamiento químico de productos de origen animal o vegetal.
3102A	2	Abonos minerales o químicos nitrogenados.
3102B	2	Sulfato Amónico.
3102C	2	Urea.
3102D	2	Abonos Químicos (excepto sulfato amónico, urea u otros abonos químicos nitrogenados).
3103	2	Abonos minerales o químicos fosfatados.
3104A	2	Abonos minerales o químicos potásicos (excepto cloruro de potasio).
3104B	2	Cloruro de potasio.
3105	2	Abonos minerales o químicos, con dos o tres de los elementos fertilizantes: nitrógeno, fósforo y potasio, los demás abonos, productos de este capítulo en tabletas o formas similares o en envases de un peso bruto inferior o igual a 10 kg.
3201	5	Extractos curtientes de origen vegetal, taninos y sus sales, éteres, ésteres y demás derivados.
3202	5	Productos curtientes orgánicos sintéticos, productos curtientes inorgánicos, preparaciones curtientes, incluso con productos curtientes naturales, preparaciones enzimáticas para precurtido.
3203	5	Materias colorantes de origen vegetal o animal, incluidos los extractos tintóreos (excepto los negros de origen animal), aunque sea de constitución química definida; preparaciones a que se refiere la nota 3 de este capítulo a base de materias de origen vegetal o animal.
3204	5	Materias colorantes orgánicas sintéticas, aunque sean de constitución química definida, preparaciones a que se refiere la Nota 3 de este capítulo a base de materias colorantes orgánicas sintéticas, productos orgánicos sintéticos del tipo de los utilizados para el avivado fluorescente o como luminóforos, aunque sean de constitución química definida.
3205	5	Lacas colorantes, preparaciones a que se refiere la Nota 3 de este capítulo a base de lacas colorantes.
3206	5	Las demás materias colorantes, preparaciones a que se refiere la Nota 3 de este capítulo, excepto las de las partidas n.ºs 3203 3204 ó 3205 productos inorgánicos del tipo de los utilizados como luminóforos, aunque sean de constitución química definida.
3207A	5	Pigmentos, opacificantes y colores preparados, composiciones vitrificables, engobes, abrillantadores (lustres) líquidos y preparaciones similares, de los tipos utilizados en cerámica, esmaltado o en la industria del vidrio.
3207B	5	Frita de vidrio y demás vidrios, en polvo, gránulos, copos o escamillas.
3207C	5	Esmaltes.
3208	5	Pinturas y barnices a base de polímeros sintéticos o naturales modificados, dispersos o disueltos en un medio no acuoso; disoluciones definidas en la Nota 4 de este capítulo.
3209	5	Pinturas y barnices a base de polímeros sintéticos o naturales modificados, dispersos o disueltos en un medio acuoso.
3210	5	Las demás pinturas y barnices; pigmentos al agua preparados de los tipos utilizados para el acabado del cuero.
3211	5	Secativos preparados.
3212	5	Pigmentos (incluidos el polvo y las laminillas metálicas) dispersos en medios no acuosos, líquidos o en pasta, de los tipos utilizados para la fabricación de pinturas, hojas para el marcado a fuego, tintes y demás materias colorantes en formas o envases para la venta al por menor.
3213	5	Colores para la pintura artística, la enseñanza, la pintura de letreros, para matizar o para entretenimiento y colores similares, en pastillas, tubos, botes, frascos, cubiletes y demás envases o presentaciones similares.
3214	5	Masilla, cementos de resina y otros mástiques; plastas de relleno utilizados en pintura; plastas no refractarios de los tipos utilizados en albañilería.
3215	5	Tintas de imprenta, tintas para escribir o dibujar y demás tintas, incluso concentradas o sólidas.
3301	5	Aceites esenciales (desterpenados o no), incluidos los «concretos» o «absolutos»; resinoides; oleoresinas de extracción; disoluciones concentradas de aceites esenciales en grasas, aceites fijos, ceras o materias análogas, obtenidas por enflorado o maceración; subproductos terpénicos residuales de la desterpenación de los aceites esenciales; destilados acuosos aromáticos y disoluciones acuosas de aceites esenciales.
3302	5	Mezclas de sustancias odoríferas y mezclas (incluidas las disoluciones alcohólicas) a base de una o varias de estas sustancias, de los tipos utilizados como materias básicas para la industria; las demás preparaciones a base de sustancias odoríferas, de los tipos utilizados para la elaboración de bebidas.
3303	5	Perfumes y aguas de tocador.
3304	5	Preparaciones de belleza, maquillaje y para el cuidado de la piel (excepto los medicamentos), incluidas las preparaciones antisolares y bronceadoras; preparaciones para manicuras o pedicuros.
3305	5	Preparaciones capilares.
3306	5	Preparaciones para la higiene bucal o dental, incluidos los polvos y cremas para la adherencia de las dentaduras; hilo utilizado para la limpieza de los espacios interdientales (hilo dental) acondicionado para la venta al por menor al usuario.
3307	5	Preparaciones para afeitarse o para antes o después del afeitado, desodorantes corporales, preparaciones para el baño, depilatorios y demás preparaciones de perfumería, de tocador o de cosmética, no expresadas ni comprendidas en otras partidas; preparaciones desodorantes de locales, incluso sin perfumar, aunque tengan propiedades desinfectantes.
3401	5	Jabón; productos y preparaciones orgánicas tensoactivos usados como jabón, en barras, panes o trozos, o en piezas troqueladas o moldeadas, aunque contengan jabón; productos y preparaciones orgánicas tensoactivos para el lavado de la piel, líquido o en crema, acondicionados para la venta al por menor, aunque contengan jabón; papel, guata, fieltro y tela sin tejer, impregnados, recubiertos o revestidos de jabón o de detergentes.
3402	5	Agentes de superficie orgánicos (excepto el jabón), preparaciones tensoactivas, preparaciones para lavar (incluidas las preparaciones auxiliares de lavado) y preparaciones de limpieza, aunque contengan jabón, excepto las de la partida 3401.

## § 38 Texto Refundido de la Ley de Puertos del Estado y de la Marina Mercante [parcial]

Código	Grupo	Descripción
3403	5	Preparaciones lubricantes, incluidos los aceites de corte, las preparaciones para aflojar tuercas, las preparaciones antiherrumbre o anticorrosión y las preparaciones para el desmoldeo, a base de lubricantes y preparaciones de los tipos utilizados para el ensimado de materias textiles o el aceitado o engrasado de cueros y pieles, peletería u otras materias (excepto aquellas con un contenido de aceites de petróleo o de mineral bituminoso, como componente básico, superior o igual al 70% en peso).
3404	5	Ceras artificiales y ceras preparadas.
3405	5	Betunes y cremas para el calzado, encásticos, abrillantadores para carrocerías, vidrio, o metal, pastas y polvos para fregar y preparaciones similares (incluso papel, guata, fieltro, tela sin tejer, plástico o caucho celulares, impregnados, recubiertos o revestidos de estas preparaciones), con exclusión de las ceras de la partida 3404.
3406	5	Velas, cirios y artículos similares.
3407	5	Pastas para modelar, incluidas las presentadas para entretenimiento de los niños, preparaciones llamadas «ceras para odontología» presentadas en surtidos, en envases para la venta al por menor o en plaquitas, herraduras, barritas o formas similares, las demás preparaciones para odontología a base de yeso.
3501	5	Caseína, caseinatos y demás derivados de la caseína, colas de caseína.
3502	5	Albúminas, incluidos los concentrados de varias proteínas y del lactosuero, con un contenido de proteínas del lactosuero superior al 80% en peso, calculado sobre materia seca, albuminatos y demás derivados de las albúminas.
3503	5	Gelatinas (aunque se presenten en hojas cuadradas o rectangulares, incluso trabajadas en la superficie o coloreadas) y sus derivados, ictiocola, las demás colas de origen animal, con exclusión de las colas de caseína de la partida 3501.
3504	5	Peptonas y sus derivados, las demás materias proteicas y sus derivados, no expresados ni comprendidos en otras partidas, polvo de pieles, incluso tratado al cromo.
3505	5	Dextrina y demás almidones y féculas modificados (por ejemplo: almidones y féculas pregelatinizados o esterificados), colas a base de almidón, de fécula, de dextrina de otros almidones o féculas modificados.
3506	5	Colas y demás adhesivos preparados, no expresados ni comprendidos en otras partidas, productos de cualquier clase utilizados como colas o adhesivos, acondicionados para la venta al por menor como tales, de peso neto inferior o igual a 1 kg.
3507	5	Enzimas, preparaciones enzimáticas no expresadas ni comprendidas en otras partidas.
3601	5	Pólvoras.
3602	5	Explosivos preparados, excepto las pólvoras.
3603	5	Mechas de seguridad, cordones detonantes, cebos y cápsulas fulminantes, inflamadores, detonadores eléctricos.
3604	5	Artículos para fuegos artificiales, cohetes de señales o granifugos y similares, petardos y demás artículos de pirotecnia.
3605	5	Fósforos (cerillas); excepto los artículos de pirotecnia de la partida n.º 3604.
3606	5	Ferrocerio y demás aleaciones pirofóricas en cualquier forma, artículos de materias inflamables a que se refiere la Nota 2 de este capítulo.
3701	5	Placas y películas planas, fotográficas, sensibilizadas, sin impresionar, excepto las de papel, cartón o textiles, películas fotográficas planas autorrevelables, sensibilizadas, sin impresionar, incluso en cargadores.
3702	5	Películas fotográficas en rollos, sensibilizadas, sin impresionar, excepto las de papel, cartón o textiles, películas fotográficas autorrevelables, en rollos, sensibilizadas, sin impresionar.
3703	5	Papel, cartón y textiles, fotográficos, sensibilizados, sin impresionar.
3704	5	Placas, películas, papel, cartón y textiles, fotográficos, impresionados pero sin revelar.
3705	5	Placas y películas, fotográficas, impresionadas y reveladas, excepto las cinematográficas.
3706	5	Películas cinematográficas, impresionadas y reveladas, con registro de sonido o sin él, o con registro de sonido solamente.
3707	5	Preparaciones químicas para uso fotográfico (excepto los barnices, colas, adhesivos y preparaciones similares); productos sin mezclar para uso fotográfico, dosificados o acondicionados para la venta al por menor listos para su empleo.
3801	5	Grafito artificial, grafito coloidal o semicoloidal, preparaciones a base de grafito o de otros carbonos, en pasta, bloques, plaquitas u otros semiproductos.
3802	5	Carbones activados, materias minerales naturales activadas, negro de origen animal, incluido el negro animal agotado.
3803	5	«Tall oil», incluso refinado.
3804	5	Lejías residuales de la fabricación de pastas de celulosa, aunque estén concentradas, desazucaradas o tratadas químicamente, incluidos los lignosulfonatos (excepto el «tall oil» de la partida 3803).
3805	5	Esencia de trementina, de madera de pino, de pasta celulósica al sulfato y demás esencias terpénicas de la destilación o de otros tratamientos de la madera de coníferas; dipenteno en bruto; esencia de pasta celulósica al bisulfito y otros paracimenes en bruto; aceite de pino con alfa-terpineol como componente principal.
3806	5	Colofonias y ácidos resínicos, y sus derivados, esencia y aceite, de colofonia, gomas fundidas.
3807	5	Alquitranes de madera, aceites de alquitrán de madera, creosota de madera, metileno (nafta de madera), pez vegetal, pez de cervecería y preparaciones similares a base de colofonia, de ácidos resínicos o de pez vegetal.
3808	5	Insecticidas, raticidas, fungicidas, herbicidas, inhibidores de germinación y reguladores del crecimiento de las plantas, desinfectantes y productos similares, presentados en formas o envases para la venta al por menor, o como preparaciones o en artículos, tales como cintas, mechas, bujías azufradas y papeles matamoscas.
3809	5	Aprestos y productos de acabado, aceleradores de tintura o de fijación de materias colorantes y demás productos y preparaciones (por ejemplo: aprestos preparados y mordientes) de los tipos utilizados en la industria textil, del papel, del cuero o industrias similares, no expresados ni comprendidos en otras partidas.
3810	5	Preparaciones para el decapado de los metales; flujos y demás preparaciones auxiliares para soldar los metales; pastas y polvos para soldar, constituidos por metal y otros productos; preparaciones de los tipos utilizados para recubrir o rellenar electrodos o varillas de soldadura.
3811	5	Preparaciones antidetonantes, inhibidores de oxidación, aditivos peptizantes, mejoradores de viscosidad, anticorrosivos y demás aditivos preparados para aceites minerales (incluida la gasolina o nafta) o para otros líquidos utilizados para los mismos fines que los aceites minerales.
3812	5	Aceleradores de vulcanización preparados, plastificantes compuestos para caucho o para materias plásticas, no expresados ni comprendidos en otras partidas, preparaciones antioxidantes y demás estabilizantes compuestos para caucho o para materias plásticas.
3813	5	Preparaciones y cargas para aparatos extintores, granadas y bombas extintoras.
3814	5	Disolventes o diluyentes orgánicos compuestos, no expresados ni comprendidos en otras partidas preparaciones para quitar pinturas o barnices.
3815	5	Iniciadores y aceleradores, de reacción, y preparaciones catalíticas, no expresados ni comprendidos en otras partidas.
3816	2	Cementos, morteros, hormigones y preparaciones similares, refractarios, incluido el aglomerado de dolomita, excepto los productos de la partida 3801.
3817	5	Mezclas de alquilbencenos y mezclas de alquiinaftalenos; excepto las de las partidas n.º 2707 ó 2902.
3818	5	Elementos químicos impurificados para uso en electrónica, en discos, plaquitas o formas análogas, compuestos químicos impurificados para uso en electrónica.
3819	5	Líquidos para frenos hidráulicos y demás preparaciones líquidas para transmisiones hidráulicas, sin aceites de petróleo ni de minerales bituminosos o con menos del 70% en peso de dichos aceites.
3820	5	Preparaciones anticongelantes y líquidos preparados para descongelar.
3821	5	Medios de cultivo preparados para el desarrollo de microorganismos.
3822	5	Reactivos de diagnóstico o de laboratorio sobre cualquier soporte y reactivos de diagnóstico o de laboratorio preparados, incluso sobre soporte, incluso presentados en kits, excepto los de la partida 3006; materiales de referencia certificados.
3823	5	Ácidos grasos monocarboxílicos industriales; aceites ácidos del refinado; alcoholes grasos industriales.
3824	2	Preparaciones aglutinantes para moldes o núcleos de fundición; productos químicos y preparaciones de la industria química o de las industrias conexas (incluidas las mezclas de productos naturales), no expresados ni comprendidos en otra parte.
3825A	5	Productos residuales de la industria química o de las industrias conexas, no expresados ni comprendidos en otra parte; lodos de depuración; los demás desechos citados en la Nota 6 de este capítulo.
3825B	2	Desechos y desperdicios municipales.
3826	2	Biodiésel y sus mezclas, sin aceites de petróleo o de mineral bituminoso o con un contenido inferior al 70% en peso:
3826A	2	Hidrobiodiésel (aceites vegetales hidrotratados - HVO).
3827	5	Mezclas que contengan derivados halogenados de metano, etano o propano, no expresadas ni comprendidas en otra parte.
3901	5	Polímeros de etileno en formas primarias.

## § 38 Texto Refundido de la Ley de Puertos del Estado y de la Marina Mercante [parcial]

Código	Grupo	Descripción
3902	5	Polímeros de propileno o de otras olefinas, en formas primarias.
3903	5	Polímeros de estireno en formas primarias.
3904	5	Polímeros de cloruro de vinilo o de otras olefinas halogenadas, en formas primarias.
3905	5	Polímeros de acetato de vinilo o de otros ésteres vinílicos, en formas primarias, los demás polímeros vinílicos en formas primarias.
3906	5	Polímeros acrílicos en formas primarias.
3907	5	Poliacetales, los demás poliéteres y resinas epoxi, en formas primarias, policarbonatos, resinas alcídicas, poliésteres alílicos y demás poliésteres, en formas primarias.
3908	5	Poliamidas en formas primarias.
3909A	5	Resinas amínicas, resinas fenólicas y poliuretanos, en formas primarias.
3909B	2	Isocianato tipo MDI para la fabricación de poliuretanos.
3910	5	Siliconas en formas primarias.
3911	5	Resinas de petróleo, resinas de cumarona-indeno, politerpenos, polisulfuros, polisulfonas y demás productos previstos en la Nota 3 de este capítulo, no expresados ni comprendidos en otras partidas, en formas primarias.
3912	5	Celulosa y sus derivados químicos, no expresados ni comprendidos en otras partidas, en formas primarias.
3913	5	Polímeros naturales (por ejemplo: ácido algínico) y polímeros naturales modificados (por ejemplo: proteínas endurecidas o derivados químicos del caucho natural), no expresados ni comprendidos en otras partidas, en formas primarias.
3914	5	Intercambiadores de iones a base de polímeros de las partidas n.ºs 3901 a 3913; en formas primarias.
3915	5	Desechos, recortes y desperdicios, de plástico.
3916	5	Monofilamentos cuya mayor dimensión del corte transversal sea superior a 1 mm, barras, varillas y perfiles, incluso trabajados en la superficie, pero sin otra labor, de plástico.
3917	5	Tubos y accesorios de tubería [por ejemplo: juntas, codos, empalmes (racores)], de plástico.
3918	5	Revestimientos de plástico para suelos, incluso autoadhesivos, en rollos o losetas, revestimientos de plástico para paredes o techos definidos en la Nota 9 de este capítulo.
3919	5	Placas, láminas, hojas, cintas, tiras y demás formas planas, autoadhesivas, de plástico, incluso en rollos.
3920	5	Las demás placas, hojas, películas, bandas y láminas, de plástico no celular, sin reforzar, estratificar ni combinar de forma similar con otras materias, sin soporte.
3921	5	Las demás placas, hojas, películas, bandas y láminas, de plástico.
3922	5	Bañeras, duchas, fregaderos (piletas de lavar), lavabos, bidés, inodoros y sus asientos y tapas, cisternas y artículos sanitarios o higiénicos similares, de plástico.
3923	5	Artículos para el transporte o envasado, de plástico, tapones, tapas, cápsulas y demás dispositivos de cierre, de plástico.
3924	5	Vajilla, artículos de cocina o de uso doméstico y artículos de higiene o tocador, de plástico:
3925	5	Artículos para la construcción, de plástico, no expresados ni comprendidos en otras partidas.
3926	5	Las demás manufacturas de plástico y manufacturas de las demás materias de las partidas 3901 a 3914.
4001	5	Caucho natural, balata, gutapercha, guayule, chicle y gomas naturales análogas, en formas primarias o en placas, hojas o bandas.
4002	5	Caucho sintético y caucho facticio derivado de los aceites, en formas primarias o en placas, hojas o bandas, mezclas de productos de la partida 4001 con los de esta partida, en formas primarias o en placas, hojas o bandas.
4003	5	Caucho regenerado en formas primarias o en placas, hojas o bandas.
4004	5	Desechos, desperdicios y recortes, de caucho sin endurecer, incluso en polvo o en gránulos.
4005	5	Caucho mezclado sin vulcanizar, en formas primarias o en placas, hojas o bandas.
4006	5	Las demás formas (por ejemplo: varillas, tubos o perfiles) y artículos (por ejemplo: discos o arandelas) de caucho sin vulcanizar.
4007	5	Hilos y cuerdas, de caucho vulcanizado.
4008	5	Placas, hojas, bandas, varillas y perfiles, de caucho vulcanizado sin endurecer.
4009	5	Tubos de caucho vulcanizado sin endurecer, incluso con sus accesorios (por ejemplo: juntas, codos o racores).
4010	5	Correas transportadoras o de transmisión, de caucho vulcanizado.
4011	5	Neumáticos nuevos de caucho.
4012	5	Neumáticos recauchutados o usados, de caucho; bandajes, bandas de rodadura para neumáticos (llantas neumáticas) y protectores («flaps»), de caucho.
4013	5	Cámaras de caucho.
4014	5	Artículos de higiene o de farmacia (incluidas las tetinas), de caucho vulcanizado sin endurecer, incluso con partes de caucho endurecido.
4015	5	Prendas, guantes, mitones y manoplas y demás complementos (accesorios) de vestir, para cualquier uso, de caucho vulcanizado sin endurecer.
4016	5	Las demás manufacturas de caucho vulcanizado sin endurecer.
4017	5	Caucho endurecido (por ejemplo: ebonita) en cualquier forma, incluidos los desechos y desperdicios, manufacturas del caucho endurecido.
4101	5	Cueros y pieles, en bruto, de bovino, incluido el búfalo, o de equino (frescos o salados, secos, encalados, piquelados o conservados de otro modo, pero sin curtir, apergaminar ni preparar de otra forma), incluso depilados o divididos.
4102	5	Pieles en bruto de ovino (frescas o saladas, secas, encaladas, piqueladas o conservadas de otro modo, pero sin curtir, apergaminar ni preparar de otra forma), incluso depiladas o divididas, excepto las excluidas por la Nota 1c) de este capítulo.
4103	5	Los demás cueros y pieles, en bruto (frescos o salados, secos, encalados, piquelados o conservados de otro modo, pero sin curtir, apergaminar ni preparar de otra forma), incluso depilados o divididos, excepto los excluidos por las Notas 1 b) o 1 c) de este capítulo.
4104	5	Cueros y pieles curtidos o crust, de bovino, incluido el búfalo, o de equino, depilados, incluso divididos pero sin otra preparación.
4105	5	Pieles curtidas o crust, de ovino, depiladas, incluso divididas pero sin otra preparación.
4106	5	Cueros y pieles depilados de los demás animales y pieles de animales sin pelo, curtidos o crust, incluso divididos pero sin otra preparación.
4107	5	Cueros preparados después del curtido o del secado y cueros y pieles apergaminados, de bovino, incluido búfalo, o de equino, depilados, incluso divididos (excepto los de la partida 4114).
4112	5	Cueros preparados después del curtido o del secado y cueros y pieles apergaminados, de ovino, depilados, incluso divididos (excepto los de la partida 4114).
4113	5	Cueros preparados después del curtido o del secado y cueros y pieles apergaminados, de los demás animales, depilados; cueros preparados después del curtido y cueros y pieles apergaminados, de animales sin pelo, incluso divididos (excepto los de la partida 4114).
4114	5	Cueros y pieles agamuzados, incluido el agamuzado combinado al aceite; cueros y pieles charolados y sus imitaciones de cueros o pieles chapados; cueros y pieles metalizados.
4115	5	Cuero regenerado a base de cuero o de fibras de cuero, en placas, hojas o tiras, incluso enrolladas; recortes y demás desperdicios de cuero o piel, preparados, o de cuero regenerado, inutilizables para la fabricación de manufacturas de cuero; aserrín, polvo y harina de cuero.
4201	5	Artículos de talabartería y guarnicionería para todos los animales (incluidos los tiros, traillas, rodilleras, bozales, sudaderos, alforjas, abrigos para perros y artículos similares), de cualquier materia.
4202	5	Baúles, maletas, maletines, incluidos los de aseo y portadocumentos, carteras de mano, cartapacios, fundas y estuches para gafas, gemelos, aparatos fotográficos, cámaras, instrumentos de música o armas, y continentes similares; sacos de viaje, sacos (bolsas) aislantes para alimentos y bebidas, bolsas de aseo, mochilas, bolsos de mano, bolsas para la compra, billeteras, portamonedas, portamapas, petacas, pitilleras y bolsas para tabaco, estuches para herramientas, bolsas para artículos de deporte, estuches para frascos, joyas, polveras, estuches para orfebrería y continentes similares, de cuero natural, artificial o regenerado, de hojas de plástico, materias textiles, fibra vulcanizada o cartón, o recubiertos totalmente o en su mayor parte con estas materias o papel.
4203	5	Prendas y complementos de vestir, de cuero natural o de cuero artificial o regenerado.
4205	5	Las demás manufacturas de cuero natural o de cuero artificial o regenerado.
4206	5	Manufacturas de tripa, de vejigas o de tendones.
4301	5	Peletería en bruto (incluidas las cabezas, colas, patas y trozos utilizables en peletería), excepto las pieles en bruto de las partidas 4101, 4102 ó 4103.
4302	5	Peletería curtida o adobada, incluidas las cabezas, colas, patas y demás trozos, desechos y recortes, incluso ensamblada (sin otras materias)(excepto la de la partida 4303).

## § 38 Texto Refundido de la Ley de Puertos del Estado y de la Marina Mercante [parcial]

Código	Grupo	Descripción
4303	5	Prendas, complementos de vestir y demás artículos de peletería.
4304	5	Peletería artificial o facticia y artículos de peletería artificial o facticia.
4401A	1	Leña, aserrín, desperdicios y desechos de madera.
4401B	2	Madera en plaquitas o partículas, incluso aglomerados en bolas, briquetas, leños o formas similares.
4402A	2	Carbón vegetal, envasado (incluido el de cáscaras o de huesos de frutas), aunque esté aglomerado.
4402B	1	Carbón vegetal, a granel (incluido el de cáscaras o de huesos de frutas), aunque esté aglomerado.
4403A	3	Madera en bruto, incluso descortezada, desalburada o escuadrada (excepto de eucalipto y coníferas).
4403B	2	Madera en bruto, incluso descortezada, desalburada o escuadrada de eucalipto.
4403C	2	Madera en bruto, incluso descortezada, desalburada o escuadrada de coníferas.
4404	4	Flejes de madera, rodrigones hendidos, estacas y estaquillas de madera, apuntadas, sin aserrar longitudinalmente, madera simplemente desbastada o redondeada, pero sin torear, curvar ni trabajar de otro modo, para bastones, paraguas, mangos de herramientas o similares, madera en tabillas, láminas, cintas o similares.
4405	4	Lana (viruta) de madera, harina de madera.
4406	2	Traviesas de madera para vías férreas o similares.
4407	4	Madera aserrada o desbastada longitudinalmente, cortada o desenrollada, incluso cepillada, lijada o unida por los extremos múltiples, de espesor superior a 6 mm.
4408	4	Hojas para chapado, incluidas las obtenidas por cortado de madera estratificada, para contrachapado o para otras maderas estratificadas similares y demás maderas aserradas longitudinalmente, cortadas o desenrolladas, incluso cepilladas, lijadas, unidas longitudinalmente o por los extremos, de espesor inferior o igual a 6 mm.
4409	4	Madera (incluidas las tabillas y frisos para parkés, sin ensamblar) perfilada longitudinalmente (con lengüetas, ranuras, rebajes, acanalados, biselados, con juntas en V, moldurados, redondeados o similares) en una o varias caras, cantos o extremos, incluso cepillada, lijada o unida por los extremos.
4410	4	Tableros de partículas y tableros similares (por ejemplo los llamados «oriented strand board» o «waferboard»), de madera o de otras materias leñosas, incluso aglomerados con resina o demás aglutinantes orgánicos.
4411	5	Tableros de fibra de madera u otras materias leñosas, incluso aglomerados con resinas u otros aglutinantes orgánicos.
4412	5	Madera contrachapada, madera chapada y madera estratificada similar.
4413	5	Madera densificada en bloques, planchas, tablas o perfiles.
4414	5	Marcos de madera para cuadros, fotografías, espejos u objetos similares.
4415	5	Cajones, cajas, jaulas, tambores y envases similares, de madera; carretes para cables, de madera; paletas, paletas caja y otras plataformas para carga, de madera; collarines para paletas, de madera.
4416	5	Barriles, cubas, tinas y demás manufacturas de tonelería y sus partes, de madera, incluidas las duelas.
4417	5	Herramientas, monturas y mangos de herramientas, monturas de cepillos, mangos de escobas o de brochas, de madera, hormas, ensanchadores y tensores para el calzado, de madera.
4418	5	Obras y piezas de carpintería para construcciones, incluidos los tableros celulares, los tableros para parkés, las tejas y la ripia, de madera.
4419	5	Artículos de mesa o de cocina, de madera.
4420	5	Marquetería y taracea, cofres, cajas y estuches para joyería u orfebrería y manufacturas similares, de madera, estatuillas y demás objetos de adorno, de madera, artículos de mobiliario, de madera, no comprendidos en el capítulo 94.
4421	5	Las demás manufacturas de madera.
4501	5	Corcho natural en bruto o simplemente preparado, desperdicios de corcho, corcho triturado, granulado o pulverizado.
4502	5	Corcho natural, descortezado o simplemente escuadrado o en cubos, planchas, hojas o bandas cuadradas o rectangulares (incluidos los esbozos para tapones con aristas vivas).
4503	5	Manufacturas de corcho natural.
4504	5	Corcho aglomerado (incluso con aglutinante) y manufacturas de corcho aglomerado.
4601	5	Trenzas y artículos similares, de materias trenzables, incluso ensamblados en bandas, materias trenzables, trenzas y artículos similares de materias trenzables, tejidos o paralelizados en forma plana, incluso terminados (por ejemplo: esterillas, esteras y cañizos).
4602	5	Artículos de cestería obtenidos directamente en su forma con materias trenzables o confeccionados con artículos de la partida n.º 4601; manufacturas de lufa.
4701	4	Pasta mecánica de madera.
4702	4	Pasta química de madera para disolver.
4703	4	Pasta química de madera a la sosa o al sulfato, excepto la pasta para disolver.
4704	4	Pasta química de madera al sulfito, excepto la pasta para disolver.
4705	4	Pasta de madera obtenida por la combinación de tratamientos mecánico y químico.
4706	4	Pasta de fibras obtenidas de papel o cartón reciclados (desperdicios y desechos) o de las demás materias fibrosas celulósicas.
4707	3	Papel o cartón para reciclar (desperdicios y desechos).
4801	5	Papel prensa en bobinas o en hojas.
4802	5	Papel y cartón, sin estucar ni recubrir, del tipo de los utilizados para escribir, imprimir u otros fines gráficos, y papel y cartón para tarjetas o cintas para perforar (sin perforar), en bobinas (rollos) o en hojas de forma cuadrada o rectangular, de cualquier tamaño, excepto el de las partidas 4801 ó 4803; papel y cartón hechos a mano (hoja a hoja).
4803	5	Papel del tipo utilizado para papel higiénico, toallitas de desmaquillar, toallas, servilletas o para papeles similares de uso doméstico, de higiene o de tocador, guata de celulosa y napas de fibra de celulosa, incluso rizados («crepés»), plisados, gofrados, estampados, perforados, coloreados o decorados en la superficie o impresos, en bobinas (rollos) o en hojas.
4804	5	Papel y cartón kraft, sin estucar ni recubrir, en bobinas (rollos) o en hojas (excepto el de las partidas 4802 ó 4803).
4805	5	Los demás papeles y cartones, sin estucar ni recubrir, en bobinas (rollos) o en hojas, que no hayan sido sometidos a trabajos complementarios o tratamientos distintos de los especificados en la Nota 3 de este capítulo.
4806	5	Papel y cartón sulfurizado, papel resistente a las grasas, papel vegetal, papel cristal y demás papeles calandrados transparentes o traslúcidos, en bobinas o en hojas.
4807	5	Papel y cartón obtenidos por pegado de hojas planas, sin estucar ni recubrir en la superficie y sin impregnar, incluso reforzado interiormente, en bobinas o en hojas.
4808	5	Papel y cartón corrugados, incluso revestidos por encolado, rizados («crepés»), plisados, gofrados, estampados o perforados, en bobinas (rollos) o en hojas (excepto el papel de los tipos descritos en el texto de la partida 4803).
4809	5	Papel carbón (carbónico), papel autocopía, y demás papeles para copiar o transferir (incluido el cliché o estucado, recubierto o impregnado, para clisés de multicopista o para planchas offset), incluso impreso, en bobinas (rollos) o en hojas.
4810	5	Papel y cartón, estucado por una o las dos caras exclusivamente con caolín u otras sustancias inorgánicas, con aglutinante o sin él, incluso coloreado o decorado en la superficie o impreso, en bobinas o en hojas de forma cuadrada o rectangular, de cualquier formato.
4811	5	Papel, cartón, guata de celulosa y napas de fibras de celulosa, estucados, recubiertos, impregnados o revestidos, coloreados o decorados en la superficie o impresos, en bobinas (rollos) o en hojas de forma cuadrada o rectangular, de cualquier tamaño, (excepto los productos de los tipos descritos en el texto de las partidas 4803 4809 ó 4810).
4812	5	Bloques y placas, filtrantes, de pasta de papel.
4813	5	Papel de fumar, incluso cortado al tamaño adecuado, en librillos o en tubos.
4814	5	Papel para decorar y revestimientos similares de paredes, papel para vidrieras.
4816	5	Papel carbón (carbónico), papel autocopía y demás papeles para copiar o transferir (excepto los de la partida 4809), clisés de mimeógrafo completos y planchas offset, de papel, incluso acondicionados en cajas.
4817	5	Sobres, sobres-carta, tarjetas postales sin ilustrar y tarjetas para correspondencia, de papel o cartón; cajas, bolsas y presentaciones similares, de papel o cartón, con un surtido de artículos de correspondencia.

## § 38 Texto Refundido de la Ley de Puertos del Estado y de la Marina Mercante [parcial]

Código	Grupo	Descripción
4818	5	Papel del tipo utilizado para papel higiénico y papeles similares, guata de celulosa o napa de fibras de celulosa, de los tipos utilizados para fines domésticos o sanitarios, en bobinas (rollos) de una anchura inferior o igual a 36 cm o cortados en formato; pañuelos, toallitas de desmaquillar, toallas, manteles, servilletas, sábanas y artículos similares para uso doméstico, de tocador, higiénico o de hospital, prendas y complementos (accesorios), de vestir, de pasta de papel, papel, guata de celulosa o napa de fibras de celulosa.
4819	5	Cajas, sacos (bolsas), bolsitas, cucuruchos y demás envases de papel, cartón, guata de celulosa o napas de fibras de celulosa; cartonajes de oficina, tienda o similares.
4820	5	Libros registro, libros de contabilidad, talonarios (de notas, pedidos o recibos), agendas, bloques, memorandos, bloques de papel de cartas y artículos similares, cuadernos, carpetas de mesa, clasificadores, encuadernaciones (de hojas móviles u otras), carpetas y cubiertas para documentos y demás artículos escolares, de oficina o papelería, incluso los formularios en paquetes o plegados, aunque lleven papel carbón (carbónico), de papel o cartón; álbumes para muestras o para colecciones y cubiertas para libros, de papel o cartón.
4821	5	Etiquetas de todas clases, de papel o cartón, incluso impresas.
4822	5	Carretes, bobinas (rollos), canillas y soportes similares, de pasta de papel, papel o cartón, incluso perforados o endurecidos.
4823	5	Los demás papeles, cartones, guatas de celulosa y napas de fibras de celulosa, cortados a su tamaño, los demás artículos de pasta de papel, de papel, cartón, guata de celulosa o de napas de fibras de celulosa.
4901	5	Libros, folletos e impresos similares, incluso en hojas sueltas.
4902	5	Diarios y publicaciones periódicas, impresos, incluso ilustrados o con publicidad.
4903	5	Álbumes o libros de estampas para niños y cuadernos infantiles para dibujar o colorear.
4904	5	Música manuscrita o impresa, incluso con ilustraciones o encuadernada.
4905	5	Manufacturas cartográficas de todas clases, incluidos los mapas murales, los planos topográficos y las esferas, impresos.
4906	5	Planos y dibujos originales hechos a mano, de arquitectura, de ingeniería, industriales, comerciales, topográficos o similares, textos manuscritos, reproducciones fotográficas sobre papel sensibilizado y copias con papel carbón, de los planos, dibujos o textos antes mencionados.
4907	5	Sellos (estampillas) de correos, timbres fiscales y análogos, sin obliterar, que tengan o estén destinados a tener curso legal en el país en el que su valor facial sea reconocido; papel timbrado; billetes de banco; cheques; títulos de acciones u obligaciones y títulos similares.
4908	5	Calcomanías de cualquier clase.
4909	5	Tarjetas postales impresas o ilustradas, tarjetas impresas con felicitaciones o comunicaciones personales, incluso con ilustraciones, adornos o aplicaciones, o con sobre.
4910	5	Calendarios de cualquier clase impresos, incluidos los tacos de calendario.
4911	5	Los demás impresos, incluidas las estampas, grabados y fotografías.
5001	5	Capullos de seda devanables.
5002	5	Seda cruda sin torcer.
5003	5	Desperdicios de seda (incluidos los capullos de seda no devanables, los desperdicios de hilados y las hilachas).
5004	5	Hilados de seda (excepto los hilados de desperdicios de seda) sin acondicionar para la venta al por menor.
5005	5	Hilados de desperdicios de seda sin acondicionar para la venta al por menor.
5006	5	Hilados de seda o de desperdicios de seda, acondicionados para la venta al por menor, pelo de Mesina (crin de Florencia).
5007	5	Tejidos de seda o de desperdicios de seda.
5101	5	Lana sin cardar ni peinar.
5102	5	Pelo fino u ordinario, sin cardar ni peinar.
5103	5	Desperdicios de lana o de pelo fino u ordinario, incluidos los desperdicios de hilados, pero con exclusión de las hilachas.
5104	5	Hilachas de lana o de pelo fino u ordinario.
5105	5	Lana y pelo fino u ordinario, cardados o peinados (incluida la lana peinada a granel).
5106	5	Hilados de lana cardada sin acondicionar para la venta al por menor.
5107	5	Hilados de lana peinada sin acondicionar para la venta al por menor.
5108	5	Hilados de pelo fino cardado o peinado sin acondicionar para la venta al por menor.
5109	5	Hilados de lana o de pelo fino, acondicionados para la venta al por menor.
5110	5	Hilados de pelo ordinario o de crin (incluidos los hilados de crin entorchados), aunque estén acondicionados para la venta al por menor.
5111	5	Tejidos de lana cardada o de pelo fino cardado.
5112	5	Tejidos de lana peinada o de pelo fino peinado.
5113	5	Tejidos de pelo ordinario o de crin.
5201	5	Algodón sin cardar ni peinar.
5202	5	Desperdicios de algodón (incluidos los desperdicios de hilados y las hilachas).
5203	5	Algodón cardado o peinado.
5204	5	Hilo de coser de algodón, incluso acondicionado para la venta al por menor.
5205	5	Hilados de algodón (excepto el hilo de coser) con un contenido de algodón superior o igual a 85% en peso, sin acondicionar para la venta al por menor.
5206	5	Hilados de algodón (excepto el hilo de coser) con un contenido de algodón, inferior al 85% en peso, sin acondicionar para la venta al por menor.
5207	5	Hilados de algodón (excepto el hilo de coser) acondicionado para la venta al por menor.
5208	5	Tejidos de algodón con un contenido de algodón, superior o igual al 85%, en peso, de gramaje inferior o igual a 200 g/m <sup>2</sup> .
5209	5	Tejidos de algodón con un contenido de algodón superior o igual al 85%, en peso, de gramaje superior a 200 g/m <sup>2</sup> .
5210	5	Tejidos de algodón mezclado exclusiva o principalmente con fibras sintéticas o artificiales con un contenido de algodón inferior al 85%, en peso, de gramaje inferior o igual a 200 g/m <sup>2</sup> .
5211	5	Tejidos de algodón mezclado exclusiva o principalmente con fibras sintéticas o artificiales, con un contenido de algodón inferior al 85%, en peso, de gramaje superior a 200 g/m <sup>2</sup> .
5212	5	Los demás tejidos de algodón.
5301	5	Lino en bruto o trabajado, pero sin hilar, estopas y desperdicios de lino (incluidos los desperdicios de hilados y las hilachas).
5302	5	Cáñamo (Cannabis sativa L.) en bruto o trabajado, pero sin hilar, estopas y desperdicios de cáñamo (incluidos los desperdicios de hilados y las hilachas).
5303	5	Yute y demás fibras textiles del líber (con exclusión del lino, cáñamo y ramio), en bruto o trabajados, pero sin hilar, estopas y desperdicios de estas fibras (incluidos los desperdicios de hilados y las hilachas).
5305	5	Coco, abacá (cáñamo de Manila o Musa textilis Nee), ramio y demás fibras textiles vegetales no expresadas ni comprendidas en otras partidas, en bruto o trabajadas, pero sin hilar, estopas y desperdicios de estas fibras (incluidos los desperdicios de hilados y las hilachas).
5306	5	Hilados de lino.
5307	5	Hilados de yute y demás fibras textiles del líber de la partida 5303.
5308	5	Hilados de las demás fibras textiles vegetales, hilados de papel.
5309	5	Tejidos de lino.
5310	5	Tejidos de yute y demás fibras textiles del líber de la partida 5303.
5311	5	Tejidos de las demás fibras textiles vegetales, tejidos de hilados de papel.
5401	5	Hilo de coser de filamentos sintéticos o artificiales, incluso acondicionado para la venta al por menor.
5402	5	Hilados de filamentos sintéticos (excepto el hilo de coser) sin acondicionar para la venta al por menor, incluidos los monofilamentos sintéticos de título inferior a 67 decitex.
5403	5	Hilados de filamentos artificiales (excepto el hilo de coser) sin acondicionar para la venta al por menor, incluidos los monofilamentos artificiales de título inferior a 67 decitex.



## § 38 Texto Refundido de la Ley de Puertos del Estado y de la Marina Mercante [parcial]

Código	Grupo	Descripción
5404	5	Monofilamentos sintéticos de título superior o igual a 67 decitex y cuya mayor dimensión de la sección transversal sea inferior o igual a 1 mm; tiras y formas similares (por ejemplo: paja artificial) de materia textil sintética, de anchura aparente inferior o igual a 5 mm.
5405	5	Monofilamentos artificiales de título superior o igual a 67 decitex y cuya mayor dimensión de la sección transversal sea inferior o igual a 1 mm; tiras y formas similares (por ejemplo: paja artificial) de materia textil artificial, de anchura aparente inferior o igual a 5 mm.
5406	5	Hilados de filamentos sintéticos o artificiales (excepto el hilo de coser), acondicionados para la venta al por menor.
5407	5	Tejidos de hilados de filamentos sintéticos, incluidos los tejidos fabricados con los productos de la partida 5404.
5408	5	Tejidos de hilados de filamentos artificiales, incluidos los fabricados con productos de la partida 5405.
5501	5	Cables de filamentos sintéticos.
5502	5	Cables de filamentos artificiales.
5503	5	Fibras sintéticas discontinuas, sin cardar, peinar ni transformar de otro modo para la hilatura.
5504	5	Fibras artificiales discontinuas, sin cardar, peinar ni transformar de otro modo para la hilatura.
5505	5	Desperdicios de fibras sintéticas o artificiales, incluidas las borras, los desperdicios de hilados y las hilachas.
5506	5	Fibras sintéticas discontinuas, cardadas, peinadas o transformadas de otro modo para la hilatura.
5507	5	Fibras artificiales discontinuas, cardadas, peinadas o transformadas de otro modo para la hilatura.
5508	5	Hilo de coser de fibras sintéticas o artificiales, discontinuas, incluso acondicionado para la venta al por menor.
5509	5	Hilados de fibras sintéticas discontinuas (excepto el hilo de coser), sin acondicionar para la venta al por menor.
5510	5	Hilados de fibras artificiales discontinuas (excepto el hilo de coser), sin acondicionar para la venta al por menor.
5511	5	Hilados de fibras sintéticas o artificiales, discontinuas (excepto el hilo de coser), acondicionados para la venta al por menor.
5512	5	Tejidos con un contenido de fibras sintéticas discontinuas superior o igual al 85%, en peso.
5513	5	Tejidos de fibras sintéticas discontinuas con un contenido de estas fibras inferior al 85% en peso, mezcladas exclusiva o principalmente con algodón, de gramaje inferior o igual a 170 g/m <sup>2</sup> .
5514	5	Tejidos de fibras sintéticas discontinuas con un contenido de estas fibras inferior al 85% en peso, mezcladas exclusiva o principalmente con algodón, de gramaje superior a 170 g/m <sup>2</sup> .
5515	5	Los demás tejidos de fibras sintéticas discontinuas.
5516	5	Tejidos de fibras artificiales discontinuas.
5601	5	Guata de materia textil y artículos de esta guata; fibras textiles de longitud inferior o igual a 5 mm (tundizno), nudos y motas de materia textil.
5602	5	Fieltro, incluso impregnado, recubierto, revestido o estratificado.
5603	5	Tela sin tejer, incluso impregnada, recubierta, revestida o estratificada.
5604	5	Hilos y cuerdas de caucho revestidos de textiles; hilados de textiles, tiras y formas similares de las partidas 5404 ó 5405 impregnados, recubiertos, revestidos o enfundados con caucho o plástico.
5605	5	Hilados metálicos e hilados metalizados, incluso entorchados, constituidos por hilados textiles, tiras o formas similares de las partidas 5404 ó 5405 bien combinados con metal en forma de hilos, tiras o polvo, bien revestidos de metal.
5606	5	Hilados entorchados, tiras y formas similares de las partidas 5404 ó 5405 entorchadas (excepto los de la partida 5605 y los hilados de crin entorchados), hilados de chenilla, «hilados de cadeneta».
5607	5	Cordeles, cuerdas y cordajes, trenzados o no, incluso impregnados, recubiertos, revestidos o enfundados con caucho o plástico.
5608	5	Redes de mallas anudadas, en paños o en piezas, fabricadas con cordeles, cuerdas o cordajes; redes confeccionadas para la pesca y demás redes confeccionadas, de materia textil.
5609	5	Artículos de hilados, tiras o formas similares de las partidas 5404 ó 5405, cordeles, cuerdas o cordajes, no expresados ni comprendidos en otras partidas.
5701	5	Alfombras de nudo de materia textil, incluso confeccionadas.
5702	5	Alfombras y demás revestimientos para el suelo, de materia textil, tejidos, excepto los de mechón insertado y los flocados, aunque estén confeccionados, incluidas las alfombras llamadas «Kelim» o «Kilim», «Schumacks» o «Soumak», «Karamanie» y alfombras similares tejidas a mano.
5703	5	Alfombras y demás revestimientos para el suelo (incluido el césped), de materia textil, con mechón insertado, incluso confeccionados.
5704	5	Alfombras y demás revestimientos para el suelo, de fieltro (excepto los de mechón insertado y los flocados), incluso confeccionados.
5705	5	Las demás alfombras y revestimientos para el suelo, de materia textil, incluso confeccionada.
5801	5	Terciopelo y felpa (excepto los de punto), y tejidos de chenilla, excepto los productos de las partidas 5802 ó 5806.
5802	5	Tejidos con bucles para toallas, excepto los artículos de la partida 5806 superficies textiles con pelo insertado, excepto los productos de la partida 5703.
5803	5	Tejidos de gasa de vuelta, excepto los artículos de la partida 5806.
5804	5	Tul, tul-bobinot y tejidos de mallas anudadas; encajes en pieza, en tiras o en aplicaciones (excepto los productos de las partidas 6002 a 6006).
5805	5	Tapicería tejida a mano (gobelinos, Flandes, Aubusson, Beauvais y similares) y tapicería de aguja (por ejemplo: de «petit point», de punto de cruz), incluso confeccionadas.
5806	5	Cintas (excepto los artículos de la partida 5807); cintas sin trama, de hilados o fibras paralelizados y aglutinados.
5807	5	Etiquetas, escudos y artículos similares, de materia textil, en pieza, en cintas o recortados, sin bordar.
5808	5	Trenzas en pieza, artículos de pasamanería y ornamentales análogos, en pieza, sin bordar (excepto los de punto), bellotas, madroños, pompones, borlas y artículos similares.
5809	5	Tejidos de hilos de metal y tejidos de hilados metálicos o de hilados textiles metalizados de la partida 5605 de los tipos utilizados en prendas de vestir, tapicería o usos similares, no expresados ni comprendidos en otra parte.
5810	5	Bordados en piezas, tiras o motivos.
5811	5	Productos textiles acolchados en pieza, constituidos por una o varias capas de materia textil combinadas con una materia de relleno y mantenidas mediante puntadas u otra forma de sujeción (excepto los bordados de la partida 5810).
5901	5	Telas recubiertas de cola o materias amiláceas, del tipo de las utilizadas para la encuadernación, cartonaje, estuchería o usos similares; transparentes textiles para calcar o dibujar; lienzos preparados para pintar; bucarán y telas rígidas similares del tipo de las utilizadas en sombrerería.
5902	5	Napas tramadas para neumáticos fabricadas con hilados de alta tenacidad de nailon o de otras poliamidas, de poliéster o de rayón viscosa.
5903	5	Tejidos impregnados, recubiertos, revestidos o estratificados con plástico, excepto los de la partida 5902.
5904	5	Linóleo, incluso cortado, revestimientos para el suelo formados por un recubrimiento o revestimiento aplicado sobre un soporte textil, incluso cortados.
5905	5	Revestimientos de materia textil para paredes.
5906	5	Tejidos cauchutados, excepto los de la partida 5902.
5907	5	Los demás tejidos impregnados, recubiertos o revestidos, lienzos pintados para decoraciones de teatro, fondos de estudio o usos análogos.
5908	5	Mechas de materia textil tejida, trenzada o de punto (excepto croché o ganchillo), para lámparas, hornillos, mecheros, velas o similares; manguitos de incandescencia y tejidos de punto (excepto croché o ganchillo), para lámparas, hornillos, mecheros, velas o similares; manguitos de incandescencia y tejidos de punto (excepto croché o ganchillo) tubulares utilizados para su fabricación, incluso impregnados.
5909	5	Mangueras para bombas y tubos similares, de materia textil, incluso con armadura o accesorios de otras materias.
5910	5	Correas transportadoras o de transmisión, de materia textil, incluso impregnadas, recubiertas, revestidas o estratificadas con plástico o reforzadas con metal u otra materia.
5911	5	Productos y artículos textiles para usos técnicos mencionados en la Nota 7 de este capítulo.
6001	5	Terciopelo, felpa, incluidos los tejidos de punto de pelo largo, y tejidos con bucles, de punto.
6002	5	Tejidos de punto de anchura inferior o igual a 30 cm, con un contenido de hilados de elastómeros o de hilos de caucho superior o igual al 5% en peso (excepto los de la partida 6001).
6003	5	Tejidos de punto de anchura inferior o igual a 30 cm (excepto los de las partidas 6001 ó 6002).



## § 38 Texto Refundido de la Ley de Puertos del Estado y de la Marina Mercante [parcial]

Código	Grupo	Descripción
6004	5	Tejidos de punto de anchura superior a 30 cm, con un contenido de hilados de elastómeros o de hilos de caucho superior o igual al 5% en peso (excepto los de la partida 6001).
6005	5	Tejidos de punto por urdimbre, incluidos los obtenidos en telares de pasamanería (excepto los de las partidas 6001 a 6004).
6006	5	Los demás tejidos de punto.
6101	5	Abrigos, chaquetones, capas, anoraks, cazadoras y artículos similares, de punto, para hombres o niños (excepto los artículos de la partida 6103).
6102	5	Abrigos, chaquetones, capas, anoraks, cazadoras y artículos similares, de punto, para mujeres o niñas (excepto los artículos de la partida 6104).
6103	5	Trajes (ambos o ternos), conjuntos, chaquetas (sacos), pantalones largos, pantalones con peto, pantalones cortos (calzones) y shorts (excepto los de baño), de punto, para hombres o niños.
6104	5	Trajes sastre, conjuntos, chaquetas (sacos), vestidos, faldas, faldas pantalón, pantalones largos, pantalones con peto, pantalones cortos (calzones) y shorts (excepto los de baño), de punto, para mujeres o niñas.
6105	5	Camisas y polos de punto para hombres o niños.
6106	5	Camisas, blusas, blusas camiseras y polos, de punto, para mujeres o niñas.
6107	5	Calzoncillos, incluidos los largos y los slips, camisones, pijamas, albornoces de baño, batas y artículos similares, de punto, para hombres o niños.
6108	5	Combinaciones, enaguas, bragas (bombachas, calzones), incluso las que no llegan hasta la cintura, camisones, pijamas, saltos de cama, albornoces de baño, batas de casa y artículos similares, de punto, para mujeres o niñas.
6109	5	«T-shirts» y camisetas de punto.
6110	5	Suéteres (jerseys), «pullovers», cardiganes, chalecos y artículos similares, de punto.
6111	5	Prendas y complementos de vestir, de punto, para bebés.
6112	5	Prendas de deporte (de entrenamiento), monos y conjuntos de esquí, y trajes y pantalones de baño, de punto.
6113	5	Prendas confeccionadas con tejidos de punto de las partidas 5903, 5906 ó 5907.
6114	5	Las demás prendas de vestir, de punto.
6115	5	Calzas, medias, calcetines y artículos similares, incluso para varices, de punto.
6116	5	Guantes, mitones y manoplas, de punto.
6117	5	Los demás complementos de vestir confeccionados, de punto, partes de prendas o de complementos, de vestir, de punto.
6201	5	Abrigos, chaquetones, capas, anoraks, cazadoras y artículos similares, para hombres o niños (excepto los artículos de la partida 6203).
6202	5	Abrigos, chaquetones, capas, anoraks, cazadoras y artículos similares, para mujeres o niñas (excepto los artículos de la partida 6204).
6203	5	Trajes o ternos, conjuntos, chaquetas, pantalones, pantalones con peto, calzones y pantalones cortos (excepto los de baño), para hombres o niños.
6204	5	Trajes sastre, conjuntos, chaquetas, vestidos, faldas, faldas pantalón, pantalones, pantalones con peto, calzones y pantalones cortos (excepto los de baño), para mujeres o niñas.
6205	5	Camisas para hombres o niños.
6206	5	Camisas, blusas y blusas camiseras, para mujeres o niñas.
6207	5	Camisetas interiores, calzoncillos, incluidos los largos y los «slips», camisones, pijamas, albornoces de baño, batas de casa y artículos similares, para hombres o niños.
6208	5	Camisetas interiores, combinaciones, enaguas, bragas (bombachas, calzones), incluso las que no llegan hasta la cintura, camisones, pijamas, saltos de cama, albornoces de baño, batas de casa y artículos similares, para mujeres o niñas.
6209	5	Prendas y complementos de vestir, para bebés.
6210	5	Prendas confeccionadas con productos de las partidas 5602, 5603, 5903, 5906 ó 5907.
6211	5	Prendas de vestir para deporte (de entrenamiento), monos y conjuntos de esquí y trajes y pantalones de baño, las demás prendas de vestir.
6212	5	Sostenes (corpiños), fajas, corsés, tirantes (tiradores), ligas y artículos similares, y sus partes, incluso de punto.
6213	5	Pañuelos de bolsillo.
6214	5	Chales, pañuelos de cuello, bufandas, mantillas, velos y artículos similares.
6215	5	Corbatas y lazos similares.
6216	5	Guantes, mitones y manoplas.
6217	5	Los demás complementos (accesorios) de vestir confeccionados; partes de prendas o de complementos (accesorios), de vestir (excepto las de la partida 6212).
6301	5	Mantas.
6302	5	Ropa de cama, de mesa, de tocador o cocina.
6303	5	Visillos y cortinas, guardamalletas y doseles.
6304	5	Los demás artículos de tapicería (excepto los de la partida 9404).
6305	5	Sacos y talegas, para envasar.
6306	5	Toldos de cualquier clase; tiendas (carpas), velas para embarcaciones, deslizadores o vehículos terrestres; artículos de acampar.
6307	5	Los demás artículos confeccionados, incluidos los patrones para prendas de vestir.
6308	5	Juegos constituidos por piezas de tejido e hilados, incluso con accesorios, para la confección de alfombras, tapicería, manteles o servilletas bordados o de artículos textiles similares, en envases para la venta al por menor.
6309	5	Artículos de prendería.
6310	5	Trapos, cordeles, cuerdas y cordajes, de materias textiles, en desperdicios o en artículos de desecho.
6401	5	Calzado impermeable con suela y parte superior de caucho o plástico, cuya parte superior no se haya unido a la suela por costura o por medio de remaches, clavos, tornillos, espigas o dispositivos similares, ni se haya formado con diferentes partes unidas de la misma manera.
6402	5	Los demás calzados con suela y parte superior de caucho o plástico.
6403	5	Calzado con suela de caucho, plástico, cuero natural o regenerado y parte superior de cuero natural.
6404	5	Calzado con piso de caucho, plástico, cuero natural, artificial o regenerado y parte superior (corte) de materias textiles.
6405	5	Los demás calzados.
6406	5	Partes de calzado, incluidas las partes superiores fijadas a las palmillas distintas de la suela plantillas, taloneras y artículos similares amovibles; polainas y artículos similares, y sus partes.
6501	5	Cascos sin forma ni acabado, platos (discos) y cilindras aunque estén cortados en el sentido de la altura, de fieltro, para sombreros.
6502	5	Cascos para sombreros, trenzados o fabricados por unión de tiras de cualquier material, sin formar, acabar ni guarnecer.
6504	5	Sombreros y demás tocados, trenzados o fabricados por unión de tiras de cualquier materia, incluso guarnecidos.
6505	5	Sombreros y demás tocados, de punto o confeccionados con encaje, fieltro u otro producto textil en pieza (pero no en tiras), incluso guarnecidos; redecillas para el cabello, de cualquier materia, incluso guarnecidas.
6506	5	Los demás sombreros y tocados, incluso guarnecidos.
6507	5	Desudadores, forros, fundas, armaduras, viseras y barquejos para sombrerería.
6601	5	Paraguas, sombrillas y quitasoles (incluidos los paraguas bastón, los quitasoles toldo y artículos similares).
6602	5	Bastones, bastones asiento, látigos, fustas y artículos similares.
6603	5	Partes, guarniciones y accesorios para los artículos de las partidas 6601 ó 6602.
6701	5	Pielés y otras partes de aves con las plumas o el plumón; plumas, partes de plumas, plumón y artículos de estas materias (excepto los productos de la partida 0505 y los cañones y ástiles de plumas, trabajados).
6702	5	Flores, follajes y frutos, artificiales y sus partes, artículos confeccionados con flores, follajes o frutos, artificiales.
6703	5	Cabello peinado, afinado, blanqueado o preparado de otra forma; lana, pelo u otra materia textil, preparados para la fabricación de pelucas o de artículos similares.
6704	5	Pelucas, barbas, cejas, pestañas, mechones y artículos análogos, de cabello, pelo o materia textil; manufacturas de cabello no expresadas ni comprendidas en otra parte.

## § 38 Texto Refundido de la Ley de Puertos del Estado y de la Marina Mercante [parcial]

Código	Grupo	Descripción
6801	5	Adoquines, encintado y losas para pavimentos, de piedra natural (excepto la pizarra).
6802	5	Piedra de talla o de construcción trabajada (excepto la pizarra) y sus manufacturas (excepto las de la partida 6801); cubos, dados y artículos similares, para mosaicos, de piedra natural, incluida la pizarra, aunque estén sobre soporte; gránulos, tasquiles (fragmentos) y polvo de piedra natural, incluida la pizarra, coloreados artificialmente.
6803	5	Pizarra natural trabajada y manufacturas de pizarra natural o aglomerada.
6804	5	Muelas y artículos similares, sin bastidor, para moler, desfibrar, triturar, afilar, pulir, rectificar, cortar o trocear, piedras de afilar o pulir a mano, y sus partes, de piedra natural, de abrasivos naturales o artificiales aglomerados o de cerámica, incluso con partes de otras materias.
6805	5	Abrasivos naturales o artificiales en polvo o en gránulos con soporte de productos textiles, papel, cartón u otras materias, incluso recortados, cosidos o unidos de otra forma.
6806	5	Lana de escoria, de roca y lanas minerales similares, vermiculita dilatada, arcilla dilatada, espuma de escoria y productos minerales similares dilatados; mezclas y manufacturas de materias minerales para aislamiento térmico o acústico o para la absorción del sonido, con exclusión de las de las partidas 6811, 6812 o del capítulo 69.
6807	5	Manufacturas de asfalto o de productos similares (por ejemplo: pez de petróleo o brea).
6808	5	Paneles, placas, losetas, bloques y artículos similares, de fibra vegetal, paja o viruta, de plaquitas o partículas, o de aserrín o demás desperdicios de madera, aglomerados con cemento, y eso fraguable o demás aglutinantes minerales.
6809	3	Manufacturas de yeso o de preparaciones a base de yeso.
6810	3	Manufacturas de cemento, de hormigón o de piedra artificial, incluso armadas.
6811	3	Manufacturas de amianto cemento, celulosa cemento o similares.
6812	3	Amianto (asbesto) trabajado en fibras, mezclas a base de amianto o a base de amianto y carbonato de magnesio, manufacturas de estas mezclas o de amianto (por ejemplo: hilados, tejidos, prendas de vestir, sombrerería, calzado o juntas), incluso armadas, excepto las de las partidas 6811 ó 6813.
6813	3	Guarniciones de fricción (por ejemplo: hojas, rollos, tiras, segmentos, discos, arandelas, plaquitas) sin montar, para frenos, embragues o cualquier órgano de frotamiento, a base de amianto (asbesto), de otras sustancias minerales o de celulosa, incluso combinados con textiles u otras materias.
6814	3	Mica trabajada y manufacturas de mica, incluida la aglomerada o reconstituida, incluso con soporte de papel, cartón u otras materias.
6815	3	Manufacturas de piedra o demás materias minerales, incluidas las fibras de carbono y sus manufacturas y las manufacturas de turba, no expresadas ni comprendidas en otra parte.
6901	3	Ladrillos, losas, baldosas y otras piezas cerámicas de harinas silíceas fósiles (por ejemplo: kieselguhr, tripolita o diatomita) o de tierras silíceas análogas.
6902	3	Ladrillos, losas, baldosas y piezas cerámicas análogas de construcción, refractarios, excepto los de harinas silíceas fósiles o de tierras silíceas análogas.
6903	3	Los demás productos cerámicos refractarios (por ejemplo: retortas, crisoles, muflas, toberas, tapones, soportes, copelas, tubos, fundas, varillas) (excepto los de harinas silíceas fósiles o de tierras silíceas análogas).
6904	1	Ladrillos de construcción, bovedillas, cubrevigas y artículos similares, de cerámica.
6905	2	Tejas, elementos de chimenea, conductos de humo, ornamentos arquitectónicos y otros artículos cerámicos de construcción.
6906	2	Tubos, canalones y accesorios de tubería, de cerámica.
6907	2	Placas y baldosas, de cerámica, para pavimentación o revestimiento; cubos, dados y artículos similares, de cerámica, para mosaicos, incluso con soporte; piezas de acabado, de cerámica.
6909	5	Aparatos y artículos, de cerámica, para usos químicos o demás usos técnicos; abrevaderos, pilas y recipientes similares, de cerámica, para uso rural; cántaros y recipientes similares, de cerámica, para transporte o envasado.
6910	5	Fregaderos (piletas de lavar), lavabos, pedestales de lavabo, bañeras, bidés, inodoros, cisternas (depósitos de agua) para inodoros, urinarios y aparatos fijos similares, de cerámica, para usos sanitarios.
6911	5	Vajillas y demás artículos de uso doméstico, de higiene o de tocador, de porcelana.
6912	5	Vajillas y demás artículos de uso doméstico, de higiene o de tocador, de cerámica, excepto de porcelana.
6913	5	Estatuillas y demás objetos de adorno, de cerámica.
6914	5	Las demás manufacturas de cerámica.
7001	1	Desperdicios y desechos de vidrio, vidrio en masa.
7002	5	Vidrio en bolas (excepto las microesferas de la partida n.º 7018), barras, varillas o tubos, sin trabajar.
7003	5	Vidrio colado o laminado, en placas, hojas o perfiles, incluso con capa absorbente, reflectante o antirreflectante, pero sin trabajar de otro modo.
7004	5	Vidrio estirado o soplado, en hojas, incluso con capa absorbente reflectante o antirreflectante, pero sin trabajar de otro modo.
7005	5	Vidrio flotado y vidrio desbastado o pulido por una o las dos caras, en placas u hojas, incluso con capa absorbente, reflectante o antirreflectante, pero sin trabajar de otro modo.
7006	5	Vidrio de las partidas n.º 7003, 7004 ó 7005 curvado, biselado, grabado, taladrado, esmaltado o trabajado de otro modo, pero sin enmarcar ni combinar con otras materias.
7007	5	Vidrio de seguridad constituido por vidrio templado o formado por hojas encoladas.
7008	5	Vidrieras aislantes de paredes múltiples.
7009	5	Espejos de vidrio con marco o sin él, incluidos los espejos retrovisores.
7010	5	Bombonas, botellas, frascos, tarros, potes, envases tubulares, ampollas y demás recipientes para el transporte o envasado, de vidrio; tapones, tapas y demás dispositivos de cierre, de vidrio.
7011	5	Ampollas y envolturas tubulares, abiertas, y sus partes, de vidrio, sin guarniciones, para lámparas eléctricas, tubos catódicos o similares.
7013	5	Objetos de vidrio para el servicio de mesa, de cocina, de tocador, de oficina, de adorno de interiores o usos similares, excepto los de las partidas 7010 ó 7018.
7014	5	Vidrio para señalización y elementos de óptica de vidrio (excepto los de la partida n.º 7015), sin trabajar ópticamente.
7015	5	Cristales para relojes y cristales análogos, cristales para gafas, incluso correctores, abombados, curvados, ahuecados o similares, sin trabajar ópticamente, esferas huecas y casquetes esféricos, de vidrio para la fabricación de estos cristales.
7016	5	Adoquines, losas, ladrillos, baldosas, tejas y demás artículos, de vidrio prensado o moldeado, incluso armados, para la construcción, cubos, dados y artículos similares, de vidrio, incluso con soporte, para mosaicos o decoraciones similares, vidrieras artísticas, vidrio multicelular o vidrio espuma, en bloques, paneles, placas, coquillas o formas similares.
7017	5	Artículos de vidrio para laboratorio, higiene o farmacia, incluso graduados o calibrados.
7018	5	Cuentas de vidrio, imitaciones de perlas finas o cultivadas, imitaciones de piedras preciosas y semipreciosas y artículos similares de abalorio y sus manufacturas (excepto la bisutería), ojos de vidrio, excepto los de prótesis, estatuillas y demás objetos de ornamentación, de vidrio trabajado al soplete (vidrio ahilado), excepto la bisutería, microesferas de vidrio con un diámetro inferior o igual a 1 mm.
7019	5	Fibra de vidrio (incluida la lana de vidrio) y manufacturas de esta materia (por ejemplo: hilados, «rovings», tejidos).
7020	5	Las demás manufacturas de vidrio.
7101	5	Perlas finas o cultivadas, incluso trabajadas o clasificadas, pero sin ensartar, montar ni engarzar; perlas finas o cultivadas, enfiladas temporalmente para facilitar el transporte.
7102	5	Diamantes, incluso trabajados, sin montar ni engarzar.
7103	5	Piedras preciosas (excepto los diamantes), o semipreciosas, naturales incluso trabajadas o clasificadas, sin ensartar, montar ni engarzar; piedras preciosas (excepto los diamantes), o semipreciosas, naturales sin clasificar, ensartadas temporalmente para facilitar el transporte.
7104	5	Piedras sintéticas o reconstituidas, incluso trabajadas o clasificadas, sin enfilear, montar ni engarzar, piedras sintéticas o reconstituidas, sin clasificar, enfiladas temporalmente para facilitar el transporte.
7105	5	Polvo de piedras preciosas, semipreciosas o sintéticas.
7106	5	Plata, incluida la plata dorada y la platinada, en bruto, semilabrada o en polvo.
7107	5	Chapados de plata sobre metales comunes, en bruto o semilabrados.

## § 38 Texto Refundido de la Ley de Puertos del Estado y de la Marina Mercante [parcial]

Código	Grupo	Descripción
7108	5	Oro, incluido el oro platinado, en bruto, semilabrado o en polvo.
7109	5	Chapados de oro sobre metales comunes o sobre plata, en bruto o semilabrados.
7110	5	Platino en bruto, semilabrado o en polvo.
7111	5	Chapados de platino sobre metales comunes, sobre plata o sobre oro, en bruto o semilabrado.
7112	5	Desperdicios y residuos, de metales preciosos o de chapados de metales preciosos; demás desperdicios y desechos que contengan metal precioso o compuestos de metal precioso de los tipos utilizados principalmente para la recuperación del metal precioso.
7113	5	Artículos de joyería y sus partes, de metales preciosos o de chapados de metales preciosos.
7114	5	Artículos de orfebrería y sus partes, de metales preciosos o de chapados de metales preciosos.
7115	5	Las demás manufacturas de metales preciosos o de chapados de metales preciosos.
7116	5	Manufacturas de perlas finas (naturales) o cultivadas, de piedras preciosas o semipreciosas (naturales, sintéticas o reconstituidas).
7117	5	Bisutería.
7118	5	Monedas.
7201	2	Fundición en bruto y fundición especular, en lingotes, bloques u otras formas primarias.
7202	5	Ferroaleaciones.
7203	2	Productos férreos obtenidos por reducción directa de minerales de hierro y demás productos férreos esponjosos; en trozos; «pellets» o formas similares; hierro con una pureza mínima del 99,94% en peso; en trozos; «pellets» o formas similares.
7204	1	Desperdicios y desechos (chatarra), de fundición, hierro o acero; lingotes de chatarra de hierro o acero.
7205	2	Granallas y polvo, de fundición en bruto, de fundición especular, de hierro o de acero.
7206	3	Hierro y acero sin alear, en lingotes o demás formas primarias (excepto el hierro de la partida 7203).
7207	3	Semiproductos de hierro o acero sin alear.
7208A	4	Productos laminados planos de hierro o acero sin alear, de anchura superior o igual a 600 mm, laminados en caliente, sin chapar ni revestir, e < 4,75 mm.
7208B	3	Productos laminados planos de hierro o acero sin alear, de anchura superior o igual a 600 mm, laminados en caliente, sin chapar ni revestir, e ≥ 4,75 mm.
7209A	4	Productos laminados planos de hierro o acero sin alear, de anchura superior o igual a 600 mm, laminados en frío, sin chapar ni revestir, e < 4,75 mm.
7209B	3	Productos laminados planos de hierro o acero sin alear, de anchura superior o igual a 600 mm, laminados en frío, sin chapar ni revestir, e ≥ 4,75 mm.
7210	4	Productos laminados planos de hierro o acero sin alear, de anchura superior o igual a 600 mm, chapados o revestidos.
7211	4	Productos laminados planos de hierro o acero sin alear, de anchura inferior a 600 mm, sin chapar ni revestir.
7212	4	Productos laminados planos de hierro o acero sin alear, de anchura inferior a 600 mm, chapados o revestidos.
7213	3	Alambrón de hierro o de acero sin alear.
7214	3	Barras de hierro o de acero sin alear, simplemente forjadas, laminadas o extrudidas, en caliente, así como las sometidas a torsión después del laminado.
7215	3	Las demás barras de hierro o de acero sin alear.
7216	3	Perfiles de hierro o de acero sin alear.
7217	4	Alambre de hierro o de acero sin alear.
7218	4	Acero inoxidable en lingotes u otras formas primarias, semiproductos de acero inoxidable.
7219	4	Productos laminados planos de acero inoxidable, de anchura superior o igual a 600 mm.
7220	4	Productos laminados planos de acero inoxidable, de anchura inferior a 600 mm.
7221	4	Alambrón de acero inoxidable.
7222	4	Barras y perfiles, de acero inoxidable.
7223	4	Alambre de acero inoxidable.
7224	4	Los demás aceros aleados en lingotes u otras formas primarias, semiproductos de los demás aceros aleados.
7225	4	Productos laminados planos de los demás aceros aleados, de anchura superior o igual a 600 mm.
7226	4	Productos laminados planos de los demás aceros aleados, de anchura inferior a 600 mm.
7227	4	Alambrón de los demás aceros aleados.
7228	4	Barras y perfiles, de los demás aceros aleados, barras huecas para perforación, de acero aleados o sin alear.
7229	4	Alambre de los demás aceros aleado.
7301	3	Tablestacas de hierro o de acero, incluso perforadas o hechas con elementos ensamblados, perfiles obtenidos por soldadura, de hierro o de acero.
7302	3	Elementos para vías férreas, de fundición, hierro o acero: carriles (rieles), contracarriles (contrarrieles) y cremalleras, agujas, puntas de corazón, varillas para mando de agujas y otros elementos para cruce o cambio de vías, traviesas (durmientes), bridas, cojinetes, cuñas, placas de asiento, placas de unión, placas y tirantes de separación y demás piezas concebidas especialmente para la colocación, unión o fijación de carriles (rieles).
7303	4	Tubos y perfiles huecos, de fundición.
7304A	4	Tubos y perfiles huecos, sin soldadura, de hierro o de acero común, sin revestir.
7304B	5	Tubos y perfiles huecos, sin soldadura, de hierro o de acero, revestidos o inoxidables.
7305A	4	Los demás tubos (por ejemplo: soldados o remachados), de secciones interior y exterior circulares, de diámetro exterior superior a 406,4 mm, de hierro o de acero común, sin revestir.
7305B	5	Los demás tubos (por ejemplo: soldados o remachados), de secciones interior y exterior circulares, de diámetro exterior superior a 406,4 mm, de hierro o de acero, revestidos o inoxidables.
7306A	4	Los demás tubos y perfiles huecos de hierro o de acero común, sin revestir (por ejemplo: soldados, remachados, grapados o con los bordes simplemente aproximados).
7306B	5	Los demás tubos y perfiles huecos de hierro o de acero, revestidos o inoxidables (por ejemplo: soldados, remachados, grapados o con los bordes simplemente aproximados).
7307	5	Accesorios de tubería (por ejemplo: racores, codos o manguitos), de fundición, de hierro o de acero.
7308A	5	Construcciones y partes de construcciones (por ejemplo: puentes y partes de puentes, compuertas de esclusas, torres, castilletes, pilares, columnas, cubiertas, tejados, puertas, ventanas y sus marcos, bastidores y umbrales, cortinas de cierre y balastradas), de fundición, de hierro o de acero, con excepción de las construcciones prefabricadas de la partida n.º 9406 chapas, barras, perfiles, tubos y similares, de fundición, de hierro o de acero, preparados para la construcción.
7308B	5	Partes y elementos de soporte destinados a la partida 8501B.
7309	5	Depósitos, cisternas, cubas y recipientes similares para cualquier materia (con excepción de los gases comprimidos o licuados), de fundición, de hierro o de acero, de capacidad superior a 300 litros, sin dispositivos mecánicos ni térmicos, incluso con revestimiento interior o calorífugo.
7310	5	Depósitos, barriles, tambores, bidones, cajas y recipientes similares, para cualquier materia (con excepción de los gases comprimidos o licuados), de fundición, de hierro o de acero, de capacidad inferior o igual a 300 litros, sin dispositivos mecánicos ni térmicos, incluso con revestimiento interior o calorífugo.
7311	5	Recipientes para gas comprimido o licuado, de fundición, hierro o acero.
7312	5	Cables, trenzas, eslingas y artículos similares, de hierro o acero, sin aislar para electricidad.
7313	5	Alambre con púas de hierro o acero, alambre o fleje, de hierro o de acero, torcidos, incluso con púas, del tipo de los utilizados para cercar.
7314	5	Telas metálicas, incluidas las continuas o sin fin, redes y rejas, de alambre de hierro o «acero» chapas y tiras, extendidas (desplegadas), de hierro o de acero.
7315	5	Cadenas y sus partes, de fundición, de hierro o de acero.
7316	5	Anclas, razones y sus partes, de fundición, de hierro o de acero.
7317	5	Puntas, clavos, chinchetas (chinches), grapas apuntadas, onduladas o biseladas, y artículos similares, de fundición, hierro o de acero, incluso con cabeza de otras materias (excepto de cabeza de cobre).
7318	5	Tomillos, pernos, tuercas, tirafondos, escarpas roscadas, remaches, pasadores, clavijas, chavetas, arandelas (incluidas las arandelas de muelle) y artículos similares, de fundición, de hierro o de acero.

## § 38 Texto Refundido de la Ley de Puertos del Estado y de la Marina Mercante [parcial]

Código	Grupo	Descripción
7319	5	Agujas de coser, de tejer, pasacintas, agujas de ganchillo (croché), punzones para bordar y artículos similares, de uso manual, de hierro o «acero»; alfileres de gancho (imperdibles) y demás alfileres de hierro o acero, no expresados ni comprendidos en otra parte.
7320	5	Muelles, ballestas y sus hojas, de hierro o de acero.
7321	5	Estufas, calderas con hogar, cocinas (incluidas las que puedan utilizarse accesoriamente para calefacción central), asadores, braseros, hornillos de gas, calentaplatos y aparatos no eléctricos similares, de uso doméstico y sus partes, de fundición, de hierro o de acero.
7322	5	Radiadores para la calefacción central, de calentamiento no eléctrico, y sus partes, de fundición, de hierro o de acero, generadores y distribuidores de aire caliente (incluidos los distribuidores que puedan funcionar también como distribuidores de aire fresco o acondicionado), de calentamiento no eléctrico, que lleven un ventilador o un soplador con motor, y sus partes, de fundición, de hierro o de acero.
7323	5	Artículos de uso doméstico y sus partes, de fundición, de hierro o de acero, lana de hierro o de acero, estropajos, guantes y artículos similares para fregar, lustrar o usos análogos, de hierro o de acero.
7324	5	Artículos de higiene o de tocador, y sus partes, de fundición, de hierro o de acero.
7325	5	Las demás manufacturas moldeadas, de fundición, de hierro o de acero.
7326	5	Las demás manufacturas de hierro o de acero.
7401	5	Matas de cobre, cobre de cementación (cobre precipitado).
7402	5	Cobre sin refinar, ánodos de cobre para refinado electrolítico.
7403	5	Cobre refinado y aleaciones de cobre, en bruto.
7404	5	Desperdicios y desechos, de cobre.
7405	5	Aleaciones madre de cobre.
7406	5	Polvo y partículas, de cobre.
7407	5	Barras y perfiles, de cobre.
7408	5	Alambre de cobre.
7409	5	Chapas y bandas, de cobre, de espesor superior a 0,15 mm.
7410	5	Hojas y tiras delgadas, de cobre (incluso impresas o con soporte de papel, cartón, plástico o soportes similares), de espesor inferior o igual a 0,15 mm (sin incluir el soporte).
7411	5	Tubos de cobre.
7412	5	Accesorios de tubería (por ejemplo: racores, codos o manguitos), de cobre.
7413	5	Cables, trenzas y artículos similares, de cobre, sin aislar para electricidad.
7415	5	Puntas, clavos, chinchetas (chinchas), grapas apuntadas y artículos similares, de cobre, o con espiga de hierro o acero y cabeza de «cobre»; tornillos, pernos, tuercas, escarpias roscadas, remaches, pasadores, clavijas, chavetas y arandelas, incluidas las arandelas de muelle (resorte), y artículos similares, de cobre.
7418	5	Artículos de uso doméstico, de higiene o de tocador, y sus partes, de cobre, estropajos, guantes y artículos similares para fregar, lustrar o usos análogos, de cobre.
7419	5	Las demás manufacturas de cobre.
7501	5	Matas de níquel, «sinters» de óxidos de níquel y demás productos intermedios de la metalurgia del níquel.
7502	5	Níquel en bruto.
7503	5	Desperdicios y desechos, de níquel.
7504	5	Polvo y partículas, de níquel.
7505	5	Barras, perfiles y alambre, de níquel.
7506	5	Chapas, bandas y hojas, de níquel.
7507	5	Tubos y accesorios de tubería (por ejemplo: racores, codos o manguitos), de níquel.
7508	5	Las demás manufacturas de níquel.
7601	5	Aluminio en bruto.
7602	5	Desperdicios y desechos, de aluminio.
7603	5	Polvo y partículas, de aluminio.
7604	5	Barras y perfiles, de aluminio.
7605	5	Alambre de aluminio.
7606	5	Chapas y bandas de aluminio, de espesor superior a 0,2 mm.
7607	5	Hojas y tiras, delgadas, de aluminio, incluso impresas o fijadas sobre papel, cartón, plástico o soportes similares, de espesor inferior o igual a 0,2 mm (sin incluir el soporte).
7608	5	Tubos de aluminio.
7609	5	Accesorios de tuberías (por ejemplo: racores, codos o manguitos), de aluminio.
7610	5	Construcciones y partes de construcciones (por ejemplo: puentes y partes de puentes, torres, castilletes, pilares, columnas, cubiertas, tejados, puertas, ventanas y sus marcos, bastidores y umbrales, y balastradas), de aluminio, con excepción de las construcciones prefabricadas de la partida n.º 9406 chapas, barras, perfiles, tubos y similares, de aluminio, preparados para la construcción.
7611	5	Depósitos, cisternas, cubas y recipientes similares para cualquier materia (excepto gas comprimido o licuado), de aluminio, de capacidad superior a 300 litros, sin dispositivos mecánicos ni térmicos, incluso con revestimiento interior o calorífugo.
7612	5	Depósitos, barriles, tambores, bidones, cajas y recipientes similares, de aluminio (incluidos los envases tubulares rígidos o flexibles), para cualquier materia (con excepción de los gases comprimidos o licuados), de capacidad inferior o igual a 300 litros, sin dispositivos mecánicos ni térmicos, incluso con revestimiento interior o calorífugo.
7613	5	Recipientes para gases comprimidos o licuados, de aluminio.
7614	5	Cables, trenzas y artículos similares, de aluminio, sin aislar para electricidad.
7615	5	Artículos de uso doméstico, de higiene o de tocador, y sus partes, de aluminio, estropajos, guantes y artículos similares para fregar, lustrar o usos análogos, de aluminio.
7616	5	Las demás manufacturas de aluminio.
7801	3	Plomo en bruto.
7802	5	Desperdicios y desechos, de plomo.
7804	5	Chapas, hojas y tiras, de «plomo»; polvo y escamillas, de plomo.
7806	5	Las demás manufacturas de plomo.
7901	5	Cinc en bruto.
7902	5	Desperdicios y desechos, de cinc.
7903	5	Polvo y partículas, de cinc.
7904	5	Barras, perfiles y alambre, de cinc.
7905	5	Chapas, hojas y bandas, de cinc.
7907	5	Las demás manufacturas de cinc.
8001	5	Estaño en bruto.
8002	5	Desperdicios y desechos, de estaño.
8003	5	Barras, perfiles y alambre, de estaño.
8007	5	Las demás manufacturas de estaño.
8101	5	Volframio (tungsteno) y manufacturas de volframio (tungsteno), incluidos los desperdicios y desechos.
8102	5	Molibdeno y manufacturas, incluidos los desperdicios y desechos.

## § 38 Texto Refundido de la Ley de Puertos del Estado y de la Marina Mercante [parcial]

Código	Grupo	Descripción
8103	5	Tántalo y manufacturas de tántalo, incluidos los desperdicios y desechos.
8104	5	Magnesio y manufacturas de magnesio, incluidos los desperdicios y desechos.
8105	5	Matas de cobalto y demás productos intermedios de la metalurgia del «cobalto»; cobalto y manufacturas de «cobalto», incluidos los desperdicios y desechos.
8106	5	Bismuto y manufacturas de bismuto, incluidos los desperdicios y desechos.
8108	5	Titanio y manufacturas de titanio, incluidos los desperdicios y desechos.
8109	5	Circonio y manufacturas de circonio, incluidos los desperdicios y desechos.
8110	5	Antimonio y manufacturas de antimonio, incluidos los desperdicios y desechos.
8111	5	Manganeso y manufacturas de manganeso, incluidos los desperdicios y desechos.
8112	5	Berilio, cadmio, cromo, germanio, vanadio, galio, hafnio (celtío), indio, niobio (colombio), renio y talio, así como las manufacturas de estos metales, incluidos los desperdicios y desechos.
8113	5	«Cermets» y manufacturas de «cermets», incluidos los desperdicios y desechos.
8201	5	Layas, palas, azadas, picos, binaderas, horcas, rastrillos y raederas, hachas, hocinos y herramientas similares con filo, tijeras de podar de cualquier tipo, hoces y guadañas, cuchillos para heno o para paja, cizallas para setos, cuñas y demás herramientas de mano, agrícolas, hortícolas o forestales.
8202	5	Sierras de mano, hojas de sierra de cualquier clase (incluso las fresas-sierra y las hojas sin dentar).
8203	5	Limas, escofinas, alicates (incluso cortantes), tenazas, pinzas, cizallas para metales, cortatubos, cortapernos, sacabocados y herramientas similares, de mano.
8204	5	Llaves de ajuste manuales (incluidas las llaves «dinamométricas»); cubos intercambiables, incluso con mango.
8205	5	Herramientas de mano (incluidos los diamantes de vidrio) no expresadas ni comprendidas en otras partidas, lámparas de soldar y similares, tornillos de banco, prensas de carpintero y similares, excepto los que sean accesorios o partes de máquinas herramienta, yunques, fraguas portátiles, muelas de mano o de pedal, con bastidor.
8206	5	Herramientas de dos o más de las partidas 8202 a 8205 acondicionadas en juegos para la venta al por menor.
8207	5	Útiles intercambiables para herramientas de mano, incluso mecánicas, o para máquinas herramienta (por ejemplo: de embutir, estampar, punzonar, roscar, incluso aterrajar, taladrar, escariar, brochar, fresar, torneado o atornillar), incluidas las hileras de extrudir metal, así como los útiles de perforación o de sondeo.
8208	5	Cuchillas y hojas cortantes, para máquinas o para aparatos mecánicos.
8209	5	Plaquitas, varillas, puntas y objetos similares para útiles, sin montar, de cermet.
8210	5	Aparatos mecánicos, accionados a mano, de 10 kg de peso máximo, del tipo de los utilizados para preparar, acondicionar o servir alimentos o bebidas.
8211	5	Cuchillos y navajas, con hoja cortante o dentada, incluidas las navajas de podar, y sus hojas, excepto los artículos de la partida 8208.
8212	5	Navajas y maquinillas de afeitar y sus hojas, incluidos los esbozos en feje.
8213	5	Tijeras y sus hojas.
8214	5	Los demás artículos de cuchillería (por ejemplo: máquinas de cortar el pelo o de esquila, cuchillas para picar carne, tajaderas de carnicería o cocina y «cortapapeles»); herramientas y juegos de herramientas de manicura o pedicura, incluidas las limas para uñas.
8215	5	Cucharas, tenedores, cucharones, espumaderas, palas para tarta, cuchillos de pescado o de mantequilla, pinzas para azúcar y artículos similares.
8301	5	Candados, cerraduras y cerrojos (de llaves, de combinación o eléctricos), de metales comunes, cierres y monturas cierre, con cerradura, de metales comunes, llaves de metales comunes para estos artículos.
8302	5	Guarniciones, herrajes y artículos similares de metales comunes, para muebles, puertas, escaleras, ventanas, persianas, carrocerías, artículos de guarnicionería, baúles, arcas, cofres y otras manufacturas de esta clase, alzapauços, perchas, soportes y artículos similares, de metales cierrapuestas automáticos de metales comunes, ruedas con montura de metales comunes.
8303	5	Cajas de caudales, puertas y compartimientos blindados para cámaras acorazadas, cofres y cajas de seguridad y artículos similares, de metales comunes.
8304	5	Clasificadores, ficheros, cajas de clasificación, bandejas de correspondencia, plumeros, portasellos y material similar de oficina, de metales comunes, excepto los muebles de oficina de la partida 9403.
8305	5	Mecanismos para encuadernación de hojas intercambiables o para clasificadores, sujetadores, cantoneras, clips, índices de señal y objetos similares de oficina de metal común; grapas en tiras (por ejemplo: de oficina, de tapicería o envase), de metal común.
8306	5	Campanas, campanillas, gongos y artículos similares, que no sean eléctricos, de metales comunes, estatuillas y demás objetos de adorno, de metales comunes, marcos para fotografías, grabados o similares, de metales comunes, espejos de metales comunes.
8307	5	Tubos flexibles de metales comunes, incluso con sus accesorios.
8308	5	Cierres; monturas-cierre; hebillas; hebillas-cierre; corchetes; ganchos; anillos para ojete y artículos similares de metales comunes para prendas de vestir; calzado; toldos; marroquinería o para cualquier confección o artículo; remaches tubulares o con espiga hendida; de metales comunes; cuentas y lentejuelas; de metales comunes.
8309	5	Tapones y tapas (incluidos los tapones corona, las tapas roscadas y los tapones vertedores), cápsulas para botellas, tapones roscados, sobretapas, precintos y demás accesorios para envases, de metales comunes.
8310	5	Placas indicadoras, placas rótulo, placas de direcciones y placas similares, cifras, letras y signos diversos, de metales comunes, con exclusión de los de la partida 9405.
8311	5	Alambres, varillas, tubos, placas, electrodos y artículos similares, de metales comunes o de carburos metálicos, recubiertos o rellenos de decapantes o de fundentes, para soldadura o depósito de metal o de carburos metálicos, alambres y varillas, de polvo de metales comunes aglomerado, para la metalización por proyección.
8401	5	Reactores nucleares, elementos combustibles (cartuchos) sin irradiar para reactores nucleares, máquinas y aparatos para la separación isotópica.
8402	5	Calderas de vapor (generadores de vapor), excepto las de calefacción central proyectadas para producir al mismo tiempo agua caliente y vapor a baja presión, calderas denominadas «de agua sobrecalentada».
8403	5	Calderas para calefacción central; excepto las de la partida n.º 8402.
8404	5	Aparatos auxiliares para las calderas de las partidas n.º 8402 u 8403 (por ejemplo: economizadores, recalentadores, deshollinadores o recuperadores de gas), condensadores para máquinas de vapor.
8405	5	Generadores de gas pobre (de gas de aire) o de gas de agua, incluso con sus depuradores; generadores de acetileno y generadores similares de gases, por vía húmeda, incluso con los depuradores.
8406	5	Turbinas de vapor.
8407	5	Motores de émbolo (pistón) alternativo y motores rotativos, de encendido por chispa (motores de explosión).
8408	5	Motores de émbolo de encendido por compresión (motores diésel o semidiésel).
8409	5	Partes identificables como destinadas, exclusiva o principalmente, a los motores de las partidas n.ºs 8407 u 8408.
8410	5	Turbinas hidráulicas, ruedas hidráulicas y sus reguladores.
8411	5	Turboreactores, turbo propulsores y demás turbinas de gas.
8412	5	Los demás motores y máquinas motrices.
8413	5	Bombas para líquidos, incluso con dispositivo medidor, elevadores de líquidos.
8414	5	Bombas de aire o de vacío, compresores de aire u otros gases y ventiladores; campanas aspirantes para extracción o reciclado, con ventilador incorporado, incluso con filtro; recintos de seguridad biológica herméticos a gases, incluso con filtro.
8415	5	Máquinas y aparatos para acondicionamiento de aire que comprenden un ventilador con motor y los dispositivos adecuados para modificar la temperatura y la humedad, aunque no regulen separadamente el grado higrométrico.
8416	5	Quemadores para la alimentación de hogares, de combustibles líquidos o sólidos pulverizados o de gases; hogares automáticos, incluidos los antehogares, las parrillas mecánicas, los dispositivos mecánicos para la evacuación de cenizas y dispositivos similares.
8417	5	Hornos industriales o de laboratorio, incluidos los incineradores, que no sean eléctricos.
8418	5	Refrigeradores, congeladores-conservadores y demás material, máquinas y aparatos para la producción de frío, aunque no sean eléctricos, bombas de calor, excepto los acondicionadores de aire de la partida n.º 8415.



## § 38 Texto Refundido de la Ley de Puertos del Estado y de la Marina Mercante [parcial]

Código	Grupo	Descripción
8419	5	Aparatos y dispositivos, aunque se calienten eléctricamente (excepto los hornos y demás aparatos de la partida 8514), para el tratamiento de materias mediante operaciones que impliquen un cambio de temperatura, tales como calentado, cocción, torrefacción, destilación, rectificación, esterilización, pasterización, secado, evaporación, vaporización, condensación o enfriamiento, excepto los aparatos domésticos; calentadores de agua de calentamiento instantáneo o de acumulación, excepto los eléctricos.
8420	5	Calandrias y laminadores (excepto para metal o vidrio), y cilindros para estas máquinas.
8421	5	Centrifugadoras y secadoras centrifugas, aparatos para filtrar o depurar líquidos o gases.
8422	5	Máquinas para lavar vajilla; máquinas y aparatos para limpiar o secar botellas o demás recipientes; máquinas y aparatos para llenar, cerrar, tapar, taponar o etiquetar botellas, botes o latas, cajas, sacos (bolsas) o demás continentes; máquinas y aparatos de capsular botellas, tarros, tubos y continentes análogos; las demás máquinas y aparatos para empaquetar o envolver mercancías, incluidas las de envolver con película termorretráctil; máquinas y aparatos para gasear bebidas.
8423	5	Aparatos e instrumentos para pesar, incluidas las básculas y balanzas para comprobar o contar piezas fabricadas (excepto las balanzas sensibles a un peso inferior o igual a 5 cg) pesas para toda clase de básculas o balanzas.
8424	5	Aparatos mecánicos (incluso manuales) para proyectar, dispersar o pulverizar materias líquidas o en polvo, extintores, incluso cargados, pistolas aerográficas y aparatos similares, máquinas y aparatos de chorro de arena, de chorro de vapor y aparatos de chorro similares.
8425	5	Polipastos, tornos y cabrestantes, gatos.
8426	5	Grúas y cables aéreos («blondines»), puentes rodantes, pórticos de descarga o de manipulación, puentes grúa, carretillas puente y carretillas grúa.
8427	5	Carretillas apiladoras, las demás carretillas de manipulación con un dispositivo de elevación.
8428	5	Las demás máquinas y aparatos de elevación, carga, descarga o manipulación (por ejemplo: ascensores, escaleras mecánicas, transportadores o teleféricos).
8429	5	Topadoras, incluso las angulares, niveladoras, traillas, palas mecánicas, excavadoras, cargadoras, palas cargadoras, apisonadoras y rodillos apisonadores, autopropulsados.
8430	5	Las demás máquinas y aparatos para esplanar, nivelar, trillar (scraping), escavar, compactar, apisonar (aplanar), extraer o perforar tierra o minerales; martinetes y máquinas para arrancar pilotes, estacas o similares; quitanieves.
8431	5	Partes identificables como destinadas, exclusiva o principalmente, a las máquinas o aparatos de las partidas 8425 a 8430.
8432	5	Máquinas, aparatos y artefactos agrícolas, hortícolas o silvícolas, para la preparación o el trabajo del suelo o para el cultivo, rodillos para césped o terrenos de deporte.
8433	5	Máquinas, aparatos y artefactos para cosechar o trillar, incluidas las prensas para paja o forraje; cortadoras de césped y guadañadoras; máquinas para limpieza o clasificación de huevos, frutas o demás productos agrícolas, excepto las de la partida 8437.
8434	5	Ordeñadoras y máquinas y aparatos para la industria lechera.
8435	5	Prensas, estrujadoras y máquinas y aparatos análogos para la producción de vino, sidra, jugos de frutas o bebidas similares.
8436	5	Las demás máquinas y aparatos, para la agricultura, horticultura, silvicultura, avicultura o apicultura, incluidos los germinadores con dispositivos mecánicos o térmicos incorporados, y las incubadoras y criadoras avícolas.
8437	5	Máquinas para la limpieza, clasificación o cribado de semillas, granos o legumbres secas, máquinas y aparatos para la molienda o el tratamiento de cereales o legumbres secas, excepto las de tipo rural.
8438	5	Máquinas y aparatos, no expresados ni comprendidos en otras partes de este capítulo para la preparación o la fabricación industrial de alimentos o bebidas (excepto las máquinas y aparatos para la extracción o la preparación de aceites o grasas, animales o vegetales fijos).
8439	5	Máquinas y aparatos para la fabricación de pasta de materias fibrosas celulósicas o para la fabricación y el acabado de papel o cartón.
8440	5	Máquinas y aparatos para encuadernación, incluidas las máquinas para coser pliegos.
8441	5	Las demás máquinas y aparatos para el trabajo de la pasta de papel, del papel o del cartón, incluidas las cortadoras de cualquier tipo.
8442	5	Máquinas, aparatos y material (excepto las máquinas herramienta de las partidas 8456 a 8465) para fundir, componer caracteres o para preparar o fabricar clisés, planchas, cilindros u otros elementos impresores, caracteres de imprenta, clisés, planchas, cilindros y demás elementos impresores, piedras litográficas, planchas, placas y cilindros, preparados para la impresión (por ejemplo: aplanados, graneados o pulidos).
8443	5	Máquinas y aparatos para imprimir mediante caracteres de imprenta, clisés, planchas, cilindros y demás elementos impresores de la partida 8442; máquinas para imprimir por chorro de tinta (excepto los de la partida 8471); máquinas auxiliares para la impresión.
8444	5	Máquinas para extrudir, estirar, texturar o cortar materia textil sintética o artificial.
8445	5	Máquinas para la preparación de materia textil; máquinas para hilar, doblar o retorcer materia textil y demás máquinas y aparatos para la fabricación de hilados textiles; máquinas para bobinar, incluidas las canilleras, o devanar materia textil y máquinas para la preparación de hilados textiles para su utilización en las máquinas de las partidas 8446 u 8447.
8446	5	Telares.
8447	5	Máquinas de tricotar, de coser por cadeneta, de entorchar, de fabricar tul, encaje, bordados, pasamanería, trenzas, redes o de insertar mechones.
8448	5	Máquinas y aparatos auxiliares para las máquinas de las partidas 8444 8445, 8446 u 8447 (por ejemplo: maquinas, mecanismos Jacquard, paraurdidumbres y paratramas, mecanismos de cambio de lanzadera), partes y accesorios identificables como destinados, exclusiva o principalmente, a las máquinas de esta partida o de las partidas, 8444, 8445, 8446 u 8447 (por ejemplo: husos, aletas, guarniciones de cards, peines, barretas, hileras, lanzaderas, lizos y sus bastidores, agujas, platinas, ganchos).
8449	5	Máquinas y aparatos para la fabricación o el acabado del fieltro o telas sin tejer, en pieza o en forma, incluidas las máquinas y aparatos para la fabricación de sombreros de fieltro, hormas de sombrerería.
8450	5	Máquinas para lavar ropa, incluso con dispositivo de secado.
8451	5	Máquinas y aparatos (excepto las máquinas de la partida 8450) para lavar, limpiar, escurrir, secar, planchar, prensar (incluidas las prensas para fijar), blanquear, teñir, aprestar, acabar, revestir o impregnar los hilados, tejidos o manufacturas textiles y máquinas para el revestimiento de tejidos u otros soportes utilizados en la fabricación de cubresuelos, tales como linóleo; máquinas para enrollar, desenrollar, plegar, cortar o dentar los tejidos.
8452	5	Máquinas de coser, excepto las de coser pliegos de la partida 8440, muebles, basamentos y tapas o cubiertas especialmente diseñados para máquinas de coser, agujas para máquinas de coser.
8453	5	Máquinas y aparatos para la preparación, el curtido o el trabajo de cueros o pieles o para la fabricación o reparación de calzado o de otras manufacturas de cuero o de piel, excepto las máquinas de coser.
8454	5	Convertidores, cucharas de colada, lingoteras y máquinas de colar (moldear), para metalurgia, acerías o fundiciones.
8455	5	Laminadores para metales y sus cilindros.
8456	5	Máquinas herramienta que trabajen por arranque de cualquier materia mediante láser u otros haces de luz o de fotones, por ultrasonido, electroerosión, procesos electroquímicos, haces de electrones, haces iónicos o chorro de plasma; máquinas para cortar por chorro de agua.
8457	5	Centros de mecanizado, máquinas de puesto fijo y máquinas de puestos múltiples, para trabajar metales.
8458	5	Tornos, incluidos los centros de torneado, que trabajen por arranque de metal.
8459	5	Máquinas, incluidas las unidades de mecanizado de correderas, de taladrar, escariar, fresar o roscar, incluso aterrajear metal por arranque de materia (excepto los tornos [incluidos los centros de torneado] de la partida 8458).
8460	5	Máquinas de desbarbar, afilar, amolar, rectificar, rodar, pulir o hacer otras operaciones de acabado, para metales, cermets, mediante muelas, abrasivos o productos para pulir, excepto las máquinas para tallar o acabar engranajes de la partida n.º 8461.
8461	5	Cepilladoras, limadoras, mortajadoras, brochadoras, máquinas para tallar o acabar los engranajes, sierras, tronadoras y demás máquinas herramienta que trabajen por arranque de metal, cermets, no expresadas ni comprendidas en otras partidas.
8462	5	Máquinas herramienta (incluidas las prensas) de forjar o estampar, martillos pilón y otras máquinas de martillar, para trabajar metal (excepto los laminadores); máquinas herramienta (incluidas las prensas, las líneas de hendido y las líneas de corte longitudinal) de enrollar, curvar, plegar, enderezar, aplanar, cizallar, punzonar, entallar o mordiscar, metal (excepto los bancos de estirar); prensas para trabajar metal o carburos metálicos, no expresadas anteriormente.
8463	5	Las demás máquinas herramienta para trabajar metales, cermets, que no trabajen por arranque de materia.
8464	5	Máquinas herramienta para trabajar la piedra, cerámica, hormigón, amiantocemento o materias minerales similares, o para trabajar el vidrio en frío.



## § 38 Texto Refundido de la Ley de Puertos del Estado y de la Marina Mercante [parcial]

Código	Grupo	Descripción
8465	5	Máquinas herramienta (incluidas las de clavar, grapar, encolar o ensamblar de otro modo) para trabajar madera, corcho, hueso, caucho endurecido, plástico o materias duras similares.
8466	5	Partes y accesorios identificables como destinados, exclusiva o principalmente, a las máquinas de las partidas 8456 a 8465 incluidos los portapiezas y portaútiles, dispositivos de roscar de apertura automática; divisores y demás dispositivos especiales para montar en máquinas herramienta; porta útiles para herramientas de mano de cualquier tipo.
8467	5	Herramientas neumáticas, hidráulicas o con motor incorporado incluso eléctrico, de uso manual.
8468	5	Máquinas y aparatos para soldar, aunque puedan cortar, excepto los de la partida 8515 máquinas y aparatos de gas para el temple superficial.
8470	5	Máquinas de calcular y máquinas de bolsillo registradoras, reproductoras y visualizadoras de datos, con función de cálculo; máquinas de contabilidad, de franquear, expedir boletos (tiquets) y máquinas similares, con dispositivo de cálculo incorporado; cajas registradoras.
8471	5	Máquinas automáticas para tratamiento o procesamiento de datos y sus unidades; lectores magnéticos u ópticos, máquinas para registro de datos sobre soporte en forma codificada y máquinas para tratamiento o procesamiento de estos datos, no expresadas ni comprendidas en otra parte.
8472	5	Las demás máquinas y aparatos de oficina (por ejemplo: copiadoras hectográficas o de clisés, máquinas de imprimir direcciones, distribuidores automáticos de billetes de banco, máquinas de clasificar, contar o encartuchar moneda, sacapuntas, perforadoras o grapadoras).
8473	5	Partes y accesorios (excepto los estuches, fundas y similares) identificables como destinados, exclusiva o principalmente, a las máquinas o aparatos de las partidas 8469 a 8472.
8474	5	Máquinas y aparatos de clasificar, cribar, separar, lavar, quebrantar, triturar, pulverizar, mezclar, amasar o sobar, tierra, piedra u otra materia mineral sólida, incluido el polvo y la pasta; máquinas de aglomerar, formar o moldear combustibles minerales sólidos, pastas cerámicas, cemento, yeso y demás materias minerales en polvo o pasta; máquinas de hacer moldes de arena para fundición.
8475	5	Máquinas para montar lámparas, tubos o válvulas eléctricos o electrónicos o lámparas de destello, que tengan envoltura de vidrio; máquinas para fabricar o trabajar en caliente el vidrio o sus manufacturas.
8476	5	Máquinas automáticas para la venta de productos [por ejemplo: sellos (estampillas), cigarrillos, alimentos, bebidas], incluidas las máquinas de cambiar moneda.
8477	5	Máquinas y aparatos para trabajar caucho o plástico o para fabricar productos de estas materias, no expresados ni comprendidas en otra parte de este capítulo.
8478	5	Máquinas y aparatos para preparar o elaborar tabaco, no expresados ni comprendidos en otra parte de este capítulo.
8479	5	Máquinas y aparatos mecánicos con una función propia, no expresados ni comprendidos en otra parte de este capítulo.
8480	5	Cajas de fundición; placas de fondo para moldes; modelos para «moldes» moldes para metales (excepto las lingoteras), carburos metálicos, vidrio, materia mineral, caucho o plástico.
8481	5	Artículos de grifería y órganos similares para tuberías, calderas, depósitos, cubas o continentes similares, incluidas las válvulas reductoras de presión y las válvulas termostáticas.
8482	5	Rodamientos de bolas, de rodillos o de agujas.
8483	5	Árboles de transmisión (incluidos los de levas y los cigüeñales) y manivelas; cajas de cojinetes y cojinetes; engranajes y ruedas de fricción; husillos fileteados de bolas o de rodillos; reductores, multiplicadores y variadores de velocidad, incluidos los convertidores de par; volantes y poleas, incluidos los motones; embragues y órganos de acoplamiento, incluidas las juntas de articulación.
8484	5	Juntas metaloplásticas; juegos o surtidos de juntas de distinta composición presentados en bolsitas, sobres o envases análogos; juntas mecánicas de estanqueidad.
8485	5	Máquinas para fabricación aditiva.
8486	5	Máquinas y aparatos utilizados, exclusiva o principalmente, para la fabricación de semiconductores en forma de monocristales periformes u obleas (wafers), dispositivos semiconductores, circuitos electrónicos integrados o dispositivos de visualización (display) de pantalla plana; máquinas y aparatos descritos en la nota 9 C) de este capítulo; partes y accesorios.
8487	5	Partes de máquinas o aparatos, no expresadas ni comprendidas en otra parte de este capítulo, sin conexiones eléctricas, partes aisladas eléctricamente, bobinados, contactos ni otras características eléctricas.
8501A	5	Motores y generadores eléctricos con exclusión de los grupos electrógenos.
8501B	5	Aerogeneradores, generador eléctrico movido por turbina accionada por el viento.
8502	5	Grupos electrógenos y convertidores rotativos eléctricos.
8503	5	Partes identificables como destinadas; exclusiva o principalmente; a las máquinas de las partidas n.ºs 8501 u 8502.
8504	5	Transformadores eléctricos, convertidores eléctricos estáticos (por ejemplo rectificadores), bobinas de reactancia y de autoinducción.
8505	5	Electroimanes, imanes permanentes y artículos destinados a ser imantados permanentemente, platos, mandriles y dispositivos magnéticos o electromagnéticos similares, de sujeción, acoplamientos, embragues, variadores de velocidad y frenos, electromagnéticos, cabezas elevadoras electromagnéticas.
8506	5	Pilas y baterías de pilas, eléctricas.
8507	5	Acumuladores eléctricos, incluidos los separadores, aunque sean cuadrados o rectangulares.
8508	5	Aspiradoras.
8509	5	Aparatos electromecánicos con motor eléctrico incorporado, de uso doméstico, excepto las aspiradoras del la partida 8508.
8510	5	Afeitadoras, máquinas cortadoras de pelo y de esquila y aparatos de depilar, con motor eléctrico incorporado.
8511	5	Aparatos y dispositivos eléctricos de encendido o de arranque, para motores de encendido por chispa o por compresión (por ejemplo: magnetos, dinamomagnetos, bobinas de encendido, bujías de encendido o de caldeo o motores de arranque), generadores (por ejemplo: dínamos o alternadores) y reguladores-disyuntores utilizados con estos motores.
8512	5	Aparatos eléctricos de alumbrado o de señalización (con exclusión de los artículos de la partida 8539), limpiaparabrisas, eliminadores de escarcha y de vaho, eléctricos, de los tipos utilizados en ciclos o automóviles.
8513	5	Lámparas eléctricas portátiles concebidas para funcionar con su propia fuente de energía (por ejemplo: de pilas, de acumuladores, electromagnéticas) (excepto los aparatos de alumbrado de la partida 8512).
8514	5	Hornos eléctricos industriales o de laboratorio, incluidos los que funcionen por inducción o pérdidas dieléctricas; los demás aparatos industriales o de laboratorio para tratamiento térmico de materias por inducción o pérdidas dieléctricas.
8515	5	Máquinas y aparatos para soldar (aunque puedan cortar), eléctricos (incluidos los de gas calentado eléctricamente), de láser u otros haces de luz o de fotones, de ultrasonidos, de haces de electrones, de impulsos magnéticos o de chorro de plasma; máquinas y aparatos eléctricos para proyectar en caliente metales o cermet.
8516	5	Calentadores eléctricos de agua y calentadores eléctricos de inmersión, aparatos eléctricos para la calefacción de locales, del suelo o usos similares, aparatos electrotérmicos para el cuidado del cabello (por ejemplo: secadores, rizadoros o calentatenacillas) o para secar las manos, planchas eléctricas, los demás aparatos electrotérmicos de uso doméstico, resistencias calentadoras, excepto las de la partida 8545.
8517	5	Teléfonos, incluidos los teléfonos inteligentes y demás teléfonos móviles (celulares) y los de otras redes inalámbricas; los demás aparatos de emisión, transmisión o recepción de voz, imagen u otros datos, incluidos los de comunicación en red con o sin cable [tales como redes locales (LAN) o extendidas (WAN)], distintos de los aparatos de emisión, transmisión o recepción de las partidas 8443, 8525, 8527 u 8528.
8518	5	Micrófonos y sus soportes; altavoces, incluso montados en sus cajas; auriculares, incluidos los de casco, incluso combinados con micrófono y juegos o conjuntos constituidos por un micrófono y uno o varios altavoces (altoparlantes); amplificadores eléctricos de audiofrecuencia; aparatos eléctricos para amplificación del sonido.
8519	5	Giradiscos, tocadiscos, reproductores de casetes y demás reproductores de sonido, sin dispositivo de grabación.
8521	5	Aparatos para la grabación o de reproducción de imagen y sonido (vídeos), incluso con receptor de señales incorporado de señales de imagen y sonido incorporado.
8522	5	Partes y accesorios identificables como destinados, exclusiva o principalmente, a los aparatos de las partidas 8519 a 8521.
8523	5	Soportes preparados para grabar sonido o grabaciones análogas, sin grabar, excepto los productos del capítulo 37.
8524	5	Módulos de visualización («display») de pantalla plana, incluso que incorporen pantallas táctiles.
8525	5	Aparatos emisores de radiotelefonía, radiotelegrafía, radiodifusión o televisión, incluso con aparato receptor o de grabación o reproducción de sonido, incorporado; cámaras de televisión; videocámaras, incluidas las de imagen fija; cámaras digitales.
8526	5	Aparatos de radiodetección y radiosondeo (radar), de radionavegación y de radiotelemando.
8527	5	Aparatos receptores de radiotelefonía, radiotelegrafía o radiodifusión, incluso combinados en una misma envoltura con grabador o reproductor de sonido o con reloj.

## § 38 Texto Refundido de la Ley de Puertos del Estado y de la Marina Mercante [parcial]

Código	Grupo	Descripción
8528	5	Aparatos receptores de televisión, incluso con receptor de radiodifusión o con grabador o reproductor de sonido o de imágenes incorporados; videomonitores y videoproyectores.
8529	5	Partes identificables como destinadas, exclusiva o principalmente, a los aparatos de las partidas 8524 a 8528.
8530	5	Aparatos eléctricos de señalización (excepto los de transmisión de mensajes), seguridad, control o mando, para vías férreas o similares, carreteras, vías fluviales, áreas o parques de estacionamientos, instalaciones portuarias o aeropuertos (excepto los de la partida 8608).
8531	5	Aparatos eléctricos de señalización acústica o visual (por ejemplo: sonarías, sirenas, tableros anunciadores, avisadores de protección contra robos o incendios), excepto los de las partidas n.ºs 8512 u 8530.
8532	5	Condensadores eléctricos fijos, variables o ajustables.
8533	5	Resistencias eléctricas, excepto las de calentamiento (incluidos reostatos y potenciómetros).
8534	5	Circuitos impresos.
8535	5	Aparatos para corte, seccionamiento, protección, derivación, empalme o conexión de circuitos eléctricos (por ejemplo: interruptores conmutadores, cortacircuitos, pararrayos, limitadores de tensión, supresores de sobretensión transitoria, tomas de corriente, cajas de empalme), para una tensión superior a 1.000 V.
8536	5	Aparatos para corte, seccionamiento, protección, derivación, empalme o conexión de circuitos eléctricos [por ejemplo: interruptores, conmutadores, relés, cortacircuitos, supresores de sobretensión transitoria, clavijas y tomas de corriente (enchufes), portalámparas, cajas de empalme], para una tensión inferior o igual a 1.000 V.
8537	5	Cuadros, paneles, consolas, pupitres, armarios y demás soportes equipados con varios aparatos de las partidas n.ºs 8535 u 8536 para el control eléctrico o la distribución de electricidad, incluidos los que incorporen instrumentos o aparatos del capítulo 90, así como los aparatos de control numérico, excepto los aparatos de conmutación de la partida n.º 8517.
8538	5	Partes identificables como destinadas, exclusiva o principalmente, a los aparatos de las partidas n.ºs 8535, 8536 u 8537.
8539	5	Lámparas y tubos eléctricos de incandescencia o de descarga, incluidos los faros o unidades «sellados» y las lámparas y tubos de rayos ultravioletas o infrarrojos; lámparas de arco; fuentes luminosas de diodos emisores de luz (LED).
8540	5	Lámparas, tubos y válvulas electrónicos de cátodo caliente, de cátodo frío o de fotocátodo (por ejemplo: lámparas, tubos y válvulas, de vacío, de vapor o de gas, tubos rectificadores de vapor de mercurio, tubos catódicos, tubos y válvulas para cámaras de televisión), excepto los de la partida 8539.
8541	5	Dispositivos semiconductores (por ejemplo: diodos, transistores, transductores basados en semiconductores); dispositivos semiconductores fotosensibles, incluidas las células fotovoltaicas, aunque estén ensambladas en módulos o paneles; diodos emisores de luz (LED), incluso ensamblados con otros diodos emisores de luz (LED); cristales piezoeléctricos montados.
8542	5	Circuitos integrados y microestructuras electrónicas.
8543	5	Máquinas y aparatos eléctricos con función propia, no expresados ni comprendidos en otra parte de este capítulo.
8544	5	Hilos, cables (incluidos los coaxiales) y demás conductores aislados para electricidad, aunque estén laqueados, anodizados o lleven piezas de conexión, cables de fibras ópticas constituidos por fibras enfundadas individualmente, incluso con conductores eléctricos o piezas de conexión.
8545	5	Electrodos y escobillas de carbón, carbón para lámparas o para pilas y demás artículos de grafito u otros carbonos, incluso con metal, para usos eléctricos.
8546	5	Aisladores eléctricos de cualquier materia.
8547	5	Piezas aislantes totalmente de materia aislante o con simples piezas metálicas de ensamblado (por ejemplo: casquillos roscados) embutidas en la masa, para máquinas, aparatos o instalaciones eléctricas, excepto los aisladores de la partida 8546 tubos y sus piezas de unión, de metales comunes, aislados interiormente.
8548	5	Partes eléctricas de máquinas o aparatos, no expresadas ni comprendidas en otra parte de este Capítulo.
8549	5	Desperdicios y desechos, eléctricos y electrónicos.
8601	5	Locomotoras y locotractores, eléctricos (de energía exterior o de acumuladores).
8602	5	Las demás locomotoras y locotractores, ténderes.
8603	5	Automotores y tranvías con motor, excepto los de la partida 8604.
8604	5	Vehículos para el mantenimiento o servicio de las vías férreas o similares, incluso autopropulsados (por ejemplo: vagones/taller, vagones grúa, vagones equipados para apisonar balasto, para alinear las vías, coches para ensayos y vagonetas).
8605	5	Coches de viajeros, furgones de equipajes, coches correo y demás coches especiales, para vías férreas o similares (con exclusión de los coches de la partida 8604).
8606	5	Vagones para el transporte de mercancías sobre carriles.
8607	5	Partes de vehículos para vías férreas o similares.
8608	5	Material fijo de vías férreas o similares, aparatos mecánicos (incluso electromecánicos) de señalización, de seguridad, de control o de mando, para vías férreas o similares, carreteras o vías fluviales, áreas de servicio o estacionamientos, instalaciones portuarias o aeropuertos, partes.
8609A	5	Contenedores (incluidos los contenedores cisterna y los contenedores depósito) especialmente proyectados y equipados para uno o varios medios de transporte.
8701C	5	Tractores (excepto las carretillas tractor de la partida 8709), excluidos los vehículos eléctricos o híbridos, nuevos.
8701D	5	Tractores (excepto las carretillas tractor de la partida 8709), excluidos los vehículos eléctricos o híbridos, usados.
8701E	5	Tractores eléctricos o híbridos (excepto las carretillas tractor de la partida 8709), nuevos.
8701F	5	Tractores eléctricos o híbridos (excepto las carretillas tractor de la partida 8709), usados.
8702C	5	Vehículos automóviles para transporte de diez personas o más, incluido el conductor, excluidos los vehículos eléctricos o híbridos, nuevos.
8702D	5	Vehículos automóviles para transporte de diez personas o más, incluido el conductor, excluidos los vehículos eléctricos o híbridos, usados.
8702E	4	Vehículos automóviles eléctricos o híbridos para el transporte de diez personas o más, incluido el conductor, nuevos.
8702F	4	Vehículos automóviles eléctricos o híbridos para el transporte de diez personas o más, incluido el conductor, usados.
8703E	5	Automóviles de turismo y demás vehículos automóviles concebidos principalmente para transporte de personas (excepto los de la partida 8702), incluidos los de tipo familiar y los de carreras, que no sean eléctricos o híbridos (con un peso de hasta 2.500 kg), nuevos.
8703F	5	Automóviles de turismo y demás vehículos automóviles concebidos principalmente para transporte de personas (excepto los de la partida 8702), incluidos los de tipo familiar y los de carreras, que no sean eléctricos o híbridos (con un peso de hasta 2.500 kg), usados.
8703G	4	Automóviles de turismo y demás vehículos automóviles concebidos principalmente para transporte de personas (excepto los de la partida 8702), incluidos los de tipo familiar y los de carreras, que sean eléctricos o híbridos (FCEV, BEV y PHEV con un peso de hasta 3.500 kg y resto de eléctricos o híbridos con un peso de hasta 2.500 kg), nuevos.
8703H	4	Automóviles de turismo y demás vehículos automóviles concebidos principalmente para transporte de personas (excepto los de la partida 8702), incluidos los de tipo familiar y los de carreras, que sean eléctricos o híbridos (FCEV, BEV y PHEV con un peso de hasta 3.500 kg y resto de eléctricos o híbridos con un peso de hasta 2.500 kg), usados.
8703I	5	Automóviles de turismo y demás vehículos automóviles concebidos principalmente para transporte de personas (excepto los de la partida 8702), incluidos los de tipo familiar y los de carreras, que no sean eléctricos o híbridos (con un peso de más de 2.500 kg), nuevos.
8703J	5	Automóviles de turismo y demás vehículos automóviles concebidos principalmente para transporte de personas (excepto los de la partida 8702), incluidos los de tipo familiar y los de carreras, que no sean eléctricos o híbridos (con un peso de más de 2.500 kg), usados.
8703K	4	Automóviles de turismo y demás vehículos automóviles concebidos principalmente para transporte de personas (excepto los de la partida 8702), incluidos los de tipo familiar y los de carreras, que sean eléctricos o híbridos (BEV y PHEV con un peso de más de 3.500 kg y resto de eléctricos o híbridos con un peso de más de 2.500 kg), nuevos.
8703L	4	Automóviles de turismo y demás vehículos automóviles concebidos principalmente para transporte de personas (excepto los de la partida 8702), incluidos los de tipo familiar y los de carreras, que sean eléctricos o híbridos (BEV y PHEV con un peso de más de 3.500 kg y resto de eléctricos o híbridos con un peso de más de 2.500 kg), usados.
8704F	5	Vehículos automóviles para transporte de mercancías, que no sean eléctricos o híbridos (con un peso de hasta 2.500 kg), nuevos.
8704G	5	Vehículos automóviles para transporte de mercancías, que no sean eléctricos o híbridos (con un peso de hasta 2.500 kg), usados.
8704H	5	Vehículos automóviles para transporte de mercancías, que sean eléctricos o híbridos (FCEV, BEV y PHEV con un peso de hasta 3.500 kg y resto de eléctricos o híbridos con un peso de hasta 2.500 kg), nuevos.

## § 38 Texto Refundido de la Ley de Puertos del Estado y de la Marina Mercante [parcial]

Código	Grupo	Descripción
8704I	5	Vehículos automóviles para transporte de mercancías, que sean eléctricos o híbridos (FCEV, BEV y PHEV con un peso de hasta 3.500 kg y resto de eléctricos o híbridos con un peso de hasta 2.500 kg), usados.
8704J	5	Vehículos automóviles para transporte de mercancías, que no sean eléctricos o híbridos (con un peso de más de 2.500 kg), nuevos.
8704K	5	Vehículos automóviles para transporte de mercancías, que no sean eléctricos o híbridos (con un peso de más de 2.500 kg), usados.
8704L	5	Vehículos automóviles para transporte de mercancías, que sean eléctricos o híbridos (BEV y PHEV con un peso de más de 3.500 kg y resto de eléctricos o híbridos con un peso de más de 2.500 kg), nuevos.
8704M	5	Vehículos automóviles para transporte de mercancías, que sean eléctricos o híbridos (BEV y PHEV con un peso de más de 3.500 kg y resto de eléctricos o híbridos con un peso de más de 2.500 kg), usados.
8705	5	Vehículos automóviles para usos especiales (excepto los concebidos principalmente para transporte de personas o mercancías) [por ejemplo: coches para reparaciones (auxilio mecánico) camiones grúa, camiones de bomberos, camiones hormigonera, coches barredera, coches esparcidores, coches taller, coches radiológicos].
8706	5	Chasis de vehículos automóviles de las partidas n.ºs 8701 a 8705 con el motor.
8707	5	Carrocerías de vehículos de las partidas n.ºs 8701 a 8705; incluso las cabinas.
8708	5	Partes y accesorios de vehículos automóviles de las partidas n.ºs 8701 a 8705.
8709	5	Carretillas automóvil sin dispositivo de elevación del tipo de las utilizadas en fábricas, almacenes, puertos o aeropuertos, para el transporte de mercancías a corta distancia, carretillas tractor del tipo de las utilizadas en las estaciones, partes.
8710	5	Carros y automóviles blindados de combate, incluso armados, partes.
8711	5	Motocicletas, incluidos los ciclomotores, y velocípedos equipados con motor auxiliar, con sidecar o sin él; sidecares.
8712	5	Bicicletas y demás ciclos (incluidos los triciclos de reparto), sin motor.
8713	5	Sillones de ruedas y demás vehículos para inválidos, incluso con motor u otro mecanismo de propulsión.
8714	5	Partes y accesorios de los vehículos de las partidas 8711 a 8713.
8715	5	Coches, sillas y vehículos similares para el transporte de niños, y sus partes.
8716D	5	Remolques y semirremolques para cualquier vehículo, los demás vehículos no automóviles, de hasta 2.500 kg de peso, y partes, nuevos.
8716E	5	Remolques y semirremolques para cualquier vehículo, los demás vehículos no automóviles, de hasta 2.500 kg de peso, y partes, usados.
8716F	5	Remolques y semirremolques para cualquier vehículo, los demás vehículos no automóviles, de más de 2.500 kg de peso, y partes, nuevos.
8716G	5	Remolques y semirremolques para cualquier vehículo, los demás vehículos no automóviles, de más de 2.500 kg de peso, y partes, usados.
8801	5	Globos y dirigibles; planeadores, alas volantes y demás aeronaves no concebidas para la propulsión con motor.
8802	5	Las demás aeronaves (por ejemplo: helicópteros, aviones), excepto las aeronaves no tripuladas de la partida 8806; vehículos espaciales (incluidos los satélites) y sus vehículos de lanzamiento y vehículos suborbitales.
8804	5	Paracaídas, incluidos los dirigibles, planeadores («parapentes») o de aspas giratorias; sus partes y accesorios.
8805	5	Aparatos y dispositivos para lanzamiento de aeronaves; aparatos y dispositivos para aterrizaje en portaaviones y aparatos y dispositivos similares; aparatos de entrenamiento de vuelo en tierra; sus partes.
8806	5	Aeronaves no tripuladas.
8807	5	Partes de los aparatos de las partidas 8801, 8802 u 8806.
8901	5	Transatlánticos, barcos para excursiones, transbordadores, cargueros, gabarras y barcos similares para transporte de personas o de mercancías.
8902	5	Barcos de pesca, barcos factoría y demás barcos para el tratamiento o la preparación de conservas de productos de la pesca.
8903	5	Yates y demás barcos y embarcaciones de recreo o de deporte, barcas de remo y canoas.
8904	5	Remolcadores y barcos empujadores.
8905	5	Barcos faro, barcos bomba, dragas, pontones grúa y demás barcos en los que la navegación sea accesoria en relación con la función principal, diques flotantes, plataformas de perforación o de explotación, flotantes o sumergibles.
8906	5	Los demás barcos, incluidos los navíos de guerra y los barcos de salvamento, excepto los de remos.
8907	5	Artefactos flotantes (por ejemplo: balsas, depósitos, cajones, incluso de amarre, boyas y balizas).
8908	1	Barcos y demás artefactos flotantes para desguace.
9001	5	Fibras ópticas y haces de fibras ópticas; cables de fibras ópticas (excepto los de la partida 8544); hojas y placas de materia polarizantes; lentes, incluso de contacto, prismas, espejos y demás elementos de óptica de cualquier materia, sin montar (excepto los de vidrio sin trabajar ópticamente).
9002	5	Lentes, prismas, espejos y demás elementos de óptica de cualquier materia, montados, para instrumentos o aparatos, excepto los de vidrio sin trabajar ópticamente.
9003	5	Monturas de gafas o de artículos similares y sus partes.
9004	5	Gafas correctoras, protectoras u otras, y artículos similares.
9005	5	Binoculares, incluidos los prismáticos, catalejos, anteojos astronómicos, telescopios ópticos y sus armazones; los demás instrumentos de astronomía y sus armazones (excepto los aparatos de radioastronomía).
9006	5	Cámaras fotográficas; aparatos y dispositivos, incluidos las lámparas y tubos, para la producción de destellos en fotografía, excepto las lámparas y tubos de descarga de la partida 8539.
9007	5	Cámaras y proyectores cinematográficos, incluso con grabadores o reproductores de sonido.
9008	5	Proyectores de imagen fija, ampliadoras o reductoras fotográficas.
9010	5	Aparatos y material para laboratorios fotográfico o cinematográfico, incluidos los aparatos para proyectar o realizar esquemas (trazas) de circuitos sobre superficies sensibilizadas de material semiconductor, no expresados ni comprendidos en otra parte de este capítulo; negatoscopios; pantallas de proyección.
9011	5	Microscopios ópticos, incluidos los de fotomicrografía o cinefotomicrografía o microproyección.
9012	5	Microscopios (excepto los ópticos); difractógrafos.
9013	5	Láseres, excepto los diodos láser; los demás aparatos e instrumentos de óptica, no expresados ni comprendidos en otra parte de este Capítulo.
9014	5	Brújulas, incluidos los compases de navegación, los demás instrumentos y aparatos de navegación.
9015	5	Instrumentos y aparatos de geodesia, topografía, agrimensura, nivelación, fotogrametría, hidrografía, oceanografía, hidrología, meteorología o geofísica (excepto las brújulas); telémetros.
9016	5	Balanzas sensibles a un peso inferior o igual a 5 cg, incluso con pesas.
9017	5	Instrumentos de dibujo, trazado o cálculo (por ejemplo: máquinas de dibujar, pantógrafos, transportadores, estuches de dibujo, reglas y círculos, de cálculo); instrumentos manuales de medida de longitud (por ejemplo: metros, micrómetros, calibradores), no expresados ni comprendidos en otra parte de este capítulo.
9018	5	Instrumentos y aparatos de medicina, cirugía, odontología o veterinaria, incluidos los de escintigrafía y demás aparatos electromédicos, así como los aparatos para pruebas visuales.
9019	5	Aparatos de mecanoterapia, aparatos para masajes, aparatos de sicotecnia, aparatos de ozonoterapia, oxigenoterapia y de aerosolterapia, aparatos respiratorios de reanimación y demás aparatos de terapia respiratoria.
9020	5	Los demás aparatos respiratorios y máscaras antigás, con exclusión de las máscaras de protección sin mecanismo ni elemento filtrante amovible.
9021	5	Artículos y aparatos de ortopedia, incluidas las fajas y bandas médico-quirúrgicas y las muletas, tabilllas, férulas y demás artículos y aparatos para fracturas, artículos y aparatos de prótesis, audífonos y demás aparatos que lleve la propia persona o se le implanten para compensar un defecto o una incapacidad.
9022	5	Aparatos de rayos X y aparatos que utilicen las radiaciones alfa, beta o gamma, incluso para uso médico, quirúrgico, odontológico o veterinario, incluidos los aparatos de radiografía o radioterapia, tubos de rayos X y demás dispositivos generadores de rayos X, generadores de tensión, pupitres de mando, pantallas, mesas, sillones y soportes similares para examen o para tratamiento.
9023	5	Instrumentos, aparatos y modelos, concebidos para demostraciones (por ejemplo: en la enseñanza o exposiciones), no susceptibles de otros usos.
9024	5	Máquinas y aparatos para ensayos de dureza, tracción, compresión, elasticidad u otras propiedades mecánicas de los materiales (por ejemplo: metales, madera, textiles, papel o plástico).
9025	5	Densímetros, areómetros, pesa líquidos e instrumentos flotantes similares, termómetros, pirómetros, barómetros, higrómetros y sicrómetros, incluso registradores o combinados entre sí.

## § 38 Texto Refundido de la Ley de Puertos del Estado y de la Marina Mercante [parcial]

Código	Grupo	Descripción
9026	5	Instrumentos y aparatos para medida o control del caudal, nivel, presión u otras características variables de líquidos o gases (por ejemplo: caudalímetros, indicadores de nivel, manómetros o contadores de calor)(excepto los instrumentos y aparatos de las partidas 9014, 9015, 9028 o 9032).
9027	5	Instrumentos y aparatos para análisis físicos o químicos (por ejemplo polarímetros, refractómetros, espectrómetros o analizadores de gases o de humos), instrumentos y aparatos para ensayos de viscosidad, porosidad, dilatación, tensión superficial o similares o para medidas calorimétricas, acústicas o fotométricas (incluidos los exposímetros), micrótomos.
9028	5	Contadores de gases, líquidos o electricidad, incluidos los de calibración.
9029	5	Los demás contadores (por ejemplo: cuentarrevoluciones, contadores de producción, taxímetros, cuentakilómetros o podómetros), velocímetros y tacómetros, excepto los de las partidas 9014 ó 9015 estroboscopios.
9030	5	Osciloscopios, analizadores de espectro y demás instrumentos y aparatos para la medida o control de magnitudes eléctricas, instrumentos y aparatos para la medida o detección de radiaciones alfa, beta, gamma, X, cósmicas u otras radiaciones ionizantes.
9031	5	Instrumentos, máquinas y aparatos para medida o control, no expresados ni comprendidos en otra parte de este capítulo; proyectores de perfiles.
9032	5	Instrumentos y aparatos automáticos para la regulación y el control.
9033	5	Partes y accesorios, no expresados ni comprendidos en otra parte de este capítulo, para máquinas, aparatos, instrumentos o artículos del capítulo 90.
9101	5	Relojes de pulsera, de bolsillo y relojes similares (incluidos los contadores de tiempo de los mismos tipos), con caja de metales preciosos o de chapados de metales preciosos.
9102	5	Relojes de pulsera, bolsillo y similares (incluidos los contadores de tiempo de los mismos tipos), excepto los de la partida 9101.
9103	5	Despertadores y demás relojes con pequeño mecanismo de relojería.
9104	5	Relojes de tablero de instrumentos y relojes similares para automóviles, aeronaves, barcos u otros vehículos.
9105	5	Los demás relojes, excepto los que lleven pequeño mecanismo.
9106	5	Aparatos de control de tiempo y contadores de tiempo, con mecanismo de relojería o con motor sincrónico (por ejemplo: registradores de asistencia, fechadores, contadores).
9107	5	Interruptores horarios y demás aparatos que permitan accionar un dispositivo en un momento dado, con mecanismo de relojería o con motor sincrónico.
9108	5	Pequeños mecanismos de relojería completos y montados.
9109	5	Mecanismos de relojería completos y montados, excepto los pequeños mecanismos.
9110	5	Mecanismos de relojería completos, sin montar o parcialmente montados («chablons»), mecanismos de relojería incompletos, montados, mecanismos de relojería «en blanco» («ébauches»).
9111	5	Cajas de los relojes de las partidas 9101 ó 9102 y sus partes.
9112	5	Cajas y envolturas similares para los demás aparatos de relojería y sus partes.
9113	5	Pulseras para relojes y sus partes.
9114	5	Las demás partes de aparatos de relojería.
9201	5	Pianos, incluso automáticos, clavicordios y demás instrumentos de cuerda con teclado.
9202	5	Los demás instrumentos musicales de cuerda (por ejemplo: guitarras, violines o arpas).
9205	5	Instrumentos musicales de viento (por ejemplo: órganos de tubos y teclado, acordeones, clarinetes, trompetas, gaitas), excepto los orquestriones y los organillos.
9206	5	Instrumentos musicales de percusión (por ejemplo: tambores, cajas, xilófonos, platillos, castañuelas, maracas).
9207	5	Instrumentos musicales en los que el sonido se produzca o tenga que amplificarse eléctricamente (por ejemplo: órganos, guitarras, acordeones).
9208	5	Cajas de música, orquestriones, organillos, pájaros cantores, sierras musicales y demás instrumentos musicales no comprendidos en otras partidas de este capítulo, reclamos de cualquier clase, silbatos, cuernos y demás instrumentos de boca, de llamada o de señalización.
9209	5	Partes (por ejemplo: mecanismos de cajas de música) y accesorios de instrumentos musicales (por ejemplo: tarjetas, discos y rollos para aparatos mecánicos), metrónomos y diapasones de cualquier tipo.
9301	5	Armas de guerra, excepto los revólveres, pistolas y armas blancas.
9302	5	Revólveres y pistolas, excepto los de las partidas 9303 ó 9304.
9303	5	Las demás armas de fuego y artefactos similares que utilicen la deflagración de la pólvora (por ejemplo: armas de caza, armas de avancarga, pistolas lanzacohete y demás artefactos concebidos únicamente para lanzar cohetes de señal, pistolas y revólveres de foguero, pistolas de matarife, cañones lanzacabo).
9304	5	Las demás armas [por ejemplo: armas largas y pistolas de muelle (resorte), aire comprimido o de gas, porras](excepto las de la partida 9307).
9305	5	Partes y accesorios de los artículos de las partidas 9301 a 9304.
9306	5	Bombas, granadas, torpedos, minas, misiles, cartuchos y demás municiones y proyectiles, y sus partes, incluidas las postas, perdigones y tacos para cartuchos.
9307	5	Sables, espadas, bayonetas, lanzas y demás armas blancas, sus partes y fundas.
9401	5	Asientos (con exclusión de los de la partida n.º 9402), incluso los transformables en cama, y sus partes.
9402	5	Mobiliario para la medicina, cirugía, odontología o veterinaria (por ejemplo: mesas de operaciones, mesas de reconocimiento, camas con mecanismo para usos clínicos, sillones de dentista), sillones para peluquería y sillones similares, con dispositivos de orientación y elevación, partes de estos artículos.
9403	5	Los demás muebles y sus partes.
9404	5	Somieres; artículos de cama y artículos similares (por ejemplo: colchones, cubrepiés, edredones, cojines, pufes o almohadas), con muelles o bien rellenos o guarnecidos interiormente con cualquier materia, incluidos los de caucho o plástico celulares, recubiertos o no.
9405	5	Luminarias y aparatos de alumbrado (incluidos los proyectores), y sus partes, no expresados ni comprendidos en otra parte; anuncios, letreros y placas indicadoras luminosas y artículos similares, con fuente de luz inseparable, y sus partes no expresadas ni comprendidas en otra parte.
9406	5	Construcciones prefabricadas.
9503	5	Los demás juguetes; modelos reducidos y modelos similares para entretenimiento, incluso animados; rompecabezas de cualquier clase.
9504	5	Videoconsolas y máquinas de videojuego, artículos para juegos de sociedad, juegos de mesa o salón, incluidos los juegos con motor o mecanismo, billares, mesas especiales para juegos de casino y juegos de bolos automáticos (bowlings).
9505	5	Artículos para fiestas, carnaval u otras diversiones, incluidos los de magia y los artículos sorpresa.
9506	5	Artículos y material para cultura física, gimnasia, atletismo, demás deportes, incluido el tenis de mesa, o para juegos al aire libre, no expresados ni comprendidos en otra parte de este capítulo; piscinas, incluso infantiles.
9507	5	Cañas de pescar, anzuelos y demás artículos para la pesca con caña, cazamariposas para cualquier uso, señuelos (excepto los de las partidas n.ºs 9208 ó 9705) y artículos de caza similares.
9508	5	Circos y zoológicos, ambulantes; atracciones para parques de diversiones y atracciones de parques acuáticos; atracciones de feria, incluidas las casetas de tiro; teatros ambulantes.
9601	5	Marfil, hueso, concha de tortuga, cuerno, asta, coral, nácar y demás materias animales para tallar, trabajadas, y manufacturas de estas materias (incluso las obtenidas por molde).
9602	5	Materias vegetales o minerales para tallar, trabajadas, y manufacturas de estas materias; manufacturas moldeadas o talladas de cera, parafina, estearina, gomas o resinas naturales o pasta para modelar y demás manufacturas moldeadas o talladas no expresadas ni comprendidas en otra parte; gelatina sin endurecer trabajada (excepto la de la partida 3503), y manufacturas de gelatina sin endurecer.
9603	5	Escobas, cepillos y brochas, aunque sean partes de máquinas, aparatos o vehículos, escobas mecánicas de uso manual (excepto las de motor), pinceles y plumeros; cabezas preparadas para artículos de cepillería; almohadillas y rodillos, para pintar; rasquetas de caucho o materia flexible análoga.
9604	5	Tamices, cedazos y cribas, de mano.
9605	5	Surtidos de viaje para el aseo personal, costura o limpieza del calzado o de prendas de vestir.
9606	5	Botones y botones de presión, formas para botones y otras partes de botones o de botones de presión, esbozos de botones.
9607	5	Cierres de cremallera y sus partes.

## § 38 Texto Refundido de la Ley de Puertos del Estado y de la Marina Mercante [parcial]

Código	Grupo	Descripción
9608	5	Bolígrafos; rotuladores y marcadores con punta de fieltro u otra punta porosa; estilográficas y demás plumas; estiletes o punzones para clisés de mimeógrafo («stencils»); portaminas; portaplumas, portalápices y artículos similares; partes de estos artículos, incluidos los capuchones y sujetadores (excepto las de la partida 9609).
9609	5	Lápices, minas, pasteles, carbonillos, tizas para escribir o dibujar y jaboncillo de sastre.
9610	5	Pizarras y tableros para escribir o dibujar, incluso con marco.
9611	5	Fechadores, sellos, numeradores, timbradores y artículos similares, incluidos los aparatos para imprimir etiquetas, de mano; componedores e imprentillas con componedor, de mano.
9612	5	Cintas para máquinas de escribir y cintas similares, entintadas o preparadas de otro modo para imprimir, incluso en carretes o cartuchos; tampones, incluso impregnados o con caja.
9613	5	Encendedores y mecheros, incluso mecánicos o eléctricos, y sus partes (excepto las piedras y mechas).
9614	5	Pipas (incluidas las cazoletas), boquillas para cigarros y cigarrillos, y sus partes.
9615	5	Peines, peinetas, pasadores y artículos similares, horquillas, rizadores, bigudías y artículos similares para el peinado, excepto los de la partida 8516 y sus partes.
9616	5	Pulverizadores de tocador, sus monturas y cabezas de monturas, borlas y similares para la aplicación de polvos o de cosméticos o productos de tocador.
9617	5	Termos y demás recipientes isotérmicos, montados y aislados por vacío, así como sus partes (excepto las ampollas de vidrio).
9618	5	Maniqués y artículos similares, autómatas y escenas animadas para escaparates.
9619	5	Compresas y tampones higiénicos, pañales para bebés y artículos similares, de cualquier materia.
9620	5	Monopies, bipodes, trípodes y artículos similares.
9701	5	Pinturas y dibujos, hechos totalmente a mano, excepto los dibujos de la partida 4906 y artículos manufacturados decorados a mano; collages, mosaicos y cuadros similares.
9702	5	Grabados, estampas y litografías originales.
9703	5	Obras originales de estatuaria o de escultura, de cualquier materia.
9704	5	Sellos de correos, timbres fiscales, marcas postales, sobres primer día, enteros postales, artículos franqueados y análogos, incluso obliterados (excepto los artículos de la partida 4907).
9705	5	Colecciones y piezas de colección que tengan un interés arqueológico, etnográfico, histórico, zoológico, botánico, mineralógico, anatómico, paleontológico o numismático.
9706	5	Antigüedades de más de cien años.
9880	5	Componentes de conjuntos industriales completos en el marco del comercio exterior y del comercio dentro de la Unión.
9905	5	Bienes personales pertenecientes a personas físicas que trasladen su residencia normal.
9919A	5	Los siguientes bienes, distintos de los mencionados anteriormente: – Ajuar y efectos pertenecientes a una persona que traslade su residencia normal con ocasión de su matrimonio; bienes personales recibidos en herencia. – Equipo, material de estudio y demás efectos de alumnos y estudiantes. – Ataúdes que contengan cuerpos, urnas funerarias que contengan cenizas de difuntos, y objetos de ornamentación funeraria.
9919B	–	Bienes destinados a organismos de carácter benéfico o filantrópico y bienes en beneficio de víctimas de catástrofes, que están exentos de la tasa de la mercancía.
9930	5	Mercancías suministradas a buques y aeronaves.
9931	5	Mercancías suministradas al personal de instalaciones en alta mar o para el funcionamiento de motores, máquinas y demás equipo de instalaciones en alta mar.
9950	5	Código utilizado únicamente en el comercio dentro de la Unión para operaciones cuyo valor sea de menos de 1 000 € en una misma factura durante el mes de referencia.
9950B	5	Mercancías de la partida 9950 que no se informan detalladamente a la Aduana; mercancías de la partida 9950 contenidas en equipos que transportan grupaje.



### § 39

Acuerdo Internacional en materia de fiscalidad y protección de los intereses financieros entre el Reino de España y el Reino Unido de Gran Bretaña e Irlanda del Norte en relación con Gibraltar, hecho ad referendum en Madrid y Londres el 4 de marzo de 2019

---

Ministerio de Asuntos Exteriores, Unión Europea y Cooperación  
«BOE» núm. 62, de 13 de marzo de 2021  
Última modificación: sin modificaciones  
Referencia: BOE-A-2021-3947

---

CONSIDERANDO que, a los efectos del presente Acuerdo, el Reino Unido actúa en su condición de Estado responsable de las relaciones exteriores de Gibraltar.

HABIDA CUENTA de que ni el presente Acuerdo, ni ninguna acción o medida tomada en aplicación o como resultado del mismo, implica una modificación de las respectivas posiciones jurídicas del Reino de España y del Reino Unido con respecto a la soberanía y jurisdicción en relación con Gibraltar,

Las Partes, decididas a mejorar la cooperación en el ámbito de la fiscalidad y la protección de los intereses financieros, han convenido en lo siguiente:

**Artículo 1.** *Protección de los intereses financieros y buena gobernanza fiscal.*

(1) Toda la legislación y las normas de la Unión Europea relativas a la transparencia, la cooperación administrativa, las prácticas fiscales perniciosas y la lucha contra el blanqueo de capitales continuarán aplicándose en Gibraltar hasta la fecha en la que el Derecho de la UE deje de ser aplicable en Gibraltar.

(2) Desde la fecha en la que el Derecho de la UE deje de ser aplicable en Gibraltar, se mantendrá en Gibraltar una legislación equivalente a la legislación vigente de la UE en esa fecha.

**Artículo 2.** *Residencia fiscal de las personas físicas y jurídicas, entidades y otros instrumentos o formas jurídicas.*

Personas físicas.

(1) A los efectos del presente Acuerdo, las Partes convienen en que:

(a) Las personas físicas se considerarán residentes fiscales de España o de Gibraltar de conformidad con su legislación interna, incluidas las normas relativas a la expedición de certificados fiscales que confirmen la residencia, y con sujeción a las normas que se exponen a continuación, únicamente en caso de conflicto por lo que respecta a la residencia fiscal.

(b) Cuando por razón de lo dispuesto en la letra (a) del apartado (1) las personas físicas sean residentes de ambas Partes, su condición se determinará como sigue:



## § 39 Acuerdo de fiscalidad y protección de los intereses financieros en relación con Gibraltar

(i) Las personas físicas se considerarán residentes fiscales exclusivamente de España en cualquiera de las siguientes circunstancias:

A. si realizan más de 183 pernoctaciones durante el año natural en España. Al determinar el cómputo de pernoctaciones, las ausencias esporádicas de España y de Gibraltar se sumarán al periodo correspondiente al lugar en el que estas personas realizan la mayoría de sus pernoctaciones;

B. en caso de que, de conformidad con la legislación tributaria española, su cónyuge (del que no estén legalmente separados) o la persona física con la que se haya establecido una relación similar, así como los ascendientes o descendientes dependientes, tengan su residencia habitual en España;

C. si la única vivienda permanente a su disposición se encuentra en España; o

D. si dos tercios de los activos netos que directa o indirectamente poseen, determinados de conformidad con la legislación tributaria española, se encuentran en España.

(ii) Cuando las disposiciones del inciso (i) de la letra (b) del apartado (1) no sean concluyentes, a las personas físicas se las considerará residentes fiscales exclusivamente de España, salvo que puedan demostrar fehacientemente que poseen una vivienda permanente para su uso exclusivo en Gibraltar y que permanecen en dicho territorio más de 183 días.

(iii) El Comité Conjunto de Coordinación previsto en el Artículo 5 del presente Acuerdo se esforzará por resolver de común acuerdo las dificultades o dudas que surjan de la interpretación o la aplicación de la letra (b) del apartado (1) cuando las autoridades que lo integran así lo decidan.

(c) Las siguientes normas especiales para determinar la residencia se aplicarán en todos los casos, sin perjuicio de los criterios establecidos en los anteriores apartados:

(i) Los nacionales españoles que trasladen su residencia a Gibraltar con posterioridad a la fecha de la firma del presente Acuerdo se considerarán, en todos los casos, residentes fiscales exclusivamente de España.

(ii) Los nacionales no españoles que aporten prueba de su nueva residencia en Gibraltar no perderán la residencia fiscal de España. Esta norma será aplicable al periodo fiscal en que se produzca el cambio de residencia y durante los cuatro ejercicios fiscales siguientes. Este apartado no se aplicará a los nacionales no españoles que pasen menos de un ejercicio fiscal completo en España o a los gibraltareños registrados que pasen menos de cuatro años en España.

(d) A los efectos del anterior inciso (ii) de la letra (c) del apartado (1), por gibraltareños registrados se entenderá toda persona física definida en el artículo 4 de la Ley relativa a la Condición de Gibraltareño (the Gibraltar Status Act), por lo general, ciudadanos británicos que han residido en Gibraltar durante más de diez años.

(e) Los regímenes especiales de residencia fiscal de Gibraltar para personas físicas con alto patrimonio neto (por sus siglas en inglés, HNWI), personas de la Categoría 2 (Cat 2), altos ejecutivos con cualificación especializada (por sus siglas en inglés, HEPSS), o cualquier otro régimen equivalente que pueda establecerse en el futuro, no constituirán, por sí mismos, prueba de residencia fiscal en Gibraltar a los efectos del presente Acuerdo.

Personas jurídicas, entidades y otros instrumentos o formas jurídicas.

(2) Se aplicarán las siguientes normas para determinar la residencia fiscal:

(a) Se considerará que las personas jurídicas, entidades y otros instrumentos o formas jurídicas, constituidas y gestionadas en Gibraltar, o que se rijan por su legislación, tienen residencia fiscal exclusivamente de España en cualquiera de las siguientes circunstancias:

(i) que la mayoría de los activos, en propiedad directa o indirecta, se encuentren en España o consistan en derechos que pueden o deben ejercerse en España;

(ii) que la mayor parte de la renta devengada en un año natural se derive de fuentes en España, de conformidad con el artículo 13 del texto refundido de la Ley del Impuesto sobre la Renta de no Residentes en la legislación tributaria española, con sus modificaciones ulteriores;

## § 39 Acuerdo de fiscalidad y protección de los intereses financieros en relación con Gibraltar

(iii) que la mayoría de las personas físicas encargadas de la gestión efectiva sean residentes fiscales de España;

(iv) que la mayor parte de los derechos sobre el capital o el patrimonio neto, los derechos de voto o de participación en los beneficios se encuentre bajo el control directo o indirecto, ya sea de personas físicas que sean residentes fiscales de España, o bien de personas jurídicas, entidades u otros instrumentos o formas jurídicas vinculados a residentes fiscales de España.

(b) Los incisos anteriores (iii) y (iv) de la letra (a) del apartado (2) no serán de aplicación a ninguna persona jurídica, entidad ni cualquier otro instrumento o forma jurídica que haya sido constituida en Gibraltar antes del 16 de noviembre de 2018 y que, a 31 de diciembre de 2018, cuando se hayan cumplido las condiciones contenidas en los incisos (iii) o (iv) de la letra (a) del apartado (2), demuestre lo que se indica a continuación:

(i) que cuenta con un lugar fijo de negocios a través del cual la actividad se desarrolla total o parcialmente en Gibraltar, con un número suficiente de trabajadores, con la cualificación necesaria y un total adecuado de gastos operativos en relación con las actividades principales de generación de ingresos;

(ii) que está sujeta efectivamente al impuesto sobre sociedades y paga dicho impuesto sobre sus beneficios en Gibraltar, al tipo vigente de conformidad con la legislación tributaria de dicho territorio (en la actualidad el 10% o el 20%);

(iii) que durante el periodo comprendido entre la fecha de su constitución y el 31 de diciembre de 2018, ha desarrollado su actividad en o desde Gibraltar, y lo ha hecho sin interrupción ni cambio de sector desde el 1 de enero de 2011;

(iv) más del 75% de su renta respecto del ejercicio financiero inmediatamente anterior al 31 de diciembre de 2018 se devenga y deriva de fuentes en Gibraltar, de conformidad con su legislación tributaria, con sus modificaciones ulteriores; y

(v) que menos del porcentaje de ingresos que se indica a continuación, respecto del ejercicio financiero inmediatamente anterior al 31 de diciembre de 2018, procede de fuentes en España, de conformidad con el artículo 13 del texto refundido de la Ley del Impuesto sobre la Renta de no Residentes en la legislación tributaria española, con sus modificaciones ulteriores:

A. el 5% para toda persona jurídica, entidad y otro instrumento o forma jurídica cuyo volumen de negocios anual exceda de 6 millones de euros;

B. el 10% para toda persona jurídica, entidad y otro instrumento o forma jurídica cuyo volumen de negocios anual exceda de 3 millones de euros, pero no sea superior a 6 millones de euros;

C. el 15% para toda persona jurídica, entidad y otro instrumento o forma jurídica cuyo volumen de negocios anual no exceda de 3 millones de euros.

(c) Para determinar el volumen de negocios anual del inciso (v) de la letra (b) del apartado (2), se considerará que dicho volumen incluye el de la persona jurídica, entidad u otro instrumento o forma jurídica, junto con el de cualquier parte vinculada constituida en Gibraltar, cuando esta última se defina de conformidad con la Norma Internacional de Contabilidad (IAS) n.º 24 relativa a la información sobre partes vinculadas.

(d) Al aplicar la letra (b) del apartado (2), las autoridades fiscales de Gibraltar, designadas de conformidad con el artículo 4 del presente Acuerdo, proporcionarán a las autoridades fiscales españolas la lista de las personas jurídicas, entidades u otros instrumentos o formas jurídicas que cumplen las condiciones de los incisos (iii) o (iv) de la letra (a) del apartado (2), así como las de los incisos (i) a (v) de la letra (b) del apartado (2) a fecha de 31 de diciembre de 2018. Dicha lista contendrá información sobre la titularidad jurídica y titulares reales, así como sobre las personas físicas responsables de la gestión efectiva de tales personas jurídicas, entidades y otros instrumentos o formas jurídicas, y deberá presentarse por las autoridades fiscales gibraltareñas antes del 31 de marzo de 2020.

(e) Las personas jurídicas, entidades y otros instrumentos o formas jurídicas cuya residencia se traslade a Gibraltar después de la entrada en vigor del presente Acuerdo mantendrán, en todos los casos, la residencia fiscal exclusivamente en España.

Eliminación de la doble imposición.

(3) Las autoridades competentes eliminarán, cuando proceda, la doble imposición de conformidad con lo dispuesto en su legislación interna.

**Artículo 3. Cooperación administrativa en materia fiscal.**

(1) Las Partes aplicarán recíprocamente una cooperación administrativa reforzada con miras a intercambiar la información que sea previsiblemente pertinente para la administración, ejecución y recaudación de los tributos de toda clase y denominación, exigidos en nombre de las Partes y sus subdivisiones territoriales o administrativas, incluidas las entidades locales.

(2) Desde la fecha en la que el Derecho de la UE deje de aplicarse en Gibraltar, las Partes aplicarán de forma recíproca medidas cuyo efecto sea equivalente a los principios y todas las modalidades que recoge la legislación de la Unión en materia de asistencia administrativa mutua en vigor en cualquier momento en la Unión Europea. En particular, la información y los mecanismos contemplados en la Directiva del Consejo 2011/16 UE de 15 de febrero de 2011 relativa a la cooperación administrativa en el ámbito de la fiscalidad y por la que se deroga la Directiva 77/799/CEE y sus modificaciones ulteriores (Directiva 2014/107/UE de 9 de diciembre de 2014, Directiva 2015/2376/UE de 8 de diciembre de 2015, Directiva 2016/881/UE de 25 de mayo de 2016 y Directiva 2018/822/UE de 25 de mayo de 2018), la Directiva 2010/24/UE de 16 de marzo de 2010 sobre la asistencia mutua en materia de cobro de los créditos correspondientes a determinados impuestos, derechos y otras medidas. Además, se aplicarán los mecanismos contemplados en los términos más amplios del Convenio Multilateral sobre Asistencia Administrativa Mutua en Materia Fiscal de la OCDE y el Consejo de Europa, así como cualquier otra norma que introduzcan en esta materia la OCDE y el G-20 en el futuro.

(3) Los órganos de enlace designados con arreglo al artículo 4 se prestarán asistencia administrativa mutua en materia fiscal en virtud del presente Acuerdo, tanto si la persona afectada es residente de una de las Partes como si no lo es de ninguna de ellas. Podrá recurrirse en todos los casos a las siguientes formas de cooperación:

(a) el intercambio de información, ya sea automático, espontáneo o previa solicitud, incluidas las inspecciones fiscales simultáneas o los controles conjuntos y la participación en inspecciones fiscales en el extranjero;

(b) la asistencia en la recaudación, incluidas las medidas cautelares, de conformidad con su respectiva legislación interna; y

(c) la entrega o el traslado de documentos.

(4) Los órganos de enlace acuerdan, además, intercambiar automáticamente información sobre las categorías de información detalladas en las letras (a) y (b) del apartado (5) y letras (a) y (b) del apartado (10).

(5) Las autoridades fiscales gibraltareñas designadas a tenor del artículo 4 de este Acuerdo proporcionarán a las autoridades fiscales españolas designadas de igual manera:

(a) Información anual de los trabajadores registrados en Gibraltar como residentes en España, detallando específicamente todos los extremos de su relación laboral subyacente o de cualquier actividad empresarial o profesional desarrollada por dichos trabajadores, incluidos los pormenores relativos a la duración, los términos económicos y el empleador.

(b) Información semestral sobre buques, aeronaves y vehículos de motor registrados en Gibraltar en relación con residentes fiscales en España.

(c) Acceso libre y directo a las anotaciones del Registro Mercantil de Gibraltar (Registrar of Companies in Gibraltar), de acuerdo con la Directiva relativa a la prevención de la utilización del sistema financiero para el blanqueo de capitales o la financiación del terrorismo, que modifica las Directivas 2009/138/CE y 2013/36/UE, así como al Registro de la Propiedad de Gibraltar (Gibraltar Land Registry).

(d) Acceso directo a la información que sea pública sobre titulares reales o, mediante solicitud remitida al «Commissioner of Income Tax» de Gibraltar, de empresas, personas jurídicas, sociedades de personas y fundaciones.

## § 39 Acuerdo de fiscalidad y protección de los intereses financieros en relación con Gibraltar

(e) Acceso directo acceso a la información que sea pública o esté a disposición del «Commissioner of Income Tax» de Gibraltar sobre fideicomitentes, fideicomisarios, beneficiarios y elementos patrimoniales de todo tipo de fideicomisos, así como otros instrumentos o formas jurídicas establecidas o administradas en Gibraltar, o que se rijan por su legislación, cuando los fideicomitentes, fideicomisarios, los protectores o beneficiarios, sean residentes fiscales en España o los elementos patrimoniales de cualquier tipo de fideicomiso estén situados en España.

(6) A los efectos de la letra (a) del apartado (5) anterior, la información se intercambiará en el plazo de cuatro meses desde el final del año natural en que finalice el periodo de imposición.

(7) El primer intercambio de información en virtud de la letra (a) del apartado (5) anterior, irá referido a los periodos impositivos iniciados a partir del 1 de enero de 2014 hasta la fecha de entrada en vigor del presente Acuerdo, y se realizará dentro de los cuatro meses siguientes a la fecha de entrada en vigor del presente Acuerdo.

(8) A los efectos de la letra (b) del apartado (5) anterior, la información se intercambiará semestralmente, el 31 de marzo y el 30 de septiembre, a partir de la fecha del primer intercambio en virtud del presente Acuerdo. La información intercambiada el 31 de marzo se referirá al periodo comprendido entre el 1 de julio y el 31 de diciembre del año natural anterior, y la información intercambiada el 30 de septiembre se referirá al periodo comprendido entre el 1 de enero y el 30 de junio del mismo año natural. Los intercambios realizados garantizarán la continuidad de la información ofrecida de forma que no se omita ningún periodo entre el primer intercambio de información posterior la fecha de entrada en vigor del presente Acuerdo y los intercambios ulteriores. Estos intercambios de información solo incluirán los datos de los nuevos registros de buques, aeronaves y vehículos de motor.

(9) El primer intercambio de información en virtud de la letra (b) del apartado (5) anterior irá referido a los periodos impositivos que correspondan a años naturales iniciados desde el 1 de enero de 2014 hasta la fecha de entrada en vigor del presente Acuerdo y se realizará dentro de los cuatro meses siguientes a la fecha de entrada en vigor del presente Acuerdo. Esta información incluirá la titularidad, el número de matrícula, el valor y la fecha de adquisición de buques, aeronaves y vehículos de motor registrados en Gibraltar.

(10) Las autoridades fiscales españolas designadas a tenor del artículo 4 del presente Acuerdo proporcionarán a las autoridades fiscales gibraltareñas designadas de igual manera los siguientes datos:

(a) Información anual de los trabajadores registrados en España como residentes en Gibraltar, detallando específicamente los extremos económicos de la relación laboral subyacente o de cualquier actividad empresarial o profesional desarrollada por dichos trabajadores, incluidos los pormenores relativos a la duración, los términos económicos, las rentas anuales y exentas y el empleador.

(b) Información semestral sobre buques, aeronaves o vehículos de motor registrados por primera vez en España en relación con residentes fiscales en Gibraltar.

(11) A los efectos de la letra (a) del apartado (10) anterior, la información se remitirá en el plazo de cuatro meses desde el final del año natural al que se refiera.

(12) El primer intercambio de información en virtud de la letra (a) del apartado (10) anterior irá referido a los periodos impositivos iniciados a partir del 1 de enero de 2014 hasta la fecha de entrada en vigor del presente Acuerdo y se realizará dentro de los cuatro meses siguientes a la fecha de entrada en vigor del presente Acuerdo.

(13) A los efectos de la letra (b) del apartado (10) anterior, la información se intercambiará semestralmente, el 31 de marzo y el 30 de septiembre. La información intercambiada el 31 de marzo se referirá al periodo comprendido entre el 1 de julio y el 31 de diciembre del año natural anterior, y la información intercambiada el 30 de septiembre se referirá al periodo comprendido entre el 1 de enero y el 30 de junio del mismo año natural. Los intercambios realizados garantizarán la continuidad de la información ofrecida de forma que no se omita ningún periodo entre el primer intercambio de información posterior a la fecha de entrada en vigor del presente Acuerdo y los intercambios ulteriores. Estos intercambios de información solo incluirán los datos de los nuevos registros de buques, aeronaves y vehículos de motor.

(14) El primer intercambio de información en virtud de la letra (b) del apartado (10) anterior irá referido a los periodos impositivos que correspondan a años naturales iniciados desde el 1 de enero de 2014 hasta la fecha de entrada en vigor del presente Acuerdo y se realizará dentro de los cuatro meses siguientes a la fecha de entrada en vigor del presente Acuerdo. Esta información incluirá la titularidad, el número de matrícula, el valor y la fecha de adquisición de buques, aeronaves y vehículos de motor registrados en Gibraltar.

(15) A los efectos del artículo 3 del presente Acuerdo:

(a) Por «persona» se entenderá:

(i) Una persona física; y  
(ii) cualquier persona jurídica, entidad u otro instrumento o forma jurídica, como por ejemplo una sociedad de capital, una sociedad de personas, un fideicomiso o una fundación.

(b) Por «trabajadores» se entenderá:

(i) En el caso de información a intercambiar por Gibraltar, los trabajadores por cuenta ajena o las personas físicas que desarrollen actividades empresariales o profesionales en Gibraltar y residan en España en municipios situados en un radio de 80 km desde Gibraltar.

(ii) En el caso de información a intercambiar por España, los trabajadores por cuenta ajena residentes en Gibraltar o las personas físicas que desarrollen actividades empresariales o profesionales en España en municipios situados en un radio de 80 km desde Gibraltar.

#### **Artículo 4.** *Órganos de enlace.*

Las Partes designarán sus respectivos órganos de enlace competentes para llevar directamente a cabo las acciones de cooperación previstas en el presente Acuerdo. Cada Parte informará a la otra de los órganos de enlace designados en el plazo de un mes desde la entrada en vigor del presente Acuerdo.

#### **Artículo 5.** *Comité Conjunto de Coordinación.*

(1) Las Partes crearán un Comité Conjunto de Coordinación compuesto por las Autoridades designadas por las Partes, que supervisará y coordinará las actividades de cooperación previstas en el presente Acuerdo.

(2) Además, dicho Comité Conjunto de Coordinación se esforzará por resolver de mutuo acuerdo cualquier dificultad o duda que pueda surgir en relación con la interpretación o ejecución del presente Acuerdo, en particular en lo que se refiere al artículo 2, en aquellos casos concretos en que todas las autoridades que componen el Comité así lo decidan.

#### **Artículo 6.** *Intercambio de información, confidencialidad y protección de datos.*

La información intercambiada en virtud del presente Acuerdo está sujeta a las normas previstas en los artículos 21 y 22 del Convenio sobre Asistencia Administrativa Mutua en Materia Fiscal de la OCDE y el Consejo de Europa.

#### **Artículo 7.** *Duración y terminación.*

El presente Acuerdo permanecerá en vigor hasta que alguna de las Partes lo denuncie. Cualquier Parte podrá denunciar el Acuerdo, por vía diplomática, mediante una notificación al efecto remitida con al menos seis meses de antelación sobre el final del año natural. En dicho caso, el Acuerdo dejará de surtir efectos en relación con los tributos exigibles en cualquier ejercicio fiscal que comience desde el 1 de enero del año natural siguiente a aquel en que se hubiera remitido la notificación.

#### **Artículo 8.** *Entrada en vigor.*

(1) El presente Acuerdo entrará en vigor en la fecha de la última de las notificaciones de las Partes indicando que han completado sus procedimientos internos, y surtirá efectos, en relación con lo dispuesto en los apartados (1) y (2) del artículo 2, para:

§ 39 Acuerdo de fiscalidad y protección de los intereses financieros en relación con Gibraltar

---

a) los periodos impositivos que comiencen desde la fecha de entrada en vigor del presente Acuerdo; o bien

b) cuando no haya periodos impositivos, respecto de las obligaciones fiscales devengadas desde la fecha de entrada en vigor del presente Acuerdo.

(2) Las disposiciones del artículo 3 surtirán efectos a partir de la fecha de entrada en vigor del presente Acuerdo del siguiente modo:

(a) para los periodos impositivos iniciados desde el 1 de enero de 2014, respecto del intercambio automático de información previsto en las letras (a) y (b) del apartado (5) y en las letras (a) y (b) del apartado (10) de dicho artículo; y

(b) por lo que respecta a cualquier otro intercambio de información no previsto en la anterior letra (a), para los periodos impositivos iniciados desde el 1 de enero de 2011, o bien, cuando no haya periodos impositivos, respecto de las obligaciones fiscales devengadas desde el 1 de enero de 2011.

(3) Las demás disposiciones del presente Acuerdo surtirán efectos a partir de la fecha de entrada en vigor.

**Artículo 9.** *Extensión territorial.*

En lo que respecta al Reino Unido, el presente Acuerdo se aplicará únicamente al territorio de Gibraltar.