

Códigos electrónicos

Código de Legislación Notarial

Selección y ordenación:
Ana Margarita de los Mozos Touya

Edición actualizada a 16 de mayo de 2024



BOLETÍN OFICIAL DEL ESTADO

BOE

La última versión de este Código en PDF y ePUB está disponible para su descarga **gratuita** en:
www.boe.es/biblioteca_juridica/

Alertas de actualización en Mi BOE: www.boe.es/mi_boe/

Para adquirir el Código en formato papel: tienda.boe.es



Esta obra está sujeta a licencia Creative Commons de Reconocimiento-NoComercial-SinObraDerivada 4.0 Internacional, (CC BY-NC-ND 4.0).

@ Agencia Estatal Boletín Oficial del Estado

NIPO (PDF): 007-16-024-5

NIPO (Papel): 007-16-023-X

NIPO (ePUB): 007-16-025-0

ISBN: 978-84-340-2274-4

Depósito Legal: M-5159-2016

Catálogo de Publicaciones de la Administración General del Estado
cpage.mpr.gob.es

Agencia Estatal Boletín Oficial del Estado
Avenida de Manoteras, 54
28050 MADRID
www.boe.es

SUMARIO

1.- LEGISLACIÓN NOTARIAL

§ 1. Ley del Notariado de 28 de mayo de 1862	1
§ 2. Decreto de 2 de junio de 1944 por el que se aprueba con carácter definitivo el Reglamento de la organización y régimen del Notariado	33
§ 3. Real Decreto 140/2015, de 6 de marzo, sobre demarcación notarial	163
§ 4. Real Decreto 1426/1989, de 17 de noviembre, por el que se aprueba el Arancel de los Notarios	217
§ 5. Resolución-circular de 14 de julio de 1998, de la Dirección General de los Registros y del Notariado, sobre obligaciones formales y de información a los interesados en materia de derechos arancelarios de Notarios y Registradores de la Propiedad y Mercantiles	224
§ 6. Decreto de 2 de marzo de 1945 por el que se reorganiza la Sección Histórica en los Archivos de Protocolos	226

2.- CORPORACIÓN NOTARIAL

2.1.- INTEGRACIÓN DE CORREDORES DE COMERCIO

§ 7. Ley 55/1999, de 29 de diciembre, de Medidas fiscales, administrativas y del orden social. [Inclusión parcial]	230
§ 8. Real Decreto 1643/2000, de 22 de septiembre, sobre medidas urgentes para la efectividad de la integración en un solo Cuerpo de Notarios y Corredores de Comercio Colegiados	232
§ 9. Instrucción de 29 de septiembre de 2000, de la Dirección General de los Registros y del Notariado, sobre la práctica uniforme para la efectividad de la integración en un solo Cuerpo de Notarios y Corredores de Comercio Colegiados	236
§ 10. Ley 14/2000, de 29 de diciembre, de Medidas fiscales, administrativas y del orden social. [Inclusión parcial]	240

2.2.-SEGURIDAD SOCIAL

§ 11. Real Decreto 1505/2003, de 28 de noviembre, por el que se establece la inclusión de los miembros del Cuerpo único de Notarios en el Régimen Especial de la Seguridad Social de los Trabajadores por Cuenta Propia o Autónomos	246
§ 12. Real Decreto Legislativo 8/2015, de 30 de octubre, por el que se aprueba el texto refundido de la Ley General de la Seguridad Social. [Inclusión parcial]	252
§ 13. Decreto 2718/1973, de 19 de octubre, por el que se aprueba el Estatuto de la Mutualidad Notarial	264

2.3.- PROTECCIÓN DE DATOS

§ 14. Ley Orgánica 3/2018, de 5 de diciembre, de Protección de Datos Personales y garantía de los derechos digitales	281
§ 15. Orden JUS/484/2003, de 19 de febrero, por la que se regulan los ficheros automatizados de datos de carácter personal del Cuerpo de Notarios	343

2.4.- PREVENCIÓN DEL BLANQUEO DE CAPITALS

§ 16. Ley 10/2010, de 28 de abril, de prevención del blanqueo de capitales y de la financiación del terrorismo	351
§ 17. Real Decreto 304/2014, de 5 de mayo, por el que se aprueba el Reglamento de la Ley 10/2010, de 28 de abril, de prevención del blanqueo de capitales y de la financiación del terrorismo	408
§ 18. Orden EHA/114/2008, de 29 de enero, reguladora del cumplimiento de determinadas obligaciones de los notarios en el ámbito de la prevención del blanqueo de capitales	446
§ 19. Orden EHA/2963/2005, de 20 de septiembre, reguladora del Órgano Centralizado de Prevención en materia de blanqueo de capitales en el Consejo General del Notariado	453
§ 20. Real Decreto 609/2023, de 11 de julio, por el que se crea el Registro Central de Titularidades Reales y se aprueba su Reglamento	457

3.- SERVICIOS DE LA SOCIEDAD DE LA INFORMACIÓN

§ 21. Ley 34/2002, de 11 de julio, de servicios de la sociedad de la información y de comercio electrónico	472
§ 22. Real Decreto 1332/2006, de 21 de noviembre, por el que se regulan las especificaciones y condiciones para el empleo del Documento Único Electrónico (DUE) para la constitución y puesta en marcha de sociedades de responsabilidad limitada mediante el sistema de tramitación telemática	505
§ 23. Ley 14/2013, de 27 de septiembre, de apoyo a los emprendedores y su internacionalización	510
§ 24. Real Decreto 44/2015, de 2 de febrero, por el que se regulan las especificaciones y condiciones para el empleo del Documento Único Electrónico (DUE) para la puesta en marcha de sociedades cooperativas, sociedades civiles, comunidades de bienes, sociedades limitadas laborales y emprendedores de responsabilidad limitada mediante el sistema de tramitación telemática	594
§ 25. Real Decreto 421/2015, de 29 de mayo, por el que se regulan los modelos de estatutos-tipo y de escritura pública estandarizados de las sociedades de responsabilidad limitada, se aprueba modelo de estatutos-tipo, se regula la Agenda Electrónica Notarial y la Bolsa de denominaciones sociales con reserva	606
§ 26. Orden JUS/1840/2015, de 9 de septiembre, por la que se aprueba el modelo de escritura pública en formato estandarizado y campos codificados de las sociedades de responsabilidad limitada, así como la relación de actividades que pueden formar parte del objeto social	613

3.1- FIRMA ELECTRÓNICA

§ 27. Ley 6/2020, de 11 de noviembre, reguladora de determinados aspectos de los servicios electrónicos de confianza	699
--	-----

§ 28. Ley 24/2001, de 27 de diciembre, de Medidas Fiscales, Administrativas y del Orden Social	718
§ 29. Instrucción de 18 de marzo de 2003, de la Dirección General de los Registros y del Notariado, con relación al artículo 107 de la Ley 24/ 2001, de 27 de diciembre, de Medidas Fiscales Administrativas y del Orden Social	918

4.- JURISDICCIÓN VOLUNTARIA

§ 30. Ley 15/2015, de 2 de julio, de la Jurisdicción Voluntaria	925
---	-----

5.- PERSONAS

5.1- NACIONALIDAD Y EXTRANJERÍA

§ 31. Instrucción de 28 de febrero de 2006, de la Dirección General de los Registros y del Notariado, sobre competencia de los Registros Civiles Municipales en materia de adquisición de nacionalidad española y adopciones internacionales	1053
§ 32. Instrucción de 29 de septiembre de 2015, de la Dirección General de los Registros y del Notariado, sobre la aplicación de la Ley 12/2015, de 24 de junio, en materia de concesión de la nacionalidad española a los sefardíes originarios de España	1066

5.2.- OTROS

§ 33. Instrucción de 10 de febrero de 2005, de la Dirección General de los Registros y del Notariado, por la que se aprueba el modelo plurilingüe de Certificado de Vida previsto en el Convenio número 27 de la Comisión Internacional del Estado Civil	1082
--	------

6.- CONSUMIDORES

§ 34. Real Decreto Legislativo 1/2007, de 16 de noviembre, por el que se aprueba el texto refundido de la Ley General para la Defensa de los Consumidores y Usuarios y otras leyes complementarias . . .	1113
§ 35. Real Decreto-ley 6/2012, de 9 de marzo, de medidas urgentes de protección de deudores hipotecarios sin recursos. [Inclusión parcial]	1213
§ 36. Real Decreto-ley 19/2022, de 22 de noviembre, por el que se establece un Código de Buenas Prácticas para aliviar la subida de los tipos de interés en préstamos hipotecarios sobre vivienda habitual, se modifica el Real Decreto-ley 6/2012, de 9 de marzo, de medidas urgentes de protección de deudores hipotecarios sin recursos, y se adoptan otras medidas estructurales para la mejora del mercado de préstamos hipotecarios. [Inclusión parcial]	1226
§ 37. Ley 1/2013, de 14 de mayo, de medidas para reforzar la protección a los deudores hipotecarios, reestructuración de deuda y alquiler social. [Inclusión parcial]	1242
§ 38. Ley 2/2009, de 31 de marzo, por la que se regula la contratación con los consumidores de préstamos o créditos hipotecarios y de servicios de intermediación para la celebración de contratos de préstamo o crédito	1247
§ 39. Orden EHA/2899/2011, de 28 de octubre, de transparencia y protección del cliente de servicios bancarios. [Inclusión parcial]	1263
§ 40. Ley 5/2019, de 15 de marzo, reguladora de los contratos de crédito inmobiliario	1267

- § 41. Real Decreto 309/2019, de 26 de abril, por el que se desarrolla parcialmente la Ley 5/2019, de 15 de marzo, reguladora de los contratos de crédito inmobiliario y se adoptan otras medidas en materia financiera 1331
- § 42. Instrucción de 13 de junio de 2019, de la Dirección General de los Registros y del Notariado, sobre el depósito de condiciones generales de la contratación, y el reflejo del mismo en las escrituras de préstamo y en el Registro de la Propiedad, desde la entrada en vigor de la Ley 5/2019, de 15 de marzo, reguladora de los contratos de crédito inmobiliario 1345

7.- COORDINACIÓN REALIDAD, REGISTRO Y CATASTRO

- § 43. Ley 13/2015, de 24 de junio, de Reforma de la Ley Hipotecaria aprobada por Decreto de 8 de febrero de 1946 y del texto refundido de la Ley de Catastro Inmobiliario, aprobado por Real Decreto Legislativo 1/2004, de 5 de marzo 1353
- § 44. Resolución de 26 de octubre de 2015, de la Dirección General del Catastro, por la que se regulan los requisitos técnicos para dar cumplimiento a las obligaciones de suministro de información por los notarios establecidas en el texto refundido de la Ley del Catastro Inmobiliario 1385
- § 45. Resolución de 8 de abril de 2021, de la Subsecretaría, por la que se publica la Resolución de 29 de marzo de 2021, conjunta de la Dirección General de Seguridad Jurídica y Fe Pública y de la Dirección General del Catastro, por la que se aprueban las normas técnicas para la incorporación de la representación gráfica de inmuebles en documentos notariales 1397

8.-SUCESIONES

- § 46. Ley 20/2005, de 14 de noviembre, sobre la creación del Registro de Contratos de Seguros de cobertura de fallecimiento 1407
- § 47. Real Decreto 398/2007, de 23 de marzo, por el que se desarrolla la Ley 20/2005, de 14 de noviembre, sobre la creación del Registro de contratos de seguro de cobertura de fallecimiento. [Inclusión parcial] 1413

9. -RESOLUCIÓN ALTERNATIVA DE LITIGIOS

- § 48. Ley 22/2003, de 9 de julio, Concursal. [Inclusión parcial] 1425
- § 49. Real Decreto Legislativo 1/2020, de 5 de mayo, por el que se aprueba el texto refundido de la Ley Concursal 1454
- § 50. Orden JUS/2831/2015, de 17 de diciembre, por la que se aprueba el formulario para la solicitud del procedimiento para alcanzar un acuerdo extrajudicial de pagos 1656
- § 51. Ley 5/2012, de 6 de julio, de mediación en asuntos civiles y mercantiles 1663
- § 52. Ley 7/2017, de 2 de noviembre, por la que se incorpora al ordenamiento jurídico español la Directiva 2013/11/UE, del Parlamento Europeo y del Consejo, de 21 de mayo de 2013, relativa a la resolución alternativa de litigios en materia de consumo 1681

10.- OTROS

- § 53. Ley 1/2000, de 7 de enero, de Enjuiciamiento Civil. [Inclusión parcial] 1706
- § 54. Ley 19/2015, de 13 de julio, de medidas de reforma administrativa en el ámbito de la Administración de Justicia y del Registro Civil. [Inclusión parcial] 1713

§ 55. Real Decreto 1011/2015, de 6 de noviembre, por el que se regula el procedimiento para formalizar el sistema de consignaciones en sede electrónica de las cantidades necesarias para tomar parte en las subastas judiciales y notariales 1714

ÍNDICE SISTEMÁTICO

1.- LEGISLACIÓN NOTARIAL

§ 1. Ley del Notariado de 28 de mayo de 1862	1
<i>Preámbulo</i>	1
TÍTULO I. De los notarios	1
TÍTULO II. Requisitos para obtener y ejercer la fe pública	2
TÍTULO III. Del protocolo y copias del mismo que constituyen instrumento público	3
TÍTULO IV. De la propiedad y custodia de los protocolos e inspección de las notarías	11
TÍTULO V. Del Gobierno y disciplina de los Notarios	13
TÍTULO VI. Derechos y premios de los Notarios	13
Disposiciones generales	13
TÍTULO VII. Intervención de los Notarios en expedientes y actas especiales	13
CAPÍTULO I. Reglas generales	14
CAPÍTULO II. De las actas y escrituras públicas en materia matrimonial	14
Sección 1.ª Del acta matrimonial y de la escritura pública de celebración del matrimonio	14
Sección 2.ª Del acta de notoriedad para la constancia del régimen económico matrimonial legal	15
Sección 3.ª. De la escritura pública de separación matrimonial o divorcio	15
CAPÍTULO III. De los expedientes en materia de sucesiones	16
Sección 1.ª De la declaración de herederos abintestato	16
Sección 2.ª De la presentación, adveración, apertura y protocolización de los testamentos cerrados	17
Sección 3.ª De la presentación, adveración, apertura y protocolización de los testamentos ológrafos	18
Sección 4.ª De la presentación, adveración, apertura y protocolización de los testamentos otorgados en forma oral	20
Sección 5.ª Del albaceazgo y de los contadores partidores dativos	21
Sección 6.ª De la formación de inventario	21
CAPÍTULO IV. De los expedientes en materia de obligaciones	22
Sección 1.ª Del ofrecimiento de pago y la consignación	22
Sección 2.ª Reclamación de deudas dinerarias no contradichas	22
CAPÍTULO V. Del expediente de subasta notarial	24
CAPÍTULO VI. De los expedientes en materia mercantil	28
Sección 1.ª Del robo, hurto, extravío o destrucción de título-valor	28
Sección 2.ª De los depósitos en materia mercantil y de la venta de los bienes depositados	29
Sección 3.ª Del nombramiento de peritos en los contratos de seguros	29
CAPÍTULO VII. De los expedientes de conciliación	30
<i>Disposiciones adicionales</i>	31
<i>Disposiciones transitorias</i>	31
§ 2. Decreto de 2 de junio de 1944 por el que se aprueba con carácter definitivo el Reglamento de la organización y régimen del Notariado	33
<i>Preámbulo</i>	33
<i>Artículos</i>	33
EXPOSICIÓN	33
REGLAMENTO DE LA ORGANIZACIÓN Y RÉGIMEN DEL NOTARIADO	35
TÍTULO PRELIMINAR. Principios fundamentales	35
TÍTULO PRIMERO. De los Notarios	36
CAPÍTULO I. Del ingreso en el Notariado	36
Sección 1.ª Condiciones personales de los aspirantes	36
Sección 2.ª Requisitos para el ingreso	37
Sección 3.ª Del tribunal de las oposiciones libres y celebración de las mismas	38
CAPÍTULO II. De la investidura notarial	42
Sección 1.ª Del título	42

Sección 2. ^a Del nombramiento	42
Sección 3. ^a De las fianzas.	43
Sección 4. ^a De la toma de posesión	46
Sección 5. ^a Del cese	47
Sección 6. ^a De la residencia y de los despachos u oficinas notariales	48
CAPÍTULO III. De los derechos de los Notarios	48
Sección 1. ^a De las ausencias y de las licencias	48
Sección 2. ^a De las sustituciones	50
Sección 3. ^a De las jubilaciones.	52
Sección 4. ^a De las prerrogativas y honores de los Notarios	53
TÍTULO SEGUNDO. De las Notarías	55
CAPÍTULO I. De la demarcación notarial	55
CAPÍTULO II. De la clasificación de Notarías	56
CAPÍTULO III. De las vacantes de Notarías	57
Sección 1. ^a De las causas y efectos de las vacantes	57
Sección 2. ^a De los turnos para la provisión de vacantes	59
a) Concurso de antigüedad	59
b) Concurso de clase	60
Reglas generales	60
Sección 3. ^a De la oposición entre Notarios	61
Sección 4. ^a De la excedencia.	64
TÍTULO TERCERO. De la función Notarial	65
CAPÍTULO I. De la jurisdicción notarial	65
CAPÍTULO II. Reparto de documentos	66
Sección 1. ^a Del derecho a la libre elección de Notario	66
Sección 2. ^a Del turno de documentos	67
CAPÍTULO III. De las incompatibilidades	69
CAPÍTULO IV. Del derecho a la elección de Notario	70
TÍTULO CUARTO. Del instrumento público	71
CAPÍTULO I. De la naturaleza y efectos del instrumento público	71
CAPÍTULO II. Del instrumento público.	73
Sección 1. ^a Requisitos generales	73
Sección 2. ^a De las escrituras matrices	76
a) Comparecencia y capacidad de los otorgantes	76
b) Exposición	80
c) Estipulación	82
d) Testigos	84
e) Fe de conocimiento	85
f) Otorgamiento y autorización	86
Sección 3. ^a De las pólizas.	87
Sección 4. ^a Actas notariales	90
Subsección 1. ^a Actas de presencia	91
a) Actas de remisión de documentos por correo	92
b) Actas de notificación y requerimiento	92
c) Actas de exhibición de cosas o documentos	94
Subsección 2. ^a Actas de referencia	95
Subsección 3. ^a Actas de notoriedad	95
Subsección 4. ^a Actas de protocolización	97
Subsección 5. ^a Actas de depósito ante notario	98
Subsección 6. ^a Documento fehaciente de liquidación	99
Subsección 6. ^a [sic] Actas de subastas	100
Sección 5. ^a De las copias	100
Sección 6. ^a Testimonios del Libro-Registro	107
CAPÍTULO III. De otros documentos notariales	108
Sección 1. ^a Testimonios por exhibición.	108
Sección 2. ^a Testimonio por vigencia de leyes.	109
Sección 3. ^a Testimonios de legitimación de firmas	109
Sección 4. ^a Disposiciones comunes a las secciones anteriores	111
Sección 5. ^a Legalizaciones	111
CAPÍTULO IV. De la conservación de los instrumentos públicos	113
Sección 1. ^a De los protocolos, del libro-registro y de los índices.	113
Subsección 1. ^a De los protocolos	113
Subsección 2. ^a Del Libro-Registro	117
Subsección 3. ^a De los Índices.	118
Sección 2. ^a Del Archivo de protocolos	119
TÍTULO QUINTO. De la organización del Notariado.	123

CAPÍTULO I. Del Ministro de Justicia	123
CAPÍTULO II. De la Dirección General de los Registros y del Notariado	123
CAPÍTULO III. De los Colegios Notariales y del Consejo General del Notariado	124
Sección 1.ª De los Colegios Notariales.	124
Sección 2.ª De las Juntas Directivas	127
Sección 3.ª Del Consejo General del Notariado	133
TÍTULO SEXTO. De las correcciones disciplinarias	138
DISPOSICIONES TRANSITORIAS	144
Modelo oficial a que se refiere el artículo 286 del Reglamento Notarial	145
ANEXO PRIMERO. Mutualidad Notarial	147
TÍTULO PRIMERO. De la Mutualidad Notarial en general	147
TÍTULO SEGUNDO. De la intervención de las Juntas directivas y Colegios Notariales en la administración de la Mutualidad Notarial.	148
TÍTULO TERCERO. De la Junta de Patronato de la Mutualidad Notarial.	148
TÍTULO CUARTO. De las subvenciones a las Notarías incongruas	148
TÍTULO QUINTO. De las jubilaciones de los Notarios	148
TÍTULO SEXTO. De las pensiones y auxilios a las familias de los Notarios fallecidos	148
TÍTULO SÉPTIMO. De las becas para hijos y huérfanos de Notarios	148
DISPOSICIONES TRANSITORIAS	148
ANEXO SEGUNDO. Del Registro de actos de última voluntad	148
ANEXO TERCERO. Del ejercicio de la fe pública por los Agentes diplomáticos y consulares de España en el extranjero.	152
ANEXO CUARTO. Del ejercicio de la fe pública en materia electoral	156
CAPÍTULO PRELIMINAR. Disposiciones generales	156
CAPÍTULO I. De la actuación de los Notarios	156
Sección 1.ª Normas relativas al período electoral en general.	156
Sección 2.ª Normas especiales para el día de la votación.	158
CAPÍTULO II. De los funcionarios acreditados como Fedatarios electorales.	159
DISPOSICIONES ADICIONALES	160
ANEXO QUINTO.	161
DISPOSICIÓN FINAL	162
Madrid, dos de junio de mil novecientos cuarenta y cuatro.	162
§ 3. Real Decreto 140/2015, de 6 de marzo, sobre demarcación notarial	163
<i>Preámbulo</i>	163
<i>Artículos</i>	165
<i>Disposiciones adicionales</i>	181
<i>Disposiciones derogatorias</i>	181
<i>Disposiciones finales</i>	181
ANEXO. NÚMERO Y RESIDENCIA DE LOS NOTARIOS Y CLASIFICACIÓN DE LAS NOTARÍAS.	182
§ 4. Real Decreto 1426/1989, de 17 de noviembre, por el que se aprueba el Arancel de los Notarios	217
<i>Preámbulo</i>	217
<i>Artículos</i>	218
DISPOSICIÓN TRANSITORIA	218
DISPOSICIÓN DEROGATORIA.	218
DISPOSICIÓN FINAL	218
ANEXO I. Arancel de los Notarios	218
ANEXO II. Normas generales de aplicación	221
§ 5. Resolución-circular de 14 de julio de 1998, de la Dirección General de los Registros y del Notariado, sobre obligaciones formales y de información a los interesados en materia de derechos arancelarios de Notarios y Registradores de la Propiedad y Mercantiles	224
<i>Preámbulo</i>	224
<i>Artículos</i>	225
§ 6. Decreto de 2 de marzo de 1945 por el que se reorganiza la Sección Histórica en los Archivos de Protocolos.	226
<i>Preámbulo</i>	226
<i>Artículos</i>	227

<i>Disposiciones transitorias</i>	229
---	-----

2.- CORPORACIÓN NOTARIAL

2.1.- INTEGRACIÓN DE CORREDORES DE COMERCIO

§ 7. Ley 55/1999, de 29 de diciembre, de Medidas fiscales, administrativas y del orden social. [Inclusión parcial]	230
[...]	
<i>Disposiciones adicionales</i>	230
§ 8. Real Decreto 1643/2000, de 22 de septiembre, sobre medidas urgentes para la efectividad de la integración en un solo Cuerpo de Notarios y Corredores de Comercio Colegiados	232
<i>Preámbulo</i>	232
<i>Artículos</i>	233
<i>Disposiciones adicionales</i>	234
<i>Disposiciones transitorias</i>	235
<i>Disposiciones derogatorias</i>	235
<i>Disposiciones finales</i>	235
§ 9. Instrucción de 29 de septiembre de 2000, de la Dirección General de los Registros y del Notariado, sobre la práctica uniforme para la efectividad de la integración en un solo Cuerpo de Notarios y Corredores de Comercio Colegiados	236
<i>Preámbulo</i>	236
<i>Parte dispositiva</i>	236
§ 10. Ley 14/2000, de 29 de diciembre, de Medidas fiscales, administrativas y del orden social. [Inclusión parcial]	240
[...]	
TÍTULO III. Del personal al servicio de las Administraciones públicas.	240
[...]	
CAPÍTULO II. Otros regímenes de funcionarios.	240
[...]	

2.2.-SEGURIDAD SOCIAL

§ 11. Real Decreto 1505/2003, de 28 de noviembre, por el que se establece la inclusión de los miembros del Cuerpo único de Notarios en el Régimen Especial de la Seguridad Social de los Trabajadores por Cuenta Propia o Autónomos	246
<i>Preámbulo</i>	246
CAPÍTULO I. Inclusión de los miembros del Cuerpo único de Notarios en el Régimen Especial de la Seguridad Social de los Trabajadores por Cuenta Propia o Autónomos	247
CAPÍTULO II. Compensación económica que se satisface al sistema de la Seguridad Social.	248
<i>Disposiciones adicionales</i>	250
<i>Disposiciones transitorias</i>	250
<i>Disposiciones finales</i>	251
ANEXO.	251

§ 12. Real Decreto Legislativo 8/2015, de 30 de octubre, por el que se aprueba el texto refundido de la Ley General de la Seguridad Social. [Inclusión parcial].	252
TÍTULO IV. Régimen Especial de la Seguridad Social de los Trabajadores por Cuenta Propia o Autónomos	252
CAPÍTULO I. Campo de aplicación.	252
[...]	
<i>Disposiciones adicionales</i>	253
§ 13. Decreto 2718/1973, de 19 de octubre, por el que se aprueba el Estatuto de la Mutualidad Notarial.	264
<i>Preámbulo</i>	264
<i>Artículos</i>	265
ESTATUTO DE LA MUTUALIDAD NOTARIAL	266
TÍTULO PRIMERO. De la Mutualidad Notarial en general	266
TÍTULO II. De la intervención de las Juntas Directivas y Colegios Notariales en la Administración de la Mutualidad Notarial	268
TÍTULO III. De la Junta de Patronato de la Mutualidad Notarial.	269
TÍTULO IV. De los auxilios a los Notarios en activo	270
TÍTULO V. De las pensiones: De sus complementos y de los auxilios por fallecimiento	273
Sección primera. Reglas generales	273
Sección segunda. Pensiones por jubilación.	273
Sección tercera. Pensiones y Auxilios a los familias de los Notarios fallecidos.	275
TÍTULO VI. De las becas y otras ayudas económicas a los hijos y huérfanos de Notarios	278
DISPOSICIONES TRANSITORIAS	279

2.3.- PROTECCIÓN DE DATOS

§ 14. Ley Orgánica 3/2018, de 5 de diciembre, de Protección de Datos Personales y garantía de los derechos digitales	281
<i>Preámbulo</i>	281
TÍTULO I. Disposiciones generales	288
TÍTULO II. Principios de protección de datos	289
TÍTULO III. Derechos de las personas	291
CAPÍTULO I. Transparencia e información	291
CAPÍTULO II. Ejercicio de los derechos.	292
TÍTULO IV. Disposiciones aplicables a tratamientos concretos	293
TÍTULO V. Responsable y encargado del tratamiento.	297
CAPÍTULO I. Disposiciones generales. Medidas de responsabilidad activa	297
CAPÍTULO II. Encargado del tratamiento	299
CAPÍTULO III. Delegado de protección de datos	300
CAPÍTULO IV. Códigos de conducta y certificación	302
TÍTULO VI. Transferencias internacionales de datos	303
TÍTULO VII. Autoridades de protección de datos.	304
CAPÍTULO I. La Agencia Española de Protección de Datos	304
Sección 1. ^a Disposiciones generales	304
Sección 2. ^a Potestades de investigación y planes de auditoría preventiva	308
Sección 3. ^a Otras potestades de la Agencia Española de Protección de Datos	310
CAPÍTULO II. Autoridades autonómicas de protección de datos	311
Sección 1. ^a Disposiciones generales	311
Sección 2. ^a Coordinación en el marco de los procedimientos establecidos en el Reglamento (UE) 2016/679	312
TÍTULO VIII. Procedimientos en caso de posible vulneración de la normativa de protección de datos	312
TÍTULO IX. Régimen sancionador	316
TÍTULO X. Garantía de los derechos digitales	322
<i>Disposiciones adicionales</i>	328
<i>Disposiciones transitorias</i>	334
<i>Disposiciones derogatorias</i>	335
<i>Disposiciones finales</i>	335

§ 15. Orden JUS/484/2003, de 19 de febrero, por la que se regulan los ficheros automatizados de datos de carácter personal del Cuerpo de Notarios	343
<i>Preámbulo</i>	343
<i>Artículos</i>	343
<i>Disposiciones finales</i>	344
ANEXO I. Ficheros de los Colegios Notariales y el Consejo General del Notariado	344
ANEXO II. Fichero propio del Consejo General del Notariado	345
ANEXO III. Ficheros propios de los colegios notariales	346
ANEXO IV. Ficheros de las Notarías	348

2.4.- PREVENCIÓN DEL BLANQUEO DE CAPITALS

§ 16. Ley 10/2010, de 28 de abril, de prevención del blanqueo de capitales y de la financiación del terrorismo	351
<i>Preámbulo</i>	351
CAPÍTULO I. Disposiciones generales	353
CAPÍTULO II. De la diligencia debida	356
Sección 1.ª Medidas normales de diligencia debida	356
Sección 2.ª Medidas simplificadas de diligencia debida	361
Sección 3.ª Medidas reforzadas de diligencia debida	361
CAPÍTULO III. De las obligaciones de información	365
CAPÍTULO IV. Del control interno	369
CAPÍTULO V. De los medios de pago	376
CAPÍTULO VI. Otras disposiciones	379
CAPÍTULO VII. De la organización institucional	383
CAPÍTULO VIII. Del régimen sancionador	389
<i>Disposiciones adicionales</i>	398
<i>Disposiciones transitorias</i>	402
<i>Disposiciones derogatorias</i>	403
<i>Disposiciones finales</i>	403
§ 17. Real Decreto 304/2014, de 5 de mayo, por el que se aprueba el Reglamento de la Ley 10/2010, de 28 de abril, de prevención del blanqueo de capitales y de la financiación del terrorismo	408
<i>Preámbulo</i>	408
<i>Artículos</i>	409
<i>Disposiciones adicionales</i>	409
<i>Disposiciones transitorias</i>	410
<i>Disposiciones derogatorias</i>	411
<i>Disposiciones finales</i>	411
REGLAMENTO DE LA LEY 10/2010, DE 28 DE ABRIL, DE PREVENCIÓN DEL BLANQUEO DE CAPITALS Y DE LA FINANCIACIÓN DEL TERRORISMO	412
CAPÍTULO I. Disposiciones generales	412
CAPÍTULO II. De la diligencia debida	412
Sección 1.ª Medidas normales de diligencia debida	412
Sección 2.ª Medidas simplificadas de diligencia debida	418
Sección 3.ª Medidas reforzadas de diligencia debida	420
CAPÍTULO III. De las obligaciones de información	422
Sección 1.ª Obligaciones de comunicación	422
Sección 2.ª Conservación de documentos	425
CAPÍTULO IV. De las medidas de control interno	426
Sección 1.ª Disposiciones comunes	426
Sección 2.ª Disposiciones especiales	430
CAPÍTULO V. Otras disposiciones	434
Sección 1.ª Medios de pago	434
Sección 2.ª Sanciones y contramedidas financieras internacionales	434
Sección 3.ª Fichero de titularidades financieras	436
Sección 4.ª Sanciones	439
Sección 5.ª Protección de datos	439
CAPÍTULO VI. De la organización institucional	440

§ 18. Orden EHA/114/2008, de 29 de enero, reguladora del cumplimiento de determinadas obligaciones de los notarios en el ámbito de la prevención del blanqueo de capitales.	446
<i>Preámbulo.</i>	446
<i>Artículos</i>	447
<i>Disposiciones adicionales</i>	450
<i>Disposiciones derogatorias</i>	450
<i>Disposiciones finales</i>	451
ANEXO I. Notarías.	451
ANEXO II. Consejo General del Notariado.	451
§ 19. Orden EHA/2963/2005, de 20 de septiembre, reguladora del Órgano Centralizado de Prevención en materia de blanqueo de capitales en el Consejo General del Notariado.	453
<i>Preámbulo.</i>	453
<i>Artículos</i>	454
<i>Disposiciones finales</i>	456
ANEXO. Comunicación del notario al Consejo General del Notariado	456
§ 20. Real Decreto 609/2023, de 11 de julio, por el que se crea el Registro Central de Titularidades Reales y se aprueba su Reglamento	457
<i>Preámbulo.</i>	457
<i>Artículos</i>	459
<i>Disposiciones adicionales</i>	459
<i>Disposiciones transitorias</i>	460
<i>Disposiciones finales</i>	461
REGLAMENTO DEL REGISTRO CENTRAL DE TITULARIDADES REALES.	462
3.- SERVICIOS DE LA SOCIEDAD DE LA INFORMACIÓN	
§ 21. Ley 34/2002, de 11 de julio, de servicios de la sociedad de la información y de comercio electrónico	472
<i>Preámbulo.</i>	472
TÍTULO I. Disposiciones generales	475
CAPÍTULO I. Objeto	475
CAPÍTULO II. Ámbito de aplicación	475
TÍTULO II. Prestación de servicios de la sociedad de la información	477
CAPÍTULO I. Principio de libre prestación de servicios	477
CAPÍTULO II. Obligaciones y régimen de responsabilidad de los prestadores de servicios de la sociedad de la información	478
Sección 1.ª Obligaciones	478
Sección 2.ª Régimen de responsabilidad	481
CAPÍTULO III. Códigos de conducta.	483
TÍTULO III. Comunicaciones comerciales por vía electrónica	483
TÍTULO IV. Contratación por vía electrónica.	485
TÍTULO V. Solución judicial y extrajudicial de conflictos	487
CAPÍTULO I. Acción de cesación.	487
CAPÍTULO II. Solución extrajudicial de conflictos.	487
TÍTULO VI. Información y control	488
TÍTULO VII. Infracciones y sanciones.	490
<i>Disposiciones adicionales</i>	495
<i>Disposiciones transitorias</i>	500
<i>Disposiciones finales</i>	500
ANEXO. Definiciones	503
§ 22. Real Decreto 1332/2006, de 21 de noviembre, por el que se regulan las especificaciones y condiciones para el empleo del Documento Único Electrónico (DUE) para la constitución y	505

puesta en marcha de sociedades de responsabilidad limitada mediante el sistema de tramitación telemática	
<i>Preámbulo</i>	505
CAPÍTULO I. Disposiciones generales	506
CAPÍTULO II. Documento Único Electrónico (DUE)	506
<i>Disposiciones finales</i>	508
§ 23. Ley 14/2013, de 27 de septiembre, de apoyo a los emprendedores y su internacionalización.	510
<i>Preámbulo</i>	510
TÍTULO PRELIMINAR. Disposiciones Generales	519
TÍTULO I. Apoyo a la iniciativa emprendedora	519
CAPÍTULO I. Educación en emprendimiento	519
CAPÍTULO II. El Emprendedor de Responsabilidad Limitada	520
CAPÍTULO III. La Sociedad Limitada de Formación Sucesiva	521
CAPÍTULO IV. Inicio de la actividad emprendedora	523
CAPÍTULO V. Acuerdo Extrajudicial de Pagos	529
TÍTULO II. Apoyos fiscales y en materia de Seguridad Social a los emprendedores	529
TÍTULO III. Apoyo a la financiación de los emprendedores	546
TÍTULO IV. Apoyo al crecimiento y desarrollo de proyectos empresariales	547
CAPÍTULO I. Simplificación de las cargas administrativas	547
CAPÍTULO II. Medidas para impulsar la contratación pública con emprendedores	549
CAPÍTULO III. Simplificación de los requisitos de información económico-financiera	552
TÍTULO V. Internacionalización de la economía española	553
Sección 1.ª Fomento de la internacionalización	553
CAPÍTULO I. Estrategia de fomento de la internacionalización	553
CAPÍTULO II. Instrumentos y organismos comerciales y de apoyo a la empresa	554
CAPÍTULO III. Instrumentos y organismos de apoyo financiero	555
CAPÍTULO IV. Otros instrumentos y organismos de apoyo a la internacionalización	559
Sección 2.ª Movilidad internacional	560
CAPÍTULO I. Facilitación de entrada y permanencia	560
CAPÍTULO II. Inversores	561
CAPÍTULO III. Emprendedores y actividad empresarial	565
CAPÍTULO IV. Profesionales altamente cualificados	566
CAPÍTULO V. Traslado intraempresarial	571
CAPÍTULO V BIS. Teletrabajadores de carácter internacional	572
CAPÍTULO VI. Normas generales del procedimiento de concesión de autorizaciones	574
<i>Disposiciones adicionales</i>	575
<i>Disposiciones transitorias</i>	581
<i>Disposiciones derogatorias</i>	581
<i>Disposiciones finales</i>	581
§ 24. Real Decreto 44/2015, de 2 de febrero, por el que se regulan las especificaciones y condiciones para el empleo del Documento Único Electrónico (DUE) para la puesta en marcha de sociedades cooperativas, sociedades civiles, comunidades de bienes, sociedades limitadas laborales y emprendedores de responsabilidad limitada mediante el sistema de tramitación telemática	594
<i>Preámbulo</i>	594
CAPÍTULO I. Disposiciones generales	596
CAPÍTULO II. Documento Único Electrónico de la cooperativa, sociedad civil y comunidad de bienes	597
CAPÍTULO III. Tramitación del Documento Único Electrónico	598
CAPÍTULO IV. Comunicación de modificaciones y protección de datos personales	600
<i>Disposiciones adicionales</i>	600
<i>Disposiciones finales</i>	601
§ 25. Real Decreto 421/2015, de 29 de mayo, por el que se regulan los modelos de estatutos-tipo y de escritura pública estandarizados de las sociedades de responsabilidad limitada, se aprueba modelo de estatutos-tipo, se regula la Agenda Electrónica Notarial y la Bolsa de denominaciones sociales con reserva.	606
<i>Preámbulo</i>	606

CAPÍTULO I. Disposiciones generales	607
CAPÍTULO II. Modelo de estatutos-tipo y de escritura pública en formato estandarizado	607
CAPÍTULO III. Agenda Electrónica Notarial	609
CAPÍTULO IV. Bolsa de denominaciones sociales con reserva	609
<i>Disposiciones adicionales</i>	609
<i>Disposiciones finales</i>	610
ANEXO I. Estatutos-tipo en formato estandarizado para sociedades de responsabilidad limitada con capital social no inferior a 3.000 euros o de formación sucesiva (SLFS)	610
ANEXO II. Campos codificados contenidos en los estatutos-tipo y nodo xml asociado	611
§ 26. Orden JUS/1840/2015, de 9 de septiembre, por la que se aprueba el modelo de escritura pública en formato estandarizado y campos codificados de las sociedades de responsabilidad limitada, así como la relación de actividades que pueden formar parte del objeto social.	613
<i>Preámbulo</i>	613
<i>Artículos</i>	614
<i>Disposiciones derogatorias</i>	614
<i>Disposiciones finales</i>	614
ANEXO I	615
ANEXO II	626
ANEXO III	639
ANEXO IV	683
3.1- FIRMA ELECTRÓNICA	
§ 27. Ley 6/2020, de 11 de noviembre, reguladora de determinados aspectos de los servicios electrónicos de confianza	699
<i>Preámbulo</i>	699
TÍTULO I. Disposiciones generales	703
TÍTULO II. Certificados electrónicos	704
TÍTULO III. Obligaciones y responsabilidad de los prestadores de servicios electrónicos de confianza.	706
TÍTULO IV. Supervisión y control	708
TÍTULO V. Infracciones y sanciones	710
<i>Disposiciones adicionales</i>	712
<i>Disposiciones transitorias</i>	713
<i>Disposiciones derogatorias</i>	713
<i>Disposiciones finales</i>	713
§ 28. Ley 24/2001, de 27 de diciembre, de Medidas Fiscales, Administrativas y del Orden Social	718
<i>Preámbulo</i>	718
TÍTULO I. Normas tributarias	724
CAPÍTULO I. Impuestos Directos	724
Sección 1.ª Impuesto sobre la Renta de las Personas Físicas	724
Sección 2.ª Impuesto sobre Sociedades	728
Sección 3.ª Régimen Fiscal de Cooperativas	754
Sección 4.ª Impuesto sobre la Renta de no Residentes	754
CAPÍTULO II. Impuestos Indirectos	755
Sección 1.ª Impuesto sobre el Valor Añadido	755
Sección 2.ª Impuestos Especiales	761
Sección 3.ª Impuesto sobre las Ventas Minoristas de determinados Hidrocarburos	762
Sección 4.ª Régimen Económico Fiscal de Canarias	762
Sección 5.ª Impuesto sobre la producción, los servicios y la importación en las ciudades de Ceuta y Melilla	786
CAPÍTULO III. Tasas	786
CAPÍTULO IV. Otras Normas Tributarias	812
Sección 1.ª Ley General Tributaria	812
Sección 2.ª De la gestión catastral	813
Sección 3.ª Planes y Fondos de Pensiones	813
TÍTULO II. De lo social	825
CAPÍTULO I. Relaciones laborales	825
CAPÍTULO II. Seguridad Social	826

Sección 1. ^a Normas generales de la Seguridad Social	826
Sección 2. ^a Normas relativas a los regímenes especiales de la Seguridad Social	831
CAPÍTULO III. Procedimiento laboral	832
CAPÍTULO IV. Ayudas a los afectados por delitos de terrorismo	833
TÍTULO III. Del personal al servicio de las administraciones públicas	836
CAPÍTULO I. Personal funcionario y estatutario	836
Sección 1. ^a Cuerpos y escalas	836
Sección 2. ^a Situaciones administrativas	843
Sección 3. ^a Funcionarios de la Administración Local	844
Sección 4. ^a Régimen de los Funcionarios Interinos	845
Sección 5. ^a Régimen de Clases Pasivas	845
CAPÍTULO II. Personal laboral	846
CAPÍTULO III. Otro personal	847
TÍTULO IV. Normas de gestión y organización administrativa	849
CAPÍTULO I. De la gestión	849
Sección 1. ^a De la gestión financiera	849
Sección 2. ^a Gestión en materia de contratación	853
CAPÍTULO II. De la organización	855
CAPÍTULO III. Procedimientos	859
TÍTULO V. De la acción Administrativa	862
CAPÍTULO I. Acción administrativa en materia de ordenación económica	862
Sección 1. ^a Seguros	862
Sección 2. ^a Sistema Monetario y Financiero	863
Sección 3. ^a Energía	866
CAPÍTULO II. Acción administrativa en materia de infraestructuras y transportes	867
Sección 1. ^a Carreteras	867
Sección 2. ^a Puertos	868
Sección 3. ^a Transporte por Carretera	868
CAPÍTULO III. Acción administrativa en materia de servicios postales	869
CAPÍTULO IV. Acción administrativa en materia de vivienda	871
CAPÍTULO V. Acción administrativa en materia de educación	871
CAPÍTULO VI. Acción administrativa en materia de telecomunicaciones	872
CAPÍTULO VII. Acción administrativa en materia de ciencia y tecnología	873
CAPÍTULO VIII. Acción administrativa en materia de aguas y medio ambiente	874
CAPÍTULO IX. Acción administrativa en materia de sanidad	877
CAPÍTULO X. Acción administrativa en materia de turismo	879
CAPÍTULO XI. Acción administrativa en materia de seguridad jurídica preventiva	879
Sección 1. ^a Acceso a la información de los Registros Públicos	879
Sección 2. ^a Medidas sobre justificación de la representación y transcripción de condiciones generales	880
Sección 3. ^a Plazo de calificación registral y efecto de la falta de calificación en plazo	881
Sección 4. ^a Régimen disciplinario de los Registradores de la Propiedad, Mercantiles y de Bienes Muebles	883
Sección 5. ^a Recursos contra la calificación	887
Sección 6. ^a Consultas vinculantes a la Dirección General de los Registros y del Notariado	890
Sección 7. ^a Registrador competente para calificar los títulos inscribibles	890
Sección 8. ^a Incorporación de técnicas electrónicas, informáticas y telemáticas a la seguridad jurídica preventiva	891
CAPÍTULO XII. Acción administrativa en materia de agricultura	898
Disposiciones adicionales	901
Disposiciones transitorias	912
Disposiciones derogatorias	916
Disposiciones finales	917

§ 29. Instrucción de 18 de marzo de 2003, de la Dirección General de los Registros y del Notariado, con relación al artículo 107 de la Ley 24/ 2001, de 27 de diciembre, de Medidas Fiscales Administrativas y del Orden Social	918
<i>Preámbulo</i>	918
<i>Artículos</i>	921

4.- JURISDICCIÓN VOLUNTARIA

§ 30. Ley 15/2015, de 2 de julio, de la Jurisdicción Voluntaria	925
<i>Preámbulo</i>	925

TÍTULO PRELIMINAR. Disposiciones generales	935
TÍTULO I. De las normas comunes en materia de tramitación de los expedientes de jurisdicción voluntaria	937
CAPÍTULO I. Normas de Derecho internacional privado	937
CAPÍTULO II. Normas de tramitación	938
TÍTULO II. De los expedientes de jurisdicción voluntaria en materia de personas	942
CAPÍTULO I. De la autorización o aprobación judicial del reconocimiento de la filiación no matrimonial	942
CAPÍTULO I BIS. De la aprobación judicial de la modificación de la mención registral del sexo de personas mayores de doce años y menores de catorce	943
CAPÍTULO I TER. De la aprobación judicial de la nueva modificación de la mención registral relativa al sexo con posterioridad a una reversión de la rectificación de la mención registral	944
CAPÍTULO II. De la habilitación para comparecer en juicio y del nombramiento de defensor judicial	945
CAPÍTULO III. De la adopción	947
CAPÍTULO III bis. Del expediente de provisión de medidas judiciales de apoyo a personas con discapacidad	949
CAPÍTULO IV. De la tutela, la curatela y la guarda de hecho	951
Sección 1.ª Disposición común	951
Sección 2.ª De la tutela y la curatela	951
Sección 3.ª De la guarda de hecho	955
CAPÍTULO V. De la concesión judicial de la emancipación y del beneficio de la mayoría de edad	955
CAPÍTULO VI. De la protección del patrimonio de las personas con discapacidad	956
CAPÍTULO VII. Del derecho al honor, a la intimidad y a la propia imagen del menor o persona con discapacidad con medidas de apoyo para el ejercicio de su capacidad jurídica	957
CAPÍTULO VIII. De la autorización o aprobación judicial para la realización de actos de disposición, gravamen u otros que se refieran a los bienes y derechos de menores y personas con discapacidad con medidas de apoyo para el ejercicio de su capacidad jurídica	958
CAPÍTULO IX. De la declaración de ausencia y fallecimiento	959
CAPÍTULO X. De la extracción de órganos de donantes vivos	962
CAPÍTULO XI. De los expedientes de jurisdicción voluntaria relativos a declaraciones judiciales sobre hechos pasados	963
TÍTULO III. De los expedientes de jurisdicción voluntaria en materia de familia	965
CAPÍTULO I. De la dispensa del impedimento matrimonial	965
CAPÍTULO II. De la intervención judicial en relación con la patria potestad	965
Sección 1.ª Disposición común	965
Sección 2.ª De la intervención judicial en los casos de desacuerdo en el ejercicio de la patria potestad	966
Sección 3.ª De las medidas de protección relativas al ejercicio inadecuado de la potestad de guarda o de administración de los bienes del menor o persona con discapacidad	966
CAPÍTULO III. De la intervención judicial en los casos de desacuerdo conyugal y en la administración de bienes gananciales	967
TÍTULO IV. De los expedientes de jurisdicción voluntaria relativos al Derecho sucesorio	968
CAPÍTULO I. Del albaceazgo	968
CAPÍTULO II. De los contadores-partidores dativos	968
CAPÍTULO III. De la aceptación y repudiación de la herencia	969
TÍTULO V. De los expedientes de jurisdicción voluntaria relativos al Derecho de obligaciones	970
CAPÍTULO I. De la fijación del plazo para el cumplimiento de las obligaciones cuando proceda	970
CAPÍTULO II. De la consignación	970
TÍTULO VI. De los expedientes de jurisdicción voluntaria relativos a los derechos reales	971
CAPÍTULO I. De la autorización judicial al usufructuario para reclamar créditos vencidos que formen parte del usufructo	971
CAPÍTULO II. Del expediente de deslinde de fincas no inscritas	972
TÍTULO VII. De los expedientes de subastas voluntarias	973
TÍTULO VIII. De los expedientes de jurisdicción voluntaria en materia mercantil	975
CAPÍTULO I. De la exhibición de libros de las personas obligadas a llevar contabilidad	975
CAPÍTULO II. De la convocatoria de juntas generales	976
CAPÍTULO III. Del nombramiento y revocación de liquidador, auditor o interventor de una entidad	977
CAPÍTULO IV. De la reducción de capital social y de la amortización o enajenación de las participaciones o acciones	977
CAPÍTULO V. De la disolución judicial de sociedades	978
CAPÍTULO VI. De la convocatoria de la asamblea general de obligacionistas	978
CAPÍTULO VII. Del robo, hurto, extravío o destrucción de título valor o representación de partes de socio	979
CAPÍTULO VIII. Del nombramiento de perito en los contratos de seguro	980
TÍTULO IX. De la conciliación	981
Disposiciones adicionales	983
Disposiciones transitorias	985
Disposiciones derogatorias	988
Disposiciones finales	988

5.- PERSONAS

5.1- NACIONALIDAD Y EXTRANJERÍA

§ 31. Instrucción de 28 de febrero de 2006, de la Dirección General de los Registros y del Notariado, sobre competencia de los Registros Civiles Municipales en materia de adquisición de nacionalidad española y adopciones internacionales	1053
<i>Preámbulo</i>	1053
<i>Artículos</i>	1056
§ 32. Instrucción de 29 de septiembre de 2015, de la Dirección General de los Registros y del Notariado, sobre la aplicación de la Ley 12/2015, de 24 de junio, en materia de concesión de la nacionalidad española a los sefardíes originarios de España	1066
<i>Preámbulo</i>	1066
<i>Parte dispositiva</i>	1067
ANEXO I	1077
ANEXO II	1078

5.2.- OTROS

§ 33. Instrucción de 10 de febrero de 2005, de la Dirección General de los Registros y del Notariado, por la que se aprueba el modelo plurilingüe de Certificado de Vida previsto en el Convenio número 27 de la Comisión Internacional del Estado Civil	1082
<i>Preámbulo</i>	1082
<i>Artículos</i>	1082
ANEXO I. Modelo de certificado plurilingüe de vida	1084
ANEXO II	1086

6.- CONSUMIDORES

§ 34. Real Decreto Legislativo 1/2007, de 16 de noviembre, por el que se aprueba el texto refundido de la Ley General para la Defensa de los Consumidores y Usuarios y otras leyes complementarias	1113
<i>Preámbulo</i>	1113
<i>Artículos</i>	1119
<i>Disposiciones derogatorias</i>	1119
<i>Disposiciones finales</i>	1119
Texto refundido de la Ley General para la Defensa de los Consumidores y Usuarios y otras leyes complementarias	1120
LIBRO PRIMERO. Disposiciones generales.	1120
TÍTULO I. Ámbito de aplicación y derechos básicos de los consumidores y usuarios	1120
CAPÍTULO I. Ámbito de aplicación	1120
CAPÍTULO II. Derechos básicos de los consumidores y usuarios	1121
CAPÍTULO III. Protección de la salud y seguridad	1122
CAPÍTULO IV. Derecho a la información, formación y educación	1124
CAPÍTULO V. Protección de los legítimos intereses económicos de los consumidores y usuarios	1125
TÍTULO II. Derecho de representación, consulta y participación y régimen jurídico de las asociaciones de consumidores y usuarios	1128
CAPÍTULO I. Régimen jurídico básico de las asociaciones de consumidores y usuarios	1128
CAPÍTULO II. Independencia y transparencia de las asociaciones de consumidores y usuarios	1130
CAPÍTULO III. Registro Estatal de Asociaciones de Consumidores y Usuarios	1131
CAPÍTULO IV. Representación y consulta	1132
TÍTULO III. Cooperación institucional	1133
CAPÍTULO I. Conferencia Sectorial de Consumo	1133
CAPÍTULO II. Cooperación institucional en materia de formación y control de la calidad	1134

TÍTULO IV. Potestad sancionadora	1136
CAPÍTULO I. Disposiciones generales	1136
CAPÍTULO II. Infracciones y sanciones	1137
CAPÍTULO III. Régimen de competencias y puntos de enlace	1143
TÍTULO V. Procedimientos judiciales y extrajudiciales de protección de los consumidores y usuarios	1145
CAPÍTULO I. Acciones de cesación	1145
CAPÍTULO II. Sistema Arbitral del Consumo.	1146
LIBRO SEGUNDO. Contratos y garantías	1147
TÍTULO I. Contratos con los consumidores y usuarios	1147
CAPÍTULO I. Disposiciones generales	1147
CAPÍTULO II. Derecho de desistimiento	1154
TÍTULO II. Condiciones generales y cláusulas abusivas	1157
CAPÍTULO I. Cláusulas no negociadas individualmente	1157
CAPÍTULO II. Cláusulas abusivas	1157
TÍTULO III. Contratos celebrados a distancia y contratos celebrados fuera del establecimiento mercantil	1161
CAPÍTULO I. Disposiciones generales	1162
CAPÍTULO II. Información precontractual y contratos	1164
CAPÍTULO III. Derecho de desistimiento	1169
CAPÍTULO IV. Ejecución del contrato	1173
TÍTULO IV. Garantías y servicios posventa	1174
CAPÍTULO I. Disposiciones generales sobre garantía.	1174
CAPÍTULO II. Responsabilidad del empresario y derechos del consumidor y usuario	1177
CAPÍTULO III. Ejercicio de derechos por el consumidor y usuario	1180
CAPÍTULO IV. Modificación de los contenidos o servicios digitales	1182
CAPÍTULO V. Garantías comerciales y servicios posventa.	1183
LIBRO TERCERO. Responsabilidad civil por bienes o servicios defectuosos.	1184
TÍTULO I. Disposiciones comunes en materia de responsabilidad	1184
CAPÍTULO I. Disposiciones generales	1184
CAPÍTULO II. Responsabilidad	1185
TÍTULO II. Disposiciones específicas en materia de responsabilidad	1185
CAPÍTULO I. Daños causados por productos	1185
CAPÍTULO II. Daños causados por otros bienes y servicios	1187
LIBRO CUARTO. Viajes combinados y servicios de viaje vinculados	1187
TÍTULO I. Disposiciones generales	1188
CAPÍTULO I. Ámbito de aplicación y definiciones.	1188
CAPÍTULO II. Disposiciones comunes en materia de responsabilidad.	1190
TÍTULO II. Viajes combinados	1190
CAPÍTULO I. Obligaciones de información y contenido del contrato de viaje combinado	1190
CAPÍTULO II. Modificaciones del contrato antes del inicio del viaje combinado	1193
CAPÍTULO III. Terminación del contrato de viaje combinado.	1194
CAPÍTULO IV. Ejecución del viaje combinado	1195
CAPÍTULO V. Garantías	1198
TÍTULO III. Servicios de viaje vinculados.	1199
TÍTULO IV. De la prescripción de las reclamaciones y régimen sancionador	1200
<i>Disposiciones adicionales</i>	1201
<i>Disposiciones transitorias</i>	1201
ANEXO I. Información sobre el ejercicio del derecho de desistimiento	1203
ANEXO II	1205
ANEXO III	1209
§ 35. Real Decreto-ley 6/2012, de 9 de marzo, de medidas urgentes de protección de deudores hipotecarios sin recursos. [Inclusión parcial]	1213
<i>Preámbulo</i>	1213
CAPÍTULO I. Disposiciones generales	1214
CAPÍTULO II. Medidas para la reestructuración de la deuda hipotecaria inmobiliaria	1215
CAPÍTULO III. Medidas fiscales.	1219
CAPÍTULO IV. Procedimiento de ejecución	1220
CAPÍTULO V. Acceso al alquiler de las personas afectadas por desahucios y sujetas a medidas de flexibilización de las ejecuciones hipotecarias	1221
CAPÍTULO VI. Régimen sancionador	1221
<i>Disposiciones adicionales</i>	1221
<i>Disposiciones finales</i>	1222
ANEXO. Código de Buenas Prácticas para la reestructuración viable de las deudas con garantía hipotecaria sobre la vivienda habitual.	1222

§ 36. Real Decreto-ley 19/2022, de 22 de noviembre, por el que se establece un Código de Buenas Prácticas para aliviar la subida de los tipos de interés en préstamos hipotecarios sobre vivienda habitual, se modifica el Real Decreto-ley 6/2012, de 9 de marzo, de medidas urgentes de protección de deudores hipotecarios sin recursos, y se adoptan otras medidas estructurales para la mejora del mercado de préstamos hipotecarios. [Inclusión parcial]	1226
<i>Preámbulo</i>	1226
TÍTULO I. Disposiciones generales	1234
TÍTULO II. Nuevo Código de Buenas Prácticas para deudores hipotecarios en riesgo de vulnerabilidad	1234
[. . .]	
TÍTULO IV. Otras medidas para la promoción de las medidas regulatorias a disposición de los deudores hipotecarios en dificultades y para la mejora del mercado de préstamos hipotecarios en general	1238
TÍTULO V. Aavales a las operaciones de financiación que realicen la Comisión Europea, el Banco Internacional de Reconstrucción y Fomento y el Banco Europeo de Reconstrucción y Desarrollo para el apoyo financiero a Ucrania	1239
<i>Disposiciones adicionales</i>	1240
<i>Disposiciones finales</i>	1240
§ 37. Ley 1/2013, de 14 de mayo, de medidas para reforzar la protección a los deudores hipotecarios, reestructuración de deuda y alquiler social. [Inclusión parcial]	1242
<i>Preámbulo</i>	1242
CAPÍTULO I. Suspensión de los lanzamientos	1244
[. . .]	
§ 38. Ley 2/2009, de 31 de marzo, por la que se regula la contratación con los consumidores de préstamos o créditos hipotecarios y de servicios de intermediación para la celebración de contratos de préstamo o crédito	1247
<i>Preámbulo</i>	1247
CAPÍTULO I. Disposiciones generales	1252
CAPÍTULO II. Actividad de contratación de préstamos o créditos hipotecarios	1255
CAPÍTULO III. Actividad de intermediación	1259
<i>Disposiciones adicionales</i>	1261
<i>Disposiciones transitorias</i>	1261
<i>Disposiciones finales</i>	1262
§ 39. Orden EHA/2899/2011, de 28 de octubre, de transparencia y protección del cliente de servicios bancarios. [Inclusión parcial]	1263
[. . .]	
TÍTULO III. Créditos, préstamos y servicios de pago	1263
[. . .]	
CAPÍTULO II. Normas relativas a los créditos y préstamos inmobiliarios regulados por la Ley 5/2019, de 15 de marzo	1263
[. . .]	
Sección 4.ª Documento contractual y acto de otorgamiento	1263
[. . .]	
ANEXO II. Ficha de advertencias estandarizadas (FIAE)	1264
[. . .]	
§ 40. Ley 5/2019, de 15 de marzo, reguladora de los contratos de crédito inmobiliario	1267
<i>Preámbulo</i>	1267
CAPÍTULO I. Disposiciones generales	1273

CAPÍTULO II. Normas de protección del prestatario	1277
Sección 1.ª Disposiciones generales	1277
Sección 2.ª Normas de conducta	1284
Sección 3.ª Forma, ejecución y resolución	1289
CAPÍTULO III. Régimen jurídico de los intermediarios de crédito inmobiliario, sus representantes designados y los prestamistas inmobiliarios	1291
Sección 1.ª Principios generales	1291
Sección 2.ª Intermediarios de crédito inmobiliario	1292
Sección 3.ª Representantes designados de los intermediarios de crédito inmobiliario	1298
Sección 4.ª Prestamistas inmobiliarios	1298
CAPÍTULO IV. Régimen sancionador de los intermediarios de crédito, sus representantes designados y los prestamistas inmobiliarios	1299
<i>Disposiciones adicionales</i>	1301
<i>Disposiciones transitorias</i>	1305
<i>Disposiciones derogatorias</i>	1306
<i>Disposiciones finales</i>	1306
ANEXO I. Ficha Europea de Información Normalizada (FEIN)	1316
ANEXO II. Cálculo de la Tasa Anual Equivalente (TAE)	1327
§ 41. Real Decreto 309/2019, de 26 de abril, por el que se desarrolla parcialmente la Ley 5/2019, de 15 de marzo, reguladora de los contratos de crédito inmobiliario y se adoptan otras medidas en materia financiera	1331
<i>Preámbulo</i>	1331
CAPÍTULO I. Disposiciones generales	1336
CAPÍTULO II. Servicios de asesoramiento	1336
CAPÍTULO III. Obligaciones del prestamista	1337
Sección 1.ª Registro de los prestamistas	1337
Sección 2.ª Información que debe facilitarse al prestatario durante la vigencia del préstamo	1338
CAPÍTULO IV. Medios telemáticos para la remisión de documentación por el prestamista al notario	1339
<i>Disposiciones adicionales</i>	1341
<i>Disposiciones transitorias</i>	1343
<i>Disposiciones derogatorias</i>	1343
<i>Disposiciones finales</i>	1343
§ 42. Instrucción de 13 de junio de 2019, de la Dirección General de los Registros y del Notariado, sobre el depósito de condiciones generales de la contratación, y el reflejo del mismo en las escrituras de préstamo y en el Registro de la Propiedad, desde la entrada en vigor de la Ley 5/2019, de 15 de marzo, reguladora de los contratos de crédito inmobiliario	1345
<i>Parte dispositiva</i>	1345
7.- COORDINACIÓN REALIDAD, REGISTRO Y CATASTRO	
§ 43. Ley 13/2015, de 24 de junio, de Reforma de la Ley Hipotecaria aprobada por Decreto de 8 de febrero de 1946 y del texto refundido de la Ley de Catastro Inmobiliario, aprobado por Real Decreto Legislativo 1/2004, de 5 de marzo	1353
<i>Preámbulo</i>	1353
<i>Artículos</i>	1356
<i>Disposiciones adicionales</i>	1381
<i>Disposiciones transitorias</i>	1382
<i>Disposiciones derogatorias</i>	1383
<i>Disposiciones finales</i>	1383
§ 44. Resolución de 26 de octubre de 2015, de la Dirección General del Catastro, por la que se regulan los requisitos técnicos para dar cumplimiento a las obligaciones de suministro de información por los notarios establecidas en el texto refundido de la Ley del Catastro Inmobiliario	1385
<i>Preámbulo</i>	1385
<i>Artículos</i>	1386
<i>Disposiciones adicionales</i>	1392

Sección 2. ^a De los efectos sobre las acciones individuales	1429
Sección 3. ^a De los efectos sobre los créditos en particular	1429
CAPÍTULO III. De los efectos sobre los contratos	1429
CAPÍTULO IV. De los efectos sobre los actos perjudiciales para la masa activa	1429
TÍTULO IV. Del informe de la administración concursal y de la determinación de las masas activa y pasiva del concurso	1429
CAPÍTULO I. De la presentación del informe de la administración concursal	1429
CAPÍTULO II. De la determinación de la masa activa	1430
Sección 1. ^a De la composición de la masa activa y composición de la sección tercera.	1430
Sección 2. ^a Del inventario de la masa activa	1430
CAPÍTULO III. De la determinación de la masa pasiva	1430
Sección 1. ^a De la composición de la masa pasiva.	1430
Sección 2. ^a De la comunicación y reconocimiento de créditos	1430
Sección 3. ^a De la clasificación de los créditos	1430
Sección 4. ^a De la lista de acreedores.	1430
CAPÍTULO IV. De la publicidad y de la impugnación del informe	1430
TÍTULO V. De las fases de convenio o de liquidación	1431
CAPÍTULO I. De la fase de convenio	1431
Sección 1. ^a De la finalización de la fase común de concurso	1431
Sección 2. ^a De la propuesta de convenio y de las adhesiones	1431
Sección 3. ^a De la propuesta anticipada de convenio	1431
Sección 4. ^a De la apertura de la fase de convenio y apertura de la sección quinta	1431
Sección 5. ^a De la junta de acreedores	1431
Sección 6. ^a De la aprobación judicial del Convenio	1431
Sección 7. ^a De la eficacia del convenio	1431
Sección 8. ^a Del cumplimiento del convenio	1431
CAPÍTULO II. De la fase de liquidación	1432
Sección 1. ^a De la apertura de la fase de liquidación	1432
Sección 2. ^a De los efectos de la liquidación.	1432
Sección 3. ^a De las operaciones de liquidación	1432
Sección 4. ^a Del pago a los acreedores.	1432
TÍTULO VI. De la calificación del concurso	1432
CAPÍTULO I. Disposiciones generales	1432
CAPÍTULO II. De la sección de calificación	1432
Sección 1. ^a De la formación y tramitación	1432
Sección 2. ^a De la calificación en caso de intervención administrativa.	1432
TÍTULO VII. De la conclusión y de la reapertura del concurso	1433
CAPÍTULO ÚNICO.	1433
TÍTULO VIII. De las normas procesales generales, del procedimiento abreviado y del sistema de recursos	1433
CAPÍTULO I. De la tramitación del procedimiento	1433
CAPÍTULO II. Del procedimiento abreviado	1433
CAPÍTULO III. Del incidente concursal	1433
CAPÍTULO IV. De los recursos	1433
CAPÍTULO V. Registro Público Concursal	1433
TÍTULO IX. De las Normas de Derecho Internacional Privado	1434
CAPÍTULO I. Aspectos generales	1434
CAPÍTULO II. De la ley aplicable	1434
Sección 1. ^a Del procedimiento principal	1434
Sección 2. ^a Del procedimiento territorial	1435
Sección 3. ^a De las reglas comunes a ambos tipos de procedimientos	1435
CAPÍTULO III. Del reconocimiento de procedimientos extranjeros de insolvencia	1435
CAPÍTULO IV. De la coordinación entre procedimientos paralelos de insolvencia	1435
TÍTULO X. El acuerdo extrajudicial de pagos	1435
<i>Disposiciones adicionales</i>	1435
<i>Disposiciones transitorias</i>	1436
<i>Disposiciones derogatorias</i>	1437
<i>Disposiciones finales</i>	1438
§ 49. Real Decreto Legislativo 1/2020, de 5 de mayo, por el que se aprueba el texto refundido de la Ley Concursal	1454
<i>Preámbulo</i>	1454
<i>Artículos</i>	1458
<i>Disposiciones adicionales</i>	1458
<i>Disposiciones transitorias</i>	1459

<i>Disposiciones derogatorias</i>	1459
<i>Disposiciones finales</i>	1461
TEXTO REFUNDIDO DE LA LEY CONCURSAL	1461
LIBRO PRIMERO. Del concurso de acreedores	1461
TÍTULO I. De la declaración de concurso	1461
CAPÍTULO I. De los presupuestos de la declaración de concurso	1461
CAPÍTULO II. De la legitimación	1462
CAPÍTULO III. De la declaración de concurso a solicitud del deudor	1463
Sección 1. ^a Del deber de solicitar la declaración de concurso	1463
Sección 2. ^a De la solicitud del deudor	1463
Sección 3. ^a De la provisión sobre la solicitud del deudor	1464
CAPÍTULO IV. De la declaración de concurso a solicitud de acreedor y de otros legitimados	1465
Sección 1. ^a De la solicitud de acreedor y de otros legitimados	1465
Sección 2. ^a De la provisión sobre la solicitud de acreedor y otros legitimados	1465
Sección 3. ^a De la oposición del deudor	1467
Sección 4. ^a De la resolución sobre la solicitud	1468
CAPÍTULO V. Del auto de declaración de concurso	1469
Sección 1. ^a Del auto de declaración de concurso	1469
Sección 2. ^a De la notificación del auto de declaración de concurso	1470
Sección 3. ^a De la publicidad de la declaración de concurso	1470
Sección 4. ^a De la declaración de concurso sin masa	1471
CAPÍTULO VI. De los concursos conexos	1472
Sección 1. ^a De la declaración conjunta de concursos	1472
Sección 2. ^a De la acumulación de concursos ya declarados	1473
Sección 3. ^a De la tramitación coordinada de los concursos conexos	1473
TÍTULO II. De los órganos del concurso	1473
CAPÍTULO I. Del juez del concurso	1473
Sección 1. ^a De la competencia	1473
Sección 2. ^a De la jurisdicción	1475
CAPÍTULO II. De la administración concursal	1477
Sección 1. ^a Del nombramiento de la administración concursal	1477
Subsección 1. ^a De la composición de la administración concursal	1477
Subsección 2. ^a Del requisito de la inscripción en el Registro público concursal	1477
Subsección 3. ^a Del nombramiento de la administración concursal	1478
Subsección 4. ^a De la recusación de la administración concursal	1480
Subsección 5. ^a De los auxiliares delegados	1480
Sección 2. ^a Del ejercicio del cargo	1481
Sección 3. ^a De la retribución	1482
Subsección 1. ^a Del régimen jurídico de la retribución	1482
Subsección 2. ^a De la cuenta de garantía arancelaria	1483
Sección 4. ^a De la responsabilidad	1484
Sección 5. ^a De la separación y de la revocación	1485
TÍTULO III. De los efectos de la declaración de concurso	1486
CAPÍTULO I. De los efectos sobre el deudor	1486
Sección 1. ^a De los efectos sobre el concursado en general	1486
Sección 2. ^a De los efectos sobre la representación y defensa procesal del concursado	1488
Sección 3. ^a De los efectos específicos sobre la persona natural	1490
Sección 4. ^a De los efectos específicos sobre la persona jurídica	1490
Sección 5. ^a De los deberes de comparecencia, colaboración e información del concursado	1492
CAPÍTULO II. De los efectos sobre las acciones individuales	1493
Sección 1. ^a De los efectos sobre las acciones y sobre los procedimientos declarativos	1493
Sección 2. ^a De los efectos sobre las acciones y sobre los procedimientos ejecutivos	1494
Subsección 1. ^a De las reglas generales	1494
Subsección 2. ^a De las reglas especiales para los procedimientos de ejecución de garantías reales y asimilados	1495
CAPÍTULO III. De los efectos sobre los créditos	1496
CAPÍTULO IV. De los efectos sobre los contratos	1497
Sección 1. ^a De los efectos sobre los contratos	1497
Sección 2. ^a De la resolución de los contratos	1498
Subsección 1. ^a De la resolución por incumplimiento	1498
Subsección 2. ^a De la resolución en interés del concurso	1499
Sección 3. ^a Del derecho a la rehabilitación de contratos	1499
Sección 4. ^a De los efectos sobre los contratos de trabajo y sobre los convenios colectivos	1500
Subsección 1. ^a De los efectos sobre los contratos de trabajo	1500
Subsección 2. ^a De los efectos sobre los contratos del personal de alta dirección	1504
Subsección 3. ^a De los efectos sobre los convenios colectivos	1504

Sección 5.ª De los efectos sobre los contratos con las administraciones públicas	1504
TÍTULO IV. De la masa activa	1505
CAPÍTULO I. De la composición de la masa activa	1505
CAPÍTULO II. Del inventario de la masa activa	1506
CAPÍTULO III. De la conservación y de la enajenación de la masa activa	1507
Sección 1.ª De la conservación de la masa activa	1507
Sección 2.ª De la enajenación de bienes y derechos de la masa activa	1507
Subsección 1.ª De las reglas generales	1507
Subsección 2.ª De las especialidades de la enajenación de bienes o derechos afectos a privilegio especial	1508
Subsección 3.ª De las especialidades de la enajenación de unidades productivas	1510
Subsección 4.ª Nombramiento de experto para recabar ofertas de adquisición de la unidad productiva	1512
Subsección 5.ª De la cancelación de cargas	1513
CAPÍTULO IV. De la reintegración de la masa activa	1513
Sección 1.ª De las acciones rescisorias especiales	1513
Sección 2.ª De las demás acciones de reintegración	1516
CAPÍTULO V. De la reducción de la masa activa	1516
CAPÍTULO VI. De los créditos contra la masa activa	1517
Sección 1.ª De los créditos contra la masa activa	1517
Sección 2.ª Del régimen de los créditos contra la masa activa	1518
Sección 3.ª De las especialidades en caso de insuficiencia de la masa activa	1519
TÍTULO V. De la masa pasiva	1520
CAPÍTULO I. De la integración de la masa pasiva	1520
CAPÍTULO II. De la comunicación y del reconocimiento de créditos	1520
Sección 1.ª De la comunicación a los acreedores	1520
Sección 2.ª De la comunicación de créditos	1520
Sección 3.ª Del reconocimiento de créditos	1521
Subsección 1.ª De las clases de reconocimiento	1521
Subsección 2.ª De los supuestos especiales de reconocimiento	1522
Sección 4.ª Del cómputo de los créditos	1523
Sección 5.ª De la comunicación extemporánea de créditos	1523
CAPÍTULO III. De la clasificación de los créditos concursales	1524
Sección 1.ª De las clases de créditos	1524
Sección 2.ª De los créditos privilegiados	1524
Subsección 1.ª De los créditos con privilegio especial	1524
Subsección 2.ª De los créditos con privilegio general	1526
Sección 3.ª De los créditos subordinados	1527
CAPÍTULO IV. De la lista de acreedores	1529
TÍTULO VI. Del informe de la administración concursal	1530
CAPÍTULO I. Del informe de la administración concursal	1530
Sección 1.ª De las comunicaciones electrónicas anteriores a la presentación del informe	1530
Sección 2.ª Del informe de la administración concursal	1530
Sección 3.ª De la finalización de la fase común	1532
CAPÍTULO II. De la impugnación del inventario y de la lista de acreedores	1532
CAPÍTULO III. De la presentación de los textos definitivos	1533
CAPÍTULO IV. De la modificación de la lista definitiva de acreedores	1533
TÍTULO VII. Del convenio	1535
CAPÍTULO I. De la propuesta de convenio	1535
Sección 1.ª De los proponentes	1535
Sección 2.ª Del contenido de la propuesta de convenio	1536
Subsección 1.ª De las reglas generales sobre la propuesta de convenio	1536
Subsección 2.ª De la propuesta de convenio con asunción	1537
Subsección 3.ª Del contenido alternativo de la propuesta de convenio	1537
Sección 3.ª Del plan de pagos y del plan de viabilidad	1538
CAPÍTULO II. De la presentación de la propuesta y de la admisión a trámite	1539
Sección 1.ª Del momento de presentación de la propuesta	1539
Sección 2.ª De la admisión a trámite de la propuesta de convenio	1540
CAPÍTULO III. De la evaluación de la propuesta de convenio	1541
CAPÍTULO IV. De la aceptación de la propuesta de convenio	1541
Sección 1.ª De la adhesión de los acreedores	1541
Sección 2.ª De las mayorías del pasivo ordinario necesarias para la aceptación de la propuesta de convenio	1544
Sección 3.ª De la determinación de la aceptación de la propuesta de convenio	1544
CAPÍTULO V. De la aprobación judicial del convenio	1545
Sección 1.ª Del carácter necesario de la aprobación judicial del convenio	1545
Sección 2.ª De la oposición a la aprobación judicial del convenio	1545
Sección 3.ª De la aprobación judicial del convenio	1546

CAPÍTULO VI. De la eficacia del convenio	1546
CAPÍTULO VII. Del cumplimiento del convenio	1549
Sección 1.ª Del cumplimiento del convenio	1549
Sección 2.ª De la modificación del convenio	1549
Sección 3.ª Del incumplimiento del convenio	1549
TÍTULO VIII. De la liquidación de la masa activa	1550
CAPÍTULO I. De la apertura de la fase de liquidación	1550
CAPÍTULO II. De los efectos de la apertura de la fase de liquidación	1551
CAPÍTULO III. De las operaciones de liquidación	1552
Sección 1.ª De las reglas especiales de liquidación	1552
Sección 2.ª De las reglas generales supletorias	1553
CAPÍTULO IV. De los informes trimestrales de liquidación	1554
CAPÍTULO V. De la consignación preventiva	1554
CAPÍTULO VI. De la prolongación indebida de la liquidación	1554
TÍTULO IX. Del pago a los acreedores concursales	1555
TÍTULO X. De la calificación del concurso	1557
CAPÍTULO I. Disposiciones generales	1557
CAPÍTULO II. De la sección de calificación	1559
Sección 1.ª De la formación y tramitación de la sección de calificación	1559
Subsección 1.ª Del régimen general	1559
Subsección 2.ª Del régimen especial en caso de incumplimiento del convenio	1561
Sección 2.ª De la sentencia de calificación	1561
Sección 3.ª De la calificación en caso de intervención administrativa	1563
TÍTULO XI. De la conclusión y de la reapertura del concurso de acreedores	1564
CAPÍTULO I. De la conclusión del concurso	1564
Sección 1.ª De las causas de conclusión del concurso	1564
Sección 2.ª Del régimen de conclusión del concurso	1564
Subsección 1.ª De la conclusión del concurso por revocación de la declaración	1564
Subsección 2.ª De la conclusión del concurso por cumplimiento del convenio	1565
Subsección 3.ª De la conclusión del concurso por finalización de la liquidación	1565
Subsección 4.ª De la conclusión por insuficiencia de la masa activa simultánea a la declaración del concurso	1565
Subsección 5.ª De la conclusión por insuficiencia de la masa activa posterior al auto de declaración del concurso	1566
Subsección 6.ª De la conclusión del concurso por satisfacción de los acreedores, por desistimiento o por renuncia	1567
Sección 3.ª De la rendición de cuentas	1567
Sección 4.ª De los recursos y de la publicidad	1568
Sección 5.ª De los efectos de la conclusión del concurso	1569
CAPÍTULO II. De la exoneración del pasivo insatisfecho	1569
Sección 1.ª Del ámbito de aplicación	1569
Sección 2.ª De los elementos comunes de la exoneración	1569
Subsección 1.ª Excepción y prohibición	1569
Subsección 2.ª De la extensión de la exoneración	1571
Subsección 3.ª De los efectos de la exoneración	1571
Subsección 4.ª De la revocación de la exoneración	1572
Subsección 5.ª Efectos del pago por terceros de deuda no exonerable o no exonerada	1573
Sección 3.ª De las modalidades de la exoneración	1573
Subsección 1.ª De la exoneración con plan de pagos	1573
Subsección 2.ª De la exoneración con liquidación de la masa activa	1577
CAPÍTULO III. De la reapertura del concurso	1577
TÍTULO XII. De las normas procesales generales, del procedimiento abreviado, del incidente concursal y del sistema de recursos	1579
CAPÍTULO I. De la tramitación del procedimiento	1579
CAPÍTULO II. Del incidente concursal	1582
CAPÍTULO III. De los recursos	1584
TÍTULO XIII. De la publicidad del concurso	1586
CAPÍTULO I. De la publicidad telemática	1586
CAPÍTULO II. De los edictos	1586
CAPÍTULO III. De los mandamientos	1586
CAPÍTULO IV. Del Registro público concursal	1587
TÍTULO XIV. De los concursos de acreedores con especialidades	1589
CAPÍTULO I. Del concurso de la herencia	1589
CAPÍTULO II. De las especialidades del concurso por razón de la persona del deudor	1590
Sección 1.ª De las comunicaciones y notificaciones especiales	1590
Sección 2.ª De las especialidades de la administración concursal	1591

Sección 3. ^a De las especialidades del concurso de entidades de crédito, de empresas de servicios de inversión, de entidades aseguradoras, de entidades que sean miembros de mercados regulados y de entidades participantes en los sistemas de compensación y liquidación de valores	1592
Sección 4. ^a De las especialidades del concurso de empresas concesionarias de obras y servicios públicos o contratistas de las administraciones públicas	1593
Sección 5. ^a De las especialidades del concurso de entidades deportivas	1593
LIBRO SEGUNDO. Del Derecho preconcursal	1594
TÍTULO I. De los presupuestos del precurso	1594
TÍTULO II. De la comunicación de apertura de negociaciones con los acreedores.	1595
CAPÍTULO I. De la comunicación	1595
CAPÍTULO II. De los efectos de la comunicación.	1598
Sección 1. ^a Situación jurídica del deudor	1598
Sección 2. ^a Efectos de la comunicación sobre los créditos	1598
Sección 3. ^a Efectos de la comunicación sobre los contratos	1598
Sección 4. ^a Efectos de la comunicación sobre las acciones y los procedimientos ejecutivos	1599
Sección 5. ^a Prórroga de los efectos de la comunicación	1600
Sección 6. ^a Prohibición de nuevas comunicaciones	1601
Sección 7. ^a Efectos sobre las solicitudes de concurso	1601
CAPÍTULO III. De la exigibilidad de deber legal de solicitar el concurso y de la causa legal de disolución de la sociedad.	1602
TÍTULO III. De los planes de reestructuración	1602
CAPÍTULO I. Ámbito de aplicación	1602
CAPÍTULO II. De los créditos y contratos afectados	1603
CAPÍTULO III. De la formación de clases.	1606
CAPÍTULO IV. De la aprobación de los planes de reestructuración	1607
CAPÍTULO V. De la homologación de los planes de reestructuración	1610
Sección 1. ^a Reglas generales	1610
Sección 2. ^a Del procedimiento de homologación	1611
Sección 3. ^a De la impugnación del auto de homologación.	1614
Sección 4. ^a Contradicción previa a la homologación judicial del plan	1616
Sección 5. ^a Prohibición de nuevas solicitudes	1616
CAPÍTULO VI. De la protección en caso de concurso	1617
CAPÍTULO VII. Del incumplimiento de los planes de reestructuración.	1618
TÍTULO IV. Del experto en la reestructuración	1618
CAPÍTULO I. Del nombramiento del experto.	1619
CAPÍTULO II. Del estatuto del experto	1621
TÍTULO V. Régimen especial	1621
LIBRO TERCERO. Procedimiento especial para microempresas	1622
TÍTULO I. Reglas comunes	1622
CAPÍTULO I. Disposiciones generales	1622
CAPÍTULO II. Negociación y apertura del procedimiento especial	1624
CAPÍTULO III. Efectos de la apertura del procedimiento especial	1629
CAPÍTULO IV. Acciones para incrementar el patrimonio a disposición de los acreedores	1630
TÍTULO II. Procedimiento de continuación.	1631
CAPÍTULO I. Tramitación del plan de continuación.	1631
CAPÍTULO II. Aprobación y homologación del plan	1633
CAPÍTULO III. Vicisitudes del plan de continuación	1636
CAPÍTULO IV. Medidas que pueden solicitarse en el procedimiento especial de continuación	1637
TÍTULO III. Procedimiento de liquidación.	1639
CAPÍTULO I. Tramitación.	1639
CAPÍTULO II. Medidas que pueden solicitarse en el procedimiento especial de liquidación	1642
CAPÍTULO III. Especialidad en caso de deudor persona física	1644
CAPÍTULO IV. Calificación abreviada del procedimiento especial	1644
CAPÍTULO V. Conclusión del procedimiento especial de liquidación.	1645
LIBRO CUARTO. De las normas de derecho internacional privado	1646
TÍTULO I. Disposiciones generales	1646
TÍTULO II. De la ley aplicable.	1647
CAPÍTULO I. Del procedimiento principal.	1647
CAPÍTULO II. Del procedimiento territorial	1648
CAPÍTULO III. De las reglas comunes a ambos tipos de procedimientos	1649
TÍTULO III. Del reconocimiento de procedimientos extranjeros de insolvencia	1650
TÍTULO IV. De la coordinación entre procedimientos paralelos de insolvencia	1652
TÍTULO V. De las especialidades del Derecho preconcursal	1653

	[...]	
	Sección 5.ª De la subasta de bienes muebles	1710
	[...]	
	<i>Disposiciones adicionales</i>	1710
	<i>Disposiciones finales</i>	1711
§ 54.	Ley 19/2015, de 13 de julio, de medidas de reforma administrativa en el ámbito de la Administración de Justicia y del Registro Civil. [Inclusión parcial]	1713
	<i>Disposiciones adicionales</i>	1713
§ 55.	Real Decreto 1011/2015, de 6 de noviembre, por el que se regula el procedimiento para formalizar el sistema de consignaciones en sede electrónica de las cantidades necesarias para tomar parte en las subastas judiciales y notariales	1714
	<i>Preámbulo</i>	1714
	<i>Artículos</i>	1715
	<i>Disposiciones adicionales</i>	1716
	<i>Disposiciones finales</i>	1717

§ 1

Ley del Notariado de 28 de mayo de 1862

Ministerio de Gracia y Justicia
«Gaceta de Madrid» núm. 149, de 29 de mayo de 1862
Última modificación: 9 de mayo de 2023
Referencia: BOE-A-1862-4073

DOÑA ISABEL II,
Por la gracia de Dios y la Constitución Reina de las Españas.

A todos los que las presentes vieren y entendieren, sabed: que las Córtes han decretado y Nos sancionado lo siguiente:

TÍTULO I

De los notarios

Artículo 1.

El Notario es el funcionario público autorizado para dar fe, conforme a las leyes, de los contratos y demás actos extrajudiciales.

Habrá en todo el Reino una sola clase de estos funcionarios.

Artículo 2.

El Notario que requerido para dar fe de cualquier acto público o particular extrajudicial negare sin justa causa la intervención de su oficio, incurrirá en la responsabilidad a que hubiere lugar con arreglo a las leyes.

Artículo 3.

Cada partido judicial constituye distrito de Notariado, dentro del cual se crearán tantas Notarías cuantas se estimen necesarias para el servicio público, tomando en cuenta la población, la frecuencia y facilidad de las transacciones, las circunstancias de localidad y la decorosa subsistencia de los Notarios.

Artículo 4.

Al tiempo de la creación de las Notarías, fijará el Gobierno el punto de residencia de cada uno de los Notarios, oyendo a la Audiencia del territorio, al Gobernador de la provincia y a la Diputación provincial, y no podrá hacer alteraciones en lo sucesivo sino oyendo a la misma Audiencia y al Consejo de Estado.

Artículo 5.

Cada Notario formará por sí protocolo.

Artículo 6.

En caso de muerte, enfermedad, ausencia, inhabilitación o cualquiera otro género de imposibilidad de un Notario, se encargará del protocolo y le sustituirá el que al tiempo de la creación de las notarías haya sido designado para este objeto.

En los distritos judiciales cada uno de los Notarios sustituirá al otro en caso de muerte, ausencia o imposibilidad.

Cuando esto no fuere posible por cualquier causa, el Juez de primera instancia habilitará sustituto accidental de entre los Notarios más inmediatos hasta la resolución del Gobierno, al cual dará parte por medio del Regente de la Audiencia.

Este, a su vez, dictará las disposiciones convenientes para asegurar el servicio público hasta la resolución del Gobierno.

El sustituto cesará en el desempeño de su cargo tan luego como tome posesión el nuevamente electo, o deje de existir la imposibilidad del Notario a quien sustituya.

Artículo 7.

La residencia habitual de los Notarios ha de ser el punto designado en la creación de su respectivo oficio.

Artículo 8.

Los Notarios podrán ejercer indistintamente dentro del partido judicial en que se halle su Notaría.

Las poblaciones en que hubiere más de un Juzgado de primera instancia se reputarán, para el efecto de este artículo, como un solo partido judicial.

Artículo 9.

El Ministro de Gracia y Justicia es el Notario mayor del Reino, con las atribuciones que hasta hoy ha ejercido.

TÍTULO II

Requisitos para obtener y ejercer la fe pública

Artículo 10.

Los que aspiren a realizar las pruebas selectivas para el ingreso en el Notariado, deben reunir, en la fecha en que termine el plazo de presentación de las instancias, las condiciones siguientes:

1. Ser español u ostentar la nacionalidad de cualquier país miembro de la Unión Europea.
2. Ser mayor de edad.
3. No encontrarse comprendido en ninguno de los casos que incapacitan o imposibilitan para el ejercicio del cargo de Notario.
4. Ser Doctor o Licenciado en Derecho o haber concluido los estudios de esta Licenciatura.

Si el título procediera de un Estado miembro de la Unión Europea, deberá presentarse el certificado acreditativo del reconocimiento u homologación del título equivalente, conforme a la Directiva 89/48, de 21 de diciembre de 1988, al Real Decreto 1665/1991, de 24 de octubre y demás normas de transposición y desarrollo.

Artículo 11.

Los Notarios serán de nombramiento Real.

Artículo 12.

Las Notarías se proveerán por oposición ante las Audiencias, que propondrán al Gobierno a los tres opositores que crean más beneméritos.

Artículo 13.

Quedan abolidas las prestaciones de Fiat, media annata y otras de esta clase para obtener título de ejercicio.

Los Notarios pagaran por ejercer su cargo el impuesto al que están sujetas las demás profesiones análogas.

Artículo 14.

El Notario, para tomar posesión de su oficio, constituirá en las Cajas del Estado, en calidad de fianza y como garantía para el ejercicio de su cargo, un depósito en títulos de la Deuda pública que produzca una renta anual según las condiciones de cada localidad, o acreditará que la disfruta en fincas propias, rústicas o urbanas, y quedará suspenso cuando falten estas garantías hasta que las reponga.

Artículo 15.

Los Notarios, para entrar en el ejercicio de su cargo, jurarán ante la Audiencia del territorio obediencia y fidelidad al Rey, guardar la Constitución y las leyes, y cumplir bien y lealmente su cargo.

Artículo 16.

El ejercicio del Notario es incompatible con todo cargo que lleve aneja jurisdicción, con cualquier empleo público que devengue sueldo o gratificación de los presupuestos generales, provinciales o municipales, y con los cargos que le obliguen a residir fuera de su domicilio.

Sin embargo, en los pueblos que pasen de 20.000 almas podrán admitir, aun fuera de su domicilio, los cargos de Diputados a Cortes o Diputados provinciales.

TÍTULO III

Del protocolo y copias del mismo que constituyen instrumento público

Artículo 17.

1. El Notario redactará escrituras matrices, intervendrá pólizas, extenderá y autorizará actas, expedirá copias, testimonios, legitimaciones y legalizaciones y formará protocolos y Libros-Registros de operaciones.

Las escrituras públicas tienen como contenido propio las declaraciones de voluntad, los actos jurídicos que impliquen prestación de consentimiento, los contratos y los negocios jurídicos de todas clases.

Es escritura matriz la original que el Notario ha de redactar sobre el contrato o acto sometido a su autorización, firmada por los otorgantes, por los testigos instrumentales, o de conocimiento en su caso, y firmada y signada por el mismo Notario.

Es primera copia el traslado de la escritura matriz que tiene derecho a obtener por primera vez cada uno de los otorgantes. A los efectos del artículo 517.2.4.º de la Ley 1/2000, de 7 de enero, de Enjuiciamiento civil, se considerará título ejecutivo aquella copia que el interesado solicite que se expida con tal carácter. Expedida dicha copia el Notario insertará mediante nota en la matriz su fecha de expedición e interesado que la solicitó.

Las pólizas intervenidas tienen como contenido exclusivo los actos y contratos de carácter mercantil y financiero que sean propios del tráfico habitual y ordinario de al menos uno de sus otorgantes, quedando excluidos de su ámbito los demás actos y negocios jurídicos, especialmente los inmobiliarios.

El Notario conservará en su Libro-Registro o en su protocolo ordinario el original de la póliza, en los términos que reglamentariamente se disponga.

A los efectos de lo dispuesto en el artículo 517.2.5.º de la Ley 1/2000, de 7 de enero, de Enjuiciamiento civil, se considerará título ejecutivo el testimonio expedido por el Notario del original de la póliza debidamente conservada en su Libro-Registro o la copia autorizada de la misma, acompañada de la certificación a que se refiere el artículo 572.2 de la citada Ley.

Las actas notariales tienen como contenido la constatación de hechos o la percepción que de los mismos tenga el Notario, siempre que por su índole no puedan calificarse de actos y contratos, así como sus juicios o calificaciones.

Se entiende por protocolo la colección ordenada de las escrituras matrices autorizadas durante un año, y se formalizará en uno o más tomos encuadernados, foliados en letra y con los demás requisitos que se determinen en las instrucciones del caso. En el Libro-Registro figurarán por su orden, separada y diariamente, todas las operaciones en que hubiesen intervenido.

2. Las matrices de los instrumentos públicos tendrán igualmente reflejo informático en el correspondiente protocolo electrónico bajo la fe del notario. La incorporación al protocolo electrónico o libro registro de operaciones electrónico se producirá en cada caso con la autorización o intervención de la escritura pública o póliza, de lo que se dejará constancia mediante diligencia en la matriz en papel expresiva de su traslado informático. Los instrumentos incorporados al protocolo electrónico se considerarán asimismo originales o matrices. En caso de contradicción entre el contenido de la matriz en soporte papel y del protocolo electrónico prevalecerá el contenido de aquella sobre el de este.

Corresponde al Consejo General del Notariado la adopción de las medidas técnicas que garanticen la integridad, indemnidad y no manipulación de ese protocolo electrónico.

Tales medidas serán comunicadas a la Dirección General de Seguridad Jurídica y Fe Pública, que podrá ordenar su modificación o adaptación de considerarlas inadecuadas.

El protocolo electrónico se custodiará por el notario que esté a cargo de su conservación mediante su depósito electrónico en el Consejo General del Notariado. Dicho depósito electrónico se efectuará encriptando su contenido, pudiendo acceder al mismo exclusivamente el notario custodio del protocolo titular de las claves de encriptación. Las medidas de encriptación y conservación íntegra que permita la legibilidad de su contenido, con independencia del cambio de soporte electrónico, serán adoptadas por el Consejo General del Notariado que las comunicará para su aprobación a la Dirección General de Seguridad Jurídica y Fe Pública. Una matriz en papel que haya sido extraviada o sustraída, sin perjuicio de la responsabilidad en la que, en su caso, pudiera incurrir el notario custodio, será reconstituida mediante nuevo traslado desde el protocolo electrónico, que deberá realizarse en papel notarial y deberá incluir la totalidad de notas o diligencias unidas a la matriz electrónica. Se hará constar en una nueva diligencia esta circunstancia, que además será comunicada al Colegio Notarial del territorio, de lo que asimismo se dejará constancia.

En el protocolo electrónico constarán, en cada instrumento público, el traslado de las notas y diligencias previstas en la legislación notarial de modificación jurídica y de coordinación con otros instrumentos públicos autorizados o intervenidos por el notario titular del protocolo o por otros notarios respecto de aquellas escrituras o pólizas que rectifiquen las anteriores. Las comunicaciones cursadas por otros notarios se remitirán a través de la sede electrónica notarial, debiendo incorporarse al protocolo electrónico en el mismo día o inmediato hábil posterior. Se habilita al Consejo General del Notariado para la adopción de las medidas técnicas que garanticen la realización de dichas comunicaciones.

El notario titular del protocolo electrónico consignará en éste en el mismo día o inmediato hábil posterior las comunicaciones recibidas de las autoridades judiciales o administrativas atinentes a resoluciones, hechos o actos jurídicos que por disposición legal deban consignarse en el instrumento público de que se trate. Las comunicaciones se efectuarán electrónicamente a través del Consejo General del Notariado.

3. Corresponderá al Consejo General del Notariado proporcionar información estadística en el ámbito de su competencia, así como suministrar cuanta información del índice sea precisa a las administraciones públicas que, conforme a la ley, puedan acceder a su contenido.

A los efectos de la debida colaboración del notario y de su organización corporativa con las administraciones públicas, los notarios estarán obligados a llevar índices informatizados y, en su caso, en soporte papel de los documentos protocolizados e intervenidos. El notario deberá velar por la más estricta veracidad de dichos índices, así como por su correspondencia con los documentos públicos autorizados e intervenidos, y será responsable de cualquier discrepancia que exista entre aquellos y estos, así como del incumplimiento de sus plazos de remisión. Reglamentariamente se determinará el contenido de los índices, pudiéndose delegar en el Consejo General del Notariado la adición de nuevos datos, así como la concreción de sus características técnicas de elaboración, remisión y conservación.

El Consejo General del Notariado formará un índice único informatizado con la agregación de los índices informatizados que los notarios deben remitir a los Colegios Notariales. A estos efectos, con la periodicidad y en los plazos reglamentariamente establecidos, los notarios remitirán los índices telemáticamente a través de su red corporativa y con las garantías debidas de confidencialidad a los Colegios Notariales, que los remitirán, por idéntico medio, al Consejo General del Notariado.

En particular, y sin perjuicio de otras formas de colaboración que puedan resultar procedentes, el Consejo General del Notariado suministrará a las administraciones tributarias la información contenida en el índice único informatizado con trascendencia tributaria que precisen para el cumplimiento de sus funciones estando a lo dispuesto en el artículo 94.5 de la Ley 58/2003, de 17 de diciembre, General Tributaria, permitirá el acceso telemático directo de las administraciones tributarias al índice y recabará del notario para su posterior remisión la copia del instrumento público a que se refiera la solicitud de información cuando ésta se efectúe a través de dicho Consejo.

El otorgante o quien acredite interés legítimo, previa su comparecencia electrónica en la sede electrónica notarial mediante sistemas de identificación electrónica debidamente homologados, podrá solicitar al notario a cargo del protocolo, copia electrónica o en papel.

Mediante idéntico sistema electrónico de comparecencia e identificación, cualquier persona podrá solicitar al Consejo General del Notariado que a través del Índice Único informatizado identifique el notario, número de protocolo y fecha de aquellos documentos públicos notariales en los que estuviese interesado con el fin de solicitar copia de los mismos, siempre que acredite su legitimación al notario competente al efecto. Si el solicitante no fuere el otorgante del documento, deberá acreditar un principio de prueba sobre su interés legítimo. La expedición por el Consejo General del Notariado de dicha información en ningún caso sustituirá el juicio del notario al que se pida la copia, quien deberá valorar el derecho o interés legítimo para su expedición.

La sede electrónica notarial estará integrada en el Consejo General del Notariado, siendo general y única a nivel nacional, y correspondiéndole al mismo su titularidad, desarrollo, gestión y administración. Sus características técnicas serán comunicadas a la Dirección General de Seguridad Jurídica y Fe Pública. Deberá ser accesible y disponible para los ciudadanos a través de redes de comunicación seguras.

4. El Consejo General del Notariado podrá acceder al índice único informatizado para el ejercicio de las competencias previstas en la legislación notarial, pudiendo las administraciones públicas conocer su contenido en tanto que sea necesario para el cumplimiento de sus funciones, siempre que una norma con rango de ley les habilite para ello. Dicho acceso se efectuará en los términos y a través del soporte que determine la norma habilitante.

Artículo 17 bis.

1. Los instrumentos públicos a que se refiere el artículo 17 de esta Ley, no perderán dicho carácter por el sólo hecho de estar redactados en soporte electrónico con la firma electrónica avanzada del notario y, en su caso, de los otorgantes o intervinientes, obtenida la de aquél de conformidad con la Ley reguladora del uso de firma electrónica por parte de notarios y demás normas complementarias.

2. Reglamentariamente se regularán los requisitos indispensables para la autorización o intervención y conservación del instrumento público electrónico en lo no previsto en este artículo.

En todo caso, la autorización o intervención notarial del documento público electrónico ha de estar sujeta a las mismas garantías y requisitos que la de todo documento público notarial y producirá los mismos efectos. En consecuencia:

a) Con independencia del soporte electrónico, informático o digital en que se contenga el documento público notarial, el notario deberá dar fe de la identidad de los otorgantes, de que a su juicio tienen capacidad y legitimación, de que el consentimiento ha sido libremente prestado y de que el otorgamiento se adecua a la legalidad y a la voluntad debidamente informada de los otorgantes o intervinientes.

b) Los documentos públicos autorizados por Notario en soporte electrónico, al igual que los autorizados sobre papel, gozan de fe pública y su contenido se presume veraz e íntegro de acuerdo con lo dispuesto en esta u otras leyes.

3. El notario podrá expedir copias autorizadas con su firma electrónica cualificada bajo las mismas condiciones que las copias en papel, con la indicación al pie de copia del destinatario, previa comprobación de su interés legítimo. La copia autorizada se remitirá a través de la sede electrónica notarial. Del mismo modo remitirá copia simple electrónica con mero valor informativo, incorporando la sede electrónica notarial sello electrónico con marca de tiempo confiable.

4. Si las copias autorizadas, expedidas electrónicamente, se trasladan a papel, para que conserven la autenticidad y garantía notarial, dicho traslado deberá hacerlo el notario al que se le hubiesen remitido.

5. Las copias electrónicas se entenderán siempre expedidas por el notario autorizante del documento matriz y no perderán su carácter, valor y efectos por el hecho de que su traslado a papel lo realice el notario al que se le hubiese enviado, el cual signará, firmará y rubricará el documento haciendo constar su carácter y procedencia.

6. También podrán los registradores de la propiedad y mercantiles, así como los órganos de las Administraciones públicas y jurisdiccionales, trasladar a soporte papel las copias autorizadas electrónicas que hubiesen recibido, a los únicos y exclusivos efectos de incorporarlas a los expedientes o archivos que correspondan por razón de su oficio en el ámbito de su respectiva competencia.

7. (Suprimido)

8. En lo no previsto en esta norma, la expedición de copia electrónica queda sujeta a lo previsto para las copias autorizadas en la Ley notarial y en su Reglamento.

Artículo 17 ter.

1. Se podrá realizar el otorgamiento y autorización a través de videoconferencia como cauce para el ejercicio de la función pública notarial, en los siguientes actos o negocios jurídicos:

a) Las pólizas mercantiles. En este caso, la remisión de la póliza por la entidad de crédito a la sede electrónica notarial, implicará su consentimiento al negocio documentado, salvo que en el texto de la póliza se dispusiere lo contrario.

b) La constitución de sociedades, nombramientos y apoderamientos mercantiles de toda clase previstos en la legislación mercantil, así como el otorgamiento de cualquier otro acto societario, siempre que en caso de contener aportaciones de los socios al capital social sean dinerarias.

c) Los poderes de representación procesal, para la actuación ante las administraciones públicas, así como los electorales, y los poderes para actos concretos. No será posible la autorización por videoconferencia de poderes generales o preventivos.

d) La revocación de poderes, excepto los generales preventivos.

e) Las cartas de pago y las cancelaciones de garantías.

f) Las actas de junta general y las de referencia en sentido estricto.

g) Los testimonios de legitimación de firmas.

h) Los testamentos en situación de epidemia declarada mientras dure la obligación de confinamiento.

i) Las declaraciones de obra nueva sin extinción de condominio, ni adjudicación de propiedad, y la división de la propiedad horizontal.

j) La conciliación, salvo que el notario considere conveniente la presencia física para el buen fin del expediente.

k) Aquellos actos y negocios jurídicos para los que, conforme a su naturaleza, se establezca reglamentariamente.

2. El otorgante accederá a la aplicación abierta en la sede electrónica notarial utilizando los sistemas de identificación electrónica previstos en el artículo 9 de la Ley 39/2015, de 1 de octubre, de Procedimiento Administrativo Común de las Administraciones Públicas. Dicha aplicación deberá garantizar los principios de neutralidad tecnológica e interoperabilidad para todos aquellos que accedan a su uso.

3. En el acto del otorgamiento mediante videoconferencia, el notario habrá de exhibir al compareciente el documento a través de la plataforma, de modo que pueda hacer uso de su derecho a leerlo, sin perjuicio de la lectura alternativa por parte del notario y del asesoramiento que debe prestar acerca de su contenido.

4. Si el otorgante no dispusiera de firma electrónica, se le podrá dotar gratuitamente de la misma, conforme a los medios previstos en el artículo 10 de la Ley 39/2015, de 1 de octubre, de Procedimiento Administrativo Común de las administraciones públicas. El sistema proporcionado deberá limitar su ámbito y vigencia al documento público objeto de autorización o intervención.

5. El notario habrá de denegar la intervención o autorización del documento cuando no concurran los presupuestos establecidos en la Ley del Notariado.

6. Finalmente, el notario autorizará el documento con su firma electrónica cualificada.

Artículo 18.

No podrán expedirse segundas o posteriores copias de la escritura matriz sino en virtud de mandato judicial, y con citación de los interesados o del Promotor fiscal cuando se ignoren éstos o estén ausentes del pueblo en que esté la Notaría.

Será innecesaria dicha citación en los actos unilaterales, y aun en los demás cuando pidan la copia todos los interesados.

Artículo 19.

Los Notarios autorizarán todos los instrumentos públicos con su firma, y con la rúbrica y signo que propongan y se les dé al expedirles los títulos de ejercicio.

No podrán variar en lo sucesivo, sin Real autorización, la rúbrica ni el signo.

En cada Audiencia habrá un libro en que los Notarios pongan su firma, rúbrica y signo después de haber jurado su plaza.

Artículo 20.

No podrán autorizar los Notarios ningún instrumento público inter vivos sin la presencia al menos de dos testigos.

Artículo 21.

No podrán ser testigos en los instrumentos públicos los parientes, escribientes o criados del Notario autorizante.

Tampoco podrán serlo los parientes de las partes interesadas en los instrumentos, ni los del Notario, unos y otros dentro del cuarto grado de consanguinidad o segundo de afinidad.

Artículo 22.

Ningún Notario podrá autorizar contratos que contengan disposición en su favor, o en que alguno de los otorgantes sea pariente suyo dentro del cuarto grado civil o segundo de afinidad.

Artículo 23.

1. Los notarios darán fe en las escrituras públicas y en aquellas actas que por su índole especial lo requieran de que conocen a las partes o de haberse asegurado de su identidad por los medios supletorios establecidos en las leyes y reglamentos.

Serán medios supletorios de identificación, en defecto del conocimiento personal del Notario, los siguientes:

a) La afirmación de dos personas, con capacidad civil, que conozcan al otorgante y sean conocidas del Notario, siendo aquéllos responsables de la identificación.

b) La identificación de una de las partes contratantes por la otra, siempre que de esta última dé fe de conocimiento el Notario.

c) La referencia a carnets o documentos de identidad con retrato y firma expedidos por las autoridades públicas, cuyo objeto sea identificar a las personas.

El Notario en este caso responderá de la concordancia de los datos personales, fotografía y firma estampados en el documento de identidad exhibido, con las del compareciente.

d) El cotejo de firma con la indubitada de un instrumento público anterior en que se hubiere dado por el Notario fe de conocimiento del firmante.

El Notario que diere fe de conocimiento de alguno de los otorgantes, inducido a error sobre la personalidad de estos por la actuación maliciosa de ellos mismos o de otras personas, no incurrirá en responsabilidad criminal, la cual será exigida únicamente cuando proceda con dolo. En tal supuesto el Notario, sin perjuicio de lo anterior, será inmediatamente sometido a expediente de corrección disciplinaria con la obligación de indemnizar los daños y perjuicios que se hayan producido por tal error a terceros interesados.

Si se trata de escrituras públicas relativas a actos o contratos por los que se adquieran, declaren, constituyan, transmitan, graven, modifiquen o extingan el dominio y los demás derechos reales sobre bienes inmuebles, o a cualesquiera otros con trascendencia tributaria, los comparecientes acreditarán ante el Notario autorizante sus números de identificación fiscal y los de las personas o entidades en cuya representación actúen, de los que quedará constancia en la escritura.

Tratándose de escrituras públicas por las que se cree o constituya una entidad con o sin personalidad jurídica el Notario incluirá obligatoriamente en aquellas el número de identificación fiscal. Con carácter previo a la autorización o intervención de cualquier escritura pública, acta o póliza, el notario consultará la lista de números de identificación fiscal revocados. El Notario deberá abstenerse de autorizar o intervenir cualquier instrumento público que se pretenda otorgar por una entidad jurídica con número de identificación fiscal revocado de conformidad con lo previsto en la normativa tributaria.

2. El interesado o la interesada podrá comparecer electrónicamente en la sede electrónica notarial operativa en la dirección electrónica correspondiente, mediante la utilización de los sistemas de identificación electrónica previstos en el artículo 9 de la Ley 39/2015, de 1 de octubre, de Procedimiento Administrativo Común de las Administraciones Públicas, debiendo proporcionar su teléfono, correo electrónico y, en su caso, los datos expresivos de su representación. La sede electrónica notarial deberá permitir al otorgante ejercer su derecho a la elección de notario con arreglo a la legislación aplicable, así como la apreciación de su capacidad jurídica, asegurando la intermediación electrónica.

En todo caso, el notario verificará la documentación remitida para su identificación por el otorgante, y podrá, previo su consentimiento, contrastarla con la información obrante en el índice único y las bases de datos del Ministerio del Interior. El notario archivará copia electrónica de los documentos de identidad solo en los casos en los que lo exija la legislación de prevención de blanqueo de capitales y financiación del terrorismo.

El interesado o la interesada podrá mediante la comparecencia electrónica:

a) Aportar los antecedentes precisos para la ulterior autorización de un documento público notarial.

b) Otorgar electrónicamente los actos o negocios jurídicos que se determine.

c) Solicitar que se le expida copia simple o autorizada previa apreciación de su interés.

d) Solicitar previa acreditación de su interés legítimo que se le identifiquen los documentos públicos notariales en que aquél hubiera podido intervenir, a los efectos de solicitar al notario que custodia el protocolo, su sustituto o sucesor, la expedición de copia autorizada electrónica.

Artículo 24.

En todo instrumento público consignará el Notario su nombre y vecindad, los nombres y vecindad de los testigos, y el lugar, año y día del otorgamiento.

Los notarios en su consideración de funcionarios públicos deberán velar por la regularidad no solo formal sino material de los actos o negocios jurídicos que autorice o intervenga, por lo que están sujetos a un deber especial de colaboración con las autoridades judiciales y administrativas.

En consecuencia, este deber especial exige del Notario el cumplimiento de aquellas obligaciones que en el ámbito de su competencia establezcan dichas autoridades.

En las escrituras relativas a actos o contratos por los que se declaren, transmitan, graven, modifiquen o extingan a título oneroso el dominio y los demás derechos reales sobre bienes inmuebles se identificarán, cuando la contraprestación consistiere en todo o en parte en dinero o signo que lo represente, los medios de pago empleados por las partes. A tal fin, y sin perjuicio de su ulterior desarrollo reglamentario, deberá identificarse si el precio se recibió con anterioridad o en el momento del otorgamiento de la escritura, su cuantía, así como si se efectuó en metálico, cheque, bancario o no, y, en su caso, nominativo o al portador, otro instrumento de giro o bien mediante transferencia bancaria.

Igualmente, en las escrituras públicas citadas el Notario deberá incorporar la declaración previa del movimiento de los medios de pago aportadas por los comparecientes cuando proceda presentar esta en los términos previstos en la legislación de prevención del blanqueo de capitales. Si no se aportase dicha declaración por el obligado a ello, el Notario hará constar esta circunstancia en la escritura y lo comunicará al órgano correspondiente del Consejo General del Notariado.

En las escrituras públicas a las que se refieren este artículo y el artículo 23 de esta Ley, el Consejo General del Notariado suministrará a la Administración Tributaria, de acuerdo con lo dispuesto en el artículo 17 de esta Ley, la información relativa a las operaciones en las que se hubiera incumplido la obligación de comunicar al Notario el número de identificación fiscal para su constancia en la escritura, así como los medios de pago empleados y, en su caso, la negativa a identificar los medios de pago. Estos datos deberán constar en los índices informatizados.

El Consejo General del Notariado establecerá un sistema automatizado para que el Notario a través de aquel suministre a la Administración Tributaria la identificación de aquellas entidades jurídicas con número de identificación fiscal revocado y no rehabilitado que hubieran pretendido otorgar un documento público.

Artículo 25.

Los instrumentos públicos se redactarán en lengua castellana, y se escribirán con letra clara, sin abreviaturas y sin blancos.

Tampoco podrán usarse en ellos guarismos en la expresión de fechas o cantidades.

Los Notarios darán fe de haber leído a las partes y a los testigos instrumentales la escritura íntegra, o de haberles permitido que la lean, a su elección, antes de que la firmen, y a los de conocimiento lo que a ellos se refiera, y de haber advertido a unos y a otros que tienen el derecho de leerla por sí.

Para garantizar la accesibilidad de las personas con discapacidad que comparezcan ante Notario, estas podrán utilizar los apoyos, instrumentos y ajustes razonables que resulten precisos, incluyendo sistemas aumentativos y alternativos, braille, lectura fácil, pictogramas, dispositivos multimedia de fácil acceso, intérpretes, sistemas de apoyos a la comunicación oral, lengua de signos, lenguaje dactilológico, sistemas de comunicación táctil y otros dispositivos que permitan la comunicación, así como cualquier otro que resulte preciso.

Artículo 26.

Serán nulas las adiciones, apostillas, entrerenglonaduras, raspaduras y testados en las escrituras matrices, siempre que no se salven al fin de éstas con aprobación expresa de las partes y firmas de los que deban de suscribir el instrumento.

Artículo 27.

Serán nulos los instrumentos públicos:

- 1.º Que contengan alguna disposición a favor del Notario que los autorice.
- 2.º En que sean testigos los parientes de las partes en ellos interesadas en el grado de que queda hecho mérito, o los parientes, escribientes o criados del mismo Notario.
- 3.º Aquellos en que el Notario no de fe del conocimiento de los otorgantes, o no supla esta diligencia en la forma establecida en el artículo 23 de esta Ley, o en que no aparezcan las firmas de las partes y testigos cuando deban hacerlo, y la firma, rúbrica y signo del notario.

Artículo 28.

No producirán efecto las disposiciones a favor de parientes, dentro del grado anteriormente prohibido, del que autorizó el instrumento en que se hicieron.

Artículo 29.

Lo dispuesto en los artículos que preceden, relativamente a la forma de los instrumentos y al número y cualidades de los testigos, y a la capacidad de adquirir lo dejado o mandado por el testador, no es aplicable a los testamentos, y demás disposiciones mortis causa, en las cuales regirá la Ley o leyes especiales del caso.

Artículo 30.

(Derogado)

Artículo 31.

1. Solo el notario a cuyo cargo esté el protocolo podrá dar copias de él.
2. El notario insertará en la copia autorizada electrónica un código seguro de verificación. Compete al Consejo General del Notariado la adopción de las medidas técnicas de elaboración de tal código, que será individualizado para cada copia autorizada electrónica de la escritura pública o testimonio electrónico de la intervención de póliza mercantil que se expida debiendo comunicar a la Dirección General de Seguridad Jurídica y Fe Pública aquellas medidas, que podrán ser modificadas mediante Instrucción de esta.
3. El código seguro de verificación será el instrumento técnico para que el otorgante o tercero a quien aquel entregue dicho código pueda, a través de la sede electrónica notarial, acceder con carácter permanente a la verificación de la autenticidad e integridad de la copia autorizada electrónica del documento notarial, así como conocer las notas ulteriores de modificación jurídica y de coordinación con otros instrumentos públicos.
4. Si no se dispusiera de código seguro de verificación, el notario a cuyo cargo esté legalmente el protocolo valorará el interés legítimo del solicitante, concediendo el acceso solicitado de considerarlo suficiente. En caso contrario y de manera motivada denegará el mismo, pudiendo ser recurrida su decisión ante la Dirección General de Seguridad Jurídica y Fe Pública.
Si lo solicitara el otorgante, el notario podrá además entregarle un traslado informativo de la escritura matriz o acta autorizada o de la póliza intervenida a la que se adicionará el código seguro de verificación que se remitirá, en todo caso, a través de la sede electrónica notarial.

Artículo 32.

Ni la escritura matriz ni el libro protocolo podrán ser extraídos del edificio en que se custodien, ni aun por Decreto judicial u orden superior, salva para su traslación al archivo correspondiente y en los casos de fuerza mayor.

Podrá, sin embargo, ser desglosada del protocolo la escritura matriz contra la cual aparezcan indicios o méritos bastantes para considerarla cuerpo de un delito, precediendo al efecto providencia del juzgado que conozca de él, y dejando en todo caso testimonio literal de aquélla, con intervención del Ministerio Fiscal.

Los Notarios no permitirán tampoco sacar de su archivo ningún documento que se halle bajo su custodia por razón de su oficio, ni dejarán examinarlo en todo ni en parte, como ni tampoco el protocolo, no precediendo Decreto judicial, sino a las partes interesadas con derecho adquirido, sus herederos o causa-habientes. En los casos, sin embargo, determinados por las leyes, y en virtud de mandamiento judicial, pondrán de manifiesto en sus archivos el protocolo o protocolos a fin de extender en su virtud las diligencias que se hallen acordadas.

Artículo 33.

Los Notarios remitirán por conducto del Juez de primera instancia del partido al Regente de la Audiencia, en los ocho primeros días de cada mes, índices de las escrituras matrices otorgadas en el anterior, expresando los números ordinales de éstas en el protocolo.

En los índices se expresará, respecto de cada instrumento, el nombre de los otorgantes, el de los testigos instrumentales, el de los testigos de conocimiento en su caso, la fecha del otorgamiento y el objeto del acto o contrato.

Artículo 34.

Los Notarios llevarán un libro reservado, en que insertarán, con la numeración correspondiente, copia de la carpeta de los testamentos y codicilos cerrados, cuyo otorgamiento hubieren autorizado, y los protocolos de los testamentos y codicilos abiertos cuando los testadores lo solicitaren, y remitirán un índice reservado también al Regente de la Audiencia por conducto del Juez de primera instancia, en los términos establecidos en el artículo anterior. No es necesario que haya un libro para cada año.

Artículo 35.

Salvo que otra cosa dispongan los Convenios Internacionales, las Comisiones rogatorias extrajudiciales, de carácter civil o mercantil, que tengan por objeto la notificación o entrega de documentos, podrán practicarse notarialmente en los términos que reglamentariamente se establezcan.

TÍTULO IV

De la propiedad y custodia de los protocolos e inspección de las notarías

Artículo 36.

El protocolo, cualquiera que sea su naturaleza bien en soporte papel o electrónico, pertenece al Estado. Los notarios los conservarán, con arreglo a las leyes, como archiveros de los mismos y bajo su responsabilidad.

Artículo 37.

1. En cada Colegio Notarial se formará un Archivo General de Protocolos en el que se custodiarán de manera ordenada aquellos protocolos y libros registros de operaciones mercantiles y libros indicadores, que cuenten con una antigüedad de, al menos, cinco años.

2. Corresponde a cada Colegio Notarial la adopción de las medidas precisas para conservar en perfecto estado de guarda y conservación los protocolos y libros de su territorio notarial, debiendo comunicar al Consejo General del Notariado para su remisión a la

Dirección General de Seguridad Jurídica y Fe Pública su localización y medidas adoptadas para su custodia y conservación.

La Dirección General de Seguridad Jurídica y Fe Pública podrá autorizar la destrucción completa por anualidades de los tomos de protocolos especiales de protestos de letras de cambio y de otros documentos mercantiles, que cuenten con una antigüedad de, al menos, cinco años. En caso de autorizarse la destrucción completa, la Dirección General podrá dar instrucciones especiales sobre cómo se efectuará la citada destrucción, así como sobre la conservación de algunas de las actas de protesto de los tomos a destruir, a efecto de preservar una muestra representativa de esta actividad.

3. Los ficheros relativos al protocolo en soporte electrónico serán remitidos transcurridos veinticinco años desde la autorización o intervención de la escritura matriz, acta o póliza a los Archivos Generales de Protocolos de cada Colegio. Corresponde al Consejo General del Notariado la adopción de las medidas técnicas para garantizar la indemnidad de dicho soporte, así como su traslación o volcado a un nuevo tipo y acceso al mismo por quienes tengan derecho. Del mismo modo tales medidas deberán permitir la práctica de notas en aquéllos, conforme a la legislación notarial que resulte vigente.

El coste por la entrega del protocolo y demás libros y documentación oficial, cualquiera que sea su naturaleza en soporte papel o electrónico, como consecuencia de la amortización de una notaría efectuada por una demarcación será soportado por el notario titular de la notaría amortizada.

Artículo 38.

1. En los casos de vacancia de una Notaría, y de inhabilitación o incapacidad de un notario, quien con arreglo al artículo 6 de esta ley deba encargarse de la Notaría recibirá bajo inventario el protocolo, libro registro de operaciones, y demás documentación oficial para su entrega con igual formalidad al mismo notario, si se habilitase, o en otro caso a su sucesor en el oficio.

2. En los supuestos indicados, se entregará al notario para su custodia el Protocolo y, el Libro Registro de operaciones mercantiles, cualquiera que sea su naturaleza en soporte papel o electrónica, correspondiendo a los Colegios Notariales velar por la correcta entrega de estos.

El Delegado o Subdelegado de las Juntas en el distrito correspondiente hará constar tal circunstancia en el Protocolo, y en el Libro Registro de operaciones, cualquiera que sea su naturaleza en soporte papel o electrónica, expresando la causa por la que queda vacante y los instrumentos públicos autorizados o intervenidos obrantes en aquélla.

En el protocolo electrónico solo podrán practicarse las diligencias previstas en el artículo 17 de esta ley.

Artículo 39.

En el caso de inutilizarse el todo o parte de un protocolo, el Notario dará cuenta al Juez y al Promotor fiscal del partido, y éstos respectivamente al Regente y Fiscal de la Audiencia, para que instruido con citación de partes el oportuno expediente, cotejados los índices y libros, y examinados los Registros de Hipotecas, se repongan en la parte posible los protocolos y los libros.

Artículo 40.

Los Jueces de primera instancia visitarán cuando lo estimen conveniente las Notarías comprendidas en su partido.

El Gobierno y el Regente de la Audiencia podrán decretar visitas extraordinarias, para las que sólo nombrarán Magistrados, Jueces o individuos del Ministerio Fiscal.

TÍTULO V

Del Gobierno y disciplina de los Notarios

Artículo 41.

Habrán Colegios de Notarios en los puntos que el Gobierno designe.
A cada Colegio pertenecerán todos los Notarios del territorio señalado al mismo.

Artículo 42.

Los Colegios serán dirigidos por Juntas, y en ellas tendrán la Autoridad judicial, y el Ministerio Fiscal la intervención que se establezca en los reglamentos.

Artículo 43.

Por faltas de disciplina y otras que puedan afectar al decoro de la profesión, podrán las Juntas directivas de los Colegios amonestar a los Notarios, reprenderlos por escrito y multarlos gubernativamente hasta en cantidad de 25 duros. En caso de reincidencia, darán parte a las Audiencias, las cuales podrán multar hasta en 100 duros, dando conocimiento además al Ministerio de Gracia y Justicia para que se ponga nota en los respectivos expedientes de los Notarios, todo sin perjuicio de lo demás que procediere en justicia, y salvas también cualesquiera otras atribuciones disciplinarias de los jueces y Audiencias.

Artículo 44.

Los Notarios no podrán ser suspensos ni privados de oficio gubernativamente, exceptuando, en cuanto a la suspensión, el caso prevenido en el artículo 14.

TÍTULO VI

Derechos y premios de los Notarios

Artículo 45.

El Gobierno, oídas las Audiencias, presentará a las Cortes el correspondiente proyecto de Ley para establecer el arancel que fije los derechos notariales.

Artículo 46.

El Notario que se inutilizare para el ejercicio de su profesión por librar los protocolos de inundación, incendio u otra fuerza mayor, tendrá derecho a una pensión.

Si muriese por la misma causa, su viuda e hijos menores tendrán igual derecho.

Disposiciones generales

Artículo 47.

El Gobierno dictará las instrucciones y reglamentos que sean necesarios para el cumplimiento de esta Ley.

Artículo 48.

Se declaran derogadas las leyes, disposiciones y costumbres generales o locales contrarias a su tenor.

TÍTULO VII

Intervención de los Notarios en expedientes y actas especiales

CAPÍTULO I

Reglas generales

Artículo 49.

Los Notarios intervendrán en los expedientes especiales autorizando actas o escrituras públicas:

1.º Cuando el expediente tenga por objeto la declaración de voluntad de quien lo inste o la realización de un acto jurídico que implique prestación de consentimiento, el Notario autorizará una escritura pública.

2.º Cuando el expediente tenga por objeto la constatación o verificación de un hecho, la percepción del mismo, así como sus juicios o calificaciones, el Notario procederá a extender y autorizar un acta.

Artículo 50.

1. En el mes de enero de cada año se interesará por parte del Decano de cada Colegio Notarial de los distintos Colegios profesionales, de entidades análogas, así como de las Academias e instituciones culturales y científicas que se ocupen del estudio de las materias correspondientes al objeto de la pericia el envío de una lista de colegiados o asociados dispuestos a actuar como peritos, que estará a disposición de los Notarios en el Colegio Notarial. Igualmente podrán solicitar formar parte de esa lista aquellos profesionales que acrediten conocimientos necesarios en la materia correspondiente, con independencia de su pertenencia o no a un Colegio Profesional. La primera designación de cada lista se efectuará por sorteo realizado en presencia del Decano del Colegio Notarial, y a partir de ella se efectuarán por el Colegio las siguientes designaciones por orden correlativo conforme sean solicitadas por los Notarios que pertenezcan al mismo.

2. Cuando haya de designarse perito a persona sin título oficial, práctica o entendida en la materia, previa citación de las partes, se realizará la designación por el procedimiento establecido en el apartado anterior, usándose para ello una lista de personas que cada año se solicitará de sindicatos, asociaciones y entidades apropiadas, y que deberá estar integrada por al menos cinco de aquellas personas. Si, por razón de la singularidad de la materia de dictamen, únicamente se dispusiera del nombre de una persona entendida o práctica, se recabará de las partes su consentimiento y sólo si todas lo otorgan se designará perito a esa persona.

CAPÍTULO II

De las actas y escrituras públicas en materia matrimonial

Sección 1.ª Del acta matrimonial y de la escritura pública de celebración del matrimonio

Artículo 51.

1. Los que vayan a contraer matrimonio para el que se precise acta en la que se constate el cumplimiento de los requisitos de capacidad de ambos contrayentes, la inexistencia de impedimentos o su dispensa, o cualquier género de obstáculos para contraer matrimonio, deberán instar previamente su tramitación ante el Notario que tenga su residencia en el lugar del domicilio de cualquiera de ellos.

2. La solicitud, tramitación y autorización del acta se ajustarán a lo dispuesto en el artículo 58 de la Ley 20/2011, de 21 de julio, del Registro Civil y, en lo no previsto, en esta Ley.

Artículo 52.

1. Si el acta fuera favorable a la celebración del matrimonio, este se llevará a cabo ante el Notario que haya intervenido en la tramitación de aquella mediante el otorgamiento de

escritura pública en la que hará constar todas las circunstancias establecidas en la Ley del Registro Civil y su reglamento.

2. Cuando los contrayentes, en la solicitud inicial o durante la tramitación del acta, hayan solicitado que la prestación del consentimiento se realice ante Juez de Paz, Alcalde o Concejal en quien este delegue u otro Notario, se remitirá copia del acta al oficiante elegido, el cual se limitará a celebrar el matrimonio y levantará acta u otorgará escritura pública, según proceda, con todos los requisitos legalmente exigidos.

3. Si el matrimonio se celebrase en peligro de muerte, el Notario otorgará escritura pública donde se recoja la prestación del consentimiento matrimonial, previo dictamen médico sobre su aptitud para prestar éste y sobre la gravedad de la situación cuando el riesgo se derive de enfermedad o estado físico de alguno de los contrayentes, salvo imposibilidad acreditada. Con posterioridad, el Notario procederá a la tramitación del acta de comprobación de los requisitos de validez del matrimonio.

Sección 2.ª Del acta de notoriedad para la constancia del régimen económico matrimonial legal

Artículo 53.

1. Quienes deseen hacer constar expresamente en el Registro Civil el régimen económico matrimonial legal que corresponda a su matrimonio cuando este no constare con anterioridad deberán solicitar la tramitación de un acta de notoriedad al Notario con residencia en cualquiera de los domicilios conyugales que hubieran tenido, o en el domicilio o residencia habitual de cualquiera de los cónyuges, o donde estuvieran la mayor parte de sus bienes o donde desarrollen su actividad laboral o empresarial, a elección del requirente. También podrá elegir a un Notario de un distrito colindante a los anteriores.

2. La solicitud de inicio del acta deberá ir acompañada de los documentos acreditativos de identidad y domicilio del requirente. Deberá acreditarse con información del Registro Civil la inexistencia de un régimen económico matrimonial inscrito.

Los solicitantes deberán aseverar la certeza de los hechos positivos y negativos en que se deba fundar el acta, aportarán la documentación que estimen conveniente para la determinación de los hechos y deberán acompañar los documentos acreditativos de su vecindad civil en el momento de contraer matrimonio y, en caso de no poder hacerlo, deberán ofrecer información de, al menos, dos testigos que aseguren la realidad de los hechos de los que se derive la aplicación del régimen económico matrimonial legal.

3. Ultimadas las anteriores diligencias, el Notario hará constar su juicio de conjunto sobre si quedan acreditados por notoriedad los hechos y, si considera suficientemente acreditado el régimen económico legal del matrimonio, remitirá, en el mismo día y por medios telemáticos, copia electrónica del acta al Registro Civil correspondiente. En caso contrario, el Notario cerrará igualmente el acta y los interesados no conformes podrán ejercer su derecho en el juicio que corresponda.

Sección 3.ª De la escritura pública de separación matrimonial o divorcio

Artículo 54.

1. Los cónyuges, cuando no tuvieren hijos menores no emancipados o mayores respecto de los que se hayan establecido judicialmente medidas de apoyo atribuidas a sus progenitores, podrán acordar su separación matrimonial o divorcio de mutuo acuerdo, mediante la formulación de un convenio regulador en escritura pública. Deberán prestar su consentimiento ante el Notario del último domicilio común o el del domicilio o residencia habitual de cualquiera de los solicitantes.

2. Los cónyuges deberán estar asistidos en el otorgamiento de la escritura pública de Letrado en ejercicio.

3. La solicitud, tramitación y otorgamiento de la escritura pública se ajustarán a lo dispuesto en el Código Civil y en esta ley.

CAPÍTULO III

De los expedientes en materia de sucesiones

Sección 1.ª De la declaración de herederos abintestato

Artículo 55.

1. Quienes se consideren con derecho a suceder abintestato a una persona fallecida y sean sus descendientes, ascendientes, cónyuge o persona unida por análoga relación de afectividad a la conyugal, o sus parientes colaterales, podrán instar la declaración de herederos abintestato. Esta se tramitará en acta de notoriedad autorizada por Notario competente para actuar en el lugar en que hubiera tenido el causante su último domicilio o residencia habitual, o donde estuviere la mayor parte de su patrimonio, o en el lugar en que hubiera fallecido, siempre que estuvieran en España, a elección del solicitante. También podrá elegir a un Notario de un distrito colindante a los anteriores. En defecto de todos ellos, será competente el Notario del lugar del domicilio del requirente.

2. El acta se iniciará a requerimiento de cualquier persona con interés legítimo, a juicio del Notario, y su tramitación se efectuará con arreglo a lo previsto en la presente Ley y a la normativa notarial.

Artículo 56.

1. El requerimiento para la iniciación del acta deberá contener la designación y datos identificativos de las personas que el requirente considere llamadas a la herencia e ir acompañado de los documentos acreditativos del parentesco con el fallecido de las personas designadas como herederos, así como de la identidad y domicilio del causante. En todo caso deberá acreditarse el fallecimiento del causante y que éste ocurrió sin título sucesorio mediante información del Registro Civil y del Registro General de Actos de Última Voluntad, o, en su caso, mediante documento auténtico del que resulte a juicio del Notario, indubitadamente, que, a pesar de la existencia de testamento o contrato sucesorio, procede la sucesión abintestato, o bien mediante sentencia firme que declare la invalidez del título sucesorio o de la institución de heredero. Los documentos presentados o testimonio de los mismos quedarán incorporados al acta.

El requirente deberá aseverar la certeza de los hechos positivos y negativos, en que se haya de fundar el acta y deberá ofrecer información testifical relativa a que la persona de cuya sucesión se trate ha fallecido sin disposición de última voluntad y de que las personas designadas son sus únicos herederos.

Cuando cualquiera de los interesados fuera menor y careciera de representante legal, o fuera persona con discapacidad sin apoyo suficiente, el Notario comunicará esta circunstancia al Ministerio Fiscal para que inste la designación de un defensor judicial.

2. En el acta habrá de constar necesariamente, al menos, la declaración de dos testigos que aseveren que de ciencia propia o por notoriedad les constan los hechos positivos y negativos cuya declaración de notoriedad se pretende. Dichos testigos podrán ser, en su caso, parientes del fallecido, sea por consanguinidad o afinidad, cuando no tengan interés directo en la sucesión.

El Notario, a fin de procurar la audiencia de cualquier interesado, practicará, además de las pruebas propuestas por el requirente, las que se estimen oportunas, y en especial aquellas dirigidas a acreditar su identidad, domicilio, nacionalidad y vecindad civil y, en su caso, la ley extranjera aplicable.

Si se ignorase la identidad o domicilio de alguno de los interesados, el Notario recabará, mediante oficio, el auxilio de los órganos, registros, autoridades públicas y consulares que, por razón de su competencia, tengan archivos o registros relativos a la identidad de las personas o sus domicilios, a fin de que le sea librada la información que solicite, si ello fuera posible.

Si no lograrse averiguar la identidad o el domicilio de alguno de los interesados, el Notario deberá dar publicidad a la tramitación del acta mediante anuncio publicado en el "Boletín Oficial del Estado" y podrá, si lo considera conveniente, utilizar otros medios adicionales de comunicación. También deberá exponer el anuncio del acta en los tablones de anuncios de

los Ayuntamientos correspondientes al último domicilio del causante, al del lugar del fallecimiento, si fuera distinto, o al del lugar donde radiquen la mayor parte de sus bienes inmuebles.

Cualquier interesado podrá oponerse a la pretensión, presentar alegaciones o aportar documentos u otros elementos de juicio dentro del plazo de un mes a contar desde el día de la publicación o, en su caso, de la última exposición del anuncio.

3. Ultimadas las anteriores diligencias y transcurrido el plazo de veinte días hábiles, a contar desde el requerimiento inicial o desde la terminación del plazo del mes otorgado para hacer alegaciones en caso de haberse publicado anuncio, el Notario hará constar su juicio de conjunto sobre la acreditación por notoriedad de los hechos y presunciones en que se funda la declaración de herederos. Cualquiera que fuera el juicio del Notario, terminará el acta y se procederá a su protocolización.

En caso afirmativo, declarará qué parientes del causante son los herederos abintestato, expresando sus circunstancias de identidad y los derechos que por ley les corresponden en la herencia.

Se hará constar en el acta la reserva del derecho a ejercitar su pretensión ante los Tribunales de los que no hubieran acreditado a juicio del Notario su derecho a la herencia y de los que no hubieran podido ser localizados. También quienes se consideren perjudicados en su derecho podrán acudir al proceso declarativo que corresponda.

Realizada la declaración de heredero abintestato, se podrá, en su caso, recabar de la autoridad judicial la entrega de los bienes que se encuentren bajo su custodia, a no ser que alguno de los herederos pida la división judicial de la herencia.

4. Transcurrido el plazo de dos meses desde que se citó a los interesados sin que nadie se hubiera presentado o si fuesen declarados sin derecho los que hubieren acudido reclamando la herencia y si a juicio del Notario no hay persona con derecho a ser llamada, se remitirá copia del acta de lo actuado a la Delegación de Economía y Hacienda correspondiente por si resultare procedente la declaración administrativa de heredero. En caso de que dicha declaración no correspondiera a la Administración General del Estado, la citada Delegación dará traslado de dicha notificación a la Administración autonómica competente para ello.

Sección 2.ª De la presentación, adveración, apertura y protocolización de los testamentos cerrados

Artículo 57.

1. La presentación, adveración, apertura y protocolización de los testamentos cerrados se efectuará ante Notario competente para actuar en el lugar en que hubiera tenido el causante su último domicilio o residencia habitual, o donde estuviere la mayor parte de su patrimonio, con independencia de su naturaleza de conformidad con la ley aplicable, o en el lugar en que hubiera fallecido, siempre que estuvieran en España, a elección del solicitante. También podrá elegir a un Notario de un distrito colindante a los anteriores. En defecto de todos ellos, será competente el Notario del lugar del domicilio del requirente.

2. Si transcurridos diez días desde el fallecimiento del otorgante, el testamento no fuera presentado conforme a lo previsto en el Código Civil, cualquier interesado podrá solicitar al Notario que requiera a la persona que tenga en su poder un testamento cerrado para que lo presente ante él. Deberán acreditarse los datos identificativos del causante y, mediante información del Registro Civil y del Registro General de Actos de Última Voluntad, el fallecimiento del otorgante y si ha otorgado otras disposiciones testamentarias. Si fuese extraño a la familia del fallecido, además, deberá expresar y acreditar en la solicitud la razón por la que crea tener interés en la presentación del testamento.

3. Cuando comparezca ante Notario quien tenga en su poder un testamento cerrado en cumplimiento del deber establecido en el artículo 712 del Código Civil y manifestara no tener interés en la adveración y protocolización del testamento, el Notario requerirá a quienes pudieran tener interés en la herencia, de acuerdo con lo manifestado por el compareciente, y, en todo caso si le fueran conocidos, al cónyuge sobreviviente, a los descendientes y a los ascendientes del testador y, en defecto de éstos, a los parientes colaterales hasta el cuarto grado para que promuevan el expediente ante Notario competente, si les interesase.

Cuando cualesquiera de los interesados fuera menor y careciera de representante legal o persona con discapacidad sin apoyo suficiente, el Notario comunicará esta circunstancia al Ministerio Fiscal para que inste la designación de un defensor judicial.

4. Si se ignorase la identidad o domicilio de estas personas, el Notario dará publicidad del expediente en los tablones de anuncios de los Ayuntamientos correspondientes al último domicilio o residencia habitual del causante, al del lugar del fallecimiento si fuera distinto y donde radiquen la mayor parte de sus bienes, sin perjuicio de la posibilidad de utilizar otros medios adicionales de comunicación. Los anuncios deberán estar expuestos durante el plazo de un mes.

5. Transcurridos tres meses desde que se realizaron los requerimientos o desde la finalización del plazo de la última exposición del anuncio sin que se haya presentado el testamento, a pesar del requerimiento, o sin que ningún interesado haya promovido el expediente, se archivará el mismo, sin perjuicio de reanudarlo a solicitud de cualquier interesado.

Artículo 58.

1. Quien presente el testamento u otro interesado, podrá solicitar al Notario para que, una vez acreditado el fallecimiento del testador, cite para la fecha más próxima posible al Notario autorizante del testamento, si fuera distinto, y, en su caso, a los testigos instrumentales que hubieran intervenido en el otorgamiento.

2. Los testigos citados, que hubiesen comparecido en el día señalado, serán examinados y se les pondrá de manifiesto el pliego cerrado para que lo examinen y declaren bajo juramento o promesa si reconocen como legítimas la firma y rúbrica que con su nombre aparecen en él, y si lo hallan en el mismo estado que tenía cuando pusieron su firma.

3. Cuando no comparezca alguno o algunos de los citados, se preguntará a los demás si vieron que éstos pusieron su firma y rúbrica. El Notario podrá acordar, si lo considera necesario, el cotejo de letras y otras diligencias conducentes a la averiguación de la autenticidad de las firmas de los no comparecidos y del fallecido.

Artículo 59.

1. Practicadas las diligencias a que se refiere el artículo anterior, y resultando de ellas que en el otorgamiento del testamento se han guardado las solemnidades prescritas por la ley, el Notario abrirá el pliego y leerá en voz alta la disposición testamentaria, a no ser que contenga disposición del testador ordenando que alguna o algunas cláusulas queden reservadas y secretas hasta cierta época, en cuyo caso la lectura se limitará a las demás cláusulas de la disposición testamentaria.

2. Los parientes del testador u otras personas en quienes pueda presumirse algún interés podrán presenciar la apertura del pliego y lectura del testamento, si lo tienen por conveniente, sin permitirles que se opongan a la práctica de la diligencia por ningún motivo, aunque presenten otro testamento posterior.

Artículo 60.

1. Cumplidos los anteriores trámites, el Notario extenderá acta de protocolización, de acuerdo con la presente Ley y su reglamento de ejecución.

2. Cuando el Notario concluya que el testamento no reúne las solemnidades prescritas por la ley o que, a su juicio no quedó acreditada la autenticidad del pliego, lo hará constar así, cerrará el acta y no autorizará la protocolización del testamento.

Autorizada o no la protocolización, los interesados no conformes podrán ejercer su derecho en el juicio que corresponda.

Sección 3.ª De la presentación, adveración, apertura y protocolización de los testamentos ológrafos

Artículo 61.

1. La presentación, adveración, apertura y protocolización de los testamentos ológrafos se efectuará ante Notario competente para actuar en el lugar en que hubiera tenido el

causante su último domicilio o residencia habitual, o donde estuviere la mayor parte de su patrimonio, con independencia de su naturaleza de conformidad con la ley aplicable, o en el lugar en que hubiera fallecido, siempre que estuvieran en España, a elección del solicitante. También podrá elegir a un Notario de un distrito colindante a los anteriores. En defecto de todos ellos, será competente el Notario del lugar del domicilio del requirente.

2. Si transcurridos diez días desde el fallecimiento del otorgante, el testamento no fuera presentado conforme a lo previsto en el Código Civil, cualquier interesado podrá solicitar al Notario que requiera a la persona que tenga en su poder un testamento ológrafo para que lo presente ante él. Deberán acreditarse los datos identificativos del causante y, mediante información del Registro Civil y del Registro General de Actos de Última Voluntad, el fallecimiento del otorgante y si ha otorgado otras disposiciones testamentarias. Si fuese extraño a la familia del fallecido, además, deberá expresar en la solicitud la razón por la que crea tener interés en la presentación del testamento.

3. Cuando comparezca ante Notario quien tenga en su poder un testamento ológrafo en cumplimiento del deber establecido en el artículo 690 del Código Civil y manifestara no tener interés en la adverbación y protocolización del testamento, el Notario procederá conforme a lo establecido en el apartado 3 del artículo 57.

4. No se admitirán las solicitudes que se presenten después de transcurridos cinco años desde el fallecimiento del testador.

Artículo 62.

1. Una vez presentado el testamento ológrafo, a solicitud de quien lo presente o de otro interesado, el Notario deberá requerir para que comparezcan ante él, en el día y hora que señale, el cónyuge sobreviviente, si lo hubiere, los descendientes y ascendientes del testador y, en defecto de unos y otros, los parientes colaterales hasta el cuarto grado.

2. Si se ignorase su identidad o domicilio, el Notario dará publicidad del expediente en los tablones de anuncios de los Ayuntamientos correspondientes al último domicilio o residencia del causante, al del lugar del fallecimiento si fuera distinto y donde radiquen la mayor parte de sus bienes, sin perjuicio de la posibilidad de utilizar otros medios adicionales de comunicación. Los anuncios deberán estar expuestos durante el plazo de un mes.

3. Cuando cualquiera de las referidas personas fuese menor y careciera de representante legal o fuese persona con discapacidad sin apoyo suficiente, el Notario comunicará esta circunstancia al Ministerio Fiscal para que inste la designación de un defensor judicial.»

4. Si el solicitante hubiera pedido al Notario la comparecencia de testigos para declarar sobre la autenticidad del testamento, el Notario los citará para que comparezcan ante él en el día y hora que señale.

5. En el día señalado, el Notario abrirá el testamento ológrafo cuando esté en pliego cerrado, lo rubricará en todas sus hojas y serán examinados los testigos. Cuando al menos tres testigos, que conocieran la letra y firma del testador, declarasen que no abrigan duda racional de que fue manuscrito y firmado por él, podrá prescindirse de las declaraciones testificales que faltaren.

A falta de testigos idóneos o si dudan los examinados, el Notario podrá acordar, si lo estima conveniente, que se practique una prueba pericial caligráfica.

6. Los interesados podrán presenciar la práctica de las diligencias y hacer en el acto las observaciones que estimen oportunas sobre la autenticidad del testamento, que, en su caso, serán reflejadas por el Notario en el acta.

Artículo 63.

Si el Notario considera justificada la autenticidad del testamento, autorizará el acta de protocolización y expedirá copia de la misma a los interesados que la soliciten.

En caso contrario, lo hará constar así, cerrará el acta y no autorizará la protocolización del testamento.

Autorizada o no la protocolización del testamento, los interesados no conformes podrán ejercer su derecho en el juicio que corresponda.

Sección 4.ª De la presentación, adveración, apertura y protocolización de los testamentos otorgados en forma oral

Artículo 64.

1. La presentación, adveración, apertura y protocolización de los testamentos otorgados en forma oral se efectuará ante Notario competente para actuar en el lugar en que hubiera tenido el causante su último domicilio o residencia habitual o donde estuviere la mayor parte de su patrimonio, con independencia de su naturaleza de conformidad con la ley aplicable, o en el lugar en que hubiera fallecido, siempre que estuvieran en España, a elección del solicitante. También podrá elegir a un Notario de un distrito colindante a los anteriores. En defecto de todos ellos, será competente el Notario del lugar del domicilio del requirente.

2. Cualquier interesado podrá solicitar al Notario que otorgue el correspondiente acta de protocolización del testamento otorgado en forma oral.

3. Deberán acreditarse los datos identificativos del causante y, mediante información del Registro Civil y del Registro General de Actos de Última Voluntad, el fallecimiento del otorgante y si ha otorgado otras disposiciones testamentarias. Si fuese extraño a la familia del fallecido, además, deberá expresar en la solicitud la razón por la que crea tener interés en la presentación del testamento.

A la solicitud se acompañará la nota, la memoria o el soporte en el que se encuentre grabada la voz o el audio y el vídeo con las últimas disposiciones del testador, siempre que permita su reproducción, y se hubieran tomado al otorgarse el testamento.

Igualmente se expresarán los nombres de los testigos que deban ser citados por el Notario para que comparezcan ante él a los efectos de su otorgamiento.

Artículo 65.

1. El Notario, tras aceptar la solicitud, citará a los testigos que hubiere indicado el solicitante, para que comparezcan ante él en el día y hora que se señale. Si el citado como testigo, no compareciese y no alegase causa que justifique su ausencia, el Notario volverá a practicar la citación indicando el día y hora de la nueva comparecencia.

Cuando la voluntad del testador se hubiere consignado en alguna nota, memoria o soporte magnético o digital duradero, se pondrá de manifiesto a los testigos para que digan si es el mismo que se les leyó o grabó y si reconocen por legítimas sus respectivas firmas y rúbricas, en el caso de haberlas puesto.

2. Son de aplicación las disposiciones establecidas en los artículos anteriores en cuanto a la citación y presencia de aquellas personas que tuvieran interés en la práctica de dichas actuaciones.

3. El Notario reflejará todas las actuaciones en el acta y autorizará la protocolización del testamento, con la calidad de sin perjuicio de tercero, cuando de las declaraciones de los testigos resultaran clara y terminantemente acreditadas las circunstancias siguientes:

1.º Qué concurrió causa legal para el otorgamiento del testamento en forma oral.

2.º Que el testador tuvo el propósito serio y deliberado de otorgar su última disposición.

3.º Que los testigos oyeron simultáneamente de boca del testador todas las disposiciones que quería se tuviesen como su última voluntad, bien lo manifestase de palabra, bien leyendo o dando a leer alguna nota o memoria en que se contuviese.

4.º Que los testigos fueron en el número que exige la ley, según las circunstancias del lugar y tiempo en que se otorgó, y que reúnen las cualidades que se requiere para ser testigo en los testamentos.

4. Cuando resulte alguna divergencia en las declaraciones de los testigos, se hará constar así en el acta y tan sólo se protocolizarán como testamentarias aquellas manifestaciones en las que todos estuvieren conformes. Si no lo estuvieren en ninguna de las manifestaciones, se archivará el expediente sin protocolización.

5. Si la última voluntad se hubiere consignado en nota, memoria o soporte magnético o digital duradero, en el acto del otorgamiento, se tendrá como testamento lo que de ella resulte siempre que todos los testigos estén conformes en su autenticidad, aun cuando alguno de ellos no recuerde alguna de sus disposiciones y así se reflejará en el acta de

protocolización a la que quedará unida la nota, memoria o soporte magnético o digital duradero.

6. Si el Notario no considera justificada la autenticidad del testamento lo hará constar así, cerrará el acta y no autorizará la protocolización del testamento.

Autorizada o no la protocolización del testamento, los interesados no conformes podrán ejercer su derecho en el juicio que corresponda.

Sección 5.ª Del albaceazgo y de los contadores partidores dativos

Artículo 66.

1. El Notario autorizará escritura pública:

a) En los casos de renuncia del albacea a su cargo o de prórroga del plazo del albaceazgo por concurrir justa causa.

b) Para el nombramiento de contador-partidor dativo en los casos previstos en el artículo 1057 del Código Civil. El nombramiento se realizará de conformidad con lo previsto en el artículo 50.

c) En los casos de renuncia del contador-partidor nombrado o de prórroga del plazo fijado para la realización de su encargo.

d) Para la aprobación de la partición realizada por el contador-partidor cuando resulte necesario por no haber confirmación expresa de todos los herederos y legatarios.

2. Será competente el Notario que tenga su residencia en el lugar en que hubiera tenido el causante su último domicilio o residencia habitual, o donde estuviere la mayor parte de su patrimonio, con independencia de su naturaleza de conformidad con la ley aplicable, o en el lugar en que hubiera fallecido, siempre que estuvieran en España, a elección del solicitante. También podrá elegir a un Notario de un distrito colindante a los anteriores. En defecto de todos ellos, será competente el Notario del lugar del domicilio del requirente.

3. El Notario podrá también autorizar escritura pública, si fuera requerido para ello, de excusa o aceptación del cargo de albacea.

Sección 6.ª De la formación de inventario

Artículo 67.

1. Será competente para la formación de inventario de los bienes y derechos del causante a los efectos de aceptar o repudiar la herencia por los llamados a ella, el Notario con residencia en el lugar en que hubiera tenido el causante su último domicilio o residencia habitual, o donde estuviere la mayor parte de su patrimonio, con independencia de su naturaleza de conformidad con la ley aplicable, o en el lugar en que hubiera fallecido, siempre que estuvieran en España, a elección del solicitante. También podrá elegir a un Notario de un distrito colindante a los anteriores. En defecto de todos ellos, será competente el Notario del lugar del domicilio del requirente.

2. El heredero que solicite la formación de inventario deberá presentar su título de sucesión hereditaria y deberá acreditar al Notario o bien comprobar éste mediante información del Registro Civil y del Registro General de Actos de Última Voluntad el fallecimiento del otorgante y la existencia de disposiciones testamentarias.

3. Aceptado el requerimiento, el Notario deberá citar a los acreedores y legatarios para que acudan, si les conviniera, a presenciar el inventario. Si se ignorase su identidad o domicilio, el Notario dará publicidad del expediente en los tablones de anuncios de los Ayuntamientos correspondientes al último domicilio o residencia habitual del causante, al del lugar del fallecimiento si fuera distinto y donde radiquen la mayor parte de sus bienes, sin perjuicio de la posibilidad de utilizar otros medios adicionales de comunicación. Los anuncios deberán estar expuestos durante el plazo de un mes.

Artículo 68.

1. El inventario comenzará dentro de los treinta días de la citación de los acreedores y legatarios.

2. El inventario contendrá relación de los bienes del causante, así como las escrituras, documentos y papeles de importancia que se encuentren, referidos a bienes muebles e inmuebles. De los bienes inmuebles inscritos en el Registro de la Propiedad, se aportarán o se obtendrán por el Notario certificaciones de dominio y cargas. Del metálico y valores mobiliarios depositados en entidades financieras, se aportará certificación o documento expedido por la entidad depositaria, y si dichos valores estuvieran sometidos a cotización oficial, se incluirá su valoración a fecha determinada. Si por la naturaleza de los bienes considerasen los interesados necesaria la intervención de peritos para su valoración, los designará el Notario con arreglo a lo dispuesto en esta Ley.

3. El pasivo incluirá relación circunstanciada de las deudas y obligaciones así como de los plazos para su cumplimiento, solicitándose de los acreedores indicación actualizada de la cuantía de las mismas, así como de la circunstancia de estar alguna vencida y no satisfecha. No recibiendo por parte de los acreedores respuesta, se incluirá por entero la cuantía de la deuda u obligación.

4. El inventario deberá concluir dentro de los sesenta días a contar desde su comienzo. Si por justa causa se considerase insuficiente el plazo de sesenta días, podrá el Notario prorrogar el mismo hasta el máximo de un año. Terminado el inventario, se cerrará y protocolizará el acta. Quedarán a salvo en todo caso los derechos de terceros.

CAPÍTULO IV

De los expedientes en materia de obligaciones

Sección 1.ª Del ofrecimiento de pago y la consignación

Artículo 69.

1. El ofrecimiento de pago y la consignación de los bienes de que se trate podrán efectuarse ante Notario.

2. El que promueva expediente expresará los datos y circunstancias de identificación de los interesados en la obligación a que se refiera el ofrecimiento de pago o la consignación, el domicilio en que puedan ser hallados así como las razones de la actuación, todo lo relativo al objeto del pago o la consignación y su puesta a disposición del Notario.

3. Cuando los bienes consignados consistan en dinero, valores e instrumentos financieros, en sentido amplio, serán depositados por el Notario necesariamente en la Entidad financiera colaboradora de la Administración de Justicia.

Si fueran de distinta naturaleza a los indicados en el apartado anterior, el Notario dispondrá su depósito o encargará su custodia a establecimiento adecuado a tal fin, asegurándose de que se adoptan las medidas necesarias para su conservación, que quedará adecuadamente justificado por diligencia en el acta.

4. El Notario notificará a los interesados la existencia del ofrecimiento de pago o la consignación, a los efectos de que en el plazo de diez días hábiles acepten el pago, retiren la cosa debida o realicen las alegaciones que consideren oportunas.

Si el acreedor contestara al requerimiento aceptando el pago o lo consignado en plazo, el Notario le hará entrega del bien haciendo constar en acta tal circunstancia, dando por finalizado el expediente.

Si transcurrido dicho plazo no procediera a retirarla, no realizara ninguna alegación o se negara a recibirla, se procederá a la devolución de lo consignado sin más trámites y se archivará el expediente.

Sección 2.ª Reclamación de deudas dinerarias no contradichas

Artículo 70.

1. El acreedor que pretenda el pago de una deuda dineraria de naturaleza civil o mercantil, cualquiera que sea su cuantía y origen, líquida, determinada, vencida y exigible, podrá solicitar de Notario con residencia en el domicilio del deudor consignado en el documento que acredite la deuda o el documentalmente demostrado, o en la residencia habitual del deudor o en el lugar en que el deudor pudiera ser hallado, que requiera a éste de pago, cuando la deuda, se acredite en la forma documental, que a juicio del Notario, sea indubitada. La deuda habrá de desglosar necesariamente principal, intereses remuneratorios y de demora aplicados.

No podrán reclamarse mediante este expediente:

a) Las deudas que se funden en un contrato entre un empresario o profesional y un consumidor o usuario.

b) Las basadas en el artículo 21 de la Ley 49/1960, de 21 de julio, de Propiedad Horizontal.

c) Las deudas de alimentos en las que estén interesados menores, ni las que recaigan sobre materias indisponibles u operaciones sujetas a autorización judicial.

d) Las reclamaciones en la que esté concernida una Administración Pública.

2. A tal efecto, se autorizará acta notarial, que recogerá las siguientes circunstancias: la identidad de acreedor y deudor; el domicilio de ambos, según fueron consignados en el documento que origina la reclamación, salvo que documentalmente se acredite su modificación, en cuyo caso deberán ser consignados ambos y el origen, naturaleza y cuantía de la deuda. También se acompañará al acta el documento o documentos que constituyan el título de la reclamación.

El Notario no aceptará la solicitud si se tratara de alguna de las reclamaciones excluidas, faltara alguno de los datos o documentos anteriores o no fuera competente.

3. Una vez aceptada la solicitud del acreedor y comprobada la concurrencia de los requisitos previstos en los apartados anteriores, el Notario requerirá al deudor para que, en el plazo de veinte días hábiles, pague al peticionario.

Si el deudor no pudiere ser localizado en alguno de los domicilios posibles acreditados en el acta o no se pudiere hacer entrega del requerimiento, el Notario dará por terminada su actuación, haciendo constar tal circunstancia y quedando a salvo el ejercicio del derecho del acreedor por vía judicial.

5. Se tendrá por realizado válidamente el requerimiento al deudor si es localizado y efectivamente requerido por el Notario, aunque rehusare hacerse cargo de la documentación que lo acompaña, que quedará a su disposición en la Notaría. También será válido el requerimiento realizado a cualquier empleado, familiar o persona con la que conviva el deudor, siempre que sea mayor de edad, cuando se encuentre en su domicilio, debiendo el Notario advertir al receptor que está obligado a entregar el requerimiento a su destinatario o a darle aviso si sabe su paradero. Si el requerimiento se hiciere en el lugar de trabajo no ocasional del destinatario, en ausencia de éste, se efectuará a la persona que estuviere a cargo de la dependencia destinada a recibir documentos u objetos.

En caso de que el destinatario sea una persona jurídica el Notario entenderá la diligencia con la persona mayor de edad que se encontrare en el domicilio señalado en el documento anteriormente expresado y que forme parte del órgano de administración, que acredite ser representante con facultades suficientes o que a juicio del Notario actúe notoriamente como persona encargada por la persona jurídica de recibir requerimientos o notificaciones fehacientes en su interés.

Artículo 71.

1. Una vez practicado el requerimiento, si el deudor compareciere ante el Notario requirente y pagare íntegramente la deuda dentro del plazo de veinte días hábiles siguientes, se hará constar así por diligencia en el acta, que tendrá el carácter de carta de pago. En tal caso el Notario procederá, sin demora a hacer entrega de la cantidad abonada al acreedor en la forma que éste hubiera solicitado.

Si el deudor pagare directamente al acreedor, y en el plazo establecido, acredita esta circunstancia, con confirmación expresa por el acreedor, el Notario cerrará el acta, dando por terminada la actuación.

Si no hubiera confirmación expresa por el acreedor en el plazo previsto para el pago, el Notario cerrará, asimismo, el acta, quedando abierta la vía judicial.

2. Si el deudor compareciera ante el Notario para formular oposición, se recogerán los motivos que fundamenta ésta, haciéndolo constar por diligencia. Una vez comunicada tal circunstancia al acreedor, se pondrá fin a la actuación notarial, quedando a salvo los derechos de aquel para la reclamación de la deuda en la vía judicial.

Cuando se hubiere requerido a varios deudores por una única deuda, la oposición de uno podrá dar lugar al fin de la actuación notarial respecto de todos, si la causa fuere concurrente, haciendo constar los pagos que hubieran podido realizar alguno de ellos.

3. Si en el plazo establecido el deudor no compareciere o no alegare motivos de oposición, el Notario dejará constancia de dicha circunstancia.

En este caso, el acta será documento que llevara aparejada ejecución a los efectos del número 9.º del apartado 2 del artículo 517 de la Ley de Enjuiciamiento Civil. Dicha ejecución se tramitará conforme a lo establecido para los títulos ejecutivos extrajudiciales.

CAPÍTULO V

Del expediente de subasta notarial

Artículo 72.

1. Las subastas que se hicieren ante Notario en cumplimiento de una disposición legal se regirán por las normas que respectivamente las establezcan y, en su defecto, por las del presente Capítulo.

Las subastas que se hicieren ante Notario en cumplimiento de una resolución judicial o administrativa, o de cláusula contractual o testamentaria, o en ejecución de un laudo arbitral o acuerdo de mediación o bien por pacto especial en instrumento público, o las voluntarias se regirán, asimismo, por las normas del presente Capítulo.

2. En todo caso, se aplicarán con carácter supletorio las normas que para las subastas electrónicas se establecen en la legislación procesal siempre que fueren compatibles.

3. Si no hubiera nada dispuesto, y la subasta fuera celebrada en cumplimiento de una resolución judicial o administrativa, será competente, en defecto de designación por acuerdo de todos los interesados entre los Notarios con residencia en el ámbito de competencia de la autoridad judicial o administrativa, el que designe el titular del bien o derecho subastado o de la mayor parte del mismo, si fueran varios, de entre los competentes. Si los diversos titulares fueran propietarios por partes iguales, la elección del Notario corresponderá a aquel que lo fuera con anterioridad. Si no se pudiera determinar a quién le corresponde la designación del Notario, o si no se comunicara a la autoridad judicial o administrativa por quien corresponda en el plazo de cinco días desde el requerimiento para efectuarla, se procederá a designar conforme a lo establecido reglamentariamente entre los que resulten competentes.

En los restantes casos, será Notario competente el libremente designado por todos los interesados. En su defecto y a falta de previsión al respecto, será competente el libremente designado por el requirente, si fuera un titular del bien o derecho subastado. Si no lo fuera, será competente el Notario hábil en el domicilio o residencia habitual del titular o de cualquiera de los titulares, si fueran varios, o el de la situación del bien o de la mayor parte de los bienes, a elección del requirente. También podrá elegir a un Notario de un distrito colindante a los anteriores.

Artículo 73.

1. El Notario, a requerimiento de persona legitimada para instar la venta de un bien, mueble o inmueble, o derecho determinado, procederá a convocar la subasta, previo examen de la solicitud, dando fe de la identidad y capacidad de su promotor y de la legitimidad para instarla.

La subasta será electrónica y se llevará a cabo en el Portal de Subastas de la Agencia Estatal Boletín Oficial del Estado. En todo caso corresponderá al Notario la autorización del

acta que refleje las circunstancias esenciales y el resultado de la subasta y, en su caso, la autorización de la correspondiente escritura pública de venta.

2. El solicitante acreditará al Notario la propiedad del bien o derecho a subastar o su legitimación para disponer de él, la libertad o estado de cargas del bien o derecho, la situación arrendaticia y posesoria, el estado físico en que se encuentre, obligaciones pendientes, valoración para la subasta y cuantas circunstancias tengan influencia en su valor, así como, en su caso, la representación con que actúe.

3. El Notario, tras comprobar el cumplimiento de los anteriores extremos y previa consulta al Registro Público Concursal a los efectos previstos en la legislación especial, aceptará, en su caso, el requerimiento. Si acordare su procedencia, el Notario pondrá en conocimiento del Registro Público Concursal la existencia del expediente con expresa especificación del número de identificación fiscal del titular persona física o jurídica cuyo bien vaya a ser objeto de la subasta. El Registro Público Concursal notificará al Notario que esté conociendo del expediente la práctica de cualquier asiento que se lleve a cabo asociado al número de identificación fiscal notificado a los efectos previstos en la legislación concursal.

El Notario pondrá en conocimiento del Registro Público Concursal la finalización del expediente cuando la misma se produzca.

4. Acordada su celebración, si se tratara de un inmueble o derecho real inscrito en el Registro de la Propiedad o bienes muebles sujetos a un régimen de publicidad registral similar al de aquéllos, el Notario solicitará por procedimientos electrónicos certificación registral de dominio y cargas. El Registrador expedirá la certificación con información continuada por igual medio y hará constar por nota al margen de la finca o derecho esta circunstancia. Esta nota producirá el efecto de indicar la situación de venta en subasta del bien o derecho y caducará a los seis meses de su fecha salvo que con anterioridad el Notario notifique al Registrador el cierre del expediente o su suspensión, en cuyo caso el plazo se computará desde que el Notario notifique su reanudación.

El Registrador notificará, inmediatamente y de forma telemática, al Notario y al Portal de Subastas de la Agencia Estatal Boletín Oficial del Estado el hecho de haberse presentado otro u otros títulos que afecten o modifiquen la información inicial.

El Portal de Subastas recogerá la información proporcionada por el Registro de modo inmediato para su traslado a los que consulten su contenido.

Artículo 74.

1. El anuncio de la convocatoria de la subasta se publicará, además de los lugares designados por el promotor del expediente, en el “Boletín Oficial del Estado”.

La convocatoria de la subasta deberá anunciarse con una antelación de, al menos, 24 horas respecto al momento en que se haya de abrir el plazo de presentación de posturas.

El anuncio contendrá únicamente su fecha, el nombre y apellidos del Notario encargado de la subasta, lugar de residencia y número de protocolo asignado a la apertura del acta, y la dirección electrónica que corresponda a la subasta en el Portal de Subastas. En éste se indicarán las condiciones generales y particulares de la subasta y de los bienes a subastar, así como cuantos datos y circunstancias sean relevantes y la cantidad mínima admisible para la licitación en su caso. La certificación registral, tratándose de bienes sujetos a publicidad registral, podrá consultarse a través del Portal de Subastas, que informará de cualquier alteración en su titularidad o estado de cargas. También se indicará, en su caso, la posibilidad de visitar el inmueble objeto de subasta o de examinar con las necesarias garantías el bien mueble o los títulos acreditativos del crédito, si procediera.

2. El Notario notificará al titular del bien o derecho, salvo que sea el propio solicitante, la iniciación del expediente, así como todo el contenido de su anuncio y el procedimiento seguido para la fijación del tipo de subasta. También le requerirá para que comparezca en el acta, en defensa de sus intereses.

La diligencia se practicará bien personalmente, bien mediante envío de carta certificada con acuse de recibo al domicilio fijado registralmente o, en su defecto, en documento público, o tratándose de bienes no registrados, se remitirá al domicilio habitual acreditado. Si el domicilio no fuere conocido, la notificación se realizará mediante edictos.

La diligencia se practicará bien personalmente, bien mediante envío de carta certificada con acuse de recibo o en cualquiera de las formas previstas por la legislación notarial al

domicilio fijado registralmente. Tratándose de bienes no registrados, se dirigirá al domicilio habitual acreditado. Si el domicilio no fuere conocido, la notificación se realizará mediante edictos.

El Notario comunicará por los mismos medios, en su caso, la celebración de la subasta a los titulares de derechos y de las cargas que figuren en la certificación de dominio, así como a los arrendatarios u ocupantes que consten identificados en la solicitud. Si no pudiera localizarlos, le dará la misma publicidad que la que se prevé para la subasta.

3. Si la valoración no estuviere contractualmente establecida o no hubiera sido suministrada por el solicitante cuando éste pudiera hacerlo por sí mismo, será fijada por perito designado por el Notario conforme a lo dispuesto en esta Ley. El perito comparecerá ante el Notario para entregar su dictamen y ratificarse sobre el mismo. Dicha valoración constituirá el tipo de la licitación. No se admitirán posturas por debajo del tipo.

4. Si el titular del bien o un tercero que se considerara con derecho a ello, comparecieran oponiéndose a la celebración de la subasta, el Notario hará constar su oposición y las razones y documentos que para ello aduzcan, con reserva de las acciones que fueran procedentes. El Notario suspenderá el expediente cuando se justifique la interposición de la correspondiente demanda, procediendo a su reanudación si no se admitiera ésta.

Artículo 75.

1. La subasta electrónica se realizará con sujeción a las siguientes reglas:

1.^a La subasta tendrá lugar en el Portal de Subastas de la Agencia Estatal Boletín Oficial del Estado, a cuyo sistema de gestión estarán conectados los Notarios a través de los sistemas informáticos del Consejo General del Notariado. Todos los intercambios de información que deban realizarse entre los Notarios y el Portal de Subastas se realizarán de manera telemática.

2.^a La subasta se abrirá transcurridas, al menos, 24 horas desde la fecha de publicación del anuncio en el “Boletín Oficial del Estado”, una vez haya sido remitida al Portal de Subastas la información necesaria para el comienzo de la misma.

3.^a Una vez abierta la subasta solamente se podrán realizar pujas electrónicas durante, al menos, un plazo de veinte días naturales desde su apertura. Su desarrollo se ajustará, en todo aquello que no se oponga al presente capítulo, a las normas establecidas en la Ley de Enjuiciamiento Civil que le fueren aplicables. En todo caso, el Portal de Subastas informará durante su celebración de la existencia y cuantía de las pujas.

4.^a Para poder participar en la subasta será necesario estar en posesión de la correspondiente acreditación para intervenir en la misma, tras haber consignado en forma electrónica el 5 por 100 del valor de los bienes o derechos.

Si el solicitante quisiera participar en la subasta no le será exigida la constitución de esa consignación. Tampoco le será exigida a los copropietarios o cotitulares del bien o derecho a subastar.

2. En la fecha de cierre de la subasta y a continuación del mismo, el Portal de Subastas remitirá al Notario información certificada de la postura telemática que hubiera resultado vencedora, así como, por orden decreciente de importe y cronológico en el caso de ser este idéntico, de todas las demás que hubieran optado por la reserva de postura.

El Notario extenderá la correspondiente diligencia en la que hará constar los aspectos de trascendencia jurídica; las reclamaciones que se hubieren presentado y la reserva de los derechos correspondientes ante los Tribunales de Justicia; la identidad del mejor postor y el precio ofrecido por él, las posturas que siguen a la mejor y la identidad de los postores; el juicio del Notario de que en la subasta se han observado las normas legales que la regulan, así como la adjudicación del bien o derecho subastado por el solicitante. El Notario cerrará el acta, haciendo constar en ella que la subasta ha quedado concluida y el bien o derecho adjudicado, procediendo a su protocolización.

Si no concurriera ningún postor, el Notario así lo hará constar, declarará desierta la subasta y acordará el cierre del expediente.

3. En diligencias sucesivas se harán constar, en su caso, el pago del resto del precio por el adjudicatario en el plazo de diez días hábiles en la entidad adherida al Portal de Subastas a disposición del Notario; la entrega por el Notario al solicitante o su depósito a disposición

judicial o a favor de los interesados de las cantidades que hubiere percibido del adjudicatario; y la devolución de las consignaciones electrónicas hechas para tomar parte en la subasta por personas que no hayan resultado adjudicatarias.

La devolución de las consignaciones hechas para tomar parte en la subasta por personas que no hayan resultado adjudicatarias, no se efectuará hasta que no se haya abonado el total del precio de la adjudicación si así se hubiera solicitado por parte de los postores.

Si el adjudicatario incumpliere su obligación de entrega de la diferencia del precio entre lo consignado y lo efectivamente rematado, la adjudicación se realizará al segundo o sucesivo mejor postor que hubiera solicitado la reserva de su consignación, perdiendo las consignaciones los incumplidores y dándole a éstas el destino establecido en la Ley de Enjuiciamiento Civil.

No obstante, se procederá a la suspensión provisional del remate o adjudicación hasta que haya transcurrido el plazo establecido para el ejercicio, en su caso, del derecho de adquisición preferente de los socios o, en su caso, de la sociedad.

4. En todos los supuestos en los que la ley exige documento público como requisito de validez o eficacia de la transmisión, subastado el bien o derecho, el titular o su representante, otorgará ante el Notario escritura pública de venta a favor del adjudicatario al tiempo de completar éste el pago del precio. Si el titular o su representante se negare a otorgar escritura de venta, el acta de subasta será título suficiente para solicitar del Tribunal competente el dictado del correspondiente auto teniendo por emitida la declaración de voluntad, en los términos previstos en el artículo 708 de la Ley de Enjuiciamiento Civil.

En los demás supuestos, la copia autorizada del acta servirá de título al rematante.

Artículo 76.

1. La subasta notarial que cause una venta forzosa solo se podrá suspender, y en su caso cerrar el expediente, con base en las siguientes causas:

a) Cuando se presentare al Notario resolución judicial, aunque no sea firme, justificativa de la inexistencia o extinción de la obligación garantizada y en el caso de bienes o créditos registrables, certificación del registro correspondiente acreditativa de estar cancelada la carga o presentada escritura pública de carta de pago o de la alteración en la situación de titularidad o cargas de la finca.

El ejecutante deberá consentir expresamente en su continuación pese a la modificación registral del estado de cargas.

Tratándose de acciones, participaciones sociales o partes sociales en general, certificación, con firma legitimada notarialmente del administrador o secretario no consejero de la sociedad, acreditativa del asiento de cancelación del derecho real o embargo sobre los derechos del socio.

b) Cuando se acredite documentalmente la existencia de causa criminal que pudiese determinar la falsedad del título en virtud del cual se proceda, la invalidez o ilicitud del procedimiento de venta. La suspensión subsistirá hasta el fin del proceso.

c) Si se justifica al Notario la declaración de concurso del deudor o la paralización de las acciones de ejecución, en los supuestos previstos en la legislación concursal aunque ya estuvieran publicados los anuncios de la subasta del bien. En este caso solo se alzaré la suspensión cuando se acredite, mediante testimonio de la resolución del Juez del concurso, que los bienes o derechos no están afectos, o no son necesarios para la continuidad de la actividad profesional o empresarial del deudor. También se alzaré en su caso, cuando se presente la resolución judicial que homologue el acuerdo alcanzado o la escritura pública o la certificación que cierre el expediente junto con su comunicación al Juez competente y al Registro Público Concursal.

d) Si se interpusiera demanda de tercería de dominio, acompañando inexcusablemente con ella título de propiedad, anterior a la fecha del título en el que base la subasta. La suspensión subsistirá hasta la resolución de la tercería.

e) Si se acreditare que se ha iniciado un procedimiento de subasta sobre los mismos bienes o derechos. Siendo notarial, esta acreditación se realizará mediante copia autorizada

o notificación de los sistemas informáticos del Consejo General del Notariado. Estos hechos podrán ponerse en conocimiento del Juzgado correspondiente, a juicio del Notario.

2. En los casos precedentes, si la causa de la suspensión afectare sólo a parte de los bienes o derechos comprendidos en la venta extrajudicial, podrá seguir el procedimiento respecto de los demás, si así lo solicitare el acreedor o promotor del procedimiento.

3. Para el caso de préstamos o créditos personales, o cualquier otro instrumento de financiación hipotecaria o no hipotecaria, sin perjuicio de lo previsto en su normativa especial, se suspenderá la venta extrajudicial cuando se acredite haber planteado ante el Juez competente el carácter abusivo o no transparente de alguna de las cláusulas que constituya el fundamento de la venta extrajudicial o que hubiese determinado la cantidad exigible. Una vez sustanciada la cuestión y siempre que, de acuerdo con la resolución judicial correspondiente, no se trate de una cláusula abusiva o no transparente que constituya el fundamento de la ejecución o hubiera determinado la cantidad exigible, el Notario podrá proseguir la venta extrajudicial a requerimiento del acreedor o promotor del mismo.

4. La suspensión de la subasta por un periodo superior a 15 días llevará consigo la liberación de las consignaciones o devolución de los avales prestados, retrotrayendo la situación al momento inmediatamente anterior a la publicación del anuncio. La reanudación de la subasta se realizará mediante una nueva publicación del anuncio y una nueva petición de información registral como si de una nueva subasta de tratase.

5. Tratándose de bienes registrables, si la reclamación del acreedor y la iniciación de la venta extrajudicial tuvieran su base en alguna causa que no sea el vencimiento del plazo o la falta de pago de intereses o de cualquier otra prestación a que estuviere obligado el deudor, se suspenderá dicho procedimiento siempre que con anterioridad a la subasta se hubiere hecho constar en el Registro de la Propiedad o de bienes muebles la oposición al mismo, formulada en juicio declarativo. A este efecto, el Juez, al mismo tiempo que ordene la anotación preventiva de la demanda, acordará que se notifique al Notario la resolución recaída.

Artículo 77.

Las subastas voluntarias podrán convocarse bajo condiciones particulares incluidas en el pliego de condiciones, debiendo éstas consignarse en el Portal de Subastas. Por ello, el solicitante, en el pliego de condiciones particulares, podrá aumentar, disminuir o suprimir la consignación electrónica previa y tomar cualquier otra determinación análoga a la expresada.

En todo lo demás, se aplicarán a las subastas voluntarias las reglas generales contenidas en el presente capítulo, sin sujeción de lo dispuesto en el apartado 3 del artículo 74.

CAPÍTULO VI

De los expedientes en materia mercantil

Sección 1.ª Del robo, hurto, extravío o destrucción de título-valor

Artículo 78.

1. Estarán legitimados para solicitar del Notario la adopción de las medidas previstas en la legislación mercantil en los casos de robo, hurto, extravío o destrucción de títulos-valores o representación de partes de socio los poseedores legítimos de estos títulos que hubieren sido desposeídos de los mismos o que hubieren sufrido su destrucción o extravío.

2. Será competente para conocer de estos expedientes el Notario del lugar de pago cuando se trate de un título de crédito; del lugar de depósito en el caso de títulos de depósito; o el del lugar del domicilio de la entidad emisora cuando los títulos fueran valores mobiliarios, según proceda.

3. El Notario, tras aceptar la solicitud del legitimado y previo examen de la misma, dando fe de la identidad y apreciando la capacidad del promotor y la legitimidad para instarla, lo

comunicará, mediante requerimiento, al emisor de los títulos y, si se tratara de un título cotizable, a la Sociedad Rectora de la Bolsa correspondiente, y solicitará la publicación en la sección correspondiente del “Boletín Oficial del Estado” y en un periódico de gran circulación en su provincia. Tanto en el requerimiento como en los anuncios se citará a quien pueda estar interesado en el procedimiento para que comparezca en la Notaría en el día y hora que se señalen.

4. Si compareciera, el Notario levantará acta de la celebración de la comparecencia y, de conformidad con lo solicitado, instará al promotor del expediente y al emisor de los títulos a que no procedan a su negociación o transmisión, así como a la suspensión del cumplimiento de la obligación de pago documentada en el título o del pago del capital, intereses o dividendos, o bien al depósito de las mercancías, según proceda en atención al título de que se trate.

5. Sin perjuicio de lo dispuesto en el apartado anterior, cuando se tratase de un título de tradición, no procederá el depósito de las mercancías si fueran de imposible, difícil o muy costosa conservación o corrieran el peligro de sufrir grave deterioro o de disminuir considerablemente de valor. En ese caso, el Notario instará al porteador o al depositario, previa audiencia del tenedor del título, que entregue las mercancías al solicitante si éste hubiera prestado caución suficiente por el valor de las mercancías depositadas más la eventual indemnización de los daños y perjuicios al tenedor del título si se acreditara posteriormente que el solicitante no tenía derecho a la entrega.

6. A petición del solicitante, el Notario podrá nombrar un administrador para el ejercicio de los derechos de asistencia y de voto a las juntas generales y especiales de accionistas correspondientes a los títulos que fueran valores mobiliarios, así como para la impugnación de los acuerdos sociales. La retribución del nombrado correrá a cargo del solicitante.

7. Transcurrido el plazo de seis meses sin que se haya suscitado controversia, el Notario autorizará al que promovió el expediente a cobrar los rendimientos que produzca el título, requiriendo, a su instancia, al emisor para que proceda a su pago.

8. Transcurrido el plazo de un año sin mediar oposición, el Notario requerirá al emisor para que expida los nuevos títulos, que se entregarán al solicitante.

9. En ningún caso procederá la anulación del título o títulos, si el tenedor actual que formule oposición los hubiera adquirido de buena fe conforme a la ley de circulación del propio título.

10. En caso de que no fuera procedente la anulación del título o títulos, quien hubiera sido tenedor legítimo en el momento de la pérdida de la posesión tendrá las acciones civiles o penales que correspondan contra aquella persona que hubiera adquirido de mala fe la posesión del documento.

Sección 2.ª De los depósitos en materia mercantil y de la venta de los bienes depositados

Artículo 79.

1. En todos aquellos casos en que, por disposición legal o pacto, proceda el depósito de bienes muebles, valores o efectos mercantiles, podrá realizarse ante Notario mediante acta de depósito, de conformidad con lo dispuesto en la presente Ley y en su reglamento de ejecución.

2. Si el depósito consistiere en letras de cambio u otros efectos que se pudieran perjudicar por su no presentación en ciertas fechas a la aceptación o al pago, el Notario, a instancias del depositante, podrá proceder a realizar dicha presentación. En caso de serle satisfecho el importe, quedará sustituido el depósito de los efectos por su importe en dinero.

3. En todos los casos en que, por la legislación mercantil, se permita la venta de los bienes o efectos depositados, el Notario, a instancia del depositante o del propio depositario, podrá convocar y proceder a la venta de los bienes. A ese efecto se procederá según lo previsto en esta Ley para las actas notariales de subasta, y se dará al importe obtenido el destino establecido en la legislación mercantil.

Sección 3.ª Del nombramiento de peritos en los contratos de seguros

Artículo 80.

1. Se aplicará el procedimiento regulado en este artículo cuando en el contrato de seguro, conforme a su legislación específica, no haya acuerdo entre los peritos nombrados por el asegurador y el asegurado para determinar los daños producidos, y aquéllos no estén conformes con la designación de un tercero.

2. La competencia para proceder al nombramiento corresponderá al Notario al que acudan de mutuo acuerdo el asegurado y la aseguradora. En defecto de acuerdo, cualquiera entre los que tengan su residencia en el lugar del domicilio o residencia habitual del asegurado o donde se encuentre el objeto de la valoración, a elección del requirente. También podrá elegir a un Notario de un distrito colindante a los anteriores.

3. Podrá promover este expediente cualquiera de las partes del contrato de seguro o ambas conjuntamente.

4. Se iniciará el expediente mediante escrito presentado por cualquiera de los interesados, en que se hará constar el hecho de la discordia de los peritos designados para valorar los daños sufridos, y se solicitará el nombramiento de un tercer perito. Al escrito se acompañará la póliza de seguro y los dictámenes de los peritos.

5. Admitida a trámite la solicitud por el Notario, éste convocará a una comparecencia a fin de que los interesados se pongan de acuerdo en el nombramiento de otro perito; si no hubiere acuerdo, se procederá a nombrarlo con arreglo a lo dispuesto en el artículo 50.

6. Verificado el nombramiento, se hará saber al designado para que manifieste si lo acepta o no, lo que podrá realizar alegando justa causa. Una vez aceptado, se proveerá el consiguiente nombramiento, requiriendo a las partes para que en tres días hagan la provisión de fondos que se considere necesaria, debiendo el perito emitir el dictamen en el plazo previsto por las partes y, en su defecto, en el plazo de treinta días a partir de la aceptación del nombramiento. Emitido el dictamen, se incorporará al acta y se dará por finalizada.

CAPÍTULO VII

De los expedientes de conciliación

Artículo 81.

1. Podrá realizarse ante Notario la conciliación de los distintos intereses de los otorgantes con la finalidad de alcanzar un acuerdo extrajudicial.

2. La conciliación podrá realizarse sobre cualquier controversia contractual, mercantil, sucesoria o familiar siempre que no recaiga sobre materia indisponible.

Las cuestiones previstas en la Ley Concursal no podrán conciliarse siguiendo este trámite.

Son indisponibles:

- a) Las cuestiones en las que se encuentren interesados los menores.
- b) Las cuestiones en las que estén interesados el Estado, las Comunidades Autónomas y las demás Administraciones públicas, Corporaciones o Instituciones de igual naturaleza.
- c) Los juicios sobre responsabilidad civil contra Jueces y Magistrados.
- d) En general, los acuerdos que se pretendan sobre materias no susceptibles de transacción ni compromiso.

Artículo 82.

1. La escritura pública que formalice la avenencia entre los interesados o, en su caso, que se intentó sin efecto o avenencia se someterá a los requisitos de autorización establecidos en la legislación notarial.

2. Si hubiere conformidad entre los interesados en todo o en parte del objeto de la conciliación, se hará constar detalladamente en la escritura pública todo cuanto acuerden y que el acto terminó con avenencia así como los términos de la misma. Si no pudiere conseguirse acuerdo alguno, se hará constar que el acto terminó sin avenencia.

3. La modificación del contenido pactado habrá de constar, asimismo, en escritura pública notarial siempre que no se hubiere iniciado la ejecución judicial.

Artículo 83.

1. La escritura pública notarial que formalice la conciliación gozará en general de la eficacia de un instrumento público y, en especial, estará dotada de eficacia ejecutiva en los términos del número 9.º del apartado 2 del artículo 517 de la Ley de Enjuiciamiento Civil. La ejecución se verificará conforme a lo previsto para los títulos ejecutivos extrajudiciales.

2. Cualquiera de las partes podrá solicitar del Notario copia autorizada dotada de carácter ejecutivo en tanto no conste en la matriz nota relativa a la modificación de su contenido o su ejecución.

Disposición adicional primera. *Referencias al Código Civil.*

Las referencias realizadas en esta Ley al Código Civil deberán entenderse realizadas, en su caso, también a las leyes civiles forales o especiales allí donde existan.

Disposición adicional segunda.

Los sistemas electrónicos notariales serán interoperables con los sistemas de la Administración de Justicia para el cumplimiento de las disposiciones previstas en las leyes procesales.

Disposición transitoria primera.

No obstante la incompatibilidad establecida en el artículo 16 de esta Ley, los Escribanos y Notarios que actualmente, además de sus Escribanías, intervienen en los actos judiciales, continuarán desempeñando uno y otro cargo mientras no vacaren natural o legalmente.

Disposición transitoria segunda.

Los depósitos de escrituras públicas que hoy existieren en poder de particulares pasarán al archivo de las Notarías que el Gobierno designe, previas las formalidades del caso y las indemnizaciones que procedan.

Disposición transitoria tercera.

Se reincorporarán al Estado desde luego, previa indemnización, todos los oficios de fe pública enajenados vacantes en la actualidad, y los que no lo estuvieren a medida que fueren vacando.

Disposición transitoria cuarta.

Los dueños de los oficios de la fe pública enajenados o confirmados con la cláusula de reversión a la Corona por el precio de egresión u otra cantidad determinada, serán indemnizados con arreglo a dicha cláusula.

Los demás dueños de oficios enajenados recibirán por indemnización: primero, el importe de la egresión y confirmación; segundo, la cantidad que conste satisfecha por suplemento.

Las corporaciones poseedoras de tales oficios, cuyos gastos no se satisfagan por los presupuestos del Estado, se considerarán comprendidas en el párrafo anterior si no han sido indemnizadas con la creación de otros oficios análogos.

En casos de duda, el Gobierno decidirá, oyendo al Consejo de estado o a alguna de sus Secciones, y dejando a los interesados los recursos de derecho para ante el propio Consejo.

Disposición transitoria quinta.

El derecho a la indemnización se declarará por el Ministerio de Gracia y Justicia. Las indemnizaciones se abonarán por el Ministerio de Hacienda.

Disposición transitoria sexta.

Los dueños de oficios enajenados que renuncien en debida forma la indemnización de que tratan las disposiciones anteriores tendrán el derecho de presentar para sí, o de presentar por una sola vez en las Notarías que en los mismos pueblos o distrito reemplacen

a los oficios suprimidos, a persona que reúna todos los requisitos prescritos en el artículo 10 de esta Ley. En este caso, los dueños o los así presentados no entrarán por oposición, pero sufrirán un examen riguroso en la forma que el Gobierno determine por regla general. Si el dueño o propuesto no reúne las circunstancias requeridas, o no obtuviese aprobación en el examen, podrá hacerse nueva presentación.

Disposición transitoria séptima.

Los nombramientos para Notarías vacantes, hechos con anterioridad a la publicación de esta Ley por las corporaciones o particulares que tenían este derecho, surtirán su efecto sin embargo de lo dispuesto en los artículos 7.º y 3.º, quedando sujetos los nombrados a las demás prescripciones de la misma Ley.

Las Notarías a que se refieran estos nombramientos no estarán en el caso de reincorporarse al Estado hasta nueva vacante.

Disposición transitoria octava.

Los Notarios nombrados con arreglo a esta Ley podrán ser autorizados por el Gobierno para servir en comisión las Escribanías de los Juzgados de primera instancia en los partidos en que la necesidad lo exija hasta que se publique la Ley de organización judicial, o se disponga lo conveniente sobre Escribanos actuarios.

Disposición transitoria novena.

Quedan dispensados de los ejercicios de oposición que establece el artículo 12 de esta Ley los pasantes o aspirantes matriculados en los antiguos Colegios de Notarios antes del 18 de Octubre de 1838 que tienen derechos adquiridos a las plazas que resulten vacantes en sus respectivos Colegios, a quienes se declara con preferencia para obtener dichas plazas a medida que vacaren y por el orden de antigüedad en los aspirantes matriculados, que deberán probar su aptitud, sujetándose a un riguroso examen en la forma que dispondrá el Gobierno, a no haber sido ya examinados y aprobados por las Audiencias al tiempo de publicarse esta Ley.

Disposición transitoria décima.

El Gobierno queda autorizado para resolver las dudas que ocurran, previa audiencia del Consejo de Estado o de alguna de sus secciones.

Disposición transitoria undécima.

Hasta que los avances tecnológicos hagan posible que la matriz u original del documento notarial se autorice o intervenga y se conserve en soporte electrónico, la regulación del documento público electrónico contenida en este artículo se entenderá aplicable exclusivamente a las copias de las matrices de escrituras y actas así como, en su caso, a la reproducción de las pólizas intervenidas.

§ 2

Decreto de 2 de junio de 1944 por el que se aprueba con carácter definitivo el Reglamento de la organización y régimen del Notariado

Ministerio de Justicia
«BOE» núm. 189, de 7 de julio de 1944
Última modificación: 7 de noviembre de 2015
Referencia: BOE-A-1944-6578

A propuesta del Ministerio de Justicia, oído el Consejo de Estado y de acuerdo con el Consejo de Ministros,

DISPONGO:

Artículo 1.

Se aprueba con carácter definitivo el adjunto Reglamento de la organización y régimen del Notariado y sus tres Anexos.

Artículo 2.

Este Reglamento y sus Anexos empezarán a regir en la Península, Islas adyacentes y territorios españoles del Norte de Africa el día quince de julio de mil novecientos cuarenta y cuatro, con la excepción que se establece en el artículo siguiente.

Artículo 3.

El Anexo tercero relativo al ejercicio de la fe pública por los Agentes diplomáticos y consulares de España en el extranjero, regirá desde primero de enero de mil novecientos cuarenta y cinco.

EXPOSICIÓN

El vigente Reglamento Notarial de 8 de agosto de 1935, como reconoce su preámbulo, tuvo un largo período formativo, ya que los primeros trabajos para la redacción del mismo, en los que colaboraron cuantos elementos del Cuerpo Notarial y de fuera de él podían ofrecer garantías de acierto, se iniciaron en el año 1930. La buena acogida que tuvo aquél a su publicación y los años que lleva aplicándose, han puesto de relieve el progreso que ha representado con relación a la serie de Reglamentos que le precedieron, publicados a partir de la Ley de 28 de mayo de 1862.

Sin embargo, toda obra legislativa requiere revisiones periódicas que vengan a corregir los defectos o perfeccionar las ventajas que se hayan evidenciado en su aplicación y, por ello, ese es el propósito que anima a la actual reforma, en la que, respetándose las fases fundamentales del vigente Reglamento y desarrollando otras ya iniciadas, se trata de

§ 2 Reglamento de la organización y régimen del Notariado

reajustarle en algunos de sus aspectos, con el fin de lograr el mejoramiento de la función, acrecentando con ello el prestigio de la institución notarial.

Las novedades principales que se introducen tienden a una finalidad que ha de estimarse por todos plausible, cual es la de conseguir el arraigo del Notario en la localidad, de lo que se derivarán indudables ventajas para el servicio público y para el mismo Notario, al propio tiempo que se acomete la resolución de un problema que, en los últimos tiempos, ha adquirido extraordinarias proporciones acarreado graves consecuencias: el del incumplimiento del deber de residencia. Sus perniciosos efectos se han dejado sentir con más grande daño para el servicio notarial en estos últimos años, por la circunstancia de haberse producido las vacantes de más de un tercio del total de las Notarías demarcadas. Para remediar este problema, se ha acudido a una serie de medidas en las que predominan las de tipo preventivo, sin perjuicio de la aplicación estricta de las adecuadas sanciones reglamentarias. Con aquella finalidad se crean las mejoras de categoría por permanencia en la misma Notaría, en términos tan moderados que no representan privilegio; se proyecta la construcción de casas en las Notarías rurales; se dotan con subvenciones fijas a aquéllas de escasos rendimientos, y se establecen algunas limitaciones para tomar parte en los concursos, con objeto de acabar con la excesiva movilidad del Notario en la reglamentación actual.

Desaparecidas las circunstancias que aconsejaron la centralización de las oposiciones libres a Notarías y el régimen establecido en el Decreto de 14 de octubre de 1942, se estima conveniente el restablecimiento de aquéllas en los Colegios Notariales, con ejercicios y programa que supongan una revaloración de un sistema de ingreso tradicionalmente prestigioso.

No se ha creído oportuno modificar el sistema de turnos para la provisión de vacantes, y las únicas modificaciones que se introducen son las de romper la paridad hasta ahora existente entre el número de las que se turnan a oposición libre y entre Notarios, concediendo preferencia a estas últimas, y la de disponer que las vacantes de Madrid y Barcelona se turnen independientemente entre sí y de las demás de primera clase.

Como fórmula armónica entre las soluciones extremas de la prohibición de concursar Notarías de capital de Colegio a los sesenta y cinco años de edad, que establecía el Reglamento de 1921, y la libertad de concursar, actualmente vigente, se dispone que los Notarios que hayan cumplido setenta años no podrán concursar Notarías de ninguna clase, adoptándose disposiciones transitorias que faciliten la implantación de esta medida.

En materia de excedencias, se suprime el reingreso privilegiado por Notaría del mismo Colegio, que no tiene justificación; conservándose, no obstante, el derecho a volver al servicio activo, por Notaría de la misma población, como única excepción al régimen normal de reingreso por los turnos ordinarios.

En cuanto al debatido problema de los convenios de reparto de documentos u honorarios, así como el de la llamada congrua local, sin desconocer que propugnan su implantación algunos sectores del Notariado, se ha estimado que ello repercutirá en la residencia y fomentaría el absentismo notarial, por lo cual se mantiene la prohibición del artículo 137, tratando de resolver el problema con la nueva reglamentación que se hace en el Anexo I, de las subvenciones de congrua, a las que se da la flexibilidad suficiente para atender, no sólo a las Notarías normalmente incongruas, sino también a los casos comprendidos en las repetidas congruas locales y otros igualmente justificados.

En lo relativo al instrumento público, se precisa el valor del mismo, se regulan las escrituras de adhesión y la forma de hacerse efectiva la responsabilidad del Notario en los casos del artículo 146; recogiéndose, también, las disposiciones de la Ley de 1.º de abril de 1939, sobre intervención de testigos y subsanación de defectos formales. Se completa asimismo la reglamentación de las actas de notoriedad, esperando que alcance la finalidad que motivó su introducción en el Reglamento de 8 de agosto de 1935.

Se incorporan también al texto reglamentario los Decretos de 10 de noviembre de 1938 y 7 de mayo de 1942 sobre reconstitución de protocolos y Tribunales de Honor.

En materia de correcciones disciplinarias tan sólo se modifica la cuantía de las multas que se pueden imponer.

El Anexo I de la mutualidad Notarial, recoge la serie de disposiciones que se han dictado últimamente para mejorar la situación de los pensionistas, teniendo en cuenta el

encarecimiento de vida, y para hacer frente a este aumento de cargas, así como el que supone la elevación de los auxilios de defunción a 25.000 pesetas y la extensión de becas y subvenciones de estudios para huérfanos de Notarios, se ha procurado incrementar los recursos mutualistas.

Finalmente, por las disposiciones transitorias se persigue la implantación de las reformas de modo que se respeten los derechos adquiridos.

Tales son las modificaciones más importantes que contiene el proyecto que se presenta, con la aspiración de que con ellas obtenga la aprobación definitiva el Reglamento de la Organización y Régimen del Notariado y sus Anexos, que fue aprobado con carácter provisional por Decreto de 8 de agosto de 1935.

Madrid, 2 de junio de 1944.—Eduardo Aunós Pérez.

REGLAMENTO DE LA ORGANIZACIÓN Y RÉGIMEN DEL NOTARIADO

TÍTULO PRELIMINAR

Principios fundamentales

Artículo 1.

El Notariado está integrado por todos los notarios de España, con idénticas funciones y los derechos y obligaciones que las leyes y reglamentos determinan.

Los notarios son a la vez funcionarios públicos y profesionales del Derecho, correspondiendo a este doble carácter la organización del Notariado. Como funcionarios ejercen la fe pública notarial, que tiene y ampara un doble contenido:

a) En la esfera de los hechos, la exactitud de los que el notario ve, oye o percibe por sus sentidos.

b) Y en la esfera del Derecho, la autenticidad y fuerza probatoria de las declaraciones de voluntad de las partes en el instrumento público redactado conforme a las leyes.

Como profesionales del Derecho tienen la misión de asesorar a quienes reclaman su ministerio y aconsejarles los medios jurídicos más adecuados para el logro de los fines lícitos que aquéllos se proponen alcanzar.

El Notariado disfrutará de plena autonomía e independencia en su función, y en su organización jerárquica depende directamente del Ministerio de Justicia y de la Dirección General de los Registros y del Notariado. Sin perjuicio de esta dependencia, el régimen del Notariado se estimará descentralizado a base de Colegios Notariales, regidos por Juntas Directivas con jurisdicción sobre los notarios de su respectivo territorio.

En ningún caso el notario, ni en el ejercicio de su función pública, ni como profesional del derecho, podrá estar sujeto a dependencia jerárquica o económica de otro notario.

El ámbito territorial de los Colegios Notariales deberá corresponderse con el de las Comunidades Autónomas, de conformidad con lo previsto en el anexo V de este Reglamento.

Las provincias integradas en cada Colegio Notarial se dividirán en Distritos, cuya extensión y límites determinará la Demarcación Notarial.

Artículo 2.

Al Notariado corresponde íntegra y plenamente el ejercicio de la fe pública, en cuantas relaciones de Derecho privado traten de establecerse o declararse sin contienda judicial.

Artículo 3.

El Notariado, como órgano de jurisdicción voluntaria, no podrá actuar nunca sin previa rogación de sujeto interesado, excepto en casos especiales legalmente fijados.

Los particulares tienen el derecho de libre elección de notario sin más limitaciones que las previstas en el ordenamiento jurídico. La condición de funcionario público del notario impide que las Administraciones Públicas o los organismos o entidades que de ellos

§ 2 Reglamento de la organización y régimen del Notariado

dependan puedan elegir notario, rigiendo para ellos lo dispuesto en el artículo 127 de este Reglamento.

La prestación del ministerio notarial tiene carácter obligatorio siempre que no exista causa legal o imposibilidad física que lo impida.

La jurisdicción notarial, fuera de los casos de habilitación, se extiende exclusivamente al Distrito Notarial en que está demarcada la Notaría.

Artículo 4.

La demarcación notarial determinará el número y la residencia de los Notarios.

También podrá establecer respecto de alguna o algunas de las Notarías de una población, de nueva creación, o ya existentes, para cuando queden vacantes, que los Notarios a quienes corresponda tengan instalado su despacho u oficina en barrios o distritos concretos de la misma, sin que esto altere su competencia territorial ni la de los restantes Notarios de la población.

La demarcación notarial deberá ser revisada en su totalidad transcurridos diez años desde la anterior revisión total. También podrá serlo, transcurridos solamente cinco años, cuando las necesidades del servicio lo exijan conforme al artículo 3. de la Ley.

Podrán realizarse revisiones parciales cuando lo exijan necesidades del servicio inherentes al nacimiento o a la expansión acelerada de núcleos de población, a la variación considerable de la contratación o a otras circunstancias semejantes, para demarcar alguna Notaría en población donde antes no la hubiere, trasladar la existente a otra población o aumentar o reducir el número de Notarías demarcadas en alguna. Para estas revisiones bastará que hayan transcurrido dos años desde la última revisión total, o tres desde la anterior parcial que les afecte.

TÍTULO PRIMERO

De los Notarios

CAPÍTULO I

Del ingreso en el Notariado

Sección 1.ª Condiciones personales de los aspirantes

Artículo 5.

El ingreso en el Notariado tendrá lugar mediante oposición para obtener el Título de Notario. La convocatoria de la oposición se publicará en el "Boletín Oficial del Estado" y deberá expresar:

- a) El número de plazas que se convocan.
- b) El lugar donde vaya a celebrarse la oposición.
- c) Las condiciones o requisitos que deben reunir los aspirantes, la composición del tribunal o tribunales, en su caso, los ejercicios que han de celebrarse y el sistema o forma de la calificación, todo lo cual podrá expresarse por referencia a este reglamento.
- d) Una referencia al programa que ha de regir los dos primeros ejercicios de la oposición.
- e) La cuantía de los derechos de examen.
- f) La posibilidad de que en la misma oposición se constituyan simultáneamente varios tribunales distintos, identificados bajo números correlativos si lo considera conveniente la Dirección General a la vista del número de aspirantes admitidos, y de que alguno o algunos de dichos tribunales actúen en lugares distintos.
- g) El número de plazas que se reservan para personas que tengan la condición legal de personas con discapacidad con arreglo a lo dispuesto en la Ley 53/2003, de 10 de diciembre, sobre Empleo Público de Discapacitados y según el Real Decreto 1557/1995, de 21 de septiembre, sobre Acceso de Minusválidos a las oposiciones al título de notario.

Artículo 6.

Los que aspiren a realizar las pruebas selectivas para el ingreso en el Notariado deben reunir, en la fecha que termine el plazo de presentación de las instancias, las condiciones siguientes:

a) Ser español u ostentar la nacionalidad de cualquier país miembro de la Unión Europea, o estar incurso en las situaciones previstas en el artículo 1 de la Ley 17/1993, de 23 de diciembre, de acceso a determinados sectores de la función pública de los nacionales de los Estados miembros de la Unión Europea.

b) Ser mayor de edad.

c) No encontrarse comprendido en ninguno de los casos que incapacitan o imposibilitan para el ejercicio del cargo de notario.

d) Ser Doctor o Licenciado en Derecho o haber concluido los estudios de esta licenciatura, en los términos previstos en el segundo párrafo del apartado 2 del artículo 21 de este reglamento.

Si el título procediera de un Estado miembro de la Unión Europea, deberá acreditar el reconocimiento u homologación del título equivalente, conforme a la Directiva 89/48/CEE, de 21 de diciembre de 1988, al Real Decreto 1665/1991, de 24 de octubre, y demás normas de transposición y desarrollo.

Artículo 7.

Carecen de aptitud para ingresar en el Notariado:

1. Los impedidos física o psíquicamente para desempeñar el cargo.
2. Los que estuvieren inhabilitados para el ejercicio de funciones públicas, como consecuencia de sentencia firme.
3. Los que se hallaren declarados en situación de prodigalidad, los quebrados no rehabilitados y los concursados no declarados inculpables.
4. Los que como consecuencia de expediente disciplinario hubieran sido separados del servicio de cualquiera de las Administraciones Públicas, por resolución firme.

Sección 2.^a Requisitos para el ingreso**Artículo 8.**

Las solicitudes para tomar parte en las oposiciones libres de ingreso en el Notariado deberán dirigirse a la Dirección General de los Registros y del Notariado. El plazo para presentar aquéllas será el de treinta días hábiles, contados desde el día siguiente al de la inserción de la convocatoria en el "Boletín Oficial del Estado".

Para ser admitidos y, en su caso, tomar parte en la práctica de los ejercicios correspondientes bastará con que los aspirantes manifiesten en sus instancias que reúnen todas y cada una de las condiciones exigidas y que se comprometen a prestar acatamiento a la Constitución Española.

Con la instancia podrán los aspirantes presentar los documentos que acrediten títulos o servicios académicos, científicos, culturales o administrativos.

Al presentar la instancia, los solicitantes entregarán en la Dirección General de los Registros y del Notariado, en concepto de derechos de examen, la cantidad que en cada convocatoria se señale, de conformidad con la legislación vigente, al tiempo de su publicación. Si el solicitante desistiese de tomar parte en los ejercicios de oposición, no por ello tendrá derecho alguno a que le sea devuelta la cantidad ingresada.

La presentación de instancias y el pago de derechos de examen podrán realizarse en la forma prevista en la Ley de Procedimiento Administrativo.

Si alguna de las instancias adoleciese de algún defecto, se requerirá al interesado para que, en un plazo de diez días, subsane la falta, con apercibimiento de que si así no lo hiciere se le relacionará entre los excluidos.

Expirado el plazo de presentación de instancias; la Dirección General aprobará con carácter provisional la lista de admitidos y excluidos, la cual se hará pública en el «Boletín Oficial del Estado», concediéndose un plazo de quince días para formular reclamaciones. Estas serán aceptadas o rechazadas en la resolución por la que se apruebe la lista definitiva,

§ 2 Reglamento de la organización y régimen del Notariado

que, asimismo, se publicará en el "Boletín Oficial del Estado", fijándose, además, en lugar visible de la Dirección General.

Artículo 9.

Publicada la lista definitiva de aspirantes admitidos y excluidos, se hará el nombramiento del Tribunal o Tribunales por Orden Ministerial, dictada a propuesta de la Dirección General, que se hará pública en el «Boletín Oficial del Estado».

Sección 3.^a Del tribunal de las oposiciones libres y celebración de las mismas**Artículo 10.**

El tribunal o cada uno de los tribunales calificadores de la oposición estará compuesto por un presidente y seis vocales.

Será presidente el Director General de los Registros y del Notariado o la persona en quien delegue, que podrá ser: uno de los subdirectores generales, si reúne la condición de notario o registrador; un notario o registrador de la propiedad o mercantil adscrito a la Dirección General de los Registros y del Notariado; el decano u otro miembro de la Junta Directiva del colegio notarial donde se celebren las oposiciones, o un notario con más de 10 años de antigüedad en la carrera.

Los vocales serán: dos notarios, uno de ellos perteneciente necesariamente al colegio donde se celebren las oposiciones; un catedrático o profesor titular de universidad, en activo o excedente, de Derecho Civil, Mercantil, Financiero y Tributario, Romano, Internacional Privado, Procesal o Administrativo; un miembro de la carrera judicial con categoría de magistrado; un registrador de la propiedad o mercantil y un abogado del Estado, o un abogado ejerciente, con más de 15 años de ejercicio profesional especializado en asuntos civiles o mercantiles.

Si presidiera el decano, otro miembro de la Junta Directiva o un notario, podrá ser vocal, en lugar de uno de los vocales notarios, un abogado del Estado o un registrador de la propiedad o mercantil.

Ejercerá de secretario el vocal notario más moderno.

En ausencia del presidente o del secretario, hará sus veces el vocal notario. Si el tribunal se hubiera constituido con varios notarios, la ausencia del presidente se cubrirá por el secretario, y la de éste, por un vocal registrador.

El cargo de vocal es irrenunciable, salvo justa causa debidamente acreditada.

La designación de los miembros de tribunales suplentes se realizará, en su caso, conforme a los mismos criterios señalados en los párrafos anteriores para el nombramiento de presidente, secretario y vocales de los tribunales titulares.

Artículo 11.

No podrán ser miembros del Tribunal quienes sean, entre sí o respecto de alguno de los opositores, cónyuges o parientes dentro del cuarto grado de consanguinidad o segundo de afinidad. Si, no obstante, fueren nombrados, incurrirán en causa de incompatibilidad, y se nombrará a los que hayan de sustituirles.

Artículo 12.

En caso de pluralidad de tribunales, cada uno de ellos proveerá el mismo número de plazas convocadas; si hubiera exceso, la plaza o plazas en exceso se asignarán sucesivamente a los diversos tribunales.

En el caso anterior, actuarán ante cada tribunal un número de opositores proporcional al número de plazas que deba proveer, haciéndose, en su caso, el redondeo oportuno.

Publicado el nombramiento del tribunal o tribunales, la Dirección General citará a los nombrados para su constitución y, simultáneamente, señalará el local, día y hora en el que se celebrará, en su caso, el sorteo para determinar el tribunal ante el que ha de actuar cada opositor y su orden respectivo de actuación, así como el local o locales, en su caso, donde se celebrará la oposición, con expresión del día y hora de comienzo de los ejercicios, y hará públicos estos acuerdos en el "Boletín Oficial del Estado".

§ 2 Reglamento de la organización y régimen del Notariado

El acto del sorteo será presidido por el Director General, o quien reglamentariamente le sustituya, y por dos miembros del tribunal o tribunales actuantes.

Entre el sorteo y el comienzo del primer ejercicio deberá mediar, al menos, un plazo de 30 días ; y no podrá exceder de ocho meses el tiempo comprendido entre la publicación de la convocatoria y el comienzo de los ejercicios.

Artículo 13.

Al tiempo de constituirse el Tribunal, todos sus miembros deberán prestar declaración de no estar comprendidos en ninguna de las causas de incompatibilidad previstas en el artículo 11. El cumplimiento de este requisito se hará constar en el acta correspondiente.

Constituido el Tribunal le serán remitidos por la Junta directiva del Colegio Notarial la lista de opositores admitidos y excluidos y sus expedientes personales.

Artículo 14.

En la fecha señalada por la Dirección General, conforme a lo previsto en el artículo 12 para la realización del sorteo, se celebrará sesión pública y, en ella, el Director general o quien reglamentariamente le sustituya, ordenará a quien desempeñe las funciones de Secretario del Tribunal o Tribunales actuantes, que dé lectura de la convocatoria y de la Orden nombrando los miembros del Tribunal o Tribunales y, en su caso, las delegaciones y designaciones reglamentarias.

Realizado el sorteo se formará, por el número correlativo obtenido, la lista o listas de opositores que, autorizadas por el Presidente, se publicarán en el tablón de anuncios de la Dirección General y en el del local o locales de celebración de las oposiciones.

Artículo 15.

El Tribunal designará, con veinticuatro horas de antelación, por lo menos, y por orden riguroso de la lista de sorteo, los opositores, que podrán ser llamados para actuar en cada día.

Artículo 16.

Los ejercicios de la oposición serán cuatro: los dos primeros, orales, y el tercero y el cuarto, escritos. Tanto los dos primeros como la lectura del tercero y de la primera parte del cuarto serán públicos.

El primer ejercicio consistirá en contestar verbalmente, en el plazo máximo de 60 minutos, a cuatro temas, los tres primeros, de Derecho Civil Español, Común y Foral, y el cuarto, de legislación fiscal. Los temas de Derecho Civil corresponderán, respectivamente, uno a las materias de parte general o introducción, propiedad y derechos reales ; otro, a obligaciones y contratos, y otro, a Derecho de Familia y sucesiones.

El segundo ejercicio consistirá, a su vez, en contestar asimismo verbalmente, en el tiempo máximo de 60 minutos, y por el siguiente orden, a seis temas: dos de Derecho Mercantil, dos de Derecho Hipotecario, uno de Derecho Notarial y otro de Derecho Procesal o Administrativo. Los dos temas de Derecho Mercantil y de Derecho Hipotecario serán uno de cada parte en que se hallen divididas estas materias.

En ambos ejercicios orales los temas serán sacados a la suerte de los comprendidos en el programa que deberá estar publicado en el "Boletín Oficial del Estado" un año antes de la convocatoria de la oposición. El opositor dispondrá de cinco minutos, como máximo, antes de comenzar la exposición, para reflexionar y tomar notas por escrito, si lo desea.

El programa comprenderá una exposición del derecho positivo vigente en España en cada una de las materias que en él se incluyen, destacando, tanto en el Derecho Común como en el Foral, aquellas que el notario debe profesionalmente conocer y aplicar y cuyo conocimiento le dote de una auténtica especialización en aquéllas.

En la parte del Derecho Civil se incluirán los principios fundamentales de Derecho Internacional Privado.

La legislación fiscal comprenderá aquellos impuestos que más puedan interesar al notario como asesor de los particulares.

§ 2 Reglamento de la organización y régimen del Notariado

El indicado programa se revisará por la Dirección General cuando lo estime necesario, o a propuesta del Consejo General del Notariado, y siempre con informe preceptivo de éste.

El tribunal no hará advertencia ni pregunta alguna a los opositores sobre las materias del ejercicio. Al presidente corresponde fijar la hora del comienzo y fin del ejercicio y advertirá al opositor, por una sola vez, con diez minutos de antelación, la hora en que debe acabar. Podrá también exigir que los opositores se atengan a la cuestión y eviten divagaciones inoportunas, y dar cumplimiento a las prescripciones de este reglamento relacionadas con la práctica de estos ejercicios.

En el primer ejercicio se podrá excluir al opositor, al concluir su exposición del segundo tema de Derecho Civil, si el tribunal, por unanimidad, acuerda que los ha desarrollado con manifiesta insuficiencia para obtener la aprobación. Igual medida podrá ser aplicada en el segundo ejercicio al término de la exposición del primer tema de Derecho Hipotecario.

El tercer ejercicio consistirá en redactar, en el tiempo máximo de seis horas, un dictamen sobre un tema de Derecho Civil Español, Común y Foral, Derecho Mercantil, Derecho Hipotecario o Notarial, de entre los formulados por el tribunal reservadamente. Las cuestiones que se propongan en este ejercicio versarán sobre casos de derecho positivo.

El cuarto ejercicio, que tendrá una duración máxima de seis horas, se dividirá en dos partes, cada una de ellas con la duración que fije el tribunal:

Primera: redactar una escritura o documento notarial, debiendo el opositor justificar en pliego aparte los problemas jurídicos que plantee o resuelva en su trabajo, realizando la liquidación del impuesto que en su caso corresponda a la escritura redactada.

Segunda: resolver un supuesto de contabilidad y matemática financiera que recaerá sobre las materias contenidas en el anexo del programa de la oposición.

Los ejercicios escritos se realizarán el día que fije el tribunal respectivo sobre cuestiones que serán secretas y se redactará en el mismo día designado para la realización del respectivo ejercicio por el tribunal, o, en su caso, tribunales conjunta o separadamente.

Los opositores estarán totalmente aislados, y no podrán consultar sino los textos legales que el tribunal les permita, y que por sí mismos se proporcionen, sin notas de jurisprudencia ni comentarios. Así mismo podrán utilizar calculadora.

Concluidos los ejercicios, los opositores los firmarán y entregarán al miembro del tribunal que estuviera presente, quien los cerrará en sobre firmado por el opositor.

Los opositores deberán leer personalmente el tercer ejercicio y la primera parte del cuarto. La incomparecencia del opositor determinará el decaimiento de sus derechos y su consideración como retirado, salvo que concurran causas de fuerza mayor, debidamente justificadas y libremente apreciadas por el tribunal; en estos casos, el tribunal podrá optar por fijar otra fecha para la lectura o, con el consentimiento del opositor, permitir la lectura del ejercicio por un miembro del propio tribunal.

Artículo 17.

En los dos primeros ejercicios, los opositores que no concurrieren a practicarlos en primer llamamiento, actuarán después de terminado éste, en un segundo turno y con el mismo número que les hubiere correspondido en el sorteo. Si llamados en el segundo turno no comparecieren, se les tendrá por desistidos de la oposición, sin admitirse excusa alguna.

En los ejercicios tercero y cuarto sólo habrá un llamamiento.

Artículo 18.

Todos los ejercicios de la oposición son eliminatorios.

La calificación de los opositores tendrá lugar en la forma siguiente:

Para obtener la declaración de aptitud en cada ejercicio se requiere alcanzar mayoría de votos del Tribunal en sentido favorable. En caso de empate, decidirá el Presidente.

Obtenida la mayoría, se fijará la calificación dividiendo el total de puntos que alcance el opositor por el número de miembros del Tribunal.

En los dos primeros ejercicios, cada uno de los miembros del Tribunal podrá conceder de uno a diez puntos, y de uno a veinte en el tercero y en el cuarto. En ningún caso al opositor que haya obtenido la declaración de aptitud en un ejercicio podrá asignársele una calificación inferior a cinco puntos.

§ 2 Reglamento de la organización y régimen del Notariado

Las calificaciones se harán, en los dos primeros ejercicios, al término de cada sesión, y en el tercero y cuarto ejercicios, el mismo día o el siguiente en que concluya la lectura por el último opositor. Las calificaciones se expondrán seguidamente al público, expresándose el número de puntos alcanzados por cada opositor, sin hacer mención de los opositores que no hubiesen sido declarados aptos en los ejercicios.

Artículo 19.

El tribunal no podrá constituirse ni actuar sin la asistencia de cinco de sus miembros.

Los ejercicios no podrán suspenderse, una vez comenzados, por un plazo mayor de 15 días naturales sino por causa justificada, aprobada por la Dirección General.

Entre la conclusión del primer ejercicio y el comienzo del segundo deberá mediar un plazo mínimo de 30 días naturales. Entre la conclusión del segundo y el comienzo del tercero y entre la conclusión del tercero y el comienzo del cuarto, deberá mediar un plazo mínimo de 20 días naturales.

Todas las dudas y cuestiones que se presenten durante la práctica de los ejercicios de oposición serán resueltas por el tribunal. Si no hubiera unanimidad, prevalecerá el criterio de la mayoría, y, en caso de empate, decidirá el voto del presidente.

Los actos del tribunal podrán ser impugnados por los interesados en los casos y en la forma previstos en la Ley de Régimen Jurídico de las Administraciones Públicas y del Procedimiento Administrativo Común.

Artículo 20.

Concluido el último ejercicio, el tribunal o, en su caso, cada tribunal formará, en el mismo día o en el siguiente, la lista de opositores aprobados por orden de calificación, teniendo en cuenta el número de puntos obtenidos por cada opositor en los cuatro ejercicios. Si la calificación fuera idéntica, el empate se resolverá por votación del tribunal, con el voto decisorio del presidente, en su caso, en consideración al juicio total que de los opositores hayan formado por la actuación de aquéllos.

Un ejemplar de dicha lista autorizado por el secretario del tribunal o, en su caso, de los respectivos tribunales, y con el visto bueno de su presidente, expresiva de la suma total de puntos de cada opositor aprobado, se expondrá al público en el local o locales donde se celebren las oposiciones, remitiéndose otro idéntico a la Dirección General dentro del plazo de tres días, en unión de los ejercicios y expedientes de los opositores que hayan obtenido la aprobación.

El número de opositores aprobados no podrá exceder, en ningún caso, del de plazas convocadas. Por tanto, solamente se incluirán en la lista de aprobados los que de acuerdo con las reglas anteriores resulten mejor clasificados y estén dentro del límite de plazas expresado. Si fueren varios los tribunales calificadores, el número de opositores aprobados por cada uno de ellos no podrá exceder del número de plazas a cada uno asignadas.

Igualmente, en caso de pluralidad de tribunales, una vez recibida por la Dirección General la documentación a que se refiere el párrafo segundo de este artículo, procederá a ordenar a los opositores en función de las puntuaciones obtenidas. En caso de igualdad de puntuaciones, se establecerá el orden según la puntuación obtenida en el primer ejercicio o siguientes si persistiera la igualdad. En caso de igualdad en todos los ejercicios, se dará prioridad al opositor de mayor edad.

La relación de opositores aprobados, ordenada conforme a los criterios recogidos en este artículo, se publicará de acuerdo con lo dispuesto en el último párrafo del artículo 21 de este reglamento.

Artículo 21.

Dentro de los treinta días siguientes a la terminación del último ejercicio, los opositores aprobados deberán presentar en la Dirección General de los Registros y del Notariado, si no los tuvieren ya presentados, los siguientes documentos:

Primero.-Certificación de nacimiento acreditativa de que el opositor tenía cumplida la edad de veintitrés años el día de terminación del plazo de presentación de instancias.

§ 2 Reglamento de la organización y régimen del Notariado

Segundo.-Título de Licenciado o Doctor en Derecho, o bien certificación académica que acredite la terminación de los estudios de la licenciatura en Derecho, acompañada de certificación de haber hecho el depósito para obtener alguno de dichos títulos. Todos estos documentos podrán presentarse originales o por testimonio notarial.

Cuando el opositor ejerza o haya ejercido algún cargo público que exija título de Licenciado en Derecho será suficiente que presente el título o nombramiento para dicho cargo, original o mediante testimonio notarial.

Tercero.-Certificación del Registro Central de Penados y Rebeldes que acredite no estar condenado a pena que inhabilite para el ejercicio de funciones públicas.

Cuarto.-Certificación médica de no tener impedimento físico o psíquico habitual para ejercer el cargo de Notario.

Quinto.-Declaración de no hallarse comprendido en los números tercero y cuarto del artículo 7. La inexactitud en esta declaración dará lugar a la exclusión de las oposiciones, en cualquier momento que se descubra o a la expulsión del Cuerpo si se tuviere conocimiento de ello después de haber terminado los ejercicios.

Los documentos que acrediten los extremos comprendidos bajo los números tercero, cuarto y quinto no surtirán efecto si su fecha es anterior en más de tres meses en relación a la de la publicación de la convocatoria.

Los opositores que dejaren de presentar dentro de plazo los documentos antes reseñados quedarán decaídos de todos los derechos que hubiesen adquirido por virtud de la oposición.

Si después de practicada la oposición resultare que alguno de los opositores carecía de la aptitud necesaria para el ingreso en el Notariado perderá los derechos adquiridos en aquélla.

La Dirección General examinará a la mayor brevedad la documentación presentada y publicará en el «Boletín Oficial del Estado» la lista de opositores aprobados que habiendo completado la documentación requerida tienen derecho a la expedición del título y la de aquellos otros que, no habiéndola completado, han decaído en sus derechos y comunicará estos hechos a los respectivos interesados.

CAPÍTULO II

De la investidura notarial

Sección 1.ª Del título

Artículo 22.

El título de Notario se expide, al ingresar en el Cuerpo, por el Ministro de Justicia en nombre del Rey, y habilita para ejercer la función notarial en cualquiera de las Notarías demarcadas en el territorio español para las que el titular reciba el adecuado nombramiento. Dicho título no necesitará ser renovado cualquiera que sea la clase o sección de las Notarías para cuyo desempeño sea nombrado ulteriormente el Notario.

Los sucesivos cambios de Notaría se harán constar al tiempo de la toma de posesión en el propio título por medio de diligencia extendida por el Decano del Colegio con referencia expresa a la orden de nombramiento.

El nombre y título de Notario sólo podrá usarse por los que integran el Cuerpo notarial, sin que pueda ser utilizado por otras personas, aunque la legislación vigente dé a su actuación carácter notarial.

Publicada la lista a que se refiere el párrafo último del artículo anterior, se expedirá el título de Notario a favor de cada uno de los opositores aprobados, quienes tendrán la obligación de participar en todos los concursos convocados desde aquella publicación y solicitar todas las vacantes hasta obtener una. Quien incumpliera dicha obligación será considerado como renunciante al título y dado de baja en el escalafón.

Sección 2.ª Del nombramiento

Artículo 23.

Salvo en los casos a que se refiere el párrafo siguiente, el nombramiento de los Notarios se hará por Orden ministerial, de la que se dará traslado al interesado y al Decano del Colegio Notarial al que pertenezca la Notaría. Si el nombrado desempeñare otra de distinto Colegio se dará también traslado al Decano de éste.

Cuando el nombramiento de los Notarios del territorio de una Comunidad Autónoma esté atribuido a ésta, la Dirección General le remitirá la resolución recaída en relación con el concurso y, recibida ésta, el órgano competente de la Comunidad efectuará los nombramientos correspondientes y, además de practicar los traslados previstos en el párrafo anterior, comunicará los nombramientos, en la mayor brevedad posible, a la propia Dirección General, la cual proveerá a la necesaria coordinación entre los distintos Colegios notariales y a su adecuado reflejo en los escalafones del Cuerpo notarial. A tales efectos y, además, al objeto de respetar el orden de la lista definitiva de opositores aprobados en cada oposición de ingreso, para el cómputo de la antigüedad en dichos escalafones se tomará como fecha inicial la de la citada resolución de la Dirección General.

Los nombramientos se publicarán, según corresponda, en el «Boletín Oficial del Estado» o en el periódico oficial de las respectivas Comunidades Autónomas, sin orden de preferencia entre unos u otros.

Sección 3.^a De las fianzas**Artículo 24.**

El notario electo deberá obligatoriamente acreditar la contratación de un seguro de responsabilidad civil a que se refiere el artículo siguiente y constituir la fianza, en cumplimiento de lo preceptuado por el artículo 14 de la Ley Orgánica del Notariado, presentando en la Dirección General de los Registros y del Notariado los documentos justificativos de todo ello. Dicha obligación deberá cumplirse dentro del plazo de treinta días naturales, contados desde la publicación del nombramiento para una Notaría determinada en virtud de concurso ordinario en el Boletín Oficial del Estado o, en su caso, en el Boletín o Diario oficial de la Comunidad Autónoma correspondiente.

Artículo 25.

El seguro de responsabilidad civil tendrá por objeto cubrir las responsabilidades de dicha índole en que pudiera incurrir el notario en el ejercicio de su cargo.

La Dirección General de los Registros y del Notariado previa audiencia del Consejo General del Notariado fijará las condiciones mínimas del seguro de responsabilidad civil. No obstante, el Consejo General del Notariado podrá solicitar justificadamente a la Dirección General de los Registros y del Notariado que se modifiquen dichas condiciones. El centro directivo deberá pronunciarse expresamente en el plazo máximo de un mes sobre tal solicitud de modificación.

Artículo 26.

La fianza que deberá prestar el notario tendrá una cuantía de 1.500 euros, salvo que se trate de poblaciones de más de un millón de habitantes, en cuyo caso se elevará a 3.000 euros, cuya cuantía podrá ser actualizada por la Dirección General de los Registros y del Notariado previa audiencia del Consejo General del Notariado.

La fianza podrá constituirse en títulos de la Deuda pública o con garantía de fincas rústicas o urbanas por el propio Notario o por un tercero, pero en este caso no podrá retirarse sino avisando al Notario con seis meses de anticipación, por medio de requerimiento en forma legal, para que durante este término la reponga, entendiéndose que si no lo hiciese así, se entregará la fianza a su dueño, previa liquidación de responsabilidad y en la forma determinada en este Reglamento, quedando en suspenso el Notario mientras no la complete en el plazo reglamentario.

Artículo 27.

La fianza en títulos o efectos públicos se constituirá en la Caja General de Depósitos o en establecimientos legalmente autorizados al efecto, en calidad de depósito necesario, a disposición de la Dirección General de los Registros y del Notariado.

El Notario presentará en este Centro el resguardo original definitivo del depósito y copia simple del mismo; ambos documentos con instancia solicitando la aprobación de la fianza.

Dicho resguardo, después de cotejado y conforme con la copia presentada, será devuelto, bajo recibo, al interesado o su legal representante.

Iguales formalidades se cumplirán en el caso de renovación del resguardo.

La fianza con garantía de fincas se constituirá en escritura pública de hipoteca que otorgará el que fuere dueño del inmueble, por cantidad bastante a producir la renta señalada para cada caso, capitalizada ésta al cinco por ciento, expresándose que queda a disposición de la Dirección General para responder del desempeño del cargo por el Notario.

Otorgada la escritura se inscribirá en el Registro de la Propiedad correspondiente.

El Notario solicitará de la Dirección General la aprobación de la fianza por medio de instancia, a la que acompañará: 1.º La escritura de constitución de hipoteca, debidamente inscrita; 2.º Certificación, en relación, de cargas de las fincas hipotecadas, librada con fecha posterior a la de la inscripción de la escritura de la hipoteca; y 3.º Otra certificación expedida por la Oficina catastral, por la del Registro Fiscal de Edificios y Solares o por la Secretaría municipal correspondiente, a falta de algunas de las expresadas, haciendo constar el líquido imponible con que en el último quinquenio aparezcan los inmuebles hipotecados.

Si dicho líquido imponible no fuese igual o superior a la renta expresada en el párrafo primero de este artículo, no podrá aprobarse la fianza, salvo que la diferencia se haya constituido en títulos de la Deuda pública.

Iguales formalidades se cumplirán en el caso de renovación o modificación de la fianza.

Artículo 28.

El notario suspenso en el ejercicio de su cargo por falta de fianza, según lo prevenido en el artículo 14 de la Ley del Notariado, estará obligado a reponerla en el término de un mes, a contar desde el día en que se le hubiere notificado haber sido declarado suspenso, sin perjuicio de sus responsabilidades disciplinarias.

Artículo 29.

El plazo señalado para constitución de la fianza sólo podrá prorrogarse por otro que no exceda de un mes. Si se tratara de Notarios nombrados para Baleares o Canarias, la prórroga podrá ser de dos meses.

Dicha prórroga se concederá por la Dirección General de los Registros y del Notariado.

Los Notarios electos que no constituyan o amplíen su fianza en los plazos legales sin acreditar justa causa o haber obtenido prórroga serán considerados como renunciantes, anunciándose nuevamente la vacante de la Notaría para su provisión en el turno que corresponda.

El interesado podrá recurrir en alzada del acuerdo de la Dirección General ante el Ministro de Justicia.

Artículo 30.

La fianza que están obligados a constituir los Notarios como garantía para el ejercicio de su cargo, así como los intereses o productos de la misma, estarán afectos a las responsabilidades contraídas en el desempeño de aquél y preferentemente a las cantidades que dejare de abonar el notario en concepto de multas, encuadernación de protocolos, desorganización y deterioro de éstos por su negligencia, primas del seguro de responsabilidad civil y de las aportaciones, cotizaciones y, en general cualquier pago, que deba realizar al Colegio Notarial, o que tenga su origen en causa corporativa.

Para hacer efectivas estas obligaciones, la Dirección General de los Registros y del Notariado ordenará al notario deudor el pago de lo adeudado, apercibiéndole de la ejecución forzosa de la fianza. Notificada la orden de pago, el deudor dispondrá de un plazo de un mes para abonar su importe.

§ 2 Reglamento de la organización y régimen del Notariado

Transcurrido el plazo a que se refiere el párrafo anterior, sin que el deudor hubiese satisfecho la deuda reclamada, la Dirección General de los Registros y del Notariado ordenará la traba y ejecución de la fianza. Si la misma fuese suficiente para solventar con cargo a ella la cantidad total reclamada por principal, recargos e intereses, la Dirección General dispondrá lo necesario para ejecutarla, comunicándolo al notario deudor a fin de que reponga la fianza con apercibimiento de que, de no hacerlo, quedará suspendido en sus funciones conforme al artículo 14 de la Ley del Notariado. Si la fianza fuere insuficiente para satisfacer todo lo adeudado, la Dirección General declarará la falta de fianza y la suspensión del notario en su cargo, con nota en el protocolo. Dicha suspensión no se alzarán hasta que haya sido íntegramente satisfecha la deuda reclamada y haya sido repuesta la fianza.

En lo relativo a la suspensión de la ejecución de la fianza se estará a lo dispuesto en el artículo 111 de la Ley 30/1992, de 26 de noviembre, de Régimen Jurídico de las Administraciones Públicas y del Procedimiento Administrativo Común.

Artículo 31.

Las fianzas podrán ser sustituidas en todo tiempo, solicitándolo al efecto de la Dirección General, quien no expedirá la orden de devolución o de cancelación, en su caso, sin que previamente haya aprobado la constitución de la nueva fianza, con arreglo a lo prevenido en este Reglamento.

Artículo 32.

La fianza constituida para una Notaría servirá por todo el valor reconocido al prestarla para cualquiera otra que obtenga el interesado, sin perjuicio del necesario aumento si la Notaría que pasara a desempeñar tuviese asignada mayor fianza, quedando afecta la totalidad de la garantía a las responsabilidades contraídas desde su ingreso en el Notariado.

Artículo 33.

Para la devolución o cancelación de una fianza deberá el Notario interesado o quien la haya constituido, sus herederos o la Autoridad judicial, en su caso, a instancia de la parte interesada, dirigirse al Decano del Colegio a que pertenezca la última Notaría servida, para que se anuncie en el «Boletín Oficial del Estado» y en el de la provincia donde se halle enclavada aquella en que ha cesado dicho Notario en el ejercicio de su cargo. En el anuncio se harán constar las Notarías que aquél hubiera anteriormente desempeñado y se fijará el plazo de un mes, contado desde el día de dichas publicaciones oficiales, para que se puedan formular las oportunas reclamaciones antes la Junta directiva del Colegio. Los gastos de los anuncios correrán a cargo de quien solicite la devolución o cancelación de la fianza.

La misma Junta directiva unirá al expediente una certificación negativa o afirmativa, según proceda, de las infracciones reglamentarias, faltas o defectos que se observen en los protocolos del Notario que se trate y de hallarse o no comprendido en alguno de los casos determinados en el artículo 30, a los efectos de la responsabilidad de la fianza.

La propia Junta, cuando se trate de Notarías pertenecientes a otro Colegio, recabará de las Juntas respectivas las certificaciones a que se refiere el párrafo anterior, que unirá también al expediente.

Este será elevado, con informe de la Junta, a la Dirección General, una vez transcurrido el plazo fijado en el párrafo primero, para que dicho Centro, en virtud de Orden motivada, resuelva lo que fuese procedente.

El mismo procedimiento se seguirá cuando, por haber pasado el interesado de Notaría de mayor fianza a otra que la tuviese asignada menor, se pretendiese la devolución o cancelación de la diferencia resultante entre ambas fianzas.

En todo caso, procederá la devolución de la fianza notarial una vez transcurrido el plazo de quince años, a contar del cese del Notario en el ejercicio del cargo, sin que contra ella se haya formulado reclamación. En la hipótesis de que se formulare reclamación, dicho plazo se contará desde la última reclamación formulada contra la fianza.

Artículo 34.

Acordada la devolución de la fianza, la Dirección General de los Registros y del Notariado entregará al interesado escrito justificativo de tal acuerdo para su presentación en las Entidades en que hubiera quedado depositada o constituida.

Sección 4.^a De la toma de posesión**Artículo 35.**

El título de Notario, cuya expedición se comunicará al interesado, será remitido por la Dirección General a la Junta Directiva del Colegio al que corresponda la primera Notaría para la que haya sido nombrado el Notario electo, la cual, dentro de los quince días siguientes al último día del plazo para constituir la fianza según lo previsto en el artículo 24, le dará posesión en sesión pública, procurando que ésta sea solemne y además conjunta para todos los que hayan sido aprobados en la misma oposición si son varios.

En los nombramientos ulteriores el expresado término posesorio de quince días empezará a contarse desde el siguiente a la publicación del nuevo nombramiento en el «Boletín Oficial del Estado» o, en su caso, en el periódico oficial de la Comunidad Autónoma, o desde que se apruebe la fianza, en el supuesto de que haya de aumentarse la constituida.

El plazo señalado a los Notarios para tomar posesión de las Notarías no podrá prorrogarse por más de un mes. Este plazo podrá ser de dos meses si se tratase de Notarías en Baleares o Canarias.

El Notario que no se posesionare de su cargo en los plazos legales, sin mediar justa causa debidamente acreditada o sin haber obtenido prórroga, será considerado como renunciante, y la Notaría será anunciada y provista en el turno que corresponda.

No podrán obtener la posesión los notarios electos que desempeñen los cargos incompatibles determinados en el artículo 16 de la Ley del Notariado, sin haber acreditado previamente la cesación en aquéllos. En caso de ejercer cargo incompatible en la Administración Pública deberán acreditar la excedencia en el Cuerpo de origen, con carácter previo. Si, esto no obstante, se posesionaren de la Notaría, serán declarados renunciantes y dados de baja en el escalafón del Cuerpo tan pronto como se tenga noticia de que existe dicha incompatibilidad.

El Decano exigirá al Notario electo una declaración firmada, asegurando, bajo su responsabilidad, que no desempeña dichos cargos incompatibles.

No obstante lo dispuesto en los dos párrafos anteriores, los Notarios que se hallen en la situación de suspensos en el ejercicio del cargo por desempeñar alguno de los incompatibles determinados en el artículo 115, podrán posesionarse de la Notaría que hubieren obtenido por concurso u oposición, pero no desempeñar las funciones notariales. Esta misma disposición se aplicará a quienes hallándose en el desempeño de dichos cargos incompatibles, hubiesen de tomar posesión de su primera Notaría.

Artículo 36.

La presentación del Notario electo a la Junta directiva el día de la posesión la hará uno de los Notarios colegiados a quien aquél elija.

El nuevo Notario prometerá fidelidad a la Constitución y cumplir todas las obligaciones que las leyes y demás disposiciones emanadas del Poder público le impongan.

El Decano le impondrá la medalla y placa que pueden usar los Notarios como distintivo oficial. Se dará por terminado el acto, consignándose la toma de posesión del nuevo Notario.

Los Secretarios de las Juntas directivas llevarán un libro de actas en que consten las posesiones, y otro libro en el que los Notarios estamparán el signo, firma y rúbrica que adopten.

Artículo 37.

Al tomar posesión de su primera Notaría, los Notarios electos recibirán su título que les entregará el Decano quien expedirá un testimonio literal e íntegro de aquél. En ambos se extenderá la diligencia de toma de posesión, quedando así colegiado el nuevo Notario.

§ 2 Reglamento de la organización y régimen del Notariado

En las ulteriores tomas de posesión, el Notario, aunque lo fuere ya del mismo Colegio, deberá presentar su título al Decano y éste expedirá el testimonio antes mencionado con inclusión de cuantas diligencias figuren en aquél, extendiendo en los dos diligencia de la nueva posesión.

El testimonio del título a que se refieren los dos párrafos anteriores se unirá al expediente que para cada Notario se formará en el Colegio.

Si el título hubiera sufrido deterioro, pérdida o extravío deberá el Notario solicitar y obtener de la Dirección General a modo de duplicado, una certificación literal de la copia obrante en su expediente personal y, asimismo, deberá solicitar y obtener de los distintos Colegios Notariales donde hubiese ejercido la reproducción en dicha certificación, por orden cronológico, de las sucesivas diligencias de posesión. No obstante, para la toma de posesión bastará acreditar documentalmente haber solicitado de la Dirección General la certificación antedicha y presentar un testimonio del que, a su vez, obra en el Colegio donde hubiera tomado la posesión precedente.

El Decano del Colegio comunicará a la Dirección General y, en su caso, a los órganos competentes de la Comunidad Autónoma, así como al Delegado de la Junta, la posesión del nuevo Notario.

Artículo 38.

Conferida la posesión, el notario, desde su residencia, dirigirá oficios a los Alcaldes, Jueces de Primera Instancia y demás autoridades de los pueblos comprendidos en el Distrito notarial, notificándoles, para su conocimiento y el del público, hallarse en disposición de ejercer el cargo.

Artículo 39.

El nuevo Notario comunicará a la Junta directiva del Colegio Notarial la fecha de la nota que al comenzar a ejercer su cargo, y dentro de los tres días siguientes al de la posesión, deberá consignar en el protocolo a continuación de la última escritura.

También dará conocimiento a los demás Notarios del mismo distrito del signo, firma y rúbrica que haya adoptado.

Artículo 40.

Dentro de los treinta días siguientes a la fecha de la posesión, el notario informará a la Junta del Colegio Notarial a que pertenezca del estado general en que se encuentran el protocolo y el Libro-Registro de la Notaría de que se ha posesionado, haciendo constar si los instrumentos que los forman reúnen los requisitos externos prevenidos por las disposiciones vigentes. Será personalmente responsable de las deficiencias que en su día pudieran aparecer, de no haberlas hecho constar en su informe.

Mientras no cumplan la expresada obligación, los notarios no podrán ausentarse de sus Notarías ni pedir licencia.

El notario deberá entregar a su sucesor en el protocolo el Libro Indicador y los soportes informáticos en los que se encuentren los ficheros de titularidad pública a que se refiere la Orden JUS/484/2003, de 19 de febrero y los que, con idéntico carácter sustituyan o se añadan a éstos. En el informe a que se refiere el párrafo primero deberá hacerse constar el cumplimiento de esta obligación, incluyendo la relación de los ficheros informáticos recibidos.

Sección 5.ª Del cese

Artículo 41.

Los Notarios cesarán en el cargo dentro de los quince días siguientes a la publicación de la orden de jubilación, de excedencia o de nombramiento para otra Notaría en el «Boletín Oficial del Estado» o, en este último caso, si correspondiere a determinada Comunidad Autónoma, en el periódico oficial de ésta.

En los casos de traslado a otra Notaría para la que se requiera ampliación de fianza, el plazo anteriormente indicado comenzará a contarse desde la fecha de la aprobación de la fianza.

§ 2 Reglamento de la organización y régimen del Notariado

La nota a que se refiere el artículo 277 de este Reglamento se extenderá en todo caso dentro del plazo señalado en este precepto.

La concesión de prórroga de plazo posesorio no implicará prórroga del plazo para cesar establecido en este artículo.

Sección 6.ª De la residencia y de los despachos u oficinas notariales

Artículo 42.

El Notario deberá residir en el lugar en que esté demarcada su Notaría.

Los Notarios deberán tener su despacho u oficina en el punto de su residencia, en condiciones adecuadas y decorosas para el ejercicio de su Ministerio, teniendo allí centralizada la documentación general y particular que se les confíe.

Se prohíbe a los Notarios tener más de un despacho u oficina en la población de residencia ni en otra de su distrito; no obstante, la Junta Directiva podrá autorizar algún despacho auxiliar en población distinta de aquella en que estuviere demarcada la Notaría, si lo aconsejan las necesidades del servicio.

No podrá haber más de un despacho notarial en un mismo edificio, salvo autorización de la Junta Directiva del Colegio, oídos los Notarios que con anterioridad tengan establecido su despacho en aquél. También se exigirá autorización de la Junta para que un Notario establezca su despacho u oficina en el mismo edificio en que haya tenido instalado su despacho otro Notario, a menos de haber transcurrido tres años o tratarse de población donde exista demarcada una sola Notaría.

Para que un mismo local actúe más de un Notario se requerirá, inexcusablemente, autorización de Junta Directiva, que solo podrá concederla si se dan las condiciones necesarias para asegurar el respeto al principio de libre elección de Notario por el público, atendidas las circunstancias de la población y el número de Notarios existentes en la misma. En todo caso, no podrá concederse esta autorización en los distritos que cuenten con menos de cinco plazas de notarios. En los distritos que cuenten con más de cinco plazas de notarios, el número de notarías abiertas no podrá ser inferior a los dos tercios de las plazas demarcadas.

Las autorizaciones que se concedan deberán expresar, como mínimo, las condiciones relativas a la utilización del local único y a la instalación de los respectivos despachos, así como a las consecuencias de su incumplimiento y las previsiones relativas al cese, por cualquier causa, de alguno de los Notarios autorizados. La autorización por si sola no afectará a los contratos de trabajo de cada Notario con sus empleados.

En ningún caso podrán las Juntas Directivas conceder autorización para que dos o más Notarios tengan su despacho, separadamente, en un mismo edificio o para poder actuar en un mismo local, cuando lo pretendan todos los Notarios de la población.

Las Juntas Directivas podrán modificar e incluso revocar las autorizaciones concedidas en los casos de alteración de las circunstancias tenidas en cuenta al concederlas y en los de incumplimiento de las condiciones establecidas, así como dirimir, de conformidad con lo dispuesto en los artículos 314 y 327 de este Reglamento, las cuestiones que se susciten entre los Notarios interesados.

Las decisiones de las Juntas Directivas concediendo, denegando, modificando o revocando las autorizaciones a que este artículo se refiere y resolviendo las dudas o las quejas que en esta materia se produzcan serán inmediatamente ejecutivas, sin perjuicio de que contra ellas puedan interponerse los recursos procedentes conforme al artículo 334 de este Reglamento.

CAPÍTULO III

De los derechos de los Notarios

Sección 1.ª De las ausencias y de las licencias

Artículo 43.

No se considerarán como casos de ausencia notarial los siguientes:

§ 2 Reglamento de la organización y régimen del Notariado

1.º Las salidas que, por razón de su cargo, hagan los notarios a otros pueblos de su distrito.

2.º Las que realicen en casos de habilitación reglamentaria mientras dure la habilitación.

3.º Las de asistencia a sesiones de órganos y actos de carácter corporativo.

4.º Las que efectúen para tomar parte en oposiciones entre notarios.

En este caso, deberán ponerlo en conocimiento del Decano respectivo, contándose el término desde cuatro días antes del señalado para el sorteo de los opositores y expirando al cuarto día siguiente al de la última actuación del opositor.

5.º Las que impliquen asistencia a Cámaras legislativas.

6.º Las de asistencia a sesiones de organismos jurídicos o comisiones asesoras dependientes o relacionadas con cualquier Administración, siempre que previamente la Dirección General de los Registros y del Notariado lo haya así declarado al tiempo de su aceptación.

Artículo 44.

Los Notarios, no teniendo reclamado su ministerio, podrán ausentarse de su Notaría o distrito notarial por los plazos y con las condiciones siguientes:

- a) Por cinco días si la Notaría está demarcada en población donde haya un solo Notario.
- b) Por diez días si en la residencia hubiere dos Notarios en servicio efectivo.
- c) Y por quince días en las Notarías donde residan y presten servicio efectivo más de dos Notarios.

Al hacer uso de este derecho, los Notarios deberán dar conocimiento a la Junta directiva y a la Dirección General de las fechas en que se ausenten y vuelvan a hacerse cargo de su Notaría.

De las mencionadas ausencias no podrá usarse por cada Notario más de seis veces al año, ni las ausencias podrán ser sucesivas, debiendo mediar entre una y otra un mes, por lo menos, de intervalo.

Artículo 45.

Independientemente del derecho anterior, los Notarios podrán obtener licencias ordinarias o extraordinarias; que serán concedidas por las Juntas directivas de los respectivos Colegios y por la Dirección General.

Las Juntas directivas podrán conceder licencias ordinarias, que no excederán del plazo de un mes en cada año.

La Dirección General podrá conceder licencias ordinarias, que no excederán del plazo de dos meses en cada año.

Las licencias extraordinarias sólo se podrán conceder por la Dirección General en casos excepcionales, mediante justa causa y por plazo máximo de un año.

Las licencias se concederán en virtud de solicitud del Notario interesado dirigida al Decano de la Junta directiva; y por conducto de ésta y con su informe; a la Dirección General, cuando a ella corresponde su concesión.

Artículo 46.

Ni las Juntas directivas ni la Dirección General podrán conceder licencias simultáneas a todos los Notarios de un mismo distrito, salvo en casos de Notaría única.

Si el Notario dejare de dar aviso al Decanato y a la Dirección del día en que se ausentare de su residencia y el en que vuelva a hacerse cargo de su Notaría, perderá el derecho a la congrua durante el año en curso.

Artículo 47.

Toda licencia concedida por la Dirección General o por las Juntas directivas de los Colegios notariales se entenderá caducada si el notario que la haya obtenido no empieza a disfrutarla dentro de los quince días siguientes a la fecha de concesión.

Si concluido el término de la licencia concedida no se hubiere presentado el Notario a desempeñar de nuevo su cargo, ni alegare justa causa que lo haya impedido, se procederá en la forma prevenida en el artículo 84 de este Reglamento.

Artículo 48.

El Notario podrá interrumpir el uso de licencia, reintegrándose al ejercicio del cargo, y proseguir después el disfrute de aquélla por el tiempo que restare con tal de que la interrupción no exceda de la mitad del plazo concedido, comunicando a la Junta directiva y a la Dirección General los días en que interrumpa el uso de la licencia y en que la reanude.

Sección 2.ª De las sustituciones**Artículo 49.**

Los notarios, en los casos de ausencia, licencia, incluidas las de maternidad o paternidad, durante el tiempo en que hagan uso de este derecho y por el plazo máximo previsto por la normativa aplicable para la baja por tal concepto, enfermedad temporal o cualquier otro supuesto similar, serán sustituidos por el que designe el titular entre los del mismo distrito o de otro colindante, previo acuerdo en este último supuesto de la Junta Directiva. No mediando estas designaciones, por el que corresponda según el cuadro de sustituciones del Colegio, y, en su defecto, por el que designe la Junta Directiva del Colegio Notarial. No obstante, la Junta Directiva podrá encomendar la sustitución a varios notarios, de forma alternativa o sucesiva, en ningún caso simultánea, fijando su régimen de actuación.

Si la duración de la enfermedad que motivase la sustitución excediere de un año y el notario o en su nombre quien le represente no pidiere la excedencia voluntaria, la Dirección General instruirá expediente de incapacidad permanente, previo agotamiento de los plazos de ausencias y licencias reglamentarias.

No obstante lo anterior, si la enfermedad no fuese irreversible, el notario podrá optar por la situación de excedencia en cualquier momento de la instrucción del expediente de incapacidad permanente.

Artículo 50.

Cuando una Notaría esté vacante o en suspenso su titular, se encargará de la misma, en concepto de sustituto, aquel a quien corresponda conforme al Cuadro de sustituciones del respectivo Colegio Notarial, y si no lo hubiere, el que designe la Junta directiva, dando cuenta a la Dirección General.

Artículo 51.

La Dirección General de los Registros y del Notariado podrá nombrar en comisión de servicios a los notarios en activo, por todo el tiempo que proceda según la naturaleza del trabajo encomendado:

- a) Para desempeñar las comisiones que se les encomienden en relación con los servicios propios de dicho Centro Directivo.
- b) Para prestar algún trabajo determinado en algún Ministerio u Organismo Público.
- c) Para realizar estudios o proyectos de especialización a instancia del Consejo General del Notariado.

Los miembros del Consejo General del Notariado, los Decanos y Vicedecanos de los Colegios Notariales, los Secretarios, Vicesecretarios y los encargados de Sección del citado Consejo General del Notariado, se considerarán en comisión de servicio durante todo el tiempo de su mandato.

Los notarios que ocupen cargo público que fuese compatible con su condición de tales con arreglo a las leyes, podrán solicitar de la Dirección General la asimilación de su situación a la de notario en comisión de servicio.

Los notarios que tengan encomendada por la Dirección General de los Registros y del Notariado comisión de servicios o con autorización de ésta acepten cargo público compatible con su condición de tales con arreglo a las leyes, los miembros del Consejo General del Notariado, los Decanos y Vicedecanos de los Colegios Notariales, los Secretarios, Vicesecretarios y los encargados de Sección del Consejo General del Notariado, podrán designar para que les sustituyan en todas sus funciones notariales, durante el desempeño de sus citados cargos o comisión, a otro notario en activo, bien con carácter ocasional o bien

§ 2 Reglamento de la organización y régimen del Notariado

con carácter permanente, con su conformidad, poniéndolo en conocimiento del Colegio Notarial que corresponda a la mayor brevedad.

En defecto de designación será nombrado por la Junta Directiva del Colegio Notarial correspondiente, según el cuadro de sustituciones, o fuera del mismo, de acuerdo con lo previsto en este Reglamento.

En los casos en que proceda, el sustituto se entenderá investido de habilitación especial a los fines previstos en los artículos 3, último párrafo, y 116 de este Reglamento.

El sustituto permanente, antes de comenzar la sustitución y al finalizarla, pondrá nota en la última matriz del protocolo del notario sustituido, comunicándosele seguidamente al Colegio Notarial. Si el sustituto no perteneciese al mismo Colegio Notarial que el sustituido, o lo solicitare a la vista de las características de su despacho, se estimará a los efectos reglamentarios que se halla en uso de licencia por ausencia mientras desempeña la sustitución, y su situación se regulará por lo establecido en el párrafo primero del artículo 49 y el párrafo primero del artículo 54 de este Reglamento.

Las condiciones económicas de la sustitución serán libremente convenidas entre los interesados. A falta de convenio, se aplicará lo que dispone el párrafo segundo del artículo 55 de este Reglamento.

El notario sustituido podrá, si las funciones que tiene encomendadas lo permiten, y siempre con subordinación al trabajo que pueda tener encomendado, actuar y autorizar documentos en su notaría en cualquier momento, sin necesidad de poner nota alguna en el Protocolo ni de comunicarlo al Colegio.

En los supuestos de sustitución previstos en este artículo, la designación puede recaer en uno o en varios notarios siempre que, en este último caso, el ejercicio de las funciones notariales por parte de los nombrados sea alternativo o sucesivo, no simultáneo.

Las disposiciones del presente artículo serán de aplicación a los notarios adscritos a la Dirección General de los Registros y del Notariado en todo lo que no se halle regulado en su normativa específica.

Artículo 52.

Los notarios que acepten los cargos a que se refiere el artículo 115 de este Reglamento pueden designar para que les sustituyan en todas sus funciones notariales, mientras desempeñen aquéllos, a cualquier notario en activo.

Si el sustituto perteneciese a distinto distrito notarial que el sustituido, se estimará, a los efectos reglamentarios, que se halla en uso de licencia por ausencia mientras desempeña la sustitución, y su situación se regulará por lo establecido en el párrafo primero del artículo 49 y en el párrafo primero del artículo 54 de este Reglamento.

El sustituido, a la mayor brevedad posible, deberá poner en conocimiento de la Dirección General de los Registros y del Notariado, del Decano del Colegio Notarial de su residencia y del de la residencia del sustituto, si éste pertenece a distinto Colegio, la circunstancia de haber hecho uso de este derecho, y la Dirección General de los Registros y del Notariado autorizará al sustituto para que ejerza sus funciones como tal, poniéndolo en conocimiento del Decano o Decanos correspondientes.

Artículo 53.

Los documentos autorizados por el Notario sustituto se incorporarán al Protocolo o Libro-Registro del Notario sustituido, excepto en los casos de vacante y de la habilitación prevista por el artículo 121 de este Reglamento, en los términos que resultan del mismo.

El protocolo y el Libro-Registro del Notario sustituido no se trasladarán a la Notaría del sustituto, salvo que éste residiere en distinta población, en cuyo supuesto podrá trasladarlos al domicilio de su Notaría, para su mejor custodia, previa autorización de la Junta Directiva del respectivo Colegio.

Tratándose de sustitución por Notaría vacante, si el sustituto residiere en la misma población, deberá conservar el Protocolo y el Libro-Registro del sustituido, en su propia Notaría o en otro lugar adecuado, cuando así lo autorice con carácter previo la Junta Directiva. Si residiere en población distinta, el Protocolo y el Libro Registro deberán permanecer en lugar adecuado de la población en que estuviere demarcada, sin perjuicio de

§ 2 Reglamento de la organización y régimen del Notariado

poder trasladarlos a su Notaría o a otro lugar adecuado, con la finalidad y previa la autorización a que se refiere el párrafo anterior.

Artículo 54.

Cuando un sustituto deba encargarse de un protocolo por causa de licencia o de incompatibilidad para desempeñar el cargo mencionado, el sustituido pondrá, a continuación o al margen de la última escritura matriz de su protocolo de instrumentos públicos, nota fechada y firmada del día en que se ausente, haciendo mención de la causa de la sustitución. A su regreso pondrá nota en el último instrumento del mismo protocolo de haber vuelto a encargarse de la Notaría.

En el caso de enfermedad temporal, la primera nota será puesta por el sustituto y la segunda por el sustituido.

Artículo 55.

El Notario sustituto tendrá derecho en todo caso a percibir íntegramente los honorarios que devengue en los documentos que autorice por el sustituido.

Las Juntas directivas, en los casos de sustitución por enfermedad temporal u otros similares, podrán determinar la parte de honorarios que el Notario sustituido podrá percibir del sustituto.

Artículo 56.

Cada cuatro años, en la primera quincena del mes de diciembre, o cuando las necesidades del servicio lo aconsejen, las Juntas Directivas de los Colegios Notariales formarán el cuadro de sustituciones, que remitirán a la Dirección para su aprobación.

El cuadro de sustituciones, una vez aprobado, se remitirá a todos los notarios del Colegio.

Sección 3.ª De las jubilaciones

Artículo 57.

Los notarios se jubilarán forzosamente al cumplir la edad de 70 años o voluntariamente a partir de los 65, sin perjuicio de lo que establezca en su momento la legislación aplicable.

Los notarios que hubiesen sido declarados en situación de incapacidad permanente conforme a lo previsto en el segundo párrafo del artículo 49, podrán obtener, previo expediente análogo al previsto en el citado artículo, su reincorporación al Cuerpo, si acreditasen haber desaparecido la causa que motivó la incapacidad, considerándose que hasta la fecha han estado en situación de excedencia. Estos notarios tendrán derecho a reingresar en el servicio por la misma población donde residieran en la fecha en que se declare su incapacidad. No será precisa la reserva expresa de este derecho al tiempo de la declaración de su incapacidad, pudiendo renunciar en cualquier momento mediante escrito elevado a la Dirección General de los Registros y del Notariado, y cuyo ejercicio se registrará por lo dispuesto en el artículo 109 de este Reglamento.

Tomada posesión de su plaza por el notario que se hubiera reincorporado, solicitará su alta en el Régimen Especial de los Trabajadores por Cuenta Propia o Autónomos, con indicación de la base de cotización por la que opta, en los términos y condiciones establecidos en la regulación de dicho Régimen, de conformidad con lo previsto en el artículo 2 del Real Decreto 1505/2003, de 28 de noviembre, por el que se establece la inclusión de los miembros del Cuerpo Único de Notarios en ese Régimen Especial de la Seguridad Social.

Artículo 58.

La jubilación implica el cese de la relación funcional y la pérdida de la condición de funcionario a los efectos del ejercicio de la función pública notarial y de la posibilidad de ser elector o elegible para órganos colegiados de la organización corporativa notarial.

Artículo 59.

El Notario jubilado forzosamente por edad cesará en el ejercicio del cargo dentro del plazo señalado en el párrafo primero del artículo cuarenta y uno de este Reglamento.

Sección 4.ª De las prerrogativas y honores de los Notarios**Artículo 60.**

El Notario, una vez que obtenga el título y tome posesión de su Notaría, tendrá en el distrito a que corresponda la demarcación de la misma el carácter de funcionario público y autoridad en todo cuanto afecte al servicio de la función notarial, con los derechos y prerrogativas que conceden a tales efectos las Leyes fundamentales tanto de carácter civil como administrativo y penal.

La presentación de la medalla y de la tarjeta de identidad será bastante para el efecto de acreditar al Notario en el ejercicio de las funciones notariales, y asimismo para que las autoridades y sus delegados o dependientes le auxilien cuando lo solicitare en el cumplimiento de las obligaciones de su cargo.

El Notario que haya de ejercer su ministerio en actos presididos por Autoridad, ocupará lugar preferente en la presidencia.

Artículo 61.

El notario requerido para ejercer su ministerio, a quien se impida o dificulte el libre ejercicio de sus funciones con injurias, amenazas o cualquier forma de coacción, lo hará constar, a los efectos de lo dispuesto en los artículos 550, 551.1, 552, 553, 555 y 556 del Código Penal, por medio de acta, que firmarán él mismo y los testigos concurrentes y, en su caso, la persona o personas que se presten a suscribirla, de cuyo documento se sacarán tres copias que, dentro de las veinticuatro horas siguientes, serán remitidas al Juez de Instrucción, al Presidente del Tribunal Superior de Justicia y a la Junta Directiva del Colegio Notarial. Esta tendrá legitimación para ejercitar las acciones civiles y criminales que estime convenientes, incluso para interponer la querrela en nombre propio y en el del notario.

De igual modo se procederá, a tenor de lo dispuesto en el artículo 634 del Código Penal, cuando, sin incurrir en delito, se faltare al respeto y consideración debida al notario. Además, el notario podrá reclamar directamente, y bajo su responsabilidad, la asistencia de agentes de la autoridad, los cuales vendrán obligados a prestarla, con arreglo a sus respectivos reglamentos.

Artículo 62.

El Notario contra quien se tramite un sumario, sólo quedará en suspenso para el ejercicio del cargo por resolución judicial que lleve consigo auto de prisión consentido o firme.

La Junta directiva del Colegio Notarial tendrá derecho a mostrarse parte en la causa, en cualquier momento procesal de la misma.

Artículo 63.

La retribución de los Notarios estará a cargo de quienes requieran sus servicios y se regulará por el Arancel notarial, sin que en ningún caso la percepción difiera del coste medio ponderado del documento incrementado con los derechos que correspondan según el Arancel. La determinación de dichos costes corresponderá a la Dirección General de los Registros y del Notariado a propuesta fundada de la Junta de Decanos, y será vinculante para todos los Notarios.

El arancel notarial se aprobará por el Gobierno mediante Decreto, a propuesta del Ministro de Justicia, previo informe de la Junta de Decanos de los Colegios Notariales y con audiencia de la Comisión Permanente del Consejo de Estado.

Su revisión y actualización se llevará a efecto cada diez años o antes si las circunstancias lo aconsejan.

Los honorarios y derechos y las cantidades suplidas por el Notario con relación a los impuestos generales sobre las sucesiones y sobre Transmisiones Patrimoniales y Actos

§ 2 Reglamento de la organización y régimen del Notariado

Jurídicos Documentados, plusvalía o inscripciones y certificaciones del Registro de la Propiedad podrán hacerse efectivas por el procedimiento de apremio que la legislación hipotecaria establece o establezca en lo sucesivo a favor de los Registradores de la Propiedad.

Se regulará asimismo por la legislación hipotecaria la fijación de las bases sobre las que haya de aplicarse el arancel.

El Notario podrá dispensar totalmente los derechos devengados en cualquier documento, pero no tendrá la facultad de hacer dispensa parcial, que se reputará ilícita.

Artículo 64.

Los Decanos de los Colegios Notariales tendrán tratamiento y consideraciones de Jefes Superiores de la Administración; los Notarios de capital de Colegio, los de Jefe de Administración de primera clase; los de capital de provincia y los que desempeñen Notarías de primera clase no comprendidas en las anteriores, los de Jefe de Administración de segunda; los Notarios de segunda, los de Jefes de Administración de tercera clase, y los Notarios de tercera, los de Jefes de Negociado de primera, segunda y tercera clase, según que lleven más de treinta años de antigüedad en el Escalafón, de veinte a treinta años, o menos de veinte.

Artículo 65.

Todos los Notarios colegiados estarán autorizados para usar, como distintivo oficial de su cargo, una medalla de oro ovalada, de diecinueve milímetros de diámetro en su mayor extensión, y quince de anchura, con un filete blanco en su contorno, conteniendo en el anverso un libro protocolo cerrado y orlado con dos ramas de olivo, con la inscripción alrededor «Nihil prius fide», y en el reverso la fecha de la Ley del Notariado. Esta medalla se usará pendiente en el lado izquierdo del pecho, de cinta blanca en el centro y encarnada en los costados ajustándose en todo al modelo oficial.

Los individuos de las Juntas directivas, en los actos de oficio a que concurran como tales, podrán usar dicho distintivo, pero de dimensiones proporcionalmente aumentadas, pendiente al cuello con una cinta de iguales colores.

Los Notarios usarán, además, una placa de plata rafagada en oro, de setenta y ocho milímetros de diámetro, en forma de estrella de ocho puntas, con una corona en la parte superior y en el centro un escudo esmaltado en oro con las armas de España, partiendo de la parte inferior del escudo dos cintas con la inscripción «Fe pública notarial», y debajo del enlace de las mismas un libro en forma de protocolo, con el lema «Nihil prius fide».

Los Decanos podrán usar la placa de plata dorada o de oro.

Artículo 66.

El sello notarial tendrá en lo sucesivo carácter obligatorio y llevará en el centro un libro en forma de protocolo, con el lema «Nihil prius fide» orlado con el nombre y apellido del Notario y la designación de su residencia.

Artículo 67.

Los notarios podrán celebrar congresos, asambleas o reuniones generales.

El Consejo General del Notariado, y las Juntas Directivas de los Colegios Notariales, en sus respectivos ámbitos, promoverán y organizarán la celebración de los que estimen convenientes para el cumplimiento de los fines corporativos.

Artículo 68.

La Junta Directiva, respecto del notario que se inutilizare en el ejercicio del cargo para el desempeño de la función, o que se jubile o renunciare al mismo, llevando, en estos dos últimos casos, treinta y cinco años de servicios efectivos, podrá solicitar y obtener de la Dirección General, el título de notario honorario, pudiendo asistir con voz pero sin voto a las Juntas Generales.

Artículo 69.

El estudio del notario tendrá la categoría y consideración de "oficina pública". En consecuencia, la oficina pública notarial deberá reunir las condiciones adecuadas para la debida prestación de la función pública notarial, debiendo estar constituida por un conjunto de medios personales y materiales ordenados para el cumplimiento de dicha finalidad.

Artículo 70.

Las Juntas Directivas por propia iniciativa o a solicitud fundada de un notario podrán consultar a la Dirección General las dudas que tengan sobre la aplicación de la Ley del Notariado y el Reglamento Notarial o sus disposiciones complementarias. En las consultas se consignará, razonándola, la opinión del consultante.

Artículo 71.

Como consecuencia del carácter de funcionario público del notario y de la naturaleza de la función pública notarial, la publicidad de la oficina pública notarial y de su titular deberá realizarse preferentemente a través de los sitios web de los Colegios Notariales y del Consejo General del Notariado.

A tal fin, los Colegios Notariales mantendrán una lista actualizada de los notarios que estuvieran colegiados en su ámbito territorial accesible al público en su sitio web. En dichos sitios web, y a los efectos de la identificación del notario y localización de la oficina pública notarial, se incluirá el nombre y apellidos del notario, su fotografía si éste lo solicitara, y la dirección, correo electrónico y números de teléfono y fax de la oficina pública notarial.

En modo alguno los notarios podrán anunciarse directa o indirectamente a título de sucesores de un titular de la misma Notaría.

Igualmente, el local de la oficina pública notarial podrá anunciarse mediante una placa, respecto de las que las Juntas Directivas podrán adoptar medidas sobre la forma y dimensiones.

TÍTULO SEGUNDO

De las Notarías

CAPÍTULO I

De la demarcación notarial

Artículo 72.

La revisión de la demarcación notarial en todos los supuestos del artículo 4. de este Reglamento, se llevará a efecto por el Ministro de Justicia, a propuesta de la Dirección General, y se aprobará por Real Decreto.

A tal fin, se recabarán informes a la Junta de Decanos, a las Juntas directivas de los Colegios Notariales, que oirán a las generales, Registradores de la Propiedad y Salas de Gobierno de las Audiencias afectadas y cuantos otros se consideren oportunos, todos los cuales se solicitarán dentro de los quince días siguientes al inicio del expediente y deberán ser remitidos en el plazo máximo de tres meses, contados desde la remisión de la solicitud.

El Ministro de Justicia, oída la Comisión Permanente del Consejo de Estado resolverá lo que proceda.

En las Comunidades Autónomas, además de lo dispuesto en los párrafos anteriores, se tendrá en cuenta lo que, en su caso, dispongan sus respectivos Estatutos.

Como complemento de la demarcación notarial, la Dirección General, previa audiencia de los Colegios y de acuerdo con la Mutualidad Notarial, hará una relación revisable cada dos años de las Notarías enclavadas en zonas rurales que, aun sin producir lo necesario para la decorosa subsistencia de un Notario, se consideran imprescindibles para el buen servicio público. Estas Notarías, independientemente de la congrua normal que les corresponda por razón de folios, disfrutarán por razón de residencia de una subvención

§ 2 Reglamento de la organización y régimen del Notariado

anual, cuyo percibo estará condicionado a que el Notario atienda con notorio celo a su Notaría y visite periódicamente los pueblos de su distrito que determina la Junta directiva.

La revisión no perjudicará los derechos adquiridos por los titulares de Notarías que pierdan la consideración de subvencionadas en virtud de dicha revisión.

Artículo 73.

La demarcación notarial tendrá en cuenta lo preceptuado por el artículo 3 de la Ley y se adaptará a la delimitación territorial de las provincias o los entes territoriales previstos en la legislación aplicable y municipios con arreglo a los planos del Instituto Geográfico Catastral y de Estadística, sin que las alteraciones en la demarcación judicial puedan influir en la notarial, salvo en el caso de que, como consecuencia de aquella, se modifique también la demarcación notarial.

El Real Decreto en que se apruebe la demarcación deberá hacer constar los distritos notariales, indicando los términos municipales comprendidos dentro de los mismos, todo ello sin perjuicio de las competencias asumidas por las Comunidades Autónomas en sus respectivos Estatutos.

Artículo 74.

El Real Decreto ordenando la demarcación expresará los turnos o forma en que deban proveerse las Notarías de nueva creación y, en su caso aquellas en que los Notarios a quienes correspondan hayan de instalar su despacho u oficina en barrios o distritos concretos de la población. También establecerá la manera de amortizar las que se supriman.

En todo caso, las vacantes que fueren suprimidas por una demarcación y no hubieren sido anunciadas para su provisión en el «Boletín Oficial del Estado», quedarán amortizadas, cualquier que sea el turno a que hubieren correspondido.

Las que estuvieren servidas y deban suprimirse serán amortizadas cuando reglamentariamente vaquen, y sus titulares continuarán desempeñándolas, siendo considerados como Notarios excedentes de demarcación para todos los efectos legales mientras no dejen de servir a la Notaría suprimida o no transcurra el plazo reglamentario para ejercitar los derechos de excedencia.

Artículo 75.

Las suprimidas en demarcaciones anteriores que no hayan sido amortizadas y que se restablezcan por nueva demarcación continuarán desempeñadas por los Notarios que las sirvan, quienes ya no tendrán el carácter y derechos del excedente de demarcación.

Artículo 76.

Cuando en una localidad deba suprimirse, en virtud de demarcación más de una Notaría, la amortización se hará paulatinamente, suprimiéndose la primera vacante que ocurra y proveyéndose la segunda en el turno que corresponda.

La declaración de Notaría amortizada se hará por la Dirección General, y mientras no lo verifique ésta, el archivo de la vacante estará a cargo del Notario sustituto a quien corresponda encargarse de la mencionada Notaría.

CAPÍTULO II

De la clasificación de Notarías**Artículo 77.**

Todos los Notarios de España tienen idénticas funciones. No obstante, a los meros efectos orgánicos y corporativos y en atención a criterios básicamente demográficos, las Notarías se agrupan en las siguientes clases o secciones:

De capitales de provincia, sean o no capitales de Colegio Notarial, Ceuta, Melilla y todas las poblaciones mayores de setenta y cinco mil habitantes en su término municipal, según el

último Censo de población publicado por el Instituto Nacional de Estadística (sección primera).

De poblaciones que, no estando comprendidas en el párrafo anterior, excedan de dieciocho mil habitantes según dicho Censo (sección segunda).

Y de todas las demás poblaciones (sección tercera).

Para fijar la población de los términos municipales a efectos de los párrafos precedentes, se tendrá en cuenta la de hecho que resulte en el último Censo publicado por el mencionado Instituto.

Artículo 78.

La clasificación de Notarías con las rectificaciones que imponga el Censo de población, se expresará de un modo concreto en la demarcación notarial.

Artículo 79.

Los notarios tendrán, para todos los efectos legales, la categoría que se fije en la clasificación a la Notaría que estuvieren desempeñando, con las siguientes excepciones:

a) El notario que desempeñe Notaría que en virtud de nueva clasificación aumente o disminuya de clase o sección, conservará, mientras la sirva, la que hubiere tenido hasta entonces.

b) Para que el notario pueda obtener la clase de la notaría que haya obtenido por concurso será preciso que tenga una antigüedad en la carrera de cinco años, si la notaría es de plaza clasificada de segunda, y de nueve si es de plaza clasificada de primera. Si tuviera menos antigüedad en la carrera, adquirirá la clase correspondiente a su notaría cuando haya transcurrido el plazo indicado, sumando a tal efecto la antigüedad en carrera que tuviere a la que pueda obtener en la plaza obtenida por concurso.

CAPÍTULO III

De las vacantes de Notarías

Sección 1.ª De las causas y efectos de las vacantes

Artículo 80.

Las Notarías quedan vacantes:

1.º Por muerte.

2.º Por sentencia firme que condene a la inhabilitación absoluta, o especial para el cargo de notario.

3.º Por renuncia.

4.º Por abandono del cargo.

5.º Por traslación.

6.º Por excedencia, salvo lo prevenido en el artículo 109 de este Reglamento.

7.º Por jubilación o incapacidad permanente.

8.º Cuando por sentencia firme en que no medie inhabilitación, la pena impuesta impida al notario durante más de un año el ejercicio de su cargo.

Artículo 81.

Los Tribunales que impusieren a un notario pena que lleve consigo inhabilitación, absoluta o especial para el cargo de notario, lo comunicarán a la Dirección General, remitiéndole copia de la sentencia una vez que ésta sea firme.

Tendrán la misma obligación en los casos en que la sentencia condene a una pena que, sin llevar consigo inhabilitación, impida al notario el ejercicio de su cargo.

Artículo 82.

Los Jueces de Instrucción, al dictar auto de procesamiento contra un Notario, cuando el procesamiento lleva consigo la suspensión del cargo, por haberse dictado auto de prisión

§ 2 Reglamento de la organización y régimen del Notariado

consentido o firme, deberán ponerlo en conocimiento de la Dirección General de los Registros y del Notariado y del Decano del Colegio Notarial del territorio donde sirva el Notario a los efectos procedentes.

Artículo 83.

Las Notarías quedarán vacantes por renuncia:

- 1.º Cuando expresamente lo manifestare el Notario interesado.
- 2.º Cuando dentro de los plazos legales no constituyere fianza para desempeñar el cargo, o no la repusiere cuando proceda, en los términos prevenidos en este Reglamento, en cuyo caso se estará a lo previsto en el artículo 28 del mismo.
- 3.º Cuando no se posesionare de la Notaría en el plazo reglamentario o al concluir la licencia que se le hubiere concedido y cuando no hubiere obtenido prórroga, si procediere, hallándose en situación de excedencia, a no ser por motivo justificado, o se ausentare del distrito notarial sin estar autorizado para ello.
- 4.º Cuando expresamente se declare en este Reglamento.

Los derechos y obligaciones del Notario renunciante no cesarán mientras no le haya sido admitida o declarada la renuncia, según los casos.

El Notario declarado renunciante será dado de baja en el Escalafón del Cuerpo.

Artículo 84.

Se considerará que hay abandono del cargo por parte del notario en cualquiera de los casos comprendidos en el apartado 3.º del artículo anterior.

Comprobado el hecho de la ausencia, el Notario ausente será llamado por edicto publicado en el «Boletín Oficial del Estado», y si dentro del plazo de veinte días, a contar desde el de la publicación, no compareciere, se declarará la vacante de la Notaría y el Notario será dado de baja en el Escalafón.

Cuando comparezca dentro del plazo señalado en el párrafo anterior, se seguirá el expediente con audiencia del interesado y se resolverá lo que proceda.

Este expediente será resuelto en primera instancia por la Dirección General, y en última por el Ministro.

No obstante, el Notario separado podrá solicitar la revisión del expediente, si justificare que la ausencia o abandono obedecieron a causas no imputables a su voluntad.

Artículo 85.

Los Decanos de los Colegios Notariales, los Delegados y Subdelegados de las Juntas Directivas y los Jueces de primera instancia, manifestarán a la Dirección General la fecha en que ocurriere una vacante, dentro de los tres días siguientes a la misma. Dicha Dirección general lo comunicará a la respectiva Comunidad Autónoma para el ejercicio de las competencias que tuviera asumidas estatutariamente.

Artículo 86.

La Dirección General de los Registros y del Notariado llevará los libros necesarios para determinar con toda exactitud el turno a que corresponda cada vacante, y la turnará por el orden riguroso establecido en el artículo 88 y con estricta sujeción a la fecha en que ocurra o sea declarada la vacante, y de no ser esto posible, por la en que se haya dado conocimiento de ella.

La Dirección podrá fijar libremente el turno cuando, por simultaneidad de las vacantes, sea imposible determinarlo según las anteriores reglas.

Por excepción, las vacantes producidas por jubilación se turnarán automáticamente, antes de que toda otra vacante de las que se produzcan en el mismo día por cualquiera otra causa.

Artículo 87.

Se tendrá por fecha de la vacante, para todos los efectos reglamentarios, la del nombramiento para otra Notaría del titular que la servía, la de su fallecimiento, la del día en que cumpla la edad reglamentaria para su jubilación forzosa y la del en que se acuerde su jubilación por imposibilidad física o voluntaria, excedencia, renuncia o traslación forzosa, o se declare desierta una Notaría.

Sección 2.^a De los turnos para la provisión de vacantes**Artículo 88.**

El concurso constituye el único modo de cubrir las Notarías vacantes, sin otras excepciones que la traslación forzosa y la vuelta al servicio activo del excedente con reserva de vacante para la misma población.

Las vacantes que se produzcan relativas a notarías de la misma población, se asignarán, las dos primeras al turno primero y la tercera al turno segundo y así sucesivamente. El orden de los turnos especificados será rotatorio, teniendo en cuenta los turnos que hubiesen correspondido en notarías vacantes de la misma población en los anteriores concursos. La vacante que en el concurso no resulte cubierta por el turno de clase según lo establecido en el artículo 92, se adjudicará en el mismo concurso por el turno de antigüedad en la carrera.

Si en virtud del artículo 57 de este Reglamento existiera algún notario con derecho de reingreso preferente a la plaza que ocupara al tiempo de la declaración de su incapacidad permanente, dicho notario antes de la asignación de turnos para cada plaza deberá comunicar el ejercicio de su derecho a la Dirección General de los Registros y del Notariado. Ejercido su derecho esta plaza se excluirá del concurso atribuyéndosele en la resolución de dicho concurso.

Artículo 89.

No consumirán turno las vacantes que correspondan a excedentes voluntarios al volver al servicio activo después de terminada la excedencia si tuvieran reservado el derecho a ser nombrados para vacantes de la misma población. Ninguno de ellos podrá ser nombrado para las vacantes que hayan de amortizarse por efecto de la demarcación notarial.

Tampoco consumirán turno las que se destinen a los Notarios a quienes se impusiere la corrección disciplinaria de traslación forzosa.

Artículo 90.

Si una vacante no fuese cubierta en un concurso se anunciará en los siguientes hasta que sea cubierta.

*a) Concurso de antigüedad***Artículo 91.**

En el turno primero, de antigüedad en la carrera, será nombrado el Notario solicitante de mayor antigüedad en el Cuerpo.

La antigüedad se determinará por el número que tenga el Notario en el Escalafón, sin deducción alguna por el tiempo de excedencia voluntaria o forzosa, anterior o posterior a este Reglamento.

En el caso de suspensión en el cargo decretada por los Tribunales de Justicia, se deducirá la mitad del tiempo de aquélla, salvo el caso de que el Notario sometido al procedimiento fuese absuelto.

No se descontará el tiempo de las licencias.

*b) Concurso de clase***Artículo 92.**

En el turno segundo de antigüedad en la clase o sección será nombrado el notario solicitante más antiguo en la clase igual a la de la vacante, cuando se trate de notarios de primera o segunda clase; en defecto de solicitantes de la misma clase, el más antiguo en la inmediatamente inferior, y en defecto de éstos, el más antiguo de la restante clase.

La antigüedad en este turno se contará desde la fecha de la adquisición de la clase o sección conforme a lo previsto en el artículo 23 de este Reglamento, teniéndose en cuenta además las siguientes reglas:

a) Se computará todo el tiempo servido en Notarías de igual clase, así como, en su caso, el tiempo de antigüedad en clase abonado por la oposición entre notarios, conforme al sistema vigente al tiempo de la celebración de ésta.

b) En los casos previstos en el artículo 79 se computará, además, todo el tiempo servido por el notario con su categoría personal en la Notaría de clase diferente a que dicho artículo se refiere en cada uno de sus dos supuestos.

Si aplicando las reglas anteriores la antigüedad en la clase fuere igual, será nombrado el notario que tenga el número más bajo en el Escalafón del Cuerpo.

Para las vacantes de tercera clase anunciadas en este turno será nombrado el notario de dicha categoría que tenga el número más bajo en el escalafón y, en su defecto, el más antiguo en la carrera.

Reglas generales**Artículo 93.**

La provisión de Notarías en los turnos precedentes se verificará por concurso, incluyéndose en cada uno de ellos las vacantes que resulten del anterior y las que hayan ocurrido hasta el día precedente a la fecha del anuncio del concurso de que se trate, siempre que de ella se tenga conocimiento en la Dirección General.

Artículo 94.

El anuncio del concurso se publicará en el «Boletín Oficial del Estado» y en él se convocará a los Notarios que quisieren aspirar a las vacantes incluidas en el mismo para que las soliciten con sujeción a las reglas siguientes:

1. Presentar en la Dirección General una instancia firmada de su puño y letra, dentro de los quince días naturales siguientes a la publicación del anuncio, debiendo ingresar las instancias en el referido Centro directivo antes de las dos de la tarde del día en que finalice el plazo, quedando sin efecto las que ingresen después de dicha hora, cualquiera que sea la causa.

Si el último día del plazo fuera inhábil, se entenderá automáticamente prorrogado hasta el primero hábil, a la hora indicada.

El Registro de entrada expedirá recibo de las instancias presentadas a los interesados que lo reclamen, siendo este recibo el único documento admisible para formular y reconocer reclamación alguna sobre tal hecho.

2. Solicitar en una sola instancia todas las Notarías que se pretendan, aunque correspondan a turno diferente.

3. Expresar sin salvedad ni condición alguna la Notaría o Notarías que se piden, indicando en la instancia, si fueran varias las Notarías pedidas, el orden en que se prefieran.

4. Indicar la fecha de su ingreso en la carrera, si es o no excedente de demarcación la Notaría que el solicitante sirve y su categoría, expresando el tiempo de servicios en ésta si entre las vacantes que solicita hay alguna del turno segundo o de antigüedad en la clase.

5. Consignar, bajo su responsabilidad en la solicitud, que por el hecho de obtener la Notaría que pretende no incurre en la incompatibilidad a que se refiere el artículo 138 de este Reglamento.

La instancia que no contenga los requisitos exigidos en las reglas cuarta y quinta, o los exprese inexactamente, se tendrá por no presentada, sin perjuicio de las facultades

disciplinarias concedidas a la Dirección en este Reglamento, si ésta estimase que se había cometido la inexactitud deliberadamente.

Los titulares de Notarías que radiquen fuera de la Península podrán tomar parte en los concursos mediante telegrama, que tendrá el mismo valor y habrá de contener las mismas indicaciones que una instancia, y deberán ingresar en la Dirección General dentro del plazo señalado para las solicitudes, sometiéndose los pretendientes a la interpretación que el Centro directivo dé a posibles errores de los telegramas.

El mismo día en que se remita al «Boletín Oficial del Estado» el anuncio de las Notarías vacantes, será telegrafiado a los Decanos de Baleares y Las Palmas, a fin de que éstos lo hagan llegar a conocimiento de todos los Notarios de su territorio por el medio más rápido posible.

Ningún concursante podrá anular, ampliar, disminuir o modificar su solicitud después de presentada ésta.

Artículo 95.

Para concursar Notarías en los turnos establecidos, excepto el destinado a excedentes de demarcación, será necesario que haya transcurrido el plazo de un año a contar desde la fecha de la posesión de la Notaría que sirva el solicitante.

Artículo 96.

Los Notarios residentes en una localidad no podrán solicitar las vacantes que en ella se produzcan, salvo en el caso de cambio de su clasificación notarial. Podrá concursar dentro de la población el Notario obligado a tener su despacho u oficina en distrito urbano o barrio, conforme al artículo 4., siempre que hayan transcurrido tres años desde la fecha de posesión.

No podrán concursar los Notarios que tengan suspendido este derecho mientras dure la sanción y durante dos años los que hubiesen sido trasladados forzosamente, no pudiendo estos últimos volver a Notarías del mismo distrito notarial ni de los colindantes, a no ser que hayan transcurrido diez años y durante este tiempo no hayan vuelto a ser corregidos con igual sanción.

Sección 3.ª De la oposición entre Notarios

Artículo 97.

La promoción en el Notariado, además de la que puede obtenerse por la antigüedad efectiva de cada notario, en la carrera o en la clase, tiene lugar por la oposición entre notarios, que mediante la selección de los concurrentes más aptos, confiere un abono de antigüedad en la carrera en los términos que se prevén en esta sección.

Artículo 98.

Las oposiciones entre Notarios serán convocadas por la Dirección General cuando lo aconsejen las necesidades del servicio y, en todo caso, antes de que transcurran dos años desde el término de los ejercicios de las oposiciones últimamente celebradas, anunciándose la convocatoria en el «Boletín Oficial del Estado».

Artículo 99.

La convocatoria comprenderá un número de plazas que represente el 1,5 % de todas las Notarías demarcadas en España, con desprecio de los decimales.

En ningún caso podrán resultar aprobados más opositores que el número de plazas convocadas.

Artículo 100.

El abono de la antigüedad en la carrera se realizará en los siguientes términos:

a) A los tres primeros de la lista de aprobados que hayan obtenido un mínimo de 60 puntos, veinte años.

§ 2 Reglamento de la organización y régimen del Notariado

b) A quienes hayan obtenido un mínimo de 50 puntos y no rebasen un sexto, calculado por defecto, de las plazas convocadas, quince años.

c) A quienes hayan obtenido un mínimo de 45 puntos y no rebasen un tercio, calculado por defecto, de las plazas convocadas, diez años.

d) A quienes hayan obtenido un mínimo de 40 puntos y no rebasen dos tercios, calculados por defecto, de las plazas convocadas, cinco años.

El abono de antigüedad obtenido se adicionará a la que a cada opositor ya le corresponda a los efectos de poder aplicarla en cualquier concurso que se convoque en los cinco años siguientes a la publicación en el Boletín Oficial Estado de la lista de aprobados. Transcurrido el término de cinco años, quedará sin efecto el abono obtenido, salvo que no se haya publicado ningún concurso durante tal plazo, en cuyo caso el abono se prorrogará hasta que éste se produzca. Ejercitado el abono y obtenida la plaza, el notario figurará en el escalafón exclusivamente con la antigüedad que originariamente le corresponda, quedando consumido el abonado por la oposición regulada en esta Sección.

Artículo 101.

El Tribunal estará compuesto por un Presidente y seis Vocales.

Será Presidente el Director General de los Registros y del Notariado o uno de los Subdirectores del mismo Centro. En su defecto, el Presidente del Consejo General del Notariado o su Vicepresidente y, a falta de ambos, el Decano que el propio Consejo General designe.

Serán Vocales: el Decano que designe el Consejo General del Notariado, en el caso de que presida el Director general o uno de los Subdirectores generales del Centro directivo, y, en otro caso, un Abogado del Estado o Letrado Adscrito a la Dirección General; dos notarios con más de veinte años de antigüedad en la carrera o que hubieran aprobado anteriores oposiciones entre notarios; un Registrador de la Propiedad o Mercantil, con más de veinte años de antigüedad en la carrera; un Catedrático de Universidad, en activo o excedente, de alguna de las siguientes áreas de conocimiento: Derecho Romano, Civil, Mercantil, Internacional Privado, Procesal o Financiero y Tributario, y un Abogado del Estado.

Hará las veces de Secretario el Vocal notario más moderno.

En ausencia del Presidente hará sus veces el primero de los Vocales; si el ausente fuere el Secretario, le sustituirá en sus funciones el otro Vocal notario.

El nombramiento del Tribunal se hará, después de publicada la lista definitiva de aspirantes admitidos y excluidos, por Orden, a propuesta de la Dirección General de los Registros y del Notariado, que se insertará en el Boletín Oficial del Estado.

Dentro de los ocho días siguientes a la publicación del nombramiento del Tribunal, la Dirección General citará a éste para su constitución, que deberá tener lugar en el plazo máximo de quince días, contados desde la citación.

Artículo 102.

Podrán tomar parte en estas oposiciones los notarios en activo que cuenten con más de un año de servicios efectivos, debiendo solicitarlo a la Dirección General mediante instancia presentada dentro del plazo de treinta días hábiles, contados desde el siguiente al de la publicación de la convocatoria en el Boletín Oficial del Estado.

Con la instancia no será necesario que se acompañe documento alguno, pero sí se podrán presentar los que acrediten la publicación de estudios sobre cualquier disciplina jurídica, a cuyo fin deberán acompañar original o testimonio notarial de su trabajo.

Al presentar la instancia los solicitantes entregarán, o acreditarán haber entregado, en el lugar que fije la convocatoria, la cantidad establecida en concepto de derechos de examen, que se señale conforme a las disposiciones vigentes al tiempo de publicarse aquélla.

Si alguna de las instancias adoleciese de algún defecto se procederá en la forma prevista en el artículo 8, párrafo sexto, de este Reglamento.

Artículo 103.

Dentro de los ocho días hábiles siguientes al de conclusión del plazo de presentación de instancias, la Dirección General resolverá sobre la admisión de los opositores, formará la

§ 2 Reglamento de la organización y régimen del Notariado

lista de los admitidos y excluidos y remitirá un ejemplar para su publicación en el "Boletín Oficial del Estado", concediéndose un plazo de quince días para formular reclamaciones.

Estas serán aceptadas o rechazadas en la resolución por la que se apruebe la lista definitiva que, asimismo, se publicará en el "Boletín Oficial del Estado" y se fijará en el tablón de anuncios del Centro directivo.

Artículo 104.

Publicada la lista definitiva, así como el nombramiento del Tribunal, la Dirección General señalará, en la forma y plazos previstos en el artículo 12, las circunstancias del sorteo y del comienzo de los ejercicios.

En la fecha prevista para la celebración del sorteo, el Tribunal se reunirá y dará cumplimiento a lo que, respecto a las oposiciones libres, ordena el artículo 14.

Artículo 105.

Los ejercicios serán tres: uno oral, y dos escritos; todos públicos.

El primero consistirá en redactar por escrito un dictamen sobre una consulta de trascendencia jurídica, de entre los casos formulados reservadamente por el Tribunal, que versarán sobre Derecho civil español, común y foral, Derecho mercantil y Legislación Hipotecaria.

El segundo consistirá en el desarrollo oral de tres temas, que versarán: uno, sobre Derecho civil, común y foral; otro, sobre Derecho mercantil; y el tercero, sobre Legislación Hipotecaria o Notarial, sacados a la suerte de los contenidos en el Cuestionario que redactará la Dirección General de los Registros y del Notariado y publicará oportunamente en el Boletín Oficial del Estado. En este ejercicio podrá invertir el opositor hora y media como máximo.

El tercero consistirá en la redacción de un instrumento público de reconocida dificultad, debiendo el opositor razonar en pliego aparte la aplicación de los principios legales que se hayan tenido en cuenta para su redacción y resolución de los problemas planteados.

Los ejercicios primero y tercero se podrán practicar en grupos, compuesto cada uno de ellos, si fueren varios, del número de opositores que determine el Tribunal. Cada grupo actuará el día que se le designe.

Uno de los opositores del grupo sacará a la suerte el tema sobre el cual haya de versar el ejercicio correspondiente, el mismo para todos los individuos que lo formen, y durante ocho horas, como máximo, habrá de escribir cada opositor su trabajo.

Una vez terminado, lo autorizará y encerrará en un sobre, del modo prevenido en el artículo 16.

En estos ejercicios sólo podrá el opositor consultar textos legales.

Los temas sacados a la suerte en los ejercicios primero y tercero no volverán a ser insaculados.

Artículo 106.

En los ejercicios primero y tercero, cada uno de los miembros del Tribunal podrá conceder 20 puntos como máximo a cada opositor.

En el segundo ejercicio, cada uno de los miembros del Tribunal podrá conceder de uno a diez puntos como máximo por cada uno de los temas a que el opositor hubiere contestado.

No podrá votarse en blanco, y el escrutinio se verificará en la forma prevenida en los párrafos segundo y tercero del artículo 18 de este Reglamento.

Artículo 107.

Serán aplicables a las oposiciones entre Notarios, en todo lo que no esté previsto para las mismas, lo dispuesto en este Reglamento para la oposición libre.

Artículo 108.

El cuestionario del segundo ejercicio será el que haya redactado la Dirección General de los Registros y del Notariado en el momento de publicar la convocatoria y deberá constar, al

menos, con un año de antelación al día en que se inicie el citado ejercicio. Dicho cuestionario no podrá contener más de veinticinco temas de Derecho Civil, quince de Derecho Mercantil, diez de Derecho Notarial y diez de Derecho Hipotecario.

Sección 4.ª De la excedencia

Artículo 109.

El Notario que lleve un año de servicios efectivos en su carrera podrá ser declarado, a su instancia, en situación de excedencia voluntaria. Y el que sin llevar un año de servicios efectivos tome posesión, en virtud de oposición o concurso, de otro cargo investido de funciones públicas, será considerado como renunciante y dado de baja en el escalafón del Cuerpo de Notarios.

Las solicitudes de excedencia se presentarán a la Dirección General, expresando en ellas el domicilio que el interesado fije para las notificaciones que hayan de dirigírsele.

Pasado el plazo de un año, el Notario podrá reingresar en el servicio activo por los turnos ordinarios y sin preferencia alguna por su carácter de excedente. Esta limitación no afectará a quien hallándose en la situación de excedencia apruebe una oposición entre Notarios.

Excepcionalmente, el Notario que solicite la excedencia tendrá derecho, si se lo reserva al pedirla, a reingresar en el servicio por la misma población donde residiera al serle concedida aquélla, en cuyo caso, después de terminar el plazo por el que fuese concedida, y no antes, será nombrado para servir la primera vacante que se produzca en dicha población.

Este derecho se podrá renunciar en todo tiempo mediante escrito que el Notario excedente elevará a la Dirección General de los Registros y del Notariado, y una vez hecha la expresada renuncia, podrá solicitar vacantes en los turnos ordinarios, al tiempo y en la forma dichos.

Si hubiere más de un Notario que tenga reservado el derecho de reingreso por la misma población, será nombrado preferentemente aquél con relación al cual haga más tiempo que terminó el plazo de excedencia, y si en la misma población ocurrieren en el mismo día dos o más vacantes a que tengan derecho más de un Notario excedente, podrán elegir los Notarios por orden de antigüedad en el escalafón.

El tiempo de excedencia voluntaria, sea anterior o posterior a este Reglamento, no será deducible para la determinación de la antigüedad de los Notarios en ninguno de los turnos de provisión de vacantes.

Artículo 110.

Si se reserva el reingreso por la misma población, con sujeción a lo dispuesto en el artículo anterior, la excedencia será obligatoria durante el plazo por que fuese concedida, pudiendo prorrogarse siempre que se le solicite antes de extinguirse éste.

La situación de excedencia voluntaria y sus prórrogas serán por anualidades completas.

Artículo 111.

La situación de excedencia voluntaria no podrá solicitarse por notarios que se hallen sometidos a expediente de corrección disciplinaria.

Artículo 112.

Los excedentes que deban reingresar solicitando las vacantes en concurso, lo harán llenando idénticos requisitos que los funcionarios en activo, y continuarán en situación de excedencia hasta que obtengan Notaría, considerándose prorrogado indefinidamente el plazo de excedencia mientras esto no suceda.

Artículo 113.

Los Notarios que hubieren disfrutado de excedencia no podrán obtenerla de nuevo hasta transcurrido un año de su vuelta al servicio activo.

Artículo 114.

La situación especial de los excedentes por demarcación será regulada en el Decreto en que aquélla se ordene, sin que en ningún caso puedan ascender de clase, estimándose como tal para estos efectos la que el Reglamento establece en el artículo 77.

Artículo 115.

Los Notarios que acepten los cargos de Ministro, Subsecretario, Director general y otros que lleven aneja la categoría de Jefe Superior de Administración civil: los de Gobernador civil. Presidente de Diputación Provincial, Consejero de Estado, del Consejo Superior del Ejército, Magistrado del Tribunal Supremo, los de miembro de Cámaras Legislativas; Altos organismos o Tribunales de Justicia o de la Administración Central, cuando estos cargos o representaciones sean incompatibles, quedarán en suspenso mientras desempeñen aquel cargo y serán sustituidos conforme a lo determinado en el artículo 52 de este Reglamento. Dentro de los treinta días siguientes al cese en los cargos mencionados deberán posesionarse de la Notaría. Cuando no lo hicieren, quedarán en situación de excedencia voluntaria por el plazo de un año, si al incurrir en la incompatibilidad tuvieron, por lo menos, otro de servicio en el Cuerpo. Si no lo llevaran, se les considerará como renunciantes y causarán baja definitiva en el Escalafón. Terminado el año de excedencia podrán solicitar Notarías por los turnos ordinarios en igual forma y con idénticos requisitos que los excedentes voluntarios, o reingresar en su residencia conforme a lo establecido en el artículo 109.

TÍTULO TERCERO

De la función Notarial

CAPÍTULO I

De la jurisdicción notarial

Artículo 116.

Los Notarios carecen de fe pública fuera de su respectivo distrito notarial, salvo en los casos de habilitación especial.

Tendrán su residencia en la población designada en su nombramiento.

Artículo 117.

Los notarios residentes en una misma localidad podrán ejercer su ministerio, indistintamente, dentro de su término municipal.

También podrán ejercerlo en los términos municipales de los demás pueblos del mismo distrito notarial con arreglo al artículo 8 de la Ley en los que no exista notaría demarcada; pero, salvo los casos de sustitución y habilitación, sólo podrán autorizar instrumentos públicos en el término municipal correspondiente al domicilio de otro u otros notarios, cuando éstos sean incompatibles o haya otra causa que imposibilite su intervención y siempre que, en ambos supuestos concorra además alguna de las circunstancias siguientes:

1.º Imposibilidad física permanente de alguno de los otorgantes o requirentes.

2.º Imposibilidad accidental de los otorgantes, cuando se trate de escrituras de testamento, reconocimiento de hijos no matrimoniales, capitulaciones matrimoniales o actas notariales.

3.º Cuando exista un caso de verdadera importancia por vencimiento del plazo legal o contractual.

Artículo 118.

Sin perjuicio de los supuestos de habilitación reglamentaria, los notarios de cualquier residencia podrán actuar en los términos municipales contiguos al suyo y pertenecientes a otro Distrito notarial, cualquiera que sea el Colegio a que correspondan, para el solo caso de

autorizar el testamento del que se halle gravemente enfermo, protestos o documentos de plazo perentorio, siempre que en tal término no resida notario o el notario único o todos los notarios residentes en el lugar sean incompatibles o haya otra causa que imposibilite su intervención.

Artículo 119.

En todo caso, además de hacerlo constar en el respectivo documento, el notario comunicará a la Junta Directiva en los dos días hábiles siguientes, la práctica de cualquier actuación prevista en los dos artículos anteriores.

Artículo 120.

Además de los casos de habilitación especial previstos en este Reglamento, cuando un distrito quede sin notario en servicio activo por muerte, jubilación, traslado del titular, ausencia o cualquier otra causa que lo haga necesario para la mejor prestación del servicio público y no estuviese previsto el caso en el Cuadro de sustituciones, el Decano del Colegio Notarial habilitará a otro de distrito colindante, dando cuenta a la Dirección General, que podrá ratificar o modificar la habilitación a favor de otro, atendiendo siempre al servicio público.

Artículo 121.

Cuando la atención al servicio público lo requiera, las Juntas Directivas podrán habilitar excepcionalmente a uno o varios notarios para poder actuar en términos municipales distintos de aquellos donde esté demarcada su notaría, aunque exista otro notario. En todo caso, las Juntas Directivas adoptarán las medidas que procedan previo informe del notario o notarios afectados.

Los documentos públicos autorizados o intervenidos por el notario habilitado quedarán incorporados a su protocolo o libro-registro, salvo que la Junta Directiva al acordar la habilitación determine lo contrario.

Estas habilitaciones especiales serán inmediatamente ejecutivas sin perjuicio de ser recurribles ante la Dirección General de los Registros y del Notariado, que resolverá previo informe de la Junta Directiva.

Artículo 122.

Las habilitaciones a que se refiere el artículo anterior subsistirán mientras que la Junta Directiva no acuerde lo contrario o las modifique.

Artículo 123.

El notario que actúe en la residencia de otro hará suyos los honorarios devengados.

Artículo 124.

En los supuestos de habilitación especial, se estará a lo que establezca la Junta Directiva en cada caso.

Artículo 125.

La infracción del régimen mencionado, actuando indebidamente en la residencia de otro notario, además de la corrección disciplinaria que proceda, motivará la pérdida total de honorarios, que experimentará el notario infractor en beneficio del titular o titulares de la residencia no respetada.

CAPÍTULO II

Reparto de documentos

Sección 1.ª Del derecho a la libre elección de Notario

Artículo 126.

Todo aquél que solicite el ejercicio de la función pública notarial tiene derecho a elegir al notario que se la preste, sin más limitaciones que las previstas en el ordenamiento jurídico, constituyéndose dicho derecho en elemento esencial de una adecuada concurrencia entre aquellos.

En las transmisiones onerosas de bienes o derechos realizadas por personas, físicas o jurídicas, que se dediquen a ello habitualmente, o bajo condiciones generales de contratación, así como en los supuestos de contratación bancaria, el derecho de elección corresponderá al adquirente o cliente de aquellas, quien sin embargo, no podrá imponer notario que carezca de conexión razonable con algunos de los elementos personales o reales del negocio.

A salvo de lo dispuesto en el párrafo anterior, se estará a lo dispuesto en la normativa específica. En defecto de tal, a lo que las partes hubieran pactado y, en último caso, el derecho de elección corresponderá al obligado al pago de la mayor parte de los aranceles.

Los notarios tienen el deber de respetar la libre elección de notario que hagan los interesados y se abstendrán de toda práctica que limite la libertad de elección de una de las partes con abuso de derecho o infringiendo las exigencias de la buena fe contractual.

Sección 2.ª Del turno de documentos**Artículo 127.**

No obstante lo previsto en el artículo anterior, cuando el otorgante, transmitente o adquirente de los bienes o derechos, fuere el Estado, las Comunidades Autónomas, Diputaciones, Ayuntamientos, o los organismos o sociedades dependientes de ellos, participados en más de un cincuenta por ciento, o en los que aquellas Administraciones Públicas ostenten facultades de decisión, los documentos se turnarán entre los notarios con competencia en el lugar del otorgamiento.

Dichos documentos deberán otorgarse en población en que la entidad, organismos o empresa tengan su domicilio social, o delegación u oficina o, en su caso, donde radique el inmueble objeto del contrato.

Para los documentos en que, por su cuantía, esté permitido que el notario perciba la cantidad que acuerde libremente con las partes, las Administraciones Públicas y Entes a que se refiere el párrafo primero de este artículo podrán elegir notario sin sujeción al turno, atendiendo a los principios de concurrencia y eficiencia en el uso de recursos públicos.

Cuando el adquirente fuere un particular, éste podrá solicitar del Colegio Notarial la intervención de notario de su libre elección, que deberá ser atendida.

Artículo 128.

Cuando por consecuencia de actos, diligencias, procedimientos judiciales o resoluciones administrativas haya de extenderse escritura matriz o protocolizarse mediante acta, diligencias o documentos de cualquier clase, la escritura o acta será extendida, autorizada y protocolada por el Notario, si fuere único residente en el punto donde se halle establecido el Juzgado o Tribunal, o tenga su asiento la autoridad administrativa que hubiere dictado la resolución.

Si fuesen varios los Notarios que tengan su residencia donde radique el Juzgado, Tribunal o autoridad administrativa, la elección corresponderá a los interesados si la designación fuese unánime; de no haber conformidad en la elección, el Juzgado, Tribunal o autoridad administrativa nombrará al Notario a quien corresponda, con arreglo a un turno establecido entre los Notarios que residan en la capitalidad del Juzgado, Tribunal o residencia de la autoridad administrativa.

Las particiones que hayan sido aprobadas judicialmente, así como las actuaciones o diligencias judiciales que no dieran lugar a la extensión de escritura matriz, se protocolizarán por el Notario que, residiendo dentro del partido judicial, fuere designado unánimemente por los interesados.

A falta de acuerdo entre éstos, el Juez o Tribunal designará el Notario a quien corresponda, con arreglo a un turno establecido entre los Notarios del distrito notarial.

Artículo 129.

Cuando en las actuaciones judiciales o administrativas a que hacen referencia los artículos anteriores, por rebeldía o por cualquier otra causa, no compareciese una de las partes interesadas, se entenderá que no hay unanimidad y procederá a la designación de Notario con arreglo al turno correspondiente.

El Juzgado o Tribunal facilitará al Notario nombrado los autos originales, los testimonios y los antecedentes necesarios para el desempeño de su cometido. Si los datos recibidos no fueren bastantes, aquél podrá reclamar a las partes o al Juzgado o Tribunal directamente, lo que le falte para completar la documentación.

Artículo 130.

Serán objeto de turno especial de oficio, de carácter gratuito para el interesado:

a) Los poderes para pleitos, copias y testimonios otorgados o instados por personas físicas que hayan obtenido el beneficio de pobreza o, al menos, solicitado su concesión, conforme a las leyes procesales, siempre que tengan relación directa con el procedimiento a que tal beneficio se refiera.

b) Los poderes para pleitos cuyo exclusivo objeto sea solicitar el referido beneficio de pobreza.

c) Los instrumentos, copias y testimonios relativos al estado civil de las personas cuando los interesados aleguen, bajo sanción de falsedad, carecer de medios económicos.

d) Las actas y sus copias, autorizadas a requerimiento de Asociaciones de Beneficiencia Pública o de la Cruz Roja.

Los respectivos instrumentos, en que se harán constar las circunstancias anteriores, quedarán exentos de cualquier aportación colegial o mutualista.

Las actuaciones en este turno de oficio, aunque sólo existiere una Notaría demarcada en la localidad, eximen al beneficiario de la obligación de satisfacer honorarios al Notario, salvo en los supuestos autorizados por las leyes procesales.

Los interesados, cuando en la población haya demarcada más de una Notaría, solicitarán de los Colegios Notariales y, en su defecto, de los Delegados y Subdelegados, la designación de un Notario que haya de actuar, a cuyo efecto tales órganos llevarán un turno especial.

Artículo 131.

Se distribuirán también por igual entre los Notarios de una población los protestos de letras de cambio y documentos mercantiles, a no ser que el voto directo, no delegado ni delegable, de las tres cuartas partes de los Notarios de la localidad a que afecten acuerde lo contrario.

Si hubiere tres Notarios, prevalecerá lo que acuerde la mayoría. Si solamente hubiere dos, el reparto de los protestos será siempre obligatorio, a no ser que, por acuerdo de ambos, se establezca el criterio de libertad.

Artículo 132.

La oposición al reparto de protestos y demás documentos mercantiles deberá hacerse por escrito dirigido a la Junta directiva en el mes de noviembre. La Junta acordará en la primera quincena de diciembre, la continuación o supresión del reparto en la localidad de que se trate, según el número de votos favorables o adversos. Los Notarios interesados podrán recurrir en alzada ante la Dirección General, en el plazo de diez días.

Artículo 133.

Los Notarios no podrán renunciar los turnos sino en favor de todos los Notarios de la localidad.

Tan sólo se permitirá la cesión individual de un asunto determinado mediante justa causa.

El reparto forzoso de protestos será renunciable siempre que, a juicio de la Junta directiva o de la Dirección General, quede el servicio público suficientemente atendido, y sin

que esta renuncia pueda hacerse a favor de determinado Notario, sino de todos los que estén afectos al reparto.

Artículo 134.

Las Juntas Directivas determinarán las bases, manera o forma de llevar los turnos de documentos sujetos contemplados en los artículos anteriores, dando cuenta para la aprobación del sistema que implanten a la Dirección General.

En aras del mantenimiento de la imparcialidad del notario, de la libre concurrencia entre estos, así como de la efectiva elección del particular y de una mejor prestación del servicio público, los Colegios Notariales podrán establecer turnos desiguales entre los notarios de una misma plaza y, en su caso, si las circunstancias así lo justificaren, excluirán del turno a aquellos notarios cuyo volumen de trabajo no les permita atender debidamente el mismo.

En todo caso, la prestación de su ministerio es obligatoria para los notarios en caso de documentos sujetos a turno, debiendo las Juntas Directivas velar por la corrección de la prestación de la función pública notarial.

La aplicación de los sistemas de turno de documentos en ningún caso alterará el régimen arancelario aplicable al instrumento público de cuya autorización o intervención se trate.

Artículo 135.

Los Notarios deben cumplir estrictamente estas bases acordadas en orden al reparto de documentos, y tendrán derecho a reclamar de los Centros correspondientes los antecedentes o documentos que sean necesarios para la redacción de las escrituras y actas sujetas a reparto.

El incumplimiento de las obligaciones mencionadas, o la infracción de las bases que condicionan los turnos de reparto o la falta de diligencia en la autorización de los documentos con ellos relacionados, motivarán la suspensión en el turno durante el plazo que la Junta Directiva acuerde, y cuyo plazo no podrá exceder de seis meses y, en su caso, además del reembolso al fondo común de reparto de las cantidades indebidamente percibidas por el infractor, la aplicación de las correcciones disciplinarias que sean procedentes conforme al título sexto de este Reglamento.

Artículo 136.

Cuando no exista en la localidad Notario a quien por razón de residencia debiere corresponder la autorización de documentos notariales sujetos a reparto, se turnarán éstos entre todos los del distrito, a no ser que sólo hubiere uno en la demarcación del mismo, en cuyo caso a él corresponderá la autorización del documento.

Artículo 137.

Se prohíbe a los Notarios estipular entre sí convenios de ninguna especie que tengan por objeto el reparto de documentos, sin perjuicio de lo establecido en los artículos anteriores.

CAPÍTULO III

De las incompatibilidades

Artículo 138.

En una misma localidad no podrá haber a la vez dos notarios unidos en matrimonio o en situación de convivencia análoga o parientes dentro del cuarto grado civil de consanguinidad o segundo de afinidad a no ser que en la misma haya, al menos, una notaría servida por notarios no parientes de aquellos.

Tampoco será compatible en un mismo distrito notarial el cargo de Notario con el de Juez de primera instancia o Registrador de la Propiedad, cuando sean desempeñados por

§ 2 Reglamento de la organización y régimen del Notariado

parientes de aquél dentro del segundo grado de consanguinidad o afinidad, a no ser que concurra la excepción mencionada en el párrafo anterior.

Cuando la incompatibilidad por parentesco sea sobrevenida por causa de una nueva demarcación no será de aplicación lo establecido en los párrafos anteriores. En caso de que sea sobrevenida por cualquier otra causa, la Junta Directiva, previo expediente en que se dará audiencia a los notarios afectados y al resto de los de la plaza, resolverá atendiendo a las circunstancias de la misma.

Artículo 139.

Los notarios no podrán autorizar escrituras en que se consignent derechos a su favor, pero sí las que en sólo contraigan obligaciones o extingan o pospongan aquellos derechos, con la antefirma "por mí y ante mí".

En tal sentido, los Notarios podrán autorizar su propio testamento, poderes de todas clases, cancelación y extinción de obligaciones. De igual modo podrán autorizar o intervenir en los actos o contratos en que sea parte su cónyuge o persona con análoga relación de afectividad o parientes hasta el cuarto grado de consanguinidad y segundo de afinidad, siempre que reúnan idénticas circunstancias.

No podrán, en cambio, autorizar actos jurídicos de ninguna clase que contengan disposiciones a su favor o de su cónyuge o persona con análoga relación de afectividad o parientes de los grados mencionados, aun cuando tales parientes o el propio Notario intervengan en el concepto de representantes legales o voluntarios de un tercero.

Exceptúase el caso de autorización de testamentos en que se les nombre albaceas o contadores-partidores y los poderes para pleitos a favor de los mencionados parientes.

El notario no podrá autorizar o intervenir instrumentos públicos respecto de personas físicas o jurídicas con las que mantenga una relación de servicios profesionales.

Artículo 140.

Los Notarios no podrán tampoco constituirse en fiadores de los contratos que autoricen, ni tomar parte en aquéllos en que intervengan por razón de su cargo, ni intervenir en empresas de arriendo de rentas públicas. Por el contrario, podrán formar parte de toda clase de Sociedades, incluso como Consejeros, que no tengan por objeto el arriendo de rentas públicas, siempre que no autoricen las escrituras que a las mismas afecten a partir del ingreso como socio o de la designación como Consejero.

Artículo 141.

El cargo de notario es incompatible con los que determina el artículo 16 de la Ley del Notariado, especialmente con los de Juez y Fiscal, y aquellos otros que determine el ordenamiento jurídico. A los efectos del citado artículo, las poblaciones en que haya demarcadas dos o más Notarías, se equiparan a las que tengan más de veinte mil habitantes.

La incompatibilidad de los notarios que acepten los cargos de Ministro, Subsecretario, Director General y el resto de los citados en el artículo 115 de este Reglamento, se regularán por lo dispuesto en los artículos 52 y 115 de este Reglamento.

Artículo 141 bis.

(Derogado)

CAPITULO IV

Del derecho a la elección de Notario

Artículo 142.

El notario que admita cualquiera de los cargos a que se refiere el párrafo primero del artículo anterior, lo pondrá en conocimiento, por escrito e inmediatamente, de la Dirección

General de los Registros y del Notariado, y cesará en el ejercicio de las funciones notariales mientras desempeñe aquellos.

La omisión del escrito equivaldrá a opción por el cargo incompatible.

Si habiendo dado el conocimiento, la cesación pasara de tres meses, deberá optar, igualmente, por uno u otro cargo.

Si no lo hiciese, se entenderá que acepta el cargo incompatible, la vacante se proveerá también en el turno que proceda y el notario será declarado en situación de excedencia voluntaria si llevare un año, por lo menos, de servicios en el Cuerpo o la incompatibilidad fuese por nombramiento definitivo en cargo activo y permanente, no accidental o de suplencia; y renunciante y baja en el Escalafón, si el cargo incompatible fuese de otra clase y no llevase el año de servicios efectivos.

TÍTULO CUARTO

Del instrumento público

CAPÍTULO I

De la naturaleza y efectos del instrumento público

Artículo 143.

A los efectos del artículo 1217 del Código Civil, los documentos notariales se registrarán por los preceptos contenidos en el presente Título.

Los testamentos y actos de última voluntad se registrarán, en cuanto a su forma y requisitos o solemnidades, por los preceptos de la legislación civil, acoplándose a los mismos la notarial, teniendo ésta el carácter de norma supletoria de aquélla.

Los documentos públicos autorizados o intervenidos por notario gozan de fe pública, presumiéndose su contenido veraz e íntegro de acuerdo con lo dispuesto en la Ley.

Los efectos que el ordenamiento jurídico atribuye a la fe pública notarial sólo podrán ser negados o desvirtuados por los Jueces y Tribunales y por las administraciones y funcionarios públicos en el ejercicio de sus competencias.

Artículo 144.

Conforme al artículo 17 de la Ley del Notariado son instrumentos públicos las escrituras públicas, las pólizas intervenidas, las actas, y, en general, todo documento que autorice el notario, bien sea original, en certificado, copia o testimonio.

Las escrituras públicas tienen como contenido propio las declaraciones de voluntad, los actos jurídicos que impliquen prestación de consentimiento, los contratos y los negocios jurídicos de todas clases.

Las pólizas intervenidas tienen como contenido exclusivo los actos y contratos de carácter mercantil y financiero que sean propios del tráfico habitual y ordinario de al menos uno de sus otorgantes, quedando excluidos de su ámbito los demás actos y negocios jurídicos, y en cualquier caso todos los que tengan objeto inmobiliario; todo ello sin perjuicio, desde luego, de aquellos casos en que la Ley establezca esta forma documental.

Las actas notariales tienen como contenido la constatación de hechos o la percepción que de los mismos tenga el notario, siempre que por su índole no puedan calificarse de actos y contratos, así como sus juicios o calificaciones.

Los testimonios, certificaciones, legalizaciones y demás documentos notariales que no reciban la denominación de escrituras públicas pólizas intervenidas o actas, tienen como delimitación, en orden al contenido, la que este Reglamento les asigna.

Artículo 145.

La autorización o intervención del instrumento público implica el deber del notario de dar fe de la identidad de los otorgantes, de que a su juicio tienen capacidad y legitimación, de que el consentimiento ha sido libremente prestado y de que el otorgamiento se adecua a la legalidad y a la voluntad debidamente informada de los otorgantes e intervinientes.

§ 2 Reglamento de la organización y régimen del Notariado

Dicha autorización e intervención tiene carácter obligatorio para el notario con competencia territorial a quien se sometan las partes o corresponda en virtud de los preceptos de la legislación notarial, **una vez que los interesados le hayan proporcionado los antecedentes, datos, documentos, certificaciones, autorizaciones y títulos necesarios para ello.**

Esto no obstante, el notario, en su función de control de la legalidad, no sólo deberá excusar su ministerio, sino negar la autorización o intervención notarial cuando a su juicio:

1. La autorización o intervención notarial suponga la infracción de una norma legal, o no se hubiere acreditado al notario el cumplimiento de los requisitos legalmente exigidos como previos.

2. Todos o alguno de los otorgantes carezcan de la capacidad legal necesaria para el otorgamiento que pretendan.

3. La representación del que comparezca en nombre de tercera persona natural o jurídica no esté suficientemente acreditada, o no le corresponda por las leyes. No obstante, si el acto documentado fuera susceptible de posterior ratificación o sanación el notario podrá autorizar el instrumento haciendo la advertencia pertinente conforme artículo 164.3 de este Reglamento, siempre que se den las dos circunstancias siguientes:

a) Que la falta de acreditación sea expresamente asumida por la parte a la que pueda perjudicar.

b) Que todos los comparecientes lo soliciten.

4. En los contratos de obras, servicios, adquisición y transmisión de bienes del Estado, la Comunidad Autónoma, la Provincia o el Municipio, las resoluciones o expedientes bases del contrato no se hayan dictado o tramitado con arreglo a las leyes, reglamentos u ordenanzas.

5. El acto o el contrato en todo o en parte sean contrarios a las leyes o al orden público o se prescinda por los interesados de los requisitos necesarios para su plena validez o para su eficacia.

6. Las partes pretendan formalizar un acto o contrato bajo una forma documental que no se corresponda con su contenido conforme a lo dispuesto en el artículo 144 de este Reglamento.

Cuando por consecuencia de resoluciones o expedientes de la Administración central, autonómica, provincial o local, deba extenderse instrumento público, el notario requerido para autorizarlo o intervenirlo tendrá derecho a examinar, sin entrar en el fondo de ella, si la resolución se ha dictado y el expediente se ha tramitado con arreglo a las leyes, reglamentos u ordenanzas que rijan en la materia, y que la persona que intervenga en nombre de la Administración es aquella a quien las leyes atribuyen la representación de la misma.

En el caso de resoluciones judiciales que den lugar al otorgamiento ante Notario de un instrumento público, de apreciarse la falta de competencia, procedimiento, documentación o trámites necesarios para el mismo, el Notario se dirigirá con carácter previo al Juzgado o Tribunal poniendo de manifiesto dicha circunstancia. Una vez recibida la resolución del órgano jurisdiccional, el Notario procederá al otorgamiento en los términos indicados por el Juzgado o Tribunal, sin perjuicio de formular en el momento del otorgamiento las salvedades que correspondan, a fin de excluir su responsabilidad.

La negativa de los notarios a intervenir o autorizar un instrumento público podrá ser revocada por la Dirección General de los Registros y del Notariado en virtud de recurso de cualesquiera de los interesados, la cual, previo informe del notario y de la Junta Directiva del Colegio Notarial respectivo, dictará en cada caso la resolución que proceda. Si ésta ordenara la redacción y autorización del instrumento público, el notario podrá consignar al principio del mismo que lo efectúa como consecuencia de la resolución de la Dirección General a fin de salvar su responsabilidad.

Téngase en cuenta que se declara la nulidad del inciso destacado por Sentencia del TS de 20 de mayo de 2008. Ref. [BOE-A-2008-10272](#).

Artículo 146.

El Notario responderá civilmente de los daños y perjuicios ocasionados con su actuación cuando sean debidos a dolo, culpa o ignorancia inexcusable. Si pudieren repararse, en todo o en parte, autorizando una nueva escritura el Notario lo hará a su costa, y no vendrá éste obligado a indemnizar sino los demás daños y perjuicios ocasionados.

A tales efectos, quien se crea perjudicado, podrá dirigirse por escrito a la Junta Directiva del Colegio Notarial, la cual, si considera evidentes los daños y perjuicios hará a las partes una propuesta sobre la cantidad de la indemnización por si estiman procedente aceptarla como solución del conflicto.

CAPÍTULO II

Del instrumento público

Sección 1.ª Requisitos generales

Artículo 147.

El notario redactará el instrumento público conforme a la voluntad común de los otorgantes, la cual deberá indagar, interpretar y adecuar al ordenamiento jurídico, e informará a aquéllos del valor y alcance de su redacción, de conformidad con el artículo 17 bis de la Ley del Notariado.

Lo dispuesto en el párrafo anterior se aplicará incluso en los casos en que se pretenda un otorgamiento según minuta o la elevación a escritura pública de un documento privado.

En el texto del documento, el notario consignará, en su caso, que aquél ha sido redactado conforme a minuta y si le constare, la parte de quien procede ésta y si la misma obedece a condiciones generales de su contratación.

Asimismo, el notario intervendrá las pólizas presentadas por las entidades que se dedican habitualmente a la contratación en masa, **siempre que su contenido no vulnere el ordenamiento jurídico** y sean conformes a la voluntad de las partes.

Sin mengua de su imparcialidad, el notario insistirá en informar a una de las partes respecto de las cláusulas de las escrituras y de las pólizas propuestas por la otra, comprobará que no contienen condiciones generales declaradas nulas por sentencia firme e inscrita en el Registro de Condiciones generales y prestará asistencia especial al otorgante necesitado de ella. También asesorará con imparcialidad a las partes y velará por el respeto de los derechos básicos de los consumidores y usuarios.

Téngase en cuenta que se declara la nulidad de los incisos destacados por Sentencia del TS de 20 de mayo de 2008. Ref. [BOE-A-2008-10272](#).

Artículo 148.

Los instrumentos públicos deberán redactarse empleando en ellos estilo claro, puro, preciso, sin frases ni término alguno oscuros ni ambiguos, y observando, de acuerdo con la Ley, como reglas imprescindibles, la verdad en el concepto, la propiedad en el lenguaje y la severidad en la forma.

Artículo 149.

Los instrumentos públicos se redactarán en el idioma oficial del lugar del otorgamiento que los otorgantes hayan convenido. En caso de discrepancia entre los otorgantes respecto de la utilización de una sola de las lenguas oficiales el instrumento público deberá redactarse en las lenguas oficiales existentes. Las copias se expedirán en el idioma oficial del lugar pedido por el solicitante.

Artículo 150.

Cuando se trate de extranjeros que no entiendan el idioma español, el Notario autorizará el instrumento público si conoce el de aquéllos, haciendo constar que les ha traducido verbalmente su contenido y que su voluntad queda reflejada fielmente en el instrumento público.

También podrá en este caso autorizar el documento a doble columna en ambos idiomas, si así lo solicitare el otorgante extranjero, que podrá hacer uso de este derecho aun en la hipótesis de que conozca perfectamente el idioma español. Podrá sustituirse la utilización de la doble columna por la incorporación de la traducción en idioma oficial al instrumento público.

Los notarios podrán intervenir pólizas redactadas en lengua o idioma extranjero a requerimiento de las partes, si todas ellas y el notario conocen dicho idioma. En estos casos, la diligencia de intervención y las restantes manifestaciones del notario se redactarán en el idioma oficial del lugar del otorgamiento.

Cuando los otorgantes, o alguno de ellos, no conocieren suficientemente el idioma en que se haya redactado el instrumento público, y el Notario no pudiese por sí comunicar su contenido, se precisará la intervención, en calidad de intérprete, de una persona designada al efecto por el otorgante que no conozca el idioma, extremo que se expresará en la comparecencia y la autorización del documento, que hará las traducciones necesarias, declarando la conformidad del original con la traducción y que suscribirá, asimismo, el instrumento público.

De acuerdo con lo que antecede, el Notario que conozca un idioma extranjero podrá traducir los documentos escritos en el mencionado idioma, que precise insertar o relacionar en el instrumento público.

Cuando en un instrumento público hubiere que insertar documento, párrafo, frase o palabra de otro idioma o dialecto, se extenderá inmediatamente su traducción o se explicará lo que el otorgante entienda por la frase, palabra o nombre exótico. Están fuera de esta prescripción las palabras latinas que tanto en el foro como en el lenguaje común son usuales y de conocida significación.

Artículo 151.

Las abreviaturas y blancos de que trata el artículo 25 de la Ley no se refieren a las iniciales, abreviaturas y frases reconocidas comúnmente por tratamiento, títulos de honor, expresiones de cortesía, de respeto o de buena memoria, ni se reputarán blancos los espacios que resulten al final de una línea cuando la siguiente empiece formando cláusula distinta; pero en este último caso deberá cubrirse el blanco con una línea de tinta.

En los instrumentos públicos no podrán usarse guarismos en ningún caso y concepto sin que previamente hubieren sido puestos en letra. Exceptúanse aquellos que impliquen expresión de cantidades que no afecten al valor o precio del contrato, o que constituyan referencia numérica de las fechas y datos de otros documentos o notas de inscripción en los Registros o del pago del impuesto.

En las actas notariales y en las pólizas intervenidas podrán usarse guarismos para la expresión de cantidades y de fechas, si bien el notario, a su solo juicio, podrá ponerlos en letra incluso mediante diligencia extendida por sí, bajo su responsabilidad. En caso de discrepancia entre la expresión en letra y en guarismos prevalecerá la expresión en letra.

Artículo 152.

Los instrumentos públicos deberán extenderse con caracteres perfectamente legibles, pudiendo escribirse a mano, a máquina o por cualquier otro medio de reproducción, cuidando de que los tipos resulten marcados en el papel en forma indeleble.

En todo caso, los espacios en blanco deberán quedar cubiertos con escritura o, en su defecto, con una línea.

Las adiciones, apostillas, entrerrenglonaduras, raspaduras y testados existentes en un instrumento público se salvarán, al final de éste, antes de la firma de los que lo suscriban.

Los interlineados se podrán hacer, bien en el mismo texto, bien al final del instrumento haciendo en este último caso una llamada en el lugar que corresponda, y en cuanto afecten a las matrices deberán hacerse o salvarse siempre a mano, por el propio Notario.

La Dirección General de los Registros y del Notariado, por sí, o por medio de los Colegios Notariales, vigilará el cumplimiento de lo establecido en este precepto, practicando las visitas de inspección que estime oportunas y, en general, adoptando las medidas necesarias para uniformar la práctica y asegurar la buena conservación y legibilidad del texto.

Artículo 153.

Los errores materiales, las omisiones y los defectos de forma padecidos en los documentos notariales ínter vivos podrán ser subsanados por el Notario autorizante, su sustituto o sucesor en el protocolo, por propia iniciativa o a instancia de la parte que los hubiera originado o sufrido. Sólo el Notario autorizante podrá subsanar la falta de expresión en el documento de sus juicios de identidad o de capacidad o de otros aspectos de su propia actividad en la autorización.

Para realizar la subsanación se atenderá al contexto del documento autorizado y a los inmediatamente anteriores y siguientes, a las escrituras y otros documentos públicos que se tuvieron en cuenta para la autorización y a los que prueben fehacientemente hechos o actos consignados en el documento defectuoso. El Notario autorizante podrá tener en cuenta, además, los juicios por él formulados y los hechos por él percibidos en el acto del otorgamiento.

La subsanación podrá hacerse por diligencia en la propia escritura matriz o por medio de acta notarial en las que se hará constar el error, la omisión, o el defecto de forma, su causa y la declaración que lo subsane. La diligencia subsanatoria extendida antes de la expedición de ninguna copia no precisará ser trasladada en éstas, bastando transcribir la matriz conforme a su redacción rectificadas. En caso de hacerse por acta se dejará constancia de ésta en la escritura subsanada en todo caso y en las copias anteriores que se exhiban al Notario.

Cuando sea imposible realizar la subsanación en la forma anteriormente prevista, se requerirá para efectuarla el consentimiento de los otorgantes o una resolución judicial.

Artículo 154.

Los instrumentos públicos, a excepción de las pólizas, se extenderán en el papel timbrado correspondiente, comenzando cada uno en hoja o pliego distinto, según se emplee una u otra clase de papel y, en todo caso, en la primera plana de aquéllos. Al final del instrumento, expresará el notario la numeración de todas las hojas o pliegos empleados que deberá ser estrictamente correlativa, salvo que con carácter excepcional y por causa justificada que el notario expresará no pudiere hacerse así. Las firmas de los otorgantes deberán figurar a continuación del texto del acto o negocio jurídico que se autoriza o interviene, sin perjuicio de que cuando el número de otorgantes así lo exigiere se utilice uno o más folios adicionales, cuya numeración deberá ser igualmente relacionada por el notario.

Cuando por tratarse de provincia exceptuada del uso de papel sellado o cuando por alguna circunstancia excepcional se emplee papel común sin señal o numeración que lo identifique suficientemente, los otorgantes y testigos, en su caso, deberán firmar en todas las hojas o pliegos.

No será necesaria la firma de otorgantes y testigos en las particiones y demás documentos que se protocolicen, aun cuando se hallen extendidos en papel común,

debidamente reintegrado, si el instrumento público mediante el cual se protocolicen, lo está en papel timbrado o que reúna las condiciones expresadas.

Además deberán llevar numeración correlativa todas las hojas, incluso las en blanco, que constituyen el protocolo anual.

Artículo 155.

Las planas primera y tercera de cada pliego, en las escrituras y actas matrices, tendrán al lado izquierdo del que escribe un margen blanco de la cuarta parte de la anchura de la plana, y al lado derecho un pequeño margen para que no lleguen las letras al canto del papel.

Las planas segunda y cuarta tendrán también al lado izquierdo un margen de la cuarta parte del ancho del papel y al lado derecho el necesario para la encuadernación de los protocolos.

En ninguna plana los márgenes en blanco excederán del tercio de la anchura del papel.

El número de líneas deberá ser el de veinte en la plana del sello y veinticuatro en las demás, a base de quince sílabas por línea aproximadamente.

Sección 2.^a De las escrituras matrices

a) Comparecencia y capacidad de los otorgantes

Artículo 156.

La comparecencia de toda escritura indicará:

1.º El número de protocolo, la población en que se otorga, y, si es fuera de ella, la aldea, caserío o paraje, con expresión del término municipal. En caso de autorización fuera del despacho notarial se indicará el lugar de otorgamiento.

2.º El día, mes y año, siendo facultativo agregar otros datos cronológicos, además de la hora en los casos en que por disposición legal deba consignarse.

3.º El nombre, apellidos, residencia y Colegio del notario autorizante, con las oportunas indicaciones de sustitución, habilitación, requerimiento especial exigido en ciertos casos y designación en turno oficial.

4.º El nombre, apellidos, edad, estado civil y domicilio de los otorgantes, salvo si se tratare de funcionarios públicos que intervengan en el ejercicio de sus cargos, en cuyo caso bastará con la indicación de éste y el nombre y apellidos.

Se expresará la vecindad civil de las partes cuando lo pidan los otorgantes o cuando afecte a la validez o eficacia del acto o contrato que se formaliza, así como en el supuesto del artículo 161.

En la comparecencia de los representantes podrá indicarse como domicilio el del representado o el de la sucursal, agencia o delegación que constituya su centro de trabajo, y en la comparecencia de profesionales colegiados, que intervengan por razón de su profesión, podrá indicarse como domicilio el de su despacho o estudio.

5.º La indicación de los documentos de identificación de los comparecientes, a salvo lo dispuesto en el artículo 163. Igualmente deberá hacerse constar el número de identificación fiscal cuando así lo disponga la normativa tributaria.

En particular se indicarán los números de identificación fiscal de los comparecientes y los de las personas o entidades en cuya representación actúen, en las escrituras públicas relativas a actos o contratos por los que se adquieran, declaren, constituyan, transmitan, graven, modifiquen o extingan el dominio y los demás derechos reales sobre bienes inmuebles, o a cualesquiera otros con trascendencia tributaria. Cuando los comparecientes se negaren a acreditar alguno de los números de identificación fiscal o manifestaren no poder efectuar dicha acreditación, el Notario hará constar en la escritura esta circunstancia, y advertirá verbalmente a aquellos de lo dispuesto en el apartado 2 del artículo 254 de la Ley Hipotecaria, de 8 de febrero de 1946, cuando resulte aplicable, dejando constancia, asimismo, de dicha advertencia.

6.º Las mencionadas circunstancias respecto a las personas individuales o las que identifiquen a las sociales en cuya representación comparezca algún otorgante, si no

§ 2 Reglamento de la organización y régimen del Notariado

constan de los documentos que se incorporen o testimonien, o si se ha operado en ellas alguna variación.

7.º La fe de conocimiento por el notario o medios sustitutivos utilizados, si no se estima conveniente consignarla al final.

8.º La afirmación de que los otorgantes, a juicio del notario, tienen la capacidad legal o civil necesaria para otorgar el acto o contrato a que la escritura se refiera, en la forma establecida en este Reglamento, así como, en su caso, el juicio expreso de suficiencia de las facultades de representación.

9.º La calificación de dicho acto o contrato con el nombre conocido que en derecho tenga, salvo que no lo tuviere especial.

10.º La profesión o cualquier otro dato personal, cuando lo solicite el otorgante, el Notario lo juzgue conveniente por resultar significativa su constancia para una adecuada identificación, o su inclusión sea exigida por leyes o reglamentos.

Artículo 157.

Las circunstancias identificativas de los otorgantes o comparecientes se harán constar por lo que resulte de los documentos de identidad aportados **y en su caso de sus manifestaciones**.

Cuando el otorgante fuere conocido con un segundo nombre unido al primero, o con un nombre distinto, se expresará también esta circunstancia. Si se conociere un solo apellido, se hará constar así, no siendo necesario expresar el segundo cuando por los otros datos resultare perfectamente identificado. En caso de duda, podrá agregarse su filiación.

Téngase en cuenta que se declara la nulidad del inciso destacado por Sentencia del TS de 20 de mayo de 2008. [Ref. BOE-A-2008-10272](#).

Artículo 158.

La edad de los menores se expresará por indicación de la fecha de nacimiento.

Tratándose de mayores de edad, bastará consignar esta expresión, salvo cuando la indicación del número de años de edad cumplidos fuere indispensable para el acto o contrato de que se trate, lo exija alguna disposición legal o reglamentaria, o el Notario lo juzgue conveniente.

Los datos relativos a la edad se harán constar por lo que figure en el documento de identificación del compareciente, del que resulte la representación, o tratándose de menores de edad por lo que resulte de las declaraciones de los comparecientes, acreditándose esta circunstancia, si hubiere duda sobre ello, con su documento de identificación, con certificación del Registro civil o con el Libro de Familia.

Artículo 159.

Las circunstancias relativas al estado de cada compareciente se expresarán diciendo si es soltero, casado, separado judicialmente, viudo o divorciado.

También podrá hacerse constar a instancia de los interesados su situación de unión o separación de hecho.

Si el otorgante fuere casado, separado judicialmente o divorciado, y el acto o contrato afectase o pudiese afectar en el futuro a las consecuencias patrimoniales de su matrimonio actual, o en su caso, anterior, se hará constar el nombre y apellidos del cónyuge a quien afectase o pudiese afectar, así como el régimen económico matrimonial.

Las circunstancias a que se refiere este artículo se harán constar por el notario por lo que resulte de las manifestaciones de los comparecientes.

Se expresará, en todo caso, el régimen económico de los casados no separados judicialmente. Si fuere el legal bastará la declaración del otorgante. Si fuese el establecido en capitulaciones matrimoniales será suficiente, **a todos los efectos legales**, que se le acredite al notario su otorgamiento en forma auténtica. El notario identificará la escritura de

§ 2 Reglamento de la organización y régimen del Notariado

capitulaciones y en su caso, su constancia registral, y testimoniará, **brevemente**, el régimen acreditado, salvo que fuere alguno de los regulados en la ley, en que bastará con hacer constar cuál de ellos es.

En las escrituras de capitulaciones matrimoniales el notario hará constar que las modificaciones del régimen económico matrimonial realizadas durante el matrimonio no perjudicarán en ningún caso los derechos ya adquiridos por terceros.

Téngase en cuenta que se declara la nulidad de los incisos destacados por Sentencia del TS de 20 de mayo de 2008. Ref. [BOE-A-2008-10272](#).

Artículo 160.

Las circunstancias de profesión y vecindad se expresarán por lo que conste al Notario o resulte de las declaraciones de los otorgantes y de sus documentos de identidad.

Artículo 161.

Respecto de españoles la nacionalidad y su identidad se acreditarán por el pasaporte o el documento nacional de identidad **y la vecindad por el lugar de otorgamiento, salvo que manifieste el interesado otra cosa**. Respecto de extranjeros residentes en territorio nacional, su nacionalidad e identidad se acreditará mediante pasaporte o permiso de residencia expedido por autoridad española. Por último, respecto de extranjeros no residentes su nacionalidad e identidad se acreditará mediante pasaporte o mediante cualquier otro documento oficial expedido por autoridad competente de su país de origen que sirva a efectos de identificación, lo que se certificará en caso de duda por la autoridad consular correspondiente.

En todo caso, el documento utilizado deberá contener fotografía y firma del otorgante.

Téngase en cuenta que se declara la nulidad del inciso destacado por Sentencia del TS de 20 de mayo de 2008. Ref. [BOE-A-2008-10272](#).

Artículo 162.

Los que tengan su vecindad en un punto y su residencia o domicilio en otro deberán consignar expresamente uno de ellos para las notificaciones y diligencias a que pueda dar lugar el cumplimiento del negocio o acto documentado.

Artículo 163.

La indicación de los documentos de identidad será obligatoria para la redacción de las escrituras cuando lo exija expresamente la ley.

Se exceptúan los casos de testamentos y aquellos en los cuales no pueda diferirse, a juicio del notario, la autorización del instrumento.

No será preciso aportar documentos de identidad cuando el compareciente manifieste carecer de ellos y la finalidad del documento otorgado sea exclusiva y precisamente la de hacer manifestaciones u otorgar poderes en relación con un expediente administrativo o judicial de asilo, acogida de refugiados, repatriación u otro similar, siempre que quede constancia de la huella digital y de fotografía del compareciente.

Tampoco se necesitará la indicación del documento de identidad cuando se trate de funcionarios públicos que intervengan por razón de su cargo.

Artículo 164.

La intervención de las otorgantes se expresará diciendo si lo hacen por su propio nombre o en representación de otro, reseñándose en este caso los datos identificativos del

§ 2 Reglamento de la organización y régimen del Notariado

documento del cual surge la representación, salvo cuando emane de la ley, en cuyo caso se expresará esta circunstancia, no siendo preciso que la representación legal se justifique si consta por notoriedad al autorizante.

Si la representación no resultare suficientemente acreditada a juicio del notario autorizante y todos los comparecientes hicieren constar expresamente su solicitud de que se autorice el instrumento con tal salvedad, el notario reseñará dichos extremos y los medios necesarios para la perfección del juicio de suficiencia. En tal caso, cuando le sean debidamente acreditados, el notario autorizante o su sucesor en el protocolo así lo harán constar por diligencia, expresando en ella su juicio positivo de suficiencia de las facultades expresadas. En todas las copias que se expidan con anterioridad a dicha diligencia el notario hará constar claramente que la representación no ha quedado suficientemente acreditada.

También se hará constar el carácter con que intervienen los otorgantes que sólo comparezcan al efecto de completar la capacidad o de dar su autorización o consentimiento para el contrato.

Artículo 165.

Cuando alguno de los otorgantes concurra al acto en nombre de una Sociedad, establecimiento público, Corporación u otra persona social, se expresará esta circunstancia, designando, además de las relativas a la personalidad del representante, el nombre de dicha entidad y su domicilio, datos de inscripción y número de identificación fiscal en su caso, e indicando los datos del título del cual resulte la expresada representación. El representante suscribirá el documento con su propia firma, sin que sea necesario que anteponga el nombre ni use la firma o razón social de la entidad que represente.

Artículo 166.

En los casos en que así proceda, de conformidad con el artículo 164, el notario reseñará en el cuerpo de la escritura que autorice los datos identificativos del documento auténtico que se le haya aportado para acreditar la representación alegada y expresará obligatoriamente que, a su juicio, son suficientes las facultades representativas acreditadas para el acto o contrato a que el instrumento se refiera. La reseña por el notario de los datos identificativos del documento auténtico y su valoración de la suficiencia de las facultades representativas harán fe suficiente, por sí solas, de la representación acreditada, bajo la responsabilidad del notario. En consecuencia, el notario no deberá insertar ni transcribir, como medio de juicio de suficiencia o en sustitución de éste, facultad alguna del documento auténtico del que nace la representación.

En los supuestos en que el documento del que resulte la representación figure en protocolo legalmente a cargo del notario autorizante, la exhibición de la copia auténtica podrá quedar suplida por la constancia expresa de que el apoderado se halla facultado para obtener copia del mismo y que no consta nota de su revocación.

Artículo 167.

El Notario, en vista de la naturaleza del acto o contrato y de las prescripciones del Derecho sustantivo en orden a la capacidad de las personas, hará constar que, a su juicio, los otorgantes, en el concepto con que intervienen, tienen capacidad civil suficiente para otorgar el acto o contrato de que se trate.

Artículo 168.

Constituyen reglas especiales en orden a la comparecencia en las escrituras públicas las siguientes:

Primera.-Cuando se trate de ausentes deberá comparecer en representación de los mismos la persona a quien corresponda, de acuerdo con lo preceptuado en el Código Civil.

Segunda.-Los menores de edad podrán comparecer por sí mismos, esto es, por su propio derecho, cuando de acuerdo con los preceptos del Derecho Civil puedan realizar por sí solos el acto de que se trate o hayan de consentir el que verifique su representante legal, también podrán comparecer al efecto de ser oídos.

§ 2 Reglamento de la organización y régimen del Notariado

Tercera.-Las autoridades y funcionarios públicos no precisarán presentar ante el Notario documentos que justifiquen su cargo cuando al Notario le conste por notoriedad.

De igual modo podrá éste hacer constar la intervención por parentesco o por otro motivo al efecto de completar la capacidad.

Cuarta.-La capacidad legal de los extranjeros que otorguen documentos ante Notario español, si éste no la conociere, se acreditará por certificación del Cónsul general o, en su defecto, del representante diplomático de su país en España. Cuando se den los supuestos del número 8 del artículo 10 del Código Civil la capacidad de los extranjeros se calificará por el Notario con arreglo a la Ley española. Si en el Estado de que el extranjero otorgante fuese ciudadano no se usare más que el nombre y el primer apellido, el Notario se abstendrá de exigirle la declaración del segundo, aunque se trate de documentos inscribibles en el Registro de la Propiedad.

Cuando en la redacción de alguna escritura el notario tenga que calificar la legalidad de documentos otorgados en territorio extranjero, podrá exigir a su satisfacción que se le acredite la capacidad legal de los otorgantes y la observancia de las formas y solemnidades establecidas en el país de que se trate. En otro caso, el notario deberá denegar su función conforme al artículo 145 de este Reglamento.

Téngase en cuenta que se declara la nulidad del inciso destacado por Sentencia del TS de 20 de mayo de 2008. Ref. [BOE-A-2008-10272](#).

Artículo 169.

Cuando para la plena eficacia del acto o negocio jurídico que se pretenda formalizar, sea precisa la concurrencia del consentimiento del cónyuge o conviviente no intervinientes, el notario podrá autorizar el documento siempre que, haciendo la oportuna advertencia a las partes, éstas insistieren en ello y prestaren su conformidad, todo lo cual se consignará expresamente conforme al artículo 164.

*b) Exposición***Artículo 170.**

En los documentos sujetos a registro, el notario hará la descripción de los bienes que constituyan su objeto expresando con la mayor exactitud posible aquellas circunstancias que sean imprescindibles para realizar la inscripción.

A requerimiento de los otorgantes o cuando el notario lo juzgue conveniente, podrá añadirse cualesquiera otras circunstancias descriptivas no exigidas por la legislación registral, que faciliten una mejor determinación del objeto del negocio jurídico formalizado.

Tratándose de bienes inmuebles, la descripción incluirá la referencia catastral que les corresponda, así como la certificación catastral descriptiva y gráfica, en los términos establecidos en la normativa catastral.

Artículo 171.

(Anulado)

Artículo 172.

Cuando en los actos o contratos sujetos a registro, los interesados no presenten los documentos de los que hayan de tomarse las circunstancias necesarias para su inscripción, el Notario los requerirá para que verbalmente las manifiesten, y si así no lo hicieren, lo autorizará salvando su responsabilidad con la correspondiente advertencia, excepto el caso de que la inscripción y, por lo tanto, las circunstancias para obtenerla, sea forzosa, según la naturaleza del contrato, para que éste tenga validez, en el cual caso se negará a autorizarla.

La falsedad o inexactitud de las manifestaciones verbales de los interesados serán de la responsabilidad de los que las formularsen, y nunca del Notario autorizante.

Artículo 173.

En todo caso el Notario cuidará de que el documento inscribible en el Registro de la Propiedad inmueble, intelectual, industrial, mercantil, de aguas o de cualquier otro que exista ahora o en lo sucesivo, se consignen todas las circunstancias necesarias para su inscripción, según la respectiva disposición aplicable a cada caso, cuidando además que tal circunstancia no se exprese con inexactitud que dé lugar a error o perjuicio para tercero.

Artículo 174.

La relación de los títulos de adquisición del que transmita, modifique, grave o libere un inmueble o derecho real, se hará con arreglo a lo que resulte de los títulos presentados, y a falta de esta presentación, por lo que, bajo su responsabilidad, afirmen los interesados, consignándose, siempre que sea posible, los datos del Registro, folio, tomo, libro y número de la finca y de la inscripción.

En los títulos o documentos presentados o exhibidos al Notario con aquel objeto, y al margen de la descripción de la finca, o fincas o derechos objeto del contrato, se pondrá nota expresiva de la transmisión o acto realizado, con la fecha y firma del Notario autorizante. Cuando fueren varios los bienes o derechos, se pondrá una sola nota al pie del documento.

Artículo 175.

1. A los efectos de informar debidamente a las partes acerca del acto o negocio jurídico, el notario, antes de autorizar el otorgamiento de una escritura de adquisición de bienes inmuebles o constitución de derecho real sobre ellos, deberá comprobar la titularidad y el estado de cargas de aquellos.

2. El conocimiento de la titularidad y estado de cargas del inmueble se efectuará por medios telemáticos en los términos previstos en la Ley Hipotecaria. Excepcionalmente, en supuestos de imposibilidad técnica, podrá efectuarse mediante un escrito con su sello que podrá remitirse por cualquier procedimiento, incluso telefax, en cuyo caso se estará a lo dispuesto en el apartado cuarto de este artículo.

3. Sin perjuicio de que como medio de preparación para la redacción de la escritura se acceda a los Libros del Registro de la Propiedad, el notario deberá efectuarlo también en el momento inmediato más próximo a la autorización de la escritura pública bajo su responsabilidad. En cualquier caso, el acceso se realizará sin intermediación del registrador mediante el empleo de la firma electrónica reconocida del notario y en los términos previstos en el artículo 222.10 de la Ley Hipotecaria.

Dicho acceso sólo podrá efectuarse en el cumplimiento estricto de las funciones que la legislación vigente atribuye al notario.

El notario testimoniará e incorporará a la matriz el contenido del acceso telemático, indicando el día y la hora de éste.

4. Si se empleara telefax o cualquier otro medio escrito el otorgamiento de la escritura deberá realizarse dentro de los diez días naturales siguientes a la recepción por el notario de la información registral, si bien que en tal caso el notario advertirá a las partes de la posible existencia de discordancia entre la información registral y los Libros del Registro, al no producirse el acceso telemático a estos en el momento de la autorización.

La solicitud de información, que podrá referirse a una o varias fincas, contendrá, además del nombre del notario, su domicilio y número de telefax, la descripción de la finca o fincas con sus datos registrales y situación conocida de cargas, o bien solamente reseña identificadora en la que se haga constar su naturaleza, término municipal de su situación, extensión y linderos, con expresión, según los casos, del sitio o lugar en que se hallare si es rústica, nombre de la localidad, calle, plaza o barrio, el número, si lo tuviere, y el piso o local, si es urbana, y si fuesen conocidos, los datos registrales de ellas y los del titular registral o al menos los del transmitente.

La información podrá ser solicitada sin expresión de plazo o para un día determinado dentro de los quince naturales siguientes al de la petición.

5. Se excepcionan del deber a que se refiere los apartados anteriores, los siguientes supuestos:

- a) Cuando se trate de actos de liberalidad.

§ 2 Reglamento de la organización y régimen del Notariado

b) Cuando el adquirente del bien o beneficiario del derecho se declare satisfecho de la información resultante del título, de las afirmaciones del transmitente y por lo pactado entre ellos **siempre que, además, haga constar la urgencia de la formalización del acto en la escritura que autorice y todo ello sin perjuicio de que el notario podrá denegar su actuación si no considera suficientemente justificada la urgencia alegada o si alberga dudas sobre la exactitud de la información que posee el adquirente.**

Téngase en cuenta que se declara la nulidad del inciso destacado por Sentencia del TS de 20 de mayo de 2008. Ref. [BOE-A-2008-10272](#).

*c) Estipulación***Artículo 176.**

La parte contractual se redactará de acuerdo con la declaración de voluntad de los otorgantes o con los pactos o convenios entre las partes que intervengan en la escritura cuidando el Notario de reflejar con la debida claridad y separadamente los que se refieran a cada uno de los derechos creados, transmitidos, modificados o extinguidos, como asimismo el alcance de las facultades, determinaciones y obligaciones de cada uno de los otorgantes o terceros a quienes pueda afectar el documento, las reservas y limitaciones, las condiciones, modalidades, plazos y pactos o compromisos anteriores.

La aceptación de la oferta a que se refiere el artículo mil doscientos sesenta y dos y de la estipulación a favor de tercero del artículo mil doscientos cincuenta y siete, la ratificación del párrafo segundo del artículo mil doscientos cincuenta y nueve, todos del Código Civil y, en general, la adhesión a todo negocio jurídico, cuando en las escrituras matrices no aparezca la nota que las revoque o desvirtúe y la Ley no exigiere expresamente el requisito de la unidad de acto, podrán formalizarse mediante diligencia de adhesión en dichas matrices, autorizada dentro de los sesenta días naturales a contar desde la fecha de otorgamiento o en escritura independiente, sin sujeción a plazo.

Artículo 177.

El precio o valor de los derechos se determinará en efectivo, con arreglo al sistema monetario oficial de España, pudiendo también expresarse las cantidades en moneda o valores extranjeros, pero reduciéndolos simultáneamente a moneda española. De igual modo, los valores públicos o industriales se estimarán en efectivo metálico, con arreglo a los tipos oficiales o contractuales.

En las escrituras públicas relativas a actos o contratos por los que se declaren, constituyan, transmitan, graven, modifiquen o extingan a título oneroso el dominio y los demás derechos reales sobre bienes inmuebles, se identificarán, cuando la contraprestación consistiera, en todo o en parte, en dinero o signo que lo represente, los medios de pago empleados por las partes, en los términos previstos en el artículo 24 de la Ley del Notariado, de acuerdo con las siguientes reglas:

1.^a Se expresarán por los comparecientes los importes satisfechos en metálico, quedando constancia en la escritura de dichas manifestaciones.

2.^a El Notario incorporará testimonio de los cheques y demás instrumentos de giro que se entreguen en el momento del otorgamiento de la escritura. Los comparecientes deberán, asimismo, manifestar los datos a que se refiere el artículo 24 de la Ley del Notariado, correspondientes a los cheques y demás instrumentos de giro que hubieran sido entregados con anterioridad al momento del otorgamiento, expresando además su numeración y el código de la cuenta de cargo. En caso de cheques bancarios u otros instrumentos de giro librados por una entidad de crédito, entregados con anterioridad o en el momento del otorgamiento de la escritura, el compareciente que efectúe el pago deberá manifestar el código de la cuenta con cargo a la cual se aportaron los fondos para el libramiento o, en su caso, la circunstancia de que se libraron contra la entrega del importe en metálico. De todas estas manifestaciones quedará constancia en la escritura.

§ 2 Reglamento de la organización y régimen del Notariado

3.^a En caso de pago por transferencia o domiciliación, los comparecientes deberán manifestar los datos correspondientes a los códigos de las cuentas de cargo y abono, quedando constancia en la escritura de dichas manifestaciones.

En el marco del artículo 17.3 de la Ley de 28 de mayo de 1862, del Notariado, el Consejo General del Notariado proporcionará a la Agencia Estatal de la Administración Tributaria información, en particular, en el caso de pagos por transferencia o domiciliación, cuando no se hubieran comunicado al Notario las cuentas de cargo y abono.

En el caso de que los comparecientes se negasen a identificar los medios de pago empleados, el Notario advertirá verbalmente a aquellos de lo dispuesto en el apartado 3 del artículo 254 de la Ley Hipotecaria, de 8 de febrero de 1946, dejando constancia, asimismo, de dicha advertencia en la escritura.

A los efectos previstos en el párrafo anterior, se entenderán identificados los medios de pago si constan en la escritura, por soporte documental o manifestación, los elementos esenciales de los mismos. A estos efectos, si el medio de pago fuera cheque será suficiente que conste librador y librado, beneficiario, si es nominativo, fecha e importe; si se tratara de transferencia se entenderá suficientemente identificada, aunque no se aporten los códigos de las cuentas de cargo y abono, siempre que conste el ordenante, beneficiario, fecha, importe, entidad emisora y ordenante y receptora o beneficiaria.

Igualmente, en las escrituras citadas el Notario deberá incorporar la declaración previa del movimiento de los medios de pago aportada por los comparecientes cuando proceda presentar ésta en los términos previstos en la normativa de prevención del blanqueo de capitales. Si no se aportase dicha declaración por el obligado a ello, el Notario hará constar dicha circunstancia en la escritura y lo comunicará al órgano correspondiente del Consejo General del Notariado.

Artículo 178.

Se hará constar al final o al margen de la escritura matriz, por medio de nota, que deberá ser transcrita en cuantas copias de cualquier clase sean libradas en lo sucesivo:

1.º La escritura o escrituras por las cuales se cancelen, rescindan, modifiquen, revoquen, anulen o queden sin efecto otras anteriores, de conformidad con lo dispuesto en el artículo 1.219 del Código Civil.

2.º Las de cesión de derechos o subrogación de obligaciones.

3.º Las de adhesión a que se refiere el párrafo 2.º del artículo 176 anterior, cuando aquélla conste en escritura independiente.

4.º Los endosos que constan en la primera copia del instrumento público de actos o contratos no inscribibles en el Registro de la Propiedad.

El notario que autorice alguna de las escrituras comprendidas en los tres primeros números anteriores lo comunicará telemáticamente al notario en cuyo protocolo se hallen las matrices que contengan los negocios a que la nueva escritura afecte mediante el sistema de información Central del Consejo General del Notariado. El notario que reciba la comunicación lo hará constar al margen por nota indicativa de la fecha de la segunda escritura y el nombre y residencia del notario autorizante. Si la primitiva matriz obrase en el mismo protocolo del notario autorizante del último documento, él mismo pondrá la nota.

Cuando al notario que custodie el protocolo en el que obre la escritura matriz objeto de cualquiera de las notas previstas en los números primero al cuarto de este artículo se le presente una copia auténtica de dicha escritura y se le requiera para ello por persona interesada, se transcribirá por él, al final de dicha copia, la nota correspondiente.

Tratándose de una escritura de revocación de poder el notario autorizante de la revocación comunicará telemáticamente la misma mediante el sistema de información Central del Consejo General del Notariado al Archivo de Revocación de Poderes del Consejo General del Notariado. Dicha comunicación deberá efectuarse en el mismo día o hábil siguiente al de autorización de dicha escritura. Asimismo, el notario comunicará telemáticamente y a través del mismo sistema de información al Consejo General y para dicho Archivo cualquier supuesto de extinción de poderes que le conste fehacientemente.

Téngase en cuenta que se declara la nulidad de los incisos destacados por Sentencia del TS de 20 de mayo de 2008. Ref. [BOE-A-2008-10272](#).

Artículo 179.

Los notarios que autoricen o eleven a escritura pública testamentos en los cuales conste alguna disposición de carácter benéfico o benéfico-docente, o que tenga por objeto fines de interés general, como los de asistencia social, cívicos, educativos, culturales, científicos, deportivos, sanitarios, de cooperación para el desarrollo, de defensa del medio ambiente o de fomento de la economía o de la investigación, de promoción del voluntariado, o cualesquiera otros de naturaleza análoga, remitirán a los órganos administrativos competentes que ejerzan el protectorado sobre las fundaciones creadas para el cumplimiento de dichos fines, una copia simple de la cláusula o cláusulas testamentarias correspondientes, tan luego como llegue a su conocimiento el fallecimiento del testador.

De igual modo los notarios que autoricen o eleven a escritura pública particiones o manifestaciones de herencia fundadas en testamentos que contengan alguna disposición de las expresadas en el párrafo anterior, notificarán mediante acta, a los órganos administrativos competentes a que se refiere el apartado anterior, el texto íntegro del testamento, con cargo a la herencia, siendo responsables, si no lo hicieren, de los perjuicios que puedan ocasionar con su negligencia. **No se admitirán en ningún Registro u oficina dichas particiones si no aparecen otorgadas precisamente en escritura pública, y en ésta no consta el cumplimiento de lo dispuesto anteriormente.**

Téngase en cuenta que se declara la nulidad del inciso destacado por Sentencia del TS de 20 de mayo de 2008. Ref. [BOE-A-2008-10272](#).

d) Testigos

Artículo 180.

En la autorización de las escrituras públicas no será necesaria la intervención de testigos instrumentales, salvo que la reclamen el Notario autorizante o cualquiera de las partes, o cuando alguno de los otorgantes no sepa o no pueda leer ni escribir. Esta disposición se aplicará a los protestos sin perjuicio de las normas que sobre esta materia se dicten en lo sucesivo. Se exceptúan de esta disposición los testamentos, que se registrarán por lo establecido en el Código Civil.

Son testigos instrumentales los que presencien el acto de la lectura, consentimiento, firma y autorización de una escritura pública.

Los testigos instrumentales pueden ser a la vez, incluso en los testamentos, testigos de conocimiento.

No será necesario en los testamentos que los testigos tengan vecindad o domicilio en el lugar del otorgamiento cuando aseguren que conocen al testador, y el Notario conozca a éste y a aquéllos.

Artículo 181.

Para ser testigo instrumental en los documentos inter vivos se requiere ser español, hombre o mujer, mayor de edad o emancipado o habilitado legalmente y no estar comprendido en los casos de incapacidad que establece el artículo siguiente.

Las personas sujetas a régimen foral podrán ser testigos, si son mayores de edad, por su legislación.

También podrán ser testigos los extranjeros domiciliados en España que comprendan y hablen suficientemente el idioma español.

Artículo 182.

Son incapaces o inhábiles para intervenir como testigos en la escritura:

1.º Las personas que no posean el discernimiento necesario para conocer y para declarar o para comprender el acto o contrato a que el instrumento público se refiere.

2.º El cónyuge o persona con análoga relación de afectividad y los parientes dentro del cuarto grado de consanguinidad o segundo de afinidad, del Notario autorizante o del Notario autorizado para actuar en su mismo despacho de conformidad con el artículo 42 de este Reglamento.

3.º Los empleados del notario autorizante o del autorizado para actuar en su mismo despacho de conformidad con el artículo 42 de este Reglamento.

4.º Los cónyuges y los parientes de los otorgantes, dentro del cuarto grado de consanguinidad o segundo de afinidad.

5.º Los que hayan sido condenados por falsedad en documento público o mercantil o por falso testimonio.

Artículo 183.

Los testigos instrumentales serán designados por los otorgantes o, si éstos no lo hiciesen, por el notario; pero tanto éste, en el primer caso, como aquéllos, en el segundo, podrán oponerse a que lo sean determinadas personas, salvo los casos en que por mandato judicial o por disposiciones especiales se establezca lo contrario.

Artículo 184.

Los testigos llamados de conocimiento sólo tienen como misión identificar a los otorgantes a quienes no conozca directamente el Notario, y sólo les afectan las incapacidades a que se refieren los números 1.º y 5.º del artículo 182.

Los testigos de conocimiento sólo podrán ser a la vez instrumentales cuando reúnan los requisitos de capacidad antes expresados.

Artículo 185.

Cuando los testigos instrumentales conozcan al otorgante u otorgantes que no conociese el Notario, podrán, a la vez, ser testigos de conocimiento, en cuyo caso uno, cuando menos, deberá saber firmar y firmará. El Notario deberá dar fe de que conoce a los testigos de conocimiento.

Artículo 186.

Por regla general, todos los testigos deberán firmar el instrumento. Si alguno de los testigos instrumentales no supiere o no pudiese, firmará el otro por sí y a nombre del que por tal causa no lo hiciese; y si, por último, ninguno de estos testigos supiere o pudiese firmar, bastará la firma de los otorgantes y la autorización del Notario, expresando éste que los testigos no firman por no poder o no saber hacerlo.

Cuando concurriesen, además, testigos de conocimiento, con arreglo al artículo 23 de la Ley, uno cuando menos deberá saber firmar, y firmará por sí y por el que no sepa, expresándose en ambos casos las circunstancias que prescribe el artículo 24 de la Ley respecto de los testigos.

En ningún caso será preciso que el testigo que firme escriba de propio puño la antefirma; la cualidad con que lo haga la expresará claramente el Notario en el instrumento mismo.

e) Fe de conocimiento

Artículo 187.

La identidad de las personas podrá constar al Notario directamente o acreditarse por cualquiera de los medios supletorios previstos en el artículo veintitrés de la Ley.

Cuando la identificación se haga con referencia a carnets o documentos de identidad con fotografía, pero sin firma, en los que conste la huella digital, el Notario exigirá que ésta se imponga en el instrumento.

§ 2 Reglamento de la organización y régimen del Notariado

La fe de conocimiento afecta a la identidad del otorgante, pero no garantiza sus circunstancias de edad, estado, profesión o vecindad, que consignará el Notario por lo que resulte de la declaración del propio interesado o por referencia de sus documentos de identidad, sin perjuicio de que, en caso de duda, pueda exigir las certificaciones del Registro del estado civil y cuantos documentos estime necesarios o convenientes.

Artículo 188.

No es preciso que el Notario dé fe en cada cláusula de las estipulaciones o circunstancias que, según las leyes, necesiten este requisito. Bastará que consigne al final de la escritura la siguiente o parecida fórmula: «Y yo, el Notario, doy fe de conocer a los otorgantes (o a los testigos de conocimiento, en su caso, etcétera) y de todo lo contenido en este instrumento público». Con esta o parecida fórmula final se entenderá dada fe en el instrumento de todas las cláusulas, condiciones, estipulaciones y demás circunstancias que exijan este requisito según las leyes.

Artículo 189.

Para los efectos del artículo anterior, bastará que el Notario dé fe de todo lo contenido en el documento para entender que la da expresa del conocimiento de los otorgantes cuando en el curso del documento haya asegurado que los conoce.

Si no hubiera dado fe del conocimiento de los otorgantes en las formas prevenidas, podrá no tratándose de testamentos, subsanar la falta por medio de acta, en la que el mismo Notario que autorizó la escritura dé fe de que los conocía al tiempo de su otorgamiento.

Artículo 190.

En los casos del párrafo tercero del artículo 23 de la Ley, cuando a un Notario le sea imposible dar fe de conocimiento de los otorgantes por no conocerlos, ni puedan éstos presentar testigos de conocimiento, lo expresará así en la escritura y en ella reseñará los documentos que le presenten para identificar su persona.

Tendrán entre éstos preferencia los carnets y demás documentos de identidad que estén expedidos por el Estado.

También podrá el Notario pedir la fotografía del interesado incorporándola al protocolo.

Artículo 191.

Siempre que el Notario no conozca a cualquiera de los otorgantes y cuando, aun conociéndolos, éstos no sepan o no puedan firmar, podrá exigir que pongan en el documento la impresión digital, preferentemente de uno o de los dos índices, antes de la firma de los testigos, haciendo constar el Notario en el mismo documento las circunstancias del caso.

Artículo 192.

No será necesario que el Notario dé fe de conocimiento de las personas con quienes efectúe los protestos de letras de cambio, ni, en general, de aquella a quienes haga alguna notificación o requerimiento, salvo los casos en que la naturaleza de la notificación o requerimiento exijan la identificación del notificado o requerido.

*f) Otorgamiento y autorización***Artículo 193.**

Los notarios darán fe de haber leído a las partes y a los testigos instrumentales la escritura íntegra o de haberles permitido que la lean, a su elección, antes de que la firmen, y a los de conocimiento lo que a ellos se refiera, y de haber advertido a unos y a otros que tienen el derecho de leerla por sí.

A los efectos del artículo 25 de la Ley del Notariado, y con independencia del procedimiento de lectura, se entenderá que ésta es íntegra cuando el notario hubiera comunicado el contenido del instrumento con la extensión necesaria para el cabal conocimiento de su alcance y efectos, atendidas las circunstancias de los comparecientes.

§ 2 Reglamento de la organización y régimen del Notariado

Igualmente darán fe de que después de la lectura los comparecientes han hecho constar haber quedado debidamente informados del contenido del instrumento y haber prestado a éste su libre consentimiento.

Si alguno de los otorgantes fuese completamente sordo o sordomudo, deberá leerla por sí; si no pudiese o supiere hacerlo será precisa la intervención de un intérprete designado al efecto por el otorgante conocedor del lenguaje de signos, cuya identidad deberá consignar el notario y que suscribirá, asimismo, el documento; si fuese ciego, será suficiente que preste su conformidad a la lectura hecha por el notario.

Artículo 194.

Los Notarios harán de palabra, en el acto del otorgamiento de los instrumentos que autoricen, las reservas y advertencias legales establecidas en los Códigos Civil y de Comercio, Ley Hipotecaria y su Reglamento y en otras leyes especiales, haciéndolo constar en ésta o parecida forma: «Se hicieron a los comparecientes las reservas y advertencias legales».

Esto no obstante, se consignarán en el documento aquellas advertencias que requieran una contestación inmediata de uno de los comparecientes y aquellas otras en que por su importancia deban, a juicio del Notario, detallarse expresamente, bien para mayor y más permanente instrucción de las partes, bien para salvaguardia de la responsabilidad del propio Notario.

Artículo 195.

Se firmarán las escrituras matrices con arreglo al párrafo segundo del artículo 17 de la Ley, pero si los otorgantes o alguno de ellos no supiese o no pudiese firmar, lo expresará así el notario y firmará por el que no lo haga la persona que él designe para ello o un testigo, sin necesidad de que escriba en la antefirma que lo hace por sí y como testigo, o por el otorgante u otorgantes que no sepan o no puedan verificarlo, siendo el notario quien cuidará de expresar estos conceptos en el mismo instrumento.

Los que suscriban un instrumento público, en cualquier concepto, lo harán firmando en la forma que habitualmente empleen.

El notario, a continuación de las firmas de otorgantes y testigos, autorizará la escritura y en general los instrumentos públicos, signando, firmando y rubricando. Deberá estampar al lado del signo el sello oficial de su Notaría.

A ningún notario se concederá autorización ni para signar, ni firmar con estampilla.

Artículo 196.

Salvo indicación expresa en contrario de los interesados, los documentos susceptibles de inscripción en los Registros de la Propiedad, Mercantiles o de Bienes muebles podrán ser presentados en éstos por vía telemática y con firma electrónica reconocida del notario autorizante, interviniente o responsable del protocolo. El notario deberá inexcusablemente remitir tal documento a través del Sistema de Información central del Consejo General del Notariado debidamente conectado con el Sistema de Información corporativo del Colegio de Registradores de la Propiedad y Mercantiles de España.

El notario deberá dejar constancia de ello en la matriz así como, en su caso, de la correspondiente comunicación del registro destinatario.

Esta regla será de aplicación respecto de los documentos susceptibles de inscripción en otros Registros Públicos con efectos jurídicos cuando sus Sistemas de Información estén debidamente conectados con el del Consejo General del Notariado.

Sección 3.^a De las pólizas

Artículo 197.

Podrán ser intervenidas las pólizas que documenten los actos y contratos a que se refiere el artículo 144 de este Reglamento, y reúnan los requisitos y consignen las circunstancias legalmente exigidas, en general o para el contrato que contengan.

§ 2 Reglamento de la organización y régimen del Notariado

El notario sólo intervendrá el original de la póliza que conservará en el Libro Registro de Operaciones y, en su caso, en el protocolo ordinario. Se prohíbe que el notario se desprenda del original de la póliza, salvo los supuestos legalmente previstos.

Salvo en los casos de sustitución reglamentaria, respecto de la intervención del mismo supuesto negocial ante distintos notarios, podrá utilizarse el sistema de póliza desdoblada consistente en extender tantas pólizas completas como notarios competentes existan. Cada notario conservará la póliza que haya intervenido en su Libro Registro y, en su caso, en el protocolo ordinario.

La póliza para ser intervenida deberá expresar, al menos, los siguientes extremos:

a) El lugar y fecha de la misma, salvo que tales circunstancias figuren ya en el texto de la póliza.

b) El nombre, apellidos, residencia y Colegio del notario autorizante, con las oportunas indicaciones de sustitución, habilitación, requerimiento especial exigido en ciertos casos y designación en turno oficial, así como el nombre y apellidos del notario a quien, en su caso, sustituya y a cuyo Libro-Registro o protocolo se incorporará la póliza intervenida.

c) El nombre y apellidos o la denominación de los contratantes o intervinientes, y su domicilio, y cuantos otros datos exija la ley en orden a la identificación de aquellos. En el supuesto de representación o de apoderamiento se indicará el nombre y apellidos de las personas físicas intervinientes. La reseña identificativa del documento auténtico que se haya aportado para acreditar la representación y el juicio de suficiencia de las facultades representativas, en su caso, regulado por el artículo 166 de este Reglamento. El notario podrá hacer constar cuantos otros datos considere oportunos.

d) La calificación del acto o contrato con el nombre conocido que tenga en derecho o le atribuyan los usos mercantiles, salvo que no tuviera denominación especial.

e) El contenido del acto o negocio jurídico de que se trate según las manifestaciones y acuerdos de los otorgantes.

f) La conformidad y aprobación de los otorgantes al contenido de la póliza tal como aparece redactada, y sus firmas. Los otorgantes suscribirán la póliza con su propia firma, sin que sea necesario que el representante anteponga el nombre, ni use la firma o razón social de la entidad que represente. Tampoco será necesario que firme más de una vez el otorgante que intervenga en la póliza en varios conceptos.

g) Si constare de varias hojas, y también salvo que tales circunstancias figuren ya en el texto de la póliza, el número total de hojas, incluidos los anexos, que componen el texto contractual, incluyendo los documentos unidos, en su caso, que numerará, rubricará y sellará.

En lo relativo a la consulta al Archivo de Revocación de Poderes se estará a lo dispuesto en el artículo 164 del presente Reglamento.

Si la póliza presentada al notario para su intervención no consignara alguno de los requisitos cuya constancia en la misma sea exigida por la Ley o por este Reglamento, los hará constar el notario antes de la diligencia de intervención.

Las pólizas deberán extenderse con caracteres perfectamente legibles de manera que los tipos resulten marcados en el papel de forma indeleble. A los efectos de los márgenes de los lados izquierdo y derecho, necesarios para su encuadernación y posterior reproducción, serán aplicables a las mismas las normas contenidas en los tres primeros párrafos del artículo 155 de este Reglamento. Igualmente deberá dejarse un espacio en blanco de, al menos, 10 centímetros al principio de la primera hoja de la póliza a los efectos de escribir en el mismo las determinaciones que sean procedentes y, especialmente y de manera visible, el número del asiento.

El notario podrá redactar las circunstancias relativas al otorgamiento de la póliza por las partes y a la intervención notarial.

La intervención de la póliza se verificará por diligencia, mediante la fórmula "Con mi intervención", que el notario autorizará con su signo, firma, rúbrica, estampando su sello. Dicha diligencia podrá incorporar de modo sucinto los extremos previstos en las letras a) a g) precedentes.

El notario, podrá anexar a la póliza folios de uso exclusivo notarial de papel de uso exclusivo para documentos notariales, identificándose en los mismos la póliza a la que se anexan.

§ 2 Reglamento de la organización y régimen del Notariado

Si la póliza constase de varias hojas bastará con que los otorgantes firmen al final del texto contractual. El notario deberá expresar en la diligencia de intervención el número total de hojas que componen el texto contractual y en su caso los documentos unidos, debiendo numerar todas ellas, que el notario rubricará y sellará.

Sin perjuicio de lo dispuesto en los artículos 272 y 283 de este Reglamento, la póliza se incorporará al protocolo o al libro registro indicando en la cabecera de la misma el número de protocolo o de libro registro. También se podrá incorporar mediante diligencia extendida en folio anexo donde constará el número de protocolo o de libro registro y además incluirá una exposición sucinta de la póliza que se incorpora al mismo.

Intervenida e incorporada la póliza al protocolo o al libro registro de operaciones, el notario podrá expedir traslados de la misma con solos efectos informativos, con sujeción a lo dispuesto en el artículo 224 de este Reglamento respecto de las copias simples.

Téngase en cuenta que se declara la nulidad del inciso destacado por Sentencia del TS de 20 de mayo de 2008. Ref. [BOE-A-2008-10272](#).

Artículo 197 bis.

Las pólizas objeto de intervención deberán suscribirse en presencia del notario.

Mientras no se haga constar otra cosa, se entenderá que la firma ha sido puesta en presencia del notario, en el mismo lugar y en la misma fecha de la intervención.

Artículo 197 ter.

En las pólizas objeto de intervención no se requerirá la concurrencia simultánea ante el notario de los distintos otorgantes, pudiendo, tener lugar en momentos diferentes, salvo que una disposición legal o reglamentaria, o el notario o cualquiera de los interesados la exija.

En el caso de otorgamientos sucesivos, en cada uno de ellos el notario bajo la rúbrica "con mi intervención" indicará el nombre del otorgante, fecha del otorgamiento y cualquier otra circunstancia que considere necesario y signará, firmará y sellará. La incorporación al protocolo o al libro registro se produce con la primera intervención del notario.

Artículo 197 quater.

Como consecuencia del artículo 17 bis de la Ley del Notariado, la expresión "Con mi intervención" implica **el control de legalidad por el notario** y, en particular:

a) La identificación por el notario de los contratantes por sus documentos de identidad reseñados, salvo que se consigne otro medio de identificación de los establecidos en el artículo 23 de la Ley del Notariado.

b) La reseña de las circunstancias de los otorgantes conforme a lo prevenido en el artículo 197 bis, párrafo segundo, de este Reglamento.

c) El juicio de capacidad de los otorgantes para el acto o contrato intervenido y, en su caso, que los poderes relacionados son suficientes para el acto o contrato intervenido. **Será de aplicación lo previsto en el segundo párrafo del artículo 164 de este Reglamento.**

d) Que la calificación del acto o contrato es la que figura en el mismo, con el nombre conocido que tenga en derecho o le atribuyan los usos mercantiles, salvo que no tuviera denominación especial.

e) Que el contenido del negocio jurídico de que se trate se realiza de acuerdo con las declaraciones de voluntad de los intervinientes.

f) Haber hecho a los otorgantes las reservas y advertencias legales en la forma exigida por las leyes o por este Reglamento. No obstante el notario podrá incluir las reservas y advertencias legales que juzgue oportunas.

g) La conformidad y aprobación del contenido de la póliza tal como aparece redactada, por los otorgantes, y de haber estampado los mismos o los testigos instrumentales, en su caso, la firma ante el notario, **o juicio de legitimidad de la misma tratándose de representantes de entidades financieras, cuando legalmente se halle permitido.**

Si fuera requerida la actuación de un notario y éste se negara motivadamente a intervenir, los interesados si consideran injustificada la negativa, podrán ponerlo en conocimiento de la Dirección General de los Registros y del Notariado, la cual, oído el notario, resolverá en el plazo de quince días. La resolución será susceptible de recurso de alzada ante el Ministro de Justicia.

Téngase en cuenta que se declara la nulidad de los incisos destacados por Sentencia del TS de 20 de mayo de 2008. Ref. BOE-A-2008-10272.

Artículo 197 quinquies.

Serán aplicables a las pólizas intervenidas las disposiciones de la Sección 1.^a y 2.^a anteriores sobre el instrumento público, a salvo lo establecido en el artículo 152, párrafo segundo de este Reglamento y las especialidades contenidas en esta Sección y las derivadas de su respectiva naturaleza.

Se faculta a la Dirección General de los Registros y del Notariado para que, mediante Instrucción, pueda establecer o modificar las determinaciones físicas que en cuanto a papel, numeración o forma de redacción, confección y configuración formal, deban tener las pólizas a los efectos del mejor funcionamiento de protocolos y Libros-Registros o para la expedición de copias, testimonios o traslados de las mismas con solos efectos informativos.

Artículo 197 sexiens.

Los notarios podrán intervenir o autorizar las distintas declaraciones cambiarias, asegurándose de la identidad, capacidad y declaración de voluntad de los otorgantes, así como de sus facultades si actuasen en representación de otras personas, y velarán por que se extiendan, en su caso, en el modelo oficial y con el timbre correspondiente.

La diligencia de intervención será del siguiente o parecido tenor: "con mi intervención respecto del... (libramiento, aceptación, endoso, aval) de don/ doña... lugar, fecha, signo, firma y rúbrica del notario y sello de su notaría".

Sección 4.^a Actas notariales

Artículo 198.

1. Los notarios, previa instancia de parte en todo caso, extenderán y autorizarán actas en que se consignen los hechos y circunstancias que presencien o les consten, y que por su naturaleza no sean materia de contrato.

Serán aplicables a las actas notariales los preceptos de la sección segunda, relativos a las escrituras matrices, con las modificaciones siguientes:

1.º En la comparecencia no se necesitará afirmar la capacidad de los requirentes, ni se precisará otro requisito para requerir al notario al efecto, que el interés legítimo de la parte requirente y la licitud de la actuación notarial, salvo que por tratarse del ejercicio de un derecho el notario deba hacer constar de modo expreso la capacidad y legitimación del requirente **a los efectos de su control de legalidad.**

2.º No exigen tampoco la dación de fe de conocimiento, con las excepciones previstas en el párrafo anterior, y salvo el caso de que la identidad de las personas fuere requisito indispensable en consideración a su contenido.

3.º No requieren unidad de acto ni de contexto, pudiendo ser extendidas en el momento del acto o posteriormente. En este caso se distinguirá cada parte del acta como diligencia diferente, con expresión de la hora y sitio, y con cláusula de suscripción especial y separada.

4.º Las diligencias, salvo que, habiendo medios para ello, la persona con quien se entiendan pida que se redacten en el lugar, las podrá extender el notario en su estudio con referencia a las notas tomadas sobre el terreno, haciéndolo constar así, y podrá aquella persona comparecer en la Notaría para enterarse del contenido de la diligencia. Cuando se extienda la diligencia en el lugar donde se practique, invitará el notario a que la suscriban los que en ella tengan interés, así como a cualquier otra persona que esté presente en el acto.

5.º Las manifestaciones contenidas en una notificación o requerimiento y en su contestación tendrán el valor que proceda conforme a la legislación civil o procesal, pero el acta que las recoja no adquirirá en ningún caso la naturaleza ni los efectos de la escritura pública. No será necesario que el notario dé fe de conocimiento de las personas con quienes entienda la diligencia ni de su identificación, salvo en los casos en que la naturaleza del acta exija la identificación del notificado o requerido.

6.º En todo caso y cualquiera que sea el tipo de acta, el notario deberá comprobar que el contenido de la misma y de los documentos a que haga referencia, con independencia del soporte utilizado, no es contrario a la ley o al orden público.

7.º Las manifestaciones verbales percibidas por el notario durante la realización de un acta sólo podrán ser recogidas en ésta previa advertencia por el Notario al autor de la existencia y finalidad del acta, del carácter potestativo de la manifestación y de la posibilidad de diferirla a la comparecencia en la notaría en los dos días hábiles siguientes a la entrega de la cédula o copia del acta que las insta. El requerimiento para levantar el acta no podrá referirse en ningún caso a conversaciones telefónicas, ni comprender la realización de preguntas por parte del notario.

Cuando el acta deba ser realizada en el interior de un establecimiento el notario deberá advertir a la persona responsable, o que juzgue más idónea, de su condición y del objeto del acta y no consignará hecho alguno sino los que compruebe una vez autorizada su actuación. Si le fuere negada se limitará a hacerlo constar así.

8.º Las actas notariales se firmarán por los requirentes y se signarán y rubricarán por el notario, salvo que alguno de aquéllos no pudiese o no supiere firmar, en cuyo caso se hará constar así. Quedarán a salvo aquellos supuestos de urgencia libremente apreciados por el notario.

9.º Los notarios se abstendrán de dar fe de incidencias ocurridas en actos públicos sin ponerlo en conocimiento de la persona que los presida, pero ésta no podrá oponerse a que aquellos, después de cumplido este requisito, ejerzan las funciones propias de su ministerio; si ésta se opusiere, se limitará a hacerlo constar así.

2. Cuando un notario sea requerido para dejar constancia de cualquier hecho relacionado con un archivo informático, no será necesaria la transcripción del contenido de éste en soporte papel, bastando con que en el acta se indique el nombre del archivo y la identificación del mismo con arreglo a las normas técnicas dictadas por el Ministerio de Justicia. Las copias que se expidan del acta deberán reproducir únicamente la parte escrita de la matriz, adjuntándose una copia en soporte informático no alterable según los medios tecnológicos adecuados del archivo relacionado. La Dirección General de los Registros y del Notariado, de conformidad con el artículo 113.2 de la Ley 24/2001, de 27 de diciembre, determinará los soportes en que deba realizarse el almacenamiento, y la periodicidad con la que su contenido debe ser trasladado a un soporte nuevo, tecnológicamente adecuado, que garantice en todo momento su conservación y lectura.

Téngase en cuenta que se declara la nulidad de los incisos destacados por Sentencia del TS de 20 de mayo de 2008. Ref. BOE-A-2008-10272.

Subsección 1.ª Actas de presencia

Artículo 199.

Las actas notariales de presencia acreditan la realidad o verdad del hecho que motiva su autorización.

El notario redactará el concepto general en uno o varios actos, según lo que presencie o perciba por sus propios sentidos, en los detalles que interesen al requirente, si bien no podrá extenderse a hechos cuya constancia requieran conocimientos periciales.

En la autorización de actas de presencia que constaten hechos susceptibles de publicidad comercial, el notario, al expresar el alcance concreto de la fe pública notarial, hará

§ 2 Reglamento de la organización y régimen del Notariado

constar que ésta no puede extenderse a cosas o hechos distintos de los que han sido objeto de su percepción personal.

Se prohíbe el uso publicitario de toda acta que no se haya instado expresamente con la finalidad de tal uso y, en su caso, será necesaria la aprobación previa, por parte del notario autorizante, de los textos e imágenes en que la publicidad se concrete. El nombre del notario no deberá aparecer en publicación autorizada de dichos textos e imágenes. Deberá el notario, igualmente, denegar la autorización cuando pueda inducir a confusión a los consumidores y usuarios sobre el alcance de la intervención notarial. El Consejo General del Notariado creará un archivo telemático de libre consulta por los notarios y los usuarios en que conste la intervención notarial y las bases de los concursos para los que se requiera aquélla. El notario requerido advertirá al requirente de la incorporación de ese acta al archivo telemático indicado a los efectos del ejercicio de los derechos a que se refiere la Ley Orgánica 15/1999, de 13 de diciembre, de protección de datos de carácter personal. Si se negare, no podrá hacer constar la intervención notarial en dicho archivo.

Artículo 200.

Serán también materia de las actas de presencia:

1.º La entrega de documentos, efectos, dinero u otras cosas, así como los ofrecimientos de pago. El texto de estas actas comprenderá, en lo pertinente, la transcripción del documento entregado, la descripción completa de la cosa, la naturaleza, características y notas individuales de los efectos.

2.º El hecho de la existencia de una persona, previa su identificación por el notario.

3.º La exhibición al notario de documentos o de cosas con el fin de que, examinados, los describa en el acta tal y como resulten de su percepción.

4.º Conforme a lo establecido en el artículo 114.2 de la Ley 24/2001, de 27 de diciembre, los notarios deberán dejar constancia en acta, a solicitud de los interesados, tanto de las comunicaciones electrónicas recibidas de éstos como de las que, a requerimiento de los mismos, envíen los Notarios a terceros. La Dirección General de los Registros y del Notariado queda habilitada para regular mediante Instrucción la forma en que el notario debe almacenar en su archivo electrónico el contenido de las actas a que se refiere este párrafo, determinando los soportes en que debe realizarse el almacenamiento y la periodicidad con que su contenido debe ser trasladado a un soporte nuevo, tecnológicamente adecuado, que garantice en todo momento su conservación y lectura.

*a) Actas de remisión de documentos por correo***Artículo 201.**

El simple hecho del envío de cartas u otros documentos por correo ordinario, procedimiento telemático, telefax o cualquier otro medio idóneo podrá hacerse constar mediante acta, que acreditará el contenido de la carta o documento, y según el medio utilizado la fecha de su entrega, o su remisión por procedimiento técnico adecuado y, en su caso, la expedición del correspondiente resguardo de imposición como certificado, entrega o remisión, así como la recepción por el notario del aviso de recibo, o del documento o comunicación de recepción.

En la carta o documentos remitidos quedará siempre constancia de la intervención notarial.

Las sucesivas actuaciones notariales a que se refiere este artículo se harán constar por diligencias.

Las actas de remisión de documentos no confieren derecho a contestar en la misma acta y a costa del requirente.

El notario no admitirá requerimientos para envío de sobres cerrados cuyo contenido no aparezca reproducido en el acta.

b) Actas de notificación y requerimiento

Artículo 202.

Las actas de notificación tienen por objeto transmitir a una persona una información o una decisión del que solicita la intervención notarial, y las de requerimiento, además, intimar al requerido para que adopte una determinada conducta.

El notario, discrecionalmente, y siempre que de una norma legal no resulte lo contrario, podrá efectuar las notificaciones y los requerimientos enviando al destinatario la cédula, copia o carta por correo certificado con aviso de recibo.

Siempre que no se utilice el procedimiento a que hace referencia el párrafo anterior, el notario se personará en el domicilio o lugar en que la notificación o el requerimiento deban practicarse, según la designación efectuada por el requirente, dando a conocer su condición de notario y el objeto de su presencia. De no hallarse presente el requerido, podrá hacerse cargo de la cédula cualquier persona que se encuentre en el lugar designado y haga constar su identidad. Si nadie se hiciera cargo de la notificación, se hará constar esta circunstancia. Cuando el edificio tenga portero podrá entenderse la diligencia con el mismo.

La diligencia se cumplimentará mediante entrega de cédula que, suscrita por el notario con media firma al menos, contendrá el texto literal de la notificación o el requerimiento y expresará el derecho de contestación del destinatario y su plazo, conforme al artículo 204. Si la diligencia se entendiera con persona distinta de éste, la cédula deberá entregarse en sobre cerrado en el que se hará constar la identidad del notario y el domicilio de la Notaría. El notario advertirá, en todo caso, al receptor de la obligación de hacer llegar a poder del destinatario el documento que le entrega, consignando en la diligencia este hecho, la advertencia y la respuesta que recibiere.

La cédula podrá ir extendida en papel común y no será necesario dejar en la matriz nota de su expedición; bastará indicar el carácter con que se expide y la fecha de su entrega.

El notario siempre que no pueda hacer entrega de la cédula deberá enviar la misma por correo certificado con acuse de recibo, tal y como establece el Real Decreto 1829/1999, de 3 de diciembre, o por cualquier otro procedimiento que permita dejar constancia fehaciente de la entrega.

La diligencia podrá practicarse en cualquier lugar distinto del designado, siempre que el destinatario se preste a ello y sea identificado por el notario.

Si se hubiere conseguido cumplimentar el acta, se hará constar así, la manera en que se haya producido la notificación y la identidad de la persona con la que se haya entendido la diligencia; si ésta se negare a manifestar su identidad o su relación con el destinatario o a hacerse cargo de la cédula, se hará igualmente constar. Si se hubiere utilizado el correo, o cualquier otro medio de envío de los previstos en este artículo, se consignarán sucesivamente las diligencias correspondientes.

La notificación o el requerimiento quedarán igualmente cumplimentados y se tendrán por hechos en cualquiera de las formas expresadas en este artículo.

Artículo 203.

Quando el interesado, su representante **o persona con quien se haya entendido la diligencia** se negare a recoger la cédula o prestase resistencia activa o pasiva a su recepción, se hará constar así, y se tendrá por realizada la notificación. Igualmente se hará constar cualquier circunstancia que haga imposible al notario la entrega de la cédula; en este caso se procederá en la forma prevista en el párrafo sexto del artículo 202.

Téngase en cuenta que se declara la nulidad del inciso destacado por Sentencia del TS de 20 de mayo de 2008. [Ref. BOE-A-2008-10272](#).

Artículo 204.

El requerido o notificado tiene derecho a contestar ante el notario dentro de la misma acta, pero sin introducir en su contestación otros requerimientos o notificaciones que deban ser objeto de acta separada.

§ 2 Reglamento de la organización y régimen del Notariado

La contestación deberá hacerse de una sola vez, bajo la firma del que contesta, y en el plazo improrrogable de los dos días hábiles siguientes a aquel en que se haya practicado la diligencia o recibido el envío postal. No se consignará en el acta ninguna contestación que diere el destinatario antes de haber sido advertido por el notario de su derecho a contestar y del plazo reglamentario para ello.

Los derechos y gastos notariales de la contestación serán de cargo del requirente, pero si su extensión excediera del doble del requerimiento o notificación iniciales, el exceso será de cargo del que contesta.

El notario no podrá librar copia de un acta de notificación o requerimiento sin hacer constar en aquélla la contestación, si la hubiere. Tampoco podrá expedir, antes de caducar el plazo, copia del acta pendiente de contestación, salvo que lo solicite, bajo su responsabilidad, quien tenga interés legítimo para ejercitar desde luego cualquier acción o derecho, todo lo cual se hará constar en la cláusula de suscripción de la copia y en la nota de expedición que ha de consignarse en la matriz, entendiéndose reservado el derecho a contestar mientras no caduque el plazo.

Artículo 205.

En caso de tratarse de requerimientos o notificaciones de carácter urgente por referirse a plazos próximos a terminar, revocación de poderes u otros de carácter perentorio, el Notario si fuere requerido por medio de carta cuya firma le sea conocida o aparezca legitimada, podrá prestar su intervención.

Si la aceptare, levantará el acta correspondiente, uniendo la carta recibida a la matriz, actuando en los términos que resulten de su texto, pero sin responsabilidad alguna por lo que se refiere a la identidad del firmante de la carta y a su capacidad.

Artículo 206.

Las notificaciones o requerimientos previstos por las Leyes o Reglamentos sin especificar sus requisitos o trámites se practicarán en la forma que determinen los artículos precedentes. Pero cuando aquellas normas establezcan una regulación específica o señalen requisitos o trámites distintos en cuanto a domicilio, lugar, personas con quienes deban entenderse las diligencias, o cualesquiera otros, se estará a lo especialmente dispuesto en tales normas, sin que sean aplicables las reglas del artículo 202 y concordantes de este Reglamento.

Los notarios, salvo en los casos taxativamente previstos en la ley, no aceptarán requerimientos dirigidos a Autoridades Públicas, Judiciales, Administrativas y funcionarios, sin perjuicio de que puedan dejar constancia en acta notarial de presencia de la realización por los particulares de acciones o actuaciones que les competan conforme a las normas administrativas.

*c) Actas de exhibición de cosas o documentos***Artículo 207.**

En las actas de exhibición de cosas, el Notario describirá o relacionará las circunstancias que las identifiquen, diferenciando lo que resulte de su percepción de lo que manifiesten peritos u otras personas presentes en el acto, y podrá completar la descripción mediante planos, diseños, certificaciones, fotografías o fotocopias que incorporará a la matriz. En las actas de exhibición de documentos, además, transcribirá o relacionará aquéllos o concretará su narración a determinados extremos de los mismos, indicados por el requirente, observando en este caso, si a su parecer procede, lo dispuesto en el párrafo último del artículo 237.

Este tipo de acta será utilizable, entre otros supuestos:

1. Para dejar constancia en el protocolo de la existencia de cosas o documentos en poder de una persona o en un determinado lugar.

2. Para hacer constar la existencia de un documento no notarial cuyas firmas legitime el propio Notario autorizante, que vaya a surtir efectos solamente fuera de España en país que prevea o exija dicha forma documental.

§ 2 Reglamento de la organización y régimen del Notariado

En estas actas, el Notario identificará a los interesados, quienes comparecerán ante él, y en el mismo acto firmarán el documento no notarial o declararán que las firmas estampadas son las suyas, y, en todo caso, que conocen el contenido del documento y que, libre y voluntariamente, quieren que produzca los efectos que le sean aplicables conforme a lo previsto por las leyes extranjeras. El Notario, además, deberá emitir en cuanto le sea posible el juicio de capacidad legal o civil a que se refiere el artículo 156, 8., de este Reglamento, y cumplir lo dispuesto en el mismo respecto de la intervención y representación de los otorgantes.

El documento, o un ejemplar del mismo, original o por fotocopia, quedará incorporado a la matriz del acta en la que se expresara, literalmente o en relación, el texto del testimonio de legitimación.

En dicho texto, a continuación de las firmas legitimadas, se consignarán, abreviadamente, los particulares contenidos en el acta que sean pertinentes.

3. Para efectuar, conforme al artículo 262 de este Reglamento, el reconocimiento de la propia firma puesta con anterioridad en un documento que, a juicio del Notario, quedará suficientemente reseñado en el acta, o unido a ésta, original o por fotocopia.

4. Para fijar el saldo líquido exigible en los préstamos o créditos en cuenta corriente concedidos por entidades de crédito, ahorro o financiación, siempre que tales operaciones y esta modalidad de fijación hayan sido pactadas en escritura pública. En virtud de la documentación exhibida por la entidad acreedora y de su concordancia con certificación de ésta, que se unirá a la matriz, el Notario levantará el acta en la que quede determinado el saldo de la cuenta.

Subsección 2.^a Actas de referencia**Artículo 208.**

En las actas de referencia se observarán iguales requisitos que en las de presencia, pero el texto será redactado por el Notario de la manera más apropiada a las declaraciones de los que en ellas intervengan, usando las mismas palabras, en cuanto fuere posible, una vez advertido el declarante por el Notario del valor jurídico de las mismas en los casos en que fuese necesario.

Subsección 3.^a Actas de notoriedad**Artículo 209.**

Las actas de notoriedad tienen por objeto la comprobación y fijación de hechos notorios sobre los cuales puedan ser fundados y declarados derechos y legitimadas situaciones personales o patrimoniales, con trascendencia jurídica.

En las actas de notoriedad se observarán los requisitos siguientes:

Primero. El requerimiento para instrucción del acta será hecho al Notario por persona que demuestre interés en el hecho cuya notoriedad se pretende establecer, la cual deberá aseverar, bajo su responsabilidad, la certeza del mismo, bajo pena de falsedad en documento público.

Segundo. El Notario practicará, para comprobación de la notoriedad pretendida, cuantas pruebas estime necesarias, sean o no propuestas por el requirente. Y deberá hacer requerimientos y notificaciones personales o por edictos cuando el requirente lo pida o él lo juzgue necesario.

En el caso de que fuera presumible, a Juicio del Notario, perjuicio para terceros, conocidos o ignorados, se notificará la iniciación del acta por cédula o edictos, a fin de que en el plazo de veinte días puedan alegar lo que estimen oportuno en defensa de sus derechos, debiendo el Notario interrumpir la instrucción del acta, cuando así proceda, por aplicación del número quinto de este artículo.

Tercero. Constarán necesariamente en las actas de notoriedad todas las pruebas practicadas y requerimientos hechos con sus contestaciones; los justificantes de citaciones y llamamientos; la indicación de las reclamaciones presentadas por cualquier interesado, y la reserva de los derechos correspondientes al mismo ante los Tribunales de Justicia.

§ 2 Reglamento de la organización y régimen del Notariado

Cuarto. El Notario, si del examen y calificación de las pruebas y del resultado de las diligencias estimare justificada la notoriedad pretendida, lo expresará así, con lo cual quedará concluida el acta.

Cuando además de comprobar la notoriedad se pretenda el reconocimiento de derechos o la legitimación de situaciones personales o patrimoniales, se pedirá así en el requerimiento inicial, y el Notario emitirá juicio sobre los mismos, declarándolos formalmente, si resultaren evidentes por aplicación directa de los preceptos legales atinentes al caso.

Quinto. La instrucción del acta se interrumpirá si se acreditare al Notario haberse entablado demanda en juicio declarativo, con respecto al hecho cuya notoriedad se pretenda establecer. La interrupción se levantará, y el acta será terminada a petición del requirente, cuando la demanda haya sido expresamente desistida, cuando no se haya dado lugar a ella por sentencia firme o cuando se haya declarado caducada a instancia del actor.

Por acta de notoriedad podrán legitimarse hechos y situaciones de todo orden, cuya justificación, sin oposición de parte interesada, pueda realizarse por medio de cualquier otro procedimiento no litigioso. La declaración que ponga fin al acta de notoriedad será firme y eficaz, por sí sola, e inscribible donde corresponda, sin ningún trámite o aprobación posterior. El requerimiento a que se refiere el requisito primero se formalizará mediante acta con la fecha y número de protocolo del día del requerimiento. Concluida la tramitación del acta se incorporará al protocolo como instrumento independiente en la fecha y bajo el número que corresponda en el momento de su terminación, dejando constancia de la misma en el acta que recoja el requerimiento.

Téngase en cuenta que se declara la nulidad del inciso destacado por Sentencia del TS de 20 de mayo de 2008. Ref. [BOE-A-2008-10272](#).

Artículo 209 bis.

En la tramitación de las actas de notoriedad a que se refiere el artículo 979 de la Ley de Enjuiciamiento Civil se observarán las siguientes reglas:

1. Será Notario hábil para autorizarla cualquiera que sea competente para actuar en la población donde el causante hubiera tenido su último domicilio en España. A tal efecto, dicho domicilio se acreditará preferentemente, y sin perjuicio de otros medios de prueba, mediante el Documento Nacional de Identidad del causante.

De no haber tenido nunca domicilio en España, será competente el Notario correspondiente al lugar de su fallecimiento y, si hubiere fallecido fuera de España, al lugar donde estuviere parte considerable de los bienes o de las cuentas bancarias.

2. Está legitimada para formular el requerimiento inicial del acta cualquier persona con interés legítimo.

3. Requerido uno de los Notarios competentes, quedará excluida la competencia de los demás. El Notario requerido habrá de poner en conocimiento del Decanato del respectivo Colegio Notarial, en el mismo día que hubiese admitido el requerimiento, la iniciación de la tramitación del acta, especificando el nombre del causante y demás datos de identificación consignados en el artículo 4. del anexo segundo del Reglamento Notarial, a fin de que de tal iniciación quede constancia en el Registro Particular del Decanato y en el General de Actos de Ultima Voluntad, conforme a lo previsto en los artículos 12 y 13 del anexo segundo.

Si, recibida una comunicación, se recibieren posteriormente otras relativas a la sucesión del mismo causante, el Decano, o el Jefe del Registro si los Notarios pertenecieren a distinto Colegio, lo comunicará inmediatamente a los Notarios que hubiesen iniciado el acta en segundo o posterior lugar para que suspendan la tramitación de la misma.

Hasta que hayan transcurrido veinte días hábiles desde la comunicación al Decanato, el Notario no podrá expedir ningún tipo de copias del acta.

4. El interesado habrá de aseverar la certeza de los hechos positivos y negativos en que se deba fundar el acta, y acreditar documentalmente:

a) La apertura de la sucesión intestada mediante la presentación de las certificaciones de fallecimiento y del Registro General de Actos de Ultima Voluntad del causante y, en su

caso, el documento auténtico del que resulte indubitablemente que, a pesar del testamento o del contrato sucesorio, procede la sucesión "abintestato" o la sentencia firme que declare la invalidez de las instituciones de herederos.

b) La relación de parentesco de las personas que el requirente designe como herederos del causante.

Habrá de presentar el libro de familia del causante o las certificaciones correspondientes del Registro Civil acreditativas del matrimonio y filiaciones. Los documentos presentados o testimonio de los mismos quedarán incorporados al acta.

5. En el acta habrá de constar necesariamente, al menos, la declaración de dos testigos que aseveren que de ciencia propia o por notoriedad les constan los hechos positivos y negativos cuya declaración de notoriedad se pretende. Dichos testigos podrán ser, en su caso, parientes del fallecido, sea por consanguinidad o afinidad, cuando no tengan interés directo en la declaración. Se practicarán, también, las pruebas propuestas por el requirente así como las que se estimen oportunas, en especial las dirigidas a acreditar la nacionalidad y vecindad civil y, en su caso, la ley extranjera aplicable.

6. Ultimadas las anteriores diligencias, y transcurrido el plazo previsto en la regla 3.ª, hará constar el notario su juicio de conjunto sobre si quedan acreditados por notoriedad los hechos en que se funda la declaración de herederos.

En caso afirmativo declarará qué parientes del causante son los herederos "abintestato", siempre que todos ellos sean de aquellos en que la declaración corresponde al notario. En la declaración se expresarán las circunstancias de identidad de cada uno y los derechos que por Ley le corresponden en la herencia.

Artículo 210.

(Anulado)

Subsección 4.ª Actas de protocolización

Artículo 211.

Las actas de protocolización tendrán las características generales de las de presencia, pero el texto hará relación al hecho de haber sido examinado por el Notario el documento que deba ser protocolado, a la declaración de la voluntad del requirente para la protocolización o cumplimiento de la providencia que la ordene, al de quedar unido el expediente al protocolo, expresando el número de folios que contenga y los reintegros que lleve unidos.

Artículo 212.

Los documentos públicos autorizados en el extranjero, una vez legalizados en forma, podrán ser protocolados en España mediante acta que suscribirá el interesado, si se hallare presente.

En otro caso, bastará la afirmación del Notario de haberle sido entregado el documento a tales efectos.

Artículo 213.

La protocolización de los expedientes judiciales se efectuará por medio de un acta extendida y suscrita por el Notario a requerimiento de cualquier persona que entregue el expediente con el auto judicial en que se ordene la protocolización.

Artículo 214.

También pueden ser protocolizados mediante acta los documentos públicos de todas clases, los impresos, planos, fotograbados, fotografías o cualesquiera gráficos cuya medida y naturaleza lo consienta, al efecto de asegurar su respectiva identidad y su existencia respecto de tercero en la fecha de la protocolización.

Artículo 215.

Los documentos privados cuyo contenido sea materia de contrato podrán protocolizarse por medio de acta cuando alguno de los contratantes desee evitar su extravío y dar autenticidad a su fecha, expresándose en tal caso que tal protocolización se efectúa sin ninguno de los efectos de la escritura pública y sólo a los efectos del artículo 1.227 del Código Civil.

Cuando no sean materia de acto o contrato se podrán protocolizar mediante acta a los efectos que manifiesten los interesados.

Los documentos privados sujetos al Impuesto de Transmisiones Patrimoniales y Actos Jurídicos Documentados, y al Impuesto de Sucesiones y Donaciones, no podrán ser objeto de acta de protocolización si no consta en ellos la nota que corresponda de la Oficina liquidadora o entidad bancaria colaboradora.

Subsección 5.ª Actas de depósito ante notario

Artículo 216.

Los notarios pueden recibir en depósito los objetos, valores, documentos y cantidades que se les confíen, bien como prenda de contratos, bien para su custodia.

La admisión de depósitos es voluntaria por parte del notario, quien podrá imponer condiciones al depositante, salvo que el depósito notarial se halle establecido en alguna ley, en cuyo caso se estará a lo que en ella se disponga.

El depósito notarial de documentos que estén extendidos en soporte informático se regirá además por las siguientes normas:

1.º El soporte digital que contenga un documento electrónico se entregará en depósito al notario, por el plazo y condiciones que convenga éste con el requirente o requirentes; en el acta de depósito, o en el documento en que deba quedar unido, bastará con hacer referencia depósito con reseña de las características del documento electrónico y de su soporte, tales como su fecha, formato y su extensión, si las tiene, la unidad de medida, en su caso, así como las demás características técnicas que permitan identificarlos.

2.º La Dirección General de los Registros y del Notariado en los términos previstos en el artículo 113.3 de la Ley 24/2001, de 27 de diciembre, podrá acordar, cuando innovaciones técnicas lo hagan aconsejable, el traslado sistemático del contenido de documentos informáticos depositados a un nuevo soporte, más adecuado para su conservación, lectura o reproducción, dictando las normas que garanticen la fiabilidad de las copias. En todo caso, deberá citarse a los interesados, quienes podrán oponerse retirando el documento.

También podrá realizarse, con la misma finalidad, el traslado a un nuevo soporte a instancia de la persona que depositó el documento o sus causahabientes. El traslado del contenido del documento deberá hacerse por medios técnicos adecuados que aseguren la fiabilidad de la copia.

Cuando proceda la devolución de un depósito se extenderá en la misma acta nota expresiva de haberlo efectuado, firmada por la persona que haya impuesto el depósito o por quien traiga de ella su derecho u ostente su representación legal o voluntaria.

Cuando el depósito estuviese constituido bajo alguna condición convenida con un tercero, el notario no efectuará la devolución mientras no se le acredite suficientemente el cumplimiento de la condición estipulada.

Para la devolución del depósito el solicitante tendrá que acreditar al notario el derecho que le asiste.

El notario rechazará todo depósito que pretenda constituirse en garantía de un acto o contrato contrario a las leyes o al orden público.

Si el objeto depositado fuera un programa informático cuyo contenido no pueda ser razonablemente conocido por el notario, éste sólo admitirá el depósito si el requirente depositante manifiesta que el contenido de aquel programa no es contrario a la ley o al orden público.

Artículo 217.

Cuando los notarios aceptaren los depósitos en metálico, valores, efectos y documentos a los que se refiere el artículo anterior, se extenderá un acta que habrán de firmar el depositante o persona a su ruego, si no supiera o no pudiera firmar, y el notario. En dicha acta se consignarán las condiciones propuestas por el notario y aceptadas por el depositante para la constitución y devolución del depósito, así como también todo cuanto fuere preciso para la identificación del mismo.

Los depósitos de los objetos en que fuese necesaria su identificación se entregarán al notario, cerrándolos y sellándolos a su presencia en forma que ofrezca garantía de no ser abiertos. Respecto de los depósitos en efectivo a que se refiere este artículo, el notario no podrá obtener para sí, el depositante o tercero rendimiento de las cantidades depositadas. A tal fin, deberá abrir una cuenta específica no remunerada, sin que el notario pueda desempeñar funciones de gestión respecto de dicho efectivo, cheque o fondos.

Siempre que el notario lo considere conveniente para su seguridad, podrá conservar los depósitos que se le confíen en un Banco, y en caja de alquiler arrendada a su nombre como tal notario, advirtiéndolo así al depositante y consignándolo en el acta. Dicha caja sólo podrá ser abierta por el notario o su sustituto legal, o mediante orden escrita de la Junta Directiva del Colegio Notarial respectivo o de la Dirección General, en su caso. Queda a salvo lo anteriormente previsto.

Subsección 6.^a Documento fehaciente de liquidación**Artículo 218.**

Cuando para despachar ejecución por el importe del saldo resultante de las operaciones derivadas de contratos formalizados en escritura pública o en póliza intervenida, conforme al artículo 572.2 de la Ley de Enjuiciamiento Civil, sea necesario acompañar a la demanda ejecutiva, además del título ejecutivo el documento fehaciente que acredite haberse practicado la liquidación en la forma pactada por las partes en dicho título, tal como establece el artículo 573.1.2.^a de la Ley de Enjuiciamiento Civil, el notario lo hará constar mediante documento fehaciente en el que se exprese la liquidación, que se regirá por las normas generales y especialmente, por las siguientes:

1.º Junto con el requerimiento, que podrá efectuarse mediante carta dirigida al notario quien legitimará la firma del remitente e incorporará al acta, la entidad acreedora entregará o remitirá al notario el título con efectos ejecutivos de la escritura pública o de la póliza intervenida que haya de servir de título para la ejecución o, en su caso, testimonio notarial de dichos documentos, salvo que el contenido del título ejecutivo resulte de su protocolo o libro registro, así como una certificación por ella expedida, en la que se especifique el saldo exigible al deudor, además de los extractos contables correspondientes, debidamente firmados, que permitan al notario efectuar las verificaciones técnicas oportunas. Quedará incorporada al documento fehaciente la certificación del saldo y se insertará o unirá testimonio literal o en relación de los documentos contables que han servido para su determinación.

2.º Si en el contrato no se hubieren reflejado, de forma explícita, los tipos de interés o comisiones aplicables, la entidad requirente deberá acreditar al notario cuáles han sido estos, haciéndose constar todo ello en el acta de liquidación.

3.º El notario deberá comprobar, y expresar en el documento fehaciente, que en el título ejecutivo las partes acordaron emplear el procedimiento establecido en el artículo 572.2 de la Ley de Enjuiciamiento Civil para fijar la cuantía líquida de la deuda.

4.º Con los documentos contables presentados el notario comprobará si la liquidación se ha practicado, a su juicio, en la forma pactada por las partes en el título ejecutivo.

Si el saldo fuere correcto, el notario hará constar por diligencia el resultado de su comprobación, expresando:

a) Los datos y referencias que permitan identificar a las personas interesadas, al título ejecutivo y a la documentación examinada por el notario.

§ 2 Reglamento de la organización y régimen del Notariado

b) Que, a su juicio, la liquidación se ha efectuado conforme a lo pactado por las partes en el título ejecutivo. Asimismo podrá hacer constar cualquier precisión de carácter jurídico, contable o financiero que el notario estime oportuno.

c) Que el saldo especificado en la certificación expedida por la entidad acreedora, que se incorporará al acta de liquidación, coincide con el que aparece en la cuenta abierta al deudor.

d) Que el documento fehaciente comprensivo de la liquidación se extiende a los efectos previstos en los artículos 572.2 y 573.1.2.º de la Ley de Enjuiciamiento Civil.

Artículo 219.

Los notarios, a requerimiento de parte interesada, podrán autorizar actas de liquidación relativas a cualesquiera cuentas o contratos no comprendidos en el artículo anterior. Esta clase de actas, según el alcance del requerimiento, deberán contener los apuntes contables y el saldo final, así como la expresión de las condiciones en que se ha practicado la liquidación.

Estas actas de liquidación se acomodarán a los requisitos formales, materiales y de registro, establecidos en el artículo anterior, con las especialidades derivadas del requerimiento.

Subsección 6.ª[sic] Actas de subastas

Artículo 220.

(Anulado)

Sección 5.ª De las copias

Artículo 221.

Se consideran escrituras públicas, además de la matriz, las copias de esta misma expedidas con las formalidades de derecho. Igualmente, tendrán el mismo valor las copias de pólizas incorporadas al protocolo. Las copias deberán reproducir o trasladar fielmente el contenido de la matriz o póliza. Los documentos incorporados a la matriz podrán hacerse constar en la copia por relación o transcripción.

Las copias autorizadas pueden ser totales o parciales, pudiendo constar en soporte papel o electrónico. Las copias autorizadas en soporte papel deberán estar signadas y firmadas por el notario que las expide; si estuvieran en soporte electrónico, deberán estar autorizadas con la firma electrónica reconocida del notario que la expide.

Artículo 222.

Sólo el notario en cuyo poder se halle legalmente el protocolo, estará facultado para expedir copias u otros traslados o exhibirlo a los interesados.

Ni de oficio ni a instancia de parte interesada decretarán los Tribunales que los Secretarios judiciales extiendan, por diligencia o testimonio, copias de actas, escrituras matrices y pólizas, sino que bajo su responsabilidad las exigirán del notario que deba darlas, con arreglo a la Ley del Notariado y el presente Reglamento, es decir, justificando ante el notario, y a juicio de éste con la documentación necesaria, el derecho de los interesados a obtenerlas, y siempre que la finalidad de la petición sea la prescrita en el artículo 256 de la Ley de Enjuiciamiento Civil. Para los cotejos o reconocimientos de estas copias se observará lo dispuesto en el párrafo tercero del artículo 32 de la Ley.

Artículo 223.

Para expedir primeras o posteriores copias, con arreglo al artículo 31 de la Ley, se entiende que el protocolo está legalmente en poder del titular de la Notaría, de su sustituto o del Archivero de protocolos, en su caso.

Artículo 224.

1. Además de cada uno de los otorgantes, según el artículo 17 de la Ley, tienen derecho a obtener copia, en cualquier tiempo, todas las personas a cuyo favor resulte de la escritura o póliza incorporada al protocolo algún derecho, ya sea directamente, ya adquirido por acto distinto de ella, y quienes acrediten, a juicio del notario, tener interés legítimo en el documento.

2. Los notarios darán también copias simples sin efectos de copia autorizada, pero solamente a petición de parte con derecho a ésta. En ningún caso podrá hacerse constar en la copia simple la firma de los otorgantes. Se habilita al Consejo General del Notariado para que establezca las características del papel para copia simple que deberá ser utilizado en su expedición, teniendo carácter de ingreso corporativo las cantidades que dicho Consejo obtenga por su utilización. A tal fin, el Consejo por sí o a través de los Colegios Notariales deberá proveer a los notarios de dicho papel.

El Consejo comunicará a la Dirección General de los Registros y del Notariado las características de dicho papel, así como de sus modificaciones, que se entenderán admitidas si la Dirección no resuelve lo contrario en el plazo de quince días computados desde esa comunicación.

3. Igualmente darán lectura del contenido de documentos de su Protocolo a quienes demuestren, a su juicio, interés legítimo.

4. Las copias electrónicas, autorizadas y simples, se entenderán siempre expedidas a todos los efectos incluso el arancelario por el notario titular del protocolo del que formen parte las correspondientes matrices y no perderán su carácter, valor y efectos por el hecho de que su traslado a papel lo realice el notario al que se le hubiese enviado. Dichas copias sólo podrán expedirse para su remisión a otro notario o a un registrador o a cualquier órgano judicial o de las Administraciones Públicas, siempre en el ámbito de su respectiva competencia y por razón de su oficio. El notario que expida la copia autorizada electrónica será el mismo que la remita.

En la expedición de las copias autorizadas electrónicas se hará constar expresamente la finalidad para la que se expide, siendo sólo válidas para dicha finalidad, y su destinatario, debiendo dejarse constancia de estas circunstancias por nota en la matriz.

Las copias autorizadas electrónicas una vez expedidas tendrán un plazo de validez de sesenta días a contar desde la fecha de su expedición. Transcurrido este plazo podrá expedirse nueva copia electrónica con igual finalidad que la caducada. La expedición de esta nueva copia autorizada electrónica con idéntico destinatario y finalidad no devengará arancel alguno.

El traslado a papel de las copias autorizadas expedidas electrónicamente, cuando así se requiera, sólo podrá hacerlo el notario al que se le hubiesen remitido, para que conserven la autenticidad y la garantía notarial. Dicho traslado se extenderá en folios timbrados de papel de uso exclusivo notarial, con expresión de su nombre, apellidos y residencia, notario que expide la copia, fecha de su expedición y de traslado a papel y números de los folios que comprende, bajo su firma, sello y rúbrica.

El notario destinatario de una copia autorizada electrónica podrá, según su finalidad:

1.º Incorporar a la matriz por él autorizada el traslado a papel de aquélla, haciéndolo constar en el cuerpo de la escritura o acta o en diligencia correspondiente.

2.º Trasladarla a soporte papel en los términos indicados, dejando constancia en el Libro Indicador, mediante nota expresiva del nombre, apellidos y residencia del notario autorizante de la copia electrónica, su fecha y número de protocolo, así como los folios en que se extiende el traslado y su fecha.

3.º Reseñar su contenido en lo legalmente procedente en la escritura o acta matriz o póliza intervenida.

Una vez realizado el traslado a papel, el notario remitirá telemáticamente al que hubiese expedido la copia electrónica, el traslado a papel, para que aquel lo haga constar por nota en la matriz.

La coincidencia de la copia autorizada expedida electrónicamente, con el original matriz, será responsabilidad del notario que la expide electrónicamente, titular del protocolo del que forma parte la correspondiente matriz. La responsabilidad de la coincidencia de la copia

§ 2 Reglamento de la organización y régimen del Notariado

autorizada electrónica con la trasladada al papel será responsabilidad del notario que ha realizado dicho traslado.

De conformidad con el artículo 17 bis de la Ley del Notariado, los registradores, así como los funcionarios competentes de los órganos jurisdiccionales y administrativos, destinatarios de las copias autorizadas electrónicas notariales podrán trasladarlas a soporte papel **dentro de su plazo de vigencia**, a los únicos y exclusivos efectos de incorporarlas a los expedientes o archivos que correspondan por razón de su oficio en el ámbito de su respectiva competencia. **Al pie del traslado a papel, dichos funcionarios deberán indicar su nombre y apellidos, cargo, fecha del traslado, número de folios que lo integran y su limitado efecto a la citada incorporación al expediente o archivo.**

La Dirección General de los Registros y del Notariado podrá determinar el formato telemático en que deba expedirse la copia autorizada electrónica, utilizando para ello criterios de seguridad.

En lo relativo a las copias simples electrónicas, éstas podrán remitirse a cualquier interesado cuando su identidad e interés legítimo le consten fehacientemente al notario, utilizando para su envío un procedimiento tecnológico adecuado que garantice su confidencialidad hasta el destinatario.

Téngase en cuenta que se declara la nulidad de los incisos destacados por Sentencia del TS de 20 de mayo de 2008. Ref. [BOE-A-2008-10272](#).

Artículo 225.

Las copias de testamentos solicitadas por las Administraciones públicas, con ocasión de expedientes o informes sobre solvencia o en procedimientos de apremio sobre bienes de determinadas personas a las que el testamento reconozca derechos hereditarios, se expedirán sólo parcialmente, limitadas a las cláusulas patrimoniales en las que aquellas sean beneficiarias, y previa justificación fehaciente del fallecimiento del testador y de la existencia de los citados expedientes y procedimientos.

Las notificaciones previstas en el artículo 223 del Código Civil se efectuarán mediante testimonio en relación relativo a la designación de tutores.

Artículo 226.

En vida del otorgante, sólo éste o su apoderado especial podrán obtener copia del testamento.

Fallecido el testador, tendrán derecho a copia:

a) Los herederos instituidos, los legatarios, albaceas, contadores partidores, administradores y demás personas a quienes en el testamento se reconozca algún derecho o facultad.

b) Las personas que, de no existir el testamento o ser nulo, serían llamados en todo o en parte en la herencia del causante en virtud de un testamento anterior o de las reglas de la sucesión intestada, incluidos, en su caso, el Estado o la Comunidad Autónoma con derecho a suceder.

c) Los legitimarios.

Las copias de testamentos revocados sólo podrán ser expedidas a los efectos limitados de acreditar su contenido, dejando constancia expresa de su falta de vigor.

Artículo 227.

El mandatario sólo podrá obtener copias del poder si del mismo o de otro documento resulta autorizado para ello; y también de la escritura en que aparezca la revocación omitiéndose por el Notario cuanto sea ajeno a ella.

Lo dispuesto en el párrafo anterior será aplicable a los consentimientos, generales o especiales, prestados por un cónyuge al otro, y a su revocación.

§ 2 Reglamento de la organización y régimen del Notariado

El cónyuge autorizado para obtener copias del poder o del consentimiento que le hubiere conferido el otro, hará constar bajo su responsabilidad, en cualquier solicitud de aquéllas, que no media entre los cónyuges separación legal, aunque sólo sea en virtud de medidas provisionales, ni tampoco separación de hecho.

De los poderes o consentimientos recíprocos entre dos o más personas sólo se podrán expedir copias cuando lo soliciten actuando de consumo, todos los otorgantes, salvo que en el propio documento o en otro posterior esté autorizado alguno de ellos para obtenerlas.

Artículo 228.

Cuando se trate de copias de testamentos autorizados por los Párrocos de Cataluña, no se librarán las copias, aunque se trate de segundas o ulteriores, sin la previa protocolización de la matriz con arreglo a la legislación civil que corresponde.

Artículo 229.

Todo el que solicite copia de algún acta o escritura a nombre de quien pueda legalmente obtenerla, acreditará ante el Notario que haya de expedirla el derecho o la representación legal o voluntaria que para ello ostente.

Artículo 230.

Podrá pedirse copia por carta u otra comunicación dirigida al notario, y si a éste consta la autenticidad de la solicitud o aparece la firma legitimada y, en su caso, legalizada, expedirá la copia para entregarla a la persona designada o remitirla por correo y certificada al solicitante, sin responsabilidad por la remisión.

Artículo 231.

Contra la negativa del Notario a expedir una copia se dará recurso de queja ante la Dirección General, la cual, oyendo al propio Notario y a la Junta directiva del Colegio respectivo, dictará la resolución que proceda.

Si la resolución fuese ordenando la expedición de la copia, el Notario lo hará constar en las notas de expedición y suscripción de la misma copia.

Artículo 232.

Cuando por algún Juez o Tribunal se ordenare al Notario la expedición de una copia que éste no pueda librar con arreglo a las leyes y Reglamentos, lo hará saber, con exposición de la razón legal que para ello tenga, a la Autoridad judicial de quien emane el mandamiento, y lo pondrá en conocimiento de la Dirección General.

Artículo 233.

A los efectos del artículo 517.2.4.º de la Ley 1/2000, de 7 de enero, de Enjuiciamiento Civil, se considera título ejecutivo aquella copia que el interesado solicite que se le expida con tal carácter. Expedida dicha copia el notario insertará mediante nota en la matriz su fecha de expedición e interesado que la pidió. En todo caso, en la copia de toda escritura que contenga obligación exigible en juicio, deberá hacerse constar si se expide o no con eficacia ejecutiva y, en su caso y de tener este carácter, que con anterioridad no se le ha expedido copia con eficacia ejecutiva.

Expedida una copia con eficacia ejecutiva sólo podrá obtener nueva copia con tal eficacia el mismo interesado con sujeción a lo dispuesto en el artículo 517.2.4.º de la Ley de Enjuiciamiento Civil.

Si se expidiese sin tal requisito segunda o posterior copia de escritura que contuviere tal obligación, se hará constar en la suscripción que la copia carece de efectos ejecutivos.

Con excepción del juicio ejecutivo y de la regulación del Timbre, todas las copias expedidas por Notario competente se considerarán con igual valor que la primera, sin más limitación que la derivada del artículo 1.220 del Código Civil cuando fueren impugnadas en el juicio declarativo correspondiente, por los trámites de los artículos 597 y 599 de la Ley de Enjuiciamiento Civil.

Artículo 234.

Cuando los otorgantes de una escritura en cuya virtud pueda exigirse de ellos ejecutivamente el cumplimiento de una obligación o sus sucesores estén conformes con la expedición de segundas o posteriores copias, comparecerán ante el Notario que legalmente tenga en su poder el protocolo, el cual extenderá en la matriz de que se trate una nota suscrita por dichos otorgantes, sus sucesores o quienes los representen y por el propio Notario, en la que se haga constar dicha conformidad.

La conformidad puede mostrarse también en otro documento auténtico o en la forma prevenida en el artículo 230, haciéndose de ello referencia en la nota.

La nota se insertará en la copia que se expida.

Cuando todos o algunos de los interesados no sean conocidos del Notario, se procederá a su identificación en la forma prevenida en el mismo artículo 230.

Artículo 235.

Para la obtención de segundas o posteriores copias, cuando sea necesario mandamiento judicial, el interesado deberá solicitarla del Juez de Primera Instancia del distrito donde radique el protocolo, o del Juez que en su caso conozca de los autos a que la copia debe aportarse. En este último caso se procederá según lo dispuesto en la Ley Procesal correspondiente.

Cuando la copia no se solicite del Juez que actúe en pleito o causa, el interesado que la reclame deberá presentar un escrito, sin necesidad de Letrado ni Procurador, expresando el documento de que se trata, la razón de pedirla, y el protocolo, donde se encuentre. El Juez, dentro de una audiencia, dará traslado al Ministerio fiscal cuando no deban ser citados los demás interesados en el documento, por ignorarse su paradero o por estar ausentes del pueblo donde radique la Notaría o Archivo de protocolos correspondiente. Cuando los interesados deban ser citados, lo serán dentro de los tres días siguientes a la presentación del escrito incoando el procedimiento.

Transcurridos otros tres días con o sin impugnación del Fiscal o de los interesados citados, el Juez resolverá, expediendo en su caso, dentro del tercer día, el oportuno mandamiento al Notario o Archivero.

Artículo 236.

Las copias se encabezarán con el número que en el protocolo tenga la matriz, y han de ser literalmente reproducción de ella tal como aparezca después de las correcciones hechas, sin que haya de consignarse el particular referente a la salvadura de las mismas.

Si el documento fuere defectuoso por carecer de firma o tener lagunas el texto, se hará constar en caracteres destacados por el subrayado o diverso color o tipo de letra.

Cuando existan en la matriz como documentos complementarios de una escritura o acta los documentos a que se refiere el artículo 214, en la copia hará constar simplemente el Notario que la expida, que hay un plano, fotografía, dibujo, etcétera, como documento complementario o unido, con el número que le corresponda. Si el interesado en la expedición de la copia o en el ejercicio de los derechos que de ella deriven presenta una reproducción del documento de que se trate, el Notario, previo cotejo y caso de coincidencia, hará constar en dicha reproducción por diligencia que corresponde al documento de que se trate y sus circunstancias en el protocolo.

Artículo 237.

Es copia parcial la que expide el notario a instancia de parte legitimada para solicitarla reproduciendo o trasladando parte de la matriz, atendido su contenido, el requerimiento y el interés del solicitante.

Se omitirá, cuando no interese al peticionario, en las copias extendidas para el legatario o la persona a cuyo favor haya alguna disposición, no siendo albacea o contador; y en los testamentos mancomunados cuanto sea disposición especial del otorgante que sobreviva.

En toda copia parcial se hará constar, bajo la responsabilidad del Notario, que en lo omitido no hay nada que amplíe, restrinja, modifique o condicione lo inserto; sin perjuicio de que también pueda hacerse extracto o relación breve de aquello.

Artículo 238.

Las primeras copias se expedirán siempre expresando el carácter de tales, y lo mismo se hará con las segundas o posteriores.

Cada vez que se expidan segundas o posteriores copias se anotarán éstas del mismo modo prescrito para las primeras, y se insertarán antes de la suscripción todas las notas que aparezcan en la escritura matriz.

También se mencionará el mandamiento judicial en cuya virtud se expidiesen las segundas o posteriores copias.

Artículo 239.

Cuando se expidan segundas o posteriores copias, la numeración ordenada se hará por el Notario con relación a las obtenidas por cada interesado.

Artículo 240.

El Notario podrá no expresar el carácter o numeración de las copias:

- a) En las de los poderes y testamentos.
- b) En las de las transmisiones de dominio si no hubiere precios o sumas aplazados.
- c) En la de los negocios jurídicos que no contengan obligación exigible en juicio ejecutivo.

De las actas notariales, se expedirán a los interesados, signadas, firmadas y rubricadas, cuantas copias pidiesen, sin determinar su calidad de primeras, segundas, etcétera, y en la clase de papel sellado que corresponda, sin perjuicio de los requisitos exigidos para determinadas clases de actas.

Artículo 241.

En el pie o suscripción de la copia se hará constar, además de las circunstancias expresadas en los artículos 233, 238 y 244, su correspondencia con el protocolo, el concepto en que la tiene quien la expide, si no es el mismo autorizante; la persona a cuya instancia se libra y, en su caso, el fundamento de su interés legítimo, el número de pliegos, o folios, clase, serie y numeración, lugar y fecha, e irán autorizadas con el signo, firma, rúbrica y sello del notario, que rubricará todas las hojas, en las que constará su sello.

Igualmente se reseñarán, rubricarán y sellarán el folio o pliego que se agregue a la copia para la consignación de notas por los Registros y oficinas públicas.

En las copias de testamento no pedidas por el otorgante o apoderado especial se hará mención de haberse acreditado al notario o constarle de ciencia propia el fallecimiento del testador y, en su caso, el parentesco de los peticionarios o su derecho a obtenerlas, caso de que no resulte justificado en el testamento.

Cuando se trate de copias autorizadas de pólizas expedidas al efecto de su ejecución, además de las menciones previstas en el primer párrafo de este artículo, se hará constar al pie que las mismas coinciden exactamente con el original, entendiéndose así cumplido el requisito de conformidad de la póliza a que hace referencia el artículo 517.2.5.º de la Ley de Enjuiciamiento Civil, todo ello sin perjuicio de acompañar, si así se hubiera pactado, la certificación a que se refiere el artículo 572.2 de la Ley de Enjuiciamiento Civil.

Tanto en el pie de copia de escrituras y actas como en los testimonios, además de su sello, el notario impondrá el sello de seguridad creado a tal efecto por el Consejo General del Notariado.

Artículo 242.

Las copias que se expidan de los poderes para cobrar haberes pasivos llevarán después del signo y firma del Notario, la del otorgante, legitimada por el propio Notario autorizante o su sustituto o sucesor.

Artículo 243.

Las copias en soporte papel no podrán contener interpolaciones, tachaduras, raspaduras o enmiendas, ni siquiera en su pie o suscripción. Cuando fueran advertidos errores u omisiones, se subsanarán mediante diligencia posterior autorizada de igual modo que la copia haciendo constar, además, por nota al margen de ésta, la rectificación.

Artículo 244.

Al pie o margen de la matriz o en la siguiente si no quedase espacio, se anotará la expedición de la copia, haciendo constar su clase, carácter, persona para quien se ha expedido, fecha y número de los pliegos o folios, autorizándose la nota con media firma del notario.

Se harán constar por nota en matriz, a solicitud de los interesados o cuando al notario le conste, las circunstancias de haberse pagado los impuestos y los datos de inscripción en el registro correspondiente.

Artículo 245.

Cuando en la misma fecha se expidieran varias copias primeras, segundas o posteriores del mismo documento, se registrará la expedición de todas en una sola nota.

Artículo 246.

Asimismo, podrán los Notarios librar testimonios a instancia de los que tuvieren derecho a copia de determinados particulares de las matrices ya literales, en relación o mixtos, conforme al señalamiento hecho por los legítimos interesados, haciendo constar el Notario que la parte no testimoniada no altera, desvirtúa o de algún modo modifica o condiciona la que sea objeto de testimonio; y de existir o no determinados instrumentos en la fecha que se indique y de que aquéllos pudieran pedir copia, haciendo constar en el pie del testimonio el carácter con que se expida.

Artículo 247.

Las copias y testimonios deberán extenderse en caracteres perfectamente legibles, pudiendo escribirse a mano, a máquina o por cualquier medio de reproducción sin otra limitación que la impuesta por la facilidad de su lectura, el decoro de su aspecto y su buena conservación.

En su expedición se observarán las disposiciones relativas a líneas y sílabas que para las matrices contiene el artículo ciento cincuenta y cinco de este Reglamento.

Artículo 248.

Los notarios están obligados a expedir las copias que soliciten los que sean parte legítima para ello, aun cuando no les hayan sido satisfechos los honorarios devengados por la matriz, sin perjuicio de que para hacer efectivos estos honorarios utilicen la acción que les corresponda con arreglo a las leyes.

Artículo 249.

1. Las copias deberán ser libradas por los notarios en el plazo más breve posible, dando preferencia a las más urgentes. En todo caso, deberá expedirse en los cinco días hábiles posteriores a la autorización.

2. Tratándose de copias autorizadas que contengan actos susceptibles de inscripción en el Registro de la Propiedad o en el Registro Mercantil, de conformidad con el artículo 112 de la Ley 24/2001, de 27 de diciembre, a salvo de que el interesado manifieste lo contrario deberán presentarse telemáticamente.

En consecuencia, el notario deberá expedir y remitir la copia autorizada electrónica en el plazo más breve posible y, en todo caso, en el mismo día de autorización de la matriz o, en su defecto, en el día hábil siguiente. Se exceptúa el supuesto de imposibilidad técnica del que deberá quedar constancia en la copia que se expida en soporte papel de la causa o

§ 2 Reglamento de la organización y régimen del Notariado

causas que justifican esa imposibilidad, en cuyo caso podrá presentarse mediante telefax en los términos previstos en el apartado siguiente. El notario deberá hacer constar en la matriz mediante diligencia la fecha y hora del acuse de recibo digital del Registro correspondiente, sin perjuicio de hacer constar tales extremos, en su caso, en el Libro Indicador.

El notario será responsable de los daños y perjuicios que se cause al interesado como consecuencia del retraso en la expedición de copia electrónica y su presentación telemática, excepto en los supuestos de imposibilidad técnica.

3. A salvo de lo dispuesto en el apartado precedente, el notario podrá remitir por telefax el mismo día del otorgamiento al Registro de la Propiedad competente comunicación sellada y suscrita, en su caso, de haber autorizado escritura susceptible de ser inscrita por la que se adquieran bienes inmuebles o se constituya un derecho real sobre ellos, y en los demás casos en que lo solicite algún otorgante, o lo considere conveniente el notario. En su caso, el notario será responsable de los daños y perjuicios que se causen como consecuencia de la presentación telemática de cualquier título relativo al mismo bien y derecho con anterioridad a la presentación por telefax de la comunicación, a salvo de que se hubiera utilizado esta vía por imposibilidad técnica o como consecuencia de que así lo hubiera solicitado el interesado. Dicha comunicación dará lugar al correspondiente asiento de presentación y en ella constarán testimoniados en relación, al menos, los siguientes datos:

- a) La fecha de la escritura matriz y su número de protocolo.
- b) La identidad de los otorgantes y el concepto en el que intervienen.
- c) El derecho a que se refiera el título que se pretende inscribir.
- d) La reseña identificadora del inmueble haciendo constar su naturaleza y el término municipal de su situación, con expresión de su referencia catastral y, según los casos, del sitio o lugar en que se hallare si es rústica, nombre de la localidad, calle, plaza o barrio, el número si lo tuviere, y el piso o local, si es urbana, y, salvo en los supuestos de inmatriculación, los datos registrales.

El notario hará constar en la escritura matriz, o en la copia si ya estuviese expedida ésta, la confirmación de la recepción por el Registrador y su decisión de practicar o no el asiento de presentación, que éste deberá enviar el mismo día o en el siguiente hábil.

Sección 6.ª Testimonios del Libro-Registro**Artículo 250.**

A los efectos de lo dispuesto en el artículo 517.2.5.º de la Ley 1/2000, de 7 de enero, de Enjuiciamiento Civil, se considera título ejecutivo el testimonio expedido por el notario del original de la póliza debidamente conservada en su Libro Registro acompañada, si así se hubiera pactado, de la certificación a que se refiere el artículo 572.2 de dicha Ley de Enjuiciamiento Civil.

Los testimonios del Libro Registro se expedirán previa petición de persona con derecho a solicitarla y en un plazo no superior a diez días hábiles. Tienen derecho a ellas los contratantes u otorgantes, sus causahabientes, sus apoderados con poder bastante y la autoridad judicial, así como las personas a cuyo favor resulte de la póliza o del documento algún derecho, ya sea directamente, ya adquirido por acto distinto de ella y quienes acrediten, a juicio del notario, tener interés legítimo.

Los testimonios sólo podrán ser expedidos por el notario, respecto de los libros registros de su notaría, por su sustituto, sucesor, habilitado o por el archivero de protocolos tratándose de libros depositados en el archivo del Colegio Notarial.

En todo testimonio de póliza y, en su caso, de asiento del Libro Registro se hará constar:

- 1.º El nombre y apellidos del notario que la expide así como, en su caso, el carácter con el que actúe.
- 2.º La indicación del solicitante a cuya petición se expide.
- 3.º La referencia al número y fecha a que corresponde el asiento del Libro Registro objeto de testimonio.
- 4.º El contenido literal, total o parcial, o en extracto, del asiento a que se refiera el testimonio, según proceda, pudiendo utilizarse cualquier procedimiento de reproducción.

§ 2 Reglamento de la organización y régimen del Notariado

5.º Su finalidad o no ejecutiva. Si se solicitara con efecto ejecutivo se hará constar en la póliza mediante nota y, asimismo, en el testimonio que dicho interesado no ha solicitado otro con tal carácter.

6.º El lugar, fecha de su expedición, dación de fe pública y signo, firma, rúbrica y sello del notario.

La expedición del testimonio se hará constar en el asiento del Libro Registro y con expresión de la persona para quien se haya expedido y la fecha, autorizándose la nota con media firma. Cuando en la misma fecha se expidieran varios testimonios del mismo documento se registrará la expedición de todas en una sola nota.

Sin perjuicio de sus efectos prevenidos en la Ley de Enjuiciamiento Civil, el testimonio del Libro Registro relativo a la incorporación de un documento intervenido, tendrá el mismo valor y eficacia que éste, salvo que las leyes dispongan otra cosa.

Los testimonios en extracto acreditan los extremos que en ellas se comprendan, a instancia del solicitante, debiendo el Notario indicar si en lo omitido existe algún elemento que pudiere afectar, modificar o alterar los efectos de los extremos certificados.

En ningún caso incluirán los testimonios firmas de los otorgantes, siendo de aplicación a los mismos, en cuanto sean compatibles con su naturaleza relativas a documentos no matrices, las disposiciones referentes a las copias contenidas en la Sección 4.ª anterior. Los testimonios se extenderán en folios de papel exclusivo para documentos notariales debiendo superponerse el sello de seguridad. Si no fuera posible expedir testimonio en folio de papel exclusivo notarial, se podrá extender en papel común, en cuyo caso y además de los extremos previstos en este artículo, se firmarán y sellarán todos y cada uno de los folios empleados.

Tratándose de Libros registros depositados en los Colegios Notariales, los testimonios de las pólizas, serán expedidas por los notarios Archiveros.

Las Juntas Directivas de los Colegios en orden a un mejor cumplimiento de su función podrán disponer que, en Distritos notariales, distintos del de residencia del Colegio, los Libros Registro que tengan en depósito sean custodiados por un notario en ejercicio en aquellos. Dichas disposiciones de las Juntas Directivas podrán ser revocadas en cualquier momento. Tanto las disposiciones como las revocaciones deberán ser puestas en conocimiento del Consejo General. Los notarios a quienes se les encomiende la custodia de los Libros Registro estarán facultados para expedir por designación de la Junta Directiva testimonios de los documentos contenidos en los mismos.

El importe arancelario a percibir por estos testimonios se considerará ingreso del Colegio.

CAPÍTULO III

De otros documentos notariales

Sección 1.ª Testimonios por exhibición**Artículo 251.**

Mediante los testimonios por exhibición los notarios efectúan la reproducción auténtica de los documentos originales que les son exhibidos a tal fin o dan fe de la coincidencia de los soportes gráficos que les son entregados con la realidad que observen.

El testimonio por exhibición no implica el juicio del notario sobre la autenticidad o autoría del documento testimoniado. Si el original testimoniado fuese a su vez copia de otro documento, el testimonio tampoco implicará la concordancia entre ambos, salvo que el notario la haga constar expresamente.

También podrán ser utilizados estos testimonios para dar fe de la presencia de una persona ante el notario.

Artículo 252.

No podrán ser testimoniados:

§ 2 Reglamento de la organización y régimen del Notariado

1.º Los documentos matrices que conforman el protocolo, sin más excepciones que las previstas en este Reglamento. Los documentos unidos a una matriz podrán ser objeto de testimonio identificando en éste la matriz a la que se hallan incorporados.

2.º Los redactados en lengua que no sea oficial en el lugar de expedición del testimonio y que el notario desconozca, salvo que les acompañe su traducción oficial.

Los documentos privados que deban ser obligatoriamente presentados ante la Administración Tributaria sólo podrán ser testimoniados cuando conste su presentación.

Artículo 253.

Los notarios podrán testimoniar en soporte papel, bajo su fe, las comunicaciones o notificaciones electrónicas recibidas o efectuadas conforme a la legislación notarial, debiendo almacenar en soporte informático adecuado las procedentes de otros notarios, registradores de la propiedad y mercantiles y otros órganos de la Administración estatal, autonómica, local y judicial.

La Dirección General de los Registros y del Notariado determinará los soportes en que deba realizarse el almacenamiento y la periodicidad con la que su contenido deba ser trasladado a un soporte nuevo, tecnológicamente adecuado, que garantice en todo momento su conservación y lectura.

Artículo 254.

Cuando en una escritura matriz o en una póliza haya de servir como documento complementario alguno que se halle en el Protocolo o Libro Registro a cargo del notario autorizante o de sus antecesores, podrá éste insertarlo, relacionarlo o reproducirlo total o parcialmente en aquélla, refiriéndose a la correspondiente matriz o asiento sin necesidad de obtener copia o testimonio independiente del mismo, y bastará que así lo haga constar en el original.

También podrá el notario hacer referencia en el documento que autorice o intervenga a la existencia del documento complementario en el Protocolo o Libro-Registro y reproducirlo únicamente en las copias que expida.

Sección 2.ª Testimonio por vigencia de leyes

Artículo 255.

Los notarios podrán expedir testimonios cuyo objeto sea acreditar en el extranjero la legislación vigente en España o el estatuto personal del requirente.

Sección 3.ª Testimonios de legitimación de firmas

Artículo 256.

La legitimación de firmas es un testimonio que acredita el hecho de que una firma ha sido puesta a presencia del notario, o el juicio de éste sobre su pertenencia a persona determinada.

El notario no asumirá responsabilidad por el contenido del documento cuyas firmas legitime.

Artículo 257.

La nota de Visto y legitimado, con la fecha y todos los elementos de autorización notariales puestas al pie de cualquier documento oficial, o expedido por funcionario público en el ejercicio de su cargo es testimonio de que el notario considera como auténticas, por conocimiento directo o identidad con otras indubitadas, las firmas de los funcionarios autorizantes, y hallarse éstos, según sus noticias, en el ejercicio de sus cargos a la fecha del documento.

Artículo 258.

Sólo podrán ser objeto de testimonios de legitimación de firmas los documentos y las certificaciones que hayan cumplido los requisitos establecidos por la legislación fiscal, siempre que estos documentos no sean de los comprendidos en el artículo 1280 del Código Civil, o en cualquier otro precepto que exija la escritura pública como requisito de existencia o de eficacia. Queda a salvo lo dispuesto en el artículo 207 de este Reglamento.

No podrán ser objeto de dichos testimonios la prestación unilateral de garantías, ni los contratos de carácter mercantil que el artículo 144 de este Reglamento define como propios de las pólizas cuando exista pluralidad de partes con intereses contrapuestos.

Artículo 259.

El notario podrá basar el testimonio de legitimación en el hecho de haber sido puesta la firma en su presencia, en el reconocimiento hecho en su presencia por el firmante, en su conocimiento personal, en el cotejo con otra firma original legitimada o en el cotejo con otra firma que conste en el protocolo o Libro Registro a su cargo, debiendo reseñar expresamente en la diligencia de testimonio el procedimiento utilizado.

Dentro del ámbito de los documentos susceptibles de testimonio, sólo podrán ser legitimadas cuando sean puestas o reconocidas en presencia del notario las firmas de letras de cambio y demás documentos de giro, de pólizas de seguro y reaseguro y, en general, las de los documentos utilizados en la práctica comercial o que contengan declaraciones de voluntad.

Artículo 260.

Si el que hubiere de suscribir un documento que haya de ser legitimado no sabe o no puede firmar, o en cualquier otro supuesto en el que proceda la legitimación de la huella dactilar, el interesado, previa su identificación, imprimirá la huella dactilar en la forma prevenida en el artículo 191 de este Reglamento a presencia del notario, quien lo hará constar así en la diligencia de testimonio.

Artículo 261.

1. El notario podrá legitimar las firmas electrónicas reconocidas puestas en los documentos en formato electrónico comprendidos en el ámbito del artículo 258. Esta legitimación notarial tendrá el mismo valor que la que efectúe el Notario respecto de documentos en soporte papel. La legitimación notarial de firma electrónica queda sujeta a las siguientes reglas:

1.^a El notario identificará al signatario y comprobará la vigencia del certificado reconocido en que se base la firma electrónica generada por un dispositivo seguro de creación de firma.

2.^a El notario presenciara la firma por el signatario del archivo informático que contenga el documento.

3.^a La legitimación se hará constar mediante diligencia en formato electrónico, extendido por el notario con firma electrónica reconocida.

2. La legitimación a que se refiere el apartado anterior se entenderá sin perjuicio de aquellos otros procedimientos de legitimación, distintos del notarial, previstos en la legislación vigente.

Artículo 262.

La diligencia del testimonio se extenderá en el propio documento testimoniado. De no ser posible se unirá a éste un folio de papel exclusivo para documentos notariales en el que se realizará la diligencia, reseñando en el documento testimoniado la numeración del folio que la contiene. En uno y otro caso, si el documento contuviere varios folios objeto de testimonio, sea de exhibición o de legitimación de las firmas que éstos contienen, en todos deberá constar la identificación del folio que contiene la diligencia o la referencia al asiento correspondiente en el Libro Indicador. Si el testimonio se hallare totalmente extendido en folios de papel exclusivo para documentos notariales, bastará con reseñar su numeración en la diligencia.

§ 2 Reglamento de la organización y régimen del Notariado

Los testimonios por exhibición deberán realizarse en papel de uso exclusivo para documento notarial, salvo que el formato del documento testimoniado lo impida.

En la diligencia de testimonio se hará constar lugar, fecha, signo, firma rubrica y sello del notario y el de seguridad creado por el Consejo General del Notariado. Si el documento constare en el Libro Indicador se reseñará el número que le corresponda.

Artículo 263.

También tienen la consideración de testimonios las reproducciones obtenidas por el notario de documentos exhibidos para su incorporación a un instrumento público, así como las legitimaciones de firmas practicadas en el cuerpo de dicho instrumento.

Dichos testimonios no se incorporarán al Libro Indicador.

Sección 4.ª Disposiciones comunes a las secciones anteriores

Artículo 264.

Los notarios llevarán un libro indicador para cada año natural, integrado por dos secciones, en la primera página de cada una de las cuales pondrán nota de apertura y en la final otra de cierre, ambas autorizadas con firma entera.

La sección primera de este libro se llevará mediante asientos numerados con carácter consecutivo para cada anualidad, autorizados con media firma, que contendrán la fecha y las circunstancias necesarias para la debida identificación de la actuación que motive el asiento.

No será necesaria la inclusión en los supuestos en los que el traslado a papel de una copia electrónica haya quedado incorporado a una escritura o acta matriz, así como de los acuses de recibo digitales que consten por nota en una escritura o acta matriz.

En dicha sección se anotarán:

a) La fecha de traslado a papel de las copias electrónicas indicando la identidad del notario que expide la copia autorizada electrónica, conforme a los párrafos cuarto y quinto del artículo 17 bis de la Ley del Notariado.

b) Los testimonios en soporte papel de las comunicaciones o notificaciones electrónicas recibidas o efectuadas por los notarios conforme a la legislación notarial que se relacionen directamente con un determinado documento autorizado o intervenido.

c) Las legitimaciones de firmas electrónicas reconocidas en los documentos en formato electrónico, previstas en el artículo 261 de este reglamento. En estos casos el notario dejará constancia de la identidad de los particulares cuyas firmas electrónicas reconocidas han sido legitimadas y, en su caso, la fecha de remisión del archivo informático a un registro público y los datos de presentación que sean remitidos por el registrador al notario amparados con su firma electrónica reconocida; cuando tales actuaciones se realicen en la fecha del testimonio se harán constar mediante asiento complementario, con numeración propia, relacionado con el principal.

La sección segunda de este libro se llevará mediante la incorporación de hojas numeradas en las que se reproduzcan los documentos testimoniados que constituyen su ámbito. Esta sección comprenderá los testimonios por exhibición, de vigencia de leyes, de legitimación de firmas, las certificaciones de saldo y de asiento que se realicen en soporte papel.

El Notario podrá, bajo su responsabilidad, excluir la incorporación de los testimonios por exhibición que tengan por objeto documentos suficientemente identificables.

La incorporación de la reproducción al libro indicador presupondrá la dación de fe de coincidencia respecto del testimonio correspondiente por parte del notario.

Transcurrido un año desde el cierre anual de cada una de las secciones el Notario podrá reproducirlas en un archivo informático que garantice su conservación y reproducción, procediendo en tal caso a la destrucción del soporte papel correspondiente.

Sección 5.ª Legalizaciones

Artículo 265.

Por la legalización se declara que el signo, firma y rúbrica de un notario extendido en un documento coincide con el que habitualmente usa y figura registrado en el Colegio Notarial. Es competente para efectuar la legalización el Decano del Colegio Notarial, el o los miembros de la Junta Directiva a quien a estos efectos expresamente faculte y el Delegado o subdelegado de aquélla a quien expresamente el Decano le atribuya esta competencia.

Artículo 266.

Para la legalización se utilizarán las fórmulas previstas en los Tratados internacionales o la siguiente: "El Decano del Ilustre Colegio Notarial legalizó el signo, firma y rúbrica que anteceden, del notario. N.N. (Aquí la fecha)".

Esta fórmula se empleará siempre que la firma legalizada sea igual, al parecer, a la que el notario acostumbra a usar, y que a la fecha del documento se halle en ejercicio del cargo, sin que le conste nada en contrario.

Cuando la legalización se ponga o concluya en pliego o folio distinto, se hará en ella sucinta relación del documento, cuyo signo, firma y rúbrica se haya legalizado, y, en su caso, el número del pliego o folio en que aparezcan las firmas legalizadas.

Artículo 267.

Las legalizaciones llevarán sobrepuesto un sello de los Colegios Notariales, así como el sello de seguridad creado por el Consejo General del Notariado, con las características que determine dicho órgano.

La Junta Directiva dispondrá las tiradas de estos dos tipos de sellos, únicos que podrán unirse a las legalizaciones y de que estará provisto el Colegio Notarial.

Artículo 268.

Cuando se trate de documentos que hayan de surtir efecto en el extranjero y el Cónsul del país respectivo no legalice directamente la firma del notario autorizante, el Decano del Colegio Notarial, o quien le sustituya, haciendo constar necesariamente, en este caso, su cualidad de Decano accidental, legalizará la firma del notario.

La firma de los Decanos será legalizada por la Dirección General.

A este efecto, las Juntas Directivas remitirán a la Dirección General la firma del Decano y de quien legalmente le sustituya, para que puedan ser comprobadas.

Artículo 269.

Lo dispuesto en el artículo anterior se entiende sin perjuicio de la legalización realizada mediante la apostilla establecida en el Real Decreto 2433/1978, de 2 de octubre, dictada en aplicación del Convenio Internacional de La Haya de 5 de octubre de 1961.

Artículo 270.

Ningún Decano o sustituto a efectos de legalizaciones podrá negarse a legalizar sin justa causa; pero si prudentemente dudase del signo y firma, podrá diferir su legalización por veinticuatro horas, a fin de desvanecer sus dudas.

Si no lo consiguiese, podrá negarse a legalizar, reteniendo el documento y dando parte inmediatamente a la Junta Directiva, con expresión de la causa, para que adopte con urgencia las medidas que procedan.

Artículo 271.

Podrán usarse cajetines o medio de impresión adecuado para los testimonios de legitimidad de firmas de funcionarios y particulares y legalizaciones notariales.

CAPÍTULO IV

De la conservación de los instrumentos públicos

Sección 1.ª De los protocolos, del libro-registro y de los índices

Subsección 1.ª De los protocolos

Artículo 272.

El protocolo notarial comprenderá los instrumentos públicos y demás documentos incorporados al mismo en cada año, contado desde primero de enero a treinta y uno de diciembre, ambos inclusive, aunque en su transcurso haya vacado la Notaría y se haya nombrado nuevo Notario.

Asimismo se incorporarán al protocolo las pólizas siempre que el notario así lo hubiera comunicado al Colegio Notarial en los plazos y modo previsto en el artículo 283 de este Reglamento.

Las pólizas incorporadas al protocolo se numerarán conforme a lo previsto en la normativa notarial.

Las Juntas directivas de los Colegios Notariales, dando cuenta a la Dirección General, podrán autorizar a los Notarios de aquellas poblaciones en que se autorice habitualmente un número de instrumentos elevado, para abrir, además del protocolo ordinario, uno especial de protestos de letras de cambio y de otros documentos mercantiles, con numeración propia y con apertura y cierre en las mismas fechas indicadas en el párrafo anterior. La Dirección General podrá dar instrucciones especiales sobre la conservación y encuadernación de este protocolo.

Artículo 273.

El primer día de cada año se abrirá el protocolo, extendiendo una nota que diga así:

«Protocolo de los instrumentos públicos correspondientes al año...» (Fecha en letra, firma y rúbrica del Notario).

Una nota análoga pondrá el nuevo Notario en cualquier día del año en que empiece a ejercer el cargo.

El último día del año se cerrará el protocolo con la siguiente nota:

«Concluye el protocolo del año de ..., que contiene (tantos) instrumentos y (tantos) folios, autorizados durante el mismo en esta Notaría». Y fechará en letra, firmará y rubricará.

Artículo 274.

Los protocolos son secretos. Con los protocolos especialmente reservados de que tratan los artículos 34 y 35 de la Ley se observarán las formalidades descritas para los protocolos generales en la parte que les corresponda, cumpliendo las prescripciones de los citados artículos de la Ley.

Se encuadernarán al final del año en que se haya autorizado el número 100, o antes, a juicio del Notario, si su volumen lo exigiera, y el rótulo especial del tomo será:

Para los protocolos a que se refiere el artículo 34 de la Ley: «Protocolo reservado testamentario.—Año de ...» (en guarismo).

Para los protocolos de que trata el artículo 35 de la Ley: «Protocolo reservado.—Filiaciones.—Año de ...» (en guarismos).

Artículo 275.

Cuando el protocolo anual lo requiera por su volumen a juicio del Notario, podrá encuadernarse en más de un tomo, en cuyo caso se cerrará el primero y se empezará el segundo con la nota antes expresada, modificada en la parte precisa para designar los meses que contenga cada tomo.

§ 2 Reglamento de la organización y régimen del Notariado

Los diferentes tomos no se considerarán como distintos protocolos, por lo cual no se interrumpirá ni volverá a empezar en el segundo la foliación del primero, debiendo expresarse en la nota final del último tomo de cada protocolo, además del número de instrumentos y folios del tomo, el número de instrumentos y folios de tomos, reunidos, que forman el protocolo.

Las notas de apertura y cierre del protocolo se pondrá en pliego separado de la clase última. Este pliego no se foliará.

Artículo 276.

En los dos primeros meses de cada año deberán quedar encuadernados los protocolos en pergamino o en piel; la encuadernación se hará a pasta entera, con una caja de cartón, piel o pergamino, que impida el deterioro de su contenido.

Se pondrán también unas correas para que pueda abrocharse la cubierta exterior.

En el lomo del protocolo se pondrá la siguiente inscripción: «Protocolo.—Año de ...» (en guarismo), y expresión de la residencia del Notario.

La encuadernación de los protocolos, cuando no haya sido hecha por el Notario, se verificará por el Colegio Notarial, reintegrándose éste de su importe con cargo a la fianza del Notario.

Cuando se trate de Notarías incongruas o de escaso rendimiento y los fondos del Colegio lo permitan, los Notarios titulares de las mismas podrán solicitar de la Junta directiva, y ésta conceder, la encuadernación a expensas del Colegio.

Artículo 277.

Vacante una Notaría, el Delegado o Subdelegado de las Juntas en el distrito correspondiente, y donde no la hubiera, el Juez de primera instancia o el municipal, en su caso, pondrán a continuación de la última escritura del protocolo corriente de instrumentos públicos la siguiente nota: «Queda vacante esta Notaría, por (fallecimiento, renuncia o lo que sea), resultando en este protocolo autorizados hasta hoy (tantos) instrumentos públicos y (tantos) folios». Fecha en letra y firma del Delegado o Subdelegado, o del Juez, con la de su respectivo Secretario.

El funcionario que haya autorizado esta diligencia dará inmediatamente cuenta a las Juntas de haberse cumplido el servicio.

Artículo 278.

Puesta la nota a que se refiere el artículo anterior en el protocolo de una Notaría vacante, no podrá incorporarse al mismo ningún otro documento, a no ser por el Notario sucesor en quien la misma vacante hubiese sido provista.

Mientras la Notaría no esté provista definitivamente, todos los documentos autorizados por el Notario sustituto se incorporarán al protocolo de éste.

Artículo 279.

Los Notarios y Archiveros serán responsables de la integridad y conservación de los protocolos.

En el caso de inutilizarse todo o parte de un protocolo, además de las obligaciones del artículo 39 de la Ley, el Notario tendrá la de comunicarlo a la Junta directiva del Colegio, y ésta a la Dirección. Si el Notario interesado no pudiese cumplir con lo dispuesto en el citado artículo y en el presente, lo verificará cualquier otro de la misma residencia a cuyo conocimiento llegase el hecho. En su defecto, estará obligado a hacerlo el Juez de Primera Instancia o, en su caso, el Municipal.

Si se deteriorasen por falta de diligencia, los Notarios y Archiveros lo repondrán a sus expensas, incurriendo además en responsabilidad disciplinaria.

Si resultase motivo racional para sospechar que hubo delito, se pondrá en conocimiento de los Tribunales a los efectos procedentes.

Artículo 280.

La reconstitución de protocolos notariales deteriorados o destruidos total o parcialmente se ajustará a las siguientes normas:

1.^a El Notario titular y el Delegado de la Junta directiva del Colegio Notarial practicarán una visita extraordinaria a la Notaría y levantarán un acta, haciendo constar:

a) Las circunstancias y extensión del siniestro, en su caso, y daños causados.

b) El número de protocolos o de instrumentos, en su caso, y de libros inutilizados, consignando el mayor número posible de circunstancias y detalles necesarios para que pueda llegarse al conocimiento exacto de cuáles son los documentos o libros deteriorados o inutilizados. En el caso de ser pocos los documentos destruidos, deberá especificarse el número y clase de éstos, y en otro caso, bastará referirse al contenido de los índices. Del acta se remitirá una copia autorizada por ambos Notarios al Colegio Notarial, y la Junta directiva de éste adoptará las medidas de publicidad que estime necesarias para que la destrucción o deterioro de protocolo llegue a conocimiento de los interesados para que éstos puedan incoar el oportuno expediente.

2.^a Los documentos que se hayan salvado deberán encuadernarse aún cuando falten algunos de numeración intermedia, interpolándose, en tal caso, en sustitución de los que falten, una hoja, en la que se hará constar que tales números intermedios desaparecieron o se inutilizaron, haciéndose referencia en el acta en que así se acredite. Tal hoja se colocará en el lugar correspondiente al número o números inutilizados, y podrá emplearse una sola hoja para varios números o instrumentos, si éstos fuesen correlativos. En la misma se hará constar por nota suscrita por el Notario el hecho de la reconstitución, cuando ésta se verificare, con expresión de la fecha y número del acta de protocolización.

3.^a Los documentos que no sean susceptibles de encuadernación se conservarán en sendas carpetas, con la numeración que, conforme a los índices, les corresponda dentro del año respectivo.

4.^a Para la reconstitución de cada instrumento público inutilizado, deberá formalizarse un expediente al siguiente tenor:

a) Se incoará mediante instancia de parte interesada o de su representante, y se reconoce personalidad para este objeto a las personas que, de conformidad con lo dispuesto en los artículos 17 de la Ley de 28 de mayo de 1862, y 224 y siguientes de este Reglamento, tengan derecho a obtener copia autorizada del documento que se trate de reconstruir.

b) La instancia se presentará ante el Notario titular, el cual consignará con certificación, a continuación de la instancia. Lo que resulte del acta expresada en la regla primera en lo que haga relación al instrumento que se trate de reconstituir; también certificará de lo que resulte en los índices respecto del mismo instrumento, y si éstos hubiesen desaparecido, se incorporará certificación de los del Colegio Notarial.

c) El solicitante presentará también los medios de prueba, expresará los nombres de las personas que hayan de declarar y manifestará los nombres y domicilios de las que sepa que tienen su domicilio en España y están interesadas en el documento.

d) Los medios de prueba serán: las copias autorizadas con las formalidades de derecho, las demás copias y los testimonios, los documentos que hagan referencia a las mismas copias o a los originales o sean consecuencia o efecto de unas y otros, los certificados y documentos expedidos en los Registros y oficinas públicas, las declaraciones de los testigos, los informes periciales, la declaración jurada de los interesados o de sus representantes y cualquier otro medio que se estime pertinente.

e) Si se presentare copia del documento inutilizado expedida con las formalidades del derecho, el Notario la remitirá a la Junta directiva del Colegio Notarial, la cual acordará su protocolización si la considera auténtica, después de cotejar el signo, firma y rúbrica con los que obran en el correspondiente libro del mismo o de otro Colegio, consignándose como resultado de tal cotejo una legalización por el Decano y el Secretario del Colegio Notarial a continuación de la copia misma, expresando en ella que se hace para los efectos de protocolización en sustitución del original, y en caso contrario, denegará la protocolización y devolverá el expediente, que podrá ser ampliado con otras pruebas, tramitándose en la forma que se expresa en los apartados siguientes.

§ 2 Reglamento de la organización y régimen del Notariado

f) En los demás casos, el Notario citará, con la mayor urgencia, a los interesados en el documento, señalándoles un plazo no menor a treinta días para que comparezcan en la Notaría. También se citará al Notario autorizante del documento inutilizado, si no fuera el mismo titular, para que remita declaración detallada, autorizada con su signo, firma y sello, o concurra el día que se haya de examinar la prueba.

g) El examen y desarrollo de prueba se consignará en un acta, en la cual el Notario titular hará constar el resultado de las declaraciones y reseñará con detalle las copias y documentos presentados, y si el Notario autorizante del documento fuera el mismo titular de la Notaría hará constar, además, lo que conozca directamente sobre dicho documento. La prueba deberá dirigirse a demostrar el contenido y la forma del instrumento que se trate de reconstruir o los detalles que falten (en los casos de deterioro parcial) y, por tanto, se dirá su clase y se expresará fielmente su contenido. En el desarrollo de la prueba, el Notario que interviene deberá cerciorarse de la firmeza de las declaraciones y requerirá al solicitante y a los declarantes para que manifiesten si conocen el domicilio en España de alguno o algunos de los interesados en el documento que no hubiesen sido citados personalmente, y en tal caso, se les notificará la existencia del expediente y el trámite en que se halle. Al levantar el acta hará constar, razonándolo, el juicio que la prueba le merezca.

h) Todas las citaciones y notificaciones se practicarán con la máxima urgencia, y se expresarán por diligencia en el expediente, bajo la responsabilidad del Notario que lo instruya.

i) Aportada y ultimada la prueba, se remitirá el expediente a la Junta directiva del Colegio Notarial, la cual emitirá informe razonado y, a su vez, lo remitirá al Juzgado de Primera Instancia del partido donde radique la Notaría cuyo protocolo se trate de reconstituir.

j) El Juez de Primera Instancia examinará el expediente, apreciará la prueba que, en caso necesario, podrá ampliar para mejor proveer, y si la encontrase bastante y eficaz, aprobará el expediente y ordenará que se protocolice.

k) La protocolización se concretará al auto judicial y al documento mismo que, según lo acreditado en el expediente, ha de sustituir al original destruido, y los demás documentos del expediente se conservarán en la Notaría en legajo especial al cual se hace referencia al formalizarse la protocolización.

5.^a El instrumento público así reconstituido tendrá la eficacia jurídica correspondiente al original destruido.

6.^a En el caso de que se impugne por quien justifique interés legítimo la reconstitución del instrumento durante la tramitación del expediente, éste quedará en suspenso hasta que termine el juicio declarativo que el impugnante promueva. Si no se promoviere en el plazo de treinta días, se levantará la suspensión, así como en el caso de caducidad de la instancia.

7.^a Cualquier inexactitud sustantiva en las declaraciones juradas que formulen los interesados o sus representantes, será considerada como falsedad en documento público.

8.^a Los derechos de los Notarios y de los demás funcionarios que intervengan en la reconstitución de protocolos, se regularán por sus respectivos aranceles, reduciéndolos al diez por ciento.

9.^a En su actuación profesional referente a la reconstitución de protocolos, los Notarios quedan exentos de pagar la contribución de utilidades y las cantidades por folio protocolado correspondientes a la Mutualidad Notarial.

Artículo 281.

La protocolización de toda clase de actos y contratos corresponde exclusivamente a los Notarios. Queda prohibida la formación de protocolos a toda entidad o persona que no sea Notario público, con arreglo a la Ley y al presente Reglamento.

Artículo 282.

Cuando con arreglo al artículo 32 de la Ley proceda que el Notario deje examinar por las partes interesadas con derechos adquiridos, sus herederos o causahabientes, un instrumento contenido en el protocolo, cuidará, bajo su más estrecha responsabilidad, que la lectura se limite al documento en que tengan aquéllos interés y que no pueda sufrir el protocolo el menor daño o deterioro, y a tales efectos, el Notario buscará personalmente la

escritura señalada y la pondrá de manifiesto a los interesados, no consintiendo se saquen notas o extractos de ella, ni que sea hojeado el protocolo, sino en cuanto sea indispensable para la lectura de la matriz de que se trate, debiendo verificarse la exhibición ante dos testigos y extendiéndose de ella la oportuna acta.

Subsección 2.^a Del Libro-Registro

Artículo 283.

Los notarios estarán obligados a llevar y conservar un Libro-Registro de Operaciones Mercantiles con los requisitos establecidos en las leyes y en el presente Reglamento. El Libro-Registro consta de dos Secciones. En la Sección A está constituida por la colección, ordenada por fechas, de las pólizas originales de contratos mercantiles intervenidas durante un año, que habrá de encuadernarse por años en uno o más tomos. A tal fin, se presume que las pólizas se incorporan al Libro Registro, salvo que el notario comunique al Colegio Notarial que opta por incorporarlas al protocolo. Dicha comunicación deberá realizarse en el mes de diciembre, para la totalidad del año inmediato posterior, no pudiendo ser modificada durante éste. En la Sección B se asentarán por orden de fecha y correlativamente las intervenciones de aquellos documentos originales que por su naturaleza no pueda conservarse en poder del notario el original.

Las condiciones de confección, llevanza y conservación del Libro Registro serán las mismas establecidas para el protocolo, en cuanto no se opongan a la naturaleza y requisitos de los documentos incorporados.

El Libro-Registro tendrá carácter de Registro Oficial.

El contenido del libro-registro no podrá ser revelado por el notario salvo en los mismos supuestos que el protocolo.

El notario custodiará en su oficina, bajo su responsabilidad, su libro-registro, debiendo realizarse, precisamente en dicha oficina, los cotejos procedentes con los mismos requisitos que se establecen para el cotejo de protocolo.

Los documentos y, en su caso, asientos a que se refiere el párrafo primero de este artículo se incorporarán o practicarán en el libro-registro por orden cronológico en cada una de sus Secciones numerados correlativamente, empezando cada año natural por el número uno, sin que el cese del Notario y la toma de posesión de su sustituto interrumpa la numeración. El paso de un tomo a otro se hará respetando la correlación de números y fechas.

Al principio de cada año natural se efectuará una diligencia de apertura del libro registro y al final del último documento y, en su caso, asiento de cada año natural una diligencia de cierre.

Al final del tomo del Libro Registro de Operaciones correspondiente a la Sección A se expresará el número de pólizas y de folios de que constare. En el tomo relativo a la Sección B se expresará el número de asientos y de folios de que constare.

Cuando proceda, se podrán realizar anotaciones en las hojas del libro-registro, manualmente, en forma mecanográfica o utilizando cualquier otro procedimiento de reproducción. Las anotaciones deberán autorizarse por el notario con media firma.

El libro registro se llevará al día, sin hacer interpolaciones, tachaduras, raspaduras o enmiendas. Cuando fueran advertidos errores u omisiones, se extenderán asientos de rectificación o complementarios, con fecha corriente, efectuándose la correspondiente nota al margen del asiento originario.

Los tomos se numerarán correlativamente a partir de la unidad. Cada tomo no podrá exceder de seiscientas hojas.

La encuadernación se efectuará por los procedimientos técnicos que impidan que, en un uso normal de los libros, las hojas que los componen puedan llegar a soltarse o separarse del mismo.

Las Secciones A y B del Libro Registro de Operaciones se encuadernarán en tomos separados, dando a cada póliza o asiento el número correlativo que en la respectiva Sección corresponda.

§ 2 Reglamento de la organización y régimen del Notariado

En todo lo no regulado en este artículo, será de aplicación al Libro Registro las normas establecidas sobre los aspectos materiales del Protocolo ordinario, incluida las relativas a la confección y remisión de índices, en cuanto lo permita su respectiva naturaleza.

Subsección 3.ª De los Índices

Artículo 284.

Los Notarios deberán remitir índices de los documentos protocolizados, intervenidos y demás asientos del Libro Registro a las Juntas Directivas, que los archivarán bajo su más estricta responsabilidad. Si no hubiera habido actividad durante el periodo de que se trate, el Notario enviará una certificación negativa. Tales índices se remitirán en soporte informático, mediante firma electrónica reconocida de los Notarios y a través de la red telemática que el Consejo General del Notariado tenga establecida conforme a lo dispuesto en el artículo 107 de la Ley 24/2001. Estos índices tendrán la misma consideración, en cuanto a la información que contienen, que el protocolo, del que se considerarán parte.

Asimismo, el notario deberá velar por la más estricta veracidad de dichos índices, así como por su correspondencia con los documentos públicos autorizados e intervenidos, siendo responsables de cualquier discrepancia que exista entre aquellos y estos. Igualmente, serán responsables del incumplimiento de los plazos de remisión de tales índices.

El notario confeccionará un índice en soporte papel para encuadernarlo al final del protocolo, formándose de este modo el índice cronológico del mismo. Dicho índice y su encuadernación deberá efectuarse en el mes de enero de cada año, respecto de los documentos autorizados o intervenidos en el año precedente.

El notario conservará los correspondientes ficheros electrónicos comprensivos de los índices, en un soporte tecnológicamente seguro, con sujeción a las mismas obligaciones y responsabilidades del Protocolo. Se habilita al Consejo General del Notariado para que acuerde las características técnicas de conservación.

Los índices en soporte informatizado se remitirán a las Juntas Directivas quincenalmente. A tal fin, los del día 1 al 15 de cada mes se remitirán antes del día 22 del mismo y los del día 16 a 30 antes del 7 del mes siguiente. Se habilita a la Dirección General de los Registros y del Notariado para que mediante Instrucción pueda reducir el plazo antes indicado. Estos índices se remitirán mediante firma electrónica reconocida de los Notarios y a través de la red telemática que el Consejo General del Notariado tenga establecida conforme a lo dispuesto en el artículo 107 de la Ley 24/2001.

Sin perjuicio de lo dispuesto en el artículo 286 de este Reglamento, los Colegios Notariales conservarán los índices bajo su más estricta responsabilidad.

Artículo 285.

El Ministerio de Justicia determinará el contenido básico de los índices con independencia de su soporte, pudiendo delegar en el Consejo General del Notariado el desarrollo de tal contenido, así como la incorporación de nuevos datos que deban expresarse respecto de cada instrumento.

En cualquier caso, en los índices se expresará, respecto de cada instrumento, el número de orden, el lugar del otorgamiento, la fecha, el nombre y apellidos o denominación social de todos los otorgantes o requirentes y de los testigos cuando los hubiere y el domicilio de aquéllos; el objeto y la cuantía del documento y el número de folios que comprende y, en su caso, el nombre del notario autorizante que actúe por sustitución del titular del protocolo. También se expresarán en ellos los datos relativos a la sujeción del documento al turno de reparto, en su caso, y a las aportaciones corporativas. Asimismo, en los índices se expresarán los números de identificación fiscal y la descripción de los medios de pago, cuando deban constar en las escrituras de acuerdo con lo dispuesto en la Ley del Notariado o, en su caso, el incumplimiento de la obligación de comunicación del número de identificación fiscal al notario o la negativa a la identificación de los medios de pago o a aportar la declaración previa del movimiento de los medios de pago cuando ésta resultara preceptiva de conformidad con la normativa de prevención del blanqueo de capitales.

§ 2 Reglamento de la organización y régimen del Notariado

Igualmente, en los índices se expresará la referencia catastral de los inmuebles, cuando ésta deba constar en las escrituras o, en su caso, el incumplimiento de la obligación de su aportación.

En la formalización del índice anual en soporte papel, los notarios se acomodarán al modelo que determine el Consejo General del Notariado. Respecto de los índices informatizados, compete, igualmente, al Consejo General del Notariado la determinación de las características técnicas de elaboración, remisión y conservación.

En toda esta materia se observará lo dispuesto en la legislación especial en materia de protección de datos.

Artículo 286.

A los efectos de la debida colaboración con las Administraciones Públicas, se crea el índice único informatizado notarial. Es titular y responsable del mismo el Consejo General del Notariado, como consecuencia de su dependencia jerárquica respecto de la Dirección General de los Registros y del Notariado, de conformidad con el artículo 336 del Reglamento Notarial, así como de la dependencia de los notarios respecto del Consejo a través de las Juntas Directivas de los Colegios Notariales, en virtud de lo dispuesto en el artículo 307 del Reglamento Notarial.

Dicho índice único informatizado es la agregación de los índices informatizados que deben confeccionar y remitir los notarios a sus Juntas Directivas. Los Colegios Notariales deberán remitir tales índices informatizados al Consejo General del Notariado en la tercera semana de cada mes los del precedente.

Se habilita al Consejo General del Notariado a que trate el índice único informatizado a los efectos de la remisión de la información de que se trate a las autoridades judiciales y Administraciones Públicas que conforme a la ley tengan derecho a ello, como consecuencia del deber de colaboración del notario en su condición de funcionario.

En todo caso, el Consejo General del Notariado podrá acceder a esa información a efectos estadísticos.

Artículo 287.

El sustituto que, con arreglo al artículo 38 de la Ley, deba encargarse de una Notaría vacante, formará y remitirá, dentro de los ocho días siguientes, los índices o certificaciones negativas, en su caso, de los documentos protocolados en el mes que ocurrió la vacante, y aun en el anterior si el Notario que la produjo no lo hubiera verificado.

Artículo 288.

Los Notarios que no cumplan debidamente las prescripciones reglamentarias relativas al servicio de índices serán corregidos disciplinariamente.

Sección 2.ª Del Archivo de protocolos**Artículo 289.**

Habrá un Archivo general de protocolos en la cabeza de cada distrito notarial.

Artículo 290.

Ninguna persona que no sea Notario podrá tener a su cargo el Archivo de protocolos.

Artículo 291.

Los Archivos generales de protocolos se formarán con los protocolos generales de más de veinticinco años de fecha, con los especiales y libros de que tratan los artículos 34 y 35 de la Ley que cuenten el mismo tiempo desde que aquéllos se hubiesen cerrado y con los de las Notarías amortizadas o suprimidas.

Los demás protocolos y libros quedarán formando el Archivo de la Notaría, a cargo del Notario que la desempeñe.

§ 2 Reglamento de la organización y régimen del Notariado

Se exceptúan de lo dispuesto en el párrafo primero de este artículo los casos en que aun viviese el Notario autorizante, que conservarán mientras viva todos los protocolos que hubiese autorizado.

Sin embargo, los Notarios podrán solicitar autorización de la Junta directiva para depositar parte de su protocolo en el local del Archivo, siempre que la capacidad y demás circunstancias de éste lo permitan. La Junta resolverá discrecionalmente y, en su caso, fijará las condiciones y obligaciones que estime oportunas.

Artículo 292.

Los protocolos de las Notarías amortizadas permanecerán en los respectivos archivos generales y sólo pasarán al archivo de las Notarías creadas en la misma demarcación o en otra posterior si, por razones de servicio lo dispusiere así la Dirección General.

Cuando por virtud de una demarcación notarial, dentro de un mismo distrito notarial, se suprima alguna Notaría y se creen otras, si alguna de éstas fuese desempeñada por el Notario de las suprimidas, podrá conservar los protocolos que constituyen su archivo.

Cuando con motivo de una demarcación se traslade una Notaría de una población a otra distinta, dentro del mismo distrito, se trasladarán asimismo la totalidad de los protocolos que constituyan su archivo.

El Notario que solicite una vacante distinta de la que venga desempeñando, pero dentro de una misma población, con arreglo al párrafo primero del artículo noventa y seis de este Reglamento, con el fin de obtener la nueva categoría asignada a la Notaría por haber sido modificada su clasificación, conservará los protocolos que constituyan su archivo y no se hará cargo de los de la Notaría solicitada.

Cuando se produzca la vacante de una Notaría, el que deba sustituirla, o el Archivero de Protocolos, en su caso, se harán cargo, por su cuenta y bajo su responsabilidad, de aquellos que respectivamente les corresponda custodiar.

Artículo 293.

El cargo de Archivero de protocolos es obligatorio cuando recaiga el nombramiento en el Notario único de cabeza de partido, o en el más moderno en la localidad si fueren dos o más los residentes en ella, y estará siempre provisto, a no ser que estén vacantes todas las Notarías del punto en que se hallen establecidos los Archivos; pero tan pronto como se provea una, la Dirección General elevará al Ministro de Justicia la correspondiente propuesta para el nombramiento.

Artículo 294.

De cada uno de los Archivos generales de protocolos estará encargado un Notario elegido por el Ministro de Justicia, a propuesta de la Dirección General del Ramo, de entre los que residan en el lugar del Archivo. El sustituto del Notario será, en su caso, el sustituto del Archivo. Cuando en la cabeza del distrito notarial exista un solo Notario, que forzosamente ha de ejercer el cargo de Archivero de protocolos, no será necesario que sea nombrado expresamente.

Cuando vacare un Archivo de protocolos se hará cargo del mismo, con carácter interino, mientras no se designe titular por el Ministro de Justicia, el Notario más antiguo en la localidad. Las Juntas directivas, en casos extraordinarios, tendrán facultades para asegurar la prestación del servicio en los Archivos Notariales.

Sin embargo, en las capitales de Colegio las Juntas directivas organizarán el Archivo general de protocolos del distrito notarial correspondiente, proporcionando local adecuado para su depósito, nombrando y separando el personal auxiliar, satisfaciendo, con cargo a los fondos del Colegio, sus nóminas y los demás gastos que ocasione el servicio, y percibiendo con destino al mismo fondo, los honorarios que corresponda. Para atender al mejor servicio público, propondrá al Ministro de Justicia el nombramiento de un Notario Archivero que podrá ser o no Vocal de la Junta directiva.

Artículo 295.

Los Notarios Archiveros serán corregidos disciplinariamente por iguales causas y en la misma forma que pueden serlo los Notarios.

Artículo 296.

En todo Archivo de protocolos existirá un inventario de los libros y papeles que lo constituyan, cuyo original quedará en el Archivo, y del que se remitirá copia a la Junta del Colegio Notarial.

Los inventarios de los Archivos contendrán la relación de todos los papeles del mismo, y respecto de los protocolos expresarán el número de éstos, folios de cada volumen, Notario autorizante y años a que corresponda.

Artículo 297.

Cuando un Notario se encargue del Archivo de protocolos, extenderá un acta firmada por él mismo y por las personas que le hagan la entrega, acreditando haber recibido todos los protocolos, libros y papeles comprendidos en el inventario general y sus adiciones, expresando las fechas de uno y otras, y en el caso de que después de la última de éstas hayan ingresado otros protocolos y libros, los determinará con las circunstancias exigidas. De dicha acta, que quedará en el Archivo sacará y remitirá copia literal a la Junta directiva dentro de los quince días siguientes a su fecha.

Artículo 298.

Los Notarios y sus sustitutos, así como los sustitutos de las Notarías vacantes, entregarán durante el mes de enero de cada año, al Archivo del distrito a que pertenezcan, los protocolos y libros que obren en su poder y que cada año deban depositar en aquél; si no tuvieran ninguno, remitirán en su lugar certificación negativa, expresando el motivo de la no existencia.

Cuando un Notario remitiere al Archivo certificación negativa por llevar veinticinco años de residencia y no corresponder la remisión de acuerdo con el párrafo tercero del artículo 291 de este Reglamento, bastará esta certificación por sí sola, sin que el Notario hubiera de hacer otra alguna en lo sucesivo mientras ocupe la misma Notaría.

Artículo 299.

En el mes de febrero, los Notarios Archiveros o sus sustitutos adicionarán el inventario general que debe existir de su Archivo, con los protocolos, libros y papeles que hayan sido entregados por los Notarios en el mes anterior, expresando respecto a los primeros su número, folios de cada volumen, Notarios autorizantes y años que comprendan.

Artículo 300.

Los Archiveros de protocolos, o sus sustitutos, remitirán a las respectivas Juntas directivas, en los ocho primeros días del mes de marzo de cada año, una copia de la adición de: inventario a que se refiere el artículo precedente y una relación de los Notarios que no hubiesen cumplido la obligación que les impone el artículo 298. Las Juntas corregirán disciplinariamente a dichos Notarios, sin perjuicio de adoptar los acuerdos conducentes al exacto cumplimiento de lo establecido en el artículo 298, antes citado.

Antes del 1 de abril de cada año remitirán las Juntas a la Dirección General una relación de los Notarios morosos, de las sanciones que les hayan impuesto y de las medidas adoptadas para el cumplimiento de su deber en este servicio.

Artículo 301.

Los Archivos generales de protocolos estarán sujetos a la inspección y vigilancia de las Juntas directivas de los Colegios de Notarios y de la Dirección General, que podrán decretar todas las visitas que estimaren convenientes.

Artículo 302.

Los Archiveros y Notarios que no cumplan las disposiciones anteriores en los plazos señalados serán corregidos disciplinariamente por las Juntas directivas por cada falta en que incurran. La Dirección General impondrá asimismo a las Juntas directivas una corrección disciplinaria por cada falta que cometieren por incumplimiento de lo prevenido en esta Sección.

Artículo 303.

Dentro de los límites establecidos en el artículo 32 de la Ley del Notariado, los Archiveros de protocolos, en los días y horas hábiles que tengan señalados, deberán facilitar a las personas de notoria competencia en los estudios de investigación histórica la consulta de documentos que cuenten más de cien años de antigüedad y ofrezcan indudable valor para dichos estudios, adoptando en todo caso las medidas necesarias para la conservación de los documentos que estén bajo su custodia.

Artículo 304.

Los Ayuntamientos facilitarán un local a propósito para el Archivo general de protocolos en la población en que éste radique.

En donde el Ayuntamiento no facilitase dicho local, o mientras no se consiga de él, lo establecerá el Archivero en el edificio que juzgue conveniente y que ofrezca las oportunas garantías para el objeto a que se destina.

Los gastos que se ocasionen a los Notarios Archiveros desde el instante en que se incauten de los protocolos, los de inventarios y los demás referentes a la instalación de los Archivos, así como los de entretenimiento y servicio de oficina, serán de su cuenta.

En casos especiales y de interés público, serán de cuenta de los Colegios los gastos de instalación y reparaciones extraordinarias de los Archivos.

Cuando el Ayuntamiento de una cabeza de distrito no proporcionare local adecuado para la instalación del Archivo, la Junta Directiva, a propuesta del Archivero, podrá acordar su traslado a la capital del Colegio, a la de la provincia, o a otra población del territorio del Colegio donde se disponga de local suficiente para la conservación de los protocolos. A tal efecto, las Juntas Directivas podrán construir, adquirir o arrendar edificios en tales poblaciones, a fin de instalar debidamente los Archivos, y solicitar de los Ayuntamientos y otras Corporaciones públicas la ayuda económica necesaria para ello.

Artículo 305.

Las Juntas directivas de los Colegios, por medio de uno de sus individuos o de alguno de los colegiados, podrán girar visitas de inspección a las Notarías y Archivos del mismo Colegio, a fin de corregir los defectos u omisiones subsanables en la manera de escribir y conservar los instrumentos y protocolos y uniformar la práctica, asegurándose del exacto cumplimiento de las obligaciones notariales en todo el territorio y si hubiere lugar a ello imponer correcciones disciplinarias.

Artículo 306.

La Dirección General ejerce la alta inspección de las Notarías y Archivos y puede decretar cuantas visitas extraordinarias crea convenientes.

Estas visitas podrán practicarse por el Director general, el Subdirector o alguno de los Oficiales o Auxiliares facultativos o Notarios colegiados, debiendo el funcionario que la practique ir acompañado de un Secretario, que nombrará dicho Centro directivo.

Al acordarse la práctica de una visita extraordinaria, se expresará si ha de ser general o especial, designándose, en el primer caso, el período de tiempo que ha de abrazar; y en el segundo, los libros y documentos que han de examinarse o los demás particulares a que se considere oportuno extender la visita.

TÍTULO QUINTO

De la organización del Notariado

CAPÍTULO I

Del Ministro de Justicia

Artículo 307.

Los notarios, en su organización jerárquica, dependen del Ministro de Justicia, de la Dirección General de los Registros y del Notariado, de las Juntas Directivas de los Colegios Notariales y, a través de estos, del Consejo General del Notariado.

Artículo 308.

El Ministerio de Justicia es el órgano de la Administración del Estado encargado de la acción del Gobierno en cuanto afecte a la fe pública notarial. Su titular, además de las facultades que respecto del Notariado, le otorgan las leyes, tiene la condición de Notario Mayor del Reino, con la significación y atribuciones tradicionales.

CAPÍTULO II

De la Dirección General de los Registros y del Notariado

Artículo 309.

A la Dirección General de los Registros y del Notariado competen, como Centro superior directivo y consultivo, todos los asuntos referentes al Notariado.

Artículo 310.

La estructura de la Dirección General de los Registros y del Notariado se ajustará a lo dispuesto en la legislación hipotecaria y en el Reglamento Orgánico del Ministerio de Justicia.

Artículo 311.

El Director dependerá inmediatamente del Ministro de Justicia; someterá directamente a su resolución todos los asuntos que deban decidirse con su acuerdo, y dictará por sí, o a propuesta del servicio correspondiente, las resoluciones que sean de su competencia.

Artículo 312.

Por vacante, ausencia, enfermedad u otra justa causa de imposibilidad del Director, hará sus veces el Subdirector y, a falta de éste, el Oficial primero o el que reglamentariamente le sustituya, sin necesidad de designación ni nombramiento especial.

Artículo 313.

Corresponderá a la Dirección General de los Registros y del Notariado:

1. Proponer al Ministro de Justicia, o adoptar por sí en los casos que sean de su competencia, las disposiciones necesarias para la observancia de la Ley del Notariado y de los Reglamentos y Ordenes para su ejecución.

2. Instruir los expedientes que se formen para la provisión de las Notarías vacantes y para celebrar las oposiciones en los casos en que fueren necesarias, proponiendo la resolución definitiva que en cada caso proceda con arreglo a las Leyes.

3. Resolver en consulta las dudas que se ofrezcan a las Juntas directivas de los Colegios Notariales o a los Notarios sobre la aplicación, inteligencia y ejecución de la Ley del Notariado, de su Reglamento y disposiciones complementarias, en cuanto no exijan disposiciones de carácter general que deban adoptarse por el Ministro de Justicia.

§ 2 Reglamento de la organización y régimen del Notariado

4. Dictar, conforme a las Leyes y Reglamentos, las Resoluciones que estime procedentes en los asuntos de su competencia.
5. Resolver las alzas contra los acuerdos de las Juntas directivas en materia de impugnación de las cuentas o minutas notariales por aplicación del Arancel y sin que contra sus resoluciones se dé recurso alguno, en vía administrativa.
6. Resolver igualmente con el mismo alcance y en última instancia los recursos gubernativos contra las calificaciones que de los títulos inscribibles hagan los Registradores.
7. Ejercer la alta inspección y vigilancia en todas las Notarías, Colegios Notariales, Consejo General del Notariado y Archivos generales de protocolos.
8. Comunicar las órdenes que dicte en cualquier forma el Ministro de Justicia relativas al Notariado.
9. Tramitar e informar las resoluciones que estime procedentes en las alzas o recursos de apelación interpuestos contra resoluciones de la Dirección General en los asuntos del Notariado.
10. Proponer asimismo al Ministro de Justicia todas las reformas y alteraciones que sean necesarias en la organización de la Dirección.
11. Convocar y celebrar las oposiciones para ingreso en el Cuerpo Facultativo e instruir los expedientes para el nombramiento, ascenso, suspensión y separación de los funcionarios de la Dirección, así como los de corrección disciplinaria en los casos que proceda.
12. Formar y publicar los estados de la contratación notarial con arreglo a los datos que suministren los Notarios.

CAPITULO III

De los Colegios Notariales y del Consejo General del Notariado

Sección 1.ª De los Colegios Notariales

Artículo 314.

Los Colegios Notariales son Corporaciones de Derecho público, amparadas por la Ley y reconocidas por el Estado, con personalidad jurídica propia y plena capacidad para el cumplimiento de sus fines. En el ejercicio de las funciones públicas atribuidas respecto de la prestación de la función pública notarial quedan subordinados jerárquicamente al Ministro de Justicia y a la Dirección General de los Registros y del Notariado.

Son fines esenciales de estas Corporaciones la ordenación del ejercicio de la profesión, sin perjuicio de las atribuciones del Gobierno, del Ministro de Justicia, de la Dirección General de los Registros y del Notariado y del Consejo General del Notariado, la representación exclusiva de aquélla, la defensa de los intereses profesionales de los colegiados y el cumplimiento de la función social que al notario corresponde.

Los Colegios Notariales, para el ejercicio de sus fines, tienen atribuidas con carácter general en su ámbito territorial, las funciones de colaborar con la Administración, a solicitud de la misma o por propia iniciativa; estar representados en sus Consejos u Organismos consultivos cuando proceda; organizar actividades y servicios comunes de interés para los colegiados en el orden formativo, cultural, asistencial, de previsión y otros análogos. Especialmente les corresponde:

1. Ostentar en su ámbito la representación y defensa de la profesión notarial ante la Administración, Instituciones, Tribunales, Entidades y particulares, con legitimación para ser parte en cuantos litigios afecten a los intereses profesionales y ejercitar el derecho de petición conforme a la Ley.

2. Ordenar en su respectivo ámbito territorial la actividad profesional de los notarios en las siguientes materias: correcta atención al público, tiempo y lugar de su prestación, concurrencia leal y publicidad, continuidad de la prestación de funciones, incluso en días festivos y períodos de vacaciones. No obstante, en el ejercicio de esta competencia la Junta Directiva deberá cumplir con los acuerdos y circulares del Consejo General del Notariado, así como con lo que disponga éste cuando la materia objeto de dicha ordenación por su trascendencia o interés afecte a un ámbito territorial superior al del Colegio respectivo.

§ 2 Reglamento de la organización y régimen del Notariado

Asimismo, y en los términos legalmente previstos corregirán las infracciones disciplinarias de sus colegiados, dejando a salvo las facultades del Ministro de Justicia y de la Dirección General de los Registros y del Notariado.

3. Adoptar las medidas conducentes a evitar el intrusismo profesional.

4. Conciliar las posturas de los colegiados. Igualmente y, en su caso, dirimir las cuestiones que por motivos profesionales se susciten entre los colegiados cuando así se lo soliciten. No obstante, se excluye de ambas actuaciones aquellas cuestiones que por afectar a la función pública notarial deba decidir los Colegios Notariales en el ejercicio de las competencias que la legislación notarial les atribuye.

5. Cumplir y hacer cumplir a los colegiados las Leyes generales y especiales, el Reglamento Notarial, los Reglamentos de régimen interior, así como las normas y decisiones adoptadas por los Órganos jerárquicos competentes, incluidas las Circulares de orden interno del Consejo General del Notariado que se refieran a aspectos de ordenación de la función pública notarial.

Los Colegios Notariales se regirán por la Legislación Notarial y en lo que no esté previsto en aquella y no constituya especialidad derivada del ejercicio de la función pública notarial atribuida a los notarios o a los Colegios por la de Colegios Profesionales. El Reglamento Notarial tendrá el carácter de regulador de la actividad pública notarial y de Estatuto General de la profesión.

Cada uno de los notarios de España habrá de estar integrado, con carácter exclusivo, en el Colegio a cuyo territorio pertenezca la población donde tenga su residencia reglamentaria.

Son órganos de los Colegios la Junta general, la Junta Directiva y el Decano.

El Decano ostenta la representación del Colegio.

Artículo 315.

La Junta general se reunirá en la capital del Colegio cuando la convoque la Junta directiva, que deberá hacerlo, por lo menos, una vez al año para aprobar las cuentas del año anterior y el presupuesto del corriente. También deberá convocarla, siempre que lo solicite más de la décima parte de los colegiados, expresando en la solicitud los asuntos a tratar y la información que sobre tales asuntos haya de dar la Junta directiva. En este último caso la Junta general deberá ser convocada para celebrarse dentro del plazo máximo de un mes, contado desde la solicitud.

El anuncio de la convocatoria, con expresión del orden del día, deberá hacerse por escrito con quince días, al menos, de antelación, salvo casos de urgencia en que se hará por telegrama remitido cuarenta y ocho horas antes. Igualmente, dicha remisión podrá hacerse por medios telemáticos en cuyo caso deberá ser firmada electrónicamente y remitida a las direcciones de correo corporativo de los miembros del Colegio. En dicho anuncio podrá indicarse que, a falta de quórum, se celebrará la Junta en segunda convocatoria, una hora después, como mínimo, de la fijada para la primera.

Presidirá la Junta general el Decano y, con él, constituirán la Mesa los miembros de la Junta directiva, la cual podrá designar escrutadores, si lo estima procedente, en cualquier momento de la sesión. Actuará de Secretario el que lo sea de la Junta directiva, que levantará acta de la sesión y la firmará con el Presidente.

Todos los Notarios del Colegio tendrán derecho de asistir, con voz y voto, procurando que no quede desatendido el servicio público. También tendrán el derecho de conferir su representación por escrito a otro colegiado.

Para que se considere legalmente constituida la Junta general hará falta la concurrencia, en primera convocatoria, de la mitad, al menos, de los colegiados en ejercicio. En segunda convocatoria, quedará constituida la Junta cualquiera que sea el número de Notarios concurrentes.

Compete a la Junta general:

1.º La aprobación de cuentas y presupuestos.

2.º La aprobación de los actos de adquisición, enajenación y cuantos signifiquen constitución, modificación o extinción de derechos reales sobre bienes inmuebles.

3.º Apreciar la justificación de las causas invocadas por los miembros de la Junta directiva para admitir su renuncia al desempeño del cargo.

§ 2 Reglamento de la organización y régimen del Notariado

4.º Adoptar acuerdos sobre censura de la gestión de la Junta Directiva. La censura podrá ser simple o cualificada, llevando esta última aparejada el cese de la Junta. Tratándose de censura simple se exigirá para su inclusión en el orden del día la firma de, al menos, el cinco por Ciento de los notarios con derecho a voto. Si fuera cualificada ese porcentaje será, al menos, del diez por Ciento.

La petición de la convocatoria se hará por escrito firmado por los solicitantes que en el caso de censura simple deberá ser el cinco por Ciento de los colegiados y en el de cualificada el diez por Ciento, expresando la causa de la moción. La Junta deberá ser convocada a este solo efecto y en ella se podrán consumir los turnos en pro y en contra que se consideren necesarios.

5.º Adoptar acuerdos sobre mociones de confianza que les someta la Junta directiva sobre aprobación o rechazo de actuaciones específicas ya realizadas en curso o meramente proyectadas, que no hubieren sido votadas anteriormente por la Junta general. La no aprobación tendrá el carácter de censura simple.

6.º Proponer a la Junta de Decanos la adopción de acuerdos sobre materias de interés general para el Notariado en cuanto sean de su competencia, o proponer su elevación a la Dirección General, o al Ministro de Justicia cuando sean de la competencia de éstos.

7.º Elaborar los Reglamentos o Estatutos de régimen interior del Colegio.

8.º Acordar el aumento o reducción del número de Censores de la Junta Directiva en los términos previstos por el artículo 318.

9.º Adoptar los acuerdos sobre asuntos que someta a su consideración la Junta directiva y cualesquiera otros previstos en las Leyes y Reglamentos.

Los acuerdos se adoptarán por mayoría simple de votos, salvo los de los números 4.º y 5.º de este artículo, para los que se requerirá el voto favorable de un tercio, al menos, de los colegiados.

Artículo 316.

Constituyen ingresos de los Colegios Notariales:

1.º Los derivados de sus patrimonios respectivos, y las donaciones, subvenciones y legados que se les hicieren.

2.º La participación en el importe íntegro de los sellos de legitimaciones y legalizaciones, conforme establezca la legislación vigente, y el total importe de las legalizaciones y apostillas que efectúen los miembros de la Junta Directiva con este carácter.

3.º La cuota fija anual que deba aportar cada colegiado, pudiendo las Juntas Directivas fraccionar su pago. No obstante, y respecto de notarías de entrada esta cuota podrá bonificarse previo acuerdo de la Junta Directiva en un porcentaje no superior al 50%. Excepcionalmente y previa solicitud fundada del interesado, podrá la Junta Directiva mediante acuerdo motivado eximir del pago de la cuota fija.

En todo caso, la Junta Directiva podrá acordar la modificación de la cuota fija anual atendiendo a la evolución de los costes a los que va destinada. Si se pretendiera una elevación superior a estos, la Junta Directiva deberá someterlo a aprobación de la Junta General del Colegio Notarial.

4.º Una cantidad mensual que en ningún caso podrá tener carácter progresivo, ni podrá determinarse con arreglo al volumen de ingresos de los notarios. En la determinación de esta cuota será preciso que la Junta Directiva del Colegio identifique el servicio y financiación que el mismo exija.

5.º Las cuotas suplementarias precisas para costear el sostenimiento de servicios específicos.

Cuando estos servicios, por su naturaleza o por la población en que se presten, beneficien solamente a parte de los colegiados, las cuotas serán de cargo exclusivo de éstos.

6.º Las cantidades que las Juntas Generales determinen al aprobar un presupuesto extraordinario conforme a la facultad segunda del artículo 328.

7.º Cualquier otro ingreso reconocido por la legislación en vigor o la que la sustituya, sin perjuicio de su adscripción a fines determinados legalmente.

Artículo 317.

Los Colegios Notariales podrán elaborar, en Junta General, Reglamentos de régimen interior en las materias que sean de su competencia. Estos Reglamentos habrán de ser aprobados por el Consejo General del Notariado, que deberá hacerlo en el plazo de treinta días, siempre que aquéllos estén de acuerdo con el presente Reglamento. Una vez aprobados, las Juntas Directivas darán cuenta del texto de los mismos a la Dirección General de los Registros y del Notariado. El Consejo General del Notariado deberá denegar motivadamente su autorización, siendo recurrible su acuerdo en los plazos y modo previsto para el de alzada ante la Dirección General de los Registros y del Notariado en cuanto a la interpretación y aplicación de la legislación notarial. En la votación relativa a la aprobación del Reglamento de Régimen Interior no deberá participar el Decano del Colegio al que se refiera tal Reglamento.

Sección 2.ª De las Juntas Directivas**Artículo 318.**

La Junta Directiva de cada Colegio estará integrada por un mínimo de tres y un máximo de nueve miembros. Estará compuesta necesariamente de un Decano-Presidente, un Censor y un Secretario. La Junta General del Colegio determinará el número de miembros de la Junta Directiva, así como la existencia de un Vicedecano, número de Censores, Tesorero y Vicesecretarios, dando cuenta de ello a la Dirección General.

Al Decano le sustituirá el Vicedecano; a ambos, los Censores por su orden; éstos se sustituirán mutuamente; al Tesorero, un Censor, el Vicedecano o el Decano, y al Secretario, un Vicesecretario y, de no existir éste, un Censor o el Tesorero. No obstante, y en todo caso, el Decano podrá delegar las funciones de su cargo, para actuaciones concretas, en cualquier miembro de la Junta Directiva.

Todos los cargos de la Junta serán gratuitos, honoríficos y voluntarios. Los miembros de la Junta Directiva cesarán en el ejercicio de su cargo por el transcurso de su mandato, por renuncia que deberá ser aceptada por la Junta General, por pérdida de la cualidad de colegiado y por elección para otro cargo de la misma Junta, así como por la establecida en el penúltimo párrafo del artículo 353 y las que lo sean de suspensión en el ejercicio del cargo de notario conforme a este Reglamento.

Artículo 319.

El mandato de la Junta Directiva es de cuatro años, pudiendo ser reelegidos sus miembros por iguales períodos, sea para el mismo o para distinto cargo.

La renovación de la Junta será total o parcial. Será total en los supuestos de transcurso del mandato previsto o por haberse aprobado su censura cualificada. En ambos casos, la Junta cesante seguirá desempeñando sus funciones básicas hasta la toma de posesión de la nueva Junta. La renovación será parcial cuando afecte a uno o varios de los miembros de la Junta. En caso de renovación parcial, el elegido desempeñará su función por el tiempo que reste hasta completar el período normal de cuatro años.

Todos los cargos de la Junta Directiva se proveerán mediante elección, por mayoría de votos, siendo elegidos como miembros de la Junta Directiva los integrantes de aquella candidatura que obtenga más votos. No podrá incluirse en más de una candidatura a un mismo notario sea para el mismo o para distinto cargo de la Junta Directiva.

La elección podrá ser ordinaria o extraordinaria. Será ordinaria la elección que se produzca como consecuencia del transcurso del mandato. En cualquier otro supuesto, la elección será extraordinaria.

Serán electores y podrán ser candidatos todos los notarios que estén colegiados el día de la convocatoria de las elecciones.

Artículo 320.

Compete a las Juntas Directivas la convocatoria de elecciones para proveer su renovación, sea total o parcial. Si la renovación fuera parcial, el anuncio de la convocatoria expresará todos los cargos que hayan de proveerse.

El anuncio de la convocatoria para elección ordinaria se efectuará en los diez primeros días de septiembre del año en que expire el mandato de la Junta Directiva. Si se tratara de elección extraordinaria, el anuncio se efectuará dentro de los veinte días siguientes a la fecha en que se hubiera acordado la censura cualificada de la Junta o en que se hubiere producido la vacante, con la sola excepción de que restaran tres meses o menos para la elección ordinaria, en cuyo caso se estará a ésta debiendo ponerlo en conocimiento de la Dirección General de los Registros y del Notariado.

Durante los diez días siguientes al del anuncio de la convocatoria se procederá a la formación de las candidaturas y a su presentación a la Junta Directiva. Cuando el Decano pretendiera su reelección por tercero o ulterior mandato consecutivo la candidatura en la que esté incluido deberá ser presentada por, al menos, el veinticinco por ciento de los colegiados. Las candidaturas expresarán el nombre del candidato o candidatos y el cargo para el que se les proponga. Las candidaturas deberán incluir todos los cargos objeto de elección; en otro caso, serán rechazadas.

Si durante el anterior plazo se hubiere presentado una sola candidatura se abrirá otro extraordinario de cinco días, a contar desde la expiración de aquél para que puedan presentarse otras candidaturas.

La Junta Directiva concluido el plazo de presentación de candidaturas hará pública éstas, pudiendo utilizarse a tal fin medios telemáticos o cualquier otro procedimiento que permita su difusión y conocimiento entre los colegiados. En cualquier caso, la Junta Directiva en el día hábil inmediato posterior comunicará al Consejo General del Notariado las candidaturas, ya se trate de elección ordinaria o extraordinaria, debiendo publicarse en el mismo día o inmediato hábil posterior en el sitio web del Consejo General del Notariado.

Publicadas las candidaturas en el sitio web del Consejo podrán recurrirse las mismas ante éste en los dos días hábiles siguientes. El Consejo dará traslado del recurso a la candidatura recurrida para que por ésta se alegue lo que a su derecho convenga en el plazo de un día hábil. La resolución del Consejo agota la vía administrativa.

La elección ordinaria tendrá lugar el tercer domingo del mes de noviembre siguiente y la extraordinaria, el tercer domingo siguiente a aquél en que se publicite la candidatura en el sitio web del Consejo.

El programa de actuación de las candidaturas sólo podrá ponerse de manifiesto en el período comprendido entre la publicación de las candidaturas en el sitio web del Consejo el día anterior al domingo fijado para la elección.

Fijado el domingo en que ha de celebrarse una elección extraordinaria, si antes de iniciarse la semana precedente a dicho día se produjese una vacante imprevista, podrá aplazarse la elección por un período máximo de dos meses, a los efectos de cumplir con lo dispuesto en este artículo.

Se habilita a la Dirección General de los Registros y del Notariado para que determine mediante Instrucción las reglas y requisitos a los que debe quedar sujeta la emisión del voto electrónico.

Artículo 321.

Todas las elecciones se celebrarán en la capital del Colegio. Las ordinarias, en el día, hora y local señalados en la convocatoria, y en las extraordinarias la Junta Directiva anunciará estas circunstancias a la mayor brevedad posible, conforme a lo previsto en el artículo anterior.

La Mesa estará constituida, al menos, por tres miembros de la Junta Directiva y la presidirá el Decano o quien legalmente le sustituya.

Quien encabece cada una de las candidaturas presentadas podrá designar un escrutador, cuya identidad deberá ser puesta en conocimiento de la Junta Directiva, al menos dos días hábiles antes del día de la elección. En cualquier caso habrá, como mínimo, dos escrutadores, que serán nombrados por la Mesa en defecto de dicha designación.

§ 2 Reglamento de la organización y régimen del Notariado

Los escrutadores habrán de ostentar la cualidad de electores.

La Mesa tendrá papeletas de todas las candidaturas. Las papeletas se confeccionarán con arreglo a un modelo externamente uniforme para todas las candidaturas presentadas, aprobado por la Junta Directiva, de modo que, una vez dobladas aquéllas, no puedan distinguirse unas de otras.

La votación, siempre secreta, se realizará personalmente o por correo. El voto emitido por correo se enviará bajo doble sobre. El exterior se dirigirá al Decano y el sobre interior, conteniendo la papeleta doblada, expresará el nombre y residencia del elector e irá autorizado con su firma y rúbrica. Comprobadas éstas por un miembro de la Junta Directiva, previo cotejo en su caso con el libro a que se refiere el artículo 36, el Secretario de la misma Junta o quien haga sus veces relacionará los sobres recibidos hasta las catorce horas del día anterior al de la votación, únicos que serán admitidos a ésta.

Durante una hora votarán los electores presentes mediante papeleta que entregarán doblada al Presidente, quien, ante el propio votante, depositará aquélla en la urna destinada al efecto, situada a la vista de todos.

Terminada la votación de los presentes, el Presidente de la Mesa abrirá los sobres remitidos por correo y depositará las papeletas en la urna.

Artículo 322.

Para realizar el escrutinio, el Presidente extraerá las papeletas de la urna y las leerá en voz alta, una por una, de lo que los escrutadores tomarán nota. Serán nulas las papeletas que no contengan el nombre del candidato o el cargo para el que es votado.

Hecho el escrutinio y publicado su resultado, si hubiere conformidad y no se suscitase reclamación alguna, se inutilizarán todas las papeletas extraídas de la urna. No habiendo conformidad, se repetirá el escrutinio, consignando su resultado y las diferencias que hubiere.

En caso de empate se entenderá ganadora aquella candidatura que incluya como candidato a Decano al de mayor antigüedad en la carrera. Si se tratara de elección extraordinaria para cubrir otro puesto de la Junta se aplicará el mismo criterio.

Las dudas sobre la inteligencia o validez de votos o sobre el resultado del escrutinio se resolverán en el acto por la Mesa.

No se admitirá discusión sobre ninguna de las protestas o reclamaciones que durante la elección se hicieren, pero la Mesa, sin embargo, acordará sobre ellas lo que juzgue conveniente, antes o después de verificado el escrutinio.

El Presidente proclamará los nombres de los candidatos electos y el cargo para que hayan sido elegidos.

De todo ello se levantará acta, en la que se consignarán los acuerdos sobre la inteligencia y validez de los votos, el resultado del escrutinio y las reclamaciones o protestas que se hubieren hecho.

Artículo 323.

Quienes hubieren elevado protesta o reclamación en el acto de la votación podrán impugnar su resultado mediante escrito dirigido a la Dirección General, el cual, en unión de las pruebas que tenga a bien aducir el impugnante, será presentado dentro de los dos días siguientes a la Junta Directiva y ésta, al siguiente día, lo trasladará al Centro directivo. Dicho Centro, en el plazo de quince días a contar desde aquél en que hubiere recibido el escrito de impugnación, decidirá lo que estime oportuno en resolución razonada que pondrá fin a la vía administrativa.

Artículo 324.

El día siguiente al de la elección, la Junta Directiva participará el resultado a la Dirección General y al Consejo General del Notariado y fijará la fecha de la toma de posesión de los elegidos, que habrá de tener lugar dentro del plazo de treinta días, contados desde la fecha de la elección.

Una vez posesionados de sus cargos los elegidos, se comunicará a la Dirección General y al Presidente del Consejo General del Notariado y a todos los notarios del Colegio.

Artículo 325.

La Junta Directiva se reunirá cuando el Decano estime que lo requiere la necesidad del despacho de los asuntos pendientes, siempre por lo menos una vez al mes, y cuando lo soliciten dos Vocales de la misma.

La Junta Directiva de cada Colegio se reunirá ordinariamente en la población que sea capital del mismo, sin perjuicio de la posibilidad de celebrar sus reuniones en cualquier localidad del Colegio Notarial cuando así lo acuerde por mayoría.

Artículo 326.

Será precisa para la válida constitución de la Junta la presencia del Decano, Secretario y, al menos uno o dos censores, dependiendo de si el número de los miembros de la Junta es de tres o más. El Decano y el Secretario podrán ser sustituidos por quienes legalmente corresponda.

Los acuerdos de las Juntas Directivas se adoptarán por mayoría y se consignarán en acta, resolviendo en caso de empate el voto de calidad del Presidente. Una vez aprobada ésta, será suscrita al menos por el Secretario y el Presidente asistentes a la sesión en que se tomaron los acuerdos.

Las deliberaciones de la Junta serán secretas. Sus acuerdos sólo podrán hacerse públicos cuando esté legalmente previsto o lo decida la Junta Directiva que, asimismo, determinará el medio y ámbito de dicha publicidad.

Artículo 327.

Corresponde a la Junta Directiva, como órgano de gobierno y ejecución, el ejercicio de todas las funciones atribuidas al Colegio para el cumplimiento de sus fines, salvo las que están reservadas a la Junta General.

Especialmente son obligaciones de la Junta Directiva:

1.^a Velar por la más estricta disciplina de los notarios en el cumplimiento de sus deberes funcionales, colegiales y corporativos, corrigiendo sus infracciones, de conformidad con lo dispuesto en el régimen disciplinario.

2.^a Ordenar en su respectivo ámbito territorial la actividad profesional de los notarios en las siguientes materias: correcta atención al público, tiempo y lugar de su prestación, concurrencia leal y publicidad, continuidad de la prestación de funciones, incluso en días festivos y períodos de vacaciones. No obstante, en el ejercicio de esta competencia la Junta Directiva deberá cumplir con los acuerdos y circulares del Consejo General del Notariado, así como con lo que disponga éste cuando la materia objeto de dicha ordenación por su trascendencia o interés afecte a un ámbito territorial superior al del Colegio respectivo.

3.^a Organizar los servicios necesarios para la ejecución de los fines del Colegio e impulsar y vigilar su actividad.

4.^a Gestionar, administrar y disponer de los bienes del Colegio en general y proponer a la Junta General la inversión y disposición sobre inmuebles.

5.^a Representar los derechos y administrar los intereses del Colegio. A este fin, antes del 31 de marzo de cada año, formalizará y someterá a la aprobación de la Junta General el presupuesto ordinario de ingresos y gastos del Colegio para el ejercicio corriente y las cuentas del anterior. El ejercicio económico coincidirá con el año natural.

En el presupuesto ordinario se consignarán en partidas separadas las diferentes clases de ingresos, y serán expresadas, también separadas unas de otras, las partidas de gastos que se autoricen, con la cantidad asignada para cada una de ellas. Entre las partidas de gastos se consignarán necesariamente cantidades para bibliotecas y organización de archivos, sin que el concepto de «Imprevistos» pueda exceder del 15 por 100 del total de aquél.

La Junta Directiva podrá hacer transferencias de unas a otras partidas cuando lo considere conveniente a las necesidades del Colegio.

6.^a Informar a los colegiados que lo soliciten acerca de las cuestiones en que tengan interés legítimo y, asimismo, informar a todos los colegiados asistentes, en Junta General, por lo menos una vez al año, de cuantas cuestiones de interés colectivo puedan afectarles a

§ 2 Reglamento de la organización y régimen del Notariado

ellos o al Colegio en el orden corporativo, colegial, profesional o cultural y de las que la Junta tenga conocimiento.

7.^a Suministrar al público, incluso a través de los medios de comunicación social, información general sobre materias directamente relacionadas con la actividad notarial y, en particular, aquella información que, según las circunstancias, resulte adecuada para el mejor conocimiento y salvaguarda de los derechos de los particulares.

8.^a Cumplir y ejecutar los acuerdos de la Junta General.

Artículo 328.

Las Juntas Directivas, además de las facultades contenidas en otras disposiciones, tendrán las siguientes:

1. Acordar la comparecencia en juicio del Colegio y el otorgamiento de poderes.
2. Formalizar y someter a la aprobación de la Junta General presupuesto extraordinario para atender gastos colegiales excepcionales, fijando con precisión la forma en que hayan de financiarse y el plazo previsto para su amortización, así como la justa aportación de los colegiados para satisfacer aquéllos.
3. Determinar el sistema contable del Colegio.
4. Organizar, dirigir y administrar el servicio de legalizaciones y apostillas.
5. Adoptar las medidas que estime necesarias y de carácter urgente para asegurar la prestación de las funciones notariales cuando circunstancias excepcionales de la localidad así lo exijan, pudiendo el Decano, en iguales casos, disponer lo conveniente para garantizar la normalidad en el reparto de letras, pagarés y demás documentos de crédito, y sin perjuicio de dar cuenta de ello a la Dirección General.
6. Acordar el pago en todo o en parte, según los fondos de que disponga el Colegio, de las expensas que hubiere hecho un notario para salvar su protocolo, o el de otro notario, de inundación, incendio u otra fuerza mayor. Si se hubiere producido muerte, inutilidad o lesión, se podrá acordar, además, la concesión a aquél o a sus familiares, por una sola vez, de auxilios extraordinarios complementarios en la cuantía que determine la Junta atendidas las circunstancias.

Artículo 329.

El Decano, además de su carácter representativo y de las funciones previstas en otros artículos del Reglamento, tendrá las de convocar la Junta Directiva y presidir ésta, la General y las Comisiones especiales a que asista, dirigiendo las deliberaciones y discusiones; impulsará y coordinará las actividades de la Junta Directiva y vigilará el cumplimiento de todos los servicios. Cuidará de la buena conservación de los bienes del Colegio y será el ordenador de pagos, si bien podrá delegar con carácter general en el Tesorero este último cometido.

Ningún pago podrá hacerse sin que sea ordenado por el Decano o el Tesorero o quienes legalmente le sustituyan.

El Vicedecano ejercerá las funciones que le delegue el Decano, asumiendo las de éste en casos de ausencia, enfermedad, incompatibilidad o vacante.

El Secretario llevará y custodiará la documentación oficial del Colegio y los libros de actas, extenderá éstas, expedirá certificaciones con el visto bueno del Decano y remitirá comunicaciones bajo la dirección de éste.

El Tesorero llevará la contabilidad, formalizará anualmente las cuentas, redactará el presupuesto, haciendo constar en tantas cuentas separadas cuantos sean los diferentes conceptos que tengan los ingresos del Colegio y los gastos relativos a cada concepto y, en su caso, ordenará los pagos; confeccionará el inventario de bienes y verificará la Caja.

Los Censores actuarán como Vocales de la Junta y desempeñarán las funciones que el Decano les delegue y las demás previstas en el Reglamento.

Los Vicesecretarios sustituirán al Secretario, pudiendo ejercer asimismo las funciones que les delegue el Decano y la Junta Directiva.

Artículo 330.

Cuando en el archivo de un Notario fallecido existan instrumentos que no reúnan las solemnidades legales o que adolezcan de otra clase de defectos, las Juntas Directivas de los Colegios Notariales adoptarán las medidas necesarias para su subsanación, si fuere posible, procurando poner en conocimiento de los interesados dichas circunstancias a fin de que puedan, si les conviniere, extender un nuevo documento en sustitución del defectuoso, haciendo los llamamientos por los periódicos oficiales en términos que se respete el secreto del protocolo, pero con las indicaciones necesarias para que se identifiquen los documentos y aplicando, en cuanto sea posible, lo dispuesto en los artículos 146, 153 y 280.

Los gastos que se ocasionen con motivo de lo prevenido en el párrafo anterior, lo mismo que los del otorgamiento de los nuevos instrumentos y cualesquiera otras responsabilidades, serán siempre a cargo de la fianza y sin perjuicio, si ésta no bastara, del derecho de los perjudicados o sus herederos contra los bienes del Notario responsable.

Artículo 331.

Las Juntas Directivas y el Decano tendrán también la facultad de acordar inspecciones a las Notarías siempre que lo consideren conveniente a los fines prevenidos en este Reglamento, debiendo practicarlas de inmediato cuando existan indicios racionales de anomalías que deban ser corregidas. Las Juntas Directivas elaborarán cada año un Plan de inspección de notarías del territorio, que deberá ser aprobado por la Dirección General. A tal efecto designarán para cada inspección dos notarios, uno de los cuales actuará como Secretario. Cualquier forma de resistencia a una inspección dará lugar a la inmediata apertura de expediente de corrección disciplinaria, sin perjuicio de que la Junta adopte cuantas medidas estime pertinentes para que la inspección se lleve a efecto.

Previo acuerdo de la Junta Directiva, el Decano podrá solicitar de otros Colegios Notariales que le permitan designar a notarios de su Colegio como inspectores. El Colegio Notarial donde ejerza su función el notario inspeccionado podrá acordar el abono de indemnizaciones por razón de servicio a aquellos notarios colegiados de otro Colegio, como consecuencia de los gastos en que incurran en el ejercicio de su función. A tal fin, en cada Colegio Notarial se establecerá una lista de notarios que puedan ser designados como inspectores. Dicha lista no podrá ser inferior a cinco y será renovada cada año. Los inspectores podrán servirse del auxilio de peritos, incluso de notarios jubilados, para desempeñar su función.

Artículo 332.

En cada distrito notarial y para facilitar el cumplimiento de sus funciones, las Juntas Directivas designarán un Notario con el carácter de Delegado y otro como Subdelegado, y podrán nombrar varios Subdelegados cuando lo estimen necesario para el servicio. De estos nombramientos las Juntas darán cuenta a la Dirección General.

Los cargos de Delegado y Subdelegado durarán cuatro años, pero la Junta podrá reelegir a los mismos notarios.

Estos cargos son honoríficos, gratuitos y obligatorios para los notarios menores de sesenta años de edad y también para los mayores cuando no haya más que uno en el distrito.

Las Juntas Directivas podrán, cuando existiere motivo para ello y dando cuenta a la Dirección, separar de sus cargos a los Delegados y Subdelegados.

A instancia del Delegado, y previo informe de los Notarios afectados, podrán las Juntas Directivas autorizar la apertura de una oficina especial para que en ella quede instalada la Delegación, siempre que las necesidades del servicio o de la organización notarial así lo aconsejen. El acuerdo razonado de la Junta incluirá, caso de ser favorable a dicha apertura, todas las medidas que considere oportunas en orden a su régimen.

Artículo 333.

Los Notarios de un distrito podrán reunirse en Junta a fin de emitir los informes que se les soliciten por la Junta Directiva y formular a ésta, sin carácter vinculante, las proposiciones que crean oportunas. La Junta del Distrito en que radique la capital del Colegio será

convocada por el Decano y presidida por él. Las demás Juntas de Distrito serán convocadas, previo aviso al Decanato, por el respectivo Delegado, quien las presidirá, salvo que la Junta Directiva hubiere designado para hacerlo a alguno de sus miembros. En defecto de Delegado, le sustituirá a estos fines el Subdelegado más antiguo en la carrera. Ejercerá las funciones de Secretario el Notario más moderno.

Artículo 334.

Las resoluciones o acuerdos de las Juntas podrán ser recurribles en los plazos y forma previstos para el de alzada ante la Dirección General cuando se refieran a la interpretación y aplicación de la regulación notarial.

Artículo 335.

Las Juntas Directivas, lo mismo que los Colegios Notariales y sus Decanos, tendrán el tratamiento de Ilustres.

Sección 3.ª Del Consejo General del Notariado**Artículo 336.**

El Consejo General del Notariado tiene la condición de Corporación de Derecho público, con personalidad jurídica propia y plena capacidad. En el ejercicio de las funciones públicas atribuidas respecto de la prestación de la función pública notarial queda subordinado jerárquicamente al Ministro de Justicia y a la Dirección General de los Registros y del Notariado. Son sus fines esenciales: colaborar con la Administración, mantener la organización colegial, coordinar las funciones de los Colegios Notariales, asumiéndolas en los casos legalmente establecidos, dictar Circulares de orden interno de obligado cumplimiento para los Colegios y los notarios en las materias a que se refiere el artículo 344 de este Reglamento, y ostentar la representación unitaria del Notariado español.

Forman parte del Consejo General todos los Decanos de los Colegios Notariales de España. En caso de vacante del cargo de Decano de algún Colegio Notarial será miembro del Consejo General quien haga sus veces.

Se relacionará con el Ministerio de Justicia por medio de la Dirección General de los Registros y del Notariado.

El Consejo General tiene su sede en Madrid.

Artículo 337.

El Consejo General funcionará en Pleno, en Comisión Permanente y por medio de la actuación de su Presidente, que ostenta la representación legal del mismo. En defecto o imposibilidad del Presidente será sustituido por el Vicepresidente.

El Presidente y el Vicepresidente serán designados por el Pleno del Consejo General mediante elección entre sus miembros. El Pleno podrá también acordar su remoción y aceptar su renuncia. Todos estos acuerdos se pondrán en conocimiento del Ministerio de Justicia dentro del plazo de cinco días.

El tiempo de duración de los cargos de Presidente y de Vicepresidente coincidirá con el de su mandato como Decano. La condición de Presidente y de Vicepresidente no es delegable en ningún caso.

Artículo 338.

El Pleno se reunirá cuando así lo acuerde el mismo y, además, siempre que lo determine el Presidente, por propia iniciativa o a petición fundada de cualquier Decano. Deberá convocarse el Pleno, al menos, con dos días hábiles de antelación a la fecha de su celebración. En dicha convocatoria se incluirá el orden del día. El Presidente podrá por motivos de urgencia modificar el orden del día hasta el día inmediato hábil al de su celebración comunicando inmediatamente dicha modificación a los miembros del Pleno. Quedará éste válidamente constituido si concurre la mayoría absoluta de sus miembros.

§ 2 Reglamento de la organización y régimen del Notariado

A las sesiones del Pleno asistirán los Decanos personalmente. En caso de imposibilidad podrán designar como su delegado, precisamente por escrito, con expresión de causa y para la sesión particular de que se trate, a un miembro de la Junta Directiva de su Colegio. El Pleno podrá delegar en la Comisión Permanente el ejercicio de aquellas competencias que entienda oportunas, a excepción de la aprobación de Circulares de orden interno que sólo compete al Pleno.

Artículo 339.

La Comisión Permanente estará integrada por el Presidente, el Vicepresidente y tres Decanos designados por el Pleno. Se reunirá cuantas veces fuere necesario, previa convocatoria por el Presidente, por propia iniciativa o a petición fundada de cualquiera de sus miembros. Quedará válidamente constituida para su actuación en cada caso con la asistencia de la mayoría absoluta de sus componentes. De sus acuerdos se dará cuenta inmediata a todos los Decanos.

Podrá ejercer aquellas competencias que le delegue el Pleno del Consejo, asumiendo las funciones de éste en casos de urgencia. Los acuerdos adoptados por la Comisión Permanente en virtud de delegación del Consejo deberán expresar tal carácter y se entenderán adoptados por el órgano delegante, pudiendo ser objeto de recurso en los términos previstos en el artículo 343 de este Reglamento. Del resto de sus acuerdos dará cuenta a todos los Decanos.

No es delegable la condición de miembro de la Comisión Permanente, que se ostentará con carácter personal por todo el tiempo que el designado desempeñe el cargo de Decano.

Artículo 340.

El Consejo General elegirá un Secretario, a propuesta del Presidente. El Secretario deberá ser notario. Su cese se producirá por acuerdo del Consejo, a propuesta asimismo del Presidente. Su designación y cese serán comunicados al Ministerio de Justicia a la mayor brevedad.

Son funciones del Secretario levantar acta de las sesiones del Pleno y de la Comisión Permanente, expedir certificaciones con el visto bueno del Presidente, custodiar la documentación de la Junta, auxiliar al Presidente en la ejecución de los acuerdos y en la preparación del orden del día de las sesiones y dirigir la labor del personal del Consejo, tanto de secciones técnicas como de la oficina administrativa.

A propuesta conjunta del Presidente y del Secretario, el Consejo designará uno o varios Vicesecretarios y los removerá, en su caso. Cualquiera de las funciones del Secretario puede ser delegada por éste en un Vicesecretario, siempre en cuestiones determinadas. El Vicesecretario, o uno de los Vicesecretarios, actuará como Tesorero.

El Consejo podrá encomendar servicios determinados a Secciones Delegadas del mismo, integradas por notarios o personal especializado. El Director de cada una de ellas utilizará la denominación de Delegado o Director de la Sección correspondiente, y rendirá cuenta de su actuación al Consejo a través del Presidente.

Igualmente, podrá crear la unidad especializada prevista en el artículo 17.6 de la Ley del Notariado a los efectos de colaborar eficazmente con las Administraciones Públicas, y especialmente, con las autoridades judiciales, administrativas y policiales competentes en lo relativo a la lucha contra el fraude tributario pudiendo a estos efectos recabar del notario la información y datos precisos. **Creada dicha unidad el notario le prestará auxilio en el ejercicio de sus funciones, debiendo facilitar a dicha unidad especializada cualquier información que ésta les requiera para el ejercicio de su función de examen.**

Téngase en cuenta que se declara la nulidad del inciso destacado por Sentencia del TS de 14 de octubre de 2008. [Ref. BOE-A-2008-18893](#). y otras.

Artículo 341.

Para la válida adopción de acuerdos se exige la presencia de la mitad más uno de los Decanos debiendo asistir el Presidente o Vicepresidente en su sustitución y el Secretario o Vicesecretario que le sustituya.

Los acuerdos del Pleno deberán ser adoptados con el voto favorable de la mayoría de los asistentes, resolviendo en caso de empate el voto de calidad del Presidente.

Las deliberaciones del Pleno serán secretas. Sus acuerdos sólo podrán hacerse públicos cuando esté legalmente previsto o lo decida el Pleno que, asimismo, determinará el medio y ámbito de dicha publicidad. Respecto de la Comisión Permanente se estará a lo dispuesto en el artículo 339 de este Reglamento.

Todas las sesiones del Pleno y de la Comisión Permanente se celebrarán en el lugar en que por mayoría simple acuerden sus miembros.

Artículo 342.

Los acuerdos adoptados por el Consejo General son inmediatamente ejecutivos. La ejecución corresponde al Presidente o a la Comisión Permanente, salvo que, en casos especiales, se hubiese acordado que se lleve a efecto por uno o varios Decanos o bien por el Secretario.

Artículo 343.

Los acuerdos o resoluciones del Consejo General, hayan sido adoptados por el Pleno o por la Comisión Permanente previa delegación de aquél, serán impugnables ante el Ministro de Justicia, cuando se refieran a la interpretación y aplicación de la regulación notarial en los plazos y forma previstos para el de alzada.

Artículo 344.

Son funciones del Consejo General las siguientes:

A) 1. Facilitar y organizar la comunicación entre Colegios Notariales; coordinar sus actuaciones y dirimir, dentro de sus facultades, proponiendo en otro caso su resolución, los conflictos que puedan surgir entre ellos.

2. Adoptar las medidas necesarias para que los Colegios cumplan las resoluciones del Consejo General dictadas en materia de su competencia.

3. Completar provisionalmente con los colegiados más antiguos las Juntas Directivas de los Colegios cuando se produzcan las vacantes de más de la mitad de los cargos de aquéllas. La Junta provisional, así constituida, ejercerá sus funciones hasta que tomen posesión los designados en virtud de elección.

Igualmente, el Consejo podrá designar una Junta Gestora para aquellos Colegios en los que no se presentara candidatura válida para cubrir todos los puestos de la Junta Directiva. Dicha Junta estará integrada por tres notarios del ámbito territorial del Colegio respectivo y sus cargos serán obligatorios para los notarios designados. Constituida esa Junta el Consejo comunicará a la Dirección General la identidad de sus integrantes y cargos. En todo caso, dicha Junta deberá convocar elecciones tan pronto sea posible.

4. Velar por el exacto cumplimiento de las disposiciones vigentes por parte de los Colegios y de los notarios. A estos efectos, y en el ámbito de las disposiciones que rigen la función pública notarial podrá dictar circulares de orden interno de obligado cumplimiento para los Colegios y notarios. El Proyecto de circular deberá ser sometido a consulta previa de la Dirección General de los Registros y del Notariado. Transcurridos diez días hábiles desde su remisión sin que dicha Dirección General practique objeción se entenderá aprobada la misma. Este plazo podrá reducirse a dos días hábiles por razones de urgencia que motivará el Consejo en su comunicación a la Dirección General y apreciará ésta. En todo caso, las circulares deberán publicarse en la página web del Consejo.

5. Aprobar los Reglamentos de régimen interior de los Colegios.

6. Organizar actividades y servicios comunes de interés para los notarios, y entre ellos los culturales, asistenciales, de previsión y otros análogos, y proveer, en su caso, a su sostenimiento económico. En este sentido, regulará todos los aspectos relativos a la «Revista de Derecho Notarial», organizará el servicio de pago de indemnizaciones por las

§ 2 Reglamento de la organización y régimen del Notariado

responsabilidades civiles contraídas por los notarios en el ejercicio de su cargo y el denominado Servicio Quirúrgico, y llevará a cabo de modo continuado estudios sociológicos sobre la implantación del servicio notarial en la sociedad nacional y, en función de sus resultados, propondrá o adoptará, según los casos, las medidas conducentes a procurar el grado óptimo de aquélla en cada circunstancia.

7. Estimular, proteger y vigilar, conforme a las competencias atribuidas por las leyes, la mejor organización y conservación de los archivos.

8. Procurar la armonía y colaboración entre todos los notarios a fin de evitar conflictos entre notarios de Colegios diferentes.

9. Ejercitar el derecho a mostrarse parte en la causa contra cualquier notario que el artículo 62 del Reglamento Notarial concede a la Junta Directiva, si la Junta correspondiente no lo ejercitase y siempre previo informe de la misma.

10. Organizar cursos para la formación de posgraduados o de práctica notarial, primando especialmente la formación continua y sistemática de los empleados de notarías.

11. Determinar su régimen económico-financiero mediante la aprobación de sus propios presupuestos y la fijación equitativa de las aportaciones de todos los Colegios Notariales. **Igualmente, establecerá, en su caso, las compensaciones institucionales que estime procedente, para aquellos cargos del Consejo que se entienda oportuno, a fin de garantizar la debida dedicación de los mismos a sus obligaciones corporativas.**

12. Establecer sistemas unificados de consignaciones, depósitos, cobros y pagos relativos a cualquier actuación o expediente notarial cuya existencia esté prevista por alguna disposición normativa.

B) 1. Ostentar la representación y defensa de la profesión notarial ante la Administración, Instituciones, Tribunales, Entidades y particulares, con legitimación para ser parte en cuantos litigios afecten a los intereses profesionales, y ejercitar el derecho de petición conforme a la Ley.

2. Asumir la representación del Notariado español ante las Entidades similares en otras naciones, designando asimismo las personas y Delegaciones que corresponda.

3. Informar en todos aquellos casos en que el Ministerio de Justicia lo estime conveniente y en especial en las reformas que afecten al ingreso en el Notariado y al régimen de las oposiciones y, en particular, al programa o temario de las oposiciones libres.

4. Designar o proponer, en su caso, los Decanos y notarios que hayan de figurar como vocales de la Junta de Patronato de la Mutualidad Notarial y de los órganos rectores de otras Entidades en los supuestos legalmente establecidos.

5. Participar en los Consejos u Organismos consultivos de la Administración en las materias de competencia de la profesión notarial.

C) 1. Informar preceptivamente todo proyecto de modificación de la legislación sobre Colegios Profesionales, así como los proyectos de Ley o de disposiciones de cualquier rango que se refieran a las condiciones generales de la función notarial.

2. Informar los proyectos de disposiciones generales de carácter fiscal que afecten directa y concretamente a la profesión notarial en los términos previstos en la legislación estatal o autonómica correspondiente.

3. Informar en los recursos gubernativos contra calificaciones de los Registradores de la Propiedad o Mercantiles, siempre que la Dirección General lo solicite y se trate de materias que afecten al Notariado o a la función notarial.

4. Informar, a petición de las Juntas Directivas de los Colegios Notariales o de la Dirección General de los Registros y del Notariado, en las impugnaciones de honorarios hechas con arreglo a los Aranceles Notariales y en los supuestos de consultas a los que se refiere el artículo 70 del Reglamento Notarial.

5. Ejercer cuantas funciones le sean encomendadas por la Administración y colaborar con ésta mediante la realización de estudios, emisión de informes, elaboración de estadísticas y otras actividades relacionadas con sus fines que puedan serle solicitadas o acuerde formular por propia iniciativa, y especialmente colaborar con el Ministerio de Justicia y con la Dirección General de los Registros y del Notariado en todo lo que se refiera a la función notarial.

§ 2 Reglamento de la organización y régimen del Notariado

6. Proponer a la Administración, y en especial a la Dirección General de los Registros y del Notariado, la adopción de medidas o las resoluciones y disposiciones de carácter general que estime convenientes para el Notariado.

7. Colaborar con la Administración para que se cumplan las condiciones exigidas en orden a la presentación y proclamación de candidatos para los cargos de las Juntas Directivas de los Colegios Notariales.

8. Consultar a la Dirección General las dudas que tenga sobre la aplicación de las disposiciones de carácter notarial, y elevar consultas a los Organismos competentes sobre la aplicación de las Leyes cuando se relacionen directamente con la actuación notarial, verificándolo por mediación del Ministerio de Justicia si se refieren a la función.

9. Elevar consulta vinculante a la Dirección General de los Registros y del Notariado, respecto de aquellos actos o negocios susceptibles de inscripción en los Registros de la Propiedad, Mercantil y de Bienes Muebles, de conformidad con el artículo 103 de la Ley 24/2001, de 27 de diciembre.

10. Evacuar las consultas que los Colegios o los notarios le formulen sobre asuntos técnicos de la profesión. La resolución de las consultas deberá ser objeto de publicación en el sitio web del Consejo.

D) 1. Velar por la ética y dignidad profesional en la práctica de la función notarial y por el respeto debido a los derechos de los particulares, promoviendo la corrección de cuanto pueda atentar a tales principios, a cuyos fines estará facultado para girar visitas de inspección a los Colegios Notariales y para proponer a la Dirección General de los registros y del Notariado, si procediere, la apertura de expedientes disciplinarios.

2. Instruir los expedientes de corrección disciplinaria promovidos contra las Juntas Directivas por causa de infracciones mutualistas.

3. Adoptar las medidas conducentes a evitar el intrusismo profesional.

E) Colaborar con las Administraciones tributarias de acuerdo con lo dispuesto en el artículo 17.3 de la Ley del Notariado y con las autoridades responsables de la prevención del blanqueo de capitales en los términos establecidos en la Ley 19/1993, de 28 de diciembre, sobre determinadas medidas de prevención del blanqueo de capitales.

F) Cualquier otra establecida en las Leyes y Reglamentos.

El ejercicio de todas las funciones establecidas en los apartados anteriores corresponde al Pleno del Consejo General, si bien por acto expreso de delegación, general o específica, de aquél podrán ser ejercitadas por la Comisión Permanente, de conformidad con lo previsto en el artículo 339 de este Reglamento. Igualmente, y mediante acuerdo de las dos terceras partes de sus miembros el Pleno podrá delegar la ejecución de alguna de sus competencias en uno o varios de sus integrantes.

Téngase en cuenta que se declara la nulidad de los incisos destacados del apartado A).11 por Sentencia del TS de 14 de octubre de 2008. Ref. [BOE-A-2008-18893](#). y otras y del apartado C).3 por Sentencia del TS de 7 de julio de 2008. Ref. [BOE-A-2008-13316](#).

Artículo 345.

Corresponde al Presidente del Consejo General ostentar la representación legal de ésta; convocar, preparar el orden del día en el que se incluirán obligatoriamente las materias solicitadas por cualquiera de los miembros del Consejo y presidir las sesiones del Pleno y de la Comisión Permanente, ejecutar los acuerdos adoptados; llevar a cabo los actos de administración del patrimonio de la Junta, entre ellos los de abrir, seguir y extinguir cuentas bancarias, efectuar cobros y pagos y comprar y vender valores mobiliarios; comparecer en juicio por sí o por medio de Procuradores; resolver los asuntos de tramitación ordinaria y cuantas atribuciones le sean encomendadas por el Pleno o la Comisión Permanente. En relación con ésta, apreciará, en su caso, la urgencia de los asuntos que motive la convocatoria de la misma.

TÍTULO SEXTO

De las correcciones disciplinarias

Artículo 346.

El régimen disciplinario de los notarios se regirá por lo establecido en el artículo 43.Dos de la Ley 14/2000, de 29 de diciembre, de Medidas Fiscales, Administrativas y del Orden Social, y por lo previsto en el presente Reglamento. Supletoriamente, a falta de normas especiales, se aplicará lo dispuesto en las normas reguladoras del régimen disciplinario de los funcionarios civiles del Estado, excepto en lo referente a la tipificación de las infracciones.

La Dirección General de los Registros y del Notariado podrá acordar las visitas de inspección que estime necesarias en relación con la actuación de los Colegios Notariales.

La regulación del régimen disciplinario de los notarios prevista en este Reglamento se entenderá sin perjuicio de lo dispuesto en los artículos 186.3 y 211.5.a) de la Ley 58/2003, de 17 de diciembre, General Tributaria, y sus normas de desarrollo.

Artículo 347.

Las faltas cometidas por los notarios en el ejercicio de su actividad pública se considerarán infracciones muy graves, graves o leves, conforme se establece en los artículos siguientes.

Las infracciones prescribirán a los cuatro meses, en el caso de infracciones leves; a los dos años las infracciones graves y a los cuatro años las infracciones muy graves, computados desde su comisión.

Los mismos plazos serán necesarios en los mismos supuestos para la prescripción de las sanciones, computados desde el día siguiente al que adquiriera firmeza la resolución en que se impongan.

La incoación de procedimiento penal no será obstáculo para la iniciación de un expediente disciplinario por los mismos hechos, mas no se dictará resolución en éste en tanto no haya recaído sentencia o auto de sobreseimiento firmes en la causa penal.

En todo caso, la declaración de hechos probados contenida en la resolución que pone término al procedimiento penal vinculará a la que se dicte en el expediente disciplinario, sin perjuicio de la distinta calificación jurídica que pueda merecer en una u otra vía.

Sólo podrá recaer sanción penal y disciplinaria sobre los mismos hechos cuando no hubiere identidad de fundamento jurídico y de bien jurídico protegido.

Artículo 348.

Son infracciones muy graves:

a) Las conductas constitutivas de delito doloso relacionadas con la prestación de la fe pública que causen daño a la Administración o a los particulares declaradas en sentencia firme.

b) Las conductas que hayan acarreado sanción administrativa, en resolución firme, por infracción grave de disposiciones en materia de prevención de blanqueo de capitales, tributaria, de mercado de valores u otras previstas en la legislación especial que resulte aplicable, siempre que dicha infracción esté directamente relacionada con el ejercicio de su profesión.

c) La autorización o intervención de documentos contrarios a lo dispuesto en las leyes o sus reglamentos, a sus formas y reglas esenciales siempre que se deriven perjuicios graves para clientes, para terceros o para la Administración.

d) La actuación del notario sin observar las formas y reglas de la presencia física.

e) La reincidencia por la comisión de infracciones graves en el plazo de dos años siempre que hubieran sido sancionadas por resolución firme.

f) El incumplimiento grave de las normas sobre incompatibilidades contenidas en la Ley 5/2006, de 10 de abril de Regulación de los Conflictos de intereses de los miembros del Gobierno y Altos cargos de la Administración General del Estado y en la Ley 53/1984, de 26 de diciembre, de Incompatibilidades del Personal al Servicio de las Administraciones Públicas.

§ 2 Reglamento de la organización y régimen del Notariado

g) La percepción de derechos arancelarios con infracción de las disposiciones por las que aquellos se rijan.

h) El incumplimiento del deber de fidelidad a la Constitución en el ejercicio de su profesión.

i) Toda actuación profesional que suponga discriminación por razón de raza, sexo, religión, lengua, opinión, lugar de nacimiento, vecindad o cualquier otra condición o circunstancia personal o social.

j) La violación de neutralidad o independencia políticas, utilizando las facultades atribuidas para influir en procesos electorales de cualquier naturaleza y ámbito, así como la obstaculización al ejercicio de las libertades públicas y derechos sindicales.

k) El incumplimiento de las obligaciones de custodia y uso de la firma electrónica reconocida del notario, así como la obligación de denunciar la pérdida, extravío o deterioro o situación que ponga en riesgo el secreto o la unicidad del dispositivo seguro de creación de firma de acuerdo con lo dispuesto en la legislación sobre el uso de firma electrónica de notarios y Registradores de la Propiedad, Mercantiles y de Bienes Muebles.

Artículo 349.

Son infracciones graves:

a) Las conductas que hayan acarreado sanción administrativa, en resolución firme, por infracción de disposiciones en materia de prevención de blanqueo de capitales, tributaria, de mercado de valores, u otras previstas en la legislación especial que resulte aplicable, siempre que dicha infracción esté directamente relacionada con el ejercicio de su profesión y no constituyan falta muy grave.

b) La negativa injustificada a la prestación de funciones requeridas, así como la ausencia injustificada por más de dos días del lugar de su residencia, siempre que cause daño a terceros; en particular, se considerará a los efectos de esta infracción de negativa injustificada a la prestación de funciones requeridas, la denegación injustificada por parte del notario a autorizar un instrumento público.

c) Las conductas que impidan prestar con imparcialidad, dedicación y objetividad las obligaciones de asistencia, asesoramiento y control de legalidad que la vigente legislación atribuya a los notarios o que pongan en peligro los deberes de honradez e independencia necesarios para el ejercicio público de su función.

d) Los enfrentamientos graves y reiterados del notario con autoridades, clientes u otros notarios, en el lugar, zona o distrito donde ejerce su función, debida a actitudes no justificadas de aquél.

e) El incumplimiento grave y reiterado de cualesquiera deberes impuestos por la legislación notarial o por acuerdo corporativo vinculante, así como el impago de los gastos colegiales acordados reglamentariamente.

f) La reincidencia por la comisión de infracciones leves en el plazo de dos años siempre que hubieran sido sancionadas por resolución firme.

g) La falta de rendimiento que afecte al normal funcionamiento del servicio y no constituya falta muy grave.

h) La falta de obediencia debida a las Juntas Directivas y al Consejo General del Notariado.

i) El incumplimiento y la falta de obediencia a las Instrucciones y Resoluciones de carácter vinculante de la Dirección General de los Registros y del Notariado, así como la falta de respeto o menosprecio a dicho Centro Directivo.

j) La negativa injustificada a la prestación de funciones requeridas a través de la Agenda Electrónica Notarial.

Artículo 350.

Es infracción disciplinaria leve, si no procediere calificarla como grave o muy grave, el incumplimiento de los deberes y obligaciones impuestos por la legislación notarial o, con base en ella, por resolución administrativa o acuerdo corporativo. Tratándose del incumplimiento de un acuerdo corporativo, será necesario que el notario previamente haya sido requerido para su observancia por el órgano corporativamente competente.

§ 2 Reglamento de la organización y régimen del Notariado

El requerimiento citará expresamente el precepto, dará un plazo para cumplirlo y apercibirá al notario de que, si no lo hace, podrá incurrir en infracción disciplinaria leve.

Artículo 351.

Tendrán la consideración de infracción grave las siguientes infracciones en que pudieren incurrir los miembros o delegados del Consejo General del Notariado, los de las Juntas Directivas de los Colegios Notariales, así como los archiveros de protocolos:

a) El incumplimiento grave o reiterado de sus deberes, siempre que suponga infracción de un precepto legal, reglamentario o corporativo.

b) La negativa o resistencia a cumplir instrucciones, circulares, resoluciones o actos administrativos de obligado cumplimiento y las graves insuficiencias o deficiencias en su cumplimiento.

c) El incumplimiento o cumplimiento defectuoso de acuerdos corporativos regularmente adoptados, si mediara dolo o negligencia grave.

Si la infracción fuera reiterada en el transcurso de su mandato, tendrá la calificación de muy grave.

Sin perjuicio de lo dispuesto en el artículo 354 de este Reglamento, la sanción a los miembros de la Junta Directiva de los Colegios Notariales o del Consejo General sólo podrá ser impuesta por el Director General de los Registros y del Notariado.

Artículo 352.

Las sanciones que pueden ser impuestas a los notarios, sin perjuicio de lo previsto en la Ley y en la reglamentación notarial en relación a la traba de su fianza, son las siguientes:

a) Apercibimiento.

b) Multa.

c) Suspensión de los derechos de ausencia, licencia o traslación voluntaria hasta dos años.

d) Postergación de la antigüedad en la carrera cien puestos o en la clase hasta cinco años.

e) Traslación forzosa.

f) Suspensión de funciones hasta cinco años.

g) Separación del servicio.

En la sanción de multa existirá una escala de tres tramos: menor, entre 601 y 3.005 euros; media entre 3.005 y 12.020 euros, y mayor entre 12.020 euros y 30.050 euros.

En caso de reiteración podrá multiplicarse dicha cuantía hasta un máximo del cien por cien de la multa a pagar.

Artículo 353.

Las infracciones muy graves se sancionarán con multa en el último tramo, traslación forzosa, suspensión de funciones y separación del servicio.

Las infracciones graves se sancionarán con multa a partir del tramo medio de la escala, con suspensión de los derechos reglamentarios de ausencia, licencia o traslación voluntaria y con postergación.

Las infracciones leves sólo podrán ser sancionadas con apercibimiento, con multa de tramo menor o con suspensión de los derechos reglamentarios de ausencia, licencia o traslación voluntaria.

Las sanciones se graduarán atendiendo en cada caso concreto, esencialmente, a la trascendencia que para la prestación de la función notarial tenga la infracción cometida; la existencia de intencionalidad o reiteración y la entidad de los perjuicios ocasionados.

La imposición de una sanción por infracción grave o muy grave llevará aneja, como sanción accesoria, la privación de la aptitud para ser elegido miembro de las juntas Directivas mientras no se haya obtenido rehabilitación.

El notario separado del servicio causará baja en el escalafón y perderá todos sus derechos, excepto los derivados de la previsión notarial, en los casos en que corresponda.

Artículo 354.

Son órganos competentes en la imposición de sanción las Juntas Directivas de los Colegios Notariales, la Dirección General de los Registros y del Notariado y el Ministro de Justicia.

Las Juntas Directivas podrán imponer las sanciones de apercibimiento y multa en los tramos menor y medio.

La Dirección General de los Registros y del Notariado será el órgano competente para imponer las sanciones no reservadas a las Juntas Directivas excepto la separación del servicio.

La separación del servicio sólo podrá ser impuesta por el Ministro de Justicia.

Artículo 355.

En todo lo no previsto en el presente título en orden al régimen disciplinario de los notarios se aplicará supletoriamente, a falta de normas especiales, lo dispuesto en las normas reguladoras del régimen disciplinario de los funcionarios civiles del Estado, salvo en lo referente a la tipificación de las infracciones y, específicamente, lo establecido en el Reglamento de Régimen Disciplinario de los Funcionarios de la Administración del Estado, aprobado por Real Decreto 33/1986, de 10 de enero, o norma que lo sustituya.

Artículo 356.

El procedimiento disciplinario se iniciará en virtud de acuerdo del órgano competente que tenga conocimiento de los hechos y que podrán ser las Juntas Directivas de los Colegios Notariales, la Dirección General de los Registros y del Notariado o el Ministro de Justicia. El órgano competente para incoar el procedimiento podrá acordar previamente la realización de una información reservada.

En la resolución por la que se incoe el procedimiento se nombrará Instructor y, cuando la complejidad y trascendencia del mismo lo demanden, Secretario para que se encarguen de la tramitación del expediente.

Si el órgano competente para incoar el expediente disciplinario fuera informado por otro de la existencia de hechos que revistan el carácter de infracción disciplinaria podrá ordenar al mismo la incoación del expediente. Igualmente, el órgano competente podrá recabar del inferior su parecer acerca de los hechos a los efectos de valorar su alcance.

La incoación del procedimiento con el nombramiento del Instructor y del Secretario se notificará al notario sujeto a expediente, así como los designados para ostentar dichos cargos.

Serán de aplicación al Instructor y al Secretario las normas relativas a la abstención y recusación establecidas en la Ley 30/1992, de 26 de noviembre, de Régimen Jurídico de las Administraciones Públicas y del Procedimiento Administrativo Común.

El Ministro de Justicia en el supuesto de la separación del servicio, o el Director General de los Registros y del Notariado, en los restantes casos, podrán suspender provisionalmente en el ejercicio de sus funciones a cualquier notario al que se haya ordenado incoar procedimiento disciplinario por infracción muy grave o grave, si ello fuere necesario para asegurar la debida instrucción del expediente o para impedir que continúe el daño al interés público o de terceros. La resolución acordando la suspensión provisional, que agotará la vía administrativa, será recurrible independientemente.

La suspensión de funciones, sea con carácter provisional, sea como sanción definitiva, llevará consigo el nombramiento de un habilitado para atender el servicio público.

Artículo 357.

El Instructor ordenará la práctica de cuantas diligencias sean adecuadas para la determinación y comprobación de los hechos y en particular de cuantas pruebas puedan conducir a su esclarecimiento y a la determinación de las responsabilidades susceptibles de sanción. A este respecto, cuando las conductas a esclarecer tuvieran relación con aspectos económicos de la función pública notarial, el Instructor tanto en esta fase, como en la de información reservada, podrá servirse del auxilio de peritos en la forma establecida en el artículo 331 de este Reglamento.

§ 2 Reglamento de la organización y régimen del Notariado

Como primeras actuaciones, el Instructor procederá a recibir declaración al presunto inculpado y a evacuar cuantas diligencias se deduzcan de la comunicación o denuncia que motivó la incoación del expediente y de lo que aquél hubiera alegado en su declaración.

A la vista de las actuaciones practicadas y en un plazo no superior a tres meses contado a partir de la incoación del procedimiento, el Instructor formulará el correspondiente pliego de cargos, comprendiendo en el mismo los hechos imputados, con expresión, en su caso, de la falta presuntamente cometida, y de las sanciones que puedan ser de aplicación. El Instructor podrá por causa justificada solicitar la ampliación en un mes del plazo referido.

El pliego de cargos deberá redactarse de modo claro y preciso, en párrafos separados y numerados por cada uno de los hechos imputados al notario. También podrá proponer el levantamiento de la suspensión del notario en el ejercicio de sus funciones a que antes se ha hecho referencia.

El pliego de cargos se notificará al inculpado concediéndose un plazo de diez días para que pueda contestarlo con las alegaciones que considere convenientes a su defensa y con la aportación de cuantos documentos considere de interés. En este trámite deberá solicitar, si lo estima conveniente, la práctica de las pruebas que para su defensa crea necesarias.

Contestado el pliego o transcurrido el plazo sin hacerlo, el Instructor podrá acordar la práctica de las pruebas solicitadas que juzgue oportunas así como de todas aquellas que considere pertinentes. Para la práctica de las pruebas se dispondrá del plazo de un mes.

El Instructor cuidará de la tramitación del expediente podrá denegar motivadamente la admisión y práctica de las pruebas cuando las estime improcedentes, sin que contra esta resolución quepa recurso del inculpado.

Para la práctica de las pruebas propuestas, así como para las de oficio cuando así se estime oportuno, se notificará al notario el lugar, fecha y hora en que deberán realizarse, debiendo incorporarse al expediente la constancia de la notificación al domicilio oficial del notario.

El Secretario, en su caso, cuidará y dará fe de las diversas actuaciones del mismo.

Cumplimentadas las diligencias previstas, se dará vista del expediente al inculpado para que en el plazo de diez días alegue lo que estime pertinente a su defensa y aporte cuantos documentos considere de interés. Se facilitará copia completa del expediente al inculpado cuando éste así lo solicite y lo permita la específica naturaleza de los documentos.

El Instructor formulará dentro de los diez días siguientes la propuesta de resolución en la que fijará con precisión los hechos, motivando, en su caso, la denegación de las pruebas propuestas por el inculpado y hará la valoración jurídica de los mismos para determinar la falta que se estime cometida, señalando la responsabilidad del notario así como la sanción que procede imponer.

La propuesta de resolución se notificará por el Instructor al interesado para que, en el plazo de diez días, pueda alegar ante el instructor cuanto considere conveniente a su defensa.

Oído el inculpado, o transcurrido el plazo sin alegación alguna, se remitirá con carácter inmediato el expediente completo al órgano que haya acordado la incoación del procedimiento. El órgano que ordenó la incoación del expediente no queda vinculado por la propuesta del Instructor, pero deberá resolver siempre acerca de su propia competencia. Consecuentemente, dicho órgano podrá aceptar la propuesta del Instructor, reducirla o ampliarla, e, incluso, apreciar que la sanción procedente rebasa su propia competencia, debiendo elevar el expediente, en este último caso, al órgano superior con su informe preceptivo.

El órgano competente para imponer la sanción podrá devolver el expediente al Instructor para la práctica de aquellas diligencias que, habiendo sido omitidas, resulten imprescindibles para la decisión. En este caso, antes de remitir de nuevo el expediente a dicho órgano, se dará vista de lo actuado al notario inculpado, a fin de que en el plazo de diez días alegue cuanto estime conveniente.

Artículo 358.

La resolución que pone fin al procedimiento disciplinario deberá adoptarse en el plazo de diez días, salvo en el caso de separación del servicio y resolverá todas las cuestiones planteadas en el expediente.

§ 2 Reglamento de la organización y régimen del Notariado

La resolución habrá de ser motivada y en ella no se podrán aceptar hechos distintos de los que sirvieron de base al pliego de cargos y a la propuesta de resolución, sin perjuicio de su distinta valoración jurídica.

En la resolución que ponga fin al procedimiento disciplinario deberá determinarse con toda precisión la infracción que se estime cometida señalando los preceptos en que aparece recogida la misma, el funcionario responsable y la sanción que se impone, haciendo expresa declaración en orden a las medidas provisionales adoptadas durante la tramitación del procedimiento.

La resolución deberá ser notificada al inculpado con expresión del recurso o recursos que quepan contra la misma y el plazo para interponerlos.

La imposición de sanciones por infracción leve se hará en procedimiento abreviado que sólo requerirá la previa audiencia del inculpado y no exigirá el nombramiento de Secretario.

Artículo 359.

El plazo máximo para dictar y notificar la resolución será de nueve meses, ampliables por otros tres mediante acuerdo del órgano que decidió la iniciación del procedimiento. No obstante, en los casos de procedimiento abreviado, el plazo máximo para dictar y notificar la resolución será de tres meses, salvo que se acuerde la transformación del procedimiento durante su instrucción.

Transcurridos los expresados plazos máximos el procedimiento quedará caducado, pero la caducidad no producirá por sí sola la prescripción de la infracción.

Artículo 360.

A salvo de medidas cautelares que puedan adoptar los Juzgados o Tribunales competentes, las sanciones disciplinarias de apercibimiento y multa se ejecutarán cuando quede agotada la vía administrativa. Las sanciones de postergación, traslación, suspensión de funciones y separación del servicio, se ejecutarán cuando sean firmes.

Artículo 361.

La ejecución de las sanciones disciplinarias corresponde al órgano que las hubiere impuesto, salvo las acordadas por el Ministro de Justicia, que se harán efectivas por la Dirección General.

Si la sanción impuesta fuere la de multa, el notario deberá ingresar el importe de la misma, en el plazo de quince días siguientes al requerimiento de pago en el Colegio Notarial al que pertenezca.

Si no lo abonare en el plazo indicado, se procederá a la ejecución de su fianza, o de las que sucesivamente vaya constituyendo de no ser suficiente la cuantía de la primitiva para afrontar las responsabilidades derivadas de la sanción, en la forma regulada en los artículos 24 y siguientes de este Reglamento y normativa complementaria para su desarrollo. Ejecutada la fianza, el notario no podrá ejercer la profesión hasta que no la reponga en toda su integridad.

Si con la fianza o fianzas no bastare para el cumplimiento de la sanción, se procederá a la ejecución de los bienes del sancionado por la vía administrativa de apremio.

Todos los gastos serán de cuenta del notario corregido y mientras no se hagan efectivos por éste, los suplirá el Colegio Notarial.

Artículo 362.

Las sanciones se graduarán atendiendo en cada caso concreto, esencialmente, a la trascendencia que para la prestación de la función notarial tenga la infracción cometida; la existencia de intencionalidad o reiteración y la entidad de los perjuicios ocasionados.

Así, en el supuesto concreto de traslación forzosa el Órgano sancionador, esto es, la Dirección General de los Registros y del Notariado, ponderará si el sancionado debe ser nombrado directamente por la Dirección para servir una Notaría de sección o clase inmediatamente inferior a la que tuviera el interesado, siendo esto último posible, o si es suficiente obligarle a pedir traslado en el siguiente concurso, pudiendo optar en el mismo a una plaza de idéntica categoría.

§ 2 Reglamento de la organización y régimen del Notariado

Idénticos criterios se utilizarán para ponderar la sanción de postergación de puestos de antigüedad en la carrera o la de años de antigüedad en la clase.

Artículo 363.

Contra las resoluciones de la Junta imponiendo sanciones disciplinarias, podrá entablarse recurso en los plazos y forma previsto para el de alzada, ante la Dirección General, en el plazo de un mes, contado a partir del día siguiente al de la notificación. Contra las que imponga la Dirección General podrá recurrirse en alzada, en igual plazo, ante el Ministro de Justicia.

Las resoluciones recaídas en cualquiera de los recursos de alzada previstos en este artículo agotan la vía administrativa.

Artículo 364.



Los notarios sancionados podrán obtener la cancelación en sus expedientes personales de las sanciones anotadas cuando haya transcurrido un año desde que ganó firmeza la orden, resolución o acuerdo sancionador si la falta fue leve, dos años si fue grave y cuatro años si fue muy grave, salvo si los efectos de la sanción se extendieren a plazos superiores, en cuyo caso será necesario el transcurso de éstos.

DISPOSICIONES TRANSITORIAS

Primera a Novena.

(Derogadas)

Modelo oficial a que se refiere el artículo 286 del Reglamento Notarial

		A 2.939 386
Colegio Notarial de		
Provincia de		
Distrito de		
NOTARIA DE		
Don		
con residencia en		
ÍNDICE		
de las escrituras matrices y demás actos autorizados y protocolados durante el mes de de 19..... que constan en el protocolo corriente de esta Notaría.		

TÍTULO SEGUNDO

De la intervención de las Juntas directivas y Colegios Notariales en la administración de la Mutualidad Notarial

Artículo 6 al 12.

(Derogados)

TÍTULO TERCERO

De la Junta de Patronato de la Mutualidad Notarial

Artículo 13 al 18.

(Derogados)

TÍTULO CUARTO

De las subvenciones a las Notarías incongruas

Artículo 19 al 35.

(Derogados)

TÍTULO QUINTO

De las jubilaciones de los Notarios

Artículo 36 al 46.

(Derogados)

TÍTULO SEXTO

De las pensiones y auxilios a las familias de los Notarios fallecidos

Artículo 47 al 53.

(Derogados)

TÍTULO SÉPTIMO

De las becas para hijos y huérfanos de Notarios

Artículo 54 al 64.

(Derogados)

DISPOSICIONES TRANSITORIAS

Primera a Octava.

(Derogadas)

ANEXO SEGUNDO

Del Registro de actos de última voluntad

Artículo 1.

El Registro general de actos de última voluntad, creado por Real Decreto de 14 de noviembre de 1885, continuará llevándose en la Dirección General de los Registros y del Notariado a cargo de uno de los funcionarios del Cuerpo Facultativo de Letrados de la misma, con el personal auxiliar que fuese necesario, y constituirá una de sus Secciones.

Artículo 2.

Además del Registro general de actos de última voluntad, continuarán bajo la inspección de la Dirección General los Registros particulares que se lleven en los Decanatos de los Colegios Notariales de la Península e islas adyacentes.

Artículo 3.

En el Registro general se tomará razón:

a) De los testamentos abiertos, de la autorización del acta de otorgamiento y protocolización de los cerrados o sus respectivas revocaciones de las donaciones mortis causa y, en general, de todo acto relativo a la expresión o modificación de la última voluntad autorizado por Notario de la Península e islas adyacentes, posesiones del Norte de Africa y demás territorios de soberanía nacional; por Cura párroco, en los puntos en que por ley, fuero o costumbre tenga esta facultad, o por Agente diplomático o consular de España en el extranjero.

b) De los testamentos ológrafos, si los otorgantes lo desean y lo hacen constar por medio de acta notarial, en que se expresen la fecha y lugar de su otorgamiento y las demás circunstancias personales expresadas en el artículo siguiente.

c) De la protocolización de los testamentos ológrafos y de los abiertos otorgados sin autorización de Notario, de los testamentos otorgados por militares con arreglo a los artículos 716 y 717 del Código Civil y de los otorgados en viaje marítimo.

d) Las personas que, residiendo o hallándose accidentalmente en el extranjero, otorgaren testamento ante funcionario del país en que se halle, podrán hacer constar el hecho de este otorgamiento ante el Agente diplomático o consular de España, suscribiendo un acta en la que constará su nombre y apellidos, estado, nombre y apellidos del cónyuge, si fuere casado o viudo, naturaleza y vecindad, nombre de los padres, nombre y apellidos del funcionario que haya autorizado el acto, población en que tenga lugar, fecha y clase del instrumento. El representante diplomático y consular de España, dará referencia de dichas actas, con transcripción de todos sus datos, al Registro general de actos de última voluntad.

e) De las ejecutorias que afecten a la validez o nulidad de los testamentos y demás actos de última voluntad.

Artículo 4.

El Registro General de Actos de Última Voluntad se llevará por procedimientos informáticos. Respecto de cada uno de los otorgantes se expresará: el nombre, apellidos, lugar de nacimiento y Documento Nacional de Identidad; el estado, expresándose el nombre y apellidos del cónyuge del testador, si fuere casado, y el nombre de los padres. Se expresarán, también, el nombre y apellidos del Notario o funcionario que haya autorizado o protocolizado el acto de última voluntad, o el Juez o Tribunal que haya dictado la ejecutoria; y el lugar, fecha y clase del acto de última voluntad y aquellas otras circunstancias que se determinen.

Artículo 5.

El Registro general y los particulares de cada Colegio o Notaría serán reservados, bajo la responsabilidad del personal destinado a este servicio en la Dirección y en los Decanatos de los Colegios Notariales.

Sólo podrán expedirse certificaciones de lo que resulte del Registro general en los casos siguientes:

1.º Cuando las pidan los Jueces o Tribunales u otras autoridades para asuntos del servicio, expresando cuál sea.

2.º Cuando las soliciten los mismos otorgantes, acreditando su personalidad, o mandatario con poder especial otorgado ante Notario.

3.º Cuando se pidan por cualquier persona, si acreditando consta ya acreditado con documento fehaciente el fallecimiento de aquélla de quien se desee saber si aparece o no registrado algún acto de última voluntad, siempre que hayan transcurrido quince días desde la fecha de la defunción.

§ 2 Reglamento de la organización y régimen del Notariado

Artículo 6.

Las solicitudes se elevarán a la Dirección General y se extenderán en papel timbrado o común reintegrado por valor de 2,50 pesetas, y se estampará en ellas un sello de la Mutualidad Benéfica de Funcionarios de la Administración Central del Ministerio de Justicia de 1,50 pesetas.

También podrán solicitarse certificaciones de urgencia mediante el uso del sello especial creado por la Dirección General para tal objeto. Tales peticiones tendrán la preferencia del despacho urgente en ella solicitado.

Los Jueces y Tribunales que se dirijan al Director general en demanda de certificaciones usarán el papel que corresponda a las actuaciones en que hayan de surtir efecto. Las demás autoridades podrán pedir las de oficio.

Artículo 7.

Los Tribunales, Jueces de cualquier fuero, autoridades y particulares que soliciten certificaciones, consignarán en la respectiva petición, como datos indispensables, el nombre y apellidos del causante, el pueblo de su naturaleza, los nombres de los padres y la fecha del fallecimiento; acreditando tales extremos con el correspondiente certificado de la inscripción de defunción.

Artículo 8.

Las certificaciones se expedirán en papel blanco o impreso, y se autorizarán con media firma del funcionario que las extienda, estampada a continuación del texto, firma entera del Jefe del Registro, al pie del certificado, y Visto Bueno del Director general, que podrá ser estampado cuando el documento no haya de ser objeto de legalización.

Las certificaciones no se entregarán a los solicitantes sin que sean debidamente reintegradas con la correspondiente póliza de la clase séptima, que será inutilizada con el sello especial de salida del Registro, sin cuyos requisitos no serán admisibles para efecto alguno ante los Tribunales y oficinas. En las que se expidan a petición de Jueces y Tribunales cuidarán éstos de que se reintegren debidamente.

Artículo 9.

En caso de que se advirtiera algún error en el certificado, se devolverá a la Dirección para que, examinando la Sección los antecedentes se verifique la rectificación, si procediere, y se utilizarán las pólizas que se hubieren adherido. En el nuevo certificado se hará constar que se expide por rectificación.

Si los antecedentes que obran en el Registro no son conformes con la reclamación efectuada por el interesado, se oficiará inmediatamente al Decano del Colegio Notarial respectivo quien, en el plazo de dos días, deberá confirmar o rectificar los datos pedidos o comunicar que, siendo sus datos iguales a los del Registro Central, oficiar a su vez al Notario o Notarios que proceda para que contesten en un plazo igual, de tal modo que, en el caso más desfavorable, los datos lleguen a la Dirección General en el plazo máximo de ocho días, a contar desde la reclamación.

Cuando se solicite certificación relativa a persona que haya podido ser conocida o llamada con variedad de nombres o apellidos, se podrá interesar que la certificación se extienda a las diversas variedades morfológicas; sin embargo, la certificación no alcanzará a aquellas que claramente no se refieran a la persona de quien se certifique, por no coincidir las demás circunstancias personales. En todo caso, el solicitante abonará los derechos establecidos tantas veces como variedades comprenda el certificado.

Artículo 10.

De toda certificación que se expida se tomará nota en su instancia, consignándose la cualidad de negativa o, en su caso, abreviadamente, las fechas de los actos de última voluntad que aparezcan en el Registro si aquéllas fuesen afirmativas.

Dichas instancias anotadas se conservarán enlegajadas durante tres años, pasados los cuales la Dirección dispondrá de ellas como inútiles.

Artículo 11.

Los Curas párrocos y Notarios de la Península e islas adyacentes que de cualquier modo intervengan en los otorgamientos y protocolizaciones y actas notariales que se relacionan en el artículo 3.º, dirigirán dentro del tercero día al Decanato del respectivo Colegio Notarial una comunicación en la que, por párrafos separados y numerados, se consignen las noticias determinadas en el artículo 4.º En el caso de no poder expresarlas todas, manifestarán que son las únicas adquiridas.

Los Agentes diplomáticos o consulares de España en el extranjero remitirán a la Dirección General la comunicación, que expresa el párrafo precedente, en el primer correo que puedan utilizar.

Los Decanatos facilitarán a los Notarios del respectivo Colegio oficios impresos para las comunicaciones.

La Dirección General y los Decanos, respectivamente, acusarán recibo a los Agentes diplomáticos o consulares, así como a los Párrocos, por medio de oficio que éstos deberán conservar.

Si transcurrido el tiempo necesario para recibir el oficio no llegare a poder de dichos funcionarios, repetirán la comunicación hasta obtenerlo. Los Jueces y Tribunales respectivos consignarán igualmente en comunicación al Decano del Colegio Notarial los datos necesarios para llenar las casillas en las tarjetas a que se refiere el artículo 4.º cuando proceda, según los casos.

Los Decanos acusarán el correspondiente recibo a los respectivos Notarios dentro del tercer día, mediante una tarjeta igual a las usadas para la Dirección General, en la que, además se exprese que corresponde al oficio recibido, según su número especial. Con tales tarjetas formarán los Notarios un Registro o fichero de últimas voluntades.

Artículo 12.

Los Decanos de los Colegios Notariales que reciban las comunicaciones a que se refiere el artículo anterior dispondrán que inmediatamente se consignen los datos en el Registro particular que ha de llevarse en el Decanato.

Artículo 13.

La información será remitida al Registro General de Actos de Ultima Voluntad por el procedimiento y con la periodicidad que se determine.

Artículo 14.

Tan pronto como los Notarios y demás funcionarios obligados a hacerlo remitan a los Decanatos la comunicación prevenida en el artículo 11, lo harán constar así por nota en el respectivo instrumento.

Artículo 15.

Siempre que ante cualquier Juzgado se solicite declaración de que una persona ha fallecido «ab intestato» o la aprobación de particiones practicadas en virtud de cualquier acto de última voluntad, se presentará el respectivo certificado, en el que se consignen los testamentos registrados o expresión de que no consta ninguno del causante.

El certificado se unirá a los autos, y el Juez, sin perjuicio de que en su vista acuerde lo que estime procedente, cuidará, al hacer la declaración de herederos o al aprobar las particiones, de que se consigne en el auto correspondiente el contenido de la certificación.

Los Notarios que sean requeridos para autorizar actos de adjudicación o partición de bienes adquiridos por herencia testada, exigirán que los interesados les presenten certificado en que conste si existe o no registrado algún acto de última voluntad del causante.

Los Registradores de la Propiedad harán constar brevemente en la inscripción de los bienes adquiridos por herencia testada o intestada el contenido de la certificación y la suspenderán por defecto subsanable en el caso de que ésta no les sea presentada con los títulos correspondientes. Una vez que dicha certificación les sea presentada, podrán verificar el asiento solicitado, cualquiera que sea el contenido de aquélla.

§ 2 Reglamento de la organización y régimen del Notariado

La certificación del Registro de actos de última voluntad no será, sin embargo, precisa cuando se trate de causantes menores de catorce años o de los que hubieren fallecido con anterioridad a 1.º de enero de 1886.

Los Jueces, Notarios y Registradores de la Propiedad, a quienes se presente certificado relativo a personas que les conste por otros documentos, que ha sido designada con alguna variación en nombre o apellidos, deberán exigir un nuevo certificado, en la forma prevenida en el artículo 9.

ANEXO TERCERO**Del ejercicio de la fe pública por los Agentes diplomáticos y consulares de España en el extranjero****Artículo 1.**

Los Jefes de las Misiones diplomáticas y los Cónsules de España de carrera tendrán a su cargo el ejercicio de la fe pública en el extranjero, con arreglo a lo dispuesto en los artículos 11 y 734 del Código Civil y a las estipulaciones de los Tratados internacionales. Los Jefes de Misión podrán delegar esas funciones en el Secretario de Embajada de mayor categoría que forme parte de aquélla, y los Cónsules, en los Vicecónsules. Cuando en una misma localidad exista Misión diplomática y Consulado de carrera, corresponderá a este último el ejercicio de la fe pública.

Artículo 2.

En los países en que los Cónsules ejerzan la jurisdicción contenciosa y en aquellos en que por existir una numerosa población española lo juzgue necesario el Ministerio de Asuntos Exteriores, los Cónsules de carrera o, en su defecto, las Misiones diplomáticas, podrán autorizar, previa aprobación de dicho Ministerio, para el ejercicio de la fe pública, a determinados Agentes consulares honorarios, teniendo en cuenta en todo caso sus condiciones personales de aptitud.

Artículo 3.

Para que los instrumentos públicos autorizados por los funcionarios a que se refiere el artículo anterior tengan validez en España, deberán ser calificadas sus copias por los Cónsules de carrera de que tales funcionarios dependan con la siguiente fórmula:

«El Cónsul de España Certifica: Que don (Cónsul, Vicecónsul honorario o Agente consular de España), en, está autorizado para el ejercicio de la fe pública, y que este instrumento reúne las condiciones intrínsecas y extrínsecas exigidas para su validez por la legislación española» (Fecha, firma y sello.)

Esta diligencia se practicará de oficio y no devengará derechos.

Artículo 4.

Los Agentes consulares honorarios conservarán en todo caso y en todos los países la facultad de legalizar firmas, dar certificados de existencia, de consentimiento para contraer matrimonio, extender y autorizar protestas de averías y de naufragios y expedir, en general, toda clase de certificados que, no teniendo carácter notarial, estén comprendidos dentro de las atribuciones originarias de los Cónsules, a menos que éstas les sean limitadas por sus Jefes inmediatos.

Artículo 5.

Los Agentes diplomáticos y consulares observarán en la redacción de las escrituras y actas matrices, expedición de copias y testimonios, formación y conservación de protocolos y en todos aquellos actos en que intervengan con carácter notarial todas las prescripciones contenidas en la Ley del Notariado y en el título IV de su Reglamento y su Anexo II, en la parte que sea aplicable y con las excepciones que se consignan en los artículos siguientes.

No será de aplicación lo dispuesto en los artículos 175 y 249, apartado 2, del Reglamento Notarial.

Artículo 6.

Cuando el número de instrumentos que se autoricen en una Agencia diplomática o consular durante el año no exceda ordinariamente de cincuenta se encuadernarán cuando se haya autorizado el número 100, o antes si por su volumen o por otras circunstancias se creyere más conveniente para su mejor conservación.

En ese caso se abrirá y cerrará el protocolo con las siguientes notas:

«Protocolo de los instrumentos públicos autorizados en esta (Legación o Consulado) desde el día de la fecha.»

«Concluye el protocolo de instrumentos públicos abierto el día (fecha), que contiene (tantos) instrumentos y (tantos) folios.»

En ambas diligencias se observarán las formalidades prescritas por el artículo 273 del Reglamento del Notariado.

La numeración de las escrituras se seguirá sin interrupción desde el número 1 hasta el 100, o hasta aquel con que se cierre el protocolo.

Artículo 7.

Tanto en el caso a que se refiere el artículo anterior como cuando se forme el protocolo con arreglo al artículo 272 del Reglamento del Notariado, se conservarán las escrituras, antes de ser encuadernadas, en una carpeta especial cerrada por todos sus lados, que llevará la inscripción: «Protocolo corriente de instrumentos públicos de (designación de la Agencia diplomática o consular).

Artículo 8.

Los Cónsules de carrera se harán cargo de los protocolos llevados por los Agentes consulares honorarios que cesen en el ejercicio de la fe pública y también de los llevados por los Agentes que en lo sucesivo cesen en sus cargos por supresión del puesto, o cuando el que haya de sustituirlos en el que aquéllos desempeñaban no esté autorizado para ejercer esas funciones.

Artículo 9.

Cuando se suprima un Consulado de carrera se hará cargo de su protocolo el Consulado general o, en su defecto, la Embajada o Legación y, a falta de ambos, el Consulado de carrera más próximo en el mismo país. Si no hubiera Legación o Consulado de carrera, se remitirá al Ministerio de Asuntos Exteriores para los efectos expresados en el artículo 27 de este anexo. El mismo procedimiento se seguirá al suprimirse una Misión diplomática.

En el caso de suprimirse un Consulado por traslado a otra localidad próxima en el mismo país, continuará el protocolo de aquél a cargo del nuevamente establecido.

Artículo 10.

En sustitución de los índices mensuales a que se refiere el artículo 284 del Reglamento del Notariado, los Agentes diplomáticos y consulares, al comenzar cada protocolo abrirán un índice en el que, con los requisitos señalados en el párrafo segundo del artículo 23 de la Ley, irán anotando todos los instrumentos a medida que los autoricen. Los índices se conservarán en la carpeta donde se guarden las escrituras antes de ser encuadernadas y se encuadernarán con éstas al final del tomo respectivo.

Los Agentes diplomáticos y consulares enviarán anualmente al Ministerio de Asuntos Exteriores, para su remisión a la Dirección General de los Registros y del Notariado, un índice en el que se detallen, con arreglo al modelo oficial que se inserta al final del Reglamento, los instrumentos públicos que hayan autorizado durante el año. Estos índices se depositarán en el Archivo general de Protocolos de Madrid.

Artículo 11.

Los instrumentos públicos a que se refieren los artículos 34 y 35 de la Ley, autorizados por los Agentes diplomáticos y consulares, se protocolizarán en el Protocolo corriente.

Artículo 12.

Las escrituras matrices y sus copias se extenderán en papel común de tamaño aproximado al del papel sellado (45,50 centímetros de largo por 31,50 de ancho), observándose siempre lo dispuesto en el párrafo segundo del artículo 154 del Reglamento del Notariado.

Artículo 13.

Los Agentes diplomáticos y consulares autorizarán los instrumentos públicos con el sello de la respectiva Agencia, y firmándolos y rubricándolos. No podrán autorizar matrices ni copias los funcionarios cuyas firmas no se hallen previamente registradas en el Ministerio de Asuntos Exteriores, y no podrán variar sus firmas sin autorización de dicho Ministerio.

Artículo 14.

La presentación y reseña del certificado de nacionalidad establecido por el artículo 8.º del Reglamento del Registro de nacionalidad en el extranjero de 5 de septiembre de 1871, será obligatoria para la redacción de los instrumentos públicos en sustitución del documento de identidad correspondiente, cuando el otorgante o requirente sea español y resida en el extranjero. Cuando se trate de un español transeúnte, deberá presentar, y se reseñará en el instrumento, su documento personal de identidad o, en su defecto, el certificado de nacionalidad.

Artículo 15.

La capacidad legal de los extranjeros que otorguen documentos ante los Agentes diplomáticos y consulares y que pertenezcan a país distinto de aquel en que dichos Agentes se hallen acreditados, se justificará, en el caso a que se refiere el número 5.º del artículo 168 del Reglamento del Notariado, por certificación expedida por el Cónsul y, en su defecto, por el Agente diplomático del país a que el extranjero pertenezca.

La designación de cargas, gravámenes o responsabilidades a que puedan estar afectos los bienes objeto del contrato se hará constar, en primer término, por lo que resulte de la declaración de la parte transmitente o de la que constituya un gravamen y, en segundo lugar, por lo que aparezca de los títulos o documentos que se exhiban al Agente diplomático o consular. También podrán hacerse constar, cuando en ello estén conformes los contratantes, remitiéndose a lo que resulte de los libros del Registro de la Propiedad.

Artículo 16.

Podrán ser testigos instrumentales en los documentos inter vivos los que reúnan las condiciones señaladas en el artículo 181 del Reglamento del Notariado, no siendo necesaria, sin embargo, la condición del domicilio en España para los extranjeros, pero sí en el país del otorgamiento cuando aquéllos no sean ciudadanos del mismo.

Sólo podrán ser testigos en los testamentos los que tengan la capacidad exigida por el Código Civil, pero no será necesaria la condición del domicilio, conforme a lo dispuesto en el artículo 734 del mismo Código.

Artículo 17.

Las escrituras autorizadas por los Agentes diplomáticos y consulares de España harán fe en todo el territorio español.

Artículo 18.

Los testimonios que, para los efectos expresados en el artículo 254 del Reglamento del Notariado, expidan los Agentes diplomáticos o consulares de los testamentos y los de otras

§ 2 Reglamento de la organización y régimen del Notariado

escrituras por las que se modifique el estado civil, se remitirán a la Dirección General de los Registros por conducto del Ministerio de Asuntos Exteriores.

Artículo 19.

Los agentes diplomáticos y consulares remitirán al Ministerio de Asuntos Exteriores copia autorizada con su firma y sello, de los testamentos abiertos y del acta de los testamentos cerrados que autoricen.

Artículo 20.

El Agente diplomático o consular en cuyo poder hubiese depositado su testamento ológrafo o cerrado un español, lo remitirá al Ministerio de Asuntos Exteriores, cuando fallezca el testador, con el certificado de defunción, para los fines expresados en el artículo 736 del Código Civil.

Artículo 21.

Para la obtención de segundas o posteriores copias, en el caso del artículo 235 del Reglamento del Notariado, será Juez competente el del domicilio del que la solicita o, en su caso, el que conozca de los autos a que la copia deba adaptarse.

Artículo 22.

Los recursos de queja ante la Dirección General de los Registros que establecen los artículos 145 y 231 del Reglamento del Notariado, se cursarán por conducto del Ministerio de Asuntos Exteriores.

Artículo 23.

Cuando se otorguen documentos ante un Agente diplomático o consular, por los que se cancele, rescinda, anule o por cualquier otro concepto quede sin efecto una escritura anterior, el Agente lo comunicará, por conducto del Ministerio de Asuntos Exteriores, al Notario autorizante del primer documento, para los efectos expresados en el párrafo segundo del artículo 178 del mencionado Reglamento.

Si el primer documento hubiere sido también autorizado por un Agente diplomático o consular, la comunicación se hará directamente por el que autorice el documento posterior.

Artículo 24.

Los Agentes diplomáticos y consulares podrán dar testimonio de legitimidad de firmas de toda clase de personas, particulares y razones sociales, puestas en su presencia en la forma y con los requisitos consignados en el artículo 256 y siguientes del Reglamento del Notariado, pero sin que sea necesario que los documentos se extiendan en papel del Timbre del Estado. Cuando los documentos hayan de producir efecto en el país en que se firman, se observarán las prescripciones de carácter fiscal impuestas por la legislación territorial.

Artículo 25.

Para los testimonios por exhibición, certificados de asistencia, testimonios de legitimidad de firmas y legalizaciones, los Agentes diplomáticos y consulares llevarán en sustitución del libro a que se refiere el artículo 283 del Reglamento del Notariado, los libros y registros prevenidos por las disposiciones dictadas por el Ministerio de Asuntos Exteriores.

Artículo 26.

Los depósitos a que se refiere el artículo 216 del expresado Reglamento Notarial, que los particulares o Corporaciones constituyan en poder de los Agentes diplomáticos y consulares, se regirán por las disposiciones dictadas por el Ministerio de Asuntos Exteriores.

Artículo 27.

Los Agentes diplomáticos y consulares remitirán, para su custodia en el Archivo general de Protocolos de Madrid, por conducto del Ministerio de Asuntos Exteriores, los protocolos de más de veinte años de fecha y los de las Agencias suprimidas en los casos previstos en el artículo 9 de este anexo.

ANEXO CUARTO

Del ejercicio de la fe pública en materia electoral

CAPÍTULO PRELIMINAR

Disposiciones generales

Artículo 1.

Las normas contenidas en este anexo se aplicarán en la elección de Diputados y Senadores de las Cortes Generales, miembros de los Parlamentos y Asambleas Legislativas de las Comunidades Autónomas, miembros de las Corporaciones Locales y otros cargos de representación política que deban ser designados por elección directa de primer grado.

Serán también aplicables, en cuanto procedan, a las distintas modalidades de referéndum.

Artículo 2.

Corresponderá en general, a las Juntas directivas de los Colegios notariales la ejecución de lo establecido en este anexo y disposiciones que lo desarrollen, para lo cual podrán adoptar en cada caso las medidas que consideren oportunas.

CAPÍTULO I

De la actuación de los Notarios

Sección 1.ª Normas relativas al período electoral en general

Artículo 3.

Convocada la elección, las Juntas directivas examinarán la situación de los Notarios del Colegio y adoptarán las medidas necesarias con el fin de procurar que queden atendidos tanto el servicio público general como el extraordinario que pueda motivar la elección.

Todos los Notarios tienen el deber de comunicar a su Decano las circunstancias que puedan ser relevantes a los fines señalados en el párrafo anterior. Este deber subsistirá durante todo el período electoral.

Artículo 4.

Durante el período comprendido entre la convocatoria de la elección y la proclamación de candidatos y el que medie entre el quinto día anterior a la votación y el siguiente a ésta, quedarán en suspenso los ejercicios de las oposiciones entre Notarios, los derechos de ausencia y licencia y la situación prevista en el apartado 4.º del artículo 43 del Reglamento Notarial, respecto de los Notarios residentes en el territorio afectado por las elecciones. Los ejercicios de las oposiciones de ingreso en el Notariado quedarán suspendidos entre el quinto día anterior a la votación y el siguiente a ésta.

No obstante lo dispuesto en el párrafo anterior, las Juntas directivas de los Colegios Notariales y la Dirección General, en su caso, podrán conceder o mantener, por justa causa, las licencias previstas en el artículo 45 del Reglamento Notarial.

En el tiempo comprendido entre los dos períodos mencionados en el párrafo primero de este artículo, se aplicarán las normas establecidas en los artículos 43 a 48 del Reglamento

§ 2 Reglamento de la organización y régimen del Notariado

Notarial, si bien los Notarios interesados deberán añadir a las comunicaciones ordinarias los datos necesarios para su inmediata localización.

En cualquiera de los supuestos contemplados en este artículo, las Juntas directivas y la Dirección General, por razones de servicio, podrán exigir que el Notario se reintegre a su residencia en el plazo máximo de tres días.

Artículo 5.

Los Notarios presentados como candidatos podrán ausentarse de su residencia con el fin de intervenir en los actos electorales propios de su candidatura, pero si no fueron proclamados como candidatos deberán reintegrarse al desempeño de su cargo en el plazo de tres días.

A los proclamados candidatos se les prohíbe la dación de fe en los hechos y actos del correspondiente procedimiento electoral.

Artículo 6.

Los Decanos, atendidas las circunstancias de hecho y conforme a las informaciones recibidas, procederán a habilitar de oficio, en cualquier momento del período electoral, al Notario o Notarios que se estime conveniente para asegurar la prestación de la función en materia electoral en distrito o distritos notariales distintos del suyo propio dentro del territorio del Colegio. Estas habilitaciones tienen carácter obligatorio para los Notarios, salvo excusa admitida.

Para la designación de habilitados se procurará seguir criterios de proximidad territorial y facilidad de comunicaciones.

El Notario así habilitado será provisto de la correspondiente credencial, en la que constará el distrito o distritos a que la habilitación se refiera y la indicación de que se realiza sólo a efectos electorales. Incorporará a su propio protocolo los instrumentos que autorice.

En razón a las habilitaciones efectuadas, y por el tiempo de su duración, las Juntas directivas realizarán las necesarias adaptaciones en el régimen de sustituciones.

Artículo 7.

Los Notarios deberán ser informados por las Juntas directivas de las medidas de sustitución y habilitación que se adopten respecto al distrito a que pertenezcan. El Delegado y Subdelegado de la Junta directiva en la capital de cada provincia recibirán análoga información en cuanto a todos los distritos notariales a ella correspondientes. Unos y otros tendrán el deber de facilitar tal información a los interesados que lo soliciten.

El Colegio Notarial informará igualmente con referencia a todo el territorio del mismo.

A los mismos fines, las Juntas directivas comunicarán a las Juntas Electorales Provinciales y, en su caso, a las Juntas de Zona que acumulen sus funciones la relación de los Notarios, titulares o habilitados, que puedan ejercer dentro del respectivo territorio y el lugar de su residencia, así como las alteraciones que se produzcan antes del día señalado para la votación.

Artículo 8.

La prestación de funciones para dar fe de actos u operaciones relacionadas con la materia electoral se regirá por la legislación notarial general y, en especial, por lo que se dispone en este anexo para el día de la votación.

Las autorizaciones para solicitar la certificación de inclusión en el censo y para recibir, en su caso, la documentación para el voto por correo, en los supuestos de enfermedad o incapacidad que impida la formulación personal de la solicitud o la realización personal de la recepción, se instrumentarán en escritura pública de poder.

El notario exigirá al poderdante la presentación de la certificación médica acreditativa de la enfermedad o incapacidad que le impida la formulación personal de la solicitud e incorporará la expresada certificación a la escritura. Exigirá igualmente al poderdante la presentación del documento nacional de identidad, que deberá reseñar en aquélla. El apoderado tendrá derecho a obtener las copias necesarias para cumplimiento de las autorizaciones a que se refiere el párrafo anterior y no tendrá facultad de subapoderar.

§ 2 Reglamento de la organización y régimen del Notariado

La escritura será única para cada poderdante y sólo podrá contener una designación de apoderado. El notario no autorizará ningún otro documento de la misma clase a favor del mismo apoderado. Tampoco autorizará ningún otro poder del mismo elector, quien manifestará que es el único que otorga y que desconoce que el apoderado ya lo sea de otra persona.

Las actuaciones notariales relacionadas con la emisión del voto por correo deberán ser cumplimentadas por los notarios con la máxima urgencia y con carácter preferente.

Artículo 9.

Los candidatos y los representantes de las candidaturas, así como sus respectivos apoderados, podrán solicitar la adscripción de Notarios solamente para hacer constar hechos o actos electorales que se produzcan el día de la votación en una o varias circunscripciones.

A tales efectos se procederá de la siguiente forma:

A) Los interesados presentarán al Decano del Colegio Notarial una solicitud en la que expresarán el número de Notarios cuya adscripción pretendan y los previsibles lugares de actuación. Esta solicitud deberá presentarse necesariamente en un período de diez días, que finalizará el sexto día anterior al señalado para la votación.

B) El Decano, discrecionalmente hará en su caso, las adscripciones que considere posibles, a la vista del conjunto de las peticiones formuladas y teniendo en cuenta las previsiones generales para el día de la elección.

C) En todo caso, a los efectos previstos en el párrafo primero del artículo 3. de este anexo, deberá quedar sin adscripción la mitad, como mínimo, de los Notarios disponibles.

D) Cuando el número de las adscripciones solicitadas fuere superior al de las que procedan con arreglo a la letra anterior, se procurará distribuir las de forma que todos los solicitantes puedan disponer de análogas garantías de autenticidad, reduciendo, en su caso y progresivamente, las solicitudes con mayor número de peticiones para la misma circunscripción. Estos criterios se referirán a las candidaturas en las elecciones de listas cerradas y a los candidatos en las de listas abiertas.

E) La adscripción recaerá preferentemente en los Notarios residentes en el lugar en que deban actuar, atendiendo en otro caso a criterios de facilidad de comunicaciones.

F) El Decano notificará a los solicitantes y a los Notarios adscritos los acuerdos recaídos.

Las menciones que en este artículo se hacen a los Notarios comprenden igualmente a los Fedatarios electorales a que se refiere el artículo 18 de este anexo.

El Decano comunicará a la Junta Electoral Provincial y a todos los Notarios del Colegio, al menos un día antes del señalado para la votación, los Notarios o Fedatarios electorales adscritos.

Sección 2.ª Normas especiales para el día de la votación

Artículo 10.

Todos los Notarios con residencia demarcada dentro de una circunscripción electoral quedan habilitados sin necesidad de investidura especial, para actuar en materia electoral en todo el territorio de aquélla durante el día de la votación.

En los supuestos en que el territorio de la circunscripción electoral sea de menor extensión que el distrito notarial todos los Notarios de éste podrán actuar libremente, en la misma materia, en todos y cada uno de los términos municipales del mismo.

Artículo 11.

Sin perjuicio de lo dispuesto en el artículo anterior, los Decanos podrán disponer que determinados Notarios permanezcan el día de la votación en la población que se les señale, con obligación de desplazarse a las demás poblaciones de la circunscripción territorial en donde sean requeridos.

Artículo 12.

Los Notarios que ostenten cargos en organismos electorales están excusados de prestar su ministerio durante el día en que se celebre la votación. Asimismo podrán excusarse hasta dos miembros de la Junta directiva que esta misma señale.

Artículo 13.

Quienes en virtud de la oportuna solicitud hayan obtenido adscripción de Notarios o Fedatarios electorales conforme al artículo 9.º sólo podrán realizar los requerimientos del día de la votación a los que les fueron adscritos, quienes no deberán aceptar requerimientos de personas distintas de los solicitantes.

Artículo 14.

El requerimiento de prestación de funciones para el día de la votación deberá ser efectuado al Notario o Fedatario electoral adscrito por los mismos candidatos o representantes de las candidaturas a cuyo favor se hubiera realizado la adscripción, o por sus respectivos apoderados, expresando el objeto concreto a que deba referirse su actuación.

Artículo 15.

Toda persona que, en el ámbito de un Colegio electoral determinado, tenga interés legítimo en hacer constar el día de la votación hechos o actos concretos del procedimiento electoral podrá requerir la prestación de funciones de cualquier Notario o Fedatario electoral que no haya sido adscrito conforme al artículo 9.º del presente anexo.

Artículo 16.

Al cumplimentar los requerimientos, el Notario hará constar únicamente los hechos que, a su juicio, tengan relación directa con el objeto de aquéllos y no estará obligado a recoger manifestaciones ajenas a dicho objeto que puedan hacer otras personas, salvo las que le haga el Presidente de la Mesa en relación con los mismos hechos.

Artículo 17.

En el caso de que se impidiere o dificultare a los Notarios su actuación, se estará a lo establecido en las normas electorales y, en todo caso podrán aquéllos reclamar el auxilio de los agentes de la autoridad, quienes vendrán obligados a prestarlo con arreglo a sus respectivos reglamentos.

Cuando la gravedad de los hechos, a juicio del Notario, así lo aconseje, éste, por medio de simple escrito, lo pondrá en conocimiento de la Junta directiva de su Colegio a fin de que la misma pueda ejercitar, si lo estimare oportuno, las acciones pertinentes, e incluso interponer querellas en nombre propio y en el del Notario.

CAPÍTULO II

De los funcionarios acreditados como Fedatarios electorales**Artículo 18.**

En la forma y con los requisitos que se establecen en este capítulo podrán ser facultados para levantar actas relativas a hechos o actos que puedan influir en la pureza del sufragio los funcionarios siguientes: Registradores de la Propiedad, Abogados del Estado, Agentes de Cambio y Bolsa, Corredores Colegiados de Comercio e Inspectores financieros y tributarios.

Para poder ser acreditados como Fedatarios electorales, los funcionarios deberán tener la condición de Licenciados en Derecho y no figurar incluidos en ninguna de las candidaturas proclamadas.

El ámbito de sus facultades abarca únicamente la circunscripción territorial expresada en su credencial y el período comprendido entre el comienzo del día de la votación y la conclusión del escrutinio en los Colegios electorales.

El ejercicio de dichas facultades es obligatorio.

Artículo 19.

Los Fedatarios electorales, en cuanto a la organización del servicio que este anexo les encomienda, dependerán de la Junta directiva del Colegio Notarial correspondiente la cual les expedirá la oportuna credencial, autorizada con la firma del Decano y el sello del Colegio Notarial.

No podrán ejercer sus funciones si fueren proclamados candidatos y deberán poner este hecho en conocimiento del Decano del Colegio Notarial con devolución de la credencial.

Artículo 20.

Los Ministerios de que dependan los funcionarios antes citados, bien directamente, bien a través de sus Delegaciones Provinciales o, en su caso, por medio de los Colegios profesionales a que aquéllos pertenezcan, remitirán a los Decanos de los correspondientes Colegios Notariales, en el plazo de seis días siguientes a la publicación de la convocatoria de elecciones, una relación de tales funcionarios, con expresión del domicilio de cada uno de ellos. En el plazo de otros seis días las Juntas directivas, tras apreciar y admitir, en su caso, las excusas presentadas, publicarán en el tablón de anuncios del Colegio Notarial las listas definitivas de los funcionarios autorizados y remitirán una copia a los Presidentes de las Juntas Electorales Provinciales correspondientes.

Artículo 21.

De conformidad con lo dispuesto en el artículo 2.º de este anexo, cuando el carácter limitado de una convocatoria electoral lo aconseje y siempre que el servicio notarial se estime suficiente, las Juntas directivas podrán acordar que la designación de Fedatarios electorales quede reducida a algunos de los funcionarios mencionados en el artículo 18 e incluso prescindir de su designación.

Artículo 22.

La Dirección General de los Registros y del Notariado dictará una instrucción dirigida a determinar la forma en que los Fedatarios electorales han de extender las actas que levanten.

Artículo 23.

Los Fedatarios electorales entregarán las actas que hayan levantado, dentro de los tres días siguientes al de la votación, en el Colegio Notarial que les haya expedido su credencial, donde quedarán archivadas, al menos, durante cinco años. La entrega podrá ser efectuada directamente o mediante el Notario Delegado o Subdelegado de la Junta directiva en el distrito notarial donde el Fedatario electoral tenga su domicilio.

Los testimonios de dichas actas se librarán por cualquier miembro de la Junta directiva a petición del requirente o de las Juntas Electorales. Las personas con las que se hayan entendido determinadas diligencias podrán obtener testimonio parcial relativo a ellas.

Artículo 24.

En cuanto sea posible serán de aplicación a los Fedatarios electorales las disposiciones de este anexo que se refieran a los Notarios.

DISPOSICIONES ADICIONALES

Primera.

Los Notarios y Fedatarios electorales que incumplieren las obligaciones que les impone este anexo incurrirán en responsabilidad, que les podrá ser exigida ante sus superiores en la forma que dispongan las normas orgánicas de sus respectivos Cuerpos.

Segunda.

La Dirección General de los Registros y del Notariado, teniendo en cuenta las cifras establecidas en ocasiones precedentes y las oscilaciones en los costes de los servicios públicos, señalará la cantidad que el solicitante, a que se refiere el artículo 9., habrá de satisfacer en el Colegio Notarial por cada uno de los Notarios o Fedatarios electorales indicados en su petición.

La cantidad que corresponde al adscrito será percibida por éste en razón de la mera adscripción y aun cuando el día de la votación no llegare a tener actuación alguna. La parte relativa a las peticiones que no hubiere sido posible atender será devuelta al solicitante.

La retribución de los Fedatarios electorales por sus actuaciones será equivalente a la de los Notarios.

Tercera.

Para el cómputo de los plazos a que se refiere este anexo los días se entenderán siempre como días naturales.

ANEXO QUINTO

Artículo 1.

Los Colegios Notariales deberán adecuar su ámbito territorial al de las Comunidades Autónomas, con la única excepción de Ceuta y Melilla cuyos notarios serán colegiados del Colegio Notarial de Andalucía.

La denominación de los Colegios Notariales es:

- a) Colegio Notarial de Andalucía.
- b) Colegio Notarial de Aragón.
- c) Colegio Notarial de Asturias.
- d) Colegio Notarial de Baleares.
- e) Colegio Notarial de Canarias.
- f) Colegio Notarial de Cantabria.
- g) Colegio Notarial de Castilla La Mancha.
- h) Colegio Notarial de Castilla-León.
- i) Colegio Notarial de Cataluña.
- j) Colegio Notarial de Extremadura.
- k) Colegio Notarial de Galicia.
- l) Colegio Notarial de La Rioja.
- m) Colegio Notarial de Madrid.
- n) Colegio Notarial de Murcia.
- o) Colegio Notarial de Navarra.
- p) Colegio Notarial del País Vasco.
- q) Colegio Notarial de Valencia.

Artículo 2.

La capitalidad de los Colegios Notariales coincidirá con la capital de la Comunidad Autónoma respectiva, con la de cualquiera de las capitales de provincia que la integren o con la que hasta el momento tuvieran respecto de aquellos Colegios cuyo ámbito territorial no se modifique.

Artículo 3.

La elección de la junta Directiva en aquellos Colegios Notariales cuyo ámbito territorial se modifica de conformidad con lo dispuesto en el artículo 1 de este Anexo se sujetará a las siguientes reglas:

1.º Se formará una Comisión electoral integrada por tres notarios del ámbito territorial del nuevo Colegio y por dos Decanos de Colegios Notariales que no estuvieran afectados por el artículo 1. Los tres notarios, en su caso, deberán pertenecer a la Junta o Juntas Directivas

§ 2 Reglamento de la organización y régimen del Notariado

de los Colegios que se agrupen o segreguen. Su nombramiento, así como el de los dos Decanos será efectuado por el Consejo General del Notariado. Su identidad será comunicada a la Dirección General de los Registros y del Notariado.

2.º La Comisión Electoral será presidida por uno de los Decanos nombrados por el Consejo General del Notariado, actuando como secretario uno de los notarios del ámbito territorial del nuevo Colegio designados por el Consejo.

3.º La Comisión electoral asumirá las competencias que establece el Reglamento Notarial respecto de las Juntas Directivas en materia electoral.

4.º A los efectos de integrar la Junta Directiva, la Comisión electoral, atendido el ámbito territorial y número de colegiados de cada Colegio Notarial, designará provisionalmente el número de miembros de la Junta Directiva sin que, en ningún caso, pueda ser inferior a tres y superior a nueve.

5.º La Comisión electoral convocará elecciones en los plazos de elección ordinaria a que se refiere el artículo 320 del Reglamento Notarial.

Las candidaturas que se presenten deberán incluirse candidatos a todos los cargos que incorpore dicha Junta Directiva que inexcusablemente deberá contener los de Decano y Secretario.

Si no se presentara candidatura válida para cubrir los cargos de la Junta Directiva el Consejo General del Notariado nombrará una Junta Gestora integrada por tres notarios del ámbito territorial del Colegio Notarial respectivo, siendo obligatorios sus cargos para los notarios designados. Constituida esa Junta el Consejo comunicará a la Dirección General la identidad de sus integrantes y cargos. En todo caso, dicha Junta deberá convocar elecciones tan pronto sea posible.

Igualmente, la Comisión electoral designará a un escrutador que deberá tener la condición de elector.

6.º Una vez elegida la Junta Directiva, la Comisión electoral comunicará el resultado de la elección a la Dirección general de los Registros y del Notariado y al Consejo General del Notariado. Asimismo, fijará la fecha de toma de posesión de conformidad con lo dispuesto en el artículo 324 del Reglamento Notarial. La toma de posesión de los miembros de la Junta Directiva tendrá lugar ante el Presidente de la Comisión electoral levantando acta uno de los miembros de ésta.

7.º La Junta Directiva elegida deberá convocar Junta General de colegiados en los treinta días siguientes a su toma de posesión, incluyendo necesariamente como punto en el orden del día la concreción del número de miembros de la Junta Directiva, que no podrá ser inferior al designado por la Comisión electoral.

Si la Junta General fijara un número superior, la Junta Directiva convocará elecciones extraordinarias en los términos previstos en el Reglamento Notarial. El mandato de los nuevos miembros de la Junta coincidirá con el del resto de los miembros de aquella inicialmente elegidos.

Artículo 4.

Se habilita al Consejo General del Notariado para que adopte aquellas medidas relativas a fijación provisional de las sedes de los nuevos Colegios, patrimonio y personal que sean precisas para el adecuado cumplimiento de lo dispuesto en este Anexo.

DISPOSICIÓN FINAL

Quedan derogadas todas las disposiciones anteriores al presente Reglamento relativas a las materias que en el mismo o sus anexos se regulan o condicionan, salvo en aquellos puntos que en ellos se declaran vigentes.

Madrid, dos de junio de mil novecientos cuarenta y cuatro.

Aprobados por S. E.

Eduardo Aunós.

§ 3

Real Decreto 140/2015, de 6 de marzo, sobre demarcación notarial

Ministerio de Justicia
«BOE» núm. 58, de 9 de marzo de 2015
Última modificación: sin modificaciones
Referencia: BOE-A-2015-2494

El artículo 4 del Reglamento Notarial aprobado por Decreto de 2 de junio de 1944 ordena, como regla general, que la demarcación notarial sea íntegramente revisada cada diez años. Dicho mandato se fundamenta en la obligación de acomodar la plantilla notarial a las necesidades del servicio público notarial. Así, la demarcación notarial tiene como finalidad crear nuevas Notarías, reordenar territorialmente las existentes y, en su caso, suprimir las que sean innecesarias.

No obstante, el propio artículo 4 del Reglamento Notarial permite la modificación o revisión total de la demarcación transcurridos solo cinco años desde la aprobación de la precedente siempre que se cumplan los requisitos previstos en el artículo 3 de la Ley del Notariado de 28 de mayo de 1862. Este precepto exige que en la demarcación se tenga en cuenta, para fijar el ámbito del servicio público que ha de ser atendido, la población, la frecuencia y facilidad de las transacciones, las circunstancias de localidad y la decorosa subsistencia de los notarios.

La demarcación vigente, aprobada por el Real Decreto 173/2007, de 9 de febrero, sobre demarcación notarial, trae causa de una situación económica de carácter marcadamente expansivo, pues sus primeros trabajos se remontan al año 2004. Desde aquel momento, y poniendo ya en conexión el artículo 3 de la Ley del Notariado con los objetivos del presente real decreto, procede observar que nuestro país ha atravesado una situación de profunda crisis económica que ha reducido de manera notoria el número de transacciones, con la consecuente disminución de demanda del servicio público notarial, lo cual ha ocasionado una gran dificultad para mantener la viabilidad de algunas Notarías.

Por ende, la demarcación que por el presente real decreto se aprueba tiene como objetivo no solo responder a la abrupta disminución de transacciones, sino también solucionar problemas de ordenación del propio Cuerpo de Notarios que tienen incidencia directa en el modo en que el servicio público notarial se presta y que es, en definitiva, el criterio básico que ha de regir cuanta revisión de la demarcación se produzca.

En consecuencia, partiendo del propósito de mejorar la prestación del servicio público notarial que reciben los ciudadanos, se procede a una revisión de la demarcación notarial que para su plena efectividad debe ir acompañada de una periodicidad correcta de la convocatoria de oposiciones, de la promoción de la carrera administrativa y, en definitiva, del debido ajuste del número y clasificación de las Notarías a la situación económica actual del país y a las previsiones de próxima evolución.

Los criterios generales que se establecen tienen como fin velar por la accesibilidad de los ciudadanos a los servicios notariales en condiciones de igualdad en todo el territorio nacional. Sin perjuicio de los avances tecnológicos de la sociedad de la información, muy

útiles para el ejercicio de sus funciones por los Notarios, la cercanía y el consejo personal de éstos siguen siendo la base del reconocimiento de los efectos legales del documento notarial. Por ello, se mantienen al máximo las plazas rurales, en todo caso las unipersonales, a fin de garantizar la existencia de despachos notariales en localidades donde antes no existían, evitando a los ciudadanos inconvenientes desplazamientos. Asimismo, se responde a las nuevas demandas sociales, como es el caso de la creación telemática de empresas y sociedades mediante la formación de los PAE (puntos de apoyo al emprendedor) en poblaciones inferiores a 500 habitantes, en que la Notaría, uniformemente tecnificada en toda España, supone muy a menudo la única oficina pública de la zona. Respecto a las plazas pluripersonales, se adopta el criterio de su reestructuración, con amortización únicamente de aquellas que no sean imprescindibles para la prestación de un adecuado servicio público atendiendo a los volúmenes de población y de contratación de cada localidad.

Una consecuencia lógica de la pluralidad de despachos notariales en un mismo distrito y de la desaparición de las llamadas «zonas» por obra de la reforma del Reglamento Notarial llevada a cabo por el Real Decreto 45/2007, de 19 de enero, por el que se modifica el Reglamento de la organización y régimen del Notariado, aprobado por Decreto de 2 de junio de 1944, será la de estimular la competencia entre notarios, dentro de los parámetros que su carácter bifronte de profesional y funcionario público permite, facilitando a los ciudadanos un más fácil ejercicio de su derecho de libre elección de notario.

De otro lado, es criterio razonable el acceder a las plazas de mayor relevancia por criterios de mérito o experiencia. Por ello, se hace necesario incentivar, tanto el característico procedimiento de promoción interna mediante concurso oposición entre notarios en ejercicio, como proponer una reducción equitativa de plazas en las ciudades y localidades relevantes actualmente infravaloradas.

En definitiva, se trata de amoldar la revisión de la demarcación notarial a los fines referidos, distinguiendo entre las diversas categorías notariales y adecuando la demarcación notarial a las necesidades actuales de una adecuada y más óptima atención al usuario.

En la tramitación del expediente de demarcación que se aprueba mediante el presente real decreto se ha contado con la participación de las Comunidades Autónomas, se han recabado informes de Ayuntamientos, Tribunales Superiores de Justicia, Autoridades Judiciales, Consejo General del Notariado, Colegio de Registradores de la Propiedad y Mercantiles y Bienes Muebles de España, Decanatos Territoriales y Autonómicos de los Registradores y se han solicitado datos correspondientes a la totalidad de registradores y notarios en activo. Asimismo, se ha contado con los informes de los Ministerios de Hacienda y Administraciones Públicas y Economía y Competitividad.

El presente real decreto se dicta en ejercicio de la competencia del Estado prevista en el artículo 149.1.8.^a de la Constitución. Respecto de la Comunidad Autónoma de Cataluña y en observancia de las competencias sobre demarcación notarial previstas en el artículo 147.1.c) de la Ley Orgánica 6/2006, de 19 de julio, de reforma del Estatuto de Autonomía de Cataluña, interpretado de conformidad con la sentencia del Tribunal Constitucional 31/2010 (FJ 90), el Estado establece los criterios generales para la demarcación y fija el número y clasificación de Notarías en el territorio de dicha comunidad autónoma por provincias. Dicha actuación se considera imprescindible a los efectos de coordinación general para asegurar una ratio equilibrada de presencia notarial en todo el territorio nacional y en atención a la configuración del cuerpo de Notarios como cuerpo único nacional de funcionarios (STC 4/2014, FJ 4). Corresponde a la Comunidad Autónoma de Cataluña, en ejercicio de sus competencias de ejecución, la distribución dentro de las distintas provincias del número y clase de las Notarías previstas así como la determinación de los distritos notariales, según los criterios que estime oportunos atendiendo a las necesidades del servicio público. En relación a la Comunidad Autónoma de Andalucía, respetando lo dispuesto en el artículo 77.1.º de la Ley Orgánica 2/2007, de 19 de marzo, de reforma del Estatuto de Autonomía para Andalucía, se incluye la demarcación notarial completa en su territorio, con la conformidad de dicha comunidad autónoma.

En su virtud, a propuesta del Ministro de Justicia, de acuerdo con el Consejo de Estado y previa deliberación del Consejo de Ministros en su reunión del día 6 de marzo de 2015,

DISPONGO:

Artículo 1. *Revisión de la demarcación notarial.*

De conformidad con lo dispuesto en el artículo 3 de la Ley del Notariado y en los artículos 4, 72, 74, 76 y 77 del Reglamento Notarial, se revisa la demarcación notarial, quedando aprobadas la demarcación y clasificación notarial en los términos que se establecen en el presente real decreto y en el anexo que se inserta a continuación.

Artículo 2. *Criterios generales.*

Los criterios generales en los que se basa la revisión de la demarcación notarial son los siguientes:

1. Facilitación del acceso de los ciudadanos al servicio notarial y capilaridad de la presencia notarial en el territorio del Estado.
2. Favorecimiento del derecho a la libre elección de notario, estimulando la competencia entre los notarios.
3. Sostenibilidad de los despachos notariales.
4. Estímulo a la formación permanente de alto nivel jurídico de los notarios y a la progresión en la carrera profesional.

Artículo 3. *Criterios específicos.*

En desarrollo de los criterios generales establecidos por el artículo anterior, la determinación de las plazas a crear o suprimir en todo el Estado respetará los siguientes criterios específicos:

1. Se mantendrán todas las Notarías en las poblaciones con una única plaza demarcada.
2. En las poblaciones con dos plazas demarcadas se podrá suprimir una de ellas solo, excepcionalmente, en los casos evidentes de inviabilidad económica.
3. La supresión de Notarías se realizará atendiendo preferentemente a:
 - La disminución de las transacciones económicas en cada población o distrito notarial.
 - La reducción de la media de la total actividad notarial en cada población.
 - La inexistencia de una demanda de servicio público notarial que permita sufragar los costes económicos de un número excesivo de Notarías en una misma población.
 - La sostenibilidad de los despachos y la estabilidad en el empleo.
4. En igualdad de circunstancias, se amortizará la notaría de clase superior con preferencia a la de clase inferior.
5. Excepcionalmente, se podrán crear plazas en aquellas localidades donde se haya producido un aumento significativo de población originando desproporción entre el número de habitantes y el de notarios.
6. Instalación o traslado de Notarías en barrios en atención al aumento de población y su previsible crecimiento, así como a la instalación de núcleos industriales o poblacionales cercanos a la localidad.

Artículo 4. *Número y categoría de Notarías.*

En aplicación de los criterios previstos en los artículos anteriores, se fija el siguiente número y categoría o clase de Notarías:

Colegio Notarial de Andalucía

Número total de Notarías: 490, de las cuales 174 Notarías son de Clase Primera; 141 Notarías son de Clase Segunda y 175 Notarías son de Clase Tercera.

Colegio Notarial de Aragón

Número total de Notarías: 97, de las cuales 40 Notarías son de Clase Primera; 2 Notarías son de Clase Segunda y 55 Notarías son de Clase Tercera.

Colegio Notarial de Asturias

Número total de Notarías: 69, de las cuales 30 Notarías son de Clase Primera; 12 Notarías son de Clase Segunda y 27 Notarías son de Clase Tercera.

Colegio Notarial de Cantabria

Número total de Notarías: 39, de las cuales 13 Notarías son de Clase Primera; 8 Notarías son de Clase Segunda y 18 Notarías son de Clase Tercera.

Colegio Notarial de Castilla-La Mancha

Número total de Notarías: 130, de las cuales 32 Notarías son de Clase Primera; 19 Notarías son de Clase Segunda y 79 Notarías son de Clase Tercera.

Colegio Notarial de Castilla y León

Número total de Notarías: 179, de las cuales 69 Notarías son de Clase Primera; 15 Notarías son de Clase Segunda y 95 Notarías son de Clase Tercera.

Colegio Notarial de Cataluña

Número total de Notarías: 491, de las cuales 222 Notarías son de Clase Primera; 128 Notarías son de Clase Segunda y 141 notarías son de Clase Tercera.

Colegio Notarial de Extremadura

Número total de Notarías: 75, de las cuales 17 Notarías son de Clase Primera; 9 Notarías son de Clase Segunda y 49 Notarías son de Clase Tercera.

Colegio Notarial de Galicia

Número total de Notarías: 170, de las cuales 60 Notarías son de Clase Primera; 29 Notarías son de Clase Segunda y 81 Notarías son de Clase Tercera.

Colegio Notarial de La Rioja

Número total de Notarías: 22, de las cuales 9 Notarías son de Clase Primera; 2 Notarías son de Clase Segunda y 11 Notarías son de Clase Tercera.

Colegio Notarial de las Illes Balears

Número total de Notarías: 73, de las cuales 22 Notarías son de Clase Primera; 24 Notarías son de Clase Segunda y 27 Notarías son de Clase Tercera.

Colegio Notarial de las Islas Canarias

Número total de Notarías: 98, de las cuales 40 Notarías son de Clase Primera; 46 Notarías son de Clase Segunda y 12 Notarías son de Clase Tercera.

Colegio Notarial de Madrid

Número total de Notarías: 331, de las cuales 269 Notarías son de Clase Primera; 38 Notarías son de Clase Segunda y 24 Notarías son de Clase Tercera.

Colegio Notarial de Murcia

Número total de Notarías: 81, de las cuales 31 Notarías son de Clase Primera; 26 Notarías son de Clase Segunda y 24 Notarías son de Clase Tercera.

Colegio Notarial de Navarra

Número total de Notarías: 41, de las cuales 16 Notarías son de Clase Primera; 3 Notarías son de Clase Segunda y 22 Notarías son de Clase Tercera.

Colegio Notarial del País Vasco

Número total de Notarías: 130, de las cuales 64 Notarías son de Clase Primera; 28 Notarías son de Clase Segunda y 38 Notarías son de Clase Tercera.

Colegio Notarial de Valencia

Número total de Notarías: 339, de las cuales 107 Notarías son de Clase Primera; 130 Notarías son de Clase Segunda y 102 Notarías son de Clase Tercera.

Artículo 5. *Amortización de Notarías.*

Quedan suprimidas las siguientes Notarías, cuya amortización tendrá efecto según lo dispuesto en el artículo 8:

Colegio Notarial de Andalucía

Provincia de Almería

Distrito de Almería

Supresión de tres Notarías en Almería (1.^a).
Supresión de una notaría en Vícar (3.^a).

Distrito de Berja

Supresión de una notaría en El Ejido (2.^a).

Distrito de Vera

Supresión de una notaría en Vera (3.^a).

Provincia de Cádiz

Distrito de Algeciras

Supresión de una notaría en Algeciras (1.^a).

Distrito de Cádiz

Supresión de dos Notarías en Cádiz (1.^a).

Distrito de Chiclana de La Frontera

Supresión de una notaría en Chiclana de La Frontera (2.^a).

Distrito de Jerez de La Frontera

Supresión de dos Notarías en Jerez de la Frontera (1.^a).

Distrito de El Puerto de Santa María

Supresión de una notaría en El Puerto de Santa María (1.^a).

Distrito de San Fernando

Supresión de una notaría en San Fernando (1.^a).

Distrito de Sanlúcar de Barrameda

Supresión de una notaría en Sanlúcar de Barrameda (2.^a).
Supresión de una notaría en Chipiona (3.^a).

Distrito de San Roque

Supresión de una notaría en La Línea de la Concepción (2.^a).

Provincia de Córdoba

Distrito de Aguilar

Supresión de una notaría en Puente Genil (2.^a).

Distrito de Córdoba

Supresión de tres Notarías en Córdoba (1.^a).

Distrito de Montilla

Supresión de una notaría en Montilla (2.^a).

Distrito de Peñarroya-Pueblonuevo

Supresión de una notaría en Peñarroya-Pueblonuevo (3.^a).

Provincia de Granada

Distrito de Granada

Supresión de tres Notarías en Granada (1.^a).
Supresión de una notaría en Armilla (3.^a).

Distrito de Motril

Supresión de una notaría en Almuñécar (2.^a).
Supresión de una notaría en Motril (2.^a).

Provincia de Huelva

Distrito de Ayamonte

Supresión de una notaría en Isla Cristina (2.^a).

Distrito de Huelva

Supresión de una notaría en Huelva (1.^a).

Provincia de Jaén

Distrito de Andújar

Supresión de una notaría en Andújar (2.^a).

Distrito de Jaén

Supresión de una notaría en Jaén (1.^a).

Distrito de Linares

Supresión de una notaría en Linares (2.^a).

Distrito de Martos

Supresión de una notaría en Martos (2.^a).

Provincia de Málaga

Distrito de Antequera

Supresión de una notaría en Antequera (2.^a).

Distrito de Estepona

Supresión de una notaría en Estepona (2.^a).

Distrito de Fuengirola

Supresión de una notaría en Benalmádena (2.^a).

Supresión de una notaría en Fuengirola (2.^a).

Supresión de una notaría en Mijas (2.^a).

Distrito de Málaga

Supresión de dos Notarías en Málaga (1.^a).

Supresión de una notaría en Torremolinos (2.^a).

Distrito de Marbella

Supresión de tres Notarías en Marbella (1.^a).

Distrito de Vélez-Málaga

Supresión de una notaría en Vélez-Málaga (2.^a).

Supresión de una notaría en Tórrox (3.^a).

Provincia de Sevilla

Distrito de Écija

Supresión de una notaría en Écija (2.^a).

Distrito de Morón de La Frontera

Supresión de una notaría en Morón de La Frontera (2.^a).

Distrito de Sevilla

Supresión de cuatro Notarías en Sevilla (1.^a).

Supresión de una notaría en Alcalá de Guadaira (2.^a).

Colegio Notarial de Aragón

Provincia de Zaragoza

Distrito de Zaragoza

Supresión de tres Notarías en Zaragoza (1.^a).

§ 3 Demarcación notarial

Colegio Notarial de Asturias

Provincia de Asturias

Distrito de Avilés

Supresión de dos Notarías en Avilés (1.^a).

Distrito de Cangas de Narcea

Supresión de una notaría en Cangas de Narcea (2.^a).

Distrito de Gijón

Supresión de dos Notarías en Gijón (1.^a).

Distrito de Laviana

Supresión de una notaría en Langreo (2.^a).

Distrito de Oviedo

Supresión de dos Notarías en Oviedo (1.^a).

Colegio Notarial de Cantabria

Provincia de Cantabria

Distrito de Laredo

Supresión de una notaría en Castro Urdiales (2.^a).

Supresión de una notaría en Laredo (3.^a).

Distrito de Santander

Supresión de una notaría en Santander (1.^a).

Distrito de Santoña

Supresión de una notaría en Santoña (3.^a).

Colegio Notarial de Castilla-La Mancha

Provincia de Albacete

Distrito de Albacete

Supresión de dos Notarías en Albacete (1.^a).

Provincia de Ciudad Real

Distrito de Ciudad Real

Supresión de una notaría en Ciudad Real (1.^a).

Distrito de Alcázar de San Juan

Supresión de una notaría en Tomelloso (2.^a).

Distrito de Manzanares

Supresión de una notaría en La Solana (3.^a).

Distrito de Valdepeñas

Supresión de una notaría en Valdepeñas (2.^a).

Provincia de Cuenca

Distrito de Cuenca

Supresión de una notaría en Cuenca (1.^a).

Distrito de Motilla del Palancar

Supresión de una notaría en Motilla del Palancar (3.^a).

Provincia de Guadalajara

Distrito de Guadalajara

Supresión de una notaría en Guadalajara (1.^a).

Provincia de Toledo

Distrito de Toledo

Supresión de una notaría en Toledo (1.^a).

Supresión de una notaría en Illescas (3.^a).

Colegio Notarial de Castilla y León

Provincia de Ávila

Distrito de Ávila

Supresión de una notaría en Ávila (1.^a).

Provincia de Burgos

Distrito de Burgos

Supresión de una notaría en Burgos (1.^a).

Distrito de Miranda de Ebro

Supresión de una notaría en Miranda de Ebro (2.^a).

Provincia de León

Distrito de Astorga

Supresión de una notaría en Astorga (3.^a).

Distrito de León

Supresión de una notaría en León (1.^a).

§ 3 Demarcación notarial

Provincia de Palencia

Distrito de Palencia

Supresión de una notaría en Palencia (1.^a).

Provincia de Salamanca

Distrito de Ciudad Rodrigo

Supresión de una notaría en Ciudad Rodrigo (3.^a).

Distrito de Salamanca

Supresión de dos Notarías en Salamanca (1.^a).

Provincia de Segovia

Distrito de Segovia

Supresión de una notaría en Segovia (1.^a).

Provincia de Valladolid

Distrito de Medina del Campo

Supresión de una notaría en Medina del Campo (2.^a).

Distrito de Valladolid

Supresión de dos Notarías en Valladolid (1.^a).

Supresión de una notaría en Valladolid-Parquesol (1.^a).

Supresión de una notaría en Laguna del Duero (2.^a).

Provincia de Zamora

Distrito de Benavente

Supresión de una notaría en Benavente (3.^a).

Distrito de Zamora

Supresión de una notaría en Zamora (1.^a).

Colegio Notarial de Cataluña

En Cataluña se amortizarán un total de 66 Notarías de conformidad con la siguiente distribución:

Provincia de Barcelona: 46 Notarías:

26 Notarías de Clase 1.^a

14 Notarías de Clase 2.^a

6 Notarías de Clase 3.^a

Provincia de Girona: 6 Notarías:

2 Notarías de Clase 1.^a

4 Notarías de Clase 2.^a

Provincia de Lleida: 3 Notarías:

2 Notarías de Clase 1.^a

1 notaría de Clase 3.^a

Provincia de Tarragona: 11 Notarías:

4 Notarías de Clase 1.^a

7 Notarías de Clase 2.^a

La determinación de las plazas concretas que se suprimirán en la Comunidad Autónoma de Cataluña se realizará por ésta, de acuerdo con los criterios previstos en los artículos 2 a 4 del presente real decreto, en ejercicio de sus competencias ejecutivas, en virtud de lo dispuesto en el artículo 147.1 de la Ley Orgánica 6/2006, de 19 de julio, de reforma del Estatuto de Autonomía de Cataluña.

Colegio Notarial de Extremadura

Provincia de Badajoz

Distrito de Almendralejo

Supresión de una notaría en Almendralejo (2.^a).

Distrito de Badajoz

Supresión de una notaría de Badajoz (1.^a).

Distrito de Don Benito

Supresión de una notaría en Don Benito (2.^a).

Distrito de Mérida

Supresión de una notaría en Mérida (1.^a).

Provincia de Cáceres

Distrito de Cáceres

Supresión de una notaría en Cáceres (1.^a).

Distrito de Plasencia

Supresión de una notaría en Plasencia (2.^a).

Colegio Notarial de Galicia

Provincia de A Coruña

Distrito de Betanzos

Supresión de una notaría en Betanzos (3.^a).

Supresión de una notaría en Pontedeume (3.^a).

Distrito de Carballo

Supresión de una notaría en Carballo (2.^a).

Distrito de A Coruña

Supresión de dos Notarías en A Coruña (1.^a).

Distrito de Ferrol

Supresión de una notaría en Ferrol (1.^a).

Distrito de Noia

Supresión de una notaría en Noia (3.^a).

Distrito de Santiago

Supresión de una notaría en Santiago (1.^a).

Provincia de Ourense

Distrito de O Carballiño

Supresión de una notaría en O Carballiño (3.^a).

Distrito de Ourense

Supresión de una notaría en Ourense (1.^a).

Distrito de Verín

Supresión de una notaría en Verín (3.^a).

Provincia de Pontevedra

Distrito de A Estrada

Supresión de una notaría en A Estrada (2.^a).

Distrito de Pontevedra

Supresión de una notaría en Pontevedra (1.^a).

Distrito de Vigo

Supresión de dos Notarías en Vigo (1.^a).

Distrito de Tui

Supresión de una notaría en O Porriño (3.^a).

Distrito de Vilagarcía de Arousa

Supresión de una notaría en Vilagarcía de Arousa (2.^a).

Colegio Notarial La Rioja

Provincia de La Rioja

Distrito de Haro

Supresión de una notaría en Haro (3.^a).

Distrito de Logroño

Supresión de dos Notarías en Logroño (1.^a).

Colegio Notarial de las Illes Balears

Distrito de Eivissa

Supresión de una notaría en Eivissa (2.^a).

Distrito de Maó

Supresión de una notaría en Maó (2.^a).

Supresión de una notaría en Ciutadella de Menorca (2.^a).

Distrito de Manacor.

Supresión de una notaría en Manacor (2.^a).

Distrito de Palma de Mallorca

Supresión de cuatro Notarías en Palma de Mallorca (1.^a).

Colegio Notarial de las Islas Canarias

Provincia de Las Palmas de Gran Canaria

Distrito de Arrecife

Supresión de una notaría en Arrecife (2.^a).

Distrito de Las Palmas de Gran Canaria

Supresión de tres Notarías en Las Palmas de Gran Canaria (1.^a).

Distrito de San Bartolomé de Tirajana

Supresión de una notaría en Santa Lucía-Vecindario (2.^a).

Supresión de una notaría en San Bartolomé de Tirajana-Maspalomas (2.^a).

Distrito de Telde

Supresión de una notaría en Telde (1.^a).

Provincia de Santa Cruz de Tenerife

Distrito de Granadilla de Abona

Supresión de una notaría en Granadilla de Abona (2.^a).

Distrito de San Cristóbal de La Laguna

Supresión de una notaría en San Cristóbal de La Laguna (1.^a).

Distrito de La Orotava

Supresión de una notaría en Puerto de La Cruz (2.^a).

Distrito de Santa Cruz de Tenerife

Supresión de tres Notarías en Santa Cruz de Tenerife (1.^a).

§ 3 Demarcación notarial

Colegio Notarial de Madrid

Provincia de Madrid

Distrito de Alcalá de Henares

Supresión de una notaría en Coslada (1.^a).
Supresión de una notaría en San Fernando de Henares (2.^a).

Distrito de Alcobendas

Supresión de una notaría en Alcobendas (1.^a).
Supresión de una notaría en San Sebastián de los Reyes (2.^a).

Distrito de Aranjuez

Supresión de una notaría en Arganda del Rey (2.^a).
Supresión de una notaría en Ciempozuelos (3.^a).

Distrito de Colmenar Viejo

Supresión de una notaría en Tres Cantos (2.^a).

Distrito de Getafe

Supresión de una notaría en Getafe (1.^a).
Supresión de una notaría en Parla (1.^a).
Supresión de una notaría en Pinto (2.^a).

Distrito de Leganés

Supresión de dos Notarías en Fuenlabrada (1.^a).
Supresión de una notaría en Leganés (1.^a).

Distrito de Madrid

Supresión de treinta y una Notarías en Madrid (1.^a).
Supresión de una notaría en Madrid Aravaca (1.^a).
Supresión de una notaría en Madrid Campamento (1.^a).
Supresión de una notaría en Madrid Canillejas (1.^a).
Supresión de una notaría en Madrid Entrevías (1.^a).

Distrito de Móstoles

Supresión de dos Notarías en Móstoles (1.^a).

Distrito de Navalcarnero

Supresión de una notaría en Navalcarnero (3.^a).

Distrito de San Lorenzo de El Escorial

Supresión de una notaría en Majadahonda (2.^a).

Colegio Notarial de Murcia

Provincia de Murcia

Distrito de Cartagena

Supresión de dos Notarías en Cartagena (1.^a).

Supresión de una notaría en Mazarrón (2.^a).

Distrito de Lorca

Supresión de una notaría en Lorca (1.^a).

Distrito de Mula

Supresión de una notaría en Molina de Segura (2.^a).

Distrito de Murcia

Supresión de cuatro Notarías en Murcia (1.^a).

Supresión de dos Notarías en San Javier (2.^a).

Distrito de Yecla

Supresión de una notaría en Yecla (2.^a).

Colegio Notarial de Navarra

Provincia de Navarra

Distrito de Pamplona

Supresión de dos Notarías en Pamplona (1.^a).

Distrito de Tafalla

Supresión de una notaría en Tafalla (3.^a).

Distrito de Tudela

Supresión de una notaría en Tudela (2.^a).

Colegio Notarial del País Vasco

Provincia de Álava

Distrito de Amurrio

Supresión de una notaría en Llodio (2.^a).

Distrito de Vitoria/Gasteiz

Supresión de tres Notarías en Vitoria/Gasteiz (1.^a).

Provincia de Guipúzcoa

Distrito de Donostia -San Sebastián

Supresión de dos Notarías en Donostia- San Sebastián (1.^a).

Distrito de Vergara

Supresión de una notaría en Arrasate/Mondragón (2.^a).

Supresión de una notaría en Eibar (2.^a).

§ 3 Demarcación notarial

Provincia de Vizcaya

Distrito de Bilbao

Supresión de cuatro Notarías en Bilbao (1.^a).
Supresión de una notaría en Basauri (2.^a).

Distrito de Barakaldo

Supresión de una notaría en Barakaldo (1.^a).
Supresión de una notaría en Sestao (2.^a).
Supresión de una notaría en Portugalete (2.^a).

Distrito de Durango

Supresión de una notaría en Durango (2.^a).

Colegio Notarial de Valencia

Provincia de Alicante

Distrito de Alcoi

Supresión de una notaría en Alcoi (2.^a).

Distrito de Alicante/Alacant

Supresión de cuatro Notarías en Alicante/Alacant (1.^a).

Distrito de Benidorm

Supresión de tres Notarías en Benidorm (2.^a).

Distrito de Denia

Supresión de una notaría en Pego (3.^a).

Distrito de Elche/Elx

Supresión de dos Notarías en Elche/Elx (1.^a).
Supresión de una notaría en Santa Pola (2.^a).

Distrito de Elda

Supresión de una notaría en Elda (2.^a).

Distrito de Orihuela

Supresión de dos Notarías en Torrevieja (1.^a).
Supresión de una notaría en Orihuela (1.^a).
Supresión de una notaría en Callosa del Segura (3.^a).

Provincia de Castellón

Distrito de Castellón de La Plana/Castelló de La Plana

Supresión de dos Notarías en Castellón de La Plana/Castelló de La Plana (1.^a).
Supresión de una notaría en Benicasim (3.^a).

Distrito de Vináros

Supresión de una notaría en Vinaròs (2.^a).

Provincia de Valencia

Distrito de Alzira

Supresión de una notaría en Carcaixent (2.^a).

Supresión de una notaría en Alzira (2.^a).

Distrito de Gandía

Supresión de dos Notarías en Gandía (2.^a).

Supresión de una notaría en Oliva (2.^a).

Distrito de Xátiva

Supresión de una notaría en Xátiva (2.^a).

Supresión de una notaría en Alberic (3.^a).

Distrito de Liria

Supresión de una notaría en Liria (2.^a).

Distrito de Ontinyent

Supresión de una notaría en Ontinyent (2.^a).

Distrito de Sagunto

Supresión de una notaría en Sagunto (2.^a).

Distrito de Sueca

Supresión de una notaría en Sueca. (2.^a).

Distrito de Valencia

Supresión de seis Notarías en Valencia (1.^a).

Supresión de una notaría en Torrent (2.^a).

Supresión de una notaría en Alaquas (2.^a).

Supresión de una notaría en Xirivella (2.^a).

Supresión de una notaría en Alboraya (2.^a).

Supresión de una notaría en Silla (3.^a).

Artículo 6. *Creación de nueva plaza.*

Se crea la siguiente nueva plaza de Notario, especificándose la clase o sección a la que pertenece, de conformidad con lo dispuesto en el artículo 77 del Reglamento Notarial:

Colegio Notarial de Madrid

Provincia de Madrid

Distrito de Aranjuez

Creación de una notaría en Rivas-Vaciamadrid (2.^a).

La plaza creada de Rivas-Vaciamadrid se proveerá por el turno de antigüedad en la carrera en el primer concurso ordinario que se convoque a partir de la entrada en vigor del presente real decreto.

Artículo 7. Instalación de despachos.

1. Queda confirmada la instalación de despachos en barrios, distritos o núcleos de población concretos relativa a las siguientes plazas:

A) En el Colegio Notarial de Andalucía:

Provincia de Málaga:

Distrito de Fuengirola, localidad de Benalmádena: una plaza en cada uno de los barrios denominados Costa y Arroyo de la Miel.

Distrito de Marbella, localidad Marbella: dos plazas en San Pedro de Alcántara.

Provincia de Sevilla:

Distrito de Sevilla, localidad de Sevilla: una plaza en cada uno de los barrios denominados Nervión y Sevilla-Este.

B) En el Colegio Notarial de Aragón:

Provincia de Zaragoza:

Distrito de Zaragoza, localidad de Zaragoza: una plaza en cada uno de los barrios denominados Delicias, Romareda, Actur, y Las Fuentes.

C) En el Colegio de Asturias:

Distrito de Siero, localidad Siero: una plaza en la pedanía de Lugones, con la denominación de Siero-Lugones.

D) En el Colegio Notarial de Galicia:

Provincia de Pontevedra:

Distrito de Vigo, localidad Vigo: una plaza en cada uno de los barrios denominados Traviesas y Calvario.

E) En el Colegio Notarial de las Illes Balears:

Distrito de Palma de Mallorca, localidad Palma de Mallorca: una plaza en el núcleo de población «Es Coll d'en Rebassa».

Distrito de Palma de Mallorca, localidad Marratxí: una plaza en el núcleo de población «La Cabaneta».

F) En el Colegio Notarial de Madrid:

Distrito de Madrid, localidad Madrid: una plaza en el barrio de Aluche, una plaza en el barrio de Aravaca, una plaza en el distrito de Barajas, una plaza en el barrio de Barrio del Pilar, una plaza en el barrio de Canillas, una plaza en el barrio de Chopera, una plaza en el barrio de Concepción, una plaza en el barrio de Embajadores, una plaza en el barrio de Fontarrón, una plaza en el núcleo poblacional de Fuencarral, una plaza en el barrio de Mirasierra, una plaza en el barrio de Opañel, una plaza en el barrio de Palomeras, una plaza en el barrio de Palos de Moguer, una plaza en el barrio de Peñagrande, una plaza, una plaza en el barrio de Pinar del Rey, una plaza en el barrio de Pueblonuevo, una plaza en el barrio de Puerta del Ángel, una plaza en el barrio de Quintana, una plaza en el núcleo poblacional de Sanchinarro en el barrio de Valdefuentes, distrito de Hortaleza; una plaza en el barrio de San Isidro, una plaza en el distrito de Usera, una plaza en el barrio de Valdeacederas, una plaza en el núcleo poblacional de Valdebebas, en el barrio de Valdefuentes, distrito de Hortaleza; una plaza en el barrio de Valdezarza, una plaza en el barrio de Valverde, una plaza en el distrito de Vicálvaro, una plaza en el barrio de Villa de Vallecas, una plaza en el barrio de Villaverde, una plaza en el barrio de Vinateros y una plaza en el barrio de Vista Alegre.

G) En el Colegio Notarial de Valencia:

Provincia de Valencia:

Distrito de Valencia, Localidad Valencia: dos plazas en el «Distrito Marítimo».

2. Las Notarías suprimidas en virtud de este real decreto cuya instalación esté limitada a un determinado barrio, distrito o núcleo de población mantendrán esta obligación hasta que se produzca su efectiva amortización.

3. Los Colegios Notariales concernidos remitirán, en el plazo de treinta días a contar de la entrada en vigor del presente real decreto, a la Dirección General de los Registros y del Notariado un plano con la delimitación de cada uno de los barrios o núcleos de población a que se refiere el presente artículo.

Artículo 8. *Fecha de efecto de la amortización de Notarías.*

Las plazas suprimidas que hayan sido declaradas desiertas por falta de solicitantes en el último concurso de provisión de vacantes convocado quedarán amortizadas a la fecha de entrada en vigor del presente real decreto o del decreto de la Comunidad Autónoma competente.

Las demás plazas suprimidas que se encuentren vacantes a la fecha de entrada en vigor del presente real decreto o del decreto correspondiente de la Comunidad Autónoma competente o que en el futuro queden vacantes se entenderán amortizadas en la forma prevista por el párrafo tercero del artículo 74 y por el artículo 76 del Reglamento Notarial, con la excepción de las Notarías instaladas en barrios o núcleos de población a que se refiere el artículo anterior, que no quedarán amortizadas.

Artículo 9. *Movilidad funcional.*

Los Notarios en cuya localidad o distrito se crea una nueva notaría o cuya competencia territorial resulte disminuida, así como los excedentes de demarcación por amortización de las Notarías de que eran titulares, podrán concursar sin someterse a la limitación que señala el artículo 95 del Reglamento Notarial.

Disposición adicional única. *No incremento del gasto público.*

La entrada en vigor del presente real decreto no producirá incremento del número de efectivos, ni de las retribuciones, ni de otros gastos de personal con impacto presupuestario en ninguna administración pública.

Disposición derogatoria única. *Derogación normativa.*

1. Queda derogado el Real Decreto 173/2007, de 9 de febrero, sobre demarcación notarial.

2. Quedan derogadas igualmente cuantas disposiciones del mismo o inferior rango se opongan a lo establecido en este real decreto, o resulten modificadas por el mismo.

Disposición final primera. *Habilitación para el desarrollo reglamentario.*

Se faculta al Ministro de Justicia para dictar las normas complementarias que precise la aplicación del presente real decreto.

Disposición final segunda. *Conformidad de la Comunidad Autónoma de Andalucía.*

En el ejercicio de las competencias ejecutivas que tiene atribuidas por el bloque de constitucionalidad y la legislación vigente, la Comunidad Autónoma de Andalucía ha prestado su conformidad a la determinación de la demarcación notarial prevista en el presente real decreto. No obstante, cualquier revisión posterior de la demarcación notarial en el territorio de esta comunidad autónoma deberá contar con el consentimiento expreso de la misma.

Disposición final tercera. *Título competencial.*

Este real decreto se aprueba al amparo de lo dispuesto en la regla 8.^a del artículo 149.1 de la Constitución Española, que atribuye al Estado la competencia exclusiva sobre la ordenación de los registros e instrumentos públicos.

Disposición final cuarta. *Entrada en vigor.*

El presente real decreto entrará en vigor el día siguiente al de su publicación en el «Boletín Oficial del Estado».

ANEXO

NÚMERO Y RESIDENCIA DE LOS NOTARIOS Y CLASIFICACIÓN DE LAS NOTARÍAS

Colegio Notarial de Andalucía

Provincia de Almería

Distrito de Almería

Almería, diez de primera.
Alhama de Almería, una de tercera.
Canjáyar, una de tercera.
Fiñana, una de tercera.
Níjar, dos de segunda.
Roquetas, cuatro de segunda.
Sorbás, una de tercera.
Vícar, una de tercera.
La Mojonera, una de tercera.

Distrito de Berja

Berja, dos de tercera.
Adra, dos de segunda.
Dalías, una de tercera.
El Ejido, cinco de segunda.

Distrito de Huércal-Overa

Huércal-Overa, una de tercera.
Albox, una de tercera.
Purchena, una de tercera.
Serón, una de tercera.
Vélez-Blanco, una de tercera.
Vélez-Rubio, una de tercera.
Olula del Río-Macael, una de tercera.

Distrito de Vera

Vera, tres de tercera.
Carboneras, una de tercera.
Cuevas de Almanzora, una de tercera.
Mojácar, una de tercera.
Garrucha, una de tercera.
Pulpí, una de tercera.

Provincia de Cádiz

Distrito de Algeciras

Algeciras, cinco de primera.
Los Barrios, una de segunda.
Tarifa, una de tercera.

§ 3 Demarcación notarial

Distrito de Arcos de la Frontera

Arcos de la Frontera, dos de segunda.
Algodonales, una de tercera.
Olvera, una de tercera.
Ubrique, dos de tercera.
Villamartín, una de tercera.

Distrito de Cádiz

Cádiz, seis de primera.

Distrito de Ceuta

Ceuta, tres de primera.

Distrito de Chiclana de la Frontera

Chiclana de la Frontera, cuatro de segunda.
Barbate, una de segunda.
Conil de la Frontera, una de segunda.
Vejer de la Frontera, una de tercera.

Distrito de Jerez de la Frontera

Jerez de la Frontera, ocho de primera.

Distrito de El Puerto de Santa María

El Puerto de Santa María, cuatro de primera.
Puerto Real, dos de segunda.
Rota, dos de segunda.

Distrito de San Fernando

San Fernando, cuatro de primera.
Alcalá de los Gazules, una de tercera.
Medina-Sidonia, una de tercera.

Distrito de Sanlúcar de Barrameda

Sanlúcar de Barrameda, tres de segunda.
Chipiona, una de tercera.
Trebujena, una de tercera.

Distrito de San Roque

San Roque, tres de segunda.
La Línea, dos de segunda.

Provincia de Córdoba

Distrito de Aguilar

Aguilar, una de tercera.
Puente Genil, dos de segunda.

Distrito de Baena

Baena, dos de segunda.
Luque, una de tercera.

§ 3 Demarcación notarial

Distrito de Cabra

Cabra, dos de segunda.
Doña Mencía, una de tercera.

Distrito de Córdoba

Córdoba, diecisiete de primera.
Bujalance, una de tercera.
Castro del Río, una de tercera.
El Carpio, una de tercera.
Espejo, una de tercera.
Montoro, una de tercera.
Villa del Río, una de tercera.

Distrito de Lucena

Lucena, tres de segunda.
Benamejí, una de tercera.
Iznájar, una de tercera.
Rute, una de tercera.

Distrito de Montilla

Montilla, dos de segunda.
Fernán-Núñez, una de tercera.
La Rambla, una de tercera.
Moriles, una de tercera.

Distrito de Peñarroya-Pueblonuevo

Peñarroya-Pueblonuevo, una de tercera.
Espiel, una de tercera.
Fuente Obejuna, una de tercera.
Hinojosa del Duque, una de tercera.

Distrito de Posadas

Posadas, una de tercera.
Hornachuelos, una de tercera.
Palma del Río, una de segunda.
La Carlota, una de tercera.
Fuente Palmera, una de tercera.

Distrito de Pozoblanco

Pozoblanco, dos de tercera.
Villanueva de Córdoba, una de tercera.

Distrito de Priego de Córdoba

Priego de Córdoba, dos de segunda.
Carcabuey, una de tercera.

Provincia de Granada

Distrito de Baza

Baza, dos de segunda.
Cúllar-Baza, una de tercera.

Huéscar, una de tercera.
Puebla de Don Fadrique, una de tercera.

Distrito de Granada

Granada, diecisiete de primera.
Albolote, una de tercera.
La Zubia, una de tercera.
Armillá, dos de tercera.
Iznalloz, una de tercera.
Maracena, una de tercera.
Padul, una de tercera.
Pinos Puente, una de tercera.
Santafé, dos de tercera.
Atarfe, una de tercera.

Distrito de Guadix

Guadix, dos de segunda.

Distrito de Loja

Loja, dos de segunda.
Alhama de Granada, una de tercera.
Illora, una de tercera.
Montefrío, una de tercera.
Huétor Tájar, una de tercera.

Distrito de Motril

Motril, cuatro de segunda.
Almuñécar, dos de segunda.
Salobreña, una de tercera.

Distrito de Órgiva

Órgiva, una de tercera.
Albuñol, una de tercera.
Dúrcal, una de tercera.
Ugíjar, una de tercera.

Provincia de Huelva

Distrito de Aracena

Aracena, una de tercera.
Cortegana, una de tercera.
Santa Olalla del Cala, una de tercera.
Cumbres Mayores, una de tercera.

Distrito de Ayamonte

Ayamonte, dos de tercera.
Isla Cristina, una de segunda.
Lepe, dos de segunda.
Cartaya, una de tercera.
Villanueva de los Castillejos, una de tercera.

Distrito de Huelva

Huelva, ocho de primera.
Gibraleón, una de tercera.
Punta Umbría, tres de tercera.
Trigueros, una de tercera.

Distrito de La Palma del Condado

La Palma del Condado, una de tercera.
Almonte, dos de segunda.
Bollullos Par del Condado, una de tercera.
Escacena del Campo, una de tercera.

Distrito de Moguer

Moguer, una de tercera.
Palos de la Frontera, una de tercera.
Bonares, una de tercera.

Distrito de Valverde del Camino

Valverde del Camino, dos de tercera.
Puebla de Guzmán, una de tercera.

Provincia de Jaén

Distrito de Alcalá la Real

Alcalá la Real, dos de segunda.
Alcaudete, una de tercera.
Castillo de Locubín, una de tercera.

Distrito de Andújar

Andújar, dos de segunda.
Arjona, una de tercera.
Lopera, una de tercera.
Marmolejo, una de tercera.
Mengíbar, una de tercera.

Distrito de Baeza

Baeza, dos de tercera.

Distrito de La Carolina

La Carolina, una de tercera.
Bailén, una de tercera.
Navas de San Juan, una de tercera.

Distrito de Cazorla

Cazorla, una de tercera.
Quesada, una de tercera.
Peal de Becerro, una de tercera.

Distrito de Jaén

Jaén, ocho de primera.
Campillo de Arenas, una de tercera.

Huelma, una de tercera.
Jimena, una de tercera.
Mancha Real, una de tercera.
Torredelcampo, una de tercera.

Distrito de Linares

Linares, tres de segunda.

Distrito de Martos

Martos, dos de segunda.
Porcuna, una de tercera.
Torredonjimeno, una de tercera.

Distrito de Úbeda

Úbeda, tres de segunda.
Jódar, una de tercera.
Torreperogil, una de tercera.

Distrito de Villacarrillo

Villacarrillo, una de tercera.
Beas de Segura, una de tercera.
Orcera, una de tercera.
Santisteban del Puerto, una de tercera.
Villanueva del Arzobispo, una de tercera.

Provincia de Málaga

Distrito de Antequera

Antequera, tres de segunda.
Alameda, una de tercera.
Archidona, una de tercera.
Campillos, una de tercera.
Teba, una de tercera.

Distrito de Estepona

Estepona, cuatro de segunda.
Manilva, dos de tercera.

Distrito de Fuengirola

Fuengirola, siete de segunda.
Benalmádena, cuatro de segunda, de las cuales dos corresponden a los siguientes barrios: Costa, una; Arroyo de la Miel, una.
Mijas, dos de segunda.

Distrito de Málaga

Málaga, veintisiete de primera.
Torremolinos, tres de segunda.
Alhaurín el Grande, una de segunda.
Alora, una de tercera.
Colmenar, una de tercera.
Coín, dos de segunda.
Rincón de la Victoria, una de segunda.

§ 3 Demarcación notarial

Cártama, una de tercera.
Alhaurín de la Torre, una de segunda.

Distrito de Marbella

Marbella, doce de primera, de las cuales dos corresponden a San Pedro de Alcántara.

Distrito de Melilla

Melilla, tres de primera.

Distrito de Ronda

Ronda, tres de segunda.
Gaucín, una de tercera.

Distrito de Vélez-Málaga

Vélez-Málaga, cinco de segunda.
Nerja, dos de segunda.
Torrox, dos de tercera.

Provincia de Sevilla

Distrito de Carmona

Carmona, dos de segunda.
Viso del Alcor, dos de tercera.

Distrito de Cazalla de la Sierra

Cazalla de la Sierra, una de tercera.
Constantina, una de tercera.
Guadalcanal, una de tercera.

Distrito de Dos Hermanas

Dos Hermanas, cuatro de primera.

Distrito de Écija

Écija, dos de segunda.
Fuentes de Andalucía, una de tercera.

Distrito de Lora del Río

Lora del Río, dos de segunda.
Cantillana, una de tercera.

Distrito de Marchena

Marchena, una de segunda.
El Arahal, una de segunda.
Paradas, una de tercera.

Distrito de Morón de la Frontera

Morón de la Frontera, dos de segunda.
La Puebla de Cazalla, una de tercera.
Montellano, una de tercera.

Distrito de Osuna

Osuna, dos de tercera.
Estepa, dos de tercera.
Herrera, una de tercera.

Distrito de Sevilla

Sevilla, treinta y ocho de primera, de las cuales dos corresponden a los siguientes barrios: Nervión, una; Sevilla-Este, una.

Alcalá de Guadaíra, tres de segunda.
Alcalá del Río, una de tercera.
Camas, una de segunda.
Coria del Río, una de segunda.
El Castillo de las Guardas, una de tercera.
La Algaba, una de tercera.
Pilas, una de tercera.
San Juan de Aznalfarache, una de segunda.
Sanlúcar la Mayor, dos de tercera.
La Rinconada, una de segunda.
Mairena del Aljarafe, dos de segunda.
La Puebla del Río, una de tercera.
Guillena, una de tercera.
Bormujos, una de tercera.
Brenes, una de tercera.
Castilleja de la Cuesta, una de tercera.
Tomares, una de segunda.

Distrito de Utrera

Utrera, tres de segunda.
Lebrija, una de segunda.
Los Palacios y Villafranca, dos de segunda.
Las Cabezas de San Juan, una de tercera.
El Cuervo de Sevilla, una de tercera.

Colegio Notarial de Aragón

Provincia de Huesca

Distrito de Barbastro

Barbastro, dos de tercera.
Binéfar, una de tercera.
Graus, una de tercera.
Monzón, dos de tercera.
Tamarite de Litera, una de tercera.

Distrito de Boltaña

Boltaña, una de tercera.
Benasque, una de tercera.

Distrito de Fraga

Fraga, dos de tercera.
Albalate de Cinca, una de tercera.

§ 3 Demarcación notarial

Distrito de Huesca

Huesca, cuatro de primera.
Almudévar, una de tercera.
Ayerbe, una de tercera.
Sariñena, una de tercera.

Distrito de Jaca

Jaca, dos de tercera.
Berdun, una de tercera.
Sabiñánigo, una de tercera.

Provincia de Teruel

Distrito de Alcañiz

Alcañiz, dos de tercera.
Andorra, una de tercera.
Calanda, una de tercera.
Alcorisa, una de tercera.
Híjar, una de tercera.
Valderrobres, una de tercera.

Distrito de Calamocha

Calamocha, una de tercera.
Montalbán-Utrillas, una de tercera.

Distrito de Teruel

Teruel, tres de primera.
Albarracín, una de tercera.
Aliaga, una de tercera.
Mora de Rubielos, una de tercera.
Mosqueruela, una de tercera.

Provincia de Zaragoza

Distrito de Calatayud

Calatayud, dos de segunda.
Ateca, una de tercera.
Brea, una de tercera.

Distrito de Caspe

Caspe, una de tercera.
Maella, una de tercera.

Distrito de Daroca

Daroca, una de tercera.
Cariñena, una de tercera.

Distrito de Ejea de los Caballeros

Ejea de los Caballeros, dos de tercera.
Sádaba, una de tercera.
Sos del Rey Católico, una de tercera.

Tauste, una de tercera.

Distrito de Tarazona

Tarazona, una de tercera.
Borja, una de tercera.

Distrito de Zaragoza

Zaragoza, treinta y tres de primera, de las cuales cuatro corresponden a los siguientes barrios: Delicias, una; Romareda, una; Actur, una; Las Fuentes, una.

Alagón, una de tercera.
La Almunia de Doña Godina, una de tercera.
Belchite, una de tercera.
Épila, una de tercera.
Fuentes de Ebro, una de tercera.
Mallén, una de tercera.
Pina, una de tercera.
Zuera, una de tercera.
Utebo, una de tercera.
Cuarte de Huerva, una de tercera.

Colegio Notarial de Asturias

Provincia de Asturias

Distrito de Avilés

Avilés, cinco de primera.
Castrillón, una de segunda.

Distrito de Cangas del Narcea

Cangas del Narcea, una de segunda.
Tineo, una de segunda.

Distrito de Cangas de Onís

Cangas de Onís, una de tercera.
Infiesto, una de tercera.
Nava, una de tercera.
Ribadesella, una de tercera.

Distrito de Gijón

Gijón, doce de primera.
Colunga, una de tercera.
Villaviciosa, dos de tercera.
Carreño, una de tercera.

Distrito de Grado

Grado, una de tercera.
Belmonte de Miranda, una de tercera.
Cudillero, una de tercera.
Pravia, una de tercera.
Salas, una de tercera.

§ 3 Demarcación notarial

Distrito de Laviana

Laviana, una de tercera.
Langreo, dos de segunda.
San Martín del Rey Aurelio, una de segunda.

Distrito de Lena

Lena, una de tercera.
Cabañaquinta, una de tercera.

Distrito de Valdés

Valdés, una de segunda.
Boal, una de tercera.
Castropol, una de tercera.
Navia, una de tercera.
Trevias, una de tercera.
Vegadeo, una de tercera.

Distrito de Llanes

Llanes, dos de tercera.
Panes, una de tercera.
Posada, una de tercera.

Distrito de Mieres

Mieres, dos de segunda.

Distrito de Oviedo

Oviedo, trece de primera.
Llanera, una de tercera.
Proaza, una de tercera.

Distrito de Siero

Siero, tres de segunda, una de las cuales debe instalarse en la pedanía de Lugones, con la denominación de Siero-Lugones.

Colegio Notarial de Cantabria

Provincia de Cantabria

Distrito de Laredo

Laredo, dos de tercera.
Ampuero, una de tercera.
Castro-Urdiales, dos de segunda.
Ramales de la Victoria, una de tercera.

Distrito de Reinosa

Reinosa, dos de tercera.

Distrito de Santander

Santander, trece de primera.
El Astillero, una de tercera.
Camargo, dos de segunda.

Corvera de Toranzo-Alceda, una de tercera.
Medio Cudeyo-Solares, una de tercera.
Piélagos-Renedo, una de tercera.
Villacarriedo, una de tercera.

Distrito de Santoña

Santoña, dos de tercera.

Distrito de San Vicente de la Barquera

San Vicente de la Barquera, una de tercera.
Potes, una de tercera.

Distrito de Torrelavega

Torrelavega, cuatro de segunda.
Cabezón de la Sal, una de tercera.
Los Corrales de Buelna, una de tercera.
Suances, una de tercera.

Colegio Notarial de Castilla-La Mancha

Provincia de Albacete

Distrito de Albacete

Albacete, ocho de primera.
Barrax, una de tercera.
Casas Ibáñez, una de tercera.
Chinchilla, una de tercera.

Distrito de Alcaraz

Alcaraz, una de tercera.

Distrito de Almansa

Almansa, dos de segunda.
Caudete, una de tercera.

Distrito de Hellín

Hellín, dos de segunda.
Tobarra, una de tercera.
Yeste-Elche de la Sierra, una de tercera.

Distrito de La Roda

La Roda, dos de tercera.
Tarazona de la Mancha, una de tercera.
Villarrobledo, dos de segunda.

Provincia de Ciudad Real

Distrito de Alcázar de San Juan

Alcázar de San Juan, dos de segunda.
Argamasilla de Alba, una de tercera.
Campo de Criptana, una de tercera.

§ 3 Demarcación notarial

Herencia, una de tercera.
Pedro Muñoz, una de tercera.
Socuéllamos, una de tercera.
Tomelloso, dos de segunda.

Distrito de Ciudad Real

Ciudad Real, cuatro de primera.
Almagro, una de tercera.
Calzada de Calatrava, una de tercera.
Malagón, una de tercera.
Piedrabuena, una de tercera.
Torralba de Calatrava, una de tercera.
Miguelturra, una de tercera.
Bolaños de Calatrava, una de tercera.

Distrito de Daimiel

Daimiel, una de tercera.
Villarrubia de los Ojos, una de tercera.

Distrito de Manzanares

Manzanares, dos de segunda.
La Solana, una de tercera.

Distrito de Puertollano

Puertollano, tres de segunda.
Almadén, una de tercera.
Almodóvar del Campo, una de tercera.

Distrito de Valdepeñas

Valdepeñas, dos de segunda.
Moral de Calatrava, una de tercera.
Santa Cruz de Mudela, una de tercera.

Distrito de Villanueva de los Infantes

Villanueva de los Infantes, una de tercera.
Villahermosa, una de tercera.

Provincia de Cuenca

Distrito de Cuenca

Cuenca, cuatro de primera.
Priego, una de tercera.

Distrito de Motilla del Palancar

Motilla del Palancar, una de tercera.
Quintanar del Rey, una de tercera.

Distrito de San Clemente

San Clemente, una de tercera.
Belmonte-Las Pedroñeras, una de tercera.

§ 3 Demarcación notarial

Distrito de Tarancón

Tarancón, dos de tercera.
Horcajo de Santiago, una de tercera.
Huete, una de tercera.

Provincia de Guadalajara

Distrito de Guadalajara

Guadalajara, cinco de primera.
Azuqueca de Henares, dos de segunda.
Brihuega, una de tercera.
Cifuentes, una de tercera.
Cogolludo, una de tercera.
Pastrana, una de tercera.
Sacedón, una de tercera.
Cabanillas del Campo, una de tercera.

Distrito de Molina de Aragón

Molina de Aragón, una de tercera.

Distrito de Sigüenza

Sigüenza, una de tercera.

Provincia de Toledo

Distrito de Ocaña

Ocaña, una de tercera.
Tembleque, una de tercera.
Villarrubia de Santiago, una de tercera.
Yepes, una de tercera.

Distrito de Orgaz

Orgaz, una de tercera.
Consuegra, una de tercera.
Madridejos, una de tercera.
Mora, una de tercera.
Sonseca, una de tercera.

Distrito de Quintanar de la Orden

Quintanar de la Orden, dos de tercera.
Corral de Almaguer, una de tercera.
La Puebla de Almoradiel, una de tercera.
Villacañas, una de tercera.

Distrito de Talavera de la Reina

Talavera de la Reina, cinco de primera
Belvís de la Jara, una de tercera.
Los Navalmorales, una de tercera.
Navamorcuende, una de tercera.
Oropesa, una de tercera.
Calera y Chozas, una de tercera.

Distrito de Toledo

Toledo, seis de primera.
Illescas, tres de tercera.
Navahermosa, una de tercera.
Villaluenga, una de tercera.
Seseña, una de tercera.
Bargas, una de tercera.

Distrito de Torrijos

Torrijos, dos de tercera.
Escalona, una de tercera.
Fuensalida, una de tercera.
La Puebla de Montalbán, una de tercera.

Colegio Notarial de Castilla y León

Provincia de Ávila

Distrito de Arenas de San Pedro

Arenas de San Pedro, dos de tercera.
Sotillo de la Adrada, una de tercera.

Distrito de Arévalo

Arévalo, una de tercera.
Fontiveros, una de tercera.
Madrigal de las Altas Torres, una de tercera.

Distrito de Ávila

Ávila, cuatro de primera.
Cebreros, una de tercera.
Las Navas del Marqués, una de tercera.

Distrito de Piedrahíta

Piedrahíta, una de tercera.
El Barco de Ávila, una de tercera.

Provincia de Burgos

Distrito de Aranda de Duero

Aranda de Duero, tres de segunda.
Roa, una de tercera.

Distrito de Briviesca

Briviesca, una de tercera.

Distrito de Burgos

Burgos, diez de primera.
Belorado, una de tercera.
Castrojeriz, una de tercera.
Melgar de Fernamental, una de tercera.
Villadiego, una de tercera.

§ 3 Demarcación notarial

Distrito de Lerma

Lerma, una de tercera.

Distrito de Miranda de Ebro

Miranda de Ebro, dos de segunda.

Distrito de Salas de los Infantes

Salas de los Infantes, una de tercera.

Distrito de Villarcayo de Merindad de Castilla la Vieja

Villarcayo de Merindad de Castilla la Vieja, una de tercera.

Espinosa de los Monteros, una de tercera.

Medina de Pomar, dos de tercera.

Valle de Mena, una de tercera.

Provincia de León

Distrito de Astorga

Astorga, dos de tercera.

Benavides de Órbigo, una de tercera.

Distrito de Cistierna

Cistierna, una de tercera.

Distrito de La Bañeza

La Bañeza, dos de tercera.

Distrito de León

León, nueve de primera.

Mansilla de las Mulas, una de tercera.

La Robla, una de tercera.

Valderas, una de tercera.

Valencia de Don Juan, una de tercera.

San Andrés del Rabanedo, dos de segunda.

Villaquilambre, una de tercera.

Villamañán, una de tercera.

Distrito de Ponferrada

Ponferrada, cinco de segunda.

Bembibre, una de tercera.

Fabero, una de tercera.

Villablino, una de tercera.

Villafranca del Bierzo, una de tercera.

Puente de Domingo Flórez, una de tercera.

Distrito de Sahagún

Sahagún, una de tercera.

Provincia de Palencia

Distrito de Carrión de los Condes

Carrión de los Condes, una de tercera.
Herrera de Pisuegra, una de tercera.
Osorno, una de tercera.
Saldaña, una de tercera.

Distrito de Cervera de Pisuegra

Cervera de Pisuegra, una de tercera.
Aguilar de Campoo, una de tercera.
Guardo, una de tercera.

Distrito de Palencia

Palencia, cinco de primera.
Astudillo, una de tercera.
Baltanás, una de tercera.
Frechilla, una de tercera.
Paredes de Nava, una de tercera.
Venta de Baños, una de tercera.
Villada, una de tercera.

Provincia de Salamanca

Distrito de Béjar

Béjar, dos de tercera.

Distrito de Ciudad Rodrigo

Ciudad Rodrigo, dos de tercera.

Distrito de Peñaranda de Bracamonte

Peñaranda de Bracamonte, una de tercera.
Cantalapiedra, una de tercera.

Distrito de Salamanca

Salamanca, once de primera.
Alba de Tormes, una de tercera.
Guijuelo, una de tercera.
La Vellés, una de tercera.
Ledesma, una de tercera.
Tamames, una de tercera.

Distrito de Vitigudino

Vitigudino, una de tercera.
Lumbrales, una de tercera.

Provincia de Segovia

Distrito de Cuéllar

Cuéllar, una de tercera.

§ 3 Demarcación notarial

Distrito de Segovia

Segovia, cuatro de primera.
El Espinar, una de tercera.
Santa María la Real de Nieva, una de tercera.

Distrito de Sepúlveda

Sepúlveda, una de tercera.
Riaza, una de tercera.

Provincia de Soria

Distrito de Almazán

Almazán, una de tercera.
Arcos de Jalón, una de tercera.

Distrito de Burgo de Osma

Burgo de Osma-Ciudad de Osma, una de tercera.

Distrito de Soria

Soria, tres de primera.
Ágreda, una de tercera.
San Leonardo de Yagüe, una de tercera.

Provincia de Valladolid

Distrito de Medina del Campo

Medina del Campo, dos de segunda.
Nava del Rey, una de tercera.
Olmedo, una de tercera.

Distrito de Medina de Rioseco

Medina de Rioseco, una de tercera.
Villalón de Campos, una de tercera.

Distrito de Valladolid

Valladolid, dieciocho de primera.
Peñafiel, una de tercera.
Íscar-Portillo, una de tercera.
Tordesillas, una de tercera.
Tudela de Duero, una de tercera.
Valoria la Buena, una de tercera.
Laguna de Duero, una segunda.

Provincia de Zamora

Distrito de Benavente

Benavente, dos tercera.

Distrito de Puebla de Sanabria

Puebla de Sanabria, una de tercera.

§ 3 Demarcación notarial

Distrito de Toro

Toro, dos de tercera.

Distrito de Villalpando

Villalpando, una de tercera.

Distrito de Zamora

Zamora, cinco de primera.
Alcañices, una de tercera.
Bermillo de Sayago, una de tercera.
Fuentesaúco, una de tercera.

Colegio Notarial de Cataluña

Provincia de Barcelona

Número total de Notarías: 337; siendo 188 de Clase Primera; 93 de Clase Segunda; y 56 de Clase Tercera.

Provincia de Girona

Número total de Notarías: 59; siendo 9 de Clase Primera; 19 de Clase Segunda; y 31 de Clase Tercera.

Provincia de Lleida

Número total de Notarías: 34; siendo 10 de Clase Primera; y 24 de Clase Tercera.

Provincia de Tarragona

Número total de Notarías: 61; siendo 15 de Clase Primera; 16 de Clase Segunda; y 30 de Clase Tercera.

Colegio Notarial de Extremadura

Provincia de Badajoz

Distrito de Almendralejo

Almendralejo, dos de segunda.
Hornachos, una de tercera.
Santa Marta, una de tercera.
Villafranca de los Barros, una de tercera.

Distrito de Badajoz

Badajoz, ocho de primera.
Alburquerque, una de tercera.
San Vicente de Alcántara, una de tercera.

Distrito de Castuera

Castuera, una de tercera.
Cabeza del Buey, una de tercera.
Zalamea de la Serena, una de tercera.

§ 3 Demarcación notarial

Distrito de Don Benito

Don Benito, dos de segunda.
Guareña, una de tercera.

Distrito de Fregenal de la Sierra

Fregenal de la Sierra, una de tercera.
Segura de León, una de tercera.

Distrito de Herrera del Duque

Herrera del Duque, una de tercera.
Puebla de Alcocer, una de tercera.

Distrito de Jerez de los Caballeros

Jerez de los Caballeros, una de tercera.
Barcarrota, una de tercera.

Distrito de Llerena

Llerena, una de tercera.
Azuaga, una de tercera.
Berlanga, una de tercera.

Distrito de Mérida

Mérida, cuatro de primera.
Montijo, dos de tercera.

Distrito de Olivenza

Olivenza, una de tercera.
Almendral, una de tercera.

Distrito de Villanueva de la Serena

Villanueva de la Serena, dos de segunda.
Campanario, una de tercera.

Distrito de Zafra

Zafra, dos de tercera.
Fuente de Cantos, una de tercera.
Fuente del Maestro, una de tercera.
Monesterio, una de tercera.
Los Santos de Maimona, una de tercera.

Provincia de Cáceres

Distrito de Cáceres

Cáceres, cinco de primera.
Alcántara, una de tercera.
Arroyo de la Luz, una de tercera.
Garrovillas, una de tercera.
Montánchez, una de tercera.

§ 3 Demarcación notarial

Distrito de Coria

Coria, una de tercera.
Hoyos, una de tercera.
Torrejoncillo, una de tercera.
Moraleja, una de tercera.

Distrito de Navalmoral de la Mata

Navalmoral de la Mata, dos de tercera.
Jarandilla de la Vera, una de tercera.
Talayuela, una de tercera.

Distrito de Plasencia

Plasencia, tres de segunda.
Hervás, una de tercera.
Jaraiz de la Vera, una de tercera.

Distrito de Trujillo

Trujillo, dos de tercera.
Guadalupe, una de tercera.
Logrosán, una de tercera.
Miajadas, una de tercera.

Distrito de Valencia de Alcántara

Valencia de Alcántara, una de tercera.

Colegio Notarial de Galicia

Provincia de A Coruña

Distrito de Betanzos

Betanzos, dos de tercera.
Pontedeume, una de tercera.
Sada, una de tercera.

Distrito de Carballo

Carballo, dos de segunda.
Ponteceso, una de tercera.

Distrito de Corcubión

Corcubión, una de tercera.
Vimianzo, una de tercera.
Muxía, una de tercera.

Distrito de A Coruña

A Coruña, dieciséis de primera.
Santa María de Oleiros, dos de segunda.
Arteixo, dos de segunda.
Culleredo, una de segunda.
Cambre, una de segunda.

Distrito de Ferrol

Ferrol, cuatro de primera.
Cedeira, una de tercera.
Mugardos, una de tercera.
Fene, una de tercera.
Ortigueira, una de tercera.
As Pontes de García Rodríguez, una de tercera.
San Sadurniño, una de tercera.
Narón, dos de segunda.

Distrito de Noia

Noia, una de tercera.
Muros, una de tercera.
A Pobra do Caramiñal, una de tercera.
Porto do Son, una de tercera.
Ribeira, dos de segunda.
Boiro, una de segunda.
Outes, una de tercera.

Distrito de Santiago de Compostela

Santiago de Compostela, siete de primera.
Arzúa, una de tercera.
Melide, una de tercera.
Negreira, una de tercera.
Ordes, dos de tercera.
Padrón, una de tercera.
Rianxo, una de tercera.
Santa Comba, una de tercera.
Ames, una de segunda.
Teo, una de tercera.

Provincia de Lugo

Distrito de Chantada

Chantada, una de tercera.
Monterroso, una de tercera.
Palas de Rei, una de tercera.

Distrito de A Fonsagrada

A Fonsagrada, una de tercera.

Distrito de Lugo

Lugo, seis de primera.
Becerreá, una de tercera.
Castro de Rei, una de tercera.
Castroverde, una de tercera.
Friol, una de tercera.
Meira, una de tercera.
Sarria, dos de tercera.

Distrito de Mondoñedo

Mondoñedo, una de tercera.
Cervo-Burela, una de tercera.

Foz, una de tercera.
Ribadeo, dos de tercera.
Viveiro, dos de tercera.
A Pontenova, una de tercera.

Distrito de Monforte de Lemos

Monforte de Lemos, dos de segunda.
Quiroga, una de tercera.

Distrito de Vilalba

Vilalba, una de tercera.
Guitiriz, una de tercera.

Provincia de Ourense

Distrito de Bande

Bande, una de tercera.

Distrito de O Barco de Valdeorras

O Barco de Valdeorras, dos de tercera.

Distrito de O Carballiño

O Carballiño, una de tercera.

Distrito de Ourense

Ourense, siete de primera.
Allariz, una de tercera.
Celanova, una de tercera.
Xinzo de Limia, una de tercera.

Distrito de A Pobra de Trives

A Pobra de Trives, una de tercera.
Viana do Bolo, una de tercera.

Distrito de Ribadavia

Ribadavia, una de tercera.

Distrito de Verín

Verín, una de tercera.

Provincia de Pontevedra

Distrito de Cambados

Cambados, dos de tercera.
O Grove, una de tercera.
Sanxenxo, dos de tercera.

Distrito de A Estrada

A Estrada, una de segunda.
Forcarei, una de tercera.

§ 3 Demarcación notarial

Distrito de Lalín

Lalín, dos de segunda.
Silleda, una de tercera.

Distrito de Pontevedra

Pontevedra, cinco de primera.
Cangas, dos de segunda.
Marín, una de segunda.
Moaña, una de segunda.
Ponte Caldelas, una de tercera.
Bueu, una de tercera.

Distrito de Pontearreas

Pontearreas, dos de segunda.
A Cañiza, una de tercera.

Distrito de Tui

Tui, una de tercera.
A Guarda, una de tercera.
O Porriño, dos de tercera.

Distrito de Vigo

Vigo, quince de primera, de las cuales dos corresponden a los siguientes barrios:
Traviesas, una; Calvario, una.
Baiona, una de tercera.
A Ramallosa-Nigrán, una de tercera.
Nigrán, una de tercera.
Redondela, dos de segunda.

Distrito de Vilagarcía de Arousa

Vilagarcía de Arousa, dos de segunda.
Caldas de Reis, una de tercera.
Cuntis, una de tercera.
Vilanova de Arousa, una de tercera.

Colegio Notarial de La Rioja

Provincia de La Rioja

Distrito de Calahorra

Calahorra, dos de segunda.
Alfaro, dos de tercera.
Arnedo, dos de tercera.
Cervera del Río Alhama, una de tercera.

Distrito de Haro

Haro, dos de tercera.
Santo Domingo de la Calzada, una de tercera.

Distrito de Logroño

Logroño, nueve de primera.

Cenicero, una de tercera.
Nájera, una de tercera.
Torrecilla en Cameros, una de tercera.

Colegio Notarial de las Illes Balears

Distrito de Eivissa

Eivissa, cuatro de segunda.
Formentera, una de tercera.
Sant Antoni de Portmany, dos de tercera.
Santa Eulalia del R o, dos de segunda.
Sant Josep de sa Talia, una de tercera.

Distrito de Inca

Inca, tres de segunda.
Alar , una de tercera.
Alc dia, dos de tercera.
Binisalem, una de tercera.
Muro, una de tercera.
Pollen a, una de tercera.
Sa Pobla, una de tercera.
Sineu, una de tercera.
Santa Margalida, una de tercera.

Distrito de Ma 

Ma , tres de segunda.
Ciutadella de Menorca, dos de segunda.
Es Mercadal, una de tercera.
Alaior, una de tercera.

Distrito de Manacor

Manacor, tres de segunda.
Art , una de tercera.
Campos, una de tercera.
Felanitx, dos de tercera.
Porreres, una de tercera.
Santanyi, una de tercera.
Son Servera, una de tercera.
Petra, una de tercera.

Distrito de Palma de Mallorca

Palma de Mallorca, veintidos de primera, una de las cuales deber  instalarse en el n cleo de poblaci n «Es Coll d'en Rebassa».
Andratx, una de tercera.
Calvi , tres de segunda.
Esporles, una de tercera.
Llucmajor, dos de segunda.
Santa Maria del Cam , una de tercera.
S ller, una de tercera.
Marratx , dos de segunda, una de las cuales deber  instalarse en el n cleo de poblaci n «La Cabaneta».

Colegio Notarial de las Islas Canarias

Provincia de Las Palmas de Gran Canaria

Distrito de Arrecife

Arrecife, cinco de segunda.
Tías, una de segunda.
Yaiza, una de segunda.

Distrito de Las Palmas de Gran Canaria

Las Palmas de Gran Canaria, veinte de primera.
Aruacas, una de segunda.
Vega de San Mateo, una de tercera.

Distrito de Puerto del Rosario

Puerto del Rosario, tres de segunda.
Morro Jable, una de segunda.
Tuineje, una de tercera.
Antigua, una de tercera.
La Oliva, una de segunda.

Distrito de San Bartolomé de Tirajana

San Bartolomé de Tirajana-Maspalomas, tres de segunda.
Mogán, dos de segunda.
Santa Lucía-Vecindario, dos de segunda.

Distrito de Santa María de Guía

Santa María de Guía de Gran Canaria, una de tercera.
Gáldar, dos de segunda.

Distrito de Telde

Telde, tres de primera.
Ingenio-Carrizal, una de segunda.
Agüimes, una de segunda.

Provincia de Santa Cruz de Tenerife

Distrito de Granadilla de Abona

Granadilla de Abona, dos de segunda.
Adeje, cuatro de segunda.
Guía de Isora, una de segunda.
Arona-Los Cristianos, cuatro de segunda.

Distrito de Icod de los Vinos

Icod de los Vinos, una de segunda.
Santiago del Teide, una de tercera.

Distrito de San Cristóbal de La Laguna

San Cristóbal de La Laguna, cinco de primera.
Tacoronte, una de segunda.

§ 3 Demarcación notarial

Distrito de La Orotava

La Orotava, tres de segunda.
Los Realejos, dos de segunda.
Puerto de la Cruz, dos de segunda.

Distrito de Los Llanos de Aridane

Los Llanos de Aridane, dos de segunda.

Distrito de San Sebastián de la Gomera

San Sebastián de la Gomera, una de tercera.

Distrito de Santa Cruz de La Palma

Santa Cruz de La Palma, tres de tercera.

Distrito de Santa Cruz de Tenerife

Santa Cruz de Tenerife, doce de primera.
Güímar, dos de tercera.

Distrito de Valverde del Hierro

Valverde del Hierro, una de tercera.

Colegio Notarial de Madrid

Provincia de Madrid

Distrito de Alcalá de Henares

Alcalá de Henares, siete de primera.
Algete, dos de tercera.
Coslada, tres de primera.
San Fernando de Henares, dos de segunda.
Torrejón de Ardoz, seis de primera.
Meco, una de tercera.
Paracuellos del Jarama, una de tercera.
Mejorada del Campo, una de segunda.

Distrito de Alcobendas

Alcobendas, cinco de primera.
San Sebastián de los Reyes, dos de segunda.
San Agustín del Guadalix, una de tercera.

Distrito de Aranjuez

Aranjuez, dos de segunda.
Arganda del Rey, dos de segunda.
Chinchón, una de tercera.
Ciempozuelos, una de tercera.
Valdemoro, dos de segunda.
Villarejo de Salvanés, una de tercera.
Rivas-Vaciamadrid, dos de segunda.
San Martín de la Vega, una de tercera.

§ 3 Demarcación notarial

Distrito de Colmenar Viejo

Colmenar Viejo, dos de segunda.
Buitrago, una de tercera.
Miraflores de la Sierra, una de tercera.
Torrelaguna, una de tercera.
Tres Cantos, dos de segunda.
Moralzarzal, una de tercera.

Distrito de Getafe

Getafe, seis de primera.
Parla, tres de primera.
Pinto, tres de segunda.

Distrito de Leganés

Leganés, seis de primera.
Fuenlabrada, seis de primera.
Humanes de Madrid, una de tercera.

Distrito de Madrid

Madrid, doscientas dieciséis de primera, de las cuales corresponden: una plaza en el barrio de Aluche, una plaza en el barrio de Aravaca, una plaza en el distrito de Barajas, una plaza en el barrio de Barrio del Pilar, una plaza en el barrio de Canillas, una plaza en el barrio de Chopera, una plaza en el barrio de Concepción, una plaza en el barrio de Embajadores, una plaza en el barrio de Fontarrón, una plaza en el núcleo poblacional de Fuencarral, una plaza en el barrio de Mirasierra, una plaza en el barrio de Opañel, una plaza en el barrio de Palomeras, una plaza en el barrio de Palos de Moguer, una plaza en el barrio de Peñagrande, una plaza, una plaza en el barrio de Pinar del Rey, una plaza en el barrio de Puelblonuevo, una plaza en el barrio de Puerta del Ángel, una plaza en el barrio de Quintana, una plaza en el núcleo poblacional de Sanchinarro, una plaza en el barrio de San Isidro, una plaza en el distrito de Usera, una plaza en el barrio de Valdeacederas, una plaza en el núcleo poblacional de Valdebebas, una plaza en el barrio de Valdezarza, una plaza en el barrio de Valverde, una plaza en el distrito de Vicálvaro, una plaza en el barrio de Villa de Vallecas, una plaza en el barrio de Villaverde, una plaza en el barrio de Vinateros y una plaza en el barrio de Vista Alegre.

Alcorcón, seis de primera.

Distrito de Móstoles

Móstoles, cinco de primera.
Pozuelo de Alarcón, dos de segunda.
Villaviciosa de Odón, dos de segunda.
Villanueva de la Cañada, una de tercera.
Boadilla del Monte, tres de segunda.

Distrito de Navalcarnero

Navalcarnero, dos de tercera.
San Martín de Valdeiglesias, una de tercera.
Arroyomolinos, una de tercera.

Distrito de San Lorenzo de El Escorial

San Lorenzo de El Escorial, una de tercera.
El Escorial, una de tercera.
Collado Villalba, dos de segunda.
Majadahonda, tres de segunda.

Las Rozas de Madrid, dos de segunda.
Torrelodones, tres de segunda.
Guadarrama, una de tercera.
Valdemorillo, una de tercera.
Brunete, una de tercera.
Galapagar, una de segunda.

Colegio Notarial de Murcia

Provincia de Murcia

Distrito de Caravaca de la Cruz

Caravaca de la Cruz, dos de segunda.
Calasparra, una de tercera.
Cehegín, una de tercera.
Moratalla, una de tercera.

Distrito de Cartagena

Cartagena, nueve de primera.
Fuente Álamo de Murcia, una de tercera.
La Unión, dos de tercera.
Mazarrón, dos de segunda.

Distrito de Cieza

Cieza, dos de segunda.
Abanilla, una de tercera.
Abarán, dos de tercera.

Distrito de Lorca

Lorca, tres de primera.
Águilas, dos de segunda.
Puerto Lumbreras, dos de tercera.

Distrito de Mula

Mula, una de tercera.
Alguazas-Lorquí, una de tercera.
Archena, una de tercera.
Bullas, una de tercera.
Molina de Segura, tres de segunda.
Las Torres de Cotillas, una de tercera.
Ceutí, una de tercera.

Distrito de Murcia

Murcia, diecinueve de primera.
Alcantarilla, dos de segunda.
Alhama de Murcia, dos de tercera.
Beniel, una de tercera.
Los Alcázares, dos de tercera.
San Javier, tres de segunda.
San Pedro del Pinatar, dos de segunda.
Santomera, dos de tercera.
Torrepacheco, dos de segunda.
Totana, dos de segunda.

§ 3 Demarcación notarial

Distrito de Yecla

Yecla, dos de segunda.
Jumilla, dos de segunda.

Colegio Notarial de Navarra

Provincia de Navarra

Distrito de Aoiz/Agoitz

Aoiz/Agoitz, una de tercera.
Ochagavía/Otsagabia, una de tercera.
Sangüesa/Zangoza, una de tercera.
Burlada/Burlata, una de tercera.

Distrito de Estella/Lizarra

Estella/Lizarra, tres de tercera.
Lodosa, una de tercera.
Los Arcos, una de tercera.
San Adrián, una de tercera.

Distrito de Pamplona/Iruña

Pamplona/Iruña, dieciséis de primera.
Altsasu/Alsasua, una de tercera.
Elizondo, una de tercera.
Lekunberri, una de tercera.
Lesaka, una de tercera.
Puente la Reina/Gares, una de tercera.
Villava/Atarrabia, una de tercera.

Distrito de Tafalla

Tafalla, dos de tercera.
Peralta, una de tercera.

Distrito de Tudela

Tudela, tres de segunda.
Cascante, una de tercera.
Corella, una de tercera.
Villafranca, una de tercera.

Colegio Notarial del País Vasco

Provincia de Araba/Álava

Distrito de Amurrio

Amurrio, una de tercera.
Laudio/Llodio, una de segunda.

Distrito de Vitoria-Gasteiz

Vitoria-Gasteiz, trece de primera.
Laguardia, una de tercera.
Salvatierra/Agurain, una de tercera.

Provincia de Gipuzkoa

Distrito de Azpeitia

Azpeitia, una de tercera.
Zarautz, dos de segunda.
Zumaia, una de tercera.
Azkoitia, una de tercera.
Segura, una de tercera.

Distrito de Donostia-San Sebastián

Donostia-San Sebastián, trece de primera.
Hondarribia, una de tercera.
Hernani, una de segunda.
Lasarte-Oria, una de tercera.
Irun, cuatro de segunda.
Errenteria, dos de segunda.
Oiartzun, una de tercera.
Pasaia, una de tercera.

Distrito de Tolosa

Tolosa, tres de tercera.
Andoain, una de tercera.
Beasain, una de tercera.
Ordizia, una de tercera.

Distrito de Bergara

Bergara, dos de tercera.
Eibar, dos de segunda.
Elgoibar, una de tercera.
Arrasate/Mondragón, dos de segunda.
Oñati, una de tercera.
Zumarraga, dos de tercera.

Provincia de Bizkaia

Distrito de Bilbao

Bilbao, veintinueve de primera.
Basauri, dos de segunda.
Galdakao, dos de segunda.
Getxo, cinco de primera.
Urduña-Orduña, una de tercera.
Erandio, una de segunda.
Leioa, una de segunda.

Distrito de Barakaldo

Barakaldo, cuatro de primera
Portugalete, dos de segunda.
Santurtzi, dos de segunda.
Sestao, una de segunda.

Distrito de Durango

Durango, dos de segunda.
Amorebieta-Etxano, una de tercera.

Elorrio, una de tercera.
Ermua, una de segunda.
Areatza, una de tercera.

Distrito de Gernika-Lumo

Gernika-Lumo, dos de tercera.
Bermeo, una de tercera.
Lekeitio, una de tercera.
Markina-Xemein, una de tercera.
Mungia, dos de tercera.
Ondarroa, una de tercera.

Distrito de Balmaseda

Balmaseda, dos de tercera.
Karrantza Harana/Valle de Carranza, una de tercera.

Colegio Notarial de Valencia

Provincia de Alacant/Alicante

Distrito de Alcoi

Alcoi, cuatro de segunda.
Banyeres de Mariola, una de tercera.
Cocentaina, una de tercera.
Ibi, dos de segunda.
Muro de Alcoy, una de tercera.

Distrito de Alicante/Alacant

Alicante/Alacant, veinte de primera.
El Campello, dos de segunda.
Jijona/Xixona, una de tercera.
Mutxamel, una de tercera.
Sant Joan d'Alacant, dos de segunda.
San Vicente del Raspeig/Sant Vicent del Raspeig, tres de segunda.

Distrito de Benidorm

Benidorm, seis de segunda.
L'Alfas del Pi, dos de segunda.
Altea, dos de segunda.

Distrito de Dénia

Dénia, cinco de segunda.
Benissa, dos de tercera.
Calpe/Calp, dos de segunda.
Gata de Gorgos, una de tercera.
Jávea/Xábia, tres de segunda.
Orba, una de tercera.
Pedreguer, una de tercera.
Pego, una de tercera.
Teulada, dos de tercera.
Ondara, una de tercera.

Distrito de Elche/Elx

Elche/Elx, once de primera.
Crevillent, dos de segunda.
Dolores, dos de tercera.
Guardamar del Segura, tres de tercera.
Santa Pola, dos de segunda.
Albatera, una de tercera.

Distrito de Elda

Elda, cuatro de segunda.
Aspe, una de tercera.
Monóvar, una de tercera.
Novelda, tres de segunda.
Petrer, dos de segunda.
Pinoso, una de tercera.

Distrito de Orihuela

Orihuela, cinco de primera.
Almoradí, tres de tercera.
Callosa de Segura, dos de tercera.
Torrevieja, ocho de primera.
Pilar de la Horadada, una de tercera.
Rojales, una de tercera.

Distrito de Villajoyosa/la Vila Joiosa

Villajoyosa/la Vila Joiosa, dos de segunda.
Callosa d'En Sarrià, una de tercera.

Distrito de Villena

Villena, tres de segunda.
Biar, una de tercera.
Castalla, una de tercera.
Onil, una de tercera.

Provincia de Castelló/Castellón

Distrito de Castellón de la Plana/Castelló de la Plana

Castellón de la Plana/Castelló de la Plana, once de primera.
Albocàsser, una de tercera.
Alcora, una de tercera.
Almazora-Almassora, una de segunda.
Almenara, una de tercera.
Betxí, una de tercera.
Benicasim, una de tercera.
Burriana, dos de segunda.
Lucena del Cid, una de tercera.
Nules, dos de tercera.
Onda, dos de segunda.
Orpesa del Mar/Orpesa, una de tercera.
Torreblanca, una de tercera.
La Vall d'Uixó, tres de segunda.
Villarreal, cuatro de segunda.

Distrito de Segorbe

Segorbe, dos de tercera.
Viver, una de tercera.

Distrito de Vinaròs

Vinaròs, dos de segunda.
Alcalá de Chivert, una de tercera.
Benicarló, dos de segunda.
Morella, una de tercera.
Peñíscola, dos de tercera.
San Mateo, una de tercera.
Villafranca del Cid, una de tercera.

Provincia de València/Valencia

Distrito de Alzira

Alzira, cuatro de segunda.
L'Alcudia, una de tercera.
Algemesí, dos de segunda.
Alginet, una de tercera.
Benifaió, una de tercera.
Carcaixent, una de segunda.
Guadassuar, una de tercera.
Simat de Valldigna, una de tercera.
Villanueva de Castellón, una de tercera.

Distrito de Gandia

Gandia, siete de segunda.
Castelló de Rugat, una de tercera.
La Font d'En Carròs, una de tercera.
Xeraco, una de tercera.
Oliva, dos de segunda.

Distrito de Xàtiva

Xàtiva, tres de segunda.
Alberic, una de tercera.
Beniganim, una de tercera.
Canals, una de tercera.
Enguera, una de tercera.
La Pobla del Duc, una de tercera.
Moixent, una de tercera.

Distrito de Lliria

Lliria, dos de segunda.
Benaguasil, una de tercera.
Bétera, una de tercera.
Chelva, una de tercera.
La Pobla de Vallbona, una de tercera.
Riba-roja de Túria, una de segunda.
Villar del Arzobispo, una de tercera.
l'Elia, una de tercera.

Distrito de Ontinyent

Ontinyent, tres de segunda.
Albaida, una de tercera.
Fuente la Higuera, una de tercera.
Ollería, una de tercera.

Distrito de Requena

Requena, dos de segunda.
Ayora, una de tercera.
Buñol, una de tercera.
Cheste, una de tercera.
Chiva, una de tercera.
Turís, una de tercera.
Utiel, una de tercera.

Distrito de Sagunto/Sagunt

Sagunto/Sagunt, cinco de segunda.
Faura, una de tercera.
Massamagrell, dos de tercera.
Puig, una de tercera.
Puçol, una de tercera.
Rafelbuñol/Rafelbunyol, una de tercera.

Distrito de Sueca

Sueca, dos de segunda.
Almussafes, una de tercera.
Cullera, dos de segunda.
Tabernes de la Valldigna, dos de tercera.

Distrito de Valencia

Valencia, cincuenta y dos de primera, de las cuales dos deberán instalarse en el «Distrito Marítimo».

Alaquás, una de segunda.
Albal, una de tercera.
Alboraya, dos de segunda.
Alcàsser, una de tercera.
Aldaia, dos de segunda.
Alfafar, una de segunda.
Burjassot, dos de segunda.
Carlet, dos de tercera.
Catadau, una de tercera.
Catarroja, dos de segunda.
Xirivella, una de segunda.
Quart de Poblet, dos de segunda.
Manises, dos de segunda.
Mislata, dos de segunda.
Moncada, dos de segunda.
Monserrat, una de tercera.
Paterna, tres de segunda.
Picassent, una de tercera.
Silla, una de tercera.
Torrent, cuatro de segunda.
Benetúser, dos de tercera.
Paiporta, una de segunda.

§ 4

Real Decreto 1426/1989, de 17 de noviembre, por el que se aprueba el Arancel de los Notarios

Ministerio de Relaciones con las Cortes y de la Secretaría del Gobierno
«BOE» núm. 285, de 28 de noviembre de 1989
Última modificación: 17 de noviembre de 2011
Referencia: BOE-A-1989-28111

El apartado cinco de la disposición adicional tercera de la Ley 8/1989, de 13 de abril, de Tasas y Precios Públicos, encomienda al Gobierno, a propuesta conjunta de los Ministros de Economía y Hacienda y, en su caso, del Ministro del que dependan los funcionarios afectados, la aprobación del correspondiente Arancel. Por otra parte, el apartado tres de la disposición transitoria de la mencionada Ley determina que, en el plazo de un año a partir de su entrada en vigor, el Gobierno elaborará nuevos Aranceles de los funcionarios públicos por el procedimiento previsto en el apartado 5 de la disposición adicional tercera. En cumplimiento de tales disposiciones se ha elaborado el presente Arancel de los Notarios. Su confección ha estado presidida por los siguientes criterios:

1. Cobertura de gastos.—De conformidad con lo dispuesto en el apartado 2 de la disposición adicional tercera de la Ley de Tasas y Precios Públicos, según el cual, «los Aranceles se determinarán a un nivel que permita la cobertura de los gastos de funcionamiento y conservación de las oficinas en que se realicen las actividades o servicios de los funcionarios, incluida su retribución profesional», se han adaptado los derechos arancelarios a los incrementos experimentados por los costes de personal y material desde la fecha de entrada en vigor del anterior Arancel.

2. Cambio en la determinación de las bases.—Hasta la entrada en vigor de la Ley de Tasas y Precios Públicos, la determinación de los derechos de los Notarios se realizaba sobre la base de los valores reales, obtenidos mediante los procedimientos previstos en el Reglamento Notarial. Con la entrada en vigor de la Ley, únicamente pueden tenerse en cuenta como base los valores comprobados fiscalmente de los hechos, actos o negocios jurídicos y, a falta de aquéllos, los valores consignados por las panes en el correspondiente documento.

3. Simplificación de la estructura y contenido del Arancel.—A diferencia del Arancel anteriormente vigente, aprobado por Decreto 644/1971, de 25 de marzo, que contenía 18 números, el presente Arancel consta únicamente de siete números, habiéndose incorporado diversas disposiciones adicionales a los diversos números del Arancel para lograr así una mayor claridad en su consulta. Esta simplificación no es puramente sistemática, sino que se han eliminado conceptos minutables que no serán ya objeto de retribución separada.

4. Clarificación de los conceptos.—En el presente Arancel se ha pretendido lograr una mayor claridad y rigor de los conceptos minutables, eliminando en lo posible las dudas interpretativas y los problemas de aplicación a que había dado lugar el anterior. Al propio

tiempo y a fin de lograr mayor transparencia y publicidad se ordena que se ponga a disposición del público en todas las Notarías.

En su virtud, a propuesta de los Ministros de Economía y Hacienda y de Justicia, de acuerdo con el Consejo de Estado, y previa deliberación del Consejo de Ministros en su reunión del día 17 de noviembre de 1989,

DISPONGO:

Artículo 1.º *Aprobación del Arancel.*

Se aprueban los adjuntos Aranceles de los Notarios y sus normas generales de aplicación, contenidas en los anexos I y II de este Real Decreto.

Artículo. 2.º *Comisión de seguimiento.*

Una Comisión de seguimiento de la aplicación de los Aranceles adjuntos, presidida por el Director general de los Registros y del Notariado, e integrada por el Subdirector general del Impuesto sobre Transmisiones Patrimoniales y de los Ingresos Tributarios no impositivos, y el Subdirector general de Costes de Personal funcionario del Ministerio de Economía y Hacienda, el Subdirector general del Notariado y de los Registros de la Propiedad y Mercantiles o persona que los represente, y dos Notarios designados por la Junta de Decanos de los Colegios Notariales de España, examinará las incidencias prácticas del Arancel adjunto en la retribución de los servicios notariales, y elevará anualmente a los Ministros de Justicia y de Economía y Hacienda una Memoria sobre las modificaciones que sea conveniente introducir.

DISPOSICIÓN TRANSITORIA

Por los documentos autorizados que contengan los actos y contratos para adaptar las Sociedades existentes a las exigencias de la ley 19/1989, de 25 de julio, de Reforma parcial y adaptación de la legislación mercantil a las Directivas de la Comunidad Económica Europea en materia de Sociedades, se percibirán los derechos que resulten de aplicar el Arancel adjunto, reducidos en un 30 por 100.

Igual reducción se observará en relación con los documentos autorizados que contengan los actos y contratos necesarios para la inscripción en el Registro Mercantil de las Sociedades y Entidades ya existentes, que no estando obligadas a inscribirse conforme a la legislación anterior, resulten obligadas a ello en virtud de la citada Ley.

DISPOSICIÓN DEROGATORIA

Queda derogado el Decreto 644/1971, de 25 de marzo, por el que se aprueban los Aranceles Notariales.

DISPOSICIÓN FINAL

El presente Real Decreto entrará en vigor al día siguiente de su publicación en el «Boletín Oficial del Estado».

ANEXO I

Arancel de los Notarios

Número 1. Documentos sin cuantía.-1. Por los instrumentos públicos sin cuantía se percibirán las siguientes cantidades:

- a) Poderes en general: 30,050605 euros.
- b) Poderes para pleitos: 15,025303 euros.
- c) Actas: 36,060726 euros.
- d) Testamentos, por otorgante: 30,050605 euros.
- e) Capitulaciones matrimoniales: 30,050605 euros.

f) Escrituras de subrogación y novación modificativa de créditos o préstamos hipotecarios: 30,050605 euros.

Por las escrituras de cancelación de crédito o préstamo hipotecario, y con independencia del capital pendiente de amortizar y de que la operación se integre en un proceso de subrogación o novación hipotecaria, se percibirá 30,050605 euros, sin que se devengue cantidad alguna a partir del quinto folio de matriz y de copia, sea copia autorizada o copia simple.

g) Escrituras de constitución de sociedades de responsabilidad limitada por vía telemática que no tuvieren entre sus socios personas jurídicas ni un capital social superior a 30.000 euros y cuyo órgano de administración delimitado en los estatutos sociales se estructure como un administrador único, varios administradores solidarios, cualquiera que sea su número, o dos administradores mancomunados, por todos los conceptos: 150 euros. Dicha cantidad será de 60 euros, por todos los conceptos, cuando, además de los requisitos anteriores, el capital social de las sociedades de responsabilidad limitada no sea superior a 3.100 euros y sus estatutos se adapten a algunos de los aprobados por el Ministerio de Justicia.

h) Demás documentos (estado civil, emancipación, reconocimiento de filiación, etc.): 30,050605 euros.

2. En los poderes, si hubiere más de dos poderdantes, se percibirán 6,010121 euros por cada uno de exceso, y por cada apoderado que exceda de seis, 0,601012 euros.

Número 2. Documentos de cuantía.-1. Por los instrumentos de cuantía se percibirán los derechos que resulten de aplicar al valor de los bienes objeto del negocio documentado la siguiente escala:

a) Cuando el valor no exceda de 6.010,12 euros: 90,151816 euros.

b) Por el exceso comprendido entre 6.010,13 y 30.050,61 euros: 4,5 por mil.

c) Por el exceso comprendido entre 30.050,62 y 60.101,21 euros: 1,50 por mil.

d) Por el exceso comprendido entre 60.101,22 y 150.253,03 euros: 1 por mil.

e) Por el exceso comprendido entre 150.253,04 y 601.012,10 euros: 0,5 por mil.

f) Por lo que excede de 601.012,10 euros hasta 6.010.121,04 euros: 0,3 por mil.

Por lo que excede de 6.010.121,04 euros el Notario percibirá la cantidad que libremente acuerde con las partes otorgantes.

En todos los supuestos de este apartado se aplicará una rebaja del 5 por 100 del importe del arancel a percibir por el notario. Esta rebaja también se llevará a cabo, en todo caso, en los supuestos previstos en los apartados siguientes de este número que resulten de la aplicación de esta escala y con carácter adicional a los demás descuentos y rebajas previstos en la normativa vigente.

2. Los derechos establecidos en el apartado 1, se reducirán en un 25 por 100 en los préstamos y créditos personales o con garantía hipotecaria.

La reducción alcanzará un 50 por 100 en los casos siguientes:

a) Instrumentos en que por disposición expresa de la Ley resulten obligados al pago de los derechos notariales el Estado, Comunidades Autónomas, provincias o municipios o sus Organismos autónomos.

b) Instrumentos en que resulten obligados al pago los partidos políticos y las organizaciones sindicales.

c) Préstamos o anticipos concedidos por las diferentes Administraciones públicas para la promoción y construcción de viviendas.

d) Préstamos para la rehabilitación protegida de viviendas existentes y del equipamiento comunitario primario.

e) Segundas o posteriores transmisiones de edificios y viviendas que hayan obtenido la calificación o certificación de actuación protegible por reunir los requisitos exigidos en la normativa vigente.

f) La subrogación, con o sin simultánea novación, y la novación modificativa de los préstamos hipotecarios acogidos a la Ley 2/1994, de 30 de marzo, entendiéndose que el instrumento comprende un único concepto. Para el cálculo de los honorarios se tomará como base la cifra del capital pendiente de amortizar en el momento de la subrogación, y en las novaciones modificativas la que resulte de aplicar al importe de la responsabilidad

hipotecaria vigente el diferencial entre el interés del préstamo que se modifica y el interés nuevo.

3. Quedan a salvo, además, las exenciones o bonificaciones en materia de concentración parcelaria, Viviendas de Protección Oficial, explotaciones familiares y demás establecidas por la Ley.

Número 3. Protestos.-1. Por las actas de protesto se devengarán los siguientes derechos:

- a) Si la cuantía de la letra no excede de 60,10 euros: 3,005061 euros.
- b) Si es superior a 60,10 euros y no excede de 150,25 euros: 4,507591 euros.
- c) Si es superior a 150,25 euros y no excede de 300,51 euros: 6,010121 euros.
- d) Si es superior a 300,51 euros y no excede de 601,01 euros: 9,015182 euros.
- e) De 601,01 euros en adelante, además de la última cantidad, se percibirán por cada 601,01 euros de exceso o fracción: 0,601012 euros.

2. Se percibirá, además, la cantidad de 3,005061 euros en los siguientes casos:

- a) Por la práctica de la notificación, cuando el efecto esté domiciliado fuera de los límites de la población de residencia del Notario autorizante.
- b) Cuando se entregare el efecto fuera de la hora normal.
- c) Por pago del efecto en la Notaría.

3. Se percibirán 6,010121 euros por cada hora o fracción, cuando el efecto esté domiciliado fuera del término municipal de residencia del Notario.

Número 4. Copias.-1. Las copias y cédulas autorizadas y su nota de expedición, en su caso, devengarán 3,005061 euros por cada folio o parte de él. A partir del duodécimo folio inclusive, se percibirá la mitad de la cantidad anterior.

2. Las copias simples devengarán a razón de 0,601012 euros por folio.

3. En las copias de instrumentos públicos que estén en el Archivo Histórico, o en los generales de Distrito o en los de Notarías, cuando tengan más de cinco años de antigüedad, se percibirán derechos dobles y, además, por derechos de custodia, 0,601012 euros por cada año o fracción de antigüedad del documento.

4. Los Notarios a cuyo cargo esté el Archivo de Protocolos, expedirán sin derechos, en papel no timbrado, y sin perjuicio del reintegro a su tiempo, las copias de instrumentos que deban dar a instancia de las Oficinas del Estado, Comunidades Autónomas o Corporaciones Locales.

Número 5. Testimonios y legalizaciones.-1. Los testimonios en general se regirán por lo dispuesto en el número 4.

2. Por la legitimación de firma se percibirán 6,010121 euros ; por cada firma más contenida en el mismo documento, se devengarán 3,005061 euros.

3. En las legitimaciones contempladas por el artículo 262 del Reglamento Notarial, se devengarán los derechos que resulten de aplicar el número 2 con una reducción del 85 por 100.

4. Los testimonios de autenticidad de la fotocopia de un documento integrado por varios folios en los que sea posible extender un único testimonio comprensivo de todo él, por remisión a datos identificadores, devengarán 3,005061 euros por la diligencia de cotejo y 0,601012 euros por cada folio más.

5. Por los testimonios de legalización se percibirán igualmente 3,005061 euros por cada Notario que los autorice.

6. Los testimonios de legitimación y legalización de firmas de certificaciones del Registro Civil devengarán la mitad de los derechos establecidos en los números 5.2 y 5.5.

Número 6. Depósitos, salidas y otros.-1. Por el depósito del testamento cerrado u ológrafo, se percibirán 6,010121 euros. Al retirarse el depósito se percibirán 1,202024 euros por cada año o fracción, por derechos de conservación y custodia.

2. Las diligencias de apertura de libros de actas devengarán 9,015182 euros, más 0,601012 euros por folio.

Por las diligencias de adhesión, ratificación u otras cualesquiera puestas en un documento se percibirán 3,005061 euros.

3. Por la salida de la Notaría, el Notario devengará, salvo en actas de protesto, por cada hora o fracción:

- a) Si es dentro del término municipal de su residencia: 18,030363 euros.

b) Si es fuera de él o en días festivos, o de guardia, o fuera del horario de trabajo del despacho: 24,040484 euros.

4. En caso de venta pública y de tramitación del procedimiento extrajudicial de ejecución hipotecaria, por derechos de matriz se aplicará el número 2 del Arancel, sobre la base del precio de remate o adjudicación.

Se aplicarán, además, a las actuaciones que pudieran originarse los números 4, 6.2 y 6.3.

Número 7. Folios de matriz.-Los folios de matriz, a partir del quinto folio inclusive, devengarán 3,005061 euros por cara escrita.

En los casos de subrogación y novación modificativa de préstamos hipotecarios acogidas a la Ley 2/1994, de 30 de marzo, sobre Subrogación y Modificación de Préstamos Hipotecarios, los folios de la matriz no devengarán cantidad alguna hasta el décimo folio inclusive.

ANEXO II

Normas generales de aplicación

Primera.-El Arancel se aplicará sobre la base del valor comprobado fiscalmente de los hechos, actos o negocios jurídicos, y, a falta de aquéllos, sobre los consignados por las partes en el correspondiente documento.

Segunda.-El Notario no podrá percibir cantidad alguna por asesoramiento o configuración del acto o negocio, cuya documentación autorice.

Tercera.-Se considerarán instrumentos públicos sin cuantía aquéllos en que ésta no se determine ni fuere determinable, y aquéllos otros en que, aun expresándose, ésta no constituya el objeto inmediato del acto jurídico contenido en el instrumento. Se incluyen dentro de este grupo:

a) Las actas notariales en que concurren las circunstancias expresadas; las de fijación de saldo en operaciones crediticias y las de cumplimiento de condición suspensiva de préstamos, aunque medie entrega de cantidad.

b) Las escrituras de modificación, aclaración, subsanación y rectificación que no produzcan un concepto fiscal imponible y los instrumentos complementarios de otro anterior que hayan devengado derechos por el número 2.

c) Las escrituras de fijación definitiva del préstamo en cuantía igual o inferior al máximo previsto, incluso en caso de préstamo hipotecario.

Cuarta.-1. Se considerarán instrumentos públicos de cuantía aquellos en que ésta se determine o sea determinable, o estén sujetos por su contenido a los Impuestos sobre Sucesiones y Donaciones, Transmisiones Patrimoniales y Actos Jurídicos Documentados, sobre el Valor Añadido o cualquier otro que determine la legislación fiscal.

2. Para la determinación de los conceptos que contengan los documentos autorizados se atenderá a las normas sustantivas y a las fiscales.

3. En la constitución de sociedades se aplicará una sola vez la escala del número 2 sobre la base del capital social, cualquiera que sea la naturaleza y el número de las aportaciones efectuadas.

En las herencias, disoluciones de comunidades y liquidación de sociedades, con adjudicaciones de bienes, se aplicarán los tipos del número 2 a cada interesado por el total de bienes que se le adjudiquen por un mismo concepto. A tales efectos, las adjudicaciones a un mismo interesado como heredero, legatario o partícipe en la sociedad conyugal, se considerarán en general como un solo concepto.

Si un instrumento comprendiere varias transmisiones hereditarias se cobrarán los derechos correspondientes a cada una de ellas.

Cuando en las particiones de herencia se liquide además la sociedad conyugal, se considerará esta liquidación como concepto independiente en cuanto al cónyuge superviviente.

Quinta.-1. Los derechos del número 3 del Arancel comprenderán los correspondientes por el protesto de letras de cambio u otros efectos mercantiles, incluida su notificación al

librado, cédula y copia si se expide. No incluyen suplidos ni locomoción. Las demás actuaciones que deriven del protesto se regularán por sus números respectivos.

2. Las Juntas Directivas fijarán, para cada localidad los límites de la población y las horas normales de entrega de efectos, según las bases de reparto aprobadas por la Dirección General de los Registros y del Notariado.

Sexta.—La obligación de pago de los derechos corresponderá a los que hubieren requerido la prestación de funciones o los servicios del Notario y, en su caso, a los interesados según las normas sustantivas y fiscales, y si fueren varios, a todos ellos solidariamente.

Séptima.—Cuando, de conformidad con los interesados, se hubiere redactado un documento y no llegare a autorizarse por desestimiento de alguno o de todos, el Notario percibirá la mitad de los derechos correspondientes a la matriz, con arreglo al Arancel, los cuales serán satisfechos por el que haya desistido.

El Notario tendrá derecho a percibir íntegramente los gastos anticipados.

Octava.—1. El Notario no está obligado a pagar por cuenta del cliente cantidad alguna, y si voluntariamente lo hiciere deberá ser reembolsado de su importe desde el momento en que hubiere anticipado el pago.

2. El Notario no podrá exigir anticipadamente provisión de fondos, salvo para los pagos a terceros que deba hacer en nombre del cliente y que sean presupuesto necesario para otorgar el documento.

Novena.—1. El importe de los derechos devengados, la base tenida en cuenta para su cálculo y los números del Arancel aplicados, se harán constar por el Notario, con su firma, al pie de la escritura o documento matriz y de todas sus copias.

2. Los derechos que los Notarios devenguen con arreglo a estos aranceles se consignarán en la oportuna minuta en la que se expresarán los suplidos, conceptos, bases y números del arancel aplicados que deberá firmar el Notario, de acuerdo con las obligaciones de información que se establecen en el apartado 2 de la disposición adicional octava del Real Decreto-ley 8/2010, de 20 de mayo, por el que se adoptan medidas extraordinarias para la reducción del déficit público.

La minuta deberá contener expresa mención del recurso que contra ella cabe y el plazo para su impugnación.

El modelo de minuta será uniforme para todas las Notarías y será aprobado por Resolución de la Dirección General de los Registros y del Notariado.

Las operaciones, con independencia de su modo de tramitación, que no tengan señalados derechos en el arancel no devengarán derecho de cobro ninguno.

3. El Notario rendirá cuenta por los gastos anticipados y por los pagos a terceros hechos en nombre o por cuenta del cliente.

Décima.—1. Los interesados podrán impugnar la minuta formulada por el Notario dentro del plazo de quince días hábiles siguientes al de su notificación o entrega.

2. La impugnación deberá presentarse ante el Notario que la hubiere formulado, quien, con su informe, la elevará, en el plazo de diez días hábiles, ante la Junta directiva del Colegio Notarial para su resolución.

Asimismo, la impugnación podrá presentarse directamente ante la Junta directiva del Colegio Notarial correspondiente. En este caso, la Junta recabará inmediatamente informe del Notario, que habrá de emitirlo en el plazo máximo de diez días.

3. Las resoluciones de la Junta directiva podrán apelarse en el plazo de diez días hábiles ante la Dirección General de los Registros y del Notariado.

4. Las Juntas directivas deberán comunicar a la Dirección General todos los recursos que se hubieren interpuesto así como las resoluciones que dictaren en esta materia.

Undécima.—Un ejemplar completo del Arancel, con sus normas de aplicación y adicionales, y una tabla en que figuren los derechos correspondientes a bases comprendidas entre 6.010,12 y 300.506,05 euros que sean múltiplos de 601,01 estará a disposición del público en todas las Notarías, anunciándose tal circunstancia en lugar visible de la Notaría.

Duodécima.—Cuando la base exceda de 601.012,10 euros, el Notario aportará a la Mutualidad Notarial una parte de los derechos correspondientes al exceso en la cuantía y forma que fije el Ministerio de Justicia.

Decimotercera.–El Notario podrá dispensar totalmente los derechos devengados por cualquier acto o contrato, cuya documentación autorice, pero no tendrá la facultad de hacer dispensas parciales. Tampoco podrá el Notario dispensar totalmente los derechos correspondientes a uno o varios actos o contratos conexos o económicamente relacionados con otros otorgados por el mismo sujeto respecto de los cuales no conceda la misma dispensa.

INFORMACIÓN RELACIONADA

Véase en relación con la aplicación de descuentos a los aranceles notariales las siguientes normas:

- El art. 35.1 y 3 del Real Decreto-Ley 6/2000, de 23 de junio. [Ref. BOE-A-2000-11836](#).
- La disposición adicional 8.1.1 del Real Decreto-Ley 8/2000, de 20 de mayo. [Ref. BOE-A-2010-8228](#).

§ 5

Resolución-circular de 14 de julio de 1998, de la Dirección General de los Registros y del Notariado, sobre obligaciones formales y de información a los interesados en materia de derechos arancelarios de Notarios y Registradores de la Propiedad y Mercantiles

Ministerio de Justicia
«BOE» núm. 179, de 28 de julio de 1998
Última modificación: sin modificaciones
Referencia: BOE-A-1998-17972

A pesar de la exhaustiva regulación legal de la forma de aplicación de los aranceles por parte de Notarios y Registradores de la Propiedad y Mercantiles, y aunque es ciertamente escaso el número de minutas cuya impugnación se resuelve en este centro directivo, se ha comprobado que en algunos supuestos, aun habiéndose aplicado correctamente el arancel, el recurso obedece a la falta de información del interesado sobre dicha forma de aplicación (especialmente en casos de pluralidad de conceptos minutables) o a una indebida especificación de las distintas partidas de la minuta.

En aras de la claridad y transparencia en la aplicación del arancel, incumbe a los Notarios y Registradores de la Propiedad y Mercantiles tres obligaciones: 1.^a Incorporar al documento público la liquidación del arancel, de manera que la base de aplicación de los aranceles, con mención del número aplicado y de los honorarios que correspondan a cada acto se deben reflejar a pie de la escritura o documento matriz y de todas sus copias, y del asiento de presentación, certificación o nota de inscripción extendida y, en su caso, del documento entregado al interesado (disposición adicional tercera de la Ley 8/1989, de 13 de abril, de Tasas y Precios Públicos); 2.^a Entregar a los interesados la correspondiente minuta de honorarios devengados en la que se expresarán los suplidos, bases y números del arancel aplicados que deberán firmar el Notario o el Registrador, y que deber contener expresa mención del recurso que contra ella cabe y el plazo para su impugnación, y 3.^a Tener a disposición del público —anunciándose tal circunstancia en lugar visible de la Notaría o del Registro— un ejemplar completo del arancel, con sus normas de aplicación y adicionales, y una tabla en que figuren los derechos correspondientes a bases que sean múltiplos de 100.000 pesetas.

Con carácter complementario de tales obligaciones se considera conveniente que los Notarios y Registradores de la Propiedad y Mercantiles colaboren activamente en la información en materia arancelaria a los interesados y bajo el principio de claridad y sencillez. Esta obligación debe extenderse a los colegios profesionales, en tanto en cuanto les corresponde velar por el correcto ejercicio de la función y por el debido respeto de los derechos de los consumidores.

Vistos la disposición adicional tercera de la Ley 8/1989, de 13 de abril, de Tasas y Precios Públicos; los artículos 10.6 de la Ley General para la Defensa de los Consumidores y Usuarios y 258.1 de la Ley Hipotecaria, en la redacción dada a los mismos por la

§ 5 Obligaciones formales y de información de derechos arancelarios de Notarios

disposición adicional primera de la Ley 7/1998, de 13 de abril; el Real Decreto 1426/1989, de 17 de noviembre, sobre Aranceles de los Notarios; el Real Decreto 1427/1989, de 17 de noviembre, sobre Aranceles de los Registradores de la Propiedad, y el Decreto 757/1973, de 29 de marzo, sobre Aranceles de los Registradores Mercantiles; y las Resoluciones de 8 de enero y 6 de abril de 1990, sobre modelos de minuta de los Registradores de la Propiedad.

En consecuencia, este centro directivo ha acordado:

Primero.

Las minutas de los Notarios y Registradores de la Propiedad y Mercantiles, además de cumplir las normas anteriormente citadas, expresarán separadamente, y con la debida claridad, cada uno de los conceptos por los que se haya devengado derechos arancelarios, con expresión individualizada del número de arancel aplicado, concepto minutable, base aplicada o expresión de que es sin cuantía, honorarios que comporta cada concepto, y total de honorarios, sin que por ninguna razón se puedan agrupar globalmente los números y cantidades correspondientes a distintos conceptos. También expresarán la forma en la que se han obtenido los valores para la aplicación del arancel y los suplidos si los hubiere.

Segundo.

Los Notarios y Registradores de la Propiedad y Mercantiles tendrán a disposición de cualquier interesado todas las normas legales y reglamentarias en materia arancelaria, y en particular, un folleto explicativo que contendrá, con los ejemplos prácticos más habituales, lo dispuesto en la disposición adicional tercera de la Ley 8/1989, de 13 de abril, el Real Decreto por el que se aprobó el respectivo arancel y sus normas de aplicación, los recursos procedentes y, en su caso, las resoluciones de este centro directivo o los acuerdos de los colegios profesionales aprobando los modelos de minuta.

Tercero.

Asimismo estará a disposición de cualquier interesado un índice con una referencia a todas las resoluciones e instrucciones de esta Dirección General en materia de honorarios, clasificadas por materias. Dicho índice se actualizará anualmente y podrá ser suministrado por los colegios profesionales respectivos.

Cuarto.

Los colegios profesionales informarán a cualquier interesado que lo solicite de la forma de cálculo de los honorarios y dispondrán de un servicio de consulta (personal, telemática, por correo electrónico u ordinario, bibliofax,...), a través del cual puedan suministrar el texto completo de las Resoluciones de esta Dirección General en materia arancelaria.

Todo ello sin perjuicio de los derechos de los interesados en orden a la interposición de los recursos procedentes contra las minutas formuladas y de las funciones inspectoras y disciplinarias correspondientes a este centro directivo y a los colegios profesionales, los cuales velarán en especial por el cumplimiento de lo dispuesto en esta Resolución.

§ 6

Decreto de 2 de marzo de 1945 por el que se reorganiza la Sección Histórica en los Archivos de Protocolos

Presidencia del Gobierno
«BOE» núm. 78, de 19 de marzo de 1945
Última modificación: sin modificaciones
Referencia: BOE-A-1945-2915

Los archivos notariales constituyen un tesoro documental de gran valor histórico-jurídico para el estudio de la evolución que a través de los tiempos han experimentado las más fundamentales materias de Derecho privado. Sus protocolos centenarios constituyen una de las fuentes más genuinas de la historia de España, tanto para el conocimiento de las instituciones como de los hechos y personas que al correr de los siglos han dejado huella en la vida de nuestro pueblo.

La consulta de los archivos, descuidada en el siglo pasado, fue desarrollada en el actual a medida que la investigación se depuraba con un mayor sentido de la crítica histórica. La corriente hacia los mismos, acrecentada con este movimiento, comenzó a dirigirse a los archivos de protocolos, que fueron franqueados a los historiadores.

Desde las remotas fechas del siglo décimotercero el Notariado, por sí solo, ha venido custodiando los protocolos con tan singular esmero que ni las turbulencias de los tiempos ni los azares de nuestro pretérito pudieron impedir que el copioso patrimonio escrito confiado a su celo llegara casi íntegro hasta nuestros días.

Pero el enorme volumen alcanzado por los Archivos de Protocolos, continuamente incrementados con nuevas e importantes aportaciones ha revelado que el Cuerpo Notarial, pese a una cuidadosa organización y a las considerables sumas invertidas por algunos de sus organismos, no pueda atender, con sólo sus privativos y limitados medios, un problema de tanta magnitud.

Con el afán de coadyuvar a esta trascendental labor, el Decreto de doce de noviembre de mil novecientos treinta y uno, ratificado por otro de doce de enero de mil novecientos treinta y nueve, creó en cada capital de provincia el Archivo Histórico de Protocolos y encomendó la catalogación sistemática de los mismos al Cuerpo de Archiveros, Bibliotecarios y Arqueólogos. Mas, a pesar de la inteligente actividad que en el cumplimiento de su cometido puso el expresado Cuerpo, no se ha logrado todavía, bien sea por la dispersión de los archivos, por falta de coordinación de esfuerzos o por una rígida reglamentación, que la totalidad de los Protocolos Históricos Notariales se hallen debidamente catalogados y depositados en lugares idóneos.

El Reglamento Notarial de dos de junio de mil novecientos cuarenta y cuatro trata, a su vez, de corregir deficiencias advertidas en la legislación anterior, a cuyo efecto el nuevo texto impone a las Juntas directivas de sus Colegios Notariales la obligación de consignar en sus presupuestos unas partidas destinadas a la mejor conservación de los protocolos y las facultades para el traslado a otras localidades de los archivos mal instalados. Se obliga,

además, a los Notarios a confeccionar anualmente índices alfabéticos de los otorgantes, con el fin de facilitar la búsqueda de documentos.

La vigencia de las disposiciones aludidas, enderezadas a resolver los diferentes aspectos que los Archivos de Protocolos ofrecen, ha evidenciado una vez más que sería difícil llegar a la resolución del problema sin procurar previamente la más estrecha colaboración, dentro de la órbita de sus respectivas atribuciones, del Notariado y del Cuerpo de Archiveros, Bibliotecarios y Arqueólogos.

El presente Decreto, respetuoso con los sustanciales preceptos reguladores de la materia, tiende a conseguir esa indispensable coordinación de preceptos y organismos, a cuyo efecto implanta en régimen de flexibilidad que, si de una parte conserva la organización actual de los archivos convenientemente instalados e impulsa la creación y mejora de otros, adopta, por otro lado, las medidas pertinentes para llegar en breve término a una adecuada instalación de todos los Archivos Históricos, sin otro móvil que el muy fundado y ferviente anhelo de convertirlos en asequibles y fecundos centros de investigación.

Tales son, en síntesis, las diferentes consideraciones que aconsejan la creación de un Patronato que, investido de amplias facultades, cuide en lo sucesivo de cuanto tienda al mejor régimen y catalogación de los Archivos Históricos de Protocolos, en la seguridad que la composición y atribuciones del nuevo organismo serán la más sólida garantía de realización de los fines originarios de este Decreto.

En su virtud, previa deliberación del Consejo de Ministros y a propuesta de los de Justicia y Educación Nacional,

DISPONGO:

Artículo primero.

De conformidad con lo que dispone el artículo trescientos tres del Reglamento de Organización y Régimen del Notariado se crea en cada Archivo de Protocolos una Sección Histórica, integrada por los que tengan más de cien años de antigüedad.

Artículo segundo.

Las Secciones Históricas, como parte integrante del Tesoro documental nacional y propiedad del Estado, según el artículo treinta y seis de la Ley del Notariado, estarán abiertas a la investigación científica en la forma que determina este Decreto. La exhibición, estudio y consulta de los documentos custodiados será, en todo caso, gratuita y se verificará de acuerdo con los requisitos que establezca el Patronato Nacional.

Artículo tercero.

El régimen de las Secciones se ajustará a la siguiente clasificación:

- a) Secciones instaladas por los Colegios Notariales en forma adecuada.
- b) Las correspondientes a capitales de provincias no comprendidas en el apartado anterior; y
- c) Las existentes en los restantes distritos notariales.

Artículo cuarto.

Las Secciones Históricas comprendidas en la regla a) del apartado anterior quedarán a cargo exclusivo de los Colegios Notariales, los cuales cuidarán de su régimen y organización, bajo la inspección técnica del Patronato, por mediación del Cuerpo Facultativo de Archiveros, Bibliotecarios y Arqueólogos.

Artículo quinto.

Se entenderá que los Colegios Notariales tienen organizado adecuadamente su archivo histórico cuando se cumplieren los requisitos siguientes:

Primero. Que estén instalados en local propio o destinado al efecto por el Estado, Provincia, Municipio u otras Corporaciones públicas, en forma conveniente, a juicio del Patronato.

Segundo. Que esté abierto al público diariamente y dotado con dependencias suficientes para que los investigadores puedan realizar sus trabajos.

Tercero. Que el Colegio Notarial por sí solo, o con la ayuda del Estado o de otras Corporaciones o Entidades, se obligue a formalizar los correspondientes inventarios y catálogos, y a sostener todos los servicios.

Podrán formar parte de dichos archivos las Secciones Históricas correspondientes a distritos notariales del territorio del mismo Colegio, cuyo traslado acuerde el Patronato a tenor del artículo trescientos cuatro del Reglamento Notarial.

Cuando no concurrieren o no fueren cumplidos los expresados requisitos, el Patronato podrá cambiar la organización y régimen del archivo para someterlos a la reglamentación que estime oportuno.

Artículo sexto.

Las Secciones Históricas a que se refiere la letra b) del artículo tercero pasarán a integrar, como Sección independiente, los Archivos Históricos provinciales del Estado.

También se custodiarán en dichos archivos las Secciones Históricas de los correspondientes a otros distritos notariales cuyo traslado ordene el Patronato de acuerdo con lo que se dispone en el artículo trescientos cuatro del Reglamento Notarial.

Artículo séptimo.

Las Secciones Históricas incorporadas al Archivo Provincial estarán bajo la dirección y custodia del Notario Archivero, a quien corresponderá la expedición de toda clase de copias.

La dirección y ordenación técnica de los catálogos y servicios se confía al Cuerpo de Archiveros, Bibliotecarios y Arqueólogos, cuyos funcionarios se regirán conforme a sus Reglamentos.

Artículo octavo.

Los Ayuntamientos de las capitales de provincia vendrán obligados a proporcionar local adecuado para la instalación de los Archivos Históricos, y las Diputaciones deberán costear los gastos de traslado y transporte de la documentación.

Los gastos de personal correrán a cargo del Ministerio de Educación Nacional.

Los de conservación e instalación serán satisfechos por el Estado, las Corporaciones locales y los Colegios Notariales en la proporción que determinen los organismos competentes y el Patronato.

Artículo noveno.

Las Secciones Históricas a que hace referencia el apartado c) del artículo tercero estarán a cargo del Notario Archivero, el cual deberá formar su catálogo bajo la dirección y con el asesoramiento técnico de los funcionarios del Cuerpo de Archiveros encargados del Archivo Histórico Provincial.

Cuando existan o se creen en lo sucesivo Archivos Históricos comarcales o locales, el Patronato podrá acordar que las Secciones Históricas de Protocolos a que se refiere este artículo, pasen a integrar una Sección de aquellos, en régimen análogo al establecido en los artículos sexto y séptimo de este Decreto.

Artículo décimo.

La custodia de los documentos y protocolos corresponderá, en todos los casos, al Notario Archivero, con las atribuciones y obligaciones asignadas en el Reglamento Notarial.

La inspección, en su aspecto jurídico y administrativo, queda reservada a los organismos determinados por dicho Reglamento.

Igualmente la inspección técnica será ejercida en su aspecto histórico documental por funcionarios del Cuerpo de Archiveros, Bibliotecarios y Arqueólogos, conforme a sus Reglamentos, sin perjuicio de la que corresponde al Patronato.

Artículo once.

Se constituye un Patronato Nacional de Archivos Históricos de Protocolos, que será presidido por el Ministro de Justicia o persona en quien delegue, e integrado por los Directores generales de los Registros y del Notariado y el de Archivos y Bibliotecas; un miembro de la Real Academia de la Historia, designado por la misma; el Decano del Colegio Notarial de Madrid o persona que le represente; el Inspector general de Archivos; el Director del Archivo Histórico Nacional; un Notario que se haya destacado por sus trabajos de investigación histórica y organización de archivos, y el Jefe de la Sección de Notarios de la Dirección General de los Registros y del Notariado, que actuará de Secretario.

Todos los acuerdos del Patronato serán notificados a la Dirección General de los Registros y del Notariado y a la de Archivos y Bibliotecas, que cuidarán de su cumplimiento dentro de los límites de su jurisdicción.

Artículo doce.

Quedan derogadas todas las disposiciones que se opongan a las del presente Decreto.

Disposición transitoria primera.

Dentro del término de seis meses, a contar desde la publicación de este Decreto, los Notarios encargados de Archivos no instalados en las capitales de Colegio remitirán a sus Juntas directivas informe detallado de las condiciones de los locales, instalaciones, inventarios, medios de sostenimiento y demás datos suficientes para determinar el estado y funcionamiento del Archivo a su cargo.

Las Juntas directivas, en vista de tales informes, propondrán al Patronato, por conducto de la Dirección General de los Registros y del Notariado, el régimen a que deban quedar sometidos dichos Archivos y, en su caso, su continuación en el lugar donde se encuentran instalados o su traslación al Archivo Histórico, comarcal o provincial.

Disposición transitoria segunda.

Asimismo las Juntas directivas de los Colegios Notariales deberán remitir al Patronato, por conducto de la Dirección General de los Registros y del Notariado, informe detallado de las condiciones en que cumplen los requisitos establecidos en el artículo quinto o, en su caso, las medidas que adopte para acogerse al régimen previsto en el artículo cuarto.

§ 7

Ley 55/1999, de 29 de diciembre, de Medidas fiscales, administrativas y del orden social. [Inclusión parcial]

Jefatura del Estado
«BOE» núm. 312, de 30 de diciembre de 1999
Última modificación: 31 de octubre de 2015
Referencia: BOE-A-1999-24786

[...]

Disposición adicional vigésima cuarta.

1. Régimen de integración de notarios y corredores de comercio colegiados.

A. Los notarios y los corredores de comercio colegiados se integran en un Cuerpo único de Notarios, que dependerá del Ministerio de Justicia.

B. Los miembros del Cuerpo único de Notarios ejercerán las funciones que hasta la fecha de entrada en vigor de la presente disposición venían realizando los notarios y los corredores de comercio colegiados.

C. Reglamentariamente se dictarán las normas reguladoras del ejercicio de tales funciones, de la demarcación territorial, del régimen de aranceles, de la forma de documentación, del régimen de incompatibilidades y de las fianzas que deban prestarse. En el ejercicio de la potestad reglamentaria, el Gobierno tendrá en cuenta el resultado de la mejor atención a los ciudadanos, el criterio de libertad de elección de notario y las normas de competencia aplicables.

D. Una Ley regulará el régimen disciplinario único aplicable a los miembros del Cuerpo único de Notarios.

E. El escalafón del Cuerpo único de Notarios quedará formado por la integración de los actuales escalafones de notarios y corredores de comercio colegiados, por estricto orden de antigüedad en uno y otro. Los notarios conservarán la antigüedad en clase que tengan asignada. A los corredores de comercio colegiados se les asignará la clase correspondiente a la plaza que sirvan, determinada con arreglo a la legislación notarial; la antigüedad en la clase de cada uno de ellos será la que corresponda en la carrera, deducidos seis años para la clase segunda, y nueve años para la primera, salvo aquellos que hayan accedido a la plaza por concurso-oposición, que tendrán la antigüedad en la clase correspondiente a la fecha de su toma de posesión en dicha plaza. En los concursos para la provisión de plazas, de cada tres vacantes, dos se proveerán por antigüedad en carrera y una por antigüedad en la clase.

F. Los actuales Colegios Notariales y de Corredores de Comercio se fusionan pasando a integrarse éstos en aquel Colegio Notarial en cuyo territorio radique su sede. Formarán parte del cada Colegio todos los integrantes del Cuerpo único de Notarios, cuya plaza esté

§ 7 Ley de Medidas fiscales, administrativas y del orden social [parcial]

demarcada en el territorio correspondiente. En todo caso, los Colegios Notariales sucederán a título universal a los de Corredores de Comercio que en él se hayan integrado. Idéntica integración se produce con los actuales Consejos Generales.

G. A los efectos de lo previsto en el artículo 44 del Estatuto de los Trabajadores, se entenderá producida sucesión de empresas en las integraciones a que se refiere esta disposición.

H. El régimen mutualista será único. La unificación se efectuará en la forma en que reglamentariamente se determine, capitalizándose, en su caso, las respectivas mutualidades preexistentes con cargo a sus respectivos miembros.

I. Las referencias que se contengan en las disposiciones vigentes a los notarios y corredores de comercio colegiados, así como a sus respectivos Consejos Generales y Colegios, se entenderán realizadas a los miembros del Cuerpo único de Notarios, al Consejo General del Notariado y Colegios Notariales.

2. Régimen transitorio.

A. El ejercicio de las funciones de los miembros del Cuerpo único de Notarios se ajustará a las normas vigentes aplicables a las distintas formas de documentación, hasta la aprobación de las normas reglamentarias previstas en la presente disposición. Asimismo, hasta que se aprueben las nuevas normas sobre competencia territorial, ésta se determinará por la actual demarcación notarial, conservando cada uno de los integrantes del Cuerpo único de Notarios la plaza que sirva a la entrada en vigor de la presente disposición, sin perjuicio de los derechos de reserva de plaza vigentes. En idéntico término, o hasta las primeras elecciones unificadas, en las Juntas Directivas de los Colegios Notariales se integrarán los Síndicos de los Colegios de Corredores cuya sede se encontrara en el territorio de aquéllos. Durante el mismo período, los miembros del actual Consejo General de los Colegios de Corredores de Comercio se integrarán en el Consejo General del Notariado.

B. Antes de la entrada en vigor de la presente disposición se aprobará un programa para las oposiciones de acceso al Cuerpo único de Notarios. Las oposiciones que se convoquen a partir del 1 de enero del año 2002 se celebrarán con arreglo a dicho programa y a la reglamentación notarial.

3. Régimen supletorio.

En lo no previsto en esta disposición regirá la vigente reglamentación notarial.

4. Habilitación al Gobierno.

Se faculta al Gobierno para dictar las normas necesarias para el desarrollo de la presente disposición. La habilitación reglamentaria contenida en ella se efectuará a propuesta conjunta de los Ministerios de Justicia y Economía y Hacienda, en materia de forma de documentación, de las funciones, demarcación territorial, aranceles, régimen mutualista, así como las que afecten a la integración de ambos Cuerpos.

5. Entrada en vigor.

La presente disposición entrará en vigor el 1 de octubre del año 2000.

[. . .]

§ 8

Real Decreto 1643/2000, de 22 de septiembre, sobre medidas urgentes para la efectividad de la integración en un solo Cuerpo de Notarios y Corredores de Comercio Colegiados

Ministerio de la Presidencia
«BOE» núm. 229, de 23 de septiembre de 2000
Última modificación: 29 de enero de 2007
Referencia: BOE-A-2000-17213

El presente Real Decreto tiene por objeto la adopción de las medidas estrictamente necesarias y de carácter urgente para la efectividad de la integración de los Cuerpos de Corredores de Comercio Colegiados y de Notarios en un Cuerpo único de Notarios, de acuerdo con lo previsto en la disposición adicional vigésima cuarta de la Ley 55/1999, de 29 de diciembre, de Medidas fiscales, administrativas y del orden social.

Para el desarrollo de la citada disposición se ha habilitado al Gobierno a fin de que dicte las normas necesarias, a propuesta conjunta de los Ministerios de Justicia y de Economía, en materia de forma de documentación, funciones, demarcación territorial, aranceles, régimen mutualista y, en general, en todas las materias afectadas por la integración de ambos Cuerpos.

La viabilidad de la integración requiere que se establezcan las medidas que permitan a los dos Cuerpos efectuarla de manera que, llegado el 1 de octubre, sea aquélla efectiva. Ello se hace más patente en lo relativo a las formas documentales, las fianzas, las consecuencias de la alteración de las competencias territoriales y el funcionamiento de los Colegios Notariales y, por último, la elaboración de índices estadísticos.

Respecto de las formas documentales se considera oportuno clarificar que, a partir de la integración, corresponderán a todos los Notarios las actuaciones previstas en la legislación notarial y, además, las permitidas hasta ahora a los Corredores de Comercio Colegiados.

Por otra parte, la alteración de las competencias territoriales, como consecuencia de la integración, obliga a prever una excepción al artículo 95 del Reglamento Notarial, con el objeto de permitir la movilidad profesional de los afectados por dicha integración.

Además, la distinta cuantía de las fianzas prestadas por Notarios y Corredores de Comercio exige la fijación de un plazo razonable para su adaptación, de forma que no impida el ejercicio de la función.

En orden al funcionamiento de los Colegios Notariales, es preciso establecer determinadas previsiones sobre el régimen de colegiación de los nuevos colegiados ; el sistema de financiación de los Colegios Notariales, hasta ahora vinculado estrechamente a las aportaciones mutualistas, y la composición de los órganos corporativos.

En definitiva, se trata de permitir la efectiva integración a partir del 1 de octubre de 2000, desde el respeto al principio de igualdad, circunstancia que impide sancionar mecanismos, como el de la hipotética clase negativa, inexistentes en el Notariado.

§ 8 Integración en un solo Cuerpo de Notarios y Corredores de Comercio Colegiados

Finalmente, la necesidad de coordinar la información de los documentos que se protocolizan obliga a que, cuanto antes, se adopten las disposiciones necesarias para lograr que aquella información se obtenga incluso antes de la integración prevista para el 1 de octubre de 2000.

En su virtud, a propuesta conjunta del Vicepresidente Segundo del Gobierno para Asuntos Económicos y Ministro de Economía y del Ministro de Justicia, de acuerdo con el Consejo de Estado y previa la deliberación del Consejo de Ministros en su reunión del día 22 de septiembre de 2000,

DISPONGO :

Artículo 1. *Forma de documentación de las actuaciones notariales.*

1. A partir del 1 de octubre de 2000, además de las actuaciones y formas de documentación previstas en la vigente legislación notarial, corresponderán también a todos los Notarios las permitidas por la legislación hasta ahora aplicable a los Corredores de Comercio Colegiados.

2. La integración en el Cuerpo de Notarios de los Corredores de Comercio Colegiados conlleva la aplicación a éstos en su integridad del régimen jurídico personal del Notario previsto en la legislación notarial, en sustitución del que les era propio, de conformidad con la disposición adicional vigésima cuarta de la Ley 55/1999, de 29 de diciembre, de Medidas fiscales, administrativas y del orden social.

3. Desde el día 1 de octubre de 2000, todos los Notarios estarán obligados a llevar tanto los libros previstos en la legislación notarial, como el libro-registro de operaciones mercantiles, que hasta la aprobación del desarrollo reglamentario se sujetará a los requisitos formales legalmente previstos, no siendo precisa la legalización de ninguno de estos libros dado su carácter notarial.

Artículo 2. *Movilidad profesional.*

Como consecuencia de la integración, así como de la alteración de las competencias territoriales, provocada por la supresión de las circunscripciones establecidas para los Corredores de Comercio Colegiados, las limitaciones previstas en el artículo 95 del Reglamento Notarial no serán aplicables, por una sola vez para cada Notario solicitante, en el primer concurso de traslados en el que obtenga plaza entre el 1 de octubre de 2000 y el 1 de octubre de 2001.

Artículo 3. *Colegiación.*

1. El 1 de octubre de 2000, los Corredores de Comercio Colegiados quedarán incorporados al Colegio Notarial en cuyo territorio radica la sede del Colegio al que perteneciesen hasta entonces. La colegiación requerirá que tenga cada uno un signo notarial que deberá figurar junto con la firma y rúbrica en el libro del Colegio Notarial que corresponda.

2. A los efectos previstos en el apartado anterior, los Corredores de Comercio Colegiados deberán presentar sus títulos, con la documentación complementaria que proceda, en el Colegio Notarial correspondiente, extendiéndose por el Decano del mismo una diligencia en el título actual de Corredor de Comercio en la que se hará constar la residencia del Notario y su antigüedad en la carrera. Del cumplimiento de lo anterior se remitirá nota a la Dirección General de los Registros y del Notariado, acompañando copia testimoniada del título. La presentación de la documentación deberá realizarse antes del 30 de septiembre de 2000.

3. Los Síndicos-Presidentes de los Colegios Oficiales de Corredores de Comercio que lo fueren a 30 de septiembre de 2000 pasarán a formar parte, como miembros, de las Juntas Directivas de los Colegios Notariales en que se integren aquéllos, hasta las elecciones ordinarias para el Cuerpo único, que se celebrarán el segundo domingo de diciembre de 2001, o hasta que se aprueben las nuevas normas sobre competencia territorial. En los mismos términos, los vocales del Consejo General de los Colegios Oficiales de Corredores de Comercio que lo fueren a 30 de septiembre de 2000 se integrarán como miembros del

§ 8 Integración en un solo Cuerpo de Notarios y Corredores de Comercio Colegiados

Consejo General del Notariado y tres de dichos vocales, a elección entre ellos, formarán parte de la Comisión Permanente de dicho Consejo.

En las elecciones ordinarias de diciembre de 2001 se convocarán las plazas que con arreglo al Reglamento Notarial deban proveerse.

Artículo 4. *Asignación de clase y antigüedad en ella.*

1. Al Corredor de Comercio Colegiado se le asignará la clase correspondiente a la de la plaza que sirva o esté sirviendo el 1 de octubre de 2000, **siempre que la antigüedad en la carrera sea superior a seis o nueve años respectivamente, según se trate de plaza de clase segunda o primera, salvo que se haya accedido a la plaza por concurso-oposición.**

Dándose los dos requisitos indicados en el párrafo anterior, la antigüedad en la clase será la que resulte de deducir a la antigüedad en la carrera seis años para la clase segunda y nueve años para la primera.

(Párrafo tercero derogado)

Salvo en los aludidos casos especiales de concurso-oposición, en defecto de la citada antigüedad mínima en la carrera a 1 de octubre de 2000, el Corredor de Comercio Colegiado podrá concursar tanto por el turno primero como por el segundo, sujetándose en cuanto a este último a lo previsto en el artículo 92 del Reglamento Notarial.

2. La Dirección General de los Registros y del Notariado, antes del primer concurso que se convoque para la provisión de plazas a partir del 1 de octubre de 2000, dictará una resolución en la que se publicará el nuevo escalafón notarial, así como la antigüedad en clase de cada Notario.

Artículo 5. *Régimen mutualista.*

El régimen mutualista será único, pero hasta que se establezca dicho régimen único, las aportaciones a las Mutualidades preexistentes correrán a cargo de sus respectivos miembros.

Artículo 6. *Financiación colegial.*

1. La financiación del Consejo General del Notariado y de los Colegios Notariales será independiente de la que corresponda a la Mutualidad Notarial. En consecuencia, desde la entrada en vigor de este Real Decreto, el Consejo General del Notariado y los Colegios Notariales no podrán percibir cantidad alguna procedente de las Mutualidades.

2. El presupuesto de ingresos y gastos para 2001, confeccionado por la Junta Directiva de cada Colegio Notarial de conformidad con el nuevo régimen de ingresos colegiales antes indicados, se elaborará y someterá a la aprobación de la Junta General antes del inicio del ejercicio presupuestario.

Artículo 7. *Índices informatizados.*

(Derogado)

Disposición adicional primera.

Los Notarios que a la entrada en vigor de esta norma hubieran participado en las oposiciones a que se refiere el artículo 97 del Reglamento Notarial podrán hacer uso de los derechos obtenidos en la oposición cuando lo estimen oportuno, pudiendo concursar hasta entonces sin utilizar aquéllos.

Disposición adicional segunda.

La adaptación de las fianzas exigidas para el ejercicio de la función notarial se efectuará en el plazo de tres meses a partir del 1 de octubre de 2000.

§ 8 Integración en un solo Cuerpo de Notarios y Corredores de Comercio Colegiados

Disposición adicional tercera.

La plaza a la que se refiere el artículo 4, apartado 1 del presente Real Decreto será la que el Corredor de Comercio sirviese el 1 de octubre de 2000 o la última servida, si estuviera excedente, o la que tuviese derecho a servir en la fecha antes citada, aunque todavía no se hubiese publicado el nombramiento en el "Boletín Oficial del Estado", como consecuencia del último concurso-oposición restringido o del derecho de opción previsto para los Corredores de Comercio Colegiados con motivo de la reordenación de plazas y circunscripciones.

Disposición transitoria única.

Los cuarenta y cinco Corredores de Comercio Colegiados nombrados por la Orden del Ministerio de Economía de 13 de septiembre de 2000 deberán obligatoriamente participar en el primer concurso unificado que se realice después del 1 de octubre de 2000, siéndoles de aplicación el Reglamento Notarial en lo relativo a su toma de posesión. No obstante lo anterior, los Corredores de Comercio antes citados contribuirán a su Mutuality en los términos legalmente previstos.

Disposición derogatoria única.

Quedan derogados los números 4.º y 6.º del artículo 316 del Reglamento Notarial ; el párrafo final del apartado segundo del artículo 4, y el inciso final del apartado cuarto del mismo artículo 4 del Estatuto de la Mutuality Notarial de 19 de octubre de 1973, respecto de la participación en los derechos arancelarios, así como el artículo 2 de las Órdenes del Ministerio de Justicia de 12 de enero de 1990, 26 de enero de 1995 y 13 de marzo de 1997.

Disposición final única.

El presente Real Decreto entrará en vigor el día 1 de octubre de 2000, salvo los apartados 1 y 2 del artículo 3, que entrará en vigor el día siguiente al de su publicación en el "Boletín Oficial del Estado".

§ 9

Instrucción de 29 de septiembre de 2000, de la Dirección General de los Registros y del Notariado, sobre la práctica uniforme para la efectividad de la integración en un solo Cuerpo de Notarios y Corredores de Comercio Colegiados

Ministerio de Justicia
«BOE» núm. 235, de 30 de septiembre de 2000
Última modificación: sin modificaciones
Referencia: BOE-A-2000-17594

La Ley 55/1999, de 29 de diciembre, de Medidas Fiscales, Administrativas y del Orden Social, prevé en su disposición adicional vigésima cuarta, la integración en un solo Cuerpo de Notarios y Corredores de Comercio Colegiados.

El Real Decreto 1643/2000, de 22 de septiembre, tiene por objeto la adopción de las medidas estrictamente necesarias y de carácter urgente para la efectividad de la integración de dichos Cuerpos en virtud de la habilitación dada al Gobierno para que se dictaran las normas necesarias a propuesta conjunta de los Ministerios de Justicia y de Economía.

Por tanto, es necesario abordar determinadas cuestiones prácticas que surgen por razón de la integración a las que este centro directivo debe dar respuesta. En este sentido, la finalidad de esta Instrucción es proporcionar un criterio uniforme en todo el territorio nacional, que aborde y encauce la solución más acorde con la legalidad vigente. Esta competencia está atribuida a la Dirección General de los Registros y del Notariado, como centro superior directivo y consultivo en todos los asuntos del Notariado, que debe dictar al efecto las disposiciones que estime necesarias para la observancia de las normas que regulan el Notariado.

En su virtud, al amparo del artículo 21.1 de la Ley de Régimen Jurídico de las Administraciones Públicas y del Procedimiento Administrativo Común, dispongo:

1. Como consecuencia de la disposición adicional vigésima cuarta de la Ley 55/1999, de 29 de diciembre, de Medidas Fiscales, Administrativas y del Orden Social, a partir del 1 de octubre de 2000 los Corredores de Comercio Colegiados y los Notarios quedan integrados en un solo Cuerpo de Notarios que dependerá del Ministerio de Justicia.

2. El 1 de octubre de 2000, los Corredores de Comercio Colegiados en activo o en situación asimilada según su reglamentación, quedarán incorporados al Colegio Notarial en cuyo territorio esté demarcada la plaza que sirvan de conformidad con la letra f) del apartado primero de la disposición adicional 24 de la Ley 55/1999, de 29 de diciembre, de Medidas Fiscales, Administrativas y del Orden Social. A efectos de la colegiación, los Notarios procedentes del Cuerpo de Corredores de Comercio deberán presentar sus títulos en el Colegio Notarial correspondiente, extendiéndose por el Decano del mismo una diligencia en el título actual de Corredor de Comercio en la que se hará constar la residencia del Notario y que su antigüedad en la carrera será la que resulte del escalafón del Cuerpo de Corredores de Comercio Colegiados publicado en el «Boletín Oficial del Estado» de 7 de junio de 2000,

§ 9 Práctica uniforme para la efectividad de la integración en un solo Cuerpo

mediante la Resolución de 22 de mayo de 2000, de la Dirección General del Tesoro y Política Financiera. Una vez cumplido lo anterior se remitirá nota a este centro directivo, acompañando copia testimoniada del título antes del 30 de septiembre de 2000.

De conformidad con lo dispuesto en el artículo 36 del Reglamento Notarial, los nuevos colegiados estamparán el signo, firma y rúbrica en el Libro indicado en dicho precepto. Cuando su número lo haga aconsejable, en cada Colegio Notarial podrá abrirse un Libro especial integrado por las hojas en donde figuren el signo, firma y rúbrica adoptados.

3. Igualmente, conforme al precepto indicado, los Secretarios de las Juntas Directivas harán constar la colegiación en el Libro de Actas. Asimismo deberán practicarse las comunicaciones previstas en los artículos 38 y 39 del citado Reglamento.

4. Conforme a lo previsto en el artículo 37 del Reglamento Notarial, terminada la colegiación, se devolverá a cada colegiado su título debidamente diligenciado, y se expedirán por el Decano dos testimonios literales del mismo, uno de los cuales se unirá al expediente que para cada Notario se formará en el Colegio y el otro se remitirá a este centro directivo conforme a lo previsto anteriormente. El Decano del respectivo Colegio comunicará a la Dirección General y, en su caso, a los órganos competentes de la Comunidad Autónoma, la colegiación efectuada.

5. Los Notarios procedentes del Cuerpo de Corredores de Comercio que se encuentren en alguna de las situaciones especiales de incompatibilidad, una vez colegiados, deberán sujetarse a lo previsto en los artículos 35, párrafo final, y 52 y 115 del Reglamento Notarial.

6. A los Notarios procedentes del Cuerpo de Corredores de Comercio Colegiados les será de aplicación el régimen previsto en el artículo 35 del Reglamento Notarial, debiendo exigirse una declaración firmada asegurando, bajo su responsabilidad, que no desempeñan cargos incompatibles. Dicha declaración deberá ser remitida a la Dirección General de los Registros y del Notariado antes del 31 de diciembre de 2000.

7. Los nuevos colegiados comunicarán a sus respectivos Colegios Notariales sus datos profesionales, tales como los relativos al número de empleados, situación de los mismos en el Régimen de Seguridad Social, domicilio de su despacho profesional, número de teléfono, fax, e-mail y, en su caso, el estado de informatización de su despacho.

8. Una vez producida la adaptación de las fianzas exigidas para el ejercicio de la función notarial a la que se refiere la disposición adicional segunda del Real Decreto 1643/2000, de 22 de septiembre, los Notarios procedentes del Cuerpo de Corredores de Comercio presentarán en la Dirección General de los Registros y del Notariado la documentación acreditativa de haberse constituido aquéllas en la cuantía y circunstancias establecidas en el artículo 24 del Reglamento Notarial.

9. A los nuevos colegiados se les atribuirá un número de identificación personal para el envío de partes de testamentos, declaraciones de última voluntad y demás comunicaciones oficiales.

10. Los nuevos Notarios abrirán Protocolo empezando por el número 1, y cerrándolo el 31 de diciembre del año 2000, con los requisitos establecidos en la legislación notarial.

11. El día 1 de octubre de 2000, antes de la práctica de asiento alguno, los Notarios procedentes del Cuerpo de Corredores de Comercio cerrarán su Libro-Registro mediante diligencia con su sello y firma. La encuadernación y legalización de dicho Libro-Registro se realizará en los términos establecidos en la Orden del Ministerio de Economía de 28 de mayo de 1998. Dicha legalización será realizada por los Decanos de los respectivos Colegios Notariales, quienes podrán delegar en los que a fecha 30 de septiembre de 2000 fueran Síndicos de los Colegios de Corredores de Comercio o en otro miembro de la Junta directiva.

Los Libros-Registro que estén depositados en los Colegios Oficiales de Corredores de Comercio serán entregados a los Colegios Notariales del territorio a que hubiesen pertenecido los Corredores de Comercio que en su momento fueron titulares de los mismos. Cuando los Libros-Registro tengan una antigüedad superior a veinticinco años, se entregarán por el Colegio Notarial al Archivo de Protocolos. En un plazo no superior a dos meses desde el 1 de octubre de 2000, se realizará el traslado de dichos Libros, cuya conservación quedará a cargo de los Colegios Notariales, pudiendo, si razones de espacio así lo aconsejan, conservarse en los locales en los que actualmente estén depositados. Con

§ 9 Práctica uniforme para la efectividad de la integración en un solo Cuerpo

referencia a los Libros indicados en este párrafo, los Delegados de los respectivos Colegios Notariales estarán habilitados para expedir certificaciones.

12. Desde el 1 de octubre de 2000, todos los Notarios, cualesquiera que sea su procedencia, abrirán un nuevo Libro-Registro de operaciones mercantiles, que se iniciará con el número 1 y hasta la aprobación del desarrollo reglamentario se sujetará a los requisitos formales legalmente previstos, no siendo precisa su legalización.

Se autoriza al Consejo General del Notariado para que edite las hojas indubitadas que conforman el Libro-Registro de operaciones mercantiles. No obstante, hasta que se agoten sus existencias, los Notarios podrán utilizar las hojas indubitadas actuales, debiendo constar en ellas el sello notarial.

Hasta la aprobación de las normas reglamentarias a las que se refiere la disposición adicional vigésima cuarta de la Ley 55/1999, de 29 de diciembre, de Medidas Fiscales, Administrativas y del Orden Social, los documentos fehacientes del artículo 1.435 de la Ley de Enjuiciamiento Civil seguirán documentándose como hasta ahora e incorporándose al Libro-Registro o al Protocolo, y las certificaciones de dicho Libro se podrán realizar en papel común.

13. Todos los Notarios estamparán su signo, firma, rúbrica y sello en sus autorizaciones e intervenciones. Tratándose de pólizas, en los supuestos de pluralidad de hojas, los elementos indicados deberán figurar en la última hoja, haciendo constar el Notario la numeración de las anteriores, que deberán sellar y rubricar.

Los Notarios no utilizarán otros sellos o distintivos que no sean los propios de la actividad notarial y la identificación del despacho profesional, en su caso, será exclusivamente como Notaría o Notario.

Los sellos de seguridad se utilizarán sólo en las copias autorizadas de los documentos protocolares y en los testimonios, pero no en las pólizas.

14. Respecto de las existencias de pólizas impresas con anterioridad a la integración profesional, y hasta la edición de nuevos modelos, con carácter transitorio podrán ser utilizadas las actuales, debiendo figurar en las mismas el signo, firma, rúbrica y sello notariales.

15. En el plazo máximo de un mes a contar desde el 1 de octubre de 2000, las Juntas Directivas elaborarán un nuevo cuadro de sustituciones para adaptarlo a las nuevas competencias territoriales provenientes de la integración.

16. Además de los índices previstos en los artículos 284 y 285 del vigente Reglamento Notarial deberán remitirse a los respectivos Colegios Notariales, dentro de los veinte primeros días de cada mes, los índices informatizados conforme a lo previsto en el artículo 7 del Real Decreto 1643/2000, de 22 de septiembre.

En los índices mensuales de los artículos 284 y 285 se comprenderán separadamente las pólizas intervenidas y asentadas en el Libro-Registro en el mes anterior, si bien respecto de aquéllas bastará indicar su número de asiento, objeto y cuantía del documento, el nombre y apellidos del Notario y de los intervinientes y la fecha de su intervención.

17. En razón de la sucesión universal a que se refiere la disposición adicional vigésima cuarta, apartado primero, letra f), de la Ley 55/1999, de 29 de diciembre, de Medidas Fiscales, Administrativas y del Orden Social, los Colegios Oficiales de Corredores de Comercio traspasarán su patrimonio íntegro a los Colegios Notariales correspondientes, para lo cual se realizará un balance de las cuentas de los Colegios Oficiales de Corredores de Comercio y un inventario de sus bienes, derechos y obligaciones, referidos ambos al 30 de septiembre de 2000.

De la anterior documentación, así como de la prevista en el número 11 de esta Instrucción, se levantará un acta por triplicado, que será firmada por el Decano y el Síndico respectivo, quedándose un ejemplar en poder del Decano, otro del Síndico y el otro se remitirá al Consejo General del Notariado.

Del mismo modo, el Consejo General de los Colegios Oficiales de Corredores de Comercio traspasará su patrimonio al Consejo General del Notariado, procediéndose a levantar el acta correspondiente por los Presidentes de los respectivos Consejos.

18. Para velar por el cumplimiento de las normas contenidas en la presente Instrucción y, en general, en la vigente legislación, se insta a los Colegios Notariales y, en especial, a sus Juntas Directivas a realizar todas las actuaciones necesarias para la aplicación estricta de

§ 9 Práctica uniforme para la efectividad de la integración en un solo Cuerpo

las mismas y se encarece la necesaria observancia del Reglamento Notarial, especialmente en relación con las visitas de inspección a las Notarías demarcadas en sus respectivos Colegios Notariales, poniendo un especial celo para atajar comportamientos que pongan en peligro la efectividad de la integración o supongan desdoro del servicio público notarial. En el plazo de seis meses desde el 1 de octubre de 2000, las Juntas Directivas de los respectivos Colegios Notariales remitirán a este centro directivo un informe sobre las diferentes cuestiones que vayan surgiendo como consecuencia de la integración.

19. Este centro directivo, en virtud de las competencias que tiene atribuidas por la vigente legislación, en particular por el artículo 313 del Reglamento Notarial, ejercerá la alta inspección y vigilancia de todas las Notarías, así como de los Colegios Notariales y de los Archivos Generales de Protocolos, y efectuará inspecciones, a los efectos de ejercer el control dentro de sus competencias.

§ 10

Ley 14/2000, de 29 de diciembre, de Medidas fiscales, administrativas y del orden social. [Inclusión parcial]

Jefatura del Estado
«BOE» núm. 313, de 30 de diciembre de 2000
Última modificación: 9 de mayo de 2023
Referencia: BOE-A-2000-24357

[...]

TÍTULO III

Del personal al servicio de las Administraciones públicas

[...]

CAPÍTULO II

Otros regímenes de funcionarios

Artículo 43. *Régimen del Cuerpo único de Notarios.*

En orden al correcto desarrollo de la integración entre Notarios y Corredores de Comercio Colegiados en un Cuerpo único de Notarios establecida en la disposición adicional vigésimo cuarta de la Ley 55/1999, de 29 de diciembre, de Medidas fiscales, administrativas y del orden social, se establecen las normas siguientes:

Uno. Regulación de la antigüedad de Notarios y Corredores de Comercio Colegiados y orden escalafonal:

1. A los efectos de fijar la antigüedad en ambos Cuerpos, se considerará que la misma se cuenta desde la fecha de nombramiento. Para los Notarios nombrados con anterioridad a la reforma del Reglamento de 1984 tal fecha será la de su Orden de nombramiento; para los Notarios nombrados con arreglo a lo establecido en la reforma reglamentaria citada, tal fecha será la que resulte del acto administrativo por el que se resuelve el primer concurso de traslado al que debe concurrir obligatoriamente toda la promoción, aunque como consecuencia de dicho acto administrativo sólo haya obtenido plaza parte de la misma. Para los Corredores de Comercio Colegiados se estará a lo que resulte del Escalafón aprobado el 22 de mayo de 2000 («Boletín Oficial del Estado» de 7 de junio), conservando los antiguos Agentes de Cambio y Bolsa que a 30 de septiembre de 2000 se encontraran en situación de excedencia el derecho preferente establecido en la disposición transitoria cuarta de la Ley 24/1988, de 28 de julio, del Mercado de Valores, y sin que en ningún caso el tiempo de permanencia en dicha situación antes del 1 de octubre de 2000 les sea computado a efectos de antigüedad.

2. Al Corredor de Comercio Colegiado se le asignará la clase correspondiente a la de la plaza que sirviera el 1 de octubre de 2000, siempre que la antigüedad en la carrera sea superior a seis o nueve años respectivamente, según se trate de plaza de clase segunda o primera, salvo que se haya accedido a la plaza por concurso-oposición.

Dándose los dos requisitos indicados en el párrafo anterior, la antigüedad en la clase será la que resulte de deducir a la antigüedad en la carrera seis años para la clase segunda y nueve años para la primera.

No obstante lo anterior, los Corredores de Comercio que hayan accedido a la plaza por concurso-oposición tendrán la antigüedad en la clase correspondiente a la fecha de la resolución de su nombramiento para dicha plaza, siempre que a 1 de octubre de 2000 permanezcan en la misma o en otra de igual categoría, salvo que les resulte una mayor antigüedad en la clase con arreglo a la regla general.

Salvo en los aludidos casos especiales de concurso-oposición, en defecto de la citada antigüedad mínima en la carrera a 1 de octubre de 2000, el Corredor de Comercio Colegiado podrá concursar tanto por el turno primero como por el segundo, sujetándose en cuanto a este último a lo previsto en el artículo 92 del Reglamento Notarial.

La plaza a que se refiere el párrafo primero de este apartado b), será la que el Corredor de Comercio sirviera el 1 de octubre de 2000 o la última servida, si estuviera excedente, o la que tuviera derecho a servir en la fecha antes citada, aunque, en tal momento, no se hubiese publicado el nombramiento en el «Boletín Oficial del Estado», como consecuencia del último concurso-oposición restringido o del derecho de opción previsto para los Corredores de Comercio Colegiados con motivo de la reordenación de plazas y circunscripciones.

Los Notarios que a la entrada en vigor de esta norma hubieran participado en las oposiciones a que se refiere el artículo 97 del Reglamento Notarial, podrán hacer uso de los derechos obtenidos en la oposición cuando lo estimen oportuno, pudiendo concursar hasta entonces sin utilizar aquéllos.

3. El acto administrativo por el que se anuncia el concurso de traslado para la provisión de Notarías vacantes habrá de expresar la clase o categoría que se atribuye a las que hasta el 30 de septiembre eran plazas para el ejercicio de las funciones de Corredor de Comercio Colegiado. La clasificación de dichas Notarías se realizará en atención a criterios básicamente demográficos, según el último censo de población publicado por el Instituto Nacional de Estadística, en la forma determinada por la legislación notarial.

No obstante, las plazas que radiquen en una población en que exista demarcada otra Notaría ya clasificada en la demarcación notarial tendrán la clase o categoría correspondiente a esa Notaría preexistente.

4. Queda derogado el tercer párrafo del apartado 1 del artículo 4 del Real Decreto 1643/2000.

Dos. Régimen disciplinario de los Notarios.

1. El régimen disciplinario de los Notarios se regirá por lo establecido en los apartados siguientes y en el Reglamento Notarial. Supletoriamente, a falta de normas especiales, se aplicará lo dispuesto en las normas reguladoras del régimen disciplinario de los funcionarios civiles del Estado, excepto en lo referente a la tipificación de las infracciones.

2. Se considerarán infracciones muy graves, graves o leves de los Notarios, las siguientes:

A) Son infracciones muy graves:

a) Las conductas constitutivas de delito doloso relacionadas con la prestación de la fe pública que causen daño a la Administración o a los particulares declaradas en sentencia firme.

b) Las conductas que hayan acarreado sanción administrativa, en resolución firme, por infracción grave de disposiciones en materia de prevención de blanqueo de capitales, tributaria, de mercado de valores u otras previstas en la legislación especial que resulte aplicable, siempre que dicha infracción esté directamente relacionada con el ejercicio de su profesión.

c) La autorización o intervención de documentos contrarios a lo dispuesto en las leyes o sus reglamentos, a sus formas y reglas esenciales siempre que se deriven perjuicios graves para clientes, para terceros o para la Administración.

d) La actuación del Notario sin observar las formas y reglas de la presencia física.

e) La reincidencia por la comisión de infracciones graves en el plazo de dos años siempre que hubieran sido sancionadas por resolución firme.

f) El incumplimiento grave de las normas sobre incompatibilidades contenidas en la Ley 12/1995, de 11 de mayo, de Incompatibilidades de los Miembros del Gobierno de la Nación y de los Altos Cargos de la Administración General del Estado, y en la Ley 53/1984, de 26 de diciembre, de Incompatibilidades del personal al servicio de las Administraciones Públicas.

g) La percepción de derechos arancelarios con infracción de las disposiciones por las que aquellos se rijan.

h) Asimismo, son infracciones muy graves las siguientes:

a) El incumplimiento del deber de fidelidad a la Constitución en el ejercicio de la profesión.

b) Toda actuación profesional que suponga discriminación por razón de raza, sexo, religión, lengua opinión, lugar de nacimiento, vecindad o cualquier otra condición o circunstancia personal o social.

c) La violación de neutralidad o independencia políticas, utilizando las facultades atribuidas para influir en procesos electorales de cualquier naturaleza y ámbito así como la obstaculización al ejercicio de las libertades públicas y derechos sindicales.

d) El incumplimiento de las obligaciones de custodia y uso de la firma electrónica avanzada del notario, así como la obligación de denunciar la pérdida, extravío o deterioro o situación que ponga en riesgo el secreto o la unicidad del dispositivo seguro de creación de firma de acuerdo con lo dispuesto en la legislación sobre el uso de firma electrónica de notarios y registradores de la propiedad, mercantiles y de bienes muebles.

e) El incumplimiento del período de información precontractual obligatorio previo a la autorización de la escritura en los préstamos y créditos hipotecarios sobre vivienda residencial y de levantar el acta previa a su formalización en los términos previstos en la Ley.

i) La autorización de cualquier instrumento público por videoconferencia sin observar los requisitos establecidos al efecto en la Ley del Notariado o en sus disposiciones concordantes con rango legal.

B) Son infracciones graves:

a) Las conductas que hayan acarreado sanción administrativa, en resolución firme, por infracción de disposiciones en materia de prevención de blanqueo de capitales, tributaria, de mercado de valores, u otras previstas en la legislación especial que resulte aplicable, siempre que dicha infracción esté directamente relacionada con el ejercicio de su profesión y no constituyan falta muy grave.

b) La negativa injustificada a la prestación de funciones requeridas así como la ausencia injustificada por más de dos días del lugar de su residencia, siempre que cause daño a tercero; en particular se considerará a los efectos de esta infracción de negativa injustificada a la prestación de funciones requeridas, la denegación injustificada por parte del notario a autorizar un instrumento público.

c) Las conductas que impidan prestar con imparcialidad, dedicación y objetividad las obligaciones de asistencia, asesoramiento y control de legalidad que la vigente legislación atribuye a los Notarios o que pongan en peligro los deberes de honradez e independencia necesarios para el ejercicio público de su función.

d) Los enfrentamientos graves y reiterados del Notario con autoridades, clientes u otros Notarios, en el lugar, zona o distrito donde ejerza su función debida a actitudes no justificadas de aquél.

e) El incumplimiento grave y reiterado de cualesquiera deberes impuestos por la legislación notarial o por acuerdo corporativo vinculante así como el impago de los gastos colegiales acordados reglamentariamente.

f) La reincidencia por la comisión de infracciones leves en el plazo de dos años siempre que hubieran sido sancionadas por resolución firme.

g) Asimismo, son infracciones graves las siguientes:

a) La falta de rendimiento que afecte al normal funcionamiento del servicio y no constituya falta muy grave.

b) La falta de obediencia debida a las Juntas Directivas y al Consejo General del Notariado.

c) El incumplimiento reiterado de los plazos establecidos en el artículo 134 de la Ley 2/1995, de 13 de marzo, de Sociedades de Responsabilidad Limitada.

d) El incumplimiento y la falta de obediencia a las Instrucciones y resoluciones de carácter vinculante de la Dirección General de los Registros y del Notariado, así como la falta de respeto o menosprecio a dicho Centro Directivo.

C) Es infracción disciplinaria leve, si no procediere calificarla como grave o muy grave, el incumplimiento de los deberes y obligaciones impuestos por la legislación registral o, con base en ella, por resolución administrativa o acuerdo corporativo. Tratándose del incumplimiento de un acuerdo corporativo, será necesario que el notario previamente haya sido requerido para su observancia por el órgano corporativamente competente.

El requerimiento citará expresamente el precepto, dará un plazo para cumplirlo y apercibirá al Notario de que, si no lo hace, podrá incurrir en infracción disciplinaria leve.

3. Los miembros o delegados de la Junta de Decanos, los de las Juntas Directivas de los Colegios Notariales así como los Archiveros de Protocolos, podrán ser sancionados por el Director general de los Registros y del Notariado y por el Ministro de Justicia, en los supuestos siguientes que tendrán la consideración de infracción grave, salvo que fuere reiterada en el transcurso de su mandato, en cuyo caso será infracción muy grave:

a) El incumplimiento grave o reiterado de sus deberes, siempre que suponga infracción de un precepto legal, reglamentario o corporativo.

b) La negativa o resistencia a cumplir instrucciones, circulares, resoluciones o actos administrativos de obligado cumplimiento y las graves insuficiencias o deficiencias en su cumplimiento.

c) El incumplimiento o cumplimiento defectuoso de acuerdos corporativos regularmente adoptados, si mediara dolo o negligencia grave.

4. Las sanciones que pueden ser impuestas a los Notarios, sin perjuicio de lo previsto en la legislación notarial en relación a la traba de su fianza, son las siguientes:

a) Apercibimiento.

b) Multa.

c) Suspensión de los derechos de ausencia, licencia o traslación voluntaria hasta dos años.

d) Postergación en la antigüedad en la carrera cien puestos o en la clase hasta cinco años.

e) Traslación forzosa.

f) Suspensión de funciones hasta cinco años.

g) Separación del servicio.

En la sanción de multa existirá una escala de tres tramos: menor, entre 601,01 y 3.005,06 euros; media, entre 3.005,07 y 12.020,24 euros, y mayor, entre 12.020,25 y 30.050,61 euros. En caso de reiteración podrá multiplicarse dicha cuantía hasta un máximo del cien por cien de la multa a pagar.

Las infracciones muy graves se sancionarán con multa en el último tramo, traslación forzosa, suspensión de funciones y separación del servicio.

Las infracciones graves se sancionarán con multa a partir del tramo medio de la escala, con suspensión de los derechos reglamentarios de ausencia, licencia o traslación voluntaria y con postergación.

Las infracciones leves sólo podrán ser sancionadas con apercibimiento, con multa de tramo menor o con suspensión de los derechos reglamentarios de ausencia, licencia o traslación voluntaria.

Las sanciones se graduarán atendiendo en cada caso concreto, esencialmente, a la trascendencia que para la prestación de la función notarial tenga la infracción cometida; la existencia de intencionalidad o reiteración y la entidad de los perjuicios ocasionados.

La imposición de una sanción por infracción grave o muy grave llevará aneja, como sanción accesoria, la privación de la aptitud para ser elegido miembro de las Juntas Directivas mientras no se haya obtenido rehabilitación.

El Notario separado del servicio causará baja en el escalafón y perderá todos sus derechos, excepto los derivados de la previsión notarial, en los casos en que correspondan.

5. Son órganos competentes en la imposición de sanción las Juntas Directivas de los Colegios Notariales, la Dirección General de los Registros y del Notariado y el Ministro de Justicia.

Las Juntas Directivas podrán imponer las sanciones de apercibimiento y multa en los tramos menor y medio.

La Dirección General de los Registros y del Notariado será el órgano competente para imponer las sanciones no reservadas a las Juntas Directivas excepto la separación del servicio.

La separación del servicio sólo podrá ser impuesta por el Ministro de Justicia.

6. Las infracciones prescribirán a los cuatro meses, en el caso de infracciones leves; a los dos años las infracciones graves y a los cuatro años las infracciones muy graves computados desde su comisión.

Los mismos plazos serán necesarios en los mismos supuestos, para la prescripción de las sanciones computados desde el día siguiente al que adquiera firmeza la resolución en que se impongan.

La incoación de procedimiento penal no será obstáculo para la iniciación de un expediente disciplinario por los mismos hechos, mas no se dictará resolución en éste en tanto no haya recaído sentencia o auto de sobreseimiento firmes en la causa penal.

En todo caso, la declaración de hechos probados contenida en la resolución que pone término al procedimiento penal vinculará a la que se dicte en el expediente disciplinario, sin perjuicio de la distinta calificación jurídica que puedan merecer en una y otra vía.

Sólo podrá recaer sanción penal y disciplinaria sobre los mismos hechos cuando no hubiere identidad de fundamento jurídico y de bien jurídico protegido.

7. A salvo las medidas cautelares que puedan adoptar los juzgados o tribunales competentes, las sanciones disciplinarias de apercibimiento y multa se ejecutarán cuando quede agotada la vía administrativa. Las sanciones de postergación, traslación, suspensión de funciones y separación de servicio, se ejecutarán cuando sean firmes.

8. El Ministro de Justicia, en el supuesto de la separación del servicio, o el Director general de los Registros y del Notariado en los restantes casos, podrán suspender provisionalmente en el ejercicio de sus funciones a cualquier Notario al que se haya ordenado incoar procedimiento disciplinario por infracción muy grave o grave, si ello fuere necesario para asegurar la debida instrucción del expediente o para impedir que continúe el daño al interés público o de terceros. La resolución acordando la suspensión provisional, que agotará la vía administrativa, será recurrible independientemente.

9. Los Notarios sancionados podrán obtener la cancelación en sus expedientes personales de las sanciones anotadas cuando haya transcurrido un año desde que ganó firmeza la orden, resolución o acuerdo sancionador si la falta fue leve, dos años si fue grave y cuatro años si fue muy grave, salvo si los efectos de la sanción se extendieren a plazos superiores, en cuyo caso será necesario el transcurso de éstos.

10. No podrán imponerse sanciones por infracciones graves o muy graves sino en virtud del procedimiento ordinario que establezca el Reglamento Notarial. El plazo máximo para dictar y notificar la resolución será de nueve meses, ampliables por otros tres mediante acuerdo motivado del órgano que decidió la iniciación del procedimiento.

La imposición de sanciones por infracción leve se hará en procedimiento abreviado que sólo requerirá la previa audiencia del inculpado. En estos casos el plazo máximo para dictar y notificar la resolución será de tres meses.

Transcurridos los expresados plazos máximos, el procedimiento quedará caducado, pero la caducidad no producirá por sí sola la prescripción de la infracción.

11. El Gobierno procederá en el plazo de seis meses al desarrollo reglamentario de las presentes normas. Hasta entonces, las normas del Título VI del Reglamento Notarial se aplicarán en lo que no se opongan al presente artículo.

12. Queda derogada la disposición adicional octava de la Ley 3/1994, de 14 de abril, por la que se adapta la legislación española en materia de entidades de crédito a la Segunda Directiva de coordinación bancaria.

[...]

§ 11

Real Decreto 1505/2003, de 28 de noviembre, por el que se establece la inclusión de los miembros del Cuerpo único de Notarios en el Régimen Especial de la Seguridad Social de los Trabajadores por Cuenta Propia o Autónomos

Ministerio de Trabajo y Asuntos Sociales
«BOE» núm. 302, de 18 de diciembre de 2003
Última modificación: sin modificaciones
Referencia: BOE-A-2003-23191

La disposición adicional vigésima cuarta de la Ley 55/1999, de 29 de diciembre, de medidas fiscales, administrativas y del orden social, integró a los Cuerpos de Notarios y de Corredores de Comercio en un cuerpo único, denominado Cuerpo único de Notarios, y se atribuyeron a sus miembros las funciones ejercidas hasta entonces por los notarios y los corredores de comercio colegiados. La eficacia de la integración quedó supeditada a la promulgación de las normas reglamentarias que regularan la forma de ejercicio de las respectivas funciones integradas, la demarcación territorial, el régimen de aranceles, la forma de documentación y, en general, todas las materias afectadas por la integración, lo que se efectuó mediante el Real Decreto 1643/2000, de 22 de septiembre, que otorgó a la integración efectos al día 1 de octubre de 2000.

Por lo que se refiere a la protección social de los miembros del cuerpo único, ésta se venía dispensando a través de la Mutualidad Notarial y de la Mutualidad de Previsión Social del Cuerpo de Corredores de Comercio Colegiados, según el cuerpo de funcionarios de que se tratara. La citada disposición adicional vigésima cuarta de la Ley 55/1999, de 29 de diciembre, estableció que el régimen sería único, y remitía la efectividad de la unificación a las normas reglamentarias que debían regularlo. Hasta el momento no se han dictado las indicadas normas reglamentarias con la finalidad de incorporar previamente a los miembros del cuerpo único en el sistema general de protección pública.

A tal fin responde el artículo 41 de la Ley 24/2001, de 27 de diciembre, de medidas fiscales, administrativas y del orden social, al que este real decreto sirve de desarrollo, por el que se autoriza al Gobierno a que incorporara en el Régimen Especial de los Trabajadores por Cuenta Propia o Autónomos, en los términos que reglamentariamente se establezcan, a los miembros del Cuerpo único de Notarios.

Mediante este real decreto se dispone la inclusión de los miembros del Cuerpo único de Notarios, que comprende a los Cuerpos de Notarios y de Corredores de Comercio preexistentes a la fecha de la integración, en el Régimen Especial de la Seguridad Social de los Trabajadores por Cuenta Propia o Autónomos, al objeto de que pase a ser el sistema público el que ejerza la protección social del colectivo en sustitución de los mecanismos singulares que tenían establecidos, constituidos por la Mutualidad Notarial, reconocida como mutualidad especial por la Ley de 13 de julio de 1935 y que se rige por el estatuto aprobado por el Decreto 2718/1973, de 19 de octubre, así como por la Mutualidad de Previsión Social

del Cuerpo de Corredores de Comercio Colegiados, creada mediante Decreto de 5 de noviembre de 1948, y regida por el reglamento aprobado por la Orden del Ministerio de Hacienda, de 18 de diciembre de 1948, actualmente por los Estatutos adaptados el 12 de diciembre de 1998, mecanismos que operan al margen de la Seguridad Social y en los que no concurren las características de sustitutorios ni de alternativos al sistema.

Este real decreto normaliza los singulares mecanismos de protección social existentes, de manera que, por un lado, se garantiza al colectivo afectado el beneficio a la protección social pública mediante su inclusión en el Régimen Especial de la Seguridad Social de los Trabajadores por Cuenta Propia o Autónomos y, por otro lado, se permite que el régimen mutualista pueda mantenerse, si bien adaptado a los caracteres de complementariedad del sistema público y voluntariedad establecidos en la Ley 30/1995, de 8 de noviembre, de ordenación y supervisión de los seguros privados.

En su virtud, a propuesta del Ministro de Trabajo y Asuntos Sociales, de acuerdo con el Consejo de Estado y previa deliberación del Consejo de Ministros en su reunión del día 28 de noviembre de 2003,

DISPONGO:

CAPÍTULO I

Inclusión de los miembros del Cuerpo único de Notarios en el Régimen Especial de la Seguridad Social de los Trabajadores por Cuenta Propia o Autónomos

Artículo 1. *Ámbito de aplicación.*

Los miembros del Cuerpo único de Notarios, integrado por los Cuerpos de Notarios y de Corredores de Comercio conforme establece la disposición adicional vigésima cuarta de la Ley 55/1999, de 29 de diciembre, de medidas fiscales, administrativas y del orden social, quedan comprendidos en el sistema de la Seguridad Social e incluidos en el Régimen Especial de los Trabajadores por Cuenta Propia o Autónomos en los términos y condiciones que regula este real decreto.

Artículo 2. *Incorporación de los activos.*

El desempeño de las funciones atribuidas al Cuerpo único de Notarios con arreglo a la normativa especial de aplicación origina la obligación de alta y cotización al Régimen Especial de los Trabajadores por Cuenta Propia o Autónomos, en los términos y condiciones establecidos en éste.

La obligación de alta y cotización al referido régimen especial nace por la toma de posesión de la Notaría y se mantiene hasta el momento del cese por jubilación o excedencia.

Artículo 3. *Integración de periodos de cotización.*

1. Se considerarán acreditados como cotizados al citado régimen especial los periodos cotizados a la Mutualidad Notarial con anterioridad a la vigencia de este real decreto que se consignen en la certificación que a estos efectos expida la referida mutualidad.

2. Asimismo, se considerarán acreditados como cotizados al citado régimen especial los periodos cotizados a la Mutualidad de Corredores de Comercio Colegiados con anterioridad a la vigencia de este real decreto que se consignen en la certificación que a estos efectos expida la referida mutualidad.

3. A efectos del cálculo de las pensiones que se puedan causar en el citado régimen especial, los periodos cotizados hasta los 15 años anteriores a la fecha de efectos de este real decreto se tomarán por la base máxima vigente en cada momento cuando correspondan a periodos acreditados en la Mutualidad Notarial, y por las bases de cotización que se indican en el cuadro que se incorpora mediante el anexo de este real decreto cuando correspondan a periodos acreditados en la Mutualidad de Corredores de Comercio.

Artículo 4. *Incorporación de los pasivos.*

Pasan a ser pensionistas del Régimen Especial de la Seguridad Social de los Trabajadores por Cuenta Propia o Autónomos aquellos que, a la entrada en vigor de este real decreto, lo sean de las Mutualidades Notarial y de Corredores de Comercio y sean titulares de pensiones que se correspondan con las que otorga la acción protectora del referido régimen especial.

Artículo 5. *Reconocimiento del derecho de pasivos.*

El Instituto Nacional de la Seguridad Social, mediante resolución dictada en el expediente individual instruido al efecto, reconocerá el derecho a la prestación y determinará su cuantía, sin que sea exigible el cumplimiento de los requisitos de periodos mínimos de cotización ni de otras condiciones exigidas por la legislación de la Seguridad Social.

Artículo 6. *Cuantía de las pensiones objeto de integración.*

El Instituto Nacional de la Seguridad Social reconocerá la pensión por la cuantía correspondiente a aquella que se viniese percibiendo de la respectiva mutualidad.

En el supuesto de que la cuantía así determinada supere el límite de la pensión pública establecida legalmente en la fecha de entrada en vigor de este real decreto, se reconocerá la pensión por la cuantía comprendida hasta el citado límite. Asimismo, en el supuesto de que el pensionista estuviera percibiendo otra u otras pensiones públicas, serán de aplicación las normas sobre limitaciones en el señalamiento inicial de las pensiones públicas.

Artículo 7. *Régimen de las prestaciones.*

1. Los derechos reconocidos a que se refieren los artículos anteriores quedarán sometidos, a todos los efectos, a la normativa sobre incompatibilidades, concurrencias, revalorizaciones e importes mínimos de pensiones de aplicación al citado régimen y, en general, a las normas jurídicas que regulan el Régimen Especial de la Seguridad Social de los Trabajadores por Cuenta Propia o Autónomos.

2. A efectos del cálculo de las prestaciones de muerte y supervivencia, causadas con posterioridad a la fecha de entrada en vigor de este real decreto por quienes eran pensionistas de las mutualidades citadas en éste, se tomará como base reguladora el importe de la pensión reconocida por el Instituto Nacional de la Seguridad Social al causante.

CAPÍTULO II

Compensación económica que se satisface al sistema de la Seguridad Social**Artículo 8.** *Coste de la integración.*

El Ministerio de Trabajo y Asuntos Sociales, mediante resolución de la Dirección General de Ordenación Económica de la Seguridad Social, determinará el coste económico que suponen las cargas y obligaciones que la Seguridad Social asume por la incorporación de los respectivos colectivos en el Régimen Especial de la Seguridad Social de los Trabajadores por Cuenta Propia o Autónomos.

Artículo 9. *Sujetos obligados al pago.*

1. La entrega de las compensaciones económicas derivadas de la integración de los miembros del Cuerpo único de Notarios en el Régimen Especial de los Trabajadores por Cuenta Propia o Autónomos se realizará mediante el traspaso, en la cuantía que sea precisa, a la Tesorería General de la Seguridad Social de los fondos de las Mutualidades Notarial y de Corredores de Comercio Colegiados, o de aquellas entidades u organismos que en el futuro les sustituyan o se subroguen, total o parcialmente, en sus obligaciones. Si tales fondos no fueran suficientes para completar en su totalidad las indicadas compensaciones en los plazos establecidos, el Consejo General del Notariado, ante el

§ 11 Inclusión de los Notarios en el Régimen Especial de Trabajadores por Cuenta Propia

primer requerimiento de pago, recaudará de los miembros del Cuerpo único de Notarios, atendiendo a su distinto origen, las cantidades que sean precisas.

De la entrega efectiva de las compensaciones económicas a que se refiere el párrafo precedente y en la forma prevista en él serán responsables directos, como deudores de la Tesorería General de la Seguridad Social en virtud de su integración en el Régimen Especial de los Trabajadores por Cuenta Propia o Autónomos, los miembros del Cuerpo único de Notarios a título individual y atendiendo a su distinto origen, y, en su defecto, el Consejo General del Notariado, sin perjuicio de su derecho de repetición frente a dichos notarios.

2. La falta de pago de la compensación económica correspondiente a los activos que resulte de lo establecido en el párrafo anterior producirá respecto de aquéllos los efectos previstos en el Régimen Especial de los Trabajadores por Cuenta Propia o Autónomos para el incumplimiento de la obligación de cotizar.

Artículo 10. *Importe de la compensación económica.*

1. El Ministerio de Trabajo y Asuntos Sociales, mediante resolución de la Dirección General de Ordenación Económica de la Seguridad Social, determinará el importe provisional que debe ingresarse por las compensaciones económicas que corresponden a las Mutualidades Notarial y de Corredores de Comercio en compensación a las cargas y obligaciones que la Seguridad Social asume por los respectivos colectivos que se incorporan al Régimen Especial de la Seguridad Social de los Trabajadores por Cuenta Propia o Autónomos, así como el importe y número de los pagos parciales en que se fraccionen aquéllas, el tipo de interés aplicable y las fechas en que se deberán ingresar en la Tesorería General de la Seguridad Social por los obligados al pago.

Asimismo, el Ministerio de Trabajo y Asuntos Sociales, mediante resolución de la Dirección General de Ordenación Económica de la Seguridad Social, determinará el importe definitivo que debe ingresarse por las aportaciones económicas a que se refiere el párrafo anterior, y procederá a su regularización y a determinar su forma de pago, con el alcance señalado en el citado párrafo.

2. La compensación económica que debe ingresarse a causa de las pensiones que se asumen se determinará por el capital-coste que garantice la cobertura del pago futuro de aquéllas.

La compensación económica por las obligaciones asumidas de los colectivos de activos se determinará mediante los cálculos actuariales que permitan la cobertura de los periodos que se consideren como cotizados, teniendo en cuenta las características propias de cada colectivo.

Artículo 11. *Naturaleza de las aportaciones económicas.*

Las aportaciones económicas reguladas en este real decreto son recursos de derecho público del sistema de la Seguridad Social.

Los patrimonios de las Mutualidades Notarial y de Corredores de Comercio, así como los de aquellas entidades u organismos que en el futuro las sustituyan o se subroguen en sus obligaciones, quedan afectos, en la cuantía que sea precisa, a la satisfacción de las aportaciones económicas compensatorias previstas en este real decreto. En consecuencia, las rentas o incrementos patrimoniales que obtengan las mutualidades citadas como consecuencia de las operaciones liquidatorias que, en su caso, fuera necesario efectuar para la total satisfacción de las aportaciones económicas establecidas en este real decreto, respecto de los importes afectados, se considerarán a todos los efectos aplicados a la cobertura de la protección social pública de los colectivos incorporados al sistema de la Seguridad Social.

Artículo 12. *Efectos de la falta de pago.*

La falta de pago en la fecha, lugar, condiciones y forma establecidos de alguna de las cantidades mencionadas en el artículo 10 dará lugar al devengo de los correspondientes recargos o intereses establecidos en cada momento en el sistema de la Seguridad Social.

Las cantidades adeudadas serán recaudadas por la Tesorería General de la Seguridad Social con arreglo a las normas que regulan la recaudación de los recursos del sistema de la

§ 11 Inclusión de los Notarios en el Régimen Especial de Trabajadores por Cuenta Propia

Seguridad Social, previa determinación de su importe líquido por el Ministerio de Trabajo y Asuntos Sociales, mediante resolución de la Dirección General de Ordenación Económica de la Seguridad Social y notificación de aquélla a la Tesorería General de la Seguridad Social.

Disposición adicional primera. *Prestaciones complementarias.*

Las prestaciones que difieran de las establecidas en la acción protectora del Régimen Especial de la Seguridad Social de los Trabajadores por Cuenta Propia o Autónomos o los importes de aquellas prestaciones susceptibles de integración, así como las cotizaciones, que excedan de los que procedan por aplicación de las normas establecidas en este real decreto no serán asumidos ni reconocidos por los organismos de la Seguridad Social y quedarán, en su caso, bajo la responsabilidad de las Mutualidades Notarial y de Corredores de Comercio, según la procedencia del titular de aquéllos, de acuerdo con lo que establezcan sus respectivas normas de aplicación.

Disposición adicional segunda. *Exclusión de periodos de alta simultánea.*

Aquellos profesionales que hayan estado acogidos a cualesquiera de los regímenes que integran el sistema de la Seguridad Social en virtud de la misma actividad profesional que determinó su inclusión en las Mutualidades Notarial y de Corredores de Comercio serán integrados, en su caso, teniendo en cuenta que los periodos de alta simultánea anteriores a la entrada en vigor de este real decreto no serán computados a efectos de la integración de las pensiones causadas o de los periodos de cotización a integrar.

Disposición adicional tercera. *Obligación de conservación de documentos y de colaboración.*

Las mutualidades citadas o las entidades u organismos que en su día las sustituyan o, en su defecto, el Consejo General del Notariado estarán obligados a conservar los documentos que sirven de base para el reconocimiento de los derechos a que se refiere este real decreto, así como a facilitar cuantos datos e información les sean solicitados por el Ministerio de Trabajo y Asuntos Sociales o por las entidades de la Seguridad Social hasta que se liquiden y extingan todas las obligaciones establecidas en este real decreto.

Disposición transitoria primera. *Plazo para la solicitud de alta de los colectivos que se incorporan al Régimen Especial de los Trabajadores por Cuenta Propia o Autónomos.*

Los miembros del Cuerpo único de Notarios que a la fecha de entrada en vigor de este real decreto desempeñen las funciones atribuidas a aquél con arreglo a la normativa especial de aplicación dispondrán de un plazo de dos meses desde la indicada fecha para solicitar el alta y, en su caso, la afiliación en la Tesorería General de la Seguridad Social y elegir la base de cotización de acuerdo con las reglas generales establecidas en el citado régimen especial, sin que les resulten de aplicación, para la primera opción de base, los límites establecidos para los trabajadores por cuenta propia con 50 o más años de edad.

Respecto del cumplimiento de la obligación de cotizar, las cuotas devengadas hasta la finalización del plazo de dos meses para solicitar el alta inicial habrán de ingresarse dentro de los tres meses siguientes al día de entrada en vigor de este real decreto.

Disposición transitoria segunda. *Suscripción de convenio especial con la Seguridad Social.*

Los miembros del Cuerpo único de Notarios en situación de excedencia, así como en las situaciones previstas en la normativa general reguladora de la suscripción de convenio especial con la Seguridad Social, podrán solicitar la suscripción de éste siempre que cumplan los requisitos establecidos en aquella normativa, excepto el límite temporal de aplicación al cómputo del período mínimo de cotización.

A tales efectos, serán computables las cotizaciones efectuadas a las Mutualidades de Notarios y de Corredores de Comercio, de acuerdo con lo establecido en el artículo 3.1 y 2.

§ 11 Inclusión de los Notarios en el Régimen Especial de Trabajadores por Cuenta Propia

Disposición transitoria tercera. *Asunción de las prestaciones por los organismos de la Seguridad Social.*

Las Mutualidades Notarial y de Corredores de Comercio quedarán liberadas y exentas del pago de las prestaciones o de su importe, objeto de integración en el Régimen Especial de la Seguridad Social de los Trabajadores por Cuenta Propia o Autónomos, a medida que el Instituto Nacional de la Seguridad Social vaya efectuando el reconocimiento de los derechos individuales a que se refiere el artículo 5.

Tras la entrada en vigor de este real decreto y en tanto el Instituto Nacional de la Seguridad Social no haya reconocido la prestación de la Seguridad Social que haya de corresponder a cada uno de los pensionistas afectados, las Mutualidades Notarial y de Corredores de Comercio continuarán con el pago de las cantidades que aquéllos, en cada caso, tengan reconocidas. Los pagos efectuados durante este periodo a favor de aquellos pensionistas a los que el Instituto Nacional de la Seguridad Social reconozca el derecho a la pensión y por el importe reconocido se entenderán realizados por cuenta de la Tesorería General de la Seguridad Social.

Disposición transitoria cuarta. *Créditos devengados con anterioridad a la fecha de efectos de la incorporación al sistema de la Seguridad Social.*

La reclamación y cobro de las cantidades devengadas hasta la fecha de entrada en vigor de este real decreto se efectuarán por las respectivas Mutualidades Notarial y de Corredores de Comercio con arreglo a la normativa específica que les sea de aplicación.

Disposición final primera. *Normas de aplicación y desarrollo.*

Se faculta al Ministro de Trabajo y Asuntos Sociales para dictar cuantas disposiciones sean necesarias para la aplicación y desarrollo de este real decreto.

Disposición final segunda. *Entrada en vigor.*

El presente real decreto entrará en vigor el día 1 de enero de 2004.

ANEXO

Año	Base mensual	Año	Base mensual	Año	Base mensual
1988	368,04				
1989	392,05	1994	665,31	1999	834,95
1990	428,59	1995	702,07	2000	860,97
1991	473,38	1996	731,30	2001	879,61
1992	530,38	1997	758,64	2002	897,06
1993	594,02	1998	809,89	2003	915,00

§ 12

Real Decreto Legislativo 8/2015, de 30 de octubre, por el que se aprueba el texto refundido de la Ley General de la Seguridad Social.
[Inclusión parcial]

Ministerio de Empleo y Seguridad Social
«BOE» núm. 261, de 31 de octubre de 2015
Última modificación: 12 de enero de 2024
Referencia: BOE-A-2015-11724

[...]

TÍTULO IV

Régimen Especial de la Seguridad Social de los Trabajadores por Cuenta Propia o Autónomos

CAPÍTULO I

Campo de aplicación

Artículo 305. *Extensión.*

1. Estarán obligatoriamente incluidas en el campo de aplicación del Régimen Especial de la Seguridad Social de los Trabajadores por Cuenta Propia o Autónomos las personas físicas mayores de dieciocho años que realicen de forma habitual, personal, directa, por cuenta propia y fuera del ámbito de dirección y organización de otra persona, una actividad económica o profesional a título lucrativo, den o no ocupación a trabajadores por cuenta ajena, en los términos y condiciones que se determinen en esta ley y en sus normas de aplicación y desarrollo.

2. A los efectos de esta ley se declaran expresamente comprendidos en este régimen especial:

a) Los trabajadores incluidos en el Sistema Especial para Trabajadores por Cuenta Propia Agrarios.

b) Quienes ejerzan las funciones de dirección y gerencia que conlleva el desempeño del cargo de consejero o administrador, o presten otros servicios para una sociedad de capital, a título lucrativo y de forma habitual, personal y directa, siempre que posean el control efectivo, directo o indirecto, de aquella. Se entenderá, en todo caso, que se produce tal circunstancia, cuando las acciones o participaciones del trabajador supongan, al menos, la mitad del capital social.

Se presumirá, salvo prueba en contrario, que el trabajador posee el control efectivo de la sociedad cuando concurra alguna de las siguientes circunstancias:

§ 12 Texto refundido de la Ley General de la Seguridad Social [parcial]

1.º Que, al menos, la mitad del capital de la sociedad para la que preste sus servicios esté distribuido entre socios con los que conviva y a quienes se encuentre unido por vínculo conyugal o de parentesco por consanguinidad, afinidad o adopción, hasta el segundo grado.

2.º Que su participación en el capital social sea igual o superior a la tercera parte del mismo.

3.º Que su participación en el capital social sea igual o superior a la cuarta parte del mismo, si tiene atribuidas funciones de dirección y gerencia de la sociedad.

En los supuestos en que no concurren las circunstancias anteriores, la Administración podrá demostrar, por cualquier medio de prueba, que el trabajador dispone del control efectivo de la sociedad.

c) Los socios industriales de sociedades regulares colectivas y de sociedades comanditarias a los que se refiere el artículo 1.2.a) de la Ley 20/2007, de 11 de julio, del Estatuto del trabajo autónomo.

d) Los comuneros de las comunidades de bienes y los socios de sociedades civiles irregulares, salvo que su actividad se limite a la mera administración de los bienes puestos en común, a los que se refiere el artículo 1.2.b) de la Ley 20/2007, de 11 de julio.

e) Los socios trabajadores de las sociedades laborales cuando su participación en el capital social junto con la de su cónyuge y parientes por consanguinidad, afinidad o adopción hasta el segundo grado con los que convivan alcance, al menos, el 50 por ciento, salvo que acrediten que el ejercicio del control efectivo de la sociedad requiere el concurso de personas ajenas a las relaciones familiares.

f) Los trabajadores autónomos económicamente dependientes a los que se refiere la Ley 20/2007, de 11 de julio.

g) Quienes ejerzan una actividad por cuenta propia, en las condiciones establecidas en el apartado 1, que requiera la incorporación a un colegio profesional, sin perjuicio de lo previsto en la disposición adicional decimoctava.

h) Los miembros del Cuerpo Único de Notarios.

i) Los miembros del Cuerpo de Registradores de la Propiedad, Mercantiles y de Bienes Muebles, así como los del Cuerpo de Aspirantes.

j) Las personas incluidas en el ámbito de aplicación de la Ley 55/2003, de 16 de diciembre, del Estatuto Marco del personal estatutario de los servicios de salud, que presten servicios, a tiempo completo, en los servicios de salud de las diferentes comunidades autónomas o en los centros dependientes del Instituto Nacional de Gestión Sanitaria, por las actividades complementarias privadas que realicen y que determinen su inclusión en el sistema de la Seguridad Social, sin perjuicio de lo previsto en la disposición adicional decimoctava.

k) El cónyuge y los parientes del trabajador por cuenta propia o autónomo que, conforme a lo señalado en el artículo 12.1 y en el apartado 1 de este artículo, realicen trabajos de forma habitual y no tengan la consideración de trabajadores por cuenta ajena.

l) Los socios trabajadores de las cooperativas de trabajo asociado dedicados a la venta ambulante que perciban ingresos directamente de los compradores.

m) Quienes ejerzan por cuenta propia cualquiera de las actividades artísticas a que se refiere el artículo 249 *quater*.1.

n) Cualesquiera otras personas que, por razón de su actividad, sean objeto de inclusión mediante norma reglamentaria, conforme a lo dispuesto en el artículo 7.1.b).

[...]

Disposición adicional cuadragésima octava. *Prestación para la sostenibilidad de la actividad de las personas trabajadoras autónomas de un sector de actividad afectado por el Mecanismo RED de Flexibilidad y Estabilización del Empleo en su modalidad cíclica, regulado en el artículo 47 bis del texto refundido de la Ley del Estatuto de los Trabajadores.*

Uno. Podrán causar derecho a la prestación para la sostenibilidad de la actividad regulada en esta disposición, las personas trabajadoras autónomas que desarrollen su actividad en un sector afectado por el Acuerdo del Consejo de Ministros que active el Mecanismo RED en su modalidad cíclica, previsto en el artículo 47 bis del texto refundido de la Ley del Estatuto de los Trabajadores.

§ 12 Texto refundido de la Ley General de la Seguridad Social [parcial]

Dos. Son requisitos para causar derecho a esta prestación los siguientes:

1. Comunes a todos los trabajadores autónomos:

1.1 Estar de alta en el régimen especial al que se encuentre adscrita la actividad.

1.2 Estar al corriente en el pago de obligaciones tributarias y de Seguridad Social.

1.3 No prestar servicios por cuenta ajena o por cuenta propia en otra actividad no afectada por el mecanismo RED o, siéndolo, no haber adoptado las medidas previstas en el artículo 47 bis del texto refundido de la Ley del Estatuto de los Trabajadores salvo lo dispuesto en el apartado cuarto de esta disposición adicional sobre incompatibilidades.

1.4 No percibir una prestación de cese de actividad o para la sostenibilidad de la actividad.

1.5 No haber cumplido la edad ordinaria para causar derecho a la pensión contributiva de jubilación, salvo que el trabajador autónomo no tuviera acreditado el período de cotización requerido para ello.

2. En los supuestos de trabajadores autónomos, trabajadores autónomos por su condición de socios de sociedades de capital, trabajadores de cooperativas de trabajo asociado o trabajadores autónomos que ejercen su actividad profesional conjuntamente, cuyas empresas tengan trabajadores asalariados, se exigirá igualmente:

2.1 Resolución de la autoridad laboral autorizando la aplicación del mecanismo RED para los trabajadores de la empresa.

2.2 Que la adopción de las medidas del mecanismo RED afecte al 75 por ciento de las personas en situación de alta con obligación de cotizar de la empresa.

2.3 Que se produzca una reducción de ingresos ordinarios o ventas durante los dos trimestres fiscales previos a la solicitud presentados ante la Administración tributaria del 75 por ciento respecto de los registrados en los mismos periodos del ejercicio o ejercicios anteriores.

2.4 Que los rendimientos netos mensuales del trabajador autónomo durante los dos trimestres fiscales anteriores a la solicitud de la prestación, por todas las actividades económicas, empresariales o profesionales que desarrolle, no alcancen la cuantía del salario mínimo interprofesional o el de la base por la que viniera cotizando, si esta fuera inferior.

2.5 Cumplir la empresa con las obligaciones laborales adquiridas como consecuencia de la adopción de medidas al amparo del Mecanismo RED y estar al corriente en el pago de salarios de los trabajadores.

3. En los supuestos de trabajadores autónomos, trabajadores autónomos por su condición de socios de sociedades de capital, trabajadores de cooperativas de trabajo asociado o trabajadores autónomos que ejercen su actividad profesional conjuntamente, cuyas empresas no tengan trabajadores asalariados, se exigirá igualmente:

3.1 Que se produzca una reducción de ingresos ordinarios o ventas durante los dos trimestres fiscales previos a la solicitud presentados ante la Administración tributaria del 75 por ciento respecto de los registrados en los mismos periodos del ejercicio o ejercicios anteriores.

3.2 Que los rendimientos netos mensuales del trabajador autónomo durante los dos trimestres fiscales anteriores a la solicitud de la prestación, por todas las actividades económicas o profesionales que desarrolle, no alcancen la cuantía del salario mínimo interprofesional o el de la base por la que viniera cotizando, si esta fuera inferior.

Tres. Acción protectora.

El sistema de protección para la sostenibilidad de la actividad comprende las prestaciones siguientes:

1. Una prestación económica determinada aplicando a la base reguladora el 50 por ciento.

La base reguladora de la prestación económica será la correspondiente a la base prevista en el tramo 3 de la tabla reducida aplicable a las personas trabajadoras autónomas.

2. El abono por la entidad gestora de la prestación del 50 por ciento de la cotización a la Seguridad Social del trabajador autónomo al régimen correspondiente calculada sobre la

§ 12 Texto refundido de la Ley General de la Seguridad Social [parcial]

base reguladora de la prestación, siendo a cargo del trabajador el otro 50 por ciento. La entidad gestora abonará a la persona trabajadora autónoma junto con esta prestación el importe de la cuota que le corresponda, siendo la persona trabajadora autónoma la responsable del ingreso de la totalidad de las cotizaciones a la Seguridad Social.

Cuatro. Incompatibilidades:

1. El percibo de esta prestación es incompatible con la percepción de una prestación de desempleo, de mecanismo RED, de cese de actividad, con la renta activa de inserción regulada por el Real Decreto 1369/2006, de 24 de noviembre, o con cualquier otra prestación del sistema de Seguridad Social, distinta de las anteriores, salvo que fueran compatibles con el trabajo.

2. Las personas trabajadoras no podrán percibir, de forma simultánea, prestaciones derivadas de dos o más Mecanismos RED de Flexibilidad y Estabilización del Empleo, ya sea como consecuencia del trabajo por cuenta propia como por el trabajo por cuenta ajena, en caso de concurrir el derecho a causar dos prestaciones podrá elegir la más beneficiosa.

3. Es incompatible con otro trabajo por cuenta propia o por cuenta ajena. En los supuestos en los que el trabajador autónomo se encuentre en situación de pluriactividad, en el momento del hecho causante de la prestación para la sostenibilidad de la actividad, esta prestación será compatible con la percepción de la remuneración por el trabajo por cuenta ajena que se venía desarrollando, siempre y cuando de la suma de la retribución mensual media de los últimos cuatro meses inmediatamente anteriores al nacimiento del derecho y la prestación por cese de actividad, resulte una cantidad media mensual inferior al importe del salario mínimo interprofesional vigente en el momento del nacimiento del derecho.

Cinco. Extinción.

1. El derecho a la protección se extinguirá en los siguientes casos:

1.1 Causar derecho a una prestación del sistema de la Seguridad Social.

1.2 Transcurso del plazo previsto para la percepción de la prestación.

1.3 Aumento de los ingresos de la empresa o del trabajador autónomo por encima de los límites establecidos.

1.4 La prestación se extinguirá si se causa baja en el RETA por cualquier motivo. Igualmente se extinguirá por imposición de sanción, en los términos previstos en el texto refundido de la Ley sobre Infracciones y Sanciones en el Orden Social, aprobado por el Real Decreto Legislativo 5/2000, de 4 de agosto.

2. Los trabajadores autónomos con trabajadores asalariados verán extinguida su prestación, además de en los supuestos previstos en el apartado anterior, por los siguientes motivos:

2.1 Incumplimiento de las obligaciones adquiridas al adoptar el mecanismo RED.

2.2 La pérdida por la empresa de los beneficios a la Seguridad Social como consecuencia de la aplicación de lo dispuesto en la disposición adicional cuadragésima cuarta.

Seis. Duración.

1. En los supuestos de trabajadores autónomos, trabajadores autónomos por su condición de socios de sociedades de capital, trabajadores de cooperativas de trabajo asociado o trabajadores autónomos que ejercen su actividad profesional conjuntamente, cuyas empresas tengan trabajadores asalariados, la duración de la prestación será de tres meses, con posibilidad de prórroga con carácter trimestral, sin que en ningún caso pueda exceder de un año, incluida la prórroga.

2. En el caso de trabajadores autónomos, trabajadores autónomos por su condición de socios de sociedades de capital, trabajadores de cooperativas de trabajo asociado o trabajadores autónomos que ejercen su actividad profesional conjuntamente cuyas empresas no tengan trabajadores asalariados, la duración de la prestación será la que figure en la solicitud sin que pueda exceder de seis meses. Excepcionalmente podrá otorgarse tres prórrogas de dos meses hasta un máximo de seis meses, de forma que en ningún caso esta prestación podrá tener una duración superior a un año.

§ 12 Texto refundido de la Ley General de la Seguridad Social [parcial]

Siete. Suspensión.

El derecho al sistema de protección para la sostenibilidad de la actividad se suspenderá en los siguientes supuestos:

1. Durante el período que corresponda por imposición de sanción por infracción leve o grave, en los términos establecidos en el texto refundido de la Ley sobre Infracciones y Sanciones en el Orden Social.
2. Durante el cumplimiento de condena que implique privación de libertad.

El derecho a la percepción se reanudará previa solicitud del interesado, siempre que este acredite que ha finalizado la causa de suspensión y que se mantienen los requisitos.

El derecho a la reanudación nacerá a partir del término de la causa de suspensión, siempre que se solicite en el plazo de los quince días siguientes.

En caso de presentarse la solicitud transcurrido el plazo citado, la reanudación de la percepción tendrá efectos del primer día del mes siguiente a la solicitud.

Ocho. Obligaciones.

1. El trabajador autónomo con trabajadores por cuenta ajena perceptor de esta prestación deberá incorporarse a la actividad cuando se acuerde el levantamiento de las medidas adoptada en el mecanismo RED, y mantenerse en el desarrollo de la actividad al menos seis meses consecutivos.

2. También deberá mantenerse al corriente en las cotizaciones a la Seguridad Social de los trabajadores de la empresa.

3. El trabajador autónomo sin trabajadores por cuenta ajena perceptor de esta prestación, deberá incorporarse a la actividad cuando finalice el derecho a la prestación, y mantenerse en el desarrollo de la actividad al menos seis meses consecutivos.

Nueve. El acceso a esta prestación no implicará el consumo de las cotizaciones realizadas al sistema de protección por cese de actividad ni se considerará como consumido a efectos de la duración en futuros accesos a la misma.

El tiempo de percepción de esta prestación tendrá la consideración de alta a efectos de poder acreditar el requisito de alta previsto en el artículo 330.1.a), y las cotizaciones efectuadas durante la percepción de la prestación se tendrán en cuenta para el reconocimiento de un derecho posterior.

Diez. Prestación para la sostenibilidad de la actividad de las personas trabajadoras autónomas e incapacidad temporal.

La percepción de la prestación por incapacidad temporal es incompatible con la percepción de la prestación para la sostenibilidad de la actividad de las personas trabajadoras autónomas. El tiempo en que se perciba la prestación por incapacidad temporal se descontará del tiempo de acceso a esta prestación.

Once. Prestación por nacimiento y cuidado de menor.

1. En el supuesto de que el hecho causante del acceso a esta prestación se produzca cuando el trabajador autónomo se encuentre en situación de nacimiento, adopción, guarda con fines de adopción o acogimiento familiar, se seguirá percibiendo la prestación por nacimiento y cuidado de menor hasta que las mismas se extingan, en cuyo momento se pasará a percibir esta prestación, siempre que reúnan los requisitos legalmente establecidos.

2. Si durante la percepción de esta prestación económica la persona beneficiaria se encontrase en situación de nacimiento, adopción, guarda con fines de adopción o acogimiento familiar, pasará a percibir la prestación por nacimiento y cuidado de menor. Una vez extinguida la prestación por nacimiento y cuidado de menor, el órgano gestor, de oficio, reanudará el abono de la prestación para la sostenibilidad de la actividad de las personas trabajadoras autónomas hasta el agotamiento del período de duración a que se tenga derecho.

Doce. Trabajadores autónomos económicamente dependientes. Los trabajadores autónomos económicamente dependientes podrán causar derecho a la prestación para la sostenibilidad de la actividad de las personas trabajadoras autónomas siempre que no presten servicios en otras empresas y la empresa para la que preste servicios se haya

acogido a alguna de las medidas del 47 bis del texto refundido de la Ley del Estatuto de los Trabajadores.

En todo caso se exigirá que se produzca una reducción de ingresos ordinarios o ventas durante los dos trimestres fiscales previos a la solicitud presentados ante la Administración tributaria del 50 por ciento respecto de los registrados en los mismos periodos del ejercicio o ejercicios anteriores, y que los rendimientos netos mensuales por todas las actividades económicas o profesionales que desarrolle, durante dicho período, no alcancen la cuantía del salario mínimo interprofesional o el de la base por la que viniera cotizando, si esta fuera inferior.

Trece. Órgano gestor.

El órgano gestor de la prestación será la mutua colaboradora o el Instituto Social de la Marina.

Catorce. Solicitud de la adopción de medidas por los trabajadores autónomos, autónomos por su condición de socios de sociedades de capital, trabajadores de cooperativas de trabajo asociado o trabajadores autónomos que ejercen su actividad profesional conjuntamente cuyas empresas tengan trabajadores asalariados.

Los trabajadores autónomos a los que hace referencia este apartado que hayan solicitado la adopción del mecanismo RED en su modalidad cíclica prevista en el artículo 47 bis del texto refundido de la Ley del Estatuto de los Trabajadores de al menos el 75 por ciento de la plantilla de la empresa, deberán solicitar a la autoridad laboral su inclusión en las medidas para poder tener acceso a esta prestación.

El informe que deba emitir la Inspección de Trabajo de conformidad con el artículo 47 bis del texto refundido de la Ley del Estatuto de los Trabajadores analizará la situación de estos trabajadores autónomos.

Quince. Solicitud de la prestación.

1. Los trabajadores autónomos, trabajadores autónomos por su condición de socios de sociedades de capital, trabajadores de cooperativas de trabajo asociado o trabajadores autónomos que ejercen su actividad profesional conjuntamente cuyas empresas tengan trabajadores asalariados y hayan solicitado la adopción del mecanismo RED en su modalidad cíclica previstas en el artículo 47 bis del texto refundido de la Ley del Estatuto de los Trabajadores, podrán solicitar esta prestación dentro del plazo de quince días a contar del día siguiente a la recepción de la resolución de la Autoridad Laboral autorizando la misma ante la Mutua colaboradora con la que tenga cubierta la protección de cese de actividad o el Instituto Social de la Marina. Los efectos económicos serán desde la fecha de la solicitud.

No obstante, si la solicitud se presentara transcurrida el plazo previsto en el apartado anterior los efectos de económicos se producirán a partir del día primero del mes siguiente a la solicitud.

La solicitud deberá ir acompañada de la resolución de la autoridad laboral donde se haga constar el trabajador o los trabajadores autónomos que están afectados y el período en el que se producirá la reducción de la actividad o suspensión, así como del porcentaje de afectación de la plantilla que debe ser de al menos el 75 por ciento de los trabajadores de la empresa.

Presentada la solicitud las mutuas colaboradoras o el Instituto Social de la Marina recabarán los datos necesarios de la empresa o de las administraciones públicas para comprobar la concurrencia de los requisitos exigidos.

2. Los trabajadores autónomos, trabajadores autónomos por su condición de socios de sociedades de capital, trabajadores de cooperativas de trabajo asociado o trabajadores autónomos que ejercen su actividad profesional conjuntamente cuyas empresas no tengan trabajadores asalariados deberán presentar la solicitud a la mutua o al Instituto Social de la Marina, con una autorización para que la entidad gestora de la prestación pueda comprobar la concurrencia de los requisitos exigidos.

La entidad gestora de la prestación dará traslado de las resoluciones reconociendo la prestación a la Inspección de Trabajo y Seguridad Social.

§ 12 Texto refundido de la Ley General de la Seguridad Social [parcial]

Presentada la solicitud las mutuas colaboradoras o el Instituto Social de la Marina recabarán los datos necesarios de la empresa o del trabajador o de las administraciones públicas para comprobar la concurrencia de los requisitos exigidos.

Los efectos de la solicitud se producirán a partir del día primero del mes siguiente a la solicitud.

3. Los trabajadores autónomos económicamente dependiente deberán presentar la solicitud a la mutua o al Instituto Social de la Marina. La solicitud deberá ir acompañada de la resolución de la autoridad laboral donde se haga constar el trabajador o los trabajadores autónomos económicamente dependientes que están afectados.

Asimismo, deberá presentar los documentos contables en el que se registren la reducción de ingresos ordinarios o ventas exigido, y las declaraciones del Impuesto sobre el Valor Añadido, del Impuesto sobre la Renta de las Personas Físicas y demás documentos preceptivos que, a su vez, justifiquen los rendimientos netos mensuales y las partidas correspondientes consignadas en las cuentas aportadas.

Presentada la solicitud las mutuas colaboradoras o el Instituto Social de la Marina recabarán los datos necesarios de la empresa o de las administraciones públicas para comprobar la concurrencia de los requisitos exigidos

Los efectos de la solicitud se producirán a partir del día primero del mes siguiente a la solicitud.

Dieciséis. Reintegro de prestaciones indebidamente percibidas.

Sin perjuicio de lo dispuesto en el artículo 47.3 del texto refundido de la Ley sobre Infracciones y Sanciones en el Orden Social, en el supuesto de que se incumpla lo dispuesto en las disposiciones que regulen esta prestación, será aplicable para el reintegro de prestaciones indebidamente percibidas lo establecido en el artículo 55 del texto refundido de la Ley General de la Seguridad Social y en el artículo 80 del Reglamento General de Recaudación de la Seguridad Social, aprobado por el Real Decreto 1415/2004, de 11 de junio, correspondiendo al órgano gestor la declaración como indebida de la prestación.

Diecisiete. Infracciones.

En materia de infracciones y sanciones se estará a lo dispuesto en esta ley y en el texto refundido de la Ley sobre Infracciones y Sanciones en el Orden Social.

Dieciocho. Jurisdicción competente y reclamación previa.

Los órganos jurisdiccionales del orden social serán los competentes para conocer de las decisiones del órgano gestor relativas al reconocimiento, suspensión o extinción de esta prestación, así como al pago de las mismas. El interesado deberá formular reclamación previa ante el órgano gestor antes de acudir al órgano jurisdiccional del orden social competente. La resolución del órgano gestor habrá de indicar expresamente la posibilidad de presentar reclamación, el órgano ante el que se debe interponer, así como el plazo para su interposición.

Diecinueve. Financiación.

Esta protección por cese de actividad se financiará con cargo a la cotización por dicha contingencia.

Disposición adicional cuadragésima novena. *Prestación para la sostenibilidad de la actividad de las personas trabajadoras autónomas de un sector de actividad afectado por el Mecanismo RED de Flexibilidad y Estabilización del Empleo en su modalidad sectorial, regulado en el artículo 47 bis del texto refundido de la Ley del Estatuto de los Trabajadores.*

Uno. Podrán causar derecho a la prestación para la sostenibilidad de la actividad regulada en esta disposición, las personas trabajadoras autónomas que desarrollen su actividad en un sector afectado por el Acuerdo del Consejo de Ministros que active el Mecanismo RED en su modalidad sectorial, previsto en el artículo 47 bis del texto refundido de la Ley del Estatuto de los Trabajadores.

Dos. Son requisitos para causar derecho a esta prestación los siguientes:

1. Comunes a todos los trabajadores autónomos:

§ 12 Texto refundido de la Ley General de la Seguridad Social [parcial]

1.1 Estar de alta en el régimen especial al que se encuentre adscrita la actividad.

1.2 Tener cubierto el periodo mínimo de cotización por cese de actividad a que se refiere el artículo 338.

1.3 Estar al corriente en el pago de obligaciones tributarias y de Seguridad Social.

1.4 No prestar servicios por cuenta ajena o por cuenta propia en otra actividad no afectada por el mecanismo RED o siéndolo no haber adoptado las medidas previstas en el artículo 47 bis del texto refundido de la Ley del Estatuto de los Trabajadores salvo lo dispuesto en el apartado cuatro de esta Disposición adicional sobre incompatibilidades.

1.5 No percibir una prestación de cese de actividad o para la sostenibilidad de la actividad.

1.6 El acceso a la prestación requerirá la suscripción del compromiso de actividad al que se refiere el artículo 300.

1.7 No haber cumplido la edad ordinaria para causar derecho a la pensión contributiva de jubilación, salvo que el trabajador autónomo no tuviera acreditado el período de cotización requerido para ello.

2. En los supuestos de trabajadores autónomos, trabajadores autónomos por su condición de socios de sociedades de capital, trabajadores de cooperativas de trabajo asociado o trabajadores autónomos que ejercen su actividad profesional conjuntamente, cuyas empresas tengan trabajadores asalariados, se exigirá igualmente:

2.1 Resolución de la autoridad laboral autorizando la aplicación del mecanismo RED en su modalidad sectorial para los trabajadores de la empresa.

2.2 Que la adopción de las medidas del mecanismo RED afecte al 75 por ciento de la plantilla de la empresa.

2.3 Que se produzca una reducción de ingresos ordinarios o ventas durante los dos trimestres fiscales previos a la solicitud presentados ante la Administración tributaria del 75 por ciento respecto de los registrados en los mismos periodos del ejercicio o ejercicios anteriores.

2.4 Que los rendimientos netos mensuales del trabajador autónomo durante los dos trimestres fiscales anteriores a la solicitud de la prestación, por todas las actividades económicas, empresariales o profesionales que desarrolle, no alcancen la cuantía del salario mínimo interprofesional o el de la base por la que viniera cotizando, si esta fuera inferior.

2.5 Cumplir la empresa con las obligaciones laborales adquiridas como consecuencia de la adopción de medidas al amparo del Mecanismo RED y estar al corriente en el pago de salarios de los trabajadores.

2.6 Presentar a la entidad gestora de la prestación un proyecto de inversión y actividad a desarrollar.

2.7 Participar en el plan de recualificación presentado a la autoridad laboral para los trabajadores por cuenta ajena.

3. En los supuestos de trabajadores autónomos, trabajadores autónomos por su condición de socios de sociedades de capital, trabajadores de cooperativas de trabajo asociado o trabajadores autónomos que ejercen su actividad profesional conjuntamente, cuyas empresas no tengan trabajadores asalariados, se exigirá igualmente:

3.1 Que se produzca una reducción de ingresos ordinarios o ventas durante los dos trimestres fiscales previos a la solicitud presentados ante la Administración tributaria del 75 por ciento respecto de los registrados en los mismos periodos del ejercicio o ejercicios anteriores.

3.2 Que los rendimientos netos mensuales del trabajador autónomo durante los dos trimestres fiscales anteriores a la solicitud de la prestación, por todas las actividades económicas, empresariales o profesionales que desarrolle, no alcancen la cuantía del salario mínimo interprofesional o el de la base por la que viniera cotizando, si esta fuera inferior.

3.3 Presentar a la entidad gestora de la prestación un proyecto de inversión y actividad a desarrollar.

3.4 Participar en un plan de recualificación que deberá ser presentado a la entidad gestora de la prestación.

§ 12 Texto refundido de la Ley General de la Seguridad Social [parcial]

Tres. Acción protectora. El sistema de protección para la sostenibilidad de la actividad comprende las prestaciones siguientes:

1. Una prestación económica de pago único, calculada teniendo en cuenta que:

1.1 En los supuestos de trabajadores autónomos, trabajadores autónomos por su condición de socios de sociedades de capital, trabajadores de cooperativas de trabajo asociado o trabajadores autónomos que ejercen su actividad profesional conjuntamente, cuyas empresas tengan trabajadores asalariados, la cuantía de la prestación será el 70 por ciento de la base reguladora y su determinación estará vinculada al tiempo de duración del mecanismo RED y en ningún caso podrá exceder de la que le corresponda atendiendo a lo previsto en el artículo 338.1.

1.2 En los supuestos de trabajadores autónomos, trabajadores autónomos por su condición de socios de sociedades de capital, trabajadores de cooperativas de trabajo asociado o trabajadores autónomos que ejercen su actividad profesional conjuntamente, cuyas empresas no tengan trabajadores asalariados, la cuantía de la prestación será el 70 por ciento de la base reguladora teniendo en cuenta los periodos de cotización de conformidad con lo previsto en el artículo 338.

1.3 La base reguladora de la prestación económica será el promedio de las bases de cotización de los doce meses continuados e inmediatamente anteriores al acuerdo del Consejo de Ministros.

2. El abono por la entidad gestora de la prestación del 50 por ciento de la cotización a la Seguridad Social del trabajador autónomo al régimen correspondiente calculada sobre la base reguladora de la prestación, siendo a cargo del trabajador el otro 50 por ciento. La entidad gestora abonará a la persona trabajadora autónoma, junto con la prestación por cese de la actividad, el importe de la cuota que le corresponda, siendo la persona trabajadora autónoma la responsable del ingreso de la totalidad de las cotizaciones a la Seguridad Social.

Cuatro. Incompatibilidades.

1. El percibo de esta prestación es incompatible con la percepción de una prestación de desempleo, de mecanismo RED, de cese de actividad, con la renta activa de inserción regulada por el Real Decreto 1369/2006, de 24 de noviembre, o con cualquier otra prestación del sistema de Seguridad Social, distintas de las anteriores, salvo que fueran compatibles con el trabajo.

2. Las personas trabajadoras no podrán percibir, de forma simultánea, prestaciones derivadas de dos o más Mecanismos RED de Flexibilidad y Estabilización del Empleo, ya sea como consecuencia del trabajo por cuenta propia como por el trabajo por cuenta ajena, en caso de concurrir el derecho a causar dos prestaciones podrá elegir la más beneficiosa.

3. Es incompatible con otro trabajo por cuenta propia o por cuenta ajena. En los supuestos en los que el trabajador autónomo se encuentre en situación de pluriactividad, en el momento del hecho causante de la prestación por cese de actividad, la prestación por cese será compatible con la percepción de la remuneración por el trabajo por cuenta ajena que se venía desarrollando, siempre y cuando de la suma de la retribución mensual media de los últimos cuatro meses inmediatamente anteriores al nacimiento del derecho y la prestación para la sostenibilidad de la actividad en cómputo mensual resulte una cantidad media mensual inferior al importe del salario mínimo interprofesional vigente en el momento del nacimiento del derecho.

Cinco. Obligaciones.

1. El trabajador autónomo con trabajadores por cuenta ajena perceptor de esta prestación deberá incorporarse a la actividad cuando se acuerde el levantamiento de las medidas adoptada en el mecanismo RED al menos a uno de los trabajadores de la empresa, y mantenerse en el desarrollo de la actividad al menos seis meses consecutivos.

2. Se mantiene la obligación de cotizar el 50 por ciento por todas las contingencias, incluido el cese de actividad.

3. También deberá mantenerse al corriente en las cotizaciones a la Seguridad Social, tanto de las propias, como la de los trabajadores o asimilados, de su empresa.

§ 12 Texto refundido de la Ley General de la Seguridad Social [parcial]

4. Invertir el importe de la prestación en una actividad económica o profesional como trabajadores autónomos o destinar el 100 por ciento de su importe a realizar una aportación al capital social de una entidad mercantil de nueva constitución o constituida en el plazo máximo de doce meses anteriores a la aportación, siempre que vayan a poseer el control efectivo de la misma, conforme a lo previsto en el texto refundido de la Ley General de la Seguridad Social y a ejercer en ella una actividad, encuadrados como trabajadores por cuenta propia en el régimen especial de la Seguridad Social correspondiente por razón de su actividad.

Seis. Prestación para la sostenibilidad de la actividad de las personas trabajadoras autónomas e incapacidad temporal. La percepción de la prestación por incapacidad temporal es incompatible con la percepción de la prestación para la sostenibilidad de la actividad de las personas trabajadoras autónomas. El tiempo en que se perciba la prestación por incapacidad temporal se descontará del tiempo de acceso a esta prestación.

Siete. Prestación por nacimiento y cuidado de menor.

1. En el supuesto de que el hecho causante del acceso a esta prestación se produzca cuando el trabajador autónomo se encuentre en situación de nacimiento, adopción, guarda con fines de adopción o acogimiento familiar, se seguirá percibiendo la prestación por nacimiento y cuidado de menor hasta que las mismas se extingan, en cuyo momento se pasará a percibir esta prestación, siempre que reúnan los requisitos legalmente establecidos.

2. Si durante la percepción de esta prestación económica la persona beneficiaria se encontrase en situación de nacimiento, adopción, guarda con fines de adopción o acogimiento familiar, pasará a percibir la prestación por nacimiento y cuidado de menor. Una vez extinguida la prestación por nacimiento y cuidado de menor, el órgano gestor, de oficio, reanudará el abono de la prestación para la sostenibilidad de la actividad de las personas trabajadoras autónomas hasta el agotamiento del período de duración a que se tenga derecho.

Ocho. Trabajadores autónomos económicamente dependientes.

Los trabajadores autónomos económicamente dependientes podrán causar derecho a la prestación para la sostenibilidad de la actividad de las personas trabajadoras autónomas siempre que no presten servicios en otras empresas y la empresa para la que preste servicios se haya acogido a alguna de las medidas del 47 bis del texto refundido de la Ley del Estatuto de los Trabajadores para el mecanismo RED en su modalidad sectorial.

El trabajador autónomo deberá estar incluido en el plan de recualificación de las personas afectadas que la empresa deberá presentar a la autoridad laboral de conformidad con lo dispuesto en el artículo 47 bis.3 del texto refundido de la Ley del Estatuto de los Trabajadores.

En todo caso se exigirá que se produzca una reducción de ingresos ordinarios o ventas durante los dos trimestres fiscales previos a la solicitud presentados ante la Administración tributaria del 50 por ciento respecto de los registrados en los mismos periodos del ejercicio o ejercicios anteriores, y que los rendimientos netos mensuales por todas las actividades económicas o profesionales que desarrolle, durante dicho período, no alcancen la cuantía del salario mínimo interprofesional o el de la base por la que viniera cotizando, si esta fuera inferior.

La prestación económica del trabajador autónomo económicamente dependiente se regirá por lo dispuesto en el texto refundido de la Ley General de la Seguridad Social.

Nueve. Órgano gestor.

El órgano gestor de la prestación será la mutua colaboradora o el Instituto Social de la Marina.

Diez. Solicitud de la adopción de medidas por los trabajadores autónomos, autónomos por su condición de socios de sociedades de capital, trabajadores de cooperativas de trabajo asociado o trabajadores autónomos que ejercen su actividad profesional conjuntamente cuyas empresas tengan trabajadores asalariados.

Los trabajadores autónomos a los que hace referencia este apartado que hayan solicitado la adopción del mecanismo RED en su modalidad sectorial previstas en el artículo

§ 12 Texto refundido de la Ley General de la Seguridad Social [parcial]

47 bis del texto refundido de la Ley del Estatuto de los Trabajadores de al menos el 75 por ciento de la plantilla de la empresa, deberán solicitar a la autoridad laboral su inclusión en las medidas para poder tener acceso a esta prestación.

El informe que deba emitir la Inspección de Trabajo de conformidad con el artículo 47 bis del texto refundido de la Ley del Estatuto de los Trabajadores analizará la situación de estos trabajadores autónomos.

Once. Solicitud de la prestación.

1. Los trabajadores autónomos, trabajadores autónomos por su condición de socios de sociedades de capital, trabajadores de cooperativas de trabajo asociado o trabajadores autónomos que ejercen su actividad profesional conjuntamente cuyas empresas tengan trabajadores asalariados y hayan solicitado la adopción del mecanismo RED en su modalidad sectorial previstas en el artículo 47 bis del texto refundido de la Ley del Estatuto de los Trabajadores, podrán solicitar esta prestación dentro del plazo de quince días a contar del día siguiente a la recepción de la resolución de la Autoridad Laboral autorizando la misma ante la Mutua colaboradora con la que tenga cubierta la protección de cese de actividad o el Instituto Social de la Marina. Los efectos económicos serán desde la fecha de la solicitud.

No obstante, si la solicitud se presentara transcurrida el plazo previsto en el apartado anterior los efectos de económicos se producirán a partir del día primero del mes siguiente a la solicitud.

La solicitud deberá ir acompañada de la resolución de la autoridad laboral donde se haga constar el trabajador o los trabajadores autónomos que están afectados y el período en el que se producirá la reducción de la actividad o suspensión, así como del porcentaje de afectación de la plantilla que debe ser de al menos el 75 por ciento de los trabajadores de la empresa.

Junto a la solicitud se acompañarán el proyecto de inversión y actividad a desarrollar, así como el plan de recualificación en el que participará.

Presentada la solicitud las mutuas colaboradoras o el Instituto Social de la Marina recabarán los datos necesarios de la empresa o de las administraciones públicas para comprobar la concurrencia de los requisitos exigidos.

2. Los trabajadores autónomos, trabajadores autónomos por su condición de socios de sociedades de capital, trabajadores de cooperativas de trabajo asociado o trabajadores autónomos que ejercen su actividad profesional conjuntamente cuyas empresas no tengan trabajadores asalariados deberán presentar la solicitud a la mutua o al Instituto Social de la Marina con una autorización para que la entidad gestora de la prestación pueda comprobar la concurrencia de los requisitos exigidos.

La entidad gestora de la prestación dará traslado de las resoluciones reconociendo la prestación a la Inspección de Trabajo y Seguridad Social.

Presentada la solicitud las mutuas colaboradoras o el Instituto Social de la Marina recabarán los datos necesarios de la empresa o del trabajador o de las administraciones públicas para comprobar la concurrencia de los requisitos exigidos.

3. Los trabajadores autónomos económicamente dependientes podrán solicitar esta prestación dentro del plazo de quince días a contar del día siguiente a la recepción de la resolución de la Autoridad Laboral autorizando las medidas previstas en el artículo 47 bis ante la Mutua colaboradora con la que tenga cubierta la protección de cese de actividad o el Instituto Social de la Marina. Los efectos económicos de la solicitud serán desde la fecha de la solicitud.

La solicitud del trabajador autónomo deberá ir acompañada de la solicitud y el plan de recualificación de las personas afectadas que la empresa deberá presentar a la autoridad laboral de conformidad con lo dispuesto en el artículo 47 bis.3 del texto refundido de la Ley del Estatuto de los Trabajadores donde deberá estar incluido el trabajador autónomo económicamente dependiente.

Asimismo, deberá presentar los documentos contables en el que se registren la reducción de ingresos ordinarios o ventas exigido, y las declaraciones del Impuesto sobre el Valor Añadido, del Impuesto sobre la Renta de las Personas Físicas y demás documentos

§ 12 Texto refundido de la Ley General de la Seguridad Social [parcial]

preceptivos que, a su vez, justifiquen los rendimientos netos mensuales y las partidas correspondientes consignadas en las cuentas aportadas.

Presentada la solicitud las mutuas colaboradoras o el Instituto Social de la Marina, recabarán los datos necesarios de la empresa o del trabajador o de las administraciones públicas para comprobar la concurrencia de los requisitos exigidos.

Doce. Reintegro de prestaciones indebidamente percibidas.

Sin perjuicio de lo dispuesto en el artículo 47.3 del texto refundido de la Ley sobre Infracciones y Sanciones en el Orden Social, será aplicable para el reintegro de prestaciones indebidamente percibidas lo establecido en el artículo 55 del texto refundido de la Ley General de la Seguridad Social y en el artículo 80 del Reglamento General de Recaudación de la Seguridad Social, correspondiendo al órgano gestor la declaración como indebida de la prestación.

Trece. Infracciones.

En materia de infracciones y sanciones se estará a lo dispuesto en esta ley y en el texto refundido de la Ley sobre Infracciones y Sanciones en el Orden Social.

Catorce. Jurisdicción competente y reclamación previa.

Los órganos jurisdiccionales del orden social serán los competentes para conocer de las decisiones del órgano gestor relativas al reconocimiento, suspensión o extinción de esta prestación, así como al pago de estas. El interesado deberá formular reclamación previa ante el órgano gestor antes de acudir al órgano jurisdiccional del orden social competente. La resolución del órgano gestor habrá de indicar expresamente la posibilidad de presentar reclamación, el órgano ante el que se debe interponer, así como el plazo para su interposición.

Quince. Esta protección por cese de actividad se financiará con cargo a la cotización por dicha contingencia.

Disposición adicional quincuagésima. *Observatorio para el análisis y seguimiento de la prestación por cese de actividad por causas económicas, así como de la integración de períodos sin obligación de cotizar de los trabajadores autónomos.*

En un plazo de tres meses desde el 1 de abril de 2023 y con el objetivo de mejorar la eficacia y cobertura de la prestación por cese de actividad por causas económicas de los trabajadores autónomos regulada en el artículo 331, así como de la integración de períodos sin obligación de cotizar regulada en el artículo 322, mediante orden ministerial, se creará un observatorio para el análisis y seguimiento de su funcionamiento integrado por representantes de la Secretaría de Estado de Seguridad Social y Pensiones, de las organizaciones empresariales y sindicales más representativas, así como de las asociaciones de autónomos. A tales efectos, de forma periódica, propondrá aquellas medidas tendentes a la adaptación de la regulación y cobertura de los trabajadores autónomos por esta contingencia.

[...]

§ 13

Decreto 2718/1973, de 19 de octubre, por el que se aprueba el Estatuto de la Mutualidad Notarial

Ministerio de Justicia
«BOE» núm. 267, de 7 de noviembre de 1973
Última modificación: 23 de septiembre de 2000
Referencia: BOE-A-1973-1530

Constituyen etapas fundamentales en la historia del sistema de previsión de los miembros integrantes de la Corporación Notarial y sus familias, no sólo el Reglamento Notarial de siete de noviembre de mil novecientos veintiuno, al que debe su origen la Mutualidad Notarial, y el Real Decreto de diez de diciembre de mil novecientos veintiocho, por el que se aprobó su primer Estatuto, sino también los Reglamentos Notariales de ocho de agosto de mil novecientos treinta y cinco y el de dos de junio de mil novecientos cuarenta y cuatro que incorporaron a su seno, como anexo primero, el referido Estatuto, y, muy en particular, la ley de trece de julio de mil novecientos treinta y cinco que, al poner a cargo de la Mutualidad Notarial la satisfacción de los derechos pasivos de los Notarios jubilados, reconoce explícitamente el carácter especial de aquélla, especialidad que estriba en la conjunción de un doble aspecto: el de la satisfacción de los derechos pasivos propiamente dichos que corresponden al Notario como funcionario público sometido al sistema de jubilación forzosa que la propia Ley establece y el típicamente mutualista o de previsión complementaria de los haberes pasivos.

Las disposiciones citadas, a las que, en definitiva, hay que considerar como manifestaciones específicas del desenvolvimiento exigido por la Ley Orgánica del Notariado de veintiocho de mayo de mil ochocientos sesenta y dos agotan, por así decirlo, el proceso creativo y de consolidación de la Mutualidad Notarial. De ahí que pueda afirmarse que la normativa ulterior, concretamente el Decreto de veintinueve de abril de mil novecientos cincuenta y cinco, por el que se aprobó el hasta ahora vigente Estatuto de la Mutualidad Notarial, abrió una nueva etapa: la de desenvolvimiento y perfeccionamiento técnico de la Mutualidad Notarial, tanto en el ámbito subjetivo, esto es, en la delimitación de los beneficiarios, como en el ámbito objetivo, o sea, en la concreción, actualización e incremento de las prestaciones.

Esta nueva etapa de la Mutualidad Notarial, por su propia naturaleza, es necesariamente dinámica, es decir, exige, con el transcurso del tiempo, nuevos y constantes perfeccionamientos que, por un lado, suponen la corrección de las deficiencias observadas en la normativa anterior y, por otro lado, llevan consigo la conveniencia cuando no la necesidad de asimilar, con perspectiva de futuro, las exigencias del momento presente y las enseñanzas de la experiencia.

Ésta es, a grandes rasgos, la motivación de este Decreto por el que se da nueva redacción al Estatuto de la Mutualidad Notarial.

CÓDIGO DE LEGISLACIÓN NOTARIAL
§ 13 Estatuto de la Mutualidad Notarial

Como innovación sustancial cabe decir que se satisface una larga y hondamente sentida aspiración del Notariado, consistente en consagrar la idea de que la propia Corporación sea la que asuma la carga de administrar su Mutualidad. En este sentido se regula el órgano ejecutivo supremo de la Mutualidad Notarial, la Junta de Patronato, cuya composición es íntegramente Notarial, quedando reservado al Director general de los Registros y del Notariado únicamente su presidencia honoraria.

Constituye asimismo un aspecto destacable de la reforma haber tenido en cuenta con especial cuidado la situación de los Notarios que solicitan la excedencia voluntaria por causa de enfermedad. En el nuevo Estatuto, respetuoso siempre con las situaciones orgánicas, se aborda la regulación mutualista que sirve de obligado complemento a lo establecido en el artículo cuarenta y nueve del Reglamento Notarial, precepto que adquiere de este modo su pleno desarrollo,

Por lo demás, el nuevo Estatuto aborda el tema de los ingresos de la Mutualidad con un criterio de gran flexibilidad pensando sobre todo, y siempre con la garantía de la intervención del Ministerio de Justicia, en la conveniencia de una más fácil adaptación a las circunstancias y necesidades financieras de cada momento, razón ésta que asimismo justifica el notable incremento que experimentan las llamadas cuotas personales que deben satisfacer los Notarios según la categoría de la Notaría que desempeñen.

Análoga flexibilidad se observa en la regulación de las prestaciones a satisfacer por la Mutualidad, En este sentido cabe decir que respetando las tradicionales prestaciones a favor de los Notarios que desempeñan Notarías muy modestas –incógruas y subvencionadas– y, tras de consagrar prestaciones para casos de enfermedad, se adopta un sistema que, en lo esencial, aspira a garantizar unas pensiones, ya sean de jubilación, de viudedad o de orfandad, en las que se conjuga el doble aspecto, antes apuntado, de derecho pasivo en el sentido estricto y complemento mutualista, fijando, en general, topes mínimos que una vez alcanzados puedan ser mejorados si la marcha económica y financiera de la Mutualidad lo permite. En esta misma línea puede apreciarse que el Estatuto mantiene, salvo ligeras excepciones, los tradicionales criterios de fijar las pensiones de jubilación en función de los años de servicios efectivos desempeñados por el Notario, y de las de viudedad y orfandad, a su vez, en función de las de jubilación, en una cuantía equivalente, como mínimo, al cincuenta por ciento de estas últimas.

Destaca asimismo como novedad del Estatuto, ajustada a ideas dominantes hoy en el mundo entero, la consagración, dentro de ciertos límites, del principio de igualdad del varón y la mujer Notario.

Objeto también de especial atención, y como complemento del tradicional régimen de becas, es el tema de las ayudas especiales a favor de subnormales o incapacitados por enfermedad y los préstamos personales, reintegrables, a favor de posgraduados, hijos o huérfanos, unos y otros, de Notarios.

Destaca, por último, con carácter general la gran simplificación que se da a casi todas las situaciones mutualistas y, por consiguiente, a los expedientes que éstas provocan, para acreditar las cuales se reducen considerablemente los numerosos requisitos, a veces puramente formularios y reiterativos, que exigía el Estatuto anterior.

En su virtud, de conformidad con el Consejo de Estado, a propuesta del Ministro de Justicia y previa deliberación del Consejo de Ministros en su reunión del catorce de septiembre de mil novecientos setenta y tres,

DISPONGO:

Artículo primero.

Se aprueba el adjunto Estatuto de la Mutualidad Notarial, que empezará a regir el día primero de enero de mil novecientos setenta y cuatro.

Artículo segundo.

Se autoriza al Ministro de Justicia para dictar las disposiciones que considere convenientes para la ejecución de este Decreto.

Artículo tercero.

Queda derogado el Estatuto de la Mutualidad Notarial de veintinueve de abril de mil novecientos cincuenta y cinco, así como sus disposiciones complementarias.

ESTATUTO DE LA MUTUALIDAD NOTARIAL

TÍTULO PRIMERO

De la Mutualidad Notarial en general

Artículo 1.

La Mutualidad Notarial, reconocida como especial por la Ley de 13 de julio de 1935, es una institución de carácter ético-benéfico investida de personalidad jurídica plena. En consecuencia, podrá adquirir, poseer y enajenar bienes de todas clases, así como contraer obligaciones y ejercitar cualesquiera acciones, conforme a las Leyes.

Continuará siendo de su cargo, por disposición legal, el pago de las pensiones y auxilios a que se refieren la citada Ley y la de 28 de mayo de 1862, así como el de los que reglamentariamente están establecidos o se establezcan.

Tiene su domicilio en Madrid.

Artículo 2.

Todos los Notarios de España forman parte de la Mutualidad Notarial desde la toma de posesión de su primera Notaría y contribuirán al sostenimiento de aquélla en la forma prevista en este Estatuto.

Artículo 3.

1. La Mutualidad tendrá a su cargo:

1.º Los auxilios a los Notarios en activo.

2.º Las pensiones a los Notarios jubilados.

3.º Los auxilios, pensiones y los complementos de pensión a las familias de los Notarios fallecidos.

4.º Las becas y otras ayudas económicas a los hijos y huérfanos de Notarios.

5.º El pago de las pensiones o auxilios que incumbieran a Mutualidades especiales o Montepíos, o Junta de Decanos, cuando por convenio se hubiere hecho cargo de satisfacerlos la Mutualidad Notarial.

6.º Y, en general, las demás formas de ayudas o auxilios que regula el presente Estatuto, o pudieran crearse en el futuro.

2. Asimismo corresponderá a la Mutualidad la contratación, con carácter exclusivo y si lo estima oportuno, de aquellas modalidades de seguro colectivo que afecten a todos los Notarios y se establezcan con el fin de mejorar las prestaciones mutualistas o introducir otras nuevas

Artículo 4.

Los fondos de la Mutualidad Notarial se constituirán:

Primero.

1. Con 30 céntimos de peseta por folio de protocolo.

2. Con 4,60 pesetas más, también por folio protocolizado, a cuyo pago parcial aplicarán los Notarios el ingreso que se les reconoce en el penúltimo párrafo del presente artículo y la cantidad destinada a la Mutualidad en la Orden de 11 de abril de 1951, satisfaciendo directamente aquéllos la diferencia.

3. Con una cantidad por folio que satisfarán a su cargo los Notarios que protocolicen más de quinientos al año, y que podrá ser distinta según la clase y cuantía de los instrumentos y el número de los folios protocolizados en el año.

Segundo.—Con una cantidad variable por el número de instrumentos autorizados anualmente por cada Notario, y que éste abonará a su costa, en cuya fijación se habrá de tener en cuenta su clase y cuantía y el número de los autorizados en el año. La fijación se llevará a cabo siguiendo criterios de proporcionalidad a la cuantía y de progresividad conforme al número de instrumentos, agrupados por tramos, y sin que la aportación por cada instrumento pueda exceder del cuarenta por ciento de los derechos arancelarios.

Para la debida aplicación de lo establecido en el párrafo anterior, se mantendrá la regla de que cada negocio jurídico carente de conexión con otro se formalice en instrumento separado, y la Junta de Decanos, previo informe de la Junta de Patronato de la Mutualidad Notarial, y comunicándolas a la Dirección General, dictará las instrucciones oportunas para unificar la práctica y efectuar el cómputo de los instrumentos que contengan negocios jurídicos conexos.

En los casos en que deban aplicarse reducciones arancelarias relativas a la cuantía, la aportación «mutualista será la que correspondería a la base teórica de los derechos arancelarios ya reducidos.

Tercero.—Con las cuotas mensuales que los Notarios pagarán según su categoría personal o la de la Notaria que sirvan, si es superior, en la forma siguiente:

Notarios de Madrid y Barcelona, 2.000 pesetas; los demás Notarios de primera clase, 1.000 pesetas; Notarios de segunda clase, 500 pesetas, y los de tercera clase, 250 pesetas.

Cuarto.—Con los ingresos por razón de Timbre de Mutualidad, voluntario para el público obligatorio para los Notarios, **y con la participación mutualista en los derechos arancelarios.**

Téngase en cuenta que se deroga el inciso destacado del apartado cuarto, respecto de la participación en los derechos arancelarios, por la disposición derogatoria única del Real Decreto 1643/2000, de 22 de septiembre. [Ref. BOE-A-2000-17213.](#)

Quinto.—Con la participación fijada por el Ministerio de Justicia en el valor de los impresos de petición y expedición de certificaciones de Registro General de Actos de Última Voluntad y del Registro General de Sociedades.

Sexto.—Con las cantidades y bienes que la Mutualidad perciba por donación, herencia, legado o por cualquier otro título legítimo de adquisición.

Séptimo.—Con los fondos cedidos al traspasársele, por convenio, las obligaciones de las Mutualidades especiales o de los Montepíos que han existido en los Colegios Notariales, o los provenientes de servicios antes atendidos por la Junta de Decanos de los Colegios Notariales y que fueren asumidos por la Mutualidad Notarial.

Octavo.—Con el importe de las multas y recargos impuestos a los Notarios por la superioridad.

Noveno.—Con los intereses de su propio capital.

Décimo.—Con cualesquiera otras aportaciones que el Ministerio de Justicia disponga sean satisfechas por los Notarios a propuesta de la Junta de Patronato.

Los Notarios cobrarán, además de los derechos arancelarios correspondientes, 1,25 pesetas por hoja de las copias que expidan, sujetándose expresamente este ingreso al cumplimiento de la carga obligatoria establecida en el número 2, del apartado primero del presente artículo.

La fijación de las cantidades a que se refieren los números 2 y 3 del apartado primero y los apartados segundo y cuarto de este artículo la acordará el Ministerio de Justicia, a propuesta de la Junta de Patronato.

Artículo 5.

Con los ingresos anuales de la Mutualidad se abonarán las atenciones fijadas en el artículo 3.º, y si se presumiere que va a producirse déficit o que no se podrán seguir dotando decorosamente todas las atenciones propias de la Mutualidad, la Junta de Patronato propondrá al Ministerio de Justicia la elevación de los recursos a que se refiere el artículo anterior, pudiendo este último acordar lo que estime procedente.

Cuando los fondos de la Mutualidad, con los aumentos indicados, no alcancen la totalidad de las atenciones prevenidas en el artículo 3.º, se atenderá preferentemente a las señaladas en los números 1.º, 2.º, 3.º y 4.º del párrafo primero, y la Junta de Patronato podrá proponer y el Ministerio de Justicia acordar lo que estime procedente.

Artículo 6.

1. Dentro de los quince primeros días naturales de cada mes los Notarios deberán realizar en sus respectivos Colegios los ingresos que se refieren los apartados primero, segundo, tercero y cuarto del artículo 4.º

2. Transcurrido el plazo previsto en el párrafo anterior y un mes más sin haber practicado el ingreso, incurrirá el Notario, en forma automática, en un recargo por morosidad, equivalente al 10 por 100 de la suma a ingresar, que deberá hacer efectivo al mismo tiempo que ésta.

Los Notarios que durante tres o más meses se encontraren al descubierto en el envío de las cantidades correspondientes y de los recargos, en su caso, incurrirán en multa, que les será impuesta por la misma Junta Directiva del respectivo Colegio, por la Dirección General o por el Ministro de Justicia, conforme a lo dispuesto en los artículos 342 y 345 del Reglamento Notarial. Si no la abonaren, con todo lo adeudado, dentro de los quince días siguientes, podrá decretar la Dirección General la traba de su fianza y la suspensión en el cargo, con nota en el Protocolo, no alzándose la suspensión hasta saldar el descubierto con reposición de dicha fianza, una vez hechas efectivas sobre la misma aquellas responsabilidades.

3. Las Juntas Directivas velarán cuidadosamente por el estricto cumplimiento de lo prescrito en este artículo, pudiendo ser corregidas disciplinariamente por la Dirección General en caso de negligencia o escaso celo.

TÍTULO II

**De la intervención de las Juntas Directivas y Colegios Notariales en la
Administración de la Mutualidad Notarial**

Artículo 7.

Corresponde a las Juntas Directivas:

Primero.—La cobranza de las cantidades que deben ingresarse en el fondo de la Mutualidad.

Segundo.—El pago de los auxilios y pensiones determinados en los títulos IV, V y VI de este Estatuto.

Tercero.—El pago de las pensiones procedentes de Montepíos o de Mutualidades cuyas atenciones hayan pasado a la Mutualidad Notarial y de las prestaciones por razón de los servicios que se le traspasen.

Cuarto.—Instruir e informar los expedientes sobre las prestaciones determinadas en los títulos expresados en el número segundo.

Quinto.—Hacerse cargo de las cantidades o bienes que haya adquirido la Mutualidad por vía de donación, herencia o legado, o por cualquier otro concepto, y tenerlos a disposición de la Junta de Patronato.

Sexto.—Formar anualmente, en el mes de diciembre, con total separación de los presupuestos del Colegio, un presupuesto de gastos e ingresos mutualistas en el territorio de su demarcación, para que la Junta de Patronato sepa las obligaciones pendientes y fondos que pueda necesitar cada Colegio.

Séptimo.—Presentar a la Junta de Patronato dentro del mes de febrero el balance completo del año anterior, sin que, en ningún caso, sea causa para justificar el retraso, la existencia de morosos, cuya relación nominal se acompañará al balance.

Octavo.—Cualesquiera otras facultades que reglamentariamente les correspondan o les sean delegadas en materia propia de la Mutualidad Notarial.

Artículo 8.

Los Colegios Notariales remitirán a la Junta de Patronato, en el mes siguiente al de su recaudación, los ingresos mutualistas obtenidos, sin que puedan retenerlos ni en calidad de depósito.

No obstante, a cada Colegio se le autorizará por la Junta de Patronato para retener una cantidad prudencial con la que pueda atender a las obligaciones mutualistas.

TÍTULO III

De la Junta de Patronato de la Mutualidad Notarial

Artículo 9.

1. La Mutualidad estará regida por una Junta de Patronato, constituida por un Presidente, un Vicepresidente, un Secretario y seis Vocales.

Será Presidente honorario el Director general de los Registros y del Notariado y efectivo el Presidente de la Junta de Decanos.

Será Vicepresidente quien lo sea de la Junta de Decanos. Serán Vocales tres Decanos y tres Notarios, designados todos ellos por la Junta de Decanos.

Será Secretario el Notario en activo o excedente que libremente designe la propia Junta de Patronato.

Todos estos cargos son honoríficos e irrenunciables, salvo justa causa, y gratuitos.

La renovación del cargo de Vocal tendrá lugar cada tres años, pero si antes de este plazo cesare en su cargo de Decano alguno de los que forman parte de la Junta de Patronato, la Junta de Decanos elegirá el Decano que haya de ocupar la vacante por todo el tiempo que correspondía desempeñarlo normalmente al sustituido. Asimismo deberá dicha Junta elegir los Notarios que hayan de sustituir, como Vocales, a los que por cualquier causa hayan cesado antes de la renovación estatutaria.

2. La representación de la Junta de Patronato corresponde a su Presidente y, en su defecto, a su Vicepresidente o al miembro de la Junta en quien aquél, o en su caso éste, delegue.

Artículo 10.

Corresponderá a la Junta de Patronato de la Mutualidad Notarial, además de lo especificado expresamente en este Estatuto:

1.º Velar por la observancia de las normas relativas a la Mutualidad y por los intereses morales y materiales de la misma.

2.º Examinar los datos, cuentas y peticiones de fondos de cada año remitidos por las Juntas Directivas de los Colegios Notariales, fiscalizando unos y otras.

3.º Adoptar las disposiciones necesarias para unificar la contabilidad de la Mutualidad en todos los Colegios Notariales y las que considere convenientes para fiscalizar los ingresos mutualistas.

4.º Hacerse cargo de las cantidades o bienes de cualquier procedencia que ingresen en el activo de la Mutualidad.

5.º Administrar los fondos de la Mutualidad, acordando su destino e inversión, así como la adquisición de bienes de cualquier clase y, en su caso, la enajenación de los mismos.

6.º Adoptar las medidas conducentes al mejor cumplimiento de sus fines.

7.º Proponer las reformas que estime convenientes en el régimen de la Mutualidad.

8.º Acordar, si el estado de la Mutualidad lo consiente, dando cuenta a la Dirección General, la intensificación de las pensiones y auxilios mutualistas y proponer la creación de nuevas formas de auxilios y asistencia a los Notarios y a sus familias.

9.º Contratar las modalidades de seguros aludidas en el artículo 3.º 2.

10. Acordar, dando conocimiento a la Dirección General, la comparecencia en juicio y el ejercicio de toda clase de acciones en nombre de la Mutualidad.

11. Nombrar y separar al Secretario de la propia Junta de Patronato.

12. Nombrar y separar asimismo al personal administrativo y auxiliar, incluso un Gerente o Administrador, fijando sus atribuciones y remuneración.

13. Fijar la sede material u oficinas del domicilio de la Mutualidad en Madrid.

14. Elaborar y redactar la Memoria-resumen anual de las actividades y realizaciones mutualistas, de la que dará cuenta a la Junta de Decanos y a las Juntas Directivas de los Colegios Notariales.

15. Resolver los expedientes que no estén expresamente reservados a la competencia de la Dirección General.

16. Velar por el cumplimiento de todas las disposiciones de este Estatuto, especialmente de su artículo 6.º, pudiendo dar cuenta a la Dirección General de las infracciones que se produzcan.

Artículo 11.

1. La Junta de Patronato se reunirá al menos dos veces al año en sesión ordinaria y celebrará, además, con carácter extraordinario las sesiones precisas para atender cumplidamente a los fines de la Mutualidad cuando la convoque el Presidente o lo soliciten por escrito, como mínimo, tres de sus miembros.

2. Las sesiones serán presididas por el Presidente de la Junta de Patronato o por quien le sustituya. Será precisa la asistencia personal de cinco miembros de la Junta, cuando menos, para adoptar válidamente acuerdos. Las actas serán suscritas, al menos, por el Presidente y el Secretario, o quienes hagan sus veces y hayan asistido a la reunión. El libro correspondiente se custodiará por la Junta de Patronato.

3. Será obligatoria la asistencia de sus miembros, pero en el caso de no poder concurrir personalmente podrán delegar en cualquier otro miembro de la Junta de Patronato.

4. Excepcionalmente podrán ser convocados por el Presidente de la Junta de Patronato para asistir a las sesiones, con voz pero sin voto, los Decanos de otros Colegios cuando en aquéllas hayan de tratarse asuntos de interés específico para sus Colegios respectivos.

5. En las sesiones que celebre la Junta de Patronato el Presidente dirigirá las discusiones y declarará los asuntos suficientemente discutidos, sometiéndolos a votación cuando lo crea procedente. Los acuerdos se adoptarán por mayoría de votos, y en caso de empate será decisivo el voto del Presidente.

6. Contra los acuerdos de la Junta de Patronato cabrá recurso de alzada por plazo de quince días ante la Dirección General, cuyas resoluciones agotarán la vía administrativa, y sólo serán susceptibles del recurso contencioso-administrativo.

7. La Junta de Patronato podrá delegar aquellas de sus funciones que estime conveniente en una Comisión Permanente compuesta por tres de sus miembros, al menos.

TÍTULO IV

De los auxilios a los Notarios en activo

Artículo 12.

Los auxilios a los Notarios en activo que la Mutualidad tendrá a su cargo podrán revestir las siguientes modalidades:

1.º Ayudas económicas a favor de Notarios de nuevo ingreso para hacer frente a los primeros gastos de instalación e iniciación en su vida profesional.

2.º Subvenciones por congrua a favor de los Notarios que protocolicen menos de 750 folios al año, excluidos los de actas de protestas y concentración parcelaria.

3.º Las subvenciones por residencia previstas en el artículo 72 del Reglamento Notarial.

4.º Ayudas económicas a favor de Notarios ocasionalmente imposibilitados, total o parcialmente, para el ejercicio de su cargo por plazo no superior a un año, por causa de enfermedad o accidente.

5.º Prestaciones a los Notarios que hubiesen obtenido la excedencia voluntaria especialmente cualificada por causa de enfermedad, conforme a lo previsto en el artículo 49 del Reglamento Notarial.

Artículo 13.

Para poder obtener los auxilios previstos en el artículo anterior será preciso, según los casos, cumplir los siguientes requisitos:

A) Respecto de los Notarios de nuevo ingreso bastará la solicitud a que se refiere el artículo siguiente. No obstante, concedida la ayuda, toda interrupción en la actividad profesional durante el año siguiente a partir de la toma de posesión, salvo el uso de ausencias o licencias reglamentarias, llevará aparejada la pérdida de la ayuda con los reembolsos procedentes, sin perjuicio de las sanciones reglamentarias oportunas.

B) Los Notarios que soliciten subvención por congrua:

1.º Estar en servicio activo, excluyéndose, por tanto, a los Notarios excedentes, en comisión de servicios o ausentes, aún reglamentariamente. No obstante, no se tendrá en cuenta la ausencia de dos meses al año o por plaza superior, siempre que en este último supuesto se dé causa muy cualificada, a juicio de la Junta de Patronato, con informe de la Junta Directiva del Colegio y que no dependa exclusivamente de la voluntad del Notario solicitante.

2.º Atender con toda diligencia y el debido celo la función notarial, extremo que, a la vista de las circunstancias y con informe de la Junta Directiva del Colegio a que pertenezca, será apreciado por la Junta de Patronato.

3.º No haber renunciado al turno de reparto de documentos, incluidos protestos.

4.º No haber sido sancionado por la comisión de actos que impliquen falta de compañerismo o constituyan competencia ilícita.

5.º No haber rechazado la sustitución que le correspondiere o la habilitación que se le hiciera para acudir a prestar su función en otra Notaría del Colegio.

C) Respecto de las subvenciones por residencia se estará a lo dispuesto en el artículo 72 del Reglamento Notarial.

D) Los Notarios a que se refiere el número 4.º del artículo anterior habrán de hallarse, además, en situación de no poder atender a su curación o restablecimiento y a la satisfacción de sus necesidades familiares sin grave detrimento de sus recursos económicos.

E) 1. En el supuesto a que se refiere el número 5.º del artículo anterior deberán concurrir las siguientes circunstancias:

Primera.—No haber cumplido el Notario la edad de setenta años.

Segunda.—Haber obtenido la excedencia voluntaria cualificada por causa de enfermedad, solicitándola, por sí o por quien de derecho o de hecho le represente, antes o después del requerimiento que al efecto le formule la Dirección General, y en todo caso, en tiempo anterior al Decreto de jubilación forzosa. No serán aplicables en este caso las limitaciones establecidas en los artículos 111 y 113 del Reglamento Notarial.

Tercera.—Solicitar del mismo modo y oportunamente las prórrogas de esta situación de excedencia, justificando la perduración de la causa que la motiva.

2. La Junta de Patronato de la Mutualidad Notarial intervendrá en el expediente de excedencia voluntaria por causa de enfermedad y de concesión de sus prórrogas, al solo efecto de que la excedencia pueda originar prestaciones mutualistas. Podrá recabar en cualquier momento cuantos informes médicos considere pertinentes, debiendo someterse el interesado a las pruebas o reconocimientos que dicha Junta estime necesarios, así como aceptar los médicos que ésta designe, e incluso los desplazamientos que exijan las necesidades exploratorias.

Artículo 14.

1. El Notario que se encontrase en alguno de los supuestos determinados en el artículo 12 podrá solicitar el auxilio económico que crea le corresponde, previa justificación, en su caso, de los requisitos exigidos por el artículo 13 y demás disposiciones que le sean de aplicación.

A tal efecto presentará Instancia, con los documentos necesarios, así como los que estime convenientes, a la Junta Directiva del Colegio a que pertenezca, la que en el plazo de quince días elevará su informe, junto con el expediente, a la Junta de Patronato de la Mutualidad Notarial. El referido plazo quedará automáticamente prorrogado durante treinta días cuando la Junta Directiva recabe, para mejor proveer, dictámenes o asesoramientos médicos que considere oportunos.

2. Resuelto el expediente de solicitud de auxilio por la Junta de Patronato, lo pondrá ésta en conocimiento de la Junta Directiva del Colegio respectivo en el plazo máximo de quince días, contados a partir de la fecha del acuerdo. A la vista de dicha resolución la Junta Directiva cumplimentará el acuerdo en el plazo máximo de ocho días.

Artículo 15.

1. Los auxilios a que se refiere este título, a excepción de las subvenciones por residencia, serán concedidos o denegados por la Junta de Patronato, a la vista del informe de la Junta Directiva del Colegio Notarial respectivo, y su cuantía será la siguiente:

1.º A favor de los Notarios de nuevo ingreso, la que fije la Junta de Patronato, según las disponibilidades de la Mutualidad, debiendo hacerse efectivo por una sola vez, con anterioridad a la toma de posesión del Notario o en el más breve plazo después de ésta.

2.º La subvención por congrua no podrá ser inferior a la cantidad que resulte de multiplicar el número de folios que falten al Notario para llegar a protocolizar 750 al año, excluidos los de actas de protestas y de concentración parcelaria, por la cantidad que, como tipo regulador de los derechos del Notario por la autorización de instrumentos públicos sin cuantía, fije el número 1 del Arancel Notarial.

3.º La cuantía de las ayudas a favor de Notarios ocasionalmente imposibilitados serán fijadas discrecionalmente por la Junta de Patronato, atendiendo a la situación económica de la Mutualidad y a las circunstancias de cada caso.

4.º El auxilio a favor de los Notarios declarados excedentes por causa de enfermedad será igual a la pensión máxima por jubilación que en cada momento se conceda con arreglo el presente Estatuto; su cuantía no descenderá en caso de llegar a la situación de jubilación forzosa, y será compatible con las becas y otras ayudas que correspondan a los hijos del inválido,

2. Corresponderá a la Dirección General no sólo la fijación de las Notarías subvencionadas por razón de residencia, conforme a lo previsto en el artículo 72 del Reglamento Notarial, sino también la determinación de la cuantía de la subvención, oída la Junta de Patronato.

Artículo 16.

1. Los auxilios a Notarios de nuevo ingreso serán reintegrados en las condiciones y plazos que determine la Junta de Patronato, la que, en casos excepcionales, podrá acordar la condonación total o parcial de los mismos.

2. Los auxilios a Notarios ocasionalmente imposibilitados no serán reintegrables, ordinariamente, si bien, en casos especiales, la Junta de Patronato podrá acordar lo contrario, atendidas las circunstancias.

3. En ningún caso serán reintegrables las subvenciones por congrua o por residencia, ni las prestaciones satisfechas a Notarios en situación de excedencia voluntaria por causa de enfermedad. El derecho a estas últimas cesará en los siguientes casos:

a) Cuando el enfermo recupere su aptitud para la vida profesional y sea decretado, en consecuencia, el cese de la situación de excedencia voluntaria por causa de enfermedad.

b) Sí al cumplir los setenta años de edad perdurase la situación de enfermedad, en cuyo caso deberá instruirse el expediente de jubilación conforme a lo previsto en el artículo 19,3.

TÍTULO V

De las pensiones: De sus complementos y de los auxilios por fallecimiento

Sección primera. Reglas generales

Artículo 17.

1. El derecho a las pensiones, complementos y auxilios establecidos en este Estatuto o anteriormente, tendrá el carácter de haber pasivo y no podrá ser enajenado, gravado, renunciado ni embargado. Tampoco podrá estar afecto a privación, como sanción al funcionario, ni aún en el caso de cese o separación del Cuerpo.

Las pensiones y auxilios ya devengados sólo podrán ser embargados en los casos y en la proporción que las Leyes civiles establecen y permiten. No será atendido ningún mandamiento de embargo de pensión si la autoridad que lo decretare expresa en el despacho que no existen otros bienes que deban ser preferentemente embargados, o si excede de la porción legalmente embargable. Si la autoridad que decretare el embargo insistiera en su orden, la Junta de Patronato lo pondrá en conocimiento del Ministerio de Justicia, a los efectos correspondientes, quedando limitado el embargo, por el momento, a la porción de pensión que estime legalmente embargable.

2. Las pensiones familiares no responderán en ningún caso de las obligaciones contraídas por el causante, cualquiera que sea el origen de éstas.

3. Será ineficaz a efectos mutualistas y del pago por la Mutualidad de las pensiones y auxilios establecidos en favor de la viuda, hijos o padres del Notario, toda disposición testamentaria que varíe la distribución preceptuada en este Estatuto.

4. El derecho a reclamar de la Mutualidad el reconocimiento de la condición de beneficiario es imprescriptible. No obstante, caducará el derecho a los auxilios no reclamados durante los dos años siguientes al del fallecimiento del Notario. Asimismo las pensiones que se reclamen transcurridos dos años desde que hubiere tenido lugar el hecho que las causare, sólo tendrá efectividad a partir del día 1 del mes siguiente al de la reclamación. En todo caso, el derecho a la percepción de cada mensualidad caducará a los dos años de ser devengada.

5. Las pensiones y auxilios determinados en este título serán compatibles con el cobro de cualquier clase de indemnización, seguro, pensión, auxilio u otra clase de previsión contratada por el mutualista, así como con el cobro de todo haber activo o pasivo satisfecho con cargo a fondos del Estado, Provincia o Municipio.

6. Los Colegios Notariales no podrán otorgar auxilios particulares ni aun con cargo a fondos distintos de la Mutualidad, sin perjuicio de las prestaciones de cualquier clase que pueda acordar, en casos excepcionales, la Junta de Decanos.

7. La Junta de Patronato, si los fondos de la Mutualidad lo permiten, podrá elevar la cuantía de los auxilios o pensiones a que este título se refiere, dando cuenta a la Dirección General.

8. Las pensiones reguladas en este título quedarán incrementadas en la cuantía que acuerde la Junta de Patronato, en los supuestos previstos en el artículo 46 de la Ley del Notariado y, en general, en los casos de accidente extraordinario ocurrido en el desempeño del cargo, cuyas circunstancias serán apreciadas discrecionalmente por la propia Junta.

Sección segunda. Pensiones por jubilación

Artículo 18.

Tienen derecho a obtener su jubilación y percibir los beneficios originados por la misma:

1.º Los Notados que hayan cumplido la edad de setenta y cinco años.

2.º Los Notarios que habiendo cumplida la edad de setenta años lo soliciten voluntariamente.

3.º Los Notarios que por cualquier causa se imposibiliten definitivamente para el ejercicio del cargo y los que se hallaren en las casos previstos en el artículo 16, número 3, b).

Artículo 19.

1. En el caso a que se refiere el número 1.º del artículo anterior, la jubilación será forzosa y se declarará por la Dirección General dentro de los ocho días siguientes a la fecha en que el Notario haya cumplido los setenta y cinco años, sin necesidad de expediente y con referencia exclusiva a la certificación de nacimiento que acredite la edad del Notario en el Centro directivo.

2. La jubilación voluntaria del Notario que haya cumplido la edad de setenta años se declarará en la misma forma indicada en el párrafo anterior, a la vista de la instancia suscrita por el interesado, que será elevada a la Dirección General por conducto de la correspondiente Junta Directiva.

3. Cuando la jubilación proceda por la imposibilidad definitiva del Notario para el desempeño del cargo, la Junta Directiva del respectivo Colegio instruirá expediente a petición del propio interesado, o bien de oficio, oyendo al Notario, si fuera posible y con informe de dos Médicos, uno designado por el Notario o su familia y otro par la Junta Directiva del Colegio, pudiendo la Dirección General antes de resolver el expediente, si lo estimase necesario, oír el informe de la Junta de Patronato.

4. En cualquier caso, declarada la jubilación, la Junta Directiva instruirá expediente de pensión, que elevará a la Junta de Patronato para su aprobación definitiva.

Artículo 20.

La cuantía de la pensión máxima por jubilación se fijará por la Junta de Patronato, sin que pueda ser inferior a la subvención máxima por congrua fijada en el artículo 15, 1, número 2.º, de este Estatuto.

Los Notarios que al jubilarse lleven treinta años de servicios abonables tendrán derecho a la pensión máxima.

Los que lleven más de veinticinco años tendrán derecho al 80 por 100 de la misma.

Los que lleven más de veinte años tendrán derecho al 60 por 100.

Los que lleven más de dieciséis años tendrán derecho al 40 por 100.

Los que lleven más de seis años tendrán derecho al 30 por 100.

Los que lleven menos de seis años, cualquiera que sea el tiempo de servicios en el Cuerpo, tendrán derecho al 25 por 100 de la pensión máxima.

Se abonarán ocho años de carrera a los Notarios que lleven, por lo menos, otros tantos de servicios efectivos.

Los servicios se contarán desde la fecha de posesión de la primera Notada servida hasta el cese de la última, deduciendo el tiempo que el Notario se hubiere encontrado en situación de excedencia que produzca vacante de la Notaría.

Se computarán como servicios efectivos los prestados por los Notarios que desempeñen los cargos previstos en el artículo 115 del Reglamento Notarial y, en general, los que prestaren estando en cualquier situación que no produzca vacante de la Notaría.

Se consideran asimismo servicios abonables los prestados por los Notarios que desempeñen el cargo de Letrados del Cuerpo Especial Facultativo de la Dirección General de los Registros y del Notariado, siempre que satisfagan la cuota personal establecida en el artículo 4.º

Los Letrados de dicho Cuerpo Facultativo que tengan derecho a ingresar, en el Notariado en virtud de lo dispuesto en Legislación Hipotecaria, podrán ser miembros de la Mutualidad si lo solicitaren y satisficieren las cuotas a que se refiere el párrafo anterior, computándoseles, a efectos mutualistas, como servicios abonables el tiempo que desempeñaren el cargo de Letrado, aunque no llegaren a solicitar la asimilación.

La totalidad del tiempo que dure la situación de excedencia voluntaria por causa de enfermedad se computará como tiempo de servicios efectivos, y será asimismo abonable a los efectos previstos en este artículo.

Artículo 21.

1. La Junta Directiva del Colegio a que pertenezca la última Notaría servida satisfará la pensión, por mensualidades vencidas, al Notario jubilado o a sus representantes, con cargo a los fondos de la Mutualidad Notarial, acreditando la existencia del pensionista. El Notario

jubilado podrá solicitar de la Junta de Patronato que la pensión se le abone por la Junta Directiva del Colegio Notarial correspondiente a su domicilio.

2. La Junta Directiva podrá suspender el pago de la pensión al Notario jubilado cuando se compruebe que éste, después de haber entregado los Protocolos al sucesor, ejerce actividades que pueden estimarse como intrusismo notarial. Este acuerdo podrá ser recurrido en el plazo de quince días ante la Dirección General,

Sección tercera. Pensiones y Auxilios a los familiares de los Notarios fallecidos

Artículo 22.

Los Notarios causarán a su fallecimiento pensión de viudedad, de orfandad o en favor de sus padres en los términos que se establecen en los artículos siguientes.

Artículo 23.

A los efectos de este Estatuto la relación paterno filial comprende la legítima, la natural y la adoptiva. Tanto los padres como los hijos en la legitimación por subsiguiente matrimonio y en la adopción plena se considerarán a todos los efectos como legítimos, y en la legitimación por concesión y en la adopción simple como naturales.

Artículo 24.

1. La declaración de ausencia legal del Notario en activo o jubilado no dará derecho a los familiares para obtener pensión como causada por aquél, derecho que solamente nacerá como efecto de la declaración de fallecimiento, acordada de conformidad con lo que disponen los artículos 193 y siguientes del Código Civil.

2. En los casos en que se declare la ausencia legal de la pensionista viuda del causante, si existiesen huérfanos con derecho a la pensión, entrarán éstos en el disfrute de la misma o acrecerán sus participaciones tan pronto se inscriba en el Registro Civil la oportuna resolución judicial.

3. En el mismo caso anterior, si no quedaran huérfanos del causante de la pensión, ésta podrá ser solicitada por los padres del causante o por el que de ellos viviere si tuvieren derecho a ella.

4. Si la declaración de ausencia lo fuere del partícipe de la pensión, una vez inscrita la resolución judicial, la pensión correspondiente al ausente acrecerá la de los demás copartícipes en la proporción oportuna.

5. El derecho de la viuda, el de los huérfanos o el de los padres se retrotraerá siempre a la fecha que en la resolución judicial se precise como de fallecimiento o de comienzo de la situación de ausencia legal, según los casos, sin perjuicio de la caducidad que en este mismo Estatuto se establece.

6. En el caso de que ya estuviese declarado el derecho a pensión, si se justificase el fallecimiento del causante o del declarado fallecido, cualquier petición que se deduzca surtirá efectos solamente a partir de la fecha en que se formule.

7. El señalamiento y abono de pensión a los familiares de los Notarios declarados fallecidos con arreglo a lo dispuesto en los artículos 193 y siguientes del Código Civil tendrá siempre carácter provisional con obligación de reintegrar a la Mutualidad todas las cantidades percibidas indebidamente, si se justificase la existencia del causante de la pensión sea cualquiera el lugar en que resida.

8. Cuando cese la situación de ausencia de cualquier persona, cesarán todos los efectos que, con base a aquélla, se hayan producido sin perjuicio de que el aparecido pueda ejercitar los derechos que le correspondan.

9. Los interesados no podrán formular reclamación alguna a la Mutualidad por razón de los acuerdos de ésta, dictados de conformidad con resoluciones judiciales declaratorias de las situaciones de ausencia o fallecimiento, sin perjuicio de que puedan ventilar las cuestiones surgidas entre ellos ante los Tribunales de la Jurisdicción Ordinaria.

Artículo 25.

1. Las pensiones se discernirán según el siguiente orden de llamamiento:

A) En el supuesto de que hubiere viuda y no existieren hijos con aptitud legal para percibir la pensión corresponderá ésta íntegramente a la viuda.

B) Sí hubiere viuda e hijos con aptitud legal para percibir la pensión:

a) Si son hijos legítimos o adoptivos plenos o simples de ambos cónyuges, la pensión corresponderá también íntegramente a la viuda.

b) Si son hijos de matrimonio anterior o adoptivos plenos únicamente del causante, bien concurrieren solos o con otros naturales o adoptivos simples del mismo la pensión se dividirá por mitad entre la viuda y dichos hijos.

c) Si concurrieren simultáneamente hijos de los enumerados en el apartado b) con otros de los citados en el apartado a), estos últimos no percibirán pensión mientras la viuda viva o no pierda su aptitud legal de pensionista,

d) Si son hijos naturales o adoptivos simples, que no lo sean también de la viuda, corresponderá a aquellos un tercio de la pensión y a la viuda los dos tercios restantes.

C) Si hubiere hijos pero no existiese viuda o cuando ésta fallezca o pierda su aptitud legal de pensionista, tendrán derecho conjunto a la pensión:

a) Los hijos varones solteros menores de veinticinco años o los mayores de esta edad que se hallaren antes de cumplirla incapacitados o imposibilitados para atender a su subsistencia.

b) Las hijas solteras o viudas menores de veinticinco años o mayores de esa edad que se hallaren antes de cumplirla incapacitadas o imposibilitadas para atender a su subsistencia. Las hijas que quedaren viudas después del fallecimiento del causante tendrán derecho a pensión a partir del primer día del mes siguiente a la defunción de su marido o posteriormente de aquel en que lo solicitaren.

D) Si no existiere viuda ni hijos, la pensión recaerá en la madre viuda legítima, adoptiva o natural mientras permanezca viuda o soltera. Excepcionalmente tendrán derecho a pensión:

a) Los padres legítimos o adoptivos plenos conjuntos en el solo supuesto de que el padre esté imposibilitado para subvenir a las necesidades del matrimonio. La pensión corresponderá a ambos por mitad.

b) El padre legítimo, adoptivo a natural, viudo o soltero, que se halle imposibilitado para subvenir a sus necesidades, siempre que el causante no hubiere dejado madre con derecho a pensión. No obstante, el padre natural o adoptivo simple imposibilitado para subvenir a sus necesidades compartirá por mitad la pensión correspondiente a la madre natural o adoptiva.

2. Cuando al disfrute de toda o parte de la pensión sean llamados los hijos, se dividirá aquélla por igual entre todos, sin distinción, salvo que con hijos legítimos o adoptivos plenos concurren otros naturales o adoptivos simples, en cuyo caso cada uno de ellos percibirá la mitad de lo que se atribuya a cada uno de aquéllos.

3. Cuando al percibo de la pensión concurren la viuda e hijos no comunes del causante, la porción correspondiente a cada uno de éstos que fallezca o pierda su aptitud legal de pensionista acrecerá a los hijos restantes y si todos fallecen o pierden dicha aptitud, percibirá la viuda la pensión íntegra.

Artículo 26.

La pensión regulada en esta sección será fijada por la Junta de Patronato, sin que en ningún caso pueda ser inferior al 50 por 100 de la que por jubilación hubiera correspondido al causante de la misma, según las reglas del artículo 20.

Los Notarios que hubieren permanecido siempre en activo, o en caso de excedencia ésta no hubiere durado en total más de tres años, causarán en favor de sus familiares la pensión máxima.

En todo caso la pensión se incrementará en la forma que determine la Junta de Patronato en los casos de viuda con hijos o hijas solteros menores de veinticinco años o mayores de dicha edad imposibilitados o incapacitados.

Artículo 27.

La pensionista, viuda del causante, que contraiga nuevas nupcias, perderá el derecho a la pensión causada por aquél, sin perjuicio de la que pueda corresponder a sus hijos y de que al enviudar de nuevo pueda recuperarla.

No tendrá derecho a la pensión causada por su marido la viuda que hubiese sido condenada por adulterio en sentencia firme dictada en causa criminal, y la separada del marido por sentencia firme del Tribunal Eclesiástico o Civil en la que se la declare culpable; la que hubiere sido privada de la patria potestad mientras existan hijos con aptitud legal para ser pensionistas en tanto no sea restablecida en el ejercicio de la potestad, ni la que hubiere sido desheredada por su marido por cualquier otra causa legal.

Los huérfanos, tanto varones como hembras, cesarán en el cobro de la pensión al cumplir la edad de veinticinco años, o antes, si contraen matrimonio, o al desaparecer la causa de la imposibilidad física. No obstante, las hijas casadas recobrarán el derecho a la pensión si enviudasen, mientras se mantengan en estado de viudas y hasta que cumplan dicha edad.

Artículo 28.

1. En todo caso e independientemente de las pensiones, el familiar o familiares con derecho a las mismas percibirán por una sola vez al fallecimiento del Notario, una cantidad fijada con carácter general por la Junta de Patronato, que no podrá ser inferior a 50.000 pesetas.

2. Con el fin de no retrasar el pago de los auxilios a las familias de los Notarios, los Delegados de los Distritos Notariales, tan pronto como tengan noticias del fallecimiento de algún Notario de su Distrito, lo comunicarán a la Junta Directiva del Colegio, así como el nombre de quien o quienes tengan derecho a percibir los auxilios, y la Junta los satisfará inmediatamente, sin retardar el abono a pretexto de exigir documentaciones completas. Una vez satisfecho un auxilio a quien aparentemente ostente el derecho al mismo, quedará la Mutualidad libre de toda responsabilidad, y si alguien no hubiere percibido la cantidad que le correspondiese, no tendrá otro recurso que el de repetir contra los que indebidamente percibieron el auxilio.

Artículo 29.

1. Las pensiones deberán ser reclamadas por los propios interesados o sus representantes legales, en el plazo de dos años, contados desde la fecha de defunción, ante la Junta Directiva del Colegio a que perteneciere la última Notaría servida, acompañando a la instancia los documentos que acrediten su derecho.

2. Formado el oportuno expediente conocerá del mismo la Junta Directiva en la primera sesión que celebre, tras el ingreso de la petición en el Colegio y con vista de los documentos presentados o reclamando, en su caso, los que considere indispensables y procurando cerciorarse de la verdad de los informes recibidos, acordará lo procedente, comunicando el acuerdo a los interesados y elevando el expediente completo a la Junta de Patronato.

La Junta de Patronato resolverá en los diez días siguientes hábiles, contados desde la recepción del expediente, pudiendo, no obstante, pedir a la Junta Directiva nuevos datos para mejor proveer, en cuyo caso, el referido plazo se contará desde la recepción de los nuevos datos aportados.

3. Contra los acuerdos de la Junta de Patronato podrá interponerse recurso de alzada ante la Dirección General, conforme a lo previsto en el artículo 11, número 6.

Artículo 30.

La mujer Notario tiene y causa los mismos derechos que el varón, excepto pensión de viudedad. No obstante, su viudo podrá pedirla y le será concedida si se halla imposibilitado para subvenir a sus necesidades, y sólo mientras permanezca en tal situación. La Junta de Patronato decidirá si se dan o no en el solicitante las circunstancias suficientemente justificadas de la necesidad alegada.

TÍTULO VI

De las becas y otras ayudas económicas a los hijos y huérfanos de Notarios

Artículo 31.

1. Además de los beneficios concedidos en los títulos anteriores, la Junta de Patronato, atendiendo a la situación económica de la Mutualidad Notarial fijará anualmente la cuantía de las becas para hijos y huérfanos de Notarios.

2. Los huérfanos menores de veinticinco años que no cuenten con medios económicos suficientes para costear debidamente sus estudios o su formación profesional, podrán solicitar de la Junta de Patronato en el mes de julio de cada año, una beca.

Tendrán preferencia para obtener becas los más dignos de protección, atendiendo al conjunto de circunstancias académicas personales, familiares y económicas

3. La Junta de Patronato apreciará libremente el conjunto de circunstancias de cada solicitante y resolverá, sin ulterior recurso, procurando que no se interrumpan los estudios ya comenzados, ni quede desamparado ningún huérfano que reúna las condiciones expresadas.

4. A los hijos de Notario sólo se les podrá conceder becas con carácter excepcional en los casos de evidente y notoria necesidad.

No obstante, los hijos de los Notarios que se hallen ocasionalmente imposibilitados para el ejercicio de la función y los declarados excedentes por causa de enfermedad, podrán obtener becas en iguales condiciones que los huérfanos.

Artículo 32.

1. El padre, madre, tutor o persona de quien dependan los aspirantes a una beca, o éstos, en su caso, se dirigirán, por escrito, a la Junta Directiva del Colegio Notarial en que residan, solicitándola y acompañando los documentos siguientes:

1.º Partida de nacimiento.

2.º Los documentos que acrediten que se encuentra en condiciones de realizar los estudios para los cuales solicita la beca o, en su caso, de los que haya cursado, con la certificación académica correspondiente.

3.º Declaración relativa a la situación económica del solicitante y de su familia.

4.º Los documentos justificativos de las circunstancias que, en su caso, puedan determinar preferencia en la concesión.

2. Las Juntas Directivas de los Colegios Notariales examinarán las documentaciones y practicarán las diligencias que para mejor proveer estimen convenientes y, una vez informadas, las remitirán, antes del día 30 de septiembre, a la Junta de Patronato. Esta, previos los trámites que estime oportunos, resolverá antes del 31 de octubre.

3. Las concesiones de becas se harán por uno o dos años, según los casos, y, para su prórroga o renovación, se precisará únicamente la solicitud con declaración de no haberse modificado las circunstancias expresadas en la documentación primitiva, o, en su caso, indicación de cuáles sean estas modificaciones. También deberán presentarse los justificantes del resultado obtenido con la beca disfrutada.

Artículo 33.

Serán causas determinantes del cese en el disfrute de la beca:

Primera.–La terminación de los respectivos estudios, entendiéndose terminados los superiores en la Licenciatura o grado equivalente.

Segunda.–La conducta censurable del becario.

Tercera.–La desaprobación repetida en alguna asignatura o la pérdida de un curso académico sin causa justificada.

Cuarta.–Haber cesado las causas que motivaron la concesión o haber cumplido veinticinco años el beneficiario. Con carácter excepcional podrá prorrogarse el disfrute hasta los veintisiete años.

Artículo 34.

1. Los titulares de becas deberán justificar anualmente ante la Junta de Patronato, por conducto de las respectivas Juntas Directivas, el resultado obtenido en sus exámenes. El incumplimiento de esa obligación podrá motivar el cese en el disfrute de la beca.

2. El pago se verificará por los respectivos Colegios Notariales por anualidades adelantadas.

Artículo 35.

1. La Junta de Patronato, a petición del representante del huérfano o, en su caso, del mismo huérfano, podrá discrecionalmente y en las condiciones que acuerde, sustituir el pago de las becas por el régimen de internado en establecimiento docente.

2. Cuando algún huérfano de Notario se encontrare en situación de total desamparo, la Junta de Patronato de la Mutualidad Notarial podrá, asimismo, sustituir el pago de la pensión y de la beca por la atención completa de sus necesidades, incluso en régimen de internado.

Artículo 36.

Con independencia de las becas reguladas en los artículos precedentes y de cualesquiera otras prestaciones previstas en este Estatuto, la Junta de Patronato, atendiendo a la situación económica de la Mutualidad, podrá conceder:

a) Ayudas económicas especiales a favor de Subnormales o incapacitados por enfermedad, hijos o huérfanos de Notario.

b) Préstamos personales, reintegrables, a favor de postgraduados, huérfanos o hijos de Notario, que cumplan los requisitos previstos en los números 2 y 4, respectivamente, del artículo 31, salvo el límite de edad.

DISPOSICIONES TRANSITORIAS

Primera.

Las nuevas pensiones de jubilación establecidas en este Estatuto se aplicarán a todos los Notarios jubilados o que se jubilen a partir de la vigencia de este Estatuto.

Segunda.

A las viudas, huérfanos menores de veinticinco años, o mayores, si estuvieren incapacitados, y madres de Notarios fallecidos con anterioridad a la vigencia de este Estatuto, se les aplicarán las nuevas pensiones.

Tercera.

a) Las pensiones de orfandad causadas o que puedan causar los Notarios ingresados con posterioridad a 1 de julio de 1955, dejarán de abonarse cuando los titulares, varones o hembras, cumplan la edad de veinticinco años, salve que justifiquen que, desde antes de cumplirla, se hallan incapacitados o imposibilitados para atender a su subsistencia.

b) Las pensiones de orfandad causadas o que pudieran causar los Notarios ingresados con anterioridad a 1 de julio de 1955, una vez las huérfanas hayan cumplido veinticinco años y no estén incapacitadas, se regirán por la legislación que las estableció, pudiendo ser actualizadas por la Junta de Patronato, de conformidad con lo previsto en este Estatuto.

Cuarta.

En caso de concurrencia en la pensión de la viuda en segundas o posteriores nupcias con huérfanas de matrimonio anterior a las que hace referencia el apartado b) de la disposición transitoria tercera, estas huérfanas mayores de veinticinco años no podrán percibir más del importe de su correspondiente pensión, aunque no alcance el 50 por 100 de la total pensión de viudedad, correspondiendo la diferencia en caso de que la hubiere, a la viuda.

Quinta.

Los auxilios de defunción aumentados se harán efectivos para los fallecimientos que se produzcan a partir de la vigencia de los mismos.

Sexta.

Las demás pensiones y auxilios y, entre ellos los correspondientes a las beneficiarias que perciben su socorro conforme a lo establecido en la disposición transitoria VI del anexo I del vigente Reglamento Notarial, se regirán por la legislación anterior que viene aplicándose en cada caso. La Junta de Patronato, si la situación económica de la Mutuality lo permitiera, podrá llevar a cabo la actualización de sus percepciones.

Séptima.

Seguirán aplicándose en materia de ingresos mutualistas las normas del Estatuto de 29 de abril de 1955 hasta tanto se dicten por el Ministerio de Justicia las disposiciones previstas en el párrafo final del artículo 4.º del presente Estatuto.

§ 14

Ley Orgánica 3/2018, de 5 de diciembre, de Protección de Datos Personales y garantía de los derechos digitales

Jefatura del Estado
«BOE» núm. 294, de 6 de diciembre de 2018
Última modificación: 9 de mayo de 2023
Referencia: BOE-A-2018-16673

FELIPE VI

REY DE ESPAÑA

A todos los que la presente vieren y entendieren.

Sabed: Que las Cortes Generales han aprobado y Yo vengo en sancionar la siguiente ley orgánica.

PREÁMBULO

I

La protección de las personas físicas en relación con el tratamiento de datos personales es un derecho fundamental protegido por el artículo 18.4 de la Constitución española. De esta manera, nuestra Constitución fue pionera en el reconocimiento del derecho fundamental a la protección de datos personales cuando dispuso que «la ley limitará el uso de la informática para garantizar el honor y la intimidad personal y familiar de los ciudadanos y el pleno ejercicio de sus derechos». Se hacía así eco de los trabajos desarrollados desde finales de la década de 1960 en el Consejo de Europa y de las pocas disposiciones legales adoptadas en países de nuestro entorno.

El Tribunal Constitucional señaló en su Sentencia 94/1998, de 4 de mayo, que nos encontramos ante un derecho fundamental a la protección de datos por el que se garantiza a la persona el control sobre sus datos, cualesquiera datos personales, y sobre su uso y destino, para evitar el tráfico ilícito de los mismos o lesivo para la dignidad y los derechos de los afectados; de esta forma, el derecho a la protección de datos se configura como una facultad del ciudadano para oponerse a que determinados datos personales sean usados para fines distintos a aquel que justificó su obtención. Por su parte, en la Sentencia 292/2000, de 30 de noviembre, lo considera como un derecho autónomo e independiente que consiste en un poder de disposición y de control sobre los datos personales que faculta a la persona para decidir cuáles de esos datos proporcionar a un tercero, sea el Estado o un particular, o cuáles puede este tercero recabar, y que también permite al individuo saber quién posee esos datos personales y para qué, pudiendo oponerse a esa posesión o uso.

A nivel legislativo, la concreción y desarrollo del derecho fundamental de protección de las personas físicas en relación con el tratamiento de datos personales tuvo lugar en sus

órigenes mediante la aprobación de la Ley Orgánica 5/1992, de 29 de octubre, reguladora del tratamiento automatizado de datos personales, conocida como LORTAD. La Ley Orgánica 5/1992 fue reemplazada por la Ley Orgánica 15/1999, de 5 de diciembre, de protección de datos personales, a fin de trasponer a nuestro derecho a la Directiva 95/46/CE del Parlamento Europeo y del Consejo, de 24 de octubre de 1995, relativa a la protección de las personas físicas en lo que respecta al tratamiento de datos personales y a la libre circulación de estos datos. Esta ley orgánica supuso un segundo hito en la evolución de la regulación del derecho fundamental a la protección de datos en España y se complementó con una cada vez más abundante jurisprudencia procedente de los órganos de la jurisdicción contencioso-administrativa.

Por otra parte, también se recoge en el artículo 8 de la Carta de los Derechos Fundamentales de la Unión Europea y en el artículo 16.1 del Tratado de Funcionamiento de la Unión Europea. Anteriormente, a nivel europeo, se había adoptado la Directiva 95/46/CE citada, cuyo objeto era procurar que la garantía del derecho a la protección de datos personales no supusiese un obstáculo a la libre circulación de los datos en el seno de la Unión, estableciendo así un espacio común de garantía del derecho que, al propio tiempo, asegurase que en caso de transferencia internacional de los datos, su tratamiento en el país de destino estuviese protegido por salvaguardas adecuadas a las previstas en la propia directiva.

II

En los últimos años de la pasada década se intensificaron los impulsos tendentes a lograr una regulación más uniforme del derecho fundamental a la protección de datos en el marco de una sociedad cada vez más globalizada. Así, se fueron adoptando en distintas instancias internacionales propuestas para la reforma del marco vigente. Y en este marco la Comisión lanzó el 4 de noviembre de 2010 su Comunicación titulada «Un enfoque global de la protección de los datos personales en la Unión Europea», que constituye el germen de la posterior reforma del marco de la Unión Europea. Al propio tiempo, el Tribunal de Justicia de la Unión ha venido adoptando a lo largo de los últimos años una jurisprudencia que resulta fundamental en su interpretación.

El último hito en esta evolución tuvo lugar con la adopción del Reglamento (UE) 2016/679 del Parlamento Europeo y del Consejo, de 27 de abril de 2016, relativo a la protección de las personas físicas en lo que respecta al tratamiento de sus datos personales y a la libre circulación de estos datos y por el que se deroga la Directiva 95/46/CE (Reglamento general de protección de datos), así como de la Directiva (UE) 2016/680 del Parlamento Europeo y del Consejo, de 27 de abril de 2016, relativa a la protección de las personas físicas en lo que respecta al tratamiento de datos personales por parte de las autoridades competentes para fines de prevención, investigación, detección o enjuiciamiento de infracciones penales o de ejecución de sanciones penales, y a la libre circulación de dichos datos y por la que se deroga la Decisión Marco 2008/977/JAI del Consejo.

III

El Reglamento general de protección de datos pretende con su eficacia directa superar los obstáculos que impidieron la finalidad armonizadora de la Directiva 95/46/CE del Parlamento Europeo y del Consejo, de 24 de octubre de 1995, relativa a la protección de las personas físicas en lo que respecta al tratamiento de datos personales y a la libre circulación de esos datos. La transposición de la directiva por los Estados miembros se ha plasmado en un mosaico normativo con perfiles irregulares en el conjunto de la Unión Europea lo que, en último extremo, ha conducido a que existan diferencias apreciables en la protección de los derechos de los ciudadanos.

Asimismo, se atiende a nuevas circunstancias, principalmente el aumento de los flujos transfronterizos de datos personales como consecuencia del funcionamiento del mercado interior, los retos planteados por la rápida evolución tecnológica y la globalización, que ha hecho que los datos personales sean el recurso fundamental de la sociedad de la información. El carácter central de la información personal tiene aspectos positivos, porque permite nuevos y mejores servicios, productos o hallazgos científicos. Pero tiene también

riesgos, pues las informaciones sobre los individuos se multiplican exponencialmente, son más accesibles, por más actores, y cada vez son más fáciles de procesar mientras que es más difícil el control de su destino y uso.

El Reglamento general de protección de datos supone la revisión de las bases legales del modelo europeo de protección de datos más allá de una mera actualización de la vigente normativa. Procede a reforzar la seguridad jurídica y transparencia a la vez que permite que sus normas sean especificadas o restringidas por el Derecho de los Estados miembros en la medida en que sea necesario por razones de coherencia y para que las disposiciones nacionales sean comprensibles para sus destinatarios. Así, el Reglamento general de protección de datos contiene un buen número de habilitaciones, cuando no imposiciones, a los Estados miembros, a fin de regular determinadas materias, permitiendo incluso en su considerando 8, y a diferencia de lo que constituye principio general del Derecho de la Unión Europea que, cuando sus normas deban ser especificadas, interpretadas o, excepcionalmente, restringidas por el Derecho de los Estados miembros, estos tengan la posibilidad de incorporar al derecho nacional previsiones contenidas específicamente en el reglamento, en la medida en que sea necesario por razones de coherencia y comprensión.

En este punto hay que subrayar que no se excluye toda intervención del Derecho interno en los ámbitos concernidos por los reglamentos europeos. Al contrario, tal intervención puede ser procedente, incluso necesaria, tanto para la depuración del ordenamiento nacional como para el desarrollo o complemento del reglamento de que se trate. Así, el principio de seguridad jurídica, en su vertiente positiva, obliga a los Estados miembros a integrar el ordenamiento europeo en el interno de una manera lo suficientemente clara y pública como para permitir su pleno conocimiento tanto por los operadores jurídicos como por los propios ciudadanos, en tanto que, en su vertiente negativa, implica la obligación para tales Estados de eliminar situaciones de incertidumbre derivadas de la existencia de normas en el Derecho nacional incompatibles con el europeo. De esta segunda vertiente se colige la consiguiente obligación de depurar el ordenamiento jurídico. En definitiva, el principio de seguridad jurídica obliga a que la normativa interna que resulte incompatible con el Derecho de la Unión Europea quede definitivamente eliminada «mediante disposiciones internas de carácter obligatorio que tengan el mismo valor jurídico que las disposiciones internas que deban modificarse» (Sentencias del Tribunal de Justicia de 23 de febrero de 2006, asunto Comisión vs. España; de 13 de julio de 2000, asunto Comisión vs. Francia; y de 15 de octubre de 1986, asunto Comisión vs. Italia). Por último, los reglamentos, pese a su característica de aplicabilidad directa, en la práctica pueden exigir otras normas internas complementarias para hacer plenamente efectiva su aplicación. En este sentido, más que de incorporación cabría hablar de «desarrollo» o complemento del Derecho de la Unión Europea.

La adaptación al Reglamento general de protección de datos, que será aplicable a partir del 25 de mayo de 2018, según establece su artículo 99, requiere, en suma, la elaboración de una nueva ley orgánica que sustituya a la actual. En esta labor se han preservado los principios de buena regulación, al tratarse de una norma necesaria para la adaptación del ordenamiento español a la citada disposición europea y proporcional a este objetivo, siendo su razón última procurar seguridad jurídica.

IV

Internet, por otra parte, se ha convertido en una realidad omnipresente tanto en nuestra vida personal como colectiva. Una gran parte de nuestra actividad profesional, económica y privada se desarrolla en la Red y adquiere una importancia fundamental tanto para la comunicación humana como para el desarrollo de nuestra vida en sociedad. Ya en los años noventa, y conscientes del impacto que iba a producir Internet en nuestras vidas, los pioneros de la Red propusieron elaborar una Declaración de los Derechos del Hombre y del Ciudadano en Internet.

Hoy identificamos con bastante claridad los riesgos y oportunidades que el mundo de las redes ofrece a la ciudadanía. Corresponde a los poderes públicos impulsar políticas que hagan efectivos los derechos de la ciudadanía en Internet promoviendo la igualdad de los ciudadanos y de los grupos en los que se integran para hacer posible el pleno ejercicio de los derechos fundamentales en la realidad digital. La transformación digital de nuestra

sociedad es ya una realidad en nuestro desarrollo presente y futuro tanto a nivel social como económico. En este contexto, países de nuestro entorno ya han aprobado normativa que refuerza los derechos digitales de la ciudadanía.

Los constituyentes de 1978 ya intuyeron el enorme impacto que los avances tecnológicos provocarían en nuestra sociedad y, en particular, en el disfrute de los derechos fundamentales. Una deseable futura reforma de la Constitución debería incluir entre sus prioridades la actualización de la Constitución a la era digital y, específicamente, elevar a rango constitucional una nueva generación de derechos digitales. Pero, en tanto no se acometa este reto, el legislador debe abordar el reconocimiento de un sistema de garantía de los derechos digitales que, inequívocamente, encuentra su anclaje en el mandato impuesto por el apartado cuarto del artículo 18 de la Constitución Española y que, en algunos casos, ya han sido perfilados por la jurisprudencia ordinaria, constitucional y europea.

V

Esta ley orgánica consta de noventa y siete artículos estructurados en diez títulos, veintidós disposiciones adicionales, seis disposiciones transitorias, una disposición derogatoria y dieciséis disposiciones finales.

El Título I, relativo a las disposiciones generales, comienza regulando el objeto de la ley orgánica, que es, conforme a lo que se ha indicado, doble. Así, en primer lugar, se pretende lograr la adaptación del ordenamiento jurídico español al Reglamento (UE) 2016/679 del Parlamento Europeo y el Consejo, de 27 de abril de 2016, Reglamento general de protección de datos, y completar sus disposiciones. A su vez, establece que el derecho fundamental de las personas físicas a la protección de datos personales, amparado por el artículo 18.4 de la Constitución, se ejercerá con arreglo a lo establecido en el Reglamento (UE) 2016/679 y en esta ley orgánica. Las comunidades autónomas ostentan competencias de desarrollo normativo y ejecución del derecho fundamental a la protección de datos personales en su ámbito de actividad y a las autoridades autonómicas de protección de datos que se creen les corresponde contribuir a garantizar este derecho fundamental de la ciudadanía. En segundo lugar, es también objeto de la ley garantizar los derechos digitales de la ciudadanía, al amparo de lo dispuesto en el artículo 18.4 de la Constitución.

Destaca la novedosa regulación de los datos referidos a las personas fallecidas, pues, tras excluir del ámbito de aplicación de la ley su tratamiento, se permite que las personas vinculadas al fallecido por razones familiares o de hecho o sus herederos puedan solicitar el acceso a los mismos, así como su rectificación o supresión, en su caso con sujeción a las instrucciones del fallecido. También excluye del ámbito de aplicación los tratamientos que se rijan por disposiciones específicas, en referencia, entre otras, a la normativa que transponga la citada Directiva (UE) 2016/680, previéndose en la disposición transitoria cuarta la aplicación a estos tratamientos de la Ley Orgánica 15/1999, de 13 de diciembre, hasta que se apruebe la citada normativa.

En el Título II, «Principios de protección de datos», se establece que a efectos del Reglamento (UE) 2016/679 no serán imputables al responsable del tratamiento, siempre que este haya adoptado todas las medidas razonables para que se supriman o rectifiquen sin dilación, la inexactitud de los datos obtenidos directamente del afectado, cuando hubiera recibido los datos de otro responsable en virtud del ejercicio por el afectado del derecho a la portabilidad, o cuando el responsable los obtuviese del mediador o intermediario cuando las normas aplicables al sector de actividad al que pertenezca el responsable del tratamiento establezcan la posibilidad de intervención de un intermediario o mediador o cuando los datos hubiesen sido obtenidos de un registro público. También se recoge expresamente el deber de confidencialidad, el tratamiento de datos amparado por la ley, las categorías especiales de datos y el tratamiento de datos de naturaleza penal, se alude específicamente al consentimiento, que ha de proceder de una declaración o de una clara acción afirmativa del afectado, excluyendo lo que se conocía como «consentimiento tácito», se indica que el consentimiento del afectado para una pluralidad de finalidades será preciso que conste de manera específica e inequívoca que se otorga para todas ellas, y se mantiene en catorce años la edad a partir de la cual el menor puede prestar su consentimiento.

Se regulan asimismo las posibles habilitaciones legales para el tratamiento fundadas en el cumplimiento de una obligación legal exigible al responsable, en los términos previstos en el Reglamento (UE) 2016/679, cuando así lo prevea una norma de Derecho de la Unión Europea o una ley, que podrá determinar las condiciones generales del tratamiento y los tipos de datos objeto del mismo así como las cesiones que procedan como consecuencia del cumplimiento de la obligación legal, Este es el caso, por ejemplo, de las bases de datos reguladas por ley y gestionadas por autoridades públicas que responden a objetivos específicos de control de riesgos y solvencia, supervisión e inspección del tipo de la Central de Información de Riesgos del Banco de España regulada por la Ley 44/2002, de 22 de noviembre, de Medidas de Reforma del Sistema Financiero, o de los datos, documentos e informaciones de carácter reservado que obren en poder de la Dirección General de Seguros y Fondos de Pensiones de conformidad con lo previsto en la Ley 20/2015, de 14 de julio, de ordenación, supervisión y solvencia de las entidades aseguradoras y reaseguradoras.

Se podrán igualmente imponer condiciones especiales al tratamiento, tales como la adopción de medidas adicionales de seguridad u otras, cuando ello derive del ejercicio de potestades públicas o del cumplimiento de una obligación legal y solo podrá considerarse fundado en el cumplimiento de una misión realizada en interés público o en el ejercicio de poderes públicos conferidos al responsable, en los términos previstos en el reglamento europeo, cuando derive de una competencia atribuida por la ley. Y se mantiene la prohibición de consentir tratamientos con la finalidad principal de almacenar información identificativa de determinadas categorías de datos especialmente protegidos, lo que no impide que los mismos puedan ser objeto de tratamiento en los demás supuestos previstos en el Reglamento (UE) 2016/679. Así, por ejemplo, la prestación del consentimiento no dará cobertura a la creación de «listas negras» de sindicalistas, si bien los datos de afiliación sindical podrán ser tratados por el empresario para hacer posible el ejercicio de los derechos de los trabajadores al amparo del artículo 9.2.b) del Reglamento (UE) 2016/679 o por los propios sindicatos en los términos del artículo 9.2.d) de la misma norma europea.

También en relación con el tratamiento de categorías especiales de datos, el artículo 9.2 consagra el principio de reserva de ley para su habilitación en los supuestos previstos en el Reglamento (UE) 2016/679. Dicha previsión no sólo alcanza a las disposiciones que pudieran adoptarse en el futuro, sino que permite dejar a salvo las distintas habilitaciones legales actualmente existentes, tal y como se indica específicamente, respecto de la legislación sanitaria y aseguradora, en la disposición adicional decimoséptima. El Reglamento general de protección de datos no afecta a dichas habilitaciones, que siguen plenamente vigentes, permitiendo incluso llevar a cabo una interpretación extensiva de las mismas, como sucede, en particular, en cuanto al alcance del consentimiento del afectado o el uso de sus datos sin consentimiento en el ámbito de la investigación biomédica. A tal efecto, el apartado 2 de la Disposición adicional decimoséptima introduce una serie de previsiones encaminadas a garantizar el adecuado desarrollo de la investigación en materia de salud, y en particular la biomédica, ponderando los indudables beneficios que la misma aporta a la sociedad con las debidas garantías del derecho fundamental a la protección de datos.

El Título III, dedicado a los derechos de las personas, adapta al Derecho español el principio de transparencia en el tratamiento del reglamento europeo, que regula el derecho de los afectados a ser informados acerca del tratamiento y recoge la denominada «información por capas» ya generalmente aceptada en ámbitos como el de la videovigilancia o la instalación de dispositivos de almacenamiento masivo de datos (tales como las «cookies»), facilitando al afectado la información básica, si bien, indicándole una dirección electrónica u otro medio que permita acceder de forma sencilla e inmediata a la restante información.

Se hace uso en este Título de la habilitación permitida por el considerando 8 del Reglamento (UE) 2016/679 para complementar su régimen, garantizando la adecuada estructura sistemática del texto. A continuación, la ley orgánica contempla los derechos de acceso, rectificación, supresión, oposición, derecho a la limitación del tratamiento y derecho a la portabilidad.

En el Título IV se recogen «Disposiciones aplicables a tratamientos concretos», incorporando una serie de supuestos que en ningún caso debe considerarse exhaustiva de

todos los tratamientos lícitos. Dentro de ellos cabe apreciar, en primer lugar, aquellos respecto de los que el legislador establece una presunción «iuris tantum» de prevalencia del interés legítimo del responsable cuando se lleven a cabo con una serie de requisitos, lo que no excluye la licitud de este tipo de tratamientos cuando no se cumplen estrictamente las condiciones previstas en el texto, si bien en este caso el responsable deberá llevar a cabo la ponderación legalmente exigible, al no presumirse la prevalencia de su interés legítimo. Junto a estos supuestos se recogen otros, tales como la videovigilancia, los ficheros de exclusión publicitaria o los sistemas de denuncias internas en que la licitud del tratamiento proviene de la existencia de un interés público, en los términos establecidos en el artículo 6.1.e) del Reglamento (UE) 2016/679. Finalmente, se hace referencia en este Título a la licitud de otros tratamientos regulados en el Capítulo IX del reglamento, como los relacionados con la función estadística o con fines de archivo de interés general. En todo caso, el hecho de que el legislador se refiera a la licitud de los tratamientos no enerva la obligación de los responsables de adoptar todas las medidas de responsabilidad activa establecidas en el Capítulo IV del reglamento europeo y en el Título V de esta ley orgánica.

El Título V se refiere al responsable y al encargado del tratamiento. Es preciso tener en cuenta que la mayor novedad que presenta el Reglamento (UE) 2016/679 es la evolución de un modelo basado, fundamentalmente, en el control del cumplimiento a otro que descansa en el principio de responsabilidad activa, lo que exige una previa valoración por el responsable o por el encargado del tratamiento del riesgo que pudiera generar el tratamiento de los datos personales para, a partir de dicha valoración, adoptar las medidas que procedan. Con el fin de aclarar estas novedades, la ley orgánica mantiene la misma denominación del Capítulo IV del Reglamento, dividiendo el articulado en cuatro capítulos dedicados, respectivamente, a las medidas generales de responsabilidad activa, al régimen del encargado del tratamiento, a la figura del delegado de protección de datos y a los mecanismos de autorregulación y certificación. La figura del delegado de protección de datos adquiere una destacada importancia en el Reglamento (UE) 2016/679 y así lo recoge la ley orgánica, que parte del principio de que puede tener un carácter obligatorio o voluntario, estar o no integrado en la organización del responsable o encargado y ser tanto una persona física como una persona jurídica. La designación del delegado de protección de datos ha de comunicarse a la autoridad de protección de datos competente. La Agencia Española de Protección de Datos mantendrá una relación pública y actualizada de los delegados de protección de datos, accesible por cualquier persona. Los conocimientos en la materia se podrán acreditar mediante esquemas de certificación. Asimismo, no podrá ser removido, salvo en los supuestos de dolo o negligencia grave. Es de destacar que el delegado de protección de datos permite configurar un medio para la resolución amistosa de reclamaciones, pues el interesado podrá reproducir ante él la reclamación que no sea atendida por el responsable o encargado del tratamiento.

El Título VI, relativo a las transferencias internacionales de datos, procede a la adaptación de lo previsto en el Reglamento (UE) 2016/679 y se refiere a las especialidades relacionadas con los procedimientos a través de los cuales las autoridades de protección de datos pueden aprobar modelos contractuales o normas corporativas vinculantes, supuestos de autorización de una determinada transferencia, o información previa.

El Título VII se dedica a las autoridades de protección de datos, que siguiendo el mandato del Reglamento (UE) 2016/679 se han de establecer por ley nacional. Manteniendo el esquema que se venía recogiendo en sus antecedentes normativos, la ley orgánica regula el régimen de la Agencia Española de Protección de Datos y refleja la existencia de las autoridades autonómicas de protección de datos y la necesaria cooperación entre las autoridades de control. La Agencia Española de Protección de Datos se configura como una autoridad administrativa independiente con arreglo a la Ley 40/2015, de 1 de octubre, de Régimen Jurídico del Sector Público, que se relaciona con el Gobierno a través del Ministerio de Justicia.

El Título VIII regula el «Procedimientos en caso de posible vulneración de la normativa de protección de datos». El Reglamento (UE) 2016/679 establece un sistema novedoso y complejo, evolucionando hacia un modelo de «ventanilla única» en el que existe una autoridad de control principal y otras autoridades interesadas. También se establece un procedimiento de cooperación entre autoridades de los Estados miembros y, en caso de

discrepancia, se prevé la decisión vinculante del Comité Europeo de Protección de Datos. En consecuencia, con carácter previo a la tramitación de cualquier procedimiento, será preciso determinar si el tratamiento tiene o no carácter transfronterizo y, en caso de tenerlo, qué autoridad de protección de datos ha de considerarse principal.

La regulación se limita a delimitar el régimen jurídico; la iniciación de los procedimientos, siendo posible que la Agencia Española de Protección de Datos remita la reclamación al delegado de protección de datos o a los órganos o entidades que tengan a su cargo la resolución extrajudicial de conflictos conforme a lo establecido en un código de conducta; la inadmisión de las reclamaciones; las actuaciones previas de investigación; las medidas provisionales, entre las que destaca la orden de bloqueo de los datos; y el plazo de tramitación de los procedimientos y, en su caso, su suspensión. Las especialidades del procedimiento se remiten al desarrollo reglamentario.

El Título IX, que contempla el régimen sancionador, parte de que el Reglamento (UE) 2016/679 establece un sistema de sanciones o actuaciones correctivas que permite un amplio margen de apreciación. En este marco, la ley orgánica procede a describir las conductas típicas, estableciendo la distinción entre infracciones muy graves, graves y leves, tomando en consideración la diferenciación que el Reglamento general de protección de datos establece al fijar la cuantía de las sanciones. La categorización de las infracciones se introduce a los solos efectos de determinar los plazos de prescripción, teniendo la descripción de las conductas típicas como único objeto la enumeración de manera ejemplificativa de algunos de los actos sancionables que deben entenderse incluidos dentro de los tipos generales establecidos en la norma europea. La ley orgánica regula los supuestos de interrupción de la prescripción partiendo de la exigencia constitucional del conocimiento de los hechos que se imputan a la persona, pero teniendo en cuenta la problemática derivada de los procedimientos establecidos en el reglamento europeo, en función de si el procedimiento se tramita exclusivamente por la Agencia Española de Protección de Datos o si se acude al procedimiento coordinado del artículo 60 del Reglamento general de protección de datos.

El Reglamento (UE) 2016/679 establece amplios márgenes para la determinación de la cuantía de las sanciones. La ley orgánica aprovecha la cláusula residual del artículo 83.2 de la norma europea, referida a los factores agravantes o atenuantes, para aclarar que entre los elementos a tener en cuenta podrán incluirse los que ya aparecían en el artículo 45.4 y 5 de la Ley Orgánica 15/1999, y que son conocidos por los operadores jurídicos.

Finalmente, el Título X de esta ley acomete la tarea de reconocer y garantizar un elenco de derechos digitales de los ciudadanos conforme al mandato establecido en la Constitución. En particular, son objeto de regulación los derechos y libertades predicables al entorno de Internet como la neutralidad de la Red y el acceso universal o los derechos a la seguridad y educación digital así como los derechos al olvido, a la portabilidad y al testamento digital. Ocupa un lugar relevante el reconocimiento del derecho a la desconexión digital en el marco del derecho a la intimidad en el uso de dispositivos digitales en el ámbito laboral y la protección de los menores en Internet. Finalmente, resulta destacable la garantía de la libertad de expresión y el derecho a la aclaración de informaciones en medios de comunicación digitales.

Las disposiciones adicionales se refieren a cuestiones como las medidas de seguridad en el ámbito del sector público, protección de datos y transparencia y acceso a la información pública, cómputo de plazos, autorización judicial en materia de transferencias internacionales de datos, la protección frente a prácticas abusivas que pudieran desarrollar ciertos operadores, o los tratamientos de datos de salud, entre otras.

De conformidad con la disposición adicional decimocuarta, la normativa relativa a las excepciones y limitaciones en el ejercicio de los derechos que hubiese entrado en vigor con anterioridad a la fecha de aplicación del reglamento europeo y en particular los artículos 23 y 24 de la Ley Orgánica 15/1999, de 13 de diciembre, de Protección de Datos de Carácter Personal, seguirá vigente en tanto no sea expresamente modificada, sustituida o derogada. La pervivencia de esta normativa supone la continuidad de las excepciones y limitaciones que en ella se contienen hasta que se produzca su reforma o abrogación, si bien referida a los derechos tal y como se regulan en el Reglamento (UE) 2016/679 y en esta ley orgánica. Así, por ejemplo, en virtud de la referida disposición adicional, las Administraciones

tributarias responsables de los ficheros de datos con trascendencia tributaria a que se refiere el artículo 95 de la Ley 58/2003, de 17 de diciembre, General Tributaria, podrán, en relación con dichos datos, denegar el ejercicio de los derechos a que se refieren los artículos 15 a 22 del Reglamento (UE) 2016/679, cuando el mismo obstaculice las actuaciones administrativas tendentes a asegurar el cumplimiento de las obligaciones tributarias y, en todo caso, cuando el afectado esté siendo objeto de actuaciones inspectoras.

Las disposiciones transitorias están dedicadas, entre otras cuestiones, al estatuto de la Agencia Española de Protección de Datos, el régimen transitorio de los procedimientos o los tratamientos sometidos a la Directiva (UE) 2016/680. Se recoge una disposición derogatoria y, a continuación, figuran las disposiciones finales sobre los preceptos con carácter de ley ordinaria, el título competencial y la entrada en vigor.

Asimismo, se introducen las modificaciones necesarias de la Ley 1/2000, de 7 de enero, de Enjuiciamiento Civil y la Ley 29/1998, de 13 de julio, reguladora de la Jurisdicción Contencioso-administrativa, la Ley Orgánica, 6/1985, de 1 de julio, del Poder Judicial, la Ley 19/2013, de 9 de diciembre, de transparencia, acceso a la información pública y buen gobierno, la Ley Orgánica 5/1985, de 19 de junio, del Régimen Electoral General, la Ley 14/1986, de 25 de abril, General de Sanidad, la Ley 41/2002, de 14 de noviembre, básica reguladora de la autonomía del paciente y de derechos y obligaciones en materia de información y documentación clínica y la Ley 39/2015, de 1 de octubre, del Procedimiento Administrativo Común de las Administraciones Públicas.

Finalmente, y en relación con la garantía de los derechos digitales, también se introducen modificaciones en la Ley Orgánica 2/2006, de 3 de mayo, de Educación, la Ley Orgánica 6/2001, de 21 de diciembre, de Universidades, así como en el Texto Refundido de la Ley del Estatuto de los Trabajadores y en el Texto Refundido de la Ley del Estatuto Básico del Empleado Público.

TÍTULO I

Disposiciones generales

Artículo 1. *Objeto de la ley.*

La presente ley orgánica tiene por objeto:

a) Adaptar el ordenamiento jurídico español al Reglamento (UE) 2016/679 del Parlamento Europeo y el Consejo, de 27 de abril de 2016, relativo a la protección de las personas físicas en lo que respecta al tratamiento de sus datos personales y a la libre circulación de estos datos, y completar sus disposiciones.

El derecho fundamental de las personas físicas a la protección de datos personales, amparado por el artículo 18.4 de la Constitución, se ejercerá con arreglo a lo establecido en el Reglamento (UE) 2016/679 y en esta ley orgánica.

b) Garantizar los derechos digitales de la ciudadanía conforme al mandato establecido en el artículo 18.4 de la Constitución.

Artículo 2. *Ámbito de aplicación de los Títulos I a IX y de los artículos 89 a 94.*

1. Lo dispuesto en los Títulos I a IX y en los artículos 89 a 94 de la presente ley orgánica se aplica a cualquier tratamiento total o parcialmente automatizado de datos personales, así como al tratamiento no automatizado de datos personales contenidos o destinados a ser incluidos en un fichero.

2. Esta ley orgánica no será de aplicación:

a) A los tratamientos excluidos del ámbito de aplicación del Reglamento general de protección de datos por su artículo 2.2, sin perjuicio de lo dispuesto en los apartados 3 y 4 de este artículo.

b) A los tratamientos de datos de personas fallecidas, sin perjuicio de lo establecido en el artículo 3.

c) A los tratamientos sometidos a la normativa sobre protección de materias clasificadas.

3. Los tratamientos a los que no sea directamente aplicable el Reglamento (UE) 2016/679 por afectar a actividades no comprendidas en el ámbito de aplicación del Derecho de la Unión Europea, se regirán por lo dispuesto en su legislación específica si la hubiere y supletoriamente por lo establecido en el citado reglamento y en la presente ley orgánica. Se encuentran en esta situación, entre otros, los tratamientos realizados al amparo de la legislación orgánica del régimen electoral general, los tratamientos realizados en el ámbito de instituciones penitenciarias y los tratamientos derivados del Registro Civil, los Registros de la Propiedad y Mercantiles.

4. El tratamiento de datos llevado a cabo con ocasión de la tramitación por los órganos judiciales de los procesos de los que sean competentes, así como el realizado dentro de la gestión de la Oficina Judicial, se regirán por lo dispuesto en el Reglamento (UE) 2016/679 y la presente ley orgánica, sin perjuicio de las disposiciones de la Ley Orgánica 6/1985, de 1 julio, del Poder Judicial, que le sean aplicables.

5. El tratamiento de datos llevado a cabo con ocasión de la tramitación por el Ministerio Fiscal de los procesos de los que sea competente, así como el realizado con esos fines dentro de la gestión de la Oficina Fiscal, se regirán por lo dispuesto en el Reglamento (UE) 2016/679 y la presente Ley Orgánica, sin perjuicio de las disposiciones de la Ley 50/1981, de 30 de diciembre, reguladora del Estatuto Orgánico del Ministerio Fiscal, la Ley Orgánica 6/1985, de 1 de julio, del Poder Judicial y de las normas procesales que le sean aplicables.

Artículo 3. *Datos de las personas fallecidas.*

1. Las personas vinculadas al fallecido por razones familiares o de hecho así como sus herederos podrán dirigirse al responsable o encargado del tratamiento al objeto de solicitar el acceso a los datos personales de aquella y, en su caso, su rectificación o supresión.

Como excepción, las personas a las que se refiere el párrafo anterior no podrán acceder a los datos del causante, ni solicitar su rectificación o supresión, cuando la persona fallecida lo hubiese prohibido expresamente o así lo establezca una ley. Dicha prohibición no afectará al derecho de los herederos a acceder a los datos de carácter patrimonial del causante.

2. Las personas o instituciones a las que el fallecido hubiese designado expresamente para ello podrán también solicitar, con arreglo a las instrucciones recibidas, el acceso a los datos personales de este y, en su caso su rectificación o supresión.

Mediante real decreto se establecerán los requisitos y condiciones para acreditar la validez y vigencia de estos mandatos e instrucciones y, en su caso, el registro de los mismos.

3. En caso de fallecimiento de menores, estas facultades podrán ejercerse también por sus representantes legales o, en el marco de sus competencias, por el Ministerio Fiscal, que podrá actuar de oficio o a instancia de cualquier persona física o jurídica interesada.

En caso de fallecimiento de personas con discapacidad, estas facultades también podrán ejercerse, además de por quienes señala el párrafo anterior, por quienes hubiesen sido designados para el ejercicio de funciones de apoyo, si tales facultades se entendieran comprendidas en las medidas de apoyo prestadas por el designado.

TÍTULO II

Principios de protección de datos

Artículo 4. *Exactitud de los datos.*

1. Conforme al artículo 5.1.d) del Reglamento (UE) 2016/679 los datos serán exactos y, si fuere necesario, actualizados.

2. A los efectos previstos en el artículo 5.1.d) del Reglamento (UE) 2016/679, no será imputable al responsable del tratamiento, siempre que este haya adoptado todas las medidas razonables para que se supriman o rectifiquen sin dilación, la inexactitud de los datos personales, con respecto a los fines para los que se tratan, cuando los datos inexactos:

- a) Hubiesen sido obtenidos por el responsable directamente del afectado.

b) Hubiesen sido obtenidos por el responsable de un mediador o intermediario en caso de que las normas aplicables al sector de actividad al que pertenezca el responsable del tratamiento establecieran la posibilidad de intervención de un intermediario o mediador que recoja en nombre propio los datos de los afectados para su transmisión al responsable. El mediador o intermediario asumirá las responsabilidades que pudieran derivarse en el supuesto de comunicación al responsable de datos que no se correspondan con los facilitados por el afectado.

c) Fuesen sometidos a tratamiento por el responsable por haberlos recibido de otro responsable en virtud del ejercicio por el afectado del derecho a la portabilidad conforme al artículo 20 del Reglamento (UE) 2016/679 y lo previsto en esta ley orgánica.

d) Fuesen obtenidos de un registro público por el responsable.

Artículo 5. *Deber de confidencialidad.*

1. Los responsables y encargados del tratamiento de datos así como todas las personas que intervengan en cualquier fase de este estarán sujetas al deber de confidencialidad al que se refiere el artículo 5.1.f) del Reglamento (UE) 2016/679.

2. La obligación general señalada en el apartado anterior será complementaria de los deberes de secreto profesional de conformidad con su normativa aplicable.

3. Las obligaciones establecidas en los apartados anteriores se mantendrán aun cuando hubiese finalizado la relación del obligado con el responsable o encargado del tratamiento.

Artículo 6. *Tratamiento basado en el consentimiento del afectado.*

1. De conformidad con lo dispuesto en el artículo 4.11 del Reglamento (UE) 2016/679, se entiende por consentimiento del afectado toda manifestación de voluntad libre, específica, informada e inequívoca por la que este acepta, ya sea mediante una declaración o una clara acción afirmativa, el tratamiento de datos personales que le conciernen.

2. Cuando se pretenda fundar el tratamiento de los datos en el consentimiento del afectado para una pluralidad de finalidades será preciso que conste de manera específica e inequívoca que dicho consentimiento se otorga para todas ellas.

3. No podrá supeditarse la ejecución del contrato a que el afectado consienta el tratamiento de los datos personales para finalidades que no guarden relación con el mantenimiento, desarrollo o control de la relación contractual.

Artículo 7. *Consentimiento de los menores de edad.*

1. El tratamiento de los datos personales de un menor de edad únicamente podrá fundarse en su consentimiento cuando sea mayor de catorce años.

Se exceptúan los supuestos en que la ley exija la asistencia de los titulares de la patria potestad o tutela para la celebración del acto o negocio jurídico en cuyo contexto se recaba el consentimiento para el tratamiento.

2. El tratamiento de los datos de los menores de catorce años, fundado en el consentimiento, solo será lícito si consta el del titular de la patria potestad o tutela, con el alcance que determinen los titulares de la patria potestad o tutela.

Artículo 8. *Tratamiento de datos por obligación legal, interés público o ejercicio de poderes públicos.*

1. El tratamiento de datos personales solo podrá considerarse fundado en el cumplimiento de una obligación legal exigible al responsable, en los términos previstos en el artículo 6.1.c) del Reglamento (UE) 2016/679, cuando así lo prevea una norma de Derecho de la Unión Europea o una norma con rango de ley, que podrá determinar las condiciones generales del tratamiento y los tipos de datos objeto del mismo así como las cesiones que procedan como consecuencia del cumplimiento de la obligación legal. Dicha norma podrá igualmente imponer condiciones especiales al tratamiento, tales como la adopción de medidas adicionales de seguridad u otras establecidas en el capítulo IV del Reglamento (UE) 2016/679.

2. El tratamiento de datos personales solo podrá considerarse fundado en el cumplimiento de una misión realizada en interés público o en el ejercicio de poderes públicos

conferidos al responsable, en los términos previstos en el artículo 6.1 e) del Reglamento (UE) 2016/679, cuando derive de una competencia atribuida por una norma con rango de ley.

Artículo 9. *Categorías especiales de datos.*

1. A los efectos del artículo 9.2.a) del Reglamento (UE) 2016/679, a fin de evitar situaciones discriminatorias, el solo consentimiento del afectado no bastará para levantar la prohibición del tratamiento de datos cuya finalidad principal sea identificar su ideología, afiliación sindical, religión, orientación sexual, creencias u origen racial o étnico.

Lo dispuesto en el párrafo anterior no impedirá el tratamiento de dichos datos al amparo de los restantes supuestos contemplados en el artículo 9.2 del Reglamento (UE) 2016/679, cuando así proceda.

2. Los tratamientos de datos contemplados en las letras g), h) e i) del artículo 9.2 del Reglamento (UE) 2016/679 fundados en el Derecho español deberán estar amparados en una norma con rango de ley, que podrá establecer requisitos adicionales relativos a su seguridad y confidencialidad.

En particular, dicha norma podrá amparar el tratamiento de datos en el ámbito de la salud cuando así lo exija la gestión de los sistemas y servicios de asistencia sanitaria y social, pública y privada, o la ejecución de un contrato de seguro del que el afectado sea parte.

Artículo 10. *Tratamiento de datos de naturaleza penal.*

1. El tratamiento de datos personales relativos a condenas e infracciones penales, así como a procedimientos y medidas cautelares y de seguridad conexas, para fines distintos de los de prevención, investigación, detección o enjuiciamiento de infracciones penales o de ejecución de sanciones penales, solo podrá llevarse a cabo cuando se encuentre amparado en una norma de Derecho de la Unión, en esta ley orgánica o en otras normas de rango legal.

2. El registro completo de los datos referidos a condenas e infracciones penales, así como a procedimientos y medidas cautelares y de seguridad conexas a que se refiere el artículo 10 del Reglamento (UE) 2016/679, podrá realizarse conforme con lo establecido en la regulación del Sistema de registros administrativos de apoyo a la Administración de Justicia.

3. Fuera de los supuestos señalados en los apartados anteriores, los tratamientos de datos referidos a condenas e infracciones penales, así como a procedimientos y medidas cautelares y de seguridad conexas solo serán posibles cuando sean llevados a cabo por abogados y procuradores y tengan por objeto recoger la información facilitada por sus clientes para el ejercicio de sus funciones.

TÍTULO III

Derechos de las personas

CAPÍTULO I

Transparencia e información

Artículo 11. *Transparencia e información al afectado.*

1. Cuando los datos personales sean obtenidos del afectado el responsable del tratamiento podrá dar cumplimiento al deber de información establecido en el artículo 13 del Reglamento (UE) 2016/679 facilitando al afectado la información básica a la que se refiere el apartado siguiente e indicándole una dirección electrónica u otro medio que permita acceder de forma sencilla e inmediata a la restante información.

2. La información básica a la que se refiere el apartado anterior deberá contener, al menos:

- a) La identidad del responsable del tratamiento y de su representante, en su caso.
- b) La finalidad del tratamiento.
- c) La posibilidad de ejercer los derechos establecidos en los artículos 15 a 22 del Reglamento (UE) 2016/679.

Si los datos obtenidos del afectado fueran a ser tratados para la elaboración de perfiles, la información básica comprenderá asimismo esta circunstancia. En este caso, el afectado deberá ser informado de su derecho a oponerse a la adopción de decisiones individuales automatizadas que produzcan efectos jurídicos sobre él o le afecten significativamente de modo similar, cuando concurra este derecho de acuerdo con lo previsto en el artículo 22 del Reglamento (UE) 2016/679.

3. Cuando los datos personales no hubieran sido obtenidos del afectado, el responsable podrá dar cumplimiento al deber de información establecido en el artículo 14 del Reglamento (UE) 2016/679 facilitando a aquel la información básica señalada en el apartado anterior, indicándole una dirección electrónica u otro medio que permita acceder de forma sencilla e inmediata a la restante información.

En estos supuestos, la información básica incluirá también:

- a) Las categorías de datos objeto de tratamiento.
- b) Las fuentes de las que procedieran los datos.

CAPÍTULO II

Ejercicio de los derechos

Artículo 12. *Disposiciones generales sobre ejercicio de los derechos.*

1. Los derechos reconocidos en los artículos 15 a 22 del Reglamento (UE) 2016/679, podrán ejercerse directamente o por medio de representante legal o voluntario.

2. El responsable del tratamiento estará obligado a informar al afectado sobre los medios a su disposición para ejercer los derechos que le corresponden. Los medios deberán ser fácilmente accesibles para el afectado. El ejercicio del derecho no podrá ser denegado por el solo motivo de optar el afectado por otro medio.

3. El encargado podrá tramitar, por cuenta del responsable, las solicitudes de ejercicio formuladas por los afectados de sus derechos si así se estableciere en el contrato o acto jurídico que les vincule.

4. La prueba del cumplimiento del deber de responder a la solicitud de ejercicio de sus derechos formulado por el afectado recaerá sobre el responsable.

5. Cuando las leyes aplicables a determinados tratamientos establezcan un régimen especial que afecte al ejercicio de los derechos previstos en el Capítulo III del Reglamento (UE) 2016/679, se estará a lo dispuesto en aquellas.

6. En cualquier caso, los titulares de la patria potestad podrán ejercitar en nombre y representación de los menores de catorce años los derechos de acceso, rectificación, cancelación, oposición o cualesquiera otros que pudieran corresponderles en el contexto de la presente ley orgánica.

7. Serán gratuitas las actuaciones llevadas a cabo por el responsable del tratamiento para atender las solicitudes de ejercicio de estos derechos, sin perjuicio de lo dispuesto en los artículos 12.5 y 15.3 del Reglamento (UE) 2016/679 y en los apartados 3 y 4 del artículo 13 de esta ley orgánica.

Artículo 13. *Derecho de acceso.*

1. El derecho de acceso del afectado se ejercitará de acuerdo con lo establecido en el artículo 15 del Reglamento (UE) 2016/679.

Cuando el responsable trate una gran cantidad de datos relativos al afectado y este ejercite su derecho de acceso sin especificar si se refiere a todos o a una parte de los datos, el responsable podrá solicitarle, antes de facilitar la información, que el afectado especifique los datos o actividades de tratamiento a los que se refiere la solicitud.

2. El derecho de acceso se entenderá otorgado si el responsable del tratamiento facilitara al afectado un sistema de acceso remoto, directo y seguro a los datos personales

que garantice, de modo permanente, el acceso a su totalidad. A tales efectos, la comunicación por el responsable al afectado del modo en que este podrá acceder a dicho sistema bastará para tener por atendida la solicitud de ejercicio del derecho.

No obstante, el interesado podrá solicitar del responsable la información referida a los extremos previstos en el artículo 15.1 del Reglamento (UE) 2016/679 que no se incluyese en el sistema de acceso remoto.

3. A los efectos establecidos en el artículo 12.5 del Reglamento (UE) 2016/679 se podrá considerar repetitivo el ejercicio del derecho de acceso en más de una ocasión durante el plazo de seis meses, a menos que exista causa legítima para ello.

4. Cuando el afectado elija un medio distinto al que se le ofrece que suponga un coste desproporcionado, la solicitud será considerada excesiva, por lo que dicho afectado asumirá el exceso de costes que su elección comporte. En este caso, solo será exigible al responsable del tratamiento la satisfacción del derecho de acceso sin dilaciones indebidas.

Artículo 14. *Derecho de rectificación.*

Al ejercer el derecho de rectificación reconocido en el artículo 16 del Reglamento (UE) 2016/679, el afectado deberá indicar en su solicitud a qué datos se refiere y la corrección que haya de realizarse. Deberá acompañar, cuando sea preciso, la documentación justificativa de la inexactitud o carácter incompleto de los datos objeto de tratamiento.

Artículo 15. *Derecho de supresión.*

1. El derecho de supresión se ejercerá de acuerdo con lo establecido en el artículo 17 del Reglamento (UE) 2016/679.

2. Cuando la supresión derive del ejercicio del derecho de oposición con arreglo al artículo 21.2 del Reglamento (UE) 2016/679, el responsable podrá conservar los datos identificativos del afectado necesarios con el fin de impedir tratamientos futuros para fines de mercadotecnia directa.

Artículo 16. *Derecho a la limitación del tratamiento.*

1. El derecho a la limitación del tratamiento se ejercerá de acuerdo con lo establecido en el artículo 18 del Reglamento (UE) 2016/679.

2. El hecho de que el tratamiento de los datos personales esté limitado debe constar claramente en los sistemas de información del responsable.

Artículo 17. *Derecho a la portabilidad.*

El derecho a la portabilidad se ejercerá de acuerdo con lo establecido en el artículo 20 del Reglamento (UE) 2016/679.

Artículo 18. *Derecho de oposición.*

El derecho de oposición, así como los derechos relacionados con las decisiones individuales automatizadas, incluida la realización de perfiles, se ejercerán de acuerdo con lo establecido, respectivamente, en los artículos 21 y 22 del Reglamento (UE) 2016/679.

TÍTULO IV

Disposiciones aplicables a tratamientos concretos

Artículo 19. *Tratamiento de datos de contacto, de empresarios individuales y de profesionales liberales.*

1. Salvo prueba en contrario, se presumirá amparado en lo dispuesto en el artículo 6.1.f) del Reglamento (UE) 2016/679 el tratamiento de los datos de contacto y en su caso los relativos a la función o puesto desempeñado de las personas físicas que presten servicios en una persona jurídica siempre que se cumplan los siguientes requisitos:

a) Que el tratamiento se refiera únicamente a los datos necesarios para su localización profesional.

b) Que la finalidad del tratamiento sea únicamente mantener relaciones de cualquier índole con la persona jurídica en la que el afectado preste sus servicios.

2. La misma presunción operará para el tratamiento de los datos relativos a los empresarios individuales y a los profesionales liberales, cuando se refieran a ellos únicamente en dicha condición y no se traten para entablar una relación con los mismos como personas físicas.

3. Los responsables o encargados del tratamiento a los que se refiere el artículo 77.1 de esta ley orgánica podrán también tratar los datos mencionados en los dos apartados anteriores cuando ello se derive de una obligación legal o sea necesario para el ejercicio de sus competencias.

Artículo 20. *Sistemas de información crediticia.*

1. Salvo prueba en contrario, se presumirá lícito el tratamiento de datos personales relativos al incumplimiento de obligaciones dinerarias, financieras o de crédito por sistemas comunes de información crediticia cuando se cumplan los siguientes requisitos:

a) Que los datos hayan sido facilitados por el acreedor o por quien actúe por su cuenta o interés.

b) Que los datos se refieran a deudas ciertas, vencidas y exigibles, cuya existencia o cuantía no hubiese sido objeto de reclamación administrativa o judicial por el deudor o mediante un procedimiento alternativo de resolución de disputas vinculante entre las partes.

c) Que el acreedor haya informado al afectado en el contrato o en el momento de requerir el pago acerca de la posibilidad de inclusión en dichos sistemas, con indicación de aquéllos en los que participe.

La entidad que mantenga el sistema de información crediticia con datos relativos al incumplimiento de obligaciones dinerarias, financieras o de crédito deberá notificar al afectado la inclusión de tales datos y le informará sobre la posibilidad de ejercitar los derechos establecidos en los artículos 15 a 22 del Reglamento (UE) 2016/679 dentro de los treinta días siguientes a la notificación de la deuda al sistema, permaneciendo bloqueados los datos durante ese plazo.

d) Que los datos únicamente se mantengan en el sistema mientras persista el incumplimiento, con el límite máximo de cinco años desde la fecha de vencimiento de la obligación dineraria, financiera o de crédito.

e) Que los datos referidos a un deudor determinado solamente puedan ser consultados cuando quien consulte el sistema mantuviese una relación contractual con el afectado que implique el abono de una cuantía pecuniaria o este le hubiera solicitado la celebración de un contrato que suponga financiación, pago aplazado o facturación periódica, como sucede, entre otros supuestos, en los previstos en la legislación de contratos de crédito al consumo y de contratos de crédito inmobiliario.

Cuando se hubiera ejercitado ante el sistema el derecho a la limitación del tratamiento de los datos impugnando su exactitud conforme a lo previsto en el artículo 18.1.a) del Reglamento (UE) 2016/679, el sistema informará a quienes pudieran consultarlo con arreglo al párrafo anterior acerca de la mera existencia de dicha circunstancia, sin facilitar los datos concretos respecto de los que se hubiera ejercitado el derecho, en tanto se resuelve sobre la solicitud del afectado.

f) Que, en el caso de que se denegase la solicitud de celebración del contrato, o éste no llegara a celebrarse, como consecuencia de la consulta efectuada, quien haya consultado el sistema informe al afectado del resultado de dicha consulta.

2. Las entidades que mantengan el sistema y las acreedoras, respecto del tratamiento de los datos referidos a sus deudores, tendrán la condición de corresponsables del tratamiento de los datos, siendo de aplicación lo establecido por el artículo 26 del Reglamento (UE) 2016/679.

Corresponderá al acreedor garantizar que concurren los requisitos exigidos para la inclusión en el sistema de la deuda, respondiendo de su inexistencia o inexactitud.

3. La presunción a la que se refiere el apartado 1 de este artículo no ampara los supuestos en que la información crediticia fuese asociada por la entidad que mantuviera el sistema a informaciones adicionales a las contempladas en dicho apartado, relacionadas con el deudor y obtenidas de otras fuentes, a fin de llevar a cabo un perfilado del mismo, en particular mediante la aplicación de técnicas de calificación crediticia.

Artículo 21. *Tratamientos relacionados con la realización de determinadas operaciones mercantiles.*

1. Salvo prueba en contrario, se presumirán lícitos los tratamientos de datos, incluida su comunicación con carácter previo, que pudieran derivarse del desarrollo de cualquier operación de modificación estructural de sociedades o la aportación o transmisión de negocio o de rama de actividad empresarial, siempre que los tratamientos fueran necesarios para el buen fin de la operación y garanticen, cuando proceda, la continuidad en la prestación de los servicios.

2. En el caso de que la operación no llegara a concluirse, la entidad cesionaria deberá proceder con carácter inmediato a la supresión de los datos, sin que sea de aplicación la obligación de bloqueo prevista en esta ley orgánica.

Artículo 22. *Tratamientos con fines de videovigilancia.*

1. Las personas físicas o jurídicas, públicas o privadas, podrán llevar a cabo el tratamiento de imágenes a través de sistemas de cámaras o videocámaras con la finalidad de preservar la seguridad de las personas y bienes, así como de sus instalaciones.

2. Solo podrán captarse imágenes de la vía pública en la medida en que resulte imprescindible para la finalidad mencionada en el apartado anterior.

No obstante, será posible la captación de la vía pública en una extensión superior cuando fuese necesario para garantizar la seguridad de bienes o instalaciones estratégicos o de infraestructuras vinculadas al transporte, sin que en ningún caso pueda suponer la captación de imágenes del interior de un domicilio privado.

3. Los datos serán suprimidos en el plazo máximo de un mes desde su captación, salvo cuando hubieran de ser conservados para acreditar la comisión de actos que atenten contra la integridad de personas, bienes o instalaciones. En tal caso, las imágenes deberán ser puestas a disposición de la autoridad competente en un plazo máximo de setenta y dos horas desde que se tuviera conocimiento de la existencia de la grabación.

No será de aplicación a estos tratamientos la obligación de bloqueo prevista en el artículo 32 de esta ley orgánica.

4. El deber de información previsto en el artículo 12 del Reglamento (UE) 2016/679 se entenderá cumplido mediante la colocación de un dispositivo informativo en lugar suficientemente visible identificando, al menos, la existencia del tratamiento, la identidad del responsable y la posibilidad de ejercitar los derechos previstos en los artículos 15 a 22 del Reglamento (UE) 2016/679. También podrá incluirse en el dispositivo informativo un código de conexión o dirección de internet a esta información.

En todo caso, el responsable del tratamiento deberá mantener a disposición de los afectados la información a la que se refiere el citado reglamento.

5. Al amparo del artículo 2.2.c) del Reglamento (UE) 2016/679, se considera excluido de su ámbito de aplicación el tratamiento por una persona física de imágenes que solamente capten el interior de su propio domicilio.

Esta exclusión no abarca el tratamiento realizado por una entidad de seguridad privada que hubiera sido contratada para la vigilancia de un domicilio y tuviese acceso a las imágenes.

6. El tratamiento de los datos personales procedentes de las imágenes y sonidos obtenidos mediante la utilización de cámaras y videocámaras por las Fuerzas y Cuerpos de Seguridad y por los órganos competentes para la vigilancia y control en los centros penitenciarios y para el control, regulación, vigilancia y disciplina del tráfico, se regirá por la legislación de transposición de la Directiva (UE) 2016/680, cuando el tratamiento tenga fines de prevención, investigación, detección o enjuiciamiento de infracciones penales o de ejecución de sanciones penales, incluidas la protección y la prevención frente a las amenazas contra la seguridad pública. Fuera de estos supuestos, dicho tratamiento se regirá

por su legislación específica y supletoriamente por el Reglamento (UE) 2016/679 y la presente ley orgánica.

7. Lo regulado en el presente artículo se entiende sin perjuicio de lo previsto en la Ley 5/2014, de 4 de abril, de Seguridad Privada y sus disposiciones de desarrollo.

8. El tratamiento por el empleador de datos obtenidos a través de sistemas de cámaras o videocámaras se somete a lo dispuesto en el artículo 89 de esta ley orgánica.

Artículo 23. *Sistemas de exclusión publicitaria.*

1. Será lícito el tratamiento de datos personales que tenga por objeto evitar el envío de comunicaciones comerciales a quienes hubiesen manifestado su negativa u oposición a recibirlas.

A tal efecto, podrán crearse sistemas de información, generales o sectoriales, en los que solo se incluirán los datos imprescindibles para identificar a los afectados. Estos sistemas también podrán incluir servicios de preferencia, mediante los cuales los afectados limiten la recepción de comunicaciones comerciales a las procedentes de determinadas empresas.

2. Las entidades responsables de los sistemas de exclusión publicitaria comunicarán a la autoridad de control competente su creación, su carácter general o sectorial, así como el modo en que los afectados pueden incorporarse a los mismos y, en su caso, hacer valer sus preferencias.

La autoridad de control competente hará pública en su sede electrónica una relación de los sistemas de esta naturaleza que le fueran comunicados, incorporando la información mencionada en el párrafo anterior. A tal efecto, la autoridad de control competente a la que se haya comunicado la creación del sistema lo pondrá en conocimiento de las restantes autoridades de control para su publicación por todas ellas.

3. Cuando un afectado manifieste a un responsable su deseo de que sus datos no sean tratados para la remisión de comunicaciones comerciales, este deberá informarle de los sistemas de exclusión publicitaria existentes, pudiendo remitirse a la información publicada por la autoridad de control competente.

4. Quienes pretendan realizar comunicaciones de mercadotecnia directa, deberán previamente consultar los sistemas de exclusión publicitaria que pudieran afectar a su actuación, excluyendo del tratamiento los datos de los afectados que hubieran manifestado su oposición o negativa al mismo. A estos efectos, para considerar cumplida la obligación anterior será suficiente la consulta de los sistemas de exclusión incluidos en la relación publicada por la autoridad de control competente.

No será necesario realizar la consulta a la que se refiere el párrafo anterior cuando el afectado hubiera prestado, conforme a lo dispuesto en esta ley orgánica, su consentimiento para recibir la comunicación a quien pretenda realizarla.

Artículo 24. *Tratamiento de datos para la protección de las personas que informen sobre infracciones normativas.*

Serán lícitos los tratamientos de datos personales necesarios para garantizar la protección de las personas que informen sobre infracciones normativas.

Dichos tratamientos se registrarán por lo dispuesto en el Reglamento (UE) 2016/679, del Parlamento Europeo y del Consejo, de 27 de abril de 2016, en esta ley orgánica y en la Ley reguladora de la protección de las personas que informen sobre infracciones normativas y de lucha contra la corrupción.

Artículo 25. *Tratamiento de datos en el ámbito de la función estadística pública.*

1. El tratamiento de datos personales llevado a cabo por los organismos que tengan atribuidas las competencias relacionadas con el ejercicio de la función estadística pública se someterá a lo dispuesto en su legislación específica, así como en el Reglamento (UE) 2016/679 y en la presente ley orgánica.

2. La comunicación de los datos a los órganos competentes en materia estadística solo se entenderá amparada en el artículo 6.1 e) del Reglamento (UE) 2016/679 en los casos en que la estadística para la que se requiera la información venga exigida por una norma de

Derecho de la Unión Europea o se encuentre incluida en los instrumentos de programación estadística legalmente previstos.

De conformidad con lo dispuesto en el artículo 11.2 de la Ley 12/1989, de 9 de mayo, de la Función Estadística Pública, serán de aportación estrictamente voluntaria y, en consecuencia, solo podrán recogerse previo consentimiento expreso de los afectados los datos a los que se refieren los artículos 9 y 10 del Reglamento (UE) 2016/679.

3. Los organismos competentes para el ejercicio de la función estadística pública podrán denegar las solicitudes de ejercicio por los afectados de los derechos establecidos en los artículos 15 a 22 del Reglamento (UE) 2016/679 cuando los datos se encuentren amparados por las garantías del secreto estadístico previstas en la legislación estatal o autonómica.

Artículo 26. *Tratamiento de datos con fines de archivo en interés público por parte de las Administraciones Públicas.*

Será lícito el tratamiento por las Administraciones Públicas de datos con fines de archivo en interés público, que se someterá a lo dispuesto en el Reglamento (UE) 2016/679 y en la presente ley orgánica con las especialidades que se derivan de lo previsto en la Ley 16/1985, de 25 de junio, del Patrimonio Histórico Español, en el Real Decreto 1708/2011, de 18 de noviembre, por el que se establece el Sistema Español de Archivos y se regula el Sistema de Archivos de la Administración General del Estado y de sus Organismos Públicos y su régimen de acceso, así como la legislación autonómica que resulte de aplicación.

Artículo 27. *Tratamiento de datos relativos a infracciones y sanciones administrativas.*

1. A los efectos del artículo 86 del Reglamento (UE) 2016/679, el tratamiento de datos relativos a infracciones y sanciones administrativas, incluido el mantenimiento de registros relacionados con las mismas, exigirá:

a) Que los responsables de dichos tratamientos sean los órganos competentes para la instrucción del procedimiento sancionador, para la declaración de las infracciones o la imposición de las sanciones.

b) Que el tratamiento se limite a los datos estrictamente necesarios para la finalidad perseguida por aquel.

2. Cuando no se cumpla alguna de las condiciones previstas en el apartado anterior, los tratamientos de datos referidos a infracciones y sanciones administrativas habrán de contar con el consentimiento del interesado o estar autorizados por una norma con rango de ley, en la que se regularán, en su caso, garantías adicionales para los derechos y libertades de los afectados.

3. Fuera de los supuestos señalados en los apartados anteriores, los tratamientos de datos referidos a infracciones y sanciones administrativas solo serán posibles cuando sean llevados a cabo por abogados y procuradores y tengan por objeto recoger la información facilitada por sus clientes para el ejercicio de sus funciones.

TÍTULO V

Responsable y encargado del tratamiento

CAPÍTULO I

Disposiciones generales. Medidas de responsabilidad activa

Artículo 28. *Obligaciones generales del responsable y encargado del tratamiento.*

1. Los responsables y encargados, teniendo en cuenta los elementos enumerados en los artículos 24 y 25 del Reglamento (UE) 2016/679, determinarán las medidas técnicas y organizativas apropiadas que deben aplicar a fin de garantizar y acreditar que el tratamiento es conforme con el citado reglamento, con la presente ley orgánica, sus normas de desarrollo y la legislación sectorial aplicable. En particular valorarán si procede la realización

de la evaluación de impacto en la protección de datos y la consulta previa a que se refiere la Sección 3 del Capítulo IV del citado reglamento.

2. Para la adopción de las medidas a que se refiere el apartado anterior los responsables y encargados del tratamiento tendrán en cuenta, en particular, los mayores riesgos que podrían producirse en los siguientes supuestos:

a) Cuando el tratamiento pudiera generar situaciones de discriminación, usurpación de identidad o fraude, pérdidas financieras, daño para la reputación, pérdida de confidencialidad de datos sujetos al secreto profesional, reversión no autorizada de la seudonimización o cualquier otro perjuicio económico, moral o social significativo para los afectados.

b) Cuando el tratamiento pudiese privar a los afectados de sus derechos y libertades o pudiera impedirles el ejercicio del control sobre sus datos personales.

c) Cuando se produjese el tratamiento no meramente incidental o accesorio de las categorías especiales de datos a las que se refieren los artículos 9 y 10 del Reglamento (UE) 2016/679 y 9 y 10 de esta ley orgánica o de los datos relacionados con la comisión de infracciones administrativas.

d) Cuando el tratamiento implicase una evaluación de aspectos personales de los afectados con el fin de crear o utilizar perfiles personales de los mismos, en particular mediante el análisis o la predicción de aspectos referidos a su rendimiento en el trabajo, su situación económica, su salud, sus preferencias o intereses personales, su fiabilidad o comportamiento, su solvencia financiera, su localización o sus movimientos.

e) Cuando se lleve a cabo el tratamiento de datos de grupos de afectados en situación de especial vulnerabilidad y, en particular, de menores de edad y personas con discapacidad.

f) Cuando se produzca un tratamiento masivo que implique a un gran número de afectados o conlleve la recogida de una gran cantidad de datos personales.

g) Cuando los datos personales fuesen a ser objeto de transferencia, con carácter habitual, a terceros Estados u organizaciones internacionales respecto de los que no se hubiese declarado un nivel adecuado de protección.

h) Cualesquiera otros que a juicio del responsable o del encargado pudieran tener relevancia y en particular aquellos previstos en códigos de conducta y estándares definidos por esquemas de certificación.

Artículo 29. *Supuestos de corresponsabilidad en el tratamiento.*

La determinación de las responsabilidades a las que se refiere el artículo 26.1 del Reglamento (UE) 2016/679 se realizará atendiendo a las actividades que efectivamente desarrolle cada uno de los corresponsables del tratamiento.

Artículo 30. *Representantes de los responsables o encargados del tratamiento no establecidos en la Unión Europea.*

1. En los supuestos en que el Reglamento (UE) 2016/679 sea aplicable a un responsable o encargado del tratamiento no establecido en la Unión Europea en virtud de lo dispuesto en su artículo 3.2 y el tratamiento se refiera a afectados que se hallen en España, la Agencia Española de Protección de Datos o, en su caso, las autoridades autonómicas de protección de datos podrán imponer al representante, solidariamente con el responsable o encargado del tratamiento, las medidas establecidas en el Reglamento (UE) 2016/679.

Dicha exigencia se entenderá sin perjuicio de la responsabilidad que pudiera en su caso corresponder al responsable o al encargado del tratamiento y del ejercicio por el representante de la acción de repetición frente a quien proceda.

2. Asimismo, en caso de exigencia de responsabilidad en los términos previstos en el artículo 82 del Reglamento (UE) 2016/679, los responsables, encargados y representantes responderán solidariamente de los daños y perjuicios causados.

Artículo 31. *Registro de las actividades de tratamiento.*

1. Los responsables y encargados del tratamiento o, en su caso, sus representantes deberán mantener el registro de actividades de tratamiento al que se refiere el artículo 30 del

Reglamento (UE) 2016/679, salvo que sea de aplicación la excepción prevista en su apartado 5.

El registro, que podrá organizarse en torno a conjuntos estructurados de datos, deberá especificar, según sus finalidades, las actividades de tratamiento llevadas a cabo y las demás circunstancias establecidas en el citado reglamento.

Cuando el responsable o el encargado del tratamiento hubieran designado un delegado de protección de datos deberán comunicarle cualquier adición, modificación o exclusión en el contenido del registro.

2. Los sujetos enumerados en el artículo 77.1 de esta ley orgánica harán público un inventario de sus actividades de tratamiento accesible por medios electrónicos en el que constará la información establecida en el artículo 30 del Reglamento (UE) 2016/679 y su base legal.

Artículo 32. *Bloqueo de los datos.*

1. El responsable del tratamiento estará obligado a bloquear los datos cuando proceda a su rectificación o supresión.

2. El bloqueo de los datos consiste en la identificación y reserva de los mismos, adoptando medidas técnicas y organizativas, para impedir su tratamiento, incluyendo su visualización, excepto para la puesta a disposición de los datos a los jueces y tribunales, el Ministerio Fiscal o las Administraciones Públicas competentes, en particular de las autoridades de protección de datos, para la exigencia de posibles responsabilidades derivadas del tratamiento y solo por el plazo de prescripción de las mismas.

Transcurrido ese plazo deberá procederse a la destrucción de los datos.

3. Los datos bloqueados no podrán ser tratados para ninguna finalidad distinta de la señalada en el apartado anterior.

4. Cuando para el cumplimiento de esta obligación, la configuración del sistema de información no permita el bloqueo o se requiera una adaptación que implique un esfuerzo desproporcionado, se procederá a un copiado seguro de la información de modo que conste evidencia digital, o de otra naturaleza, que permita acreditar la autenticidad de la misma, la fecha del bloqueo y la no manipulación de los datos durante el mismo.

5. La Agencia Española de Protección de Datos y las autoridades autonómicas de protección de datos, dentro del ámbito de sus respectivas competencias, podrán fijar excepciones a la obligación de bloqueo establecida en este artículo, en los supuestos en que, atendida la naturaleza de los datos o el hecho de que se refieran a un número particularmente elevado de afectados, su mera conservación, incluso bloqueados, pudiera generar un riesgo elevado para los derechos de los afectados, así como en aquellos casos en los que la conservación de los datos bloqueados pudiera implicar un coste desproporcionado para el responsable del tratamiento.

CAPÍTULO II

Encargado del tratamiento

Artículo 33. *Encargado del tratamiento.*

1. El acceso por parte de un encargado de tratamiento a los datos personales que resulten necesarios para la prestación de un servicio al responsable no se considerará comunicación de datos siempre que se cumpla lo establecido en el Reglamento (UE) 2016/679, en la presente ley orgánica y en sus normas de desarrollo.

2. Tendrá la consideración de responsable del tratamiento y no la de encargado quien en su propio nombre y sin que conste que actúa por cuenta de otro, establezca relaciones con los afectados aun cuando exista un contrato o acto jurídico con el contenido fijado en el artículo 28.3 del Reglamento (UE) 2016/679. Esta previsión no será aplicable a los encargos de tratamiento efectuados en el marco de la legislación de contratación del sector público.

Tendrá asimismo la consideración de responsable del tratamiento quien figurando como encargado utilizase los datos para sus propias finalidades.

3. El responsable del tratamiento determinará si, cuando finalice la prestación de los servicios del encargado, los datos personales deben ser destruidos, devueltos al responsable o entregados, en su caso, a un nuevo encargado.

No procederá la destrucción de los datos cuando exista una previsión legal que obligue a su conservación, en cuyo caso deberán ser devueltos al responsable, que garantizará su conservación mientras tal obligación persista.

4. El encargado del tratamiento podrá conservar, debidamente bloqueados, los datos en tanto pudieran derivarse responsabilidades de su relación con el responsable del tratamiento.

5. En el ámbito del sector público podrán atribuirse las competencias propias de un encargado del tratamiento a un determinado órgano de la Administración General del Estado, la Administración de las comunidades autónomas, las Entidades que integran la Administración Local o a los Organismos vinculados o dependientes de las mismas mediante la adopción de una norma reguladora de dichas competencias, que deberá incorporar el contenido exigido por el artículo 28.3 del Reglamento (UE) 2016/679.

CAPÍTULO III

Delegado de protección de datos

Artículo 34. *Designación de un delegado de protección de datos.*

1. Los responsables y encargados del tratamiento deberán designar un delegado de protección de datos en los supuestos previstos en el artículo 37.1 del Reglamento (UE) 2016/679 y, en todo caso, cuando se trate de las siguientes entidades:

- a) Los colegios profesionales y sus consejos generales.
- b) Los centros docentes que ofrezcan enseñanzas en cualquiera de los niveles establecidos en la legislación reguladora del derecho a la educación, así como las Universidades públicas y privadas.
- c) Las entidades que exploten redes y presten servicios de comunicaciones electrónicas conforme a lo dispuesto en su legislación específica, cuando traten habitual y sistemáticamente datos personales a gran escala.
- d) Los prestadores de servicios de la sociedad de la información cuando elaboren a gran escala perfiles de los usuarios del servicio.
- e) Las entidades incluidas en el artículo 1 de la Ley 10/2014, de 26 de junio, de ordenación, supervisión y solvencia de entidades de crédito.
- f) Los establecimientos financieros de crédito.
- g) Las entidades aseguradoras y reaseguradoras.
- h) Las empresas de servicios de inversión, reguladas por la legislación del Mercado de Valores.
- i) Los distribuidores y comercializadores de energía eléctrica y los distribuidores y comercializadores de gas natural.
- j) Las entidades responsables de ficheros comunes para la evaluación de la solvencia patrimonial y crédito o de los ficheros comunes para la gestión y prevención del fraude, incluyendo a los responsables de los ficheros regulados por la legislación de prevención del blanqueo de capitales y de la financiación del terrorismo.
- k) Las entidades que desarrollen actividades de publicidad y prospección comercial, incluyendo las de investigación comercial y de mercados, cuando lleven a cabo tratamientos basados en las preferencias de los afectados o realicen actividades que impliquen la elaboración de perfiles de los mismos.
- l) Los centros sanitarios legalmente obligados al mantenimiento de las historias clínicas de los pacientes.
Se exceptúan los profesionales de la salud que, aun estando legalmente obligados al mantenimiento de las historias clínicas de los pacientes, ejerzan su actividad a título individual.
- m) Las entidades que tengan como uno de sus objetos la emisión de informes comerciales que puedan referirse a personas físicas.

n) Los operadores que desarrollen la actividad de juego a través de canales electrónicos, informáticos, telemáticos e interactivos, conforme a la normativa de regulación del juego.

ñ) Las empresas de seguridad privada.

o) Las federaciones deportivas cuando traten datos de menores de edad.

2. Los responsables o encargados del tratamiento no incluidos en el párrafo anterior podrán designar de manera voluntaria un delegado de protección de datos, que quedará sometido al régimen establecido en el Reglamento (UE) 2016/679 y en la presente ley orgánica.

3. Los responsables y encargados del tratamiento comunicarán en el plazo de diez días a la Agencia Española de Protección de Datos o, en su caso, a las autoridades autonómicas de protección de datos, las designaciones, nombramientos y ceses de los delegados de protección de datos tanto en los supuestos en que se encuentren obligadas a su designación como en el caso en que sea voluntaria.

4. La Agencia Española de Protección de Datos y las autoridades autonómicas de protección de datos mantendrán, en el ámbito de sus respectivas competencias, una lista actualizada de delegados de protección de datos que será accesible por medios electrónicos.

5. En el cumplimiento de las obligaciones de este artículo los responsables y encargados del tratamiento podrán establecer la dedicación completa o a tiempo parcial del delegado, entre otros criterios, en función del volumen de los tratamientos, la categoría especial de los datos tratados o de los riesgos para los derechos o libertades de los interesados.

Artículo 35. *Cualificación del delegado de protección de datos.*

El cumplimiento de los requisitos establecidos en el artículo 37.5 del Reglamento (UE) 2016/679 para la designación del delegado de protección de datos, sea persona física o jurídica, podrá demostrarse, entre otros medios, a través de mecanismos voluntarios de certificación que tendrán particularmente en cuenta la obtención de una titulación universitaria que acredite conocimientos especializados en el derecho y la práctica en materia de protección de datos.

Artículo 36. *Posición del delegado de protección de datos.*

1. El delegado de protección de datos actuará como interlocutor del responsable o encargado del tratamiento ante la Agencia Española de Protección de Datos y las autoridades autonómicas de protección de datos. El delegado podrá inspeccionar los procedimientos relacionados con el objeto de la presente ley orgánica y emitir recomendaciones en el ámbito de sus competencias.

2. Cuando se trate de una persona física integrada en la organización del responsable o encargado del tratamiento, el delegado de protección de datos no podrá ser removido ni sancionado por el responsable o el encargado por desempeñar sus funciones salvo que incurriera en dolo o negligencia grave en su ejercicio. Se garantizará la independencia del delegado de protección de datos dentro de la organización, debiendo evitarse cualquier conflicto de intereses.

3. En el ejercicio de sus funciones el delegado de protección de datos tendrá acceso a los datos personales y procesos de tratamiento, no pudiendo oponer a este acceso el responsable o el encargado del tratamiento la existencia de cualquier deber de confidencialidad o secreto, incluyendo el previsto en el artículo 5 de esta ley orgánica.

4. Cuando el delegado de protección de datos aprecie la existencia de una vulneración relevante en materia de protección de datos lo documentará y lo comunicará inmediatamente a los órganos de administración y dirección del responsable o el encargado del tratamiento.

Artículo 37. *Intervención del delegado de protección de datos en caso de reclamación ante las autoridades de protección de datos.*

1. Cuando el responsable o el encargado del tratamiento hubieran designado un delegado de protección de datos el afectado podrá, con carácter previo a la presentación de una reclamación contra aquéllos ante la Agencia Española de Protección de Datos o, en su

caso, ante las autoridades autonómicas de protección de datos, dirigirse al delegado de protección de datos de la entidad contra la que se reclame.

En este caso, el delegado de protección de datos comunicará al afectado la decisión que se hubiera adoptado en el plazo máximo de dos meses a contar desde la recepción de la reclamación.

2. Cuando el afectado presente una reclamación ante la Agencia Española de Protección de Datos o, en su caso, ante las autoridades autonómicas de protección de datos, aquellas podrán remitir la reclamación al delegado de protección de datos a fin de que este responda en el plazo de un mes.

Si transcurrido dicho plazo el delegado de protección de datos no hubiera comunicado a la autoridad de protección de datos competente la respuesta dada a la reclamación, dicha autoridad continuará el procedimiento con arreglo a lo establecido en el Título VIII de esta ley orgánica y en sus normas de desarrollo.

3. El procedimiento ante la Agencia Española de Protección de Datos será el establecido en el Título VIII de esta ley orgánica y en sus normas de desarrollo. Asimismo, las comunidades autónomas regularán el procedimiento correspondiente ante sus autoridades autonómicas de protección de datos.

CAPÍTULO IV

Códigos de conducta y certificación

Artículo 38. *Códigos de conducta.*

1. Los códigos de conducta regulados por la sección 5.ª del Capítulo IV del Reglamento (UE) 2016/679 serán vinculantes para quienes se adhieran a los mismos.

Dichos códigos podrán dotarse de mecanismos de resolución extrajudicial de conflictos.

2. Dichos códigos podrán promoverse, además de por las asociaciones y organismos a los que se refiere el artículo 40.2 del Reglamento (UE) 2016/679, por empresas o grupos de empresas así como por los responsables o encargados a los que se refiere el artículo 77.1 de esta ley orgánica.

Asimismo, podrán ser promovidos por los organismos o entidades que asuman las funciones de supervisión y resolución extrajudicial de conflictos a los que se refiere el artículo 41 del Reglamento (UE) 2016/679.

Los responsables o encargados del tratamiento que se adhieran al código de conducta se obligan a someter al organismo o entidad de supervisión las reclamaciones que les fueran formuladas por los afectados en relación con los tratamientos de datos incluidos en su ámbito de aplicación en caso de considerar que no procede atender a lo solicitado en la reclamación, sin perjuicio de lo dispuesto en el artículo 37 de esta ley orgánica. Además, sin menoscabo de las competencias atribuidas por el Reglamento (UE) 2016/679 a las autoridades de protección de datos, podrán voluntariamente y antes de llevar a cabo el tratamiento, someter al citado organismo o entidad de supervisión la verificación de la conformidad del mismo con las materias sujetas al código de conducta.

En caso de que el organismo o entidad de supervisión rechace o desestime la reclamación, o si el responsable o encargado del tratamiento no somete la reclamación a su decisión, el afectado podrá formularla ante la Agencia Española de Protección de Datos o, en su caso, las autoridades autonómicas de protección de datos.

La autoridad de protección de datos competente verificará que los organismos o entidades que promuevan los códigos de conducta han dotado a estos códigos de organismos de supervisión que reúnan los requisitos establecidos en el artículo 41.2 del Reglamento (UE) 2016/679.

3. Los códigos de conducta serán aprobados por la Agencia Española de Protección de Datos o, en su caso, por la autoridad autonómica de protección de datos competente.

4. La Agencia Española de Protección de Datos o, en su caso, las autoridades autonómicas de protección de datos someterán los proyectos de código al mecanismo de coherencia mencionado en el artículo 63 de Reglamento (UE) 2016/679 en los supuestos en que ello proceda según su artículo 40.7. El procedimiento quedará suspendido en tanto el

Comité Europeo de Protección de Datos no emita el dictamen al que se refieren los artículos 64.1.b) y 65.1.c) del citado reglamento.

Cuando sea una autoridad autonómica de protección de datos la que someta el proyecto de código al mecanismo de coherencia, se estará a lo dispuesto en el artículo 60 de esta ley orgánica.

5. La Agencia Española de Protección de Datos y las autoridades autonómicas de protección de datos mantendrán registros de los códigos de conducta aprobados por las mismas, que estarán interconectados entre sí y coordinados con el registro gestionado por el Comité Europeo de Protección de Datos conforme al artículo 40.11 del citado reglamento.

El registro será accesible a través de medios electrónicos.

6. Mediante real decreto se establecerán el contenido del registro y las especialidades del procedimiento de aprobación de los códigos de conducta.

Artículo 39. *Acreditación de instituciones de certificación.*

Sin perjuicio de las funciones y poderes de acreditación de la autoridad de control competente en virtud de los artículos 57 y 58 del Reglamento (UE) 2016/679, la acreditación de las instituciones de certificación a las que se refiere el artículo 43.1 del citado reglamento podrá ser llevada a cabo por la Entidad Nacional de Acreditación (ENAC), que comunicará a la Agencia Española de Protección de Datos y a las autoridades de protección de datos de las comunidades autónomas las concesiones, denegaciones o revocaciones de las acreditaciones, así como su motivación.

TÍTULO VI

Transferencias internacionales de datos

Artículo 40. *Régimen de las transferencias internacionales de datos.*

Las transferencias internacionales de datos se regirán por lo dispuesto en el Reglamento (UE) 2016/679, en la presente ley orgánica y sus normas de desarrollo aprobadas por el Gobierno, y en las circulares de la Agencia Española de Protección de Datos y de las autoridades autonómicas de protección de datos, en el ámbito de sus respectivas competencias.

En todo caso se aplicarán a los tratamientos en que consista la propia transferencia las disposiciones contenidas en dichas normas, en particular las que regulan los principios de protección de datos.

Artículo 41. *Supuestos de adopción por la Agencia Española de Protección de Datos.*

1. La Agencia Española de Protección de Datos y las autoridades autonómicas de protección de datos podrán adoptar, conforme a lo dispuesto en el artículo 46.2.c) del Reglamento (UE) 2016/679, cláusulas contractuales tipo para la realización de transferencias internacionales de datos, que se someterán previamente al dictamen del Comité Europeo de Protección de Datos previsto en el artículo 64 del citado reglamento.

2. La Agencia Española de Protección de Datos y las autoridades autonómicas de protección de datos podrán aprobar normas corporativas vinculantes de acuerdo con lo previsto en el artículo 47 del Reglamento (UE) 2016/679.

El procedimiento se iniciará a instancia de una entidad situada en España y tendrá una duración máxima de nueve meses. Quedará suspendido como consecuencia de la remisión del expediente al Comité Europeo de Protección de Datos para que emita el dictamen al que se refiere el artículo 64.1.f) del Reglamento (UE) 2016/679, y continuará tras su notificación a la Agencia Española de Protección de Datos o a la autoridad autonómica de protección de datos competente.

Artículo 42. *Supuestos sometidos a autorización previa de las autoridades de protección de datos.*

1. Las transferencias internacionales de datos a países u organizaciones internacionales que no cuenten con decisión de adecuación aprobada por la Comisión o que no se amparen en alguna de las garantías previstas en el artículo anterior y en el artículo 46.2 del Reglamento (UE) 2016/679, requerirán una previa autorización de la Agencia Española de Protección de Datos o, en su caso, autoridades autonómicas de protección de datos, que podrá otorgarse en los siguientes supuestos:

a) Cuando la transferencia pretenda fundamentarse en la aportación de garantías adecuadas con fundamento en cláusulas contractuales que no correspondan a las cláusulas tipo previstas en el artículo 46.2, letras c) y d), del Reglamento (UE) 2016/679.

b) Cuando la transferencia se lleve a cabo por alguno de los responsables o encargados a los que se refiere el artículo 77.1 de esta ley orgánica y se funde en disposiciones incorporadas a acuerdos internacionales no normativos con otras autoridades u organismos públicos de terceros Estados, que incorporen derechos efectivos y exigibles para los afectados, incluidos los memorandos de entendimiento.

El procedimiento tendrá una duración máxima de seis meses.

2. La autorización quedará sometida a la emisión por el Comité Europeo de Protección de Datos del dictamen al que se refieren los artículos 64.1.e), 64.1.f) y 65.1.c) del Reglamento (UE) 2016/679. La remisión del expediente al citado comité implicará la suspensión del procedimiento hasta que el dictamen sea notificado a la Agencia Española de Protección de Datos o, por conducto de la misma, a la autoridad de control competente, en su caso.

Artículo 43. *Supuestos sometidos a información previa a la autoridad de protección de datos competente.*

Los responsables del tratamiento deberán informar a la Agencia Española de Protección de Datos o, en su caso, a las autoridades autonómicas de protección de datos, de cualquier transferencia internacional de datos que pretendan llevar a cabo sobre la base de su necesidad para fines relacionados con intereses legítimos imperiosos perseguidos por aquéllos y la concurrencia del resto de los requisitos previstos en el último párrafo del artículo 49.1 del Reglamento (UE) 2016/679. Asimismo, informarán a los afectados de la transferencia y de los intereses legítimos imperiosos perseguidos.

Esta información deberá facilitarse con carácter previo a la realización de la transferencia.

Lo dispuesto en este artículo no será de aplicación a las actividades llevadas a cabo por las autoridades públicas en el ejercicio de sus poderes públicos, de acuerdo con el artículo 49.3 del Reglamento (UE) 2016/679.

TÍTULO VII

Autoridades de protección de datos

CAPÍTULO I

La Agencia Española de Protección de Datos

Sección 1.ª Disposiciones generales

Artículo 44. *Disposiciones generales.*

1. La Agencia Española de Protección de Datos es una autoridad administrativa independiente de ámbito estatal, de las previstas en la Ley 40/2015, de 1 de octubre, de Régimen Jurídico del Sector Público, con personalidad jurídica y plena capacidad pública y privada, que actúa con plena independencia de los poderes públicos en el ejercicio de sus funciones.

§ 14 Ley Orgánica de Protección de Datos Personales y garantía de los derechos digitales

Su denominación oficial, de conformidad con lo establecido en el artículo 109.3 de la Ley 40/2015, de 1 de octubre, de Régimen Jurídico del Sector Público, será «Agencia Española de Protección de Datos, Autoridad Administrativa Independiente».

Se relaciona con el Gobierno a través del Ministerio de Justicia.

2. La Agencia Española de Protección de Datos tendrá la condición de representante común de las autoridades de protección de datos del Reino de España en el Comité Europeo de Protección de Datos.

3. La Agencia Española de Protección de Datos, el Consejo General del Poder Judicial y en su caso, la Fiscalía General del Estado, colaborarán en aras del adecuado ejercicio de las respectivas competencias que la Ley Orgánica 6/1985, de 1 de julio, del Poder Judicial, les atribuye en materia de protección de datos personales en el ámbito de la Administración de Justicia.

Artículo 45. Régimen jurídico.

1. La Agencia Española de Protección de Datos se rige por lo dispuesto en el Reglamento (UE) 2016/679, la presente ley orgánica y sus disposiciones de desarrollo.

Supletoriamente, en cuanto sea compatible con su plena independencia y sin perjuicio de lo previsto en el artículo 63.2 de esta ley orgánica, se regirá por las normas citadas en el artículo 110.1 de la Ley 40/2015, de 1 de octubre, de Régimen Jurídico del Sector Público.

2. El Gobierno, a propuesta de la Agencia Española de Protección de Datos, aprobará su Estatuto mediante real decreto.

Artículo 46. Régimen económico presupuestario y de personal.

1. La Agencia Española de Protección de Datos elaborará y aprobará su presupuesto y lo remitirá al Gobierno para que sea integrado, con independencia, en los Presupuestos Generales del Estado.

2. El régimen de modificaciones y de vinculación de los créditos de su presupuesto será el establecido en el Estatuto de la Agencia Española de Protección de Datos.

Corresponde a la Presidencia de la Agencia Española de Protección de Datos autorizar las modificaciones presupuestarias que impliquen hasta un tres por ciento de la cifra inicial de su presupuesto total de gastos, siempre que no se incrementen los créditos para gastos de personal. Las restantes modificaciones que no excedan de un cinco por ciento del presupuesto serán autorizadas por el Ministerio de Hacienda y, en los demás casos, por el Gobierno.

3. La Agencia Española de Protección de Datos contará para el cumplimiento de sus fines con las asignaciones que se establezcan con cargo a los Presupuestos Generales del Estado, los bienes y valores que constituyan su patrimonio y los ingresos, ordinarios y extraordinarios derivados del ejercicio de sus actividades, incluidos los derivados del ejercicio de las potestades establecidos en el artículo 58 del Reglamento (UE) 2016/679.

4. El resultado positivo de sus ingresos se destinará por la Agencia Española de Protección de Datos a la dotación de sus reservas con el fin de garantizar su plena independencia.

5. El personal al servicio de la Agencia Española de Protección de Datos será funcionario o laboral y se regirá por lo previsto en el texto refundido de la Ley del Estatuto Básico del Empleado Público, aprobado por Real Decreto Legislativo 5/2015, de 30 de octubre, y demás normativa reguladora de los funcionarios públicos y, en su caso, por la normativa laboral.

6. La Agencia Española de Protección Datos elaborará y aprobará su relación de puestos de trabajo, en el marco de los criterios establecidos por el Ministerio de Hacienda, respetando el límite de gasto de personal establecido en el presupuesto. En dicha relación de puestos de trabajo constarán, en todo caso, aquellos puestos que deban ser desempeñados en exclusiva por funcionarios públicos, por consistir en el ejercicio de las funciones que impliquen la participación directa o indirecta en el ejercicio de potestades públicas y la salvaguarda de los intereses generales del Estado y de las Administraciones Públicas.

7. Sin perjuicio de las competencias atribuidas al Tribunal de Cuentas, la gestión económico-financiera de la Agencia Española de Protección de Datos estará sometida al

control de la Intervención General de la Administración del Estado en los términos que establece la Ley 47/2003, de 26 de noviembre, General Presupuestaria.

Artículo 47. *Funciones y potestades de la Agencia Española de Protección de Datos.*

Corresponde a la Agencia Española de Protección de Datos supervisar la aplicación de esta ley orgánica y del Reglamento (UE) 2016/679 y, en particular, ejercer las funciones establecidas en el artículo 57 y las potestades previstas en el artículo 58 del mismo reglamento, en la presente ley orgánica y en sus disposiciones de desarrollo.

Asimismo, corresponde a la Agencia Española de Protección de Datos el desempeño de las funciones y potestades que le atribuyan otras leyes o normas de Derecho de la Unión Europea.

Artículo 48. *La Presidencia de la Agencia Española de Protección de Datos.*

1. La Presidencia de la Agencia Española de Protección de Datos la dirige, ostenta su representación y dicta sus resoluciones, circulares y directrices.

2. La Presidencia de la Agencia Española de Protección de Datos estará auxiliada por un Adjunto en el que podrá delegar sus funciones, a excepción de las relacionadas con los procedimientos regulados por el título VIII de esta ley orgánica, y que la sustituirá en el ejercicio de las mismas en los términos previstos en el Estatuto Orgánico de la Agencia Española de Protección de Datos.

Ambos ejercerán sus funciones con plena independencia y objetividad y no estarán sujetos a instrucción alguna en su desempeño. Les será aplicable la legislación reguladora del ejercicio del alto cargo de la Administración General del Estado.

En los supuestos de ausencia, vacante o enfermedad de la persona titular de la Presidencia o cuando concurren en ella alguno de los motivos de abstención o recusación previstos en el artículo 23 de la Ley 40/2015, de 1 de octubre, de Régimen Jurídico del Sector Público, el ejercicio de las competencias relacionadas con los procedimientos regulados por el título VIII de esta ley orgánica serán asumidas por la persona titular del órgano directivo que desarrolle las funciones de inspección. En el supuesto de que cualquiera de las circunstancias mencionadas concurriera igualmente en dicha persona, el ejercicio de las competencias afectadas será asumido por las personas titulares de los órganos directivos con nivel de subdirección general, por el orden establecido en el Estatuto.

El ejercicio del resto de competencias será asumido por el Adjunto en los términos previstos en el Estatuto Orgánico de la Agencia Española de Protección de Datos y, en su defecto, por las personas titulares de los órganos directivos con nivel de subdirección general, por el orden establecido en el Estatuto.

3. La Presidencia de la Agencia Española de Protección de Datos y su Adjunto serán nombrados por el Gobierno, a propuesta del Ministerio de Justicia, entre personas de reconocida competencia profesional, en particular en materia de protección de datos.

Dos meses antes de producirse la expiración del mandato o, en el resto de las causas de cese, cuando se haya producido éste, el Ministerio de Justicia ordenará la publicación en el Boletín Oficial del Estado de la convocatoria pública de candidatos.

Previa evaluación del mérito, capacidad, competencia e idoneidad de los candidatos, el Gobierno remitirá al Congreso de los Diputados una propuesta de Presidencia y Adjunto acompañada de un informe justificativo que, tras la celebración de la preceptiva audiencia de los candidatos, deberá ser ratificada por la Comisión de Justicia en votación pública por mayoría de tres quintos de sus miembros en primera votación o, de no alcanzarse ésta, por mayoría absoluta en segunda votación, que se realizará inmediatamente después de la primera. En este último supuesto, los votos favorables deberán proceder de Diputados pertenecientes, al menos, a dos grupos parlamentarios diferentes.

4. La Presidencia y el Adjunto de la Agencia Española de Protección de Datos serán nombrados por el Consejo de Ministros mediante real decreto.

5. El mandato de la Presidencia y del Adjunto de la Agencia Española de Protección de Datos tiene una duración de cinco años y puede ser renovado para otro período de igual duración.

La Presidencia y el Adjunto solo cesarán antes de la expiración de su mandato, a petición propia o por separación acordada por el Consejo de Ministros, por:

- a) Incumplimiento grave de sus obligaciones,
- b) incapacidad sobrevenida para el ejercicio de su función,
- c) incompatibilidad, o
- d) condena firme por delito doloso.

En los supuestos previstos en las letras a), b) y c) será necesaria la ratificación de la separación por las mayorías parlamentarias previstas en el apartado 3 de este artículo.

6. Los actos y disposiciones dictados por la Presidencia de la Agencia Española de Protección de Datos ponen fin a la vía administrativa, siendo recurribles, directamente, ante la Sala de lo Contencioso-administrativo de la Audiencia Nacional.

Artículo 49. *Consejo Consultivo de la Agencia Española de Protección de Datos.*

1. La Presidencia de la Agencia Española de Protección de Datos estará asesorada por un Consejo Consultivo compuesto por los siguientes miembros:

- a) Un Diputado, propuesto por el Congreso de los Diputados.
- b) Un Senador, propuesto por el Senado.
- c) Un representante designado por el Consejo General del Poder Judicial.
- d) Un representante de la Administración General del Estado con experiencia en la materia, propuesto por el Ministro de Justicia.
- e) Un representante de cada Comunidad Autónoma que haya creado una Autoridad de protección de datos en su ámbito territorial, propuesto de acuerdo con lo que establezca la respectiva Comunidad Autónoma.
- f) Un experto propuesto por la Federación Española de Municipios y Provincias.
- g) Un experto propuesto por el Consejo de Consumidores y Usuarios.
- h) Dos expertos propuestos por las Organizaciones Empresariales.
- i) Un representante de los profesionales de la protección de datos y de la privacidad, propuesto por la asociación de ámbito estatal con mayor número de asociados.
- j) Un representante de los organismos o entidades de supervisión y resolución extrajudicial de conflictos previstos en el Capítulo IV del Título V, propuesto por el Ministro de Justicia.
- k) Un experto, propuesto por la Conferencia de Rectores de las Universidades Españolas.
- l) Un representante de las organizaciones que agrupan a los Consejos Generales, Superiores y Colegios Profesionales de ámbito estatal de las diferentes profesiones colegiadas, propuesto por el Ministro de Justicia.
- m) Un representante de los profesionales de la seguridad de la información, propuesto por la asociación de ámbito estatal con mayor número de asociados.
- n) Un experto en transparencia y acceso a la información pública propuesto por el Consejo de Transparencia y Buen Gobierno.
- ñ) Dos expertos propuestos por las organizaciones sindicales más representativas.

2. A los efectos del apartado anterior, la condición de experto requerirá acreditar conocimientos especializados en el Derecho y la práctica en materia de protección de datos mediante el ejercicio profesional o académico.

3. Los miembros del Consejo Consultivo serán nombrados por orden del Ministro de Justicia, publicada en el Boletín Oficial del Estado.

4. El Consejo Consultivo se reunirá cuando así lo disponga la Presidencia de la Agencia Española de Protección de Datos y, en todo caso, una vez al semestre.

5. Las decisiones tomadas por el Consejo Consultivo no tendrán en ningún caso carácter vinculante.

6. En todo lo no previsto por esta ley orgánica, el régimen, competencias y funcionamiento del Consejo Consultivo serán los establecidos en el Estatuto Orgánico de la Agencia Española de Protección de Datos.

Artículo 50. *Publicidad.*

La Agencia Española de Protección de Datos publicará las resoluciones de su Presidencia que declaren haber lugar o no a la atención de los derechos reconocidos en los

artículos 15 a 22 del Reglamento (UE) 2016/679, las que pongan fin a los procedimientos sancionadores y a los procedimientos de apercibimiento, las que archiven las actuaciones previas de investigación, las dictadas respecto de las entidades a que se refiere el artículo 77.1 de esta ley orgánica, las que impongan medidas cautelares y las demás que disponga su Estatuto.

Sección 2.^a Potestades de investigación y planes de auditoría preventiva

Artículo 51. *Ámbito y personal competente.*

1. La Agencia Española de Protección de Datos desarrollará su actividad de investigación a través de las actuaciones previstas en el Título VIII y de los planes de auditoría preventivos.

2. La actividad de investigación se llevará a cabo por los funcionarios de la Agencia Española de Protección de Datos o por funcionarios ajenos a ella habilitados expresamente por su Presidencia.

3. En los casos de actuaciones conjuntas de investigación conforme a lo dispuesto en el artículo 62 del Reglamento (UE) 2016/679, el personal de las autoridades de control de otros Estados Miembros de Unión Europea que colabore con la Agencia Española de Protección de Datos ejercerá sus facultades con arreglo a lo previsto en la presente ley orgánica y bajo la orientación y en presencia del personal de esta.

4. Los funcionarios que desarrollen actividades de investigación tendrán la consideración de agentes de la autoridad en el ejercicio de sus funciones, y estarán obligados a guardar secreto sobre las informaciones que conozcan con ocasión de dicho ejercicio, incluso después de haber cesado en él.

Artículo 52. *Deber de colaboración.*

1. Las Administraciones Públicas, incluidas las tributarias y de la Seguridad Social, y los particulares estarán obligados a proporcionar a la Agencia Española de Protección de Datos los datos, informes, antecedentes y justificantes necesarios para llevar a cabo su actividad de investigación.

Cuando la información contenga datos personales la comunicación de dichos datos estará amparada por lo dispuesto en el artículo 6.1 c) del Reglamento (UE) 2016/679.

2. En el marco de las actuaciones previas de investigación, cuando no haya podido realizar la identificación por otros medios, la Agencia Española de Protección de Datos podrá recabar de las Administraciones Públicas, incluidas las tributarias y de la Seguridad Social, las informaciones y datos que resulten imprescindibles con la exclusiva finalidad de lograr la identificación de los responsables de las conductas que pudieran ser constitutivas de infracción del Reglamento (UE) 2016/679 y de la presente ley orgánica.

En el supuesto de las Administraciones tributarias y de la Seguridad Social, la información se limitará a la que resulte necesaria para poder identificar inequívocamente contra quién debe dirigirse la actuación de la Agencia Española de Protección de Datos en los supuestos de creación de entramados societarios que dificultasen el conocimiento directo del presunto responsable de la conducta contraria al Reglamento (UE) 2016/679 y a la presente ley orgánica.

3. Cuando no haya podido realizar la identificación por otros medios, la Agencia Española de Protección de Datos podrá recabar de los operadores que presten servicios de comunicaciones electrónicas disponibles al público y de los prestadores de servicios de la sociedad de la información los datos que obren en su poder y que resulten imprescindibles para la identificación del presunto responsable de la conducta contraria al Reglamento (UE) 2016/679 y a la presente ley orgánica cuando se hubiere llevado a cabo mediante la utilización de un servicio de la sociedad de la información o la realización de una comunicación electrónica. A tales efectos, los datos que la Agencia Española de Protección de Datos podrá recabar al amparo de este apartado son los siguientes:

a) Cuando la conducta se hubiera realizado mediante la utilización de un servicio de telefonía fija o móvil:

1.º El número de teléfono de origen de la llamada en caso de que el mismo se hubiese ocultado.

2.º El nombre, número de documento identificativo y dirección del abonado o usuario registrado al que corresponda ese número de teléfono.

3.º La mera confirmación de que se ha realizado una llamada específica entre dos números en una determinada fecha y hora.

b) Cuando la conducta se hubiera realizado mediante la utilización de un servicio de la sociedad de la información:

1.º La identificación de la dirección de protocolo de Internet desde la que se hubiera llevado a cabo la conducta y la fecha y hora de su realización.

2.º Si la conducta se hubiese llevado a cabo mediante correo electrónico, la identificación de la dirección de protocolo de Internet desde la que se creó la cuenta de correo y la fecha y hora en que la misma fue creada.

3.º El nombre, número de documento identificativo y dirección del abonado o del usuario registrado al que se le hubiera asignado la dirección de Protocolo de Internet a la que se refieren los dos párrafos anteriores.

Estos datos deberán ser cedidos, previo requerimiento motivado de la Agencia Española de Protección de Datos, exclusivamente en el marco de actuaciones de investigación iniciadas como consecuencia de una denuncia presentada por un afectado respecto de una conducta de una persona jurídica o respecto a la utilización de sistemas que permitan la divulgación sin restricciones de datos personales. En el resto de los supuestos la cesión de estos datos requerirá la previa obtención de autorización judicial otorgada conforme a las normas procesales cuando resultara exigible.

Quedan excluidos de lo previsto en este apartado los datos de tráfico que los operadores estuviesen tratando con la exclusiva finalidad de dar cumplimiento a las obligaciones previstas en la Ley 25/2007, de 18 de octubre, de conservación de datos relativos a las comunicaciones electrónicas y a las redes públicas de comunicaciones, cuya cesión solamente podrá tener lugar de acuerdo con lo dispuesto en ella, previa autorización judicial solicitada por alguno de los agentes facultados a los que se refiere el artículo 6 de dicha ley.

Artículo 53. *Alcance de la actividad de investigación.*

1. Quienes desarrollen la actividad de investigación podrán recabar las informaciones precisas para el cumplimiento de sus funciones, realizar inspecciones, requerir la exhibición o el envío de los documentos y datos necesarios, examinarlos en el lugar en que se encuentren depositados o en donde se lleven a cabo los tratamientos, obtener copia de ellos, inspeccionar los equipos físicos y lógicos y requerir la ejecución de tratamientos y programas o procedimientos de gestión y soporte del tratamiento sujetos a investigación.

2. Cuando fuese necesario el acceso por el personal que desarrolla la actividad de investigación al domicilio constitucionalmente protegido del inspeccionado, será preciso contar con su consentimiento o haber obtenido la correspondiente autorización judicial.

3. Cuando se trate de órganos judiciales u oficinas judiciales el ejercicio de las facultades de inspección se efectuará a través y por mediación del Consejo General del Poder Judicial.

Artículo 53 bis. *Actuaciones de investigación a través de sistemas digitales.*

Las actuaciones de investigación podrán realizarse a través de sistemas digitales que, mediante la videoconferencia u otro sistema similar, permitan la comunicación bidireccional y simultánea de imagen y sonido, la interacción visual, auditiva y verbal entre la Agencia Española de Protección de Datos y el inspeccionado. Además, deben garantizar la transmisión y recepción seguras de los documentos e información que se intercambien, y, en su caso, recoger las evidencias necesarias y el resultado de las actuaciones realizadas asegurando su autoría, autenticidad e integridad.

La utilización de estos sistemas se producirá cuando lo determine la Agencia y requerirá la conformidad del inspeccionado en relación con su uso y con la fecha y hora de su desarrollo.

Artículo 54. *Planes de auditoría.*

1. La Presidencia de la Agencia Española de Protección de Datos podrá acordar la realización de planes de auditoría preventiva, referidos a los tratamientos de un sector concreto de actividad. Tendrán por objeto el análisis del cumplimiento de las disposiciones del Reglamento (UE) 2016/679 y de la presente ley orgánica, a partir de la realización de actividades de investigación sobre entidades pertenecientes al sector inspeccionado o sobre los responsables objeto de la auditoría.

2. A resultas de los planes de auditoría, la Presidencia de la Agencia Española de Protección de Datos podrá dictar las directrices generales o específicas para un concreto responsable o encargado de los tratamientos precisas para asegurar la plena adaptación del sector o responsable al Reglamento (UE) 2016/679 y a la presente ley orgánica.

En la elaboración de dichas directrices la Presidencia de la Agencia Española de Protección de Datos podrá solicitar la colaboración de los organismos de supervisión de los códigos de conducta y de resolución extrajudicial de conflictos, si los hubiere.

3. Las directrices serán de obligado cumplimiento para el sector o responsable al que se refiera el plan de auditoría.

Sección 3.ª Otras potestades de la Agencia Española de Protección de Datos**Artículo 55.** *Potestades de regulación. Circulares de la Agencia Española de Protección de Datos.*

1. La Presidencia de la Agencia Española de Protección de Datos podrá dictar disposiciones que fijen los criterios a que responderá la actuación de esta autoridad en la aplicación de lo dispuesto en el Reglamento (UE) 2016/679 y en la presente ley orgánica, que se denominarán «Circulares de la Agencia Española de Protección de Datos».

2. Su elaboración se sujetará al procedimiento establecido en el Estatuto de la Agencia Española de Protección de Datos, que deberá prever los informes técnicos y jurídicos que fueran necesarios y la audiencia a los interesados.

3. Las circulares serán obligatorias una vez publicadas en el Boletín Oficial del Estado.

Artículo 56. *Acción exterior.*

1. Corresponde a la Agencia Española de Protección de Datos la titularidad y el ejercicio de las funciones relacionadas con la acción exterior del Estado en materia de protección de datos.

Asimismo a las comunidades autónomas, a través de las autoridades autonómicas de protección de datos, les compete ejercitar las funciones como sujetos de la acción exterior en el marco de sus competencias de conformidad con lo dispuesto en la Ley 2/2014, de 25 de marzo, de la Acción y del Servicio Exterior del Estado, así como celebrar acuerdos internacionales administrativos en ejecución y concreción de un tratado internacional y acuerdos no normativos con los órganos análogos de otros sujetos de derecho internacional, no vinculantes jurídicamente para quienes los suscriben, sobre materias de su competencia en el marco de la Ley 25/2014, de 27 de noviembre, de Tratados y otros Acuerdos Internacionales.

2. La Agencia Española de Protección de Datos es el organismo competente para la protección de las personas físicas en lo relativo al tratamiento de datos personales derivado de la aplicación de cualquier Convenio Internacional en el que sea parte el Reino de España que atribuya a una autoridad nacional de control esa competencia y la representante común de las autoridades de Protección de Datos en el Comité Europeo de Protección de Datos, conforme a lo dispuesto en el artículo 68.4 del Reglamento (UE) 2016/679.

La Agencia Española de Protección de Datos informará a las autoridades autonómicas de protección de datos acerca de las decisiones adoptadas en el Comité Europeo de Protección de Datos y recabará su parecer cuando se trate de materias de su competencia.

3. Sin perjuicio de lo dispuesto en el apartado 1, la Agencia Española de Protección de Datos:

a) Participará en reuniones y foros internacionales de ámbito distinto al de la Unión Europea establecidos de común acuerdo por las autoridades de control independientes en materia de protección de datos.

b) Participará, como autoridad española, en las organizaciones internacionales competentes en materia de protección de datos, en los comités o grupos de trabajo, de estudio y de colaboración de organizaciones internacionales que traten materias que afecten al derecho fundamental a la protección de datos personales y en otros foros o grupos de trabajo internacionales, en el marco de la acción exterior del Estado.

c) Colaborará con autoridades, instituciones, organismos y Administraciones de otros Estados a fin de impulsar, promover y desarrollar el derecho fundamental a la protección de datos, en particular en el ámbito iberoamericano, pudiendo suscribir acuerdos internacionales administrativos y no normativos en la materia.

CAPÍTULO II

Autoridades autonómicas de protección de datos

Sección 1.ª Disposiciones generales

Artículo 57. *Autoridades autonómicas de protección de datos.*

1. Las autoridades autonómicas de protección de datos personales podrán ejercer, las funciones y potestades establecidas en los artículos 57 y 58 del Reglamento (UE) 2016/679, de acuerdo con la normativa autonómica, cuando se refieran a:

a) Tratamientos de los que sean responsables las entidades integrantes del sector público de la correspondiente Comunidad Autónoma o de las Entidades Locales incluidas en su ámbito territorial o quienes presten servicios a través de cualquier forma de gestión directa o indirecta.

b) Tratamientos llevados a cabo por personas físicas o jurídicas para el ejercicio de las funciones públicas en materias que sean competencia de la correspondiente Administración Autonómica o Local.

c) Tratamientos que se encuentren expresamente previstos, en su caso, en los respectivos Estatutos de Autonomía.

2. Las autoridades autonómicas de protección de datos podrán dictar, en relación con los tratamientos sometidos a su competencia, circulares con el alcance y los efectos establecidos para la Agencia Española de Protección de Datos en el artículo 55 de esta ley orgánica.

Artículo 58. *Cooperación institucional.*

La Presidencia de la Agencia Española de Protección de Datos convocará, por iniciativa propia o cuando lo solicite otra autoridad, a las autoridades autonómicas de protección de datos para contribuir a la aplicación coherente del Reglamento (UE) 2016/679 y de la presente ley orgánica. En todo caso, se celebrarán reuniones semestrales de cooperación.

La Presidencia de la Agencia Española de Protección de Datos y las autoridades autonómicas de protección de datos podrán solicitar y deberán intercambiarse mutuamente la información necesaria para el cumplimiento de sus funciones y, en particular, la relativa a la actividad del Comité Europeo de Protección de Datos. Asimismo, podrán constituir grupos de trabajo para tratar asuntos específicos de interés común.

Artículo 59. *Tratamientos contrarios al Reglamento (UE) 2016/679.*

Cuando la Presidencia de la Agencia Española de Protección de Datos considere que un tratamiento llevado a cabo en materias que fueran competencia de las autoridades autonómicas de protección de datos vulnera el Reglamento (UE) 2016/679 podrá requerirlas a que adopten, en el plazo de un mes, las medidas necesarias para su cesación.

Si la autoridad autonómica no atendiere en plazo el requerimiento o las medidas adoptadas no supusiesen la cesación en el tratamiento ilícito, la Agencia Española de

Protección de Datos podrá ejercer las acciones que procedan ante la jurisdicción contencioso-administrativa.

Sección 2.ª Coordinación en el marco de los procedimientos establecidos en el Reglamento (UE) 2016/679

Artículo 60. *Coordinación en caso de emisión de dictamen por el Comité Europeo de Protección de Datos.*

Se practicarán por conducto de la Agencia Española de Protección de Datos todas las comunicaciones entre el Comité Europeo de Protección de Datos y las autoridades autonómicas de protección de datos cuando éstas, como autoridades competentes, deban someter su proyecto de decisión al citado comité o le soliciten el examen de un asunto en virtud de lo establecido en los apartados 1 y 2 del artículo 64 del Reglamento (UE) 2016/679.

En estos casos, la Agencia Española de Protección de Datos será asistida por un representante de la Autoridad autonómica en su intervención ante el Comité.

Artículo 61. *Intervención en caso de tratamientos transfronterizos.*

1. Las autoridades autonómicas de protección de datos ostentarán la condición de autoridad de control principal o interesada en el procedimiento establecido por el artículo 60 del Reglamento (UE) 2016/679 cuando se refiera a un tratamiento previsto en el artículo 57 de esta ley orgánica que se llevara a cabo por un responsable o encargado del tratamiento de los previstos en el artículo 56 del Reglamento (UE) 2016/679, salvo que desarrollase significativamente tratamientos de la misma naturaleza en el resto del territorio español.

2. Corresponderá en estos casos a las autoridades autonómicas intervenir en los procedimientos establecidos en el artículo 60 del Reglamento (UE) 2016/679, informando a la Agencia Española de Protección de Datos sobre su desarrollo en los supuestos en que deba aplicarse el mecanismo de coherencia.

Artículo 62. *Coordinación en caso de resolución de conflictos por el Comité Europeo de Protección de Datos.*

1. Se practicarán por conducto de la Agencia Española de Protección de Datos todas las comunicaciones entre el Comité Europeo de Protección de Datos y las autoridades autonómicas de protección de datos cuando estas, como autoridades principales, deban solicitar del citado Comité la emisión de una decisión vinculante según lo previsto en el artículo 65 del Reglamento (UE) 2016/679.

2. Las autoridades autonómicas de protección de datos que tengan la condición de autoridad interesada no principal en un procedimiento de los previstos en el artículo 65 del Reglamento (UE) 2016/679 informarán a la Agencia Española de Protección de Datos cuando el asunto sea remitido al Comité Europeo de Protección de Datos, facilitándole la documentación e información necesarias para su tramitación.

La Agencia Española de Protección de Datos será asistida por un representante de la autoridad autonómica interesada en su intervención ante el mencionado comité.

TÍTULO VIII

Procedimientos en caso de posible vulneración de la normativa de protección de datos

Artículo 63. *Régimen jurídico.*

1. Las disposiciones de este Título serán de aplicación a los procedimientos tramitados por la Agencia Española de Protección de Datos en los supuestos en los que un afectado reclame que no ha sido atendida su solicitud de ejercicio de los derechos reconocidos en los artículos 15 a 22 del Reglamento (UE) 2016/679, así como en los que aquella investigue la existencia de una posible infracción de lo dispuesto en el mencionado reglamento y en la presente ley orgánica.

2. Los procedimientos tramitados por la Agencia Española de Protección de Datos se registrarán por lo dispuesto en el Reglamento (UE) 2016/679, en la presente ley orgánica, por las disposiciones reglamentarias dictadas en su desarrollo y, en cuanto no las contradigan, con carácter subsidiario, por las normas generales sobre los procedimientos administrativos.

3. El Gobierno regulará por real decreto los procedimientos que tramite la Agencia Española de Protección de Datos al amparo de este Título, asegurando en todo caso los derechos de defensa y audiencia de los interesados.

Artículo 64. *Forma de iniciación del procedimiento y duración.*

1. Cuando el procedimiento se refiera exclusivamente a la falta de atención de una solicitud de ejercicio de los derechos establecidos en los artículos 15 a 22 del Reglamento (UE) 2016/679 del Parlamento Europeo y del Consejo, de 27 de abril de 2016, se iniciará por acuerdo de admisión a trámite, que se adoptará conforme a lo establecido en el artículo 65 de esta ley orgánica.

En este caso el plazo para resolver el procedimiento será de seis meses a contar desde la fecha en que hubiera sido notificado al reclamante el acuerdo de admisión a trámite. Transcurrido ese plazo, el interesado podrá considerar estimada su reclamación.

2. Cuando el procedimiento tenga por objeto la determinación de la posible existencia de una infracción de lo dispuesto en el Reglamento (UE) 2016/679 del Parlamento Europeo y del Consejo, de 27 de abril de 2016, y en la presente ley orgánica, se iniciará mediante acuerdo de inicio, adoptado por propia iniciativa o como consecuencia de reclamación, que le será notificado al interesado.

Si el procedimiento se fundase en una reclamación formulada ante la Agencia Española de Protección de Datos, con carácter previo, esta decidirá sobre su admisión a trámite, conforme a lo dispuesto en el artículo 65 de esta ley orgánica.

Admitida a trámite la reclamación, así como en los supuestos en que la Agencia Española de Protección de Datos actúe por propia iniciativa, con carácter previo al acuerdo de inicio podrá existir una fase de actuaciones previas de investigación, que se regirá por lo previsto en el artículo 67 de esta ley orgánica.

El procedimiento tendrá una duración máxima de doce meses a contar desde la fecha del acuerdo de inicio. Transcurrido ese plazo se producirá su caducidad y, en consecuencia, el archivo de actuaciones.

3. Cuando así proceda en atención a la naturaleza de los hechos y teniendo debidamente en cuenta los criterios establecidos en el artículo 83.2 del Reglamento (UE) 2016/679 del Parlamento Europeo y del Consejo, de 27 de abril de 2016, la Agencia Española de Protección de Datos, previa audiencia al responsable o encargado del tratamiento, podrá dirigir un apercibimiento, así como ordenar al responsable o encargado del tratamiento que adopten las medidas correctivas encaminadas a poner fin al posible incumplimiento de la legislación de protección de datos de una determinada manera y dentro del plazo especificado.

El procedimiento tendrá una duración máxima de seis meses a contar desde la fecha del acuerdo de inicio. Transcurrido ese plazo se producirá su caducidad y, en consecuencia, el archivo de actuaciones.

Será de aplicación en este caso lo dispuesto en los párrafos segundo y tercero del apartado 2 de este artículo.

4. El procedimiento podrá también tramitarse como consecuencia de la comunicación a la Agencia Española de Protección de Datos por parte de la autoridad de control de otro Estado miembro de la Unión Europea de la reclamación formulada ante la misma, cuando la Agencia Española de Protección de Datos tuviese la condición de autoridad de control principal para la tramitación de un procedimiento conforme a lo dispuesto en los artículos 56 y 60 del Reglamento (UE) 2016/679 del Parlamento Europeo y del Consejo, de 27 de abril de 2016. Será en este caso de aplicación lo dispuesto en los apartados 1, 2 y 3 de este artículo.

5. Los plazos de tramitación establecidos en este artículo así como los de admisión a trámite regulados por el artículo 65.5 y de duración de las actuaciones previas de investigación previstos en el artículo 67.2, quedarán automáticamente suspendidos cuando deba recabarse información, consulta, solicitud de asistencia o pronunciamiento preceptivo de un órgano u organismo de la Unión Europea o de una o varias autoridades de control de

los Estados miembros conforme con lo establecido en el Reglamento (UE) 2016/679 del Parlamento Europeo y del Consejo, de 27 de abril de 2016, por el tiempo que medie entre la solicitud y la notificación del pronunciamiento a la Agencia Española de Protección de Datos.

6. El transcurso de los plazos de tramitación a los que se refiere el apartado anterior se podrá suspender, mediante resolución motivada, cuando resulte indispensable recabar información de un órgano jurisdiccional.

Artículo 65. *Admisión a trámite de las reclamaciones.*

1. Cuando se presentase ante la Agencia Española de Protección de Datos una reclamación, esta deberá evaluar su admisibilidad a trámite, de conformidad con las previsiones de este artículo.

2. La Agencia Española de Protección de Datos inadmitirá las reclamaciones presentadas cuando no versen sobre cuestiones de protección de datos personales, carezcan manifiestamente de fundamento, sean abusivas o no aporten indicios racionales de la existencia de una infracción.

3. Igualmente, la Agencia Española de Protección de Datos podrá inadmitir la reclamación cuando el responsable o encargado del tratamiento, previa advertencia formulada por la Agencia Española de Protección de Datos, hubiera adoptado las medidas correctivas encaminadas a poner fin al posible incumplimiento de la legislación de protección de datos y concurra alguna de las siguientes circunstancias:

a) Que no se haya causado perjuicio al afectado en el caso de las infracciones previstas en el artículo 74 de esta ley orgánica.

b) Que el derecho del afectado quede plenamente garantizado mediante la aplicación de las medidas.

4. Antes de resolver sobre la admisión a trámite de la reclamación, la Agencia Española de Protección de Datos podrá remitir la misma al delegado de protección de datos que hubiera, en su caso, designado el responsable o encargado del tratamiento, al organismo de supervisión establecido para la aplicación de los códigos de conducta o al organismo que asuma las funciones de resolución extrajudicial de conflictos a los efectos previstos en los artículos 37 y 38.2 de esta ley orgánica.

La Agencia Española de Protección de Datos podrá igualmente remitir la reclamación al responsable o encargado del tratamiento cuando no se hubiera designado un delegado de protección de datos ni estuviera adherido a mecanismos de resolución extrajudicial de conflictos, en cuyo caso el responsable o encargado deberá dar respuesta a la reclamación en el plazo de un mes.

Si como consecuencia de dichas actuaciones de remisión, el responsable o encargado del tratamiento demuestra haber adoptado medidas para el cumplimiento de la normativa aplicable, la Agencia Española de Protección de Datos podrá inadmitir a trámite la reclamación.

5. La decisión sobre la admisión o inadmisión a trámite, así como la que determine, en su caso, la remisión de la reclamación a la autoridad de control principal que se estime competente, deberá notificarse al reclamante en el plazo de tres meses. Si transcurrido este plazo no se produjera dicha notificación, se entenderá que prosigue la tramitación de la reclamación con arreglo a lo dispuesto en este título a partir de la fecha en que se cumpliesen tres meses desde que la reclamación tuvo entrada en la Agencia Española de Protección de Datos, sin perjuicio de la facultad de la Agencia de archivar posteriormente y de forma expresa la reclamación.

En el supuesto de que la Agencia Española de Protección de Datos actúe como consecuencia de la comunicación que le hubiera sido remitida por la autoridad de control de otro Estado miembro de la Unión Europea, conforme al artículo 64.4 de esta ley orgánica, el cómputo del plazo señalado en el párrafo anterior se iniciará una vez que se reciba en la Agencia toda la documentación necesaria para su tramitación.

Cuando los hechos de una reclamación relativa a la posible existencia en el ámbito competencial de la Agencia, guarden identidad sustancial con los que sean objeto de unas actuaciones previas de investigación o de un procedimiento sancionador ya iniciado, en la notificación de la decisión de admisión a trámite se podrá indicar el número de expediente

correspondiente a las actuaciones previas o al procedimiento correspondiente, así como de la dirección web en la que se publicará la resolución que ponga fin al mismo, a efectos de que el reclamante pueda conocer el curso y resultado de la investigación.

6. Tras la admisión a trámite, si el responsable o encargado del tratamiento demuestran haber adoptado medidas para el cumplimiento de la normativa aplicable, la Agencia Española de Protección de Datos podrá resolver el archivo de la reclamación, cuando en el caso concreto concurren circunstancias que aconsejen la adopción de otras soluciones más moderadas o alternativas a la acción correctiva, siempre que no se hayan iniciado actuaciones previas de investigación o alguno de los procedimientos regulados en esta ley orgánica.

Artículo 66. *Determinación del alcance territorial.*

1. Salvo en los supuestos a los que se refiere el artículo 64.4 de esta ley orgánica, la Agencia Española de Protección de Datos deberá, con carácter previo a la realización de cualquier otra actuación, incluida la admisión a trámite de una reclamación o el comienzo de actuaciones previas de investigación, examinar su competencia y determinar el carácter nacional o transfronterizo, en cualquiera de sus modalidades, del procedimiento a seguir.

2. Si la Agencia Española de Protección de Datos considera que no tiene la condición de autoridad de control principal para la tramitación del procedimiento remitirá, sin más trámite, la reclamación formulada a la autoridad de control principal que considere competente, a fin de que por la misma se le dé el curso oportuno. La Agencia Española de Protección de Datos notificará esta circunstancia a quien, en su caso, hubiera formulado la reclamación.

El acuerdo por el que se resuelva la remisión a la que se refiere el párrafo anterior implicará el archivo provisional del procedimiento, sin perjuicio de que por la Agencia Española de Protección de Datos se dicte, en caso de que así proceda, la resolución a la que se refiere el apartado 8 del artículo 60 del Reglamento (UE) 2016/679.

Artículo 67. *Actuaciones previas de investigación.*

1. Antes de la adopción del acuerdo de inicio de procedimiento, y una vez admitida a trámite la reclamación si la hubiese, la Agencia Española de Protección de Datos podrá llevar a cabo actuaciones previas de investigación a fin de lograr una mejor determinación de los hechos y las circunstancias que justifican la tramitación del procedimiento.

La Agencia Española de Protección de Datos actuará en todo caso cuando sea precisa la investigación de tratamientos que impliquen un tráfico masivo de datos personales.

2. Las actuaciones previas de investigación se someterán a lo dispuesto en la sección 2.^a del capítulo I del título VII de esta ley orgánica y no podrán tener una duración superior a dieciocho meses a contar desde la fecha del acuerdo de admisión a trámite o de la fecha del acuerdo por el que se decida su iniciación cuando la Agencia Española de Protección de Datos actúe por propia iniciativa.

Artículo 68. *Acuerdo de inicio del procedimiento para el ejercicio de la potestad sancionadora.*

1. Concluidas, en su caso, las actuaciones a las que se refiere el artículo anterior, corresponderá a la Presidencia de la Agencia Española de Protección de Datos, cuando así proceda, dictar acuerdo de inicio de procedimiento para el ejercicio de la potestad sancionadora, en que se concretarán los hechos, la identificación de la persona o entidad contra la que se dirija el procedimiento, la infracción que hubiera podido cometerse y su posible sanción.

2. Cuando la Agencia Española de Protección de Datos ostente la condición de autoridad de control principal y deba seguirse el procedimiento previsto en el artículo 60 del Reglamento (UE) 2016/679, el proyecto de acuerdo de inicio de procedimiento sancionador se someterá a lo dispuesto en el mismo.

Artículo 69. *Medidas provisionales y de garantía de los derechos.*

1. Durante la realización de las actuaciones previas de investigación o iniciado un procedimiento para el ejercicio de la potestad sancionadora, la Agencia Española de

Protección de Datos podrá acordar motivadamente las medidas provisionales necesarias y proporcionadas para salvaguardar el derecho fundamental a la protección de datos y, en especial, las previstas en el artículo 66.1 del Reglamento (UE) 2016/679, el bloqueo cautelar de los datos y la obligación inmediata de atender el derecho solicitado.

2. En los casos en que la Agencia Española de Protección de Datos considere que la continuación del tratamiento de los datos personales, su comunicación o transferencia internacional comportara un menoscabo grave del derecho a la protección de datos personales, podrá ordenar a los responsables o encargados de los tratamientos el bloqueo de los datos y la cesación de su tratamiento y, en caso de incumplirse por estos dichos mandatos, proceder a su inmovilización.

3. Cuando se hubiese presentado ante la Agencia Española de Protección de Datos una reclamación que se refiriese, entre otras cuestiones, a la falta de atención en plazo de los derechos establecidos en los artículos 15 a 22 del Reglamento (UE) 2016/679, la Agencia Española de Protección de Datos podrá acordar en cualquier momento, incluso con anterioridad a la iniciación del procedimiento para el ejercicio de la potestad sancionadora, mediante resolución motivada y previa audiencia del responsable del tratamiento, la obligación de atender el derecho solicitado, prosiguiéndose el procedimiento en cuanto al resto de las cuestiones objeto de la reclamación.

TÍTULO IX

Régimen sancionador

Artículo 70. *Sujetos responsables.*

1. Están sujetos al régimen sancionador establecido en el Reglamento (UE) 2016/679 y en la presente ley orgánica:

- a) Los responsables de los tratamientos.
- b) Los encargados de los tratamientos.
- c) Los representantes de los responsables o encargados de los tratamientos no establecidos en el territorio de la Unión Europea.
- d) Las entidades de certificación.
- e) Las entidades acreditadas de supervisión de los códigos de conducta.

2. No será de aplicación al delegado de protección de datos el régimen sancionador establecido en este Título.

Artículo 71. *Infracciones.*

Constituyen infracciones los actos y conductas a las que se refieren los apartados 4, 5 y 6 del artículo 83 del Reglamento (UE) 2016/679, así como las que resulten contrarias a la presente ley orgánica.

Artículo 72. *Infracciones consideradas muy graves.*

1. En función de lo que establece el artículo 83.5 del Reglamento (UE) 2016/679 se consideran muy graves y prescribirán a los tres años las infracciones que supongan una vulneración sustancial de los artículos mencionados en aquel y, en particular, las siguientes:

- a) El tratamiento de datos personales vulnerando los principios y garantías establecidos en el artículo 5 del Reglamento (UE) 2016/679.
- b) El tratamiento de datos personales sin que concurra alguna de las condiciones de licitud del tratamiento establecidas en el artículo 6 del Reglamento (UE) 2016/679.
- c) El incumplimiento de los requisitos exigidos por el artículo 7 del Reglamento (UE) 2016/679 para la validez del consentimiento.
- d) La utilización de los datos para una finalidad que no sea compatible con la finalidad para la cual fueron recogidos, sin contar con el consentimiento del afectado o con una base legal para ello.

e) El tratamiento de datos personales de las categorías a las que se refiere el artículo 9 del Reglamento (UE) 2016/679, sin que concurra alguna de las circunstancias previstas en dicho precepto y en el artículo 9 de esta ley orgánica.

f) El tratamiento de datos personales relativos a condenas e infracciones penales o medidas de seguridad conexas fuera de los supuestos permitidos por el artículo 10 del Reglamento (UE) 2016/679 y en el artículo 10 de esta ley orgánica.

g) El tratamiento de datos personales relacionados con infracciones y sanciones administrativas fuera de los supuestos permitidos por el artículo 27 de esta ley orgánica.

h) La omisión del deber de informar al afectado acerca del tratamiento de sus datos personales conforme a lo dispuesto en los artículos 13 y 14 del Reglamento (UE) 2016/679 y 12 de esta ley orgánica.

i) La vulneración del deber de confidencialidad establecido en el artículo 5 de esta ley orgánica.

j) La exigencia del pago de un canon para facilitar al afectado la información a la que se refieren los artículos 13 y 14 del Reglamento (UE) 2016/679 o por atender las solicitudes de ejercicio de derechos de los afectados previstos en los artículos 15 a 22 del Reglamento (UE) 2016/679, fuera de los supuestos establecidos en su artículo 12.5.

k) El impedimento o la obstaculización o la no atención reiterada del ejercicio de los derechos establecidos en los artículos 15 a 22 del Reglamento (UE) 2016/679.

l) La transferencia internacional de datos personales a un destinatario que se encuentre en un tercer país o a una organización internacional, cuando no concurren las garantías, requisitos o excepciones establecidos en los artículos 44 a 49 del Reglamento (UE) 2016/679.

m) El incumplimiento de las resoluciones dictadas por la autoridad de protección de datos competente en ejercicio de los poderes que le confiere el artículo 58.2 del Reglamento (UE) 2016/679.

n) El incumplimiento de la obligación de bloqueo de los datos establecida en el artículo 32 de esta ley orgánica cuando la misma sea exigible.

ñ) No facilitar el acceso del personal de la autoridad de protección de datos competente a los datos personales, información, locales, equipos y medios de tratamiento que sean requeridos por la autoridad de protección de datos para el ejercicio de sus poderes de investigación.

o) La resistencia u obstrucción del ejercicio de la función inspectora por la autoridad de protección de datos competente.

p) La reversión deliberada de un procedimiento de anonimización a fin de permitir la reidentificación de los afectados.

2. Tendrán la misma consideración y también prescribirán a los tres años las infracciones a las que se refiere el artículo 83.6 del Reglamento (UE) 2016/679.

Artículo 73. *Infracciones consideradas graves.*

En función de lo que establece el artículo 83.4 del Reglamento (UE) 2016/679 se consideran graves y prescribirán a los dos años las infracciones que supongan una vulneración sustancial de los artículos mencionados en aquel y, en particular, las siguientes:

a) El tratamiento de datos personales de un menor de edad sin recabar su consentimiento, cuando tenga capacidad para ello, o el del titular de su patria potestad o tutela, conforme al artículo 8 del Reglamento (UE) 2016/679.

b) No acreditar la realización de esfuerzos razonables para verificar la validez del consentimiento prestado por un menor de edad o por el titular de su patria potestad o tutela sobre el mismo, conforme a lo requerido por el artículo 8.2 del Reglamento (UE) 2016/679.

c) El impedimento o la obstaculización o la no atención reiterada de los derechos de acceso, rectificación, supresión, limitación del tratamiento o a la portabilidad de los datos en tratamientos en los que no se requiere la identificación del afectado, cuando este, para el ejercicio de esos derechos, haya facilitado información adicional que permita su identificación.

d) La falta de adopción de aquellas medidas técnicas y organizativas que resulten apropiadas para aplicar de forma efectiva los principios de protección de datos desde el

diseño, así como la no integración de las garantías necesarias en el tratamiento, en los términos exigidos por el artículo 25 del Reglamento (UE) 2016/679.

e) La falta de adopción de las medidas técnicas y organizativas apropiadas para garantizar que, por defecto, solo se tratarán los datos personales necesarios para cada uno de los fines específicos del tratamiento, conforme a lo exigido por el artículo 25.2 del Reglamento (UE) 2016/679.

f) La falta de adopción de aquellas medidas técnicas y organizativas que resulten apropiadas para garantizar un nivel de seguridad adecuado al riesgo del tratamiento, en los términos exigidos por el artículo 32.1 del Reglamento (UE) 2016/679.

g) El quebrantamiento, como consecuencia de la falta de la debida diligencia, de las medidas técnicas y organizativas que se hubiesen implantado conforme a lo exigido por el artículo 32.1 del Reglamento (UE) 2016/679.

h) El incumplimiento de la obligación de designar un representante del responsable o encargado del tratamiento no establecido en el territorio de la Unión Europea, conforme a lo previsto en el artículo 27 del Reglamento (UE) 2016/679.

i) La falta de atención por el representante en la Unión del responsable o del encargado del tratamiento de las solicitudes efectuadas por la autoridad de protección de datos o por los afectados.

j) La contratación por el responsable del tratamiento de un encargado de tratamiento que no ofrezca las garantías suficientes para aplicar las medidas técnicas y organizativas apropiadas conforme a lo establecido en el Capítulo IV del Reglamento (UE) 2016/679.

k) Encargar el tratamiento de datos a un tercero sin la previa formalización de un contrato u otro acto jurídico escrito con el contenido exigido por el artículo 28.3 del Reglamento (UE) 2016/679.

l) La contratación por un encargado del tratamiento de otros encargados sin contar con la autorización previa del responsable, o sin haberle informado sobre los cambios producidos en la subcontratación cuando fueran legalmente exigibles.

m) La infracción por un encargado del tratamiento de lo dispuesto en el Reglamento (UE) 2016/679 y en la presente ley orgánica, al determinar los fines y los medios del tratamiento, conforme a lo dispuesto en el artículo 28.10 del citado reglamento.

n) No disponer del registro de actividades de tratamiento establecido en el artículo 30 del Reglamento (UE) 2016/679.

ñ) No poner a disposición de la autoridad de protección de datos que lo haya solicitado, el registro de actividades de tratamiento, conforme al apartado 4 del artículo 30 del Reglamento (UE) 2016/679.

o) No cooperar con las autoridades de control en el desempeño de sus funciones en los supuestos no previstos en el artículo 72 de esta ley orgánica.

p) El tratamiento de datos personales sin llevar a cabo una previa valoración de los elementos mencionados en el artículo 28 de esta ley orgánica.

q) El incumplimiento del deber del encargado del tratamiento de notificar al responsable del tratamiento las violaciones de seguridad de las que tuviera conocimiento.

r) El incumplimiento del deber de notificación a la autoridad de protección de datos de una violación de seguridad de los datos personales de conformidad con lo previsto en el artículo 33 del Reglamento (UE) 2016/679.

s) El incumplimiento del deber de comunicación al afectado de una violación de la seguridad de los datos de conformidad con lo previsto en el artículo 34 del Reglamento (UE) 2016/679 si el responsable del tratamiento hubiera sido requerido por la autoridad de protección de datos para llevar a cabo dicha notificación.

t) El tratamiento de datos personales sin haber llevado a cabo la evaluación del impacto de las operaciones de tratamiento en la protección de datos personales en los supuestos en que la misma sea exigible.

u) El tratamiento de datos personales sin haber consultado previamente a la autoridad de protección de datos en los casos en que dicha consulta resulta preceptiva conforme al artículo 36 del Reglamento (UE) 2016/679 o cuando la ley establezca la obligación de llevar a cabo esa consulta.

v) El incumplimiento de la obligación de designar un delegado de protección de datos cuando sea exigible su nombramiento de acuerdo con el artículo 37 del Reglamento (UE) 2016/679 y el artículo 34 de esta ley orgánica.

w) No posibilitar la efectiva participación del delegado de protección de datos en todas las cuestiones relativas a la protección de datos personales, no respaldarlo o interferir en el desempeño de sus funciones.

x) La utilización de un sello o certificación en materia de protección de datos que no haya sido otorgado por una entidad de certificación debidamente acreditada o en caso de que la vigencia del mismo hubiera expirado.

y) Obtener la acreditación como organismo de certificación presentando información inexacta sobre el cumplimiento de los requisitos exigidos por el artículo 43 del Reglamento (UE) 2016/679.

z) El desempeño de funciones que el Reglamento (UE) 2016/679 reserva a los organismos de certificación, sin haber sido debidamente acreditado conforme a lo establecido en el artículo 39 de esta ley orgánica.

aa) El incumplimiento por parte de un organismo de certificación de los principios y deberes a los que está sometido según lo previsto en los artículos 42 y 43 de Reglamento (UE) 2016/679.

ab) El desempeño de funciones que el artículo 41 del Reglamento (UE) 2016/679 reserva a los organismos de supervisión de códigos de conducta sin haber sido previamente acreditado por la autoridad de protección de datos competente.

ac) La falta de adopción por parte de los organismos acreditados de supervisión de un código de conducta de las medidas que resulten oportunas en caso que se hubiera producido una infracción del código, conforme exige el artículo 41.4 del Reglamento (UE) 2016/679.

Artículo 74. Infracciones consideradas leves.

Se consideran leves y prescribirán al año las restantes infracciones de carácter meramente formal de los artículos mencionados en los apartados 4 y 5 del artículo 83 del Reglamento (UE) 2016/679 y, en particular, las siguientes:

a) El incumplimiento del principio de transparencia de la información o el derecho de información del afectado por no facilitar toda la información exigida por los artículos 13 y 14 del Reglamento (UE) 2016/679.

b) La exigencia del pago de un canon para facilitar al afectado la información exigida por los artículos 13 y 14 del Reglamento (UE) 2016/679 o por atender las solicitudes de ejercicio de derechos de los afectados previstos en los artículos 15 a 22 del Reglamento (UE) 2016/679, cuando así lo permita su artículo 12.5, si su cuantía excediese el importe de los costes afrontados para facilitar la información o realizar la actuación solicitada.

c) No atender las solicitudes de ejercicio de los derechos establecidos en los artículos 15 a 22 del Reglamento (UE) 2016/679, salvo que resultase de aplicación lo dispuesto en el artículo 72.1.k) de esta ley orgánica.

d) No atender los derechos de acceso, rectificación, supresión, limitación del tratamiento o a la portabilidad de los datos en tratamientos en los que no se requiere la identificación del afectado, cuando este, para el ejercicio de esos derechos, haya facilitado información adicional que permita su identificación, salvo que resultase de aplicación lo dispuesto en el artículo 73 c) de esta ley orgánica.

e) El incumplimiento de la obligación de notificación relativa a la rectificación o supresión de datos personales o la limitación del tratamiento exigida por el artículo 19 del Reglamento (UE) 2016/679.

f) El incumplimiento de la obligación de informar al afectado, cuando así lo haya solicitado, de los destinatarios a los que se hayan comunicado los datos personales rectificadas, suprimidos o respecto de los que se ha limitado el tratamiento.

g) El incumplimiento de la obligación de suprimir los datos referidos a una persona fallecida cuando ello fuera exigible conforme al artículo 3 de esta ley orgánica.

h) La falta de formalización por los corresponsables del tratamiento del acuerdo que determine las obligaciones, funciones y responsabilidades respectivas con respecto al

tratamiento de datos personales y sus relaciones con los afectados al que se refiere el artículo 26 del Reglamento (UE) 2016/679 o la inexactitud en la determinación de las mismas.

i) No poner a disposición de los afectados los aspectos esenciales del acuerdo formalizado entre los corresponsables del tratamiento, conforme exige el artículo 26.2 del Reglamento (UE) 2016/679.

j) La falta del cumplimiento de la obligación del encargado del tratamiento de informar al responsable del tratamiento acerca de la posible infracción por una instrucción recibida de este de las disposiciones del Reglamento (UE) 2016/679 o de esta ley orgánica, conforme a lo exigido por el artículo 28.3 del citado reglamento.

k) El incumplimiento por el encargado de las estipulaciones impuestas en el contrato o acto jurídico que regula el tratamiento o las instrucciones del responsable del tratamiento, salvo que esté legalmente obligado a ello conforme al Reglamento (UE) 2016/679 y a la presente ley orgánica o en los supuestos en que fuese necesario para evitar la infracción de la legislación en materia de protección de datos y se hubiese advertido de ello al responsable o al encargado del tratamiento.

l) Disponer de un Registro de actividades de tratamiento que no incorpore toda la información exigida por el artículo 30 del Reglamento (UE) 2016/679.

m) La notificación incompleta, tardía o defectuosa a la autoridad de protección de datos de la información relacionada con una violación de seguridad de los datos personales de conformidad con lo previsto en el artículo 33 del Reglamento (UE) 2016/679.

n) El incumplimiento de la obligación de documentar cualquier violación de seguridad, exigida por el artículo 33.5 del Reglamento (UE) 2016/679.

ñ) El incumplimiento del deber de comunicación al afectado de una violación de la seguridad de los datos que entrañe un alto riesgo para los derechos y libertades de los afectados, conforme a lo exigido por el artículo 34 del Reglamento (UE) 2016/679, salvo que resulte de aplicación lo previsto en el artículo 73 s) de esta ley orgánica.

o) Facilitar información inexacta a la Autoridad de protección de datos, en los supuestos en los que el responsable del tratamiento deba elevarle una consulta previa, conforme al artículo 36 del Reglamento (UE) 2016/679.

p) No publicar los datos de contacto del delegado de protección de datos, o no comunicarlos a la autoridad de protección de datos, cuando su nombramiento sea exigible de acuerdo con el artículo 37 del Reglamento (UE) 2016/679 y el artículo 34 de esta ley orgánica.

q) El incumplimiento por los organismos de certificación de la obligación de informar a la autoridad de protección de datos de la expedición, renovación o retirada de una certificación, conforme a lo exigido por los apartados 1 y 5 del artículo 43 del Reglamento (UE) 2016/679.

r) El incumplimiento por parte de los organismos acreditados de supervisión de un código de conducta de la obligación de informar a las autoridades de protección de datos acerca de las medidas que resulten oportunas en caso de infracción del código, conforme exige el artículo 41.4 del Reglamento (UE) 2016/679.

Artículo 75. *Interrupción de la prescripción de la infracción.*

Interrumpirá la prescripción la iniciación, con conocimiento del interesado, del procedimiento sancionador, reiniciándose el plazo de prescripción si el expediente sancionador estuviera paralizado durante más de seis meses por causas no imputables al presunto infractor.

Cuando la Agencia Española de Protección de Datos ostente la condición de autoridad de control principal y deba seguirse el procedimiento previsto en el artículo 60 del Reglamento (UE) 2016/679 interrumpirá la prescripción el conocimiento formal por el interesado del acuerdo de inicio.

Artículo 76. *Sanciones y medidas correctivas.*

1. Las sanciones previstas en los apartados 4, 5 y 6 del artículo 83 del Reglamento (UE) 2016/679 se aplicarán teniendo en cuenta los criterios de graduación establecidos en el apartado 2 del citado artículo.

2. De acuerdo a lo previsto en el artículo 83.2.k) del Reglamento (UE) 2016/679 también podrán tenerse en cuenta:

- a) El carácter continuado de la infracción.
- b) La vinculación de la actividad del infractor con la realización de tratamientos de datos personales.
- c) Los beneficios obtenidos como consecuencia de la comisión de la infracción.
- d) La posibilidad de que la conducta del afectado hubiera podido inducir a la comisión de la infracción.
- e) La existencia de un proceso de fusión por absorción posterior a la comisión de la infracción, que no puede imputarse a la entidad absorbente.
- f) La afectación a los derechos de los menores.
- g) Disponer, cuando no fuere obligatorio, de un delegado de protección de datos.
- h) El sometimiento por parte del responsable o encargado, con carácter voluntario, a mecanismos de resolución alternativa de conflictos, en aquellos supuestos en los que existan controversias entre aquellos y cualquier interesado.

3. Será posible, complementaria o alternativamente, la adopción, cuando proceda, de las restantes medidas correctivas a las que se refiere el artículo 83.2 del Reglamento (UE) 2016/679.

4. Será objeto de publicación en el Boletín Oficial del Estado la información que identifique al infractor, la infracción cometida y el importe de la sanción impuesta cuando la autoridad competente sea la Agencia Española de Protección de Datos, la sanción fuese superior a un millón de euros y el infractor sea una persona jurídica.

Cuando la autoridad competente para imponer la sanción sea una autoridad autonómica de protección de datos, se estará a su normativa de aplicación.

Artículo 77. *Régimen aplicable a determinadas categorías de responsables o encargados del tratamiento.*

1. El régimen establecido en este artículo será de aplicación a los tratamientos de los que sean responsables o encargados:

- a) Los órganos constitucionales o con relevancia constitucional y las instituciones de las comunidades autónomas análogas a los mismos.
- b) Los órganos jurisdiccionales.
- c) La Administración General del Estado, las Administraciones de las comunidades autónomas y las entidades que integran la Administración Local.
- d) Los organismos públicos y entidades de Derecho público vinculadas o dependientes de las Administraciones Públicas.
- e) Las autoridades administrativas independientes.
- f) El Banco de España.
- g) Las corporaciones de Derecho público cuando las finalidades del tratamiento se relacionen con el ejercicio de potestades de derecho público.
- h) Las fundaciones del sector público.
- i) Las Universidades Públicas.
- j) Los consorcios.
- k) Los grupos parlamentarios de las Cortes Generales y las Asambleas Legislativas autonómicas, así como los grupos políticos de las Corporaciones Locales.

2. Cuando los responsables o encargados enumerados en el apartado 1 cometiesen alguna de las infracciones a las que se refieren los artículos 72 a 74 de esta ley orgánica, la autoridad de protección de datos que resulte competente dictará resolución declarando la infracción y estableciendo, en su caso, las medidas que proceda adoptar para que cese la conducta o se corrijan los efectos de la infracción que se hubiese cometido, con excepción de la prevista en el artículo 58.2.i del Reglamento (UE) 2016/679 del Parlamento Europeo y del Consejo, de 27 de abril de 2016.

La resolución se notificará al responsable o encargado del tratamiento, al órgano del que dependa jerárquicamente, en su caso, y a los afectados que tuvieran la condición de interesado, en su caso.

3. Sin perjuicio de lo establecido en el apartado anterior, la autoridad de protección de datos propondrá también la iniciación de actuaciones disciplinarias cuando existan indicios suficientes para ello. En este caso, el procedimiento y las sanciones a aplicar serán las establecidas en la legislación sobre régimen disciplinario o sancionador que resulte de aplicación.

Asimismo, cuando las infracciones sean imputables a autoridades y directivos, y se acredite la existencia de informes técnicos o recomendaciones para el tratamiento que no hubieran sido debidamente atendidos, en la resolución en la que se imponga la sanción se incluirá una amonestación con denominación del cargo responsable y se ordenará la publicación en el Boletín Oficial del Estado o autonómico que corresponda.

4. Se deberán comunicar a la autoridad de protección de datos las resoluciones que recaigan en relación con las medidas y actuaciones a que se refieren los apartados anteriores.

5. Se comunicarán al Defensor del Pueblo o, en su caso, a las instituciones análogas de las comunidades autónomas las actuaciones realizadas y las resoluciones dictadas al amparo de este artículo.

6. Cuando la autoridad competente sea la Agencia Española de Protección de Datos, esta publicará en su página web con la debida separación las resoluciones referidas a las entidades del apartado 1 de este artículo, con expresa indicación de la identidad del responsable o encargado del tratamiento que hubiera cometido la infracción.

Cuando la competencia corresponda a una autoridad autonómica de protección de datos se estará, en cuanto a la publicidad de estas resoluciones, a lo que disponga su normativa específica.

Artículo 78. *Prescripción de las sanciones.*

1. Las sanciones impuestas en aplicación del Reglamento (UE) 2016/679 y de esta ley orgánica prescriben en los siguientes plazos:

- a) Las sanciones por importe igual o inferior a 40.000 euros, prescriben en el plazo de un año.
- b) Las sanciones por importe comprendido entre 40.001 y 300.000 euros prescriben a los dos años.
- c) Las sanciones por un importe superior a 300.000 euros prescriben a los tres años.

2. El plazo de prescripción de las sanciones comenzará a contarse desde el día siguiente a aquel en que sea ejecutable la resolución por la que se impone la sanción o haya transcurrido el plazo para recurrirla.

3. La prescripción se interrumpirá por la iniciación, con conocimiento del interesado, del procedimiento de ejecución, volviendo a transcurrir el plazo si el mismo está paralizado durante más de seis meses por causa no imputable al infractor.

TÍTULO X

Garantía de los derechos digitales

Artículo 79. *Los derechos en la Era digital.*

Los derechos y libertades consagrados en la Constitución y en los Tratados y Convenios Internacionales en que España sea parte son plenamente aplicables en Internet. Los prestadores de servicios de la sociedad de la información y los proveedores de servicios de Internet contribuirán a garantizar su aplicación.

Artículo 80. *Derecho a la neutralidad de Internet.*

Los usuarios tienen derecho a la neutralidad de Internet. Los proveedores de servicios de Internet proporcionarán una oferta transparente de servicios sin discriminación por motivos técnicos o económicos.

Artículo 81. *Derecho de acceso universal a Internet.*

1. Todos tienen derecho a acceder a Internet independientemente de su condición personal, social, económica o geográfica.

2. Se garantizará un acceso universal, asequible, de calidad y no discriminatorio para toda la población.

3. El acceso a Internet de hombres y mujeres procurará la superación de la brecha de género tanto en el ámbito personal como laboral.

4. El acceso a Internet procurará la superación de la brecha generacional mediante acciones dirigidas a la formación y el acceso a las personas mayores.

5. La garantía efectiva del derecho de acceso a Internet atenderá la realidad específica de los entornos rurales.

6. El acceso a Internet deberá garantizar condiciones de igualdad para las personas que cuenten con necesidades especiales.

Artículo 82. *Derecho a la seguridad digital.*

Los usuarios tienen derecho a la seguridad de las comunicaciones que transmitan y reciban a través de Internet. Los proveedores de servicios de Internet informarán a los usuarios de sus derechos.

Artículo 83. *Derecho a la educación digital.*

1. El sistema educativo garantizará la plena inserción del alumnado en la sociedad digital y el aprendizaje de un consumo responsable y un uso crítico y seguro de los medios digitales y respetuoso con la dignidad humana, la justicia social y la sostenibilidad medioambiental, los valores constitucionales, los derechos fundamentales y, particularmente con el respeto y la garantía de la intimidad personal y familiar y la protección de datos personales. Las actuaciones realizadas en este ámbito tendrán carácter inclusivo, en particular en lo que respecta al alumnado con necesidades educativas especiales.

Las Administraciones educativas deberán incluir en el desarrollo del currículo la competencia digital a la que se refiere el apartado anterior, así como los elementos relacionados con las situaciones de riesgo derivadas de la inadecuada utilización de las TIC, con especial atención a las situaciones de violencia en la red.

2. El profesorado recibirá las competencias digitales y la formación necesaria para la enseñanza y transmisión de los valores y derechos referidos en el apartado anterior.

3. Los planes de estudio de los títulos universitarios, en especial, aquellos que habiliten para el desempeño profesional en la formación del alumnado, garantizarán la formación en el uso y seguridad de los medios digitales y en la garantía de los derechos fundamentales en Internet.

4. Las Administraciones Públicas incorporarán a los temarios de las pruebas de acceso a los cuerpos superiores y a aquéllos en que habitualmente se desempeñen funciones que impliquen el acceso a datos personales materias relacionadas con la garantía de los derechos digitales y en particular el de protección de datos.

Artículo 84. *Protección de los menores en Internet.*

1. Los padres, madres, tutores, curadores o representantes legales procurarán que los menores de edad hagan un uso equilibrado y responsable de los dispositivos digitales y de los servicios de la sociedad de la información a fin de garantizar el adecuado desarrollo de su personalidad y preservar su dignidad y sus derechos fundamentales.

2. La utilización o difusión de imágenes o información personal de menores en las redes sociales y servicios de la sociedad de la información equivalentes que puedan implicar una intromisión ilegítima en sus derechos fundamentales determinará la intervención del Ministerio Fiscal, que instará las medidas cautelares y de protección previstas en la Ley Orgánica 1/1996, de 15 de enero, de Protección Jurídica del Menor.

Artículo 85. *Derecho de rectificación en Internet.*

1. Todos tienen derecho a la libertad de expresión en Internet.

2. Los responsables de redes sociales y servicios equivalentes adoptarán protocolos adecuados para posibilitar el ejercicio del derecho de rectificación ante los usuarios que difundan contenidos que atenten contra el derecho al honor, la intimidad personal y familiar en Internet y el derecho a comunicar o recibir libremente información veraz, atendiendo a los requisitos y procedimientos previstos en la Ley Orgánica 2/1984, de 26 de marzo, reguladora del derecho de rectificación.

Cuando los medios de comunicación digitales deban atender la solicitud de rectificación formulada contra ellos deberán proceder a la publicación en sus archivos digitales de un aviso aclaratorio que ponga de manifiesto que la noticia original no refleja la situación actual del individuo. Dicho aviso deberá aparecer en lugar visible junto con la información original.

Artículo 86. *Derecho a la actualización de informaciones en medios de comunicación digitales.*

Toda persona tiene derecho a solicitar motivadamente de los medios de comunicación digitales la inclusión de un aviso de actualización suficientemente visible junto a las noticias que le conciernan cuando la información contenida en la noticia original no refleje su situación actual como consecuencia de circunstancias que hubieran tenido lugar después de la publicación, causándole un perjuicio.

En particular, procederá la inclusión de dicho aviso cuando las informaciones originales se refieran a actuaciones policiales o judiciales que se hayan visto afectadas en beneficio del interesado como consecuencia de decisiones judiciales posteriores. En este caso, el aviso hará referencia a la decisión posterior.

Artículo 87. *Derecho a la intimidad y uso de dispositivos digitales en el ámbito laboral.*

1. Los trabajadores y los empleados públicos tendrán derecho a la protección de su intimidad en el uso de los dispositivos digitales puestos a su disposición por su empleador.

2. El empleador podrá acceder a los contenidos derivados del uso de medios digitales facilitados a los trabajadores a los solos efectos de controlar el cumplimiento de las obligaciones laborales o estatutarias y de garantizar la integridad de dichos dispositivos.

3. Los empleadores deberán establecer criterios de utilización de los dispositivos digitales respetando en todo caso los estándares mínimos de protección de su intimidad de acuerdo con los usos sociales y los derechos reconocidos constitucional y legalmente. En su elaboración deberán participar los representantes de los trabajadores.

El acceso por el empleador al contenido de dispositivos digitales respecto de los que haya admitido su uso con fines privados requerirá que se especifiquen de modo preciso los usos autorizados y se establezcan garantías para preservar la intimidad de los trabajadores, tales como, en su caso, la determinación de los períodos en que los dispositivos podrán utilizarse para fines privados.

Los trabajadores deberán ser informados de los criterios de utilización a los que se refiere este apartado.

Artículo 88. *Derecho a la desconexión digital en el ámbito laboral.*

1. Los trabajadores y los empleados públicos tendrán derecho a la desconexión digital a fin de garantizar, fuera del tiempo de trabajo legal o convencionalmente establecido, el respeto de su tiempo de descanso, permisos y vacaciones, así como de su intimidad personal y familiar.

2. Las modalidades de ejercicio de este derecho atenderán a la naturaleza y objeto de la relación laboral, potenciarán el derecho a la conciliación de la actividad laboral y la vida personal y familiar y se sujetarán a lo establecido en la negociación colectiva o, en su defecto, a lo acordado entre la empresa y los representantes de los trabajadores.

3. El empleador, previa audiencia de los representantes de los trabajadores, elaborará una política interna dirigida a trabajadores, incluidos los que ocupen puestos directivos, en la que definirán las modalidades de ejercicio del derecho a la desconexión y las acciones de formación y de sensibilización del personal sobre un uso razonable de las herramientas tecnológicas que evite el riesgo de fatiga informática. En particular, se preservará el derecho a la desconexión digital en los supuestos de realización total o parcial del trabajo a distancia

así como en el domicilio del empleado vinculado al uso con fines laborales de herramientas tecnológicas.

Artículo 89. *Derecho a la intimidad frente al uso de dispositivos de videovigilancia y de grabación de sonidos en el lugar de trabajo.*

1. Los empleadores podrán tratar las imágenes obtenidas a través de sistemas de cámaras o videocámaras para el ejercicio de las funciones de control de los trabajadores o los empleados públicos previstas, respectivamente, en el artículo 20.3 del Estatuto de los Trabajadores y en la legislación de función pública, siempre que estas funciones se ejerzan dentro de su marco legal y con los límites inherentes al mismo. Los empleadores habrán de informar con carácter previo, y de forma expresa, clara y concisa, a los trabajadores o los empleados públicos y, en su caso, a sus representantes, acerca de esta medida.

En el supuesto de que se haya captado la comisión flagrante de un acto ilícito por los trabajadores o los empleados públicos se entenderá cumplido el deber de informar cuando existiese al menos el dispositivo al que se refiere el artículo 22.4 de esta ley orgánica.

2. En ningún caso se admitirá la instalación de sistemas de grabación de sonidos ni de videovigilancia en lugares destinados al descanso o esparcimiento de los trabajadores o los empleados públicos, tales como vestuarios, aseos, comedores y análogos.

3. La utilización de sistemas similares a los referidos en los apartados anteriores para la grabación de sonidos en el lugar de trabajo se admitirá únicamente cuando resulten relevantes los riesgos para la seguridad de las instalaciones, bienes y personas derivados de la actividad que se desarrolle en el centro de trabajo y siempre respetando el principio de proporcionalidad, el de intervención mínima y las garantías previstas en los apartados anteriores. La supresión de los sonidos conservados por estos sistemas de grabación se realizará atendiendo a lo dispuesto en el apartado 3 del artículo 22 de esta ley.

Artículo 90. *Derecho a la intimidad ante la utilización de sistemas de geolocalización en el ámbito laboral.*

1. Los empleadores podrán tratar los datos obtenidos a través de sistemas de geolocalización para el ejercicio de las funciones de control de los trabajadores o los empleados públicos previstas, respectivamente, en el artículo 20.3 del Estatuto de los Trabajadores y en la legislación de función pública, siempre que estas funciones se ejerzan dentro de su marco legal y con los límites inherentes al mismo.

2. Con carácter previo, los empleadores habrán de informar de forma expresa, clara e inequívoca a los trabajadores o los empleados públicos y, en su caso, a sus representantes, acerca de la existencia y características de estos dispositivos. Igualmente deberán informarles acerca del posible ejercicio de los derechos de acceso, rectificación, limitación del tratamiento y supresión.

Artículo 91. *Derechos digitales en la negociación colectiva.*

Los convenios colectivos podrán establecer garantías adicionales de los derechos y libertades relacionados con el tratamiento de los datos personales de los trabajadores y la salvaguarda de derechos digitales en el ámbito laboral.

Artículo 92. *Protección de datos de los menores en Internet.*

Los centros educativos y cualesquiera personas físicas o jurídicas que desarrollen actividades en las que participen menores de edad garantizarán la protección del interés superior del menor y sus derechos fundamentales, especialmente el derecho a la protección de datos personales, en la publicación o difusión de sus datos personales a través de servicios de la sociedad de la información.

Cuando dicha publicación o difusión fuera a tener lugar a través de servicios de redes sociales o servicios equivalentes deberán contar con el consentimiento del menor o sus representantes legales, conforme a lo prescrito en el artículo 7 de esta ley orgánica.

Artículo 93. *Derecho al olvido en búsquedas de Internet.*

1. Toda persona tiene derecho a que los motores de búsqueda en Internet eliminen de las listas de resultados que se obtuvieran tras una búsqueda efectuada a partir de su nombre los enlaces publicados que contuvieran información relativa a esa persona cuando fuesen inadecuados, inexactos, no pertinentes, no actualizados o excesivos o hubieren devenido como tales por el transcurso del tiempo, teniendo en cuenta los fines para los que se recogieron o trataron, el tiempo transcurrido y la naturaleza e interés público de la información.

Del mismo modo deberá procederse cuando las circunstancias personales que en su caso invocase el afectado evidenciasen la prevalencia de sus derechos sobre el mantenimiento de los enlaces por el servicio de búsqueda en Internet.

Este derecho subsistirá aun cuando fuera lícita la conservación de la información publicada en el sitio web al que se dirigiera el enlace y no se procediese por la misma a su borrado previo o simultáneo.

2. El ejercicio del derecho al que se refiere este artículo no impedirá el acceso a la información publicada en el sitio web a través de la utilización de otros criterios de búsqueda distintos del nombre de quien ejerciera el derecho.

Artículo 94. *Derecho al olvido en servicios de redes sociales y servicios equivalentes.*

1. Toda persona tiene derecho a que sean suprimidos, a su simple solicitud, los datos personales que hubiese facilitado para su publicación por servicios de redes sociales y servicios de la sociedad de la información equivalentes.

2. Toda persona tiene derecho a que sean suprimidos los datos personales que le conciernan y que hubiesen sido facilitados por terceros para su publicación por los servicios de redes sociales y servicios de la sociedad de la información equivalentes cuando fuesen inadecuados, inexactos, no pertinentes, no actualizados o excesivos o hubieren devenido como tales por el transcurso del tiempo, teniendo en cuenta los fines para los que se recogieron o trataron, el tiempo transcurrido y la naturaleza e interés público de la información.

Del mismo modo deberá procederse a la supresión de dichos datos cuando las circunstancias personales que en su caso invocase el afectado evidenciasen la prevalencia de sus derechos sobre el mantenimiento de los datos por el servicio.

Se exceptúan de lo dispuesto en este apartado los datos que hubiesen sido facilitados por personas físicas en el ejercicio de actividades personales o domésticas.

3. En caso de que el derecho se ejercitase por un afectado respecto de datos que hubiesen sido facilitados al servicio, por él o por terceros, durante su minoría de edad, el prestador deberá proceder sin dilación a su supresión por su simple solicitud, sin necesidad de que concurran las circunstancias mencionadas en el apartado 2.

Artículo 95. *Derecho de portabilidad en servicios de redes sociales y servicios equivalentes.*

Los usuarios de servicios de redes sociales y servicios de la sociedad de la información equivalentes tendrán derecho a recibir y transmitir los contenidos que hubieran facilitado a los prestadores de dichos servicios, así como a que los prestadores los transmitan directamente a otro prestador designado por el usuario, siempre que sea técnicamente posible.

Los prestadores podrán conservar, sin difundirla a través de Internet, copia de los contenidos cuando dicha conservación sea necesaria para el cumplimiento de una obligación legal.

Artículo 96. *Derecho al testamento digital.*

1. El acceso a contenidos gestionados por prestadores de servicios de la sociedad de la información sobre personas fallecidas se regirá por las siguientes reglas:

a) Las personas vinculadas al fallecido por razones familiares o de hecho, así como sus herederos podrán dirigirse a los prestadores de servicios de la sociedad de la información al

objeto de acceder a dichos contenidos e impartirles las instrucciones que estimen oportunas sobre su utilización, destino o supresión.

Como excepción, las personas mencionadas no podrán acceder a los contenidos del causante, ni solicitar su modificación o eliminación, cuando la persona fallecida lo hubiese prohibido expresamente o así lo establezca una ley. Dicha prohibición no afectará al derecho de los herederos a acceder a los contenidos que pudiesen formar parte del caudal relicto.

b) El albacea testamentario así como aquella persona o institución a la que el fallecido hubiese designado expresamente para ello también podrá solicitar, con arreglo a las instrucciones recibidas, el acceso a los contenidos con vistas a dar cumplimiento a tales instrucciones.

c) En caso de personas fallecidas menores de edad, estas facultades podrán ejercerse también por sus representantes legales o, en el marco de sus competencias, por el Ministerio Fiscal, que podrá actuar de oficio o a instancia de cualquier persona física o jurídica interesada.

d) En caso de fallecimiento de personas con discapacidad, estas facultades podrán ejercerse también, además de por quienes señala la letra anterior, por quienes hubiesen sido designados para el ejercicio de funciones de apoyo si tales facultades se entendieran comprendidas en las medidas de apoyo prestadas por el designado.

2. Las personas legitimadas en el apartado anterior podrán decidir acerca del mantenimiento o eliminación de los perfiles personales de personas fallecidas en redes sociales o servicios equivalentes, a menos que el fallecido hubiera decidido acerca de esta circunstancia, en cuyo caso se estará a sus instrucciones.

El responsable del servicio al que se le comunique, con arreglo al párrafo anterior, la solicitud de eliminación del perfil, deberá proceder sin dilación a la misma.

3. Mediante real decreto se establecerán los requisitos y condiciones para acreditar la validez y vigencia de los mandatos e instrucciones y, en su caso, el registro de los mismos, que podrá coincidir con el previsto en el artículo 3 de esta ley orgánica.

4. Lo establecido en este artículo en relación con las personas fallecidas en las comunidades autónomas con derecho civil, foral o especial, propio se regirá por lo establecido por estas dentro de su ámbito de aplicación.

Artículo 97. *Políticas de impulso de los derechos digitales.*

1. El Gobierno, en colaboración con las comunidades autónomas, elaborará un Plan de Acceso a Internet con los siguientes objetivos:

a) superar las brechas digitales y garantizar el acceso a Internet de colectivos vulnerables o con necesidades especiales y de entornos familiares y sociales económicamente desfavorecidos mediante, entre otras medidas, un bono social de acceso a Internet;

b) impulsar la existencia de espacios de conexión de acceso público; y

c) fomentar medidas educativas que promuevan la formación en competencias y habilidades digitales básicas a personas y colectivos en riesgo de exclusión digital y la capacidad de todas las personas para realizar un uso autónomo y responsable de Internet y de las tecnologías digitales.

2. Asimismo se aprobará un Plan de Actuación dirigido a promover las acciones de formación, difusión y concienciación necesarias para lograr que los menores de edad hagan un uso equilibrado y responsable de los dispositivos digitales y de las redes sociales y de los servicios de la sociedad de la información equivalentes de Internet con la finalidad de garantizar su adecuado desarrollo de la personalidad y de preservar su dignidad y derechos fundamentales.

3. El Gobierno presentará un informe anual ante la comisión parlamentaria correspondiente del Congreso de los Diputados en el que se dará cuenta de la evolución de los derechos, garantías y mandatos contemplados en el presente Título y de las medidas necesarias para promover su impulso y efectividad.

Disposición adicional primera. *Medidas de seguridad en el ámbito del sector público.*

1. El Esquema Nacional de Seguridad incluirá las medidas que deban implantarse en caso de tratamiento de datos personales para evitar su pérdida, alteración o acceso no autorizado, adaptando los criterios de determinación del riesgo en el tratamiento de los datos a lo establecido en el artículo 32 del Reglamento (UE) 2016/679.

2. Los responsables enumerados en el artículo 77.1 de esta ley orgánica deberán aplicar a los tratamientos de datos personales las medidas de seguridad que correspondan de las previstas en el Esquema Nacional de Seguridad, así como impulsar un grado de implementación de medidas equivalentes en las empresas o fundaciones vinculadas a los mismos sujetas al Derecho privado.

En los casos en los que un tercero preste un servicio en régimen de concesión, encomienda de gestión o contrato, las medidas de seguridad se corresponderán con las de la Administración pública de origen y se ajustarán al Esquema Nacional de Seguridad.

Disposición adicional segunda. *Protección de datos y transparencia y acceso a la información pública.*

La publicidad activa y el acceso a la información pública regulados por el Título I de la Ley 19/2013, de 9 de diciembre, de transparencia, acceso a la información pública y buen gobierno, así como las obligaciones de publicidad activa establecidas por la legislación autonómica, se someterán, cuando la información contenga datos personales, a lo dispuesto en los artículos 5.3 y 15 de la Ley 19/2013, en el Reglamento (UE) 2016/679 y en la presente ley orgánica.

Disposición adicional tercera. *Cómputo de plazos.*

Los plazos establecidos en el Reglamento (UE) 2016/679 o en esta ley orgánica, con independencia de que se refieran a relaciones entre particulares o con entidades del sector público, se regirán por las siguientes reglas:

a) Cuando los plazos se señalen por días, se entiende que estos son hábiles, excluyéndose del cómputo los sábados, los domingos y los declarados festivos.

b) Si el plazo se fija en semanas, concluirá el mismo día de la semana en que se produjo el hecho que determina su iniciación en la semana de vencimiento.

c) Si el plazo se fija en meses o años, concluirá el mismo día en que se produjo el hecho que determina su iniciación en el mes o el año de vencimiento. Si en el mes de vencimiento no hubiera día equivalente a aquel en que comienza el cómputo, se entenderá que el plazo expira el último día del mes.

d) Cuando el último día del plazo sea inhábil, se entenderá prorrogado al primer día hábil siguiente.

Disposición adicional cuarta. *Procedimiento en relación con las competencias atribuidas a la Agencia Española de Protección de Datos por otras leyes.*

Lo dispuesto en el Título VIII y en sus normas de desarrollo será de aplicación a los procedimientos que la Agencia Española de Protección de Datos hubiera de tramitar en ejercicio de las competencias que le fueran atribuidas por otras leyes.

Disposición adicional quinta. *Autorización judicial en relación con decisiones de la Comisión Europea en materia de transferencia internacional de datos.*

1. Cuando una autoridad de protección de datos considerase que una decisión de la Comisión Europea en materia de transferencia internacional de datos, de cuya validez dependiese la resolución de un procedimiento concreto, infringiese lo dispuesto en el Reglamento (UE) 2016/679, menoscabando el derecho fundamental a la protección de datos, acordará inmediatamente la suspensión del procedimiento, a fin de solicitar del órgano judicial autorización para declararlo así en el seno del procedimiento del que esté conociendo. Dicha suspensión deberá ser confirmada, modificada o levantada en el acuerdo de admisión o inadmisión a trámite de la solicitud de la autoridad de protección de datos dirigida al tribunal competente.

§ 14 Ley Orgánica de Protección de Datos Personales y garantía de los derechos digitales

Las decisiones de la Comisión Europea a las que puede resultar de aplicación este cauce son:

- a) aquellas que declaren el nivel adecuado de protección de un tercer país u organización internacional, en virtud del artículo 45 del Reglamento (UE) 2016/679;
- b) aquellas por las que se aprueben cláusulas tipo de protección de datos para la realización de transferencias internacionales de datos, o
- c) aquellas que declaren la validez de los códigos de conducta a tal efecto.

2. La autorización a la que se refiere esta disposición solamente podrá ser concedida si, previo planteamiento de cuestión prejudicial de validez en los términos del artículo 267 del Tratado de Funcionamiento de la Unión Europea, la decisión de la Comisión Europea cuestionada fuera declarada inválida por el Tribunal de Justicia de la Unión Europea.

Disposición adicional sexta. *Incorporación de deudas a sistemas de información crediticia.*

No se incorporarán a los sistemas de información crediticia a los que se refiere el artículo 20.1 de esta ley orgánica deudas en que la cuantía del principal sea inferior a cincuenta euros.

El Gobierno, mediante real decreto, podrá actualizar esta cuantía.

Disposición adicional séptima. *Identificación de los interesados en las notificaciones por medio de anuncios y publicaciones de actos administrativos.*

1. Cuando sea necesaria la publicación de un acto administrativo que contuviese datos personales del afectado, se identificará al mismo mediante su nombre y apellidos, añadiendo cuatro cifras numéricas aleatorias del documento nacional de identidad, número de identidad de extranjero, pasaporte o documento equivalente. Cuando la publicación se refiera a una pluralidad de afectados estas cifras aleatorias deberán alternarse.

Cuando se trate de la notificación por medio de anuncios, particularmente en los supuestos a los que se refiere el artículo 44 de la Ley 39/2015, de 1 de octubre, del Procedimiento Administrativo Común de las Administraciones Públicas, se identificará al afectado exclusivamente mediante el número completo de su documento nacional de identidad, número de identidad de extranjero, pasaporte o documento equivalente.

Cuando el afectado careciera de cualquiera de los documentos mencionados en los dos párrafos anteriores, se identificará al afectado únicamente mediante su nombre y apellidos. En ningún caso debe publicarse el nombre y apellidos de manera conjunta con el número completo del documento nacional de identidad, número de identidad de extranjero, pasaporte o documento equivalente.

2. A fin de prevenir riesgos para víctimas de violencia de género, el Gobierno impulsará la elaboración de un protocolo de colaboración que defina procedimientos seguros de publicación y notificación de actos administrativos, con la participación de los órganos con competencia en la materia.

Disposición adicional octava. *Potestad de verificación de las Administraciones Públicas.*

Cuando se formulen solicitudes por cualquier medio en las que el interesado declare datos personales que obren en poder de las Administraciones Públicas, el órgano destinatario de la solicitud podrá efectuar en el ejercicio de sus competencias las verificaciones necesarias para comprobar la exactitud de los datos.

Disposición adicional novena. *Tratamiento de datos personales en relación con la notificación de incidentes de seguridad.*

Cuando, de conformidad con lo dispuesto en la legislación nacional que resulte de aplicación, deban notificarse incidentes de seguridad, las autoridades públicas competentes, equipos de respuesta a emergencias informáticas (CERT), equipos de respuesta a incidentes de seguridad informática (CSIRT), proveedores de redes y servicios de comunicaciones electrónicas y proveedores de tecnologías y servicios de seguridad, podrán tratar los datos personales contenidos en tales notificaciones, exclusivamente durante el tiempo y alcance necesarios para su análisis, detección, protección y respuesta ante

incidentes y adoptando las medidas de seguridad adecuadas y proporcionadas al nivel de riesgo determinado.

Disposición adicional décima. *Comunicaciones de datos por los sujetos enumerados en el artículo 77.1.*

Los responsables enumerados en el artículo 77.1 de esta ley orgánica podrán comunicar los datos personales que les sean solicitados por sujetos de derecho privado cuando cuenten con el consentimiento de los afectados o aprecien que concurre en los solicitantes un interés legítimo que prevalezca sobre los derechos e intereses de los afectados conforme a lo establecido en el artículo 6.1 f) del Reglamento (UE) 2016/679.

Disposición adicional undécima. *Privacidad en las comunicaciones electrónicas.*

Lo dispuesto en la presente ley orgánica se entenderá sin perjuicio de la aplicación de las normas de Derecho interno y de la Unión Europea reguladoras de la privacidad en el sector de las comunicaciones electrónicas, sin imponer obligaciones adicionales a las personas físicas o jurídicas en materia de tratamiento en el marco de la prestación de servicios públicos de comunicaciones electrónicas en redes públicas de comunicación en ámbitos en los que estén sujetas a obligaciones específicas establecidas en dichas normas.

Disposición adicional duodécima. *Disposiciones específicas aplicables a los tratamientos de los registros de personal del sector público.*

1. Los tratamientos de los registros de personal del sector público se entenderán realizados en el ejercicio de poderes públicos conferidos a sus responsables, de acuerdo con lo previsto en el artículo 6.1.e) del Reglamento (UE) 2016/679.

2. Los registros de personal del sector público podrán tratar datos personales relativos a infracciones y condenas penales e infracciones y sanciones administrativas, limitándose a los datos estrictamente necesarios para el cumplimiento de sus fines.

3. De acuerdo con lo previsto en el artículo 18.2 del Reglamento (UE) 2016/679, y por considerarlo una razón de interés público importante, los datos cuyo tratamiento se haya limitado en virtud del artículo 18.1 del citado reglamento, podrán ser objeto de tratamiento cuando sea necesario para el desarrollo de los procedimientos de personal.

Disposición adicional decimotercera. *Transferencias internacionales de datos tributarios.*

Las transferencias de datos tributarios entre el Reino de España y otros Estados o entidades internacionales o supranacionales, se regularán por los términos y con los límites establecidos en la normativa sobre asistencia mutua entre los Estados de la Unión Europea, o en el marco de los convenios para evitar la doble imposición o de otros convenios internacionales, así como por las normas sobre la asistencia mutua establecidas en el Capítulo VI del Título III de la Ley 58/2003, de 17 de diciembre, General Tributaria.

Disposición adicional decimocuarta. *Normas dictadas en desarrollo del artículo 13 de la Directiva 95/46/CE.*

Las normas dictadas en aplicación del artículo 13 de la Directiva 95/46/CE del Parlamento Europeo y del Consejo, de 24 de octubre de 1995, relativa a la protección de las personas físicas en lo que respecta al tratamiento de datos personales y a la libre circulación de estos datos, que hubiesen entrado en vigor con anterioridad a 25 de mayo de 2018, y en particular los artículos 23 y 24 de la Ley Orgánica 15/1999, de 13 de diciembre, de Protección de Datos de Carácter Personal, siguen vigentes en tanto no sean expresamente modificadas, sustituidas o derogadas.

Disposición adicional decimoquinta. *Requerimiento de información por parte de la Comisión Nacional del Mercado de Valores.*

Cuando no haya podido obtener por otros medios la información necesaria para realizar sus labores de supervisión e inspección relacionadas con la detección de delitos graves, la Comisión Nacional del Mercado de Valores podrá recabar de los operadores que presten

§ 14 Ley Orgánica de Protección de Datos Personales y garantía de los derechos digitales

servicios de comunicaciones electrónicas disponibles al público y de los prestadores de servicios de la sociedad de la información, los datos que obren en su poder relativos a la comunicación electrónica o servicio de la sociedad de la información proporcionados por dichos prestadores que sean distintos a su contenido y resulten imprescindibles para el ejercicio de dichas labores.

La cesión de estos datos requerirá la previa obtención de autorización judicial otorgada conforme a las normas procesales.

Disposición adicional decimosexta. *Prácticas agresivas en materia de protección de datos.*

A los efectos previstos en el artículo 8 de la Ley 3/1991, de 10 de enero, de Competencia Desleal, se consideran prácticas agresivas las siguientes:

a) Actuar con intención de suplantar la identidad de la Agencia Española de Protección de Datos o de una autoridad autonómica de protección de datos en la realización de cualquier comunicación a los responsables y encargados de los tratamientos o a los interesados.

b) Generar la apariencia de que se está actuando en nombre, por cuenta o en colaboración con la Agencia Española de Protección de Datos o una autoridad autonómica de protección de datos en la realización de cualquier comunicación a los responsables y encargados de los tratamientos en que la remitente ofrezca sus productos o servicios.

c) Realizar prácticas comerciales en las que se coarte el poder de decisión de los destinatarios mediante la referencia a la posible imposición de sanciones por incumplimiento de la normativa de protección de datos personales.

d) Ofrecer cualquier tipo de documento por el que se pretenda crear una apariencia de cumplimiento de las disposiciones de protección de datos de forma complementaria a la realización de acciones formativas sin haber llevado a cabo las actuaciones necesarias para verificar que dicho cumplimiento se produce efectivamente.

e) Asumir, sin designación expresa del responsable o el encargado del tratamiento, la función de delegado de protección de datos y comunicarse en tal condición con la Agencia Española de Protección de Datos o las autoridades autonómicas de protección de datos.

Disposición adicional decimoséptima. *Tratamientos de datos de salud.*

1. Se encuentran amparados en las letras g), h), i) y j) del artículo 9.2 del Reglamento (UE) 2016/679 los tratamientos de datos relacionados con la salud y de datos genéticos que estén regulados en las siguientes leyes y sus disposiciones de desarrollo:

a) La Ley 14/1986, de 25 de abril, General de Sanidad.

b) La Ley 31/1995, de 8 de noviembre, de Prevención de Riesgos Laborales.

c) La Ley 41/2002, de 14 de noviembre, básica reguladora de la autonomía del paciente y de derechos y obligaciones en materia de información y documentación clínica.

d) La Ley 16/2003, de 28 de mayo, de cohesión y calidad del Sistema Nacional de Salud.

e) La Ley 44/2003, de 21 de noviembre, de ordenación de las profesiones sanitarias.

f) La Ley 14/2007, de 3 de julio, de Investigación biomédica.

g) La Ley 33/2011, de 4 de octubre, General de Salud Pública.

h) La Ley 20/2015, de 14 de julio, de ordenación, supervisión y solvencia de las entidades aseguradoras y reaseguradoras.

i) El texto refundido de la Ley de garantías y uso racional de los 105 medicamentos y productos sanitarios, aprobado por Real Decreto Legislativo 1/2015, de 24 de julio.

j) El texto refundido de la Ley General de derechos de las personas con discapacidad y de su inclusión social, aprobado por Real Decreto Legislativo 1/2013 de 29 de noviembre.

2. El tratamiento de datos en la investigación en salud se regirá por los siguientes criterios:

a) El interesado o, en su caso, su representante legal podrá otorgar el consentimiento para el uso de sus datos con fines de investigación en salud y, en particular, la biomédica. Tales finalidades podrán abarcar categorías relacionadas con áreas generales vinculadas a una especialidad médica o investigadora.

b) Las autoridades sanitarias e instituciones públicas con competencias en vigilancia de la salud pública podrán llevar a cabo estudios científicos sin el consentimiento de los afectados en situaciones de excepcional relevancia y gravedad para la salud pública.

c) Se considerará lícita y compatible la reutilización de datos personales con fines de investigación en materia de salud y biomédica cuando, habiéndose obtenido el consentimiento para una finalidad concreta, se utilicen los datos para finalidades o áreas de investigación relacionadas con el área en la que se integrase científicamente el estudio inicial.

En tales casos, los responsables deberán publicar la información establecida por el artículo 13 del Reglamento (UE) 2016/679 del Parlamento Europeo y del Consejo, de 27 de abril de 2016, relativo a la protección de las personas físicas en lo que respecta al tratamiento de sus datos personales y a la libre circulación de estos datos, en un lugar fácilmente accesible de la página web corporativa del centro donde se realice la investigación o estudio clínico, y, en su caso, en la del promotor, y notificar la existencia de esta información por medios electrónicos a los afectados. Cuando estos carezcan de medios para acceder a tal información, podrán solicitar su remisión en otro formato.

Para los tratamientos previstos en esta letra, se requerirá informe previo favorable del comité de ética de la investigación.

d) Se considera lícito el uso de datos personales seudonimizados con fines de investigación en salud y, en particular, biomédica.

El uso de datos personales seudonimizados con fines de investigación en salud pública y biomédica requerirá:

1.º Una separación técnica y funcional entre el equipo investigador y quienes realicen la seudonimización y conserven la información que posibilite la reidentificación.

2.º Que los datos seudonimizados únicamente sean accesibles al equipo de investigación cuando:

i) Exista un compromiso expreso de confidencialidad y de no realizar ninguna actividad de reidentificación.

ii) Se adopten medidas de seguridad específicas para evitar la reidentificación y el acceso de terceros no autorizados.

Podrá procederse a la reidentificación de los datos en su origen, cuando con motivo de una investigación que utilice datos seudonimizados, se aprecie la existencia de un peligro real y concreto para la seguridad o salud de una persona o grupo de personas, o una amenaza grave para sus derechos o sea necesaria para garantizar una adecuada asistencia sanitaria.

e) Cuando se traten datos personales con fines de investigación en salud, y en particular la biomédica, a los efectos del artículo 89.2 del Reglamento (UE) 2016/679, podrán excepcionarse los derechos de los afectados previstos en los artículos 15, 16, 18 y 21 del Reglamento (EU) 2016/679 cuando:

1.º Los citados derechos se ejerzan directamente ante los investigadores o centros de investigación que utilicen datos anonimizados o seudonimizados.

2.º El ejercicio de tales derechos se refiera a los resultados de la investigación.

3.º La investigación tenga por objeto un interés público esencial relacionado con la seguridad del Estado, la defensa, la seguridad pública u otros objetivos importantes de interés público general, siempre que en este último caso la excepción esté expresamente recogida por una norma con rango de Ley.

f) Cuando conforme a lo previsto por el artículo 89 del Reglamento (UE) 2016/679, se lleve a cabo un tratamiento con fines de investigación en salud pública y, en particular, biomédica se procederá a:

1.º Realizar una evaluación de impacto que determine los riesgos derivados del tratamiento en los supuestos previstos en el artículo 35 del Reglamento (UE) 2016/679 o en los establecidos por la autoridad de control. Esta evaluación incluirá de modo específico los riesgos de reidentificación vinculados a la anonimización o seudonimización de los datos.

2.º Someter la investigación científica a las normas de calidad y, en su caso, a las directrices internacionales sobre buena práctica clínica.

3.º Adoptar, en su caso, medidas dirigidas a garantizar que los investigadores no acceden a datos de identificación de los interesados.

4.º Designar un representante legal establecido en la Unión Europea, conforme al artículo 74 del Reglamento (UE) 536/2014, si el promotor de un ensayo clínico no está establecido en la Unión Europea. Dicho representante legal podrá coincidir con el previsto en el artículo 27.1 del Reglamento (UE) 2016/679.

g) El uso de datos personales seudonimizados con fines de investigación en salud pública y, en particular, biomédica deberá ser sometido al informe previo del comité de ética de la investigación previsto en la normativa sectorial.

En defecto de la existencia del mencionado Comité, la entidad responsable de la investigación requerirá informe previo del delegado de protección de datos o, en su defecto, de un experto con los conocimientos previos en el artículo 37.5 del Reglamento (UE) 2016/679.

h) En el plazo máximo de un año desde la entrada en vigor de esta ley, los comités de ética de la investigación, en el ámbito de la salud, biomédico o del medicamento, deberán integrar entre sus miembros un delegado de protección de datos o, en su defecto, un experto con conocimientos suficientes del Reglamento (UE) 2016/679 cuando se ocupen de actividades de investigación que comporten el tratamiento de datos personales o de datos seudonimizados o anonimizados.

Disposición adicional decimoctava. *Criterios de seguridad.*

La Agencia Española de Protección de Datos desarrollará, con la colaboración, cuando sea precisa, de todos los actores implicados, las herramientas, guías, directrices y orientaciones que resulten precisas para dotar a los profesionales, microempresas y pequeñas y medianas empresas de pautas adecuadas para el cumplimiento de las obligaciones de responsabilidad activa establecidas en el Título IV del Reglamento (UE) 2016/679 y en el Título V de esta ley orgánica.

Disposición adicional decimonovena. *Derechos de los menores ante Internet.*

En el plazo de un año desde la entrada en vigor de esta ley orgánica, el Gobierno remitirá al Congreso de los Diputados un proyecto de ley dirigido específicamente a garantizar los derechos de los menores ante el impacto de Internet, con el fin de garantizar su seguridad y luchar contra la discriminación y la violencia que sobre los mismos es ejercida mediante las nuevas tecnologías.

Disposición adicional vigésima. *Especialidades del régimen jurídico de la Agencia Española de Protección de Datos.*

1. No será de aplicación a la Agencia Española de Protección de Datos el artículo 50.2.c) de la Ley 40/2015, de 1 de octubre, de Régimen Jurídico del Sector Público.

2. La Agencia Española de Protección de Datos podrá adherirse a los sistemas de contratación centralizada establecidos por las Administraciones Públicas y participar en la gestión compartida de servicios comunes prevista en el artículo 85 de la Ley 40/2015, de 1 de octubre, de Régimen Jurídico del Sector Público.

Disposición adicional vigésima primera. *Educación digital.*

Las Administraciones educativas darán cumplimiento al mandato contenido en el párrafo segundo del apartado 1 del artículo 83 de esta ley orgánica en el plazo de un año a contar desde la entrada en vigor de la misma.

Disposición adicional vigésima segunda. *Acceso a los archivos públicos y eclesiásticos.*

Las autoridades públicas competentes facilitarán el acceso a los archivos públicos y eclesiásticos en relación con los datos que se soliciten con ocasión de investigaciones policiales o judiciales de personas desaparecidas, debiendo atender las solicitudes con prontitud y diligencia las instituciones o congregaciones religiosas a las que se realicen las peticiones de acceso.

Disposición adicional vigésima tercera. *Modelos de presentación de reclamaciones.*

La Agencia Española de Protección de Datos podrá establecer modelos de presentación de reclamaciones ante la misma en todos los ámbitos en los que ésta tenga competencia, que serán de uso obligatorio para los interesados independientemente de que estén obligados o no a relacionarse electrónicamente con las administraciones públicas.

Los modelos serán publicados en el "Boletín Oficial del Estado" y en la Sede Electrónica de la Agencia Española de Protección de Datos y serán de obligado cumplimiento al mes de su publicación en el "Boletín Oficial del Estado".»

Disposición transitoria primera. *Estatuto de la Agencia Española de Protección de Datos.*

1. El Estatuto de la Agencia Española de Protección de Datos, aprobado por Real Decreto 428/1993, de 26 de marzo, continuará vigente en lo que no se oponga a lo establecido en el Título VIII de esta ley orgánica.

2. Lo dispuesto en los apartados 2, 3 y 5 del artículo 48 y en el artículo 49 de esta ley orgánica se aplicará una vez expire el mandato de quien ostente la condición de Director de la Agencia Española de Protección de Datos a la entrada en vigor de la misma.

Disposición transitoria segunda. *Códigos tipo inscritos en las autoridades de protección de datos conforme a la Ley Orgánica 15/1999, de 13 de diciembre, de Protección de Datos de Carácter Personal.*

Los promotores de los códigos tipo inscritos en el registro de la Agencia Española de Protección de Datos o en las autoridades autonómicas de protección de datos deberán adaptar su contenido a lo dispuesto en el artículo 40 del Reglamento (UE) 2016/679 en el plazo de un año a contar desde la entrada en vigor de esta ley orgánica.

Si, transcurrido dicho plazo, no se hubiera solicitado la aprobación prevista en el artículo 38.4 de esta ley orgánica, se cancelará la inscripción y se comunicará a sus promotores.

Disposición transitoria tercera. *Régimen transitorio de los procedimientos.*

1. Los procedimientos ya iniciados a la entrada en vigor de esta ley orgánica se regirán por la normativa anterior, salvo que esta ley orgánica contenga disposiciones más favorables para el interesado.

2. Lo dispuesto en el apartado anterior será asimismo de aplicación a los procedimientos respecto de los cuales ya se hubieren iniciado las actuaciones previas a las que se refiere la Sección 2.ª del Capítulo III del Título IX del Reglamento de desarrollo de la Ley Orgánica 15/1999, de 13 de diciembre, de Protección de Datos de Carácter Personal, aprobado por Real Decreto 1720/2007, de 21 de diciembre.

Disposición transitoria cuarta. *Tratamientos sometidos a la Directiva (UE) 2016/680.*

Los tratamientos sometidos a la Directiva (UE) 2016/680 del Parlamento Europeo y del Consejo, de 27 de abril de 2016, relativa a la protección de las personas físicas en lo que respecta al tratamiento de datos personales por parte de las autoridades competentes para fines de prevención, investigación, detección o enjuiciamiento de infracciones penales o de ejecución de sanciones penales, y a la libre circulación de dichos datos y por la que se deroga la Decisión Marco 2008/977/JAI del Consejo, continuarán rigiéndose por la Ley Orgánica 15/1999, de 13 de diciembre, y en particular el artículo 22, y sus disposiciones de desarrollo, en tanto no entre en vigor la norma que trasponga al Derecho español lo dispuesto en la citada directiva.

Téngase en cuenta que la Directiva (UE) 2016/680 del Parlamento Europeo y del Consejo, de 27 de abril de 2016, ha sido transpuesta por la Ley Orgánica 7/2021, de 26 de mayo. [Ref. BOE-A-2021-8806](#)

Disposición transitoria quinta. *Contratos de encargado del tratamiento.*

Los contratos de encargado del tratamiento suscritos con anterioridad al 25 de mayo de 2018 al amparo de lo dispuesto en el artículo 12 de la Ley Orgánica 15/1999, de 13 de diciembre, de Protección de Datos de Carácter Personal mantendrán su vigencia hasta la fecha de vencimiento señalada en los mismos y en caso de haberse pactado de forma indefinida, hasta el 25 de mayo de 2022.

Durante dichos plazos cualquiera de las partes podrá exigir a la otra la modificación del contrato a fin de que el mismo resulte conforme a lo dispuesto en el artículo 28 del Reglamento (UE) 2016/679 y en el Capítulo II del Título V de esta ley orgánica.

Disposición transitoria sexta. *Reutilización con fines de investigación en materia de salud y biomédica de datos personales recogidos con anterioridad a la entrada en vigor de esta ley orgánica.*

Se considerará lícita y compatible la reutilización con fines de investigación en salud y biomédica de datos personales recogidos lícitamente con anterioridad a la entrada en vigor de esta ley orgánica cuando concorra alguna de las circunstancias siguientes:

a) Que dichos datos personales se utilicen para la finalidad concreta para la que se hubiera prestado consentimiento.

b) Que, habiéndose obtenido el consentimiento para una finalidad concreta, se utilicen tales datos para finalidades o áreas de investigación relacionadas con la especialidad médica o investigadora en la que se integrase científicamente el estudio inicial.

Disposición derogatoria única. *Derogación normativa.*

1. Sin perjuicio de lo previsto en la disposición adicional decimocuarta y en la disposición transitoria cuarta, queda derogada la Ley Orgánica 15/1999, de 13 de diciembre, de Protección de Datos de Carácter Personal.

2. Queda derogado el Real Decreto-ley 5/2018, de 27 de julio, de medidas urgentes para la adaptación del Derecho español a la normativa de la Unión Europea en materia de protección de datos.

3. Asimismo, quedan derogadas cuantas disposiciones de igual o inferior rango contradigan, se opongan, o resulten incompatibles con lo dispuesto en el Reglamento (UE) 2016/679 y en la presente ley orgánica.

Disposición final primera. *Naturaleza de la presente ley.*

La presente ley tiene el carácter de ley orgánica.

No obstante, tienen carácter de ley ordinaria:

- El Título IV,
- el Título VII, salvo los artículos 52 y 53, que tienen carácter orgánico,
- el Título VIII,
- el Título IX,
- los artículos 79, 80, 81, 82, 88, 95, 96 y 97 del Título X,
- las disposiciones adicionales, salvo la disposición adicional segunda y la disposición adicional decimoséptima, que tienen carácter orgánico,
- las disposiciones transitorias,
- y las disposiciones finales, salvo las disposiciones finales primera, segunda, tercera, cuarta, octava, décima y decimosexta, que tienen carácter orgánico.

Disposición final segunda. *Título competencial.*

1. Esta ley orgánica se dicta al amparo del artículo 149.1.1.^a de la Constitución, que atribuye al Estado la competencia exclusiva para la regulación de las condiciones básicas que garanticen la igualdad de todos los españoles en el ejercicio de los derechos y en el cumplimiento de los deberes constitucionales.

2. El Capítulo I del Título VII, el Título VIII, la disposición adicional cuarta y la disposición transitoria primera sólo serán de aplicación a la Administración General del Estado y a sus organismos públicos.

3. Los artículos 87 a 90 se dictan al amparo de la competencia exclusiva que el artículo 149.1.7.^a y 18.^a de la Constitución reserva al Estado en materia de legislación laboral y bases del régimen estatutario de los funcionarios públicos respectivamente.

4. La disposición adicional quinta y las disposiciones finales séptima y sexta se dictan al amparo de la competencia que el artículo 149.1.6.^a de la Constitución atribuye al Estado en materia de legislación procesal.

5. La disposición adicional tercera se dicta al amparo del artículo 149.1.18.^a de la Constitución.

6. El artículo 96 se dicta al amparo del artículo 149.1.8.^a de la Constitución.

Disposición final tercera. *Modificación de la Ley Orgánica 5/1985, de 19 de junio, del Régimen Electoral General.*

Se modifica la Ley Orgánica 5/1985, de 19 de junio, del Régimen Electoral General que queda redactada como sigue:

Uno. El apartado 3 del artículo treinta y nueve queda redactado como sigue:

«3. Dentro del plazo anterior, cualquier persona podrá formular reclamación dirigida a la Delegación Provincial de la Oficina del Censo Electoral sobre sus datos censales, si bien solo podrán ser tenidas en cuenta las que se refieran a la rectificación de errores en los datos personales, a los cambios de domicilio dentro de una misma circunscripción o a la no inclusión del reclamante en ninguna Sección del Censo de la circunscripción pese a tener derecho a ello. También serán atendidas las solicitudes de los electores que se opongan a su inclusión en las copias del censo electoral que se faciliten a los representantes de las candidaturas para realizar envíos postales de propaganda electoral. No serán tenidas en cuenta para la elección convocada las que reflejen un cambio de residencia de una circunscripción a otra, realizado con posterioridad a la fecha de cierre del censo para cada elección, debiendo ejercer su derecho en la sección correspondiente a su domicilio anterior.»

Dos. Se añade un nuevo artículo cincuenta y ocho bis, con el contenido siguiente:

«Artículo cincuenta y ocho bis. *Utilización de medios tecnológicos y datos personales en las actividades electorales.*

1. (Anulado)

2. Los partidos políticos, coaliciones y agrupaciones electorales podrán utilizar datos personales obtenidos en páginas web y otras fuentes de acceso público para la realización de actividades políticas durante el periodo electoral.

3. El envío de propaganda electoral por medios electrónicos o sistemas de mensajería y la contratación de propaganda electoral en redes sociales o medios equivalentes no tendrán la consideración de actividad o comunicación comercial.

4. Las actividades divulgativas anteriormente referidas identificarán de modo destacado su naturaleza electoral.

5. Se facilitará al destinatario un modo sencillo y gratuito de ejercicio del derecho de oposición.»

Disposición final cuarta. *Modificación de la Ley Orgánica 6/1985, de 1 de julio, del Poder Judicial.*

Se modifica la Ley Orgánica, 6/1985, de 1 de julio, del Poder Judicial, en los siguientes términos:

Uno. Se añade un apartado tercero al artículo 58, con la siguiente redacción:

«Artículo 58.

Tercero. De la solicitud de autorización para la declaración prevista en la disposición adicional quinta de la Ley Orgánica de Protección de Datos Personales y Garantía de los Derechos Digitales, cuando tal solicitud sea formulada por el Consejo General del Poder Judicial.»

Dos. Se añade una letra f) al artículo 66, con la siguiente redacción:

«Artículo 66.

f) De la solicitud de autorización para la declaración prevista en la disposición adicional quinta de la Ley Orgánica de Protección de Datos Personales y Garantía de los Derechos Digitales, cuando tal solicitud sea formulada por la Agencia Española de Protección de Datos.»

Tres. Se añaden una letra k) al apartado 1 y un nuevo apartado 7 al artículo 74, con la siguiente redacción:

«Artículo 74.

1. [...]

k) De la solicitud de autorización para la declaración prevista en la disposición adicional quinta de la Ley Orgánica de Protección de Datos Personales y Garantía de los Derechos Digitales, cuando tal solicitud sea formulada por la autoridad de protección de datos de la Comunidad Autónoma respectiva.

[...]

7. Corresponde a las Salas de lo Contencioso-administrativo de los Tribunales Superiores de Justicia autorizar, mediante auto, el requerimiento de información por parte de autoridades autonómicas de protección de datos a los operadores que presten servicios de comunicaciones electrónicas disponibles al público y de los prestadores de servicios de la sociedad de la información, cuando ello sea necesario de acuerdo con la legislación específica.»

Cuatro. Se añade un nuevo apartado 7 al artículo 90:

«7. Corresponde a los Juzgados Centrales de lo Contencioso-administrativo autorizar, mediante auto, el requerimiento de información por parte de la Agencia Española de Protección de Datos y otras autoridades administrativas independientes de ámbito estatal a los operadores que presten servicios de comunicaciones electrónicas disponibles al público y de los prestadores de servicios de la sociedad de la información, cuando ello sea necesario de acuerdo con la legislación específica.»

Disposición final quinta. *Modificación de la Ley 14/1986, de 25 de abril, General de Sanidad.*

Se añade un nuevo Capítulo II al Título VI de la Ley 14/1986, de 25 de abril, General de Sanidad con el siguiente contenido:

«CAPÍTULO II

Tratamiento de datos de la investigación en salud**Artículo 105 bis.**

El tratamiento de datos personales en la investigación en salud se regirá por lo dispuesto en la Disposición adicional decimoséptima de la Ley Orgánica de Protección de Datos Personales y Garantía de los Derechos Digitales.»

Disposición final sexta. *Modificación de la Ley 29/1998, de 13 de julio, reguladora de la Jurisdicción Contencioso-administrativa.*

La Ley 29/1998, de 13 de julio, reguladora de la Jurisdicción Contencioso-administrativa, se modifica en los siguientes términos:

Uno. Se añade un nuevo apartado 7 al artículo 10:

«7. Conocerán de la solicitud de autorización al amparo del artículo 122 ter, cuando sea formulada por la autoridad de protección de datos de la Comunidad Autónoma respectiva.»

Dos. Se añade un nuevo apartado 5 al artículo 11:

«5. Conocerá de la solicitud de autorización al amparo del artículo 122 ter, cuando sea formulada por la Agencia Española de Protección de Datos.»

Tres. Se añade un nuevo apartado 4 al artículo 12:

«4. Conocerá de la solicitud de autorización al amparo del artículo 122 ter, cuando sea formulada por el Consejo General del Poder Judicial.»

Cuatro. Se introduce un nuevo artículo 122 ter, con el siguiente tenor:

«Artículo 122 ter. *Procedimiento de autorización judicial de conformidad de una decisión de la Comisión Europea en materia de transferencia internacional de datos.*

1. El procedimiento para obtener la autorización judicial a que se refiere la disposición adicional quinta de la Ley Orgánica de Protección de Datos Personales y Garantía de los Derechos Digitales, se iniciará con la solicitud de la autoridad de protección de datos dirigida al Tribunal competente para que se pronuncie acerca de la conformidad de una decisión de la Comisión Europea en materia de transferencia internacional de datos con el Derecho de la Unión Europea. La solicitud irá acompañada de copia del expediente que se encontrase pendiente de resolución ante la autoridad de protección de datos.

2. Serán partes en el procedimiento, además de la autoridad de protección de datos, quienes lo fueran en el procedimiento tramitado ante ella y, en todo caso, la Comisión Europea.

3. El acuerdo de admisión o inadmisión a trámite del procedimiento confirmará, modificará o levantará la suspensión del procedimiento por posible vulneración de la normativa de protección de datos tramitado ante la autoridad de protección de datos, del que trae causa este procedimiento de autorización judicial.

4. Admitida a trámite la solicitud, el Tribunal competente lo notificará a la autoridad de protección de datos a fin de que dé traslado a quienes interviniesen en el procedimiento tramitado ante la misma para que se personen en el plazo de tres días. Igualmente, se dará traslado a la Comisión Europea a los mismos efectos.

5. Concluido el plazo mencionado en la letra anterior, se dará traslado de la solicitud de autorización a las partes personadas a fin de que en el plazo de diez días aleguen lo que estimen procedente, pudiendo solicitar en ese momento la práctica de las pruebas que estimen necesarias.

6. Transcurrido el período de prueba, si alguna de las partes lo hubiese solicitado y el órgano jurisdiccional lo estimase pertinente, se celebrará una vista. El Tribunal

podrá decidir el alcance de las cuestiones sobre las que las partes deberán centrar sus alegaciones en dicha vista.

7. Finalizados los trámites mencionados en los tres apartados anteriores, el Tribunal competente adoptará en el plazo de diez días una de estas decisiones:

a) Si considerase que la decisión de la Comisión Europea es conforme al Derecho de la Unión Europea, dictará sentencia declarándolo así y denegando la autorización solicitada.

b) En caso de considerar que la decisión es contraria al Derecho de la Unión Europea, dictará auto de planteamiento de cuestión prejudicial de validez de la citada decisión ante el Tribunal de Justicia de la Unión Europea, en los términos del artículo 267 del Tratado de Funcionamiento de la Unión Europea.

La autorización solamente podrá ser concedida si la decisión de la Comisión Europea cuestionada fuera declarada inválida por el Tribunal de Justicia de la Unión Europea.

8. El régimen de recursos será el previsto en esta ley.»

Disposición final séptima. *Modificación de la Ley 1/2000, de 7 de enero, de Enjuiciamiento Civil.*

Se modifica el artículo 15 bis de la Ley 1/2000, de 7 de enero, de Enjuiciamiento Civil, que queda redactado como sigue:

«**Artículo 15 bis.** *Intervención en procesos de defensa de la competencia y de protección de datos.*

1. La Comisión Europea, la Comisión Nacional de los Mercados y la Competencia y los órganos competentes de las comunidades autónomas en el ámbito de sus competencias podrán intervenir en los procesos de defensa de la competencia y de protección de datos, sin tener la condición de parte, por propia iniciativa o a instancia del órgano judicial, mediante la aportación de información o presentación de observaciones escritas sobre cuestiones relativas a la aplicación de los artículos 101 y 102 del Tratado de Funcionamiento de la Unión Europea o los artículos 1 y 2 de la Ley 15/2007, de 3 de julio, de Defensa de la Competencia. Con la venia del correspondiente órgano judicial, podrán presentar también observaciones verbales. A estos efectos, podrán solicitar al órgano jurisdiccional competente que les remita o haga remitir todos los documentos necesarios para realizar una valoración del asunto de que se trate.

La aportación de información no alcanzará a los datos o documentos obtenidos en el ámbito de las circunstancias de aplicación de la exención o reducción del importe de las multas previstas en los artículos 65 y 66 de la Ley 15/2007, de 3 de julio, de Defensa de la Competencia.

2. La Comisión Europea, la Comisión Nacional de los Mercados y la Competencia y los órganos competentes de las comunidades autónomas aportarán la información o presentarán las observaciones previstas en el número anterior diez días antes de la celebración del acto del juicio a que se refiere el artículo 433 o dentro del plazo de oposición o impugnación del recurso interpuesto.

3. Lo dispuesto en los anteriores apartados en materia de procedimiento será asimismo de aplicación cuando la Comisión Europea, la Agencia Española de Protección de Datos y las autoridades autonómicas de protección de datos, en el ámbito de sus competencias, consideren precisa su intervención en un proceso que afecte a cuestiones relativas a la aplicación del Reglamento (UE) 2016/679 del Parlamento Europeo y del Consejo, de 27 de abril de 2016.»

Disposición final octava. *Modificación de la Ley Orgánica 6/2001, de 21 de diciembre, de Universidades.*

Se incluye una nueva letra l) en el apartado 2 del artículo 46 de la Ley Orgánica 6/2001, de 21 de diciembre, de Universidades, con el contenido siguiente:

«l) La formación en el uso y seguridad de los medios digitales y en la garantía de los derechos fundamentales en Internet.»

Disposición final novena. *Modificación de la Ley 41/2002, de 14 de noviembre, básica reguladora de la autonomía del paciente y de derechos y obligaciones en materia de información y documentación clínica.*

Se modifica el apartado 3 del artículo 16 de la Ley 41/2002, de 14 de noviembre, básica reguladora de la autonomía del paciente y de derechos y obligaciones en materia de información y documentación clínica, que pasa a tener el siguiente tenor:

«**Artículo 16.** [...]»

3. El acceso a la historia clínica con fines judiciales, epidemiológicos, de salud pública, de investigación o de docencia, se rige por lo dispuesto en la legislación vigente en materia de protección de datos personales, y en la Ley 14/1986, de 25 de abril, General de Sanidad, y demás normas de aplicación en cada caso. El acceso a la historia clínica con estos fines obliga a preservar los datos de identificación personal del paciente, separados de los de carácter clínicoasistencial, de manera que, como regla general, quede asegurado el anonimato, salvo que el propio paciente haya dado su consentimiento para no separarlos.

Se exceptúan los supuestos de investigación previstos en el apartado 2 de la Disposición adicional decimoséptima de la Ley Orgánica de Protección de Datos Personales y Garantía de los Derechos Digitales.

Asimismo se exceptúan los supuestos de investigación de la autoridad judicial en los que se considere imprescindible la unificación de los datos identificativos con los clínicoasistenciales, en los cuales se estará a lo que dispongan los jueces y tribunales en el proceso correspondiente. El acceso a los datos y documentos de la historia clínica queda limitado estrictamente a los fines específicos de cada caso.

Cuando ello sea necesario para la prevención de un riesgo o peligro grave para la salud de la población, las Administraciones sanitarias a las que se refiere la Ley 33/2011, de 4 de octubre, General de Salud Pública, podrán acceder a los datos identificativos de los pacientes por razones epidemiológicas o de protección de la salud pública. El acceso habrá de realizarse, en todo caso, por un profesional sanitario sujeto al secreto profesional o por otra persona sujeta, asimismo, a una obligación equivalente de secreto, previa motivación por parte de la Administración que solicitase el acceso a los datos.»

Disposición final décima. *Modificación de la Ley Orgánica 2/2006, de 3 de mayo, de Educación.*

Se incluye una nueva letra l) en el apartado 1 del artículo 2 de la Ley Orgánica 2/2006, de 3 de mayo, de Educación, que queda redactado como sigue:

«l) La capacitación para garantizar la plena inserción del alumnado en la sociedad digital y el aprendizaje de un uso seguro de los medios digitales y respetuoso con la dignidad humana, los valores constitucionales, los derechos fundamentales y, particularmente, con el respeto y la garantía de la intimidad individual y colectiva.»

Disposición final undécima. *Modificación de la Ley 19/2013, de 9 de diciembre, de transparencia, acceso a la información pública y buen gobierno.*

Se modifica la Ley 19/2013, de 9 de diciembre, de transparencia, acceso a la información pública y buen gobierno, en los siguientes términos:

Uno. Se añade un nuevo artículo 6 bis, con la siguiente redacción:

«Artículo 6 bis. Registro de actividades de tratamiento.

Los sujetos enumerados en el artículo 77.1 de la Ley Orgánica de Protección de Datos Personales y Garantía de los Derechos Digitales, publicarán su inventario de actividades de tratamiento en aplicación del artículo 31 de la citada Ley Orgánica.»

Dos. El apartado 1 del artículo 15 queda redactado como sigue:

«1. Si la información solicitada contuviera datos personales que revelen la ideología, afiliación sindical, religión o creencias, el acceso únicamente se podrá autorizar en caso de que se contase con el consentimiento expreso y por escrito del afectado, a menos que dicho afectado hubiese hecho manifiestamente públicos los datos con anterioridad a que se solicitase el acceso.

Si la información incluyese datos personales que hagan referencia al origen racial, a la salud o a la vida sexual, incluyese datos genéticos o biométricos o contuviera datos relativos a la comisión de infracciones penales o administrativas que no conllevaran la amonestación pública al infractor, el acceso solo se podrá autorizar en caso de que se cuente con el consentimiento expreso del afectado o si aquel estuviera amparado por una norma con rango de ley.»

Disposición final duodécima. Modificación de la Ley 39/2015, de 1 de octubre, del Procedimiento Administrativo Común de las Administraciones Públicas.

Se modifican los apartados 2 y 3 del artículo 28 de la Ley 39/2015, de 1 de octubre, del Procedimiento Administrativo Común de las Administraciones Públicas, que pasan a tener la siguiente redacción:

«Artículo 28. [...]

2. Los interesados tienen derecho a no aportar documentos que ya se encuentren en poder de la Administración actuante o hayan sido elaborados por cualquier otra Administración. La administración actuante podrá consultar o recabar dichos documentos salvo que el interesado se opusiera a ello. No cabrá la oposición cuando la aportación del documento se exigiera en el marco del ejercicio de potestades sancionadoras o de inspección.

Las Administraciones Públicas deberán recabar los documentos electrónicamente a través de sus redes corporativas o mediante consulta a las plataformas de intermediación de datos u otros sistemas electrónicos habilitados al efecto.

Cuando se trate de informes preceptivos ya elaborados por un órgano administrativo distinto al que tramita el procedimiento, estos deberán ser remitidos en el plazo de diez días a contar desde su solicitud. Cumplido este plazo, se informará al interesado de que puede aportar este informe o esperar a su remisión por el órgano competente.

3. Las Administraciones no exigirán a los interesados la presentación de documentos originales, salvo que, con carácter excepcional, la normativa reguladora aplicable establezca lo contrario.

Asimismo, las Administraciones Públicas no requerirán a los interesados datos o documentos no exigidos por la normativa reguladora aplicable o que hayan sido aportados anteriormente por el interesado a cualquier Administración. A estos efectos, el interesado deberá indicar en qué momento y ante qué órgano administrativo presentó los citados documentos, debiendo las Administraciones Públicas recabarlos electrónicamente a través de sus redes corporativas o de una consulta a las plataformas de intermediación de datos u otros sistemas electrónicos habilitados al efecto, salvo que conste en el procedimiento la oposición expresa del interesado o la ley especial aplicable requiera su consentimiento expreso. Excepcionalmente, si las Administraciones Públicas no pudieran recabar los citados documentos, podrán solicitar nuevamente al interesado su aportación.»

Disposición final decimotercera. *Modificación del texto refundido de la Ley del Estatuto de los Trabajadores.*

Se añade un nuevo artículo 20 bis al texto refundido de la Ley del Estatuto de los Trabajadores, aprobado por Real Decreto Legislativo 2/2015, de 23 de octubre, con el siguiente contenido:

«**Artículo 20 bis.** *Derechos de los trabajadores a la intimidad en relación con el entorno digital y a la desconexión.*

Los trabajadores tienen derecho a la intimidad en el uso de los dispositivos digitales puestos a su disposición por el empleador, a la desconexión digital y a la intimidad frente al uso de dispositivos de videovigilancia y geolocalización en los términos establecidos en la legislación vigente en materia de protección de datos personales y garantía de los derechos digitales.»

Disposición final decimocuarta. *Modificación del texto refundido de la Ley del Estatuto Básico del Empleado Público.*

Se añade una nueva letra j bis) en el artículo 14 del texto refundido de la Ley del Estatuto Básico del Empleado Público, aprobado por Real Decreto Legislativo 5/2015, de 30 de octubre, que quedará redactada como sigue:

«j bis) A la intimidad en el uso de dispositivos digitales puestos a su disposición y frente al uso de dispositivos de videovigilancia y geolocalización, así como a la desconexión digital en los términos establecidos en la legislación vigente en materia de protección de datos personales y garantía de los derechos digitales.»

Disposición final decimoquinta. *Desarrollo normativo.*

Se habilita al Gobierno para desarrollar lo dispuesto en los artículos 3.2, 38.6, 45.2, 63.3, 96.3 y disposición adicional sexta, en los términos establecidos en ellos.

Disposición final decimosexta. *Entrada en vigor.*

La presente ley orgánica entrará en vigor el día siguiente al de su publicación en el Boletín Oficial del Estado.

§ 15

Orden JUS/484/2003, de 19 de febrero, por la que se regulan los ficheros automatizados de datos de carácter personal del Cuerpo de Notarios

Ministerio de Justicia
«BOE» núm. 56, de 6 de marzo de 2003
Última modificación: sin modificaciones
Referencia: BOE-A-2003-4671

El artículo 20 de la Ley Orgánica 15/1999, de 13 de diciembre, de Protección de Datos de Carácter Personal, establece que la creación, modificación o supresión de los ficheros de las Administraciones Públicas sólo podrá hacerse por medio de disposición general publicada en el «Boletín Oficial del Estado» o diario oficial correspondiente.

La Sentencia del Tribunal Constitucional 67/1983, de 22 de julio, proclamó «el no discutido principio de unidad del Notariado» (FJ 2.º). No obstante, los Notarios, en su ordenación jerárquica, dependen del Ministerio de Justicia, de la Dirección General del Registro y del Notariado y de las Juntas Directivas de los Colegios Notariales (artículo 307 del Reglamento Notarial). A estos efectos, los Colegios Notariales se configuran como Corporaciones de Derecho Público que cuentan entre sus funciones primordiales la de colaboración con las diferentes Administraciones Públicas.

En este sentido, los Notarios, los Colegios Notariales y el Consejo General del Notariado presentan especialidades en relación con el ejercicio de otras profesiones sujetas a colegiación, destacándose el carácter de funcionario público de sus colegiados y de Administración Pública dependiente de la Administración General del Estado, a través de la Dirección General de los Registros y del Notariado.

Estas especialidades de la organización corporativa del Notariado han sido analizadas por la Sentencia del Tribunal Constitucional 87/1989, de 11 de mayo, en la que se afirma que los Colegios Notariales son «parte integrante de la organización notarial» y, por tanto, a efectos del cumplimiento de las funciones notariales son una «parte» más de la denominada Administración del Notariado. Esta imbricación de la organización corporativa del Notariado y su dependencia del Ministerio de Justicia a través de la Dirección General de los Registros y del Notariado, así como la sujeción jerárquica de los Notarios a los propios Colegios hace que surjan en el ámbito de la cesión de datos consecuencias prácticas esenciales.

De este modo, a fin de dar cumplimiento a los mandatos de la Ley Orgánica 15/1999, de 13 de diciembre, y asegurar a los ciudadanos el ejercicio de sus legítimos derechos, previo informe de la Agencia de Protección de Datos, dispongo:

Artículo 1.

1. Se crean los ficheros automatizados de datos de carácter personal de los Colegios Notariales y el Consejo General del Notariado, que se incluyen y describen en el anexo I.

§ 15 Ficheros automatizados de datos de carácter personal del Cuerpo de Notarios

2. Se crea el fichero automatizado de datos de carácter personal propio del Consejo General del Notariado, que se incluye y describe en el anexo II.

3. Se crean los ficheros de datos de carácter personal propios de los Colegios Notariales, que se incluyen y describen en el anexo III.

4. Se crean los ficheros de datos de carácter personal de las Notarías, que se incluyen y describen en el anexo IV.

Artículo 2.

Los responsables de los ficheros, a través de la Dirección General de los Registros y del Notariado, facilitarán aquellos datos que sean solicitados por el Ministerio de Justicia para el cumplimiento de las funciones que tiene normativamente encomendadas.

Disposición final.

La presente Orden entrará en vigor el día siguiente al de su publicación en el «Boletín Oficial del Estado».

ANEXO I

Ficheros de los Colegios Notariales y el Consejo General del Notariado

1. Fichero: Colegiados

a) Finalidad del fichero y usos previstos: Registro y organización de los colegiados, prestaciones de garantía salarial, publicaciones, fines científicos, históricos o estadísticos.

b) Personas sobre las que se pretenden obtener datos de carácter personal o que se encuentren obligadas a suministrarlos: Notarios colegiados y sus beneficiarios.

c) Procedimiento de recogida de datos.—Declaraciones, fichas de adscripción, documental o telemática.

d) Estructura básica del fichero: Sistemas de información.

e) Tipos de datos:

Datos identificativos.

Datos de características personales.

Datos de información comercial.

Datos académicos y profesionales.

Datos económico-financieros y de seguros.

f) Cesiones y transferencias que se prevean a terceros países:

Administración General del Estado, de las Comunidades Autónomas, Local e Instituciones de carácter público.

Servicios públicos responsables de la producción de estadísticas oficiales.

g) Responsable del fichero: La Secretaría del Consejo General del Notariado o del Colegio Notarial correspondiente.

h) Ejercicio de los derechos de acceso, rectificación, cancelación y oposición: La Secretaría del Consejo General del Notariado o del Colegio Notarial correspondiente.

i) Nivel de seguridad: Básico.

2. Fichero: Quejas, demandas y sanciones profesionales

a) Finalidad del fichero y usos previstos: Gestión sancionadora, procedimientos administrativos, procedimientos judiciales y prestación de servicios de certificación.

b) Personas sobre las que se pretenden obtener datos de carácter personal o que se encuentren obligadas a suministrarlos: Profesionales colegiados, denunciantes e interesados.

c) Procedimiento de recogida de datos.—Declaraciones, fichas de adscripción, documental o telemática.

d) Estructura básica del fichero: Sistemas de información.

e) Tipos de datos:

§ 15 Ficheros automatizados de datos de carácter personal del Cuerpo de Notarios

Datos relativos a la comisión de infracciones.

Datos identificativos.

Datos académicos y profesionales.

Datos económicos-financieros.

f) Cesiones previstas:

Órganos Jurisdiccionales.

Administración Pública.

Comunicaciones necesarias para la tramitación y ejecución de actuaciones.

g) Responsable del fichero: La Secretaría del Consejo General del Notariado o del Colegio Notarial correspondiente.

h) Ejercicio de los derechos de acceso, rectificación, cancelación y oposición: La Secretaría del Consejo General del Notariado o del Colegio Notarial correspondiente.

i) Nivel de seguridad: Medio.

ANEXO II

Fichero propio del Consejo General del Notariado

1. Fichero: Revocaciones y otras causas de extinción de poderes

a) Finalidad y usos previstos: Servicio que ofrece el Consejo General del Notariado a los Notarios con la finalidad de consultar la base de datos de poderes revocados.

b) Personas sobre las que se pretenden obtener datos de carácter personal o que se encuentren obligadas a suministrarlos: Notarios, poderdantes y apoderados.

c) Procedimiento de recogida de datos: Transmisión electrónica de datos/Internet.

d) Estructura básica del fichero: Sistemas de información.

e) Tipos de datos:

Datos de carácter identificativo.

Datos de circunstancias sociales.

f) Cesiones previstas: No se prevén.

g) Responsable del fichero automatizado: La Secretaría General del Consejo General del Notariado.

h) Ejercicio de derechos de acceso, rectificación, cancelación y oposición: Los derechos de acceso, rectificación, cancelación y oposición podrán ejercitarse en la Notaría donde aportaron los datos de carácter personal.

i) Nivel de seguridad: Básico.

2. Fichero: Archivo Complementario de Atributos de Firma Electrónica

a) Finalidad y usos previstos: Servicio que ofrece el Consejo General del Notariado a los usuarios de firma electrónica, así como a los terceros de confianza que deban confiar en las mismas, dentro de la necesidad de validación electrónica de la representación de las personas jurídicas.

b) Personas sobre las que se pretenden obtener datos de carácter personal o que se encuentren obligadas a suministrarlos: Poderdantes y apoderados que consientan expresamente en documento público que su ámbito de representación pueda venir publicitado por el Archivo a fin de que puedan resultar validados por los destinatarios sus certificados de firma electrónica.

c) Procedimiento de recogida de datos: Transmisión electrónica de datos/Internet, con firma electrónica, y con procedimiento cifrado.

d) Estructura básica del fichero: Sistemas de información.

e) Tipos de datos:

Datos de carácter identificativo.

Datos de circunstancias sociales.

Competencias de los apoderados y ámbitos definidos y preconstituidos de representación.

§ 15 Ficheros automatizados de datos de carácter personal del Cuerpo de Notarios

f) Cesiones previstas: Sistema abierto de consulta para cualquier corporación — financiera o no— que deba confiar en los certificados de firma electrónica avanzada.

g) Responsable del fichero automatizado: La Secretaría General del Consejo General del Notariado.

h) Ejercicio de derechos de acceso, rectificación, cancelación y oposición: Los derechos de acceso serán abiertos para cualquier entidad que se haya previamente acreditado ante el Consejo General del Notariado.

La rectificación y cancelación podrá articularse desde cualquier notaría —on line— en función de que se haya producido cualquier revocación o contingencia que pueda afectar al contenido del Archivo.

i) Nivel de seguridad: Básico.

ANEXO III**Ficheros propios de los colegios notariales****1. Fichero: Actas de inmatriculación**

a) Finalidad del fichero y usos previstos: Tramitación de actas de notoriedad complementarias de títulos públicos de adquisición para la inmatriculación de fincas no inscritas en el Registro de la Propiedad.

b) Personas sobre las que se pretenden obtener datos de carácter personal o que se encuentren obligadas a suministrarlos: Propietarios de fincas no inscritas en el Registro de la Propiedad.

c) Procedimiento de recogida de datos: Formularios, transmisión electrónica de datos/ Internet.

d) Estructura básica del fichero: Sistemas de información.

e) Tipos de datos que comprende:

Datos de carácter identificativo.

Datos de circunstancias sociales.

f) Cesiones de datos previstas: Cesión de datos a los Notarios solicitantes para la realización del Acta de Inmatriculación.

g) Responsable del fichero automatizado: La Secretaría del Colegio Notarial correspondiente.

h) Ejercicio de los derechos de acceso, rectificación, cancelación y oposición: Los derechos de acceso, rectificación, cancelación y oposición podrán ejercitarse, cuando proceda, en la Notaría donde se aportaron los datos de carácter personal.

i) Nivel de seguridad: Básico.

2. Fichero: Actas de reagrupación familiar

a) Finalidad del fichero y usos previstos: Permitir la tramitación de permisos de residencia en España para extranjeros.

b) Personas sobre las que se pretenden obtener datos de carácter personal o que se encuentren obligadas a suministrarlos: Extranjeros que desean obtener permiso de residencia en España.

c) Procedimiento de recogida de datos: Formularios, transmisión electrónica de datos/ Internet.

d) Estructura básica del fichero: Sistemas de información.

e) Tipos de datos que comprende: Datos de carácter identificativo.

f) Cesiones y transferencias de datos previstas: Al Ministerio de Trabajo y Asuntos Sociales, para el ejercicio de las funciones que le son propias.

g) Responsable del fichero automatizado: La Secretaría del Colegio Notarial correspondiente.

h) Ejercicio de los derechos de acceso, rectificación, cancelación y oposición: Los derechos de acceso, rectificación, cancelación y oposición podrán ejercitarse, cuando proceda, en la Notaría donde se aportaron los datos de carácter personal.

i) Nivel de seguridad: Básico.

§ 15 Ficheros automatizados de datos de carácter personal del Cuerpo de Notarios

3. Fichero: Parte testamentario

a) Finalidad del fichero y usos previstos: Inscripción de actos y negocios jurídicos en el Registro de Actos de Última Voluntad.

b) Personas sobre las que se pretenden obtener datos de carácter personal o que se encuentren obligadas a suministrarlos: Otorgantes de actos de última voluntad, cónyuge y padres de los otorgantes, Notario o funcionario autorizante del acto.

c) Procedimiento de recogida de datos: Formularios, transmisión electrónica de datos/Internet.

d) Estructura básica del fichero: Sistemas de información.

e) Tipos de datos que comprende:

Datos de carácter identificativo.

Datos de características personales.

f) Cesiones de datos previstas: Registro de Actos de Última Voluntad del Ministerio de Justicia.

g) Responsable del fichero automatizado: La Secretaría del Colegio Notarial correspondiente.

h) Ejercicio de los derechos de acceso, rectificación, cancelación y oposición: Los derechos de acceso, rectificación, cancelación y oposición podrán ejercitarse, cuando proceda, en la Notaría donde se aportaron los datos de carácter personal.

i) Nivel de seguridad: Básico.

4. Fichero: Parte ab intestato

a) Finalidad del fichero y usos previstos: Inscripción de actos y negocios jurídicos en el Registro de Actos de Última Voluntad.

b) Personas sobre las que se pretenden obtener datos de carácter personal o que se encuentren obligadas a suministrarlos: Difunto, herederos testamentarios, parientes del difunto, cónyuge, notario o funcionario autorizante del acto.

c) Procedimiento de recogida de datos del difunto: Formularios, transmisión electrónica de datos/Internet.

d) Estructura básica del fichero: Sistemas de información.

e) Tipos de datos que comprende:

Datos de carácter identificativo.

Datos de características personales.

f) Cesiones de datos previstas: Registro de Actos de Última Voluntad del Ministerio de Justicia.

g) Responsable del fichero automatizado: La Secretaría del Colegio Notarial correspondiente.

h) Ejercicio de los derechos de acceso, rectificación, cancelación y oposición: Los derechos de acceso, rectificación, cancelación y oposición podrán ejercitarse, cuando proceda, en la Notaría donde se aportaron los datos de carácter personal.

i) Nivel de seguridad: Básico.

5. Fichero: Índices

a) Finalidad del fichero y usos previstos: Elaboración de liquidaciones de los Notarios al objeto de satisfacer las cuotas relativas a la Mutualidad Notarial, Colegio Notarial y Consejo General del Notariado, así como el tratamiento y obtención de los datos que deben remitirse a las Administraciones Públicas que, conforme a una norma con rango de Ley, tengan derecho a ello.

b) Personas sobre las que se pretenden obtener datos de carácter personal o que se encuentren obligadas a suministrarlos: Personas que realicen actos o negocios jurídicos que deban ser incorporados al Libro Registro o al Protocolo Notarial.

c) Procedimiento de recogida de datos: Declaraciones, formularios, transmisión electrónica de datos/Internet.

d) Estructura básica del fichero: Sistemas de información.

e) Tipos de datos que comprende:

§ 15 Ficheros automatizados de datos de carácter personal del Cuerpo de Notarios

Datos de carácter identificativo.
Datos de características personales.
Datos de circunstancias sociales.
Datos de información comercial.
Datos económico-financieros y de seguros.
Datos de transacciones.
Datos requeridos por las Administraciones Públicas.

f) Cesiones de datos previstas: Administraciones Públicas que de conformidad con una norma con rango de Ley tengan derecho a ello.

g) Responsable del fichero automatizado: La Secretaría del Colegio Notarial correspondiente.

h) Ejercicio de los derechos de acceso, rectificación, cancelación y oposición: Los derechos de acceso, rectificación, cancelación y oposición podrán ejercitarse, cuando proceda, en la Notaría donde se aportaron los datos de carácter personal.

i) Nivel de seguridad: Básico.

6. Fichero: Catastro

a) Finalidad del fichero y usos previstos: Comunicación al Catastro Inmobiliario de la variación de datos de bienes inmuebles urbanos por transmisión de dominio.

b) Personas sobre las que se pretenden obtener datos de carácter personal o que se encuentren obligadas a suministrarlos: Adquirentes y transmitentes de inmuebles.

c) Procedimiento de recogida de datos: Declaraciones, formularios, transmisión electrónica de datos/Internet.

d) Estructura básica del fichero: Sistemas de información.

e) Tipos de datos que comprende:

Datos de carácter identificativo.
Datos de circunstancias sociales.

f) Cesiones de datos previstas: Administración competente en materia catastral.

g) Responsable del fichero automatizado: La Secretaría del Colegio Notarial correspondiente.

h) Ejercicio de los derechos de acceso, rectificación, cancelación y oposición: Los derechos de acceso, rectificación, cancelación y oposición podrán ejercitarse, cuando proceda, en la Notaría donde se aportaron los datos de carácter personal.

i) Nivel de seguridad: Básico.

ANEXO IV

Ficheros de las Notarías

1. Fichero: Protocolo y documentación notarial

a) Finalidad del fichero y usos previstos: Permitir la realización efectiva de las funciones públicas propias de la actividad notarial. Ejecución periódica de procesos informáticos para la emisión del protocolo, el libro registro y el resto de la documentación notarial.

b) Personas sobre las que se pretenden obtener datos de carácter personal o que se encuentren obligadas a suministrarlos: Personas que realicen actos o negocios jurídicos que deban ser incorporados al Libro Registro o al Protocolo Notarial.

c) Procedimiento de recogida de datos: Declaraciones, formularios, transmisión electrónica de datos/Internet, acompañados de la documentación y acreditaciones oportunas.

d) Estructura básica del fichero: Sistemas de información.

e) Tipos de datos que comprende:

Datos de carácter identificativo.
Datos de características personales.
Datos de circunstancias sociales.
Datos de información comercial.

§ 15 Ficheros automatizados de datos de carácter personal del Cuerpo de Notarios

Datos económicos financieros y de seguros.

Datos de transacciones.

f) Cesiones de datos previstas:

A los órganos del Ministerio de Hacienda, para el cumplimiento de los fines que le encomienda el ordenamiento jurídico.

A los órganos del Ministerio de Economía, para el cumplimiento de los fines que le encomienda el ordenamiento jurídico.

A la Administración de las Comunidades Autónomas, para el cumplimiento de los fines que le encomienda el ordenamiento jurídico.

A la Administración de las Entidades Locales, para el cumplimiento de los fines que le encomienda el ordenamiento jurídico.

Al Consejo General del Notariado y a los Colegios Notariales, para el desarrollo de las funciones que le son propias.

A los órganos rectores del Mercado de Valores, para el desarrollo de las funciones que le son propias.

A los órganos del Ministerio de Justicia, para el cumplimiento de los fines que le encomienda el ordenamiento jurídico.

g) Responsable del fichero automatizado: La Dirección General de los Registros y del Notariado, dependiente del Ministerio de Justicia, sin perjuicio de la responsabilidad directa que, en la gestión y custodia del fichero, pudiera corresponder a cada Notario.

h) Ejercicio de los derechos de acceso, rectificación, cancelación y oposición: Los derechos de acceso, rectificación, cancelación y oposición podrán ejercitarse, cuando proceda, en la Notaría donde se aportaron los datos de carácter personal.

i) Nivel de seguridad: Básico.

2. Fichero: Administración y organización de la Notaría

a) Finalidad del fichero y usos previstos: Tiene como finalidad la llevanza y gestión eficiente de los clientes de la Notaría, respondiendo a las necesidades concretas y legítimas de cada Notaría.

b) Personas sobre las que se pretenden obtener datos de carácter personal o que se encuentren obligadas a suministrarlos: Clientes de la Notaría.

c) Procedimiento de recogida de datos: Declaraciones, formularios, transmisión electrónica de datos.

d) Estructura básica del fichero: Sistemas de información.

e) Tipos de datos que comprende:

Datos de carácter identificativo.

Datos de características personales.

Datos económicos-financieros.

f) Cesiones de datos previstas: A los órganos del Ministerio de Hacienda, para el cumplimiento de los fines tributarios que le encomienda el ordenamiento jurídico.

g) Responsable del fichero automatizado: El Notario correspondiente.

h) Ejercicio de los derechos de acceso, rectificación, cancelación y oposición: Los derechos de acceso, rectificación, cancelación y oposición podrán ejercitarse, cuando proceda, en la Notaría donde se aportaron los datos de carácter personal.

i) Nivel de seguridad: Básico.

3. Fichero: Personal de la Notaría

a) Finalidad del fichero y usos previstos: Tiene como finalidad la gestión del personal de la Notaría, respondiendo a las necesidades concretas y legítimas de cada Notaría.

b) Personas sobre las que se pretenden obtener datos de carácter personal o que se encuentren obligadas a suministrarlos: Personal vinculado a la Notaría.

c) Procedimiento de recogida de datos: Declaraciones y formularios.

d) Estructura básica del fichero: Sistemas de información.

e) Tipos de datos que comprende:

Datos de carácter identificativo.

§ 15 Ficheros automatizados de datos de carácter personal del Cuerpo de Notarios

Datos de características personales.

Datos de detalle de empleo.

Datos económicos financieros.

Cabe la posibilidad de que existan datos de salud.

Datos relativos a la pertenencia o afiliación a organizaciones sindicales.

Datos de salud:

Datos de bajas y altas por motivos médicos.

Datos de minusvalías.

f) Cesiones de datos previstas:

A los órganos del Ministerio de Trabajo para el cumplimiento de los fines que le encomienda el ordenamiento jurídico,

A los órganos del Ministerio de Hacienda para el cumplimiento de los fines tributarios que le encomienda el ordenamiento jurídico,

A las Entidades Bancarias para la prestación de los servicios encomendados.

g) Responsable del fichero automatizado: El Notario correspondiente.

h) Ejercicio de los derechos de acceso, rectificación, cancelación y oposición: Los derechos de acceso, rectificación, cancelación y oposición podrán ejercitarse en la Notaría donde se aportaron los datos de carácter personal.

i) Nivel de seguridad: Alto, al disponer de datos de salud y/o afiliación sindical.

§ 16

Ley 10/2010, de 28 de abril, de prevención del blanqueo de capitales y de la financiación del terrorismo

Jefatura del Estado
«BOE» núm. 103, de 29 de abril de 2010
Última modificación: 29 de junio de 2023
Referencia: BOE-A-2010-6737

JUAN CARLOS I

REY DE ESPAÑA

A todos los que la presente vieren y entendieren.
Sabed: Que las Cortes Generales han aprobado y Yo vengo en sancionar la siguiente ley.

PREÁMBULO

La política de prevención del blanqueo de capitales surge a finales de la década de 1980 como reacción a la creciente preocupación que planteaba la criminalidad financiera derivada del tráfico de drogas.

Efectivamente, el riesgo de penetración de importantes sectores del sistema financiero por parte de las organizaciones criminales, al que no proporcionaban adecuada respuesta los instrumentos existentes, dio lugar a una política internacional coordinada, cuya más importante manifestación fue la creación en 1989 del Grupo de Acción Financiera (GAFI). Las Recomendaciones del GAFI, aprobadas en 1990, pronto se convirtieron en el estándar internacional en la materia, constituyéndose en la inspiración directa de la Primera Directiva comunitaria (Directiva 91/308/CEE del Consejo, de 10 de junio de 1991).

No obstante, el conocimiento más profundo de las técnicas utilizadas por las redes de blanqueo de capitales, así como la natural evolución de una política pública tan reciente, han motivado en los últimos años una serie de cambios en los estándares internacionales y, como consecuencia de ello, en el derecho comunitario.

En este contexto, la presente Ley transpone la Directiva 2005/60/CE del Parlamento Europeo y del Consejo, de 26 de octubre de 2005, relativa a la prevención de la utilización del sistema financiero para el blanqueo de capitales y para la financiación del terrorismo, desarrollada por la Directiva 2006/70/CE de la Comisión, de 1 de agosto de 2006, por la que se establecen disposiciones de aplicación de la Directiva 2005/60/CE del Parlamento Europeo y del Consejo en lo relativo a la definición de «personas del medio político» y los criterios técnicos aplicables en los procedimientos simplificados de diligencia debida con respecto al cliente, así como en lo que atañe a la exención por razones de actividad financiera ocasional o muy limitada, además de establecer el régimen sancionador del Reglamento (CE) N° 1781/2006 del Parlamento Europeo y del Consejo, de 15 de noviembre

de 2006, relativo a la información sobre los ordenantes que acompaña a las transferencias de fondos.

Sin embargo, debe subrayarse que la Directiva 2005/60/CE o Tercera Directiva, que básicamente incorpora al derecho comunitario las Recomendaciones del GAFI tras su revisión en 2003, se limita a establecer un marco general que ha de ser, no sólo transpuesto, sino completado por los Estados miembros, dando lugar a normas nacionales notablemente más extensas y detalladas, lo que supone que la Directiva no establece un marco integral de prevención del blanqueo de capitales y de la financiación del terrorismo que sea susceptible de ser aplicado por los sujetos obligados sin ulteriores especificaciones por parte del legislador nacional. Por otra parte, la Tercera Directiva es una norma de mínimos, como señala de forma rotunda su artículo 5, que ha de ser reforzada o extendida atendiendo a los concretos riesgos existentes en cada Estado miembro, lo que justifica que la presente Ley contenga, al igual que la vigente Ley 19/1993, de 28 de diciembre, sobre determinadas medidas de prevención del blanqueo de capitales, algunas disposiciones más rigurosas que la Directiva.

Por otra parte, desde el punto de vista técnico se ha realizado una verdadera transposición, adaptando la terminología y sistemática de la Directiva a las prácticas legislativas patrias. Así, a título de ejemplo, se ha optado por la locución «personas con responsabilidad pública» para aludir a lo que la Directiva denomina «personas del medio político», por entender que aquélla es más exacta y expresiva en castellano. Asimismo se ha mantenido, en la medida de lo posible, el régimen vigente, en cuanto no fuera contrario a la nueva ordenación comunitaria, con el fin de reducir los costes de adaptación de los sujetos obligados. Finalmente, se han elevado de rango diversas previsiones contenidas en el Reglamento de la Ley 19/1993, de 28 de diciembre, aprobado por Real Decreto 925/1995, de 9 de junio, lo que se traduce en una Ley notablemente más extensa que, desde un punto de vista crítico, podría tacharse de excesivamente reglamentista. Sin embargo, esta técnica se estima preferible por tratarse de deberes específicos, impuestos a los sujetos obligados, que encuentran mejor acomodo en normas de rango legal.

Por último, cabe señalar que se procede a la unificación de los regímenes de prevención del blanqueo de capitales y de la financiación del terrorismo, poniendo fin a la dispersión actual. Consecuentemente con los estándares internacionales en materia de prevención del blanqueo de capitales, que han incorporado plenamente la lucha contra la financiación del terrorismo, la Tercera Directiva, a diferencia de los textos de 1991 y 2001, se refiere a «la prevención de la utilización del sistema financiero para el blanqueo de capitales y para la financiación del terrorismo».

En España, la Ley 19/1993, de 28 de diciembre, sobre determinadas medidas de prevención del blanqueo de capitales, coexiste con la Ley 12/2003, de 21 de mayo, de prevención y bloqueo de la financiación del terrorismo. Como indica su denominación, la Ley 12/2003, de 21 de mayo, no se ha limitado a regular la congelación o bloqueo de fondos potencialmente vinculados al terrorismo, como fue la intención inicial, sino que ha reproducido las obligaciones de prevención de la Ley 19/1993, de 28 de diciembre, lo que resulta claramente disfuncional.

Por ello, sin perjuicio de mantener la Ley 12/2003, de 21 de mayo, en lo relativo al bloqueo, se procede a regular de forma unitaria en la presente Ley los aspectos preventivos tanto del blanqueo de capitales como de la financiación del terrorismo. El bloqueo, como decisión operativa, se mantendrá en el ámbito del Ministerio del Interior, atribuyéndose, por el contrario, a la Comisión de Prevención del Blanqueo de Capitales e Infracciones Monetarias, situada orgánicamente en la Secretaría de Estado de Economía y con participación de los supervisores financieros, la competencia para la incoación e instrucción de los expedientes sancionadores por incumplimiento de las obligaciones de prevención. Ello acabará con la actual dualidad normativa, manteniendo, no obstante, la competencia de la Comisión de Vigilancia de Actividades de Financiación del Terrorismo para acordar el bloqueo o congelación de fondos cuando existan motivos que lo justifiquen.

CAPÍTULO I

Disposiciones generales

Artículo 1. *Objeto, definiciones y ámbito de aplicación.*

1. La presente Ley tiene por objeto la protección de la integridad del sistema financiero y de otros sectores de actividad económica mediante el establecimiento de obligaciones de prevención del blanqueo de capitales y de la financiación del terrorismo.

2. A los efectos de la presente Ley, se considerarán blanqueo de capitales las siguientes actividades:

a) La conversión o la transferencia de bienes, a sabiendas de que dichos bienes proceden de una actividad delictiva o de la participación en una actividad delictiva, con el propósito de ocultar o encubrir el origen ilícito de los bienes o de ayudar a personas que estén implicadas a eludir las consecuencias jurídicas de sus actos.

b) La ocultación o el encubrimiento de la naturaleza, el origen, la localización, la disposición, el movimiento o la propiedad real de bienes o derechos sobre bienes, a sabiendas de que dichos bienes proceden de una actividad delictiva o de la participación en una actividad delictiva.

c) La adquisición, posesión o utilización de bienes, a sabiendas, en el momento de la recepción de los mismos, de que proceden de una actividad delictiva o de la participación en una actividad delictiva.

d) La participación en alguna de las actividades mencionadas en las letras anteriores, la asociación para cometer este tipo de actos, las tentativas de perpetrarlas y el hecho de ayudar, instigar o aconsejar a alguien para realizarlas o facilitar su ejecución.

Existirá blanqueo de capitales aun cuando las conductas descritas en las letras precedentes sean realizadas por la persona o personas que cometieron la actividad delictiva que haya generado los bienes.

A los efectos de esta Ley se entenderá por bienes procedentes de una actividad delictiva todo tipo de activos cuya adquisición o posesión tenga su origen en un delito, tanto materiales como inmateriales, muebles o inmuebles, tangibles o intangibles, así como los documentos o instrumentos jurídicos con independencia de su forma, incluidas la electrónica o la digital, que acrediten la propiedad de dichos activos o un derecho sobre los mismos, con inclusión de la cuota defraudada en el caso de los delitos contra la Hacienda Pública.

Se considerará que hay blanqueo de capitales aun cuando las actividades que hayan generado los bienes se hubieran desarrollado en el territorio de otro Estado.

3. A los efectos de la presente Ley, se entenderá por financiación del terrorismo el suministro, el depósito, la distribución o la recogida de fondos o bienes, por cualquier medio, de forma directa o indirecta, con la intención de utilizarlos o con el conocimiento de que serán utilizados, íntegramente o en parte, para la comisión de cualquiera de los delitos de terrorismo tipificados en el Código Penal.

Se considerará que existe financiación del terrorismo aun cuando el suministro o la recogida de fondos o bienes se hayan desarrollado en el territorio de otro Estado.

4. Se considerarán países terceros equivalentes aquellos Estados, territorios o jurisdicciones que, por establecer requisitos equivalentes a los de la legislación española, se determinen por la Comisión de Prevención del Blanqueo de Capitales e Infracciones Monetarias, a propuesta de su Secretaría.

La calificación como país tercero equivalente de un Estado, territorio o jurisdicción se entenderá en todo caso sin efecto retroactivo.

La Secretaría General del Tesoro y Financiación Internacional mantendrá en su página web una lista actualizada de los Estados, territorios o jurisdicciones que gocen de la condición de país tercero equivalente.

5. Se entenderá por moneda virtual aquella representación digital de valor no emitida ni garantizada por un banco central o autoridad pública, no necesariamente asociada a una moneda legalmente establecida y que no posee estatuto jurídico de moneda o dinero, pero que es aceptada como medio de cambio y puede ser transferida, almacenada o negociada electrónicamente.

6. Se entenderá por cambio de moneda virtual por moneda fiduciaria la compra y venta de monedas virtuales mediante la entrega o recepción de euros o cualquier otra moneda extranjera de curso legal o dinero electrónico aceptado como medio de pago en el país en el que haya sido emitido.

7. Se entenderá por proveedores de servicios de custodia de monederos electrónicos aquellas personas físicas o entidades que prestan servicios de salvaguardia o custodia de claves criptográficas privadas en nombre de sus clientes para la tenencia, el almacenamiento y la transferencia de monedas virtuales.

Artículo 2. Sujetos obligados.

1. La presente Ley será de aplicación a los siguientes sujetos obligados:

- a) Las entidades de crédito.
- b) Las entidades aseguradoras autorizadas para operar en el ramo de vida u otros seguros relacionados con inversiones y los corredores de seguros cuando actúen en relación con seguros de vida u otros servicios relacionados con inversiones, con las excepciones que se establezcan reglamentariamente.
- c) Las empresas de servicios de inversión.
- d) Las sociedades gestoras de instituciones de inversión colectiva y las sociedades de inversión cuya gestión no esté encomendada a una sociedad gestora.
- e) Las entidades gestoras de fondos de pensiones.
- f) Las sociedades gestoras de entidades de capital-riesgo y las sociedades de capital-riesgo cuya gestión no esté encomendada a una sociedad gestora.
- g) Las sociedades de garantía recíproca.
- h) Las entidades de dinero electrónico, las entidades de pago y las personas físicas y jurídicas a las que se refieren los artículos 14 y 15 del Real Decreto Ley 19/2018, de 23 de noviembre, de servicios de pago y otras medidas urgentes en materia financiera.
- i) Las personas que ejerzan profesionalmente actividades de cambio de moneda.
- j) Los servicios postales respecto de las actividades de giro o transferencia.
- k) Las personas dedicadas profesionalmente a la intermediación en la concesión de préstamos o créditos, así como aquellas que, sin haber obtenido la autorización como establecimientos financieros de crédito, desarrollen profesionalmente alguna actividad prevista en el artículo 6.1 de la Ley 5/2015, de 27 de abril, de fomento de la financiación empresarial, o desarrollen actividades de concesión de préstamos previstas en la Ley 5/2019, de 15 de marzo, reguladora de los contratos de crédito inmobiliario, así como las personas dedicadas profesionalmente a la intermediación en la concesión de préstamos o créditos.
- l) Los promotores inmobiliarios y quienes ejerzan profesionalmente actividades de agencia, comisión o intermediación en la compraventa de bienes inmuebles o en arrendamientos de bienes inmuebles que impliquen una transacción por una renta total anual igual o superior a 120.000 euros o una renta mensual igual o superior a 10.000 euros.
- m) Los auditores de cuentas, contables externos, asesores fiscales y cualquier otra persona que se comprometa a prestar de manera directa o a través de otras personas relacionadas, ayuda material, asistencia o asesoramiento en cuestiones fiscales como actividad empresarial o profesional principal.
- n) Los notarios y los registradores de la propiedad, mercantiles y de bienes muebles.
- ñ) Los abogados, procuradores u otros profesionales independientes cuando participen en la concepción, realización o asesoramiento de operaciones por cuenta de clientes relativas a la compraventa de bienes inmuebles o entidades comerciales, la gestión de fondos, valores u otros activos, la apertura o gestión de cuentas corrientes, cuentas de ahorros o cuentas de valores, la organización de las aportaciones necesarias para la creación, el funcionamiento o la gestión de empresas o la creación, el funcionamiento o la gestión de fideicomisos («trusts»), sociedades o estructuras análogas, o cuando actúen por cuenta de clientes en cualquier operación financiera o inmobiliaria.
- o) Las personas que con carácter profesional y con arreglo a la normativa específica que en cada caso sea aplicable presten los siguientes servicios por cuenta de terceros: constituir sociedades u otras personas jurídicas; ejercer funciones de dirección o de secretarios no

consejeros de consejo de administración o de asesoría externa de una sociedad, socio de una asociación o funciones similares en relación con otras personas jurídicas o disponer que otra persona ejerza dichas funciones; facilitar un domicilio social o una dirección comercial, postal, administrativa y otros servicios afines a una sociedad, una asociación o cualquier otro instrumento o persona jurídicas; ejercer funciones de fiduciario en un fideicomiso (*trust*) o instrumento jurídico similar o disponer que otra persona ejerza dichas funciones; o ejercer funciones de accionista por cuenta de otra persona, exceptuando las sociedades que coticen en un mercado regulado de la Unión Europea y que estén sujetas a requisitos de información acordes con el Derecho de la Unión o a normas internacionales equivalentes que garanticen la adecuada transparencia de la información sobre la propiedad, o disponer que otra persona ejerza dichas funciones.

p) Los casinos de juego.

q) Las personas que comercien profesionalmente con joyas, piedras o metales preciosos.

r) Las personas que comercien profesionalmente con objetos de arte o antigüedades o actúen como intermediarios en el comercio de objetos de arte o antigüedades, y las personas que almacenen o comercien con objetos de arte o antigüedades o actúen como intermediarios en el comercio de objetos de arte o antigüedades cuando lo lleven a cabo en puertos francos.

s) Las personas que ejerzan profesionalmente las actividades a que se refiere el artículo 1 de la Ley 43/2007, de 13 de diciembre, de protección de los consumidores en la contratación de bienes con oferta de restitución del precio.

t) Las personas que ejerzan actividades de depósito, custodia o transporte profesional de fondos o medios de pago.

u) Las personas responsables de la gestión, explotación y comercialización de loterías u otros juegos de azar presenciales o por medios electrónicos, informáticos, telemáticos e interactivos. En el caso de loterías, apuestas mutuas deportivo-benéficas, concursos, bingos y máquinas recreativas tipo "B" únicamente respecto de las operaciones de pago de premios.

v) Las personas físicas que realicen movimientos de medios de pago, en los términos establecidos en el artículo 34.

w) Las personas que comercien profesionalmente con bienes, en los términos establecidos en el artículo 38.

x) Las fundaciones y asociaciones, en los términos establecidos en el artículo 39.

y) Los gestores de sistemas de pago y de compensación y liquidación de valores y productos financieros derivados, así como los gestores de tarjetas de crédito o débito emitidas por otras entidades, en los términos establecidos en el artículo 40.

z) Los proveedores de servicios de cambio de moneda virtual por moneda fiduciaria y de custodia de monederos electrónicos.

Se entenderán sujetas a la presente Ley las personas o entidades no residentes que, a través de sucursales o agentes o mediante prestación de servicios sin establecimiento permanente, desarrollen en España actividades de igual naturaleza a las de las personas o entidades citadas en los párrafos anteriores.

2. Tienen la consideración de sujetos obligados las personas físicas o jurídicas que desarrollen las actividades mencionadas en el apartado precedente. No obstante, cuando las personas físicas actúen en calidad de empleados de una persona jurídica, o le presten servicios permanentes o esporádicos, las obligaciones impuestas por esta Ley recaerán sobre dicha persona jurídica respecto de los servicios prestados.

Los sujetos obligados quedarán, asimismo, sometidos a las obligaciones establecidas en la presente Ley respecto de las operaciones realizadas a través de agentes u otras personas que actúen como mediadores o intermediarios de aquéllos.

3. Reglamentariamente podrán excluirse aquellas personas que realicen actividades financieras con carácter ocasional o de manera muy limitada cuando exista escaso riesgo de blanqueo de capitales o de financiación del terrorismo. Asimismo, podrán excluirse, total o parcialmente, aquellos juegos de azar y los sujetos obligados de la letra h) del apartado 1 de este artículo, que presenten un bajo riesgo de blanqueo de capitales y de financiación del terrorismo.

4. A los efectos de esta ley, se considerarán entidades financieras los sujetos obligados mencionados en las letras a) a i) y en la letra z) del apartado 1 de este artículo.

5. Serán aplicables al administrador nacional del registro de derechos de emisión previsto en la Ley 1/2005, de 9 de marzo, por la que se regula el régimen de comercio de derechos de emisión de gases de efecto invernadero, con las excepciones que se determinen reglamentariamente, las obligaciones de información y de control interno contenidas en los capítulos III y IV de la presente Ley.

CAPÍTULO II

De la diligencia debida

Sección 1.ª Medidas normales de diligencia debida

Artículo 3. Identificación formal.

1. Los sujetos obligados identificarán a cuantas personas físicas o jurídicas pretendan establecer relaciones de negocio o intervenir en cualesquiera operaciones.

En ningún caso los sujetos obligados mantendrán relaciones de negocio o realizarán operaciones con personas físicas o jurídicas que no hayan sido debidamente identificadas. Queda prohibida, en particular, la apertura, contratación o mantenimiento de cuentas, libretas de ahorro, cajas de seguridad, activos o instrumentos numerados, cifrados, anónimos o con nombres ficticios.

2. Con carácter previo al establecimiento de la relación de negocios o a la ejecución de cualesquiera operaciones, los sujetos obligados comprobarán la identidad de los intervinientes mediante documentos fehacientes. En el supuesto de no poder comprobar la identidad de los intervinientes mediante documentos fehacientes en un primer momento, se podrá contemplar lo establecido en el artículo 12, salvo que existan elementos de riesgo en la operación.

Reglamentariamente se establecerán los documentos que deban reputarse fehacientes a efectos de identificación.

3. En el ámbito del seguro de vida, la comprobación de la identidad del tomador deberá realizarse con carácter previo a la celebración del contrato. La comprobación de la identidad del beneficiario del seguro de vida deberá realizarse en todo caso con carácter previo al pago de la prestación derivada del contrato o al ejercicio de los derechos de rescate, anticipo o pignoración conferidos por la póliza.

Artículo 4. Identificación del titular real.

1. Los sujetos obligados identificarán al titular real y adoptarán medidas adecuadas a fin de comprobar su identidad con carácter previo al establecimiento de relaciones de negocio o a la ejecución de cualesquiera operaciones.

2. A los efectos de la presente ley, se entenderá por titular real:

a) La persona o personas físicas por cuya cuenta se pretenda establecer una relación de negocios o intervenir en cualesquiera operaciones.

b) La persona o personas físicas que en último término posean o controlen, directa o indirectamente, un porcentaje superior al 25 por ciento del capital o de los derechos de voto de una persona jurídica, o que por otros medios ejerzan el control, directo o indirecto, de una persona jurídica. A efectos de la determinación del control serán de aplicación, entre otros, los criterios establecidos en el artículo 42 del Código de Comercio.

Serán indicadores de control por otros medios, entre otros, los previstos en el artículo 22 (1) a (5) de la Directiva 2013/34/UE del Parlamento Europeo y el Consejo, de 26 de junio de 2013 sobre los estados financieros anuales, los estados financieros consolidados y otros informes afines de ciertos tipos de empresas, por la que se modifica la Directiva 2006/43/CE del Parlamento Europeo y del Consejo y se derogan las Directivas 78/660/CEE y 83/349/CEE del Consejo.

Se exceptúan las sociedades que coticen en un mercado regulado y que estén sujetas a requisitos de información acordes con el Derecho de la Unión o a normas internacionales equivalentes que garanticen la adecuada transparencia de la información sobre la propiedad.

b bis) Cuando no exista una persona física que posea o controle, directa o indirectamente, un porcentaje superior al 25 por ciento del capital o de los derechos de voto de la persona jurídica, o que por otros medios ejerza el control, directo o indirecto, de la persona jurídica, se considerará que ejerce dicho control el administrador o administradores. Cuando el administrador designado fuera una persona jurídica, se entenderá que el control es ejercido por la persona física nombrada por el administrador persona jurídica. Los sujetos obligados verificarán su identidad y consignarán las medidas tomadas y las dificultades encontradas durante el proceso de verificación.

c) En el caso de los fideicomisos, como el *trust* anglosajón, tendrán la consideración de titulares reales todas las personas siguientes:

- 1.º el fideicomitente o fideicomitentes.
- 2.º el fiduciario o fiduciarios,
- 3.º el protector o protectores, si los hubiera
- 4.º los beneficiarios o, cuando aún estén por designar, la categoría de personas en beneficio de la cual se ha creado o actúa la estructura jurídica; y
- 5.º cualquier otra persona física que ejerza en último término el control del fideicomiso a través de la propiedad directa o indirecta o a través de otros medios.

d) En el supuesto de instrumentos jurídicos análogos al *trust*, como las fiducias o el *treuhand* de la legislación alemana, los sujetos obligados identificarán y adoptarán medidas adecuadas a fin de comprobar la identidad de las personas que ocupen posiciones equivalentes o similares a las relacionadas en los números 1.º a 5.º del apartado anterior.

3. Los sujetos obligados recabarán información de los clientes para determinar si éstos actúan por cuenta propia o de terceros. Cuando existan indicios o certeza de que los clientes no actúan por cuenta propia, los sujetos obligados recabarán la información precisa a fin de conocer la identidad de las personas por cuenta de las cuales actúan aquéllos.

4. Los sujetos obligados adoptarán medidas adecuadas al efecto de determinar la estructura de propiedad y de control de las personas jurídicas, estructuras jurídicas sin personalidad, fideicomisos y cualquier otra estructura análoga.

Los sujetos obligados no establecerán o mantendrán relaciones de negocio con personas jurídicas, o estructuras jurídicas sin personalidad, cuya estructura de propiedad y de control no haya podido determinarse. Si se trata de sociedades cuyas acciones estén representadas mediante títulos al portador, se aplicará la prohibición anterior salvo que el sujeto obligado determine por otros medios la estructura de propiedad y de control. Esta prohibición no será aplicable a la conversión de los títulos al portador en títulos nominativos o en anotaciones en cuenta.

Artículo 4 bis. *Información de titularidad real de personas jurídicas.*

1. Sin perjuicio de las obligaciones que les fueran exigibles por su normativa reguladora, las sociedades mercantiles, fundaciones, asociaciones y cuantas personas jurídicas estén sujetas a la obligación de declarar su titularidad real, constituidas conforme a la legislación española o con domicilio social o sucursal en España, están obligadas a obtener, conservar y actualizar la información del titular o los titulares reales de esa persona jurídica, de conformidad con los criterios establecidos en el artículo 4. La información de los titulares reales se conservará por un plazo de 10 años a contar desde el cese de su condición de titular real en los términos establecidos reglamentariamente.

2. Cuando establezcan relaciones de negocio o realicen operaciones ocasionales, las entidades previstas en el apartado 1 tendrán a disposición de los sujetos obligados la información a la que se refiere este artículo, a fin de que se pueda dar cumplimiento a las obligaciones en materia de prevención del blanqueo de capitales y de la financiación del terrorismo.

3. La información actualizada sobre la titularidad real será mantenida por:

- a) El administrador único o los administradores mancomunados o solidarios.

§ 16 Ley de prevención del blanqueo de capitales y de la financiación del terrorismo

b) El Consejo de Administración, así como, en particular, el secretario del Consejo de Administración, sea o no consejero.

c) El patronato y el secretario.

d) El órgano de representación de la asociación y el secretario.

4. Todas las personas físicas que tengan la condición de titulares reales conforme a lo dispuesto en el artículo 4, tendrán la obligación de suministrar de forma inmediata, desde el momento en que tengan conocimiento de ese hecho, a las personas relacionadas en el apartado 3, su condición de titulares reales, con inclusión de los siguientes datos de identificación:

a) Nombre y apellidos.

b) Fecha de nacimiento.

c) Tipo y número de documento identificativo (en el caso de nacionales españoles o residentes en España se incluirá siempre el documento expedido en España).

d) País de expedición del documento identificativo, en caso de no utilizarse el Documento Nacional de Identidad o la tarjeta de residente en España.

e) País de residencia.

f) Nacionalidad.

g) Criterio que cualifica a esa persona como titular real.

h) En caso de titularidades reales por propiedad directa o indirecta de acciones o derechos de voto, porcentaje de participación, con inclusión, en el caso de propiedad indirecta, de la información sobre las personas jurídicas interpuestas y su participación en cada una de ellas.

i) Aquellos otros que, mediante norma reglamentaria, puedan determinarse.

Artículo 4 ter. *Información de titularidad real de fideicomisos como el trust y otros instrumentos jurídicos análogos.*

1. Las personas físicas o jurídicas residentes o con establecimiento en España que actúen como fiduciarios, gestionando o administrando fideicomisos como el trust anglosajón y otros tipos de instrumentos jurídicos análogos con actividades en España, están obligadas a obtener, conservar y actualizar la información de los titulares reales, de conformidad con lo establecido en el artículo 4.2. c) y d). La información de los titulares reales se conservará por un plazo de 10 años a contar desde el cese de su condición de titular real.

2. Cuando establezcan relaciones de negocio o realicen operaciones ocasionales, los fiduciarios o personas que ocupen posición equivalente deberán informar de la condición en la que actúan a los sujetos obligados, teniendo a su disposición la información a la que se refiere este artículo.

3. Las personas físicas que tengan la condición de titulares reales de conformidad con lo establecido en el artículo 4.2 c) y d), tendrán la obligación de suministrar de forma inmediata, desde el momento en que tengan conocimiento de ese hecho, a los fiduciarios o personas que ocupen posición equivalente, su condición de titulares reales, con inclusión de los siguientes datos de identificación:

a) Nombre y apellidos.

b) Fecha de nacimiento.

c) Tipo y número de documento identificativo (en el caso de nacionales españoles o residentes en España se incluirá siempre el documento expedido en España).

d) País de expedición del documento identificativo, en caso de no utilizarse el Documento nacional de Identidad o la tarjeta de residente en España.

e) País de residencia.

f) Nacionalidad.

g) Criterio que cualifica a esa persona como titular real.

h) Aquellos otros que, mediante norma reglamentaria, puedan determinarse.

Artículo 5. *Propósito e índole de la relación de negocios.*

Los sujetos obligados obtendrán información sobre el propósito e índole prevista de la relación de negocios. En particular, los sujetos obligados recabarán de sus clientes

información a fin de conocer la naturaleza de su actividad profesional o empresarial y adoptarán medidas dirigidas a comprobar razonablemente la veracidad de dicha información.

Tales medidas consistirán en el establecimiento y aplicación de procedimientos de verificación de las actividades declaradas por los clientes. Dichos procedimientos tendrán en cuenta el diferente nivel de riesgo y se basarán en la obtención de los clientes de documentos que guarden relación con la actividad declarada o en la obtención de información sobre ella ajena al propio cliente.

Artículo 6. *Seguimiento continuo de la relación de negocios.*

Los sujetos obligados aplicarán medidas de seguimiento continuo a la relación de negocios, incluido el escrutinio de las operaciones efectuadas a lo largo de dicha relación a fin de garantizar que coincidan con el conocimiento que tenga el sujeto obligado del cliente y de su perfil empresarial y de riesgo, incluido el origen de los fondos y garantizar que los documentos, datos e información de que se disponga estén actualizados.

Artículo 7. *Aplicación de las medidas de diligencia debida.*

1. Los sujetos obligados aplicarán cada una de las medidas de diligencia debida previstas en los precedentes artículos, pero podrán determinar el grado de aplicación de las medidas establecidas en los artículos 4, 5 y 6 en función del riesgo y dependiendo del tipo de cliente, relación de negocios, producto u operación, recogiéndose estos extremos en la política expresa de admisión de clientes a que se refiere el artículo 26.

Los sujetos obligados deberán estar en condiciones de demostrar a las autoridades competentes que las medidas adoptadas tienen el alcance adecuado en vista del riesgo de blanqueo de capitales o de financiación del terrorismo mediante un previo análisis de riesgo que en todo caso deberá constar por escrito.

En todo caso los sujetos obligados aplicarán las medidas de diligencia debida cuando concurren indicios de blanqueo de capitales o de financiación del terrorismo, con independencia de cualquier excepción, exención o umbral, o cuando existan dudas sobre la veracidad o adecuación de los datos obtenidos con anterioridad.

2. Sin perjuicio de lo dispuesto en el párrafo segundo del artículo 3.1, los sujetos obligados no solo aplicarán las medidas de diligencia debida previstas en este capítulo a todos los nuevos clientes sino, asimismo, a los clientes existentes, en función de un análisis del riesgo.

En todo caso, los sujetos obligados aplicarán a los clientes existentes las medidas de diligencia debida en función del riesgo cuando se proceda a la contratación de nuevos productos, cambien las circunstancias del cliente o cuando se produzca una operación significativa por su volumen o complejidad y, en todo caso, cuando el sujeto obligado tenga obligación en el curso del año natural correspondiente de ponerse en contacto con el cliente para revisar la información pertinente relativa al titular o titulares reales.

Lo dispuesto en este apartado se entenderá sin perjuicio de la responsabilidad exigible por el incumplimiento de obligaciones vigentes con anterioridad a la entrada en vigor de esta ley.

3. Los sujetos obligados no establecerán relaciones de negocio ni ejecutarán operaciones cuando no puedan aplicar las medidas de diligencia debida previstas en esta Ley. Cuando se aprecie la imposibilidad en el curso de la relación de negocios, los sujetos obligados pondrán fin a la misma, procediendo a realizar el examen especial a que se refiere el artículo 17.

La negativa a establecer relaciones de negocio o a ejecutar operaciones o la terminación de la relación de negocios por imposibilidad de aplicar las medidas de diligencia debida previstas en esta Ley no conllevará, salvo que medie enriquecimiento injusto, ningún tipo de responsabilidad para los sujetos obligados.

4. Los sujetos obligados aplicarán las medidas de diligencia debida establecidas en este Capítulo a los fideicomisos como el trust anglosajón, la fiducia, el treuhand de la legislación alemana u otros instrumentos jurídicos análogos o masas patrimoniales que, careciendo de personalidad jurídica, puedan actuar en el tráfico económico.

5. Los casinos de juego identificarán y comprobarán mediante documentos fehacientes la identidad de cuantas personas pretendan acceder al establecimiento. La identidad de tales personas será registrada, sin perjuicio del cumplimiento de lo dispuesto en el artículo 25.

Asimismo, los casinos de juego identificarán a cuantas personas pretendan realizar las siguientes operaciones:

- a) La entrega a los clientes de cheques como consecuencia de operaciones de cambio de fichas.
- b) Las transferencias de fondos realizadas por los casinos a petición de los clientes.
- c) La expedición por los casinos de certificaciones acreditativas de ganancias obtenidas por los jugadores.

Cuando efectúen transacciones por un valor igual o superior a 2.000 euros en una operación o en varias operaciones entre las que parezca existir algún tipo de relación, ya sea en el momento del cobro de ganancias, de compra o venta de fichas de juego, los casinos deberán aplicar el resto de las medidas de diligencia debida respecto del cliente en los términos de esta Sección.

6. Los operadores de juego a través de medios electrónicos, informáticos, telemáticos e interactivos identificarán y comprobarán la identidad de cuantas personas pretendan participar en estos juegos o apuestas, en los términos previstos reglamentariamente.

Cuando efectúen transacciones por un valor igual o superior a 2.000 euros en una operación o en varias operaciones entre las que parezca existir algún tipo de relación, ya sea en el momento del cobro de ganancias y/o de la realización de apuestas, estos operadores de juego deberán aplicar el resto de las medidas de diligencia debida respecto del cliente en los términos de esta Sección.

Los operadores de juego a través de medios presenciales aplicarán las medidas de diligencia debida cuando efectúen transacciones por un valor igual o superior a 2.000 euros en una operación o en varias operaciones entre las que parezca existir algún tipo de relación.

7. Reglamentariamente podrá autorizarse la no aplicación de todas o algunas de las medidas de diligencia debida o de conservación de documentos en relación con aquellas operaciones ocasionales que no excedan de un umbral cuantitativo, bien singular, bien acumulado por periodos temporales.

8. Las entidades financieras que actúen como adquirentes solo aceptarán pagos efectuados con tarjetas prepago anónimas emitidas en países fuera de España cuando esas tarjetas cumplan con los umbrales y requisitos establecidos en el artículo 12 de la Directiva (UE) 2015/849.

Artículo 8. *Aplicación por terceros de las medidas de diligencia debida.*

1. Los sujetos obligados podrán recurrir a terceros sometidos a la presente ley, así como a las organizaciones o federaciones de estos sujetos, para la aplicación de las medidas de diligencia debida previstas en esta Sección, con excepción del seguimiento continuo de la relación de negocios regulada en el artículo 6. Esta limitación no será aplicable en el caso de grupos.

No obstante, los sujetos obligados mantendrán la plena responsabilidad respecto de la relación de negocios u operación, aun cuando el incumplimiento sea imputable al tercero, sin perjuicio, en su caso, de la responsabilidad de éste.

2. Los sujetos obligados podrán recurrir a terceros sometidos a la legislación de prevención del blanqueo de capitales y de la financiación del terrorismo de otros Estados miembros de la Unión Europea o de países terceros equivalentes, así como a las organizaciones o federaciones de estas entidades obligadas, aun cuando los documentos o datos exigidos en aquéllos sean distintos de los previstos en la presente ley, y siempre que su cumplimiento sea objeto de supervisión por las autoridades competentes.

Queda prohibido el recurso a terceros domiciliados en países terceros con deficiencias estratégicas identificados mediante Decisión de la Comisión Europea de conformidad con lo dispuesto en el artículo 9 de la Directiva (UE) 2015/849 del Parlamento Europeo y del Consejo, de 20 de mayo de 2015, con excepción de las sucursales y filiales con participación mayoritaria de sujetos obligados establecidos en la Unión Europea, siempre que tales

sucursales y filiales cumplan plenamente las políticas y procedimientos a nivel de grupo establecidos por la matriz.

3. El recurso a terceros para la aplicación de las medidas de diligencia debida exigirá la previa conclusión de un acuerdo escrito entre el sujeto obligado y el tercero, en el que se formalicen las respectivas obligaciones.

Los terceros pondrán a inmediata disposición del sujeto obligado la información obtenida en aplicación de las medidas de diligencia debida. Asimismo, los terceros remitirán al sujeto obligado, a instancias de éste, copia de la documentación pertinente con arreglo a esta sección.

4. Lo dispuesto en el presente artículo no será de aplicación a las relaciones de externalización o agencia cuando, en virtud de un acuerdo contractual, el proveedor de servicios de externalización o agente deba ser considerado como parte del sujeto obligado.

Los sujetos obligados, sin perjuicio de mantener la plena responsabilidad respecto del cliente, podrán aceptar las medidas de diligencia debida practicadas por sus filiales o sucursales domiciliadas en España o en terceros países.

Sección 2.^a Medidas simplificadas de diligencia debida

Artículo 9. *Medidas simplificadas de diligencia debida.*

Los sujetos obligados podrán aplicar, en los supuestos y con las condiciones que se determinen reglamentariamente, medidas simplificadas de diligencia debida respecto de aquellos clientes, productos u operaciones que comporten un riesgo reducido de blanqueo de capitales o de financiación del terrorismo.

Artículo 10. *Aplicación de medidas simplificadas de diligencia debida.*

La aplicación de medidas simplificadas de diligencia debida será graduada en función del riesgo, con arreglo a los siguientes criterios:

a) Con carácter previo a la aplicación de medidas simplificadas de diligencia debida respecto de un determinado cliente, producto u operación de los previstos reglamentariamente, los sujetos obligados comprobarán que comporta efectivamente un riesgo reducido de blanqueo de capitales o de financiación del terrorismo.

b) La aplicación de las medidas simplificadas de diligencia debida será en todo caso congruente con el riesgo. Los sujetos obligados no aplicarán o cesarán de aplicar medidas simplificadas de diligencia debida tan pronto como aprecien que un cliente, producto u operación no comporta riesgos reducidos de blanqueo de capitales o de financiación del terrorismo.

c) Los sujetos obligados mantendrán en todo caso un seguimiento continuo suficiente para detectar operaciones susceptibles de examen especial de conformidad con lo prevenido en el artículo 17.

Sección 3.^a Medidas reforzadas de diligencia debida

Artículo 11. *Medidas reforzadas de diligencia debida.*

1. Los sujetos obligados aplicarán, además de las medidas normales de diligencia debida, medidas reforzadas en relación con los países que presenten deficiencias estratégicas en sus sistemas de lucha contra el blanqueo de capitales y la financiación del terrorismo y figuren en la decisión de la Comisión Europea adoptada de conformidad con lo dispuesto en el artículo 9 de la Directiva (UE) 2015/849 del Parlamento Europeo y del Consejo, de 20 de mayo de 2015.

2. Los sujetos obligados aplicarán también medidas reforzadas en los supuestos previstos en la presente Sección, y en cualesquiera otros que, por presentar un alto riesgo de blanqueo de capitales o de financiación del terrorismo, se determinen reglamentariamente.

Los sujetos obligados, aplicarán, en función de un análisis del riesgo, medidas reforzadas de diligencia debida en aquellas situaciones que por su propia naturaleza puedan presentar un riesgo más elevado de blanqueo de capitales o de financiación del terrorismo.

En todo caso, tendrán esta consideración la actividad de banca privada y las operaciones de envío de dinero y de cambio de moneda extranjera que superen los umbrales establecidos reglamentariamente.

3. Reglamentariamente podrán concretarse las medidas reforzadas de diligencia debida exigibles en las áreas de negocio o actividades que presenten un riesgo más elevado de blanqueo de capitales o de financiación del terrorismo.

Artículo 12. *Relaciones de negocio y operaciones no presenciales.*

1. Los sujetos obligados podrán establecer relaciones de negocio o ejecutar operaciones a través de medios telefónicos, electrónicos o telemáticos con clientes que no se encuentren físicamente presentes, siempre que concorra alguna de las siguientes circunstancias:

a) La identidad del cliente quede acreditada mediante la firma electrónica cualificada regulada en el Reglamento (UE) n.º 910/2014 del Parlamento Europeo y del Consejo, de 23 de julio de 2014, relativo a la identificación electrónica y los servicios de confianza para las transacciones electrónicas en el mercado interior y por la que se deroga la Directiva 1999/93/CE. En este caso no será necesaria la obtención de la copia del documento, si bien será preceptiva la conservación de los datos de identificación que justifiquen la validez del procedimiento. En el resto de casos, cuando la firma electrónica utilizada no reuniese los requisitos de la firma electrónica cualificada seguirá siendo preceptiva la obtención en un mes de una copia del documento de identificación.

b) El primer ingreso proceda de una cuenta a nombre del mismo cliente abierta en una entidad domiciliada en España, en la Unión Europea o en países terceros equivalentes.

c) Se verifiquen los requisitos que se determinen reglamentariamente.

En todo caso, en el plazo de un mes desde el establecimiento de la relación de negocio, los sujetos obligados deberán obtener de estos clientes una copia de los documentos necesarios para practicar la diligencia debida.

Cuando se aprecien discrepancias entre los datos facilitados por el cliente y otra información accesible o en poder del sujeto obligado, será preceptivo proceder a la identificación presencial.

Los sujetos obligados adoptarán medidas adicionales de diligencia debida cuando en el curso de la relación de negocio aprecien riesgos superiores al riesgo promedio.

2. Los sujetos obligados establecerán políticas y procedimientos para afrontar los riesgos específicos asociados con las relaciones de negocio y operaciones no presenciales.

Artículo 13. *Corresponsalía bancaria transfronteriza.*

1. Se entiende por relación de corresponsalía la prestación de servicios bancarios de un banco en calidad de corresponsal a otro banco como cliente, incluidas, entre otras, la prestación de cuentas corrientes u otras cuentas de pasivo y servicios conexos, como gestión de efectivo, transferencias internacionales de fondos, compensación de cheques, y servicios de cambio de divisas.

El concepto de relaciones de corresponsalía incluye cualquier relación entre entidades de crédito y/o entidades financieras, con inclusión de las entidades de pago, que presten servicios similares a los de un corresponsal a un cliente, incluidas, entre otras, las relaciones establecidas para operaciones con valores o transferencias de fondos. En todos estos supuestos será de aplicación lo dispuesto en este artículo.

2. Con respecto a las relaciones de corresponsalía transfronteriza con entidades clientes de terceros países, las entidades financieras deberán aplicar las siguientes medidas:

a) Reunir sobre la entidad cliente información suficiente para comprender la naturaleza de sus actividades y determinar, a partir de información de dominio público, su reputación y la calidad de su supervisión.

b) Evaluar los controles contra el blanqueo de capitales y la financiación del terrorismo de que disponga la entidad cliente.

c) Obtener autorización de la dirección antes de establecer nuevas relaciones de corresponsalía bancaria. En los procedimientos internos de la entidad se determinará el nivel directivo mínimo necesario para la autorización de establecer o mantener relaciones de

negocios, que podrá adecuarse en función del riesgo. Solamente podrán tener asignada esta función las personas que tengan conocimiento suficiente del nivel de exposición del sujeto obligado al riesgo de blanqueo de capitales y de la financiación del terrorismo y que cuenten con la jerarquía suficiente para tomar decisiones que afecten a esta exposición.

d) Documentar las responsabilidades respectivas de cada entidad.

e) Realizar un seguimiento reforzado y permanente de las operaciones efectuadas en el marco de la relación de negocios, tomando en consideración los riesgos geográficos, del cliente, o derivados del tipo de servicio prestado.

Las entidades financieras modularán el grado e intensidad de aplicación de las medidas, conforme a un criterio de riesgo.

3. Las entidades de crédito no establecerán o mantendrán relaciones de corresponsalía con bancos pantalla. Asimismo, las entidades de crédito adoptarán medidas adecuadas para asegurar que no entablan o mantienen relaciones de corresponsalía con un banco del que se conoce que permite el uso de sus cuentas por bancos pantalla.

A estos efectos se entenderá por banco pantalla la entidad de crédito, o entidad que desarrolle una actividad similar, constituida en un país en el que no tenga una presencia física que permita ejercer una verdadera gestión y dirección y que no sea filial de un grupo financiero regulado.

4. Las entidades de crédito no establecerán o mantendrán relaciones de corresponsalía que, directamente o través de una subcuenta, permitan ejecutar operaciones a los clientes de la entidad de crédito representada.

Artículo 14. *Personas con responsabilidad pública.*

1. Los sujetos obligados aplicarán las medidas reforzadas de diligencia debida previstas en este artículo en las relaciones de negocio u operaciones de personas con responsabilidad pública.

2. Se considerarán personas con responsabilidad pública aquellas que desempeñen o hayan desempeñado funciones públicas importantes, tales como los jefes de Estado, jefes de Gobierno, ministros u otros miembros de Gobierno, secretarios de Estado o subsecretarios; los parlamentarios; los magistrados de tribunales supremos, tribunales constitucionales u otras altas instancias judiciales cuyas decisiones no admitan normalmente recurso, salvo en circunstancias excepcionales, con inclusión de los miembros equivalentes del Ministerio Fiscal; los miembros de tribunales de cuentas o de consejos de bancos centrales; los embajadores y encargados de negocios; el alto personal militar de las Fuerzas Armadas; los miembros de los órganos de administración, de gestión o de supervisión de empresas de titularidad pública; los directores, directores adjuntos y miembros del consejo de administración, o función equivalente, de una organización internacional; y los cargos de alta dirección de partidos políticos con representación parlamentaria.

3. Asimismo, tendrán la consideración de personas con responsabilidad pública:

a) Las personas, distintas de las enumeradas en el apartado anterior, que tengan la consideración de alto cargo de conformidad con lo previsto en el artículo 1 de la Ley 3/2015, de 30 de marzo, reguladora del ejercicio de altos cargos de la Administración General del Estado.

b) Las personas que desempeñen o hayan desempeñado funciones públicas importantes en el ámbito autonómico español, como los Presidentes y los Consejeros y demás miembros de los Consejos de Gobierno, así como las personas que desempeñen cargos equivalentes a los relacionados en la letra a), y los diputados autonómicos y los cargos de alta dirección de partidos políticos con representación autonómica.

c) En el ámbito local español, los alcaldes, concejales y las personas que desempeñen cargos equivalentes a las relacionadas en la letra a) de los municipios capitales de provincia, o de Comunidad Autónoma y de las Entidades Locales de más de 50.000 habitantes, así como los cargos de alta dirección de partidos políticos con representación en dichas circunscripciones.

d) Los cargos de alta dirección en organizaciones sindicales o empresariales españolas.

e) Las personas que desempeñen funciones públicas importantes en las organizaciones internacionales acreditadas en España. Estas organizaciones deberán elaborar y mantener

§ 16 Ley de prevención del blanqueo de capitales y de la financiación del terrorismo

actualizada una lista de esas funciones públicas de conformidad con lo señalado en el apartado 2.

La Comisión de Prevención del Blanqueo de Capitales e Infracciones Monetarias elaborará y publicará una lista en la que se detallará qué tipo de funciones y puestos determinan la consideración de persona con responsabilidad pública española.

4. Ninguna de las categorías previstas en los apartados anteriores incluirá empleados públicos de niveles intermedios o inferiores.

5. En relación con los clientes o titulares reales enumerados en este artículo, los sujetos obligados, además de las medidas normales de diligencia debida, deberán en todo caso:

a) Aplicar procedimientos adecuados de gestión del riesgo a fin de determinar si el cliente o el titular real es una persona con responsabilidad pública. Dichos procedimientos se incluirán en la política expresa de admisión de clientes a que se refiere el artículo 26.

b) Obtener la autorización del inmediato nivel directivo, como mínimo, para establecer o mantener relaciones de negocios.

c) Adoptar medidas adecuadas a fin de determinar el origen del patrimonio y de los fondos.

d) Realizar un seguimiento reforzado y permanente de la relación de negocios.

En los procedimientos internos de la entidad se determinará el nivel directivo mínimo necesario para la autorización de establecer o mantener relaciones de negocios, que podrá adecuarse en función del riesgo de la operación y del cliente concreto. Solamente podrán tener asignada esta función las personas que tengan conocimiento suficiente del nivel de exposición del sujeto obligado al riesgo de blanqueo de capitales y de la financiación del terrorismo y que cuenten con la jerarquía suficiente para tomar decisiones que afecten a esta exposición.

6. Los sujetos obligados aplicarán las medidas establecidas en el apartado anterior a los familiares y allegados de las personas con responsabilidad pública.

A los efectos de este artículo tendrá la consideración de familiar el cónyuge o la persona ligada de forma estable por análoga relación de afectividad, así como los padres e hijos, y los cónyuges o personas ligadas a los hijos de forma estable por análoga relación de afectividad.

Se considerará allegado toda persona física de la que sea notorio que ostente la titularidad o el control de un instrumento o persona jurídicos conjuntamente con una persona con responsabilidad pública, o que mantenga otro tipo de relaciones empresariales estrechas con la misma, o que ostente la titularidad o el control de un instrumento o persona jurídicos que notoriamente se haya constituido en beneficio de la misma.

7. Los sujetos obligados aplicarán medidas razonables para determinar si el beneficiario de una póliza de seguro de vida y, en su caso, el titular real del beneficiario, es una persona con responsabilidad pública con carácter previo al pago de la prestación derivada del contrato o al ejercicio de los derechos de rescate, anticipo o pignoración conferidos por la póliza. En esos casos, los sujetos obligados, además de las medidas normales de diligencia debida, deberán:

a) Informar al inmediato nivel directivo, como mínimo, antes de proceder al pago, rescate, anticipo o pignoración.

b) Realizar un escrutinio reforzado de la entera relación de negocios con el tomador de la póliza.

c) Realizar el examen especial previsto en el artículo 17 a efectos de determinar si procede la comunicación por indicio de conformidad con el artículo 18.

8. Sin perjuicio del cumplimiento de lo establecido en los apartados anteriores, cuando, por concurrir las circunstancias previstas en el artículo 17, proceda el examen especial, los sujetos obligados adoptarán las medidas adecuadas para apreciar la eventual participación en el hecho u operación de quien ostente o haya ostentado la condición de cargo público representativo o alto cargo de las Administraciones Públicas, o de sus familiares o allegados.

9. Sin perjuicio de lo dispuesto en el artículo 11, cuando las personas contempladas en los apartados precedentes hayan dejado de desempeñar sus funciones, los sujetos obligados continuarán aplicando las medidas previstas en este artículo por un periodo de dos

años. Transcurrido ese plazo, el sujeto obligado aplicará medidas de diligencia debida adecuadas, en función del riesgo que pudiera seguir presentado el cliente, y hasta tanto se determine por el sujeto obligado que ya no representa un riesgo específico derivado de su antigua condición de persona con responsabilidad pública.

Artículo 15. *Tratamiento de datos de personas con responsabilidad pública.*

1. A fin de dar cumplimiento a las medidas establecidas en el artículo anterior, los sujetos obligados podrán proceder a la creación de ficheros donde se contengan los datos identificativos de las personas con responsabilidad pública, aun cuando no mantuvieran con las mismas una relación de negocios.

A tal efecto los sujetos obligados podrán recabar la información disponible acerca de las personas con responsabilidad pública sin contar con el consentimiento del interesado, aun cuando dicha información no se encuentre disponible en fuentes accesibles al público.

Los datos contenidos en los ficheros creados por los sujetos obligados únicamente podrán ser utilizados para el cumplimiento de las medidas reforzadas de diligencia debida previstas en esta Ley.

2. Será igualmente posible la creación por terceros distintos de los sujetos obligados de ficheros en los que se incluyan los datos identificativos de quienes tengan la condición de personas con responsabilidad pública con la exclusiva finalidad de colaborar con los sujetos obligados en el cumplimiento de las medidas reforzadas de diligencia debida.

Quienes procedan a la creación de estos ficheros no podrán emplear los datos para ninguna otra finalidad distinta de la señalada en el párrafo anterior.

3. El tratamiento y cesión de los datos a los que se refieren los dos apartados anteriores quedarán sujetos a lo dispuesto en el Reglamento (UE) 2016/679 del Parlamento Europeo y del Consejo, de 27 de abril de 2016, relativo a la protección de las personas físicas en lo que respecta al tratamiento de datos personales y a la libre circulación de esos datos, en adelante, “Reglamento (UE) 2016/679, de 27 de abril de 2016” y en la Ley Orgánica 3/2018, de 5 de diciembre, de Protección de Datos Personales y garantía de los derechos digitales, en adelante, “Ley Orgánica 3/2018, de 5 de diciembre”.

No obstante, no será preciso informar a los afectados acerca de la inclusión de sus datos en los ficheros a los que se refiere este artículo.

4. Los sujetos obligados y los terceros a que se refiere el apartado 2 deberán establecer procedimientos que permitan la actualización continua de los datos contenidos en los ficheros relativos a las personas con responsabilidad pública. En todo caso deberán aplicarse las medidas técnicas y organizativas apropiadas para garantizar un nivel de seguridad adecuado al riesgo.

Artículo 16. *Productos u operaciones propicias al anonimato y nuevos desarrollos tecnológicos.*

Los sujetos obligados prestarán especial atención a todo riesgo de blanqueo de capitales o de financiación del terrorismo que pueda derivarse de productos u operaciones propicias al anonimato, o de nuevos desarrollos tecnológicos, y tomarán medidas adecuadas a fin de impedir su uso para fines de blanqueo de capitales o de financiación del terrorismo.

En tales casos, los sujetos obligados efectuarán un análisis específico de los posibles riesgos en relación con el blanqueo de capitales o la financiación del terrorismo, que deberá documentarse y estar a disposición de las autoridades competentes.

CAPÍTULO III

De las obligaciones de información

Artículo 17. *Examen especial.*

Los sujetos obligados examinarán con especial atención cualquier hecho u operación, con independencia de su cuantía, que, por su naturaleza, pueda estar relacionado con el blanqueo de capitales o la financiación del terrorismo, reseñando por escrito los resultados del examen. En particular, los sujetos obligados examinarán con especial atención toda

operación o pauta de comportamiento compleja, inusual o sin un propósito económico o lícito aparente, o que presente indicios de simulación o fraude.

Al establecer las medidas de control interno a que se refiere el artículo 26, los sujetos obligados concretarán el modo en que se dará cumplimiento a este deber de examen especial, que incluirá la elaboración y difusión entre sus directivos, empleados y agentes de una relación de operaciones susceptibles de estar relacionadas con el blanqueo de capitales o la financiación del terrorismo, la periódica revisión de tal relación y la utilización de aplicaciones informáticas apropiadas, teniendo en cuenta el tipo de operaciones, sector de negocio, ámbito geográfico y volumen de la información.

Reglamentariamente, podrán determinarse operaciones que serán en todo caso objeto de examen especial por los sujetos obligados.

Artículo 18. *Comunicación por indicio.*

1. Los sujetos obligados comunicarán, por iniciativa propia, al Servicio Ejecutivo de la Comisión de Prevención del Blanqueo de Capitales e Infracciones Monetarias (en adelante, el Servicio Ejecutivo de la Comisión) cualquier hecho u operación, incluso la mera tentativa, respecto al que, tras el examen especial a que se refiere el artículo precedente, exista indicio o certeza de que está relacionado con el blanqueo de capitales o la financiación del terrorismo.

En particular, se consideran operaciones por indicio y se comunicarán al Servicio Ejecutivo de la Comisión los casos que, tras el examen especial, el sujeto obligado conozca, sospeche o tenga motivos razonables para sospechar que tengan relación con el blanqueo de capitales, o con sus delitos precedentes o con la financiación del terrorismo, incluyendo aquellos casos que muestren una falta de correspondencia ostensible con la naturaleza, volumen de actividad o antecedentes operativos de los clientes, siempre que en el examen especial no se aprecie justificación económica, profesional o de negocio para la realización de las operaciones.

2. Las comunicaciones a que se refiere el apartado precedente se efectuarán sin dilación de conformidad con los procedimientos correspondientes según el artículo 26 y contendrán, en todo caso, la siguiente información:

a) Relación e identificación de las personas físicas o jurídicas que participan en la operación y concepto de su participación en ella.

b) Actividad conocida de las personas físicas o jurídicas que participan en la operación y correspondencia entre la actividad y la operación.

c) Relación de operaciones vinculadas y fechas a que se refieren con indicación de su naturaleza, moneda en que se realizan, cuantía, lugar o lugares de ejecución, finalidad e instrumentos de pago o cobro utilizados.

d) Gestiones realizadas por el sujeto obligado comunicante para investigar la operación comunicada.

e) Exposición de las circunstancias de toda índole de las que pueda inferirse el indicio o certeza de relación con el blanqueo de capitales o con la financiación del terrorismo o que pongan de manifiesto la falta de justificación económica, profesional o de negocio para la realización de la operación.

f) Cualesquiera otros datos relevantes para la prevención del blanqueo de capitales o la financiación del terrorismo que se determinen reglamentariamente.

En todo caso, la comunicación al Servicio Ejecutivo de la Comisión vendrá precedida de un proceso estructurado de examen especial de la operación de conformidad con lo establecido en el artículo 17. En los casos en que el Servicio Ejecutivo de la Comisión estime que el examen especial realizado resulta insuficiente, devolverá la comunicación al sujeto obligado a efectos de que por éste se profundice en el examen de la operación, en la que se expresarán sucintamente los motivos de la devolución y el contenido a examinar.

En el caso de operaciones meramente intentadas, el sujeto obligado registrará la operación como no ejecutada, comunicando al Servicio Ejecutivo de la Comisión la información que se haya podido obtener.

3. La comunicación por indicio se efectuará por los sujetos obligados en el soporte y con el formato que determine el Servicio Ejecutivo de la Comisión.

4. Los directivos o empleados de los sujetos obligados podrán comunicar directamente al Servicio Ejecutivo de la Comisión las operaciones de que conocieran y respecto de las cuales estimen que concurren indicios o certeza de estar relacionadas con el blanqueo de capitales o con la financiación del terrorismo, en los casos en que, habiendo sido puestas de manifiesto internamente, el sujeto obligado no hubiese informado al directivo o empleado comunicante del curso dado a su comunicación.

Artículo 19. *Abstención de ejecución.*

1. Los sujetos obligados se abstendrán de ejecutar cualquier operación de las señaladas en el artículo precedente.

No obstante, cuando dicha abstención no sea posible o pueda dificultar la investigación, los sujetos obligados podrán ejecutar la operación, efectuando inmediatamente una comunicación de conformidad con lo establecido en el artículo 18. La comunicación al Servicio Ejecutivo de la Comisión expondrá, además de la información a que se refiere el artículo 18.2, los motivos que justificaron la ejecución de la operación.

2. A efectos de esta Ley se entenderá por justa causa que motive la negativa a la autorización del notario o su deber de abstención la presencia en la operación bien de varios indicadores de riesgo de los señalados por el órgano centralizado de prevención o bien de indicio manifiesto de simulación o fraude de ley. Para ello, y sin perjuicio de lo dispuesto en el artículo 24, el notario recabará del cliente los datos precisos para valorar la concurrencia de tales indicadores o circunstancias en la operación.

Respecto de los registradores, la obligación de abstención a que se refiere este artículo en ningún caso impedirá la inscripción del acto o negocio jurídico en los registros de la propiedad, mercantil o de bienes muebles.

Artículo 20. *Comunicación sistemática.*

1. En todo caso los sujetos obligados comunicarán al Servicio Ejecutivo de la Comisión con la periodicidad que se determine las operaciones que se establezcan reglamentariamente.

Sin perjuicio de ello, cuando las operaciones sujetas a comunicación sistemática presenten indicios o certeza de estar relacionadas con el blanqueo de capitales o la financiación del terrorismo, se estará a lo dispuesto en los artículos 17, 18 y 19.

Reglamentariamente podrá exceptuarse de la obligación de comunicación sistemática de operaciones a determinadas categorías de sujetos obligados.

De no existir operaciones susceptibles de comunicación los sujetos obligados comunicarán esta circunstancia al Servicio Ejecutivo de la Comisión con la periodicidad que se determine reglamentariamente.

2. La comunicación sistemática de operaciones se efectuará por los sujetos obligados en el soporte y con el formato que determine el Servicio Ejecutivo de la Comisión.

Artículo 21. *Colaboración con la Comisión de Prevención del Blanqueo de Capitales e Infracciones Monetarias y con sus órganos de apoyo.*

1. Los sujetos obligados facilitarán la documentación e información que la Comisión de Prevención del Blanqueo de Capitales e Infracciones Monetarias o sus órganos de apoyo les requieran para el ejercicio de sus competencias.

Los requerimientos precisarán la documentación que haya de ser aportada o los extremos que hayan de ser informados e indicarán expresamente el plazo en que deban ser atendidos. Transcurrido el plazo para la remisión de la documentación o información requerida sin que ésta haya sido aportada o cuando se aporte de forma incompleta por omisión de datos que impidan examinar la situación en debida forma, se entenderá incumplida la obligación establecida en el presente artículo.

2. Los sujetos obligados establecerán, en el marco de las medidas de control interno a que se refiere el artículo 26, sistemas que les permitan responder de forma completa y diligente a las solicitudes de información que les curse la Comisión de Prevención del Blanqueo de Capitales e Infracciones Monetarias, sus órganos de apoyo u otras autoridades legalmente competentes sobre si mantienen o han mantenido a lo largo de los diez años

anteriores relaciones de negocios con determinadas personas físicas o jurídicas y sobre la naturaleza de dichas relaciones.

Artículo 22. *No sujeción.*

Los abogados no estarán sometidos a las obligaciones establecidas en los artículos 7.3, 18 y 21 con respecto a la información que reciban de uno de sus clientes u obtengan sobre él al determinar la posición jurídica en favor de su cliente o desempeñar su misión de defender a dicho cliente en procesos judiciales o en relación con ellos, incluido el asesoramiento sobre la incoación o la forma de evitar un proceso, independientemente de si han recibido u obtenido dicha información antes, durante o después de tales procesos.

Sin perjuicio de lo establecido en la presente Ley, los abogados guardarán el deber de secreto profesional de conformidad con la legislación vigente.

Artículo 23. *Exención de responsabilidad.*

La comunicación de buena fe de información a las autoridades competentes con arreglo a la presente Ley por los sujetos obligados o, excepcionalmente, por sus directivos o empleados, no constituirá violación de las restricciones sobre divulgación de información impuestas por vía contractual o por cualquier disposición legal, reglamentaria o administrativa, y no implicará para los sujetos obligados, sus directivos o empleados ningún tipo de responsabilidad.

Artículo 24. *Prohibición de revelación.*

1. Los sujetos obligados y sus directivos o empleados no revelarán al cliente ni a terceros que se ha comunicado información al Servicio Ejecutivo de la Comisión, o que se está examinando o puede examinarse alguna operación por si pudiera estar relacionada con el blanqueo de capitales o con la financiación del terrorismo.

Esta prohibición no incluirá la revelación a las autoridades competentes, incluidos los órganos centralizados de prevención, o la revelación por motivos policiales en el marco de una investigación penal.

2. La prohibición establecida en el apartado precedente no impedirá:

a) La comunicación de información entre sujetos obligados que pertenezcan al mismo grupo. A estos efectos, se estará a la definición de grupo establecida en el artículo 42 del Código de Comercio. Esta excepción es aplicable a la comunicación de información con sujetos obligados domiciliados en terceros países, siempre que se aplique en ellos políticas y procedimientos de grupo que cumplan con los requisitos establecidos en esta ley.

b) La comunicación de información entre los sujetos obligados a que se refieren los párrafos m) y ñ) del artículo 2.1, cuando ejerzan sus actividades profesionales, ya sea como empleados o de otro modo, dentro de la misma entidad jurídica o en una red. Se entenderá por red, a estos efectos, la estructura más amplia a la que pertenece la persona y que comparte una propiedad, gestión o supervisión de cumplimiento comunes.

c) La comunicación de información, referida a un mismo cliente y a una misma operación en la que intervengan dos o más entidades o personas, entre entidades financieras o entre los sujetos obligados a que se refieren los párrafos m) y ñ) del artículo 2.1, siempre que pertenezcan a la misma categoría profesional y estén sujetos a obligaciones equivalentes en lo relativo al secreto profesional y a la protección de datos personales. La información intercambiada se utilizará exclusivamente a efectos de la prevención del blanqueo de capitales y de la financiación del terrorismo.

Las excepciones establecidas en las letras anteriores también serán aplicables a la comunicación de información entre personas o entidades domiciliadas en la Unión Europea o en países terceros equivalentes.

Queda prohibida la comunicación de información con personas o entidades domiciliadas en países terceros no calificados como equivalentes o respecto de los que la Comisión Europea adopte la decisión a que se refiere la Disposición adicional de esta Ley.

3. Cuando los sujetos obligados a que se refieren las letras m) y ñ) del artículo 2.1 intenten disuadir a un cliente de una actividad ilegal, ello no constituirá revelación a efectos de lo dispuesto en el apartado primero.

Artículo 25. *Conservación de documentos.*

1. Los sujetos obligados conservarán durante un período de diez años la documentación en que se formalice el cumplimiento de las obligaciones establecidas en la presente ley, procediendo tras el mismo a su eliminación. Transcurridos cinco años desde la terminación de la relación de negocios o la ejecución de la operación ocasional, la documentación conservada únicamente será accesible por los órganos de control interno del sujeto obligado, con inclusión de las unidades técnicas de prevención, y, en su caso, aquellos encargados de su defensa legal.

En particular, los sujetos obligados conservarán para su uso en toda investigación o análisis, en materia de posibles casos de blanqueo de capitales o de financiación del terrorismo, por parte del Servicio Ejecutivo de la Comisión o de cualquier otra autoridad legalmente competente:

a) Copia de los documentos exigibles en aplicación de las medidas de diligencia debida, durante un periodo de diez años desde la terminación de la relación de negocios o la ejecución de la operación.

b) Original o copia con fuerza probatoria de los documentos o registros que acrediten adecuadamente las operaciones, los intervinientes en las mismas y las relaciones de negocio, durante un periodo de diez años desde la ejecución de la operación o la terminación de la relación de negocios.

2. Los sujetos obligados, con las excepciones que se determinen reglamentariamente, almacenarán las copias de los documentos de identificación a que se refiere el artículo 3.2 en soportes ópticos, magnéticos o electrónicos que garanticen su integridad, la correcta lectura de los datos, la imposibilidad de manipulación y su adecuada conservación y localización.

En todo caso, el sistema de archivo de los sujetos obligados deberá asegurar la adecuada gestión y disponibilidad de la documentación, tanto a efectos de control interno, como de atención en tiempo y forma a los requerimientos de las autoridades.

3. En el caso de la identificación realizada de conformidad con lo dispuesto en el Reglamento (UE) n.º 910/2014, de 23 de julio de 2014, del Parlamento Europeo y del Consejo, de 23 de julio de 2014, relativo a la identificación electrónica y los servicios de confianza para las transacciones electrónicas en el mercado interior, la obligación de conservación se extenderá a los datos e información que acrediten la identificación por esos medios.

CAPÍTULO IV

Del control interno

Artículo 26. *Políticas y procedimientos.*

1. Los sujetos obligados aprobarán por escrito y aplicarán políticas y procedimientos adecuados en materia de diligencia debida, información, conservación de documentos, control interno, evaluación y gestión de riesgos, garantía del cumplimiento de las disposiciones pertinentes y comunicación, con objeto de prevenir e impedir operaciones relacionadas con el blanqueo de capitales o la financiación del terrorismo.

2. Los sujetos obligados aprobarán por escrito y aplicarán una política expresa de admisión de clientes. Dicha política incluirá una descripción de aquellos tipos de clientes que podrían presentar un riesgo superior al riesgo promedio. La política de admisión de clientes será gradual, adoptándose precauciones reforzadas respecto de aquellos clientes que presenten un riesgo superior al promedio.

Cuando exista un órgano centralizado de prevención de las profesiones colegiadas sujetas a la presente ley, corresponderá al mismo la aprobación por escrito de la política expresa de admisión de clientes.

3. Las políticas y procedimientos serán de aplicación a las sucursales y filiales del grupo situadas en terceros países, sin perjuicio de las adaptaciones necesarias para el cumplimiento de las normas específicas del país de acogida, con las especificaciones que se determinen reglamentariamente. En el caso de sucursales y filiales del grupo en otros Estados miembros de la Unión Europea, los sujetos obligados darán cumplimiento a las obligaciones contenidas en el país de acogida. A efectos de la definición de grupo se estará a lo dispuesto en el artículo 42 del Código de Comercio.

4. Sin perjuicio de la aplicación de lo dispuesto en esta ley, las entidades españolas que operen en un país de la Unión Europea mediante agentes u otras formas de establecimiento permanente distintas a una sucursal, deberán cumplir con lo dispuesto en la normativa de prevención del blanqueo de capitales y de la financiación del terrorismo del país en el que operan.

5. Los sujetos obligados deberán aprobar un manual adecuado de prevención del blanqueo de capitales y de la financiación del terrorismo, que se mantendrá actualizado, con información completa sobre las medidas de control interno a que se refieren los apartados anteriores. Para el ejercicio de su función de supervisión e inspección, el manual estará a disposición del Servicio Ejecutivo de la Comisión y, en caso de convenio, de los órganos supervisores de las entidades financieras.

6. El Servicio Ejecutivo de la Comisión y, en caso de convenio, los órganos supervisores de las entidades financieras, podrán proponer al Comité Permanente de la Comisión de Prevención del Blanqueo de Capitales e Infracciones Monetarias la formulación de requerimientos instando a los sujetos obligados a adoptar las medidas correctoras oportunas respecto de sus manuales y procedimientos internos.

7. Reglamentariamente podrán determinarse los sujetos obligados exceptuados del cumplimiento de las obligaciones relacionadas en los apartados 1, 2 y 5 de este artículo.

Artículo 26 bis. *Procedimientos internos de comunicación de potenciales incumplimientos.*

1. Los sujetos obligados establecerán procedimientos internos para que sus empleados, directivos o agentes puedan comunicar, incluso anónimamente, información relevante sobre posibles incumplimientos de esta ley, su normativa de desarrollo o las políticas y procedimientos implantados para darles cumplimiento, cometidos en el seno del sujeto obligado.

Estos procedimientos podrán integrarse en los sistemas que hubiera podido establecer el sujeto obligado para la comunicación de informaciones relativas a la comisión de actos o conductas que pudieran resultar contrarios a la restante normativa general o sectorial que les fuere aplicable.

2. Será de aplicación a estos sistemas y procedimientos lo dispuesto en la normativa de protección de datos de carácter personal para los sistemas de información de denuncias internas.

A estos efectos, se considerarán como órganos de control interno y cumplimiento exclusivamente los regulados en el artículo 26 ter.

3. Los sujetos obligados adoptarán medidas para garantizar que los empleados, directivos o agentes que informen de las infracciones cometidas en la entidad sean protegidos frente a represalias, discriminaciones y cualquier otro tipo de trato injusto.

4. La obligación de establecimiento del procedimiento de comunicación descrito en los apartados anteriores, no sustituye la necesaria existencia de mecanismos específicos e independientes de comunicación interna de operaciones sospechosas de estar vinculadas con el blanqueo de capitales o la financiación del terrorismo por parte de empleados a las que se refiere el artículo 18.

5. Reglamentariamente podrán determinarse los sujetos obligados exceptuados del cumplimiento de la obligación prevista en este artículo.

Artículo 26 ter. *Órgano de control interno y representante ante el Servicio Ejecutivo.*

1. Los sujetos obligados designarán como representante ante el Servicio Ejecutivo de la Comisión a una persona residente en España que ejerza cargo de administración o dirección de la sociedad.

En los grupos que integren varios sujetos obligados, el representante será único y deberá ejercer cargo de administración o dirección de la sociedad dominante del grupo.

En el caso de empresarios o profesionales individuales será representante ante el Servicio Ejecutivo de la Comisión el titular de la actividad.

2. Con las excepciones que se determinen reglamentariamente, la propuesta de nombramiento del representante, acompañada de una descripción detallada de su trayectoria profesional, será comunicada al Servicio Ejecutivo de la Comisión que, de forma razonada, podrá formular reparos u observaciones.

El representante ante el Servicio Ejecutivo de la Comisión será responsable del cumplimiento de las obligaciones de información establecidas en la presente ley, para lo que tendrá acceso sin limitación alguna a cualquier información obrante en el sujeto obligado así como en cualquiera de las entidades del grupo, en su caso.

3. Los sujetos obligados cuya administración central se encuentre en otro Estado miembro de la Unión Europea y que operen en España mediante agentes u otras formas de establecimiento permanente distintas de la sucursal deberán nombrar un representante residente en España, que tendrá la consideración de punto central de contacto.

Los sujetos obligados que operen en España en régimen de libre prestación de servicios deberán asimismo designar un representante ante el Servicio Ejecutivo de la Comisión, sin que sea exigible su residencia en España.

4. Los sujetos obligados establecerán un órgano adecuado de control interno responsable de la aplicación de las políticas y procedimientos a que se refiere el artículo 26.

El órgano de control interno, que contará, en su caso, con representación de las distintas áreas de negocio del sujeto obligado, se reunirá, levantando acta expresa de los acuerdos adoptados, con la periodicidad que se determine en el procedimiento de control interno.

5. Para el ejercicio de sus funciones el representante ante el Servicio Ejecutivo de la Comisión y el órgano de control interno deberán contar con los recursos materiales, humanos y técnicos necesarios.

6. Los órganos de prevención del blanqueo de capitales y la financiación del terrorismo operarán, en todo caso, con separación funcional del departamento o unidad de auditoría interna del sujeto obligado.

7. Reglamentariamente se determinarán las categorías de sujetos obligados que puedan exceptuarse de la obligación de constitución de un órgano de control interno, siendo las funciones de éste ejercidas en tales supuestos por el representante ante el Servicio Ejecutivo de la Comisión.

La norma reglamentaria determinará también las categorías de sujetos obligados para los que sea exigible la constitución de unidades técnicas para el tratamiento y análisis de la información.

Artículo 27. *Órganos centralizados de prevención.*

1. Mediante orden del Ministro Economía y Empresa podrá acordarse la constitución de órganos centralizados de prevención de las profesiones colegiadas sujetas a la presente Ley.

Los órganos centralizados de prevención tendrán por función la intensificación y canalización de la colaboración de las profesiones colegiadas con las autoridades judiciales, policiales y administrativas responsables de la prevención y represión del blanqueo de capitales y de la financiación del terrorismo, sin perjuicio de la responsabilidad directa de los profesionales incorporados como sujetos obligados. El representante del órgano centralizado de prevención tendrá la condición de representante de los profesionales incorporados a efectos de lo dispuesto en el artículo 26 ter.

2. Los órganos centralizados de prevención examinarán, por propia iniciativa o a petición de los profesionales incorporados, las operaciones a que se refiere el artículo 17, comunicándolas al Servicio Ejecutivo de la Comisión cuando concurren las circunstancias establecidas en el artículo 18. Los profesionales incorporados deberán facilitar al órgano centralizado de prevención toda la información que éste les requiera para el ejercicio de sus funciones. Asimismo, de conformidad con lo dispuesto en el artículo 21, los profesionales incorporados facilitarán toda la documentación e información que la Comisión de Prevención del Blanqueo de Capitales e Infracciones Monetarias o sus órganos de apoyo les requieran,

directamente o por intermedio del órgano centralizado de prevención, para el ejercicio de sus competencias.

3. Con excepción de los funcionarios a que se refiere el artículo 2.1.n), la incorporación de los sujetos obligados a los órganos centralizados de prevención será voluntaria.

Artículo 28. *Examen externo.*

1. Las medidas y órganos de control interno a que se refieren los artículos 26, 26 bis y 26 ter serán objeto de examen anual por un experto externo.

Los resultados del examen serán consignados en un informe escrito que describirá detalladamente las medidas de control interno existentes, valorará su eficacia operativa y propondrá, en su caso, eventuales rectificaciones o mejoras. No obstante, en los dos años sucesivos a la emisión del informe podrá éste ser sustituido por un informe de seguimiento emitido por el experto externo, referido exclusivamente a la adecuación de las medidas adoptadas por el sujeto obligado para solventar las deficiencias identificadas.

Mediante orden del Ministro de Economía y Empresa podrán aprobarse los modelos a que habrán de ajustarse los informes emitidos.

El informe se elevará en el plazo máximo de tres meses desde la fecha de emisión al Consejo de Administración o, en su caso, al órgano de administración o al principal órgano directivo del sujeto obligado, que adoptará las medidas necesarias para solventar las deficiencias identificadas.

2. Los sujetos obligados deberán encomendar la práctica del examen externo a personas que reúnan condiciones académicas y de experiencia profesional que las hagan idóneas para el desempeño de la función.

Quienes pretendan actuar como expertos externos deberán comunicarlo al Servicio Ejecutivo de la Comisión antes de iniciar su actividad e informar a éste semestralmente de la relación de sujetos obligados cuyas medidas de control interno hayan examinado.

Los sujetos obligados no podrán encomendar la práctica del examen externo a aquellas personas físicas que les hayan prestado o presten cualquier otra clase de servicios retribuidos durante los tres años anteriores o posteriores a la emisión del informe.

3. El informe estará en todo caso a disposición de la Comisión de Prevención del Blanqueo de Capitales e Infracciones Monetarias o de sus órganos de apoyo durante los cinco años siguientes a la fecha de emisión.

4. La obligación establecida en este artículo no será exigible a los empresarios o profesionales individuales.

Artículo 29. *Formación de empleados.*

Los sujetos obligados adoptarán las medidas oportunas para que sus empleados tengan conocimiento de las exigencias derivadas de esta Ley.

Estas medidas incluirán la participación debidamente acreditada de los empleados en cursos específicos de formación permanente orientados a detectar las operaciones que puedan estar relacionadas con el blanqueo de capitales o la financiación del terrorismo e instruirles sobre la forma de proceder en tales casos. Las acciones formativas serán objeto de un plan anual que, diseñado en función de los riesgos del sector de negocio del sujeto obligado, será aprobado por el órgano de control interno.

Artículo 30. *Protección e idoneidad de empleados, directivos y agentes.*

1. Los sujetos obligados adoptarán las medidas adecuadas para mantener la confidencialidad sobre la identidad de los empleados, directivos o agentes que hayan realizado una comunicación de operativa que presente indicios o certeza de estar relacionado con el blanqueo de capitales o la financiación del terrorismo a los órganos de control interno.

El representante a que se refiere el artículo 26 ter será la persona que comparecerá en toda clase de procedimientos administrativos o judiciales en relación con los datos recogidos en las comunicaciones al Servicio Ejecutivo de la Comisión o cualquier otra información complementaria que pueda referirse a aquéllas cuando se estime imprescindible obtener la aclaración, complemento o confirmación del propio sujeto obligado.

2. Los sujetos obligados establecerán por escrito y aplicarán políticas y procedimientos adecuados para asegurar altos estándares éticos en la contratación de empleados, directivos y agentes.

3. Toda autoridad o funcionario tomará las medidas apropiadas a fin de proteger frente a cualquier amenaza o acción hostil a los empleados, directivos o agentes de los sujetos obligados que lleven a cabo estas comunicaciones, siendo aplicables las medidas de protección establecidas en el artículo 65.1.

Artículo 31. *Sucursales y filiales en terceros países.*

1. Los sujetos obligados aplicarán en sus sucursales y filiales con participación mayoritaria situadas en terceros países medidas de prevención del blanqueo de capitales y de la financiación del terrorismo al menos equivalentes a las establecidas por el derecho comunitario.

El Servicio Ejecutivo de la Comisión podrá supervisar la idoneidad de tales medidas.

2. Cuando el derecho del tercer país no permita la aplicación de medidas equivalentes a las establecidas por el derecho de la Unión Europea, los sujetos obligados adoptarán respecto de sus sucursales y filiales con participación mayoritaria medidas adicionales para hacer frente eficazmente al riesgo de blanqueo de capitales o de financiación del terrorismo. Las entidades financieras deberán aplicar medidas de conformidad con lo dispuesto en el Reglamento Delegado (UE) 2019/758, de la Comisión, de 31 de enero de 2019, por el que se completa la Directiva (UE) 2015/849 en lo que respecta a las normas técnicas de regulación sobre las medidas mínimas y el tipo de medidas adicionales que han de adoptar las entidades de crédito y financieras para atenuar el riesgo de blanqueo de capitales y de financiación del terrorismo en determinados terceros países.

Asimismo, los sujetos obligados informarán al Servicio Ejecutivo de la Comisión de esta circunstancia en el plazo máximo de siete días después de identificar al tercer país, que podrá proponer al Comité Permanente de la Comisión de Prevención del Blanqueo de Capitales e Infracciones Monetarias la formulación de requerimientos para la adopción de medidas de obligado cumplimiento.

3. En todo caso, el Servicio Ejecutivo de la Comisión de Prevención del Blanqueo de Capitales e Infracciones Monetarias informará a la Autoridad Bancaria Europea de aquellos casos en que el derecho del tercer país no permita la aplicación de medidas equivalentes y en los que se pueda actuar en el marco de un procedimiento acordado para hallar una solución.

Artículo 32. *Protección de datos de carácter personal.*

1. El tratamiento de datos personales para el cumplimiento de las obligaciones establecidas en el capítulo III de esta ley se encuentra amparado por lo dispuesto en el artículo 8.1 de la Ley Orgánica 3/2018, de 5 de diciembre, de Protección de Datos Personales y garantía de los derechos digitales, y en el artículo 6.1.c) del Reglamento (UE) 2016/679 del Parlamento Europeo y del Consejo, de 27 de abril de 2016, no precisando del consentimiento del interesado.

Tampoco será necesario el consentimiento para las comunicaciones de datos previstas en el citado capítulo y, en particular, para las previstas en el artículo 24.2, quedando igualmente amparadas por el artículo 8.1 de la Ley Orgánica 3/2018, de 5 de diciembre.

2. En virtud de lo dispuesto en el artículo 24.1, y de conformidad con el artículo 14.5 del Reglamento (UE) 2016/679 del Parlamento Europeo y del Consejo, de 27 de abril de 2016, no será de aplicación al tratamiento de datos la obligación de información prevista en el artículo 14 del mencionado Reglamento en relación con los tratamientos a los que se refiere el apartado anterior.

Asimismo, de conformidad con el artículo 23 del Reglamento (UE) 2016/679 del Parlamento Europeo y del Consejo, de 27 de abril de 2016, no procederá la atención de los derechos establecidos en los artículos 15 a 22 del Reglamento en relación con los citados tratamientos. En caso de ejercicio de los citados derechos por el interesado, los sujetos obligados se limitarán a ponerle de manifiesto lo dispuesto en este artículo.

Lo dispuesto en el presente apartado será igualmente aplicable a los tratamientos llevados a cabo por el Servicio Ejecutivo de la Comisión para el cumplimiento de las funciones que le otorga esta ley.

3. Los órganos centralizados de prevención a los que se refiere el artículo 27 tendrán la condición de encargados del tratamiento a los efectos previstos en la normativa de protección de datos personales.

Se exceptúan de lo señalado en el párrafo anterior los tratamientos que llevasen a cabo los órganos centralizados de prevención de incorporación obligatoria en el ámbito de las funciones que se les atribuyan reglamentariamente. La norma reglamentaria especificará los supuestos en que estos órganos tengan la condición de responsables del tratamiento.

4. Los sujetos obligados deberán realizar una evaluación de impacto en la protección de datos de los tratamientos a los que se refiere este artículo a fin de adoptar medidas técnicas y organizativas reforzadas para garantizar la integridad, confidencialidad y disponibilidad de los datos personales. Dichas medidas deberán en todo caso garantizar la trazabilidad de los accesos y comunicaciones de los datos.

En todo caso, el tratamiento deberá llevarse únicamente a cabo por los órganos a los que se refiere el artículo 26 ter de esta ley.

5. Serán de aplicación a los ficheros creados en aplicación de lo dispuesto en el capítulo III las medidas de seguridad y control reforzadas.

Artículo 32 bis. *Protección de datos en el cumplimiento de las obligaciones de diligencia debida.*

1. El tratamiento de datos personales que resulte necesario para el cumplimiento de las obligaciones establecidas en el Capítulo II de esta ley se encuentra amparado por lo dispuesto en el artículo 8.1 de la Ley Orgánica 3/2018, de 5 de diciembre, y en el artículo 6.1 c) del Reglamento (UE) 2016/679 del Parlamento Europeo y del Consejo, de 27 de abril de 2016, no precisando del consentimiento del interesado.

2. Los datos recogidos por los sujetos obligados para el cumplimiento de las obligaciones de diligencia debida no podrán ser utilizados para fines distintos de los relacionados con la prevención del blanqueo de capitales y la financiación del terrorismo sin el consentimiento del interesado, salvo que el tratamiento de dichos datos sea necesario para la gestión ordinaria de la relación de negocios.

3. Con carácter previo al establecimiento de la relación de negocios o la realización de una transacción ocasional, los sujetos obligados deberán facilitar a los nuevos clientes la información requerida en los artículos 13 y 14 del Reglamento (UE) 2016/679 del Parlamento Europeo y del Consejo de 27 de abril de 2016 y en el artículo 11 de la Ley Orgánica 3/2018, de 5 de diciembre. Dicha información contendrá, en particular, un aviso general sobre las obligaciones legales de los sujetos obligados con respecto al tratamiento de datos personales a efectos de prevención del blanqueo de capitales y la financiación del terrorismo.

4. Los sujetos obligados deberán realizar una evaluación de impacto en la protección de datos de los tratamientos a los que se refiere este artículo a fin de adoptar medidas técnicas y organizativas reforzadas para garantizar la integridad, confidencialidad y disponibilidad de los datos personales. Dichas medidas deberán en todo caso garantizar la trazabilidad de los accesos y comunicaciones de los datos.

Artículo 32 ter.

1. Los sujetos obligados pertenecientes a una misma categoría de las establecidas en el artículo 2 de esta ley podrán crear sistemas comunes de información, almacenamiento y, en su caso, acceso a la información y documentación recopilada para el cumplimiento de las obligaciones de diligencia debida establecidas en el capítulo II, con excepción de la relacionada con el seguimiento continuo de la relación de negocios, regulada en el artículo 6.

Los sujetos adheridos al sistema tendrán la condición de corresponsables del tratamiento a los efectos previstos en el artículo 26 del Reglamento (UE) 2016/679 del Parlamento Europeo y del Consejo, de 27 de abril de 2016, y en el artículo 29 de la Ley Orgánica 3/2018, de 5 de diciembre.

El mantenimiento de estos sistemas podrá encomendarse a un tercero, aun cuando no tenga la condición de sujeto obligado.

Los sujetos obligados corresponsables deberán comunicar a la Comisión de Prevención del Blanqueo de Capitales e Infracciones Monetarias la intención de constituir estos sistemas al menos sesenta días antes de su puesta en funcionamiento. Esta comunicación no exime a las entidades financieras del cumplimiento de las obligaciones de notificación a que estén sujetas.

2. La comunicación de datos a los sistemas, así como el acceso a los datos incorporados a los mismos se encuentran amparados en lo dispuesto en el artículo 6.1.c) del Reglamento (UE) 2016/679, de 27 de abril de 2016, y en el artículo 8.1 de la Ley Orgánica 3/2018, de 5 de diciembre.

Los sujetos obligados solo podrán acceder a la información facilitada por otro sujeto obligado en los supuestos en que la persona a la que se refieran los datos sea su cliente o el acceso a la información sea necesario para el cumplimiento de las obligaciones de identificación previas al establecimiento de la relación de negocios previstas en el artículo 3. En este supuesto, solo se accederá a los datos necesarios a tal efecto.

3. Los datos serán facilitados al sistema por los órganos de control interno previstos en el artículo 26 ter. Estos órganos canalizarán asimismo las solicitudes de acceso a los datos contenidos en el sistema.

En todo caso, los interesados deberán ser informados acerca de la comunicación de los datos al sistema, así como del acceso que pretendiese llevarse a cabo con carácter previo a que el mismo se produzca.

4. Los datos obtenidos como consecuencia del acceso al sistema únicamente podrán ser empleados para el cumplimiento por los sujetos obligados de lo dispuesto en el capítulo II de esta ley.

5. Corresponderá al sujeto obligado que hubiera proporcionado los datos al sistema responder de su exactitud y actualización, debiendo cumplir en su caso lo establecido en los artículos 17.2 y 19 del Reglamento (UE) 2016/679, de 27 de abril de 2016. Conforme al artículo 26.3 del Reglamento (UE) 2016/679, los interesados podrán ejercer los derechos que les reconoce el citado Reglamento frente a, y en contra de, cada uno de los responsables.

Cuando el sujeto obligado compruebe, a la vista de la información que él mismo hubiese recabado en cumplimiento de sus deberes de diligencia debida, que los datos a los que hubiese accedido son incorrectos o no están actualizados, lo comunicará al sistema a fin de que los datos sean objeto de actualización o rectificación en su caso.

Del mismo modo deberá proceder cuando aprecie que un documento incorporado al sistema deba ser sustituido por otro más reciente.

6. Sin perjuicio de las restantes medidas que deban adoptarse en cumplimiento de lo dispuesto en el capítulo V del Reglamento (UE) 2016/679, de 27 de abril de 2016, y el título VI de la Ley Orgánica 3/2018, de 5 de diciembre, el sistema de información incorporará medidas que garanticen la trazabilidad de los accesos al mismo.

7. La Comisión de Prevención del Blanqueo de Capitales e Infracciones Monetarias podrá autorizar el establecimiento de sistemas comunes en que participen varias categorías de sujetos obligados, delimitando dichas categorías y la información que podrá ser compartida.

Artículo 33. *Intercambio de información entre sujetos obligados y ficheros centralizados de prevención del fraude.*

1. Sin perjuicio de lo establecido en el artículo 24.2, cuando concurren riesgos extraordinarios identificados mediante los análisis de riesgos en materia de blanqueo de capitales y financiación del terrorismo llevados a cabo por los sujetos obligados, o a través de la actividad de análisis e inteligencia financieros del Servicio Ejecutivo de la Comisión, o del análisis de riesgo nacional en materia de blanqueo de capitales y de la financiación del terrorismo, la Comisión de Prevención del Blanqueo de Capitales e Infracciones Monetarias, previo dictamen conforme de la Agencia Española de Protección de Datos, podrá acordar el intercambio de información referida a determinado tipo de operaciones distintas de las previstas en los artículos 18 y 19 o a clientes sujetos a determinadas circunstancias siempre

que el mismo se produzca entre sujetos obligados que se encuentren en una o varias de las categorías previstas en el artículo 2.

El Acuerdo determinará en todo caso el tipo de operación o la categoría de cliente respecto de la que se autoriza el intercambio de información, así como las categorías de sujetos obligados que podrán intercambiar la información.

2. Asimismo, los sujetos obligados podrán intercambiar información relativa a las operaciones a las que se refiere el artículo 18 con la única finalidad de prevenir o impedir operaciones relacionadas con el blanqueo de capitales o la financiación del terrorismo cuando de las características u operativa del supuesto concreto se desprenda la posibilidad de que, una vez rechazada, pueda intentarse ante otros sujetos obligados el desarrollo de una operativa total o parcialmente similar a aquélla.

Quedarán excluidas aquellas operaciones que hayan sido objeto de devolución por el Servicio Ejecutivo de la Comisión, conforme al artículo 18.2.

3. El tratamiento de los datos personales al que se refieren los dos apartados anteriores, cuando proceda, se encontrará amparado en lo dispuesto en el artículo 8.2 de la Ley Orgánica 3/2018, de 5 de diciembre, y en el artículo 6.1 e) del Reglamento (UE) 2016/679 del Parlamento Europeo y del Consejo, de 27 de abril de 2016, no siendo preciso contar con el consentimiento del interesado.

4. De acuerdo con el artículo 24.1, y de conformidad con el artículo 14.5 del Reglamento (UE) 2016/679 del Parlamento Europeo y del Consejo, de 27 de abril de 2016, no será de aplicación al tratamiento de datos la obligación de información prevista en el artículo 14 del Reglamento en relación con los tratamientos a los que se refieren los apartados 1 y 2.

Asimismo, de conformidad con el artículo 23 del Reglamento (UE) 2016/679, no procederá la atención de los derechos establecidos en los artículos 15 a 22 del Reglamento en relación con los citados tratamientos. En caso de ejercicio de los citados derechos por el interesado, los sujetos obligados se limitarán a ponerle de manifiesto lo dispuesto en este artículo.

5. Los sujetos obligados o quienes desarrollen los sistemas que sirvan de soporte al intercambio de información al que se refieren los apartados 1 y 2 deberán realizar una evaluación de impacto en la protección de datos de los citados tratamientos a fin de adoptar medidas técnicas y organizativas reforzadas para garantizar la integridad, confidencialidad y disponibilidad de los datos personales. Dichas medidas deberán en todo caso garantizar la trazabilidad de los accesos y comunicaciones de los datos.

El acceso a los datos quedará limitado a los órganos de control interno previstos en el artículo 26 ter, con inclusión de las unidades técnicas que constituyan los sujetos obligados.

6. Los sujetos obligados y las autoridades judiciales, policiales y administrativas competentes en materia de prevención o represión del blanqueo de capitales o de la financiación del terrorismo podrán consultar la información contenida en los sistemas que fueren creados, de acuerdo con lo previsto en la normativa vigente en materia de protección de datos personales, siempre que el acceso a dicha información fuere necesario para las finalidades descritas en los apartados anteriores.

CAPÍTULO V

De los medios de pago

Artículo 34. *Obligación de declarar.*

1. Deberán presentar declaración previa en los términos establecidos en el presente Capítulo las personas físicas que, actuando por cuenta propia o de tercero, realicen los siguientes movimientos:

a) Salida o entrada en territorio nacional de medios de pago por importe igual o superior a 10.000 euros o su contravalor en moneda extranjera.

b) Movimientos por territorio nacional de medios de pago por importe igual o superior a 100.000 euros o su contravalor en moneda extranjera.

A estos efectos se entenderá por movimiento cualquier cambio de lugar o posición que se verifique en el exterior del domicilio del portador de los medios de pago.

Se exceptúan de la obligación de declaración establecida en el presente artículo las personas físicas que actúen por cuenta de empresas que, debidamente autorizadas e inscritas por el Ministerio del Interior, ejerzan actividades de transporte profesional de fondos o medios de pago, excepto cuando se trate de movimientos de entrada y salida de la Unión Europea.

2. Cuando se produzca la entrada o salida del territorio nacional de medios de pago no acompañados por persona física que formen parte de un envío sin portador, tales como envíos postales, envíos por mensajería, equipaje no acompañado o carga en contenedores, por importe igual o superior a 10.000 euros o su contravalor en moneda extranjera, deberá presentarse declaración dentro del plazo de 30 días anteriores al movimiento no acompañado. La obligación de declaración del movimiento será responsabilidad del remitente o su representante legal en el caso de movimientos de salida de medios de pago. En los casos de entrada de medios de pago procedentes de un tercer país, será responsable de la declaración el destinatario del efectivo, o su representante legal.

3. A los efectos de esta ley se entenderá por medios de pago:

- a) El papel moneda y la moneda metálica, nacionales o extranjeros.
- b) Los efectos negociables o medios de pago al portador. Son aquellos instrumentos que, previa presentación, dan a sus titulares el derecho a reclamar un importe financiero sin necesidad de acreditar su identidad o su derecho a ese importe. Se incluyen aquí los cheques de viaje, los cheques, pagarés u órdenes de pago, ya sean extendidos al portador, firmados pero con omisión del nombre del beneficiario, endosados sin restricción, extendidos a la orden de un beneficiario ficticio o en otra forma en virtud de la cual su titularidad se transmita a la entrega y los instrumentos incompletos.
- c) Las tarjetas prepago, entendiéndose por tales aquellas tarjetas no nominativas que almacenen o brinden acceso a valores monetarios o fondos que puedan utilizarse para efectuar pagos, adquirir bienes o servicios, o para la obtención de dinero en metálico, cuando dichas tarjetas no estén vinculadas a una cuenta bancaria.
- d) Las materias primas utilizadas como depósitos de valor de gran liquidez, como el oro.

En la interpretación de las definiciones de los medios de pago descritos se estará a lo dispuesto en el Reglamento (UE) 2018/1672 del Parlamento Europeo y del Consejo, de 23 de octubre de 2018, relativo a los controles de la entrada o salida de efectivo de la Unión y por el que se deroga el Reglamento (CE) n.º 1889/2005.

4. La declaración establecida en el presente artículo se ajustará al modelo aprobado y deberá contener datos veraces relativos al portador, propietario, destinatario, remitente, importe, naturaleza, procedencia, uso previsto, itinerario y modo de transporte de los medios de pago. La obligación de declarar se entenderá incumplida cuando la información consignada sea incorrecta o incompleta.

El modelo de declaración, una vez íntegramente cumplimentado, será firmado y presentado por la persona que transporte los medios de pago en el caso de los movimientos relacionados en el apartado 1. Durante todo el movimiento los medios de pago deberán ir acompañados de la oportuna declaración debidamente diligenciada y ser transportados por la persona consignada como portador.

En los movimientos de medios de pago descritos en el apartado 2, la declaración será presentada por el remitente o el destinatario, según corresponda.

Los modelos de declaración establecida en el presente artículo serán:

- a) En el supuesto de entradas y salidas a las que se refieren los apartados 1 y 2 procedentes o con destino a un país que no forma parte de la Unión Europea, el aprobado por la Comisión Europea en el correspondiente Reglamento de Ejecución.
- b) En el resto de supuestos, el aprobado por Orden del titular del Ministerio de Asuntos Económicos y Transformación Digital.

El lugar y forma de presentación de ambas declaraciones se fijará mediante Orden de la persona titular del Ministerio de Asuntos Económicos y Transformación Digital.

5. Cuando los medios de pago sean transportados por menores de edad no acompañados, será responsable del cumplimiento de la obligación de declaración la persona que ejerza la patria potestad, tutela o curatela. En caso de que el menor viajara

acompañado, la cuantía de los medios de pago transportada por el menor se entenderá, a los efectos de lo previsto en este artículo, portada por la persona mayor de edad que acompañe al menor.

Artículo 35. *Control e intervención de los medios de pago.*

1. Con el fin de comprobar el cumplimiento de la obligación de declaración establecida en el artículo 34.1, los funcionarios aduaneros y policiales estarán facultados para controlar e inspeccionar a las personas físicas, sus equipajes y sus medios de transporte.

A los efectos de comprobar el cumplimiento de la obligación de declarar medios de pago no acompañados prevista en el artículo 34.2, y sin perjuicio de la legislación aduanera, los funcionarios aduaneros y policiales estarán facultados para controlar e inspeccionar las mercancías que puedan contener medios de pago no acompañados, envíos postales, envíos por mensajería, equipaje no acompañado, carga en contenedores y cualquier sistema de envío y de transporte que pueda contener medios de pago no acompañados.

2. Procederá la intervención provisional de la totalidad de los medios de pago objeto del movimiento por parte de los funcionarios aduaneros o policiales actuantes, salvo el mínimo de supervivencia que pueda determinarse mediante orden de la persona titular del Ministerio de Asuntos Económicos y Transformación Digital, en los casos siguientes:

a) No presentación de la declaración previa a que se refieren los apartados 1 y 2 del artículo 34 cuando esta sea preceptiva.

b) No presentación en plazo de la declaración previa a que se refiere el apartado 2 del artículo 34 cuando esta sea preceptiva.

c) Presentación de la declaración previa a que se refieren los apartados 1 y 2 del artículo 34 con información incorrecta o incompleta. A estos efectos, y sin perjuicio de su aplicación en otros supuestos, en todo caso se considerará información incorrecta o incompleta la falta de veracidad total o parcial de los datos relativos al portador, propietario, remitente, destinatario, procedencia o uso previsto de los medios de pago, así como la variación por exceso o defecto del importe declarado respecto del real en más de un 10 por ciento o de 3.000 euros.

d) Cuando los medios de pago no se pongan a disposición de las autoridades para su control en los términos previstos en la normativa, cuando el movimiento esté sometido a la obligación de declaración.

e) Cuando, no obstante haberse declarado o ser el importe del efectivo inferior al umbral que determina la obligación de su declaración, existan, al menos, indicios de que los medios de pago están vinculados a una actividad delictiva.

Esta intervención provisional tendrá una duración de treinta días que podrá ser ampliada, en su caso, hasta un máximo de noventa días por razones motivadas, sin perjuicio de lo previsto en el artículo 61.2 para el caso en que se acuerde la iniciación de un procedimiento administrativo sancionador por infracción de lo previsto en los artículos 34 de esta ley.

3. Los medios de pago intervenidos se ingresarán, directamente o por transferencia, en las cuentas abiertas a nombre de la Comisión de Prevención del Blanqueo de Capitales e Infracciones Monetarias. Los funcionarios policiales o aduaneros actuantes podrán identificarse en el momento del ingreso mediante la aportación de su número de identificación profesional.

4. Los medios de pago objeto de intervención que como consecuencia del transcurso de los plazos establecidos o de las actuaciones administrativas correspondientes deban ser objeto de devolución, de manera total o parcial, se pondrán a disposición de la persona a la que le fueron intervenidos esos medios de pago en los casos del artículo 34.1 o de las personas obligadas o responsables de la declaración de los movimientos de medios de pago no acompañados previstos en el artículo 34.2, sin perjuicio de la acreditación de un apoderamiento expreso en un tercero de conformidad con lo establecido en la Ley 39/2015, de 1 de octubre, del Procedimiento Administrativo Común.

Cuando la intervención realizada afecte a divisas para las que la Comisión de Prevención del Blanqueo de Capitales e Infracciones Monetarias no disponga de cuenta en el Banco de España, se procederá a su conversión al euro por la entidad bancaria con carácter previo a su transferencia a las cuentas abiertas a nombre de la Comisión en el

Banco de España, salvo que la divisa intervenida no esté cotizada en mercado oficial o concurren otras circunstancias que aconsejen el depósito en efectivo de los fondos, en cuyo caso se depositarán en el Banco de España para su custodia. Cuando como consecuencia del transcurso de los plazos establecidos o de las actuaciones administrativas correspondientes deba procederse a la devolución de todo o parte de la cantidad intervenida objeto de conversión a euros, la cuantía de la devolución se determinará tomando como referencia la cantidad en euros que fue objeto de conversión inmediatamente tras la intervención de la divisa.

5. El acta de intervención, de la que se dará traslado inmediato al Servicio Ejecutivo de la Comisión para su investigación y a la Secretaría de la Comisión para la incoación, en su caso, del correspondiente procedimiento sancionador, deberá indicar expresamente si los medios de pago intervenidos fueron hallados, en su caso, en lugar o situación que mostrase una clara intención de ocultarlos. El acta de intervención tendrá valor probatorio, sin perjuicio de las pruebas que en defensa de sus derechos o intereses puedan aportar los interesados.

Contra la intervención provisional de los medios de pago a las personas físicas, los interesados podrán formular reclamación ante la persona titular de la Secretaría de la Comisión de Prevención del Blanqueo de Capitales e Infracciones Monetarias en el plazo de 15 días hábiles a contar desde la notificación de la intervención, que será resuelta en los términos del artículo 61.2.

6. Cuando en el curso de un procedimiento judicial se aprecie incumplimiento de la obligación de declaración establecida en el artículo precedente, el juzgado o tribunal lo comunicará a la Secretaría de la Comisión, poniendo a su disposición los medios de pago intervenidos no sujetos a responsabilidades penales, procediéndose según lo establecido en este artículo.

Artículo 36. *Tratamiento de la información.*

La información obtenida como resultado de la obligación de declaración deberá remitirse al Servicio Ejecutivo de la Comisión mediante la utilización de medios electrónicos, informáticos o telemáticos con uso del soporte informático normalizado que determine el Servicio Ejecutivo de la Comisión. La información relativa a las incautaciones se centralizará en la Secretaría de la Comisión.

La Administración tributaria y las Fuerzas y Cuerpos de Seguridad tendrán acceso a la información a que se refiere el párrafo precedente para el ejercicio de sus competencias.

Artículo 37. *Intercambio de información.*

La información obtenida a partir de la declaración establecida en el artículo 34 o de los controles a que se refiere el artículo 35 podrá transmitirse a las autoridades competentes de otros Estados.

Cuando haya indicios de relación con el producto de un fraude o con cualquier otra actividad ilegal que perjudique a los intereses financieros de la Comunidad Europea, dicha información se transmitirá también a la Comisión Europea.

CAPÍTULO VI

Otras disposiciones

Artículo 38. *Comercio de bienes.*

Sin perjuicio de las limitaciones de pagos en efectivo establecidas en el artículo 7.Uno de la Ley 7/2012, de 29 de octubre, de modificación de la normativa tributaria y presupuestaria y de adecuación de la normativa financiera para la intensificación de las actuaciones en la prevención y lucha contra el fraude, las personas físicas o jurídicas que comercien profesionalmente con bienes quedarán sujetas a las obligaciones establecidas en los artículos 3, 17, 18, 19, 21, 24 y 25 respecto de las transacciones en que los cobros o pagos se efectúen por personas físicas no residentes con los medios de pago a que se refiere el artículo 34.2 de esta ley y por importe superior a 10.000 euros, ya se realicen en una o en varias operaciones entre las que parezca existir algún tipo de relación.

En función de un análisis del riesgo podrán extenderse reglamentariamente respecto de las referidas transacciones todas o algunas de las restantes obligaciones establecidas en la presente ley.

Artículo 39. *Fundaciones y asociaciones.*

El Protectorado y el Patronato, en ejercicio de las funciones que les atribuye la Ley 50/2002, de 26 de diciembre, de Fundaciones, y el personal con responsabilidades en la gestión de las fundaciones velarán para que éstas no sean utilizadas para el blanqueo de capitales o para canalizar fondos o recursos a las personas o entidades vinculadas a grupos u organizaciones terroristas.

A estos efectos, todas las fundaciones conservarán durante el plazo establecido en el artículo 25 registros con la identificación de todas las personas que aporten o reciban a título gratuito fondos o recursos de la fundación, en los términos de los artículos 3 y 4 de esta Ley. Estos registros estarán a disposición del Protectorado, de la Comisión de Vigilancia de Actividades de Financiación del Terrorismo, de la Comisión de Prevención del Blanqueo de Capitales e Infracciones Monetarias o de sus órganos de apoyo, así como de los órganos administrativos o judiciales con competencias en el ámbito de la prevención o persecución del blanqueo de capitales o del terrorismo.

Lo dispuesto en los párrafos anteriores será asimismo de aplicación a las asociaciones, correspondiendo en tales casos al órgano de gobierno o asamblea general, a los miembros del órgano de representación que gestione los intereses de la asociación y al organismo encargado de verificar su constitución, en el ejercicio de las funciones que tiene atribuidas por el artículo 34 de la Ley Orgánica 1/2002, de 22 de marzo, reguladora del Derecho de Asociación, cumplir con lo establecido en el presente artículo.

Atendiendo a los riesgos a que se encuentre expuesto el sector, podrán extenderse reglamentariamente a las fundaciones y asociaciones las restantes obligaciones establecidas en la presente Ley.

Artículo 40. *Entidades gestoras colaboradoras.*

Los gestores de sistemas de pago y de compensación y liquidación de valores y productos financieros derivados, así como los gestores de tarjetas de crédito o débito emitidas por otras entidades, colaborarán con la Comisión de Prevención del Blanqueo de Capitales e Infracciones Monetarias y con sus órganos de apoyo proporcionando la información de que dispongan relativa a las operaciones efectuadas, conforme a lo previsto en el artículo 21.1.

Artículo 41. *Envío de dinero.*

En las operaciones de envío de dinero a que se refiere el artículo 2 de la Ley 16/2009, de 13 de noviembre, de servicios de pago, las transferencias correspondientes deberán cursarse a través de cuentas abiertas en entidades de crédito, tanto en el país de destino de los fondos como en cualquier otro en el que operen los corresponsales en el extranjero o sistemas intermedios de compensación. Las entidades que presten servicios de envío de dinero sólo contratarán con corresponsales en el extranjero o sistemas intermedios de compensación que cuenten con métodos adecuados de liquidación de fondos y de prevención del blanqueo de capitales y de la financiación del terrorismo.

Los fondos así gestionados deberán ser utilizados única y exclusivamente para el pago de las transferencias ordenadas, sin que quepa el empleo de los mismos para otros fines. En todo caso, el abono a los corresponsales que paguen a los beneficiarios de las transferencias se hará necesariamente en cuentas en entidades de crédito abiertas en el país en que se efectúe ese pago.

En todo momento, las entidades a que se refiere este artículo deberán asegurar el seguimiento de la operación hasta su recepción por el beneficiario final, debiendo esta información ser facilitada de conformidad con lo previsto en el artículo 21.

Artículo 42. *Sanciones y contramedidas financieras internacionales.*

1. Las sanciones financieras establecidas por las Resoluciones del Consejo de Seguridad de Naciones Unidas relativas a la prevención y supresión del terrorismo y de la financiación del terrorismo, y a la prevención, supresión y interrupción de la proliferación de armas de destrucción masiva y de su financiación, serán de obligada aplicación para cualquier persona física o jurídica en los términos previstos por los reglamentos comunitarios o por acuerdo del Consejo de Ministros, adoptado a propuesta del Ministro de Economía y Competitividad.

2. Sin perjuicio del efecto directo de los reglamentos comunitarios, el Consejo de Ministros, a propuesta del Ministro de Economía y Competitividad, podrá acordar la aplicación de contramedidas financieras respecto de países terceros que supongan riesgos más elevados de blanqueo de capitales, financiación del terrorismo o financiación de la proliferación de armas de destrucción masiva.

El acuerdo de Consejo de Ministros, que podrá adoptarse de forma autónoma o en aplicación de decisiones o recomendaciones de organizaciones, instituciones o grupos internacionales, podrá imponer, entre otras, las siguientes contramedidas financieras:

a) Prohibir, limitar o condicionar los movimientos de capitales y sus correspondientes operaciones de cobro o pago, así como las transferencias, de o hacia el país tercero o de nacionales o residentes del mismo.

b) Someter a autorización previa los movimientos de capitales y sus correspondientes operaciones de cobro o pago, así como las transferencias, de o hacia el país tercero o de nacionales o residentes del mismo.

c) Acordar la congelación o bloqueo de los fondos y recursos económicos cuya propiedad, tenencia o control corresponda a personas físicas o jurídicas nacionales o residentes del país tercero.

d) Prohibir la puesta a disposición de fondos o recursos económicos cuya propiedad, tenencia o control corresponda a personas físicas o jurídicas nacionales o residentes del país tercero.

e) Requerir la aplicación de medidas reforzadas de diligencia debida en las relaciones de negocio u operaciones de nacionales o residentes del país tercero.

f) Establecer la comunicación sistemática de las operaciones de nacionales o residentes del país tercero o que supongan movimientos financieros de o hacia el país tercero.

g) Prohibir, limitar o condicionar el establecimiento o mantenimiento de filiales, sucursales u oficinas de representación de las entidades financieras del país tercero.

h) Prohibir, limitar o condicionar a las entidades financieras el establecimiento o mantenimiento de filiales, sucursales u oficinas de representación en el país tercero.

i) Prohibir, limitar o condicionar las relaciones de negocio o las operaciones financieras con el país tercero o con nacionales o residentes del mismo.

j) Prohibir a los sujetos obligados la aceptación de las medidas de diligencia debida practicadas por entidades situadas en el país tercero.

k) Requerir a las entidades financieras la revisión, modificación y, en su caso, terminación, de las relaciones de corresponsalía con entidades financieras del país tercero.

l) Someter las filiales o sucursales de entidades financieras del país tercero a supervisión reforzada o a examen o auditoría externos.

m) Imponer a los grupos financieros requisitos reforzados de información o auditoría externa respecto de cualquier filial o sucursal localizada o que opere en el país tercero.

3. Competerá al Servicio Ejecutivo de la Comisión la supervisión e inspección del cumplimiento de lo dispuesto en este artículo.

Artículo 43. *Fichero de Titularidades Financieras.*

1. Con la finalidad de prevenir, impedir y detectar el blanqueo de capitales y la financiación del terrorismo, así como para fines de prevención, detección, investigación o enjuiciamiento de delitos graves, las entidades de crédito, las entidades de dinero electrónico y las entidades de pago (en adelante, las entidades declarantes) deberán declarar al Servicio Ejecutivo de la Comisión, con la periodicidad que reglamentariamente se determine, la apertura o cancelación de cuentas corrientes, cuentas de ahorro, depósitos y de cualquier

otro tipo de cuentas de pago, así como los contratos de alquiler de cajas de seguridad y su periodo de arrendamiento, con independencia de su denominación comercial.

Las declaraciones no incluirán las cajas de seguridad, cuentas y depósitos de las sucursales o filiales de las entidades declarantes españolas en el extranjero.

La declaración contendrá, en todo caso, los datos identificativos de los titulares y de sus titulares reales y los datos identificativos de los representantes o autorizados y cualesquiera otras personas con poderes de disposición. La información de los productos a declarar incluirá en todo caso la numeración que los identifique, el tipo de producto declarado y las fechas de apertura y de cancelación. En el caso de las cajas de seguridad se incluirá la duración del periodo de arrendamiento. Reglamentariamente se podrán determinar otros datos de identificación que deban ser declarados.

2. Los datos declarados serán incluidos en un fichero de titularidad pública, denominado Fichero de Titularidades Financieras, del cual será responsable la Secretaría de Estado de Economía y Apoyo a la Empresa.

El Servicio Ejecutivo de la Comisión, como encargado del tratamiento, determinará, con arreglo a lo establecido en la Ley Orgánica 3/2018, de 5 de diciembre, y en el Reglamento (UE) 2016/679 del Parlamento Europeo y del Consejo, de 27 de abril de 2016, las características técnicas del fichero, pudiendo aprobar las instrucciones pertinentes.

El tratamiento de los datos personales contenidos en el Fichero de Titularidades Financieras por el Servicio Ejecutivo de la Comisión se regirá por lo establecido en el artículo 28.3 del Reglamento (UE) 2016/679, de 27 de abril de 2016. El Servicio Ejecutivo de la Comisión podrá utilizar la información obrante en el mismo para el ejercicio de sus competencias.

3. Con ocasión de la investigación de delitos relacionados con el blanqueo de capitales o la financiación del terrorismo, podrán acceder al Fichero de Titularidades Financieras los órganos jurisdiccionales con competencias en la investigación de estos delitos, el Ministerio Fiscal y la Fiscalía Europea en el ejercicio de sus competencias, así como:

Las Fuerzas y Cuerpos de Seguridad del Estado y las Policías Autonómicas con competencias estatutariamente asumidas para la investigación de los delitos graves.

Los organismos de recuperación de activos, incluida la Oficina de Recuperación y Gestión de Activos, podrán acceder al Fichero cuando les haya sido encomendada la localización de activos por los órganos judiciales o fiscalías, así como en la realización de sus funciones de intercambio de información con otras oficinas análogas de la Unión Europea o instituciones de terceros Estados cuyo fin sea el embargo o decomiso en el marco de un procedimiento penal y se trate de delitos relacionados con el blanqueo de capitales o la financiación del terrorismo.

La Secretaría de la Comisión de Vigilancia de Actividades de Financiación del Terrorismo podrá acceder al Fichero en el marco de las competencias que tiene atribuidas en materia de bloqueo de los saldos, cuentas y posiciones, incluidos los bienes depositados en cajas de seguridad abiertas por personas o entidades vinculadas a organizaciones terroristas, en virtud de los artículos 1 y 2 de la Ley 12/2003, de 21 de mayo, de prevención y bloqueo de la financiación del terrorismo, y del Reglamento de la Comisión de Vigilancia de Actividades de Financiación del Terrorismo, aprobado por el Real Decreto 413/2015, de 29 de mayo.

El Centro Nacional de Inteligencia podrá acceder a los datos declarados en el Fichero de Titularidades Financieras para el cumplimiento de las funciones que tiene asignadas en su normativa reguladora.

La Agencia Estatal de Administración Tributaria podrá acceder al Fichero de Titularidades Financieras para el ejercicio de sus competencias en materia de prevención y lucha contra el fraude, en los términos previstos en la Ley 58/2003, de 17 de diciembre, General Tributaria, y en el artículo 7.3 bis del Reglamento (UE, Euratom) n.º 883/2013 del Parlamento Europeo y del Consejo, de 11 de septiembre de 2013, relativo a las investigaciones efectuadas por la Oficina Europea de Lucha contra el Fraude. Igual acceso dispondrán las Haciendas Forales para la mencionada finalidad.

Toda petición de acceso a los datos del Fichero de Titularidades Financieras habrá de realizarse a través de los respectivos puntos únicos de acceso que deberán asignarse a todas las autoridades anteriormente señaladas y deberá ser adecuadamente motivada por el

órgano requirente, que será responsable de la regularidad del requerimiento. En ningún caso podrá requerirse el acceso al Fichero para finalidades distintas de las previstas en este artículo. Los accesos quedarán registrados y los datos de los registros se conservarán por un plazo de 5 años.

4. Sin perjuicio de las competencias que correspondan a la Agencia Española de Protección de Datos y al Consejo General del Poder Judicial en relación con los tratamientos con fines jurisdiccionales realizados por los órganos judiciales, un miembro del Ministerio Fiscal designado por el Fiscal General del Estado, de conformidad con los trámites previstos en el Estatuto Orgánico del Ministerio Fiscal, y que durante el ejercicio de esta actividad no se encuentre desarrollando su función en alguno de los órganos del Ministerio Fiscal encargados de la persecución de los delitos de blanqueo de capitales o financiación del terrorismo, velará por el uso adecuado del fichero, a cuyos efectos podrá requerir, con posterioridad a cualquier acceso, justificación completa de los motivos del mismo.

CAPÍTULO VII

De la organización institucional

Artículo 44. *Comisión de Prevención del Blanqueo de Capitales e Infracciones Monetarias.*

1. El impulso y coordinación de la ejecución de la presente Ley corresponderá a la Comisión de Prevención del Blanqueo de Capitales e Infracciones Monetarias, dependiente de la Secretaría de Estado de Economía.

2. Serán funciones de la Comisión de Prevención del Blanqueo de Capitales e Infracciones Monetarias las siguientes:

a) Dirigir e impulsar las actividades de prevención de la utilización del sistema financiero o de otros sectores de actividad económica para el blanqueo de capitales o la financiación del terrorismo, así como de prevención de las infracciones administrativas de la normativa sobre transacciones económicas con el exterior.

b) Colaborar con las Fuerzas y Cuerpos de Seguridad, coordinando las actividades de investigación y prevención llevadas a cabo por los restantes órganos de las Administraciones Públicas que tengan atribuidas competencias en las materias señaladas en la letra precedente.

c) Garantizar el más eficaz auxilio en estas materias a los órganos judiciales, al Ministerio Fiscal y a la Policía Judicial.

d) Nombrar y cesar al Director del Servicio Ejecutivo de la Comisión. El nombramiento y cese se realizarán a propuesta de la persona titular de la Presidencia de la Comisión de Prevención del Blanqueo de Capitales e Infracciones Monetarias, previa consulta con el Banco de España.

e) Aprobar, previa consulta con el Banco de España, el presupuesto del Servicio Ejecutivo de la Comisión.

f) Orientar de forma permanente la actuación del Servicio Ejecutivo de la Comisión y aprobar su estructura organizativa y directrices de funcionamiento.

g) Aprobar, a propuesta del Servicio Ejecutivo de la Comisión y, en caso de convenio, de los órganos de supervisión de las entidades financieras, el Plan Anual de Inspección de los sujetos obligados, que tendrá carácter reservado.

h) Formular requerimientos a los sujetos obligados en el ámbito del cumplimiento de las obligaciones de la presente Ley.

i) Servir de cauce de colaboración entre la Administración Pública y las organizaciones representativas de los sujetos obligados en las materias y ámbitos de actuación regulados en esta Ley.

j) Aprobar orientaciones y guías de actuación para los sujetos obligados.

k) Informar los proyectos de disposiciones que regulen aspectos relacionados con la presente Ley.

l) Elevar al Ministro de Economía y Hacienda las propuestas de sanción cuya adopción corresponda a éste o al Consejo de Ministros.

m) Acordar con los órganos supervisores de las entidades financieras, mediante la firma de los oportunos convenios, la coordinación de sus actuaciones con las del Servicio Ejecutivo de la Comisión en materia de supervisión e inspección del cumplimiento de las obligaciones impuestas a tales entidades en esta Ley, con objeto de asegurar la eficiencia en la realización de sus cometidos. En dichos convenios se podrá prever que, sin perjuicio de las competencias de supervisión e inspección del Servicio Ejecutivo, los citados órganos supervisores ejerzan funciones de supervisión del cumplimiento de las obligaciones establecidas en los Capítulos II, III y IV de esta Ley con respecto a los sujetos obligados y asuman la función de efectuar recomendaciones, así como proponer requerimientos a formular por el Comité Permanente de la Comisión de Prevención del Blanqueo de Capitales e Infracciones Monetarias.

n) Elaborar, publicar y comunicar a la Comisión Europea las estadísticas anuales sobre blanqueo de capitales y financiación del terrorismo en los términos y con los contenidos establecidos por las instituciones europeas. A tal efecto, deberán prestarle su colaboración todos los órganos con competencias en la materia, en particular, la Comisión Nacional de Estadística Judicial facilitará los datos estadísticos sobre procesos judiciales que tengan por objeto delitos de blanqueo de capitales o de financiación del terrorismo.

ñ) Adoptar y actualizar el análisis nacional de riesgos de blanqueo de capitales y de financiación del terrorismo en los términos que establezcan las autoridades europeas, teniendo en consideración la Evaluación Supranacional de Riesgos de la Unión Europea y la Estrategia de Seguridad Nacional.

o) Las demás funciones que le atribuyan las disposiciones legales vigentes.

3. La Comisión de Prevención del Blanqueo de Capitales e Infracciones Monetarias estará presidida por el Secretario de Estado de Economía y tendrá la composición que reglamentariamente se establezca. Contará, en todo caso, con la adecuada representación del Ministerio Fiscal, de los Ministerios e instituciones con competencias en la materia, de los órganos supervisores de las entidades financieras, así como de las Comunidades Autónomas con competencias para la protección de personas y bienes y para el mantenimiento de la seguridad ciudadana.

La Comisión de Prevención del Blanqueo de Capitales e Infracciones Monetarias podrá actuar en Pleno o a través de un Comité Permanente que, con la composición que se determine reglamentariamente y presidido por el Director General del Tesoro y Política Financiera, ejercerá las funciones previstas en las letras f), g) y h) del apartado precedente, o cualesquiera otras que el Pleno le delegue expresamente. La asistencia al Pleno de la Comisión de Prevención del Blanqueo de Capitales e Infracciones Monetarias y a su Comité Permanente será personal y no delegable.

Reglamentariamente, podrán establecerse otros Comités dependientes de la Comisión de Prevención del Blanqueo de Capitales e Infracciones Monetarias.

4. La Comisión de Prevención del Blanqueo de Capitales e Infracciones Monetarias y la Comisión de Vigilancia de Actividades de Financiación del Terrorismo se prestarán la máxima colaboración para el ejercicio de sus respectivas competencias.

Artículo 45. *Órganos de apoyo de la Comisión de Prevención del Blanqueo de Capitales e Infracciones Monetarias.*

1. La Comisión de Prevención del Blanqueo de Capitales e Infracciones Monetarias llevará a cabo su cometido con el apoyo de la Secretaría de la Comisión y del Servicio Ejecutivo de la Comisión.

2. La Secretaría de la Comisión será desempeñada por la unidad orgánica, con rango al menos de subdirección general, de las existentes en la Secretaría de Estado de Economía, que reglamentariamente se determine. Quien dirija dicha unidad orgánica ostentará, con carácter nato, el cargo de Secretario de la Comisión y de sus Comités.

Corresponderá a la Secretaría de la Comisión, entre otras funciones, instruir los procedimientos sancionadores a que hubiere lugar por infracción de las obligaciones previstas en esta Ley, así como formular al Comité Permanente la correspondiente propuesta de resolución. Asimismo, la Secretaría de la Comisión dirigirá a los sujetos

obligados los requerimientos del Comité Permanente y dará cuenta al mismo del cumplimiento de dichos requerimientos.

3. El Servicio Ejecutivo de la Comisión es un órgano dependiente, orgánica y funcionalmente, de la Comisión de Prevención del Blanqueo de Capitales e Infracciones Monetarias, la cual, a través de su Comité Permanente, orientará de forma permanente su actuación y aprobará sus directrices de funcionamiento.

Las competencias relativas al régimen económico, presupuestario y de contratación del Servicio Ejecutivo de la Comisión serán ejercidas por el Banco de España de acuerdo con su normativa específica, suscribiéndose, a estos efectos, el oportuno convenio con la Comisión de Prevención del Blanqueo de Capitales e Infracciones Monetarias.

Los empleados del Banco de España destinados en el Servicio Ejecutivo de la Comisión mantendrán su relación laboral con el Banco de España, dependerán funcionalmente del Servicio Ejecutivo, y se regirán por la normativa que regule el régimen de personal del Banco de España.

El presupuesto del Servicio Ejecutivo, tras su aprobación por la Comisión de Prevención del Blanqueo de Capitales e Infracciones Monetarias, se integrará, con la debida separación, en la propuesta de presupuesto de gastos de funcionamiento e inversiones a que se refiere el artículo 4.2 de la Ley 13/1994, de 1 de junio, de Autonomía del Banco de España. Los gastos que contra el citado presupuesto hayan de realizarse serán atendidos por el Banco de España que se resarcirá de ellos en la forma que se señala en el apartado 5 de este artículo.

4. El Servicio Ejecutivo de la Comisión, sin perjuicio de las competencias atribuidas a las Fuerzas y Cuerpos de la Seguridad y a otros Servicios de la Administración, ejercerá las siguientes funciones:

a) Prestar el necesario auxilio a los órganos judiciales, al Ministerio Fiscal, a la Policía Judicial y a los órganos administrativos competentes.

b) Elevar a los órganos e instituciones señalados en la letra precedente las actuaciones de las que se deriven indicios racionales de delito o, en su caso, infracción administrativa.

c) Recibir las comunicaciones previstas en los artículos 18 y 20.

d) Analizar la información recibida y darle el cauce que en cada caso proceda.

e) Ejecutar las órdenes y seguir las orientaciones dictadas por la Comisión de Prevención del Blanqueo de Capitales e Infracciones Monetarias o por su Comité Permanente, así como elevarle los informes que solicite.

f) Supervisar e inspeccionar el cumplimiento de las obligaciones de los sujetos obligados establecidas en esta Ley, de conformidad con lo previsto en el artículo 47.

g) Efectuar recomendaciones a los sujetos obligados orientadas a la mejora de las medidas de control interno.

h) Proponer al Comité Permanente la formulación de requerimientos a los sujetos obligados.

i) Informar, con las excepciones que se determinen reglamentariamente, en los procedimientos de creación de entidades financieras sobre la adecuación de las medidas de control interno previstas en el programa de actividades.

j) Informar, con las excepciones que se determinen reglamentariamente, en los procedimientos de evaluación cautelara de las adquisiciones y de los incrementos de participaciones en el sector financiero.

k) Las demás previstas en esta Ley o que le atribuyan las disposiciones legales vigentes.

5. El Banco de España, por los gastos que realice al amparo del presupuesto aprobado por la Comisión de Prevención del Blanqueo de Capitales e Infracciones Monetarias, formará una cuenta que, debidamente justificada, remitirá a la Dirección General del Tesoro y Política Financiera. La citada Dirección la abonará al Banco de España con cargo al concepto no presupuestario creado a tal efecto por la Intervención General de la Administración del Estado.

El saldo que presente el citado concepto será regularizado con cargo a los beneficios que el Banco de España ingresa anualmente en el Tesoro Público.

6. La responsabilidad patrimonial del Estado por la actuación de los órganos de la Comisión de Prevención del Blanqueo de Capitales e Infracciones Monetarias será exigible,

en su caso, ante el Ministro de Economía y Hacienda en los términos establecidos por la Ley 30/1992, de 26 de noviembre, de Régimen Jurídico de las Administraciones Públicas y del Procedimiento Administrativo Común.

Artículo 46. *Informes de inteligencia financiera.*

1. El Servicio Ejecutivo de la Comisión analizará la información recibida de los sujetos obligados o de otras fuentes, remitiendo, en tiempo oportuno, si apreciara la existencia de indicios o certeza de blanqueo de capitales, delitos subyacentes conexos o de financiación del terrorismo, o a petición de las autoridades competentes, el correspondiente informe de inteligencia financiera al Ministerio Fiscal o a los órganos judiciales, policiales o administrativos competentes. En ejercicio de sus funciones de inteligencia financiera, será independiente y autónomo en el plano operativo, con autoridad y capacidad para desempeñar sus funciones libremente, pudiendo decidir de forma autónoma analizar, pedir y transmitir información específica.

La información y documentación de que disponga el Servicio Ejecutivo de la Comisión y los informes de inteligencia financiera tendrán carácter confidencial, debiendo guardar reserva sobre los mismos toda autoridad o funcionario que acceda a su contenido. En particular, no será en ningún caso objeto de revelación la identidad de los analistas que hayan intervenido en la elaboración de los informes de inteligencia financiera ni la de los empleados, directivos o agentes que hubieran comunicado la existencia de indicios a los órganos de control interno del sujeto obligado.

Los informes de inteligencia financiera no tendrán valor probatorio y no podrán ser incorporados directamente a las diligencias judiciales o administrativas.

2. Los órganos destinatarios de los informes de inteligencia financiera informarán periódicamente al Servicio Ejecutivo de la Comisión sobre el destino dado a los mismos. La Comisión de Prevención del Blanqueo de Capitales e Infracciones Monetarias podrá acordar con los órganos destinatarios un procedimiento de valoración de los informes de inteligencia financiera.

El Servicio Ejecutivo de la Comisión podrá informar a los sujetos obligados respecto del curso dado a las comunicaciones. La información que el Servicio Ejecutivo de la Comisión facilite a los sujetos obligados tendrá carácter confidencial, debiendo sus receptores guardar la debida reserva.

El Servicio Ejecutivo de la Comisión valorará la calidad de las comunicaciones realizadas de conformidad con el artículo 18, notificando periódicamente dicha valoración a los órganos de administración o dirección de los sujetos obligados.

Artículo 47. *Supervisión e Inspección.*

1. El Servicio Ejecutivo de la Comisión supervisará el cumplimiento de las obligaciones establecidas en la presente ley, ajustando su actuación, respecto de las entidades financieras, a los convenios suscritos al amparo del artículo 44.

La supervisión se podrá extender a aquellos sujetos que han sido objeto de una exención de conformidad con lo previsto en el artículo 2.3 de esta ley, a los efectos de determinar que dichas exenciones no han sido utilizadas de manera abusiva.

En todo caso, el Servicio Ejecutivo de la Comisión podrá practicar respecto de cualesquiera sujetos obligados bien individualmente, bien respecto de sus grupos, las actuaciones inspectoras necesarias para comprobar el cumplimiento de las obligaciones relacionadas con las funciones que tiene asignadas. En el supuesto de grupos que incluyan filiales y sucursales en el extranjero, el Servicio Ejecutivo de la Comisión podrá supervisar la idoneidad de las políticas y procedimientos aplicados por la matriz a sus filiales y sucursales.

2. Las actuaciones inspectoras del Servicio Ejecutivo de la Comisión y, en caso de convenio, las de los órganos supervisores de las entidades financieras, serán objeto de un plan anual orientativo que aprobará la Comisión de Prevención del Blanqueo de Capitales e Infracciones Monetarias, sin perjuicio de que por el Comité Permanente pueda acordarse motivadamente la realización de actuaciones inspectoras adicionales.

El Servicio Ejecutivo de la Comisión y, en caso de convenio, los órganos supervisores de las entidades financieras, informarán motivadamente a la Comisión de Prevención del

Blanqueo de Capitales e Infracciones Monetarias con carácter anual de las actuaciones que, incluidas en el Plan del ejercicio anterior, no hayan podido, en su caso, realizarse.

3. La acción supervisora y los planes anuales aprobados se elaborarán con un enfoque basado en el riesgo supervisor, que determinará el tipo, intensidad y periodicidad de la supervisión.

El perfil de riesgo de las entidades obligadas, incluidos los riesgos de incumplimiento, será revisado periódicamente, y en todo caso cuando se produzcan acontecimientos o novedades importantes en la gestión y el funcionamiento.

El proceso supervisor podrá incluir la revisión de los análisis de riesgo realizados por los sujetos obligados y la adecuación de las políticas internas, controles y procedimientos a los resultados de este análisis.

4. Los sujetos obligados, sus empleados, directivos y agentes, prestarán la máxima colaboración al personal del Servicio Ejecutivo de la Comisión, facilitando sin restricción alguna cuanta información o documentación se les requiera, incluidos libros, asientos contables, registros, programas informáticos, archivos en soporte magnético, comunicaciones internas, actas, declaraciones oficiales, y cualesquiera otros relacionados con las materias sujetas a inspección.

5. El Servicio Ejecutivo de la Comisión, o los órganos supervisores a que se refiere el artículo 44, remitirán el correspondiente informe de inspección a la Secretaría de la Comisión, que propondrá lo que resulte procedente al Comité Permanente. Asimismo, el Servicio Ejecutivo de la Comisión, o los órganos supervisores a que se refiere el artículo 44, podrán proponer al Comité Permanente, la adopción de requerimientos instando al sujeto obligado a adoptar las medidas correctoras que se estimen necesarias.

6. Los informes de inspección del Servicio Ejecutivo de la Comisión o de los órganos supervisores tendrán valor probatorio, sin perjuicio de las pruebas que en defensa de sus derechos o intereses puedan aportar los interesados.

7. El Servicio Ejecutivo de la Comisión notificará al sujeto obligado las conclusiones de la inspección en el plazo máximo de un año contado desde la cumplimentación íntegra por parte del sujeto obligado del primer requerimiento de información. El plazo podrá ser ampliado en seis meses adicionales por acuerdo motivado del Director del Servicio Ejecutivo cuando la inspección revista particular complejidad o su prolongación resulte imputable al sujeto obligado.

Artículo 48. Régimen de colaboración.

1. Toda autoridad o funcionario que descubra hechos que puedan constituir indicio o prueba de blanqueo de capitales o de financiación del terrorismo, ya sea durante las inspecciones efectuadas a las entidades objeto de supervisión, o de cualquier otro modo, deberá informar de ello al Servicio Ejecutivo de la Comisión. Sin perjuicio de la posible responsabilidad penal, el incumplimiento de esta obligación por los funcionarios públicos que no sean sujetos obligados conforme al artículo 2 se sancionará disciplinariamente con arreglo a la legislación específica que les sea de aplicación. La obligación señalada en este apartado se extenderá igualmente a la información que la Comisión de Prevención del Blanqueo de Capitales e Infracciones Monetarias o sus órganos de apoyo requieran en el ejercicio de sus competencias.

2. El Banco de España, la Comisión Nacional del Mercado de Valores, la Dirección General de Seguros y Fondos de Pensiones, la Dirección General de los Registros y del Notariado, el Instituto de Contabilidad y Auditoría de Cuentas, los colegios profesionales y los órganos estatales o autonómicos competentes, según corresponda, informarán razonadamente a la Secretaría de la Comisión cuando en el ejercicio de su labor inspectora o supervisora aprecien posibles infracciones de las obligaciones establecidas en esta ley.

3. Los órganos judiciales, de oficio o a instancia del Ministerio Fiscal, remitirán testimonio a la Secretaría de la Comisión cuando en el curso del proceso aprecien indicios de incumplimiento de la presente ley que no sean constitutivos de delito.

4. Cuando ejerza sus funciones en relación con entidades financieras sometidas a legislación especial, el Servicio Ejecutivo de la Comisión podrá recabar del Banco de España, la Comisión Nacional del Mercado de Valores y la Dirección General de Seguros y Fondos de Pensiones, según corresponda, toda la información y colaboración precisas para

llevarlas a cabo. Igualmente, el Banco de España, la Comisión Nacional del Mercado de Valores y la Dirección General de Seguros y Fondos de Pensiones podrán recabar información de que disponga el Servicio Ejecutivo de la Comisión en sus funciones de autoridad supervisora.

5. Sin perjuicio de lo dispuesto en apartado 4, el Servicio Ejecutivo de la Comisión tendrá acceso directo a la información estadística sobre movimientos de capitales y transacciones económicas con el exterior comunicada al Banco de España con arreglo a lo dispuesto en la legislación aplicable a tales operaciones. Asimismo, las entidades gestoras y la Tesorería General de la Seguridad Social deberán ceder los datos de carácter personal y la información que hubieran obtenido en el ejercicio de sus funciones a la Comisión de Prevención del Blanqueo de Capitales e Infracciones Monetarias, a requerimiento de su Servicio Ejecutivo, en el ejercicio de las competencias que esta ley le atribuye.

Artículo 48 bis. *Cooperación internacional.*

1. La Secretaría de la Comisión, el Servicio Ejecutivo de la Comisión o, en caso de convenio, el Banco de España, la Comisión Nacional del Mercado de Valores y la Dirección General de Seguros y Fondos de Pensiones, cooperarán por propia iniciativa o previa solicitud, en tiempo oportuno y gratuitamente, con otras autoridades competentes de la Unión Europea siempre que sea necesario para llevar a cabo las funciones establecidas en esta ley, haciendo uso, a tal fin, de todas las facultades que la misma les atribuye y sin imponer condiciones indebidamente restrictivas. En el marco de esta cooperación se facilitará a la Autoridad Bancaria Europea la información necesaria para permitirle llevar a cabo sus obligaciones en materia de prevención del blanqueo de capitales y de la financiación del terrorismo. Este intercambio de información estará sometido al deber de secreto profesional previsto en el artículo 49.1 de la ley.

2. En el caso de autoridades competentes de terceros países no miembros de la Unión Europea, la cooperación e intercambio de información se condicionará a lo dispuesto en los Convenios y Tratados Internacionales o, en su caso, al principio general de reciprocidad, así como al sometimiento de dichas autoridades extranjeras a las mismas obligaciones de secreto profesional que rigen para las españolas.

3. El intercambio de información del Servicio Ejecutivo de la Comisión con Unidades de Inteligencia Financiera de Estados de la Unión Europea se realizará de conformidad con lo dispuesto en los artículos 51 a 57 de la Directiva 2015/849, del Parlamento Europeo y del Consejo, de 20 de mayo de 2015 relativa a la prevención de la utilización del sistema financiero para la prevención del blanqueo de capitales o la financiación del terrorismo.

4. El intercambio de información del Servicio Ejecutivo de la Comisión con Unidades de Inteligencia Financiera de terceros países no miembros de la Unión Europea se realizará de acuerdo con los principios del Grupo Egmont o en los términos del correspondiente memorando de entendimiento. Los memorandos de entendimiento con Unidades de Inteligencia Financiera serán suscritos por el Director del Servicio Ejecutivo, previa autorización de la Comisión de Prevención del Blanqueo de Capitales e Infracciones Monetarias, debiendo contar con el previo informe favorable de la Agencia Española de Protección de Datos.

5. La Secretaría de la Comisión, el Servicio Ejecutivo de la Comisión o los órganos supervisores a que se refiere el artículo 44 podrán utilizar la información recibida únicamente para los fines para los que las autoridades cedentes hayan dado su consentimiento. Esta información no será transmitida a otros organismos o personas físicas y jurídicas sin el consentimiento expreso de las autoridades competentes que la hayan divulgado.

6. A requerimiento de la Unidad de Inteligencia Financiera de otro Estado miembro de la Unión Europea, el Servicio Ejecutivo de la Comisión estará facultado para suspender una transacción en curso, cuando concurren indicios de blanqueo de capitales o financiación del terrorismo a fin de que por parte de la Unidad de Inteligencia Financiera requirente se proceda a analizar la transacción, confirmar la sospecha y comunicar los resultados del análisis a las autoridades competentes. En los casos de suspensión por indicios de financiación de terrorismo, informará a la Secretaría de la Comisión de Vigilancia de Actividades de Financiación del Terrorismo cuando exista la previa autorización de la Unidad de Inteligencia Financiera requirente.

La suspensión se acordará bajo la responsabilidad de la Unidad de Inteligencia Financiera requirente y será efectiva por un periodo máximo de un mes. Transcurrido dicho plazo, cesará la suspensión salvo que fuera ratificada o prorrogada judicialmente a solicitud del Ministerio Fiscal.

Artículo 49. *Deber de secreto.*

1. Todas las personas que desempeñen o hayan desempeñado una actividad para la Comisión de Prevención del Blanqueo de Capitales e Infracciones Monetarias o para cualquiera de sus órganos y hayan tenido conocimiento de sus actuaciones o de datos de carácter reservado están obligadas a mantener el debido secreto. El incumplimiento de esta obligación determinará las responsabilidades previstas por las leyes. Estas personas no podrán publicar, comunicar o exhibir datos o documentos reservados, ni siquiera después de haber cesado en el servicio, salvo permiso expreso otorgado por la Comisión de Prevención del Blanqueo de Capitales e Infracciones Monetarias.

2. Los datos, documentos e informaciones que obren en poder de la Comisión de Prevención del Blanqueo de Capitales e Infracciones Monetarias o de cualquiera de sus órganos en virtud de cuantas funciones les encomiendan las leyes tendrán carácter reservado y no podrán ser divulgados salvo en los siguientes supuestos:

a) La difusión, publicación o comunicación de los datos cuando el implicado lo consienta expresamente.

b) La publicación de datos agregados a fines estadísticos, o las comunicaciones en forma sumaria o agregada, de manera que las personas o sujetos implicados no puedan ser identificados ni siquiera indirectamente.

c) La aportación de información a requerimiento de las comisiones parlamentarias de investigación.

d) La aportación de información a requerimiento del Ministerio Fiscal y de las autoridades judiciales o administrativas que, en virtud de lo establecido en normas con rango de ley, estén facultadas a tales efectos. En tales casos, la autoridad requirente invocará expresamente el precepto legal que habilite la petición de información, siendo responsable de la regularidad del requerimiento.

e) La solicitud de informes o los requerimientos de información por la Comisión de Prevención del Blanqueo de Capitales e Infracciones Monetarias o por sus órganos de apoyo, sin perjuicio del deber de reserva de la persona o entidad a la que se solicite el informe o se requiera la información.

Sin perjuicio de lo dispuesto en la Ley 58/2003, de 17 de diciembre, General Tributaria, el intercambio de información entre el Servicio Ejecutivo de la Comisión y la Administración tributaria se realizará preferentemente en la forma que se determine mediante convenio suscrito entre la Comisión de Prevención del Blanqueo de Capitales e Infracciones Monetarias y la Agencia Estatal de Administración Tributaria.

La Secretaría de la Comisión podrá facilitar a la Administración tributaria y a las Fuerzas y Cuerpos de Seguridad la información con relevancia tributaria o policial.

3. Las autoridades, personas o entidades públicas que reciban información de carácter reservado procedente de la Comisión de Prevención del Blanqueo de Capitales e Infracciones Monetarias o de sus órganos de apoyo quedarán, asimismo, sujetas al deber de secreto regulado en el presente artículo, debiendo adoptar las medidas pertinentes que garanticen la reserva, y no podrán utilizarla sino en el marco del cumplimiento de las funciones que tengan legalmente atribuidas.

CAPÍTULO VIII

Del régimen sancionador

Artículo 50. *Clases de infracciones.*

Las infracciones administrativas previstas en esta Ley se clasificarán en muy graves, graves y leves.

Artículo 51. Infracciones muy graves.

1. Constituirán infracciones muy graves las siguientes:

a) El incumplimiento del deber de comunicación previsto en el artículo 18, cuando algún directivo o empleado del sujeto obligado hubiera puesto de manifiesto internamente la existencia de indicios o la certeza de que un hecho u operación estaba relacionado con el blanqueo de capitales o la financiación del terrorismo.

b) El incumplimiento de la obligación de colaboración establecida en el artículo 21 cuando medie requerimiento escrito de la Comisión de Prevención del Blanqueo de Capitales e Infracciones Monetarias.

c) El incumplimiento de la prohibición de revelación establecida en el artículo 24 o del deber de reserva previsto en los artículos 46.2 y 49.2.e).

d) La resistencia u obstrucción a la labor inspectora, siempre que medie requerimiento del personal actuante expreso y por escrito al respecto.

e) El incumplimiento de la obligación de adoptar las medidas correctoras comunicadas por requerimiento del Comité Permanente a las que se alude en los artículos 26.5, 31.2, 44.2 y 47.5 cuando concurra una voluntad deliberadamente rebelde al cumplimiento.

f) La comisión de una infracción grave cuando durante los cinco años anteriores hubiera sido impuesta al sujeto obligado sanción firme en vía administrativa por el mismo tipo de infracción.

g) El incumplimiento de las medidas de suspensión acordadas por el Servicio Ejecutivo de la Comisión de conformidad con el artículo 48 bis.6.

2. En los términos previstos por los Reglamentos comunitarios que establezcan medidas restrictivas específicas de conformidad con los artículos 60, 301 o 308 del Tratado Constitutivo de la Comunidad Europea, constituirán infracciones muy graves de la presente Ley las siguientes:

a) El incumplimiento doloso de la obligación de congelar o bloquear los fondos, activos financieros o recursos económicos de personas físicas o jurídicas, entidades o grupos designados.

b) El incumplimiento doloso de la prohibición de poner fondos, activos financieros o recursos económicos a disposición de personas físicas o jurídicas, entidades o grupos designados.

Artículo 52. Infracciones graves.

1. Constituirán infracciones graves las siguientes:

a) El incumplimiento de obligaciones de identificación formal, en los términos del artículo 3.

b) El incumplimiento de las obligaciones de identificación e información del titular real, en los términos de los artículos 4, 4 bis y 4 ter.

c) El incumplimiento de la obligación de obtener información sobre el propósito e índole de la relación de negocios, en los términos del artículo 5.

d) El incumplimiento de la obligación de aplicar medidas de seguimiento continuo a la relación de negocios, en los términos del artículo 6.

e) El incumplimiento de la obligación de aplicar medidas de diligencia debida a los clientes existentes, en los términos del artículo 7.2 y de la Disposición transitoria séptima.

f) El incumplimiento de la obligación de aplicar medidas reforzadas de diligencia debida, en los términos de los artículos 11 a 16.

g) El incumplimiento de la obligación de examen especial, en los términos del artículo 17.

h) El incumplimiento de la obligación de comunicación por indicio, en los términos del artículo 18, cuando no deba calificarse como infracción muy grave.

i) El incumplimiento de la obligación de abstención de ejecución, en los términos del artículo 19.

j) El incumplimiento de la obligación de comunicación sistemática, en los términos del artículo 20.

§ 16 Ley de prevención del blanqueo de capitales y de la financiación del terrorismo

k) El incumplimiento de la obligación de colaboración establecida en el artículo 21 cuando medie requerimiento escrito de uno de los órganos de apoyo de la Comisión de Prevención del Blanqueo de Capitales e Infracciones Monetarias.

l) El incumplimiento de la obligación de conservación de documentos, en los términos del artículo 25.

m) El incumplimiento de la obligación de aprobar por escrito y aplicar políticas y procedimientos adecuados de control interno en los términos de los artículos 26 y 26 bis, incluida la aprobación por escrito y aplicación de una política expresa de admisión de clientes.

n) El incumplimiento de la obligación de comunicar al Servicio Ejecutivo de la Comisión la propuesta de nombramiento del representante del sujeto obligado, o la negativa a atender los reparos u observaciones formulados, en los términos del artículo 26 ter.

ñ) El incumplimiento de la obligación de establecer órganos adecuados de control interno, con inclusión, en su caso, de las unidades técnicas, que operen en los términos previstos en el artículo 26 ter.

o) El incumplimiento de la obligación de dotar al representante ante el Servicio Ejecutivo de la Comisión y al órgano de control interno de los recursos materiales, humanos y técnicos necesarios para el ejercicio de sus funciones.

p) El incumplimiento de la obligación de aprobar y mantener a disposición del Servicio Ejecutivo de la Comisión un manual adecuado y actualizado de prevención del blanqueo de capitales y de la financiación del terrorismo, en los términos del artículo 26.5.

q) El incumplimiento de la obligación de examen externo, en los términos del artículo 28.

r) El incumplimiento de la obligación de formación de empleados, en los términos del artículo 29.

s) El incumplimiento de la obligación de adoptar por parte del sujeto obligado las medidas adecuadas para mantener la confidencialidad sobre la identidad de los empleados, directivos o agentes que hayan realizado una comunicación a los órganos de control interno, en los términos del artículo 30.1.

t) El incumplimiento de la obligación de aplicar respecto de las sucursales y filiales con participación mayoritaria situadas en terceros países las medidas previstas en el artículo 31.

u) El incumplimiento de la obligación de aplicar sanciones o contramedidas financieras internacionales, en los términos del artículo 42.

v) El incumplimiento de la obligación establecida en el artículo 43 de declarar la apertura, modificación o cancelación de cuentas corrientes, cuentas de ahorro, depósitos, cuentas de pago y contratos de alquiler de cajas de seguridad, así como de declarar y mantener actualizados los datos de los intervinientes.

w) El incumplimiento de la obligación de adoptar las medidas correctoras comunicadas por requerimiento del Comité Permanente a las que se alude en los artículos 26.5, 31.2, 44.2 y 47.5 cuando no concurra una voluntad deliberadamente rebelde al cumplimiento.

x) El establecimiento o mantenimiento de relaciones de negocio o la ejecución de operaciones prohibidas.

y) La resistencia u obstrucción a la labor inspectora cuando no haya mediado requerimiento del personal actuante expreso y por escrito al respecto.

2. Salvo que concurran indicios o certeza de blanqueo de capitales o de financiación del terrorismo, las infracciones tipificadas en las letras a), b), c), d), e), f) y l) del apartado anterior podrán ser calificadas como leves cuando el incumplimiento del sujeto obligado deba considerarse como meramente ocasional o aislado a la vista del porcentaje de incidencias de la muestra de cumplimiento.

3. Constituirán infracciones graves de la presente Ley:

a) El incumplimiento de la obligación de declaración de movimientos de medios de pago, en los términos del artículo 34.

b) El incumplimiento por fundaciones o asociaciones de las obligaciones establecidas en el artículo 39.

c) El incumplimiento de las obligaciones establecidas en el artículo 41, salvo que deba calificarse como muy grave de conformidad con el artículo 51.1.b).

4. En los términos previstos por los Reglamentos comunitarios que establezcan medidas restrictivas específicas de conformidad con los artículos 60, 301 o 308 del Tratado Constitutivo de la Comunidad Europea, constituirán infracciones graves de la presente Ley:

a) El incumplimiento de la obligación de congelar o bloquear los fondos, activos financieros o recursos económicos de personas físicas o jurídicas, entidades o grupos designados, cuando no deba calificarse como infracción muy grave.

b) El incumplimiento de la prohibición de poner fondos, activos financieros o recursos económicos a disposición de personas físicas o jurídicas, entidades o grupos designados, cuando no deba calificarse como infracción muy grave.

c) El incumplimiento de las obligaciones de comunicación e información a las autoridades competentes establecidas específicamente en los Reglamentos comunitarios.

5. Constituirán infracciones graves de la presente ley el incumplimiento de las obligaciones establecidas en los artículos 4 a 14 y 16 del Reglamento (UE) 2015/847 del Parlamento Europeo y del Consejo, de 20 de mayo de 2015, relativo a la información que acompaña a las transferencias de fondos y por el que se deroga el Reglamento (CE) n.º 1781/2006.

Artículo 53. *Infracciones leves.*

Sin perjuicio de lo dispuesto en el artículo 52.2, constituirán infracciones leves aquellos incumplimientos de obligaciones establecidas específicamente en la presente Ley que no constituyan infracción muy grave o grave conforme a lo previsto en los dos artículos precedentes.

Artículo 54. *Responsabilidad de administradores y directivos.*

Además de la responsabilidad que corresponda al sujeto obligado aun a título de simple inobservancia, quienes ejerzan en el mismo cargos de administración o dirección, sean unipersonales o colegiados, serán responsables de las infracciones cuando éstas sean imputables a su conducta dolosa o negligente.

Artículo 55. *Exigibilidad de la responsabilidad administrativa.*

La responsabilidad administrativa por infracción de la presente Ley será exigible aun cuando con posterioridad al incumplimiento el sujeto obligado hubiera cesado en su actividad o hubiera sido revocada su autorización administrativa para operar.

En el caso de sociedades disueltas, los antiguos socios responderán solidariamente de las sanciones administrativas pecuniarias impuestas hasta el límite de lo que hubieran recibido como cuota de liquidación, sin perjuicio de la responsabilidad de los directivos, administradores o liquidadores.

Artículo 56. *Sanciones por infracciones muy graves.*

1. Por la comisión de infracciones muy graves se podrán imponer las siguientes sanciones:

a) Multa cuyo importe mínimo será de 150.000 euros y cuyo importe máximo ascenderá hasta la mayor de las siguientes cifras: el 10 por ciento del volumen de negocios anual total del sujeto obligado, el duplo del contenido económico de la operación, el quíntuplo del importe de los beneficios derivados de la infracción, cuando dichos beneficios puedan determinarse o 10.000.000 euros.

b) Amonestación pública.

c) Tratándose de entidades sujetas a autorización administrativa para operar, la suspensión temporal o revocación de ésta.

La sanción prevista en la letra a), que ha de ser obligatoria en todo caso, se impondrá simultáneamente con alguna de las previstas en las letras b) o c).

2. Si el sujeto obligado sancionado es una empresa matriz o una filial de una empresa matriz que tenga que establecer cuentas financieras consolidadas de conformidad con el artículo 22 de la Directiva 2013/34/UE, el volumen de negocios total a considerar para el

cálculo de la sanción máxima a imponer, será el volumen de negocios anual total o el tipo de ingreso correspondiente, conforme a las Directivas sobre contabilidad pertinentes, según la cuenta consolidada más reciente disponible, aprobada por el órgano de gestión de la empresa matriz.

3. Además de la sanción que corresponda imponer al sujeto obligado por la comisión de infracciones muy graves, se podrán imponer una o varias de las siguientes sanciones a quienes, ejerciendo en el mismo cargos de administración o dirección, fueran responsables de la infracción:

- a) Multa a cada uno de ellos por importe de entre 60.000 y 10.000.000 euros.
- b) Separación del cargo, con inhabilitación para ejercer cargos de administración o dirección en cualquier entidad de las sujetas a esta ley por un plazo máximo de diez años.
- c) Amonestación pública.

La sanción prevista en la letra a), que ha de ser obligatoria en todo caso, podrá aplicarse simultáneamente con alguna de las previstas en las letras b) o c).

4. En todos los casos, las sanciones impuestas irán acompañadas de un requerimiento al infractor para que ponga fin a su conducta y se abstenga de repetirla.

5. Acordada la imposición de una sanción de amonestación pública, cuando se determine que aquélla pueda perjudicar una investigación en marcha o poner en peligro la estabilidad de los mercados financieros, la autoridad competente para resolver podrá:

- a) retrasar la publicación hasta el momento en que cesen los motivos que justificaron la suspensión;
- b) acordar la no publicación de la sanción de forma definitiva, cuando la estabilidad de los mercados financieros no pueda garantizarse.

Artículo 57. Sanciones por infracciones graves.

1. Por la comisión de infracciones graves se podrán imponer las siguientes sanciones:

a) Multa cuyo importe mínimo será de 60.000 euros y cuyo importe máximo podrá ascender hasta la mayor de las siguientes cifras: el 10 por ciento del volumen de negocios anual total del sujeto obligado, el tanto del contenido económico de la operación, más un 50 por ciento, el triple del importe de los beneficios derivados de la infracción, cuando dichos beneficios puedan determinarse, o 5.000.000 euros. A los efectos del cálculo del volumen de negocios anual, será de aplicación lo dispuesto en el artículo 56.2.

- b) Amonestación pública.
- c) Amonestación privada.
- d) Tratándose de entidades sujetas a autorización administrativa para operar, la suspensión temporal de ésta.

La sanción prevista en la letra a), que ha de ser obligatoria en todo caso, se impondrá simultáneamente con una de las previstas en las letras b) a d).

2. Además de la sanción que corresponda imponer al sujeto obligado por la comisión de infracciones graves, se podrán imponer las siguientes sanciones a quienes, ejerciendo en el mismo cargos de administración o dirección, o la función de experto externo, fueran responsables de la infracción:

- a) Multa a cada uno de ellos por un importe mínimo de 3.000 euros y máximo de hasta 5.000.000 euros.
- b) Amonestación pública.
- c) Amonestación privada.
- d) Separación del cargo, con inhabilitación para ejercer cargos de administración o dirección en cualquier entidad de las sujetas a esta ley por un plazo máximo de cinco años.

La sanción prevista en la letra a), que ha de ser obligatoria en todo caso, se impondrá simultáneamente con alguna de las previstas en las letras b) a d).

3. En el caso de incumplimiento de la obligación de declaración establecida en el artículo 34 se impondrán las siguientes sanciones:

§ 16 Ley de prevención del blanqueo de capitales y de la financiación del terrorismo

- a) Multa, cuyo importe mínimo será de 600 euros y cuyo importe máximo podrá ascender hasta el 50 por ciento del valor de los medios de pago empleados.
- b) Amonestación pública.
- c) Amonestación privada.

La sanción prevista en la letra a), que ha de ser obligatoria en todo caso, se impondrá simultáneamente con una de las previstas en las letras b) o c).

4. En todos los casos, las sanciones impuestas irán acompañadas de un requerimiento al infractor para que ponga fin a su conducta y se abstenga de repetirla.

5. Acordada la imposición de una sanción de amonestación pública, cuando se determine que aquélla pueda perjudicar una investigación en marcha o poner en peligro la estabilidad de los mercados financieros, la autoridad competente para resolver podrá:

- a) retrasar la publicación hasta el momento en que cesen los motivos que justificaron la suspensión;
- b) acordar la no publicación de la sanción de forma definitiva, cuando la estabilidad de los mercados financieros no pueda garantizarse.

Artículo 58. Sanciones por infracciones leves.

Por la comisión de infracciones leves se podrán imponer las siguientes sanciones:

- a) Amonestación privada.
- b) Multa por importe de hasta 60.000 euros.

Estas sanciones podrán ir acompañadas de un requerimiento al infractor para que ponga fin a su conducta y se abstenga de repetirla.

Artículo 59. Graduación de las sanciones.

1. Las sanciones se graduarán atendiendo a las siguientes circunstancias:

- a) La cuantía de las operaciones afectadas por el incumplimiento.
- b) Los beneficios obtenidos como consecuencia de las omisiones o actos constitutivos de la infracción.
- c) La circunstancia de haber procedido o no a la subsanación de la infracción por propia iniciativa.
- d) Las sanciones firmes en vía administrativa por infracciones de distinto tipo impuestas al sujeto obligado en los últimos cinco años con arreglo a esta ley.
- e) El grado de responsabilidad o intencionalidad en los hechos que concurra en el sujeto obligado.
- f) La gravedad y duración de la infracción.
- g) Las pérdidas para terceros causadas por el incumplimiento.
- h) La capacidad económica del inculpado, cuando la sanción sea de multa.
- i) El nivel de cooperación del inculpado con las autoridades competentes.

En todo caso, se graduará la sanción de modo que la comisión de las infracciones no resulte más beneficiosa para el infractor que el cumplimiento de las normas infringidas.

2. Para determinar la sanción aplicable de entre las previstas en los artículos 56.3, 57.2 y 58, se tomarán en consideración las siguientes circunstancias:

- a) El grado de responsabilidad o intencionalidad en los hechos que concurra en el interesado.
- b) La conducta anterior del interesado, en la entidad inculpada o en otra, en relación con las exigencias previstas en esta ley.
- c) El carácter de la representación que el interesado ostente.
- d) La capacidad económica del interesado, cuando la sanción sea multa.
- e) Los beneficios obtenidos como consecuencias de las omisiones o actos constitutivos de la infracción.
- f) Las pérdidas para terceros causadas por el incumplimiento.
- g) El nivel de cooperación del inculpado con las autoridades competentes.

3. Para determinar la sanción aplicable por incumplimiento de la obligación de declaración establecida en el artículo 34, se considerarán como agravantes las siguientes circunstancias:

- a) La notoria cuantía del movimiento, considerándose en todo caso como tal aquella que duplique el umbral de declaración.
- b) La falta de acreditación del origen lícito de los medios de pago.
- c) La incoherencia entre la actividad desarrollada por el interesado y la cuantía del movimiento.
- d) La circunstancia de ser hallados los medios de pago en lugar o situación que muestre una clara intención de ocultarlos.
- e) Las sanciones firmes en vía administrativa por incumplimiento de la obligación de declaración impuestas al interesado en los últimos cinco años.
- f) El grado de intencionalidad en los hechos que concurra en el interesado.

Artículo 60. *Prescripción de las infracciones y de las sanciones.*

1. Las infracciones muy graves y graves prescribirán a los cinco años, y las leves a los dos años, contados desde la fecha en que la infracción hubiera sido cometida. En las infracciones derivadas de una actividad continuada, la fecha inicial del cómputo será la de la finalización de la actividad o la del último acto con el que la infracción se consume. En el caso de incumplimiento de las obligaciones de diligencia debida el plazo de prescripción se contará desde la fecha de terminación de la relación de negocios, y en el de conservación de documentos desde la expiración del plazo al que se refiere el artículo 25.

La prescripción se interrumpirá por cualquier acción de la Comisión de Prevención del Blanqueo de Capitales e Infracciones Monetarias o de sus órganos de apoyo, realizada con conocimiento formal de los sujetos obligados, conducente a la inspección, supervisión o control de todas o parte de las obligaciones recogidas en esta Ley. También se interrumpirá por la iniciación, con conocimiento de los interesados, del procedimiento sancionador o de un proceso penal por los mismos hechos, o por otros cuya separación de los sancionables con arreglo a esta Ley sea racionalmente imposible.

2. Las sanciones que se impongan conforme a esta Ley prescribirán a los tres años en caso de infracciones muy graves, a los dos años en caso de infracciones graves, y al año en caso de infracciones leves, contados desde la fecha de notificación de la resolución sancionadora.

La prescripción se interrumpirá cuando se acuerde administrativa o judicialmente la suspensión de la ejecución de la resolución sancionadora.

Artículo 61. *Procedimiento sancionador y medidas cautelares.*

1. La incoación y, en su caso, el sobreseimiento de los procedimientos sancionadores a que hubiere lugar por la comisión de las infracciones previstas en esta Ley corresponderá al Comité Permanente, a propuesta de la Secretaría de la Comisión.

La competencia para incoar o acordar el sobreseimiento de los procedimientos sancionadores por incumplimiento de la obligación de declaración establecida en el artículo 34 corresponderá a la Secretaría de la Comisión.

2. La instrucción de los procedimientos sancionadores a que hubiera lugar por la comisión de infracciones previstas en esta ley corresponderá a la Secretaría de la Comisión.

El órgano competente para la incoación del procedimiento sancionador podrá acordar, al tiempo de iniciarse el procedimiento o durante su tramitación, la constitución de garantía suficiente para hacer frente a las responsabilidades a que hubiera lugar. En el caso de los procedimientos por incumplimiento de la obligación de declaración establecida en el artículo 34, de conformidad con el artículo 35.2 se entenderá constituida en garantía, pudiendo acordarse por el secretario de la Comisión durante la instrucción del procedimiento sancionador la ampliación o reducción de la referida garantía.

En el caso de que hubiera sido interpuesta por el interesado reclamación contra la intervención provisional de medios de pago en los términos previstos en el artículo 35.5, la persona titular de la Secretaría de la Comisión resolverá dicha reclamación, en su caso, en el acuerdo de iniciación del procedimiento sancionador, pudiendo el interesado formular las

alegaciones que considere oportunas, que serán resueltas en la resolución por la que se acuerde la terminación del procedimiento administrativo sancionador.

El procedimiento sancionador aplicable al incumplimiento de las obligaciones previstas en esta ley será el previsto, con carácter general, para el ejercicio de la potestad sancionadora por las Administraciones Públicas.

3. Será competente para imponer las sanciones por infracciones muy graves el Consejo de Ministros, a propuesta del Ministro de Economía y Hacienda. Será competente para imponer las sanciones por infracciones graves el Ministro de Economía y Hacienda, a propuesta de la Comisión de Prevención del Blanqueo de Capitales e Infracciones Monetarias. Será competente para imponer las sanciones por infracciones leves el Director General del Tesoro y Política Financiera, a propuesta del instructor.

Cuando el inculpado sea una entidad financiera o precise de autorización administrativa para operar, será preceptivo para la imposición de sanciones por infracciones graves o muy graves solicitar de la institución u órgano administrativo responsable de su supervisión informe sobre la posible incidencia de la sanción o sanciones propuestas sobre la estabilidad de la entidad objeto del procedimiento.

La competencia para resolver los procedimientos sancionadores por incumplimiento de la obligación de declaración establecida en el artículo 34 corresponderá, a propuesta del instructor y previo informe del Servicio Ejecutivo de la Comisión, al Director General del Tesoro y Política Financiera, cuyas resoluciones pondrán fin a la vía administrativa.

4. En los procedimientos sancionadores instruidos por la Secretaría de la Comisión el plazo máximo para resolver el procedimiento y notificar la resolución será de un año a contar desde la fecha de notificación del acuerdo de incoación, sin perjuicio de la posibilidad de suspensión por el instructor del cómputo del plazo en los supuestos señalados en el artículo 42.5 de la Ley 30/1992, de 26 de noviembre, del Régimen Jurídico de las Administraciones Públicas y del Procedimiento Administrativo Común, y de la ampliación en seis meses adicionales de dicho plazo máximo que podrá acordarse motivadamente por el Secretario de la Comisión, a propuesta del instructor, al amparo de lo previsto en el artículo 49 de la misma Ley.

El transcurso de los plazos establecidos en el apartado precedente determinará la caducidad del procedimiento administrativo sancionador, debiendo procederse a dictar nuevo acuerdo de incoación en tanto no haya prescrito la infracción de conformidad con lo dispuesto en el artículo 60.

5. La ejecución de las resoluciones sancionadoras firmes en vía administrativa corresponderá a la Secretaría de la Comisión.

La sanción de amonestación pública, una vez sea firme en vía administrativa, será ejecutada en la forma que se establezca en la resolución, siendo en todo caso publicada en el "Boletín Oficial del Estado" y en la página web de la Comisión, donde permanecerá disponible durante el plazo de cinco años. En el supuesto en que la sanción publicada haya sido recurrida en vía jurisdiccional, se publicará, sin demora, información sobre el estado de tramitación del recurso y el resultado del mismo.

6. En aquellos supuestos en que la resolución del expediente sancionador no acuerde la imposición de una sanción de amonestación pública, la Secretaría de la Comisión publicará en la página web de la Comisión las sanciones firmes en vía administrativa impuestas por la comisión de infracciones tipificadas en los artículos 51 y 52, con excepción de las tipificadas en el apartado 3.a), indicando el tipo y naturaleza de la infracción cometida y la sanción o sanciones impuestas por cada una de las infracciones cometidas, pero sin identificar a la entidad, persona o personas responsables de la infracción. Esta información permanecerá disponible en la web de la Comisión por un plazo de cinco años.

7. La Secretaría de la Comisión informará a la Autoridad Bancaria Europea de todas las sanciones impuestas a las entidades de crédito y financieras, incluido cualquier recurso que se haya podido interponer contra las mismas y su resultado.

Artículo 62. *Concurrencia de sanciones y vinculación con el orden penal.*

1. Las infracciones y sanciones establecidas en la presente Ley se entenderán sin perjuicio de las previstas en otras leyes y de las acciones y omisiones tipificadas como delito

y de las penas previstas en el Código Penal y leyes penales especiales, salvo lo establecido en los apartados siguientes.

2. No podrán sancionarse con arreglo a esta Ley las conductas que lo hubieran sido penal o administrativamente cuando se aprecie identidad de sujeto, hecho y fundamento jurídico.

3. En cualquier momento del procedimiento administrativo sancionador en que se estime que los hechos pudieran ser constitutivos de ilícito penal, la Secretaría de la Comisión dará traslado de los mismos al Ministerio Fiscal, solicitándole testimonio sobre las actuaciones practicadas al efecto y acordará la suspensión de aquél hasta que se reciba la comunicación a que se refiere el primer párrafo del apartado siguiente o hasta que recaiga resolución judicial.

4. Si el Ministerio Fiscal no encontrara méritos para proceder penalmente contra todos o alguno de los sujetos obligados, lo comunicará a la Secretaría de la Comisión para que pueda continuar el procedimiento administrativo sancionador.

Si, por el contrario, el Ministerio Fiscal interpusiera denuncia o querrela, comunicará dicha circunstancia a la Secretaría de la Comisión, así como, cuando se produzca, el resultado de tales actuaciones.

5. La resolución que se dicte en el procedimiento administrativo sancionador deberá respetar, en todo caso, los hechos declarados probados en la sentencia.

Artículo 63. *Comunicación de infracciones.*

1. Los empleados, directivos y agentes de los sujetos obligados que conozcan hechos o situaciones que puedan ser constitutivos de infracciones contempladas en esta ley, los podrán poner en conocimiento del Servicio Ejecutivo de la Comisión.

2. Las comunicaciones serán remitidas al Servicio Ejecutivo de la Comisión por escrito e incorporarán todos los documentos e informaciones sobre los hechos denunciados que permitan justificar la denuncia. Mediante orden del Ministro de Economía y Empresa se aprobará el modelo de comunicación y se establecerán las características y requisitos del canal de recepción de comunicaciones, a fin de asegurar su confidencialidad y seguridad.

3. Los programas de formación de las entidades deberán incluir la información sobre la existencia de estos mecanismos.

Artículo 64. *Tratamiento de las comunicaciones.*

1. El Servicio Ejecutivo de la Comisión determinará si existe o no sospecha fundada de infracción en las comunicaciones recibidas de conformidad con el artículo 63. De no existir sospecha fundada o cuando no se concreten suficientemente los hechos o personas responsables de la infracción, requerirá a la persona comunicante para que aclare el contenido de la comunicación realizada, o lo complemente con nueva información, concediendo un plazo para ello no inferior a 15 días. Transcurrido el plazo fijado para la aclaración o aportación de nueva información, sin que pueda determinarse sospecha fundada, se procederá al archivo de la comunicación.

2. Las comunicaciones recibidas no tendrán valor probatorio y no podrán ser incorporadas directamente al procedimiento administrativo. Si existen indicios suficientes de veracidad en los hechos imputados y éstos son desconocidos para la Administración, el Servicio Ejecutivo de la Comisión, o los supervisores de las entidades financieras, en caso de convenio de los previstos en el artículo 44. 2 m) de la ley, podrán:

a) Utilizar la información obtenida para la definición del nuevo plan de inspección.

b) Realizar actuaciones adicionales de inspección, que podrán llevarse a cabo de manera independiente o incardinarse en las acciones de supervisión planificadas en el contexto del desarrollo del plan anual de inspección aprobado.

3. Los resultados de las actuaciones de inspección llevadas a cabo por el Servicio Ejecutivo de la Comisión serán remitidas a la Secretaría de la Comisión, que las elevará a la consideración del Comité Permanente. Cuando las actuaciones de comprobación pongan de manifiesto la posible existencia de un ilícito penal, la información será remitida al Ministerio Fiscal para su investigación.

Artículo 65. *Protección de las personas.*

1. Las comunicaciones realizadas al amparo del artículo 63:

a) no constituirán violación o incumplimiento de las restricciones sobre divulgación de información impuestas por vía contractual o por cualquier disposición legal, reglamentaria o administrativa que pudieran afectar a la persona comunicante, a las personas estrechamente vinculadas con ésta, a las sociedades que administre o de las que sea titular real;

b) no constituirán infracción de ningún tipo en el ámbito de la normativa laboral por parte de la persona comunicante, ni de ella podrá derivar trato injusto o discriminatorio por parte del empleador;

c) no generarán ningún derecho de compensación o indemnización a favor de la empresa a la que presta servicios la persona comunicante o de un tercero.

2. El Servicio Ejecutivo de la Comisión informará de los diferentes mecanismos legales que la normativa en vigor habilita para la garantía de estos derechos.

3. Las comunicaciones tendrán carácter confidencial, no pudiendo desvelar el Servicio Ejecutivo de la Comisión los datos identificativos de las personas que las hubieran realizado. En el caso de que, como consecuencia de la comunicación realizada, se inicie un expediente sancionador contra una persona física o jurídica, no se incluirán en ningún caso los datos de la persona que llevó a cabo la comunicación.

4. La comunicación realizada al amparo de lo previsto en el artículo 63 no conferirá por sí sola la condición de interesado en el procedimiento administrativo que pudiera iniciarse contra el infractor.

5. Las personas expuestas a amenazas, acciones hostiles o medidas laborales adversas por comunicar por vía interna o al Servicio Ejecutivo de la Comisión comunicaciones sobre actividades relacionadas con el blanqueo de capitales o la financiación del terrorismo podrán presentar una reclamación ante la Autoridad Independiente de Protección del Informante, A.A.I. en los términos previstos en la Ley reguladora de la protección de las personas que informen sobre infracciones normativas y de lucha contra la corrupción.

En los casos en los que el sujeto obligado no haya adoptado las medidas adecuadas para mantener la confidencialidad sobre la identidad de los empleados, directivos o agentes que hayan realizado una comunicación a los órganos de control interno, en los términos del artículo 30.1, será de aplicación el artículo 52.1.s).

Disposición adicional primera. *Registro de prestadores de servicios a sociedades y fideicomisos.*

1. Las personas físicas o jurídicas que de forma empresarial o profesional presten todos o alguno de los servicios descritos en el artículo 2.1.o) de esta ley, deberán, previamente al inicio de sus actividades, inscribirse de forma obligatoria en el Registro Mercantil competente por razón de su domicilio.

2. Si se trata de personas físicas empresarios, o de personas jurídicas, sea cual sea su clase y salvo que exista una norma específicamente aplicable, se inscribirán conforme a lo establecido en el Reglamento del Registro Mercantil. Si se trata de personas físicas profesionales, la inscripción se practicará exclusivamente de forma telemática con base en un formulario preestablecido aprobado por orden del Ministro de Justicia.

3. En el caso de personas jurídicas, si no lo establece su norma reguladora, cualquier cambio de administradores, así como cualquier modificación del contrato social, serán igualmente objeto de inscripción en el Registro Mercantil.

4. Las personas físicas o jurídicas que a la fecha de entrada en vigor de esta disposición adicional estuvieran realizando alguna o algunas de las actividades comprendidas en el artículo 2.1.o) de la ley, y no constaren inscritas, deberán, en el plazo de un año, inscribirse de conformidad con el apartado 2 de esta disposición adicional. Igualmente, las personas físicas o jurídicas que ya constaren inscritas en el Registro Mercantil, deberán, en el mismo plazo, presentar en el registro una manifestación de estar sometidas, como sujetos obligados, a las normas establecidas en esta ley. Las personas jurídicas además deberán presentar una manifestación de quienes sean sus titulares reales en el sentido determinado por el artículo 4.2 b) y c) de esta ley. Estas manifestaciones se harán constar por nota marginal y deberán ser actualizadas en caso de cambio en esa titularidad real.

5. Las personas físicas y jurídicas prestadoras de servicios a sociedades, si no lo dispusieren sus normas reguladoras, estarán sujetas a la obligación de depositar sus cuentas anuales en el Registro Mercantil en la forma y con los efectos establecidos en los artículos 279 a 284 del texto refundido de la Ley de Sociedades de Capital, aprobado por el Real Decreto Legislativo 1/2010, de 2 de julio. También le serán aplicables los artículos 365 y siguientes del Reglamento del Registro Mercantil aprobado por Real Decreto 1784/1996, de 19 de julio. Se excluyen de esta obligación de depósito de cuentas anuales a los prestadores de servicios a sociedades que sean personas físicas profesionales.

6. La falta de inscripción de las personas físicas o jurídicas que se dediquen a las actividades a que se refiere el artículo 2.1.o) de esta ley, o la falta de manifestación de sometimiento a la misma o de la titularidad real en el caso de personas jurídicas, tendrá la consideración de infracción leve a que se refiere el artículo 53. El procedimiento sancionador será el establecido en el artículo 61.

7. Las personas físicas o jurídicas a las que les sea aplicable esta disposición adicional, con la salvedad de las personas físicas profesionales, deberán cada ejercicio, junto con el depósito de sus cuentas anuales en el Registro Mercantil competente, acompañar un documento para su depósito del que resulten los siguientes datos:

a) Los tipos de servicios prestados de entre los comprendidos en el artículo 2.1.o) de esta ley.

b) Ámbito territorial donde opera, indicando municipio o municipios y provincias.

c) Prestación de este tipo de servicios a no residentes en el ejercicio de que se trate.

d) Volumen facturado por los servicios especificados en el apartado a) en el ejercicio y en el precedente, si la actividad de prestadores de servicio a sociedades no fuera única y exclusiva. Si no pudiera cuantificarse se indicará así expresamente.

e) Número de operaciones realizadas de las comprendidas en el mencionado artículo 2.1.o), distinguiendo la clase o naturaleza de la misma. Si no se hubiera realizado operación alguna se indicará así expresamente.

f) En su caso titular real si existiere modificación del mismo respecto del que ya conste en el Registro, en el sentido indicado en el apartado 4.

8. Las personas físicas profesionales estarán obligadas a depositar el documento señalado en el apartado anterior en el Registro Mercantil en donde constaren inscritas con excepción de la mención señalada en el apartado f). El depósito que se efectuará dentro de los tres primeros meses de cada año, y se hará de forma exclusivamente telemática de acuerdo con el formulario preestablecido por orden del Ministerio de Justicia. En la Orden aprobatoria del modelo se establecerán las medidas que se estimen necesarias para garantizar la seguridad de la indicada comunicación. La falta de depósito de este documento tendrá la consideración de infracción leve a los efectos de lo establecido en el artículo 53 de esta ley y podrá ser sancionada en la forma establecida en su artículo 58.

9. Se autoriza al Ministerio de Justicia para que por medio de la Dirección General de los Registros y del Notariado dicte las órdenes, instrucciones o resoluciones que sean necesarias para el desarrollo de lo dispuesto en esta disposición adicional.

Disposición adicional segunda. *Registro de proveedores de servicios de cambio de moneda virtual por moneda fiduciaria y de custodia de monederos electrónicos.*

1. Las personas físicas o jurídicas que, cualquiera que sea su nacionalidad, ofrezcan o provean en España servicios de los descritos en los apartados 6 y 7 del artículo 1 de la ley, deberán estar inscritas en el registro constituido al efecto en el Banco de España.

2. Se inscribirán asimismo en el registro:

a) las personas físicas que presten estos servicios, cuando la base, la dirección o la gestión de estas actividades radique en España, con independencia de la ubicación de los destinatarios del servicio.

b) Las personas jurídicas establecidas en España que presten estos servicios, con independencia de la ubicación de los destinatarios.

3. La inscripción en el registro estará condicionada a la existencia de procedimientos y órganos adecuados de prevención previstos en esta ley y al cumplimiento de los requisitos

de honorabilidad comercial y profesional en los términos del artículo 30 del Real Decreto 84/2015, de 13 de febrero, por el que se desarrolla la Ley 10/2014, de 26 de junio, de ordenación, supervisión y solvencia de entidades de crédito. El incumplimiento de los requisitos de honorabilidad determinará la pérdida de la inscripción en el registro.

4. El Banco de España será competente para supervisar el cumplimiento de la obligación de registro y de las condiciones de honorabilidad exigidas para el acceso y mantenimiento de la inscripción.

5. La prestación de los servicios descritos en el apartado 1 sin contar con el preceptivo registro tendrá la consideración de infracción muy grave, pudiendo ser considerada como grave si la actividad se hubiera desarrollado de forma meramente ocasional o aislada, y será sancionado por el Banco de España de conformidad con lo dispuesto en las normas en materia de sanciones, de procedimiento y las relativas al régimen de publicidad que forman parte del título IV de la Ley 10/2014, de 26 de junio, de ordenación, supervisión y solvencia de entidades de crédito.

Disposición adicional tercera. Registro de Titularidades Reales.

1. Mediante real decreto se creará en el Ministerio de Justicia el Registro de Titularidades Reales, registro central y único en todo el territorio nacional, que contendrá la información a la que se refieren los artículos 4, 4 bis y 4 ter, relativa a todas las personas jurídicas españolas y las entidades o estructuras sin personalidad jurídica que tengan la sede de su dirección efectiva o su principal actividad en España, o que estén administradas o gestionadas por personas físicas o jurídicas residentes o establecidas en España. Las personas físicas cuyos datos personales se conserven en el registro en calidad de titularidades reales deben ser informadas al respecto de conformidad con la normativa vigente en materia de protección de datos personales.

2. En el registro se incluirán también los datos de las entidades o estructuras sin personalidad jurídica que, no estando gestionadas o administradas desde España u otro Estado de la Unión Europea, y no estando registradas por otro Estado de la Unión Europea, pretendan establecer relaciones de negocio, realizar operaciones ocasionales o adquirir bienes inmuebles en España.

3. La información se conservará y actualizará durante la vida de las personas jurídicas o entidades o estructuras sin personalidad jurídica, y se mantendrá por un periodo de 10 años tras su extinción. En los casos previstos en el apartado 2, la información se conservará y actualizará durante el tiempo en que se prolongue la relación de negocios o la propiedad de los inmuebles, y se mantendrá por un periodo de 10 años tras la finalización de la relación de negocios, la venta del inmueble o la terminación de la operación ocasional.

4. El Registro de Titularidades Reales será gestionado por el Ministerio de Justicia, que además de los datos recabados de manera directa, centralizará la información de titularidad real disponible en los Registros de Fundaciones, Asociaciones, Mercantil y otros registros que puedan recoger la información de las entidades inscritas, así como la obtenida por el Consejo General del Notariado.

5. Las fundaciones, asociaciones, y en general, todas las personas jurídicas, los fideicomisos tipo trust y entidades o estructuras sin personalidad jurídica que no declaren su titularidad real a través del Registro Mercantil, o los Registros de Fundaciones, Asociaciones u otros donde estuvieran inscritas, por no estar regulada dicha vía de declaración, deberán declarar al Registro de Titularidades Reales la información relacionada en los artículos 4 bis y 4 ter y actualizar los datos cuando se produzcan cambios en la titularidad real. En todo caso, se realizará una declaración anual y en el supuesto de que no se hayan producido cambios en la titularidad real se realizará una declaración confirmando este extremo.

6. Reglamentariamente se regulará el tratamiento que se dará a la información suministrada por varias de las indicadas fuentes, cuando sea discrepante, de acuerdo con el principio de preferencia del dato que sea más relevante, por su fecha o por la fiabilidad de la forma en que el mismo ha sido obtenido, siempre teniendo presente la naturaleza electrónica del Registro y su finalidad.

7. El incumplimiento de la obligación de identificación e información al Registro Central de Titularidades Reales, así como de aquellas otras obligaciones previstas en el Real

Decreto de creación de dicho Registro para las personas jurídicas, fideicomisos tipo trust y entidades o estructuras sin personalidad jurídica dará lugar a una infracción administrativa.

Corresponderá al Ministerio de Justicia la determinación de la gravedad de cada una de las infracciones, la determinación de las posibles sanciones a imponer en relación con cada infracción, el establecimiento del procedimiento sancionador y la competencia para el ejercicio de la potestad sancionadora derivada del incumplimiento de lo previsto en el párrafo anterior.

Téngase en cuenta que esta disposición, añadida por el art. 3.28 del Real Decreto-ley 7/2021, de 27 de abril, [Ref. BOE-A-2021-6872](#) y modificada por el art. 148.1 del Real Decreto-ley 5/2023, de 28 de junio, [Ref. BOE-A-2023-15135](#), entrará en vigor cuando se apruebe su desarrollo reglamentario, según establece la disposición final 8.e) y la disposición final 9 de los citados reales decretos-leyes.

Disposición adicional cuarta. *Acceso al Registro de Titularidades Reales.*

1. Corresponderá al Ministerio de Justicia garantizar y controlar el acceso a la información contenida en el Registro de Titularidades Reales en las condiciones establecidas en la ley y las que reglamentariamente se determinen. Esta información será accesible, de forma gratuita y sin restricción, a las autoridades con competencias en la prevención y represión de los delitos de financiación del terrorismo, blanqueo de capitales y sus delitos precedentes: la Fiscalía, los órganos del Poder Judicial, los Cuerpos y Fuerzas de Seguridad, el Centro Nacional de Inteligencia, la Comisión de Prevención del Blanqueo de Capitales e Infracciones Monetarias y sus órganos de apoyo, los órganos supervisores en caso de convenio, la Oficina de Recuperación y Gestión de Activos, la Agencia Estatal de Administración Tributaria, el Protectorado de Fundaciones y aquellas autoridades que reglamentariamente se determinen. Todas estas autoridades, así como los notarios y registradores, podrán acceder no solo al dato vigente sobre la titularidad real de la persona o entidad, sino también a los datos históricos que hayan quedado registrados.

2. Los sujetos obligados de la Ley 10/2010, de 28 de abril, tendrán acceso a la información vigente contenida en el Registro y recabarán prueba del registro o un extracto de este para el cumplimiento de sus obligaciones en materia de identificación del titular real.

Los sujetos obligados no se basarán únicamente en la información contenida en el registro, debiendo realizar comprobaciones adicionales, salvo en los casos de relaciones de negocios o clientes sometidos a medidas simplificadas de diligencia debida y siempre que la información obtenida sea razonablemente satisfactoria y no ofrezca motivos de sospecha.

3. Las personas u organizaciones no incluidas en los apartados anteriores que puedan demostrar un interés legítimo en su conocimiento podrán acceder exclusivamente a los datos consistentes en el nombre y apellidos, mes y año de nacimiento, país de residencia y de nacionalidad de los titulares reales vigentes de una persona jurídica o entidad o estructura sin personalidad jurídica, así como a la naturaleza de esa titularidad real, en particular, al dato de si la misma se debe al control de la propiedad o al del órgano de gestión de la misma.

4. El acceso a la información disponible en el Registro requerirá la previa identificación del solicitante, la acreditación de la condición en la que se solicita el acceso y la demostración de un interés legítimo por las personas u organizaciones en su conocimiento, en los términos que se establezcan reglamentariamente. Asimismo, será obligatorio el previo pago de una tasa que cubra el coste del Registro y, en su caso, el de las fuentes de los datos incluidos en el mismo, por el sistema que se establezca reglamentariamente. No será exigible el pago de tasas en los accesos realizados por autoridades públicas, notarios y registradores.

En tanto no se apruebe el importe de la tasa del registro, los sujetos obligados y las personas u organizaciones con interés legítimo podrán acceder gratuitamente al mismo.

Reglamentariamente se podrán establecer presunciones de interés legítimo en el acceso a la información por parte de personas u organizaciones.

5. Cuando el acceso a la información pueda exponer al titular real a un riesgo desproporcionado, o a un riesgo de fraude, secuestro, extorsión, acoso, violencia o intimidación, u otros de análoga gravedad, o si el titular real es un menor de edad o persona con la capacidad limitada o sujeta a especiales medidas de protección, el Registro de Titularidades Reales podrá denegar el acceso a la información. No se podrá denegar el acceso por estas causas a las autoridades y sujetos relacionadas en el apartado 1, ni a los sujetos obligados que soliciten el acceso para el cumplimiento de sus obligaciones de identificación del titular real.

La persona titular de la Dirección General de Seguridad Jurídica y Fe Pública será la encargada del Registro. Las Resoluciones de la persona encargada del Registro de Titularidades Reales por las que se deniegue el acceso podrán ser recurridas en alzada ante en alzada ante el órgano superior jerárquico del que dependa, cuyas resoluciones pondrán fin a la vía administrativa.

6. El Ministerio de Justicia garantizará la interconexión con la plataforma central europea conforme a las especificaciones y procedimientos técnicos que se determinen de acuerdo con el apartado 9 del artículo 31 de la Directiva (UE) 2015/849 en su redacción dada por la Directiva (UE) 2018/843.

Téngase en cuenta que esta disposición, añadida por el art. 3.29 del Real Decreto-ley 7/2021, de 27 de abril, [Ref. BOE-A-2021-6872](#), y modificada por el art. 148.2 del Real Decreto-ley 5/2023, de 28 de junio, [Ref. BOE-A-2023-15135](#), entrará en vigor cuando se apruebe su desarrollo reglamentario, según establece la disposición final 8.e) y la disposición final 9 de los citados reales decretos-leyes.

Disposición adicional quinta. *Forma y plazo para la declaración en el Fichero de Titularidades Financieras.*

En el plazo máximo de doce meses desde la entrada en vigor de esta ley, el Servicio Ejecutivo de la Comisión establecerá la forma y plazo para realizar la declaración inicial de las cuentas de pago y cajas de seguridad a que se refiere el artículo 43 de la Ley 10/2010, de 28 de abril, de prevención del blanqueo de capitales y de la financiación del terrorismo, que se encuentren activas a la fecha que se indique.

Disposición adicional sexta. *Plazo para la creación del Registro de Titularidades Reales.*

En el plazo de seis meses, el Gobierno, a propuesta del Ministro de Justicia, aprobará el reglamento por el que se creará en el Ministerio de Justicia el Registro de Titularidades Reales, registro central y único en todo el territorio nacional, de conformidad con la disposición adicional tercera de la Ley 10/2010, de 28 de abril, de prevención del blanqueo de capitales y de la financiación del terrorismo.

Disposición transitoria primera. *Normas de desarrollo de la Ley 19/1993, de 28 de diciembre.*

Hasta la entrada en vigor de las disposiciones reglamentarias de la presente Ley, mantendrán su vigencia el Reglamento de la Ley 19/1993, de 28 de diciembre, sobre determinadas medidas de prevención del blanqueo de capitales, aprobado por Real Decreto 925/1995, de 9 de junio, y sus normas de desarrollo, en cuanto no resulten incompatibles con aquélla.

Disposición transitoria segunda. *Régimen sancionador.*

Serán de aplicación las disposiciones sancionadoras de la Ley 19/1993, de 28 de diciembre, sobre determinadas medidas de prevención del blanqueo de capitales, a los hechos cometidos con anterioridad a la entrada en vigor de la presente Ley.

Disposición transitoria tercera. *Competencia para incoar procedimientos sancionadores.*

Hasta la entrada en vigor de las disposiciones reglamentarias de la presente Ley, la competencia para incoar los procedimientos sancionadores continuará siendo ejercida por la Secretaría de la Comisión de Prevención del Blanqueo de Capitales e Infracciones Monetarias.

Disposición transitoria cuarta. *Servicios de pago.*

Los establecimientos de cambio de moneda autorizados para la gestión de transferencias con el exterior se entenderán comprendidos entre los sujetos obligados a los que hace referencia el artículo 2 en tanto que no se hayan transformado en entidad de crédito o en entidad de pago de acuerdo con el apartado 1 de la Disposición transitoria segunda de la Ley 16/2009, de 13 de noviembre, de servicios de pago.

Disposición transitoria quinta. *Adscripción del Servicio Ejecutivo de la Comisión.*

Hasta la entrada en vigor del convenio a que se refiere el artículo 45.3, se mantendrá la adscripción del Servicio Ejecutivo al Banco de España, establecida en el artículo 24.1 del Reglamento de la Ley 19/1993, de 28 de diciembre, aprobado por Real Decreto 925/1995, de 9 de junio.

Disposición transitoria sexta. *Régimen de la instrumentación de compromisos por pensiones de entidades cuyas acciones sean al portador.*

A los efectos de lo dispuesto en el artículo 4.4, los contratos de seguro colectivo y planes de pensiones formalizados antes de la entrada en vigor de esta Ley que instrumenten compromisos por pensiones de las empresas en cumplimiento de lo dispuesto en la Disposición adicional primera del Texto Refundido de la Ley de regulación de los planes y fondos de pensiones, aprobado por Real Decreto Legislativo 1/2002, de 29 de noviembre, conservarán su vigencia para la instrumentación de dichos compromisos.

Disposición transitoria séptima. *Aplicación de las medidas de diligencia debida a los clientes existentes.*

Sin perjuicio de lo dispuesto en el artículo 7.2, los sujetos obligados aplicarán a todos sus clientes existentes las medidas de diligencia debida establecidas en el Capítulo II en un plazo máximo de cinco años, contados a partir de la entrada en vigor de la presente Ley.

Disposición transitoria octava. *Convenios con los órganos supervisores de las entidades financieras.*

En tanto no se suscriban los convenios a que se refiere el artículo 44.2.m), mantendrán su vigencia los convenios de colaboración actualmente existentes entre los órganos supervisores de las entidades financieras y el Servicio Ejecutivo de la Comisión de Prevención del Blanqueo de Capitales e Infracciones Monetarias.

Disposición derogatoria.

Sin perjuicio de lo dispuesto en la Disposición transitoria segunda, a la entrada en vigor de la presente Ley, quedará derogada la Ley 19/1993, de 28 de diciembre, sobre determinadas medidas de prevención del blanqueo de capitales.

Disposición final primera. *Modificación de la Ley 12/2003, de 21 de mayo, de prevención y bloqueo de la financiación del terrorismo.*

1. Se da nueva denominación a la Ley 12/2003, de 21 de mayo, de prevención y bloqueo de la financiación del terrorismo, que pasa a denominarse «Ley 12/2003, de 21 de mayo, de bloqueo de la financiación del terrorismo».

2. Se da nueva redacción al artículo 4 de la Ley 12/2003, con el siguiente tenor literal:

«Artículo 4. Personas y entidades obligadas.

Las Administraciones Públicas y los sujetos a que se refiere el artículo 2 de la Ley de prevención del blanqueo de capitales y de la financiación del terrorismo están obligados a colaborar con la Comisión de Vigilancia de Actividades de Financiación del Terrorismo y, en particular, a llevar a cabo las medidas necesarias para hacer efectivo el bloqueo previsto en el artículo 1; en particular, deberán:

a) Impedir cualquier acto u operación que suponga disposición de saldos y posiciones de cualquier tipo, dinero, valores y demás instrumentos vinculados a movimientos de capitales u operaciones de pago o transferencia bloqueados, a excepción de aquéllos por los que afluían nuevos fondos y recursos a cuentas bloqueadas.

b) Comunicar a la Comisión de Vigilancia cualquier tipo de ingreso que se pueda realizar a la cuenta bloqueada, sin perjuicio de realizar la operación.

c) Comunicar a la Comisión de Vigilancia, por iniciativa propia, cualquier solicitud o petición que reciban en la que el ordenante, emisor, titular, beneficiario o destinatario sea una persona o entidad respecto a la que la Comisión de Vigilancia haya adoptado alguna medida.

d) Facilitar a la citada Comisión la información que ésta requiera para el ejercicio de sus competencias.

e) No revelar ni al cliente ni a terceros que se ha transmitido información a la Comisión de Vigilancia.»

3. Se da nueva redacción al artículo 6 de la Ley 12/2003, con el siguiente tenor literal:

«Artículo 6. Supervisión y régimen sancionador.

1. La función de supervisión e inspección del Servicio Ejecutivo de la Comisión de Prevención del Blanqueo de Capitales e Infracciones Monetarias a que se refiere el artículo 47 de la Ley de prevención del blanqueo de capitales y de la financiación del terrorismo se extiende al cumplimiento de las obligaciones establecidas en la presente Ley.

Cuando de los informes de inspección a que se refiere el artículo 47.3 de la Ley de prevención del blanqueo de capitales y de la financiación del terrorismo resulte el incumplimiento de alguna de las obligaciones establecidas en el artículo 4 de esta Ley, el Comité Permanente de la Comisión de Prevención del Blanqueo de Capitales e Infracciones Monetarias lo pondrá en conocimiento de la Comisión de Vigilancia de Actividades de Financiación del Terrorismo.

2. El incumplimiento de los deberes previstos en esta Ley será considerado infracción muy grave a los efectos previstos en el Capítulo VIII de la Ley de prevención del blanqueo de capitales y de la financiación del terrorismo, y será sancionado conforme a lo que en él se dispone.

Las referencias que en dicho Capítulo se contienen a la Secretaría y al Comité Permanente de la Comisión de Prevención del Blanqueo de Capitales e Infracciones Monetarias deben entenderse realizadas a la Secretaría de la Comisión de Vigilancia y a la Comisión de Vigilancia, respectivamente.

La competencia para proponer la imposición de sanciones por la comisión de las infracciones previstas en esta Ley corresponde al Ministro del Interior, y la competencia para sancionar, al Consejo de Ministros.»

4. Se da nueva redacción al artículo 9 de la Ley 12/2003, con el siguiente tenor literal:

«Artículo 9. Comisión de Vigilancia de Actividades de Financiación del Terrorismo.

1. Se crea la Comisión de Vigilancia de Actividades de Financiación del Terrorismo como órgano encargado de acordar el bloqueo de todas las operaciones definidas en el artículo 1 de esta Ley, así como el ejercicio de todas las competencias que sean necesarias para el cumplimiento de lo previsto en ésta.

2. La Comisión de Vigilancia estará adscrita al Ministerio del Interior e integrada por:

a) Presidente: el Secretario de Estado de Seguridad.

b) Vocales:

1.º Un miembro del Ministerio Fiscal, designado por el Fiscal General del Estado.

2.º Un representante de los Ministerios de Justicia, del Interior y de Economía y Hacienda, designados por los titulares de los departamentos respectivos.

c) Secretario: quien dirija la unidad orgánica que desempeñe la Secretaría de la Comisión de Vigilancia a que refiere el apartado 4.

El Presidente de la Comisión, cuando lo estime conveniente, podrá convocar a expertos en las materias de su competencia, para el asesoramiento específico en alguno de los asuntos a tratar. El Director del Servicio Ejecutivo de la Comisión de Prevención del Blanqueo de Capitales e Infracciones Monetarias asistirá a las reuniones de la Comisión de Vigilancia con voz pero sin voto.

3. Los miembros de esta Comisión están sometidos al régimen de responsabilidad establecido por el ordenamiento jurídico y, en particular, en lo relativo a las obligaciones derivadas del conocimiento de la información recibida y de los datos de carácter personal que sean objeto de cesión, que sólo podrán utilizarse para el ejercicio de las competencias atribuidas por esta Ley. A los expertos que asesoren a la Comisión les será de aplicación el mismo régimen de responsabilidad respecto de todo aquello de lo que conozcan por razón de su asistencia a la Comisión.

4. La Comisión de Vigilancia ejercerá sus competencias con el apoyo de la Secretaría de la Comisión de Vigilancia, que tiene la consideración de órgano de la Comisión. La Secretaría será desempeñada por la unidad orgánica, con rango al menos de subdirección general, de las existentes en el Ministerio del Interior, que reglamentariamente se determine.

Corresponderá a la Secretaría, entre otras funciones, instruir los procedimientos sancionadores a que hubiere lugar por las infracciones de esta Ley, así como formular a la Comisión de Vigilancia la correspondiente propuesta de resolución.

5. El cumplimiento de las obligaciones de información a que se refiere el artículo 4 de esta Ley se hará a través de la Secretaría de la Comisión de Vigilancia.

6. La Comisión de Prevención del Blanqueo de Capitales e Infracciones Monetarias y la Comisión de Vigilancia de Actividades de Financiación del Terrorismo se prestarán la máxima colaboración para el ejercicio de sus respectivas competencias. En los términos que se acuerden entre ambas Comisiones y sin perjuicio de lo dispuesto en el artículo 45.3 de la Ley de prevención del blanqueo de capitales y de la financiación del terrorismo, el Servicio Ejecutivo de la Comisión de Prevención del Blanqueo de Capitales e Infracciones Monetarias informará en las reuniones de la Comisión de Vigilancia de su actividad relativa a hechos u operaciones que presenten indicios o certeza de relación con la financiación del terrorismo y, en especial, de los informes de inteligencia financiera que hubiera elaborado en relación con esta materia.

Las competencias de la Comisión de Vigilancia se entienden sin perjuicio de las que la Ley de prevención del blanqueo de capitales y de la financiación del terrorismo atribuye a la Comisión de Prevención del Blanqueo de Capitales e Infracciones Monetarias.»

Disposición final segunda. *Modificación de la Ley 19/2003, de 4 de julio, sobre régimen jurídico de los movimientos de capitales y de las transacciones económicas con el exterior y sobre determinadas medidas de prevención del blanqueo de capitales.*

1. Se da nueva denominación a la Ley 19/2003, de 4 de julio, sobre régimen jurídico de los movimientos de capitales y de las transacciones económicas con el exterior y sobre determinadas medidas de prevención del blanqueo de capitales, que pasa a denominarse «Ley 19/2003, de 4 de julio, sobre régimen jurídico de los movimientos de capitales y de las transacciones económicas con el exterior».

2. Se da nueva redacción al apartado 2 del artículo 12 de la Ley 19/2003, con el siguiente tenor literal:

«2. La competencia para la incoación e instrucción de los procedimientos sancionadores resultantes de la aplicación del régimen previsto en la Ley y para la imposición de las sanciones correspondientes se regirá por las reglas siguientes:

a) La competencia para la incoación e instrucción de los procedimientos sancionadores corresponderá a la Secretaría de la Comisión de Prevención del Blanqueo de Capitales e Infracciones Monetarias.

b) La imposición de sanciones por infracciones muy graves corresponderá al Consejo de Ministros, a propuesta del Ministro de Economía y Hacienda.

c) La imposición de sanciones por infracciones graves corresponderá al Ministro de Economía y Hacienda, a propuesta del Secretario de Estado de Economía.

d) La imposición de sanciones por infracciones leves corresponderá al Director General del Tesoro y Política Financiera, a propuesta del instructor.»

Disposición final tercera. *Modificación de la Ley 35/2003, de 4 de noviembre, de Instituciones de Inversión Colectiva.*

Se da nueva redacción al párrafo j) del artículo 43.1 de la Ley 35/2003, de 4 de noviembre, de Instituciones de Inversión Colectiva, con el siguiente tenor literal:

«j) Que cuente con procedimientos y mecanismos de control interno adecuados que garanticen la gestión correcta y prudente de la sociedad, incluyendo procedimientos de gestión de riesgos, así como mecanismos de control y de seguridad en el ámbito informático y órganos y procedimientos para la prevención del blanqueo de capitales y de la financiación del terrorismo, un régimen de operaciones vinculadas y un reglamento interno de conducta. La sociedad gestora deberá estar estructurada y organizada de modo que se reduzca al mínimo el riesgo de que los intereses de las IIC o de los clientes se vean perjudicados por conflictos de intereses entre la sociedad y sus clientes, entre clientes, entre uno de sus clientes y una IIC o entre dos IIC.»

Disposición final cuarta. *Título competencial.*

Esta Ley se dicta al amparo de lo dispuesto en el artículo 149.1. 6.^a 11.^a y 13.^a de la Constitución que atribuyen al Estado las competencias en materia de legislación mercantil, de bases de la ordenación de crédito y de bases y coordinación de la planificación general de la actividad económica, respectivamente.

Disposición final quinta. *Desarrollo reglamentario.*

Se habilita al Gobierno para que, en el plazo de un año a contar desde la entrada en vigor de esta Ley, apruebe las disposiciones reglamentarias para su ejecución y desarrollo.

Disposición final sexta. *Incorporación de derecho comunitario.*

Esta Ley incorpora al derecho español la Directiva 2005/60/CE del Parlamento Europeo y del Consejo, de 26 de octubre de 2005, relativa a la prevención de la utilización del sistema financiero para el blanqueo de capitales y para la financiación del terrorismo, desarrollada por la Directiva 2006/70/CE de la Comisión, de 1 de agosto de 2006, por la que se establecen disposiciones de aplicación de la Directiva 2005/60/CE del Parlamento Europeo y del Consejo en lo relativo a la definición de «personas del medio político» y los criterios técnicos aplicables en los procedimientos simplificados de diligencia debida con respecto al cliente así como en lo que atañe a la exención por razones de actividad financiera ocasional o muy limitada.

Disposición final séptima. *Entrada en vigor.*

La presente Ley entrará en vigor el día siguiente al de su publicación en el «Boletín Oficial del Estado».

Se exceptúa de lo anterior la obligación de almacenar las copias de los documentos de identificación en soportes ópticos, magnéticos o electrónicos, establecida en el artículo 25.2

§ 16 Ley de prevención del blanqueo de capitales y de la financiación del terrorismo

y las obligaciones establecidas en el artículo 41, que entrarán en vigor a los dos años y un año, respectivamente, de la publicación de la presente Ley en el «Boletín Oficial del Estado».

§ 17

Real Decreto 304/2014, de 5 de mayo, por el que se aprueba el Reglamento de la Ley 10/2010, de 28 de abril, de prevención del blanqueo de capitales y de la financiación del terrorismo

Ministerio de Economía y Competitividad
«BOE» núm. 110, de 6 de mayo de 2014
Última modificación: 24 de abril de 2024
Referencia: BOE-A-2014-4742

El real decreto desarrolla la Ley 10/2010, de 28 de abril, de prevención del blanqueo de capitales y de la financiación del terrorismo de acuerdo con la habilitación al efecto conferida por dicha Ley en su disposición final quinta.

El blanqueo de capitales y la financiación del terrorismo se presentan como fenómenos universales y globalizados, que aprovechan las ventajas que ofrece la economía internacional y la paulatina eliminación de barreras a los intercambios a nivel mundial. Siendo así, la respuesta que la comunidad internacional ha de ofrecer a este fenómeno, debe ser coordinada y global.

La política de prevención del blanqueo de capitales y de la financiación del terrorismo se ha venido desarrollando en España en consonancia con la evolución de los estándares internacionales en esta materia. Unos estándares en cuya configuración España ha colaborado activamente, a través de su participación como miembro del Grupo de Acción Financiera Internacional (GAFI), desde su fundación en 1989. Precisamente, el intenso compromiso con la elaboración de las nuevas Recomendaciones de GAFI y su posterior aprobación en febrero de 2012 ha llevado a la adopción de diferentes iniciativas en el ámbito normativo tendentes a incorporar a nuestro Ordenamiento las novedades contenidas en las mismas.

En este sentido, es importante resaltar la modificación operada en la Ley 10/2010, de 28 de abril, mediante la aprobación de la Ley 19/2013, de 9 de diciembre, de transparencia, acceso a la información pública y buen gobierno, que incorpora, como novedades destacadas, la modificación del régimen aplicable a las personas con responsabilidad pública, la reforma del sistema de diligencia simplificada, la ampliación de las potestades del Consejo de Ministros a la hora de adoptar sanciones y contramedidas financieras internacionales y el establecimiento de la obligación de estructurar los procedimientos de control interno a nivel de grupo.

Con la aprobación del real decreto, se procede, por un lado, a culminar el nuevo enfoque orientado al riesgo de la normativa preventiva en España, incorporando asimismo las principales novedades de la normativa internacional surgidas a partir de la aprobación de las nuevas Recomendaciones de GAFI.

En este sentido, si bien el enfoque orientado al riesgo estaba ya incorporado en la Ley 10/2010, de 28 de abril, este real decreto procede al desarrollo y concreción de dicho concepto.

Teniendo en cuenta los medios limitados de que disponen los sujetos obligados, se impone adoptar aquellas medidas que permitan incrementar la eficacia y eficiencia en el uso de esos recursos, haciendo más hincapié en aquellas situaciones, productos y clientes que presentan un nivel de riesgo superior.

De esta forma, los sujetos obligados habrán de analizar los riesgos principales a los que se enfrentan y que variarán en función del tipo de negocio, de productos y de clientes con los que establecen relaciones de negocio. A partir de ese análisis, se ha de proceder a diseñar las políticas y procedimientos internos, de manera tal que estos se adapten al perfil de riesgo de la entidad, moderándose la intensidad de las medidas de diligencia debida aplicadas, según las características concretas del cliente y la operación.

Un enfoque orientado al riesgo que, no solamente, incrementará la eficiencia de las medidas a aplicar, sino que se presenta, igualmente, como un elemento de flexibilidad de la norma, dirigida a un colectivo muy heterogéneo de sujetos. De esta manera, se establecen unos requerimientos básicos y comunes para todos los sujetos obligados, permitiendo asimismo un margen de adaptación de la aplicación de la norma a la realidad específica de la actividad que cada sujeto desarrolla.

Junto a ello, se procede a un redimensionamiento de las obligaciones de tipo procedimental exigidas a ciertos tipos de sujetos obligados. El objetivo es limitar las obligaciones procedimentales para los sujetos de tamaño más reducido, incrementando la exigencia en función de la dimensión y volumen de negocio del sujeto obligado. Un planteamiento que se justifica tanto desde el punto de vista económico como de gestión del riesgo, que en el caso de entidades de gran tamaño, requiere de un tratamiento centralizado, especializado y automatizado.

Es asimismo especialmente relevante el desarrollo del artículo 43 de la Ley 10/2010, de 28 de abril, por el que se prevé la creación de un Fichero de Titularidades Financieras, cuyo contenido, funcionamiento y posibilidades de acceso este real decreto concreta.

Por último, se lleva a cabo una revisión del esquema institucional dedicado a la prevención del blanqueo de capitales y la financiación del terrorismo, con un reforzamiento de la Comisión mediante, la ampliación de las instituciones en ella participantes y la creación de un nuevo órgano dependiente de aquella, el Comité de Inteligencia Financiera.

Durante la tramitación de este reglamento se ha solicitado informe a los vocales miembros de la Comisión de Prevención del Blanqueo de Capitales e Infracciones Monetarias, conforme a lo dispuesto en el artículo 44.2.k) de la Ley 10/2010, de 28 de abril.

Asimismo, ha sido sometido a audiencia pública en la que han participado numerosos organismos y entidades afectados. Por último, se ha solicitado informe a los departamentos ministeriales afectados, al Consejo General del Poder Judicial, al Consejo Fiscal y a la Agencia Española de Protección de Datos.

En su virtud, a propuesta del Ministro de Economía y Competitividad, con la aprobación previa del Ministro de Hacienda y Administraciones Públicas, de acuerdo con el Consejo de Estado y previa deliberación del Consejo de Ministros en su reunión del día 30 de abril de 2014,

DISPONGO:

Artículo único. *Aprobación del Reglamento de la Ley 10/2010, de 28 de abril, de prevención del blanqueo de capitales y de la financiación del terrorismo.*

Se aprueba el Reglamento de la Ley 10/2010, de 28 de abril, de prevención del blanqueo de capitales y de la financiación del terrorismo, cuyo texto se incluye a continuación.

Disposición adicional primera. *Informes del Servicio Ejecutivo de la Comisión en los procedimientos de creación de entidades financieras y en los procedimientos de evaluación cautelar de las adquisiciones y de los incrementos de participaciones.*

No será preceptivo informe del Servicio Ejecutivo de la Comisión en los procedimientos de creación de entidades financieras y en los procedimientos de evaluación cautelar de las adquisiciones y de los incrementos de participaciones:

§ 17 Reglamento Ley de prevención del blanqueo de capitales y financiación del terrorismo

a) Cuando la persona o entidad objeto del procedimiento no tenga la condición de sujeto obligado conforme a lo dispuesto en el artículo 2 de la Ley 10/2010, de 28 de abril.

b) En las variaciones posteriores en la cadena de sociedades intermedias a través de la cual un titular instrumente una participación significativa previamente autorizada.

Disposición adicional segunda. *No incremento del gasto público.*

Las medidas incluidas en este real decreto se atenderán con las dotaciones presupuestarias ordinarias y no podrán suponer incremento del gasto público.

Disposición adicional tercera. *Acceso a la información por la Agencia Estatal de Administración Tributaria.*

La Agencia Estatal de Administración Tributaria, para el cumplimiento de las funciones que tiene legalmente atribuidas, podrá requerir y obtener la información que los sujetos obligados posean o gestionen como consecuencia de las obligaciones de diligencia debida derivadas de la Ley 10/2010, de 28 de abril, en los términos previstos en el artículo 93 de la Ley General Tributaria.

Disposición transitoria primera. *Entrada en funcionamiento del Fichero de Titularidades Financieras.*

La entrada en funcionamiento del Fichero de Titularidades Financieras, regulado en la sección 3.^a del capítulo V del reglamento, se producirá en la fecha que se determine por Orden del Ministro de Economía y Competitividad y se pondrá en conocimiento de las entidades de crédito con una anticipación mínima de seis meses. La entrada en funcionamiento del fichero deberá producirse dentro del plazo máximo de dos años desde la entrada en vigor del reglamento.

Las entidades de crédito declararán, con carácter previo, al Servicio Ejecutivo de la Comisión, en la forma establecida por éste, la totalidad de las cuentas corrientes, cuentas de ahorros, cuentas de valores y depósitos a plazo vigentes en el momento de entrada en funcionamiento del Fichero de Titularidades Financieras.

Disposición transitoria segunda. *Comunicación sistemática.*

Hasta que se proceda a la designación por Orden del Ministro de Economía y Competitividad, los sujetos obligados aplicarán en el cumplimiento de lo dispuesto en el artículo 27.1.c) de este reglamento el listado de países y territorios contenido en el artículo 1 del Real Decreto 1080/1991, de 5 de julio, por el que se determinan los países o territorios a que se refieren los artículos 2, apartado 3, número 4, de la Ley 17/1991, de 27 de mayo, de medidas fiscales urgentes, y 62 de la Ley 31/1990, de 27 de diciembre, de Presupuestos Generales del Estado para 1991, teniendo en cuenta lo establecido en la disposición adicional primera y en la disposición transitoria segunda de la Ley 36/2006, de 29 de noviembre, de medidas para la prevención del fraude fiscal, complementado por Orden ECO/2652/2002, de 24 de octubre, por la que se desarrollan las obligaciones de comunicación de operaciones en relación con determinados países al Servicio Ejecutivo de la Comisión de Prevención del Blanqueo de Capitales e Infracciones Monetarias.

La comunicación sistemática establecida en el artículo 27.1 e) y f) será exigible a partir de la fecha que se determine por el Servicio Ejecutivo de la Comisión, quien determinará asimismo la forma y contenido de dichas comunicaciones.

Disposición transitoria tercera. *Obligaciones de diligencia debida en operaciones ocasionales.*

Hasta la entrada en vigor del umbral de identificación en operaciones ocasionales contemplado en el artículo 4.1 de este Reglamento, se seguirán aplicando los umbrales establecidos en el Real Decreto 925/1995, de 9 de junio, por el que se aprueba el Reglamento de la Ley 19/1993, de 28 de diciembre, sobre determinadas medidas de prevención del blanqueo de capitales.

Disposición transitoria cuarta. *Titularidad real.*

En relación con los clientes existentes a la fecha de entrada en vigor del reglamento, la inclusión por los sujetos obligados en sus archivos de clientes de los administradores como titulares reales de las personas jurídicas en los supuestos contemplados en el artículo 8.b) de este reglamento se realizará en el plazo máximo de dos años a contar desde la entrada en vigor de este reglamento.

Disposición transitoria quinta. *Medidas de diligencia simplificada.*

La aplicación de las medidas simplificadas de diligencia debida del artículo 17 en relación con los clientes y productos vivos que, a la fecha de entrada en vigor de este reglamento, se beneficiaban del régimen de diligencia simplificada, se realizará conforme al criterio de riesgo establecido en el reglamento y en el plazo máximo de tres años a contar desde la entrada en vigor del mismo.

No obstante dicho plazo, en los productos a los que se refiere el artículo 16 a) a d), la comprobación de la identidad se realizará, en todo caso, antes del pago de la prestación.

Disposición derogatoria única. *Derogación normativa.*

A la entrada en vigor de este real decreto quedará derogado el Real Decreto 925/1995, de 9 de junio, por el que se aprueba el Reglamento de la Ley 19/1993, de 28 de diciembre, sobre determinadas medidas de prevención del blanqueo de capitales.

En cuanto no se opongan a lo dispuesto en el reglamento, continuarán vigentes la Orden EHA/2963/2005, de 20 de septiembre, reguladora del Órgano Centralizado de Prevención en materia de blanqueo de capitales en el Consejo General del Notariado; la Orden EHA/1439/2006, de 3 de mayo, reguladora de la declaración de movimientos de medios de pago en el ámbito de la prevención del blanqueo de capitales; la Orden EHA/2619/2006, de 28 de julio, por la que se desarrollan determinadas obligaciones de prevención del blanqueo de capitales de los sujetos obligados que realicen actividad de cambio de moneda o gestión de transferencias con el exterior; la Orden EHA/2444/2007, de 31 de julio, por la que se desarrolla el Reglamento de la Ley 19/1993, de 28 de diciembre, sobre determinadas medidas de prevención del blanqueo de capitales, aprobado por Real Decreto 925/1995, de 9 de junio, en relación con el informe de experto externo sobre los procedimientos y órganos de control interno y comunicación establecidos para prevenir el blanqueo de capitales; y la Orden EHA/114/2008, 29 de enero, reguladora del cumplimiento de determinadas obligaciones de los notarios en el ámbito de la prevención del blanqueo de capitales.

Disposición final primera. *Título competencial.*

Este real decreto se dicta al amparo del artículo 149.1.11ª y 13ª de la Constitución, que atribuyen al Estado, respectivamente, las competencias para dictar las bases de la ordenación del crédito y las bases y coordinación de la planificación general de actividad económica.

Disposición final segunda. *Habilitación para el desarrollo y aplicación del reglamento.*

Se habilita al Ministro de Economía y Competitividad para dictar las disposiciones de desarrollo y aplicación a que se refieren los artículos 3.2, 27.1 g), 45.1 y disposición transitoria primera, y cuantas otras disposiciones y actos de aplicación sean necesarios para el desarrollo de lo establecido en este reglamento.

Disposición final tercera. *Entrada en vigor.*

El presente real decreto entrará en vigor el mismo día de su publicación en el «Boletín Oficial del Estado».

Se exceptúa de lo anterior el umbral de identificación en operaciones ocasionales del artículo 4.1, que entrará en vigor a los seis meses de la publicación de este real decreto en el «Boletín Oficial del Estado».

REGLAMENTO DE LA LEY 10/2010, DE 28 DE ABRIL, DE PREVENCIÓN DEL BLANQUEO DE CAPITALES Y DE LA FINANCIACIÓN DEL TERRORISMO

CAPÍTULO I

Disposiciones generales**Artículo 1.** *Ámbito de aplicación.*

Este reglamento regula, en desarrollo de la Ley 10/2010, de 28 de abril, de prevención del blanqueo de capitales y de la financiación del terrorismo, las obligaciones de los sujetos obligados por dicha ley, relacionados en el artículo 2 de la misma, la organización institucional en materia de prevención del blanqueo de capitales y de la financiación del terrorismo, las sanciones y contramedidas financieras internacionales y establece la estructura y funcionamiento del Fichero de Titularidades Financieras.

Artículo 2. *Fraccionamiento de operaciones y contravalor en moneda extranjera.*

1. Los umbrales cuantitativos establecidos en este reglamento serán aplicables con independencia de que se alcancen en una única operación o en varias operaciones ligadas entre sí.

2. Las referencias del reglamento a cuantías en euros comprenderán su contravalor en moneda extranjera.

Artículo 3. *Actividades excluidas.*

1. No estará sujeta a la Ley 10/2010, de 28 de abril, conforme a lo previsto en el artículo 2.3 de la misma, la actividad de cambio de moneda extranjera realizada con carácter accesorio a la actividad principal del titular, cuando concurren todas las circunstancias siguientes:

a) Que la actividad de cambio de moneda extranjera se verifique, exclusivamente, como servicio proporcionado a los clientes de la actividad principal.

b) Que la cantidad cambiada por cliente no exceda de 1.000 euros en cada trimestre natural.

c) Que la actividad de cambio de moneda extranjera sea limitada en términos absolutos, sin que pueda exceder la cifra de 100.000 euros anuales.

d) Que la actividad de cambio de moneda extranjera sea accesorio a la actividad principal, considerándose como tal aquella que no exceda del 5 por ciento de la facturación anual del negocio.

2. Quedarán asimismo excluidos los actos notariales y registrales que carezcan de contenido económico o patrimonial o no sean relevantes a efectos de prevención del blanqueo de capitales y de la financiación del terrorismo. A tal efecto, mediante Orden del Ministro de Economía y Competitividad, previo informe del Ministerio de Justicia, se establecerá la relación de tales actos.

CAPÍTULO II

De la diligencia debida**Sección 1.ª Medidas normales de diligencia debida****Artículo 4.** *Identificación formal.*

1. Los sujetos obligados identificarán y comprobarán, mediante documentos fehacientes, la identidad de cuantas personas físicas o jurídicas pretendan establecer relaciones de negocio o intervenir en cualesquiera operaciones ocasionales cuyo importe sea igual o superior a 1.000 euros, con excepción del pago de premios de loterías y otros juegos de azar, donde procederá la identificación y comprobación de la identidad en relación con aquellos premios cuyo importe sea igual o superior a 2.500 euros, sin perjuicio de lo

dispuesto en la Ley 13/2011, de 27 de mayo, de regulación del juego, y en su normativa de desarrollo.

En las operaciones de envío de dinero y gestión de transferencias deberá procederse a la identificación y comprobación de la identidad en todo caso.

No será preceptiva la comprobación de la identidad en la ejecución de operaciones cuando no concurren dudas respecto de la identidad del interviniente, quede acreditada su participación en la operación mediante su firma manuscrita o electrónica y dicha comprobación se hubiera practicado previamente en el establecimiento de la relación de negocios.

2. La comprobación de la identidad se verificará con carácter previo al establecimiento de la relación de negocios o de la ejecución de operaciones ocasionales, sin perjuicio de lo dispuesto en el artículo 12 de la Ley 10/2010, de 28 de abril.

Artículo 5. *Identificación formal en el ámbito del seguro.*

1. Sin perjuicio de lo dispuesto en el artículo 4.2, los sujetos obligados identificarán y comprobarán, mediante documentos fehacientes, la identidad del tomador del seguro, con carácter previo a la celebración del contrato.

2. Los sujetos obligados registrarán la identidad del beneficiario o beneficiarios del seguro tan pronto como sean designados por el tomador del seguro. En el caso de beneficiarios designados de forma genérica, por testamento o por otros medios, los sujetos obligados obtendrán la información necesaria para establecer la identidad del beneficiario en el momento del pago.

En todo caso, la comprobación mediante documentos fehacientes de la identidad del beneficiario o beneficiarios del seguro de vida deberá realizarse con carácter previo al pago de la prestación derivada del contrato o al ejercicio por el tomador de los derechos de rescate, anticipo o pignoración conferidos por la póliza.

La información obtenida deberá ser registrada y conservada, de acuerdo con lo establecido en el artículo 28.

3. En los casos en que no resulte posible la aplicación de lo previsto en el apartado anterior, los sujetos obligados procederán a realizar el examen especial a que se refiere el artículo 17 de la Ley 10/2010, de 28 de abril.

Artículo 6. *Documentos fehacientes a efectos de identificación formal.*

1. Se considerarán documentos fehacientes, a efectos de identificación formal, los siguientes:

a) Para las personas físicas de nacionalidad española, el Documento Nacional de Identidad.

Para las personas físicas de nacionalidad extranjera, la Tarjeta de Residencia, la Tarjeta de Identidad de Extranjero, el Pasaporte o, en el caso de ciudadanos de la Unión Europea o del Espacio Económico Europeo, el documento, carta o tarjeta oficial de identidad personal expedido por las autoridades de origen. Será asimismo documento válido para la identificación de extranjeros el documento de identidad expedido por el Ministerio de Asuntos Exteriores y de Cooperación para el personal de las representaciones diplomáticas y consulares de terceros países en España.

Excepcionalmente, los sujetos obligados podrán aceptar otros documentos de identidad personal expedidos por una autoridad gubernamental siempre que gocen de las adecuadas garantías de autenticidad e incorporen fotografía del titular.

b) Para las personas jurídicas, los documentos públicos que acrediten su existencia y contengan su denominación social, forma jurídica, domicilio, la identidad de sus administradores, estatutos y número de identificación fiscal.

En el caso de personas jurídicas de nacionalidad española, será admisible, a efectos de identificación formal, certificación del Registro Mercantil provincial, aportada por el cliente u obtenida mediante consulta telemática.

2. En los casos de representación legal o voluntaria, la identidad del representante y de la persona o entidad representada, será comprobada documentalente. A estos efectos, deberá obtenerse copia del documento fehaciente a que se refiere el apartado precedente

correspondiente tanto al representante como a la persona o entidad representada, así como el documento público acreditativo de los poderes conferidos. Será admisible la comprobación mediante certificación del Registro Mercantil provincial, aportada por el cliente, u obtenida mediante consulta telemática.

3. Los sujetos obligados identificarán y comprobarán mediante documentos fehacientes la identidad de todos los partícipes de las entidades sin personalidad jurídica. No obstante, en el supuesto de entidades sin personalidad jurídica que no ejerzan actividades económicas bastará, con carácter general, con la identificación y comprobación mediante documentos fehacientes de la identidad de la persona que actúe por cuenta de la entidad.

En el supuesto de fondos de inversión, la obligación de identificación y comprobación de la identidad de los partícipes se realizará conforme a lo dispuesto en el artículo 40.3 de la Ley 35/2003, de 4 de noviembre, de Instituciones de Inversión Colectiva.

En los fideicomisos anglosajones («trusts») u otros instrumentos jurídicos análogos que, no obstante carecer de personalidad jurídica, puedan actuar en el tráfico económico, los sujetos obligados requerirán el documento constitutivo, sin perjuicio de proceder a la identificación y comprobación de la identidad de la persona que actúe por cuenta de los beneficiarios o de acuerdo con los términos del fideicomiso, o instrumento jurídico. A estos efectos, los fiduciarios comunicarán su condición a los sujetos obligados cuando, como tales, pretendan establecer relaciones de negocio o intervenir en cualesquiera operaciones. En aquellos supuestos en que un fiduciario no declare su condición de tal y se determine esta circunstancia por el sujeto obligado, se pondrá fin a la relación de negocios, procediendo a realizar el examen especial a que se refiere el artículo 17 de la Ley 10/2010, de 28 de abril.

4. Los documentos de identificación deberán encontrarse en vigor en el momento de establecer relaciones de negocio o ejecutar operaciones ocasionales. En el supuesto de personas jurídicas, la vigencia de los datos consignados en la documentación aportada deberá acreditarse mediante una declaración responsable del cliente.

Artículo 7. *Obligaciones de identificación de las entidades gestoras de instituciones de inversión colectiva.*

Las entidades gestoras de instituciones de inversión colectiva considerarán clientes a las entidades comercializadoras de instituciones de inversión colectiva siempre que éstas tengan la consideración de sujeto obligado conforme a la Ley 10/2010, de 28 de abril, en relación con las cuentas globales a las que se refiere el artículo 40.3 de la Ley 35/2003, de 4 de noviembre, de Instituciones de Inversión Colectiva.

Artículo 8. *Titular real.*

Tendrán la consideración de titulares reales:

a) La persona o personas físicas por cuya cuenta se pretenda establecer una relación de negocios o intervenir en cualesquiera operaciones.

b) La persona o personas físicas que en último término posean o controlen, directa o indirectamente, un porcentaje superior al 25 por ciento del capital o de los derechos de voto de una persona jurídica, o que a través de acuerdos o disposiciones estatutarias o por otros medios ejerzan el control, directo o indirecto, de la gestión de una persona jurídica.

El sujeto obligado deberá documentar las acciones que ha realizado a fin de determinar la persona física que, en último término, posea o controle, directa o indirectamente, un porcentaje superior al 25 por ciento del capital o de los derechos de voto de la persona jurídica, o que por otros medios ejerza el control, directo o indirecto, de la persona jurídica y, en su caso, los resultados infructuosos de las mismas.

Cuando no exista una persona física que posea o controle, directa o indirectamente, un porcentaje superior al 25 por ciento del capital o de los derechos de voto de la persona jurídica, o que por otros medios ejerza el control, directo o indirecto, de la persona jurídica, se considerará que ejerce dicho control el administrador o administradores. Cuando el administrador designado fuera una persona jurídica, se entenderá que el control es ejercido por la persona física nombrada por el administrador persona jurídica.

Las presunciones a las que se refiere el párrafo anterior se aplicarán salvo prueba en contrario.

c) La persona o personas físicas que sean titulares o ejerzan el control del 25 por ciento o más de los bienes de un instrumento o persona jurídicos que administre o distribuya fondos, o, cuando los beneficiarios estén aún por designar, la categoría de personas en beneficio de la cual se ha creado o actúa principalmente la persona o instrumento jurídicos. Cuando no exista una persona física que posea o controle directa o indirectamente el 25 por ciento o más de los bienes mencionados en el apartado anterior, tendrán consideración de titular real la persona o personas físicas en última instancia responsables de la dirección y gestión del instrumento o persona jurídicos, incluso a través de una cadena de control o propiedad.

Tendrán la consideración de titulares reales las personas naturales que posean o controlen un 25 por ciento o más de los derechos de voto del Patronato, en el caso de una fundación, o del órgano de representación, en el de una asociación, teniendo en cuenta los acuerdos o previsiones estatutarias que puedan afectar a la determinación de la titularidad real.

Cuando no exista una persona o personas físicas que cumplan los criterios establecidos en el párrafo anterior, tendrán la consideración de titulares reales los miembros del Patronato y, en el caso de asociaciones, los miembros del órgano de representación o Junta Directiva.

Artículo 9. Identificación del titular real.

1. Los sujetos obligados identificarán al titular real y adoptarán medidas adecuadas en función del riesgo a fin de comprobar su identidad con carácter previo al establecimiento de relaciones de negocio, la ejecución de transferencias electrónicas por importe superior a 1.000 euros o a la ejecución de otras operaciones ocasionales por importe superior a 15.000 euros.

La identificación y comprobación de la identidad del titular real podrá realizarse, con carácter general, mediante una declaración responsable del cliente o de la persona que tenga atribuida la representación de la persona jurídica, A estos efectos, los administradores de las sociedades u otras personas jurídicas deberán obtener y mantener información adecuada, precisa y actualizada sobre la titularidad real de las mismas.

No obstante lo dispuesto en el párrafo anterior, será preceptiva la obtención por el sujeto obligado de documentación adicional o de información de fuentes fiables independientes cuando el cliente, el titular real, la relación de negocios o la operación presenten riesgos superiores al promedio.

2. Procederá en todo caso la acreditación de la titularidad real mediante la obtención de información documental o de fuentes fiables independientes en los siguientes supuestos:

a) Cuando existan indicios de que la identidad del titular real declarada por el cliente no es exacta o veraz.

b) Cuando concurren circunstancias que determinen el examen especial de conformidad con el artículo 17 de la Ley 10/2010, de 28 de abril, o la comunicación por indicio de conformidad con el artículo 18 de la Ley 10/2010, de 28 de abril.

3. Los sujetos obligados adoptarán medidas adecuadas para determinar la estructura de propiedad o de control de las personas e instrumentos jurídicos y no establecerán o mantendrán relaciones de negocio con personas o instrumentos jurídicos cuya estructura de propiedad o de control no haya podido determinarse.

A estos efectos, los sujetos obligados requerirán de sus clientes la información y documentación necesarias para determinar la estructura de propiedad o control. En caso de resistencia o negativa del cliente a proporcionar la información o documentación requerida, los sujetos obligados se abstendrán de establecer o mantener la relación de negocios o de ejecutar la operación.

4. No será preceptiva la identificación de los accionistas o titulares reales de empresas cotizadas o de sus filiales participadas mayoritariamente cuando aquéllas estén sometidas a obligaciones de información que aseguren la adecuada transparencia de su titularidad real.

5. En relación con los fideicomisos anglosajones («trusts»), los sujetos obligados identificarán y adoptarán medidas adecuadas a fin de comprobar la identidad del fideicomitente, de los fideicomisarios, del protector, de los beneficiarios o clases de beneficiarios y de cualquier otra persona física que ejerza el control efectivo final sobre el

fideicomiso, incluso a través de una cadena de control o propiedad. En el caso de beneficiarios designados por características o clases, deberá obtenerse la información necesaria para establecer la identidad del beneficiario en el momento del pago o cuando el beneficiario pretenda ejercer los derechos conferidos.

En el supuesto de instrumentos jurídicos análogos al fideicomiso anglosajón, los sujetos obligados identificarán y adoptarán medidas adecuadas a fin de comprobar la identidad de las personas que ocupen posiciones equivalentes o similares a las indicadas en el párrafo anterior.

6. Para el cumplimiento de la obligación de identificación y comprobación de la identidad de la persona titular real establecida en este artículo, los sujetos obligados deberán acceder a la información que consta al respecto en el Registro Central de Titularidades Reales, sin perjuicio de que a estos exclusivos efectos puedan realizar consultas adicionales a la base de datos de titularidad real del Consejo General del Notariado o a otros registros que puedan recoger la información de titularidad real de las personas jurídicas o entidades inscritas.

Artículo 10. *Propósito e índole de la relación de negocios.*

1. Los sujetos obligados recabarán de sus clientes información a fin de conocer la naturaleza de su actividad profesional o empresarial. La actividad declarada por el cliente será registrada por el sujeto obligado con carácter previo al inicio de la relación de negocios.

2. Los sujetos obligados comprobarán las actividades declaradas por los clientes en los siguientes supuestos:

a) Cuando el cliente o la relación de negocios presenten riesgos superiores al promedio, por disposición normativa o porque así se desprenda del análisis de riesgo del sujeto obligado.

b) Cuando del seguimiento de la relación de negocios resulte que las operaciones activas o pasivas del cliente no se corresponden con su actividad declarada o con sus antecedentes operativos.

3. Las acciones de comprobación de la actividad profesional o empresarial declarada se graduarán en función del riesgo y se realizarán mediante documentación aportada por el cliente, o mediante la obtención de información de fuentes fiables independientes. Asimismo, los sujetos obligados podrán comprobar la actividad profesional o empresarial de los clientes mediante visitas presenciales a las oficinas, almacenes o locales declarados por el cliente como lugares donde ejerce su actividad mercantil, dejando constancia por escrito del resultado de dicha visita.

4. Se comprobará en todo caso la actividad declarada cuando concurren circunstancias que determinen el examen especial de conformidad con el artículo 17 de la Ley 10/2010, de 28 de abril, o la comunicación por indicio de conformidad con el artículo 18 de la Ley 10/2010, de 28 de abril.

Artículo 11. *Seguimiento continuo de la relación de negocios.*

1. Los sujetos obligados realizarán un escrutinio de las operaciones efectuadas a lo largo de la relación de negocio a fin de garantizar que coincidan con la actividad profesional o empresarial del cliente y con sus antecedentes operativos. Los sujetos obligados incrementarán el seguimiento cuando aprecien riesgos superiores al promedio por disposición normativa o porque así se desprenda del análisis de riesgo del sujeto obligado.

El escrutinio tendrá carácter integral, debiendo incorporar todos los productos del cliente con el sujeto obligado y, en su caso, con otras sociedades del grupo.

2. Los sujetos obligados realizarán periódicamente procesos de revisión con objeto de asegurar que los documentos, datos e informaciones obtenidos como consecuencia de la aplicación de las medidas de debida diligencia se mantengan actualizados y se encuentren vigentes.

El manual a que se refiere el artículo 33 determinará, en función del riesgo, la periodicidad de los procesos de revisión documental que para los clientes de riesgo superior al promedio será, como mínimo, anual.

Artículo 12. *Diligencia debida y prohibición de revelación.*

Con independencia de cualquier excepción, exención o umbral, si durante el establecimiento o en el curso de una relación de negocios o de la ejecución de operaciones surgieran indicios o certeza de blanqueo de capitales o de financiación del terrorismo, los sujetos obligados procederán a identificar y verificar la identidad del cliente y del titular real con carácter previo al cumplimiento de lo dispuesto en los artículos 17 y 18 de la Ley 10/2010, de 28 de abril.

No obstante, en estos casos, los sujetos obligados deberán tener en cuenta el riesgo de revelación, pudiendo omitir la práctica de las medidas de diligencia debida previstas en el párrafo precedente cuando consideren razonablemente que revelarían al cliente o potencial cliente el examen o comunicación de la operación.

Artículo 13. *Aplicación por terceros de las medidas de diligencia debida.*

1. Para la aplicación de las medidas de diligencia debida, los sujetos obligados podrán recurrir a terceros sometidos a obligaciones de prevención del blanqueo de capitales y de la financiación del terrorismo, en los términos establecidos en el artículo 8 de la Ley 10/2010, de 28 de abril.

2. Las respectivas obligaciones de las partes se incluirán en un acuerdo escrito de formalización de la aplicación por terceros de las medidas de diligencia debida. Conforme al citado acuerdo, el sujeto obligado exigirá en todo caso al tercero:

- a) Que le remita inmediatamente la información sobre el cliente.
- b) Que le remita inmediatamente, cuando así lo solicite el sujeto obligado, copia de los documentos que acrediten la información suministrada sobre dicho cliente.

Los acuerdos de formalización podrán abarcar la totalidad de las medidas de diligencia debida, con excepción del seguimiento continuo de la relación de negocios, afectando a todos los datos que el tercero mantenga sobre el cliente, mediante la adopción de acuerdos generales; o solamente uno o varios elementos concretos de las medidas de diligencia debida, mediante la adopción de acuerdos particulares.

3. En todo caso, el sujeto obligado deberá comprobar que el tercero se encuentra sometido a las obligaciones en materia de prevención de blanqueo de capitales y de financiación del terrorismo y es objeto de supervisión en estas materias, adoptando asimismo medidas razonables a fin de determinar que cuenta con procedimientos adecuados para el cumplimiento de las medidas de diligencia debida y conservación de documentos.

4. Los sujetos obligados podrán aceptar medidas de diligencia debida practicadas por sus filiales o sucursales domiciliadas en terceros países siempre que el grupo establezca y aplique medidas comunes de diligencia debida y de registro de operaciones, y tenga aprobados unos controles internos en materia de blanqueo de capitales y de financiación del terrorismo cuya supervisión esté atribuida a un órgano de control interno con facultades a nivel de grupo.

Artículo 14. *Acuerdos relativos al acceso a la información de identificación de las personas con responsabilidad pública.*

Para la determinación de la condición de persona con responsabilidad pública, familiar o allegado de aquél, los sujetos obligados podrán acceder a los ficheros creados al amparo de lo establecido en el artículo 15.1 de la Ley 10 /2010, de 28 de abril por otros sujetos obligados, por los órganos centralizados de prevención a los que se refiere el artículo 44 de este reglamento o por terceros. En estos supuestos, los acuerdos que formalicen dicho acceso incluirán las respectivas obligaciones de las partes a fin de cumplir con las limitaciones y requisitos establecidos por la Ley Orgánica 15/1999, de 13 de diciembre, de Protección de Datos de Carácter Personal y su normativa de desarrollo, en particular en lo referido a la seguridad en la transmisión de los datos y a los procedimientos a adoptar para garantizar la actualización continua de los datos contenidos en los ficheros.

Sección 2.ª Medidas simplificadas de diligencia debida

Artículo 15. *Clientes susceptibles de aplicación de medidas simplificadas de diligencia debida.*

Los sujetos obligados podrán aplicar, en función del riesgo, medidas simplificadas de diligencia debida respecto de los siguientes clientes:

a) Las entidades de derecho público de los Estados miembros de la Unión Europea o de países terceros equivalentes.

b) Las sociedades u otras personas jurídicas controladas o participadas mayoritariamente por entidades de derecho público de los Estados miembros de la Unión Europea o de países terceros equivalentes.

c) Las entidades financieras, exceptuadas las entidades de pago, domiciliadas en la Unión Europea o en países terceros equivalentes que sean objeto de supervisión para garantizar el cumplimiento de las obligaciones de prevención del blanqueo de capitales y de la financiación del terrorismo.

d) Las sucursales o filiales de entidades financieras, exceptuadas las entidades de pago, domiciliadas en la Unión Europea o en países terceros equivalentes, cuando estén sometidas por la matriz a procedimientos de prevención del blanqueo de capitales y de la financiación del terrorismo.

e) Las sociedades cotizadas cuyos valores se admitan a negociación en un mercado regulado de la Unión Europea o de países terceros equivalentes así como sus sucursales y filiales participadas mayoritariamente.

Artículo 16. *Productos u operaciones susceptibles de aplicación de medidas simplificadas de diligencia debida.*

Los sujetos obligados podrán aplicar, en función del riesgo, medidas simplificadas de diligencia debida respecto de los siguientes productos u operaciones:

a) Las pólizas de seguro de vida cuya prima anual no exceda de 1.000 euros o cuya prima única no exceda de 2.500 euros.

b) Los instrumentos de previsión social complementaria enumerados en el artículo 51 de la Ley 35/2006, de 28 de noviembre, del Impuesto sobre la Renta de las Personas Físicas y de modificación parcial de los Impuestos sobre Sociedades, sobre la Renta de No Residentes y sobre el Patrimonio, cuando la liquidez se encuentre limitada a los supuestos contemplados en la normativa de planes y fondos de pensiones y no puedan servir de garantía para un préstamo.

c) Los seguros colectivos que instrumenten compromisos por pensiones a que se refiere la disposición adicional primera del texto refundido de la Ley de Regulación de los Planes y Fondos de Pensiones, aprobado por Real Decreto Legislativo 1/2002, de 29 de noviembre, cuando cumplan los siguientes requisitos:

1.º Que instrumenten compromisos por pensiones que tengan su origen en un convenio colectivo o en un expediente de regulación de empleo, entendido como la extinción de las relaciones laborales en virtud de un despido colectivo del artículo 51 del texto refundido de la Ley del Estatuto de los Trabajadores, aprobado por Real Decreto Legislativo 1/1995, de 24 de marzo, o de resolución judicial adoptada en el seno de un procedimiento concursal.

2.º Que no admitan el pago de primas por parte del trabajador asegurado que, sumadas a las abonadas por el empresario tomador del seguro, supongan un importe superior a los límites establecidos por el artículo 52.1.b) de la Ley 35/2006, de 28 de noviembre, para los instrumentos de previsión social complementaria enumerados en su artículo 51.

3.º Que no puedan servir de garantía para un préstamo y no contemplen otros supuestos de rescate distintos a los excepcionales de liquidez recogidos en la normativa de planes de pensiones o a los recogidos en el artículo 29 del Real Decreto 1588/1999, de 15 de octubre, por el que se aprueba el Reglamento sobre la instrumentación de los compromisos por pensiones de las empresas con los trabajadores y beneficiarios.

d) Las pólizas del ramo de vida que garanticen exclusivamente el riesgo de fallecimiento, incluidas las que contemplen además garantías complementarias de indemnización

pecuniaria por invalidez permanente o parcial, total o absoluta o incapacidad temporal, enfermedad grave y dependencia.

e) El dinero electrónico cuando no pueda recargarse y el importe almacenado no exceda de 250 euros o cuando, en caso de que pueda recargarse, el importe total disponible en un año natural esté limitado a 2.500 euros, salvo cuando el titular del dinero electrónico solicite el reembolso de una cantidad igual o superior a 1.000 euros en el curso de ese mismo año natural. Se excluye el dinero electrónico emitido contra entrega de los medios de pago a que se refiere el artículo 34.2.a) de la Ley 10/2010, de 28 de abril.

f) Los giros postales de las Administraciones Públicas o de sus organismos dependientes y los giros postales oficiales para pagos del Servicio Postal con origen y destino en el propio Servicio de Correos.

g) Los cobros o pagos derivados de comisiones generadas por reservas en el sector turístico que no superen los 1.000 euros.

h) Los contratos de crédito al consumo por importe inferior a 2.500 euros siempre que el reembolso se realice exclusivamente mediante cargo en una cuenta corriente abierta a nombre del deudor en una entidad de crédito domiciliada en la Unión Europea o en países terceros equivalentes.

i) Los préstamos sindicados en los que el banco agente sea una entidad de crédito domiciliada en la Unión Europea o en países terceros equivalentes, respecto de las entidades participantes que no tengan la condición de banco agente.

j) Los contratos de tarjeta de crédito cuyo límite no supere los 5.000 euros, cuando el reembolso del importe dispuesto únicamente pueda realizarse desde una cuenta abierta a nombre del cliente en una entidad de crédito domiciliada en la Unión Europea o país tercero equivalente.

Artículo 17. *Medidas simplificadas de diligencia debida.*

1. En los supuestos previstos en los artículos precedentes, los sujetos obligados podrán aplicar, en función del riesgo y, en sustitución de las medidas normales de diligencia debida, una o varias de las siguientes medidas:

a) Comprobar la identidad del cliente o del titular real únicamente cuando se supere un umbral cuantitativo con posterioridad al establecimiento de la relación de negocios.

b) Reducir la periodicidad del proceso de revisión documental.

c) Reducir el seguimiento de la relación de negocios y el escrutinio de las operaciones que no superen un umbral cuantitativo.

d) No recabar información sobre la actividad profesional o empresarial del cliente, infiriendo el propósito y naturaleza por el tipo de operaciones o relación de negocios establecida.

2. Las medidas simplificadas de diligencia debida deberán ser congruentes con el riesgo. No podrán aplicarse medidas simplificadas de diligencia debida o, en su caso, cesará la aplicación de las mismas cuando concurran o surjan indicios o certeza de blanqueo de capitales o de financiación del terrorismo o riesgos superiores al promedio.

Artículo 18. *Compraventa minorista.*

1. En las operaciones de compraventa minorista los sujetos obligados a que se refieren los párrafos q) y r) del artículo 2.1 de la Ley 10/2010, de 28 de abril, procederán a la identificación formal del cliente en la forma establecida en los artículos 4 y 6 de este reglamento y conservarán la documentación en los términos establecidos en los artículos 28 y 29. Alternativamente, los datos identificativos de los clientes y de las operaciones se harán constar en un libro-registro, en soporte físico o electrónico, que estará a disposición de la Comisión de Prevención del Blanqueo de Capitales e Infracciones Monetarias (en adelante la Comisión), de sus órganos de apoyo o de cualquier otra autoridad pública legalmente habilitada. A estos efectos, se reputará válido el libro-registro a que se refiere el artículo 91 del Real Decreto 197/1988, de 22 de febrero, por el que se aprueba el Reglamento de la Ley 17/1985, de 1 de julio, de objetos fabricados con metales preciosos.

La aplicación de lo establecido en este apartado por los sujetos obligados a que se refieren los párrafos q) y r) del artículo 2.1 de la Ley 10/2010, de 28 de abril, permitirá

entender cumplidas las obligaciones de diligencia debida respecto de las operaciones de compraventa minorista.

2. A los efectos de este artículo, se considerará compraventa minorista la realizada con clientes que no intervengan en su condición de profesionales, en establecimientos abiertos al público.

Sección 3.ª Medidas reforzadas de diligencia debida

Artículo 19. *Supuestos de aplicación de medidas reforzadas de diligencia debida.*

1. Los sujetos obligados aplicarán, además de las medidas normales de diligencia debida, medidas reforzadas de diligencia debida en las áreas de negocio, actividades, productos, servicios, canales de distribución o comercialización, relaciones de negocio y operaciones que presenten un riesgo más elevado de blanqueo de capitales o de financiación del terrorismo.

2. En todo caso, los sujetos obligados aplicarán medidas reforzadas de diligencia debida en los siguientes supuestos:

- a) Servicios de banca privada.
- b) Operaciones de envío de dinero cuyo importe, bien singular, bien acumulado por trimestre natural supere los 3.000 euros.
- c) Operaciones de cambio de moneda extranjera cuyo importe, bien singular, bien acumulado por trimestre natural supere los 6.000 euros.
- d) Relaciones de negocios y operaciones con sociedades con acciones al portador, que estén permitidas conforme a lo dispuesto en el artículo 4.4 de la Ley 10/2010, de 28 de abril.
- e) Relaciones de negocio y operaciones con clientes de países, territorios o jurisdicciones de riesgo, o que supongan transferencia de fondos de o hacia tales países, territorios o jurisdicciones, incluyendo en todo caso, aquellos países para los que el Grupo de Acción Financiera (GAFI) exija la aplicación de medidas de diligencia reforzada.
- f) Transmisión de acciones o participaciones de sociedades preconstituidas. A estos efectos, se entenderá por sociedades preconstituidas aquellas constituidas sin actividad económica real para su posterior transmisión a terceros.

3. Sin perjuicio de lo dispuesto en este artículo, los sujetos obligados determinarán en los procedimientos de control interno a que se refiere el artículo 31, otras situaciones que, conforme a su análisis de riesgo, requieran la aplicación de medidas reforzadas de diligencia debida.

Para la determinación de esos supuestos de riesgo superior, los sujetos obligados tendrán en consideración, entre otros, los siguientes factores:

- a) Características del cliente:
 - 1.º Clientes no residentes en España.
 - 2.º Sociedades cuya estructura accionarial y de control no sea transparente o resulte inusual o excesivamente compleja.
 - 3.º Sociedades de mera tenencia de activos.
- b) Características de la operación, relación de negocios o canal de distribución:
 - 1.º Relaciones de negocio y operaciones en circunstancias inusuales.
 - 2.º Relaciones de negocio y operaciones con clientes que empleen habitualmente medios de pago al portador.
 - 3.º Relaciones de negocio y operaciones ejecutadas a través de intermediarios.

Artículo 20. *Medidas reforzadas de diligencia debida.*

1. En los supuestos de riesgo superior al promedio previstos en el artículo precedente o que se hubieran determinado por el sujeto obligado conforme a su análisis de riesgo, los sujetos obligados comprobarán en todo caso las actividades declaradas por sus clientes y la identidad del titular real, en los términos previstos en los artículos 9.1 y 10.2.

Adicionalmente se aplicarán, en función del riesgo, una o varias de las siguientes medidas:

§ 17 Reglamento Ley de prevención del blanqueo de capitales y financiación del terrorismo

- a) Actualizar los datos obtenidos en el proceso de aceptación del cliente.
- b) Obtener documentación o información adicional sobre el propósito e índole de la relación de negocios.
- c) Obtener documentación o información adicional sobre el origen de los fondos.
- d) Obtener documentación o información adicional sobre el origen del patrimonio del cliente.
- e) Obtener documentación o información sobre el propósito de las operaciones.
- f) Obtener autorización directiva para establecer o mantener la relación de negocios o ejecutar la operación.
- g) Realizar un seguimiento reforzado de la relación de negocio, incrementando el número y frecuencia de los controles aplicados y seleccionando patrones de operaciones para examen.
- h) Examinar y documentar la congruencia de la relación de negocios o de las operaciones con la documentación e información disponible sobre el cliente.
- i) Examinar y documentar la lógica económica de las operaciones.
- j) Exigir que los pagos o ingresos se realicen en una cuenta a nombre del cliente, abierta en una entidad de crédito domiciliada en la Unión Europea o en países terceros equivalentes.
- k) Limitar la naturaleza o cuantía de las operaciones o los medios de pago empleados.

En las relaciones de negocios o transacciones que impliquen a terceros países de alto riesgo identificados con arreglo a lo dispuesto en el artículo 9.2 de la Directiva (UE) 2015/849 del Parlamento Europeo y del Consejo, de 20 de mayo de 2015, los sujetos obligados deberán obtener información adicional del cliente, el titular real y el propósito e índole de la relación de negocios, así como información sobre la procedencia de los fondos, la fuente de ingresos del cliente y titular real y sobre los motivos de las transacciones. Estas relaciones de negocios requerirán la aprobación de los órganos de dirección y una vigilancia reforzada en cuanto al número y frecuencia de los controles aplicados y la selección de patrones transaccionales.

Además, en aquellos casos de terceros países de alto riesgo que expresamente se determinen por la normativa de la Unión Europea, los sujetos obligados deberán aplicar, cuando proceda, una o varias de las medidas previstas en las letras e), f) e i) del artículo 42.2 de la Ley 10/2010, de 28 de abril.

2. Los sujetos obligados incluirán al beneficiario de la póliza de seguro de vida como un factor de riesgo relevante a efectos de determinar la procedencia de aplicar medidas reforzadas de diligencia debida. En los casos en que el beneficiario presente un riesgo superior al promedio, las medidas reforzadas de diligencia debida incluirán medidas adecuadas para identificar y comprobar la identidad del titular real del beneficiario con carácter previo al pago de la prestación derivada del contrato o al ejercicio por el tomador de los derechos de rescate, anticipo o pignoración conferidos por la póliza.

Artículo 21. *Requisitos en las relaciones de negocio y operaciones no presenciales.*

1. Los sujetos obligados podrán establecer relaciones de negocio o ejecutar operaciones a través de medios telefónicos, electrónicos o telemáticos con clientes que no se encuentren físicamente presentes, siempre que concurra alguna de las siguientes circunstancias:

- a) La identidad del cliente quede acreditada de conformidad con lo dispuesto en la normativa aplicable sobre firma electrónica.
- b) La identidad del cliente quede acreditada mediante copia del documento de identidad, de los establecidos en el artículo 6, que corresponda, siempre que dicha copia esté expedida por un fedatario público.
- c) El primer ingreso proceda de una cuenta a nombre del mismo cliente abierta en una entidad domiciliada en España, en la Unión Europea o en países terceros equivalentes.
- d) La identidad del cliente quede acreditada mediante el empleo de otros procedimientos seguros de identificación de clientes en operaciones no presenciales, siempre que tales procedimientos hayan sido previamente autorizados por el Servicio Ejecutivo de la Comisión de Prevención del Blanqueo de Capitales e Infracciones Monetarias (en adelante, Servicio Ejecutivo de la Comisión).

En todo caso, en el plazo de un mes desde el establecimiento de la relación de negocios no presencial, los sujetos obligados deberán obtener de estos clientes una copia de los documentos necesarios para practicar la diligencia debida.

2. Los criterios para la acreditación de la identidad del cliente en relación con los sujetos obligados sometidos a la Ley 13/2011, de 27 de mayo, de regulación del juego, y en su normativa de desarrollo, se determinarán en el proceso de concesión de licencias generales por la Dirección General de Ordenación del Juego, previo informe favorable del Servicio Ejecutivo de la Comisión.

Artículo 22. *Países, territorios o jurisdicciones de riesgo.*

1. Los sujetos obligados considerarán como países, territorios o jurisdicciones de riesgo los siguientes:

a) Países, territorios o jurisdicciones que no cuenten con sistemas adecuados de prevención del blanqueo de capitales y de la financiación del terrorismo.

b) Países, territorios o jurisdicciones sujetos a sanciones, embargos o medidas análogas aprobadas por la Unión Europea, las Naciones Unidas u otras organizaciones internacionales.

c) Países, territorios o jurisdicciones que presenten niveles significativos de corrupción u otras actividades criminales.

d) Países, territorios o jurisdicciones en los que se facilite financiación u apoyo a actividades terroristas.

e) Países, territorios o jurisdicciones que presenten un sector financiero extraterritorial significativo (centros «off-shore»).

f) Países, territorios o jurisdicciones que tengan la consideración de paraísos fiscales.

2. En la determinación de los países, territorios o jurisdicciones de riesgo los sujetos obligados recurrirán a fuentes creíbles, tales como los Informes de Evaluación Mutua del Grupo de Acción Financiera (GAFI) o sus equivalentes regionales o los Informes de otros organismos internacionales.

La Comisión publicará orientaciones para asistir a los sujetos obligados en la determinación del riesgo geográfico.

CAPÍTULO III

De las obligaciones de información

Sección 1.^a Obligaciones de comunicación

Artículo 23. *Alertas.*

Los procedimientos de control interno a que se refiere el artículo 31 determinarán, en función del riesgo, alertas adecuadas por tipología, intervinientes y cuantía de las operaciones. Las alertas generadas serán revisadas a efectos de determinar si procede el examen especial de la operación, de conformidad con lo establecido en el artículo 25.

En el caso de sujetos obligados cuyo número anual de operaciones exceda de 10.000, será preceptiva la implantación de modelos automatizados de generación y priorización de alertas.

Las alertas establecidas en los procedimientos de control interno serán objeto de revisión periódica con objeto de garantizar su permanente adecuación a las características y nivel de riesgo de la operativa del sujeto obligado.

Artículo 24. *Operaciones susceptibles de estar relacionadas con el blanqueo de capitales o la financiación del terrorismo.*

1. Lo dispuesto en el artículo precedente se entenderá sin perjuicio de la detección de operaciones de riesgo por parte de los directivos, empleados y agentes, a cuyos efectos los sujetos obligados, como parte de los procedimientos de control interno a que se refiere el artículo 31:

§ 17 Reglamento Ley de prevención del blanqueo de capitales y financiación del terrorismo

a) Difundirán internamente una relación de operaciones susceptibles de estar relacionadas con el blanqueo de capitales o la financiación del terrorismo.

b) Establecerán un cauce de comunicación con los órganos de control interno, con instrucciones precisas a los directivos, empleados y agentes sobre cómo proceder en caso de detectar cualquier hecho u operación que pudiera estar relacionado con el blanqueo de capitales o la financiación del terrorismo.

c) Aprobarán un formulario orientativo del contenido mínimo que deberá incluir la comunicación interna de operaciones.

d) Garantizarán la confidencialidad de las comunicaciones de operaciones de riesgo realizadas por los empleados, directivos o agentes.

e) Proporcionarán formación adecuada, de conformidad con lo prevenido en el artículo 39.

2. En la relación de operaciones susceptibles de estar relacionadas con el blanqueo de capitales o la financiación del terrorismo, se incluirán, en todo caso, entre otros, los siguientes supuestos:

a) Cuando la naturaleza o el volumen de las operaciones activas o pasivas de los clientes no se corresponda con su actividad o antecedentes operativos.

b) Cuando una misma cuenta, sin causa que lo justifique, venga siendo abonada mediante ingresos en efectivo por un número elevado de personas o reciba múltiples ingresos en efectivo de la misma persona.

c) Pluralidad de transferencias realizadas por varios ordenantes a un mismo beneficiario en el exterior o por un único ordenante en el exterior a varios beneficiarios en España, sin que se aprecie relación de negocio entre los intervinientes.

d) Movimientos con origen o destino en territorios o países de riesgo.

e) Transferencias en las que no se contenga la identidad del ordenante o el número de la cuenta origen de la transferencia.

f) Operativa con agentes que, por su naturaleza, volumen, cuantía, zona geográfica u otras características de las operaciones, difieran significativamente de las usuales u ordinarias del sector o de las propias del sujeto obligado.

g) Los tipos de operaciones que establezca la Comisión. Estas operaciones serán objeto de publicación o comunicación a los sujetos obligados, directamente o por medio de sus asociaciones profesionales.

Se incluirán asimismo las operaciones que, con las características anteriormente señaladas, se hubieran intentado y no ejecutado.

Artículo 25. Examen especial.

1. El proceso de examen especial se realizará de modo estructurado, documentándose las fases de análisis, las gestiones realizadas y las fuentes de información consultadas. En todo caso, el proceso de examen especial tendrá naturaleza integral, debiendo analizar toda la operativa relacionada, todos los intervinientes en la operación y toda la información relevante obrante en el sujeto obligado y, en su caso, en el grupo empresarial.

2. Concluido el análisis técnico, el representante ante el Servicio Ejecutivo de la Comisión adoptará, motivadamente y sin demora, la decisión sobre si procede o no la comunicación al Servicio Ejecutivo de la Comisión, en función de la concurrencia en la operativa de indicios o certeza de relación con el blanqueo de capitales o la financiación del terrorismo.

No obstante lo dispuesto en el párrafo anterior, el procedimiento de control interno del sujeto obligado podrá prever que la decisión sea sometida, previamente, a la consideración del órgano de control interno. En estos casos, el órgano de control interno adoptará la decisión por mayoría, debiendo constar expresamente en el acta, el sentido y motivación del voto de cada uno de los miembros.

Las decisiones sobre comunicación deberán responder, en todo caso, a criterios homogéneos, haciéndose constar la motivación en el expediente de examen especial.

En aquellos supuestos en que la detección de la operación derive de la comunicación interna de un empleado, agente o directivo de la entidad, la decisión final adoptada sobre si

procede o no la comunicación por indicio de la operación, será puesta en conocimiento del comunicante.

3. Los sujetos obligados mantendrán un registro en el que, por orden cronológico, se recogerán para cada expediente de examen especial realizado, entre otros datos, sus fechas de apertura y cierre, el motivo que generó su realización, una descripción de la operativa analizada, la conclusión alcanzada tras el examen y las razones en que se basa. Asimismo se hará constar la decisión sobre su comunicación o no al Servicio Ejecutivo de la Comisión y su fecha, así como la fecha en que, en su caso, se realizó la comunicación.

4. Los sujetos obligados conservarán los expedientes de examen especial durante el plazo de diez años.

Artículo 26. *Comunicación por indicio.*

1. Concluido el examen especial establecido en el artículo precedente, y habiéndose determinado la concurrencia en la operativa de indicios o certeza de relación con el blanqueo de capitales o la financiación del terrorismo, se efectuará sin dilación la comunicación por indicio, en el soporte y formato establecido por el Servicio Ejecutivo de la Comisión.

2. Sin perjuicio de efectuar la comunicación por indicio al Servicio Ejecutivo de la Comisión, el sujeto obligado adoptará inmediatamente medidas adicionales de gestión y mitigación del riesgo, que deberán tomar en consideración el riesgo de revelación.

3. En virtud de lo dispuesto en el artículo 18.2 f) de la Ley 10/2010, de 28 de abril, en las comunicaciones por indicio se incluirá información sobre la decisión adoptada o que previsiblemente se adoptará por el sujeto obligado respecto a la continuación o interrupción de la relación de negocios con el cliente o clientes que participen en la operación, así como la justificación de esta decisión. En caso de que la no interrupción de la relación de negocios venga determinada por la necesidad de no interferir en una entrega vigilada acordada conforme a lo dispuesto en el artículo 263 bis de la Ley de Enjuiciamiento Criminal, se hará constar este hecho de forma expresa.

4. Cuando los sujetos obligados eximidos de la obligación de nombramiento de representante ante el Servicio Ejecutivo de la Comisión realicen una comunicación por indicio, incluirán preceptivamente en dicha comunicación los datos identificativos del sujeto obligado, así como los datos identificativos y de contacto de la persona que lo represente.

Artículo 27. *Comunicación sistemática.*

1. En todo caso, los sujetos obligados comunicarán mensualmente al Servicio Ejecutivo de la Comisión:

a) Las operaciones que lleven aparejado movimiento físico de moneda metálica, papel moneda, cheques de viaje, cheques u otros documentos al portador librados por entidades de crédito, con excepción de las que sean objeto de abono o cargo en la cuenta de un cliente, por importe superior a 30.000 euros o su contravalor en moneda extranjera.

b) Los sujetos obligados que realicen envíos de dinero en los términos establecidos en el artículo 2 de la Ley 16/2009, de 13 de noviembre, de servicios de pago, comunicarán al Servicio Ejecutivo de la Comisión las operaciones que lleven aparejado movimiento físico de moneda metálica, papel moneda, cheques de viaje, cheques u otros documentos al portador, por importe superior a 1.500 euros o su contravalor en moneda extranjera.

c) Las operaciones realizadas por o con personas físicas o jurídicas que sean residentes, o actúen por cuenta de estas, en territorios o países que al efecto se designen por Orden del Ministro de Economía y Competitividad, así como las operaciones que impliquen transferencias de fondos a o desde dichos territorios o países, cualquiera que sea la residencia de las personas intervinientes, siempre que el importe de las referidas operaciones sea superior a 30.000 euros o su contravalor en moneda extranjera.

d) Las operaciones que supongan movimientos de medios de pago sujetos a declaración obligatoria de conformidad con el artículo 34 de la Ley 10/2010, de 28 de abril.

e) La información agregada sobre la actividad de envíos de dinero, definida en el artículo 2 de la Ley 16/2009, de 13 de noviembre, de servicios de pago, desglosada por países de origen o destino y por agente o centro de actividad.

f) La información agregada sobre la actividad de transferencias con o al exterior de las entidades de crédito, desglosada por países de origen o destino.

g) Las operaciones que se determinen mediante Orden del Ministro de Economía y Competitividad.

Los sujetos obligados no incluirán en la comunicación sistemática mensual las operaciones correspondientes a su actividad propia de inversión o captación de recursos financieros en mercados internacionales o actividad de igual naturaleza de aquellos clientes que tengan la condición de entidad financiera autorizada para operar en la Unión Europea o terceros países equivalentes.

En caso de no existir operaciones susceptibles de comunicación sistemática, los sujetos obligados comunicarán semestralmente esta circunstancia al Servicio Ejecutivo de la Comisión.

2. El Servicio Ejecutivo de la Comisión establecerá los criterios para determinar cuándo, a efectos de la obligación de comunicación sistemática, varias operaciones deberán agregarse por considerarse fraccionamientos de una misma operación.

3. Quedan exceptuados de la obligación de comunicación sistemática los corredores de seguros a los que se refiere el artículo 2.1 b) de la Ley 10/2010, de 28 de abril, las empresas de asesoramiento financiero y los sujetos obligados mencionados en los párrafos k) a y), ambos inclusive, del artículo 2.1 de la misma ley.

Sección 2.ª Conservación de documentos

Artículo 28. *Conservación de documentos de diligencia debida.*

1. Los sujetos obligados conservarán toda la documentación obtenida o generada en aplicación de las medidas de diligencia debida, con inclusión, en particular, de las copias de los documentos fehacientes de identificación, las declaraciones del cliente, la documentación e información aportada por el cliente u obtenida de fuentes fiables independientes, la documentación contractual y los resultados de cualquier análisis efectuado, durante un periodo de diez años desde la terminación de la relación de negocio o la ejecución de la operación ocasional.

2. Los sujetos obligados almacenarán las copias de los documentos fehacientes de identificación formal en soportes ópticos, magnéticos o electrónicos.

Asimismo, podrán almacenarse en soportes ópticos, magnéticos o electrónicos las copias de los documentos acreditativos de la realización de operaciones de ingreso, retirada o traspaso de fondos desde una cuenta en una entidad de crédito y los que acrediten la orden o recepción de transferencias de fondos realizadas en entidades de pago u operaciones de cambio de moneda.

Se exceptúan los sujetos obligados que, con inclusión de los agentes, ocupen a menos de 10 personas y cuyo volumen de negocios anual o cuyo balance general anual no supere los 2 millones de euros, que podrán optar por mantener copias físicas de los documentos de identificación. Esta excepción no será aplicable a los sujetos obligados integrados en un grupo empresarial que exceda dichas cifras.

Artículo 29. *Otras obligaciones de conservación documental.*

1. Los sujetos obligados conservarán los documentos y mantendrán registros adecuados de todas las relaciones de negocio y operaciones, nacionales e internacionales, durante un periodo de diez años desde la terminación de la relación de negocio o la ejecución de la operación ocasional. Los registros deberán permitir la reconstrucción de operaciones individuales para que puedan surtir, si fuera necesario, efecto probatorio.

2. Los sujetos obligados conservarán durante un periodo de diez años los documentos en que se formalice el cumplimiento de sus obligaciones de comunicación y de control interno.

Artículo 30. *Requerimientos de las autoridades.*

La documentación e información obtenida o generada por los sujetos obligados podrá ser requerida por la Comisión, por sus órganos de apoyo o por cualquier otra autoridad

pública o agente de la Policía Judicial de los Cuerpos y Fuerzas de Seguridad del Estado legalmente habilitado.

CAPÍTULO IV

De las medidas de control interno

Sección 1.ª Disposiciones comunes

Artículo 31. *Procedimientos de control interno.*

1. Los sujetos obligados aprobarán por escrito y aplicarán políticas y procedimientos adecuados de prevención del blanqueo de capitales y de la financiación del terrorismo.

Los corredores de seguros y los sujetos obligados comprendidos en los apartados i) a u), ambos inclusive, del artículo 2.1 de la Ley 10/2010, de 28 de abril, que, con inclusión de los agentes, ocupen a menos de 10 personas y cuyo volumen de negocios anual o cuyo balance general anual no supere los 2 millones de euros, quedan exceptuados de las obligaciones referidas en este artículo y en los artículos 32, 33, 35, 38 y 39. Estas excepciones no serán aplicables a los sujetos obligados integrados en un grupo empresarial que supere dichas cifras.

2. Las políticas y procedimientos de prevención del blanqueo de capitales y de la financiación del terrorismo serán aprobados por el órgano de administración del sujeto obligado que, en los supuestos del artículo 2.1 n) de la Ley 10/2010, de 28 de abril, serán las organizaciones colegiales. En el supuesto de sujetos obligados cuyo volumen de negocios anual supere 50 millones de euros o cuyo balance general anual supere 43 millones de euros, los procedimientos a través de los cuales se implementen las políticas de prevención del blanqueo de capitales y la financiación del terrorismo podrán ser aprobados por el órgano de control interno al que se refiere el artículo 35.2.

3. Los umbrales fijados para la determinación de las medidas de control interno aplicables conforme a esta sección y las exigencias en materia de conservación de documentos a que hace referencia el artículo 28 serán interpretados de conformidad con los criterios establecidos en la Recomendación 2003/361 de la Comisión, de 6 de mayo de 2003, sobre la definición de microempresas, pequeñas y medianas empresas.

Artículo 32. *Análisis de riesgo.*

1. Los procedimientos de control interno se fundamentarán en un previo análisis de riesgo que será documentado por el sujeto obligado.

El análisis identificará y evaluará los riesgos del sujeto obligado por tipos de clientes, países o áreas geográficas, productos, servicios, operaciones y canales de distribución, tomando en consideración variables tales como el propósito de la relación de negocios, el nivel de activos del cliente, el volumen de las operaciones y la regularidad o duración de la relación de negocios.

2. El análisis de riesgo será revisado periódicamente y, en todo caso, cuando se verifique un cambio significativo que pudiera influir en el perfil de riesgo del sujeto obligado. Asimismo, será preceptiva la realización y documentación de un análisis de riesgo específico con carácter previo al lanzamiento de un nuevo producto, la prestación de un nuevo servicio, el empleo de un nuevo canal de distribución o el uso de una nueva tecnología por parte del sujeto obligado, debiendo aplicarse medidas adecuadas para gestionar y mitigar los riesgos identificados en el análisis.

Artículo 33. *Manual de prevención.*

1. Los procedimientos de control interno que establezcan los sujetos obligados serán documentados en un manual de prevención del blanqueo de capitales y de la financiación del terrorismo que comprenderá, como mínimo, los siguientes aspectos:

a) La política de admisión de clientes del sujeto obligado, con una descripción precisa de los clientes que potencialmente puedan suponer un riesgo superior al promedio por disposición normativa o porque así se desprenda del análisis de riesgo, y de las medidas a

adoptar para mitigarlo, incluida, en su caso, la negativa a establecer relaciones de negocio o a ejecutar operaciones o la terminación de la relación de negocios.

b) Un procedimiento estructurado de diligencia debida que incluirá la periódica actualización de la documentación e información exigibles. La actualización será, en todo caso, preceptiva cuando se verifique un cambio relevante en la actividad del cliente que pudiera influir en su perfil de riesgo.

c) Un procedimiento estructurado de aplicación de las medidas de diligencia debida a los clientes existentes en función del riesgo que tendrá en cuenta, en su caso, las medidas aplicadas previamente y la adecuación de los datos obtenidos.

d) Una relación de hechos u operaciones que, por su naturaleza, puedan estar relacionados con el blanqueo de capitales o la financiación del terrorismo, estableciendo su periódica revisión y difusión entre los directivos, empleados y agentes del sujeto obligado.

e) Una descripción detallada de los flujos internos de información, con instrucciones precisas a los directivos, empleados y agentes del sujeto obligado sobre cómo proceder en relación con los hechos u operaciones que, por su naturaleza, puedan estar relacionados con el blanqueo de capitales o la financiación del terrorismo.

f) Un procedimiento para la detección de hechos u operaciones sujetos a examen especial, con descripción de las herramientas o aplicaciones informáticas implantadas y de las alertas establecidas.

g) Un procedimiento estructurado de examen especial que concretará de forma precisa las fases del proceso de análisis y las fuentes de información a emplear, formalizando por escrito el resultado del examen y las decisiones adoptadas.

h) Una descripción detallada del funcionamiento de los órganos de control interno, que incluirá su composición, competencias y periodicidad de sus reuniones.

i) Las medidas para asegurar el conocimiento de los procedimientos de control interno por parte de los directivos, empleados y agentes del sujeto obligado, incluida su periódica difusión y la realización de acciones formativas de conformidad con un plan anual.

j) Las medidas a adoptar para verificar el cumplimiento de los procedimientos de control interno por parte de los directivos, empleados y agentes del sujeto obligado.

k) Los requisitos y criterios de contratación de agentes, que deberán obedecer a lo dispuesto en el artículo 37.2.

l) Las medidas a adoptar para asegurarse de que los corresponsales del sujeto obligado aplican procedimientos adecuados de prevención del blanqueo de capitales y de la financiación del terrorismo.

m) Un procedimiento de verificación periódica de la adecuación y eficacia de las medidas de control interno. En los sujetos obligados que dispongan de departamento de auditoría interna corresponderá a éste dicha función de verificación.

n) La periódica actualización de las medidas de control interno, a la luz de los desarrollos observados en el sector y del análisis del perfil de negocio y operativa del sujeto obligado.

ñ) Un procedimiento de conservación de documentos que garantice su adecuada gestión e inmediata disponibilidad.

2. Los sujetos obligados, deberán proceder a la verificación y actualización periódicas del manual en los términos de los párrafos m) y n) del apartado precedente. El Servicio Ejecutivo de la Comisión podrá supervisar o inspeccionar la efectiva aplicación de las medidas de control interno previstas en el manual, de conformidad con lo prevenido en el artículo 47 de la Ley 10/2010, de 28 de abril.

Artículo 34. *Adecuación de los procedimientos de control interno.*

Los procedimientos de control interno deberán permitir al sujeto obligado:

a) Centralizar, gestionar, controlar y almacenar de modo eficaz la documentación e información de los clientes y de las operaciones que se realicen.

b) Verificar la efectiva aplicación de los controles previstos y reforzarlos en caso necesario.

c) Adoptar y aplicar medidas reforzadas para gestionar y mitigar los riesgos más elevados.

d) Agregar las operaciones realizadas a fin de detectar potenciales fraccionamientos y operaciones conectadas.

e) Determinar, con carácter previo, si procede el conocimiento y verificación de la actividad profesional o empresarial del cliente.

f) Detectar cambios en el comportamiento operativo de los clientes o inconsistencias con su perfil de riesgo.

g) Impedir la ejecución de operaciones cuando no consten completos los datos obligatorios del cliente o de la operación.

h) Impedir la ejecución de operaciones por parte de personas o entidades sujetas a prohibición de operar.

i) Seleccionar para su análisis operaciones en función de alertas predeterminadas y adecuadas a su actividad.

j) Mantener una comunicación directa del órgano de control interno con la red comercial.

k) Atender de forma rápida, segura y eficaz los requerimientos de documentación e información de la Comisión, de sus órganos de apoyo o de cualquier otra autoridad pública legalmente habilitada.

l) Cumplimentar la comunicación sistemática de operaciones al Servicio Ejecutivo de la Comisión o, en su caso, la comunicación semestral negativa.

Artículo 35. *Órganos de control interno.*

1. Los sujetos obligados designarán un representante ante el Servicio Ejecutivo de la Comisión, que será responsable del cumplimiento de las obligaciones de información establecidas en la Ley 10/2010, de 28 de abril. El representante podrá designar, asimismo, hasta dos personas autorizadas que actuarán bajo la dirección y responsabilidad del representante ante el Servicio Ejecutivo de la Comisión.

La propuesta de nombramiento del representante y, en su caso, de los autorizados, acompañada de una descripción detallada de su trayectoria profesional, será comunicada al Servicio Ejecutivo de la Comisión que, de forma razonada, podrá formular reparos u observaciones. Asimismo, se comunicará al Servicio Ejecutivo de la Comisión el cese o sustitución del representante o personas autorizadas cuando tenga carácter disciplinario.

2. Los sujetos obligados establecerán un órgano de control interno responsable de la aplicación de los procedimientos de prevención del blanqueo de capitales y de la financiación del terrorismo.

La constitución de un órgano de control interno no será preceptiva en los sujetos obligados comprendidos en el apartado i) y siguientes del artículo 2.1 de la Ley 10/2010, de 28 de abril, y en los corredores de seguros cuando, con inclusión de los agentes, ocupen a menos de 50 personas y cuyo volumen de negocios anual o cuyo balance general anual no supere los 10 millones de euros, desempeñando en tales casos sus funciones el representante ante el Servicio Ejecutivo de la Comisión. Esta excepción no será aplicable a los sujetos obligados integrados en un grupo empresarial que supere dichas cifras.

3. Los sujetos obligados, cuyo volumen de negocios anual exceda de 50 millones de euros o cuyo balance general anual exceda de 43 millones de euros, contarán con una unidad técnica para el tratamiento y análisis de la información.

La unidad técnica deberá contar con personal especializado, en dedicación exclusiva y con formación adecuada en materia de análisis.

Artículo 36. *Medidas de control interno a nivel de grupo.*

1. Los sujetos obligados que conformen un grupo empresarial que integre filiales o sucursales mayoritariamente participadas domiciliadas en terceros países, aprobarán políticas de prevención del blanqueo de capitales y de la financiación del terrorismo aplicables a todo el grupo, orientadas al cumplimiento de lo establecido en el artículo 31.1 de la Ley 10/2010, de 28 de abril.

En estas políticas se incluirán, en todo caso, los procedimientos para la transmisión de información entre los miembros del grupo, estableciendo las cautelas adecuadas en relación con el uso de la información transmitida. Cuando el intercambio de información se haga con países que no ofrezcan un nivel de protección adecuado de conformidad con lo dispuesto en la normativa de protección de datos, será precisa la autorización de la transferencia

internacional de datos por parte de la Agencia Española de Protección de Datos, en los términos establecidos en la Ley Orgánica 15/1999, de 13 de diciembre, y su normativa de desarrollo.

2. Los procedimientos de control interno, se establecerán a nivel de grupo, siendo aplicables a todas las sucursales y filiales domiciliadas en España con participación mayoritaria del sujeto obligado.

Los procedimientos de control interno a nivel de grupo deberán tener en cuenta los diferentes sectores de actividad, modelos de negocio y perfiles de riesgo y preverán los intercambios de información necesarios para una gestión integrada del riesgo. En particular, los órganos de control interno del grupo deberán tener acceso, sin restricción alguna, a cualquier información obrante en las filiales o sucursales que sea precisa para el desempeño de sus funciones de prevención del blanqueo de capitales y de la financiación del terrorismo.

3. A efectos del reglamento, resulta de aplicación la definición de grupo recogida en el artículo 42 del Código de Comercio.

Para la aplicación al grupo empresarial de los umbrales previstos en las excepciones de los artículos 31 y siguientes, se tendrán en consideración únicamente aquellas filiales o sucursales del grupo que tengan la consideración de sujetos obligados conforme al artículo 2.1 de la Ley 10/2010, de 28 de abril.

Artículo 37. *Medidas de control interno de aplicación a los agentes.*

1. Los sujetos obligados, sin perjuicio de su responsabilidad directa, se asegurarán del efectivo cumplimiento por parte de sus agentes de las obligaciones de prevención del blanqueo de capitales y de la financiación del terrorismo.

A estos efectos, los sujetos obligados incluirán a los agentes en el ámbito de aplicación de sus procedimientos de control interno. Dichos procedimientos preverán, en particular, mecanismos específicos de seguimiento y control de las actividades de los agentes que se adaptarán al nivel de riesgo existente en función de las características concretas de la relación de agencia.

En aquellos supuestos en los que el sujeto obligado determine que un agente ha incumplido grave o sistemáticamente los procedimientos de control interno, deberá poner fin al contrato de agencia, procediendo a examinar la operativa del agente de conformidad con lo dispuesto en el artículo 17 de la Ley 10/2010, de 28 de abril.

2. Los procedimientos de control interno establecerán mecanismos específicos que garanticen la aplicación de altos estándares éticos en la contratación de agentes.

La operativa de los nuevos agentes será objeto de seguimiento reforzado por parte del sujeto obligado.

3. Los sujetos obligados mantendrán a disposición de la Comisión, de sus órganos de apoyo o de cualquier otra autoridad pública legalmente habilitada una relación completa y actualizada de sus agentes, que incluirá todos los datos necesarios para su adecuada identificación y localización.

4. Lo dispuesto en el presente artículo será igualmente aplicable a las personas o entidades no residentes que desarrollen en España, a través de agentes, actividades sujetas a obligaciones de prevención del blanqueo de capitales y de la financiación del terrorismo.

Artículo 38. *Examen externo.*

1. Los informes de experto externo describirán y valorarán las medidas de control interno de los sujetos obligados a una fecha de referencia, de conformidad con lo dispuesto en el artículo 28 de la Ley 10/2010, de 28 de abril.

Los informes deberán emitirse, en todo caso, dentro de los dos meses siguientes a la fecha de referencia.

2. Los órganos de administración del sujeto obligado adoptarán sin dilación las medidas necesarias para solventar las deficiencias identificadas en los informes de experto externo.

En el caso de deficiencias que no sean susceptibles de resolución inmediata, los órganos de administración del sujeto obligado adoptarán, expresamente, un plan de remedio, que establecerá un calendario preciso para la implantación de las medidas correctoras. Dicho calendario no podrá exceder, con carácter general, de un año natural.

3. El examen externo incluirá todas las sucursales y filiales con participación mayoritaria del sujeto obligado. En relación con las sucursales y filiales situadas en países terceros, el experto verificará específicamente el efectivo cumplimiento de lo dispuesto en el artículo 31 de la Ley 10/2010, de 28 de abril.

4. En el caso de los órganos centralizados de prevención a los que se refiere el artículo 27 de la Ley 10/2010, de 28 de abril, el experto externo describirá y valorará su funcionamiento y la adecuación de sus medios humanos, materiales y técnicos.

Asimismo, el experto externo comprobará, mediante muestreo estadístico, la efectiva implantación de las medidas de prevención del blanqueo de capitales y de la financiación del terrorismo por parte de los profesionales incorporados al órgano centralizado de prevención.

Artículo 39. Formación.

1. Los sujetos obligados aprobarán un plan anual de formación en materia de prevención del blanqueo de capitales y de la financiación del terrorismo.

2. El plan de formación se fundamentará en los riesgos identificados, de conformidad con el artículo 32, y preverá acciones formativas específicas para los directivos, empleados y agentes del sujeto obligado. Tales acciones formativas, que deberán ser apropiadamente acreditadas, serán congruentes con el grado de responsabilidad de los receptores y el nivel de riesgo de las actividades que desarrollen.

3. Anualmente, los sujetos obligados documentarán el grado de cumplimiento del plan de formación.

El examen externo a que se refiere el artículo 38 valorará la adecuación de las acciones formativas realizadas por el sujeto obligado.

4. Los sujetos obligados para los que no resulte preceptiva la aprobación de un plan anual de formación, deberán acreditar que el representante ante el Servicio Ejecutivo de la Comisión ha recibido formación externa adecuada para el ejercicio de sus funciones.

Artículo 40. Altos estándares éticos en la contratación de empleados, directivos y agentes.

1. Los procedimientos de los sujetos obligados deberán garantizar altos estándares éticos en la contratación de directivos, empleados o agentes conforme a lo dispuesto en el artículo 30.2 de la Ley 10/2010 de 28 de abril. A estos efectos, se aplicarán a estos colectivos los criterios de idoneidad fijados por la normativa sectorial que les resulte de aplicación.

2. En defecto de normativa específica, para la determinación de la concurrencia de altos estándares éticos en directivos, empleados o agentes del sujeto obligado, se tomará en consideración su trayectoria profesional, valorándose la observancia y respeto a las leyes mercantiles u otras que regulen la actividad económica y la vida de los negocios, así como a las buenas prácticas del sector de actividad de que se trate.

3. No se considerará que concurren altos estándares éticos cuando el empleado, directivo o agente:

a) Cuenten con antecedentes penales no cancelados ni susceptibles de cancelación por delitos dolosos contra el patrimonio, y contra el orden socioeconómico, contra la Hacienda Pública y Seguridad Social, delitos contra la Administración Pública y falsedades.

b) Haya sido sancionado mediante resolución administrativa firme con la suspensión o separación del cargo por infracción de la Ley 10/2010, de 28 de abril. Esta circunstancia se apreciará durante el tiempo que se prolongue la sanción.

Sección 2.ª Disposiciones especiales

Artículo 41. *Medidas de control interno de aplicación por el administrador nacional del Registro de derechos de emisión previsto en la Ley 1/2005, de 9 de marzo, por la que se regula el régimen de comercio de derechos de emisión de gases de efecto invernadero.*

1. El administrador nacional del Registro de derechos de emisión previsto en la Ley 1/2005, de 9 de marzo, por la que se regula el régimen de comercio de derechos de emisión de gases de efecto invernadero designará un representante ante el Servicio

§ 17 Reglamento Ley de prevención del blanqueo de capitales y financiación del terrorismo

Ejecutivo de la Comisión, que será responsable del cumplimiento de las obligaciones de comunicación establecidas en la Ley 10/2010, de 28 de abril.

El representante ante el Servicio Ejecutivo de la Comisión deberá recibir formación externa adecuada para el ejercicio de sus funciones.

2. El administrador nacional del Registro de derechos de emisión previsto en la Ley 1/2005, de 9 de marzo, por la que se regula el régimen de comercio de derechos de emisión de gases de efecto invernadero aprobará un manual de procedimientos donde se incluirá:

a) La política de admisión de clientes, desarrollada de conformidad con las restricciones fijadas en el Reglamento (UE) n.º 389/2013, de la Comisión, de 2 de mayo de 2013, del Parlamento Europeo y del Consejo, por el que se establece el Registro de la Unión de conformidad con la Directiva 2003/87/CE del Parlamento Europeo y del Consejo y las Decisiones n.º 280/2004/CE y n.º 406/2009/CE del Parlamento Europeo y del Consejo, por el que se derogan los Reglamentos (UE) n.º 920/2010 y n.º 1193/2011, de la Comisión.

b) Una relación de hechos u operaciones que, por su naturaleza, puedan estar relacionados con el blanqueo de capitales o la financiación del terrorismo, estableciendo su periódica revisión.

c) Un procedimiento para la detección de hechos u operaciones sujetos a examen especial, con descripción de las herramientas o aplicaciones informáticas implantadas y de las alertas establecidas.

d) Un procedimiento estructurado de examen especial que concretará de forma precisa las fases del proceso de análisis y las fuentes de información a emplear, formalizando por escrito el resultado del examen y las decisiones adoptadas.

Artículo 42. Fundaciones y asociaciones.

1. Las fundaciones y asociaciones identificarán y comprobarán la identidad de todas las personas que reciban a título gratuito fondos o recursos. Cuando la naturaleza del proyecto o actividad haga inviable la identificación individualizada o cuando la actividad realizada conlleve un escaso riesgo de blanqueo de capitales o de financiación del terrorismo, se procederá a la identificación del colectivo de beneficiarios y de las contrapartes o colaboradores en dicho proyecto o actividad.

2. Las fundaciones y asociaciones identificarán y comprobarán la identidad de todas las personas que aporten a título gratuito fondos o recursos por importe igual o superior a 100 euros.

3. Sin perjuicio de lo prevenido en el artículo 39 de la Ley 10/2010, de 28 de abril, y de las obligaciones que les resulten aplicables de acuerdo con su normativa específica, las fundaciones y asociaciones aplicarán las siguientes medidas:

a) Implementar procedimientos para garantizar la idoneidad de los miembros de los órganos de gobierno y de otros puestos de responsabilidad de la entidad.

b) Aplicar procedimientos para asegurar el conocimiento de sus contrapartes, incluyendo su adecuada trayectoria profesional y la honorabilidad de las personas responsables de su gestión.

c) Aplicar sistemas adecuados, en función del riesgo, de control de la efectiva ejecución de sus actividades y de la aplicación de los fondos conforme a lo previsto.

d) Conservar durante un plazo de diez años los documentos o registros que acrediten la aplicación de los fondos en los diferentes proyectos.

e) Informar al Servicio Ejecutivo de la Comisión de los hechos que puedan constituir indicio o prueba de blanqueo de capitales o de financiación del terrorismo.

f) Colaborar con la Comisión y con sus órganos de apoyo de conformidad con lo dispuesto en el artículo 21 de la Ley 10/2010, de 28 de abril.

4. Las Administraciones Públicas o sus organismos dependientes que otorguen subvenciones a asociaciones y fundaciones, así como los Protectorados y los organismos encargados de la verificación de la constitución de asociaciones mencionados en el artículo 39 de la Ley 10/2010, de 28 de abril, comunicarán al Servicio Ejecutivo de la Comisión aquellas situaciones que detecten en el ejercicio de sus competencias y que puedan estar relacionadas con el blanqueo de capitales o la financiación del terrorismo. Dichos

organismos informarán razonadamente a la Secretaría de la Comisión cuando detecten incumplimientos de las obligaciones establecidas en el artículo 39 de la Ley 10/2010, de 28 de abril, o de lo dispuesto en este artículo.

Artículo 43. *Medidas de control interno de aplicación al pago de premios en loterías u otros juegos de azar.*

1. Los sujetos obligados que gestionen, exploten o comercialicen loterías u otros juegos de azar establecerán procedimientos adecuados de control interno en relación con las operaciones de pago de premios, que en todo caso preverán:

a) Un manual de procedimientos donde se incluirá como mínimo:

1.º La identificación de los ganadores de premios por importe igual o superior a 2.500 euros, sin perjuicio de lo que, a efectos de identificación de jugadores dispone Ley 13/2011, de 27 de mayo, de regulación del juego, y en su normativa de desarrollo y normativas equivalentes de las Comunidades Autónomas.

2.º Una relación de operaciones de riesgo, prestando particular atención al cobro repetitivo de premios.

3.º Un procedimiento para la detección de hechos u operaciones sujetos a examen especial, con descripción de las herramientas o aplicaciones informáticas implantadas y de las alertas establecidas.

4.º Un procedimiento estructurado de examen especial que concretará de forma precisa las fases del proceso de análisis y las fuentes de información a emplear, formalizando por escrito el resultado del examen y las decisiones adoptadas.

b) El nombramiento de un representante ante el Servicio Ejecutivo de la Comisión.

c) Un plan anual de acciones formativas de los empleados.

2. Las medidas de control interno establecidas serán objeto de examen externo en los términos del artículo 38.

Artículo 44. *Órganos centralizados de prevención de incorporación obligatoria.*

1. Los sujetos obligados a que se refiere el artículo 2.1.n) de la Ley 10/2010 se incorporarán a los órganos centralizados de prevención establecidos por sus organizaciones colegiales de ámbito nacional.

2. Los órganos centralizados de prevención a que se refiere este artículo ejercerán las siguientes funciones:

a) Examinar, por cuenta de los funcionarios incorporados, las operaciones que presenten las circunstancias previstas en el artículo 17 de la Ley 10/2010, de 28 de abril. El examen podrá realizarse por petición del funcionario incorporado o como consecuencia del análisis de índices o bases de datos por el órgano centralizado de prevención. En todo caso, los funcionarios colegiados deberán poner en conocimiento del órgano centralizado de prevención, tan pronto como tengan conocimiento del mismo, cualquier hecho u operación, con independencia de su cuantía, que, por su naturaleza, pueda estar relacionado con el blanqueo de capitales o la financiación del terrorismo.

b) Comunicar, en nombre y por cuenta de los funcionarios incorporados, las operaciones a que se refiere el artículo 18 de la Ley 10/2010, de 28 de abril. La comunicación se efectuará directamente por el representante del órgano centralizado ante el Servicio Ejecutivo de la Comisión, informando al funcionario interviniente. Excepcionalmente, el órgano centralizado de prevención podrá abstenerse de informar al funcionario interviniente cuando así sea solicitado por el Servicio Ejecutivo de la Comisión o cuando estime que ello pudiera poner en riesgo la investigación.

c) Obtener información sobre la titularidad real derivada de los actos en que intervengan funcionarios incorporados.

d) Aprobar los procedimientos para la efectiva aplicación de las prohibiciones de operar, medidas de bloqueo u otras restricciones o sanciones financieras establecidas por normas de derecho comunitario o nacional.

e) Atender los requerimientos de documentación e información de la Comisión, de sus órganos de apoyo, o de cualquier otra autoridad pública o agentes de la Policía Judicial de los Cuerpos y Fuerzas de Seguridad del Estado legalmente habilitados.

f) Efectuar análisis de riesgo de la actividad desarrollada por los funcionarios colegiados, en función de los tipos de intervinientes, áreas geográficas y operaciones y actualizarlos periódicamente.

g) Informar a los funcionarios incorporados sobre tipologías y operaciones de riesgo.

h) Aprobar las medidas de control interno a aplicar por los funcionarios incorporados, que habrán de ser ratificadas por el máximo órgano decisor de su respectiva organización colegial de ámbito nacional.

i) Supervisar el cumplimiento de los procedimientos de control interno, por parte de los funcionarios colegiados. A estos efectos, el máximo órgano decisor de su respectiva organización colegial de ámbito nacional aprobará las directrices, frecuencia y contenido de las inspecciones o acciones específicas de comprobación que el órgano centralizado llevará a cabo de forma coordinada con el resto de las acciones de supervisión y control ordinarias desarrolladas conforme a sus normas reguladoras. En todo caso, los resultados específicos de la supervisión serán trasladados al Servicio Ejecutivo de la Comisión.

j) Desarrollar acciones formativas de los funcionarios incorporados y de su personal. Estas acciones serán objeto de un Plan anual, de conformidad con lo establecido en el artículo 39.

k) Aprobar medidas de corrección de la información grabada por los funcionarios colegiados en las bases de datos desde las que se traslada la información a los órganos de apoyo de la Comisión por parte del órgano centralizado de prevención, que serán ratificadas por la organización colegial de ámbito nacional.

3. Los órganos centralizados podrán requerir de los funcionarios incorporados cualquier información o documentación necesaria para el desarrollo de sus funciones.

En el ejercicio de sus funciones de examen y comunicación, los órganos centralizados de prevención actuarán con plena autonomía técnica, no pudiendo recabar o recibir instrucciones, generales o específicas, de los órganos de la organización colegial a la que se encuentren adscritos.

4. Las organizaciones colegiales velarán para que los órganos centralizados de prevención cuenten con los medios humanos, materiales y técnicos necesarios para el adecuado desempeño de sus funciones.

El Servicio Ejecutivo de la Comisión, sin perjuicio de sus potestades directas de supervisión e inspección de los funcionarios colegiados, podrá comprobar la adecuación de las medidas de control interno de los órganos centralizados de prevención, así como la idoneidad de los medios atribuidos a los mismos.

5. Contra las decisiones de los órganos centralizados de prevención relativas a los procedimientos de control interno, los funcionarios colegiados podrán acudir en vía de petición ante el Presidente de la Comisión, cuyas resoluciones pondrán fin a la vía administrativa.

6. Sin perjuicio de lo dispuesto en el artículo 32.4 de la Ley 10/2010, los órganos centralizados de prevención a los que se refiere este artículo tendrán la condición de responsables de los tratamientos que lleven a cabo por propia iniciativa o a requerimiento de la Comisión o de sus órganos de apoyo, o de cualquier otra autoridad pública legalmente habilitada, con la finalidad de prevención del blanqueo de capitales y la financiación del terrorismo.

Igualmente serán responsables de los tratamientos efectuados en el marco de sus funciones de análisis de riesgo y de supervisión establecidos en la normativa de prevención del blanqueo de capitales y la financiación del terrorismo, así como de los que se deriven directamente del acceso y tratamiento de la información de los datos contenidos en los ficheros de los que los propios órganos fueran responsables, tanto en el marco de las obligaciones de diligencia debida como en las de examen especial e información establecidas en la normativa de prevención del blanqueo de capitales.

En los supuestos a los que se refiere el apartado anterior, no será de aplicación a la actividad de los órganos centralizados de prevención lo dispuesto en el artículo 12 de la Ley Orgánica 15/1999, de 13 de diciembre.

CAPÍTULO V

Otras disposiciones

Sección 1.ª Medios de pago

Artículo 45. *Intervención de los medios de pago.*

1. La omisión de la declaración, cuando ésta sea preceptiva de acuerdo con el artículo 34 de la Ley 10/2010, de 28 de abril, o la falta de veracidad de los datos declarados, siempre que pueda estimarse como especialmente relevante, determinará la intervención por los funcionarios aduaneros o policiales actuantes de la totalidad de los medios de pago hallados, salvo el mínimo de supervivencia que pueda determinarse mediante Orden del Ministro de Economía y Competitividad.

Igualmente procederá la intervención cuando concurren dudas racionales sobre la veracidad de los datos consignados en la declaración.

Los medios de pago intervenidos se ingresarán en la misma moneda o divisa intervenida en las cuentas abiertas en el Banco de España a nombre de la Comisión.

El acta de intervención, de la que se dará traslado inmediato al Servicio Ejecutivo de la Comisión para su investigación y a la Secretaría de la Comisión para la incoación, en su caso, del correspondiente procedimiento sancionador, deberá indicar expresamente si los medios de pago intervenidos fueron hallados en lugar o situación que mostrase intención de ocultarlos. El acta de intervención tendrá valor probatorio, sin perjuicio de las pruebas que en defensa de sus derechos o intereses puedan aportar los interesados.

2. Asimismo, procederá la intervención cuando, no obstante haberse declarado el movimiento o no excederse el umbral de declaración, existan indicios o certeza de que los medios de pago están relacionados con el blanqueo de capitales o la financiación del terrorismo, ingresándose los medios de pago intervenidos en las Cuentas de Depósito y Consignaciones Judiciales correspondientes.

Del acta de intervención se dará traslado inmediato al Servicio Ejecutivo de la Comisión y a los órganos judiciales competentes para su investigación.

Cuando en el curso de un procedimiento judicial se aprecie incumplimiento de la obligación de declaración establecida en el artículo 34 de la Ley 10/2010, de 28 de abril, el juzgado o tribunal lo comunicará a la Secretaría de la Comisión, poniendo a su disposición los medios de pago intervenidos no sujetos a responsabilidades penales, procediéndose según lo previsto en el apartado precedente.

3. En los casos en que no resulte procedente la intervención de los medios de pago, los funcionarios aduaneros o policiales actuantes realizarán diligencias informativas cuando estimen que la información pudiera tener relevancia tributaria o policial. Dichas diligencias serán asimismo remitidas al Servicio Ejecutivo de la Comisión.

Artículo 46. *Envío postal.*

No serán válidas las declaraciones de medios de pago efectuadas cuando correspondan a envíos prohibidos en la normativa postal.

Sin perjuicio de las prohibiciones establecidas, procederá la intervención de los medios de pago hallados en envíos postales en los supuestos y términos establecidos en el artículo 45.

Sección 2.ª Sanciones y contramedidas financieras internacionales

Artículo 47. *Autorización de transferencias de fondos.*

1. Sin perjuicio de lo que en cada caso establezca el acuerdo del Consejo de Ministros de adopción de contramedidas financieras aprobadas en ejercicio de la potestad atribuida

por el artículo 42.1 de la Ley 10/2010, de 28 de abril, o el reglamento de la Unión Europea de aplicación, en los supuestos de flujos financieros sometidos a autorización, la solicitud se realizará por la entidad financiera que emita o reciba la transferencia de fondos a autorizar. En la solicitud de autorización se incluirá, en todo caso, la información relativa al ordenante, el beneficiario, las entidades financieras que participan en la transacción y el concepto de la misma.

2. La competencia para autorizar las transferencias de fondos sometidas a contramedidas corresponderá a la Dirección General del Tesoro y Política Financiera a través de la Subdirección General de Inspección y Control de Movimientos de Capitales.

3. Se denegará la autorización cuando existan medidas de congelación de fondos acordadas contra alguna de las personas o entidades intervinientes en la transferencia o cuando el objeto de la misma contravenga las prohibiciones establecidas en el acuerdo del Consejo de Ministros o Reglamento de la Unión Europea de aplicación.

4. Contra las resoluciones de la Subdirección General de Inspección y Control de Movimientos de Capitales podrá interponerse recurso de alzada ante el Director General del Tesoro y Política Financiera, cuyas resoluciones pondrán fin a la vía administrativa.

5. El procedimiento de autorización deberá resolverse y notificarse en el plazo de seis meses desde la solicitud, y se tramitará de conformidad con lo dispuesto en la Ley 30/1992, de 26 de noviembre, de Régimen Jurídico de las Administraciones Públicas y del Procedimiento Administrativo Común.

Artículo 48. *Congelación o bloqueo de fondos o recursos económicos.*

1. Se congelarán o bloquearán todos los fondos y recursos económicos cuya propiedad, control o tenencia corresponda a personas, entidades u organismos respecto de los cuales un reglamento de la Unión Europea o un acuerdo del Consejo de Ministros establezca esta medida restrictiva.

2. La Dirección General del Tesoro y Política Financiera será la autoridad competente en España en relación con la ejecución de las medidas de congelación o bloqueo de fondos y recursos económicos en los términos previstos en este reglamento.

3. Una vez en vigor el reglamento de la Unión Europea o sea eficaz el acuerdo de Consejo de Ministros por el que se establezca la medida de congelación o bloqueo de fondos o recursos económicos contra una persona, organismo o entidad, dicha medida de congelación se llevará a cabo de forma inmediata por cualquier persona física o jurídica. La congelación o bloqueo realizado será inmediatamente comunicado, por escrito, a la Dirección General del Tesoro y Política Financiera, incluyendo en la comunicación todos los datos relativos al titular, la cuantía y naturaleza de los fondos o recursos económicos que se hubieran congelado o bloqueado y demás circunstancias concurrentes.

Artículo 49. *Liberación de fondos o recursos económicos congelados o bloqueados.*

1. La Dirección General del Tesoro y Política Financiera, a través de la Subdirección General de Inspección y Control de Movimientos de Capitales, podrá autorizar la liberación de determinados fondos o recursos económicos, congelados o bloqueados, cuando se verifiquen las condiciones establecidas en el reglamento de la Unión Europea o en el acuerdo del Consejo de Ministros que resulte de aplicación.

2. La solicitud de descongelación o desbloqueo de fondos o recursos económicos se realizará, a instancias del titular de los fondos o recursos económicos congelados o bloqueados, por la entidad depositaria de aquéllos, quien la remitirá por escrito a la autoridad competente.

3. En el escrito de solicitud se hará constar la normativa que se considera aplicable y se expondrán las circunstancias que justifican la solicitud. Asimismo, la solicitud se acompañará de copia auténtica de cuantos documentos resulten relevantes para su resolución.

4. El procedimiento de liberación de fondos o recursos económicos congelados o bloqueados se tramitará de acuerdo con lo dispuesto en la Ley 30/1992 de 26 de noviembre, debiendo notificarse la resolución en el plazo máximo de seis meses desde la solicitud.

5. Contra las resoluciones de la Subdirección General de Inspección y Control de Movimientos de Capitales podrá interponerse recurso de alzada ante el Director General del Tesoro y Política Financiera, cuyas resoluciones pondrán fin a la vía administrativa.

Sección 3.ª Fichero de titularidades financieras**Artículo 50.** *Naturaleza y finalidad del Fichero de Titularidades Financieras.*

1. El Fichero de Titularidades Financieras es un fichero de carácter administrativo creado con la finalidad de prevenir e impedir el blanqueo de capitales y la financiación del terrorismo.

2. La Secretaría de Estado de Economía y Apoyo a la Empresa será responsable del Fichero de Titularidades Financieras, actuando el Servicio Ejecutivo de la Comisión como encargado del tratamiento por cuenta de aquélla.

Artículo 51. *Declaración por las entidades de crédito.*

1. Las entidades de crédito, a través de su representante ante el Servicio Ejecutivo de la Comisión, declararán a dicho Servicio la apertura o cancelación de cualesquiera cuentas corrientes, cuentas de ahorro, cuentas de valores o depósitos a plazo, con independencia de su denominación comercial. Las declaraciones no incluirán las cuentas y depósitos de las sucursales o filiales de las entidades de crédito españolas en el extranjero.

La declaración contendrá, en todo caso, los datos identificativos de los titulares, titulares reales, en su caso, representantes o autorizados, así como de cualesquiera otras personas con poderes de disposición, la fecha de apertura o cancelación, y el tipo de cuenta o depósito. Se considerarán datos identificativos el nombre y apellidos o denominación social y el tipo y número de documento identificativo. Mediante instrucción del Secretario de Estado de Economía y Apoyo a la Empresa, previo informe de la Agencia Española de Protección de Datos, se podrán determinar otros datos de identificación que deban ser asimismo declarados a fin de la adecuada identificación de intervinientes, cuentas y depósitos.

2. La declaración se realizará mensualmente, bajo el soporte y formato que determine el Servicio Ejecutivo de la Comisión, e incluirá la información correspondiente a las aperturas, cancelaciones y modificaciones de cuentas y depósitos y las variaciones en los datos de intervinientes, registrados en el mes natural inmediatamente anterior. El envío de la declaración deberá realizarse dentro de los siete primeros días hábiles del mes natural siguiente.

3. Las entidades de crédito declarantes serán responsables de la calidad, integridad y veracidad de los datos declarados, aplicando en origen los procedimientos de validación necesarios.

En caso de advertir omisiones o errores, el Servicio Ejecutivo de la Comisión, sin perjuicio de la responsabilidad exigible, requerirá a las entidades de crédito declarantes para que procedan en el plazo máximo de diez días hábiles a la remisión de los datos preceptivos omitidos o a la depuración de los datos erróneos declarados. Asimismo, las entidades declarantes que detecten errores en la información enviada deberán rectificar los datos erróneos por el procedimiento que determine el Servicio Ejecutivo de la Comisión.

4. La declaración se entenderá sin perjuicio del cumplimiento por parte de las entidades de crédito de las restantes obligaciones de prevención del blanqueo de capitales y de la financiación del terrorismo y, en particular, de la comunicación por indicio prevista en el artículo 18 de la Ley 10/2010, de 28 de abril.

Artículo 52. *Consultas y accesos al Fichero de Titularidades Financieras.*

1. El Servicio Ejecutivo de la Comisión, como encargado del tratamiento, establecerá los procedimientos técnicos de consulta del Fichero de Titularidades Financieras. Los accesos y consultas realizadas y los resultados obtenidos se efectuarán por medios telemáticos.

Las solicitudes de datos del Fichero de Titularidades Financieras se efectuarán necesariamente a través de los puntos únicos de acceso designados a tal efecto en el Consejo General del Poder Judicial, en el Ministerio Fiscal, en las Fuerzas y Cuerpos de Seguridad del Estado, en el Centro Nacional de Inteligencia y en la Agencia Estatal de Administración Tributaria.

Cada organismo, a través de su punto único de acceso, comprobará la identidad de la autoridad o funcionario solicitante, verificará su habilitación legal para realizar la petición de

acceso y velará por la pertinencia de las solicitudes, que deberán estar adecuadamente motivadas y quedarán bajo la responsabilidad de la autoridad o funcionario solicitante.

En cada punto único de acceso se mantendrá un registro pormenorizado de las peticiones realizadas, en el que figurará en todo caso la autoridad o funcionario solicitante y la justificación de la petición, en su caso, la identidad de la Autoridad Judicial o Fiscal que ha acordado o autorizado la obtención de datos, así como el procedimiento en que ha recaído la correspondiente resolución.

Las solicitudes de datos del Fichero de Titularidades Financieras deberán identificar a la persona, personas o número de cuenta respecto de las que requiere información, no resultando admisibles búsquedas abiertas, genéricas o por aproximación. Mediante instrucción del Secretario de Estado de Economía y Apoyo a la Empresa, previo informe de la Agencia Española de Protección de Datos, se determinarán los requisitos mínimos de información que deberán cumplir las solicitudes.

2. Sin perjuicio de las informaciones que, a petición de las autoridades habilitadas a través de sus puntos únicos de acceso, emita respecto de los datos obrantes en el Fichero de Titularidades Financieras, el Servicio Ejecutivo de la Comisión podrá asimismo consultar los datos del Fichero de Titularidades Financieras en el ejercicio de sus funciones. Los datos del Fichero de Titularidades Financieras incorporados en informes de inteligencia estarán asimismo sometidos a las previsiones del artículo 46 de la Ley 10/2010, de 28 de abril.

3. El Servicio Ejecutivo de la Comisión llevará un registro de las consultas y accesos realizados en el ejercicio de sus funciones y por los puntos únicos de acceso.

Artículo 53. *Protección de datos.*

1. El Fichero de Titularidades Financieras quedará sometido a las disposiciones de la Ley Orgánica 15/1999, de 13 de diciembre, y su normativa de desarrollo.

Serán aplicables al Fichero de Titularidades Financieras las medidas de seguridad de nivel alto establecidas en la normativa de protección de datos de carácter personal.

Serán aplicables al Fichero de Titularidades Financieras las disposiciones contenidas en el artículo 32.2 y 3 de la Ley 10/2010, de 28 de abril. No obstante, las entidades de crédito deberán informar a los titulares, representantes y autorizados de la cesión de los datos al Fichero.

2. Los datos sobre cuentas y depósitos declarados al Fichero de Titularidades Financieras se eliminarán transcurridos diez años desde la cancelación de la cuenta corriente, cuenta de ahorro, cuenta de valores o depósito a plazo. Los datos relativos a intervinientes se eliminarán transcurridos diez años desde la cancelación de la cuenta o depósito, o desde que se comuniquen su baja como titulares, apoderados o representantes.

3. La Agencia Española de Protección de Datos ejercerá respecto del Fichero de Titularidades Financieras todas las competencias que le atribuye la normativa en materia de protección de datos de carácter personal y, en particular, la potestad de inspección prevista en el artículo 40 de la Ley Orgánica 15/1999, de 13 de diciembre.

Artículo 54. *Contenido de la función del Ministerio Fiscal.*

1. El Fiscal General del Estado designará, de conformidad con lo dispuesto en el artículo 43.4 de la Ley 10/2010, de 28 de abril, al miembro del Ministerio Fiscal encargado de velar por el uso adecuado del Fichero de Titularidades Financieras. La designación será comunicada al Consejo Fiscal.

2. Las funciones del Ministerio Fiscal consistirán en autorizar la relación de puntos únicos de acceso a quienes el Servicio Ejecutivo de la Comisión habilitará su conexión al sistema y verificar que las consultas o accesos al Fichero de Titularidades Financieras han sido realizados por las autoridades o funcionarios autorizados y para los fines establecidos en artículo 43 de la Ley 10/2010 de 28 de abril. Esta verificación se realizará en la forma prevista en los artículos siguientes.

Artículo 55. *Verificación de la regularidad de las consultas y accesos por el Ministerio Fiscal.*

1. El Servicio Ejecutivo de la Comisión mantendrá permanentemente a disposición del Fiscal designado el registro de consultas y accesos previsto en el artículo 52.3. Sin perjuicio de ello, cuando por cualquier motivo el Servicio Ejecutivo de la Comisión tuviera conocimiento de que se ha producido una consulta o acceso irregular al Fichero de Titularidades Financieras o se solicite un acceso fuera del cauce previsto en los apartados anteriores, dará traslado al Fiscal o, en su caso, al punto único correspondiente.

2. El Fiscal podrá realizar la auditoría de accesos al Fichero de Titularidades Financieras cuando lo considere necesario para el control del adecuado uso del mismo, a cuyos efectos tendrá acceso inmediato al registro pormenorizado de accesos que debe mantenerse en cada punto de acceso según se establece en el artículo 52.1. Asimismo, los puntos de acceso deberán facilitar al Fiscal cuanta información y documentación les solicite, por sí o a través del Servicio Ejecutivo de la Comisión, para llevar a cabo la auditoría de accesos. En todo caso, el Servicio Ejecutivo de la Comisión remitirá semestralmente al Fiscal el listado de accesos realizados.

3. Las funciones y controles establecidas en este artículo se entenderán sin menoscabo de que la información se encuentre igualmente a disposición de la autoridad competente en materia de protección de datos para el ejercicio de las competencias que le atribuye la Ley Orgánica 15/1999, de 13 de diciembre u otra normativa específica de aplicación en materia de protección de datos.

Artículo 56. *Iniciación de actuaciones previas.*

1. Si, a la vista de la información remitida por el Servicio Ejecutivo de la Comisión, el Fiscal considera que hay indicios de consulta o acceso irregular al Fichero de Titularidades Financieras, iniciará actuaciones previas que no podrán exceder el plazo de un año.

2. El Fiscal también podrá iniciar actuaciones previas cuando por cualquier otro medio tenga conocimiento de que ha podido producirse una consulta o acceso irregular al Fichero de Titularidades Financieras.

3. Las actuaciones previas tendrán por objeto determinar, con la mayor precisión posible, los hechos que pudieran justificar la incoación de un procedimiento disciplinario por consulta o acceso irregular al fichero, así como identificar la persona que pudiera resultar responsable y fijar las circunstancias relevantes que pudieran concurrir en el caso.

4. En la tramitación de las actuaciones previas, el Fiscal podrá requerir el auxilio que precise del Servicio Ejecutivo de la Comisión, así como requerir justificación completa de los motivos de cualquier consulta o acceso a cualquiera de las autoridades o funcionarios que hayan obtenido datos del Fichero de Titularidades Financieras. A estos mismos efectos, podrá dirigirse a cualquier organismo en cuyo poder obre información relativa a la consulta o acceso investigado para que proporcione la misma.

Artículo 57. *Resultado de las actuaciones previas.*

1. Si de las actuaciones previas resultara que la consulta o acceso investigado ha sido irregular, el Fiscal remitirá copia de lo actuado al órgano al que corresponda el inicio del correspondiente procedimiento disciplinario, salvo que los hechos sean constitutivos de delito, en cuyo caso remitirá lo actuado al Ministerio Fiscal u órgano judicial competente. En el caso de que se apreciase la existencia de una vulneración de Ley Orgánica 15/1999, de 13 de diciembre, los hechos serán puestos inmediatamente en conocimiento de la Agencia Española de Protección de Datos o la autoridad de protección de datos que resulte competente.

2. El órgano competente para exigir responsabilidad disciplinaria al sujeto responsable de la consulta o acceso irregular deberá incoar el procedimiento disciplinario correspondiente, notificando la resolución que ponga fin al procedimiento al Fiscal, que podrá interponer contra la misma recurso contencioso.

3. Si de las actuaciones previas resultara que la consulta o acceso fue regular, el Fiscal archivará las mismas.

Sección 4.ª Sanciones**Artículo 58.** *Ejecución de sanciones.*

1. La ejecución de las resoluciones sancionadoras firmes corresponderá a la Secretaría de la Comisión.

2. La recaudación de las sanciones pecuniarias, corresponderá a las Delegaciones de Economía y Hacienda en período voluntario y a la Agencia Estatal de Administración Tributaria en el período ejecutivo.

3. La sanción de amonestación pública, una vez sea firme en vía administrativa, será ejecutada en la forma que se establezca en la resolución. En todo caso, será publicada en el «Boletín Oficial del Estado» y en la página web de la Comisión, del Servicio Ejecutivo de la Comisión y de la Dirección General del Tesoro y Política Financiera.

Artículo 59. *Ejecución de sanciones por incumplimiento de la obligación de declarar prevista en el artículo 34 de la Ley 10/2010, de 28 de abril.*

En el caso de los procedimientos por incumplimiento de la obligación de declaración establecida en el artículo 34 de la Ley 10/2010, de 28 de abril, la multa se hará efectiva en las cantidades que, en su caso, hubieran sido constituidas en garantía, de conformidad con el artículo 61.2 de la Ley 10/2010, de 28 de abril. Cuando la cuantía de la sanción no pueda ser totalmente satisfecha por la garantía constituida al efecto, se procederá conforme al artículo 58.2 de este reglamento.

Sección 5.ª Protección de datos**Artículo 60.** *Utilización de datos y nivel de seguridad en los tratamientos de carácter personal.*

1. Los datos recogidos por los sujetos obligados para el cumplimiento de las obligaciones de diligencia debida establecidas en la Ley 10/2010 de 28 de abril y este reglamento no podrán ser utilizados para fines distintos de los relacionados con la prevención del blanqueo de capitales y la financiación del terrorismo sin el consentimiento del interesado, salvo que el tratamiento de dichos datos sea necesario para la gestión ordinaria de la relación de negocios.

2. Los sujetos obligados aplicarán medidas de seguridad de nivel alto a los tratamientos llevados a cabo para el cumplimiento de las obligaciones de comunicación a las que se refiere el capítulo III de este Reglamento.

3. Será exigible a los tratamientos efectuados en el cumplimiento del deber de diligencia debida el nivel de seguridad que corresponda conforme a lo previsto en la normativa vigente de protección de datos de carácter personal.

Artículo 61. *Ficheros comunes para el cumplimiento de las obligaciones en materia de prevención.*

1. Conforme a lo dispuesto en el artículo 33.1 de la Ley 10/2010, de 28 de abril, cuando concurren riesgos extraordinarios identificados mediante los análisis a que se refiere el artículo 65.1.e), la Comisión, previo dictamen conforme de la Agencia Española de Protección de Datos, podrá autorizar el intercambio de información sobre determinadas categorías de operaciones o clientes.

2. Conforme a lo dispuesto en el artículo 33.2 de la Ley 10/2010, de 28 de abril, cuando las operaciones que hayan sido objeto de comunicación por indicio al Servicio Ejecutivo de la Comisión y posterior rechazo por el sujeto obligado, por sus características, pudieran ser intentadas en forma idéntica o similar ante otro sujeto obligado, la Comisión, previo dictamen conforme de la de la Agencia Española de Protección de Datos, podrá autorizar a los sujetos obligados el establecimiento, bien directamente o por medio de las asociaciones a la que pertenecieran, de ficheros comunes para el intercambio de esta información.

Dichos sistemas deberán cumplir, al menos, los siguientes requisitos:

a) Sólo podrá incorporarse al fichero información relacionada con operaciones que hubieran sido previamente objeto de comunicación por indicio al Servicio Ejecutivo de la Comisión, sin que se haya producido su devolución por éste último, cuando, una vez rechazadas por el sujeto obligado comunicante, dichas operaciones fueran susceptibles de intentarse ante otros sujetos obligados.

b) El tratamiento de los datos contenidos en el fichero únicamente podrá llevarse a cabo con la finalidad de prevenir o impedir operaciones relacionadas con el blanqueo de capitales o la financiación del terrorismo. En particular, los datos contenidos en el fichero no podrán incorporarse a otros sistemas de detección y prevención del fraude que no se encuentren relacionados con las materias indicadas.

c) El acceso a los datos contenidos en los ficheros quedará exclusivamente limitado a aquéllos sujetos obligados ante los que pudiera reiterarse la operativa a la que se refiera la información.

d) Únicamente podrá tener acceso al fichero quienes integren los órganos de control interno a los que se refiere el artículo 35 de este reglamento.

En todo caso serán de aplicación a estos ficheros las exenciones y obligaciones a las que se refiere el artículo 33.5 de la Ley 10/2010, de 28 de abril.

CAPÍTULO VI

De la organización institucional

Artículo 62. *Comisión de Prevención del Blanqueo de Capitales e Infracciones Monetarias.*

1. La Comisión es el órgano competente para la determinación de las políticas nacionales de prevención del blanqueo de capitales y de la financiación del terrorismo, y ejercerá las funciones que le atribuye el artículo 44.2 de la Ley 10/2010, de 28 de abril.

Dichas políticas, que serán periódicamente actualizadas, serán congruentes con los riesgos identificados de blanqueo de capitales y de financiación del terrorismo.

2. La Comisión actuará en Pleno y a través del Comité Permanente y del Comité de Inteligencia Financiera.

El Pleno de la Comisión y sus Comités se entenderán válidamente constituidos, en primera convocatoria con la presencia del Presidente, el Secretario y de la mitad al menos, de sus miembros; y, en segunda convocatoria, con la presencia de un tercio de sus miembros, incluidos Presidente y Secretario.

3. La Comisión y sus Comités se reunirán con carácter general dos veces al año, sin perjuicio de la posible convocatoria de reuniones adicionales cuando sean procedentes.

Excepcionalmente, por razones de urgencia, la Comisión podrá adoptar sus decisiones por procedimiento escrito. El Secretario, por orden del Presidente, dirigirá un escrito a los vocales para que, en un plazo no inferior a siete días, manifiesten su conformidad o disconformidad con la propuesta de acuerdo sometida a consideración.

4. Sin perjuicio de las peculiaridades previstas en este reglamento, la Comisión se regirá por lo dispuesto en la capítulo II, título II de la Ley 30/1992, de 26 de noviembre.

Artículo 63. *Pleno de la Comisión.*

1. El Pleno de la Comisión estará integrado por los siguientes vocales:

a) El Secretario de Estado de Economía y Apoyo a la Empresa, que ejercerá la Presidencia.

b) El Director General del Tesoro y Política Financiera.

c) El Fiscal de Sala Jefe de la Fiscalía Antidroga.

d) El Fiscal de Sala Jefe de la Fiscalía contra la Corrupción y la Criminalidad Organizada.

e) El Fiscal de Sala Jefe de la Audiencia Nacional.

f) Un vocal del Consejo General del Poder Judicial designado por su Presidente.

g) El Secretario General del Banco de España.

h) El Director General de Supervisión del Banco de España.

i) El Director General del Servicio Jurídico de la Comisión Nacional del Mercado de Valores.

- j) El Director General de Seguros y Fondos de Pensiones.
- k) El Director General de Comercio e Inversiones.
- l) El Director General de Registros y del Notariado.
- m) El Director General de Política Exterior y Asuntos Multilaterales, Globales y de Seguridad.
- n) El Director de la Agencia Española de Protección de Datos.
- ñ) El Director de Gabinete del Secretario de Estado de Seguridad.
- o) El Comisario General de Policía Judicial.
- p) El General Jefe de Policía Judicial de la Guardia Civil.
- q) El Director de Inteligencia del Centro Nacional de Inteligencia.
- r) El Director de la Policía Autónoma Vasca – Ertzaintza.
- s) El Director General de la Policía de la Generalidad de Cataluña.
- t) El Director de la Policía Foral de Navarra.
- u) El Director del Departamento de Aduanas e Impuestos Especiales de la Agencia Estatal de Administración Tributaria.
- v) El Director del Departamento de Inspección Financiera y Tributaria de la Agencia Estatal de Administración Tributaria.
- w) El Director del Servicio Ejecutivo de la Comisión.
- x) El Subdirector General de Inspección y Control de Movimientos de Capitales dependiente de la Dirección General del Tesoro y Política Financiera.

2. La condición de vocal de la Comisión es personal y no delegable. No obstante, en caso de imposibilidad, podrá asistir al Pleno de la Comisión, con voz pero sin voto, un representante con rango, al menos, de Subdirector General de la institución a la que pertenezca el vocal.

Artículo 64. *Comité Permanente de la Comisión.*

1. El Comité Permanente de la Comisión ejercerá las siguientes funciones:

- a) Orientar la actuación del Servicio Ejecutivo de la Comisión y aprobar su estructura organizativa y directrices de funcionamiento.
- b) Aprobar, a propuesta del Servicio Ejecutivo de la Comisión y, en caso de convenio, de los órganos de supervisión de las entidades financieras, el Plan Anual de Inspección de los sujetos obligados, que tendrá carácter reservado.
- c) Formular requerimientos a los sujetos obligados relativos al cumplimiento de las obligaciones establecidas por la Ley 10/2010, de 28 de abril.
- d) Incoar y, en su caso, sobreseer los procedimientos sancionadores a que hubiere lugar por la comisión de infracciones previstas en la Ley 10/2010, de 28 de abril, a propuesta de la Secretaría de la Comisión. Se exceptúan los procedimientos sancionadores por incumplimiento de la obligación de declaración de movimientos de medios de pago cuya incoación y, en su caso, sobreseimiento, corresponderá a la Secretaría de la Comisión.
- e) Elevar al Pleno de la Comisión, a propuesta de la Secretaría de la Comisión, propuesta de resolución de los procedimientos sancionadores por infracciones graves y muy graves previstas en la Ley 10/2010, de 28 de abril, con excepción de los relativos al incumplimiento de la obligación de declaración de movimientos de medios de pago. Cuando la propuesta a elevar al Pleno de la Comisión altere la calificación jurídica determinada en fase de instrucción, se dará audiencia al interesado para que realice las alegaciones que a su derecho convengan. El Pleno de la Comisión, vista la propuesta de resolución elevada por el Comité Permanente, propondrá lo que resulte procedente al Ministro de Economía y Competitividad.

2. El Comité Permanente de la Comisión estará integrado por los siguientes vocales:

- a) El Director General del Tesoro y Política Financiera, que ejercerá la Presidencia.
- b) Un representante del Banco de España.
- c) Un representante de la Comisión Nacional del Mercado de Valores.
- d) Un representante de la Dirección General de Seguros y Fondos de Pensiones.
- e) Un representante de la Secretaría de Estado de Seguridad.
- f) Un representante de la Dirección General de la Policía.

- g) Un representante de la Dirección General de la Guardia Civil.
- h) Un representante del Departamento de Aduanas e Impuestos Especiales de la Agencia Estatal de Administración Tributaria.
- i) Un representante del Departamento de Inspección Financiera y Tributaria de la Agencia Estatal de Administración Tributaria.
- j) Un representante de la Fiscalía Antidroga.
- k) El Director del Servicio Ejecutivo de la Comisión.
- l) El Subdirector General de Inspección y Control de Movimientos de Capitales dependiente de la Dirección General del Tesoro y Política Financiera.

La condición de miembro del Comité Permanente no requiere de la previa condición de miembro del Pleno de la Comisión. Los representantes designados por las diferentes instituciones o sus suplentes, deberán tener rango, al menos, de Subdirector General o equivalente.

Artículo 65. *Comité de Inteligencia Financiera.*

1. Se crea el Comité de Inteligencia Financiera que, con carácter general, impulsará la actividad de análisis e inteligencia financieros del Servicio Ejecutivo de la Comisión y será responsable del análisis de riesgo nacional en materia de blanqueo de capitales y de la financiación del terrorismo. En particular, el Comité de Inteligencia Financiera ejercerá las siguientes funciones:

- a) Aprobar, a propuesta del Servicio Ejecutivo de la Comisión, los criterios generales de difusión de los informes de inteligencia financiera.
- b) Facilitar la retroalimentación al Servicio Ejecutivo de la Comisión de las instituciones receptoras sobre los informes de inteligencia financiera.
- c) Establecer, a propuesta del Servicio Ejecutivo de la Comisión, un procedimiento de valoración por las instituciones receptoras de los informes de inteligencia financiera.
- d) Aprobar, a propuesta del Servicio Ejecutivo de la Comisión, orientaciones y directrices generales en materia de análisis e inteligencia financieros.
- e) Coordinar las acciones de análisis de riesgos en materia de blanqueo de capitales y financiación del terrorismo, velando para que dichos análisis se mantengan actualizados y relevantes y los recursos sean utilizados de forma eficiente para mitigar los riesgos identificados. Con este fin, el Comité de Inteligencia Financiera podrá realizar recomendaciones al Servicio Ejecutivo de la Comisión sobre el Plan Anual de Inspección de los sujetos obligados.
- f) Establecer los mecanismos adecuados para proporcionar información sobre los riesgos identificados a las autoridades competentes y a los sujetos obligados, directamente o por medio de sus asociaciones profesionales. Esta información será incorporada por los sujetos obligados a los análisis de riesgo a que se refiere el artículo 32.
- g) Proponer a la Comisión la adopción de medidas de mitigación de los riesgos identificados.
- h) Realizar estudios de tipologías en materia de blanqueo de capitales y financiación del terrorismo, apoyándose en el análisis estratégico que realice el Servicio Ejecutivo de la Comisión.
- i) Aprobar, a propuesta del Servicio Ejecutivo de la Comisión, orientaciones y directrices a los sujetos obligados en materia de comunicación de operaciones por indicio.
- j) Orientar e instruir la actuación del Grupo de Trabajo de Control de Efectivo o de otros grupos cuya creación pueda ser decidida por el Comité de Inteligencia Financiera.

2. El Comité de Inteligencia Financiera estará integrado por los siguientes vocales:

- a) El Director General del Tesoro y Política Financiera, que ejercerá la Presidencia.
- b) Un representante de la Fiscalía Antidroga.
- c) Un representante de la Fiscalía contra la Corrupción y la Criminalidad Organizada.
- d) Un representante de la Fiscalía de la Audiencia Nacional.
- e) Un representante del Banco de España.
- f) Un representante de la Dirección General de la Policía.
- g) Un representante de la Dirección General de la Guardia Civil.

§ 17 Reglamento Ley de prevención del blanqueo de capitales y financiación del terrorismo

- h) Un representante del Departamento de Aduanas e Impuestos Especiales de la Agencia Estatal de Administración Tributaria.
- i) Un representante del Departamento de Inspección Financiera y Tributaria de la Agencia Estatal de Administración Tributaria.
- j) Un representante del Centro Nacional de Inteligencia.
- k) Un representante del Centro de Inteligencia contra el Crimen Organizado.
- l) El Director del Servicio Ejecutivo de la Comisión.
- m) El Subdirector General de Inspección y Control de Movimientos de Capitales dependiente de la Dirección General del Tesoro y Política Financiera.

La condición de miembro del Comité de Inteligencia Financiera no requiere de la previa condición de miembro del Pleno de la Comisión. Los representantes designados por las diferentes instituciones o sus suplentes deberán tener rango, al menos, de Subdirector General o equivalente.

3. El Director del Servicio Ejecutivo de la Comisión informará en las reuniones del Comité de Inteligencia Financiera de las tendencias en materia de comunicación de operativa sospechosa, la evolución del número y calidad de las comunicaciones y de la detección de cualesquiera patrones de riesgo de blanqueo de capitales y financiación del terrorismo identificados en el ejercicio de su actividad.

4. A las reuniones del Comité de Inteligencia Financiera podrán asistir otros expertos, con voz pero sin voto, cuando el Presidente lo juzgue preciso a la vista de los asuntos incluidos en el correspondiente orden del día.

Artículo 66. Secretaría de la Comisión.

1. La Secretaría de la Comisión será desempeñada por la Subdirección General de Inspección y Control de Movimientos de Capitales de la Dirección General del Tesoro y Política Financiera, ostentando su titular, con carácter nato, la condición de Secretario y Vocal de la Comisión y de sus Comités.

2. La Secretaría de la Comisión ejercerá las siguientes funciones:

- a) Acordar la realización de actuaciones previas a la incoación de procedimientos sancionadores por la comisión de infracciones previstas en la Ley 10/2010, de 28 de abril.
- b) Proponer al Comité Permanente la incoación y el sobreseimiento de los procedimientos sancionadores a que hubiere lugar por la comisión de infracciones previstas en la Ley 10/2010, de 28 de abril, con excepción de los procedimientos sancionadores por incumplimiento de la obligación de declaración de movimientos de medios de pago.
- c) Incoar y sobreseer los procedimientos sancionadores por incumplimiento de la obligación de declaración de movimientos de medios de pago establecida en el artículo 34 de la Ley 10/2010, de 28 de abril.
- d) Instruir los procedimientos sancionadores por infracciones previstas en la Ley 10/2010, de 28 de abril.
- e) Elevar al Comité Permanente de la Comisión la propuesta de resolución de los procedimientos sancionadores a que hubiere lugar por la comisión de infracciones graves y muy graves previstas en la Ley 10/2010, de 28 de abril, con excepción de los procedimientos sancionadores por incumplimiento de la obligación de declaración de movimientos de medios de pago.
- f) Elevar al Director General del Tesoro y Política Financiera la propuesta de resolución de los procedimientos sancionadores a que hubiere lugar por la comisión de infracciones leves previstas en la Ley 10/2010, de 28 de abril, y por incumplimiento de la obligación de declaración de movimientos de medios de pago establecida en el artículo 34 de la Ley 10/2010, de 28 de abril.
- g) Coordinar la participación española en los foros internacionales contra el blanqueo de capitales y la financiación del terrorismo.
- h) Elaborar los proyectos de normas en materia de prevención del blanqueo de capitales y de la financiación del terrorismo.

3. La Secretaría de la Comisión ejercerá, asimismo, las competencias atribuidas en materia de transacciones económicas con el exterior y sanciones financieras internacionales, pudiendo acordar las actuaciones inspectoras que resulten procedentes.

Artículo 67. Servicio Ejecutivo de la Comisión.

1. El Servicio Ejecutivo de la Comisión es la Unidad de Inteligencia Financiera española, siendo único en todo el territorio nacional.

El Servicio Ejecutivo de la Comisión es, asimismo, autoridad supervisora en materia de prevención del blanqueo de capitales y de la financiación del terrorismo y ejecución de las sanciones y contramedidas financieras a las que se refiere el artículo 42 de la Ley 10/2010, de 28 de abril. Sin perjuicio de ello, los órganos supervisores de las entidades financieras podrán celebrar con la Comisión, los convenios en materia de supervisión a los que se refiere el artículo 44.2.m) de la Ley 10/2010, de 28 de abril.

2. En el ejercicio de su función supervisora y tras la realización del informe de inspección al que se refiere el artículo 47.3 de la Ley 10/2010, de 28 de abril, el Servicio Ejecutivo de la Comisión o los órganos supervisores a los que se refiere el artículo 44 de la misma remitirán al sujeto obligado un escrito de conclusiones de la inspección, incluyendo recomendaciones relativas a la adecuación de las medidas de control interno establecidas por el sujeto obligado para dar cumplimiento a las obligaciones contenidas en la Ley 10/2010, de 28 de abril, y su normativa de desarrollo. A la vista de las recomendaciones realizadas, los sujetos obligados elaborarán un plan de acción a los efectos de incorporar su contenido, señalando los plazos de implementación y aplicación de cada una de las medidas.

3. Sin perjuicio, en su caso, de la incoación de procedimiento administrativo sancionador, el Servicio Ejecutivo de la Comisión o los órganos supervisores a los que se refiere el artículo 44 de la Ley 10/2010, de 28 de abril, podrán proponer al Comité Permanente la adopción de requerimientos por los que se exigirá la adopción de determinadas medidas imprescindibles para el correcto cumplimiento de las obligaciones contenidas en la Ley 10/2010, de 28 de abril, o en sus normas de desarrollo. El requerimiento estará sometido a un plazo para su adecuado atendimento, transcurrido el cual, y en caso de no haberse adoptado las medidas exigidas, el órgano competente incoará expediente sancionador de acuerdo con lo establecido en los artículos 51.1.e) y 52.1.w) de la Ley 10/2010, de 28 de abril.

4. El Servicio Ejecutivo de la Comisión remitirá, utilizando canales protegidos, seguros y exclusivos el correspondiente informe de inteligencia financiera a los órganos de investigación competentes cuando aprecie la existencia de indicios o certeza de blanqueo de capitales o de financiación del terrorismo. Asimismo, el Servicio Ejecutivo de la Comisión podrá trasladar a la Agencia Estatal de Administración Tributaria aquellos informes en los que se aprecie la existencia de información con trascendencia tributaria y atenderá las peticiones de información de las autoridades legalmente habilitadas.

En el ejercicio de sus funciones de análisis e inteligencia financieros, el Servicio Ejecutivo de la Comisión, sin perjuicio de aplicar las directrices y orientaciones de carácter general de la Comisión y de sus Comités, actuará con autonomía e independencia operativas. En particular, el Servicio Ejecutivo de la Comisión no podrá recabar o recibir instrucciones de ningún órgano respecto del análisis y diseminación de casos concretos, que se realizará con criterios estrictamente técnicos.

5. Sin perjuicio de su actividad de análisis operativo, el Servicio Ejecutivo de la Comisión realizará funciones de análisis estratégico con objeto de identificar patrones, tendencias y tipologías, de los que informará al Comité de Inteligencia Financiera, que determinará posibles amenazas y vulnerabilidades en un análisis de riesgo que informará las políticas en materia de prevención del blanqueo de capitales y de la financiación del terrorismo a que se refiere el artículo 62.1.

6. La información recibida, procesada, mantenida o difundida por el Servicio Ejecutivo de la Comisión deberá ser adecuadamente protegida. En particular, se establecerán políticas que garanticen la seguridad y confidencialidad de dicha información, incluyendo procedimientos adecuados de manejo, archivo, difusión, protección y acceso.

7. El Director del Servicio Ejecutivo de la Comisión ejercerá la dirección de todo el personal que preste sus servicios en dicho Servicio, independientemente del sistema de adscripción o dependencia orgánica.

Una vez nombrado de conformidad con lo dispuesto en el artículo 44.2.d) de la Ley 10/2010, de 28 de abril, el Director percibirá sus retribuciones, que serán fijadas por la Comisión, con cargo al presupuesto del Servicio Ejecutivo de la Comisión a que se refiere el

artículo 45.3, párrafo cuarto de la Ley 10/2010, de 28 de abril. En aquellos casos en que el Director del Servicio Ejecutivo de la Comisión sea un empleado del Banco de España, se aplicará el régimen previsto en el artículo 45.3, párrafo tercero de la Ley 10/2010, de 28 de abril.

Asimismo, percibirá sus retribuciones con cargo al presupuesto del Servicio Ejecutivo de la Comisión, quedando vinculado al mismo por una relación de derecho laboral, el personal que se contrate por el Servicio Ejecutivo de la Comisión. Los procedimientos de contratación, que exigirán la previa autorización de la Comisión, tendrán carácter competitivo y se basarán en los principios de mérito y capacidad.

El Banco de España, a propuesta de la Comisión, podrá destinar al Servicio Ejecutivo de la Comisión a los empleados que se estimen necesarios para el ejercicio de las funciones encomendadas al mismo. Los empleados del Banco de España destinados en el Servicio Ejecutivo de la Comisión mantendrán su relación laboral con el Banco de España, rigiéndose por su normativa específica.

Artículo 68. *Unidades policiales adscritas al Servicio Ejecutivo de la Comisión.*

1. Quedarán adscritas al Servicio Ejecutivo de la Comisión las siguientes unidades policiales:

- a) La Brigada Central de Inteligencia Financiera del Cuerpo Nacional de Policía.
- b) La Unidad de Investigación de la Guardia Civil.

2. Las unidades policiales adscritas, bajo la dependencia funcional de la Dirección del Servicio Ejecutivo de la Comisión, colaborarán en el desarrollo de las funciones de análisis e inteligencia financieros atribuidas al Servicio Ejecutivo de la Comisión por el artículo 46 de la Ley 10/2010, de 28 de abril.

En el ejercicio de las funciones de Policía Judicial, las unidades policiales adscritas se regirán por lo establecido en el artículo 31.1 de la Ley Orgánica 2/1986, de 13 de marzo, de Fuerzas y Cuerpos de Seguridad.

3. El Ministerio del Interior, a propuesta de la Comisión, destinará a las unidades policiales adscritas al Servicio Ejecutivo de la Comisión a los funcionarios del Cuerpo Nacional de Policía y de la Guardia Civil que se estimen necesarios para el ejercicio de las funciones encomendadas a dichas unidades.

Artículo 69. *Unidad de la Agencia Estatal de Administración Tributaria.*

1. La Agencia Estatal de Administración Tributaria, en el marco de sus normas de estructura orgánica, adscribirá al Servicio Ejecutivo de la Comisión una Unidad que, bajo la dirección funcional de la Dirección del Servicio Ejecutivo, colaborará en el desarrollo de las funciones de análisis e inteligencia financieros atribuidas a dicho Servicio, de acuerdo con lo dispuesto en el artículo 46 de la Ley 10/2010, de 28 de abril.

2. La Agencia Estatal de Administración Tributaria, a propuesta de la Comisión, destinará a dicha Unidad a los funcionarios que se estimen necesarios para el ejercicio de las funciones encomendadas a la misma.

§ 18

Orden EHA/114/2008, de 29 de enero, reguladora del cumplimiento de determinadas obligaciones de los notarios en el ámbito de la prevención del blanqueo de capitales

Ministerio de Economía y Hacienda
«BOE» núm. 27, de 31 de enero de 2008
Última modificación: 6 de mayo de 2014
Referencia: BOE-A-2008-1627

Esta norma continúa vigente en cuanto no se oponga a lo dispuesto en el Reglamento de la Ley 10/2010, de 28 de abril, aprobado por Real Decreto 304/2014, de 5 de mayo, según establece su disposición derogatoria única. Ref. [BOE-A-2014-4742](#).

La condición de fedatarios públicos que ostentan los notarios determina su constante participación en operaciones económicas y financieras y el riesgo, también, de que pueda utilizarse su actividad dentro de los cada vez más complejos procesos de blanqueo de capitales. Asimismo, los notarios, en su consideración de funcionarios públicos, están sujetos a un deber de colaboración con la Administración General del Estado cuyo cumplimiento está resultando ser de gran eficacia en el ámbito de la prevención del blanqueo de capitales.

Los notarios también han mostrado su interés por mejorar el grado de eficacia de la acción pública dirigida a la prevención del blanqueo de capitales en el marco del control de la regularidad de las operaciones que autorizan. Los notarios, en su calidad de funcionarios públicos, están obligados a velar por la legalidad formal y material de los actos y negocios que autorizan, así como a prestar su función pública respecto de toda persona que requiera la prestación de la función pública notarial, de conformidad con lo previsto en los artículos 17 bis y 24 de la Ley del Notariado y 145 de su Reglamento.

La aprobación de la Orden EHA/2963/2005, de 20 de septiembre, reguladora del Órgano Centralizado de Prevención en materia de blanqueo de capitales en el Consejo General del Notariado, ha supuesto un notable avance en términos de compromiso y de eficacia por parte de los notarios en la prevención del blanqueo de capitales.

Desde la entrada en vigor de la citada Orden Ministerial, la Dirección General de los Registros y del Notariado del Ministerio de Justicia ha venido impulsando a través del Consejo General del Notariado la adopción de medidas destinadas a dificultar y a procurar evitar la utilización de la actividad de los notarios en procesos o esquemas de blanqueo de capitales. Así, el colectivo notarial, mediante una gestión centralizada, ha aportado un indudable valor en el área del análisis de operativa de riesgo, comunicación de operaciones y otras obligaciones.

Transcurrido el tiempo suficiente para valorar el resultado de la aplicación de las medidas adoptadas y comprobar el acierto de las mismas, parece oportuno desarrollar y precisar la forma en la que los notarios han de cumplir determinadas obligaciones a las que se hayan sujetos en el ámbito de la prevención del blanqueo de capitales de conformidad con lo establecido en la Ley 19/1993, de 28 de diciembre, y en su Reglamento de desarrollo aprobado por el Real Decreto 925/1995, de 9 de junio.

En la presente Orden se precisa la forma de cumplimiento por los notarios de las obligaciones de identificación de clientes, conservación de documentos y procedimientos de control y evaluación y se acuerda que comuniquen a las autoridades competentes la coincidencia, en su caso, de la identidad de los otorgantes con la de las personas y entidades incluidas en las listas contenidas en instrumentos de Derecho comunitario, tales como los Reglamentos 2580/2001, 881/2002 o sucesivos. No obstante, debe indicarse que la Orden no regula íntegramente el régimen jurídico de prevención del blanqueo de capitales aplicable a los notarios, limitándose a desarrollar determinadas obligaciones de prevención en las que se estima que son necesarias o convenientes ciertas precisiones, por apreciarse que en las restantes son suficientemente concretas las exigencias contenidas en el Reglamento de la Ley 19/1993, de 28 de diciembre.

La presente Orden se dicta al amparo de la habilitación normativa contenida, de una parte, en el artículo 16.1.b) del Reglamento de la Ley 19/1993, de 28 de diciembre, en virtud del cual mediante orden del Ministro de Economía y Hacienda podrá acordarse que determinadas categorías de personas que realicen las actividades a que se refiere el artículo 2.2 comuniquen obligatoriamente las operaciones comprendidas en el artículo 7.2 del Reglamento y, de otra, en la Disposición final primera del Real Decreto 925/1995, de 9 de junio, conforme a la cual el Ministro de Economía y Hacienda, previo cumplimiento de los trámites legales oportunos, dictará cuantas disposiciones sean necesarias para el desarrollo del Reglamento de la Ley 19/1993, de 28 de diciembre. En su virtud, dispongo:

Artículo 1. *Objeto y ámbito de aplicación.*

La presente Orden desarrolla determinadas obligaciones contenidas en la Ley 19/1993, de 28 de diciembre, sobre determinadas medidas de prevención del blanqueo de capitales, y en su Reglamento, aprobado por Real Decreto 925/1995, de 9 de junio, respecto de los notarios.

Los notarios quedarán sometidos a lo dispuesto en la presente Orden cuando participen en las actividades señaladas en el artículo 2.2.d) del Reglamento aprobado por Real Decreto 925/1995, de 9 de junio, y, en particular, cuando participen, autorizando o interviniendo en cualquier otra forma, actos o negocios jurídicos dentro de los siguientes ámbitos:

- a) Constitución, transmisión o extinción de toda clase de derechos reales sobre bienes inmuebles o entidades comerciales;
- b) Creación de sociedades, asociaciones, fundaciones, entidades comerciales u otros tipos de estructuras análogas;
- c) Compraventa de acciones, participaciones o de cualesquiera otros valores negociables e instrumentos financieros;
- d) Actos o negocios jurídicos relativos al funcionamiento o a la gestión de sociedades, asociaciones, fundaciones, entidades comerciales u otros tipos de estructuras análogas.

A los efectos de lo establecido en la presente Orden, se entenderá por participación de los notarios cualquier actividad que realicen los mismos en relación con la intervención o autorización de los actos o negocios jurídicos.

Artículo 2. *Identificación de personas físicas.*

1. El Notario identificará a sus clientes en la forma y con los tipos de documentos señalados en el apartado 2 del artículo 3 del Reglamento aprobado por Real Decreto 925/1995, de 9 de junio, sin perjuicio de la obligación de los comparecientes de acreditar el número de identificación fiscal (NIF) conforme establece el artículo 23 de la Ley del Notariado de 28 de mayo de 1862. En los casos en que los clientes actúen a través de representante el Notario también procederá a su identificación. Cuando existan indicios o sospecha de que los otorgantes no actúan por cuenta propia, los notarios harán constar este

extremo en la comunicación que remitan, en su caso, al Órgano Centralizado de Prevención (OCP).

2. En el caso de otorgantes habituales podrá efectuarse la identificación de la persona física dando fe el Notario de que conoce personalmente al otorgante según lo dispuesto en el artículo 23 de la Ley del Notariado de 28 de mayo de 1862. No obstante, la utilización de este medio de identificación no exime al Notario de su obligación de solicitar, al menos la primera vez que una persona comparezca en la notaría, cualquiera de los documentos a que se refiere el apartado anterior, ni tampoco de la obligación de conservar copia de los mismos.

3. Los notarios deberán hacer constar en la escritura, de conformidad con lo previsto en el artículo 156.10.º del Reglamento de la organización y régimen del Notariado aprobado por el Decreto de 2 de junio de 1944, la profesión o actividad empresarial del otorgante. En los casos en que el Órgano Centralizado de Prevención (OCP) durante el análisis de la operativa observe incoherencias en la manifestación realizada procederá a la verificación de la información contenida en la misma.

Artículo 3. *Identificación de personas jurídicas.*

1. De conformidad con lo establecido en el apartado 3 del artículo 3 del Reglamento aprobado por Real Decreto 925/1995, de 9 de junio, la identificación de las personas jurídicas se realizará a través de la presentación de documento fehaciente acreditativo de su denominación, forma jurídica, domicilio y objeto social sin perjuicio de la obligación de comunicar el número de identificación fiscal (NIF).

2. A estos efectos, será suficiente que los extremos señalados en el apartado anterior se le hayan acreditado, y así conste, al Notario autorizante del documento cuya copia auténtica se exhiba.

3. En todo caso, el Notario insertará en el instrumento público la manifestación del otorgante consistente en que los datos de identificación de la persona jurídica y, especialmente, el objeto social y domicilio, no han variado respecto de los consignados en el documento fehaciente presentado y sin perjuicio de las comprobaciones que el Notario estime necesario realizar. En el caso de que una persona física actúe en representación de una entidad, también será necesaria su identificación conforme a los criterios establecidos en los apartados 1 y 2 del artículo anterior.

4. Igualmente, el Notario solicitará información acerca de la estructura accionarial o de control de la persona jurídica cuando aprecie varios indicadores de riesgo, conforme a las orientaciones del OCP y, en todo caso, cuando la persona jurídica haya sido constituida en algún país de los incluidos en el Real Decreto 1080/1991, de 5 julio, que determina los países o territorios (paraísos fiscales) a que se refieren los artículos 2.º 3-4 de la Ley 17/1991, de 27 mayo, de medidas fiscales urgentes, y 62 de la Ley 31/1990, de 27 diciembre, de Presupuestos Generales del Estado para 1991, en materia del Impuesto sobre la Renta de las Persona Físicas y del Impuesto sobre Sociedades, o en la Orden Ministerial ECO/2652/2002, de 24 de octubre, por la que se desarrollan las obligaciones de comunicación de operaciones en relación con determinados países al Servicio Ejecutivo de la Comisión de Prevención del Blanqueo de Capitales e Infracciones Monetarias.

En este caso, el Notario hará constar en el instrumento público la manifestación del otorgante acerca del nombre o razón social de cada titular de una participación superior al 25% en el capital de la persona jurídica, así como su Número de Identificación Fiscal o Número Personal de Identificación para Extranjeros (NIF/NIE) y domicilio. En ningún caso el Notario revelará al otorgante la causa por la que se solicita y se incluye esa información, de conformidad con lo previsto en el artículo 8 de esta Orden.

Artículo 4. *Conservación de documentos.*

1. El Notario deberá conservar copia del documento o documentos empleados en la identificación tanto de personas físicas como jurídicas a que se refiere el artículo anterior durante un plazo de seis años, a contar desde la última vez que el otorgante participó en un acto o negocio jurídico en la notaría.

Asimismo se conservarán durante un plazo de seis años los documentos utilizados para la comprobación de la veracidad de la información sobre la profesión o actividad empresarial del otorgante, cuando se hubieren obtenido.

Respecto de personas físicas, actúen por sí mismas o en representación de otras personas físicas o jurídicas, se conservarán las copias de los documentos citados en los dos párrafos anteriores en archivos distintos del protocolo notarial.

Respecto de personas jurídicas, la conservación de los documentos empleados en la identificación se realizará mediante el archivo de copia de dichos documentos o mediante el archivo de la referencia notarial del documento autorizado en el que consta la identificación en cualquiera de las formas establecidas en la legislación notarial.

2. La conservación de los restantes documentos que acrediten adecuadamente la realización de las operaciones será realizada a través del protocolo notarial.

Artículo 5. *Comunicación de operaciones relativas a movimiento de medios de pago.*

Los notarios deberán solicitar que les sea exhibida, para su incorporación al protocolo, la declaración de movimiento de medios de pago materializada en el modelo de declaración S-1 cuando el pago de la operación que autorizan se realice, o se haya realizado con anterioridad, en moneda metálica, billetes de banco o cheques bancarios al portador denominados en moneda nacional o en cualquier otra moneda o cualquier medio físico, incluidos los electrónicos, concebido para ser utilizado como medio de pago, por importe igual o superior a 100.000 euros, conforme a lo establecido en la Orden EHA/1439/2006, de 3 de mayo, reguladora de la declaración de movimientos de medios de pago en el ámbito de la prevención del blanqueo de capitales. Los notarios estarán obligados a comunicar al Servicio Ejecutivo las operaciones en que no les sea exhibida la declaración de movimiento de medios de pago materializada en el formulario S-1 citado.

Artículo 6. *Colaboración con el Servicio Ejecutivo.*

La comunicación de operaciones al Servicio Ejecutivo de conformidad con lo establecido en la Ley 19/1993, de 28 de diciembre, y en su Reglamento de desarrollo aprobado por el Real Decreto 925/1995, de 9 de junio, y la atención a los requerimientos de dicho órgano se realizarán de modo telemático, sin perjuicio de la utilización de otros soportes cuando sea preciso. El sistema de comunicación empleado deberá asegurar la plena confidencialidad e integridad de la información transmitida.

Artículo 7. *Procedimientos de control interno y de comunicación.*

Los procedimientos de control interno y comunicación dirigidos a la prevención del blanqueo de capitales por parte del conjunto de los notarios deberán permitir, al menos:

- a) Capturar de forma centralizada la información sobre transacciones individuales o grupos de operaciones para su análisis en función del nivel de riesgo que presenten.
- b) Analizar el funcionamiento de los procedimientos de examen y comunicación de operaciones sospechosas.
- c) Remitir información de forma ágil y segura desde cada una de las notarías al Órgano Centralizado de Prevención y desde éste a cada notaría, en el marco de lo dispuesto en los artículos 3 y 5 de la Orden EHA/2963/2005, de 20 de septiembre.
- d) Conservar centralizadamente la documentación correspondiente a las operaciones analizadas y comunicadas por parte del OCP y elaborar estadísticas.
- e) Acceder directamente desde cada notaría a información necesaria para asegurar el conocimiento de la normativa interna para la prevención del blanqueo de capitales, incluida la periódica difusión de la misma.
- f) Elaborar un plan de formación anual que incluya acciones formativas suficientes dirigidas a los notarios y a su personal y la previsión de actualización de la propia formación.

Conforme se establece en el artículo 6 de la Orden EHA/2963/2005, de 20 de septiembre, el OCP elaborará y mantendrá actualizado un Manual de Procedimientos de Prevención del Blanqueo de Capitales para los notarios.

Artículo 8. *Deber de confidencialidad.*

El Notario no revelará ni al otorgante ni a terceros que se han transmitido informaciones al Servicio Ejecutivo o que se examinan operaciones en el marco de la normativa de prevención del blanqueo de capitales, así como la razón por la que se recaban datos o se incluyen, en su caso, en el instrumento público.

Artículo 9. *Evaluación de cumplimiento de las obligaciones por parte de los notarios.*

1. Los procedimientos y órganos de control interno y de comunicación y, en particular, el funcionamiento del sistema de prevención del blanqueo de capitales establecido en la Orden EHA/2963/2005, de 20 de septiembre, serán objeto de examen por parte de un experto externo al menos cada tres años. Los resultados del examen serán consignados en un informe escrito de carácter reservado que describirá detalladamente las medidas de control interno existentes, valorará su eficacia operativa y propondrá, en su caso, eventuales rectificaciones o mejoras.

2. Anualmente se evaluará internamente por escrito la efectividad operativa de los procedimientos y órganos de control interno y de comunicación. La evaluación interna realizada en el seno del Consejo General del Notariado deberá reflejar, en concreto, el grado de cumplimiento de las obligaciones de los notarios previstas en la normativa sobre prevención del blanqueo de capitales y especialmente las contenidas en esta Orden Ministerial. También deberá reflejar los resultados del funcionamiento del OCP. La evaluación se desarrollará a través de un sistema de análisis adecuado que permita valorar el nivel de aplicación del Manual de Procedimientos y realizará un muestreo y estudio suficientes de las comunicaciones realizadas al OCP. Estará a disposición plena del Servicio Ejecutivo durante los seis años siguientes a su realización toda la información obtenida como resultado del proceso de evaluación.

Artículo 10. *Ficheros automatizados de datos.*

1. Se crea en las notarías el fichero automatizado de datos de carácter personal que se incluye y describe en el Anexo I de esta Orden.

2. Se crea en el Consejo General del Notariado el fichero automatizado de datos de carácter personal que se incluye y describe en el Anexo II de esta Orden.

Disposición adicional primera. *Aplicación de Resoluciones de organismos internacionales y Reglamentos de la Unión Europea por los que se imponen sanciones u otras medidas restrictivas específicas dirigidas contra determinadas personas y entidades.*

En aplicación de las Resoluciones de organismos internacionales y de los Reglamentos de la Unión Europea por los que se imponen sanciones u otras medidas restrictivas específicas dirigidas contra determinadas personas y entidades, los notarios deberán comprobar la eventual coincidencia de las identidades de los otorgantes con las de los destinatarios de aquéllas que figuran incluidos en listas públicas oficiales, informando de forma inmediata a través del OCP de las operaciones en las que se produce dicha coincidencia a la autoridad competente que se indica en cada instrumento correspondiente.

Disposición adicional segunda. *Plazo para la elaboración del primero de los exámenes a que se refiere el apartado 1 del artículo noveno de la presente Orden Ministerial.*

El primero de los exámenes a realizar por experto externo conforme a la obligación contenida en el apartado 1 del artículo noveno de la presente Orden Ministerial se llevará a cabo en un plazo de tres años contados a partir de la fecha de entrada en vigor de la Orden EHA/2963/2005 de 20 de septiembre reguladora del Órgano Centralizado de Prevención en materia de blanqueo de capitales en el Consejo General del Notariado.

Disposición derogatoria única.

Quedará derogada cualquier disposición de igual o inferior rango cuyo contenido resulte contrario a lo previsto en esta Orden.

Disposición final única.

La presente Orden entrará en vigor a los seis meses de su publicación en el Boletín Oficial del Estado.

ANEXO I

Notarías

Fichero: Cumplimiento de las obligaciones de tratamiento y comunicación de datos derivadas de lo dispuesto en los artículos 17 y 24 de la Ley del Notariado

a) Finalidad del fichero y usos previstos: gestión y registro de las obligaciones en materia de blanqueo de capitales, especialmente las relativas a conservación de documentos de identidad de personas físicas.

b) Personas sobre las que se pretenden obtener datos de carácter personal o que se encuentren obligadas a suministrarlos: personas que realicen actos o negocios jurídicos que deban ser incorporados al Protocolo o al Libro Registro.

c) Procedimiento de recogida de datos: declaraciones y manifestaciones de dichas personas físicas y fotocopias de documentos de identidad.

d) Estructura básica del fichero: sistemas de información.

e) Tipos de datos:

Datos identificativos.

Datos de características personales.

Datos relativos a la actividad económica.

Datos académicos y profesionales.

Datos de transacciones.

f) Cesiones previstas:

Al Consejo General del Notariado, para el cumplimiento por el mismo de lo dispuesto en los artículos 17 y 24 de la Ley del Notariado.

Al Servicio Ejecutivo de la Comisión de Prevención de Blanqueo de Capitales e Infracciones Monetarias, para el cumplimiento de los fines encomendados a dicho Servicio.

A las autoridades judiciales, fiscales y administrativas competentes en materia de prevención de blanqueo de capitales y del fraude fiscal.

g) Responsable del fichero automatizado: el Notario.

h) Ejercicio de los derechos de acceso, rectificación, cancelación y oposición: los derechos de acceso, rectificación, cancelación y oposición podrán ejercitarse, cuando proceda, en la notaría donde se aportaron los datos de carácter personal.

i) Nivel de seguridad: básico.

ANEXO II

Consejo General del Notariado

Fichero: Cumplimiento de las obligaciones de tratamiento y comunicación de datos derivadas de lo dispuesto en los artículos 17 y 24 de la Ley del Notariado

a) Finalidad del fichero y usos previstos: cumplimiento por el Consejo General del Notariado de las obligaciones de tratamiento y comunicación de datos derivadas de lo dispuesto en los artículos 17 y 24 de la Ley del Notariado.

b) Personas sobre las que se pretenden obtener datos de carácter personal o que se encuentren obligadas a suministrarlos: personas que realicen actos o negocios jurídicos que deban ser incorporados al Protocolo o al Libro Registro.

c) Procedimiento de recogida de datos: remisión de comunicaciones de los notarios y del índice único informatizado.

d) Estructura básica del fichero: sistemas de información.

§ 18 Obligaciones de los notarios en el ámbito de la prevención del blanqueo de capitales

e) Tipos de datos:

Datos identificativos.

Datos de características personales.

Datos relativos a la actividad económica.

Datos académicos y profesionales.

Datos de transacciones.

f) Cesiones previstas:

Al Servicio Ejecutivo de la Comisión de Prevención del Blanqueo de Capitales e Infracciones Monetarias, para el cumplimiento de los fines encomendados a dicho Servicio.

A las autoridades judiciales, fiscales y administrativas competentes en materia de prevención de blanqueo de capitales.

g) Responsable del fichero automatizado: el Órgano Centralizado de Prevención (OCP) del Consejo General del Notariado.

h) Ejercicio de los derechos de acceso, rectificación, cancelación y oposición: el Órgano Centralizado de Prevención de Blanqueo de Capitales del Consejo General del Notariado.

i) Nivel de seguridad: básico.

§ 19

Orden EHA/2963/2005, de 20 de septiembre, reguladora del Órgano Centralizado de Prevención en materia de blanqueo de capitales en el Consejo General del Notariado

Ministerio de Economía y Hacienda
«BOE» núm. 229, de 24 de septiembre de 2005
Última modificación: 6 de mayo de 2014
Referencia: BOE-A-2005-15844

Esta norma continúa vigente en cuanto no se oponga a lo dispuesto en el Reglamento de la Ley 10/2010, de 28 de abril, aprobado por Real Decreto 304/2014, de 5 de mayo, según establece su disposición derogatoria única. Ref. [BOE-A-2014-4742](#).

Las últimas modificaciones normativas habidas en materia de prevención del blanqueo de capitales han modificado el carácter de los notarios. Si hasta fecha reciente los mismos se calificaban por dicha normativa como meros sujetos colaboradores, desde la entrada en vigor de la Ley 19/2003, de 4 de julio, sobre régimen jurídico de los movimientos de capitales y de las transacciones económicas con el exterior y sobre determinadas medidas de prevención del blanqueo de capitales, se considera a los notarios sujetos obligados, si bien que de un modo concreto (artículos 2.2 de la Ley 19/1993, de 28 de diciembre, sobre determinadas medidas de prevención del blanqueo de capitales y 16 de su Reglamento, aprobado por Real Decreto 925/1995, de 9 de junio, en adelante el Reglamento).

Por otra parte, el notario no deja de ser un funcionario público que en el ejercicio de su función ha de velar por la legalidad del acto o negocio jurídico que autoriza y documenta. Este carácter funcional del notario, unido a la inserción en su organización corporativa, dota a la profesión notarial de acusadas particularidades que la individualizan del resto de los sujetos obligados.

En este contexto, razones de eficiencia hacen extremadamente conveniente el establecimiento de un órgano centralizado en esta materia. En efecto, debe recordarse que en la actualidad existen algo más de 2.900 notarios distribuidos territorialmente, circunstancia que aconseja coordinar la actuación de todos estos funcionarios en tan concreto y especial ámbito. La gestión centralizada de la prevención del blanqueo de capitales, prevista con carácter general en la normativa reguladora (artículo 11.1 del Reglamento), permitirá una superación de la actual situación de «atomización», incrementando la eficacia del sistema, en beneficio tanto de la profesión notarial como de la lucha contra las formas graves de criminalidad.

Esa actuación coordinada sólo puede lograrse mediante la creación en el seno del Consejo General del Notariado de un Órgano Centralizado de Prevención en materia de blanqueo de capitales. Ciertamente, el Consejo General del Notariado no es una entidad

extraña al notario, sino que es la misma estructura administrativa en la que se inserta el notario (artículo 336 del Reglamento Notarial). Por ello, el Tribunal Constitucional utiliza la expresión de que la organización corporativa notarial es «parte integrante de la organización notarial» y, por tanto, a efectos del cumplimiento de las funciones notariales son una «parte» más de la denominada Administración del Notariado (Sentencia del Tribunal Constitucional 87/1989, de 11 de mayo).

Por otro lado, la ausencia de ajenidad entre el notario y su organización corporativa nos sitúa, desde la perspectiva de la legislación de protección de datos, en una situación especialísima, pues los Colegios Notariales y el Consejo General del Notariado, podrán prestar asistencia técnica a los notarios, como funcionarios, cuando éstos ejerzan una función pública. Por ello, la propia Directiva 91/308/CEE del Consejo, relativa a la prevención de la utilización del sistema financiero para el blanqueo de capitales, en la redacción dada por la Directiva 2001/97/CE del Parlamento Europeo y del Consejo, de 4 de diciembre de 2001, establece en su artículo 6.3 que en el caso de los notarios los Estados miembros podrán designar al organismo autorregulador de la profesión como la autoridad a la que se ha de informar de cualquier hecho que pudiera ser indicio de blanqueo de capitales y, a tal efecto, establecerán las formas apropiadas de cooperación entre dicho organismo y las autoridades responsables de la lucha contra el blanqueo de capitales. Asimismo, cabe añadir que para el concreto supuesto de los notarios, no sólo es de aplicación el artículo 9.1 a) de la Ley 2/1974, de 13 de febrero, sobre Colegios Profesionales cuando regula las competencias de los Consejos de Colegios, atribuyendo como función esencial a los Colegios Profesionales la de ejercer cuantas funciones le sean encomendadas por la Administración y colaborar con ésta mediante la realización de actividades que sean propias de sus fines, sino el vigente artículo 344 del Reglamento Notarial que regula las funciones del Consejo General del Notariado. Así, tal precepto atribuye a éste las siguientes funciones: apartado A), punto 6 –organizar servicios comunes de interés para los Notarios– y apartado C), punto 5, ejercicio de cuantas funciones le sean encomendadas por la Administración «en todo lo que se refiera a la función notarial».

En definitiva, las particularidades de la profesión notarial, unidas a la conveniencia de reforzar el sistema, justifican la aprobación por el Ministro de Economía y Hacienda de las orientaciones contenidas en la presente Orden, de conformidad con lo establecido en el inciso final del párrafo segundo del artículo 11.1 del Reglamento en relación con la habilitación contenida en la Disposición final primera del Real Decreto 925/1995, de 9 de junio.

En su virtud, dispongo:

Artículo 1. *Órgano Centralizado de Prevención en el Consejo General del Notariado.*

El Consejo General del Notariado establecerá un Órgano Centralizado de Prevención (en adelante, OCP) para el reforzamiento, intensificación y canalización en la colaboración del notariado con las autoridades judiciales, policiales y administrativas responsables de la lucha contra el blanqueo de capitales.

Artículo 2. *Incorporación al OCP.*

Los notarios deberán comunicar por escrito mediante el modelo previsto en el Anexo de esta Orden al Consejo General del Notariado su incorporación al OCP. El OCP ostentará respecto de los notarios la condición de encargado del tratamiento, a los efectos previstos en la Ley Orgánica 15/1999, de 13 de diciembre, de Protección de Datos de Carácter Personal.

Artículo 3. *Examen especial de operaciones.*

La Unidad de Análisis y Comunicación del OCP examinará con especial atención cualquier operación contenida en el índice informatizado a que se refiere el artículo 7 del Real Decreto 1643/2000, de 22 de septiembre, sobre medidas urgentes para la efectividad de la integración en un solo Cuerpo de Notarios y Corredores de Comercio Colegiados, en la que intervenga o participe el Notario relativa a la compraventa de bienes inmuebles o entidades comerciales o al resto de operaciones recogidas en el artículo 2.2.d) del Real

Decreto 925/1995, de 9 de junio, que puedan estar particularmente vinculadas al blanqueo de capitales.

Asimismo, podrá examinar aquellas operaciones que, encontrándose en el supuesto previsto en el párrafo anterior y con carácter previo a su autorización o intervención, le sean remitidas para su análisis por los notarios.

Los notarios deberán facilitar a la Unidad de Análisis y Comunicación del OCP cualquier información que ésta les requiera para el ejercicio de su función de examen. Asimismo, los notarios deberán velar por la integridad y veracidad del contenido de los índices informatizados, a los efectos del debido cumplimiento de lo previsto en el párrafo precedente.

Artículo 4. *Comunicación de operaciones.*

Si tras el examen a que se refiere el artículo anterior, existieran indicios o certeza de blanqueo de capitales, la Unidad de Análisis y Comunicación del OCP comunicará la operación al Servicio Ejecutivo de la Comisión de Prevención del Blanqueo de Capitales e Infracciones Monetarias en nombre y por cuenta del Notario interviniente o autorizante o que hubiera sometido la operación a examen del OCP con carácter previo a su autorización o intervención.

La Unidad de Análisis y Comunicación del OCP estará obligada a facilitar al Servicio Ejecutivo de la Comisión de Prevención del Blanqueo de Capitales e Infracciones Monetarias cualquier información que éste le requiera en el ejercicio de sus competencias. El responsable de la Unidad de Análisis y Comunicación del OCP ostentará la condición de representante de los notarios ante el Servicio Ejecutivo de la Comisión de Prevención del Blanqueo de Capitales e Infracciones Monetarias.

Artículo 5. *Requerimientos de autoridades.*

La Unidad de Análisis y Comunicación del OCP atenderá con la máxima diligencia los requerimientos de información o colaboración que le sean formulados por las autoridades judiciales, policiales o administrativas responsables de la lucha contra el blanqueo de capitales, pudiendo a estos efectos solicitar de los notarios los datos necesarios.

Artículo 6. *Procedimientos de control.*

La Unidad de Procedimientos, Cumplimiento y Formación del OCP elaborará y mantendrá actualizado un Manual de Procedimientos de Prevención del Blanqueo de Capitales para los notarios.

La Unidad de Procedimientos, Cumplimiento y Formación del OCP velará para que los notarios apliquen en su actividad profesional el referido Manual.

Artículo 7. *Formación de empleados.*

La Unidad de Procedimientos, Cumplimiento y Formación del OCP organizará acciones formativas, presenciales o a distancia, dirigidas a los notarios y a su personal, emitiendo los correspondientes diplomas.

Artículo 8. *Director del OCP.*

La Dirección del OCP deberá ser desempeñada por persona que reúna las condiciones de experiencia técnica y profesional que la hagan idónea para el desempeño del cargo.

La Unidad de Análisis y Comunicación y la Unidad de Procedimientos, Cumplimiento y Formación realizarán sus funciones con arreglo a las orientaciones y directrices del Director del OCP.

Artículo 9. *Comunicación de operaciones al Servicio Ejecutivo de la Comisión de Prevención del Blanqueo de Capitales e Infracciones Monetarias.*

Las comunicaciones realizadas al Servicio Ejecutivo de la Comisión de Prevención del Blanqueo de Capitales e Infracciones Monetarias en el marco de la prevención del blanqueo de capitales contendrán en todo caso los requisitos y la totalidad de la información señalada

en el apartado 4 del artículo 7 del Reglamento, con indicación nominativa del notario o notarios intervinientes o autorizantes.

Disposición final primera. *Habilitación.*

Se habilita al Director General del Tesoro y Política Financiera y al Director General de los Registros y del Notariado para dictar Instrucciones conjuntas para la aplicación de lo previsto en esta Orden.

Disposición final segunda. *Entrada en vigor.*

La presente Orden entrará en vigor a los tres meses de su publicación en el «Boletín Oficial del Estado».

ANEXO

Comunicación del notario al Consejo General del Notariado

Don/Doña, con NIF, en calidad de titular de la Notaría sita en la calle de, provincia de, comunica al Consejo General del Notariado su decisión de incorporarse al Órgano Centralizado de Prevención que se crea por la de de integrado en tal Consejo, atribuyendo a éste la condición de encargado del tratamiento de conformidad con lo expresamente previsto en el artículo 12 de la Ley Orgánica 15/1999, de 13 de diciembre, de protección de datos de carácter personal, para realizar las actuaciones precisas en el ámbito de prevención de blanqueo de capitales a que se refiere dicha Orden.

En el ejercicio de la función atribuida, el Consejo General del Notariado únicamente tratará los datos conforme a las instrucciones de D/Dña., responsable del tratamiento, en los términos previstos en la citada Orden de de no aplicándolos a ningún fin distinto y procederá únicamente a su comunicación, siempre en nombre y por cuenta de D/Dña., en los supuestos legalmente previstos, a los órganos competentes en materia de prevención de blanqueo de capitales de conformidad con la Ley 19/1993, de 28 de diciembre, sobre determinadas medidas de prevención del blanqueo de capitales y Real Decreto 925/1995, de 9 de junio, por el que se aprueba el Reglamento de la Ley 19/1993, de 28 de diciembre, sobre determinadas medidas de prevención del blanqueo de capitales.

Igualmente, el Consejo General del Notariado implantará las medidas técnicas y organizativas de nivel medio necesarias que garanticen la seguridad e integridad de los datos de carácter personal incluidos en las bases de datos, centros de tratamiento, locales, equipos, sistemas, programas y las personas que intervengan en el tratamiento de los datos de carácter personal y que eviten su alteración, pérdida, tratamiento o acceso no autorizado, habida cuenta del estado de la tecnología, la naturaleza de los datos almacenados y los riesgos a que están expuestos, ya provengan de la acción humana, del medio físico o natural. Las medidas de seguridad mencionadas son las determinadas en el Real Decreto 994/1999, de 11 de junio, por el que se aprueba el Reglamento de medidas de seguridad de los ficheros automatizados que contengan datos de carácter personal.

En, a de de 2005.
Fdo.:

§ 20

Real Decreto 609/2023, de 11 de julio, por el que se crea el Registro Central de Titularidades Reales y se aprueba su Reglamento

Ministerio de la Presidencia, Relaciones con las Cortes y Memoria Democrática
«BOE» núm. 165, de 12 de julio de 2023
Última modificación: sin modificaciones
Referencia: BOE-A-2023-16159

Este real decreto tiene por objeto el necesario desarrollo de lo previsto en las disposiciones adicionales tercera y cuarta de la Ley 10/2010, de 28 de abril, de prevención del blanqueo de capitales y de la financiación del terrorismo, en la redacción dada a la misma por el Real Decreto-ley 7/2021, de 27 de abril, de transposición de directivas de la Unión Europea en las materias de competencia, prevención del blanqueo de capitales, entidades de crédito, telecomunicaciones, medidas tributarias, prevención y reparación de daños medioambientales, desplazamiento de trabajadores en la prestación de servicios transnacionales y defensa de los consumidores.

Este real decreto trae causa originaria de los artículos 30 y 31 de la Directiva (UE) 2015/849 del Parlamento Europeo y del Consejo, de 20 de mayo de 2015, relativa a la prevención de la utilización del sistema financiero para el blanqueo de capitales o la financiación del terrorismo, y por la que se modifica el Reglamento (UE) n.º 648/2012 del Parlamento Europeo y del Consejo, y se derogan la Directiva 2005/60/CE del Parlamento Europeo y del Consejo y la Directiva 2006/70/CE de la Comisión (IV Directiva), en la redacción dada a dichos preceptos por la Directiva (UE) 2018/843 del Parlamento Europeo y del Consejo, de 30 de mayo de 2018, por la que se modifica la Directiva (UE) 2015/849 relativa a la prevención de la utilización del sistema financiero para el blanqueo de capitales o la financiación del terrorismo, y por la que se modifican las Directivas 2009/138/CE y 2013/36/UE (V Directiva). Y mediante el citado Real Decreto-ley 7/2021, de 27 de abril, fueron objeto de transposición al ordenamiento jurídico interno, entre otras, la Directiva (UE) 2018/843 del Parlamento Europeo y del Consejo, de 30 de mayo de 2018.

Según la disposición adicional tercera de la Ley 10/2010, de 28 de abril, «mediante real decreto se creará en el Ministerio de Justicia el Registro de Titularidades Reales, registro central y único en todo el territorio nacional, que contendrá la información a la que se refieren los artículos 4, 4 bis y 4 ter (de la Ley 10/2010, de 28 de abril), relativa a todas las personas jurídicas españolas y las entidades o estructuras sin personalidad jurídica que tengan la sede de su dirección efectiva o su principal actividad en España, o que estén administradas o gestionadas por personas físicas o jurídicas residentes o establecidas en España [...] En el registro se incluirán también los datos de las entidades o estructuras sin personalidad jurídica que, no estando gestionadas o administradas desde España u otro Estado de la Unión Europea, y no estando registradas por otro Estado de la Unión Europea, pretendan establecer relaciones de negocio, realizar operaciones ocasionales o adquirir bienes inmuebles en España».

§ 20 Registro Central de Titularidades Reales y se aprueba su Reglamento

Asimismo, mediante esta norma se desarrolla la disposición adicional cuarta de la citada Ley 10/2010, de 28 de abril, que regula el acceso al registro.

Todo ello, en virtud de las facultades de desarrollo reglamentario reconocidas al Gobierno en la disposición final quinta de la Ley 10/2010, de 28 de abril.

Dado que conforme a la disposición final octava del Real Decreto-ley 7/2021, de 27 de abril, las citadas disposiciones adicionales tercera y cuarta no entrarán en vigor hasta que se apruebe este desarrollo reglamentario, resulta necesario aprobar este real decreto para completar la trasposición de la Directiva (UE) 2018/843 del Parlamento Europeo y del Consejo, de 30 de mayo de 2018.

Con este real decreto se pretende así regular la obtención de información sobre la titularidad real, directa o indirecta, de las entidades jurídicas creando el Registro Central de Titularidades Reales, un registro que centralizará la información de titularidad real disponible actualmente en diversas fuentes, además de aquella que se le proporcione directamente, y que permitirá ayudar a combatir de manera eficaz y eficiente el blanqueo de capitales y la financiación de terrorismo mediante el acceso a la información sobre la titularidad real por autoridades, sujetos obligados y particulares, en este último caso siempre que puedan demostrar un interés legítimo, y, con este mismo fin, articular la interconexión de la información sobre titularidades reales a nivel europeo. A este respecto cabe destacar que con fecha 22 de noviembre de 2022 el Tribunal de Justicia de la Unión Europea (Gran Sala) ha dictado sentencia en que se declara que el artículo 1, punto 15, letra c), de la Directiva (UE) 2018/843 es inválido en la medida en que modificó el artículo 30, apartado 5, párrafo primero, letra c), de la Directiva (UE) 2015/849, en el sentido de que este último establece, en su así versión modificada, que los Estados miembros deberán garantizar que la información sobre la titularidad real de las sociedades y otras entidades jurídicas constituidas en su territorio esté en todos los casos a disposición de cualquier miembro del público en general; en consecuencia, la redacción original de la Directiva (UE) 2015/849 en este aspecto es la actualmente vigente, lo que ha sido tenido en cuenta en la redacción de este real decreto; por tanto, actualmente el acceso a la información relativa a la titularidad real de las entidades por personas u organizaciones distintas a autoridades y sujetos obligados está previsto para aquellas que puedan demostrar un interés legítimo en su conocimiento. A este respecto, la propia sentencia del Tribunal de Justicia de la Unión Europea señala que tanto la prensa como las organizaciones de la sociedad civil que presentan relación con la prevención y la lucha contra el blanqueo de capitales y la financiación del terrorismo tienen interés legítimo en acceder a la información sobre la titularidad real. Cabe destacar que, mediante Real Decreto-ley 5/2023, de 28 de junio, por el que se adoptan y prorrogan determinadas medidas de respuesta a las consecuencias económicas y sociales de la Guerra de Ucrania, de apoyo a la reconstrucción de la isla de La Palma y a otras situaciones de vulnerabilidad; de transposición de Directivas de la Unión Europea en materia de modificaciones estructurales de sociedades mercantiles y conciliación de la vida familiar y la vida profesional de los progenitores y los cuidadores; y de ejecución y cumplimiento del Derecho de la Unión Europea, se ha modificado la disposición adicional cuarta de la Ley 10/2010, de 28 de abril, de prevención del blanqueo de capitales y de la financiación del terrorismo, que regulan el acceso y uso del Registro de Titularidades Reales, con el objetivo de adecuar nuestro ordenamiento jurídico a la citada sentencia.

Teniendo en cuenta la naturaleza electrónica del Registro Central de Titularidades Reales, y que la inclusión en el mismo de una persona física deriva de ostentar la titularidad real de personas jurídicas o fideicomisos como el *trust* y otros instrumentos jurídicos análogos, por lo que cuenta necesariamente con la capacidad económica y técnica precisa para relacionarse con las Administraciones por medios electrónicos, y que la persona física que pueda tener interés en acceder a la información del Registro contará con la capacidad económica precisa para relacionarse con las Administraciones por medios electrónicos, mediante el presente real decreto se establece la obligación de toda persona física de relacionarse electrónicamente con el Registro en virtud del artículo 14.3 de la Ley 39/2015, de 1 de octubre, del Procedimiento Administrativo Común de las Administraciones Públicas.

Este real decreto es coherente con los principios de buena regulación establecidos en el artículo 129 de la citada Ley 39/2015, de 1 de octubre. De lo expuesto en los párrafos anteriores se pone de manifiesto el cumplimiento de los principios de necesidad, eficacia y

§ 20 Registro Central de Titularidades Reales y se aprueba su Reglamento

eficiencia, puesto que se persigue un interés general al crear el Registro Central de Titularidades Reales y aprobar su reglamento de funcionamiento, destinados fundamentalmente a la prevención del blanqueo de capitales y de la financiación del terrorismo. Asimismo, cumple con el principio de proporcionalidad, al recoger la regulación imprescindible para atender las necesidades que se busca cubrir. Igualmente, la norma se ajusta al principio de seguridad jurídica, pues resulta plenamente coherente con el resto del ordenamiento jurídico y aporta certidumbre, objetividad y transparencia. En cuanto al principio de transparencia, se ha realizado en relación con esta norma tanto el trámite de consulta pública, como el trámite de audiencia e información públicas.

En la tramitación de este real decreto se ha solicitado informe a la Agencia Española de Protección de Datos, al Ministerio del Interior, al Ministerio de Asuntos Económicos y Transformación Digital, a la Comisión de Prevención del Blanqueo de Capitales e Infracciones Monetarias, al Colegio de Registradores de la Propiedad, Mercantiles y de Bienes Muebles de España, al Consejo General del Notariado, al Consejo General del Poder Judicial, y a las comunidades autónomas en lo relativo a las fundaciones y asociaciones de ámbito autonómico.

En su virtud, a propuesta de las Ministras de Justicia y de Asuntos Económicos y Transformación Digital, con la aprobación previa de la Ministra de Hacienda y Función Pública, de acuerdo con el Consejo de Estado, y previa deliberación del Consejo de Ministros en su reunión del día 11 de julio de 2023,

DISPONGO:

Artículo único. *Creación del Registro Central de Titularidades Reales y aprobación de su reglamento.*

Se crea el Registro Central de Titularidades Reales, registro central único en todo el territorio nacional, y se aprueba su reglamento de funcionamiento, cuyo texto se incluye a continuación.

Disposición adicional primera. *Incorporación de datos históricos.*

El Ministerio de Justicia incorporará al Registro Central de Titularidades Reales los datos de carácter histórico existentes sobre las personas jurídicas o entidades o estructuras sin personalidad jurídica como los fideicomisos tipo *trust* y entidades o estructuras sin personalidad jurídica análogas a los *trust* a medida que se obtenga la información de las otras bases de datos que se centralizan en este Registro conforme a su reglamento, en los términos previstos en la disposición adicional tercera de este real decreto.

Disposición adicional segunda. *Incumplimiento de la obligación de identificación e información al Registro Central de Titularidades Reales.*

El incumplimiento de la obligación de identificación e información al Registro Central de Titularidades Reales, sea por falta de identificación en la hoja de titularidad real o por falta de constancia de la hoja de titularidad real por omisión en el depósito de las cuentas anuales cuando se trate de entidades legalmente obligadas a ello, determinará el cierre registral previsto en el artículo 378 del Reglamento del Registro Mercantil.

Disposición adicional tercera. *Traspaso de datos entre el Registro Central de Titularidades Reales y los distintos registros de personas jurídicas.*

1. Los distintos registros con competencia en materia de recogida de datos de titulares reales o bases de datos, de manera coordinada con el Registro Central de Titularidades Reales, deberán adoptar las actuaciones tecnológicas necesarias para, en un plazo máximo de nueve meses a contar de su entrada en vigor, haber realizado un primer envío total o tener a disposición del Registro Central la totalidad de los datos sobre titulares reales incluidos en sus bases de datos, que serán los previstos en los artículos 4, 4 bis y 4 ter de la Ley 10/2010, de 28 de abril, y en el artículo 4 del reglamento. A partir del primer envío, deberán realizarse actualizaciones de manera diaria, de las altas y variaciones que se hayan

§ 20 Registro Central de Titularidades Reales y se aprueba su Reglamento

producido, desde ese primer envío o posteriores actualizaciones, en las bases de datos de titulares reales de su competencia.

Para facilitar el cumplimiento de esta disposición, se habilita al Colegio de Registradores de la Propiedad y Mercantiles de España, al Registro de Fundaciones de competencia estatal, y al Consejo General del Notariado, así como al resto de Registros mencionados en el artículo 1.3 del Reglamento del Registro Central de Titularidades Reales, para proceder a realizar conexiones y trasvase de datos con el Registro Central de Titularidades Reales desde la publicación de este real decreto en el «Boletín Oficial del Estado».

2. Estas actuaciones de traspaso de datos se realizan en cumplimiento de la obligación legal prevista en la disposición adicional tercera, apartado 4 de la Ley 10/2010, de 28 de abril, de prevención del blanqueo de capitales y de la financiación del terrorismo, por lo que para la misma no será necesario acuerdo específico al respecto, ni consentimiento de la persona interesada.

3. En caso de que los datos de titularidad real que suministren los distintos registros con competencia en materia de recogida de datos de titulares reales o bases de datos no sean todos los previstos en el Reglamento los mismos deberán ser completados por los sujetos que tienen la obligación de comunicar los datos o sus órganos de gestión si son personas jurídicas. A estos efectos deberán hacer una primera declaración complementaria por medios electrónicos al Registro Central de Titularidades Reales en el plazo de dos meses desde la entrada en vigor de este real decreto.

4. Tratándose de sociedades mercantiles la hoja para la declaración de identificación de la titularidad real que se haga con ocasión del depósito de cuentas se ajustará a los campos necesarios para el suministro de datos a que se refiere el Reglamento. Igualmente, cuando se produzcan cambios en la titularidad real, deberá presentarse en el Registro Mercantil correspondiente por los administradores nueva declaración de identificación de la titularidad real en el plazo máximo de diez días a contar desde el siguiente a que tenga conocimiento del cambio, con objeto de garantizar que la información que envía el Registro Mercantil al Registro Central de Titularidades Reales sea adecuada, precisa y actualizada.

Disposición transitoria única. *Forma de proceder hasta el primer volcado de datos.*

1. En tanto no se complete en el Registro Central de Titularidades Reales el primer envío total de datos o puesta a disposición de la información de los distintos registros con competencia en la inscripción de personas jurídicas o bases de datos, las autoridades citadas en el Reglamento, así como los sujetos obligados y las personas u organizaciones distintas a las anteriores, en este último caso siempre que puedan demostrar un interés legítimo, podrán obtener información de los titulares reales acudiendo a dichos registros y bases de datos conforme a su normativa específica. Aquella circunstancia será publicitada mediante la oportuna resolución de la Dirección General de Seguridad Jurídica y Fe Pública, que se publicará anualmente en el «Boletín Oficial del Estado».

2. En tanto no se apruebe el importe de la tasa del registro, los sujetos obligados y las personas u organizaciones con interés legítimo podrán acceder gratuitamente al mismo.

3. Los fideicomisos tipo *trust* y entidades o estructuras sin personalidad jurídica análogas a los *trust* deberán realizar, en el plazo de dos meses desde la entrada en vigor de este real decreto, una primera declaración por medios electrónicos al Registro Central de Titularidades Reales de la información relacionada en el artículo 4 ter de la Ley 10/2010, de 28 de abril, de prevención del blanqueo de capitales y de la financiación del terrorismo, así como la establecida en el reglamento.

4. De cara a la puesta en marcha del Registro Central de Titularidades Reales, mediante resolución de la Dirección General de Seguridad Jurídica y Fe Pública se podrá aprobar un nuevo modelo de hoja para la declaración de titularidad real, que se deberá presentar en el Registro Mercantil adicionalmente al que se presente en el momento del depósito de cuentas.

Disposición final primera. *Modificación del Reglamento de la Ley 10/2010, de 28 de abril, de prevención del blanqueo de capitales y de la financiación del terrorismo, aprobado por Real Decreto 304/2014, de 5 mayo.*

El artículo 9.6 del Reglamento de la Ley 10/2010, de 28 de abril, de prevención del blanqueo de capitales y de la financiación del terrorismo, aprobado por Real Decreto 304/2014, de 5 de mayo, queda redactado como sigue:

«6. Para el cumplimiento de la obligación de identificación y comprobación de la identidad de la persona titular real establecida en este artículo, los sujetos obligados deberán acceder a la información que consta al respecto en el Registro Central de Titularidades Reales, sin perjuicio de que a estos exclusivos efectos puedan realizar consultas adicionales a la base de datos de titularidad real del Consejo General del Notariado o a otros registros que puedan recoger la información de titularidad real de las personas jurídicas o entidades inscritas.»

Disposición final segunda. *Título competencial.*

Este real decreto se dicta en virtud de las competencias que atribuye al Estado el artículo 149.1.6.^a y 8.^a de la Constitución Española, en materia de legislación mercantil y de ordenación de los registros e instrumentos públicos.

De las competencias enunciadas se exceptúa la disposición final primera, por la que se modifica el artículo 9.6 del Reglamento de la Ley 10/2010, de 28 de abril, de prevención del blanqueo de capitales y de la financiación del terrorismo, aprobado por Real Decreto 304/2014, de 5 de mayo, al que se aplicarán los títulos competenciales que en el mismo se expresan.

Disposición final tercera. *Incorporación del derecho de la Unión Europea.*

Este real decreto completa la incorporación al derecho español de la Directiva (UE) 2018/843 del Parlamento Europeo y del Consejo, de 30 de mayo de 2018, por la que se modifica la Directiva (UE) 2015/849 relativa a la prevención de la utilización del sistema financiero para el blanqueo de capitales o la financiación del terrorismo, y por la que se modifican las Directivas 2009/138/CE y 2013/36/UE, y recoge en la normativa nacional lo declarado en la sentencia dictada por el Tribunal de Justicia de la Unión Europea, en asuntos acumulados C 37/20 y C 601/20, en relación con la Directiva (UE) 2018/843 del Parlamento Europeo y del Consejo de 30 de mayo de 2018 por la que se modifica la Directiva (UE) 2015/849 relativa a la prevención de la utilización del sistema financiero para el blanqueo de capitales o la financiación del terrorismo, y por la que se modifican las Directivas 2009/138/CE y 2013/36/UE.

Disposición final cuarta. *Habilitación a la persona titular del Ministerio de Justicia.*

Se habilita a la persona titular del Ministerio de Justicia para dictar cuantas normas sean necesarias para la ejecución de lo dispuesto en este real decreto.

Disposición final quinta. *Entrada en vigor.*

El presente real decreto entrará en vigor el día 19 de septiembre de 2023. Se exceptúa la habilitación contenida en la disposición adicional tercera, apartados 1 y 2, que entrará en vigor el día siguiente al de su publicación en el «Boletín Oficial del Estado», y el acceso a la información relativa a la titularidad real prevista en el artículo 5.3 del reglamento que entrará en vigor el 19 de octubre de 2023, salvo lo relativo a la previsión de acreditación por los medios de comunicación u organizaciones de la sociedad civil que presentan relación con la prevención y la lucha contra el blanqueo de capitales y la financiación del terrorismo de su condición de tales a efectos de la presunción de interés legítimo en el acceso a la información y la posterior designación de personas físicas que podrán acceder al Registro Central de Titulares Reales en su nombre y representación, que también entrará en vigor el 19 de septiembre de 2023.

REGLAMENTO DEL REGISTRO CENTRAL DE TITULARIDADES REALES**Artículo 1.** *Objeto y finalidad.*

1. El Registro Central de Titularidades Reales es el registro electrónico, central y único en todo el territorio nacional, que tiene por objeto recoger y dar publicidad a la información sobre titularidad real a la que se refieren los artículos 4, 4 bis y 4 ter de la Ley 10/2010, de 28 de abril, de prevención del blanqueo de capitales y de la financiación del terrorismo, relativa a todas las personas jurídicas españolas y las entidades o estructuras sin personalidad jurídica contempladas en la misma Ley 10/2010, de 28 de abril, que tengan la sede de su dirección efectiva o su principal actividad en España, o que estén administradas o gestionadas por personas físicas o jurídicas residentes o establecidas en España, en los términos desarrollados en este reglamento. Igualmente serán objeto del Registro los demás datos previstos en el presente reglamento. Todo ello con la finalidad de proteger la integridad del sistema financiero y de otros sectores de la actividad económica mediante la prevención del blanqueo de capitales y financiación del terrorismo.

2. En este registro se incluirán también en una sección especial los datos de las entidades o estructuras sin personalidad jurídica como los fideicomisos tipo *trust* y entidades o estructuras sin personalidad jurídica análogas a los *trust* que, no estando gestionadas o administradas desde España u otro Estado de la Unión Europea, y no estando registradas por otro Estado de la Unión Europea, pretendan establecer relaciones de negocio, realizar operaciones ocasionales o adquirir bienes inmuebles en España, que deberán declarar por medios electrónicos al Registro Central de Titularidades Reales antes de comenzar las citadas actividades.

3. Dicho registro además de los datos que se le declaren de manera directa, o que le sean suministrados conforme a este reglamento, centralizará la información de titularidad real disponible en los Registros de Fundaciones, Asociaciones, Cooperativas, Sociedades Agrarias de Transformación, y otros registros que puedan recoger la información de las personas jurídicas o entidades inscritas, así como la obtenida por la Base de Datos de Titulares Reales a cargo del Consejo General del Notariado y de los Registros Mercantiles gestionados por el Colegio de Registradores de la Propiedad, Mercantiles y de Bienes Muebles de España, todas ellas fuentes fiables e independientes.

4. Las fundaciones, asociaciones, y en general, todas las personas jurídicas, los fideicomisos tipo *trust* y entidades o estructuras sin personalidad jurídica análogas a los *trust* que no hayan declarado su titularidad real a través del Registro Mercantil, o los Registros de Fundaciones, Asociaciones, de Cooperativas u otros donde estuvieran inscritas, por no estar regulada dicha vía de declaración, deberán declarar por medios electrónicos al Registro Central de Titularidades Reales la información relacionada en los artículos 4 bis y 4 ter de la Ley 10/2010, de 28 de abril, de prevención del blanqueo de capitales y de la financiación del terrorismo, así como la establecida en este reglamento, en el plazo máximo de un mes desde su constitución, y en el caso de los fideicomisos tipo *trust* y entidades o estructuras sin personalidad jurídica análogas a los *trust* en el plazo máximo de un mes desde que tengan la obligación de identificar a los titulares reales, y posteriormente actualizar los datos en el plazo máximo de diez días cuando se produzcan cambios en la titularidad real.

En todo caso, se realizará una declaración anual por medios electrónicos en el mes de enero, y en el supuesto de que no se hayan producido cambios en la titularidad real se realizará una declaración confirmando este extremo.

5. La obligación de comunicación de la titularidad real no se extenderá a los fondos, pero sí a su sociedad gestora.

Artículo 2. *Organización y funcionamiento del Registro.*

1. El Registro Central de Titularidades Reales será gestionado por el Ministerio de Justicia, teniendo su sede en la Dirección General de Seguridad Jurídica y Fe Pública.

2. La Dirección General de Seguridad Jurídica y Fe Pública será el órgano encargado de su gestión y responsable del mismo.

3. El funcionamiento del Registro será electrónico, todos los días del año durante las veinticuatro horas. Todas las relaciones con el Registro Central de Titularidades Reales se realizarán por medios electrónicos. No obstante, las cuestiones que requieran intervención

§ 20 Registro Central de Titularidades Reales y se aprueba su Reglamento

humana, tales como la calificación del interés legítimo, o resolución de consultas o recursos se ajustarán al horario de oficina del Ministerio de Justicia y a la normativa en materia de procedimiento administrativo común, con las especialidades previstas en este reglamento y en la Ley 10/2010, de 28 de abril, de prevención del blanqueo de capitales y de la financiación del terrorismo.

4. Las resoluciones de la persona encargada del Registro Central de Titularidades Reales por las que se deniegue el acceso o se decida sobre una solicitud de restricción de acceso, podrán ser recurridas en alzada ante el órgano superior jerárquico del que dependa, cuyas resoluciones pondrán fin a la vía administrativa.

Artículo 3. *Tratamiento de la información almacenada.*

1. En relación con los datos declarados de manera directa al Registro Central de Titularidades Reales, las personas físicas cuyos datos personales se conserven en el registro en calidad de titularidades reales deberán ser informadas de ello por medios telemáticos, de conformidad con la normativa vigente en materia de protección de datos personales. A estos efectos deberá indicarse una dirección de correo electrónico de la persona afectada para el envío de avisos de puesta a disposición de notificaciones por medios electrónicos al respecto. Para el tratamiento de estos datos por el Registro no será necesario el consentimiento de la persona interesada.

2. La información incorporada al Registro Central de Titularidades Reales se conservará y actualizará durante la vida de las personas jurídicas o entidades o estructuras sin personalidad jurídica, y se mantendrá por un periodo de diez años tras su extinción.

En los casos previstos en el artículo 1.2 de este reglamento, la información se conservará y actualizará durante el tiempo en que se prolongue la relación de negocios o la propiedad de los inmuebles, y se mantendrá por un periodo de diez años tras la finalización de la relación de negocios, la venta del inmueble o la terminación de la operación ocasional, que deberá ser comunicada al registro.

Además, la información de los titulares reales se conservará por un plazo de diez años a contar desde el cese de su condición de titular real o, en caso de no constar en el Registro Central esa fecha, desde que en el mismo conste que ha dejado de ser titular real, sin que el citado plazo pueda exceder del previsto en los párrafos anteriores de este apartado y del que trae causa la titularidad real.

La información se almacenará informáticamente y se cancelará de oficio transcurrido el citado plazo.

Una vez cancelados, los datos se mantendrán debidamente bloqueados excepto para la puesta a disposición de los datos a los jueces y tribunales, al Ministerio Fiscal o a las Administraciones Públicas competentes, en particular a las autoridades de protección de datos, para la exigencia de posibles responsabilidades derivadas del tratamiento y solo por el plazo de prescripción de las mismas durante un plazo de tres años.

3. La información conservada en el Registro Central de Titularidades Reales deberá ser adecuada, precisa y actualizada. La información registral será suficiente para identificar a las personas físicas que son los titulares reales, y los medios y mecanismos a través de los cuales ejercen la propiedad efectiva o el control. Si la información suministrada al Registro Central de Titularidades Reales por alguna de las fuentes indicadas en el artículo 1 de este reglamento estuviera en contradicción o fuera discrepante con la suministrada por cualquiera de las otras, se tendrá en cuenta el principio de dato más relevante, por su fecha o por la fiabilidad de la forma en que el mismo ha sido obtenido, siempre teniendo presente la naturaleza electrónica del Registro y su finalidad, de manera que tendrá preferencia a efectos de información a suministrar por el Registro Central de Titularidades Reales el dato más reciente, sin perjuicio de que puedan establecerse las actuaciones procedentes en caso de discrepancia entre la información suministrada por las distintas fuentes mediante resolución de la Dirección General de Seguridad Jurídica y Fe Pública del Ministerio de Justicia.

Se considerarán datos fiables los obtenidos a través de escritura pública de transmisión de acciones o participaciones sociales, los de las actas notariales de titularidad real y los procedentes de los depósitos de cuentas y nuevas declaraciones de identificación de la titularidad real en caso de cambios en la titularidad real una vez depositadas las cuentas en

§ 20 Registro Central de Titularidades Reales y se aprueba su Reglamento

el Registro Mercantil, así como los procedentes de los Registros de Fundaciones, de Asociaciones, Cooperativas y de Sociedades Agrarias de Transformación a que se refiere el artículo 1.3 de este reglamento.

En relación con los datos de la persona jurídica o entidad o estructura sin personalidad jurídica respecto de la que se comunica la titularidad real se podrá completar la información mínima necesaria con los datos procedentes de otra fuente, en caso de ausencia de alguno de los datos en la fuente en que conste el dato más relevante.

Con la finalidad de verificar que los datos son adecuados, precisos y actualizados, los registros o bases de datos que suministren información al Registro Central de Titularidades Reales implementarán paulatinamente análisis de la información basado en el riesgo para aquellos datos que deban facilitar al registro.

4. En caso de existir discrepancia entre los datos suministrados por los registros y bases a que se refiere el artículo 1.3 de este reglamento, el Registro Central de Titularidades Reales informará al registro del que procedan los datos de la existencia de contradicciones o discrepancias, sin perjuicio de la obligación de la persona interesada de mantener los datos actualizados. El registro de procedencia de los datos deberá comunicar la existencia de la contradicción o discrepancia a la persona jurídica sujeta a la obligación de declarar su titularidad real y requerirla para que, en el plazo de diez días desde el requerimiento, ratifique ante el mismo los datos sobre titularidad real que constan en ese registro o bien, en caso de ser distintos, efectúe una nueva declaración de identificación de la titularidad real. En caso de que se efectúe una nueva declaración de identificación de la titularidad real, el registro de procedencia procederá a actualizar la información que consta en el mismo; en caso de que la persona jurídica no contestara al requerimiento en el plazo indicado, el registro de procedencia lo comunicará al Registro Central de Titularidades Reales para que se incluya una anotación específica al respecto en el Registro Central y resolverá esta ausencia de información facilitando el dato acreditado como fehaciente. Si la resolución de la discrepancia arrojará un dato distinto al comunicado originalmente, se procederá a poner el nuevo dato en conocimiento del interesado. Los registros de procedencia implicados deberán prestar la debida asistencia al Registro Central de Titularidades Reales.

Una vez se informe al registro de procedencia de los datos de la existencia de contradicciones o discrepancias, el Registro Central tomará las medidas adecuadas para que se incluya entretanto una anotación específica en el Registro Central, dato que será solo accesible por autoridades, así como notarias y notarios y registradoras y registradores y sus órganos centralizados de prevención.

5. Los sujetos obligados y, en la medida en que esta obligación no interfiera innecesariamente en sus funciones, las autoridades competentes que soliciten información sobre titulares reales de los registros obligados a suministrar información conforme a este reglamento, informarán al Registro Central de cualquier discrepancia que observen entre la información sobre titularidad real que figure en este Registro Central y la información sobre titularidad real de que aquéllos dispongan por otros medios, salvo que esta última información proceda de los Registros Mercantiles gestionados por el Colegio de Registradores de la Propiedad, Mercantiles y de Bienes Muebles de España o de la Base de Datos de Titulares Reales a cargo del Consejo General del Notariado. La misma obligación de información sobre discrepancias incumbirá a las personas encargadas de los distintos registros que deben suministrar información al Registro Central, una vez que tengan conocimiento de la misma. Estas discrepancias se tramitarán por el mismo procedimiento previsto en el apartado anterior.

En caso de que se informe de discrepancias, el Registro Central tomará las medidas adecuadas para que se resuelvan en tiempo oportuno y para que se incluya entretanto una anotación específica en el Registro Central, dato que será solo accesible por autoridades, así como notarias y notarios y registradoras y registradores y sus órganos centralizados de prevención.

6. El Registro Central de Titulares Reales establecerá mecanismos que le permitan obtener información estadística sobre las consultas realizadas, las discrepancias existentes y la resolución de las mismas.

Artículo 4. *Datos que deben ser facilitados al Registro Central de Titularidades reales.*

1. Los datos de los titulares reales que se facilitarán por medios electrónicos separadamente por los órganos de gestión de la persona jurídica al Registro Central de Titularidades Reales o a los distintos registros competentes para su inscripción, si en este caso tienen regulado un procedimiento de declaración, así como a la base de datos del Consejo General del Notariado, a través de los documentos públicos notariales, serán los siguientes:

- a) Nombre.
- b) Apellidos.
- c) Fecha de nacimiento.
- d) Tipo y número de documento identificativo (en el caso de nacionales españoles o residentes en España se incluirá siempre el documento expedido en España).
- e) País de expedición del documento identificativo, en caso de no utilizarse el Documento Nacional de Identidad o la tarjeta de residente en España.
- f) País de residencia.
- g) Nacionalidad.
- h) Criterio que cualifica a esa persona como titular real.
- i) En caso de titularidades reales por propiedad directa o indirecta de acciones o derechos de voto, porcentaje de participación, con inclusión, en el caso de propiedad indirecta, de la información sobre las personas jurídicas interpuestas y su participación en cada una de ellas.
- j) Una dirección de correo electrónico válida, a efectos del envío de avisos de puesta a disposición de posibles notificaciones por medios electrónicos.

Cuando no exista titular real en sentido propio, se considerará como tal al administrador o administradores y si el administrador fuera una persona jurídica, será titular real la persona física nombrada por el administrador persona jurídica.

2. Si se trata de fideicomisos como el *trust* y otros instrumentos jurídicos análogos, los datos que por medios electrónicos deberán proporcionarse separadamente en relación con los titulares reales serán los siguientes:

- a) Nombre.
- b) Apellidos.
- c) Fecha de nacimiento.
- d) Tipo y número de documento identificativo (en el caso de nacionales españoles o residentes en España se incluirá siempre el documento expedido en España).
- e) País de expedición del documento identificativo, en caso de no utilizarse el Documento Nacional de Identidad o la tarjeta de residente en España.
- f) País de residencia.
- g) Nacionalidad.
- h) Criterio que cualifica a esa persona como titular real.
- i) Una dirección de correo electrónica válida, a efectos del envío de avisos de puesta a disposición de posibles notificaciones por medios electrónicos.

En particular, respecto de los fideicomisos deberá informarse, por considerarse todos ellos titulares reales, de la identidad de los fideicomitentes, fiduciarios, protectores, beneficiarios y de cualquier otra persona física que ejerza en último término el control del fideicomiso, a través de la propiedad directa o indirecta o a través de otros medios; y respecto de otros instrumentos jurídicos análogos al *trust*, como las fiducias o el *treuhand* de la legislación alemana, la identidad de las personas que ocupen posiciones equivalentes o similares a las indicadas para los fideicomisos.

La obligación de comunicación en los fideicomisos corresponde al fiduciario y gestor del fideicomiso y, en su defecto, al fideicomitente; y finalmente a los beneficiarios.

Para garantizar que se pueda comprobar, si se estima necesario por el Registro Central de Titularidades Reales, que la información conservada en el mismo en relación con fideicomisos como el *trust* y otros instrumentos jurídicos análogos es adecuada, precisa y actualizada, junto con los datos se deberá suministrar documentación justificativa de los mismos.

§ 20 Registro Central de Titularidades Reales y se aprueba su Reglamento

3. En relación con la persona jurídica o entidad o estructura sin personalidad jurídica respecto de la que se comunica la titularidad real se deberán facilitar aquellos datos identificativos que se consideren necesarios por el registro de inscripción, en particular: la razón social o, en el caso de entidad o estructura sin personalidad jurídica, su nombre; EUID (identificador único europeo), Número de Identificación Fiscal, o, en su ausencia, número de registro de la entidad; forma jurídica de la entidad; nacionalidad; y domicilio social.

4. La información a suministrar al Registro Central de Titularidades Reales, fuera de la que proceda de los distintos registros de personas jurídicas o bases de datos, se efectuará por medio de formularios normalizados aprobados por resolución de la persona encargada del Registro y de forma telemática.

Artículo 5. *Personas legitimadas para acceder a la información del Registro Central de Titularidades Reales.*

1. Corresponde al Ministerio de Justicia garantizar y controlar el acceso a la información contenida en el Registro Central de Titularidades Reales en las condiciones establecidas en la ley y las previstas en este reglamento, en particular, estableciendo medidas de protección contra las búsquedas automatizadas y la copia de registros.

Esta información será accesible, de forma gratuita y sin restricción, a las autoridades con competencias de prevención, detección, investigación y enjuiciamiento de los delitos de financiación del terrorismo, blanqueo de capitales y sus delitos precedentes, tanto nacionales como de otros Estados Miembros de la Unión Europea. A los efectos exclusivos del acceso al Registro, tendrán consideración de autoridades en la materia: el Ministerio Fiscal, la Fiscalía Europea, los órganos del Poder Judicial en el ámbito penal, los Cuerpos y Fuerzas de Seguridad, el Centro Nacional de Inteligencia, el Centro de Inteligencia contra el Terrorismo y el Crimen Organizado, la Comisión de Prevención del Blanqueo de Capitales e Infracciones Monetarias y sus órganos de apoyo, la Comisión Nacional del Mercado de Valores, otros órganos supervisores en caso de convenio, la Oficina de Recuperación y Gestión de Activos, la Agencia Estatal de Administración Tributaria, el Protectorado de Fundaciones, la Intervención General de la Administración del Estado, la Inspección de Trabajo y Seguridad Social y el Tribunal de Cuentas.

Todas estas autoridades, así como las notarias y los notarios y las registradoras y los registradores y sus órganos centralizados de prevención, en el ejercicio de sus funciones, previa acreditación, podrán acceder no solo al dato vigente sobre la titularidad real de la persona o entidad, sino también a los datos históricos de los que exista información en el Registro Central, así como a la naturaleza y alcance del interés real ostentado y de esa titularidad real, en particular, al dato de si la misma se debe al control de la propiedad o al del órgano de gestión de la misma y el porcentaje de participación, con inclusión, en el caso de propiedad indirecta, de la información sobre las personas jurídicas interpuestas y su participación en cada una de ellas.

A través del procedimiento habilitado al efecto también podrán solicitar al Registro Central de Titularidades Reales ampliación de información sobre personas determinadas y cruce de información, incluso con expresión del Documento Nacional de Identidad del titular real.

2. Los sujetos obligados de la Ley 10/2010, de 28 de abril, tendrán acceso a la información vigente contenida en el Registro Central y recabarán certificación electrónica del Registro o un extracto de este para el cumplimiento de sus obligaciones en materia de identificación del titular real. Podrán obtener información sobre la naturaleza y alcance del interés real ostentado y de esta titularidad real, en particular, al dato de si la misma se debe al control de la propiedad o al del órgano de gestión de la misma y el porcentaje de participación, con inclusión, en el caso de propiedad indirecta, de la información sobre las personas jurídicas interpuestas y su participación en cada una de ellas.

La certificación podrá ser facilitada de forma literal o en extracto.

Se presumirá acreditado el interés legítimo de los sujetos obligados a que se refiere el artículo 2 de la Ley 10/2010, de 28 de abril, para acceder a la información y recabar certificación al efecto del Registro Central, siempre que expresen la causa de la consulta, ya sea para un supuesto específico o con carácter general, y ésta sea acorde con la finalidad del Registro.

§ 20 Registro Central de Titularidades Reales y se aprueba su Reglamento

3. Además de los anteriores, aquella persona u organización que pueda demostrar un interés legítimo en su conocimiento podrá acceder a la información relativa a la titularidad real de las entidades, si bien podrá acceder exclusivamente a los datos consistentes en el nombre y apellidos, mes y año de nacimiento, país de residencia y de nacionalidad de los titulares reales vigentes de una persona jurídica, o entidad o estructura sin personalidad jurídica como los fideicomisos tipo *trust* y entidades o estructuras sin personalidad jurídica análogas a los *trust*, así como a la naturaleza de esa titularidad real, en particular, al dato de si la misma se debe al control de la propiedad o al del órgano de gestión de la misma.

Se presumirá acreditado el interés legítimo en el conocimiento de la información relativa a la titularidad real cuando se trate de medios de comunicación o de organizaciones de la sociedad civil que presentan relación con la prevención y la lucha contra el blanqueo de capitales y la financiación del terrorismo. Para ello, estos medios u organizaciones presentarán ante el Registro Central de Titularidades Reales una solicitud inicial en que deberán acreditar su condición de tales; una vez comprobada esta circunstancia por la persona encargada del Registro, designarán hasta tres personas físicas que podrán acceder al Registro Central de Titulares Reales en su nombre y representación. Podrán realizar los cambios de designación que consideren necesarios, siempre dentro del límite de tres personas físicas designadas.

Igualmente, se presumirá acreditado el interés legítimo cuando se trate de la propia persona jurídica, fideicomiso tipo *trust* o entidad análoga a los *trust* en relación con la que se efectúa la consulta, o de una de las personas físicas que figure como titular real de la propia entidad en el Registro Central de Titulares Reales.

4. Las autoridades, sujetos obligados y personas u organizaciones distintas de los anteriores, podrán acudir a los efectos del cumplimiento de sus obligaciones o como labor de control o de investigación, de forma indistinta, al Registro Central de Titulares Reales, en cuyo caso si se trata de personas u organizaciones distintas a autoridades y sujetos obligados deberán demostrar un interés legítimo en su conocimiento, o a los distintos registros donde conste la titularidad real o bases de datos, que procederán conforme a su legislación específica, si bien estos deberán advertir que sólo el Registro Central estará en conexión con las demás bases de datos y registros que suministran información y con la plataforma central europea. Para el cumplimiento de la obligación de identificación y comprobación de la identidad de la persona titular real los sujetos obligados deberán acceder a la información vigente que consta al respecto en el Registro Central de Titularidades Reales y recabarán certificación electrónica del Registro o un extracto de este al respecto.

5. Si a juicio de la persona encargada del Registro Central fuera necesario actualizar algún dato, podrá requerir al registro o base de datos de que proceda ésta, para que notifique la variación producida o comunique que no ha existido ninguna. A estos efectos, los registros y bases de datos obligados a suministrar información al Registro Central deberán facilitar un correo o cauce electrónico que sirva para canalizar las comunicaciones recíprocas.

6. El acceso a la información disponible en el Registro Central requerirá la previa identificación del solicitante, la acreditación de la condición en la que se solicita el acceso y, la demostración de un interés legítimo por las personas u organizaciones, distintas de autoridades y sujetos obligados, en su conocimiento, que justifique el acceso al contenido.

Asimismo, será obligatorio el previo pago de la tasa que cubra los costes administrativos de la puesta a disposición de la información, incluidos los costes de creación, mantenimiento y desarrollo del Registro Central y, en su caso, el de las fuentes de los datos incluidos en el mismo, en los términos fijados en su ley de creación, y sin que dicha tasa pueda ser superior a los citados costes.

No será exigible el pago de tasas en los accesos realizados por autoridades públicas, notarias y notarios y registradoras y registradores y sus órganos centralizados de prevención, en el ejercicio de sus funciones de prevención y lucha contra el blanqueo de capitales y la financiación del terrorismo y actuaciones precedentes.

Mediante Orden del Ministerio de Justicia se determinará, en su caso, la concreta distribución de la tasa entre el Registro Central de Titularidades Reales y el registro o base de datos de la que procedan los datos de los que se suministra información.

§ 20 Registro Central de Titularidades Reales y se aprueba su Reglamento

7. Cuando el acceso a la información pueda exponer a la persona titular real a un riesgo desproporcionado, o a un riesgo de fraude, secuestro, extorsión, acoso, violencia o intimidación, u otros de análoga gravedad, o si la persona titular real es menor de edad o persona con la capacidad limitada o sujeta a especiales medidas de protección, la persona encargada del Registro Central podrá denegar motivadamente, atendiendo a las circunstancias del caso concreto, el acceso a la información. Esta denegación de acceso acordada en resolución por la persona encargada del Registro Central de Titularidades Reales, podrá ser recurrida en alzada ante el órgano superior jerárquico del que dependa, conforme al artículo 2.4 de este reglamento.

La persona interesada titular real deberá solicitar previamente la restricción de acceso a su información a la persona encargada del Registro Central, restricción que, en su caso, se concederá tras una evaluación detallada de la naturaleza excepcional de las circunstancias. El plazo máximo para resolver estas solicitudes será de seis meses y el sentido del silencio será desestimatorio.

La decisión relativa a la restricción de acceso acordada en resolución por la persona encargada del Registro Central de Titularidades Reales, podrá ser recurrida en alzada ante el órgano superior jerárquico del que dependa, conforme al artículo 2.4 de este reglamento.

No se podrá denegar el acceso por estas causas a las autoridades y sujetos relacionados en los apartados 1 y 8 de este artículo, ni a los sujetos obligados que soliciten el acceso para el cumplimiento de sus obligaciones de identificación de la persona titular real.

8. Igualmente, la información contenida en el Registro Central de Titularidades Reales será accesible, de forma gratuita y sin restricción, únicamente para el desarrollo de sus misiones específicas, a las autoridades y organismos nacionales que gestionen, verifiquen, paguen o auditen Fondos Europeos, y cuyas funciones vengan determinadas en un Reglamento comunitario en el que venga establecida que la información sobre los titulares reales del beneficiario de los fondos puede cumplirse utilizando los datos almacenados en los registros a que se refiere el artículo 30 de la Directiva (UE) 2015/849, en el caso de España, el Registro Central de Titularidades Reales.

También, la información contenida en el Registro Central de Titularidades Reales será accesible, de forma gratuita y sin restricción, adicionalmente a lo establecido en el primer apartado de este artículo, a la Agencia Estatal de Administración Tributaria, para el análisis sistemático del riesgo de conflicto de interés en los procedimientos que ejecuten fondos europeos en los términos establecidos en la normativa correspondiente, así como a aquellas autoridades y organismos nacionales que controlen y auditen fondos europeos, todo ello al amparo del artículo 22.2 d) del Reglamento (UE) 2021/241 del Parlamento Europeo y del Consejo, de 12 de febrero de 2021, por el que se establece el Mecanismo de Recuperación y Resiliencia, y la disposición adicional centésima décima segunda de la Ley 31/2022, de 23 de diciembre, de Presupuestos Generales del Estado para el año 2023.

De la misma manera y con los mismos fines, serán accesibles por la Comisión Europea, la Oficina Europea de Lucha contra el Fraude y el Tribunal de Cuentas Europeo.

No será exigible el pago de tasas en estos accesos a la información realizados por autoridades y organismos nacionales o comunitarios.

9. Las certificaciones electrónicas del Registro Central de Titularidades Reales incluirán un código seguro de verificación o sistema análogo que permita cotejar su contenido durante diez años desde la fecha de su expedición.

Artículo 6. *Forma de acceso a la información contenida en el Registro.*

1. El acceso a la información contenida en el Registro Central de Titularidades Reales, será siempre por medios electrónicos previa autenticación mediante su identificación. Podrá facilitarse también el acceso a colectivos de autoridades a los que se refiere el artículo 5 y sujetos obligados, previa acreditación de las personas que van a realizar la solicitud en representación de aquéllas.

Las solicitudes de información se ajustarán a un modelo informático que tendrá los campos necesarios para identificar al solicitante. Además de los datos básicos de identificación de la persona física solicitante (nombre, apellidos, Número de Identificación Fiscal o Número de Identidad de Extranjero), y en su caso, de los datos de la persona

§ 20 Registro Central de Titularidades Reales y se aprueba su Reglamento

jurídica representada (Número de Identificación Fiscal y razón social), deberán incorporarse los datos de profesión, dirección de correo electrónico y teléfono.

La identificación de los solicitantes se realizará mediante los sistemas de identificación establecidos en el artículo 9 de la Ley 39/2015, de 1 de octubre, del Procedimiento Administrativo Común de las Administraciones Públicas, acordes al nivel de seguridad del sistema.

2. En caso de solicitudes realizadas por personas u organizaciones, distintas de autoridades y sujetos obligados, atendido a que debe valorarse la existencia de un interés legítimo en su conocimiento, la solicitud deberá estar firmada electrónicamente en nombre propio o representando a la persona jurídica interesada.

La firma electrónica de los solicitantes se realizará mediante los sistemas de firma establecidos en el artículo 10 de la Ley 39/2015, de 1 de octubre, del Procedimiento Administrativo Común de las Administraciones Públicas, acordes al nivel de seguridad del sistema.

3. Cuando el consultante lo sea en virtud de su cargo, responderá de que la consulta se efectúa amparada en el cumplimiento estricto de las funciones que les atribuye la legislación vigente.

4. Si la información de la titularidad real tuviera relación con la titularidad de fideicomisos tipo *trust* que operen sobre bienes inmuebles, el solicitante deberá manifestar un interés legítimo que será apreciado por la persona encargada del registro.

No necesitarán acreditar interés legítimo para el acceso a esta información las autoridades a que se refiere el artículo 5 en sus apartados primero y octavo y los sujetos obligados a que se refiere el artículo 2 de la Ley 10/2010, de 28 de abril, de prevención del blanqueo de capitales y de la financiación del terrorismo, dado que se realiza en el ejercicio de sus funciones de prevención y lucha contra el blanqueo de capitales o en relación con Fondos Europeos en el caso de autoridades o para cumplir sus obligaciones de diligencia debida los sujetos obligados.

5. Lo anterior se entiende sin perjuicio de la publicidad que pueda obtenerse por las autoridades, los sujetos obligados y las personas u organizaciones distintas de los anteriores, de los distintos registros o bases de datos con competencia en materia de titulares reales, que procederán conforme a su legislación específica.

6. El acceso a la información contenida en el Registro Central de Titularidades Reales por parte de las autoridades a que se refiere el artículo 5 en sus apartados primero y octavo, podrá efectuarse por medio de certificados electrónicos de empleado público, con número de identificación profesional, o, en caso de acceso a la información de manera masiva, automatizada y desatendida por parte de dichas autoridades, certificados electrónicos cualificados de representante de persona jurídica o certificados electrónicos cualificados de sello, en la medida que lo permitan tecnológicamente los sistemas que gestionan esos accesos.

7. Para las autoridades a que se refiere el artículo 5.1 de este reglamento se podrá proporcionar adicionalmente un acceso telemático máquina-máquina que permita realizar consultas múltiples de manera simultánea.

Artículo 7. Interconexión con la plataforma central europea.

El Ministerio de Justicia garantizará la interconexión con la plataforma central europea conforme a las especificaciones y procedimientos técnicos que se determinen de acuerdo con el apartado 10 del artículo 30 y el apartado 9 del artículo 31 de la Directiva (UE) 2015/849 del Parlamento Europeo y del Consejo, de 20 de mayo de 2015, relativa a la prevención de la utilización del sistema financiero para el blanqueo de capitales o la financiación del terrorismo, y por la que se modifica el Reglamento (UE) n.º 648/2012 del Parlamento Europeo y del Consejo, y se derogan la Directiva 2005/60/CE del Parlamento Europeo y del Consejo y la Directiva 2006/70/CE de la Comisión, en la redacción dada a dichos preceptos por la Directiva (UE) 2018/843 del Parlamento Europeo y del Consejo, de 30 de mayo de 2018, por la que se modifica la Directiva (UE) 2015/849 relativa a la prevención de la utilización del sistema financiero para el blanqueo de capitales o la financiación del terrorismo, y por la que se modifican las Directivas 2009/138/CE y

2013/36/UE, de manera que la información del Registro Central de Titularidades Reales pueda ser obtenida también a través de esta vía.

Artículo 8. *Protección de datos personales.*

A los efectos de lo establecido por la normativa de protección de datos de carácter personal:

a) La finalidad y uso de los datos incorporados al Registro Central de Titularidades Reales son los previstos en la Ley 10/2010, de 28 de abril, así como para el desarrollo de sus misiones específicas por las autoridades y organismos nacionales o comunitarios que gestionen, verifiquen, paguen o auditen Fondos Europeos, y cuyas funciones vengan determinadas en un Reglamento comunitario en el que venga establecida que la información sobre los titulares reales del beneficiario de los fondos puede cumplirse utilizando los datos almacenados en los registros a que se refiere el artículo 30 de la Directiva (UE) 2015/849, del Parlamento Europeo y del Consejo, de 20 de mayo de 2015, relativa a la prevención de la utilización del sistema financiero para el blanqueo de capitales o la financiación del terrorismo, y por la que se modifica el Reglamento (UE) n.º 648/2012 del Parlamento Europeo y del Consejo, y se derogan la Directiva 2005/60/CE del Parlamento Europeo y del Consejo y la Directiva 2006/70/CE de la Comisión, en la redacción dada a dicho precepto por la Directiva (UE) 2018/843 del Parlamento Europeo y del Consejo, de 30 de mayo de 2018, por la que se modifica la Directiva (UE) 2015/849 relativa a la prevención de la utilización del sistema financiero para el blanqueo de capitales o la financiación del terrorismo, y por la que se modifican las Directivas 2009/138/CE y 2013/36/UE, y para el desarrollo de sus misiones específicas por la Agencia Estatal de Administración Tributaria, para el análisis sistemático del riesgo de conflicto de interés en los procedimientos que ejecuten fondos europeos en los términos establecidos en la normativa correspondiente, así como por aquellas autoridades y organismos nacionales que controlen y auditen fondos europeos, todo ello al amparo del artículo 22.2.d) del Reglamento (UE) 2021/241 del Parlamento Europeo y del Consejo, de 12 de febrero de 2021, por el que se establece el Mecanismo de Recuperación y Resiliencia, y la disposición adicional centésima décima segunda de la Ley 31/2022, de 23 de diciembre, de Presupuestos Generales del Estado para el año 2023, de manera que, conforme al artículo 6.1.c) y e) del Reglamento (UE) 2016/679 del Parlamento Europeo y del Consejo, de 27 de abril de 2016, relativo a la protección de las personas físicas en lo que respecta al tratamiento de datos personales y a la libre circulación de estos datos y por el que se deroga la Directiva 95/46/CE (Reglamento general de protección de datos), el tratamiento será el necesario para el cumplimiento de una obligación legal recogida en la Ley 10/2010, de 28 de abril, de prevención del blanqueo de capitales y de la financiación del terrorismo, exigible al responsable del tratamiento y para el cumplimiento de la misión realizada en interés público y para el ejercicio de poderes públicos conferidos al responsable del tratamiento, sin que puedan emplearse para un fin distinto, no precisando del consentimiento del interesado.

b) Los datos personales se obtendrán de las personas jurídicas españolas y de las entidades o estructuras sin personalidad jurídica a que se refiere la Ley 10/2010, de 28 de abril, de prevención del blanqueo de capitales y de la financiación del terrorismo, así como de los propios titulares reales cuando proceda.

c) Los datos personales objeto de inscripción y de tratamiento serán los relativos al nombre y apellidos o apellido, Documento Nacional de Identidad o, en su caso, Código de Identificación de extranjeros, nacionalidad, país de residencia, fecha de nacimiento, y el tanto por ciento de la participación ostentada sea esta directa o indirecta, así como los demás datos establecidos en la Ley 10/2010, de 28 de abril, y sus disposiciones reglamentarias, incluido este reglamento.

d) La estructura del Registro Central y los datos personales incluidos en él se ajustarán en todo caso a lo que dispone la disposición adicional tercera de la Ley 10/2010, de 28 de abril, de prevención del blanqueo de capitales y de financiación del terrorismo, así como a lo previsto en este reglamento.

e) Los datos indicados serán públicos, en los términos establecidos en este reglamento.

Se prohíbe la cesión a terceros de los datos obtenidos del Registro Central por parte de quienes hayan accedido a ella como autoridades públicas y por tanto de forma gratuita, salvo

que la cesión se realice en desarrollo de las funciones que motivaron dicho acceso. La cesión de datos por parte de las demás personas que accedan al Registro Central se realizará siempre con indicación de la fuente y su comercialización solo podrá realizarse si tiene como finalidad la prevención del blanqueo de capitales y de la financiación del terrorismo.

f) El responsable del tratamiento de datos del Registro Central de Titularidades Reales es el Ministerio de Justicia, a través de la Dirección General de Seguridad Jurídica y Fe Pública.

g) En relación con los datos declarados de manera directa al Registro Central de Titularidades Reales, los titulares de los mismos podrán ejercer los derechos de acceso, rectificación, cancelación, oposición, limitación del tratamiento, portabilidad y no ser sujeto a decisiones automatizadas y, en su caso, de supresión ante la Dirección General de Seguridad Jurídica y Fe Pública.

Respecto a los datos que consten en el Registro Central de Titularidades Reales procedentes de otros Registros o bases de datos, los citados derechos deberán ejercerse ante el Registro o base de datos de la que proceden.

h) Las medidas de seguridad a implantar en el Registro Central de Titularidades Reales serán, de las incluidas en el anexo II del Esquema Nacional de Seguridad del Real Decreto 311/2022, de 3 de mayo, aquellas que se determine por el responsable del tratamiento en función de la categorización del sistema, del análisis de riesgos y, en su caso, de la evaluación de impacto en protección de datos personales.

i) En todo caso, para la gestión del Registro Central de Titularidades Reales deberán tenerse en cuenta, en la medida que les sean aplicables, las previsiones en materia de protección de datos de carácter personal de la Ley 10/2010, de 28 de abril, de prevención del blanqueo de capitales y de la financiación del terrorismo, en particular, sus artículos 32, 32 bis, 32 ter y 33, así como las demás previsiones normativas aplicables en materia de protección de datos.

Artículo 9. *Tratamiento de la información.*

El tratamiento de la información almacenada por el Registro Central de Titularidades Reales, así como su intercambio, deberá hacerse de conformidad con el Esquema Nacional de Seguridad y el Esquema Nacional de Interoperabilidad.

§ 21

Ley 34/2002, de 11 de julio, de servicios de la sociedad de la información y de comercio electrónico

Jefatura del Estado
«BOE» núm. 166, de 12 de julio de 2002
Última modificación: 9 de mayo de 2023
Referencia: BOE-A-2002-13758

JUAN CARLOS I REY DE ESPAÑA

A todos los que la presente vieren y entendieren.

Sabed: Que las Cortes Generales han aprobado y Yo vengo en sancionar la siguiente Ley.

EXPOSICIÓN DE MOTIVOS

I

La presente Ley tiene como objeto la incorporación al ordenamiento jurídico español de la Directiva 2000/31/CE, del Parlamento Europeo y del Consejo, de 8 de junio, relativa a determinados aspectos de los servicios de la sociedad de la información, en particular, el comercio electrónico en el mercado interior (Directiva sobre el comercio electrónico). Asimismo, incorpora parcialmente la Directiva 98/27/CE, del Parlamento Europeo y del Consejo, de 19 de mayo, relativa a las acciones de cesación en materia de protección de los intereses de los consumidores, al regular, de conformidad con lo establecido en ella, una acción de cesación contra las conductas que contravengan lo dispuesto en esta Ley.

Lo que la Directiva 2000/31/CE denomina "sociedad de la información" viene determinado por la extraordinaria expansión de las redes de telecomunicaciones y, en especial, de Internet como vehículo de transmisión e intercambio de todo tipo de información. Su incorporación a la vida económica y social ofrece innumerables ventajas, como la mejora de la eficiencia empresarial, el incremento de las posibilidades de elección de los usuarios y la aparición de nuevas fuentes de empleo.

Pero la implantación de Internet y las nuevas tecnologías tropieza con algunas incertidumbres jurídicas, que es preciso aclarar con el establecimiento de un marco jurídico adecuado, que genere en todos los actores intervinientes la confianza necesaria para el empleo de este nuevo medio.

Eso es lo que pretende esta Ley, que parte de la aplicación a las actividades realizadas por medios electrónicos de las normas tanto generales como especiales que las regulan, ocupándose tan sólo de aquellos aspectos que, ya sea por su novedad o por las

peculiaridades que implica su ejercicio por vía electrónica, no están cubiertos por dicha regulación.

II

Se acoge, en la Ley, un concepto amplio de "servicios de la sociedad de la información", que engloba, además de la contratación de bienes y servicios por vía electrónica, el suministro de información por dicho medio (como el que efectúan los periódicos o revistas que pueden encontrarse en la red), las actividades de intermediación relativas a la provisión de acceso a la red, a la transmisión de datos por redes de telecomunicaciones, a la realización de copia temporal de las páginas de Internet solicitadas por los usuarios, al alojamiento en los propios servidores de información, servicios o aplicaciones facilitados por otros o a la provisión de instrumentos de búsqueda o de enlaces a otros sitios de Internet, así como cualquier otro servicio que se preste a petición individual de los usuarios (descarga de archivos de vídeo o audio...), siempre que represente una actividad económica para el prestador. Estos servicios son ofrecidos por los operadores de telecomunicaciones, los proveedores de acceso a Internet, los portales, los motores de búsqueda o cualquier otro sujeto que disponga de un sitio en Internet a través del que realice alguna de las actividades indicadas, incluido el comercio electrónico.

Desde un punto de vista subjetivo, la Ley se aplica, con carácter general, a los prestadores de servicios establecidos en España. Por "establecimiento" se entiende el lugar desde el que se dirige y gestiona una actividad económica, definición esta que se inspira en el concepto de domicilio fiscal recogido en las normas tributarias españolas y que resulta compatible con la noción material de establecimiento predicada por el Derecho comunitario. La Ley resulta igualmente aplicable a quienes sin ser residentes en España prestan servicios de la sociedad de la información a través de un "establecimiento permanente" situado en España. En este último caso, la sujeción a la Ley es únicamente parcial, respecto a aquellos servicios que se presten desde España.

El lugar de establecimiento del prestador de servicios es un elemento esencial en la Ley, porque de él depende el ámbito de aplicación no sólo de esta Ley, sino de todas las demás disposiciones del ordenamiento español que les sean de aplicación, en función de la actividad que desarrollen. Asimismo, el lugar de establecimiento del prestador determina la ley y las autoridades competentes para el control de su cumplimiento, de acuerdo con el principio de la aplicación de la ley del país de origen que inspira la Directiva 2000/31/CE.

Por lo demás, sólo se permite restringir la libre prestación en España de servicios de la sociedad de la información procedentes de otros países pertenecientes al Espacio Económico Europeo en los supuestos previstos en la Directiva 2000/31/CE, que consisten en la producción de un daño o peligro graves contra ciertos valores fundamentales como el orden público, la salud pública o la protección de los menores. Igualmente, podrá restringirse la prestación de servicios provenientes de dichos Estados cuando afecten a alguna de las materias excluidas del principio de país de origen, que la Ley concreta en su artículo 3, y se incumplan las disposiciones de la normativa española que, en su caso, resulte aplicable a las mismas.

III

Se prevé la anotación del nombre o nombres de dominio de Internet que correspondan al prestador de servicios en el registro público en que, en su caso, dicho prestador conste inscrito para la adquisición de personalidad jurídica o a los solos efectos de publicidad, con el fin de garantizar que la vinculación entre el prestador, su establecimiento físico y su "establecimiento" o localización en la red, que proporciona su dirección de Internet, sea fácilmente accesible para los ciudadanos y la Administración pública.

La Ley establece, asimismo, las obligaciones y responsabilidades de los prestadores de servicios que realicen actividades de intermediación como las de transmisión, copia, alojamiento y localización de datos en la red. En general, éstas imponen a dichos prestadores un deber de colaboración para impedir que determinados servicios o contenidos ilícitos se sigan divulgando. Las responsabilidades que pueden derivar del incumplimiento de

estas normas no son sólo de orden administrativo, sino de tipo civil o penal, según los bienes jurídicos afectados y las normas que resulten aplicables.

Destaca, por otra parte, en la Ley, su afán por proteger los intereses de los destinatarios de servicios, de forma que éstos puedan gozar de garantías suficientes a la hora de contratar un servicio o bien por Internet. Con esta finalidad, la Ley impone a los prestadores de servicios la obligación de facilitar el acceso a sus datos de identificación a cuantos visiten su sitio en Internet; la de informar a los destinatarios sobre los precios que apliquen a sus servicios y la de permitir a éstos visualizar, imprimir y archivar las condiciones generales a que se someta, en su caso, el contrato. Cuando la contratación se efectúe con consumidores, el prestador de servicios deberá, además, guiarles durante el proceso de contratación, indicándoles los pasos que han de dar y la forma de corregir posibles errores en la introducción de datos, y confirmar la aceptación realizada una vez recibida.

En lo que se refiere a las comunicaciones comerciales, la Ley establece que éstas deban identificarse como tales, y prohíbe su envío por correo electrónico u otras vías de comunicación electrónica equivalente, salvo que el destinatario haya prestado su consentimiento.

IV

Se favorece igualmente la celebración de contratos por vía electrónica, al afirmar la Ley, de acuerdo con el principio espiritualista que rige la perfección de los contratos en nuestro Derecho, la validez y eficacia del consentimiento prestado por vía electrónica, declarar que no es necesaria la admisión expresa de esta técnica para que el contrato surta efecto entre las partes, y asegurar la equivalencia entre los documentos en soporte papel y los documentos electrónicos a efectos del cumplimiento del requisito de "forma escrita" que figura en diversas leyes.

Se aprovecha la ocasión para fijar el momento y lugar de celebración de los contratos electrónicos, adoptando una solución única, también válida para otros tipos de contratos celebrados a distancia, que unifica el criterio dispar contenido hasta ahora en los Códigos Civil y de Comercio.

Las disposiciones contenidas en esta Ley sobre aspectos generales de la contratación electrónica, como las relativas a la validez y eficacia de los contratos electrónicos o al momento de prestación del consentimiento, serán de aplicación aun cuando ninguna de las partes tenga la condición de prestador o destinatario de servicios de la sociedad de la información.

La Ley promueve la elaboración de códigos de conducta sobre las materias reguladas en esta Ley, al considerar que son un instrumento de autorregulación especialmente apto para adaptar los diversos preceptos de la Ley a las características específicas de cada sector.

Por su sencillez, rapidez y comodidad para los usuarios, se potencia igualmente el recurso al arbitraje y a los procedimientos alternativos de resolución de conflictos que puedan crearse mediante códigos de conducta, para dirimir las disputas que puedan surgir en la contratación electrónica y en el uso de los demás servicios de la sociedad de la información. Se favorece, además, el uso de medios electrónicos en la tramitación de dichos procedimientos, respetando, en su caso, las normas que, sobre la utilización de dichos medios, establezca la normativa específica sobre arbitraje.

De conformidad con lo dispuesto en las Directivas 2000/31/CE y 98/27/CE, se regula la acción de cesación que podrá ejercitarse para hacer cesar la realización de conductas contrarias a la presente Ley que vulneren los intereses de los consumidores y usuarios. Para el ejercicio de esta acción, deberá tenerse en cuenta, además de lo dispuesto en esta Ley, lo establecido en la Ley general de incorporación de la Directiva 98/27/CE.

La Ley prevé, asimismo, la posibilidad de que los ciudadanos y entidades se dirijan a diferentes Ministerios y órganos administrativos para obtener información práctica sobre distintos aspectos relacionados con las materias objeto de esta Ley, lo que requerirá el establecimiento de mecanismos que aseguren la máxima coordinación entre ellos y la homogeneidad y coherencia de la información suministrada a los usuarios.

Finalmente, se establece un régimen sancionador proporcionado pero eficaz, como indica la Directiva 2000/31/CE, para disuadir a los prestadores de servicios del incumplimiento de lo dispuesto en esta Ley.

Asimismo, se contempla en la Ley una serie de previsiones orientadas a hacer efectiva la accesibilidad de las personas con discapacidad a la información proporcionada por medios electrónicos, y muy especialmente a la información suministrada por las Administraciones públicas, compromiso al que se refiere la resolución del Consejo de la Unión Europea de 25 de marzo de 2002, sobre accesibilidad de los sitios web públicos y de su contenido.

La presente disposición ha sido elaborada siguiendo un amplio proceso de consulta pública y ha sido sometida al procedimiento de información en materia de normas y reglamentaciones técnicas previsto en la Directiva 98/34/CE, del Parlamento Europeo y del Consejo, de 22 de junio, modificada por la Directiva 98/48/CE, del Parlamento Europeo y del Consejo, de 20 de julio, y en el Real Decreto 1337/1999, de 31 de julio.

TÍTULO I

Disposiciones generales

CAPÍTULO I

Objeto

Artículo 1. *Objeto.*

1. Es objeto de la presente Ley la regulación del régimen jurídico de los servicios de la sociedad de la información y de la contratación por vía electrónica, en lo referente a las obligaciones de los prestadores de servicios incluidos los que actúan como intermediarios en la transmisión de contenidos por las redes de telecomunicaciones, las comunicaciones comerciales por vía electrónica, la información previa y posterior a la celebración de contratos electrónicos, las condiciones relativas a su validez y eficacia y el régimen sancionador aplicable a los prestadores de servicios de la sociedad de la información.

2. Las disposiciones contenidas en esta Ley se entenderán sin perjuicio de lo dispuesto en otras normas estatales o autonómicas ajenas al ámbito normativo coordinado, o que tengan como finalidad la protección de la salud y seguridad pública, incluida la salvaguarda de la defensa nacional, los intereses del consumidor, el régimen tributario aplicable a los servicios de la sociedad de la información, la protección de datos personales y la normativa reguladora de defensa de la competencia.

CAPÍTULO II

Ámbito de aplicación

Artículo 2. *Prestadores de servicios establecidos en España.*

1. Esta Ley será de aplicación a los prestadores de servicios de la sociedad de la información establecidos en España y a los servicios prestados por ellos.

Se entenderá que un prestador de servicios está establecido en España cuando su residencia o domicilio social se encuentren en territorio español, siempre que éstos coincidan con el lugar en que esté efectivamente centralizada la gestión administrativa y la dirección de sus negocios. En otro caso, se atenderá al lugar en que se realice dicha gestión o dirección.

2. Asimismo, esta Ley será de aplicación a los servicios de la sociedad de la información que los prestadores residentes o domiciliados en otro Estado ofrezcan a través de un establecimiento permanente situado en España.

Se considerará que un prestador opera mediante un establecimiento permanente situado en territorio español cuando disponga en el mismo, de forma continuada o habitual, de instalaciones o lugares de trabajo, en los que realice toda o parte de su actividad.

3. A los efectos previstos en este artículo, se presumirá que el prestador de servicios está establecido en España cuando el prestador o alguna de sus sucursales se haya inscrito en el Registro Mercantil o en otro registro público español en el que fuera necesaria la inscripción para la adquisición de personalidad jurídica.

§ 21 Ley de servicios de la sociedad de la información y de comercio electrónico

La utilización de medios tecnológicos situados en España, para la prestación o el acceso al servicio, no servirá como criterio para determinar, por sí solo, el establecimiento en España del prestador.

4. Los prestadores de servicios de la sociedad de la información establecidos en España estarán sujetos a las demás disposiciones del ordenamiento jurídico español que les sean de aplicación, en función de la actividad que desarrollen, con independencia de la utilización de medios electrónicos para su realización.

Artículo 3. *Prestadores de servicios establecidos en otro Estado miembro de la Unión Europea o del Espacio Económico Europeo.*

1. Sin perjuicio de lo dispuesto en los artículos 7.1 y 8, esta Ley se aplicará a los prestadores de servicios de la sociedad de la información establecidos en otro Estado miembro de la Unión Europea o del Espacio Económico Europeo cuando el destinatario de los servicios radique en España y los servicios afecten a las materias siguientes:

- a) Derechos de propiedad intelectual o industrial.
- b) Emisión de publicidad por instituciones de inversión colectiva.
- c) Actividad de seguro directo realizada en régimen de derecho de establecimiento o en régimen de libre prestación de servicios.
- d) Obligaciones nacidas de los contratos celebrados por personas físicas que tengan la condición de consumidores.
- e) Régimen de elección por las partes contratantes de la legislación aplicable a su contrato.
- f) Licitud de las comunicaciones comerciales por correo electrónico u otro medio de comunicación electrónica equivalente no solicitadas.

2. En todo caso, la constitución, transmisión, modificación y extinción de derechos reales sobre bienes inmuebles sitos en España se sujetará a los requisitos formales de validez y eficacia establecidos en el ordenamiento jurídico español.

3. Los prestadores de servicios a los que se refiere el apartado 1 quedarán igualmente sometidos a las normas del ordenamiento jurídico español que regulen las materias señaladas en dicho apartado.

4. No será aplicable lo dispuesto en los apartados anteriores a los supuestos en que, de conformidad con las normas reguladoras de las materias enumeradas en el apartado 1, no fuera de aplicación la ley del país en que resida o esté establecido el destinatario del servicio.

Artículo 4. *Prestadores establecidos en un Estado no perteneciente a la Unión Europea o al Espacio Económico Europeo.*

A los prestadores establecidos en países que no sean miembros de la Unión Europea o del Espacio Económico Europeo, les será de aplicación lo dispuesto en los artículos 7.2 y 11.2.

Los prestadores que dirijan sus servicios específicamente al territorio español quedarán sujetos, además, a las obligaciones previstas en esta Ley, siempre que ello no contravenga lo establecido en tratados o convenios internacionales que sean aplicables.

Artículo 5. *Servicios excluidos del ámbito de aplicación de la Ley.*

1. Se registrarán por su normativa específica las siguientes actividades y servicios de la sociedad de la información:

- a) Los servicios prestados por notarios y registradores de la propiedad y mercantiles en el ejercicio de sus respectivas funciones públicas.
- b) Los servicios prestados por abogados y procuradores en el ejercicio de sus funciones de representación y defensa en juicio.

2. Las disposiciones de la presente Ley, con la excepción de lo establecido en el artículo 7.1, serán aplicables a los servicios de la sociedad de la información relativos a juegos de

azar que impliquen apuestas de valor económico, sin perjuicio de lo establecido en su legislación específica estatal o autonómica.

TÍTULO II

Prestación de servicios de la sociedad de la información

CAPÍTULO I

Principio de libre prestación de servicios

Artículo 6. *No sujeción a autorización previa.*

La prestación de servicios de la sociedad de la información no estará sujeta a autorización previa.

Esta norma no afectará a los regímenes de autorización previstos en el ordenamiento jurídico que no tengan por objeto específico y exclusivo la prestación por vía electrónica de los correspondientes servicios.

Artículo 7. *Principio de libre prestación de servicios.*

1. La prestación de servicios de la sociedad de la información que procedan de un prestador establecido en algún Estado miembro de la Unión Europea o del Espacio Económico Europeo se realizará en régimen de libre prestación de servicios, sin que pueda establecerse ningún tipo de restricciones a los mismos por razones derivadas del ámbito normativo coordinado, excepto en los supuestos previstos en los artículos 3 y 8.

2. La aplicación del principio de libre prestación de servicios de la sociedad de la información a prestadores establecidos en Estados no miembros del Espacio Económico Europeo se atenderá a los acuerdos internacionales que resulten de aplicación.

Artículo 8. *Restricciones a la prestación de servicios y procedimiento de cooperación intracomunitario.*

1. En caso de que un determinado servicio de la sociedad de la información atente o pueda atentar contra los principios que se expresan a continuación, los órganos competentes para su protección, en ejercicio de las funciones que tengan legalmente atribuidas, podrán adoptar las medidas necesarias para que se interrumpa su prestación o para retirar los datos que los vulneran. Los principios a que alude este apartado son los siguientes:

a) La salvaguarda del orden público, la investigación penal, la seguridad pública y la defensa nacional.

b) La protección de la salud pública o de las personas físicas o jurídicas que tengan la condición de consumidores o usuarios, incluso cuando actúen como inversores.

c) El respeto a la dignidad de la persona y al principio de no discriminación por motivos de raza, sexo, religión, opinión, nacionalidad, discapacidad o cualquier otra circunstancia personal o social, y

d) La protección de la juventud y de la infancia.

e) La salvaguarda de los derechos de propiedad intelectual.

En la adopción y cumplimiento de las medidas de restricción a que alude este apartado se respetarán, en todo caso, las garantías, normas y procedimientos previstos en el ordenamiento jurídico para proteger los derechos a la intimidad personal y familiar, a la protección de los datos personales, a la libertad de expresión o a la libertad de información, cuando éstos pudieran resultar afectados.

En todos los casos en los que la Constitución y las leyes reguladoras de los respectivos derechos y libertades así lo prevean de forma excluyente, sólo la autoridad judicial competente podrá adoptar las medidas previstas en este artículo, en tanto garante del derecho a la libertad de expresión, del derecho de producción y creación literaria, artística, científica y técnica, la libertad de cátedra y el derecho de información.

2. Los órganos competentes para la adopción de las medidas a que se refiere el apartado anterior, con el objeto de identificar al responsable del servicio de la sociedad de la información que está realizando la conducta presuntamente vulneradora, podrán requerir a los prestadores de servicios de la sociedad de la información la cesión de los datos que permitan tal identificación a fin de que pueda comparecer en el procedimiento. Tal requerimiento exigirá la previa autorización judicial de acuerdo con lo previsto en el apartado primero del artículo 122 bis de la Ley reguladora de la Jurisdicción contencioso-administrativa. Una vez obtenida la autorización, los prestadores estarán obligados a facilitar los datos necesarios para llevar a cabo la identificación.

3. La adopción de restricciones a la prestación de servicios de la sociedad de la información provenientes de prestadores establecidos en un Estado de la Unión Europea o del Espacio Económico Europeo distinto a España deberá seguir el procedimiento de cooperación intracomunitario descrito en el siguiente apartado de este artículo, sin perjuicio de lo dispuesto en la legislación procesal y de cooperación judicial.

4. Cuando un órgano competente acuerde, en ejercicio de las competencias que tenga legalmente atribuidas, y de acuerdo con lo dispuesto en el párrafo a) del apartado 4 del artículo 3 de la Directiva 2000/31/CE, establecer restricciones que afecten a un servicio de la sociedad de la información que proceda de alguno de los Estados miembros de la Unión Europea o del Espacio Económico Europeo distinto de España, dicho órgano deberá seguir el siguiente procedimiento:

a) El órgano competente requerirá al Estado miembro en que esté establecido el prestador afectado para que adopte las medidas oportunas. En el caso de que no las adopte o resulten insuficientes, dicho órgano notificará, con carácter previo, a la Comisión Europea o, en su caso, al Comité Mixto del Espacio Económico Europeo y al Estado miembro de que se trate las medidas que tiene intención de adoptar.

b) En los supuestos de urgencia, el órgano competente podrá adoptar las medidas oportunas, notificándolas al Estado miembro de procedencia y a la Comisión Europea o, en su caso, al Comité Mixto del Espacio Económico Europeo con la mayor brevedad y, en cualquier caso, como máximo, en el plazo de quince días desde su adopción. Así mismo, deberá indicar la causa de dicha urgencia.

Los requerimientos y notificaciones a que alude este apartado se realizarán siempre a través del órgano de la Administración General del Estado competente para la comunicación y transmisión de información a las Comunidades Europeas.

5. Los órganos competentes de otros Estados Miembros de la Unión Europea o del Espacio Económico Europeo podrán requerir la colaboración de los prestadores de servicios de intermediación establecidos en España en los términos previstos en el apartado 2 del artículo 11 de esta ley si lo estiman necesario para garantizar la eficacia de las medidas de restricción que adopten al amparo del apartado anterior.

6. Las medidas de restricción que se adopten al amparo de este artículo deberán, en todo caso, cumplir las garantías y los requisitos previstos en los apartados 3 y 4 del artículo 11 de esta ley.

CAPÍTULO II

Obligaciones y régimen de responsabilidad de los prestadores de servicios de la sociedad de la información

Sección 1.ª Obligaciones

Artículo 9. *Constancia registral del nombre de dominio.*

(Sin contenido)

Artículo 10. *Información general.*

1. Sin perjuicio de los requisitos que en materia de información se establecen en la normativa vigente, el prestador de servicios de la sociedad de la información estará obligado a disponer de los medios que permitan, tanto a los destinatarios del servicio como a los

§ 21 Ley de servicios de la sociedad de la información y de comercio electrónico

órganos competentes, acceder por medios electrónicos, de forma permanente, fácil, directa y gratuita, a la siguiente información:

a) Su nombre o denominación social; su residencia o domicilio o, en su defecto, la dirección de uno de sus establecimientos permanentes en España; su dirección de correo electrónico y cualquier otro dato que permita establecer con él una comunicación directa y efectiva.

b) Los datos de su inscripción en el Registro Mercantil en el que, en su caso, se encuentren inscritos o de aquel otro registro público en el que lo estuvieran para la adquisición de personalidad jurídica o a los solos efectos de publicidad.

c) En el caso de que su actividad estuviese sujeta a un régimen de autorización administrativa previa, los datos relativos a dicha autorización y los identificativos del órgano competente encargado de su supervisión.

d) Si ejerce una profesión regulada deberá indicar:

1.º Los datos del Colegio profesional al que, en su caso, pertenezca y número de colegiado.

2.º El título académico oficial o profesional con el que cuente.

3.º El Estado de la Unión Europea o del Espacio Económico Europeo en el que se expidió dicho título y, en su caso, la correspondiente homologación o reconocimiento.

4.º Las normas profesionales aplicables al ejercicio de su profesión y los medios a través de los cuales se puedan conocer, incluidos los electrónicos.

e) El número de identificación fiscal que le corresponda.

f) Cuando el servicio de la sociedad de la información haga referencia a precios, se facilitará información clara y exacta sobre el precio del producto o servicio, indicando si incluye o no los impuestos aplicables y, en su caso, sobre los gastos de envío.

g) Los códigos de conducta a los que, en su caso, esté adherido y la manera de consultarlos electrónicamente.

2. La obligación de facilitar esta información se dará por cumplida si el prestador la incluye en su página o sitio de Internet en las condiciones señaladas en el apartado 1.

3. Cuando se haya atribuido un rango de numeración telefónica a servicios de tarificación adicional en el que se permita el acceso a servicios de la sociedad de la información y se requiera su utilización por parte del prestador de servicios, esta utilización y la descarga de programas informáticos que efectúen funciones de marcación, deberán realizarse con el consentimiento previo, informado y expreso del usuario.

A tal efecto, el prestador del servicio deberá proporcionar al menos la siguiente información:

a) Las características del servicio que se va a proporcionar.

b) Las funciones que efectuarán los programas informáticos que se descarguen, incluyendo el número telefónico que se marcará.

c) El procedimiento para dar fin a la conexión de tarificación adicional, incluyendo una explicación del momento concreto en que se producirá dicho fin, y

d) El procedimiento necesario para restablecer el número de conexión previo a la conexión de tarificación adicional.

La información anterior deberá estar disponible de manera claramente visible e identificable.

Lo dispuesto en este apartado se entiende sin perjuicio de lo establecido en la normativa de telecomunicaciones, en especial, en relación con los requisitos aplicables para el acceso por parte de los usuarios a los rangos de numeración telefónica, en su caso, atribuidos a los servicios de tarificación adicional.

Artículo 11. *Deber de colaboración de los prestadores de servicios de intermediación.*

1. Cuando un órgano competente hubiera ordenado, en ejercicio de las competencias que legalmente tenga atribuidas, que se interrumpa la prestación de un servicio de la sociedad de la información o la retirada de determinados contenidos provenientes de prestadores establecidos en España, y para ello fuera necesaria la colaboración de los prestadores de servicios de intermediación, dicho órgano podrá ordenar a los citados

prestadores que suspendan el correspondiente servicio de intermediación utilizado para la provisión del servicio de la sociedad de la información o de los contenidos cuya interrupción o retirada hayan sido ordenados respectivamente.

2. Si para garantizar la efectividad de la resolución que acuerde la interrupción de la prestación de un servicio o la retirada de contenidos procedentes de un prestador establecido en un Estado no perteneciente a la Unión Europea o al Espacio Económico Europeo, el órgano competente estimara necesario impedir el acceso desde España a los mismos, y para ello fuera necesaria la colaboración de los prestadores de servicios de intermediación establecidos en España, dicho órgano podrá ordenar a los citados prestadores de servicios de intermediación que suspendan el correspondiente servicio de intermediación utilizado para la provisión del servicio de la sociedad de la información o de los contenidos cuya interrupción o retirada hayan sido ordenados respectivamente.

3. En la adopción y cumplimiento de las medidas a que se refieren los apartados anteriores, se respetarán, en todo caso, las garantías, normas y procedimientos previstos en el ordenamiento jurídico para proteger los derechos a la intimidad personal y familiar, a la protección de los datos personales, a la libertad de expresión o a la libertad de información, cuando estos pudieran resultar afectados.

En todos los casos en que la Constitución, las normas reguladoras de los respectivos derechos y libertades o las que resulten aplicables a las diferentes materias atribuyan competencia a los órganos jurisdiccionales de forma excluyente para intervenir en el ejercicio de actividades o derechos, sólo la autoridad judicial competente podrá adoptar las medidas previstas en este artículo. En particular, la autorización del secuestro de páginas de Internet o de su restricción cuando ésta afecte a los derechos y libertades de expresión e información y demás amparados en los términos establecidos en el artículo 20 de la Constitución solo podrá ser decidida por los órganos jurisdiccionales competentes.

4. Las medidas a que hace referencia este artículo serán objetivas, proporcionadas y no discriminatorias, y se adoptarán de forma cautelar o en ejecución de las resoluciones que se dicten, conforme a los procedimientos administrativos legalmente establecidos o a los previstos en la legislación procesal que corresponda.

En particular, cuando resulte necesario para proteger los derechos de la víctima o grupos o personas discriminadas, los jueces y tribunales podrán acordar, de conformidad con la legislación procesal, motivadamente, y siempre de acuerdo con el principio de proporcionalidad, cualquiera de las medidas de restricción o interrupción de la prestación de servicios o de retirada de datos de páginas de internet que contempla la presente ley.

Artículo 12. *Deber de retención de datos de tráfico relativos a las comunicaciones electrónicas.*

(Derogado)

Artículo 12 bis. *Obligaciones de información sobre seguridad.*

1. Los proveedores de servicios de intermediación establecidos en España de acuerdo con lo dispuesto en el artículo 2 de esta Ley que realicen actividades consistentes en la prestación de servicios de acceso a Internet, estarán obligados a informar a sus clientes de forma permanente, fácil, directa y gratuita, sobre los diferentes medios de carácter técnico que aumenten los niveles de la seguridad de la información y permitan, entre otros, la protección frente a virus informáticos y programas espía, y la restricción de los correos electrónicos no solicitados.

2. Los proveedores de servicios de acceso a Internet y los prestadores de servicios de correo electrónico o de servicios similares deberán informar a sus clientes de forma permanente, fácil, directa y gratuita sobre las medidas de seguridad que apliquen en la provisión de los mencionados servicios.

3. Igualmente, los proveedores de servicios referidos en el apartado 1 informarán sobre las herramientas existentes para el filtrado y restricción del acceso a determinados contenidos y servicios en Internet no deseados o que puedan resultar nocivos para la juventud y la infancia.

4. Los proveedores de servicios mencionados en el apartado 1 facilitarán información a sus clientes acerca de las posibles responsabilidades en que puedan incurrir por el uso de

Internet con fines ilícitos, en particular, para la comisión de ilícitos penales y por la vulneración de la legislación en materia de propiedad intelectual e industrial.

5. Las obligaciones de información referidas en los apartados anteriores se darán por cumplidas si el correspondiente proveedor incluye la información exigida en su página o sitio principal de Internet en la forma establecida en los mencionados apartados.

Artículo 12 ter. *Obligaciones relativas a la portabilidad de datos no personales.*

Los proveedores de servicios de intermediación que alojen o almacenen datos de usuarios a los que presten servicios de redes sociales o servicios de la sociedad de la información equivalentes deberán remitir a dichos usuarios, a su solicitud, los contenidos que les hubieran facilitado, sin impedir su transmisión posterior a otro proveedor. La remisión deberá efectuarse en un formato estructurado, de uso común y lectura mecánica.

Asimismo, deberán transmitir dichos contenidos directamente a otro proveedor designado por el usuario, siempre que sea técnicamente posible, según prevé el artículo 95 de la Ley Orgánica 3/2018, de 5 de diciembre, de Protección de Datos Personales y Garantía de los Derechos Digitales.

Para el cumplimiento de estas obligaciones será aplicable lo dispuesto en el artículo 12.5 del Reglamento (UE) 2016/679 del Parlamento Europeo y del Consejo, de 27 de abril de 2016, relativo a la protección de las personas físicas en lo que respecta al tratamiento de sus datos personales y a la libre circulación de estos datos y por el que se deroga la Directiva 95/46/CE.

Sección 2.^a Régimen de responsabilidad

Artículo 13. *Responsabilidad de los prestadores de los servicios de la sociedad de la información.*

1. Los prestadores de servicios de la sociedad de la información están sujetos a la responsabilidad civil, penal y administrativa establecida con carácter general en el ordenamiento jurídico, sin perjuicio de lo dispuesto en esta Ley.

2. Para determinar la responsabilidad de los prestadores de servicios por el ejercicio de actividades de intermediación, se estará a lo establecido en los artículos siguientes.

Artículo 14. *Responsabilidad de los operadores de redes y proveedores de acceso.*

1. Los operadores de redes de telecomunicaciones y proveedores de acceso a una red de telecomunicaciones que presten un servicio de intermediación que consista en transmitir por una red de telecomunicaciones datos facilitados por el destinatario del servicio o en facilitar acceso a ésta no serán responsables por la información transmitida, salvo que ellos mismos hayan originado la transmisión, modificado los datos o seleccionado éstos o a los destinatarios de dichos datos.

No se entenderá por modificación la manipulación estrictamente técnica de los archivos que alberguen los datos, que tiene lugar durante su transmisión.

2. Las actividades de transmisión y provisión de acceso a que se refiere el apartado anterior incluyen el almacenamiento automático, provisional y transitorio de los datos, siempre que sirva exclusivamente para permitir su transmisión por la red de telecomunicaciones y su duración no supere el tiempo razonablemente necesario para ello.

Artículo 15. *Responsabilidad de los prestadores de servicios que realizan copia temporal de los datos solicitados por los usuarios.*

Los prestadores de un servicio de intermediación que transmitan por una red de telecomunicaciones datos facilitados por un destinatario del servicio y, con la única finalidad de hacer más eficaz su transmisión ulterior a otros destinatarios que los soliciten, los almacenen en sus sistemas de forma automática, provisional y temporal, no serán responsables por el contenido de esos datos ni por la reproducción temporal de los mismos, si:

- a) No modifican la información.

b) Permiten el acceso a ella sólo a los destinatarios que cumplan las condiciones impuestas a tal fin, por el destinatario cuya información se solicita.

c) Respetan las normas generalmente aceptadas y aplicadas por el sector para la actualización de la información.

d) No interfieren en la utilización lícita de tecnología generalmente aceptada y empleada por el sector, con el fin de obtener datos sobre la utilización de la información, y e) Retiran la información que hayan almacenado o hacen imposible el acceso a ella, en cuanto tengan conocimiento efectivo de:

1.º Que ha sido retirada del lugar de la red en que se encontraba inicialmente.

2.º Que se ha imposibilitado el acceso a ella, o 3.º Que un tribunal u órgano administrativo competente ha ordenado retirarla o impedir que se acceda a ella.

Artículo 16. *Responsabilidad de los prestadores de servicios de alojamiento o almacenamiento de datos.*

1. Los prestadores de un servicio de intermediación consistente en albergar datos proporcionados por el destinatario de este servicio no serán responsables por la información almacenada a petición del destinatario, siempre que:

a) No tengan conocimiento efectivo de que la actividad o la información almacenada es ilícita o de que lesiona bienes o derechos de un tercero susceptibles de indemnización, o

b) Si lo tienen, actúen con diligencia para retirar los datos o hacer imposible el acceso a ellos.

Se entenderá que el prestador de servicios tiene el conocimiento efectivo a que se refiere el párrafo a) cuando un órgano competente haya declarado la ilicitud de los datos, ordenado su retirada o que se imposibilite el acceso a los mismos, o se hubiera declarado la existencia de la lesión, y el prestador conociera la correspondiente resolución, sin perjuicio de los procedimientos de detección y retirada de contenidos que los prestadores apliquen en virtud de acuerdos voluntarios y de otros medios de conocimiento efectivo que pudieran establecerse.

2. La exención de responsabilidad establecida en el apartado 1 no operará en el supuesto de que el destinatario del servicio actúe bajo la dirección, autoridad o control de su prestador.

Artículo 17. *Responsabilidad de los prestadores de servicios que faciliten enlaces a contenidos o instrumentos de búsqueda.*

1. Los prestadores de servicios de la sociedad de la información que faciliten enlaces a otros contenidos o incluyan en los suyos directorios o instrumentos de búsqueda de contenidos no serán responsables por la información a la que dirijan a los destinatarios de sus servicios, siempre que:

a) No tengan conocimiento efectivo de que la actividad o la información a la que remiten o recomiendan es ilícita o de que lesiona bienes o derechos de un tercero susceptibles de indemnización, o

b) Si lo tienen, actúen con diligencia para suprimir o inutilizar el enlace correspondiente.

Se entenderá que el prestador de servicios tiene el conocimiento efectivo a que se refiere el párrafo a) cuando un órgano competente haya declarado la ilicitud de los datos, ordenado su retirada o que se imposibilite el acceso a los mismos, o se hubiera declarado la existencia de la lesión, y el prestador conociera la correspondiente resolución, sin perjuicio de los procedimientos de detección y retirada de contenidos que los prestadores apliquen en virtud de acuerdos voluntarios y de otros medios de conocimiento efectivo que pudieran establecerse.

2. La exención de responsabilidad establecida en el apartado 1 no operará en el supuesto de que el proveedor de contenidos al que se enlace o cuya localización se facilite actúe bajo la dirección, autoridad o control del prestador que facilite la localización de esos contenidos.

CAPÍTULO III

Códigos de conducta**Artículo 18.** *Códigos de conducta.*

1. Las administraciones públicas impulsarán, a través de la coordinación y el asesoramiento, la elaboración y aplicación de códigos de conducta voluntarios, por parte de las corporaciones, asociaciones u organizaciones comerciales, profesionales y de consumidores, en las materias reguladas en esta Ley. La Administración General del Estado fomentará, en especial, la elaboración de códigos de conducta de ámbito comunitario o internacional.

Los códigos de conducta que afecten a los consumidores y usuarios estarán sujetos, además, al capítulo V de la Ley 3/1991, de 10 de enero, de competencia desleal.

Los códigos de conducta podrán tratar, en particular, sobre los procedimientos para la detección y retirada de contenidos ilícitos y la protección de los destinatarios frente al envío por vía electrónica de comunicaciones comerciales no solicitadas, así como sobre los procedimientos extrajudiciales para la resolución de los conflictos que surjan por la prestación de los servicios de la sociedad de la información.

2. En la elaboración de dichos códigos, habrá de garantizarse la participación de las asociaciones de consumidores y usuarios y la de las organizaciones representativas de personas con discapacidades físicas o psíquicas, cuando afecten a sus respectivos intereses.

Cuando su contenido pueda afectarles, los códigos de conducta tendrán especialmente en cuenta la protección de los menores y de la dignidad humana, pudiendo elaborarse, en caso necesario, códigos específicos sobre estas materias.

Los poderes públicos estimularán, en particular, el establecimiento de criterios comunes acordados por la industria para la clasificación y etiquetado de contenidos y la adhesión de los prestadores a los mismos.

3. Los códigos de conducta a los que hacen referencia los apartados precedentes deberán ser accesibles por vía electrónica. Se fomentará su traducción a otras lenguas oficiales, en el Estado y de la Unión Europea, con objeto de darles mayor difusión.

TÍTULO III

Comunicaciones comerciales por vía electrónica**Artículo 19.** *Régimen jurídico.*

1. Las comunicaciones comerciales y las ofertas promocionales se registrarán, además de por la presente Ley, por su normativa propia y la vigente en materia comercial y de publicidad.

2. En todo caso, será de aplicación la Ley Orgánica 15/1999, de 13 de diciembre, de Protección de Datos de Carácter Personal, y su normativa de desarrollo, en especial, en lo que se refiere a la obtención de datos personales, la información a los interesados y la creación y mantenimiento de ficheros de datos personales.

Artículo 20. *Información exigida sobre las comunicaciones comerciales, ofertas promocionales y concursos.*

1. Las comunicaciones comerciales realizadas por vía electrónica deberán ser claramente identificables como tales, y la persona física o jurídica en nombre de la cual se realizan también deberá ser claramente identificable.

2. En los supuestos de ofertas promocionales, como las que incluyan descuentos, premios y regalos, y de concursos o juegos promocionales, previa la correspondiente autorización, se deberá asegurar, además del cumplimiento de los requisitos establecidos en el apartado anterior y en las normas de ordenación del comercio, que queden claramente identificados como tales y que las condiciones de acceso y, en su caso, de participación sean fácilmente accesibles y se expresen de forma clara e inequívoca.

§ 21 Ley de servicios de la sociedad de la información y de comercio electrónico

3. Lo dispuesto en los apartados anteriores se entiende sin perjuicio de lo que dispongan las normativas dictadas por las Comunidades Autónomas con competencias exclusivas sobre consumo.

4. En todo caso, queda prohibido el envío de comunicaciones comerciales en las que se disimule o se oculte la identidad del remitente por cuenta de quien se efectúa la comunicación o que contravengan lo dispuesto en este artículo, así como aquéllas en las que se incite a los destinatarios a visitar páginas de Internet que contravengan lo dispuesto en este artículo.

Artículo 21. *Prohibición de comunicaciones comerciales realizadas a través de correo electrónico o medios de comunicación electrónica equivalentes.*

1. Queda prohibido el envío de comunicaciones publicitarias o promocionales por correo electrónico u otro medio de comunicación electrónica equivalente que previamente no hubieran sido solicitadas o expresamente autorizadas por los destinatarios de las mismas.

2. Lo dispuesto en el apartado anterior no será de aplicación cuando exista una relación contractual previa, siempre que el prestador hubiera obtenido de forma lícita los datos de contacto del destinatario y los empleara para el envío de comunicaciones comerciales referentes a productos o servicios de su propia empresa que sean similares a los que inicialmente fueron objeto de contratación con el cliente.

En todo caso, el prestador deberá ofrecer al destinatario la posibilidad de oponerse al tratamiento de sus datos con fines promocionales mediante un procedimiento sencillo y gratuito, tanto en el momento de recogida de los datos como en cada una de las comunicaciones comerciales que le dirija.

Cuando las comunicaciones hubieran sido remitidas por correo electrónico, dicho medio deberá consistir necesariamente en la inclusión de una dirección de correo electrónico u otra dirección electrónica válida donde pueda ejercitarse este derecho, quedando prohibido el envío de comunicaciones que no incluyan dicha dirección.

Artículo 22. *Derechos de los destinatarios de servicios.*

1. El destinatario podrá revocar en cualquier momento el consentimiento prestado a la recepción de comunicaciones comerciales con la simple notificación de su voluntad al remitente.

A tal efecto, los prestadores de servicios deberán habilitar procedimientos sencillos y gratuitos para que los destinatarios de servicios puedan revocar el consentimiento que hubieran prestado. Cuando las comunicaciones hubieran sido remitidas por correo electrónico dicho medio deberá consistir necesariamente en la inclusión de una dirección de correo electrónico u otra dirección electrónica válida donde pueda ejercitarse este derecho quedando prohibido el envío de comunicaciones que no incluyan dicha dirección.

Asimismo, deberán facilitar información accesible por medios electrónicos sobre dichos procedimientos.

2. Los prestadores de servicios podrán utilizar dispositivos de almacenamiento y recuperación de datos en equipos terminales de los destinatarios, a condición de que los mismos hayan dado su consentimiento después de que se les haya facilitado información clara y completa sobre su utilización, en particular, sobre los fines del tratamiento de los datos, con arreglo a lo dispuesto en la Ley Orgánica 15/1999, de 13 de diciembre, de protección de datos de carácter personal.

Cuando sea técnicamente posible y eficaz, el consentimiento del destinatario para aceptar el tratamiento de los datos podrá facilitarse mediante el uso de los parámetros adecuados del navegador o de otras aplicaciones.

Lo anterior no impedirá el posible almacenamiento o acceso de índole técnica al solo fin de efectuar la transmisión de una comunicación por una red de comunicaciones electrónicas o, en la medida que resulte estrictamente necesario, para la prestación de un servicio de la sociedad de la información expresamente solicitado por el destinatario.

TÍTULO IV

Contratación por vía electrónica

Artículo 23. *Validez y eficacia de los contratos celebrados por vía electrónica.*

1. Los contratos celebrados por vía electrónica producirán todos los efectos previstos por el ordenamiento jurídico, cuando concurren el consentimiento y los demás requisitos necesarios para su validez.

Los contratos electrónicos se regirán por lo dispuesto en este Título, por los Códigos Civil y de Comercio y por las restantes normas civiles o mercantiles sobre contratos, en especial, las normas de protección de los consumidores y usuarios y de ordenación de la actividad comercial.

2. Para que sea válida la celebración de contratos por vía electrónica no será necesario el previo acuerdo de las partes sobre la utilización de medios electrónicos.

3. Siempre que la Ley exija que el contrato o cualquier información relacionada con el mismo conste por escrito, este requisito se entenderá satisfecho si el contrato o la información se contiene en un soporte electrónico.

4. No será de aplicación lo dispuesto en el presente Título a los contratos relativos al Derecho de familia y sucesiones.

Los contratos, negocios o actos jurídicos en los que la Ley determine para su validez o para la producción de determinados efectos la forma documental pública, o que requieran por Ley la intervención de órganos jurisdiccionales, notarios, registradores de la propiedad y mercantiles o autoridades públicas, se regirán por su legislación específica.

Artículo 24. *Prueba de los contratos celebrados por vía electrónica.*

1. La prueba de la celebración de un contrato por vía electrónica y la de las obligaciones que tienen su origen en él se sujetará a las reglas generales del ordenamiento jurídico.

Cuando los contratos celebrados por vía electrónica estén firmados electrónicamente se estará a lo establecido en el artículo 3 de la Ley 59/2003, de 19 de diciembre, de firma electrónica.

2. En todo caso, el soporte electrónico en que conste un contrato celebrado por vía electrónica será admisible en juicio como prueba documental.

Artículo 25. *Intervención de terceros de confianza.*

(Derogado)

Artículo 26. *Ley aplicable.*

Para la determinación de la ley aplicable a los contratos electrónicos se estará a lo dispuesto en las normas de Derecho internacional privado del ordenamiento jurídico español, debiendo tomarse en consideración para su aplicación lo establecido en los artículos 2 y 3 de esta Ley.

Artículo 27. *Obligaciones previas a la contratación.*

1. Además del cumplimiento de los requisitos en materia de información que se establecen en la normativa vigente, el prestador de servicios de la sociedad de la información que realice actividades de contratación electrónica tendrá la obligación de poner a disposición del destinatario, antes de iniciar el procedimiento de contratación y mediante técnicas adecuadas al medio de comunicación utilizado, de forma permanente, fácil y gratuita, información clara, comprensible e inequívoca sobre los siguientes extremos:

- a) Los distintos trámites que deben seguirse para celebrar el contrato.
- b) Si el prestador va a archivar el documento electrónico en que se formalice el contrato y si éste va a ser accesible.
- c) Los medios técnicos que pone a su disposición para identificar y corregir errores en la introducción de los datos, y
- d) La lengua o lenguas en que podrá formalizarse el contrato.

§ 21 Ley de servicios de la sociedad de la información y de comercio electrónico

La obligación de poner a disposición del destinatario la información referida en el párrafo anterior se dará por cumplida si el prestador la incluye en su página o sitio de Internet en las condiciones señaladas en dicho párrafo.

Cuando el prestador diseñe específicamente sus servicios de contratación electrónica para ser accedidos mediante dispositivos que cuenten con pantallas de formato reducido, se entenderá cumplida la obligación establecida en este apartado cuando facilite de manera permanente, fácil, directa y exacta la dirección de Internet en que dicha información es puesta a disposición del destinatario.

2. El prestador no tendrá la obligación de facilitar la información señalada en el apartado anterior cuando:

a) Ambos contratantes así lo acuerden y ninguno de ellos tenga la consideración de consumidor, o

b) El contrato se haya celebrado exclusivamente mediante intercambio de correo electrónico u otro tipo de comunicación electrónica equivalente.

3. Sin perjuicio de lo dispuesto en la legislación específica, las ofertas o propuestas de contratación realizadas por vía electrónica serán válidas durante el período que fije el oferente o, en su defecto, durante todo el tiempo que permanezcan accesibles a los destinatarios del servicio.

4. Con carácter previo al inicio del procedimiento de contratación, el prestador de servicios deberá poner a disposición del destinatario las condiciones generales a que, en su caso, deba sujetarse el contrato, de manera que éstas puedan ser almacenadas y reproducidas por el destinatario.

Artículo 28. Información posterior a la celebración del contrato.

1. El oferente está obligado a confirmar la recepción de la aceptación al que la hizo por alguno de los siguientes medios:

a) El envío de un acuse de recibo por correo electrónico u otro medio de comunicación electrónica equivalente a la dirección que el aceptante haya señalado, en el plazo de las veinticuatro horas siguientes a la recepción de la aceptación, o

b) La confirmación, por un medio equivalente al utilizado en el procedimiento de contratación, de la aceptación recibida, tan pronto como el aceptante haya completado dicho procedimiento, siempre que la confirmación pueda ser archivada por su destinatario.

En los casos en que la obligación de confirmación corresponda a un destinatario de servicios, el prestador facilitará el cumplimiento de dicha obligación, poniendo a disposición del destinatario alguno de los medios indicados en este apartado. Esta obligación será exigible tanto si la confirmación debiera dirigirse al propio prestador o a otro destinatario.

2. Se entenderá que se ha recibido la aceptación y su confirmación cuando las partes a que se dirijan puedan tener constancia de ello.

En el caso de que la recepción de la aceptación se confirme mediante acuse de recibo, se presumirá que su destinatario puede tener la referida constancia desde que aquél haya sido almacenado en el servidor en que esté dada de alta su cuenta de correo electrónico, o en el dispositivo utilizado para la recepción de comunicaciones.

3. No será necesario confirmar la recepción de la aceptación de una oferta cuando:

a) Ambos contratantes así lo acuerden y ninguno de ellos tenga la consideración de consumidor, o

b) El contrato se haya celebrado exclusivamente mediante intercambio de correo electrónico u otro tipo de comunicación electrónica equivalente, cuando estos medios no sean empleados con el exclusivo propósito de eludir el cumplimiento de tal obligación.

Artículo 29. Lugar de celebración del contrato.

Los contratos celebrados por vía electrónica en los que intervenga como parte un consumidor se presumirán celebrados en el lugar en que éste tenga su residencia habitual.

Los contratos electrónicos entre empresarios o profesionales, en defecto de pacto entre las partes, se presumirán celebrados en el lugar en que esté establecido el prestador de servicios.

TÍTULO V

Solución judicial y extrajudicial de conflictos

CAPÍTULO I

Acción de cesación

Artículo 30. *Acción de cesación.*

1. Contra las conductas contrarias a la presente Ley que lesionen intereses colectivos o difusos de los consumidores podrá interponerse acción de cesación.

2. La acción de cesación se dirige a obtener una sentencia que condene al demandado a cesar en la conducta contraria a la presente Ley y a prohibir su reiteración futura. Asimismo, la acción podrá ejercerse para prohibir la realización de una conducta cuando ésta haya finalizado al tiempo de ejercitar la acción, si existen indicios suficientes que hagan temer su reiteración de modo inminente.

3. La acción de cesación se ejercerá conforme a las prescripciones de la Ley de Enjuiciamiento Civil para esta clase de acciones.

Artículo 31. *Legitimación activa.*

Están legitimados para interponer la acción de cesación:

a) Las personas físicas o jurídicas titulares de un derecho o interés legítimo, incluidas aquéllas que pudieran verse perjudicadas por infracciones de las disposiciones contenidas en los artículos 21 y 22, entre ellas, los proveedores de servicios de comunicaciones electrónicas que deseen proteger sus intereses comerciales legítimos o los intereses de sus clientes.

b) Los grupos de consumidores o usuarios afectados, en los casos y condiciones previstos en la Ley de Enjuiciamiento Civil.

c) Las asociaciones de consumidores y usuarios que reúnan los requisitos establecidos en la Ley 26/1984, de 19 de julio, General para la Defensa de los Consumidores y Usuarios, o, en su caso, en la legislación autonómica en materia de defensa de los consumidores.

d) El Ministerio Fiscal.

e) El Instituto Nacional del Consumo y los órganos correspondientes de las Comunidades Autónomas y de las Corporaciones Locales competentes en materia de defensa de los consumidores.

f) Las entidades de otros Estados miembros de la Unión Europea constituidas para la protección de los intereses colectivos o difusos de los consumidores que estén habilitadas ante la Comisión Europea mediante su inclusión en la lista publicada a tal fin en el "Diario Oficial de las Comunidades Europeas".

Los Jueces y Tribunales aceptarán dicha lista como prueba de la capacidad de la entidad habilitada para ser parte, sin perjuicio de examinar si la finalidad de la misma y los intereses afectados legitiman el ejercicio de la acción.

CAPÍTULO II

Solución extrajudicial de conflictos

Artículo 32. *Solución extrajudicial de conflictos.*

1. El prestador y el destinatario de servicios de la sociedad de la información podrán someter sus conflictos a los arbitrajes previstos en la legislación de arbitraje y de defensa de los consumidores y usuarios, y a los procedimientos de resolución extrajudicial de conflictos que se instauren por medio de códigos de conducta u otros instrumentos de autorregulación.

2. En los procedimientos de resolución extrajudicial de conflictos a que hace referencia el apartado anterior, podrá hacerse uso de medios electrónicos, en los términos que establezca su normativa específica.

TÍTULO VI

Información y control

Artículo 33. *Información a los destinatarios y prestadores de servicios.*

Los destinatarios y prestadores de servicios de la sociedad de la información podrán dirigirse a cualesquiera órganos competentes en materia de sociedad de la información, sanidad y consumo de las Administraciones Públicas, para:

- a) Conseguir información general sobre sus derechos y obligaciones contractuales en el marco de la normativa aplicable a la contratación electrónica,
 - b) Informarse sobre los procedimientos de resolución judicial y extrajudicial de conflictos,
- y
- c) Obtener los datos de las autoridades, asociaciones u organizaciones que puedan facilitarles información adicional o asistencia práctica.

La comunicación con dichos órganos podrá hacerse por medios electrónicos.

Artículo 34. *Comunicación de resoluciones relevantes.*

1. El Consejo General del Poder Judicial remitirá al Ministerio de Justicia, en la forma y con la periodicidad que se acuerde mediante Convenio entre ambos órganos, todas las resoluciones judiciales que contengan pronunciamientos relevantes sobre la validez y eficacia de los contratos celebrados por vía electrónica, sobre su utilización como prueba en juicio, o sobre los derechos, obligaciones y régimen de responsabilidad de los destinatarios y los prestadores de servicios de la sociedad de la información.

2. Los órganos arbitrales y los responsables de los demás procedimientos de resolución extrajudicial de conflictos a que se refiere el artículo 32.1 comunicarán al Ministerio de Justicia los laudos o decisiones que revistan importancia para la prestación de servicios de la sociedad de la información y el comercio electrónico de acuerdo con los criterios indicados en el apartado anterior.

3. En la comunicación de las resoluciones, laudos y decisiones a que se refiere este artículo, se tomarán las precauciones necesarias para salvaguardar el derecho a la intimidad y a la protección de los datos personales de las personas identificadas en ellos.

4. El Ministerio de Justicia remitirá a la Comisión Europea y facilitará el acceso de cualquier interesado a la información recibida de conformidad con este artículo.

Artículo 35. *Supervisión y control.*

1. El Ministerio de Asuntos Económicos y Transformación Digital controlará:

a) El cumplimiento por los prestadores de servicios de la sociedad de la información de las obligaciones establecidas en esta Ley y en sus disposiciones de desarrollo, en lo que se refiere a los servicios propios de la sociedad de la información.

b) El cumplimiento de las obligaciones establecidas en el Reglamento (UE) 2019/1150 del Parlamento Europeo y del Consejo, de 20 de junio de 2019, sobre el fomento de la equidad y la transparencia para los usuarios profesionales de servicios de intermediación en línea, por parte de aquellos proveedores incluidos en su ámbito de aplicación.

c) El cumplimiento de las obligaciones establecidas en el Reglamento (UE) 2022/868 del Parlamento Europeo y del Consejo, de 30 de mayo de 2022, relativo a la gobernanza europea de datos y por el que se modifica el Reglamento (UE) 2018/1724 por parte de proveedores de servicios de intermediación de datos y organizaciones reconocidas de gestión de datos con fines altruistas incluidos en su ámbito de aplicación.

§ 21 Ley de servicios de la sociedad de la información y de comercio electrónico

No obstante, las referencias a los órganos competentes contenidas en los artículos 8, 10, 11, 15, 16, 17 y 38 se entenderán hecha a los órganos jurisdiccionales o administrativos que, en cada caso, lo sean en función de la materia.

2. Los órganos citados en el apartado 1 de este artículo podrán realizar las actuaciones inspectoras que sean precisas para el ejercicio de su función de control.

Los funcionarios adscritos a dichos órganos y que ejerzan la inspección a que se refiere el párrafo anterior tendrán la consideración de autoridad pública en el desempeño de sus cometidos.

3. En todo caso, y no obstante lo dispuesto en el apartado anterior, cuando las conductas realizadas por los prestadores de servicios de la sociedad de la información estuvieran sujetas, por razón de la materia o del tipo de entidad de que se trate, a ámbitos competenciales, de tutela o de supervisión específicos, con independencia de que se lleven a cabo utilizando técnicas y medios telemáticos o electrónicos, los órganos a los que la legislación sectorial atribuya competencias de control, supervisión, inspección o tutela específica ejercerán las funciones que les correspondan.

Artículo 35 bis. *Registro nacional de organizaciones reconocidas de gestión de datos con fines altruistas.*

1. El Ministerio de Asuntos Económicos y Transformación Digital establecerá, mantendrá y publicará el registro nacional de organizaciones reconocidas de gestión de datos con fines altruistas, según lo previsto en el artículo 17 del Reglamento (UE) 2022/868 del Parlamento Europeo y del Consejo, de 30 de mayo de 2022, relativo a la gobernanza europea de datos y por el que se modifica el Reglamento (UE) 2018/1724.

2. El plazo máximo para dictar y notificar resolución en el procedimiento de verificación previa de cumplimiento de los requisitos establecidos en el citado Reglamento (UE) 2022/868 para la inscripción en el registro de las organizaciones de gestión de datos con fines altruistas será de 12 semanas, transcurridas las cuales se podrá entender desestimada la solicitud.

Artículo 36. *Deber de colaboración.*

1. Los prestadores de servicios de la sociedad de la información tienen la obligación de facilitar al Ministerio de Ciencia y Tecnología y a los demás órganos a que se refiere el artículo anterior toda la información y colaboración precisas para el ejercicio de sus funciones.

Igualmente, deberán permitir a sus agentes o al personal inspector el acceso a sus instalaciones y la consulta de cualquier documentación relevante para la actividad de control de que se trate, siendo de aplicación, en su caso, lo dispuesto en el artículo 8.5 de la Ley 29/1998, de 13 de julio, reguladora de la Jurisdicción Contencioso-Administrativa.

2. Cuando, como consecuencia de una actuación inspectora, se tuviera conocimiento de hechos que pudieran ser constitutivos de infracciones tipificadas en otras leyes, estatales o autonómicas, se dará cuenta de los mismos a los órganos u organismos competentes para su supervisión y sanción.

Artículo 36 bis. *Deber de comunicación de las organizaciones y asociaciones representativas de usuarios profesionales o de los usuarios de sitios web corporativos.*

Las organizaciones y asociaciones que posean un interés legítimo de representación de usuarios profesionales o de los usuarios de sitios web corporativos, y que, cumpliendo con los requisitos del artículo 14.3 del Reglamento (UE) 2019/1150, hubieren solicitado al Ministerio de Asuntos Económicos y Transformación Digital su inclusión en la lista elaborada al efecto por la Comisión Europea, notificarán inmediatamente al citado Ministerio cualquier circunstancia que afecte a su entidad que derive en un incumplimiento sobrevenido de los mencionados requisitos.

TÍTULO VII

Infracciones y sanciones**Artículo 37. Responsables.**

Están sujetos al régimen sancionador establecido en este título:

- a) Los prestadores de servicios de la sociedad de la información a los que les sea de aplicación la presente Ley.
- b) Los proveedores incluidos en el ámbito de aplicación del Reglamento (UE) 2019/1150.
- c) Los proveedores de servicios de intermediación de datos y las organizaciones reconocidas de gestión de datos con fines altruistas incluidos en el ámbito de aplicación del Reglamento (UE) 2022/868.

Cuando las infracciones previstas en el artículo 38.3 i) y 38.4 g) se deban a la instalación de dispositivos de almacenamiento y recuperación de la información como consecuencia de la cesión por parte del prestador del servicio de la sociedad de la información de espacios propios para mostrar publicidad, será responsable de la infracción, además del prestador del servicio de la sociedad de la información, la red publicitaria o agente que gestione directamente con aquel la colocación de anuncios en dichos espacios en caso de no haber adoptado medidas para exigirle el cumplimiento de los deberes de información y la obtención del consentimiento del usuario.

Artículo 38. Infracciones.

1. Las infracciones de los preceptos de esta Ley se calificarán como muy graves, graves y leves.

2. Son infracciones muy graves:

a) **(Sin contenido)**

b) El incumplimiento de la obligación de suspender la transmisión, el alojamiento de datos, el acceso a la red o la prestación de cualquier otro servicio equivalente de intermediación, cuando un órgano administrativo competente lo ordene, en virtud de lo dispuesto en el artículo 11.

c) **(Derogado)**

d) **(Derogado)**

3. Son infracciones graves:

a) **(Derogado)**

b) El incumplimiento significativo de lo establecido en los párrafos a) y f) del artículo 10.1.

c) El envío masivo de comunicaciones comerciales por correo electrónico u otro medio de comunicación electrónica equivalente, o su envío insistente o sistemático a un mismo destinatario del servicio cuando en dichos envíos no se cumplan los requisitos establecidos en el artículo 21.

d) El incumplimiento significativo de la obligación del prestador de servicios establecida en el apartado 1 del artículo 22, en relación con los procedimientos para revocar el consentimiento prestado por los destinatarios.

e) No poner a disposición del destinatario del servicio las condiciones generales a que, en su caso, se sujete el contrato, en la forma prevista en el artículo 27.

f) El incumplimiento habitual de la obligación de confirmar la recepción de una aceptación, cuando no se haya pactado su exclusión o el contrato se haya celebrado con un consumidor.

g) La resistencia, excusa o negativa a la actuación inspectora de los órganos facultados para llevarla a cabo con arreglo a esta ley.

h) El incumplimiento significativo de lo establecido en el apartado 3 del artículo 10.

i) La reincidencia en la comisión de la infracción leve prevista en el apartado 4 g) cuando así se hubiera declarado por resolución firme dictada en los tres años inmediatamente anteriores a la apertura del procedimiento sancionador.

j) La exigencia del pago de un canon por atender la obligación prevista en el artículo 12 ter, fuera de los supuestos establecidos en el artículo 12.5 del Reglamento (UE) 2016/679.

§ 21 Ley de servicios de la sociedad de la información y de comercio electrónico

- k) El incumplimiento habitual de la obligación prevista en el artículo 12 ter.
- l) El incumplimiento significativo o reiterado por parte de los proveedores de servicios de intermediación en línea de cualquiera de las obligaciones establecidas en los artículos 3 a 12 del Reglamento (UE) 2019/1150.
- m) El incumplimiento significativo o reiterado por parte de los proveedores de motores de búsqueda en línea de cualquiera de las obligaciones establecidas en los artículos 5 y 7 del Reglamento (UE) 2019/1150.
- n) El incumplimiento significativo o reiterado por parte de los proveedores de servicios de intermediación de datos de cualquiera de las obligaciones previstas en el artículo 11 del Reglamento (UE) 2022/868.
- ñ) El incumplimiento significativo o reiterado por parte de los proveedores de servicios de intermediación de datos de cualquiera de las condiciones para la prestación de servicios de intermediación de datos establecidas en el artículo 12 del Reglamento (UE) 2022/868.
- o) Actuar en el mercado como proveedor de servicios de intermediación de datos utilizando el logotipo común y la denominación «proveedor de servicios de intermediación de datos reconocido en la Unión» sin que la autoridad competente haya confirmado que cumple los requisitos necesarios según lo previsto en el artículo 11.9 del Reglamento (UE) 2022/868.
- p) El incumplimiento significativo o reiterado por parte de las organizaciones reconocidas de gestión de datos con fines altruistas de cualquiera de los requisitos exigidos en virtud de los artículos 18, 19, 20, 21 y 22 del Reglamento (UE) 2022/868.
- q) Actuar en el mercado como organización reconocida de gestión de datos con fines altruistas utilizando el logotipo común y la denominación «organización de gestión de datos con fines altruistas reconocida en la Unión» sin que la autoridad competente haya confirmado que cumple los requisitos necesarios previstos en el artículo 18 del Reglamento (UE) 2022/868.
- r) El incumplimiento significativo o reiterado por parte de proveedores de servicios de intermediación de datos y de organizaciones reconocidas de gestión de datos con fines altruistas de las obligaciones establecidas en el artículo 31 del Reglamento (UE) 2022/868 en materia de transferencias de datos no personales a terceros países.
4. Son infracciones leves:
- a) El incumplimiento de lo previsto en el artículo 12 bis.
- b) No informar en la forma prescrita por el artículo 10.1 sobre los aspectos señalados en los párrafos b), c), d), e) y g) del mismo, o en los párrafos a) y f) cuando no constituya infracción grave.
- c) El incumplimiento de lo previsto en el artículo 20 para las comunicaciones comerciales, ofertas promocionales y concursos.
- d) El envío de comunicaciones comerciales por correo electrónico u otro medio de comunicación electrónica equivalente cuando en dichos envíos no se cumplan los requisitos establecidos en el artículo 21 y no constituya infracción grave.
- e) No facilitar la información a que se refiere el artículo 27.1, cuando las partes no hayan pactado su exclusión o el destinatario sea un consumidor.
- f) El incumplimiento de la obligación de confirmar la recepción de una petición en los términos establecidos en el artículo 28, cuando no se haya pactado su exclusión o el contrato se haya celebrado con un consumidor, salvo que constituya infracción grave.
- g) Utilizar dispositivos de almacenamiento y recuperación de datos cuando no se hubiera facilitado la información u obtenido el consentimiento del destinatario del servicio en los términos exigidos por el artículo 22.2.
- h) El incumplimiento de la obligación del prestador de servicios establecida en el apartado 1 del artículo 22, en relación con los procedimientos para revocar el consentimiento prestado por los destinatarios cuando no constituya infracción grave.
- i) El incumplimiento de lo establecido en el apartado 3 del artículo 10, cuando no constituya infracción grave.
- j) La exigencia del pago de un canon por atender la obligación prevista en el artículo 12 ter, cuando así lo permita el artículo 12.5 del Reglamento (UE) 2016/679, si su cuantía excediese el importe de los costes afrontados.

k) El incumplimiento de la obligación prevista en el artículo 12 ter, cuando no constituya infracción grave.

l) El incumplimiento por parte de los proveedores de servicios de intermediación en línea de cualquiera de las obligaciones establecidas en los artículos 3 a 12 del Reglamento (UE) 2019/1150, cuando no constituya infracción grave.

m) El incumplimiento por parte de los proveedores de motores de búsqueda en línea de cualquiera de las obligaciones establecidas en los artículos 5 y 7 del Reglamento (UE) 2019/1150, cuando no constituya infracción grave.

n) El incumplimiento por parte de los proveedores de servicios de intermediación de datos de cualquiera de las obligaciones previstas en el artículo 11 del Reglamento (UE) 2022/868, cuando no constituya infracción grave.

ñ) El incumplimiento por parte de los proveedores de servicios de intermediación de datos de cualquiera de las condiciones establecidas en el artículo 12 del Reglamento (UE) 2022/868, cuando no constituya infracción grave.

o) El incumplimiento por parte de las organizaciones reconocidas de gestión de datos con fines altruistas de cualquiera de los requisitos exigidos en virtud de los artículos 18, 19, 20, 21 y 22 del Reglamento (UE) 2022/868, cuando no constituya infracción grave.

p) El incumplimiento por parte de proveedores de servicios de intermediación de datos y de organizaciones reconocidas de gestión de datos con fines altruistas de las obligaciones establecidas en el artículo 31 del Reglamento (UE) 2022/868 en materia de transferencias de datos no personales a terceros países, cuando no constituya infracción grave.

Artículo 39. Sanciones.

1. Por la comisión de las infracciones recogidas en el artículo anterior, se impondrán las siguientes sanciones:

a) Por la comisión de infracciones muy graves, multa de 150.001 hasta 600.000 euros. La reiteración en el plazo de tres años de dos o más infracciones muy graves, sancionadas con carácter firme, podrá dar lugar, en función de sus circunstancias, a la sanción de prohibición de actuación en España, durante un plazo máximo de dos años.

b) comisión de infracciones graves, multa de 30.001 hasta 150.000 euros.

c) Por la comisión de infracciones leves, multa de hasta 30.000 euros.

2. Cuando las infracciones sancionables con arreglo a lo previsto en esta Ley hubieran sido cometidas por prestadores de servicios establecidos en Estados que no sean miembros de la Unión Europea o del Espacio Económico Europeo, el órgano que hubiera impuesto la correspondiente sanción podrá ordenar a los prestadores de servicios de intermediación que tomen las medidas necesarias para impedir el acceso desde España a los servicios ofrecidos por aquéllos por un período máximo de dos años en el caso de infracciones muy graves, un año en el de infracciones graves y seis meses en el de infracciones leves.

3. Sin perjuicio de las sanciones económicas que pudieran imponerse con arreglo a esta ley, por la comisión de la infracción prevista en la letra p) del apartado 3 del artículo 38, o la letra o) del apartado 4 del artículo 38, se cancelará la inscripción en los registros públicos nacional y de la Unión de organizaciones reconocidas de gestión de datos con fines altruistas, así como se revocará el derecho a utilizar la denominación organización de gestión de datos con fines altruistas reconocida en la Unión.

4. Las infracciones podrán llevar aparejada alguna o algunas de las siguientes sanciones accesorias:

a) Las infracciones graves y muy graves podrán llevar aparejada la publicación, a costa del sancionado, de la resolución sancionadora en el "Boletín Oficial del Estado", o en el diario oficial de la administración pública que, en su caso, hubiera impuesto la sanción; en dos periódicos cuyo ámbito de difusión coincida con el de actuación de la citada administración pública o en la página de inicio del sitio de Internet del prestador, una vez que aquélla tenga carácter firme.

Para la imposición de esta sanción, se considerará la repercusión social de la infracción cometida, por el número de usuarios o de contratos afectados, y la gravedad del ilícito.

b) Sin perjuicio de las sanciones económicas a las que se refiere el artículo 39.1 b), a los prestadores de servicios de intermediación de datos que hayan cometido alguna de las

infracciones graves previstas en las letras n), ñ) y o) del artículo 38.3, se les podrá imponer como sanción accesoria el cese definitivo de la actividad de prestación en los términos establecidos en el artículo 14.4 del Reglamento (UE) 2022/868.

Artículo 39 bis. *Moderación de las sanciones.*

El órgano sancionador establecerá la cuantía de la sanción aplicando la escala relativa a la clase de infracciones que preceda inmediatamente en gravedad a aquella en que se integra la considerada en el caso de que se trate, en los siguientes supuestos:

a) Cuando se aprecie una cualificada disminución de la culpabilidad del imputado o de la antijuridicidad del hecho como consecuencia de la concurrencia significativa de varios de los criterios enunciados en el artículo 40.

b) Cuando la entidad infractora haya regularizado la situación irregular de forma diligente.

c) Cuando pueda apreciarse que la conducta del afectado ha podido inducir a la comisión de la infracción.

d) Cuando el infractor haya reconocido espontáneamente su culpabilidad.

e) Cuando se haya producido un proceso de fusión por absorción y la infracción fuese anterior a dicho proceso, no siendo imputable a la entidad absorbente.

Artículo 39 ter. *Apercibimiento.*

1. Los órganos con competencia sancionadora, atendida la naturaleza de los hechos y la concurrencia significativa de los criterios establecidos en los artículos 39 bis y 40, podrán acordar no iniciar la apertura del procedimiento sancionador y, en su lugar, apercibir al sujeto responsable, a fin de que en el plazo que el órgano sancionador determine, acredite la adopción de las medidas correctoras que, en cada caso, resulten pertinentes, siempre que los hechos fuesen constitutivos de infracción leve o grave conforme a lo dispuesto en esta Ley.

2. Si el apercibimiento no fuera atendido en el plazo que el órgano sancionador hubiera determinado, procederá la apertura del correspondiente procedimiento sancionador por dicho incumplimiento.

Artículo 40. *Graduación de la cuantía de las sanciones.*

La cuantía de las multas que se impongan se graduará atendiendo a los siguientes criterios:

a) La existencia de intencionalidad.

b) Plazo de tiempo durante el que se haya venido cometiendo la infracción.

c) La reincidencia por comisión de infracciones de la misma naturaleza, cuando así haya sido declarado por resolución firme.

d) La naturaleza y cuantía de los perjuicios causados.

e) Los beneficios obtenidos por la infracción.

f) Volumen de facturación a que afecte la infracción cometida.

g) La adhesión a un código de conducta o a un sistema de autorregulación publicitaria aplicable respecto a la infracción cometida, que cumpla con lo dispuesto en el artículo 18 o en la disposición final octava y que haya sido informado favorablemente por el órgano u órganos competentes.

h) La adopción de medidas para mitigar o reparar el daño causado por la infracción.

Artículo 41. *Medidas de carácter provisional.*

1. En los procedimientos sancionadores por infracciones graves o muy graves se podrán adoptar, con arreglo a la Ley 30/1992, de 26 de noviembre, de Régimen Jurídico de las Administraciones Públicas y del Procedimiento Administrativo Común, y sus normas de desarrollo, las medidas de carácter provisional previstas en dichas normas que se estimen necesarias para asegurar la eficacia de la resolución que definitivamente se dicte, el buen fin del procedimiento, evitar el mantenimiento de los efectos de la infracción y las exigencias de los intereses generales.

En particular, podrán acordarse las siguientes:

- a) Suspensión temporal de la actividad del prestador de servicios y, en su caso, cierre provisional de sus establecimientos.
- b) Precinto, depósito o incautación de registros, soportes y archivos informáticos y de documentos en general, así como de aparatos y equipos informáticos de todo tipo.
- c) Advertir al público de la existencia de posibles conductas infractoras y de la incoación del expediente sancionador de que se trate, así como de las medidas adoptadas para el cese de dichas conductas.

2. En la adopción y cumplimiento de las medidas a que se refiere el apartado anterior, se respetarán, en todo caso, las garantías, normas y procedimientos previstos en el ordenamiento jurídico para proteger los derechos a la intimidad personal y familiar, a la protección de los datos personales, a la libertad de expresión o a la libertad de información, cuando éstos pudieran resultar afectados.

En todos los casos en que la Constitución, las normas reguladoras de los respectivos derechos y libertades o las que resulten aplicables a las diferentes materias atribuyan competencia a los órganos jurisdiccionales para intervenir en el ejercicio de actividades o derechos, sólo la autoridad judicial competente podrá adoptar las medidas previstas en este artículo.

3. En todo caso, se respetará el principio de proporcionalidad de la medida a adoptar con los objetivos que se pretendan alcanzar en cada supuesto.

4. En casos de urgencia y para la inmediata protección de los intereses implicados, las medidas provisionales previstas en el presente artículo podrán ser acordadas antes de la iniciación del expediente sancionador. Las medidas deberán ser confirmadas, modificadas o levantadas en el acuerdo de iniciación del procedimiento, que deberá efectuarse dentro de los quince días siguientes a su adopción, el cual podrá ser objeto del recurso que proceda.

En todo caso, dichas medidas quedarán sin efecto si no se inicia el procedimiento sancionador en dicho plazo o cuando el acuerdo de iniciación no contenga un pronunciamiento expreso acerca de las mismas.

Artículo 42. *Multa coercitiva.*

El órgano administrativo competente para resolver el procedimiento sancionador podrá imponer multas coercitivas por importe que no exceda de 6.000 euros por cada día que transcurra sin cumplir las medidas provisionales que hubieran sido acordadas.

Artículo 43. *Competencia sancionadora.*

1. La imposición de sanciones por el incumplimiento de lo previsto en esta Ley corresponderá, en el caso de infracciones muy graves, a la persona titular del Ministerio de Asuntos Económicos y Transformación Digital, y en el de infracciones graves y leves, a la persona titular de la Secretaría de Estado de Digitalización e Inteligencia Artificial.

No obstante lo anterior, la imposición de sanciones por incumplimiento de las resoluciones dictadas por los órganos competentes en función de la materia o entidad de que se trate a que se refieren las letras a) y b) del artículo 38.2 de esta Ley corresponderá al órgano que dictó la resolución incumplida. Igualmente, corresponderá a la Agencia de Protección de Datos la imposición de sanciones por la comisión de las infracciones tipificadas en los artículos 38.3 c), d) e i) y 38.4 d), g) y h) de esta Ley.

2. La potestad sancionadora regulada en esta Ley se ejercerá de conformidad con lo establecido al respecto en la Ley 39/2015, de 1 de octubre, del Procedimiento Administrativo Común de las Administraciones Públicas, y en sus normas de desarrollo. El procedimiento tendrá una duración máxima de nueve meses a contar desde la fecha del acuerdo de iniciación. El plazo máximo de duración del procedimiento simplificado será de tres meses.

Artículo 44. *Concurrencia de infracciones y sanciones.*

1. No podrá ejercerse la potestad sancionadora a que se refiere la presente Ley cuando haya recaído sanción penal, en los casos en que se aprecie identidad de sujeto, hecho y fundamento.

§ 21 Ley de servicios de la sociedad de la información y de comercio electrónico

No obstante, cuando se esté tramitando un proceso penal por los mismos hechos o por otros cuya separación de los sancionables con arreglo a esta Ley sea racionalmente imposible, el procedimiento quedará suspendido respecto de los mismos hasta que recaiga pronunciamiento firme de la autoridad judicial.

Reanudado el expediente, en su caso, la resolución que se dicte deberá respetar los hechos declarados probados en la resolución judicial.

2. La imposición de una sanción prevista en esta Ley no impedirá la tramitación y resolución de otro procedimiento sancionador por los órganos u organismos competentes en cada caso cuando la conducta infractora se hubiera cometido utilizando técnicas y medios telemáticos o electrónicos y resulte tipificada en otra Ley, siempre que no haya identidad del bien jurídico protegido.

3. No procederá la imposición de sanciones según lo previsto en esta Ley cuando los hechos constitutivos de infracción lo sean también de otra tipificada en la normativa sectorial a la que esté sujeto el prestador del servicio y exista identidad del bien jurídico protegido.

Cuando, como consecuencia de una actuación sancionadora, se tuviera conocimiento de hechos que pudieran ser constitutivos de infracciones tipificadas en otras leyes, se dará cuenta de los mismos a los órganos u organismos competentes para su supervisión y sanción.

Artículo 45. Prescripción.

Las infracciones muy graves prescribirán a los tres años, las graves a los dos años y las leves a los seis meses; las sanciones impuestas por faltas muy graves prescribirán a los tres años, las impuestas por faltas graves a los dos años y las impuestas por faltas leves al año.

Disposición adicional primera. Significado de los términos empleados por esta Ley.

A los efectos de la presente Ley, los términos definidos en el anexo tendrán el significado que allí se les asigna.

Disposición adicional segunda. Medicamentos y productos sanitarios.

La prestación de servicios de la sociedad de la información relacionados con los medicamentos y los productos sanitarios se regirá por lo dispuesto en su legislación específica.

Disposición adicional tercera. Sistema Arbitral de Consumo.

El prestador y el destinatario de servicios de la sociedad de la información podrán someter sus conflictos al arbitraje de consumo, mediante la adhesión de aquéllos al Sistema Arbitral de Consumo competente que se prestará también por medios electrónicos, conforme al procedimiento establecido reglamentariamente.

Disposición adicional cuarta. Modificación de los Códigos Civil y de Comercio.

Uno. Se modifica el artículo 1.262 del Código Civil, que queda redactado de la siguiente manera:

«El consentimiento se manifiesta por el concurso de la oferta y de la aceptación sobre la cosa y la causa que han de constituir el contrato.

Hallándose en lugares distintos el que hizo la oferta y el que la aceptó, hay consentimiento desde que el oferente conoce la aceptación o desde que, habiéndosela remitido el aceptante, no pueda ignorarla sin faltar a la buena fe. El contrato, en tal caso, se presume celebrado en el lugar en que se hizo la oferta.

En los contratos celebrados mediante dispositivos automáticos hay consentimiento desde que se manifiesta la aceptación.»

Dos. Se modifica el artículo 54 del Código de Comercio, que queda redactado de la siguiente manera:

«Hallándose en lugares distintos el que hizo la oferta y el que la aceptó, hay consentimiento desde que el oferente conoce la aceptación o desde que,

habiéndosela remitido el aceptante, no pueda ignorarla sin faltar a la buena fe. El contrato, en tal caso, se presume celebrado en el lugar en que se hizo la oferta.

En los contratos celebrados mediante dispositivos automáticos hay consentimiento desde que se manifiesta la aceptación.»

Disposición adicional quinta. *Accesibilidad para las personas con discapacidad y de edad avanzada a la información proporcionada por medios electrónicos.*

(Derogada)

Disposición adicional sexta. *Sistema de asignación de nombres de dominio bajo el ".es".*

Uno. Esta disposición regula, en cumplimiento de lo previsto en la disposición adicional decimosexta de la Ley 17/2001, de 7 de diciembre, de Marcas, los principios inspiradores del sistema de asignación de nombres de dominio bajo el código de país correspondiente a España ".es".

Dos. La entidad pública empresarial Red.es es la autoridad de asignación, a la que corresponde la gestión del registro de nombres de dominio de Internet bajo el ".es", de acuerdo con lo establecido en la disposición adicional sexta de la Ley 11/1998, de 24 de abril, General de Telecomunicaciones.

Tres. La asignación de nombres de dominio de Internet bajo el ".es" se realizará de conformidad con los criterios que se establecen en esta disposición, en el Plan Nacional de Nombres de Dominio de Internet, en las demás normas específicas que se dicten en su desarrollo por la autoridad de asignación y, en la medida en que sean compatibles con ellos, con las prácticas generalmente aplicadas y las recomendaciones emanadas de las entidades y organismos internacionales que desarrollan actividades relacionadas con la gestión del sistema de nombres de dominio de Internet.

Los criterios de asignación de nombres de dominio bajo el ".es" deberán garantizar un equilibrio adecuado entre la confianza y seguridad jurídica precisas para el desarrollo del comercio electrónico y de otros servicios y actividades por vía electrónica, y la flexibilidad y agilidad requeridas para posibilitar la satisfacción de la demanda de asignación de nombres de dominio bajo el ".es", contribuyendo, de esta manera, al desarrollo de la sociedad de la información en España.

Podrán crearse espacios diferenciados bajo el ".es", que faciliten la identificación de los contenidos que alberguen en función de su titular o del tipo de actividad que realicen. Entre otros, podrán crearse indicativos relacionados con la educación, el entretenimiento y el adecuado desarrollo moral de la infancia y juventud. Estos nombres de dominio de tercer nivel se asignarán en los términos que se establezcan en el Plan Nacional de Nombres de Dominio de Internet.

Cuatro. Podrán solicitar la asignación de nombres de dominio bajo el ".es", en los términos que se prevean en el Plan Nacional de Nombres de Dominio de Internet, todas las personas o entidades, con o sin personalidad jurídica, que tengan intereses o mantengan vínculos con España, siempre que reúnan los demás requisitos exigibles para la obtención de un nombre de dominio.

Los nombres de dominio bajo el ".es" se asignarán al primer solicitante que tenga derecho a ello, sin que pueda otorgarse, con carácter general, un derecho preferente para la obtención o utilización de un nombre de dominio a los titulares de determinados derechos.

La asignación de un nombre de dominio confiere a su titular el derecho a su utilización, el cual estará condicionado al cumplimiento de los requisitos que en cada caso se establezcan, así como a su mantenimiento en el tiempo. La verificación por parte de la autoridad de asignación del incumplimiento de estos requisitos dará lugar a la cancelación del nombre de dominio, previa la tramitación del procedimiento que en cada caso se determine y que deberá garantizar la audiencia de los interesados.

Los beneficiarios de un nombre de dominio bajo el ".es" deberán respetar las reglas y condiciones técnicas que pueda establecer la autoridad de asignación para el adecuado funcionamiento del sistema de nombres de dominio bajo el ".es".

La responsabilidad del uso correcto de un nombre de dominio de acuerdo con las leyes, así como del respeto a los derechos de propiedad intelectual o industrial, corresponde a la persona u organización para la que se haya registrado dicho nombre de dominio, en los

términos previstos en esta Ley. La autoridad de asignación procederá a la cancelación de aquellos nombres de dominio cuyos titulares infrinjan esos derechos o condiciones, siempre que así se ordene en la correspondiente resolución judicial, sin perjuicio de lo que se prevea en aplicación del apartado ocho de esta disposición adicional.

Cinco. En el Plan Nacional de Nombres de Dominio de Internet se establecerán mecanismos apropiados para prevenir el registro abusivo o especulativo de nombres de dominio, el aprovechamiento indebido de términos de significado genérico o topónimos y, en general, para prevenir los conflictos que se puedan derivar de la asignación de nombres de dominio.

Asimismo, el Plan incluirá las cautelas necesarias para minimizar el riesgo de error o confusión de los usuarios en cuanto a la titularidad de nombres de dominio.

A estos efectos, la entidad pública empresarial Red.es establecerá la necesaria coordinación con los registros públicos españoles. Sus titulares deberán facilitar el acceso y consulta a dichos registros públicos, que, en todo caso, tendrá carácter gratuito para la entidad.

Cinco bis. La autoridad de asignación suspenderá cautelarmente o cancelará, de acuerdo con el correspondiente requerimiento judicial previo, los nombres de dominio mediante los cuales se esté cometiendo un delito o falta tipificado en el Código Penal. Del mismo modo procederá la autoridad de asignación cuando por las Fuerzas y Cuerpos de Seguridad del Estado se le dirija requerimiento de suspensión cautelar dictado como diligencia de prevención dentro de las 24 horas siguientes al conocimiento de los hechos.

Asimismo, de acuerdo con lo dispuesto en los artículos 8, 11 y concordantes de esta Ley, la autoridad administrativa o judicial competente como medida para obtener la interrupción de la prestación de un servicio de la sociedad de la información o la retirada de un contenido, podrá requerir a la autoridad de asignación para que suspenda cautelarmente o cancele un nombre de dominio.

De la misma forma se procederá en los demás supuestos previstos legalmente.

En los supuestos previstos en los dos párrafos anteriores, sólo podrá ordenarse la suspensión cautelar o la cancelación de un nombre de dominio cuando el prestador de servicios o persona responsable no hubiera atendido el requerimiento dictado para el cese de la actividad ilícita.

En todos los casos en que la Constitución, las normas reguladoras de los respectivos derechos y libertades o las que resulten aplicables a las diferentes materias atribuyan competencia a los órganos jurisdiccionales de forma excluyente para intervenir en el ejercicio de actividades o derechos, sólo la autoridad judicial competente podrá requerir la suspensión cautelar o la cancelación. En particular, cuando dichas medidas afecten a los derechos y libertades de expresión e información y demás amparados en los términos establecidos en el artículo 20 de la Constitución solo podrán ser decididas por los órganos jurisdiccionales competentes.

La suspensión consistirá en la imposibilidad de utilizar el nombre de dominio a los efectos del direccionamiento en Internet y la prohibición de modificar la titularidad y los datos registrales del mismo, si bien podrá añadir nuevos datos de contacto. El titular del nombre de dominio únicamente podrá renovar el mismo o modificar la modalidad de renovación. La suspensión cautelar se mantendrá hasta que sea levantada o bien, confirmada en una resolución definitiva que ordene la cancelación del nombre de dominio.

La cancelación tendrá los mismos efectos que la suspensión hasta la expiración del período de registro y si el tiempo restante es inferior a un año, por un año adicional, transcurrido el cual el nombre de dominio podrá volver a asignarse.

Seis. La asignación de nombres de dominio se llevará a cabo por medios telemáticos que garanticen la agilidad y fiabilidad de los procedimientos de registro.

La presentación de solicitudes y la práctica de notificaciones se realizarán por vía electrónica, salvo en los supuestos en que así esté previsto en los procedimientos de asignación y demás operaciones asociadas al registro de nombres de dominio.

Los agentes registradores, como intermediarios en los procedimientos relacionados con el registro de nombres de dominio, podrán prestar servicios auxiliares para la asignación y renovación de éstos, de acuerdo con los requisitos y condiciones que determine la autoridad

§ 21 Ley de servicios de la sociedad de la información y de comercio electrónico

de asignación, los cuales garantizarán, en todo caso, el respeto al principio de libre competencia entre dichos agentes.

Siete. El Plan Nacional de Nombres de Dominio de Internet se aprobará mediante Orden del Ministro de Ciencia y Tecnología, a propuesta de la entidad pública empresarial Red.es.

El Plan se completará con los procedimientos para la asignación y demás operaciones asociadas al registro de nombres de dominio y direcciones de Internet que establezca el Presidente de la entidad pública empresarial Red.es, de acuerdo con lo previsto en la disposición adicional decimoctava de la Ley 14/2000, de 29 de diciembre, de Medidas fiscales, administrativas y del orden social.

Ocho. En los términos que permitan las disposiciones aplicables, la autoridad de asignación podrá establecer un sistema de resolución extrajudicial de conflictos sobre la utilización de nombres de dominio, incluidos los relacionados con los derechos de propiedad industrial. Este sistema, que asegurará a las partes afectadas las garantías procesales adecuadas, se aplicará sin perjuicio de las eventuales acciones judiciales que las partes puedan ejercitar.

Nueve. Con la finalidad de impulsar el desarrollo de la Administración electrónica, la entidad pública empresarial Red.es podrá prestar el servicio de notificaciones administrativas telemáticas y acreditar de forma fehaciente la fecha y hora de su recepción.

Disposición adicional séptima. *Fomento de la Sociedad de la Información.*

El Ministerio de Ciencia y Tecnología como Departamento de la Administración General del Estado responsable de la propuesta al Gobierno y de la ejecución de las políticas tendentes a promover el desarrollo en España de la Sociedad de la Información, la generación de valor añadido nacional y la consolidación de una industria nacional sólida y eficiente de productos, servicios y contenidos de la Sociedad de la Información, presentará al Gobierno para su aprobación y a las Cortes Generales un plan cuatrienal para el desarrollo de la Sociedad de la Información y de convergencia con Europa con objetivos mensurables, estructurado en torno a acciones concretas, con mecanismos de seguimiento efectivos, que aborde de forma equilibrada todos los frentes de actuación, contemplando diversos horizontes de maduración de las iniciativas y asegurando la cooperación y la coordinación del conjunto de las Administraciones públicas.

Este plan establecerá, asimismo, los objetivos, las acciones, los recursos y la periodificación del proceso de convergencia con los países de nuestro entorno comunitario en línea con las decisiones y recomendaciones de la Unión Europea.

En este sentido, el plan deberá:

Potenciar decididamente las iniciativas de formación y educación en las tecnologías de la información para extender su uso; especialmente, en el ámbito de la educación, la cultura, la gestión de las empresas, el comercio electrónico y la sanidad.

Profundizar en la implantación del gobierno y la administración electrónica incrementando el nivel de participación ciudadana y mejorando el grado de eficiencia de las Administraciones públicas.

Disposición adicional octava. *Colaboración de los registros de nombres de dominio establecidos en España en la lucha contra actividades ilícitas.*

1. Los registros de nombres de dominio establecidos en España estarán sujetos a lo establecido en el apartado Cinco bis de la disposición adicional sexta, respecto de los nombres de dominio que asignen.

2. Las entidades de registro de nombres de dominio establecidas en España estarán obligadas a facilitar los datos relativos a los titulares de los nombres de dominio que soliciten las autoridades públicas para el ejercicio de sus competencias de inspección, control y sanción cuando las infracciones administrativas que se persigan tengan relación directa con la actividad de una página de Internet identificada con los nombres de dominio que asignen.

Tales datos se facilitarán así mismo, cuando sean necesarios para la investigación y mitigación de incidentes de ciberseguridad en los que estén involucrados equipos relacionados con un nombre de dominio de los encomendados a su gestión. Dicha

§ 21 Ley de servicios de la sociedad de la información y de comercio electrónico

información será proporcionada al órgano, organismo o entidad que se determine legal o reglamentariamente.

En ambos supuestos, la solicitud deberá formularse mediante escrito motivado en el que se especificarán los datos requeridos y la necesidad y proporcionalidad de los datos solicitados para el fin que se persigue. Si los datos demandados son datos personales, su cesión no precisará el consentimiento de su titular.

Disposición adicional novena. *Gestión de incidentes de ciberseguridad que afecten a la red de Internet.*

1. Los prestadores de servicios de la Sociedad de la Información, los registros de nombres de dominio y los agentes registradores que estén establecidos en España están obligados a prestar su colaboración con el CERT competente, en la resolución de incidentes de ciberseguridad que afecten a la red de Internet y actuar bajo las recomendaciones de seguridad indicadas o que sean establecidas en los códigos de conducta que de esta Ley se deriven.

Los órganos, organismos públicos o cualquier otra entidad del sector público que gestionen equipos de respuesta a incidentes de seguridad colaborarán con las autoridades competentes para la aportación de las evidencias técnicas necesarias para la persecución de los delitos derivados de dichos incidentes de ciberseguridad.

2. Para el ejercicio de las funciones y obligaciones anteriores, los prestadores de servicios de la Sociedad de la información, respetando el secreto de las comunicaciones, suministrarán la información necesaria al CERT competente, y a las autoridades competentes, para la adecuada gestión de los incidentes de ciberseguridad, incluyendo las direcciones IP que puedan hallarse comprometidas o implicadas en los mismos.

De la misma forma, los órganos, organismos públicos o cualquier otra entidad del sector público que gestionen equipos de respuesta a incidentes de seguridad podrán intercambiar información asociada a incidentes de ciberseguridad con otros CERTs o autoridades competentes a nivel nacional e internacional, siempre que dicha información sea necesaria para la prevención de incidentes en su ámbito de actuación.

3. El Gobierno pondrá en marcha, en el plazo de seis meses, un programa para impulsar un esquema de cooperación público-privada con el fin de identificar y mitigar los ataques e incidentes de ciberseguridad que afecten a la red de Internet en España. Para ello, se elaborarán códigos de conducta en materia de ciberseguridad aplicables a los diferentes prestadores de servicios de la sociedad de la información, y a los registros de nombres de dominio y agentes registradores establecidos en España.

Los códigos de conducta determinarán el conjunto de normas, medidas y recomendaciones a implementar que permitan garantizar una gestión eficiente y eficaz de dichos incidentes de ciberseguridad, el régimen de colaboración y condiciones de adhesión e implementación, así como los procedimientos de análisis y revisión de las iniciativas resultantes.

La Secretaría de Estado de Telecomunicaciones y para la Sociedad de la Información coordinará las actuaciones que se pongan en marcha derivadas de estos códigos de conducta.

4. Conforme a los códigos de conducta que se definan en particular, los prestadores de servicios de la sociedad de la información deberán identificar a los usuarios afectados por los incidentes de ciberseguridad que les sean notificados por el CERT competente, e indicarles las acciones que deben llevar a cabo y que están bajo su responsabilidad, así como los tiempos de actuación. En todo caso, se les proporcionará información sobre los perjuicios que podrían sufrir u ocasionar a terceros si no colaboran en la resolución de los incidentes de ciberseguridad a que se refiere esta disposición.

En el caso de que los usuarios no ejerciesen en el plazo recomendado su responsabilidad en cuanto a la desinfección o eliminación de los elementos causantes del incidente de ciberseguridad, los prestadores de servicios deberán, bajo requerimiento del CERT competente, aislar dicho equipo o servicio de la red, evitando así efectos negativos a terceros hasta el cese de la actividad maliciosa.

§ 21 Ley de servicios de la sociedad de la información y de comercio electrónico

El párrafo anterior será de aplicación a cualquier equipo o servicio geolocalizado en España o que esté operativo bajo un nombre de dominio «.es» u otros cuyo Registro esté establecido en España.

5. Reglamentariamente se determinará los órganos, organismos públicos o cualquier otra entidad del sector público que ejercerán las funciones de equipo de respuesta a incidentes de seguridad o CERT competente a los efectos de lo previsto en la presente disposición.

6. La Secretaría de Estado de Telecomunicaciones y para la Sociedad de la Información garantizará un intercambio fluido de información con la Secretaría de Estado de Seguridad del Ministerio del Interior sobre incidentes, amenazas y vulnerabilidades según lo contemplado en la Ley 8/2011, de 28 de abril, por la que se establecen medidas para la Protección de las Infraestructuras Críticas. En este sentido se establecerán mecanismos de coordinación entre ambos órganos para garantizar la provisión de una respuesta coordinada frente a incidentes en el marco de la presente Ley.

Disposición transitoria única. *Anotación en los correspondientes registros públicos de los nombres de dominio otorgados antes de la entrada en vigor de esta Ley.*

Los prestadores de servicios que, a la entrada en vigor de esta Ley, ya vinieran utilizando uno o más nombres de dominio o direcciones de Internet deberán solicitar la anotación de, al menos, uno de ellos en el registro público en que figuraran inscritos a efectos constitutivos o de publicidad, en el plazo de un año desde la referida entrada en vigor.

Disposición final primera. *Modificación del artículo 37 de la Ley 11/1998, de 24 de abril, General de Telecomunicaciones.*

Se modifica el párrafo a) del apartado 1 del artículo 37 de la Ley 11/1998, de 24 de abril, General de Telecomunicaciones, que queda redactada en los siguientes términos:

«a) Que los ciudadanos puedan recibir conexión a la red telefónica pública fija y acceder a la prestación del servicio telefónico fijo disponible para el público. La conexión debe ofrecer al usuario la posibilidad de emitir y recibir llamadas nacionales e internacionales y permitir la transmisión de voz, fax y datos a velocidad suficiente para acceder de forma funcional a Internet.

A estos efectos, se considerará que la velocidad suficiente a la que se refiere el párrafo anterior es la que se utiliza de manera generalizada para acceder a Internet por los abonados al servicio telefónico fijo disponible para el público con conexión a la red mediante pares de cobre y módem para banda vocal.»

Disposición final segunda. *Modificación de la disposición adicional sexta de la Ley 11/1998, de 24 de abril, General de Telecomunicaciones.*

Se modifica el apartado 10 de la disposición adicional sexta de la Ley 11/1998, de 24 de abril, General de Telecomunicaciones, que quedará redactado como sigue:

«10. Tasa por asignación del recurso limitado de nombres de dominio y direcciones de Internet.

a) Hecho imponible.

El hecho imponible de la tasa por asignación de nombres de dominio y direcciones de Internet estará constituido por la realización por la entidad pública empresarial Red.es de las actividades necesarias para la asignación y renovación de nombres de dominio y direcciones de Internet bajo el código de país correspondiente a España (.es).

b) Sujetos pasivos.

Serán sujetos pasivos de la tasa los solicitantes de la asignación o renovación de los nombres y direcciones de Internet.

c) Cuantía.

La cuantía de la tasa será única por cada nombre o dirección cuya asignación o renovación se solicite. En ningún caso se procederá a la asignación o a la renovación del nombre o dirección sin que se haya efectuado previamente el pago de la tasa.

Sólo podrán modificarse mediante Ley el número e identidad de los elementos y criterios de cuantificación con base en los cuales se determinan las cuotas exigibles.

A los efectos previstos en el párrafo anterior, se consideran elementos y criterios de cuantificación del importe exigible por asignación anual inicial de los nombres de dominio o direcciones de Internet el número asignado, el coste de las actividades de comprobación y verificación de las solicitudes de asignación, así como el nivel en que se produzca la asignación y, en el caso de renovación anual en los años sucesivos, el coste del mantenimiento de la asignación y de las actividades de comprobación y de actualización de datos.

Igualmente, se atenderá al número de nombres o direcciones de Internet asignados y a la actuación a través de agentes registradores para concretar la cuantía de la tasa.

El establecimiento y modificación de las cuantías resultantes de la aplicación de los elementos y criterios de cuantificación a que se refieren los párrafos anteriores podrá efectuarse mediante Orden ministerial.

No obstante lo dispuesto en los párrafos anteriores de este apartado, en los supuestos de carácter excepcional en que así esté previsto en el Plan Nacional de Nombres de Dominio de Internet y en los términos que en el mismo se fijen, con base en el especial valor de mercado del uso de determinados nombres y direcciones, la cuantía por asignación anual inicial podrá sustituirse por la que resulte de un procedimiento de licitación en el que se fijará un valor inicial de referencia estimado. Si el valor de adjudicación de la licitación resultase superior a dicho valor de referencia, aquél constituirá el importe de la tasa. En los supuestos en que se siga este procedimiento de licitación, el Ministerio de Ciencia y Tecnología requerirá, con carácter previo a su convocatoria, a la autoridad competente para el Registro de Nombres de Dominio para que suspenda el otorgamiento de los nombres y direcciones que considere afectados por su especial valor económico. A continuación, se procederá a aprobar el correspondiente pliego de bases que establecerá, tomando en consideración lo previsto en el Plan Nacional de Nombres de Dominio de Internet, los requisitos, condiciones y régimen aplicable a la licitación.

d) Devengo.

La tasa se devengará en la fecha en que se proceda, en los términos que se establezcan reglamentariamente, a la admisión de la solicitud de asignación o de renovación de los nombres o direcciones de Internet, que no se tramitará sin que se haya efectuado el pago correspondiente.

e) Exacción y gestión recaudatoria.

La exacción de la tasa se producirá a partir de la atribución de su gestión a la entidad pública empresarial Red.es y de la determinación del procedimiento para su liquidación y pago, mediante Orden ministerial.

Los modelos de declaración, plazos y formas de pago de la tasa se aprobarán mediante resolución de la entidad pública empresarial Red.es.

El importe de los ingresos obtenidos por esta tasa se destinará a financiar los gastos de la entidad pública empresarial Red.es por las actividades realizadas en el cumplimiento de las funciones asignadas a la misma en los párrafos a), b), c) y d) del apartado 4 de esta disposición, ingresándose, en su caso, el excedente en el Tesoro Público, de acuerdo con la proporción y cuantía que se determine mediante resolución conjunta de las Secretarías de Estado de Presupuestos y Gastos y de Telecomunicaciones y para la Sociedad de la Información, a propuesta de esta última.»

Disposición final tercera. *Adición de una nueva disposición transitoria a la Ley 11/1998, de 24 de abril, General de Telecomunicaciones.*

Se añade a la Ley 11/1998, de 24 de abril, General de Telecomunicaciones, una nueva disposición transitoria duodécima, con la siguiente redacción:

«Disposición transitoria duodécima. *Criterios para el desarrollo del plan de actualización tecnológica de la red de acceso de la red telefónica pública fija.*

En el plazo máximo de cinco meses a partir de la entrada en vigor de esta disposición, el operador designado para la prestación del servicio universal presentará al Ministerio de Ciencia y Tecnología, para su aprobación en el plazo de un mes, previo informe de la Comisión del Mercado de las Telecomunicaciones, un plan de actuación detallado para garantizar que las conexiones a la red telefónica pública fija posibiliten a sus abonados el acceso funcional a Internet y, en particular, a los conectados mediante Telefonía Rural de Acceso Celular (TRAC).

El desarrollo del plan estará sujeto a las siguientes condiciones:

a) Incluirá soluciones tecnológicas eficientes disponibles en el mercado para garantizar el derecho de los usuarios a disponer, previa solicitud a partir de la aprobación del plan, de la posibilidad de acceso funcional a Internet en el plazo máximo de sesenta días desde la fecha de dicha solicitud en las zonas con cobertura. Estas soluciones tecnológicas deberán prever su evolución a medio plazo hacia velocidades de banda ancha sin que ello conlleve necesariamente su sustitución.

b) La implantación en la red de acceso de las soluciones tecnológicas a las que se refiere el párrafo a) deberá alcanzar a los abonados al servicio telefónico fijo disponible al público que, en la fecha de aprobación del plan, no tienen la posibilidad de acceso funcional a Internet, de acuerdo con el siguiente calendario:

1.º Al menos al 30 por 100 antes del 30 de junio de 2003.

2.º Al menos al 70 por 100 antes del 31 de diciembre de 2003.

3.º El 100 por 100 antes del 31 de diciembre de 2004.

En todo caso, esta implantación alcanzará, al menos, al 50 por 100 de los citados abonados en cada una de las Comunidades Autónomas antes del 31 de diciembre de 2003.

c) En el plan de actuación deberá priorizarse el despliegue al que se refiere el párrafo b) con arreglo al criterio de mayor densidad de abonados afectados.

d) A los efectos de lo dispuesto en los apartados anteriores y en caso de que sea necesario, el operador designado para la prestación del servicio universal podrá concluir con otros operadores titulares de concesiones de dominio público radioeléctrico, contratos de cesión de derechos de uso de las bandas de frecuencias necesarias para el cumplimiento de los objetivos establecidos en esta disposición. Dichos contratos deberán ser sometidos a la previa aprobación por parte del Ministerio de Ciencia y Tecnología, que podrá establecer las condiciones de salvaguarda del interés público que estime necesarias.»

Disposición final cuarta. *Modificación de la disposición derogatoria única de la Ley 11/1998, de 24 de abril, General de Telecomunicaciones.*

Se modifica el último párrafo de la disposición derogatoria única de la Ley 11/1998, de 24 de abril, General de Telecomunicaciones, que queda redactado de la siguiente forma:

«Igualmente, quedan derogadas cuantas otras disposiciones de igual o inferior rango a la presente Ley se opongan a lo dispuesto en ella y, en especial, a lo dispuesto en el artículo 37.1.ª), en lo relativo a la velocidad de transmisión de datos.»

Disposición final quinta. *Adecuación de la regulación reglamentaria sobre contratación telefónica o electrónica con condiciones generales a esta Ley.*

El Gobierno, en el plazo de un año, modificará el Real Decreto 1906/1999, de 17 de diciembre, por el que se regula la contratación telefónica o electrónica con condiciones generales en desarrollo del artículo 5.3 de la Ley 7/1998, de 13 de abril, sobre condiciones generales de la contratación, para adaptar su contenido a lo dispuesto en esta Ley.

§ 21 Ley de servicios de la sociedad de la información y de comercio electrónico

En dicha modificación, el Gobierno tendrá especialmente en cuenta la necesidad de facilitar la utilización real de los contratos electrónicos, conforme al mandato recogido en el artículo 9.1 de la Directiva 2000/31/CE.

Disposición final sexta. *Fundamento constitucional.*

Esta Ley se dicta al amparo del artículo 149.1.6.^a, 8.^a y 21.^a de la Constitución, sin perjuicio de las competencias de las Comunidades Autónomas.

Disposición final séptima. *Habilitación al Gobierno.*

Se habilita al Gobierno para desarrollar mediante Reglamento lo previsto en esta Ley.

Disposición final octava. *Distintivo de adhesión a códigos de conducta que incorporen determinadas garantías.*

En el plazo de un año a partir de la entrada en vigor de esta Ley, el Gobierno aprobará un distintivo que permita identificar a los prestadores de servicios que respeten códigos de conducta adoptados con la participación del Consejo de Consumidores y Usuarios, y que incluyan, entre otros contenidos, la adhesión al Sistema Arbitral de Consumo o a otros sistemas de resolución extrajudicial de conflictos que respeten los principios establecidos en la normativa comunitaria sobre sistemas alternativos de resolución de conflictos con consumidores, en los términos que reglamentariamente se establezcan.

Disposición final novena. *Entrada en vigor.*

Esta Ley entrará en vigor a los tres meses de su publicación en el "Boletín Oficial del Estado".

No obstante, las disposiciones adicional sexta y finales primera, segunda, tercera y cuarta de esta Ley entrarán en vigor el día siguiente al de su publicación en el "Boletín Oficial del Estado".

ANEXO

Definiciones

A los efectos de esta Ley, se entenderá por:

a) "Servicios de la sociedad de la información" o "servicios": todo servicio prestado normalmente a título oneroso, a distancia, por vía electrónica y a petición individual del destinatario.

El concepto de servicio de la sociedad de la información comprende también los servicios no remunerados por sus destinatarios, en la medida en que constituyan una actividad económica para el prestador de servicios.

Son servicios de la sociedad de la información, entre otros y siempre que representen una actividad económica, los siguientes:

- 1.º La contratación de bienes o servicios por vía electrónica.
- 2.º La organización y gestión de subastas por medios electrónicos o de mercados y centros comerciales virtuales.
- 3.º La gestión de compras en la red por grupos de personas.
- 4.º El envío de comunicaciones comerciales.
- 5.º El suministro de información por vía telemática.

No tendrán la consideración de servicios de la sociedad de la información los que no reúnan las características señaladas en el primer párrafo de este apartado y, en particular, los siguientes:

- 1.º Los servicios prestados por medio de telefonía vocal, fax o télex.
- 2.º El intercambio de información por medio de correo electrónico u otro medio de comunicación electrónica equivalente para fines ajenos a la actividad económica de quienes lo utilizan.

§ 21 Ley de servicios de la sociedad de la información y de comercio electrónico

3.º Los servicios de radiodifusión televisiva (incluidos los servicios de cuasivídeo a la carta), contemplados en el artículo 3.ª) de la Ley 25/1994, de 12 de julio, por la que se incorpora al ordenamiento jurídico español la Directiva 89/552/CEE, del Consejo, de 3 de octubre, sobre la coordinación de determinadas disposiciones legales, reglamentarias y administrativas de los Estados miembros relativas al ejercicio de actividades de radiodifusión televisiva, o cualquier otra que la sustituya.

4.º Los servicios de radiodifusión sonora, y

5.º El teletexto televisivo y otros servicios equivalentes como las guías electrónicas de programas ofrecidas a través de las plataformas televisivas.

b) "Servicio de intermediación": servicio de la sociedad de la información por el que se facilita la prestación o utilización de otros servicios de la sociedad de la información o el acceso a la información.

Son servicios de intermediación la provisión de servicios de acceso a Internet, la transmisión de datos por redes de telecomunicaciones, la realización de copia temporal de las páginas de Internet solicitadas por los usuarios, el alojamiento en los propios servidores de datos, aplicaciones o servicios suministrados por otros y la provisión de instrumentos de búsqueda, acceso y recopilación de datos o de enlaces a otros sitios de Internet.

c) "Prestador de servicios" o "prestador": persona física o jurídica que proporciona un servicio de la sociedad de la información.

d) "Destinatario del servicio" o "destinatario": persona física o jurídica que utiliza, sea o no por motivos profesionales, un servicio de la sociedad de la información.

e) "Consumidor": persona física o jurídica en los términos establecidos en el artículo 1 de la Ley 26/1984, de 19 de julio, General para la Defensa de los Consumidores y Usuarios.

f) "Comunicación comercial": toda forma de comunicación dirigida a la promoción, directa o indirecta, de la imagen o de los bienes o servicios de una empresa, organización o persona que realice una actividad comercial, industrial, artesanal o profesional.

A efectos de esta Ley, no tendrán la consideración de comunicación comercial los datos que permitan acceder directamente a la actividad de una persona, empresa u organización, tales como el nombre de dominio o la dirección de correo electrónico, ni las comunicaciones relativas a los bienes, los servicios o la imagen que se ofrezca cuando sean elaboradas por un tercero y sin contraprestación económica.

g) "Profesión regulada": toda actividad profesional que requiera para su ejercicio la obtención de un título, en virtud de disposiciones legales o reglamentarias.

h) "Contrato celebrado por vía electrónica" o "contrato electrónico": todo contrato en el que la oferta y la aceptación se transmiten por medio de equipos electrónicos de tratamiento y almacenamiento de datos, conectados a una red de telecomunicaciones.

i) "Ámbito normativo coordinado": todos los requisitos aplicables a los prestadores de servicios de la sociedad de la información, ya vengan exigidos por la presente Ley u otras normas que regulen el ejercicio de actividades económicas por vía electrónica, o por las leyes generales que les sean de aplicación, y que se refieran a los siguientes aspectos:

1.º Comienzo de la actividad, como las titulaciones profesionales o cualificaciones requeridas, la publicidad registral, las autorizaciones administrativas o colegiales precisas, los regímenes de notificación a cualquier órgano u organismo público o privado, y

2.º Posterior ejercicio de dicha actividad, como los requisitos referentes a la actuación del prestador de servicios, a la calidad, seguridad y contenido del servicio, o los que afectan a la publicidad y a la contratación por vía electrónica y a la responsabilidad del prestador de servicios.

No quedan incluidos en este ámbito las condiciones relativas a las mercancías y bienes tangibles, a su entrega ni a los servicios no prestados por medios electrónicos.

j) "Órgano competente": todo órgano jurisdiccional o administrativo, ya sea de la Administración General del Estado, de las Administraciones Autonómicas, de las Entidades locales o de sus respectivos organismos o entes públicos dependientes, que actúe en el ejercicio de competencias legalmente atribuidas.

§ 22

Real Decreto 1332/2006, de 21 de noviembre, por el que se regulan las especificaciones y condiciones para el empleo del Documento Único Electrónico (DUE) para la constitución y puesta en marcha de sociedades de responsabilidad limitada mediante el sistema de tramitación telemática

Ministerio de la Presidencia
«BOE» núm. 286, de 30 de noviembre de 2006
Última modificación: 11 de febrero de 2015
Referencia: BOE-A-2006-20846

Téngase en cuenta que, de conformidad con la disposición adicional segunda de la Ley 14/2013, de 27 de septiembre, de apoyo a los emprendedores y su internacionalización, las referencias a los Puntos de Asesoramiento e Inicio de Tramitación contenidas en este Real Decreto se entenderán referidas a los Puntos de Atención al Emprendedor, según establece la disposición final 5 del Real Decreto 44/2015, de 2 de febrero.
[Ref. BOE-A-2015-1320.](#)

La experiencia adquirida en la gestión del sistema de tramitación telemática de la Sociedad Limitada Nueva Empresa permite ampliar este sistema de constitución telemática a otras formas societarias distintas.

Esta posibilidad ya aparece prevista en la disposición adicional octava de la Ley 2/1995, de 23 de marzo, de Sociedades de Responsabilidad Limitada, introducida por la Ley 7/2003, de 1 de abril, de la Sociedad Limitada Nueva Empresa, que prevé que reglamentariamente se establezcan las especificaciones y condiciones para el empleo del Documento Único Electrónico (DUE) para la constitución de cualquier forma societaria.

La principal especialidad de la regulación que contiene el presente real decreto se fundamenta en la diferente regulación de la denominación de la sociedad, pues no existiendo para esta forma societaria los límites que establece el artículo 131 de la Ley 2/1995, de 23 de marzo y, consiguientemente, siendo posible que los socios opten por una denominación subjetiva o razón social, o por una denominación objetiva. Esta denominación social se podrá obtener por los medios legalmente establecidos.

En su virtud, a propuesta de los Ministros de Justicia y de Industria, Turismo y Comercio, de acuerdo con el Consejo de Estado y previa deliberación del Consejo de Ministros en su reunión del día 17 de noviembre de 2006,

DISPONGO:

CAPÍTULO I

Disposiciones generales

Artículo 1. *Objeto y ámbito de aplicación de la disposición.*

1. Constituye el objeto de este real decreto la regulación de las especificaciones y condiciones para el empleo del DUE, a efectos de la constitución y puesta en marcha de Sociedades de Responsabilidad Limitada.

2. Las disposiciones contenidas en este real decreto no alteran las normas relativas a la tramitación administrativa no telemática para la constitución y puesta en marcha de las sociedades a las que se hace referencia en el apartado anterior.

3. Lo dispuesto en los apartados anteriores se entenderá sin perjuicio del empleo y aplicación de las técnicas y medios electrónicos, informáticos y telemáticos que en materia de firma y envío de documentos pudieran establecerse por las diferentes Administraciones públicas y los organismos públicos y entidades vinculadas o dependientes de ellas.

Artículo 2. *Obtención de la reserva de denominación.*

Quienes deseen constituir una Sociedad de Responsabilidad Limitada deberán previamente obtener una certificación negativa de denominación con arreglo a lo establecido en el Reglamento del Registro Mercantil. Dicha certificación también podrá obtenerse en los términos previstos en el artículo 140.4 de la Ley 2/1995, de 23 de marzo, de Sociedades de Responsabilidad Limitada. Asimismo, deberá presentar dicha certificación, dentro del período de vigencia de la correspondiente reserva temporal de denominación, ante el Punto de Asesoramiento e Inicio de Tramitación (PAIT) y ante el notario autorizante de la escritura de constitución.

CAPÍTULO II

Documento Único Electrónico (DUE)

Artículo 3. *Naturaleza y contenido del DUE.*

1. El DUE es un instrumento de naturaleza telemática regulado en el Real Decreto 682/2003, de 7 de junio, por el que se regula el sistema de tramitación telemática a que se refiere el artículo 134 y la disposición adicional octava de la Ley 2/1995, de 23 de marzo, de Sociedades de Responsabilidad Limitada, en el que se podrán incluir todos los datos referentes a la Sociedad de Responsabilidad Limitada que, de acuerdo con la legislación aplicable, deben remitirse a los registros jurídicos y las Administraciones públicas competentes para la constitución de la sociedad y para el cumplimiento de las obligaciones en materia tributaria y de seguridad social inherentes al inicio de su actividad, siempre y cuando éstos se remitan por medios telemáticos.

2. El DUE contendrá dos tipos de datos:

a) Datos básicos, que deberán cumplimentarse en el momento que se da inicio a la tramitación y que serán, para la Sociedad de Responsabilidad Limitada, los establecidos en el anexo I del Real Decreto 682/2003, de 7 de junio, por el que se regula el sistema de tramitación telemática a que se refiere el artículo 134 y la disposición adicional octava de la Ley 2/1995, de 23 de marzo, de Sociedades de Responsabilidad Limitada, con las especialidades establecidas en el artículo 5 del presente real decreto, así como todos aquellos que resulten necesarios para cumplimentar los trámites para llevar a cabo la realización del DUE según la legislación vigente en cada momento.

b) Datos a incorporar en cada fase de la tramitación por el notario autorizante de la escritura pública de constitución de la Sociedad de Responsabilidad Limitada, por los encargados de los registros jurídicos y por las Administraciones públicas competentes para la constitución de la sociedad y para el cumplimiento de las obligaciones en materia tributaria y de seguridad social inherentes al inicio de su actividad. Estos datos serán los establecidos

en el anexo II del Real Decreto 682/2003, de 7 de junio, salvo en lo referente a la denominación social, que será la que hubiera sido objeto de la reserva temporal de denominación, según el artículo 412 del Reglamento del Registro Mercantil, y salvo en lo referente a la presentación de declaración de alta en el Impuesto sobre Actividades Económicas.

Artículo 4. *Trámites que pueden ser realizados con el Documento Único Electrónico (DUE).*

1. El DUE permite la realización telemática de los trámites a que se refieren los apartados a) a n), con excepción del apartado j), del artículo 5.1 del Real Decreto 682/2003, de 7 de junio, referidos a la Sociedad de Responsabilidad Limitada.

2. Por orden del Ministro de Industria, Turismo y Comercio podrá establecerse la realización telemática, mediante el DUE, de otros trámites que complementen o sustituyan a los mencionados en el apartado anterior.

Artículo 5. *Tramitación del Documento Único Electrónico (DUE).*

1. Una vez consignados en el DUE los datos básicos, que serán los mismos que para la Sociedad Limitada Nueva Empresa establece el anexo I del Real Decreto 682/2003, de 7 de junio, con las especialidades que se establecen a continuación, el sistema de tramitación telemática (STT) le asignará el número CIRCE correspondiente, identificando así de manera única e inequívoca al DUE, procediéndose a continuación a la realización de los trámites establecidos en los párrafos a) a i), k) a o) del artículo 6 del Real Decreto 682/2003, de 7 de junio.

2. En relación con los trámites a que se refiere el apartado anterior, se realizarán con las siguientes especialidades respecto al artículo 6 y anexo I del Real Decreto 682/2003, de 7 de junio:

a) Por lo que se refiere a la incorporación de los datos relativos a la denominación social de la empresa, los Puntos de Atención al Emprendedor (PAE) realizarán la solicitud de la denominación social por vía telemática en la cual podrán incluir hasta cinco denominaciones sociales alternativas, de entre las cuales el Registro Mercantil Central emitirá el correspondiente certificado negativo de denominación de aquella de entre ellas que cumpla lo dispuesto en el Reglamento del Registro Mercantil, siguiendo el orden propuesto en la solicitud. El Registro Mercantil Central remitirá al STT la certificación negativa por vía telemática en el plazo de un día hábil desde su solicitud a éste. Alternativamente y a petición del interesado, los PAE podrán incorporar los datos relativos a una denominación social de las que se encuentren en la bolsa de denominaciones sociales con reserva establecida en la disposición final primera del texto refundido de la Ley de Sociedades de Capital, aprobado por Real Decreto Legislativo 1/2010, de 2 de julio.

b) En cuanto a los datos relativos a la forma jurídica de la sociedad se hará constar la de Sociedad de Responsabilidad Limitada.

Artículo 6. *Comunicación de modificaciones por las Administraciones públicas.*

1. Para la correcta realización de la tramitación telemática del DUE a la que se refiere este real decreto, las Administraciones públicas competentes deberán facilitar al administrador del STT, por el procedimiento automatizado establecido en el propio sistema, las modificaciones que se pudieran producir con relación a nuevos datos que tuvieran que consignarse, así como cualquier modificación en las tablas de codificación de los datos ya contenidos en el DUE.

2. Recibidas las modificaciones a las que se hace referencia en el apartado anterior, el administrador del STT los incluirá de forma automática en el sistema.

Artículo 7. *Protección de datos personales.*

1. Los PAIT únicamente podrán recabar datos personales directamente de sus titulares o previo consentimiento explícito de éstos, y sólo en la medida necesaria para la realización de los trámites contemplados en este real decreto.

2. El tratamiento de los datos personales que se precisen para la tramitación telemática establecida en este real decreto estará sometido a la Ley Orgánica 15/1999, de 13 de diciembre, de Protección de Datos de Carácter Personal.

Disposición final primera. *Modificación del Real Decreto 682/2003, de 7 de junio, por el que se regula el sistema de tramitación telemática a que se refiere el artículo 134 y la disposición adicional octava de la Ley 2/1995, de 23 de marzo, de Sociedades de Responsabilidad Limitada.*

El Real Decreto 682/2003, de 7 de junio, por el que se regula el sistema de tramitación telemática a que se refiere el artículo 134 y la disposición adicional octava de la Ley 2/1995, de 23 de marzo, de Sociedades de Responsabilidad Limitada, queda modificado en los siguientes términos:

Uno. Se añade un nuevo párrafo k) al artículo 5.1 con la siguiente redacción:

«k) Registro de nombre de dominio ".es".»

Dos. Se añade un nuevo párrafo b bis) al artículo 6 con la siguiente redacción:

«b bis) Registro de nombre de dominio ".es". El STT remitirá a la entidad pública empresarial Red.es, Autoridad de Asignación de los nombres de dominio ".es", los siguientes datos recogidos en el DUE:

1. Nombre o nombres de dominio bajo ".es" solicitados.
 2. Datos identificativos del titular del nombre de dominio o de los nombres de dominio que se solicitan.
 3. Datos identificativos de la persona de contacto administrativo.
 4. En su caso, Marca o Marcas Registradas y Número o Números de Inscripción en la Oficina Española de Patentes y Marcas/Oficina de Armonización del Mercado Interior, que correspondan con el nombre o nombres de dominio solicitados.
 5. Datos identificativos de la persona de contacto técnico.
 6. Datos identificativos de la persona de contacto de facturación.
 7. En su caso, datos técnicos de los servidores DNS (Domain Name System).
- Como resultado de este trámite, la Autoridad de Asignación hará constar en el DUE la asignación del nombre o nombres de dominio solicitados.»

Tres. Se añade un nuevo párrafo s) al anexo I con la siguiente redacción:

«s) Datos relativos al nombre de dominio ".es" solicitado:

1. Nombre o nombres de dominio bajo ".es" solicitados.
2. Datos identificativos del titular del nombre de dominio o de los nombres de dominio que se solicitan.
3. Datos identificativos de la persona de contacto administrativo.
4. En su caso, Marca o Marcas Registradas y Número o Números de Inscripción en la Oficina Española de Patentes y Marcas/Oficina de Armonización del Mercado Interior, que correspondan con el nombre o nombres de dominio solicitados.
5. Datos identificativos de la persona de contacto técnico.
6. Datos identificativos de la persona de contacto de facturación.
7. En su caso, datos técnicos de los servidores DNS (Domain Name System).»

Cuatro. Se añade un nuevo párrafo g) al anexo II con la siguiente redacción:

«g) Datos relativos al nombre de dominio ".es" asignado que deberán ser incorporados por la Autoridad de Asignación: asignación del nombre o de los nombres de dominio solicitados.»

Disposición final segunda. *Supletoriedad.*

En lo no previsto en el presente real decreto se aplicará, con carácter supletorio, el Real Decreto 682/2003, de 7 de junio, por el que se regula el Sistema de Tramitación Telemática a que se refiere el artículo 134 y la disposición adicional octava de la Ley 2/1995, de 23 de marzo, de Sociedades de Responsabilidad Limitada.

Disposición final tercera. *Título competencial.*

Este real decreto se dicta al amparo de la competencia que sobre legislación mercantil atribuye al Estado el artículo 149.1.6.^a de la Constitución.

Disposición final cuarta. *Habilitación para el desarrollo reglamentario.*

Los Ministros de Justicia y de Industria, Turismo y Comercio dictarán, en el ámbito de sus competencias, cuantas disposiciones resulten necesarias para la aplicación de lo dispuesto en este real decreto, y en especial para determinar las condiciones que debe reunir el Documento Único Electrónico (DUE) con el fin de que sea interoperable entre las Administraciones Públicas.

Disposición final quinta. *Entrada en vigor.*

El presente real decreto entrará en vigor a los tres meses de su publicación en el «Boletín Oficial del Estado».

§ 23

Ley 14/2013, de 27 de septiembre, de apoyo a los emprendedores y su internacionalización

Jefatura del Estado
«BOE» núm. 233, de 28 de septiembre de 2013
Última modificación: 9 de mayo de 2023
Referencia: BOE-A-2013-10074

JUAN CARLOS I

REY DE ESPAÑA

A todos los que la presente vieren y entendieren.
Sabed: Que las Cortes Generales han aprobado y Yo vengo en sancionar la siguiente ley.

PREÁMBULO

I

España viene atravesando una grave y larga crisis económica con agudas consecuencias sociales. Entre 2008 y 2012 se han destruido casi 1,9 millones de empresas en España, más del 99,5 por ciento de ellas con menos de 20 asalariados, frente a la creación de 1,7 millones de empresas, a pesar de la grave situación del desempleo en España.

Teniendo únicamente en cuenta a los jóvenes empresarios, la situación de España se vuelve especialmente dramática durante la crisis, habiendo el número de empresarios de 15 a 39 años registrado una caída de más del 30 por ciento desde 2007 a 2012.

Esta situación justifica por sí misma la necesidad de emprender reformas favorables al crecimiento y la reactivación económica. Las reformas no sólo deben aspirar a impulsar la actividad de manera coyuntural, sino que deben también abordar los problemas estructurales del entorno empresarial en España, buscando fortalecer el tejido empresarial de forma duradera.

Por ello, se hace imprescindible proceder a un análisis sobre las características de nuestro tejido empresarial que resulte en la identificación de sus principales problemas.

En primer lugar, uno de los graves problemas de la economía y sociedad española es la alta tasa de desempleo juvenil, que para el caso de los menores de 25 años duplica la media de la UE-27.

Las causas de ello hay que buscarlas, además de en algunas deficiencias que han venido caracterizando a nuestro modelo de relaciones laborales, en la ausencia de una mayor iniciativa emprendedora entre los más jóvenes que haya llevado, ante la falta de

§ 23 Ley de apoyo a los emprendedores y su internacionalización

oportunidades de trabajo por cuenta ajena, a unos mayores niveles de autoempleo capaces, a su vez, de generar más empleo.

Para invertir esta situación, es necesario un cambio de mentalidad en el que la sociedad valore más la actividad emprendedora y la asunción de riesgos. La piedra angular para que este cambio tenga lugar es, sin duda, el sistema educativo.

En segundo lugar, el entorno normativo e institucional en el que se desenvuelven las actividades empresariales resulta de esencial importancia para impulsar ganancias de productividad y ahorrar recursos que actualmente se dedican al cumplimiento del marco jurídico.

Durante los últimos años se han abordado reformas que reflejan una mejora del posicionamiento de España dentro de los indicadores internacionales más relevantes sobre la facilidad de hacer negocios. No obstante, la posición relativa de España en este ámbito continúa siendo insuficiente en muchos aspectos.

En efecto, el acceso a las actividades económicas y su ejercicio están sometidos al cumplimiento de un complejo marco jurídico formado por normativa mercantil, sectorial y local, dispersa en normativa europea, leyes y reglamentos nacionales, autonómicos y locales.

El cumplimiento del marco jurídico vigente exige frecuentemente, no sólo la contratación de servicios de asesoramiento, sino también la dedicación de recursos humanos a este fin, lo que resulta especialmente gravoso para las empresas de menor dimensión. Además, los regímenes de autorización y los requisitos de obligado cumplimiento para los operadores suponen en muchas ocasiones verdaderas barreras de entrada en determinados mercados.

Por otro lado, es necesario mejorar la eficacia de las políticas de apoyo institucional al emprendimiento, que abarcan todas aquellas iniciativas públicas que ofrecen servicios de asistencia, información, asesoramiento y fomento de la cultura emprendedora o impulsan la prestación de estos servicios con carácter privado a través de esquemas de colaboración o de la concesión de ayudas o financiación.

En tercer lugar, las dificultades para acceder a financiación son uno de los mayores problemas a los que se enfrentan estructuralmente las empresas, por ello resulta esencial impulsar canales de financiación, tanto bancarios como no bancarios, que contribuyan a suavizar los efectos sobre las empresas de la restricción en el crédito.

En cuarto lugar, existe margen para mejorar el entorno de la investigación, el desarrollo y la innovación, así como en la utilización de las tecnologías de la información y comunicaciones, esenciales para el crecimiento y la competitividad de un país. El esfuerzo en investigación y desarrollo del sector privado en España es inferior al de los países de nuestro entorno, y en un contexto de restricción presupuestaria como el actual, resulta esencial la creación de un marco adecuado que favorezca la inversión privada en este ámbito.

En quinto lugar, los mercados internacionales son una fuente esencial de crecimiento en un contexto de globalización caracterizado por una integración de los mercados cada vez mayor.

La crisis económica ha puesto de manifiesto el mejor comportamiento de las empresas internacionalizadas y la importancia de la internacionalización como factor de crecimiento y diversificación del riesgo. Las empresas internacionalizadas experimentan ganancias de productividad, mejoras en la gestión, mejor capacidad de acceso a la financiación y son, en definitiva, las que tienen mayor capacidad para crecer y crear empleo. La internacionalización se revela más que nunca como un motor clave del crecimiento económico a largo plazo de la economía española por su relación con la competitividad y los incrementos de productividad.

Además, los flujos internacionales están cambiando a velocidad mucho mayor de lo que nuestra Administración ha estado dispuesta a adaptarse en los últimos años. Las empresas tienen que desarrollar políticas y prácticas específicas para apoyar su expansión en otros países y la Administración española debe ajustar sus procesos para apoyar estos movimientos a escala global. En este sentido, el número de profesionales y directivos que tiene España con las capacidades necesarias para gestionar la internacionalización empresarial es, en algunos supuestos, insuficiente y resulta necesario que profesionales

extranjeros en ámbitos muy específicos vengan a formar a españoles o a formarse ellos en España.

Tradicionalmente, la política de inmigración se ha enfocado únicamente hacia la situación del mercado laboral. Ahora corresponde ampliar la perspectiva y tener en cuenta no sólo la situación concreta del mercado laboral interno, sino también la contribución al crecimiento económico del país. La política de inmigración es cada vez en mayor medida un elemento de competitividad. La admisión, en los países de nuestro entorno, de profesionales cualificados es una realidad internacional que, a nivel global, se estima que representa un 30 por ciento de la emigración económica internacional.

Frente a esta realidad, la mayor parte de los países de la OCDE están implantando nuevos marcos normativos que son, sin duda, un elemento de competitividad. La OCDE ha identificado como un factor básico para favorecer el emprendimiento el entorno institucional y regulatorio del Estado de acogida. Por ello, los países más avanzados disponen ya de sistemas especialmente diseñados para atraer inversión y talento, caracterizados por procedimientos ágiles y cauces especializados.

II

El Título preliminar –«Disposiciones generales»– establece el objeto, ámbito de aplicación y la definición de emprendedor. El concepto de emprendedor se define de forma amplia, como aquellas personas, independientemente de su condición de persona física o jurídica, que van a desarrollar o están desarrollando una actividad económica productiva. Así, se pretende que las medidas de la Ley puedan beneficiar a todas las empresas, con independencia de su tamaño y de la etapa del ciclo empresarial en la que se encuentren. Ello sin perjuicio de que determinadas disposiciones de la Ley acoten el ámbito de algunas medidas a ciertos emprendedores, fundamentalmente en función de su tamaño o del estadio en el que se encuentren.

El Título I –«Apoyo a la iniciativa emprendedora»– contiene una serie de medidas en diversos ámbitos para incentivar la cultura emprendedora y facilitar el inicio de actividades empresariales.

En el Capítulo I –«Educación en emprendimiento»– se incorporan medidas para que los jóvenes adquieran, a través del sistema educativo, las competencias y habilidades requeridas para emprender.

La idea del emprendedor y de la cultura empresarial como elementos indispensables para el desarrollo económico y social de España se ha venido introduciendo de forma expresa en algunas etapas educativas, pero se considera necesario subrayar y ampliar este elemento, incorporándolo como objetivo específico en todas las etapas de la educación básica, así como en la Formación Profesional y en el bachillerato. Consecuentemente, se encomienda a las administraciones educativas la revisión y adecuación de los currículos de las enseñanzas regladas a estos nuevos objetivos.

Para fomentar la cultura del emprendimiento resulta necesario prestar especial atención a las enseñanzas universitarias, de modo que las universidades lleven a cabo tareas de información y asesoramiento para que los estudiantes se inicien en el emprendimiento.

A efectos de promover a través del sistema educativo la cultura del emprendimiento es esencial que el profesorado reúna las competencias y habilidades necesarias para cumplir de forma eficaz tal objetivo. A tal efecto, se contemplan medidas que inciden tanto sobre la formación inicial, como sobre la formación permanente del profesorado, siempre en colaboración con las Comunidades Autónomas.

Además, las medidas que esta Ley introduce en el ámbito educativo deben completarse con las de la Ley Orgánica para la Mejora de la Calidad Educativa, que prevé la estimulación del espíritu emprendedor a través de la posibilidad de elección de las trayectorias educativas más adecuadas y de la creación de las condiciones para que todos los alumnos puedan adquirir y expresar sus talentos.

En el Capítulo II –«El Emprendedor de Responsabilidad Limitada»– se crea una nueva figura, el Emprendedor de Responsabilidad Limitada, gracias a la cual las personas físicas podrán evitar que la responsabilidad derivada de sus deudas empresariales afecte a su vivienda habitual bajo determinadas condiciones.

§ 23 Ley de apoyo a los emprendedores y su internacionalización

El empresario es libre de constituirse en emprendedor de responsabilidad limitada, pero si lo hace deberá cumplir las obligaciones establecidas en el nuevo marco jurídico.

La creación de esta figura va acompañada de las oportunas garantías para los acreedores y para la seguridad jurídica en el tráfico mercantil. En este sentido, la operatividad de la limitación de responsabilidad queda condicionada a la inscripción y publicidad a través del Registro Mercantil y el Registro de la Propiedad.

Conforme a la disposición adicional primera de esta Ley, se exceptúan de la limitación de responsabilidad las deudas de derecho público. Los procedimientos de ejecución de estas deudas serán los establecidos en su normativa especial, con las especialidades previstas en la citada disposición adicional primera.

El Capítulo III –«Sociedad Limitada de Formación Sucesiva»– prevé la creación de una nueva figura de sociedad, la Sociedad Limitada de Formación Sucesiva (SLFS), sin capital mínimo, cuyo régimen será idéntico al de las Sociedades de Responsabilidad Limitada, excepto ciertas obligaciones específicas tendentes a garantizar una adecuada protección de terceros. Esta figura se inspira en las reformas adoptadas por otros países de nuestro entorno (Alemania, Bélgica) y su objetivo es abaratar el coste inicial de constituir una sociedad. Para garantizar una adecuada protección de terceros, se prevé un régimen especial para este subtipo societario, hasta que la sociedad no alcance voluntariamente el capital social mínimo para la constitución de una Sociedad de Responsabilidad Limitada.

Estas sociedades estarán sometidas a límites y obligaciones para reforzar sus recursos propios y para impulsar que estas empresas crezcan a través de la autofinanciación (inversión de los resultados de la actividad empresarial). En particular, se endurece el deber de dotación de reserva legal (siempre deberá dotarse por un veinte por ciento del beneficio) y se prohíbe la distribución de dividendos hasta que el patrimonio neto alcance el capital mínimo requerido para las sociedades de responsabilidad limitada. Asimismo, se limita la retribución anual de los socios y administradores, que no podrá exceder del veinte por ciento del beneficio del patrimonio neto. Además, en caso de liquidación, los socios y administradores de las Sociedades Limitadas de Formación Sucesiva responderán solidariamente del desembolso del capital mínimo requerido para las sociedades de responsabilidad limitada, si el patrimonio fuera insuficiente para atender el pago de las obligaciones.

El Capítulo IV –«Inicio de la actividad emprendedora»– introduce medidas para agilizar el inicio de la actividad de los emprendedores.

Por un lado, se crean los Puntos de Atención al Emprendedor, que serán ventanillas únicas electrónicas o presenciales a través de las que se podrán realizar todos y cada uno de los trámites para el inicio, ejercicio y cese de la actividad empresarial. Se garantiza la existencia de al menos un Punto de Atención al Emprendedor electrónico en el Ministerio de Industria, Energía y Turismo que prestará la totalidad de los servicios previstos en esta Ley. Este punto nace de la integración de las múltiples ventanillas que hoy existen de asistencia en el inicio de la actividad a nivel estatal. Por otro lado, los emprendedores podrán constituirse de forma ágil, tanto como empresarios de responsabilidad limitada como en forma societaria, a través de sistemas telemáticos.

El Capítulo V –«Acuerdo extrajudicial de pagos»– prevé un mecanismo de negociación extrajudicial de deudas de empresarios, ya sean personas físicas o jurídicas, similar a los existentes en los países próximos. En la situación económica actual, son necesarios tanto cambios en la cultura empresarial como normativos, al objeto de garantizar que el fracaso no cause un empobrecimiento y una frustración tales que inhiban al empresario de comenzar un nuevo proyecto y pase a ser un medio para aprender y progresar.

El procedimiento, como aconsejan todos los estudios de Derecho comparado, es muy flexible y se sustancia, extrajudicialmente, en brevísimos plazos ante funcionarios idóneos por su experiencia y cualificación como son el registrador mercantil o el notario, si bien, como ocurre con los acuerdos de refinanciación, se limitarán a designar un profesional idóneo e independiente que impulse la avenencia y a asegurar que se cumplan los requisitos de publicación y publicidad registral necesarios para llevar a buen término los fines perseguidos con el arreglo.

Es responsabilidad del negociador impulsar los trámites de un procedimiento harto sencillo en que, al menos, se discipline mínimamente la convocatoria de todos los

§ 23 Ley de apoyo a los emprendedores y su internacionalización

acreedores del deudor común, a quienes se incentiva la asistencia a la reunión. En la reunión, a la vista de una propuesta avanzada por el negociador, se discute el plan de pagos o el eventual acuerdo de cesión de bienes en pago de deudas. Por otra parte, la Ley es generosa en el reconocimiento de las posibilidades de negociación de deudas, de modo que pueden pactarse quitas de hasta el veinticinco por ciento de los créditos y esperas de hasta tres años.

El procedimiento fracasa cuando no se alcanza un acuerdo o cuando el negociador constata el incumplimiento. En estos casos, el procedimiento sirve de tránsito al concurso con las especialidades adecuadas.

La reforma incluye una regulación suficiente de la exoneración de deudas residuales en los casos de liquidación del patrimonio del deudor que, declarado en concurso, directo o consecutivo, no hubiere sido declarado culpable de la insolvencia, y siempre que quede un umbral mínimo del pasivo satisfecho.

El Título II –«Apoyos fiscales y en materia de Seguridad Social a los emprendedores»– contiene diversas medidas fiscales y en materia de Seguridad Social de apoyo al emprendedor.

Para paliar los problemas de liquidez y de acceso al crédito de las empresas, se crea, en el ámbito del Impuesto sobre el Valor Añadido, un régimen especial del criterio de caja.

La posibilidad de adoptar este régimen especial se encuentra contenida en el artículo 167 bis de la Directiva 2006/112/CE, del Consejo, de 28 de noviembre de 2006, relativa al sistema común del impuesto sobre el valor añadido, precepto que resulta de aplicación desde el pasado 1 de enero de 2013.

La nueva regulación comunitaria permite a los Estados Miembros establecer un régimen optativo, que se conoce como criterio de caja doble, para los sujetos pasivos cuyo volumen de operaciones no supere los 2.000.000 de euros, régimen conforme al cual los sujetos pasivos del Impuesto pueden optar por un sistema que retrasa el devengo y la consiguiente declaración e ingreso del IVA repercutido en la mayoría de sus operaciones comerciales hasta el momento del cobro, total o parcial, a sus clientes, con la fecha límite del 31 de diciembre del año inmediato posterior a aquel en que las mismas se hayan efectuado.

No obstante, para evitar situaciones que pudieran incentivar el retraso en el cumplimiento de sus propias obligaciones comerciales, la normativa comunitaria establece que los sujetos pasivos verán retardada igualmente la deducción del IVA soportado en sus adquisiciones hasta el momento en que efectúen el pago de estas a sus proveedores, y con igual límite del 31 de diciembre del año inmediato posterior a aquel en que se hayan efectuado las operaciones.

El nuevo régimen especial optativo para el sujeto pasivo determinará su aplicación para todas sus operaciones, con algunas excepciones como las operaciones intracomunitarias y las sometidas a otros regímenes especiales del Impuesto.

Por último, se prevé, asimismo, el devengo de las cuotas repercutidas y la deducción de las cuotas soportadas respecto de las operaciones a las que haya sido de aplicación el régimen especial, que estuvieran aún pendientes de devengo o deducción en los supuestos de concurso de acreedores y de modificación de base imponible por créditos incobrables.

En relación con el Impuesto sobre Sociedades, se establece, en primer lugar, con el objeto de fomentar la capitalización empresarial y la inversión en activos nuevos del inmovilizado material o inversiones inmobiliarias, afectos a actividades económicas, una nueva deducción por inversión de beneficios para aquellas entidades que tengan la condición de empresas de reducida dimensión, vinculada a la creación de una reserva mercantil de carácter indisponible. Esta medida supone una tributación reducida para aquella parte de los beneficios empresariales que se destine a la inversión, respecto de los que sean objeto de distribución, por cuanto los primeros quedarán sometidos, con carácter general, a un tipo de gravamen del quince por ciento.

Adicionalmente, teniendo en cuenta la necesidad de mejorar la aplicación práctica de los incentivos fiscales vinculados a las actividades de investigación y desarrollo, se establece la opción de proceder a su aplicación sin quedar sometida esta deducción a ningún límite en la cuota íntegra del Impuesto sobre Sociedades, y, en su caso, proceder a su abono, con un límite máximo conjunto de 3 millones de euros anuales, si bien con una tasa de descuento respecto al importe inicialmente previsto de la deducción. Esta posibilidad requiere un

§ 23 Ley de apoyo a los emprendedores y su internacionalización

mantenimiento continuado en la realización de estas actividades de investigación y desarrollo y del nivel de plantilla empresarial, con el objeto de resultar disponible para aquellas entidades que son auténticas precursoras de este tipo de actividades en nuestro país.

Asimismo, se modifica el régimen fiscal aplicable a las rentas procedentes de determinados activos intangibles, en coherencia con el existente en países de nuestro entorno. En este sentido, se pretende que el incentivo recaiga sobre la renta neta derivada del activo cedido y no sobre los ingresos procedentes del mismo, evitando posibles supuestos de desimposición no deseados por la norma. Se amplía, por otra parte, la aplicación del régimen fiscal, para los activos que se generen en la entidad cedente de forma sustancial y para los supuestos de transmisión de los activos intangibles. Por último, en aras a proporcionar seguridad jurídica en la aplicación de este incentivo, se podrán solicitar a la Administración tributaria acuerdos previos que versen sobre la calificación de los activos como válidos a efectos de este régimen fiscal así como la valoración de los ingresos y gastos relacionados con la cesión de los mismos, o bien exclusivamente sobre la valoración de los referidos ingresos y gastos.

Con el objeto de favorecer la captación por empresas, de nueva o reciente creación, de fondos propios procedentes de contribuyentes que, además del capital financiero, aporten sus conocimientos empresariales o profesionales adecuados para el desarrollo de la sociedad en la que invierten, inversor de proximidad o «business angel», o de aquellos que solo estén interesados en aportar capital, capital semilla, se establece un nuevo incentivo fiscal en el Impuesto sobre la Renta de las Personas Físicas.

Se tendrá derecho a una deducción en la cuota estatal del IRPF con ocasión de la inversión realizada en la empresa de nueva o reciente creación. En la posterior desinversión, que tendrá que producirse en un plazo entre tres y doce años, se declara exenta la ganancia patrimonial que, en su caso, se obtenga, siempre y cuando se reinvierta en otra entidad de nueva o reciente creación.

Como consecuencia de lo anterior, se suprime el régimen fiscal establecido para inversiones en empresas de nueva o reciente creación por el Real Decreto-ley 8/2011, de 1 de julio, de medidas de apoyo a los deudores hipotecarios, de control del gasto público y cancelación de deudas con empresas y autónomos contraídas por las entidades locales, de fomento de la actividad empresarial e impulso de la rehabilitación y de simplificación administrativa, si bien, en aras del principio de seguridad jurídica, se incorpora un régimen transitorio para las inversiones efectuadas con anterioridad.

Adicionalmente, se introducen las modificaciones necesarias para la aplicación de la nueva deducción por inversión de beneficios a los contribuyentes del Impuesto sobre la Renta de las Personas Físicas.

Por último, para no penalizar excesivamente a aquellos trabajadores que coticen en el Régimen General y que vienen obligados a cotizar en otro Régimen a tiempo completo cuando realizan una actividad económica alternativa, se reducen las cuotas de la Seguridad Social de forma que aliviará la actual penalización y se incentivará la pluriactividad, estimulando nuevas altas en el Régimen Especial de Trabajadores Autónomos. Esto facilitaría el control de las actividades no declaradas y que suponen una grave competencia desleal hacia los autónomos que sí las declaran.

El Título III –«Apoyo a la financiación de los emprendedores»– contempla medidas para apoyar la financiación de los emprendedores.

Se modifica la Ley Concursal en la materia preconcursal de los acuerdos de refinanciación con un doble propósito: de una parte, para regular de una manera más completa y a la par más flexible el procedimiento registral de designación de los expertos, de suerte que pueda solicitarse del registrador su nombramiento y seguirse el procedimiento sin necesidad de que el acuerdo esté concluido o el plan de viabilidad cerrado; de otra parte, para incluir una regla más flexible y más clara del cómputo de la mayoría del pasivo que suscribe el acuerdo y que constituye el requisito legal mínimo para su potestativa homologación judicial.

Adicionalmente, el Real Decreto-ley 20/2012, de 13 de julio, de medidas para garantizar la estabilidad presupuestaria y de fomento de la competitividad, introdujo un nuevo instrumento financiero a emitir por las entidades de crédito conocido como «cédulas de

§ 23 Ley de apoyo a los emprendedores y su internacionalización

internacionalización». Se trata de un activo garantizado por préstamos concedidos por la entidad que están destinados a la internacionalización de empresas.

Con las modificaciones que ahora se llevan a cabo, se persiguen dos objetivos. Por un lado, perfeccionar el marco regulatorio de las cédulas de internacionalización, añadiendo más claridad a los activos que sirven como cobertura. Por otro lado, crear un nuevo instrumento, los «bonos de internacionalización», con el fin de añadir mayor flexibilidad a la emisión de títulos que tengan como cobertura préstamos vinculados a la internacionalización.

El Título IV –«Apoyo al crecimiento y desarrollo de los proyectos empresariales»– se dedica a medidas para fomentar el crecimiento empresarial.

El Capítulo I –«Simplificación de cargas administrativas»– prevé diversas medidas de reducción de cargas administrativas. En primer lugar, se revisará el clima de negocios a través de la mejora de la regulación de las actividades económicas. Por otro lado, se establece que, para reducir las cargas administrativas a las que se enfrentan los emprendedores, las Administraciones Públicas deberán asegurarse de eliminar al menos una carga por cada una que introduzcan y siempre a coste equivalente.

En tercer lugar, se garantiza que los empresarios no deban contestar más de una encuesta para el Instituto Nacional de Estadística durante el primer año de actividad, si tienen menos de cincuenta trabajadores. Asimismo, de acuerdo con la Ley 12/1989, de 9 de mayo, de la Función Estadística Pública, evitando en la medida de lo posible la reiterada consulta a los emprendedores cuando están iniciando su andadura empresarial, los servicios estatales de estadística tendrán acceso a los datos obrantes en fuentes administrativas de las Administraciones Públicas para la elaboración de estadísticas para fines estatales.

En cuarto lugar, se amplían los supuestos en que las PYMES podrán asumir directamente la prevención de riesgos laborales, en caso de empresarios con un único centro de trabajo y hasta veinticinco trabajadores.

En quinto lugar, se elimina la obligación de que las empresas tengan, en cada centro de trabajo, un libro de visitas a disposición de los funcionarios de la Inspección de Trabajo y Seguridad Social. En su lugar, será la Inspección de Trabajo la que se encargue de mantener esa información a partir del libro electrónico de visitas que desarrolle la Autoridad Central de la Inspección de Trabajo y Seguridad Social.

El Capítulo II –«Medidas para impulsar la contratación pública con emprendedores»– contempla medidas para eliminar obstáculos al acceso de los emprendedores a la contratación pública, de forma que esta pueda actuar como una auténtica palanca a la expansión y consolidación de empresas.

En primer lugar, para poner en contacto a pequeños emprendedores que se dediquen a una misma actividad, se prevé la posibilidad de que los empresarios puedan darse de alta en el Registro Oficial de Licitadores y Empresas Clasificadas del Estado. El objetivo de estas medidas es fomentar la creación de uniones de empresarios con el fin de que en conjunto alcancen las condiciones que se les exigen en los pliegos de contratación.

En segundo lugar, se elevan los umbrales para la exigencia de la clasificación en los contratos de obras y de servicios, que viene siendo una traba para muchas empresas, especialmente para aquellas de menor tamaño o de nueva creación- ya que no logran cumplir con todos los requisitos exigidos para obtener la correspondiente clasificación.

En particular, en los contratos de obras el umbral se eleva en 150.000 euros, pasando de 350.000 euros a los 500.000 euros, y en 80.000 euros para los contratos de servicios, pasando de 120.000 a 200.000 euros.

En tercer lugar, se prevé que la garantía en los contratos de obra pueda constituirse mediante retención en el precio y se acortan los plazos para la devolución de garantías, pasando de doce meses a seis meses en caso de que la empresa adjudicataria sea una pequeña y mediana empresa.

En cuarto lugar, se incluye en la Ley la prohibición de discriminar a favor de contratistas previos en los procedimientos de contratación pública y se declaran nulos de pleno derecho los actos y disposiciones que otorguen estas ventajas.

Además, para reducir las cargas administrativas que tienen que soportar las empresas en los procedimientos de contratación administrativa, se prevé que los licitadores puedan aportar una declaración responsable indicando que cumple las condiciones legalmente

§ 23 Ley de apoyo a los emprendedores y su internacionalización

establecidas para contratar con la Administración. Así, solo el licitador a cuyo favor recaiga la propuesta de adjudicación deberá presentar toda la documentación que acredite que cumple las mencionadas condiciones.

Por último, con el fin de luchar contra la morosidad, se reduce de 8 a 6 meses el plazo de demora para solicitar la resolución del contrato en caso de que la empresa adjudicataria sea una PYME y se incluye un nuevo artículo para permitir un mayor control por parte de las Administraciones Públicas de los pagos que los contratistas adjudicatarios deben hacer a los subcontratistas.

En el Capítulo III –«Simplificación de los requisitos de información económica financiera»– se flexibilizan las exigencias de contabilidad de las empresas de menor dimensión, en cumplimiento del principio de proporcionalidad.

Cabe destacar, en este Capítulo, la elevación de los umbrales para la formulación del balance abreviado, acercándolos a los de la Directiva comunitaria, de forma que más empresas puedan optar por formular también la memoria abreviada y estén exentas de elaborar el Estado de Flujos de Efectivo.

El Título V –«Internacionalización de la economía española»– se compone de dos secciones.

La Sección 1.^a –«Fomento de la internacionalización»– refuerza el marco institucional de fomento a la internacionalización, así como algunos de los principales instrumentos financieros de apoyo a la misma.

El Capítulo I –«Estrategia de fomento de la internacionalización»– introduce un proceso transparente de definición conjunta entre el sector público y privado de una estrategia española de internacionalización, que se plasmará en el Plan Estratégico de Internacionalización de la Economía Española, con una periodicidad definida y dirigido por el Ministerio de Economía y Competitividad.

El Capítulo II –«Instrumentos y Organismos Comerciales y de Apoyo a la Empresa»– se dirige al fortalecimiento del Servicio Exterior del Estado y de los organismos de apoyo a la internacionalización, potenciando, por un lado, la actuación de la Red Exterior y Territorial del Ministerio de Economía y Competitividad, compuesta por las Oficinas Económicas y Comerciales de España en el Exterior integradas en las Misiones Diplomáticas o las Representaciones Permanentes, y las Direcciones Territoriales y Provinciales de Economía y Comercio y reforzando, por otro lado, el papel de ICEX España Exportación e Inversiones como organismo de impulso de la internacionalización y competitividad de las empresas españolas en todas sus fases del proceso de internacionalización.

El Capítulo III –«Instrumentos y Organismos de Apoyo Financiero»– afronta la dificultad de acceso al crédito de las empresas españolas. Para ello, se sistematizan los organismos financieros de la acción del Gobierno en materia de internacionalización de la economía española y las empresas (el Instituto de Crédito Oficial, la Compañía Española de Financiación del Desarrollo y la Compañía Española de Seguro de Crédito a la Exportación, S.A.), así como los instrumentos de apoyo financiero, lo que requiere el refuerzo de los instrumentos disponibles por los distintos actores del sector público en el ámbito de la internacionalización, en especial aquellos en manos del Instituto de Crédito Oficial (ICO), la Compañía Española de Financiación del Desarrollo COFIDES, S.A. (COFIDES), el Fondo para la Internacionalización de la Empresa (FIEM) y la Compañía Española de Seguro de Crédito a la Exportación, S.A. (CESCE).

Adicionalmente, se refuerzan algunos de estos instrumentos de apoyo financiero (el Fondo para Inversiones en el Exterior, FIEX; el Fondo para la Internacionalización de la Empresa, FIEM; y el Convenio de Ajuste Recíproco de Intereses), mediante la incorporación de diferentes modificaciones dirigidas a mejorar su gestión, eliminar determinadas restricciones y ampliar su ámbito de actuación.

En el Capítulo IV –«Otros Instrumentos y Organismos de Apoyo a la Internacionalización»– se desarrollan los mecanismos necesarios para fomentar que las empresas españolas tengan un mayor acceso a los proyectos abiertos a concurso por las instituciones financieras internacionales en otros países.

La Sección 2.^a –«Movilidad internacional»– regula determinados supuestos en los que, por razones de interés económico, se facilita y agiliza la concesión de visados y autorizaciones de residencia, al objeto de atraer inversión y talento a España. La medida se

§ 23 Ley de apoyo a los emprendedores y su internacionalización

dirige a los inversores, emprendedores, trabajadores que efectúen movimientos intraempresariales, profesionales altamente cualificados e investigadores, así como a los cónyuges e hijos mayores, a través de un procedimiento ágil y rápido ante una única autoridad, y por un plazo variable en función de los distintos casos contemplados. Estas autorizaciones de residencia tendrán validez en todo el territorio nacional.

En lo que se refiere a las disposiciones adicionales, la primera establece el régimen aplicable a las deudas de derecho público de los emprendedores de responsabilidad limitada. Para el cobro de estas deudas, podrá embargarse la vivienda habitual, según el procedimiento especial de embargo previsto en su normativa específica.

Se prevé, a través del resto de las disposiciones adicionales, la integración de las ventanillas únicas existentes a nivel estatal en el Punto de Atención al Emprendedor, la colaboración con otros sistemas electrónicos con ocasión de la constitución de sociedades utilizando el Documento Único Electrónico y una serie de disposiciones para la aplicación de la Sección 2.^a del Título V, entre las que destacan la tramitación de las autorizaciones a través del procedimiento único de solicitud de un permiso único y la no aplicación del criterio de la situación nacional de empleo para las autorizaciones reguladas. Asimismo, se reconoce a la «miniempresa» o empresa de estudiantes como herramienta pedagógica, a través de la cual se podrán realizar transacciones económicas y monetarias, emitir facturas y abrir cuentas bancarias. Estas empresas durarían un año, prorrogable a dos, transcurridos los cuales se liquidarían. Los estudiantes podrían, a través de ellas, realizar transacciones reales, sin necesidad de embarcarse en el riesgo que supone crear una empresa real. Por último, se regula el régimen de transición para la completa desaparición de determinados índices o tipos de referencia privados de carácter oficial por la Orden EHA/2899/2011, de 28 de octubre, de transparencia y protección del cliente bancario.

La disposición derogatoria deroga expresamente la Ley 11/1983, de 16 de agosto, de Medidas Financieras de Estímulo a la Exportación; el artículo 13 bis de la Ley 44/2002, de 22 de noviembre, de Medidas de Reforma del Sistema Financiero; el artículo 9.2 de la Orden ITC/138/2009, de 28 de enero de 2009, por la que se regulan diversos aspectos relacionados con la concesión de apoyo oficial al crédito a la exportación mediante convenios de ajuste recíproco de intereses; las letras a) a f), ambas incluidas, del apartado uno del artículo 5, las letras a) y b) del apartado dos y el apartado tres del Real Decreto-ley 13/2010, de 3 de diciembre, de actuaciones en el ámbito fiscal, laboral y liberalizadoras para fomentar la inversión y la creación de empleo; y, por último, con efectos para los períodos impositivos que se inicien a partir de 1 de enero de 2013, queda derogado el apartado 3 de la disposición adicional décima del texto refundido de la Ley del Impuesto sobre Sociedades, aprobado por el Real Decreto Legislativo 4/2004, de 5 de marzo.

En cuanto al contenido de las disposiciones finales se especifica el título competencial por el que se modifica cada norma y se prevé, a través de la modificación del Estatuto del Trabajador Autónomo, una medida adicional destinada a facilitar una segunda oportunidad a los autónomos afectados por un procedimiento administrativo de ejecución de deudas, consistente en la ampliación, de uno a dos años, del plazo que debe mediar entre la notificación de la primera diligencia de embargo y la realización material de la subasta, el concurso o cualquier otro medio administrativo de enajenación, cuando afecte a la residencia habitual de un autónomo.

Asimismo, se modifica la Ley 12/2012, de 26 de diciembre, de medidas urgentes de liberalización del comercio y de determinados servicios, para ampliar, de 300 a 500 metros cuadrados, el umbral de superficie máxima de los establecimientos que estarán exentos de licencia municipal, así como para ampliar, a cuarenta y tres actividades adicionales, el anexo de la citada Ley, que contiene la lista de actividades exentas de solicitar una licencia municipal.

Por último, se habilita al Gobierno a dictar las disposiciones necesarias para el desarrollo de la Ley y se prevé su entrada en vigor, que en general se produce al día siguiente de su publicación, salvo para el Capítulo V del Título I, relativo al acuerdo extrajudicial de pagos, las medidas tributarias y el artículo 35, relativo a la cifra mínima del capital social de las sociedades de garantía recíproca, para los cuales se establecen distintas fechas para su entrada en vigor.

TÍTULO PRELIMINAR

Disposiciones Generales

Artículo 1. *Objeto.*

Esta Ley tiene por objeto apoyar al emprendedor y la actividad empresarial, favorecer su desarrollo, crecimiento e internacionalización y fomentar la cultura emprendedora y un entorno favorable a la actividad económica, tanto en los momentos iniciales a comenzar la actividad, como en su posterior desarrollo, crecimiento e internacionalización.

Artículo 2. *Ámbito de aplicación.*

Esta Ley es de aplicación a todas las actividades económicas y de fomento de la internacionalización realizadas por los emprendedores en el territorio español.

Artículo 3. *Emprendedores.*

Se consideran emprendedores aquellas personas, independientemente de su condición de persona física o jurídica, que desarrollen una actividad económica empresarial o profesional, en los términos establecidos en esta Ley.

TÍTULO I

Apoyo a la iniciativa emprendedora

CAPÍTULO I

Educación en emprendimiento

Artículo 4. *El emprendimiento en la enseñanza primaria y secundaria.*

1. Los currículos de Educación Primaria, Secundaria Obligatoria, Bachillerato y Formación Profesional incorporarán objetivos, competencias, contenidos y criterios de evaluación de la formación orientados al desarrollo y afianzamiento del espíritu emprendedor, a la adquisición de competencias para la creación y desarrollo de los diversos modelos de empresas y al fomento de la igualdad de oportunidades y del respeto al emprendedor y al empresario, así como a la ética empresarial.

2. Las Administraciones educativas fomentarán las medidas para que el alumnado participe en actividades que le permita afianzar el espíritu emprendedor y la iniciativa empresarial a partir de aptitudes como la creatividad, la iniciativa, el trabajo en equipo, la confianza en uno mismo y el sentido crítico.

Artículo 5. *El emprendimiento en las enseñanzas universitarias.*

1. Se promoverán las iniciativas de emprendimiento universitario para acercar a los jóvenes universitarios al mundo empresarial.

2. Las universidades fomentarán la iniciación de proyectos empresariales, facilitando información y ayuda a los estudiantes, así como promoviendo encuentros con emprendedores.

Artículo 6. *Formación del profesorado en materia de emprendimiento.*

1. El personal docente que imparte las enseñanzas que integran el sistema educativo deberá adquirir las competencias y habilidades relativas al emprendimiento, la iniciativa empresarial, la igualdad de oportunidades en el entorno empresarial, y la creación y desarrollo de empresas, a través de la formación inicial o de la formación permanente del profesorado.

2. El Ministerio de Educación, Cultura y Deporte, en colaboración con las Comunidades Autónomas, promoverá que los programas de formación permanente del profesorado

incluyan contenidos referidos al emprendimiento, la iniciativa empresarial y la creación y desarrollo de empresas.

CAPÍTULO II

El Emprendedor de Responsabilidad Limitada**Artículo 7.** *Limitación de responsabilidad del emprendedor de responsabilidad limitada.*

El emprendedor persona física, cualquiera que sea su actividad, podrá limitar su responsabilidad por las deudas que traigan causa del ejercicio de dicha actividad empresarial o profesional mediante la asunción de la condición de «Emprendedor de Responsabilidad Limitada», una vez cumplidos los requisitos y en los términos establecidos en este Capítulo.

Artículo 8. *Eficacia de la limitación de responsabilidad.*

1. Por excepción de lo que disponen el artículo 1.911 del Código Civil y el artículo 6 del Código de Comercio, el Emprendedor de Responsabilidad Limitada podrá obtener que su responsabilidad y la acción del acreedor, que tenga origen en las deudas empresariales o profesionales, no alcance a los bienes no sujetos con arreglo al apartado 2 de este artículo y siempre que dicha no vinculación se publique en la forma establecida en esta ley.

2. Podrán beneficiarse de la limitación de responsabilidad la vivienda habitual del deudor siempre que su valor no supere los 300.000 euros, valorada conforme a lo dispuesto en la base imponible del Impuesto sobre Transmisiones Patrimoniales y Actos Jurídicos Documentados en el momento de la inscripción en el Registro Mercantil, así como los bienes de equipo productivo afectos a la explotación y los que los reemplacen debidamente identificados en el Registro de Bienes Muebles y con el límite del volumen de facturación agregado de los dos últimos ejercicios.

En el caso de viviendas situadas en población de más de 1.000.000 de habitantes se aplicará un coeficiente del 1,5 al valor del párrafo anterior.

3. En la inscripción del emprendedor en el Registro Mercantil correspondiente a su domicilio se indicará el bien inmueble, propio o común, y los bienes de equipo productivo, que se pretende no hayan de quedar obligados por las resultas del giro empresarial o profesional por cumplir con el apartado 2 de este artículo.

4. No podrá beneficiarse de la limitación de responsabilidad el deudor que hubiera actuado con fraude o negligencia grave en el cumplimiento de sus obligaciones con terceros, siempre que así constare acreditado por sentencia firme o en concurso declarado culpable.

Artículo 9. *Publicidad mercantil del emprendedor de responsabilidad limitada.*

1. La condición de Emprendedor de Responsabilidad Limitada se adquirirá mediante su constancia en la hoja abierta al mismo en el Registro Mercantil correspondiente a su domicilio. Además de las circunstancias ordinarias, la inscripción contendrá una indicación de los activos no afectos conforme a los apartados 1 y 2 del artículo 8 de esta ley y se practicará en la forma y con los requisitos previstos para la inscripción del empresario individual. Será título para inmatricular al Emprendedor de Responsabilidad Limitada el acta notarial que se presentará obligatoriamente por el notario de manera telemática en el mismo día o siguiente hábil al de su autorización en el Registro Mercantil o la instancia suscrita con la firma electrónica reconocida del empresario y remitida telemáticamente a dicho Registro.

2. El emprendedor inscrito deberá hacer constar en toda su documentación, con expresión de los datos registrales, su condición de «Emprendedor de Responsabilidad Limitada» o mediante la adición a su nombre, apellidos y datos de identificación fiscal de las siglas «ERL».

3. Salvo que los acreedores prestaren su consentimiento expresamente, subsistirá la responsabilidad universal del deudor por las deudas contraídas con anterioridad a su inmatriculación en el Registro Mercantil como emprendedor individual de responsabilidad limitada.

§ 23 Ley de apoyo a los emprendedores y su internacionalización

4. El Colegio de Registradores, bajo la supervisión del Ministerio de Justicia mantendrá un portal público de libre acceso en que se divulgarán sin coste para el usuario los datos relativos a los emprendedores de responsabilidad limitada inmatriculados.

Artículo 10. *Publicidad de la limitación de responsabilidad en el Registro de la Propiedad y en el Registro de Bienes Muebles.*

1. Para su oponibilidad a terceros, la no sujeción de la vivienda habitual o los bienes de equipo a las resultas del tráfico empresarial o profesional deberá inscribirse en el Registro de la Propiedad y en el Registro de Bienes Muebles, en la hoja abierta al bien.

2. Inmatriculado el Emprendedor de Responsabilidad Limitada, el Registrador Mercantil expedirá certificación y la remitirá telemáticamente al Registrador de la Propiedad y al Registrador de Bienes Muebles de forma inmediata, siempre dentro del mismo día hábil, para su constancia en el asiento de inscripción de la vivienda habitual o del bien de equipo de aquel emprendedor.

3. Practicada la inscripción a que se refiere el primer apartado de este artículo, el Registrador denegará la anotación preventiva del embargo trabado sobre bien no sujeto a menos que del mandamiento resultare que se aseguran deudas no empresariales o profesionales o se tratare de deudas empresariales o profesionales contraídas con anterioridad a la inscripción de limitación de responsabilidad, o de obligaciones tributarias o con la Seguridad Social.

4. En el caso de enajenación a un tercero de los bienes no sujetos se extinguirá respecto de ellos la no vinculación a las resultas del tráfico pudiéndose trasladar la no afección a los bienes subrogados por nueva declaración de alta del interesado.

Artículo 11. *Cuentas anuales del emprendedor individual.*

1. El emprendedor de responsabilidad limitada deberá formular y, en su caso, someter a auditoría las cuentas anuales correspondientes a su actividad empresarial o profesional de conformidad con lo previsto para las sociedades unipersonales de responsabilidad limitada.

2. El emprendedor de responsabilidad limitada deberá depositar sus cuentas anuales en el Registro Mercantil.

3. Transcurridos siete meses desde el cierre del ejercicio social sin que se hayan depositado las cuentas anuales en el Registro Mercantil, el emprendedor perderá el beneficio de la limitación de responsabilidad en relación con las deudas contraídas con posterioridad al fin de ese plazo. Recuperará el beneficio en el momento de la presentación.

4. No obstante lo anterior, aquellos empresarios y profesionales que opten por la figura del Emprendedor de Responsabilidad Limitada y que tributen por el régimen de estimación objetiva, podrán dar cumplimiento a las obligaciones contables y de depósito de cuentas previstos en este artículo mediante el cumplimiento de los deberes formales establecidos en su régimen fiscal y mediante el depósito de un modelo estandarizado de doble propósito, fiscal y mercantil, en los términos que se desarrollen reglamentariamente.

CAPÍTULO III

La Sociedad Limitada de Formación Sucesiva

Artículo 12. *Sociedad Limitada de Formación Sucesiva.*

El texto refundido de la Ley de Sociedades de Capital, aprobado por Real Decreto Legislativo 1/2010, de 2 de julio, se modifica en los siguientes términos:

Uno. Se modifica el artículo 4 que queda redactado de la siguiente manera:

«**Artículo 4.** *Capital social mínimo.*

1. El capital de la sociedad de responsabilidad limitada no podrá ser inferior a tres mil euros y se expresará precisamente en esa moneda.

§ 23 Ley de apoyo a los emprendedores y su internacionalización

2. No obstante lo establecido en el apartado anterior, podrán constituirse sociedades de responsabilidad limitada con una cifra de capital social inferior al mínimo legal en los términos previstos en el artículo siguiente.

3. El capital social de la sociedad anónima no podrá ser inferior a sesenta mil euros y se expresará precisamente en esa moneda.»

Dos. Se añade un nuevo artículo 4 bis con la siguiente redacción:

«Artículo 4 bis. *Sociedades en régimen de formación sucesiva.*

1. Mientras no se alcance la cifra de capital social mínimo fijada en el apartado Uno del artículo 4, la sociedad de responsabilidad limitada estará sujeta al régimen de formación sucesiva, de acuerdo con las siguientes reglas:

a) Deberá destinarse a la reserva legal una cifra al menos igual al 20 por ciento del beneficio del ejercicio sin límite de cuantía.

b) Una vez cubiertas las atenciones legales o estatutarias, sólo podrán repartirse dividendos a los socios si el valor del patrimonio neto no es o, a consecuencia del reparto, no resultare inferior al 60 por ciento del capital legal mínimo.

c) La suma anual de las retribuciones satisfechas a los socios y administradores por el desempeño de tales cargos durante esos ejercicios no podrá exceder del 20 por ciento del patrimonio neto del correspondiente ejercicio, sin perjuicio de la retribución que les pueda corresponder como trabajador por cuenta ajena de la sociedad o a través de la prestación de servicios profesionales que la propia sociedad concierte con dichos socios y administradores.

2. En caso de liquidación, voluntaria o forzosa, si el patrimonio de la sociedad fuera insuficiente para atender al pago de sus obligaciones, los socios y los administradores de la sociedad responderán solidariamente del desembolso de la cifra de capital mínimo establecida en la Ley.

3. No será necesario acreditar la realidad de las aportaciones dinerarias de los socios en la constitución de sociedades de responsabilidad limitada de formación sucesiva. Los fundadores y quienes adquieran alguna de las participaciones asumidas en la constitución responderán solidariamente frente a la sociedad y frente a los acreedores sociales de la realidad de dichas aportaciones.»

Tres. Se modifica el artículo 5 que queda redactado de la siguiente manera:

«Artículo 5. *Prohibición de capital inferior al mínimo legal.*

1. No se autorizarán escrituras de constitución de sociedad de capital que tengan una cifra de capital social inferior al legalmente establecido, ni escrituras de modificación del capital social que lo dejen reducido por debajo de dicha cifra, salvo que sea consecuencia del cumplimiento de una Ley.

2. Para el caso de sociedades de responsabilidad limitada en régimen de formación sucesiva se aplicará lo establecido en los artículos 4 y 4 bis.»

Cuatro. Se redacta de nuevo el artículo 23 que queda modificado de la siguiente manera:

«Artículo 23. *Estatutos sociales.*

En los estatutos que han de regir el funcionamiento de las sociedades de capital se hará constar:

a) La denominación de la sociedad.

b) El objeto social, determinando las actividades que lo integran.

c) El domicilio social.

d) El capital social, las participaciones o las acciones en que se divida, su valor nominal y su numeración correlativa. En el caso de las sociedades de responsabilidad limitada en régimen de formación sucesiva, en tanto la cifra de capital sea inferior al mínimo fijado en el artículo 4, los estatutos contendrán una expresa declaración de sujeción de la sociedad a dicho régimen. Los Registradores

Mercantiles harán constar, de oficio, esta circunstancia en las notas de despacho de cualquier documento inscribible relativo a la sociedad, así como en las certificaciones que expidan.

Si la sociedad fuera de responsabilidad limitada expresará el número de participaciones en que se divida el capital social, el valor nominal de las mismas, su numeración correlativa y, si fueran desiguales, los derechos que cada una atribuya a los socios y la cuantía o la extensión de éstos.

Si la sociedad fuera anónima expresará las clases de acciones y las series, en caso de que existieran; la parte del valor nominal pendiente de desembolso, así como la forma y el plazo máximo en que satisfacerlo; y si las acciones están representadas por medio de títulos o por medio de anotaciones en cuenta. En caso de que se representen por medio de títulos, deberá indicarse si son las acciones nominativas o al portador y si se prevé la emisión de títulos múltiples.

e) El modo o modos de organizar la administración de la sociedad, el número de administradores o, al menos, el número máximo y el mínimo, así como el plazo de duración del cargo y el sistema de retribución, si la tuvieren.

En las sociedades comanditarias por acciones se expresará, además, la identidad de los socios colectivos.

f) El modo de deliberar y adoptar sus acuerdos los órganos colegiados de la sociedad.»

CAPÍTULO IV

Inicio de la actividad emprendedora

Artículo 13. *Puntos de Atención al Emprendedor.*

1. Los Puntos de Atención al Emprendedor (PAE) serán oficinas pertenecientes a organismos públicos y privados, incluidas las notarías y los registros mercantiles, así como puntos virtuales de información y tramitación telemática de solicitudes.

2. Los Puntos de Atención al Emprendedor se encargarán de facilitar la creación de nuevas empresas, el inicio efectivo de su actividad y su desarrollo, a través de la prestación de servicios de información, tramitación de documentación, asesoramiento, formación y apoyo a la financiación empresarial.

3. Los Puntos de Atención al Emprendedor utilizarán el sistema de tramitación telemática del Centro de Información y Red de Creación de Empresas (CIRCE), cuya sede electrónica se ubicará en el Ministerio de Industria, Comercio y Turismo.

En ellos se deberá iniciar la tramitación del Documento Único Electrónico (DUE) regulado en la disposición adicional tercera del Texto Refundido de la Ley de Sociedades de Capital, aprobado por Real Decreto Legislativo 1/2010, de 2 de julio.

4. Todos los trámites necesarios para la constitución de sociedades, el inicio efectivo de una actividad económica y su ejercicio por emprendedores, podrán realizarse a través del Punto de Atención al Emprendedor electrónico del Ministerio de Industria, Comercio y Turismo.

5. El Punto de Atención al Emprendedor electrónico del Ministerio de Industria, Comercio y Turismo será accesible por ordenador, teléfono móvil y tableta e incluirá, en todo caso:

a) Toda la información y formularios necesarios para el acceso a la actividad y su ejercicio.

b) La posibilidad de presentar toda la documentación y solicitudes necesarias.

c) La posibilidad de conocer el estado de tramitación de los procedimientos en que tengan la condición de interesado y, en su caso, recibir la correspondiente notificación de los actos de trámite preceptivos y la resolución de los mismos por el órgano administrativo competente.

d) Toda la información sobre las ayudas, subvenciones y otros tipos de apoyo financiero disponibles para la actividad económica de que se trate en el Estado, Comunidades Autónomas y Entidades Locales.

e) El resto de funcionalidades que se le atribuya por esta ley y por el resto del ordenamiento jurídico.

§ 23 Ley de apoyo a los emprendedores y su internacionalización

6. Los Puntos de Atención al Emprendedor, presenciales o electrónicos, podrán prestar todos o alguno de los servicios mencionados en el apartado anterior, de acuerdo con lo establecido en la disposición adicional tercera del Real Decreto Legislativo 1/2010, de 2 de julio, por el que se aprueba el texto refundido de la Ley de Sociedades de Capital.

7. La persona titular del Ministerio de Industria, Comercio y Turismo regulará mediante orden el procedimiento administrativo por el cual se podrá adquirir la condición de PAE. Este procedimiento se iniciará a instancias de la persona física o jurídica interesada, que declarará el cumplimiento de los requisitos materiales, técnicos y humanos necesarios y su compromiso de respetar las instrucciones del Ministerio de Industria, Comercio y Turismo en relación con la utilización del CIRCE y la tramitación del DUE, así como de mantener un nivel mínimo de tramitación del DUE.

8. La persona titular del Ministerio de Industria, Comercio y Turismo regulará mediante orden el procedimiento administrativo mediante el cual se perderá la condición de PAE. Este procedimiento se iniciará a instancias de la persona física o jurídica interesada. También podrá iniciarse de oficio por parte del Ministerio de Industria, Comercio y Turismo cuando el PAE hubiera incumplido los requisitos o compromisos declarados.

Artículo 14. *Inscripción de los emprendedores de responsabilidad limitada.*

1. Los trámites necesarios para la inscripción registral del emprendedor de responsabilidad limitada se podrán realizar mediante el sistema de tramitación telemática del Centro de Información y Red de Creación de Empresa (CIRCE) y el Documento Único Electrónico (DUE) regulado en la disposición adicional tercera del texto refundido de la Ley de Sociedades de Capital, aprobado por Real Decreto Legislativo 1/2010, de 2 de julio, y su normativa de desarrollo.

2. En caso de que el emprendedor opte por la inscripción utilizando el sistema mencionado en el apartado anterior, el procedimiento se ajustará a las siguientes reglas:

a) En el Punto de Atención al Emprendedor se cumplimentará toda la información del DUE y se aportará la documentación necesaria para efectuar la inscripción en el Registro Mercantil, así como en el Registro de la Propiedad.

b) El Punto de Atención al Emprendedor enviará inmediatamente el DUE junto con la documentación correspondiente al Registro Mercantil, solicitando la inscripción del empresario de responsabilidad limitada. El Registro Mercantil contará con 6 horas hábiles para practicar la inscripción y remitir telemáticamente al sistema de tramitación del CIRCE la certificación de la inscripción practicada, que será remitida por éste a la autoridad tributaria competente.

c) Recibida la certificación de la inscripción, el registrador mercantil solicitará, respecto de los bienes inembargables por deudas profesionales y empresariales, la inscripción de esta circunstancia en el Registro de la Propiedad, aportando la certificación expedida por el Registrador Mercantil.

d) El registrador de la propiedad practicará la inscripción en el plazo de 6 horas hábiles desde la recepción de la solicitud, e informará inmediatamente de la inscripción practicada al sistema de tramitación telemática del CIRCE, que lo trasladará a la autoridad tributaria competente.

e) En todo el momento, el emprendedor podrá conocer, a través del Punto de Atención al Emprendedor en que haya iniciado la tramitación, el estado de la misma.

Artículo 15. *Constitución de sociedades de responsabilidad limitada mediante escritura pública con formato estandarizado y estatutos tipo.*

1. Los fundadores de una sociedad de responsabilidad limitada podrán optar por la constitución de la sociedad mediante escritura pública con formato estandarizado y estatutos tipo, cuyo contenido se desarrollará reglamentariamente.

2. Se utilizará en este caso:

a) El Documento Único Electrónico (DUE) regulado en la disposición adicional tercera del texto refundido de la Ley de Sociedades de Capital, aprobado por Real Decreto Legislativo 1/2010, de 2 de julio.

§ 23 Ley de apoyo a los emprendedores y su internacionalización

b) El sistema de tramitación telemática del Centro de Información y Red de Creación de Empresas (CIRCE).

c) Los modelos simplificados de los estatutos-tipo en el formato estandarizado, cuyo contenido, que deberá estar disponible en todas las lenguas oficiales en todas las Comunidades Autónomas, se desarrollará reglamentariamente.

d) Asimismo, se podrán utilizar modelos simplificados de apoderamientos en el formato estandarizado, cuyo contenido con facultades estandarizadas y codificadas se desarrollará reglamentariamente también en todas las lenguas oficiales de todas las Comunidades Autónomas.

3. En los Puntos de Atención al Emprendedor y de manera simultánea:

a) Se cumplimentará el Documento Único Electrónico y se iniciará la tramitación telemática, enviándose a cada organismo interviniente por vía electrónica, la parte del DUE que le corresponda para realizar el trámite de su competencia.

Los documentos redactados en lengua extranjera se acompañarán de una traducción al castellano o a otra lengua oficial en la provincia del domicilio social por traductor jurado. Esta disposición se entiende sin perjuicio del régimen lingüístico aplicable en las Comunidades Autónomas en las que otras lenguas españolas distintas del castellano son también oficiales. Los documentos públicos extranjeros deberán ir provistos de la correspondiente apostilla o legalización diplomática, salvo en los casos exceptuados por disposición de la ley o de los convenios internacionales vigentes en España. En todo caso, la intervención de Cónsul que otorgue dichos documentos, en funciones notariales, así como la legalización por autoridades españolas de documentos notariales otorgados en el extranjero, quedarán sujetas a las obligaciones tributarias establecidas en el ordenamiento tributario español.

b) Se solicitará la reserva de la denominación al Registro Mercantil Central, incluyendo hasta cinco denominaciones sociales alternativas, de entre las cuales el Registro Mercantil Central emitirá el correspondiente certificado negativo de denominación siguiendo el orden propuesto por el solicitante, dentro de las 6 horas hábiles siguientes a la solicitud.

La denominación podrá ser de la bolsa de denominaciones con reserva prevista en la disposición final primera del Real Decreto Legislativo 1/2010, de 2 de julio, por el que se aprueba el texto refundido de la Ley de Sociedades de Capital.

c) Se concertará inmediatamente la fecha de otorgamiento de la escritura de constitución mediante una comunicación en tiempo real con la agenda electrónica notarial obteniéndose los datos de la notaría y la fecha y hora del otorgamiento. La fecha y hora del otorgamiento en ningún caso será superior a doce horas hábiles desde que se inicia la tramitación telemática conforme a la letra a).

4. El notario:

a) En la fecha determinada en la letra c) del apartado 3, autorizará la escritura de constitución en formato electrónico aportándosele el documento justificativo de desembolso del capital social.

No obstante, lo anterior, no será necesario acreditar la realidad de las aportaciones dinerarias si los fundadores manifiestan en la escritura que responderán solidariamente frente a la sociedad y frente a los acreedores sociales de la realidad de las mismas.

Se utilizará la escritura de constitución con un formato estandarizado y con campos codificados.

b) Enviará de forma inmediata, a través del sistema de tramitación telemática del CIRCE, copia de la escritura a la Administración Tributaria solicitando la asignación provisional de un Número de Identificación Fiscal.

c) Remitirá copia autorizada de la escritura de constitución al Registro Mercantil del domicilio social a través del sistema de tramitación telemática del CIRCE.

d) Entregará a los otorgantes, si lo solicitan, una copia simple electrónica de la escritura, sin coste adicional. Esta copia estará disponible en la sede electrónica del Punto de Atención al Emprendedor del Ministerio de Industria, Comercio y Turismo.

5. El registrador mercantil, una vez recibida del CIRCE copia electrónica de la escritura de constitución junto con el NIF provisional asignado y la acreditación de la exención del

§ 23 Ley de apoyo a los emprendedores y su internacionalización

Impuesto de Transmisiones Patrimoniales y Actos Jurídicos Documentados, en su modalidad de Operaciones Societarias, realizado:

a) Procederá a la calificación e inscripción dentro del plazo de las 6 horas hábiles siguientes a la recepción telemática de la escritura, entendiéndose por horas hábiles a estos efectos las que queden comprendidas dentro del horario de apertura fijado para los registros.

b) Remitirá al Centro de Información y Red de Creación de Empresas, el mismo día de la inscripción, certificación de la inscripción practicada.

c) Solicitará el número de identificación fiscal definitivo a la Administración Tributaria a través del CIRCE.

El sistema de tramitación telemática del CIRCE dará traslado inmediato a los fundadores que así lo soliciten y al notario autorizante de la escritura de constitución y de la certificación electrónica a que se refiere el apartado anterior, sin coste adicional.

Dicha certificación será necesaria para acreditar la correcta inscripción en el Registro de las sociedades, así como la inscripción del nombramiento de los administradores designados en la escritura.

Asimismo, el interesado podrá solicitar en cualquier momento, una vez inscrita la sociedad, certificación actualizada del contenido de la hoja registral de aquella que será expedida por el Registrador bajo su firma electrónica y provista de un código de validación de conformidad con lo previsto para las certificaciones con información continuada.

6. La autoridad tributaria competente notificará telemáticamente al sistema de tramitación telemática del CIRCE el carácter definitivo del Número de Identificación Fiscal. Este último lo trasladará de inmediato a los fundadores.

7. Cuando el registrador apreciare defectos u obstáculos que impidieren la inscripción, extenderá nota de calificación negativa y la notificará al CIRCE, que la trasladará de inmediato a los fundadores y al notario.

Los fundadores podrán atribuir al notario autorizante la facultad de subsanar electrónicamente los defectos advertidos por el registrador en su calificación, siempre que aquel se ajuste a la calificación y a la voluntad manifestada por las partes.

8. Desde el Punto de Atención al Emprendedor se procederá a realizar los trámites relativos al inicio de actividad mediante el envío de la información contenida en el DUE a la autoridad tributaria, a la Tesorería General de la Seguridad Social, y en su caso, a las administraciones locales y autonómicas para llevar a cabo las comunicaciones, registros y solicitudes de autorizaciones y licencias necesarias para la puesta en marcha de la empresa.

9. La publicación de la inscripción de la sociedad en el "Boletín Oficial del Registro Mercantil" estará exenta del pago de tasas.

Artículo 16. *Constitución de sociedades de responsabilidad limitada mediante escritura pública con formato estandarizado sin estatutos tipo.*

Cuando los fundadores opten por la constitución de una sociedad de responsabilidad limitada sin estatutos tipo, se aplicará lo dispuesto en el artículo 15, con las siguientes particularidades:

1. Los fundadores podrán optar por solicitar, a través de los Puntos de Atención al Emprendedor, la reserva de denominación y concertar la fecha de otorgamiento de la escritura de constitución.

2. El notario, una vez disponga de los antecedentes necesarios para la elaboración de la escritura, procederá conforme a lo previsto en el apartado 4 del artículo 15.

3. El registrador mercantil, una vez recibida copia electrónica de la escritura de constitución, inscribirá la sociedad inicialmente en el Registro Mercantil en el plazo de 6 horas hábiles, indicando exclusivamente los datos relativos a denominación, domicilio y objeto social, además del capital social y el órgano de administración seleccionado.

Desde esta inmatriculación, la sociedad se registrará por lo dispuesto en la Ley de Sociedades de Capital.

4. La escritura de constitución se inscribirá de forma definitiva en los términos de su otorgamiento dentro del plazo de 5 días contados desde el siguiente al de la fecha del asiento de presentación o, en su caso, al de la fecha de devolución del documento retirado, entendiéndose que esta segunda inscripción vale como modificación de estatutos. A estos

§ 23 Ley de apoyo a los emprendedores y su internacionalización

efectos deberá habilitarse en cada Registro Mercantil un servicio remoto de atención al público en horas de oficina para que, a solicitud de los interesados o sus representantes, previa su identificación, puedan evacuarse consultas incluso mediante videoconferencia, sobre la inscribibilidad de cláusulas o pactos estatutarios lícitos.

Si la inscripción definitiva se practica vigente el asiento de presentación, los efectos se retrotraerán a esta fecha. Cuando no sea posible completar el procedimiento dentro de los plazos señalados, el registrador mercantil notificará al solicitante los motivos del retraso.

5. Practicada la inscripción definitiva, el registrador mercantil notificará telemáticamente a la autoridad tributaria competente la inscripción de la sociedad, solicitando Número de Identificación Fiscal definitivo.

6. Para acreditar la correcta inscripción en el registro de las sociedades, así como la inscripción del nombramiento de los administradores designados en la escritura, bastará la certificación electrónica que, a solicitud del interesado, expida sin coste adicional el registrador mercantil el mismo día de la inscripción. Ese mismo día se remitirá al notario autorizante de la escritura de constitución, de la notificación de que se ha procedido a la inscripción con los correspondientes datos registrales, que se unirán al protocolo notarial.

Los fundadores podrán atribuir al notario autorizante la facultad de subsanar electrónicamente los defectos advertidos por el registrador en su calificación, siempre que aquel se ajuste a la calificación y a la voluntad manifestada por las partes.

7. Cualquier incidencia entre administraciones públicas que se pudiera producir durante la tramitación no atribuible al emprendedor, no le ocasionará obligaciones o gastos adicionales, siendo responsabilidad de las administraciones públicas correspondientes dar solución a la misma.

Artículo 17. *Realización de los trámites asociados al inicio y ejercicio de la actividad de empresarios individuales y sociedades.*

1. Los trámites necesarios para el alta e inicio de la actividad de los empresarios individuales y de las sociedades mercantiles se podrán realizar mediante el Documento Único Electrónico regulado en la disposición adicional tercera del texto refundido de la Ley de Sociedades de Capital, aprobado por Real Decreto Legislativo 1/2010, de 2 de julio, y su normativa de desarrollo.

2. El procedimiento se ajustará a las siguientes reglas:

a) Desde el Punto de Atención al Emprendedor se recogerán en el Documento Único Electrónico (DUE) todos los datos necesarios para tramitar el alta en el Régimen de la Seguridad Social que corresponda, la declaración censal de inicio de actividad y, en su caso, la comunicación de apertura del centro de trabajo, que se remitirán por el sistema de tramitación telemática del CIRCE a las autoridades competentes.

b) Simultáneamente al envío de las solicitudes de alta, el sistema de tramitación telemática del CIRCE remitirá a la Comunidad Autónoma la comunicación de inicio de actividad, la declaración responsable o la solicitud de autorización o licencia, en caso de ser exigido alguno de estos trámites por la Comunidad Autónoma donde el empresario vaya a establecerse.

c) Simultáneamente al envío de la comunicación de inicio de la actividad o la declaración responsable a la Comunidad Autónoma, o concedida la autorización o licencia por la Comunidad Autónoma, el sistema de tramitación telemática del CIRCE remitirá por vía telemática, al Ayuntamiento donde el empresario vaya a establecerse, la comunicación de inicio de actividad, la declaración responsable de la empresa o la solicitud de licencia, según los casos, de conformidad con las previsiones de los artículos 70 bis apartado 4, 84 bis y 84 ter de la Ley 7/1985, de 2 de abril, Reguladora de las Bases del Régimen Local y demás legislación aplicable.

d) Enviada la comunicación de inicio de actividad o la declaración responsable al Ayuntamiento, o concedida la autorización o licencia municipal, el Punto de Atención al Emprendedor comunicará de inmediato al empresario la finalización de los trámites necesarios para el inicio de la actividad.

e) Con la solicitud de iniciación de los trámites, el empresario abonará el importe resultante de la suma de la totalidad de las tasas que en su caso se exijan por las

§ 23 Ley de apoyo a los emprendedores y su internacionalización

autoridades competentes. El ingreso podrá realizarse mediante transferencia bancaria o tarjeta de crédito o de débito.

3. Durante el ejercicio de la actividad, el emprendedor podrá realizar, a través de los Puntos de Atención al Emprendedor, cualquier otro trámite preceptivo asociado al desarrollo de la actividad ante las autoridades estatales, autonómicas y locales, incluidas la solicitud de autorizaciones y la presentación de comunicaciones y declaraciones responsables para la apertura de nuevos establecimientos o instalaciones.

Se excluyen de lo dispuesto en el párrafo anterior las obligaciones fiscales y de la Seguridad Social, así como los trámites asociados a los procedimientos de contratación pública y de solicitud de subvenciones y ayudas.

Artículo 18. *Legalización de libros.*

1. Todos los libros que obligatoriamente deban llevar los empresarios con arreglo a las disposiciones legales aplicables, incluidos los libros de actas de juntas y demás órganos colegiados, o los libros registros de socios y de acciones nominativas, se legalizarán telemáticamente en el Registro Mercantil después de su cumplimentación en soporte electrónico y antes de que trascurren cuatro meses siguientes a la fecha del cierre del ejercicio.

2. Los empresarios podrán voluntariamente legalizar libros de detalle de actas o grupos de actas formados con una periodicidad inferior a la anual cuando interese acreditar de manera fehaciente el hecho y la fecha de su intervención por el Registrador.

3. El Registrador comprobará el cumplimiento de los requisitos formales, así como la regular formación sucesiva de los que se lleven dentro de cada clase y certificará electrónicamente su intervención en la que se expresará el correspondiente código de validación.

Artículo 19. *Organización de los Registros.*

El Registro de la Propiedad y Mercantil estará abierto al público a todos los efectos, incluido el de presentación de documentos, de lunes a viernes desde las nueve a las diecisiete horas, salvo el mes de agosto y los días 24 y 31 de diciembre en que estará abierto desde las nueve a las catorce horas.

Cada Registro de la Propiedad estará a cargo de uno o varios Registradores. El número de Registradores que estarán a cargo de cada Registro de la Propiedad, en régimen de división personal, se determinará sobre criterios objetivos, mediante Real Decreto, a propuesta del Ministerio de Justicia.

Los Registros de la Propiedad, Mercantiles y de Bienes Muebles se llevarán en formato electrónico mediante un sistema informático único en la forma que reglamentariamente se determine. Dicho sistema informático deberá permitir que las Administraciones Públicas y los órganos judiciales, en el ejercicio de sus competencias y bajo su responsabilidad, tengan acceso a los datos que consten en los Registros de la Propiedad, Mercantiles y de Bienes Muebles, si bien, en el caso de las Administraciones Públicas, respetando las excepciones relativas a los datos especialmente protegidos. Dichos accesos se efectuarán mediante procedimientos electrónicos y con los requisitos y prescripciones técnicas que sean establecidos dentro de los Esquemas Nacionales de Interoperabilidad y de Seguridad.

Artículo 20. *Sectorización universal de la actividad de los emprendedores.*

1. En sus relaciones con las Administraciones Públicas en el ejercicio de sus respectivas competencias, los emprendedores deberán identificar su principal actividad por referencia al código de actividad económica que mejor la describa y con el desglose que sea suficiente de la Clasificación Nacional de Actividades Económicas. La sectorización de actividad será única para toda la Administración.

2. A tal efecto, en los documentos inscribibles y en la primera inscripción de constitución de las correspondientes entidades en los registros públicos competentes, se expresarán los códigos correspondientes a las actividades que corresponden al respectivo objeto social de cada entidad inscribible. En las cuentas anuales que hayan de depositarse se identificará

cuál es la única actividad principal desarrollada durante el ejercicio por referencia al correspondiente código.

3. Los registros públicos en donde se depositen las cuentas anuales deberán poner a disposición de todas las Administraciones Públicas los códigos de actividad vigentes. Las dudas que se susciten sobre su corrección serán resueltas mediante resolución del Instituto Nacional de Estadística a quien el Registrador someterá la decisión última.

CAPÍTULO V

Acuerdo Extrajudicial de Pagos

Artículo 21. *Modificación de la Ley 22/2003, de 9 de julio, Concursal.*

(Derogado)

Artículo 22. *Servicios de los Puntos de Atención al Emprendedor.*

1. Las personas físicas y jurídicas podrán realizar a través de los Puntos de Atención al Emprendedor todos los trámites administrativos necesarios para el cese de la actividad de empresarios individuales y para la extinción y cese de la actividad de sociedades mercantiles.

En particular, podrá encargarse la realización de los siguientes trámites:

- a) Las actividades relativas a la constitución de sociedades y otros actos posteriores.
- b) La solicitud de la inscripción al Registro Mercantil de la disolución, liquidación y extinción de la sociedad, del nombramiento de los liquidadores, del cierre de sucursales y, en general, cancelación del resto de asientos registrales.
- c) La comunicación de la extinción de la empresa o el cese definitivo de su actividad y baja de los trabajadores a su servicio a la Dirección Provincial de la Tesorería General de la Seguridad Social.
- d) La declaración de baja en el Censo de Empresarios, Profesionales y Retenedores y declaración de baja en el Impuesto de Actividades Económicas.
- e) La comunicación de la baja en los Registros sectoriales estatales, autonómicos y municipales en los que se hubiese inscrito la empresa o sus instalaciones.
- f) La comunicación de cese de actividad a las autoridades estatales, autonómicas y municipales cuando ésta sea preceptiva.
- g) En caso de empresarios de responsabilidad limitada, la solicitud de cancelación de las inscripciones que resulten necesarias en el Registro Mercantil, en el Registro de la Propiedad, de Bienes Muebles y en cualesquiera otros Registros en los que estuvieren inmatriculados los bienes inembargables por deudas empresariales o profesionales.

2. En la solicitud, que estará disponible en formato electrónico, el interesado podrá solicitar expresamente la no realización de alguno o varios trámites.

TÍTULO II

Apoyos fiscales y en materia de Seguridad Social a los emprendedores

Artículo 23. *Régimen especial del criterio de caja.*

La Ley 37/1992, de 28 de diciembre, del Impuesto sobre el Valor Añadido, queda modificada en los siguientes términos:

Uno. Se modifica el apartado Uno del artículo 120, que queda redactado de la siguiente forma:

«Uno. Los regímenes especiales en el Impuesto sobre el Valor Añadido son los siguientes:

- 1.º Régimen simplificado.
- 2.º Régimen especial de la agricultura, ganadería y pesca.

3.º Régimen especial de los bienes usados, objetos de arte, antigüedades y objetos de colección.

4.º Régimen especial aplicable a las operaciones con oro de inversión.

5.º Régimen especial de las agencias de viajes.

6.º Régimen especial del recargo de equivalencia.

7.º Régimen especial aplicable a los servicios prestados por vía electrónica.

8.º Régimen especial del grupo de entidades.

9.º Régimen especial del criterio de caja.»

Dos. Se introduce un nuevo Capítulo X en el Título IX, con la siguiente redacción:

«CAPÍTULO X

Régimen especial del criterio de caja

Artículo 163 decies. *Requisitos subjetivos de aplicación.*

Uno. Podrán aplicar el régimen especial del criterio de caja los sujetos pasivos del Impuesto cuyo volumen de operaciones durante el año natural anterior no haya superado los 2.000.000 de euros.

Dos. Cuando el sujeto pasivo hubiera iniciado la realización de actividades empresariales o profesionales en el año natural anterior, el importe del volumen de operaciones deberá elevarse al año.

Tres. Cuando el sujeto pasivo no hubiera iniciado la realización de actividades empresariales o profesionales en el año natural anterior, podrá aplicar este régimen especial en el año natural en curso.

Cuatro. A efectos de determinar el volumen de operaciones efectuadas por el sujeto pasivo referido en los apartados anteriores, las mismas se entenderán realizadas cuando se produzca o, en su caso, se hubiera producido el devengo del Impuesto sobre el Valor Añadido, si a las operaciones no les hubiera sido de aplicación el régimen especial del criterio de caja.

Cinco. Quedarán excluidos del régimen de caja los sujetos pasivos cuyos cobros en efectivo respecto de un mismo destinatario durante el año natural superen la cuantía que se determine reglamentariamente.

Artículo 163 undecies. *Condiciones para la aplicación del régimen especial del criterio de caja.*

El régimen especial del criterio de caja podrá aplicarse por los sujetos pasivos que cumplan los requisitos establecidos en el artículo anterior y opten por su aplicación en los términos que se establezcan reglamentariamente. La opción se entenderá prorrogada salvo renuncia, que se efectuará en las condiciones que reglamentariamente se establezcan. Esta renuncia tendrá una validez mínima de 3 años.

Artículo 163 duodecies. *Requisitos objetivos de aplicación.*

Uno. El régimen especial del criterio de caja podrá aplicarse por los sujetos pasivos a que se refiere el artículo 163 decies a las operaciones que se entiendan realizadas en el territorio de aplicación del Impuesto.

El régimen especial del criterio de caja se referirá a todas las operaciones realizadas por el sujeto pasivo sin perjuicio de lo establecido en el apartado siguiente de este artículo.

Dos. Quedan excluidas del régimen especial del criterio de caja las siguientes operaciones:

a) Las acogidas a los regímenes especiales simplificado, de la agricultura, ganadería y pesca, del recargo de equivalencia, del oro de inversión, aplicable a los servicios prestados por vía electrónica y del grupo de entidades.

§ 23 Ley de apoyo a los emprendedores y su internacionalización

- b) Las entregas de bienes exentas a las que se refieren los artículos 21, 22, 23, 24 y 25 de esta Ley.
- c) Las adquisiciones intracomunitarias de bienes.
- d) Aquellas en las que el sujeto pasivo del Impuesto sea el empresario o profesional para quien se realiza la operación de conformidad con los números 2.º, 3.º y 4.º del apartado uno del artículo 84 de esta Ley.
- e) Las importaciones y las operaciones asimiladas a las importaciones.
- f) Aquellas a las que se refieren los artículos 9.1.º y 12 de esta Ley.

Artículo 163 terdecies. *Contenido del régimen especial del criterio de caja.*

Uno. En las operaciones a las que sea de aplicación este régimen especial, el Impuesto se devengará en el momento del cobro total o parcial del precio por los importes efectivamente percibidos o si este no se ha producido, el devengo se producirá el 31 de diciembre del año inmediato posterior a aquel en que se haya realizado la operación.

A estos efectos, deberá acreditarse el momento del cobro, total o parcial, del precio de la operación.

Dos. La repercusión del Impuesto en las operaciones a las que sea de aplicación este régimen especial deberá efectuarse al tiempo de expedir y entregar la factura correspondiente, pero se entenderá producida en el momento del devengo de la operación determinado conforme a lo dispuesto en el apartado anterior.

Tres. Los sujetos pasivos a los que sea de aplicación este régimen especial podrán practicar sus deducciones en los términos establecidos en el Título VIII de esta Ley, con las siguientes particularidades:

a) El derecho a la deducción de las cuotas soportadas por los sujetos pasivos acogidos a este régimen especial nace en el momento del pago total o parcial del precio por los importes efectivamente satisfechos, o si este no se ha producido, el 31 de diciembre del año inmediato posterior a aquel en que se haya realizado la operación.

Lo anterior será de aplicación con independencia del momento en que se entienda realizado el hecho imponible.

A estos efectos, deberá acreditarse el momento del pago, total o parcial, del precio de la operación.

b) El derecho a la deducción solo podrá ejercitarse en la declaración-liquidación relativa al periodo de liquidación en que haya nacido el derecho a la deducción de las cuotas soportadas o en las de los sucesivos, siempre que no hubiera transcurrido el plazo de cuatro años, contados a partir del nacimiento del mencionado derecho.

c) El derecho a la deducción de las cuotas soportadas caduca cuando el titular no lo hubiera ejercitado en el plazo establecido en la letra anterior.

Cuatro. Reglamentariamente se determinarán las obligaciones formales que deban cumplir los sujetos pasivos que apliquen este régimen especial.

Artículo 163 quaterdecies. *Efectos de la renuncia o exclusión del régimen especial del criterio de caja.*

La renuncia o exclusión de la aplicación del régimen especial del criterio de caja determinará el mantenimiento de las normas reguladas en el mismo respecto de las operaciones efectuadas durante su vigencia en los términos señalados en el artículo anterior.

Artículo 163 quinquiesdecies. *Operaciones afectadas por el régimen especial del criterio de caja.*

Uno. El nacimiento del derecho a la deducción de los sujetos pasivos no acogidos al régimen especial del criterio de caja, pero que sean destinatarios de las operaciones incluidas en el mismo, en relación con las cuotas soportadas por esas operaciones, se producirá en el momento del pago total o parcial del precio de las

§ 23 Ley de apoyo a los emprendedores y su internacionalización

mismas, por los importes efectivamente satisfechos, o, si este no se ha producido, el 31 de diciembre del año inmediato posterior a aquel en que se haya realizado la operación.

Lo anterior será de aplicación con independencia del momento en que se entienda realizado el hecho imponible.

A estos efectos, deberá acreditarse el momento del pago, total o parcial, del precio de la operación.

Reglamentariamente se determinarán las obligaciones formales que deban cumplir los sujetos pasivos que sean destinatarios de las operaciones afectadas por el régimen especial del criterio de caja.

Dos. La modificación de la base imponible a que se refiere el apartado cuatro del artículo 80 de esta Ley, efectuada por sujetos pasivos que no se encuentren acogidos al régimen especial del criterio de caja, determinará el nacimiento del derecho a la deducción de las cuotas soportadas por el sujeto pasivo deudor, acogido a dicho régimen especial correspondientes a las operaciones modificadas y que estuvieran aún pendientes de deducción en la fecha en que se realice la referida modificación de la base imponible.

Artículo 163 sexiesdecies. *Efectos del auto de declaración del concurso.*

La declaración de concurso del sujeto pasivo acogido al régimen especial de criterio de caja o del sujeto pasivo destinatario de sus operaciones determinará, en la fecha del auto de declaración de concurso:

a) el devengo de las cuotas repercutidas por el sujeto pasivo acogido al régimen especial del criterio de caja que estuvieran aún pendientes de devengo en dicha fecha;

b) el nacimiento del derecho a la deducción de las cuotas soportadas por el sujeto pasivo respecto de las operaciones que haya sido destinatario y a las que haya sido de aplicación el régimen especial del criterio de caja que estuvieran pendientes de pago y en las que no haya transcurrido el plazo previsto en el artículo 163.terdecies.Tres, letra a), en dicha fecha;

c) el nacimiento del derecho a la deducción de las cuotas soportadas por el sujeto pasivo concursado acogido al régimen especial del criterio de caja, respecto de las operaciones que haya sido destinatario no acogidas a dicho régimen especial que estuvieran aún pendientes de pago y en las que no haya transcurrido el plazo previsto en el artículo 163.terdecies.Tres, letra a), en dicha fecha.

El sujeto pasivo en concurso deberá declarar las cuotas devengadas y ejercitar la deducción de las cuotas soportadas referidas en los párrafos anteriores en la declaración-liquidación prevista reglamentariamente, correspondiente a los hechos imponibles anteriores a la declaración de concurso. Asimismo, el sujeto pasivo deberá declarar en dicha declaración-liquidación, las demás cuotas soportadas que estuvieran pendientes de deducción a dicha fecha.»

Artículo 24. *Régimen especial de devengo del Impuesto General Indirecto Canario por criterio de caja.*

Con efectos desde el día 1 de enero de 2014, se introduce un nuevo Capítulo IX en el Título III de la Ley 20/1991, de 7 de junio, de modificación de los aspectos fiscales del Régimen Económico Fiscal de Canarias, con la siguiente redacción:

«CAPÍTULO IX

Régimen especial del criterio de caja**Artículo 58 nonies.** *Requisitos subjetivos de aplicación.*

Uno. Podrán aplicar el régimen especial del criterio de caja los sujetos pasivos del Impuesto cuyo volumen de operaciones durante el año natural anterior no haya superado los 2.000.000 de euros.

Dos. Cuando el sujeto pasivo hubiera iniciado la realización de actividades empresariales o profesionales en el año natural anterior, el importe del volumen de operaciones deberá elevarse al año.

Tres. Cuando el sujeto pasivo no hubiera iniciado la realización de actividades empresariales o profesionales en el año natural anterior, podrá aplicar este régimen especial en el año natural en curso.

Cuatro. A efectos de determinar el volumen de operaciones efectuadas por el sujeto pasivo referido en los apartados anteriores, las mismas se entenderán realizadas cuando se produzca o, en su caso, se hubiera producido el devengo del Impuesto General Indirecto Canario, si a las operaciones no les hubiera sido de aplicación el régimen especial del criterio de caja.

Cinco. Quedarán excluidos del régimen del criterio de caja los sujetos pasivos cuyos cobros en efectivo respecto de un mismo destinatario durante el año natural superen la cuantía que se determine reglamentariamente por el Gobierno de Canarias.

Artículo 58 decies. *Condiciones para la aplicación del régimen especial del criterio de caja.*

El régimen especial del criterio de caja podrá aplicarse por los sujetos pasivos que cumplan los requisitos establecidos en el artículo anterior y opten por su aplicación en los términos que se establezcan reglamentariamente por el Gobierno de Canarias. La opción se entenderá prorrogada salvo renuncia, que se efectuará en las condiciones que reglamentariamente se establezcan por el Gobierno de Canarias. Esta renuncia tendrá una validez mínima de 3 años.

Artículo 58 undecies. *Requisitos objetivos de aplicación.*

Uno. El régimen especial del criterio de caja podrá aplicarse por los sujetos pasivos a que se refiere el artículo 58 nonies a las operaciones que se entiendan realizadas en el territorio de aplicación del Impuesto.

El régimen especial del criterio de caja se referirá a todas las operaciones realizadas por el sujeto pasivo sin perjuicio de lo establecido en el apartado siguiente de este artículo.

Dos. Quedan excluidas del régimen especial del criterio de caja las siguientes operaciones:

- a) Las acogidas a los regímenes especiales simplificado, de la agricultura y ganadería, del oro de inversión y del grupo de entidades.
- b) Las entregas de bienes exentas a las que se refieren los artículos 11, 12 y 13 de esta Ley.
- c) Aquellas en las que el sujeto pasivo del Impuesto sea el empresario o profesional para quien se realiza la operación de conformidad con el apartado 2.º del número 1 del artículo 19 de esta Ley.
- d) Las importaciones y las operaciones asimiladas a las importaciones.

Artículo 58 duodecies. *Contenido del régimen especial del criterio de caja.*

Uno. En las operaciones a las que sea de aplicación este régimen especial el Impuesto se devengará en el momento del cobro total o parcial del precio por los importes efectivamente percibidos o si este no se ha producido, el devengo se

§ 23 Ley de apoyo a los emprendedores y su internacionalización

producirá el 31 de diciembre del año inmediato posterior a aquel en que se haya realizado la operación.

A estos efectos, deberá acreditarse el momento del cobro, total o parcial, del precio de la operación.

Dos. La repercusión del Impuesto en las operaciones a las que sea de aplicación este régimen especial deberá efectuarse al tiempo de expedir y entregar la factura correspondiente, pero se entenderá producida en el momento del devengo de la operación determinado conforme a lo dispuesto en el apartado anterior.

Tres. Los sujetos pasivos a los que sea de aplicación este régimen especial podrán practicar sus deducciones en los términos establecidos en el Título II de esta Ley, con las siguientes particularidades:

a) El derecho a la deducción de las cuotas soportadas por los sujetos pasivos acogidos a este régimen especial nace en el momento del pago total o parcial del precio por los importes efectivamente satisfechos, o si este no se ha producido, el 31 de diciembre del año inmediato posterior a aquel en que se haya realizado la operación.

Lo anterior será de aplicación con independencia del momento en que se entienda realizado el hecho imponible.

A estos efectos, deberá acreditarse el momento del pago, total o parcial, del precio de la operación.

b) El derecho a la deducción solo podrá ejercitarse en la declaración-liquidación relativa al periodo de liquidación en que haya nacido el derecho a la deducción de las cuotas soportadas o en las de los sucesivos, siempre que no hubiera transcurrido el plazo de cuatro años, contados a partir del nacimiento del mencionado derecho.

c) El derecho a la deducción de las cuotas soportadas caduca cuando el titular no lo hubiera ejercitado en el plazo establecido en la letra anterior.

Cuatro. Reglamentariamente por el Gobierno de Canarias se determinarán las obligaciones formales que deban cumplir los sujetos pasivos que apliquen este régimen especial.

Artículo 58 terdecies. *Efectos de la renuncia o exclusión del régimen especial del criterio de caja.*

La renuncia o exclusión de la aplicación del régimen especial del criterio de caja determinará el mantenimiento de las normas reguladas en el mismo respecto de las operaciones efectuadas durante su vigencia en los términos señalados en el artículo anterior.

Artículo 58 quaterdecies. *Operaciones afectadas por el régimen especial del criterio de caja.*

Uno. El nacimiento del derecho a la deducción de los sujetos pasivos no acogidos al régimen especial del criterio de caja, pero que sean destinatarios de las operaciones incluidas en el mismo, en relación con las cuotas soportadas por esas operaciones, se producirá en el momento del pago total o parcial del precio de las mismas, por los importes efectivamente satisfechos, o, si este no se ha producido, el 31 de diciembre del año inmediato posterior a aquel en que se haya realizado la operación.

Lo anterior será de aplicación con independencia del momento en que se entienda realizado el hecho imponible.

A estos efectos, deberá acreditarse el momento del pago, total o parcial, del precio de la operación.

Reglamentariamente por el Gobierno de Canarias se determinarán las obligaciones formales que deban cumplir los sujetos pasivos que sean destinatarios de las operaciones afectadas por el régimen especial del criterio de caja.

Dos. La modificación de la base imponible a que se refiere el número 7 del artículo 22 de esta Ley, efectuada por sujetos pasivos que no se encuentren acogidos al régimen especial del criterio de caja, determinará el nacimiento del

§ 23 Ley de apoyo a los emprendedores y su internacionalización

derecho a la deducción de las cuotas soportadas por el sujeto pasivo deudor, acogido a dicho régimen especial correspondientes a las operaciones modificadas y que estuvieran aún pendientes de deducción en la fecha en que se realice la referida modificación de la base imponible.

Artículo 58 quinquiesdecies. *Efectos del auto de declaración del concurso.*

La declaración de concurso del sujeto pasivo acogido al régimen especial de criterio de caja o del sujeto pasivo destinatario de sus operaciones determinará, en la fecha del auto de declaración de concurso:

a) el devengo de las cuotas repercutidas por el sujeto pasivo acogido al régimen especial del criterio de caja que estuvieran aún pendientes de devengo en dicha fecha;

b) el nacimiento del derecho a la deducción de las cuotas soportadas por el sujeto pasivo respecto de las operaciones que haya sido destinatario y a las que haya sido de aplicación el régimen especial del criterio de caja que estuvieran pendientes de pago y en las que no haya transcurrido el plazo previsto en el artículo 58 duodecies.Tres, letra a), en dicha fecha;

c) el nacimiento del derecho a la deducción de las cuotas soportadas por el sujeto pasivo concursado acogido al régimen especial del criterio de caja, respecto de las operaciones que haya sido destinatario no acogidas a dicho régimen especial que estuvieran aún pendientes de pago y en las que no haya transcurrido el plazo previsto en el artículo 58 duodecies.Tres, letra a), en dicha fecha.

El sujeto pasivo en concurso deberá declarar las cuotas devengadas y ejercitar la deducción de las cuotas soportadas referidas en los párrafos anteriores en la declaración-liquidación prevista reglamentariamente por el Gobierno de Canarias, correspondiente a los hechos imposables anteriores a la declaración de concurso. Asimismo, el sujeto pasivo deberá declarar en dicha declaración-liquidación, las demás cuotas soportadas que estuvieran pendientes de deducción a dicha fecha.»

Artículo 25. *Incentivos fiscales por inversión de beneficios.*

Se modifica el artículo 37 del texto refundido de la Ley del Impuesto sobre Sociedades, aprobado por el Real Decreto Legislativo 4/2004, de 5 de marzo, que queda redactado de la siguiente forma:

«Artículo 37. *Deducción por inversión de beneficios.*

1. Las entidades que cumplan los requisitos establecidos en el artículo 108 y tributen de acuerdo con la escala de gravamen prevista en el artículo 114, ambos de esta Ley, tendrán derecho a una deducción en la cuota íntegra del 10 por ciento de los beneficios del ejercicio, sin incluir la contabilización del Impuesto sobre Sociedades, que se inviertan en elementos nuevos del inmovilizado material o inversiones inmobiliarias afectos a actividades económicas, siempre que cumplan las condiciones establecidas en este artículo.

Esta deducción será del 5 por ciento en el caso de entidades que tributen de acuerdo con la escala de gravamen prevista en la disposición adicional duodécima de esta Ley.

La inversión se entenderá efectuada en la fecha en que se produzca la puesta a disposición de los elementos patrimoniales, incluso en el supuesto de elementos patrimoniales que sean objeto de los contratos de arrendamiento financiero a los que se refiere el apartado 1 de la disposición adicional séptima de la Ley 26/1988, de 29 de julio, sobre disciplina e intervención de las entidades de crédito. No obstante, en este último caso, la deducción estará condicionada, con carácter resolutorio, al ejercicio de la opción de compra.

En el caso de entidades que tributen en el régimen de consolidación fiscal, la inversión podrá efectuarla cualquier entidad que forme parte del grupo.

§ 23 Ley de apoyo a los emprendedores y su internacionalización

2. La inversión en elementos patrimoniales afectos a actividades económicas deberá realizarse en el plazo comprendido entre el inicio del período impositivo en que se obtienen los beneficios objeto de inversión y los dos años posteriores o, excepcionalmente, de acuerdo con un plan especial de inversión aprobado por la Administración tributaria a propuesta del sujeto pasivo.

3. La deducción se practicará en la cuota íntegra correspondiente al período impositivo en que se efectúe la inversión.

4. La base de la deducción resultará de aplicar al importe de los beneficios del ejercicio, sin incluir la contabilización del Impuesto sobre Sociedades, objeto de inversión un coeficiente determinado por:

a) En el numerador: los beneficios obtenidos en el ejercicio, sin incluir la contabilización del Impuesto sobre Sociedades, minorados por aquellas rentas o ingresos que sean objeto de exención, reducción, bonificación, deducción del artículo 15.9 de esta Ley o deducción por doble imposición, exclusivamente en la parte exenta, reducida, bonificada o deducida en la base imponible, o bien que haya generado derecho a deducción en la cuota íntegra.

b) En el denominador: los beneficios obtenidos en el ejercicio, sin incluir la contabilización del Impuesto sobre Sociedades.

El coeficiente que resulte se tomará con dos decimales redondeado por defecto.

En el caso de entidades que tributen en el régimen de consolidación fiscal, el coeficiente se calculará a partir de los beneficios que resulten de la cuenta de pérdidas y ganancias a que se refiere el artículo 79 de esta Ley y se tendrán en cuenta los ajustes a que se refiere la anterior letra a) que correspondan a todas las entidades que forman parte del grupo fiscal, excepto que no formen parte de los referidos beneficios.

5. Las entidades que apliquen esta deducción deberán dotar una reserva por inversiones, por un importe igual a la base de deducción, que será indisponible en tanto que los elementos patrimoniales en los que se realice la inversión deban permanecer en la entidad.

La reserva por inversiones deberá dotarse con cargo a los beneficios del ejercicio cuyo importe es objeto de inversión.

En el caso de entidades que tributen en el régimen de consolidación fiscal, esta reserva será dotada por la entidad que realiza la inversión, salvo que no le resulte posible, en cuyo caso deberá ser dotada por otra entidad del grupo fiscal.

6. Los elementos patrimoniales objeto de inversión deberán permanecer en funcionamiento en el patrimonio de la entidad, salvo pérdida justificada, durante un plazo de 5 años, o durante su vida útil de resultar inferior.

No obstante, no se perderá la deducción si se produce la transmisión de los elementos patrimoniales objeto de inversión antes de la finalización del plazo señalado en el párrafo anterior y se invierte el importe obtenido o el valor neto contable, si fuera menor, en los términos establecidos en este artículo.

7. Esta deducción es incompatible con la aplicación de la libertad de amortización, con la deducción por inversiones regulada en el artículo 94 de la Ley 20/1991, de 7 de junio, de modificación de los aspectos fiscales del Régimen Económico Fiscal de Canarias, y con la Reserva para inversiones en Canarias regulada en el artículo 27 de la Ley 19/1994, de 6 de julio, de modificación del Régimen Económico y Fiscal de Canarias.

8. Los sujetos pasivos harán constar en la memoria de las cuentas anuales la siguiente información:

a) El importe de los beneficios acogido a la deducción y el ejercicio en que se obtuvieron.

b) La reserva indisponible que debe figurar dotada.

c) Identificación e importe de los elementos adquiridos.

d) La fecha o fechas en que los elementos han sido objeto de adquisición y afectación a la actividad económica.

§ 23 Ley de apoyo a los emprendedores y su internacionalización

Dicha mención en la memoria deberá realizarse hasta que se cumpla el plazo de mantenimiento a que se refiere el apartado 6 de este artículo.

9. El incumplimiento de cualquiera de los requisitos previstos en este artículo determinará la pérdida del derecho de esta deducción, y su regularización en la forma establecida en el artículo 137.3 de esta Ley.»

Artículo 26. *Incentivos fiscales a las actividades de investigación y desarrollo e innovación tecnológica, a las rentas procedentes de determinados activos intangibles y a la creación de empleo para trabajadores con discapacidad.*

Se modifica el texto refundido de la Ley del Impuesto sobre Sociedades, aprobado por el Real Decreto Legislativo 4/2004, de 5 de marzo, de la siguiente forma:

Uno. Se modifican los apartados 2 y 3 del artículo 44, pasando el que era 3 a numerarse como 4, que quedan redactados de la siguiente forma:

«2. No obstante, en el caso de entidades a las que resulte de aplicación el tipo general de gravamen, el tipo del 35 por ciento, o la escala de gravamen prevista en el artículo 114 de esta Ley, las deducciones por actividades de investigación y desarrollo e innovación tecnológica a que se refieren los apartados 1 y 2 del artículo 35 de esta Ley, que se generen en períodos impositivos iniciados a partir de 1 de enero de 2013, podrán, opcionalmente, quedar excluidas del límite establecido en el último párrafo del apartado anterior, y aplicarse con un descuento del 20 por ciento de su importe, en los términos establecidos en este apartado. En el caso de insuficiencia de cuota, se podrá solicitar su abono a la Administración tributaria a través de la declaración de este Impuesto, una vez finalizado el plazo a que se refiere la letra a) siguiente. Este abono se regirá por lo dispuesto en el artículo 31 de la Ley 58/2003, de 17 de diciembre, General Tributaria, y en su normativa de desarrollo, sin que, en ningún caso, se produzca el devengo del interés de demora a que se refiere el apartado 2.

El importe de la deducción aplicada o abonada, de acuerdo con lo dispuesto en este apartado, en el caso de las actividades de innovación tecnológica no podrá superar conjuntamente el importe de 1 millón de euros anuales. Asimismo, el importe de la deducción aplicada o abonada por las actividades de investigación y desarrollo e innovación tecnológica, de acuerdo con lo dispuesto en este apartado, no podrá superar conjuntamente, y por todos los conceptos, los 3 millones de euros anuales. Ambos límites se aplicarán a todo el grupo de sociedades, en el supuesto de entidades que formen parte del mismo grupo según los criterios establecidos en el artículo 42 del Código de Comercio.

Para la aplicación de lo dispuesto en este apartado, será necesario el cumplimiento de los siguientes requisitos:

a) Que transcurra, al menos, un año desde la finalización del período impositivo en que se generó la deducción, sin que la misma haya sido objeto de aplicación.

b) Que la plantilla media o, alternativamente, la plantilla media adscrita a actividades de investigación y desarrollo e innovación tecnológica no se vea reducida desde el final del período impositivo en que se generó la deducción hasta la finalización del plazo a que se refiere la letra c) siguiente.

c) Que se destine un importe equivalente a la deducción aplicada o abonada, a gastos de investigación y desarrollo e innovación tecnológica o a inversiones en elementos del inmovilizado material o activo intangible exclusivamente afectos a dichas actividades, excluidos los inmuebles, en los 24 meses siguientes a la finalización del período impositivo en cuya declaración se realice la correspondiente aplicación o abono.

d) Que la entidad haya obtenido un informe motivado sobre la calificación de la actividad como investigación y desarrollo o innovación tecnológica o un acuerdo previo de valoración de los gastos e inversiones correspondientes a dichas actividades, en los términos establecidos en el apartado 4 del artículo 35 de esta Ley.

§ 23 Ley de apoyo a los emprendedores y su internacionalización

El incumplimiento de cualquiera de estos requisitos conllevará la regularización de las cantidades indebidamente aplicadas o abonadas, en la forma establecida en el artículo 137.3 de esta Ley.

3. Una misma inversión no podrá dar lugar a la aplicación de más de una deducción en la misma entidad salvo disposición expresa, ni podrá dar lugar a la aplicación de una deducción en más de una entidad.»

Dos. Se modifica el artículo 23, que queda redactado de la siguiente forma:

«Artículo 23. *Reducción de las rentas procedentes de determinados activos intangibles.*

1. Las rentas procedentes de la cesión del derecho de uso o de explotación de patentes, dibujos o modelos, planos, fórmulas o procedimientos secretos, de derechos sobre informaciones relativas a experiencias industriales, comerciales o científicas, se integrarán en la base imponible en un 40 por ciento de su importe, cuando se cumplan los siguientes requisitos:

a) Que la entidad cedente haya creado los activos objeto de cesión, al menos, en un 25 por ciento de su coste.

b) Que el cesionario utilice los derechos de uso o de explotación en el desarrollo de una actividad económica y que los resultados de esa utilización no se materialicen en la entrega de bienes o prestación de servicios por el cesionario que generen gastos fiscalmente deducibles en la entidad cedente, siempre que, en este último caso, dicha entidad esté vinculada con el cesionario.

c) Que el cesionario no resida en un país o territorio de nula tributación o considerado como paraíso fiscal, salvo que esté situado en un Estado Miembro de la Unión Europea y el sujeto pasivo acredite que la operativa responde a motivos económicos válidos.

d) Cuando un mismo contrato de cesión incluya prestaciones accesorias de servicios, deberá diferenciarse en dicho contrato la contraprestación correspondiente a los mismos.

e) Que la entidad disponga de los registros contables necesarios para poder determinar los ingresos y gastos, directos e indirectos, correspondientes a los activos objeto de cesión.

Lo dispuesto en este apartado también resultará de aplicación en el caso de transmisión de los activos intangibles referidos en el mismo, cuando dicha transmisión se realice entre entidades que no formen parte de un grupo de sociedades según los criterios establecidos en el artículo 42 del Código de Comercio, con independencia de la residencia y de la obligación de formular cuentas anuales consolidadas.

2. En el caso de cesión de activos intangibles, a los efectos de lo dispuesto en el apartado anterior, se entenderá por rentas la diferencia positiva entre los ingresos del ejercicio procedentes de la cesión del derecho de uso o de explotación de los activos, y las cantidades que sean deducidas en el mismo por aplicación de los artículos 11.4 ó 12.7 de esta Ley, por deterioros, y por aquellos gastos del ejercicio directamente relacionados con el activo cedido.

No obstante, en el caso de activos intangibles no reconocidos en el balance de la entidad, se entenderá por rentas el 80 por ciento de los ingresos procedentes de la cesión de aquellos.

3. Esta reducción deberá tenerse en cuenta a efectos de la determinación del importe de la cuota íntegra a que se refiere el artículo 31.1.b) de esta Ley.

4. Tratándose de entidades que tributen en el régimen de consolidación fiscal, las operaciones que den lugar a la aplicación de lo dispuesto en este artículo estarán sometidas a las obligaciones de documentación a que se refiere el apartado 2 del artículo 16 de esta Ley.

5. En ningún caso darán derecho a la reducción las rentas procedentes de la cesión del derecho de uso o de explotación, o de la transmisión, de marcas, obras literarias, artísticas o científicas, incluidas las películas cinematográficas, de

§ 23 Ley de apoyo a los emprendedores y su internacionalización

derechos personales susceptibles de cesión, como los derechos de imagen, de programas informáticos, equipos industriales, comerciales o científicos, ni de cualquier otro derecho o activo distinto de los señalados en el apartado 1.

6. A efectos de aplicar la presente reducción, con carácter previo a la realización de las operaciones, el sujeto pasivo podrá solicitar a la Administración tributaria la adopción de un acuerdo previo de valoración en relación con los ingresos procedentes de la cesión de los activos y de los gastos asociados, así como de las rentas generadas en la transmisión. Dicha solicitud se acompañará de una propuesta de valoración, que se fundamentará en el valor de mercado.

La propuesta podrá entenderse desestimada una vez transcurrido el plazo de resolución.

Reglamentariamente se fijará el procedimiento para la resolución de los acuerdos previos de valoración a que se refiere este apartado.

7. Asimismo, con carácter previo a la realización de las operaciones, el sujeto pasivo podrá solicitar a la Administración tributaria un acuerdo previo de calificación de los activos como pertenecientes a alguna de las categorías a que se refiere el apartado 1 de este artículo, y de valoración en relación con los ingresos procedentes de la cesión de aquellos y de los gastos asociados, así como de las rentas generadas en la transmisión. Dicha solicitud se acompañará de una propuesta de valoración, que se fundamentará en el valor de mercado.

La propuesta podrá entenderse desestimada una vez transcurrido el plazo de resolución.

La resolución de este acuerdo requerirá informe vinculante emitido por la Dirección General de Tributos, en relación con la calificación de los activos. En caso de estimarlo procedente, la Dirección General de Tributos podrá solicitar opinión no vinculante al respecto, al Ministerio de Economía y Competitividad.

Reglamentariamente se fijará el procedimiento para la resolución de los acuerdos previos de calificación y valoración a que se refiere este apartado.

8. La aplicación de lo dispuesto en el último párrafo del apartado 1 de este artículo es incompatible con la deducción por reinversión de beneficios extraordinarios, regulada en el artículo 42 de esta Ley.»

Tres. Se modifica el artículo 41 que queda redactado de la siguiente forma:

«Artículo 41. *Deducción por creación de empleo para trabajadores con discapacidad.*

1. Será deducible de la cuota íntegra la cantidad de 9.000 euros por cada persona/año de incremento del promedio de plantilla de trabajadores con discapacidad en un grado igual o superior al 33 por ciento e inferior al 65 por ciento, contratados por el sujeto pasivo, experimentado durante el período impositivo, respecto a la plantilla media de trabajadores de la misma naturaleza del período inmediato anterior.

2. Será deducible de la cuota íntegra la cantidad de 12.000 euros por cada persona/año de incremento del promedio de plantilla de trabajadores con discapacidad en un grado igual o superior al 65 por ciento, contratados por el sujeto pasivo, experimentado durante el período impositivo, respecto a la plantilla media de trabajadores de la misma naturaleza del período inmediato anterior.

3. Los trabajadores contratados que dieran derecho a la deducción prevista en este artículo no se computarán a efectos de la libertad de amortización con creación de empleo regulada en el artículo 109 de esta Ley.»

Cuatro. Se añade una disposición transitoria cuadragésima, que queda redactada de la siguiente forma:

«Disposición transitoria cuadragésima. *Régimen transitorio de la reducción de ingresos procedentes de determinados activos intangibles.*

Las cesiones del derecho de uso o de explotación de activos intangibles que se hayan realizado con anterioridad a la entrada en vigor de la Ley 14/2013, de Apoyo a

§ 23 Ley de apoyo a los emprendedores y su internacionalización

los Emprendedores y su Internacionalización, se regularán por lo establecido en el artículo 23 de esta Ley, según redacción dada al mismo por la disposición adicional octava. Ocho de la Ley 16/2007, de 4 de julio, de reforma y adaptación de la legislación mercantil en materia contable para su armonización internacional con base en la normativa de la Unión Europea.»

Artículo 27. *Incentivos fiscales para inversiones en empresas de nueva o reciente creación y por inversión de beneficios.*

Se introducen las siguientes modificaciones en la Ley 35/2006, de 28 de noviembre, del Impuesto sobre la Renta de las Personas Físicas y de modificación parcial de las Leyes de los Impuestos sobre Sociedades, sobre la Renta de no Residentes y sobre el Patrimonio:

Uno. Se suprime la letra d) del apartado 4 del artículo 33.

Dos. Se modifica el artículo 38, que queda redactado de la siguiente forma:

«Artículo 38. *Reinversión en los supuestos de transmisión de vivienda habitual o de acciones o participaciones en empresas de nueva o reciente creación.*

1. Podrán excluirse de gravamen las ganancias patrimoniales obtenidas por la transmisión de la vivienda habitual del contribuyente, siempre que el importe total obtenido por la transmisión se reinvierta en la adquisición de una nueva vivienda habitual en las condiciones que reglamentariamente se determinen.

Cuando el importe reinvertido sea inferior al total de lo percibido en la transmisión, únicamente se excluirá de tributación la parte proporcional de la ganancia patrimonial obtenida que corresponda a la cantidad reinvertida.

2. Podrán excluirse de gravamen las ganancias patrimoniales que se pongan de manifiesto con ocasión de la transmisión de acciones o participaciones por las que se hubiera practicado la deducción prevista en el artículo 68.1 de esta Ley, siempre que el importe total obtenido por la transmisión de las mismas se reinvierta en la adquisición de acciones o participaciones de las citadas entidades en las condiciones que reglamentariamente se determinen.

Cuando el importe reinvertido sea inferior al total percibido en la transmisión, únicamente se excluirá de tributación la parte proporcional de la ganancia patrimonial obtenida que corresponda a la cantidad reinvertida.

No resultará de aplicación lo dispuesto en este apartado en los siguientes supuestos:

a) Cuando el contribuyente hubiera adquirido valores homogéneos en el año anterior o posterior a la transmisión de las acciones o participaciones. En este caso, la exención no procederá respecto de los valores que como consecuencia de dicha adquisición permanezcan en el patrimonio del contribuyente.

b) Cuando las acciones o participaciones se transmitan a su cónyuge, a cualquier persona unida al contribuyente por parentesco, en línea recta o colateral, por consanguinidad o afinidad, hasta el segundo grado incluido, a una entidad respecto de la que se produzca, con el contribuyente o con cualquiera de las personas anteriormente citadas, alguna de las circunstancias establecidas en el artículo 42 del Código de Comercio, con independencia de la residencia y de la obligación de formular cuentas anuales consolidadas, distinta de la propia entidad cuyas participaciones se transmiten.»

Tres. Se modifica el apartado 1 del artículo 67, que queda redactado de la siguiente forma:

«1. La cuota líquida estatal del Impuesto será el resultado de disminuir la cuota íntegra estatal en la suma de:

a) La deducción por inversión en empresas de nueva o reciente creación prevista en el apartado 1 del artículo 68 de esta Ley.

b) El 50 por ciento del importe total de las deducciones previstas en los apartados 2, 3, 4, 5, 6 y 7 del artículo 68 de esta Ley.»

§ 23 Ley de apoyo a los emprendedores y su internacionalización

Cuatro. Se añade un nuevo apartado 1 al artículo 68, que queda redactado de la siguiente forma:

«1. Dedución por inversión en empresas de nueva o reciente creación.

1.º Los contribuyentes podrán deducirse el 20 por ciento de las cantidades satisfechas en el período de que se trate por la suscripción de acciones o participaciones en empresas de nueva o reciente creación cuando se cumpla lo dispuesto en los números 2.º y 3.º de este apartado, pudiendo, además de la aportación temporal al capital, aportar sus conocimientos empresariales o profesionales adecuados para el desarrollo de la entidad en la que invierten en los términos que establezca el acuerdo de inversión entre el contribuyente y la entidad.

La base máxima de deducción será de 50.000 euros anuales y estará formada por el valor de adquisición de las acciones o participaciones suscritas.

No formará parte de la base de deducción el importe de las acciones o participaciones adquiridas con el saldo de la cuenta ahorro-empresa, en la medida en que dicho saldo hubiera sido objeto de deducción, ni las cantidades satisfechas por la suscripción de acciones o participaciones cuando respecto de tales cantidades el contribuyente practique una deducción establecida por la Comunidad Autónoma en el ejercicio de las competencias previstas en la Ley 22/2009, por el que se regula el sistema de financiación de las Comunidades Autónomas de régimen común y Ciudades con Estatuto de Autonomía.

2.º La entidad cuyas acciones o participaciones se adquieran deberá cumplir los siguientes requisitos:

a) Revestir la forma de Sociedad Anónima, Sociedad de Responsabilidad Limitada, Sociedad Anónima Laboral o Sociedad de Responsabilidad Limitada Laboral, en los términos previstos en el texto refundido de la Ley de Sociedades de Capital, aprobado por el Real Decreto Legislativo 1/2010, de 2 de julio, y en la Ley 4/1997, de 24 de marzo, de Sociedades Laborales, y no estar admitida a negociación en ningún mercado organizado.

Este requisito deberá cumplirse durante todos los años de tenencia de la acción o participación.

b) Ejercer una actividad económica que cuente con los medios personales y materiales para el desarrollo de la misma. En particular, no podrá tener por actividad la gestión de un patrimonio mobiliario o inmobiliario a que se refiere el artículo 4.8.Dos.a) de la Ley 19/1991, de 6 de junio, del Impuesto sobre el Patrimonio, en ninguno de los períodos impositivos de la entidad concluidos con anterioridad a la transmisión de la participación.

c) El importe de la cifra de los fondos propios de la entidad no podrá ser superior a 400.000 euros en el inicio del período impositivo de la misma en que el contribuyente adquiera las acciones o participaciones.

Cuando la entidad forme parte de un grupo de sociedades en el sentido del artículo 42 del Código de Comercio, con independencia de la residencia y de la obligación de formular cuentas anuales consolidadas, el importe de los fondos propios se referirá al conjunto de entidades pertenecientes a dicho grupo.

3.º A efectos de aplicar lo dispuesto en el apartado 1.º anterior deberán cumplirse las siguientes condiciones:

a) Las acciones o participaciones en la entidad deberán adquirirse por el contribuyente bien en el momento de la constitución de aquella o mediante ampliación de capital efectuada en los tres años siguientes a dicha constitución y permanecer en su patrimonio por un plazo superior a tres años e inferior a doce años.

b) La participación directa o indirecta del contribuyente, junto con la que posean en la misma entidad su cónyuge o cualquier persona unida al contribuyente por parentesco, en línea recta o colateral, por consanguinidad o afinidad, hasta el segundo grado incluido, no puede ser, durante ningún día de los años naturales de

§ 23 Ley de apoyo a los emprendedores y su internacionalización

tenencia de la participación, superior al 40 por ciento del capital social de la entidad o de sus derechos de voto.

c) Que no se trate de acciones o participaciones en una entidad a través de la cual se ejerza la misma actividad que se venía ejerciendo anteriormente mediante otra titularidad.

4.º Cuando el contribuyente transmita acciones o participaciones y opte por la aplicación de la exención prevista en el apartado 2 del artículo 38 de esta Ley, únicamente formará parte de la base de la deducción correspondiente a las nuevas acciones o participaciones suscritas la parte de la reinversión que exceda del importe total obtenido en la transmisión de aquellas. En ningún caso se podrá practicar deducción por las nuevas acciones o participaciones mientras las cantidades invertidas no superen la citada cuantía.

5.º Para la práctica de la deducción será necesario obtener una certificación expedida por la entidad cuyas acciones o participaciones se hayan adquirido indicando el cumplimiento de los requisitos señalados en el número 2.º anterior en el período impositivo en el que se produjo la adquisición de las mismas.»

Cinco. Se modifica el apartado 2 del artículo 68, que queda redactado de la siguiente forma:

«2. Deducciones en actividades económicas.

A los contribuyentes por este Impuesto que ejerzan actividades económicas les serán de aplicación los incentivos y estímulos a la inversión empresarial establecidos o que se establezcan en la normativa del Impuesto sobre Sociedades con igualdad de porcentajes y límites de deducción, con excepción de lo dispuesto en los artículos 42 y 44.2 del texto refundido de la Ley del Impuesto sobre Sociedades.

La deducción prevista en el artículo 37 del texto refundido de la Ley del Impuesto sobre Sociedades se aplicará con las siguientes especialidades:

1.º Darán derecho a la deducción los rendimientos netos de actividades económicas del período impositivo que se inviertan en elementos nuevos del inmovilizado material o inversiones inmobiliarias afectos a actividades económicas desarrolladas por el contribuyente.

A estos efectos se entenderá que los rendimientos netos de actividades económicas del período impositivo son objeto de inversión cuando, en los términos previstos en el artículo 37 del texto refundido de la Ley del Impuesto sobre Sociedades, se invierta una cuantía equivalente a la parte de la base liquidable general positiva del período impositivo que corresponda a tales rendimientos, sin que en ningún caso la misma cuantía pueda entenderse invertida en más de un activo.

La base de la deducción será la cuantía a que se refiere el párrafo anterior.

2.º El porcentaje de deducción será del 5 por ciento cuando el contribuyente hubiera practicado la reducción prevista en el apartado 3 del artículo 32 de esta Ley o en la disposición adicional vigésima séptima de esta Ley, o se trate de rentas obtenidas en Ceuta y Melilla respecto de las que se hubiera aplicado la deducción prevista en el artículo 68.4 de esta Ley.

3.º El importe de la deducción no podrá exceder de la suma de la cuota íntegra estatal y autonómica del período impositivo en el que se obtuvieron los rendimientos netos de actividades económicas señalados en el número 1.º anterior.

4.º No resultará de aplicación lo dispuesto en los apartados 5 y 8 del artículo 37 del texto refundido de la Ley del Impuesto sobre Sociedades.

No obstante, cuando se trate de contribuyentes por este Impuesto que ejerzan actividades económicas y determinen su rendimiento neto por el método de estimación objetiva los incentivos a que se refiere este apartado 2 sólo les serán de aplicación cuando así se establezca reglamentariamente teniendo en cuenta las características y obligaciones formales del citado método.»

Seis. Se modifica el apartado 2 del artículo 69, que queda redactado de la siguiente forma:

§ 23 Ley de apoyo a los emprendedores y su internacionalización

«2. Los límites de la deducción a que se refiere el apartado 2 del artículo 68 de esta Ley serán los que establezca la normativa del Impuesto sobre Sociedades para los incentivos y estímulos a la inversión empresarial. Dichos límites se aplicarán sobre la cuota que resulte de minorar la suma de las cuotas íntegras, estatal y autonómica, en el importe total de las deducciones por inversión en empresas de nueva o reciente creación, prevista en el artículo 68.1 de la misma, y por actuaciones para la protección y difusión del Patrimonio Histórico Español y de las ciudades, conjuntos y bienes declarados Patrimonio Mundial, prevista en el artículo 68.5 de esta Ley.»

Siete. Se modifica el apartado 1 del artículo 70, que queda redactado de la siguiente forma:

«1. La aplicación de la deducción por cuenta ahorro-empresa y de la deducción por inversión en empresas de nueva o reciente creación, requerirá que el importe comprobado del patrimonio del contribuyente al finalizar el período de la imposición exceda del valor que arroja su comprobación al comienzo del mismo al menos en la cuantía de las inversiones realizadas.»

Ocho. Se modifica el apartado 1 del artículo 77, que queda redactado de la siguiente forma:

«1. La cuota líquida autonómica será el resultado de disminuir la cuota íntegra autonómica en la suma de:

a) El 50 por ciento del importe total de las deducciones previstas en los apartados 2, 3, 4, 5, 6 y 7 del artículo 68 de esta Ley, con los límites y requisitos de situación patrimonial previstos en sus artículos 69 y 70.

b) El importe de las deducciones establecidas por la Comunidad Autónoma en el ejercicio de las competencias previstas en la Ley 22/2009, de 18 de diciembre, por la que se regula el sistema de financiación de las Comunidades Autónomas de régimen común y Ciudades con Estatuto de Autonomía y se modifican determinadas normas tributarias.»

Nueve. Se modifica la letra e) del apartado 2 del artículo 105, que queda redactado de la siguiente forma:

«e) Para las entidades a las que se refiere el artículo 68.1 de esta Ley cuyos socios o accionistas hubieran solicitado la certificación prevista en el mismo.»

Diez. Se suprime la disposición adicional trigésima cuarta.

Once. Se modifica la disposición adicional trigésima octava, que queda redactada de la siguiente forma:

«Disposición adicional trigésima octava. *Aplicación de determinados incentivos fiscales.*

1. Lo previsto en el apartado 3 del artículo 32 de esta Ley solamente resultará de aplicación a los contribuyentes que hubieran iniciado el ejercicio de una actividad económica a partir de 1 de enero de 2013.

2. Lo previsto en los artículos 38.2 y 68.1 de esta Ley solamente resultará de aplicación respecto de las acciones o participaciones suscritas a partir de la entrada en vigor de la Ley 14/2013, de Apoyo a los Emprendedores y su Internacionalización.

3. La deducción prevista en el artículo 37 del texto refundido de la Ley del Impuesto sobre Sociedades a que se refiere el artículo 68.2 de esta Ley, sólo resultará de aplicación respecto de los rendimientos netos de actividades económicas obtenidos a partir de 1 de enero de 2013.»

Doce. Se añade una nueva disposición transitoria vigésima séptima, con el siguiente contenido:

§ 23 Ley de apoyo a los emprendedores y su internacionalización

«Disposición transitoria vigésima séptima. *Acciones o participaciones de entidades de nueva o reciente creación adquiridas con anterioridad a la entrada en vigor de la Ley 14/2013, de Apoyo a los Emprendedores y su Internacionalización.*

Los contribuyentes que obtengan ganancias patrimoniales que se pongan de manifiesto con ocasión de la transmisión de acciones o participaciones adquiridas con anterioridad a la entrada en vigor de la Ley 14/2013 podrán aplicar la exención prevista en la disposición adicional trigésima cuarta de esta Ley en su redacción en vigor a 31 de diciembre de 2012, siempre que se cumplan los requisitos y condiciones establecidos en dicha disposición adicional.»

Artículo 28. *Cotización aplicable a los trabajadores incluidos en el Régimen Especial de Trabajadores por cuenta propia o Autónomos en los casos de pluriactividad con jornada laboral a tiempo completo o a tiempo parcial superior al 50 por ciento.*

(Derogado)

Artículo 29. *Reducciones a la Seguridad Social aplicables a los trabajadores por cuenta propia.*

Se añade una nueva disposición adicional, trigésima quinta bis, al texto refundido de la Ley General de la Seguridad Social, aprobado por el Real Decreto Legislativo 1/1994, de 20 de junio, con la siguiente redacción:

«Disposición adicional trigésima quinta bis. *Reducciones a la Seguridad Social aplicables a los trabajadores por cuenta propia.*

1. Los trabajadores por cuenta propia que tengan 30 o más años de edad y que causen alta inicial o que no hubieran estado en situación de alta en los cinco años inmediatamente anteriores, a contar desde la fecha de efectos del alta, en el Régimen Especial de la Seguridad Social de los Trabajadores por Cuenta Propia o Autónomos, podrán aplicarse las siguientes reducciones sobre la cuota por contingencias comunes, siendo la cuota a reducir el resultado de aplicar a la base mínima de cotización que corresponda el tipo mínimo de cotización vigente en cada momento, incluida la incapacidad temporal, por un período máximo de 18 meses, según la siguiente escala:

- a) Una reducción equivalente al 80 por ciento de la cuota durante los 6 meses inmediatamente siguientes a la fecha de efectos del alta.
- b) Una reducción equivalente al 50 por ciento de la cuota durante los 6 meses siguientes al período señalado en la letra a).
- c) Una reducción equivalente al 30 por ciento de la cuota durante los 6 meses siguientes al período señalado en la letra b).

Lo previsto en el presente apartado no resultará de aplicación a los trabajadores por cuenta propia que empleen trabajadores por cuenta ajena.

2. Los trabajadores por cuenta propia que opten por el sistema del apartado anterior, no podrán acogerse a las bonificaciones y reducciones de la disposición adicional trigésima quinta.

3. Lo dispuesto en los apartados anteriores será también de aplicación a los socios trabajadores de Cooperativas de Trabajo Asociado que estén encuadrados en el Régimen Especial de la Seguridad Social de los Trabajadores por Cuenta Propia o Autónomos, cuando cumplan los requisitos previstos en dichos apartados.

4. Las reducciones de cuotas previstas en esta disposición adicional se soportarán por el presupuesto de ingresos de la Seguridad Social.»

§ 23 Ley de apoyo a los emprendedores y su internacionalización

Artículo 30. *Reducciones y bonificaciones de cuotas a la Seguridad Social para las personas con discapacidad que se establezcan como trabajadores por cuenta propia.*

Se modifica la disposición adicional undécima de la Ley 45/2002, de 12 de diciembre, de medidas urgentes para la reforma del sistema de protección por desempleo y mejora de la ocupabilidad, que queda redactada del siguiente modo:

«Disposición adicional undécima. *Reducciones y bonificaciones de cuotas a la Seguridad Social para las personas con discapacidad que se establezcan como trabajadores por cuenta propia.*

1. Las personas con un grado de discapacidad igual o superior al 33 por ciento, que causen alta inicial en el Régimen Especial de la Seguridad Social de los Trabajadores por Cuenta Propia o Autónomos, se beneficiarán, durante los cinco años siguientes a la fecha de efectos del alta, de las siguientes reducciones y bonificaciones sobre la cuota por contingencias comunes, siendo la cuota a reducir el resultado de aplicar a la base mínima de cotización que corresponda el tipo mínimo de cotización vigente en cada momento, incluida la incapacidad temporal, por un período máximo de 5 años, según la siguiente escala:

a) Una reducción equivalente al 80 por ciento de la cuota durante los 6 meses inmediatamente siguientes a la fecha de efectos del alta.

Lo previsto en esta letra a) no resultará de aplicación a los trabajadores por cuenta propia con discapacidad que empleen a trabajadores por cuenta ajena.

b) Una bonificación equivalente al 50 por ciento de la cuota durante los 54 meses siguientes.

2. Cuando los trabajadores por cuenta propia con un grado de discapacidad igual o superior al 33 por ciento tengan menos de 35 años de edad y causen alta inicial o no hubieran estado en situación de alta en los cinco años inmediatamente anteriores, a contar desde la fecha de efectos del alta, en el Régimen Especial de la Seguridad Social de los Trabajadores por Cuenta Propia o Autónomos, podrán aplicarse las siguientes reducciones y bonificaciones sobre la cuota por contingencias comunes, siendo la cuota a reducir el resultado de aplicar a la base mínima de cotización que corresponda el tipo mínimo de cotización vigente en cada momento, incluida la incapacidad temporal, por un período máximo de 5 años, según la siguiente escala:

a) Una reducción equivalente al 80 por ciento de la cuota durante los 12 meses inmediatamente siguientes a la fecha de efectos del alta.

b) Una bonificación equivalente al 50 por ciento de la cuota durante los cuatro años siguientes.

Lo previsto en este apartado no resultará de aplicación a los trabajadores por cuenta propia con discapacidad que empleen a trabajadores por cuenta ajena.

3. Los trabajadores por cuenta propia con discapacidad a que se refiere el apartado anterior, que hubieran optado por el sistema descrito en el mismo, podrán acogerse posteriormente, en su caso, a las reducciones y bonificaciones del apartado 1, siempre y cuando el cómputo total de las mismas no supere el plazo máximo de 60 mensualidades.

4. Lo dispuesto en los apartados anteriores será también de aplicación a los socios trabajadores de Cooperativas de Trabajo Asociado, que estén encuadrados en el Régimen Especial de la Seguridad Social de los Trabajadores por Cuenta Propia o Autónomos, cuando cumplan los requisitos de los apartados anteriores de esta disposición adicional.

5. Las bonificaciones y reducciones de cuotas previstas en esta disposición adicional se financiarán con cargo a la correspondiente partida presupuestaria del Servicio Público de Empleo Estatal y se soportarán por el presupuesto de ingresos de la Seguridad Social, respectivamente.»

TÍTULO III

Apoyo a la financiación de los emprendedores

Artículo 31. *Acuerdos de refinanciación.*

(Derogado)

Artículo 32. *Modificación de la Ley 24/1988, de 28 de julio, del Mercado de Valores.*

La letra l) del artículo 2.1 de la Ley 24/1988, de 28 de julio, del Mercado de Valores queda modificada como sigue:

«l) Las cédulas y bonos de internacionalización.»

Artículo 33. *Modificación de la Ley 44/2002, de 22 de noviembre, de Medidas de Reforma del Sistema Financiero.*

La Ley 44/2002, de 22 de noviembre, de Medidas de Reforma del Sistema Financiero queda modificada de la siguiente forma:

Uno. Se modifica el apartado primero del artículo 13, del siguiente modo:

«Primero. Las entidades de crédito podrán emitir valores de renta fija con la denominación exclusiva de “Cédulas Territoriales”, cuyo capital e intereses estarán especialmente garantizados por:

a) Los préstamos y créditos concedidos por el emisor al Estado, las Comunidades Autónomas, los Entes Locales, así como a los organismos autónomos y a las entidades públicas empresariales dependientes de los mismos.

b) Los préstamos y créditos concedidos por el emisor a administraciones centrales, administraciones regionales, autoridades locales, así como a organismos autónomos, entidades públicas empresariales y otras entidades de naturaleza análoga del Espacio Económico Europeo que no pertenezcan al Estado español, siempre que tales préstamos no estén vinculados a la financiación de contratos de exportación de bienes y servicios ni a la internacionalización de empresas.»

Dos. Se modifica el apartado cuarto del artículo 13, del siguiente modo:

«Cuarto. Los tenedores de cédulas tendrán derecho preferente sobre los derechos de crédito de la entidad emisora referidos en el apartado primero, para el cobro de los derechos derivados del título que ostenten sobre dichos valores, en los términos del artículo 1.922 del Código Civil.»

Artículo 34. *Cédulas y bonos de internacionalización.*

(Derogado).

Artículo 35. *Capital Social mínimo de las Sociedades de Garantía Recíproca.*

Se modifica el artículo 8 de la Ley 1/1994, de 11 de marzo, sobre Régimen Jurídico de las Sociedades de Garantía Recíproca, que queda redactado de la siguiente manera:

«**Artículo 8.** *Cifra mínima del capital social desembolsado y de recursos propios computables.*

1. El capital social mínimo de las sociedades de garantía recíproca no podrá ser inferior a 10.000.000 de euros.

2. Para garantizar la liquidez y solvencia de las sociedades de garantía recíproca, en su condición de entidades financieras, el capital indicado en el apartado anterior podrá ser modificado, en los términos establecidos en el artículo 47.1,a) de la Ley 26/1988, de 29 de julio, sobre disciplina e intervención de las entidades de crédito.

3. El importe de la cifra de recursos propios computables de las sociedades de garantía recíproca no podrá ser inferior a 15.000.000 de euros. A los efectos de este

apartado la cifra de recursos propios computables se calculará de acuerdo con la definición que fije el Banco de España.»

TÍTULO IV

Apoyo al crecimiento y desarrollo de proyectos empresariales

CAPÍTULO I

Simplificación de las cargas administrativas

Artículo 36. *Revisión del clima de negocios a través de mejoras regulatorias. Indicadores e intercambio de mejores prácticas.*

1. Con carácter anual, el Ministerio de Economía y Competitividad, recopilará y analizará propuestas para la mejora del clima de negocios para la inversión productiva, procedentes de operadores económicos, departamentos ministeriales, y administraciones autonómicas y locales. Asimismo, se analizará la posición relativa de la economía española en los principales sistemas de indicadores internacionales de competitividad y clima de negocios.

2. El Ministerio de Economía y Competitividad formulará, con carácter anual, un informe preliminar con propuestas de reforma regulatoria para la mejora del clima de negocios y la competitividad de la economía española. Estas propuestas se integrarán en el Plan Estratégico de Internacionalización recogido en el artículo 50.

3. El Ministerio de Economía y Competitividad impulsará, en cooperación con las administraciones autonómicas y locales en el marco del Comité para la Mejora de la Regulación, el desarrollo y publicidad de indicadores de clima de negocios y buena regulación para la inversión productiva en el ámbito de las administraciones, así como el intercambio de buenas prácticas favorecedoras de un entorno propicio a la actividad económica.

Artículo 37. *Simplificación de cargas administrativas.*

Las Administraciones Públicas que en el ejercicio de sus respectivas competencias creen nuevas cargas administrativas para las empresas eliminarán al menos una carga existente de coste equivalente.

Artículo 38. *Reducción de las cargas estadísticas.*

1. Los servicios estatales de estadística, en el desarrollo de sus actividades, adoptarán medidas tendentes a la reducción de la carga estadística que soportan los emprendedores, a fin de facilitar el cumplimiento de las obligaciones de suministro de información con fines estadísticos existentes y la calidad que debe tener la información estadística producida.

2. Son medidas concretas para llevar a efecto esta reducción de cargas estadísticas las siguientes:

a) Los servicios estatales de estadística tendrán acceso en las condiciones establecidas por la Ley 12/1989, de 9 de mayo, de la Función Estadística Pública, a la información ya disponible en los registros de la Administración General del Estado para la elaboración de las operaciones incluidas en el Plan Estadístico Nacional.

b) Se fomentará la presentación de cuestionarios por medios telemáticos.

c) Durante el primer año desde la creación de una empresa que contrate a menos de 50 asalariados, el Instituto Nacional de Estadística limitará a una el número de encuestas de cumplimentación obligatoria en las que dicha empresa puede ser seleccionada.

El número de cuestionarios a cumplimentar de una encuesta dependerá de si su periodicidad es mensual, trimestral o anual.

Artículo 39. *Prevención de riesgos laborales en las PYMES.*

La Ley 31/1995, de 8 de noviembre, de Prevención de Riesgos Laborales, queda modificada en los siguientes términos:

§ 23 Ley de apoyo a los emprendedores y su internacionalización

Uno. Se modifica el artículo 30.5, que queda redactado del siguiente modo:

«5. En las empresas de hasta diez trabajadores, el empresario podrá asumir personalmente las funciones señaladas en el apartado 1, siempre que desarrolle de forma habitual su actividad en el centro de trabajo y tenga la capacidad necesaria, en función de los riesgos a que estén expuestos los trabajadores y la peligrosidad de las actividades, con el alcance que se determine en las disposiciones a que se refiere el artículo 6.1.e) de esta Ley. La misma posibilidad se reconoce al empresario que, cumpliendo tales requisitos, ocupe hasta 25 trabajadores, siempre y cuando la empresa disponga de un único centro de trabajo.»

Dos. Se añade una Disposición adicional decimoséptima con la siguiente redacción:

«Disposición adicional decimoséptima. *Asesoramiento técnico a las empresas de hasta veinticinco trabajadores.*

En cumplimiento del apartado 5 del artículo 5 y de los artículos 7 y 8 de esta Ley, el Ministerio de Empleo y Seguridad Social y el Instituto Nacional de Seguridad e Higiene en el Trabajo, en colaboración con las Comunidades Autónomas y los agentes sociales, prestarán un asesoramiento técnico específico en materia de seguridad y salud en el trabajo a las empresas de hasta veinticinco trabajadores.

Esta actuación consistirá en el diseño y puesta en marcha de un sistema dirigido a facilitar al empresario el asesoramiento necesario para la organización de sus actividades preventivas, impulsando el cumplimiento efectivo de las obligaciones preventivas de forma simplificada.»

Artículo 40. *Libro de Visitas electrónico de la Inspección de Trabajo y Seguridad Social.*

Se modifica el apartado 3 del artículo 14 de la Ley 42/1997, de 14 de noviembre, Ordenadora de la Inspección de Trabajo y Seguridad Social, que queda redactado de la siguiente forma:

«3. La Autoridad Central de la Inspección de Trabajo y Seguridad Social pondrá a disposición de las empresas, de oficio y sin necesidad de solicitud de alta, un Libro de Visitas electrónico por cada uno de sus centros de trabajo, en el que los funcionarios actuantes, con ocasión de cada visita a los centros de trabajo o comprobación por comparecencia del sujeto inspeccionado en dependencias públicas que realicen, extenderán diligencia sobre tal actuación.

Mediante Orden del Ministerio de Empleo y Seguridad Social se determinarán los hechos y actos que deban incorporarse al Libro de Visitas electrónico, así como los obligados, la forma de remisión a los mismos y los sistemas de verificación electrónica de su integridad. Asimismo, se establecerán los supuestos excepcionados de llevar Libro de Visitas electrónico, el medio sustitutivo al mismo y el régimen transitorio de aplicación de esta medida.»

Artículo 41. *Apoderamientos electrónicos.*

Los poderes y sus revocaciones, otorgados por administradores o apoderados de sociedades mercantiles o por emprendedores de responsabilidad limitada podrán también ser conferidos en documento electrónico, siempre que el documento de poder sea suscrito con la firma electrónica reconocida del poderdante. Dicho documento podrá ser remitido directamente por medios electrónicos al Registro que corresponda.

CAPÍTULO II

Medidas para impulsar la contratación pública con emprendedores**Artículo 42.** *Uniones de empresarios.*

Se modifica el artículo 59.1 del Real Decreto Legislativo 3/2011, de 14 de noviembre, por el que se aprueba el texto refundido de la Ley de Contratos del Sector Público, que queda redactado de la siguiente forma:

«1. Podrán contratar con el sector público las uniones de empresarios que se constituyan temporalmente al efecto, sin que sea necesaria la formalización de las mismas en escritura pública hasta que se haya efectuado la adjudicación del contrato a su favor.

Los empresarios que estén interesados en formar las Uniones a las que se refiere el párrafo anterior podrán darse de alta en el Registro Oficial de Licitadores y Empresas Clasificadas del Estado, que especificará esta circunstancia.»

Artículo 43. *Elevación de umbrales para la exigencia de clasificación.*

El texto refundido de la Ley de Contratos del Sector Público, aprobado por Real Decreto Legislativo 3/2011, de 14 de noviembre, queda modificado en los siguientes términos:

Uno. Se modifica el apartado 1 del artículo 65, que queda redactado de la siguiente forma:

«1. Para contratar con las Administraciones Públicas la ejecución de contratos de obras cuyo valor estimado sea igual o superior a 500.000 euros o de contratos de servicios cuyo valor estimado sea igual o superior a 200.000 euros, será requisito indispensable que el empresario se encuentre debidamente clasificado. Sin embargo, no será necesaria clasificación para celebrar contratos de servicios comprendidos en las categorías 6, 8, 21, 26 y 27 del Anexo II.

En el caso de que una parte de la prestación objeto del contrato tenga que ser realizada por empresas especializadas que cuenten con una determinada habilitación o autorización profesional, la clasificación en el subgrupo correspondiente a esa especialización, en caso de ser exigida, podrá suplirse por el compromiso del empresario de subcontratar la ejecución de esta porción con otros empresarios que dispongan de la habilitación y, en su caso, clasificación necesarias, siempre que el importe de la parte que debe ser ejecutada por éstos no exceda del 50 por ciento del precio del contrato.»

Dos. Se modifica el apartado 5 del artículo 65, que queda redactado de la siguiente forma:

«5. Las entidades del sector público que no tengan el carácter de Administración Pública podrán exigir una determinada clasificación a los licitadores para definir las condiciones de solvencia requeridas para celebrar el correspondiente contrato, en los supuestos del apartado 1 del artículo 65.»

Tres. Se modifica la disposición transitoria cuarta, que queda redactada de la siguiente forma:

«Disposición transitoria cuarta. *Determinación de los casos en que es exigible la clasificación de las empresas.*

El apartado 1 del artículo 65, en cuanto determina los contratos para cuya celebración es exigible la clasificación previa, entrará en vigor conforme a lo que se establezca en las normas reglamentarias de desarrollo de esta Ley por las que se definan los grupos, subgrupos y categorías en que se clasificarán esos contratos, continuando vigente, hasta entonces, el párrafo primero del apartado 1 del artículo 25 del Texto Refundido de la Ley de Contratos de las Administraciones Públicas.

§ 23 Ley de apoyo a los emprendedores y su internacionalización

No obstante lo anterior, no será exigible la clasificación en los contratos de obras cuyo valor estimado sea inferior a 500.000 euros ni en los contratos de servicios cuyo valor estimado sea inferior a 200.000 euros.»

Artículo 44. *Garantías para la contratación pública.*

El texto refundido de la Ley de Contratos del Sector Público, aprobado por Real Decreto Legislativo 3/2011, de 14 de noviembre, queda modificado en los siguientes términos:

Uno. Se modifica el artículo 96 apartados 2 y 3, que queda redactado de la siguiente forma:

«2. Cuando así se prevea en los pliegos, la garantía en los contratos de obras, suministros y servicios, así como en los de gestión de servicios públicos cuando las tarifas las abone la administración contratante, podrá constituirse mediante retención en el precio. En el pliego se fijará la forma y condiciones de la retención.

3. La acreditación de la constitución de la garantía podrá hacerse mediante medios electrónicos, salvo que en el pliego se establezca lo contrario.»

Dos. Se añaden dos nuevos apartados 4 y 5 al artículo 146, de la siguiente forma:

«4. El órgano de contratación, si lo estima conveniente, podrá establecer en el pliego de cláusulas administrativas particulares que la aportación inicial de la documentación establecida en el apartado 1 se sustituya por una declaración responsable del licitador indicando que cumple las condiciones establecidas legalmente para contratar con la Administración. En tal caso, el licitador a cuyo favor recaiga la propuesta de adjudicación, deberá acreditar ante el órgano de contratación, previamente a la adjudicación del contrato, la posesión y validez de los documentos exigidos. En todo caso bastará con esta declaración responsable en los contratos de obras con valor estimado inferior a 1.000.000 euros y de suministros y servicios con valor estimado inferior a 90.000 euros.

En todo caso el órgano de contratación, en orden a garantizar el buen fin del procedimiento, podrá recabar, en cualquier momento anterior a la adopción de la propuesta de adjudicación, que los licitadores aporten documentación acreditativa del cumplimiento de las condiciones establecidas para ser adjudicatario del contrato.

5. El momento decisivo para apreciar la concurrencia de los requisitos de capacidad y solvencia exigidos para contratar con la Administración será el de finalización del plazo de presentación de las proposiciones.»

Tres. Se añade una nueva letra d) al artículo 32 de la siguiente forma:

«d) Todas aquellas disposiciones, actos o resoluciones emanadas de cualquier órgano de las Administraciones Públicas que otorguen, de forma directa o indirecta, ventajas a las empresas que hayan contratado previamente con cualquier Administración.»

Artículo 45. *Prohibición de discriminación a favor de contratistas previos en los procedimientos de contratación pública.*

1. En sus procedimientos de contratación, los entes, organismos y entidades integrantes del sector público no podrán otorgar ninguna ventaja directa o indirecta a las empresas que hayan contratado previamente con cualquier Administración.

2. Serán nulas de pleno derecho todas aquellas disposiciones contenidas en disposiciones normativas con o sin fuerza de Ley así como en actos o resoluciones emanadas de cualquier órgano del sector público que otorguen, de forma directa o indirecta, ventajas a las empresas que hayan contratado previamente con cualquier Administración.

§ 23 Ley de apoyo a los emprendedores y su internacionalización

Artículo 46. *Reducción del plazo para la devolución o cancelación de las garantías para las PYME.*

Se modifica el apartado 5 del artículo 102 del texto refundido de la Ley de Contratos del Sector Público aprobado por Real Decreto Legislativo 3/2011, de 14 de noviembre, que queda redactado de la siguiente forma:

«5. Transcurrido un año desde la fecha de terminación del contrato, sin que la recepción formal y la liquidación hubiesen tenido lugar por causas no imputables al contratista, se procederá, sin más demora, a la devolución o cancelación de las garantías una vez depuradas las responsabilidades a que se refiere el artículo 100.

Cuando el importe del contrato sea inferior a 1.000.000 de euros, si se trata de contratos de obras, o a 100.000 euros, en el caso de otros contratos, o cuando las empresas licitadoras reúnan los requisitos de pequeña o mediana empresa, definida según lo establecido en el Reglamento (CE) n.º 800/2008, de la Comisión, de 6 de agosto de 2008, por el que se declaran determinadas categorías de ayuda compatibles con el mercado común en aplicación de los artículos 107 y 108 del Tratado y no estén controladas directa o indirectamente por otra empresa que no cumpla tales requisitos, el plazo se reducirá a seis meses.»

Artículo 47. *Reducción del plazo de demora en el pago para que el contratista pueda optar a la resolución contractual.*

Se modifica el texto refundido de la Ley de Contratos del Sector Público, aprobado por Real Decreto Legislativo 3/2011, de 14 de noviembre, que queda redactado de la siguiente forma:

Uno. Se modifica el apartado 6 del artículo 216, de la siguiente forma:

«6. Si la demora de la Administración fuese superior a seis meses, el contratista tendrá derecho, asimismo, a resolver el contrato y al resarcimiento de los perjuicios que como consecuencia de ello se le originen.»

Dos. Se modifica el apartado 8 del artículo 216, de la siguiente forma:

«8. Las Comunidades Autónomas podrán reducir los plazos de treinta días, cuatro meses y seis meses establecidos en los apartados 4, 5 y 6 de este artículo.»

Tres. Se añade un nuevo artículo 228 bis, con la siguiente redacción:

«Artículo 228 bis. *Comprobación de los pagos a los subcontratistas o suministradores.*

Las Administraciones Públicas y demás entes públicos contratantes podrán comprobar el estricto cumplimiento de los pagos que los contratistas adjudicatarios de los contratos públicos, calificados como tales en el artículo 5, han de hacer a todos los subcontratistas o suministradores que participen en los mismos.

En tal caso, los contratistas adjudicatarios remitirán al ente público contratante, cuando este lo solicite, relación detallada de aquellos subcontratistas o suministradores que participen en el contrato cuando se perfeccione su participación, junto con aquellas condiciones de subcontratación o suministro de cada uno de ellos que guarden una relación directa con el plazo de pago. Asimismo, deberán aportar a solicitud del ente público contratante justificante de cumplimiento de los pagos a aquellos una vez terminada la prestación dentro de los plazos de pago legalmente establecidos en el artículo 228 y en la Ley 3/2004, de 29 de diciembre, en lo que le sea de aplicación. Estas obligaciones, que se incluirán en los anuncios de licitación y en los correspondientes pliegos de condiciones o en los contratos, se consideran condiciones esenciales de ejecución, cuyo incumplimiento, además de las consecuencias previstas por el ordenamiento jurídico, permitirá la imposición de las penalidades que a tal efecto se contengan en los pliegos.»

CAPÍTULO III

Simplificación de los requisitos de información económico-financiera**Artículo 48.** *Contabilidad de determinadas empresas.*

Se modifica el apartado 2 del artículo 28 del Código de Comercio de 1885, que queda redactado como sigue:

«2. El Libro Diario registrará día a día todas las operaciones relativas a la actividad de la empresa. Será válida, sin embargo, la anotación conjunta de los totales de las operaciones por períodos no superiores al trimestre, a condición de que su detalle aparezca en otros libros o registros concordantes, de acuerdo con la naturaleza de la actividad de que trate.»

Artículo 49. *Formulación de cuentas anuales abreviadas.*

El texto refundido de la Ley de Sociedades de Capital, aprobado por Real Decreto Legislativo 1/2010, de 2 de julio, queda modificado de la siguiente forma:

Uno. Se modifica el apartado 1 del artículo 257, que queda redactado como sigue:

«1. Podrán formular balance y estado de cambios en el patrimonio neto abreviados las sociedades que durante dos ejercicios consecutivos reúnan, a la fecha de cierre de cada uno de ellos, al menos dos de las circunstancias siguientes:

- a) Que el total de las partidas del activo no supere los cuatro millones de euros.
- b) Que el importe neto de su cifra anual de negocios no supere los ocho millones de euros.
- c) Que el número medio de trabajadores empleados durante el ejercicio no sea superior a cincuenta.

Las sociedades perderán esta facultad si dejan de reunir, durante dos ejercicios consecutivos, dos de las circunstancias a que se refiere el párrafo anterior.»

Dos. Se modifica el artículo 263, que queda redactado como sigue:

«Artículo 263. *Auditor de cuentas.*

1. Las cuentas anuales y, en su caso, el informe de gestión deberán ser revisados por auditor de cuentas.

2. Se exceptúa de esta obligación a las sociedades que durante dos ejercicios consecutivos reúnan, a la fecha de cierre de cada uno de ellos, al menos dos de las circunstancias siguientes:

- a) Que el total de las partidas del activo no supere los dos millones ochocientos cincuenta mil euros.
- b) Que el importe neto de su cifra anual de negocios no supere los cinco millones setecientos mil euros.
- c) Que el número medio de trabajadores empleados durante el ejercicio no sea superior a cincuenta.

Las sociedades perderán esta facultad si dejan de reunir, durante dos ejercicios consecutivos, dos de las circunstancias a que se refiere el párrafo anterior.

3. En el primer ejercicio social desde su constitución, transformación o fusión, las sociedades quedan exceptuadas de la obligación de auditarse si reúnen, al cierre de dicho ejercicio, al menos dos de las tres circunstancias expresadas en el apartado anterior.»

TÍTULO V

Internacionalización de la economía española**Sección 1.ª Fomento de la internacionalización**

CAPÍTULO I

Estrategia de fomento de la internacionalización**Artículo 50.** *Fomento de la internacionalización de la economía española.*

1. Constituyen las políticas de fomento de la internacionalización de la economía y la empresa españolas el conjunto de actuaciones que desarrolla el sector público, junto con el sector privado, para facilitar y reforzar la dimensión internacional de la economía española y fomentar la presencia exterior de las empresas y de los emprendedores como factores de estabilidad, crecimiento y generación de empleo. Dicha dimensión se extiende asimismo a la acción económica institucional en foros bilaterales y multilaterales y a las acciones de fomento de la inversión extranjera en España y de España en el exterior.

2. El Gobierno dirige las políticas de fomento de la internacionalización de la economía y la empresa española, cuya coordinación corresponde al Ministerio de Economía y Competitividad, sin perjuicio de las competencias que el ordenamiento jurídico otorga a los distintos Ministerios y a las Comunidades Autónomas.

Artículo 51. *El Plan Estratégico de Internacionalización de la Economía Española.*

1. La acción del Gobierno en materia de fomento de la internacionalización, en los términos previstos en el artículo anterior, se plasmará en el Plan Estratégico de Internacionalización de la Economía Española.

2. El objetivo del Plan Estratégico de Internacionalización de la Economía Española será la mejora de la competitividad y la maximización de la contribución del sector exterior al crecimiento y la creación de empleo. Este Plan incluirá las iniciativas para el fomento de la internacionalización y de la mejora de la competitividad de la economía española y de las empresas, el establecimiento de las prioridades geográficas y sectoriales y los planes de actuación de los organismos con competencias en la materia.

3. El Plan se regirá por los siguientes principios:

a) Coherencia y coordinación de la acción de las Administraciones Públicas, con particular atención e incidencia en las iniciativas de estímulo a la internacionalización de los emprendedores.

b) Complementariedad con la actuación del sector privado.

4. El Plan Estratégico será elaborado, con carácter bienal, por el Ministerio de Economía y Competitividad, en el marco del Grupo Interministerial de Apoyo a la Internacionalización de la empresa española y con la participación del sector privado y de las Comunidades Autónomas en el ámbito de sus competencias, y en coherencia con los fines y objetivos de la Política Exterior del Gobierno.

El Plan será aprobado a propuesta del Ministerio de Economía y Competitividad, por Acuerdo del Consejo de Ministros, previo informe de la Comisión Delegada del Gobierno para Asuntos Económicos.

El Plan será remitido a las Cortes y presentado por el Secretario de Estado de Comercio ante la Comisión correspondiente del Congreso de los Diputados y del Senado.

5. El Ministerio de Economía y Competitividad establecerá un sistema de evaluación y control de los instrumentos que integran el Plan Estratégico de Internacionalización con el fin de asegurar la calidad y eficacia de las actuaciones de internacionalización. El resultado de las evaluaciones será público y servirá de base para las modificaciones normativas y de gestión de los instrumentos y organismos que se incorporarán en las sucesivas versiones del Plan.

CAPÍTULO II

Instrumentos y organismos comerciales y de apoyo a la empresa

Artículo 52. *Instrumentos y Organismos comerciales y de apoyo a la empresa.*

1. Constituyen instrumentos comerciales especializados de apoyo a la internacionalización de la economía y la empresa:

a) En el ámbito de la Administración General del Estado, los siguientes:

i) La Red Exterior, integrada en las Misiones Diplomáticas o las Representaciones Permanentes, y la Red Territorial, dependientes ambas del Ministerio de Economía y Competitividad.

ii) La entidad pública empresarial ICEX España Exportación e Inversiones (ICEX), creada por el Real Decreto-ley 4/2011, de 8 de abril.

b) Las Cámaras de Comercio Españolas en el Extranjero, cuando se reconozcan oficialmente, apoyarán, asimismo, la internacionalización de la economía y la empresa españolas.

2. El Servicio Exterior del Estado contribuirá al apoyo de las empresas en el exterior.

Artículo 53. *Red Exterior y Territorial del Ministerio de Economía y Competitividad.*

1. La Red Exterior y Territorial del Ministerio de Economía y Competitividad es el soporte básico en el proceso de internacionalización de las empresas y los emprendedores por su proximidad a los mercados de origen y de destino y está integrada por las Oficinas Económicas y Comerciales y las Direcciones Territoriales y Provinciales de Economía y Comercio.

2. Las Oficinas Económicas y Comerciales de España en el Exterior, integradas en las Misiones Diplomáticas o las Representaciones Permanentes, son el instrumento de la Administración General del Estado para el desarrollo en el exterior de las labores de política económica, comercial, financiera y de apoyo a la internacionalización de la empresa.

3. Las Direcciones Territoriales y Provinciales de Comercio apoyan la internacionalización de la empresa y los emprendedores mediante la implementación de la política estatal de promoción comercial exterior y de fomento de las inversiones de las empresas españolas.

4. El Ministerio de Economía y Competitividad, a través de la Secretaría de Estado de Comercio, como gestor de la Red Exterior y Territorial de apoyo a la internacionalización de la empresa, asignará los recursos humanos y materiales necesarios para el desempeño de su labor con la máxima eficiencia y asegurando una atención a las iniciativas en materia de internacionalización de manera integral.

Artículo 54. *ICEX España Exportación e Inversiones (ICEX).*

1. El ICEX, en colaboración con el sector privado y las Comunidades Autónomas, en el marco de sus competencias, impulsará la internacionalización y la competitividad de la economía y de las empresas españolas, en especial de las pequeñas y medianas empresas, en todas las fases de su proceso de internacionalización, así como el apoyo a la cooperación internacional y el fomento de las inversiones de empresas españolas en el exterior y de las extranjeras en España, a través de la prestación de aquellos servicios, asesorías, programas o apoyos que en cada caso se le requieran por parte de la Secretaría de Estado de Comercio en materia económica, comercial, financiera, de información y de formación.

2. El ICEX canalizará las consultas, solicitudes, iniciativas o demandas de las empresas o instituciones interesadas en conocer o acceder a los instrumentos de apoyo relacionados con la internacionalización. A estos efectos, el ICEX establecerá los acuerdos, contratos y convenios necesarios con la Administración General del Estado y aquellas entidades del sector público que desarrollen funciones relacionadas con la internacionalización y la atracción de inversiones.

3. Con objeto de dar cumplimiento a lo expuesto en el apartado 4 del artículo 51, el ICEX dotará a las Direcciones Territoriales y Provinciales de Comercio y a la red de Oficinas

Económicas y Comerciales del Ministerio de Economía y Competitividad de los recursos materiales y humanos necesarios que, adscritos al ICEX, resulten necesarios para asegurar el correcto desarrollo de las funciones del ICEX bajo las directrices de la Secretaría de Estado de Comercio.

CAPÍTULO III

Instrumentos y organismos de apoyo financiero

Artículo 55. *Sistema español de apoyo financiero oficial a la internacionalización de la empresa.*

1. El sistema español de apoyo financiero oficial a la internacionalización de la empresa está constituido por:

a) Los siguientes organismos financieros de la acción del Gobierno en materia de internacionalización de la economía española y de las empresas:

i) El Instituto de Crédito Oficial (ICO) creado por la Disposición Adicional Sexta del Real Decreto-ley 12/1995, de 28 de diciembre, sobre medidas urgentes en materia presupuestaria, tributaria y financiera.

ii) La Compañía Española de Financiación del Desarrollo COFIDES, S.A. (COFIDES), creada por Acuerdo del Consejo de Ministros de 12 de febrero de 1988. Para la consecución de sus objetivos y para contribuir a la internacionalización de las empresas y de la economía españolas, COFIDES, adicionalmente, prestará financiación a empresas españolas para su internacionalización, mediante, entre otros, instrumentos de capital o cuasicapital, así como mediante la participación en aquéllos vehículos o fondos de inversión públicos o privados, que contribuyan a la internacionalización de la empresa o de la economía españolas.

iii) El agente gestor designado por el Estado para la gestión de la cobertura de riesgos de la internacionalización.

b) Los siguientes instrumentos de apoyo financiero a la internacionalización de la economía española y de las empresas:

i) El Fondo para Inversiones en el Exterior (FIEX) y el Fondo para Operaciones de Inversión en el exterior de la Pequeña y Mediana Empresa (FONPYME) creados por la Ley 66/1997, de 30 de diciembre, de Medidas Fiscales, Administrativas y del Orden Social.

ii) El Fondo para la Internacionalización de la Empresa (FIEM), creado por Ley 11/2010, de 28 de junio, de reforma del sistema de apoyo financiero a la internacionalización de la empresa española.

iii) El Convenio de Ajuste Recíproco de Intereses (CARI), creado por la Ley 11/1983, de 16 de agosto, de Medidas Financieras de Estímulo a la Exportación, modificada por la Ley 14/2000, de 29 de diciembre, de Medidas Fiscales, Administrativas y del Orden Social, para adaptar el Convenio de Ajuste Recíproco de Intereses.

iv) El instrumento que, conforme a la normativa vigente, asuma la cobertura de riesgos de la internacionalización por cuenta del Estado.

c) Cualesquiera otros organismos de ayuda a la internacionalización que se puedan crear a propuesta del Ministerio de Economía y Competitividad.

2. El Ministerio de Economía y Competitividad, a través de la Secretaría de Estado de Comercio, promoverá una gestión eficiente y coordinada de los organismos e instrumentos que integran el sistema español de apoyo financiero oficial a la internacionalización de la empresa, especializando a sus entidades gestoras y coordinando los instrumentos que se materialice el sistema para garantizar su coherencia con la política comercial.

§ 23 Ley de apoyo a los emprendedores y su internacionalización

Artículo 56. *Modificación de la Ley 66/1997, de 30 de diciembre, de Medidas Fiscales, Administrativas y del Orden Social, para adaptar el Fondo para Inversiones en el Exterior (FIEX).*

Se modifica el apartado uno del artículo 114 de la Ley 66/1997, de 30 de diciembre, de Medidas Fiscales, Administrativas y del Orden Social, que queda redactado del siguiente modo:

«Uno. Se crea un Fondo para Inversiones en el Exterior destinado a promover la internacionalización de la actividad de las empresas, y, en general, de la economía española, a través de participaciones temporales y minoritarias directas en el capital social de empresas españolas para su internacionalización o de empresas situadas en el exterior y, en general, mediante participaciones en los fondos propios de las empresas mencionadas anteriormente y a través de cualesquiera instrumentos participativos.

Con cargo al Fondo también podrán tomarse participaciones temporales y minoritarias directas en aquellos vehículos o fondos de capital expansión con apoyo oficial ya existentes o que se establezcan o fondos de inversión privados, que fomenten la internacionalización de la empresa o de la economía española.

La gestora a la que se refiere el apartado dos del artículo 116 de la presente Ley no intervendrá directamente en la gestión operativa de las empresas participadas por el Fondo salvo que, previa autorización del Comité Ejecutivo del Fondo, se considere necesario con el fin de controlar el cumplimiento de los fines del FIEX. Excepcionalmente, el Ministro de Economía y Competitividad podrá, a propuesta del Secretario de Estado de Comercio, autorizar la toma de una participación mayoritaria y autorizar a la gestora para que asuma la gestión operativa de la empresa participada por el Fondo en caso de ser considerado necesario para el cumplimiento de los fines del FIEX.»

Artículo 57. *Modificación de la Ley 11/2010, de 28 de junio, de reforma del sistema de apoyo financiero a la internacionalización de la empresa española, para adaptar el Fondo para la Internacionalización de la Empresa (FIEM).*

La Ley 11/2010, de 28 de junio, de reforma del sistema de apoyo financiero a la internacionalización de la empresa española, queda modificada como sigue:

Uno. Se modifica el artículo 4, que queda redactado como sigue:

«**Artículo 4.** *Financiación.*

1. El FIEM financiará aquellas operaciones y proyectos de interés especial para la estrategia de internacionalización de la economía española, así como las asistencias técnicas que estas operaciones y proyectos requieran. Asimismo, con cargo al FIEM se podrán financiar asistencias técnicas y consultorías de interés especial para la estrategia de internacionalización, destinadas a la elaboración de estudios de viabilidad, factibilidad y prefactibilidad, estudios relacionados con la modernización de sectores económicos o regiones, así como consultorías destinadas a la modernización institucional de carácter económico, en países de especial interés para las empresas españolas.

2. El apoyo financiero a proyectos de inversión y exportación adoptará principalmente la forma de préstamos, créditos y líneas de crédito, así como contribuciones reembolsables a fondos de inversión que puedan apoyar la internacionalización de empresas españolas en las condiciones que reglamentariamente se establezcan. Sin perjuicio de lo anterior, podrán financiarse de forma no reembolsable asistencias técnicas y consultorías, así como proyectos y operaciones cuando las especiales circunstancias de los mismos así lo requieran. Estas circunstancias se determinarán reglamentariamente.

3. Con cargo al FIEM podrán realizarse aportaciones a entidades o fondos destinados a contra garantizar o a facilitar la emisión de garantías en favor de

§ 23 Ley de apoyo a los emprendedores y su internacionalización

exportadores siempre que la participación del FIEM en dichas entidades o fondos tenga un impacto relevante sobre la internacionalización de las empresas españolas.

4. Con cargo al FIEM no se financiarán operaciones de exportación de material de defensa, paramilitar y policial destinado a ser usado por ejércitos, fuerzas policiales y de seguridad o los servicios antiterroristas. En cuanto al resto de material podrá ser financiado siempre que cumpla con los controles legalmente establecidos.

5. Con cargo al FIEM no se financiarán proyectos vinculados a determinados servicios sociales básicos, tales como la educación, la salud y la nutrición. Podrá financiarse el suministro y puesta en marcha de equipamiento para proyectos de este tipo cuando tuvieran un importante efecto de arrastre sobre la internacionalización que incorpore un alto contenido tecnológico.

6. Sin perjuicio de la aplicación de la legislación vigente, los créditos, préstamos, o aportaciones para la emisión posterior de garantías o las líneas de crédito reembolsables en condiciones comerciales con cargo al FIEM deberán cumplimentar lo dispuesto en la normativa internacional de créditos a la exportación y en particular lo dispuesto en el Acuerdo general sobre líneas directrices en materia de crédito a la exportación con apoyo oficial de la Organización para la Cooperación y el Desarrollo Económico. Tanto en las operaciones de crédito comercial, que aplicarán tipo de interés variable o fijo, como en las operaciones de crédito concesional, las condiciones financieras y por lo tanto, los tipos de interés de aplicación, serán regulados por el Reglamento UE n.º 1233/2011 del Parlamento Europeo y del Consejo de 16 de noviembre de 2011, relativo a la aplicación de determinadas directrices en materia de crédito a la exportación con apoyo oficial, y por el que se derogan las Decisiones 2001/76/CE y 2001/77/CE del Consejo.»

Dos. Se modifica el apartado 1 del artículo 5, que queda con la siguiente redacción:

«1. Los beneficiarios de financiación con cargo al Fondo podrán ser Estados, Administraciones Públicas Regionales, Provinciales y Locales Extranjeras, Instituciones públicas extranjeras, así como empresas, agrupaciones, consorcios de empresas públicas y privadas extranjeras tanto de países desarrollados como de países en vías de desarrollo.

Las operaciones crediticias deberán garantizarse aportando garantía soberana, si bien podrán admitirse otras garantías en operaciones de préstamo, en los términos y condiciones que se fijen reglamentariamente.

No podrá otorgarse ningún tipo de financiación reembolsable a países pobres que estén altamente endeudados. En este sentido, los países que hubieran alcanzado el punto de culminación de la iniciativa HIPC (en sus siglas en inglés) sólo podrán excepcionalmente ser beneficiarios de este tipo de operaciones reembolsables cuando así lo autorice expresamente el Consejo de Ministros.»

Tres. El artículo 7 queda redactado del siguiente modo:

«Artículo 7. Gestión.

1. La gestión del Fondo para la Internacionalización de la Empresa corresponde al Ministerio de Economía y Competitividad, a través de la Secretaría de Estado de Comercio.

Corresponderá al gestor del Fondo entre otras tareas las siguientes: la selección de los proyectos a financiar con cargo al Fondo y de común acuerdo con los beneficiarios de la financiación, la elaboración de los perfiles y estudios de viabilidad que sean precisos para el análisis de dichos proyectos, la valoración de las propuestas de financiación y su posterior presentación al Comité del Fondo para su aprobación, así como la supervisión de la ejecución de los citados proyectos y la evaluación de los mismos.

Corresponderá también al gestor del Fondo el establecimiento de medidas de prevención para la mitigación de los impactos negativos en el desarrollo que sean identificados en el estudio de las operaciones realizadas con cargo al Fondo para la Internacionalización. Igualmente el gestor será responsable de la aprobación y

§ 23 Ley de apoyo a los emprendedores y su internacionalización

seguimiento de un protocolo de actuación en materia de prevención de blanqueo de capitales.

2. La Secretaría de Estado de Comercio garantizará con todos los medios a su alcance la eficaz y eficiente utilización de los recursos del Fondo, para lo cual, se podrán financiar, con cargo al propio Fondo, las asistencias técnicas y encomiendas de gestión que se estimen oportunas.

3. Entre las funciones de COFIDES se encuentra la evaluación de operaciones de inversión con riesgo privado y la suscripción de acuerdos de participación en Fondos de Inversión. Por su parte, entre las funciones de CESCE está realizar análisis de riesgo de crédito y la gestión de recobros, refinanciaciones, moratorias y posibles cesiones de las deudas que tienen su origen en operaciones que cubre por cuenta del Estado. COFIDES y CESCE podrán realizar estas funciones para el FIEM a requerimiento de su comité, previa propuesta de la Secretaría de Estado de Comercio. Todo ello sin perjuicio de la labor de agente financiero único del FIEM que desempeña el ICO, de acuerdo con el artículo 11 de esta Ley.

4. El Ministerio de Economía y Competitividad, como gestor del FIEM, impulsará con todos los medios a su alcance la aplicación de los principios de transparencia, publicidad y concurrencia en los procedimientos de adjudicación por los países beneficiarios y podrá poner a disposición de éstos los recursos necesarios para garantizar la eficiencia en el procedimiento de identificación, selección y adjudicación de operaciones.

5. El resto de estipulaciones relativas a la gestión, incluidas las condiciones financieras de los créditos, la financiación de los gastos locales, la participación de material extranjero o la financiación de comisiones comerciales, así como cualquier otra circunstancia a tener en cuenta en las operaciones con cargo al FIEM, serán objeto de desarrollo reglamentario posterior.»

Cuatro. Se modifica el artículo 11, que queda redactado como sigue:

«Artículo 11. *Agente Financiero y costes de gestión.*

1. El Instituto de Crédito Oficial formalizará, en nombre y representación del Gobierno español y por cuenta del Estado, los correspondientes convenios de crédito, préstamo o donación. Igualmente, prestará los servicios de instrumentación técnica, contabilidad, caja, agente pagador, control y, en general, todos los de carácter financiero relativos a las operaciones autorizadas con cargo al FIEM, sin perjuicio de las competencias que en materia de control se establecen en la Ley 47/2003, General Presupuestaria y demás normativa legal vigente.

2. Con la finalidad de optimizar la gestión financiera del FIEM, el Instituto de Crédito Oficial, previa autorización de la Dirección General del Tesoro y Política Financiera, podrá depositar los recursos de la cuenta de tesorería del FIEM en entidades financieras distintas del Banco de España, domiciliadas en países que cumplan las normas internacionales en materia de transparencia financiera, prevención del blanqueo de capitales y lucha contra la evasión fiscal. Asimismo, siguiendo el mismo procedimiento de autorización y condiciones, el Instituto de Crédito Oficial podrá efectuar operaciones de inversión, así como operaciones de intercambio financiero para la cobertura de riesgos.

3. Con cargo al FIEM y previa autorización por Acuerdo del Consejo de Ministros se compensará al Instituto de Crédito Oficial por los gastos en los que incurra en su labor de agente Financiero del Fondo, así como aquellos otros gastos derivados del asesoramiento que le pueda ser encargado.

4. Asimismo, con cargo al FIEM y previa autorización por Acuerdo de Consejo de Ministros se compensará a COFIDES y CESCE por los gastos por las labores que se les requiera en virtud de lo señalado en el apartado 2 del artículo 7 de esta Ley.»

Artículo 58. *Convenio de Ajuste Recíproco de Intereses (CARI).*

1. Los créditos que concedan las entidades financieras, destinados a la financiación de la exportación de bienes y servicios españoles, podrán ser ajustados en las condiciones y en la

forma que reglamentariamente se establezca a través del Instituto de Crédito Oficial mediante un convenio de ajuste recíproco de intereses.

2. A los efectos señalados en el apartado anterior, se consideran entidades financieras las cooperativas de crédito calificadas, las cajas de ahorro españolas, los bancos españoles, el Instituto de Crédito Oficial y las entidades de crédito extranjeras.

3. El Ministerio de Economía y Competitividad deberá autorizar la formalización de estos convenios, o su cesión, en el caso de los ya firmados. Cuando de la valoración de una contrapartida del ICO en el sistema CARI puedan derivarse riesgos o incertidumbres adicionales para el citado sistema, la Secretaría de Estado de Comercio podrá requerir a la entidad participante, como condición previa a la autorización del convenio, o su cesión, la constitución de garantías que permitan cubrir dichos riesgos adicionales. En todo caso la autorización tendrá carácter singular cuando sea el Instituto de Crédito Oficial quien asimismo financie la operación de exportación.

4. El ajuste a que se refiere el apartado 1 de este artículo, cubrirá la diferencia entre el coste de mercado de los recursos necesarios para financiar la operación de exportación y el producto que la entidad financiera obtenga como consecuencia de la misma, más el margen porcentual anual sobre la cuantía del préstamo. Reglamentariamente se establecerá el margen anual y el procedimiento para determinar el coste de los recursos y el producto de la entidad financiera antes aludidos.

5. Para aquellas operaciones contratadas bajo el sistema Convenio de Ajuste Recíproco de Intereses (CARI) que cuenten con una cobertura del seguro por cuenta del Estado de CESCE en un porcentaje superior al 95 por ciento, los ajustes de intereses a favor del ICO que deriven de importes no abonados por el deudor de un crédito y no cubiertos por el seguro de CESCE, podrán ser cancelados en el caso de que hayan transcurrido más de 110 días desde la fecha en que se produjo el vencimiento y éste permanezca impagado.

6. Anualmente, en la Ley de Presupuestos Generales del Estado, se dotará al Ministerio de Economía y Competitividad con el correspondiente crédito ampliable, para atender a las finalidades previstas en la presente Ley. Igualmente, en los presupuestos de ingresos y gastos del Instituto de Crédito Oficial se establecerán los correspondientes conceptos presupuestarios para recoger las operaciones derivadas de estos ajustes.

CAPÍTULO IV

Otros instrumentos y organismos de apoyo a la internacionalización

Artículo 59. *Participación española en las Instituciones Financieras Internacionales.*

1. En los distintos programas y fondos de Instituciones Financieras Internacionales con contribución de la Administración General del Estado y sus organismos dependientes, se fomentará la participación de empresas españolas en los proyectos abiertos a concurso por estas instituciones en países en desarrollo, de forma complementaria a los objetivos esenciales de promoción del desarrollo económico y estabilidad del sistema financiero internacional que tienen estas instituciones. El Ministerio de Economía y Competitividad desarrollará los mecanismos necesarios para fomentar la participación de empresas españolas en los mercados de licitaciones de las instituciones financieras internacionales.

2. Las iniciativas de aportación directa a fondos depositados en las Instituciones por parte de los distintos Ministerios o sus entidades dependientes deberán contar con la aprobación de la Comisión Delegada del Gobierno para Asuntos Económicos, que velará por la coordinación de las iniciativas y la valoración coste-eficacia de los fondos en los cuales se propone la aportación presupuestaria del Estado.

Artículo 60. *Gestión de los Instrumentos de Ayuda Externa de la Unión Europea.*

1. Con carácter anual se elaborará un programa de gestión de los Instrumentos de Ayuda Externa de la Unión Europea que, entre sus objetivos prioritarios, tenga el de conseguir una adecuada participación de las empresas españolas en la cartera de proyectos que son promovidos en esta materia por la Unión Europea.

El programa será aprobado por Acuerdo del Consejo de Ministros, a propuesta conjunta de los Ministerios de Asuntos Exteriores y de Cooperación y de Economía y Competitividad, previo informe de la Comisión Delegada del Gobierno para Asuntos Económicos.

2. El programa promoverá la racionalización de la representación de España en los órganos de gestión de los instrumentos de ayuda externa de la Unión Europea.

3. El ICEX informará y asesorará a las empresas españolas para su participación en estos proyectos, de acuerdo con lo establecido en el artículo 54.2.

Sección 2.ª Movilidad internacional

CAPÍTULO I

Facilitación de entrada y permanencia

Artículo 61. *Entrada y permanencia en España por razones de interés económico.*

1. Los extranjeros que se propongan entrar o residir, o que ya residan, en España verán facilitada su entrada y permanencia en territorio español por razones de interés económico de acuerdo con lo establecido en esta sección, en aquellos supuestos en los que acrediten ser:

- a) Inversores.
- b) Emprendedores.
- c) Profesionales altamente cualificados.
- d) Investigadores.
- e) Trabajadores que efectúen movimientos intraempresariales.
- f) Teletrabajadores de carácter internacional.

2. Lo dispuesto en esta sección no será de aplicación a los ciudadanos de la Unión Europea y a aquellos extranjeros que disfruten de derechos de libre circulación equivalentes a los de los ciudadanos de la Unión con base en acuerdos entre la Unión Europea y los Estados miembros, por una parte, y terceros países, por otra.

Artículo 62. *Requisitos generales para la estancia o residencia.*

1. Sin perjuicio de la acreditación de los requisitos específicos previstos para cada visado o autorización, los extranjeros a los que se refiere la presente sección deberán reunir, para estancias no superiores a tres meses, las condiciones de entrada previstas en el Reglamento (CE) 562/2006, de 15 de marzo, por el que se establece un Código comunitario de normas para el cruce de personas por las fronteras (Código de Fronteras Schengen).

2. En los supuestos de visados de estancia, deberán acreditar además los requisitos previstos en el Reglamento (CE) 810/2009, de 13 de julio, por el que se establece un Código comunitario sobre visados (Código de visados).

3. En los supuestos de visados de residencia previstos en el Reglamento (UE) 265/2010, por el que se modifica el Convenio de aplicación del Acuerdo de Schengen y el Reglamento (CE) 562/2006, de 15 de marzo, por lo que se refiere a la circulación de personas con visados de larga duración, así como para las autorizaciones de residencia, el solicitante deberá acreditar el cumplimiento de los siguientes requisitos:

- a) No encontrarse irregularmente en territorio español.
- b) Ser mayor de 18 años.
- c) Carecer de antecedentes penales en España y en los países donde haya residido durante los dos últimos años, por delitos previstos en el ordenamiento jurídico español. Adicionalmente, se presentará una declaración responsable de la inexistencia de antecedentes penales de los últimos cinco años.
- d) No figurar como rechazable en el espacio territorial de países con los que España tenga firmado un convenio en tal sentido.
- e) Contar con un seguro público o un seguro privado de enfermedad concertado con una Entidad aseguradora autorizada para operar en España.

f) Contar con recursos económicos suficientes para sí y para los miembros de su familia durante su periodo de residencia en España.

g) Abonar la tasa por tramitación de la autorización o visado.

4. El cónyuge o persona con análoga relación de afectividad, los hijos menores de edad o mayores que, dependiendo económicamente del titular, no hayan constituido por sí mismos una unidad familiar y los ascendientes a cargo, que se reúnan o acompañen a los extranjeros enumerados en el artículo 61.1, podrán solicitar, conjunta y simultánea o sucesivamente, la autorización y, en su caso, el visado. Para ello deberá quedar acreditado el cumplimiento de los requisitos previstos en el apartado anterior. En el caso de que las solicitudes de los familiares se presenten simultáneamente con la del titular, la autorización y, en su caso, el visado, se resolverán también de forma simultánea.

5. Lo dispuesto en la presente Ley se entenderá sin perjuicio del cumplimiento, por los sujetos obligados, de las obligaciones establecidas en la Ley 10/2010, de 28 de abril, de prevención del blanqueo de capitales y de la financiación del terrorismo y las obligaciones tributarias o de Seguridad Social correspondientes.

6. Las Misiones diplomáticas y Oficinas Consulares, al recibir las solicitudes de visados de residencia, efectuarán a la Dirección General de la Policía las consultas pertinentes destinadas a comprobar si el solicitante representa un riesgo en materia de seguridad.

La Dirección General de la Policía deberá responder en el plazo máximo de siete días desde la recepción de la consulta, transcurridos los cuales sin haber obtenido respuesta se entenderá que su sentido es favorable.

7. Se revocarán, denegarán o no renovarán las autorizaciones de residencia y los visados previstos en esta sección cuando la persona extranjera interesada pueda representar una amenaza para el orden público, la seguridad pública, la salud pública o la seguridad nacional, de así valorarlo el órgano competente para resolver, con base en un informe policial, del Centro Nacional de Inteligencia o del Departamento de Seguridad Nacional que así lo acrediten.

CAPÍTULO II

Inversores

Artículo 63. *Visado de residencia para inversores.*

1. Los extranjeros no residentes que se propongan entrar en territorio español con el fin de realizar una inversión significativa de capital podrán solicitar el visado de estancia, o en su caso, de residencia para inversores que tendrá una duración de un año.

2. Se entenderá como inversión significativa de capital aquella que cumpla con alguno de los siguientes supuestos:

a) Una inversión inicial por un valor igual o superior a:

1.º Dos millones de euros en títulos de deuda pública española, o

2.º Un millón de euros en acciones o participaciones sociales de sociedades de capital españolas con una actividad real de negocio, o

3.º Un millón de euros en fondos de inversión, fondos de inversión de carácter cerrado o fondos de capital riesgo constituidos en España, incluidos dentro del ámbito de aplicación de la Ley 35/2003, de 4 de noviembre, de Instituciones de Inversión Colectiva, o de la Ley 22/2014, de 12 de noviembre, por la que se regulan las entidades de capital-riesgo, otras entidades de inversión colectiva de tipo cerrado y las sociedades gestoras de entidades de inversión colectiva de tipo cerrado, y por la que se modifica la Ley 35/2003, de 4 de noviembre, o

4.º Un millón de euros en depósitos bancarios en entidades financieras españolas.

b) La adquisición de bienes inmuebles en España con una inversión de valor igual o superior a 500.000 euros por cada solicitante.

c) Un proyecto empresarial que vaya a ser desarrollado en España y que sea considerado y acreditado como de interés general, para lo cual se valorará el cumplimiento de al menos una de las siguientes condiciones:

§ 23 Ley de apoyo a los emprendedores y su internacionalización

- 1.º Creación de puestos de trabajo.
- 2.º Realización de una inversión con impacto socioeconómico de relevancia en el ámbito geográfico en el que se vaya a desarrollar la actividad.
- 3.º Aportación relevante a la innovación científica y/o tecnológica.

Podrá obtener el visado de residencia para inversores un representante, designado por el inversor y debidamente acreditado, para la gestión de un proyecto de interés general siempre y cuando el proyecto cumpla alguna de las condiciones enumeradas en la letra c).

3. Se entenderá igualmente que el extranjero solicitante del visado ha realizado una inversión significativa de capital cuando la inversión la lleve a cabo una persona jurídica, domiciliada en un territorio que no tenga la consideración de paraíso fiscal conforme a la normativa española, y el extranjero posea, directa o indirectamente, la mayoría de sus derechos de voto y tenga la facultad de nombrar o destituir a la mayoría de los miembros de su órgano de administración.

4. Si la inversión se lleva a cabo por un matrimonio en régimen de gananciales o análogo y la cuantía no asciende, al menos, al doble de los umbrales previstos en las letras a) y b) del apartado 2 se considerará que ha sido efectuada por uno de los cónyuges, pudiendo el otro cónyuge solicitar un visado de residencia como familiar en los términos establecidos en el artículo 62.4.

Artículo 64. *Forma de acreditación de la inversión.*

Para la concesión del visado de residencia para inversores será necesario cumplir los siguientes requisitos:

a) En el caso previsto en la letra a) del apartado 2 del artículo 63, el solicitante deberá acreditar haber realizado la inversión en la cantidad mínima requerida, en un periodo no superior a un año a la presentación de la solicitud, de la siguiente manera:

1.º En el supuesto de inversión en acciones no cotizadas o participaciones sociales, se presentará el ejemplar de la declaración de inversión realizada en el Registro de Inversiones Exteriores del Ministerio de Economía y Competitividad.

2.º En el supuesto de inversión en acciones cotizadas, se presentará un certificado del intermediario financiero, debidamente registrado en la Comisión Nacional del Mercado de Valores o en el Banco de España, en el que conste que el interesado ha efectuado la inversión a efectos de esta norma.

3.º En el supuesto de inversión en deuda pública, se presentará un certificado de la entidad financiera o del Banco de España en el que se indique que el solicitante es el titular único de la inversión para un periodo igual o superior a 5 años.

4.º En el supuesto de inversión en fondos de inversión, fondos de inversión de carácter cerrado o fondos de capital riesgo constituidos en España, se presentará un certificado de la sociedad gestora del fondo, constituida en España, debidamente registrada en la Comisión Nacional del Mercado de Valores, en el que conste que el interesado ha efectuado una inversión de, al menos, un millón de euros en un fondo o fondos bajo su gestión.

5.º En el supuesto de inversión en depósito bancario, se presentará un certificado de la entidad financiera en el que se constate que el solicitante es el titular único del depósito bancario.

b) En el supuesto previsto en la letra b) del apartado 2 del artículo 63 el solicitante deberá acreditar haber adquirido la propiedad de los bienes inmuebles mediante certificación de dominio y cargas del Registro de la Propiedad que corresponda al inmueble o inmuebles. La certificación podrá incorporar un código electrónico de verificación para su consulta en línea. Esta certificación incluirá el importe de la adquisición; en otro caso, se deberá acreditar mediante la aportación de la escritura pública correspondiente.

Si en el momento de la solicitud del visado, la adquisición de los inmuebles se encontrara en trámite de inscripción en el Registro de la Propiedad, será suficiente la presentación de la citada certificación en la que conste vigente el asiento de presentación del documento de adquisición, acompañada de documentación acreditativa del pago de los tributos correspondientes.

§ 23 Ley de apoyo a los emprendedores y su internacionalización

El solicitante deberá acreditar disponer de una inversión en bienes inmuebles de 500.000 euros libre de toda carga o gravamen. La parte de la inversión que exceda del importe exigido podrá estar sometida a carga o gravamen.

Si el extranjero no ha formalizado la compra del inmueble o inmuebles pero existe un precontrato con garantía en su cumplimiento por medio de arras u otro medio admitido en derecho formalizado en escritura pública, deberá presentar junto con el cumplimiento de los requisitos indicados en el artículo 62.3, el precontrato con garantía junto con un certificado de una entidad financiera establecida en España en el que se constate que el solicitante dispone de un depósito bancario indisponible con la cantidad necesaria para la adquisición, cumpliendo el contrato comprometido, del inmueble o inmuebles indicados, incluyendo cargas e impuestos. El importe del depósito sólo podrá ser utilizado para la compra final del inmueble o inmuebles indicados en el precontrato con garantía. En este supuesto, el interesado recibirá un visado de residencia para inversores de duración máxima de 6 meses.

Si se acredita la compra efectiva del inmueble o inmuebles indicados, el interesado podrá solicitar un visado de residencia para inversores de un año de duración o una autorización de residencia para inversores conforme al artículo 66.

c) En el supuesto previsto en la letra c) del apartado 2 del artículo 63, se deberá presentar un informe favorable para constatar que en el proyecto empresarial presentado concurren razones de interés general. El informe procederá de la Oficina Económica y Comercial del ámbito de demarcación geográfica donde el inversor presente la solicitud del visado.

Si el inversor designara un representante para la gestión del proyecto empresarial y con el fin de que el mismo obtenga el visado de residencia para inversor, en el informe de la Oficina Económica y Comercial se valorará junto con los requisitos establecidos en el artículo 63.2.c) la necesidad de que intervenga dicho representante para la adecuada gestión del proyecto empresarial.

El representante deberá acreditar ante la Oficina Consular que reúne los requisitos establecidos en el artículo 62.3 de la presente Ley.

d) En el supuesto previsto en el apartado 3 del artículo 63, se deberá presentar un informe favorable procedente de la Oficina Económica y Comercial del ámbito de demarcación geográfica donde el inversor presente la solicitud del visado.

Artículo 65. *Efectos del visado de residencia para inversores.*

La concesión del visado de residencia para inversores constituirá título suficiente para residir y trabajar en España durante su vigencia.

Artículo 66. *Autorización de residencia para inversores.*

1. Los inversores extranjeros que realicen una inversión significativa de capital podrán solicitar una autorización de residencia para inversores, que tendrá validez en todo el territorio nacional. La concesión corresponderá a la Dirección General de Migraciones y su tramitación se efectuará por la Unidad de Grandes Empresas y Colectivos Estratégicos.

Podrá obtener la autorización de residencia para inversores un representante designado por el inversor, y debidamente acreditado, para la gestión de un proyecto siempre y cuando el proyecto cumpla alguna de las condiciones enumeradas el artículo 63.2.c).

2. Si el solicitante de la autorización de residencia es titular de un visado de residencia para inversores en vigor o se encuentra dentro del plazo de los noventa días naturales posteriores a la caducidad del visado, deberá acreditar, además del cumplimiento de los requisitos generales previstos en el artículo 62, los siguientes requisitos:

a) En el supuesto previsto en la letra a) del apartado 2 del artículo 63 el inversor deberá demostrar que ha mantenido la inversión de un valor igual o superior a la cantidad mínima requerida:

1.º En el supuesto de acciones no cotizadas o participaciones sociales, se deberá presentar un certificado notarial que demuestre que el inversor ha mantenido durante el período de referencia anterior la propiedad de las acciones no cotizadas o participaciones sociales que le facultaron para obtener el visado de inversores. El certificado deberá estar fechado dentro de los 30 días anteriores a la presentación de la solicitud.

§ 23 Ley de apoyo a los emprendedores y su internacionalización

2.º En el supuesto de inversión en acciones cotizadas, se deberá presentar un certificado de una entidad financiera, en el que conste que el interesado ha mantenido, al menos, en valor promedio un millón de euros invertidos en acciones desde la fecha de obtención del visado de residencia para inversores. El certificado deberá estar fechado dentro de los 30 días anteriores a la presentación de la solicitud.

3.º En el supuesto de inversión en títulos de deuda pública, se deberá presentar un certificado de una entidad financiera o del Banco de España en el que se verifique el mantenimiento, o ampliación, desde la fecha de obtención del visado de residencia para inversores, del número de títulos de deuda pública que adquirió el inversor en el momento en que realizó la inversión inicial. El certificado deberá estar fechado dentro de los 30 días anteriores a la presentación de la solicitud.

4.º En el supuesto de inversión en fondos de inversión, fondos de inversión de carácter cerrado o fondos de capital riesgo constituidos en España se deberá presentar un certificado de la sociedad gestora del fondo, constituida en España, debidamente registrada en la Comisión Nacional del Mercado de Valores, en el que conste que el interesado ha mantenido, desde la fecha de obtención del visado de residencia para inversores, al menos, en valor promedio, un millón de euros invertido en un fondo o fondos bajo su gestión. El certificado deberá estar fechado dentro de los 30 días anteriores a la presentación de la solicitud.

5.º En el supuesto de inversión en depósito bancario, se deberá presentar un certificado de la entidad financiera que verifique que el inversor ha mantenido, o ampliado, su depósito desde la fecha de obtención del visado de residencia para inversores. El certificado deberá estar fechado dentro de los 30 días anteriores a la presentación de la solicitud.

b) En el supuesto previsto en la letra b) del apartado 2 del artículo 63, el solicitante deberá demostrar que el inversor es propietario del bien o bienes inmuebles por la cantidad mínima exigida en dicho artículo. Para ello deberá aportar el certificado o certificados de dominio y cargas del Registro de la Propiedad que corresponda al inmueble o inmuebles y debe estar fechado dentro de los 90 días anteriores a la presentación de la solicitud.

Si el solicitante está en posesión de un visado de residencia para inversores de 6 meses, deberá demostrar que ha adquirido de forma efectiva el inmueble o inmuebles indicados mediante la documentación correspondiente.

c) En el supuesto previsto en la letra c) del apartado 2 del artículo 63, se deberá presentar un informe favorable de la Dirección General de Comercio Internacional e Inversiones del Ministerio de Economía y Competitividad para constatar que las razones de interés general acreditadas inicialmente se mantienen.

d) En el supuesto previsto en el apartado 3 del artículo 63, se deberá presentar un informe favorable de la Dirección General de Comercio Internacional e Inversiones del Ministerio de Economía y Competitividad para constatar que los elementos verificados en el momento de la concesión del visado se mantienen.

e) El cumplimiento de las obligaciones en materia tributaria y de Seguridad Social.

3. Si el solicitante de la autorización de residencia para inversores se encuentra legalmente en España y no es titular del visado de residencia para inversores deberá acreditar, además del cumplimiento de los requisitos generales previstos en el artículo 62, la realización de una inversión significativa de capital conforme al artículo 64.

Si la inversión se lleva a cabo por un matrimonio en régimen de gananciales o análogo y la cuantía no asciende, al menos, al doble de los umbrales previstos en el artículo 63.2 a) y b) se considerará que ha sido efectuada por uno de los cónyuges, pudiendo el otro cónyuge solicitar una autorización de residencia como familiar en los términos establecidos en el artículo 62.4.

En el supuesto de inversiones del artículo 63.2.c), el informe de proyecto de interés general procederá de la Dirección General de Comercio Internacional e Inversiones.

En el supuesto de inversiones del artículo 63.3 el informe procederá de la Dirección General de Comercio Internacional e Inversiones.

Si el extranjero no ha formalizado la compra del inmueble o inmuebles pero existe un precontrato con garantía en su cumplimiento por medio de arras u otro medio admitido en derecho formalizado en escritura pública, deberá presentar junto con el cumplimiento de los

requisitos indicados en el artículo 62.3, el precontrato con garantía junto con un certificado de una entidad financiera establecida en España en el que se constate que el solicitante dispone de un depósito bancario indisponible con la cantidad necesaria para la adquisición, cumpliendo el contrato comprometido, del inmueble o inmuebles indicados, incluyendo cargas e impuestos. El importe del depósito sólo podrá ser utilizado para la compra final del inmueble o inmuebles indicados en el precontrato con garantía. En este supuesto, el interesado recibirá una autorización de residencia para inversores de duración máxima de 6 meses.

Si se acredita la compra efectiva del inmueble o inmuebles indicados, el interesado podrá solicitar una autorización de residencia para inversores.

Artículo 67. *Duración de la autorización de residencia para inversores.*

1. La autorización inicial de residencia para inversores tendrá una duración de tres años sin perjuicio de lo establecido en el artículo 66.3 para compras de inmuebles no formalizadas.

2. Una vez cumplido dicho plazo, aquellos inversores extranjeros que estén interesados en residir en España por una duración superior podrán solicitar la renovación de la autorización de residencia por periodos sucesivos de cinco años, siempre y cuando se mantengan las condiciones que generaron el derecho.

3. Si durante el periodo de residencia autorizado se modifica la inversión deberá, en todo caso, mantenerse el cumplimiento de alguno de los supuestos previstos en el artículo 63. No será de aplicación esta previsión en el caso de que la variación del valor se deba a fluctuaciones del mercado.

CAPÍTULO III

Emprendedores y actividad empresarial

Artículo 68. *Entrada y estancia para inicio de actividad empresarial.*

(Suprimido)

Artículo 69. *Residencia para emprendedores.*

1. Aquellos extranjeros que soliciten entrar en España o que siendo titulares de una autorización de estancia o residencia o visado pretendan iniciar, desarrollar o dirigir una actividad económica como emprendedor, podrán ser provistos de una autorización de residencia para actividad empresarial, que tendrá validez en todo el territorio nacional y una vigencia de tres años. Una vez cumplido dicho plazo, podrán solicitar la renovación de la autorización de residencia por dos años, pudiendo obtener la residencia permanente a los cinco años.

La solicitud de autorización de residencia de emprendedor se realizará por el propio interesado o a través de un representante legal y de forma electrónica ante la Unidad de Grandes Empresas y Colectivos Estratégicos.

En el supuesto de que el extranjero se encuentre fuera de España, la solicitud de autorización y visado se realizará simultáneamente a través de una única instancia que iniciará la tramitación de autorización y visado de forma consecutiva.

2. Los solicitantes deberán cumplir los requisitos generales previstos en el artículo 62 y los requisitos legales necesarios para el inicio de la actividad, que serán los establecidos en la normativa sectorial correspondiente.

Artículo 70. *Definición de actividad emprendedora y empresarial.*

1. Se entenderá como actividad emprendedora aquella que sea innovadora y/o tenga especial interés económico para España y a tal efecto cuente con un informe favorable emitido por ENISA.

La solicitud se dirigirá a la Unidad de Grandes Empresas y Colectivos Estratégicos que de oficio solicitará informe sobre la actividad emprendedora y empresarial a ENISA. Este informe, de carácter preceptivo, será evacuado en el plazo de diez días hábiles.

En el caso de que el extranjero se encuentre fuera de España, una vez que tenga la autorización concedida, solicitará el visado de residencia correspondiente.

2. Para la valoración de la actividad emprendedora y empresarial, se tendrá en cuenta:

a) El perfil profesional del solicitante y su implicación en el proyecto. En caso de que existan varios socios, se evaluará la participación de cada uno de ellos, tanto de los que solicitan un visado o autorización como de los que no requieran el mismo.

b) El plan de negocio, que englobará una descripción del proyecto, del producto o servicio que desarrolla, y su financiación, incluyendo la inversión requerida y las posibles fuentes de financiación.

c) Los elementos que generen el valor añadido para la economía española, la innovación u oportunidades de inversión.

CAPÍTULO IV

Profesionales altamente cualificados

Artículo 71. *Autorización de residencia para profesionales altamente cualificados.*

1. Se podrá solicitar una autorización de residencia para profesionales altamente cualificados, que tendrá validez en todo el territorio nacional, cuando una empresa requiera la incorporación en territorio español de un profesional extranjero para el desarrollo de una relación laboral o profesional de alta cualificación, en los términos establecidos en este artículo.

La solicitud a que se refiere el párrafo anterior podrá ser presentada por la empresa o por el profesional extranjero cuya incorporación se requiera, en cuyo caso la Unidad de Grandes Empresas y Colectivos Estratégicos comunicará a la empresa la recepción de la solicitud.

2. La autorización de residencia para profesionales altamente cualificados tendrá dos modalidades:

a) Autorización de residencia para profesionales altamente cualificados titulares de una Tarjeta azul-UE. Procederá esta autorización en el supuesto de trabajadores extranjeros que vayan a desempeñar una actividad laboral para la que se requiera contar con una cualificación derivada de una formación de enseñanza superior de duración mínima de tres años y equivalente al menos al Nivel 2 del Marco Español de Cualificaciones para la Educación Superior, correspondiente con el nivel 6 del Marco Español de Cualificaciones para el Aprendizaje Permanente y mismo nivel del Marco Europeo de Cualificaciones (EQF), o acrediten un mínimo de cinco años de conocimientos, capacidades y competencias avalados por una experiencia profesional que pueda considerarse equiparable a dicha cualificación y que sea pertinente para la profesión o sector especificado en el contrato de trabajo o en la oferta firme de empleo.

En el caso de profesionales y directores de tecnología de la información y las comunicaciones, la duración mínima de la experiencia profesional equiparable y pertinente para el sector o profesión exigida será de tres años comprendidos en los siete años anteriores a la solicitud de la Tarjeta azul-UE.

b) Autorización de residencia nacional para profesionales altamente cualificados. Procederá esta autorización en el supuesto de trabajadores extranjeros que vayan a desempeñar una actividad laboral o profesional para la que se requiera contar con una titulación equiparable al menos al nivel 1 del Marco Español de Cualificaciones para la Educación Superior, correspondiente con el nivel 5A del Marco Español de Cualificaciones para el Aprendizaje Permanente, o conocimientos, capacidades y competencias avaladas por una experiencia profesional de al menos tres años que pueda considerarse equiparable a dicha cualificación, en los términos que se establezcan en las instrucciones a las que se refiere la disposición adicional vigésima de esta ley.

3. La validez de la autorización de residencia será de tres años, o igual a la duración del contrato más un periodo adicional de tres meses en el caso de que la duración del contrato sea inferior a tres años, no pudiendo superar la validez de la autorización más de tres años. Durante los sesenta días anteriores al fin de la vigencia de la autorización de residencia se

podrá solicitar su renovación por dos años si se mantienen los requisitos que generaron el derecho, pudiendo obtener la residencia de larga duración a los cinco años cuando se cumplan los requisitos previstos para ello.

Artículo 71 bis. *Profesionales altamente cualificados titulares de una Tarjeta azul-UE.*

1. Para la concesión de una Tarjeta azul-UE, será necesario cumplir los siguientes requisitos:

a) El extranjero deberá acreditar la posesión de la cualificación establecida en el artículo 71.2 a) y, en el caso del ejercicio de profesiones reguladas, acreditar su homologación conforme a la normativa sectorial relativa al ejercicio de profesiones reguladas.

b) El solicitante deberá presentar un contrato de trabajo válido o una oferta firme de empleo de alta cualificación para un período de al menos seis meses que garantice al trabajador una actividad continuada durante el periodo de vigencia de la Tarjeta azul-UE.

c) Las condiciones fijadas en el contrato de trabajo deberán ajustarse a las establecidas por la normativa vigente y el convenio colectivo aplicable. El salario bruto anual especificado en el contrato de trabajo no deberá ser inferior a un umbral salarial de referencia que se definirá reglamentariamente, previa consulta con los interlocutores sociales de acuerdo con la normativa vigente, y que será como mínimo de 1,0 veces y como máximo de 1,6 veces el salario bruto anual medio.

No obstante, siempre que el contrato se ajuste a la normativa vigente y al convenio colectivo aplicable, el umbral salarial inferior será un 80 % del umbral establecido en el párrafo anterior, siempre que no sea inferior a 1,0 veces el salario bruto medio, en cualquiera de los siguientes casos:

1.º Para aquellas profesiones en las que haya una necesidad particular de trabajadores nacionales de terceros países y que pertenezcan a los grupos 1 y 2 de la Clasificación Internacional Uniforme de Ocupaciones.

2.º Para los nacionales de terceros países que hayan obtenido la cualificación establecida en el artículo 71.2 a) como máximo tres años antes de la presentación de la solicitud de Tarjeta azul-UE.

Si la Tarjeta azul-UE expedida durante este periodo se renueva, el umbral salarial seguirá siendo de aplicación en caso de que el período inicial de tres años no haya concluido aún, o no hayan transcurrido aún veinticuatro meses desde la expedición de la primera Tarjeta azul-UE.

Se denegará la autorización de Tarjeta azul-UE cuando no se cumpla con los requisitos establecidos en este artículo, o cuando los documentos presentados hayan sido obtenidos de manera fraudulenta, falsificados o adulterados.

2. En el caso de que la persona a la que se haya concedido una Tarjeta azul-UE requiera un visado para su entrada en España, las autoridades consulares del país donde se encuentre concederán el visado correspondiente sin que se exija ningún requisito adicional a los previstos en esta ley y en la normativa vigente en materia de visados.

3. Se revocará o se denegará la renovación de la Tarjeta azul-UE, tras analizar las circunstancias específicas y de acuerdo con el principio de proporcionalidad, cuando el extranjero ya no esté en posesión de un contrato de trabajo válido para un empleo de alta cualificación, y acumule un periodo de desempleo superior a tres meses habiendo sido titular de la Tarjeta azul-UE durante menos de dos años, o acumule un periodo de desempleo superior a seis meses habiendo sido titular de la Tarjeta azul-UE durante al menos dos años. También se revocará la Tarjeta azul-UE cuando su titular se haya desplazado a un Estado miembro de la Unión Europea distinto de España y haya obtenido una Tarjeta azul-UE en este Estado miembro.

Cuando concurren las circunstancias previstas en el párrafo anterior para la retirada o no renovación de la Tarjeta azul-UE se concederá al interesado un plazo de tres meses para la búsqueda de un nuevo empleo, o seis meses en el caso de que el interesado haya sido titular de una Tarjeta azul-UE durante al menos dos años.

4. Cuando el titular de una Tarjeta azul-UE expedida por un Estado miembro de la Unión Europea se desplace a España con el fin de desarrollar una actividad profesional durante un periodo de noventa días en cualquier periodo de 180 días, no se le requerirá ninguna

§ 23 Ley de apoyo a los emprendedores y su internacionalización

autorización distinta a la Tarjeta azul-UE expedida por el Estado miembro de la Unión Europea para ejercer dicha actividad.

La persona que haya residido al menos doce meses en un Estado miembro de la Unión Europea diferente de España como titular de una Tarjeta azul-UE, o seis meses en el caso de que haya residido en más de un Estado miembro como titular de una Tarjeta azul-UE, tendrá derecho a entrar, residir y trabajar en España, para lo cual deberá solicitar una Tarjeta azul-UE en España. La solicitud podrá presentarse por el empleador o el empleado a las autoridades competentes mientras el titular de la Tarjeta azul-UE está residiendo en el territorio del primer Estado miembro. En el caso de que el titular de la Tarjeta azul-UE expedida por un Estado miembro de la Unión Europea diferente de España se encuentre ya en territorio español, la solicitud deberá presentarse ante el órgano competente para su tramitación antes de transcurrir el plazo máximo de un mes desde su entrada en España.

La presentación de la solicitud deberá acompañarse de la Tarjeta azul-UE expedida en el primer Estado miembro, un documento de viaje válido, un contrato de trabajo u oferta firme de empleo de alta cualificación por un periodo de al menos seis meses, pruebas de que cumple el umbral salarial al que se refiere el apartado 2 de este artículo y, en caso de profesión regulada, la acreditación del reconocimiento de las cualificaciones que corresponda de acuerdo con la normativa sectorial de aplicación.

El titular de una Tarjeta azul-UE expedida por un Estado miembro de la Unión Europea estará autorizado para comenzar a trabajar en España desde el momento de la solicitud completa de la Tarjeta azul-UE en España, sin perjuicio del sentido de la resolución que se realizará, tras analizar las circunstancias específicas y de acuerdo con el principio de proporcionalidad, en los términos del artículo 76.

5. Lo dispuesto en el apartado anterior será aplicable, en lo que a ellos se refiera, a los miembros de la familia previstos en el artículo 62.4 que acompañen al titular de la Tarjeta azul-UE o se reúnan con él. En el caso de que las solicitudes de los miembros de la familia no se presenten de forma simultánea a la del titular de la Tarjeta azul-UE, éstas deberán presentarse en el plazo máximo de un mes desde la entrada de los familiares en España.

6. En el caso de que la persona solicitante o titular de una Tarjeta azul-UE sea a su vez beneficiaria de protección internacional concedida por España u otro Estado miembro de la Unión Europea, serán de aplicación las siguientes especialidades:

a) Los familiares de un solicitante de Tarjeta azul-UE que sea beneficiario de protección internacional concedida por otro Estado miembro de la Unión Europea, podrán ser reagrupados en los términos previstos en esta ley.

b) La reagrupación de los familiares del solicitante de Tarjeta azul-UE, que a su vez ha obtenido protección internacional en España, se regirá por lo dispuesto en la normativa vigente en materia de protección internacional.

c) En el caso de que España tramite la concesión, retirada o no renovación de una Tarjeta azul-UE de una persona beneficiaria de protección internacional concedida por otro Estado miembro de la Unión, se solicitará al Estado miembro que concedió ésta que confirmen que la persona afectada sigue siendo beneficiaria de protección internacional en dicho Estado miembro antes de proceder, en su caso, a su expulsión del territorio español. En caso de que fuera así, en todo caso se preservará el principio de no devolución al país de origen.

En el caso de que un Estado miembro de la Unión realice a España una solicitud de confirmación sobre la condición de beneficiario de protección internacional concedida por España, esta se responderá en el plazo máximo de un mes.

Artículo 72. *Formación, Investigación, desarrollo e innovación.*

1. Los extranjeros que pretendan entrar en España, o que siendo titulares de una autorización de estancia y residencia, deseen realizar actividades de formación, investigación, desarrollo e innovación en entidades públicas o privadas, deberán estar provistos del correspondiente visado o de una autorización de residencia para formación o investigación que tendrá validez en todo el territorio nacional, en los siguientes casos:

a) El personal investigador al que se refieren el artículo 13 y la disposición adicional primera de la Ley 14/2011, de 1 de junio, de la Ciencia, la Tecnología y la Innovación.

§ 23 Ley de apoyo a los emprendedores y su internacionalización

b) El personal científico y técnico que lleve a cabo trabajos de investigación científica, desarrollo e innovación tecnológica, en entidades empresariales o centros de I+D+i establecidos en España.

c) Los investigadores acogidos en el marco de un convenio por organismos de investigación públicos o privados.

d) Los profesores contratados por universidades, órganos o centros de educación superior e investigación, o escuelas de negocios establecidos en España.

2. La autorización de residencia para investigación tendrá dos modalidades:

a) Autorización de residencia para investigación UE. Procederá esta autorización en el supuesto de extranjeros incluidos en el primer apartado de este artículo que sean titulares de un doctorado o de una cualificación de educación superior adecuada que le permita acceder a programas de doctorado, y hayan sido seleccionados por la entidad de investigación con el fin de realizar una actividad investigadora.

Además de los requisitos generales del artículo 62, el solicitante de una autorización de residencia para investigación UE deberá presentar un convenio de acogida o contrato de trabajo, que, sin perjuicio de los requisitos propios de la modalidad contractual de que se trate, incluirá los siguientes elementos:

1.º El título o propósito de la actividad de investigación o el ámbito de investigación.

2.º El compromiso, por parte del extranjero, de tratar de completar la actividad de investigación.

3.º El compromiso, por parte de la entidad de investigación, de acoger al extranjero con el fin de completar la actividad de investigación.

4.º La fecha inicial y final de la actividad de investigación o su duración estimada.

5.º Información, en su caso, sobre la movilidad prevista en otros Estados miembros.

A los efectos de solicitar esta autorización, las cartas de invitación expresamente aceptadas por el investigador podrán ser consideradas como convenios cuando cumplan dicho contenido mínimo.

b) Autorización de residencia para investigación nacional. Procederá esta autorización en el supuesto de extranjeros incluidos en el primer apartado de este artículo no contemplados en el apartado 2.a).

3. El período de validez de una autorización de residencia para investigación será de tres años o igual a la duración del convenio de acogida o contrato, en caso de ser esta inferior. Una vez cumplido dicho plazo podrá solicitar la renovación de la autorización de residencia por dos años, pudiendo obtener la residencia permanente a los cinco años, de acuerdo con lo previsto en el artículo 75.2.

4. La autorización de residencia para investigación UE habilitará a impartir clases relacionadas con la actividad investigadora, además de la actividad investigadora, sin perjuicio de la necesidad de cumplir requisitos específicos de acuerdo con la normativa sectorial correspondiente.

5. Los titulares de una autorización de residencia para investigación UE, expedida por España, podrán entrar, residir y desarrollar una investigación en uno o varios Estados miembros y ser acompañados por los familiares definidos en el artículo 62.4, previa comunicación o solicitud de autorización, en su caso, a las autoridades de dichos Estados de acuerdo con su normativa en aplicación de la Directiva (UE) 2016/801 del Parlamento Europeo y del Consejo, de 11 de mayo de 2016, relativa a los requisitos de entrada y residencia de los nacionales de países terceros con fines de investigación, estudios, prácticas, voluntariado, programas de intercambio de alumnos o proyectos educativos y colocación *au pair*.

6. Las entidades establecidas en otros Estados miembros de la Unión podrán desplazar a España, previa comunicación a la Unidad de Grandes Empresas y Colectivos Estratégicos, a los extranjeros titulares de una autorización de residencia para investigación UE expedida en dicho Estado, durante la validez de dicha autorización, a los que podrán acompañar los miembros de su familia. Esta comunicación deberá efectuarse cuando se presente la solicitud de autorización en el primer Estado o, una vez admitido el investigador en ese primer Estado, tan pronto se tenga conocimiento del proyecto de movilidad.

§ 23 Ley de apoyo a los emprendedores y su internacionalización

En la comunicación se incluirá el documento de viaje válido y la autorización válida expedida por el primer Estado miembro, que abarcará el período de movilidad. Además, la comunicación incluirá:

a) El convenio de acogida o contrato suscrito en el primer Estado miembro así como la duración prevista y las fechas estimadas de la movilidad.

b) La prueba de que el investigador dispone de un seguro médico y recursos económicos suficientes, para sí y los miembros de la familia, en su caso, de acuerdo con lo previsto en el artículo 62.3 de esta ley.

7. La Dirección General de Migraciones podrá oponerse, de manera motivada, a la movilidad del investigador en el plazo de 30 días a partir de la fecha de recepción de la comunicación completa en los siguientes supuestos:

a) Cuando no se cumplan las condiciones previstas en el apartado anterior.

b) Cuando los documentos presentados se hayan adquirido fraudulentamente o hayan sido falsificados o manipulados.

c) Cuando haya transcurrido el período de validez de la autorización en el otro Estado Miembro.

En caso de oposición por parte de la Dirección General de Migraciones, el primer Estado permitirá la reentrada sin más trámites del extranjero desplazado y de su familia. Si no se hubiera producido todavía el desplazamiento a España, la resolución denegatoria impedirá el mismo.

8. Las entidades dedicadas a la investigación a las que se refiere el capítulo I del título II de la Ley 14/2011, podrán solicitar su inscripción en la Unidad de Grandes Empresas y Colectivos Estratégicos. Igualmente podrán solicitar esta inscripción otras entidades de investigación previa acreditación de los requisitos previstos en una Orden Ministerial del Ministerio de la Presidencia, Relaciones con las Cortes e Igualdad a iniciativa conjunta de los Ministerios de Trabajo, Migraciones y Seguridad Social y de Economía y Empresa.

La inscripción tendrá una validez de 5 años renovables si se mantienen los requisitos. Cualquier modificación de las condiciones deberá ser comunicada a la Unidad de Grandes Empresas y Colectivos Estratégicos en el plazo de 30 días. En caso de no comunicar dicha modificación, la entidad dejará de estar inscrita en la Unidad.

La entidad inscrita estará exenta de acreditar, en el momento de la solicitud, los requisitos previstos en el artículo 62.3, letras f) y g). No obstante, la Administración podrá efectuar de oficio comprobaciones del cumplimiento de estos requisitos para lo cual la entidad deberá disponer de la documentación acreditativa.

No obstante su inscripción en la Unidad de Grandes Empresas y Colectivos Estratégicos, no se beneficiarán de la exención recién citada las entidades dedicadas a la investigación que en los tres años anteriores a la solicitud de inscripción hayan sido sancionadas por infracción grave o muy grave en materia de extranjería e inmigración o no hayan acreditado el cumplimiento de los requisitos en las comprobaciones de oficio efectuadas por la Administración.

Se podrá retirar la inscripción o denegar su renovación cuando concurra cualquiera de las siguientes circunstancias:

a) La entidad dedicada a la investigación haya dejado de cumplir los requisitos.

b) La inscripción se haya obtenido fraudulentamente.

c) Una entidad dedicada a la investigación haya firmado de forma fraudulenta o con negligencia un convenio de acogida o un contrato con un nacional de un país tercero.

Cuando se deniegue una solicitud de renovación o se retire la inscripción, podrá prohibirse a la entidad en cuestión volver a solicitarla antes de que haya transcurrido un período de cinco años a partir de la fecha de publicación de la decisión de no renovación o retirada.

9. Una vez finalizada la actividad investigadora, los extranjeros podrán permanecer en España durante un periodo máximo de doce meses con el fin de buscar un empleo adecuado en relación con el campo de la investigación realizada o para emprender un proyecto empresarial.

A tal efecto, durante los sesenta días naturales previos a la fecha de expiración de la vigencia de su autorización de residencia y durante los noventa días naturales posteriores a la fecha en que hubiera finalizado la vigencia de dicha autorización de residencia, el investigador deberá comunicar por medios electrónicos a la Unidad de Grandes Empresas y Colectivos Estratégicos el deseo de permanecer con el fin antes descrito.

La Unidad de Grandes Empresas y Colectivos Estratégicos comprobará con la entidad dedicada a la investigación, antes de prorrogar la autorización, que se ha producido la finalización de la actividad investigadora, que dispone de un seguro de enfermedad y el mantenimiento de recursos suficientes. Para acreditar esta última circunstancia, el solicitante presentará una declaración responsable en la que detallará los medios con los que acredite la suficiencia de recursos.

El plazo para resolver esta prórroga será de 20 días, transcurridos los cuales se entenderá concedida por silencio administrativo. La comunicación a la UGE prorrogará la validez de la autorización anterior hasta la resolución del procedimiento.

Una vez concedida la prórroga y durante la vigencia de la misma, en caso de encontrar un empleo adecuado en relación con el campo de la investigación realizada o de haber emprendido un proyecto empresarial, se deberá solicitar la autorización correspondiente de entre las reguladas en la Ley Orgánica 4/2000, de 11 de enero, o en la Ley 14/2013, de 27 de septiembre.

CAPÍTULO V

Traslado intraempresarial

Artículo 73. *Autorización de residencia por traslado intraempresarial.*

1. Aquellos extranjeros que se desplacen a España en el marco de una relación laboral, profesional o por motivos de formación profesional, con una empresa o grupo de empresas establecida en España o en otro país deberán estar provistos del correspondiente visado de acuerdo con la duración del traslado y de una autorización de residencia por traslado intraempresarial, que tendrá validez en todo el territorio nacional.

2. Deberán quedar acreditados, además de los requisitos generales del artículo 62, los siguientes requisitos:

a) La existencia de una actividad empresarial real y, en su caso, la del grupo empresarial.

b) Titulación superior equiparable al menos al nivel 1 del Marco Español de Cualificaciones para la Educación Superior, correspondiente al nivel 5A del Marco Español de Cualificaciones para el Aprendizaje Permanente, o conocimientos, capacidades y competencias avaladas por una experiencia profesional de al menos 3 años que pueda considerarse equiparable a dicha cualificación.

c) La existencia de una relación laboral o profesional, previa y continuada, de 3 meses con una o varias de las empresas del grupo.

d) Documentación de la empresa que acredite el traslado.

3. La autorización de residencia por traslado intraempresarial tendrá dos modalidades:

a) Autorización de residencia por traslado intraempresarial ICT UE: Procederá esta autorización en el supuesto de desplazamientos temporales para trabajar como directivo, especialista o para formación, desde una empresa establecida fuera de la Unión Europea a una entidad perteneciente a la misma empresa o grupo de empresas establecida en España.

A estos efectos se entenderá por:

1.º Directivo, aquel que tenga entre sus funciones la dirección de la empresa o de un departamento o subdivisión de la misma.

2.º Especialista, quien posea conocimientos especializados relacionados con las actividades, técnicas o la gestión de la entidad.

3.º Trabajador en formación, aquel titulado universitario que es desplazado con el fin de que obtenga una formación en las técnicas o métodos de la entidad y que perciba una retribución por ello.

§ 23 Ley de apoyo a los emprendedores y su internacionalización

La duración máxima del traslado será de 3 años en el caso de directivos o especialistas y de uno en el caso de trabajadores en formación.

Los titulares de una autorización de residencia por traslado intraempresarial ICT UE válida, expedida por España, podrán entrar, residir y trabajar en uno o varios Estados miembros previa comunicación o solicitud de autorización, en su caso, a las autoridades de dichos Estados de acuerdo con su normativa en aplicación de la Directiva 2014/66/UE del Parlamento Europeo y del Consejo, de 15 de mayo de 2014, relativa a las condiciones de entrada y residencia de nacionales de terceros países en el marco de traslados intraempresariales.

Las entidades establecidas en otros Estados miembros de la Unión, podrán desplazar a España, previa comunicación a la Unidad de Grandes Empresas y Colectivos Estratégicos, a los extranjeros titulares de una autorización de traslado intraempresarial ICT UE durante la validez de dicha autorización. La Dirección General de Migraciones podrá oponerse, de manera motivada, a la movilidad en el plazo de 20 días en los siguientes supuestos:

- i) Cuando no se cumplan las condiciones previstas en este artículo.
- ii) Cuando los documentos presentados se hayan adquirido fraudulentamente, o hayan sido falsificados o manipulados.
- iii) Cuando haya transcurrido la duración máxima del traslado.

En caso de oposición por parte de la Dirección General de Migraciones, el primer Estado permitirá la reentrada sin más trámites del extranjero desplazado y de su familia. Si no se hubiera producido todavía el desplazamiento a España, la resolución denegatoria impedirá el mismo.

b) Autorización nacional de residencia por traslado intraempresarial: procederá esta autorización en los supuestos no contemplados en la letra a) o una vez haya transcurrido la duración máxima del traslado prevista en el apartado anterior. El período de validez de la autorización de residencia será de tres años o igual a la duración del traslado.

Artículo 74. *Traslados intraempresariales de grupos de profesionales y procedimiento simplificado.*

1. Las empresas o grupos de empresas podrán solicitar la tramitación colectiva de autorizaciones, que estará basada en la gestión planificada de un cupo temporal de autorizaciones presentadas por la empresa o grupos de empresas.

A tal efecto, podrán solicitar su inscripción en la Unidad de Grandes Empresas y Colectivos Estratégicos. La inscripción tendrá una validez de 3 años renovables.

Las empresas inscritas estarán exentas de acreditar, en el momento de la solicitud, los requisitos previstos en el artículo 73.2.a), b) y c). No obstante, la Administración podrá efectuar de oficio comprobaciones del cumplimiento de estos requisitos para lo cual la entidad deberá disponer de la documentación acreditativa.

2. Este artículo no será de aplicación a las empresas o grupos de empresas que en los tres años inmediatamente anteriores a la solicitud de autorización:

- a) Hayan sido sancionadas por infracción grave o muy grave en materia de extranjería e inmigración.
- b) No hayan acreditado el cumplimiento de los requisitos en las comprobaciones de oficio efectuadas por la Administración.

CAPÍTULO V BIS

Teletrabajadores de carácter internacional

Artículo 74 bis. *Definición.*

1. Se halla en situación de residencia por teletrabajo de carácter internacional el nacional de un tercer Estado, autorizado a permanecer en España para ejercer una actividad laboral o profesional a distancia para empresas radicadas fuera del territorio nacional, mediante el uso exclusivo de medios y sistemas informáticos, telemáticos y de telecomunicación. En el caso de ejercicio de una actividad laboral, el titular de la autorización por teletrabajo de carácter

§ 23 Ley de apoyo a los emprendedores y su internacionalización

internacional solo podrá trabajar para empresas radicadas fuera del territorio nacional. En el supuesto de ejercicio de una actividad profesional, se permitirá al titular de la autorización por teletrabajo de carácter internacional trabajar para una empresa ubicada en España, siempre y cuando el porcentaje de dicho trabajo no sea superior al 20 % del total de su actividad profesional.

2. Podrán solicitar el visado o la autorización de teletrabajo los profesionales cualificados que acrediten ser graduados o postgraduados de universidades de reconocido prestigio, formación profesional y escuelas de negocios de reconocido prestigio o bien con una experiencia profesional mínima de tres años.

Artículo 74 ter. Requisitos.

Deberán quedar acreditados, además de los requisitos generales del artículo 62, los siguientes:

a) La existencia de una actividad real y continuada durante al menos un año de la empresa o grupo de empresas con la que el trabajador mantiene relación laboral o profesional.

b) Documentación acreditativa de que la relación laboral o profesional se puede realizar en remoto.

c) En el supuesto de una relación laboral, se deberá acreditar la existencia de la misma entre el trabajador y la empresa no localizada en España durante al menos, los últimos tres meses anteriores a la presentación de la solicitud, así como documentación que acredite que dicha empresa permite al trabajador realizar la actividad laboral a distancia.

d) En el supuesto de la existencia de una relación profesional, se deberá acreditar que el trabajador tiene relación mercantil con una o varias empresas no localizadas en España durante, al menos, los tres últimos meses, así como documentación que acredite los términos y condiciones en los que va a ejercer la actividad profesional a distancia.

Artículo 74 quater. Visado para teletrabajo de carácter internacional.

1. Los extranjeros no residentes en España, que se propongan residir en territorio español con el fin de teletrabajar a distancia para una empresa no ubicada en España, solicitarán el visado para teletrabajo de carácter internacional que tendrá una vigencia máxima de un año, salvo que el período de trabajo sea inferior, en cuyo caso el visado tendrá la misma vigencia que este.

2. El visado para teletrabajo de carácter internacional constituirá título suficiente para residir y trabajar a distancia en España durante su vigencia.

3. En el plazo de sesenta días naturales antes de la expiración del visado, los teletrabajadores de carácter internacional que estén interesados en continuar residiendo en España podrán solicitar la autorización de residencia para trabajador a distancia internacional, siempre y cuando se mantengan las condiciones que generaron el derecho.

Artículo 74 quinquies. Residencia para teletrabajo de carácter internacional.

1. Aquellos extranjeros que se hallen en España de forma regular o que hayan accedido mediante el visado previsto en el artículo anterior, podrán solicitar una autorización de residencia con el fin de teletrabajar a distancia para una empresa localizada en el extranjero, que tendrá validez en todo el territorio nacional.

2. La validez de esta autorización tendrá una vigencia máxima de tres años salvo que se solicite por un período de trabajo inferior.

3. Los titulares de esta autorización podrán solicitar su renovación por períodos de dos años siempre y cuando se mantengan las condiciones que generaron el derecho.

CAPÍTULO VI

Normas generales del procedimiento de concesión de autorizaciones**Artículo 75.** *Visados de estancia y residencia.*

1. Los visados de estancia y residencia a los que se refiere la presente Sección Segunda de Movilidad Internacional serán expedidos por las Misiones Diplomáticas y Oficinas Consulares de España de conformidad con lo previsto en el Reglamento (CE) 810/2009 del Parlamento Europeo y del Consejo de 13 de julio de 2009 (Código de Visados), y en el Reglamento (UE) 265/2010 del Parlamento Europeo y del Consejo de 25 de marzo de 2010, por el que se modifica el Convenio de aplicación del Acuerdo de Schengen y el Reglamento (CE) 562/2006 por lo que se refiere a la circulación de personas con visados de larga duración.

2. El visado uniforme podrá expedirse para una, dos o múltiples entradas. El periodo de validez no será superior a cinco años. El período de validez de este visado y la duración de la estancia autorizada se decidirán sobre la base del examen realizado de conformidad con el artículo 21 del Reglamento (CE) 810/2009 del Parlamento Europeo y del Consejo de 13 de julio de 2009.

3. El visado de validez territorial limitada se concederá cuando concurren circunstancias de interés nacional, de acuerdo con lo previsto en el artículo 25 del Código de Visados (Reglamento (CE) 810/2009 del Parlamento Europeo y del Consejo de 13 de julio de 2009).

4. Los visados de residencia previstos en esta sección se expedirán conforme a lo dispuesto en el Reglamento (UE) 265/2010 del Parlamento Europeo y del Consejo, de 25 de marzo de 2010, por el que se modifica el Convenio de aplicación del Acuerdo de Schengen y el Reglamento (CE) 562/2006 por lo que se refiere a la circulación de personas con visados de larga duración. Estos visados tendrán validez de un año o igual a la duración de la autorización de residencia, en caso de ser esta inferior, y autorizarán la residencia de su titular en España sin necesidad de tramitar la tarjeta de identidad de extranjero.

5. Las solicitudes de visado se resolverán y notificarán en el plazo de 10 días hábiles, salvo en los casos de solicitantes sometidos a la consulta prevista en el artículo 22 del Código de Visados, en cuyo caso el plazo de resolución será el previsto con carácter general en dicho Código.

Artículo 76. *Procedimiento de autorización.*

1. La tramitación de las autorizaciones de residencia previstas en esta sección se efectuará por la Unidad de Grandes Empresas y Colectivos Estratégicos, a través de medios telemáticos y su concesión corresponderá a la Dirección General de Migraciones.

El plazo máximo de resolución será de veinte días desde la presentación electrónica de la solicitud en el órgano competente para su tramitación. Si no se resuelve en dicho plazo, la autorización se entenderá estimada por silencio administrativo. Las resoluciones serán motivadas y podrán ser objeto de recurso de alzada, de acuerdo con lo previsto en los artículos 121 y 122 de la Ley 39/2015, de 1 de octubre, del Procedimiento Administrativo Común de las Administraciones Públicas.

La solicitud de autorizaciones de residencia previstas en esta sección prorrogará la vigencia de la situación de residencia o de estancia de la que fuera titular el solicitante hasta la resolución del procedimiento.

2. Una vez concedida la autorización, si la misma tuviera una vigencia superior a seis meses, se deberá solicitar la tramitación de la tarjeta de identidad de extranjero.

3. Los titulares de una autorización regulada en esta sección podrán solicitar su renovación por periodos de dos años siempre y cuando mantengan las condiciones que generaron el derecho, sin perjuicio de lo establecido en el artículo 67.2. Las renovaciones se tramitarán utilizando medios electrónicos. La Dirección General de Migraciones podrá recabar los informes necesarios para pronunciarse sobre el mantenimiento de las condiciones que generaron el derecho.

La presentación de la solicitud de renovación prorrogará la validez de la autorización hasta la resolución del procedimiento. También se prorrogará en el supuesto en que la solicitud se presentara en los noventa días posteriores a la finalización de la anterior

§ 23 Ley de apoyo a los emprendedores y su internacionalización

autorización, sin perjuicio de la incoación, en su caso, del correspondiente expediente sancionador.

4. La acreditación del cumplimiento de los requisitos por la empresa en la tramitación de las autorizaciones previstas en los capítulos IV y V de esta sección se efectuará una única vez, quedando la empresa inscrita en la Unidad de Grandes Empresas y Colectivos Estratégicos. Dicha inscripción tendrá una validez de 3 años renovables si se mantienen los requisitos. Cualquier modificación de las condiciones deberá ser comunicada a la Unidad de Grandes Empresas y Colectivos Estratégicos en el plazo de 30 días. En caso de no comunicar dicha modificación, la empresa dejará de estar inscrita en la Unidad.

5. El pasaporte será documento acreditativo suficiente para darse de alta en la Seguridad Social durante los primeros seis meses de residencia o estancia en las categorías reguladas por esta sección y en aquellos supuestos en que el extranjero no esté en posesión del número de identificación de extranjero (NIE), sin perjuicio de que posteriormente se solicite el NIE.

Disposición adicional primera. *Deudas de derecho público del emprendedor de responsabilidad limitada.*

1. Lo dispuesto en el Capítulo II del Título I de esta Ley no resultará de aplicación respecto de las deudas de derecho público de las que resulte titular el emprendedor de responsabilidad limitada para cuya gestión recaudatoria resulte de aplicación lo dispuesto en la Ley 58/2003, de 17 de diciembre, General Tributaria, en la Ley 47/2003, de 26 de noviembre, General Presupuestaria y en el Real Decreto-legislativo 1/1994, de 20 de junio, por el que se aprueba el Texto Refundido de la Ley General de la Seguridad Social.

2. En el caso de las deudas de derecho público a las que se refiere el apartado anterior, la Administración Pública competente podrá desarrollar las actuaciones de cobro establecidas en la normativa en el mismo indicada, con las especialidades reguladas en el siguiente apartado.

3. Cuando entre los bienes embargados se encontrase la vivienda habitual del emprendedor de responsabilidad limitada en los términos del apartado 2 del artículo 8 de esta Ley, su ejecución será posible cuando:

a) No se conozcan otros bienes del deudor con valoración conjunta suficiente susceptibles de realización inmediata en el procedimiento de apremio.

b) Entre la notificación de la primera diligencia de embargo del bien y la realización material del procedimiento de enajenación del mismo medie un plazo mínimo de dos años. Este plazo no se interrumpirá ni se suspenderá, en ningún caso, en los supuestos de ampliaciones del embargo originario o en los casos de prórroga de las anotaciones registrales.

Disposición adicional segunda. *Integración de ventanillas únicas en los Puntos de Atención al Emprendedor.*

1. Los Puntos de Asesoramiento e Inicio de Tramitación (PAIT) pasarán a denominarse Puntos de Atención al Emprendedor (PAE).

Igualmente, los centros de ventanilla única empresarial y la Ventanilla Única de la Directiva de Servicios eugo.es (VUDS) del Ministerio de Hacienda y Administraciones Públicas se integrarán en los Puntos de Atención al Emprendedor. La forma de integración se establecerá reglamentariamente.

2. El Ministerio de Industria, Energía y Turismo, oído el Ministerio de Hacienda y Administraciones Públicas, podrá celebrar convenios de establecimiento de Puntos de Atención al Emprendedor con otras Administraciones Públicas y entidades privadas. En los convenios se establecerán los distintos catálogos de servicios que deben prestarse, así como su carácter gratuito y los que pueden ofrecerse mediante contraprestación económica. Entre los servicios a prestar, podrán incluirse todos o alguno de los servicios a los que se refiere el artículo 13.2 de esta Ley.

3. Los convenios PAIT actualmente firmados entre la Administración General del Estado y las entidades públicas y privadas se entenderán vigentes sin perjuicio de los nuevos convenios de Puntos de Atención al Emprendedor.

§ 23 Ley de apoyo a los emprendedores y su internacionalización

4. Las Administraciones Públicas llevarán a cabo todas las actuaciones necesarias para la implantación, en el plazo máximo de un año desde la entrada en vigor de esta Ley, de todos los servicios que, conforme a esta Ley, debe prestar el Punto de Atención al Emprendedor electrónico del Ministerio de Industria, Energía y Turismo.

Disposición adicional tercera. *Colaboración con otros sistemas electrónicos para la constitución de sociedades.*

1. Los Ministerios de Justicia y de Industria, Energía y Turismo establecerán el uso de la agenda electrónica notarial para la constitución telemática de sociedades de responsabilidad limitada y cualquier otra forma jurídica que se incorpore reglamentariamente en el Documento Único Electrónico regulado en la disposición adicional tercera del texto refundido de la Ley de Sociedades de Capital, aprobado por Real Decreto Legislativo 1/2010, de 2 de julio.

2. El uso de la agenda electrónica notarial será de obligado cumplimiento para el notario, de manera que las citas que se establezcan mediante la misma tendrán efectos en el cómputo de los plazos establecidos en los artículos 15 y 16 de esta Ley.

3. Reglamentariamente se establecerán medidas sancionadoras por los incumplimientos de lo establecido en los apartados anteriores.

Disposición adicional cuarta. *Permiso único.*

1. Las autorizaciones de residencia previstas en la presente norma se tramitarán conforme a lo dispuesto en la Directiva 2011/98/UE, de 13 de diciembre de 2011, por la que se establece un procedimiento único de solicitud de un permiso único que autoriza a los nacionales de terceros países a residir y trabajar en el territorio de un Estado miembro y por la que se establece un conjunto común de derechos para los trabajadores de terceros países que residen legalmente en un Estado miembro.

2. Las solicitudes de expedición, modificación o renovación de estos permisos únicos se presentarán mediante un procedimiento único de solicitud.

3. Las decisiones de expedición, modificación o renovación de estos permisos únicos constituirá un único acto administrativo, sin perjuicio del procedimiento de expedición del visado que corresponda.

Disposición adicional quinta. *Sectores estratégicos.*

1. No se tendrá en cuenta la situación nacional de empleo en las autorizaciones reguladas en la sección 2.ª del Título V.

2. Asimismo, por Orden Ministerial del Ministerio de la Presidencia a iniciativa conjunta de los Ministerios de Empleo y Seguridad Social y de Economía y Competitividad se podrá establecer la no aplicación de la Situación Nacional de Empleo para la contratación de extranjeros en sectores considerados estratégicos. En dicha Orden se podrá acordar un cupo anual de contrataciones.

Disposición adicional sexta. *Residencia en España con periodos de ausencia del territorio español.*

Sin perjuicio de la necesidad de acreditar, conforme a la legislación vigente, la continuidad de la residencia en España para la adquisición de la residencia de larga duración o la nacionalidad española, la renovación de la residencia podrá efectuarse aún existiendo ausencias superiores a seis meses al año en el caso de visados de residencia y autorizaciones para inversores extranjeros o trabajadores extranjeros de empresas que realizando sus actividades en el extranjero tengan fijada su base de operaciones en España.

Disposición adicional séptima. *Mantenimiento de los requisitos.*

1. Los extranjeros deberán mantener durante la vigencia de los visados o autorizaciones las condiciones que les dieron acceso a los mismos.

§ 23 Ley de apoyo a los emprendedores y su internacionalización

2. Cualquier modificación durante la residencia que afecte a las condiciones de admisión deberá ser comunicada por el interesado a la Unidad de Grandes Empresas y Colectivos Estratégicos en el plazo de 30 días.

3. Los órganos competentes de la Administración General del Estado podrán llevar a cabo las comprobaciones que consideren oportunas para verificar el cumplimiento de la legislación vigente.

4. Si, de acuerdo con lo previsto en esta disposición, se verifica que no se cumplen las condiciones legalmente establecidas el órgano competente podrá extinguir, de manera motivada, previo trámite de audiencia el visado o la autorización.

Disposición adicional octava. *Coste Económico.*

La aplicación de las previsiones contenidas en la presente Ley, que pudieran tener una incidencia sobre el gasto público, se desarrollará con los recursos humanos y los medios materiales existentes. En particular, la aplicación de las previsiones contenidas en los artículos 13, 19, 22, 38, 39, 40 en la Sección 2.^a del Título V y en la disposición adicional segunda no suponen aumento del gasto público, toda vez que el funcionamiento de los Órganos e instrumentos que se crean se desarrollará con los recursos humanos y los medios materiales existentes.

Disposición adicional novena. *Miniempresa o empresa de estudiantes.*

1. La miniempresa o empresa de estudiantes se reconoce como herramienta pedagógica.

2. Reglamentariamente, se determinarán los requisitos, límites al estatuto de miniempresa o empresa de estudiantes y los modelos que facilitarán el cumplimiento de sus obligaciones tributarias y contables.

3. La miniempresa o empresa de estudiantes deberá inscribirse por la organización promotora del programa miniempresa en el registro que se habilitará al efecto, lo que permitirá a la miniempresa realizar transacciones económicas y monetarias, emitir facturas y abrir cuentas bancarias.

4. La miniempresa o empresa de estudiantes tendrá una duración limitada a un curso escolar prorrogable a un máximo de dos cursos escolares. Deberá liquidarse al final del año escolar presentando el correspondiente acta de liquidación y disolución.

5. La miniempresa o empresa de estudiantes estará cubierta por un seguro de responsabilidad civil u otra garantía equivalente suscrito por la organización promotora.

Disposición adicional décima. *Aranceles registrales y notariales.*

1. La realización de cualquier operación registral, incluida la publicidad formal, estará exenta del pago del arancel cuando la responsable final del pago del mismo, con arreglo a las normas arancelarias, sea una de las entidades a que se refiere el apartado 1 del artículo 2 de la Ley Orgánica 2/2012, de 27 de abril, de Estabilidad Presupuestaria y Sostenibilidad Financiera. Esta exención entrará en vigor en el momento en que se ejecute la demarcación registral que, de acuerdo con lo establecido en el artículo 19, se aprobará mediante Real Decreto.

2. Los aranceles registrales para las inscripciones del Emprendedor de Responsabilidad Limitada en el Registro Mercantil y el Registro de la Propiedad serán los siguientes:

- a) Registro Mercantil: 40 euros.
- b) Registro de la Propiedad: 24 euros.

La publicación de la inscripción del Emprendedor de Responsabilidad Limitada en el «Boletín Oficial del Registro Mercantil» estará exenta del pago de tasas.

Disposición adicional undécima. *Aportaciones con cargo al FONPRODE y otras en ejecución de programas de cooperación internacional al desarrollo.*

Lo dispuesto en el artículo 59.2 de la Ley no será de aplicación a las aportaciones que se realicen al amparo de la Ley 36/2010, de 22 de octubre, del Fondo para la Promoción del

§ 23 Ley de apoyo a los emprendedores y su internacionalización

Desarrollo y de la Ley 23/1998, de 7 de julio, de Cooperación Internacional para el Desarrollo.

Disposición adicional duodécima. *Adaptación en los Estatutos Sociales de COFIDES.*

La Compañía de Financiación del Desarrollo (COFIDES) hará las adaptaciones que procedan en sus estatutos sociales, de conformidad con lo previsto en esta Ley.

Disposición adicional decimotercera. *Llevanza electrónica de los Registros de la Propiedad, Mercantiles y de Bienes Muebles.*

La obligación de llevanza en formato electrónico de los Registros de la Propiedad, Mercantiles y de Bienes Muebles, de conformidad con el artículo 19 de esta Ley, será efectiva en el plazo de un año desde la entrada en vigor de la Ley.

Disposición adicional decimocuarta. *Requisitos de capital aplicables a pequeñas y medianas empresas.*

1. A efectos del cálculo de los requisitos de recursos propios y de capital principal de las entidades de crédito, las exposiciones ponderadas por riesgo de crédito de pequeñas y medianas empresas determinadas conforme a lo dispuesto en el artículo sexto de la Ley 13/1985, de 25 de mayo, de coeficientes de inversión, recursos propios y obligaciones de información de los intermediarios financieros, se multiplicarán por un factor corrector de 0,7619.

2. Para la aplicación del factor establecido en el apartado anterior, se tendrá en cuenta lo previsto en el artículo 501.2 del Reglamento (UE) N.º 575/2013 del Parlamento Europeo y del Consejo de 26 de junio de 2013 sobre los requisitos prudenciales de las entidades de crédito y las empresas de inversión, y por el que se modifica el Reglamento (UE) N.º 648/2012.

Disposición adicional decimoquinta. *Régimen de transición para la desaparición de índices o tipos de interés de referencia.*

1. Con efectos desde el 1 de noviembre de 2013 el Banco de España dejará de publicar en su sede electrónica y se producirá la desaparición completa de los siguientes índices oficiales aplicables a los préstamos o créditos hipotecarios de conformidad con la legislación vigente:

- a) Tipo medio de los préstamos hipotecarios a más de tres años, para adquisición de vivienda libre, concedidos por los bancos.
- b) Tipo medio de los préstamos hipotecarios a más de tres años, para adquisición de vivienda libre, concedidos por las cajas de ahorros.
- c) Tipo activo de referencia de las cajas de ahorros.

2. Las referencias a los tipos previstos en el apartado anterior serán sustituidas, con efectos desde la siguiente revisión de los tipos aplicables, por el tipo o índice de referencia sustitutivo previsto en el contrato.

3. En defecto del tipo o índice de referencia previsto en el contrato o en caso de que este fuera alguno de los índices o tipos que desaparecen, la sustitución se realizará por el tipo de interés oficial denominado «tipo medio de los préstamos hipotecarios a más de tres años, para adquisición de vivienda libre, concedidos por las entidades de crédito en España», aplicándole un diferencial equivalente a la media aritmética de las diferencias entre el tipo que desaparece y el citado anteriormente, calculadas con los datos disponibles entre la fecha de otorgamiento del contrato y la fecha en la que efectivamente se produce la sustitución del tipo.

La sustitución de los tipos de conformidad con lo previsto en este apartado implicará la novación automática del contrato sin suponer una alteración o pérdida del rango de la hipoteca inscrita.

4. Las partes carecerán de acción para reclamar la modificación, alteración unilateral o extinción del préstamo o crédito como contrapartida de la aplicación de lo dispuesto en esta Disposición.

Disposición adicional decimosexta. *Actividad desarrollada en clubs y entidades deportivas sin ánimo de lucro.*

En el plazo de 4 meses desde la aprobación de la presente Ley el Gobierno procederá a realizar un estudio de la naturaleza de la relación jurídica y, en su caso, encuadramiento en el campo de aplicación de la Seguridad Social de la actividad desarrollada en clubs y entidades deportivas sin ánimo de lucro que pueda considerarse marginal y no constitutivo de medio fundamental de vida.

Disposición adicional decimoséptima. *Autorización de residencia al estudiante para la búsqueda de empleo o para emprender un proyecto empresarial.*

1. Una vez finalizados los estudios en una institución de educación superior, los extranjeros que hayan alcanzado como mínimo el Nivel 6 de acuerdo con el Marco Europeo de Cualificaciones, correspondiente a la acreditación de grado, podrán permanecer en España durante un período máximo improrrogable de veinticuatro meses con el fin de buscar un empleo adecuado en relación con el nivel de los estudios finalizados o para emprender un proyecto empresarial.

2. A tal efecto, durante los sesenta días naturales previos a la fecha de expiración de la vigencia de su autorización de estancia por estudios y durante los noventa días naturales posteriores a la fecha en que hubiera finalizado la vigencia de dicha autorización de estancia, el estudiante solicitará mediante medios electrónicos una autorización de residencia para la búsqueda de empleo o para emprender un proyecto empresarial a la Delegación o Subdelegación del Gobierno de la provincia en la que vaya a residir, que únicamente comprobará que se ha obtenido el título o certificado de educación superior u otra prueba de cualificación oficial, que cuenta con seguro médico y el mantenimiento de recursos suficientes. Para acreditar esta última circunstancia, el solicitante presentará una declaración responsable en la que detallará los medios con los que acredite la suficiencia de recursos.

3. La solicitud en el plazo indicado en el apartado anterior prorroga la validez de la autorización anterior hasta la resolución del procedimiento. Todo ello, sin perjuicio de la posible incoación del correspondiente procedimiento sancionador por la infracción en que se hubiese incurrido de haber caducado la autorización.

4. El plazo para resolver esta autorización será de 20 días, transcurridos los cuales se entenderá concedida por silencio administrativo.

5. Durante la vigencia de la autorización de residencia para la búsqueda de empleo o para emprender un proyecto empresarial, podrá estar acompañado por sus familiares en caso de que estos ya le hubiesen acompañado durante su estancia por estudios. Su permanencia estará en todo caso vinculada a la situación del titular de la autorización principal.

6. Durante la vigencia de la autorización de residencia para la búsqueda de empleo o para emprender un proyecto empresarial, en caso de encontrar un empleo adecuado en relación con el nivel de los estudios finalizados o de haber emprendido un proyecto empresarial, se deberá solicitar la autorización correspondiente de entre las reguladas en la Ley Orgánica 4/2000, de 11 de enero, o en la Ley 14/2013, de 27 de septiembre.

Disposición adicional decimoctava. *Autorización de residencia para prácticas.*

1. Los extranjeros que hayan obtenido un título de educación superior en los dos años anteriores a la fecha de solicitud o que estén realizando estudios que conducen a la obtención de un título de educación superior en España o en el extranjero, podrán participar en un programa de prácticas mediante la firma de un convenio de prácticas o contrato de trabajo en prácticas con el fin de mejorar sus conocimientos, su práctica y su experiencia en un entorno profesional.

2. Para ello deberán estar provistos de una previa autorización de residencia para prácticas y, en caso de que no se hallen o residan en territorio español, del correspondiente visado que será emitido de conformidad con los procedimientos descritos en esta ley.

3. La autorización de residencia para prácticas será solicitada por la entidad de acogida mediante medios electrónicos y tendrá validez en todo el territorio nacional. La solicitud se

§ 23 Ley de apoyo a los emprendedores y su internacionalización

dirigirá a la Delegación o Subdelegación del Gobierno en la provincia en la que vaya a desarrollarse la actividad que resolverá en el plazo de 30 días. Si no se resuelve en dicho plazo, la autorización se entenderá estimada por silencio administrativo.

4. El solicitante deberá acreditar los siguientes requisitos para solicitar la autorización de residencia para prácticas:

a) Que el extranjero ha sido admitido para la realización de prácticas en base a la firma de un convenio de prácticas con una entidad de acogida, que contemple una formación teórica y práctica. El convenio de prácticas contendrá, al menos:

1.º Una descripción del programa de prácticas, incluido el objetivo educativo o los componentes de las prácticas.

2.º La duración de las prácticas.

3.º Las condiciones de las prácticas y de su supervisión.

4.º Las horas de prácticas.

5.º La relación jurídica entre la persona en prácticas y la entidad de acogida.

b) Que el extranjero ha obtenido un título de educación superior en los dos años anteriores a la fecha de solicitud o que está realizando estudios que conducen a la obtención de un título de educación superior.

c) Que las prácticas se efectúan en el mismo campo académico y al mismo nivel de cualificación que el título de educación superior o el programa de estudios referido.

d) Que el extranjero dispondrá durante su residencia de seguro de enfermedad y de recursos suficientes.

e) Que el extranjero carece de antecedentes penales en sus países anteriores de residencia durante los últimos cinco años por delitos previstos en el ordenamiento español y no figura como rechazable en el espacio territorial de los países con los que España tenga firmado un convenio en tal sentido.

f) Que, en su caso, el extranjero se encuentra regularmente en territorio español.

5. En aquellos supuestos en los que el extranjero queda vinculado con la entidad de acogida mediante un contrato de trabajo en prácticas, no se aplicará la situación nacional de empleo. Sin perjuicio de someterse a la regulación propia del trabajo en prácticas, este contrato deberá contener, al menos, el contenido previsto en este artículo para el convenio.

6. El período de validez de esta autorización de residencia para prácticas será de doce meses o igual a la duración del convenio de prácticas, de ser inferior. Esta autorización podrá ser renovada, por una sola vez, no pudiendo exceder de dos años el período total de la autorización inicial y de su prórroga. En el caso de que se trate de un contrato de trabajo en prácticas, la duración será la prevista en el mismo regida por la legislación laboral aplicable en cada momento.

7. Los extranjeros que hubieran obtenido una autorización de residencia de conformidad con la presente disposición, podrán solicitar la tarjeta de identidad de extranjero.

Disposición adicional decimonovena. *Tasa por autorizaciones de residencia y tramitación de comunicaciones.*

1. La presente tasa se regirá por las fuentes normativas establecidas en la Ley 8/1989, de 13 de abril, de Tasas y Precios Públicos.

2. Constituye el hecho imponible de la tasa la tramitación y expedición de las autorizaciones de residencia, sus prórrogas, renovaciones y visados, así como la tramitación de las comunicaciones que se prevén en esta ley.

3. La tasa se devengará con la solicitud de la autorización, prórroga, renovación o visado o, en el caso de comunicaciones, cuando estas se efectúen.

4. Serán sujetos pasivos los solicitantes de las autorizaciones y demás actuaciones referidas a las mismas y quienes resulten legitimados para efectuar las comunicaciones.

5. El importe de la tasa se establecerá por orden ministerial, atendiendo al coste de los servicios prestados. La gestión y liquidación de la tasa se ajustará a las normas que se establezcan en dicha orden ministerial.

Disposición adicional vigésima. *Instrucciones con los requisitos para los visados y autorizaciones de residencia.*

1. Se habilita a los órganos competentes para dictar unas instrucciones con los requisitos específicos que deberán cumplir los solicitantes de los visados y de las autorizaciones de residencia regulados en la sección 2.^a del título V.

2. Para la elaboración de estas instrucciones técnicas, el Gobierno constituirá un grupo de trabajo en el que participarán representantes de los ministerios y de las comunidades autónomas con competencias en la materia.

3. Los umbrales de los importes económicos utilizados para evaluar los recursos económicos de los solicitantes se referenciarán al salario mínimo interprofesional.

Disposición adicional vigésima primera. *Números y Tarjetas de Identidad de Extranjero.*

Se facilitará la expedición del Número de Identidad de Extranjero para los solicitantes de autorizaciones de residencia otorgadas al amparo de esta ley y las personas que pretendan realizar actividades relacionadas con los objetivos de esta ley. Para ello, se habilitará una página web específica para este colectivo para solicitar citas en línea y se podrá contar con diversas administraciones y organismos para la expedición presencial de los Números de Identificación de Extranjero.»

Disposición transitoria. *Régimen transitorio en materia concursal.*

(Derogada)

Disposición derogatoria. *Derogación normativa.*

Quedan derogadas cuantas disposiciones de igual o inferior rango se opongan a lo establecido en esta Ley, y de manera específica:

a) La Ley 11/1983, de 16 de agosto, de Medidas Financieras de Estímulo a la Exportación.

b) El artículo 13 bis de la Ley 44/2002, de 22 de noviembre, de Medidas de Reforma del Sistema Financiero.

c) El artículo 9.2 de la Orden ITC/138/2009 de 28 de enero de 2009, por la que se regulan diversos aspectos relacionados con la concesión de apoyo oficial al crédito a la exportación mediante convenios de ajuste recíproco de intereses.

d) Las letras a) a e), ambas incluidas, del apartado Uno del artículo 5, las letras a) y b) del apartado Dos y el apartado Tres del Real Decreto-ley 13/2010, de 3 de diciembre, de actuaciones en el ámbito fiscal, laboral y liberalizadoras para fomentar la inversión y la creación de empleo.

e) Con efectos para los períodos impositivos que se inicien a partir de 1 de enero de 2013, queda derogado el apartado 3 de la disposición adicional décima del texto refundido de la Ley del Impuesto sobre Sociedades, aprobado por el Real Decreto Legislativo 4/2004, de 5 de marzo.

Disposición final primera. *Modificación de la Ley 13/1998, de 4 de mayo, de Ordenación del Mercado de Tabacos y Normativa Tributaria.*

La Ley 13/1998, de 4 de mayo, de Ordenación del Mercado de Tabacos y Normativa Tributaria se modifica en los siguientes términos:

Uno. Se añade un penúltimo párrafo a la Exposición de Motivos:

«Esta Ley también consagra la doctrina del principio de la libertad de circulación dentro de la Unión Europea en materia de venta minorista por parte de los expendedores consagrada en este caso por la Sentencia del Tribunal de Justicia de la Unión Europea, de 26 de abril de 2012, dictada en el Asunto C-456/10, y por la Sentencia del Tribunal Supremo, de 8 de noviembre de 2012, dictada en el recurso contencioso-administrativo número 1/59/2007.»

Dos. La letra c) del apartado Dos del artículo 1 queda redactada del siguiente modo:

§ 23 Ley de apoyo a los emprendedores y su internacionalización

«c) Ser titular de una expendedoría de tabaco y timbre, de una autorización de punto de venta con recargo, o de una expendedoría de tabacos de régimen especial de las previstas en la disposición adicional séptima de la presente Ley. Esta limitación no regirá en el caso de introducción en el territorio de aplicación de esta Ley por los titulares de expendedorías de tabaco y timbre de labores de tabaco que tengan la condición de mercancías comunitarias según el artículo 4.7 Reglamento (CEE) n.º 2913/1992, de 12 de octubre de 1992, por el que se aprueba el Código aduanero comunitario procedentes de otros Estados de la Unión Europea, sin perjuicio del cumplimiento de la normativa fiscal aplicable.»

Tres. El apartado Tres del artículo 4 queda redactado del siguiente modo:

«Tres. Los expendedores de tabaco y timbre, que habrán de ser necesariamente personas físicas, nacionales de cualquiera de los Estados de la Unión Europea, se configuran como concesionarios del Estado. Los expendedores no podrán estar incurso, ni incurrir, en ninguna de las situaciones previstas en las letras a) y b), del apartado Dos, del artículo 1 de esta Ley, no podrán ser titulares de otra expendedoría o de un punto de venta con recargo, ni podrán tener vinculación profesional o laboral con cualquiera de los importadores, fabricantes o distribuidores al por mayor del mercado de tabaco, salvo que dicha vinculación finalice antes de la adjudicación definitiva de la expendedoría. No obstante, los titulares de expendedorías de tabaco y timbre podrán mantener una vinculación laboral o profesional con otros operadores mayoristas a los exclusivos efectos de realizar la introducción de labores de tabaco prevista en el artículo 1.Dos.c) de la presente Ley.»

Cuatro. El quinto párrafo del apartado Cuatro del artículo 4 queda redactado del siguiente modo:

«No podrán solicitar la transmisión ni participar en subastas aquellos titulares de expendedorías que hayan sido sancionados por una infracción muy grave en los últimos cinco años, o dos graves, en los últimos tres años, siempre que sean firmes en vía administrativa.»

Cinco. Se añade un nuevo párrafo final al apartado Cuatro del artículo 4:

«Asimismo, tampoco podrán solicitar la transmisión aquellos titulares de expendedorías que se encuentren incurso en procedimientos sancionadores en materia de mercado de tabacos hasta su resolución y archivo.»

Seis. En el segundo párrafo del apartado Cinco del artículo 4, se suprime el inciso «o, en su caso, entidad local menor».

Siete. Se modifica el apartado Siete del artículo 4, que queda redactado del siguiente modo:

«Se fija en el 8,5 por ciento sobre el precio de venta al público el margen de los expendedores por sus ventas de labores de tabaco. Dichas labores obligatoriamente habrán de ser adquiridas de alguno de los distribuidores habilitados, cualesquiera que sea el precio o clase de éstas, su origen o el comerciante mayorista que las suministre, sin perjuicio de la posibilidad de introducción directa por los titulares de expendedorías de tabaco y timbre de labores de tabaco prevista en el artículo 1.Dos.c) de la presente Ley, para lo que les será de aplicación el régimen general de los operadores mayoristas. No obstante lo anterior, la venta de cigarrillos, en todo caso, supondrá para el expendedor un margen del 9 por ciento.»

Ocho. Se añade un nuevo apartado Nueve en el artículo 4, que queda redactado del siguiente modo:

«Se prohíbe la venta y suministro de productos de tabaco por cualquier otro método que no sea la venta directa personal o a través de máquinas expendedoras que guarden las condiciones señaladas en el artículo 4 de la Ley 28/2005, de 26 de diciembre, de medidas sanitarias frente al tabaquismo y reguladora de la venta, el suministro, el consumo y la publicidad de los productos de tabaco. No obstante, los titulares de expendedorías de tabaco y timbre podrán vender a distancia a personas

§ 23 Ley de apoyo a los emprendedores y su internacionalización

residentes en otro Estado miembro de la Unión labores de tabaco que tengan la condición de «mercancías comunitarias» según el artículo 4.7 Reglamento (CEE) n.º 2913/1992, de 12 de octubre de 1992, por el que se aprueba el Código aduanero comunitario, sin perjuicio del cumplimiento de la normativa fiscal aplicable.»

Nueve. Se modifica la letra l) del apartado Cuatro del artículo 5:

«l) Ejercer la potestad sancionadora en los términos previstos en el artículo 7 de esta Ley.»

Diez. Se añaden dos nuevos párrafos al final del apartado Diez del artículo 5:

«Específicamente, el Comisionado para el Mercado de Tabacos, para poder ejercitar adecuadamente la competencia de supervisión establecida en el apartado Cuatro “b” de este artículo, podrá recabar de los expendedores de tabaco y timbre la información desglosada de las ventas diarias de labores de tabaco realizadas a puntos de venta con recargo y a particulares. A tal fin, podrá bien requerir la remisión de la citada información, dando un plazo de diez días para su remisión, bien obtener directamente, en el transcurso de la inspección a las expendedorías, una copia del archivo informático que contenga dicha información actualizada a esa fecha. Esta última previsión sólo afectará a los expendedores que dispongan de medios informáticos.

La no remisión de la información requerida en el citado plazo o su no aportación en el momento de la inspección, tendrán la consideración de infracción grave conforme a lo dispuesto en el artículo 7 Tres 2 “d” de la presente Ley. En tales supuestos, y en caso de existir además desviaciones significativas entre las ventas efectuadas por la expendedoría y las que corresponderían a la normal demanda de la zona, el Comisionado podrá adoptar, en el acuerdo de inicio del correspondiente procedimiento sancionador, la medida de carácter provisional consistente en contingentar el suministro de labores de tabaco, limitando sus compras a la media de las registradas por las expendedorías de la misma localidad en el año anterior, si se tratara de expendedorías generales, o a la media provincial, si se tratara de expendedorías complementarias, al ser estas normalmente únicas en su respectiva localidad.»

Once. Se modifican la letra a) y la letra b) del punto 1 del apartado Tres del artículo 7, que quedará redactado del siguiente modo:

«a) El abandono por los expendedores de su actividad, la cesión de la expendedoría en forma ilegal, la aceptación de retribuciones no autorizadas legalmente, la venta a precios distintos de los fijados legalmente, el traslado del lugar de venta sin la debida autorización, el suministro por el expendedor a diez o más puntos de venta con recargo no asignados, así como la comisión de dos o más infracciones graves por el suministro o transporte por el expendedor a un punto de venta con recargo no asignado.

b) La aceptación de retribuciones no autorizadas en los puntos de venta con recargo.»

Doce. Se modifica la letra a) del punto 2 del apartado Tres del artículo 7, que quedará redactado del siguiente modo:

«a) El incumplimiento por los expendedores de las obligaciones que en su estatuto concesional hagan referencia a los días y al horario de apertura del establecimiento, a la obligatoriedad de gestión personal directa y de residencia en el lugar, a la tenencia del nivel mínimo de existencias reclamado por el servicio público, la inobservancia de las condiciones de suministro a particulares y de suministro a los puntos de venta con recargo, así como el transporte a un punto de venta con recargo no asignado.»

Trece. Se modifica la letra c) del punto 2 del apartado Tres del artículo 7, que quedará redactado del siguiente modo:

§ 23 Ley de apoyo a los emprendedores y su internacionalización

«c) La ausencia reiterada, en los puntos de venta con recargo, de existencias de las labores más demandadas, la venta a precios distintos de los establecidos en los puntos de venta con recargo, así como la identificación en el exterior del establecimiento en que se encuentre sito el punto de venta mediante logotipos, rótulos o elementos identificativos de fabricantes, marquistas o distribuidores y la publicidad en el exterior del establecimiento de sus marcas o productos.»

Catorce. Se modifica el primer párrafo de la disposición adicional novena, que queda redactado del siguiente modo:

«La autoridad judicial o administrativa de todo el territorio nacional a cuya disposición se encuentran las labores de tabaco aprehendidas o decomisadas, en procedimiento de delito o infracción administrativa de contrabando, así como aquéllas que hayan sido objeto de abandono expreso o tácito a favor de la Hacienda Pública, ordenará que sean puestas a disposición del Comisionado para el Mercado de Tabacos a fin de que se proceda a su destrucción. En todo caso, la autoridad correspondiente extenderá la oportuna diligencia haciendo constar en las actuaciones la naturaleza y características de las labores de tabaco puestas a disposición del Comisionado.»

Quince. Se introduce una nueva disposición adicional décima que queda redactada del siguiente modo:

«Disposición adicional décima. *Adaptación de los medios informáticos de los expendedores.*

Los expendedores que dispusiesen de medios informáticos deberán adecuarlos en el plazo de tres meses a partir de 1 de enero de 2014 a lo previsto en el apartado Diez del artículo 5 de esta Ley en el sentido de crear un archivo específico con la información a que se refiere dicho apartado a disposición inmediata y permanente del Comisionado y sus agentes.»

Dieciséis. El penúltimo párrafo de la disposición transitoria quinta queda redactado de la forma siguiente:

«No podrán solicitar la transmisión ni participar en subastas aquellos titulares de expendedurías que hayan sido sancionados por una infracción muy grave en los últimos cinco años, o dos graves en los últimos tres años, siempre que sean firmes en vía administrativa. Asimismo, tampoco podrán solicitar la transmisión aquellos titulares de expendedurías que se encuentren incurso en procedimientos sancionadores en materia de mercado de tabacos hasta su resolución y archivo.»

Diecisiete. El punto 1.b) del Anexo de la Ley queda redactado de la forma siguiente:

«b) La comprobación del cumplimiento de las condiciones requeridas para la obtención de la autorización de cada punto de venta con recargo de labores de tabaco a que se refiere el artículo 4, Cinco, de la Ley, así como la revisión de dichas condiciones en las sucesivas renovaciones de la autorización.»

Dieciocho. El punto 4 del Anexo de la Ley quedará redactado de la siguiente forma:

«Las tasas se devengarán, según los casos, en el momento de depositar las instancias para la subasta de concesión de expendedurías, de presentarse la solicitud de autorización o renovación de la actividad de venta con recargo o de dictarse el acto de homologación de las instalaciones.»

Disposición final segunda. *Modificación del Reglamento de Ordenación y Supervisión de los Seguros Privados, aprobado por Real Decreto 2486/1998, de 20 de noviembre.*

El Reglamento de Ordenación y Supervisión de los Seguros Privados, aprobado por Real Decreto 2486/1998, de 20 de noviembre, queda modificado como sigue:

Uno. La letra c) del apartado 5 del artículo 50 queda redactada del siguiente modo:

§ 23 Ley de apoyo a los emprendedores y su internacionalización

«c) Los valores y derechos negociados en el Mercado Alternativo Bursátil y en el Mercado Alternativo de Renta Fija.»

Dos. El sexto párrafo del apartado Cuatro del artículo 53 queda redactado del siguiente modo:

«La inversión en valores o derechos mobiliarios que no se hallen admitidos a negociación en mercados regulados en el ámbito de la Organización para la Cooperación y el Desarrollo Económico (OCDE), junto con las acciones y participaciones en instituciones de inversión colectiva de inversión libre o en instituciones de inversión colectiva de instituciones de inversión colectiva de inversión libre contempladas en el apartado 5.a.2.º del artículo 50, las acciones y participaciones en sociedades y fondos de capital riesgo a las que se refiere el apartado 5.a.3.º del artículo 50 y la inversión en valores o derechos negociados en el Mercado Alternativo Bursátil, o en el Mercado Alternativo de Renta Fija, no podrán computarse por un importe superior al 10 por cien del total de las provisiones técnicas a cubrir. Cuando se trate de entidades reaseguradoras y únicamente para la inversión en valores o derechos mobiliarios que no se hallen admitidos a negociación en mercados regulados en el ámbito de la Organización para la Cooperación y el Desarrollo Económico (OCDE), dicho límite será el 30 por cien.»

Tres. El octavo párrafo del apartado Cuatro del artículo 53 queda redactado del siguiente modo:

«El conjunto de las acciones y participaciones en una institución de inversión colectiva de inversión libre o en una institución de inversión colectiva de instituciones de inversión colectiva de inversión libre, a las que se refiere el apartado 5.a.2.º del artículo 50 de este Reglamento, o de acciones y participaciones en una sociedad o fondo de capital riesgo a las que se refiere el apartado 5.a.3.º del artículo 50 del mismo, no podrán computarse por un importe superior al 5 por cien del total de las provisiones técnicas a cubrir. La inversión en acciones y participaciones emitidas por una sola de las entidades de capital riesgo y en valores o derechos negociados en el Mercado Alternativo Bursátil o en el Mercado Alternativo de Renta Fija, emitidos por una misma entidad no podrá superar, conjuntamente, el 3 por ciento de las provisiones técnicas a cubrir. El citado límite del 3 por ciento será de un 6 por ciento cuando la inversión en acciones y participaciones emitidas por las entidades de capital riesgo y en valores y derechos negociados en el Mercado Alternativo Bursátil o en el Mercado Alternativo de Renta Fija estén emitidos o avalados por entidades pertenecientes a un mismo grupo.»

Disposición final tercera. *Modificación de la Ley 58/2003, de 17 de diciembre, General Tributaria.*

Se modifica el apartado 8 de la disposición adicional quinta, que queda redactado de la siguiente manera:

«8. Las sociedades en constitución y los empresarios individuales que presenten el documento único electrónico para realizar telemáticamente sus trámites de constitución e inicio de actividad, de acuerdo con lo previsto en la Ley 14/2013 de Apoyo a los Emprendedores y su Internacionalización, quedarán exoneradas de la obligación de presentar la declaración censal de alta, pero quedarán obligadas a la presentación posterior de las declaraciones de modificación o de baja que correspondan en la medida en que varíe o deba ampliarse la información y circunstancias contenidas en dicho documento único electrónico en caso de que el emprendedor no realice estos trámites a través de dicho documento.»

Disposición final cuarta. *Modificación del Reglamento de planes y fondos de pensiones, aprobado por Real Decreto 304/2004, de 20 de febrero.*

El Reglamento de planes y fondos de pensiones, aprobado por Real Decreto 304/2004, de 20 de febrero, queda modificado como sigue:

§ 23 Ley de apoyo a los emprendedores y su internacionalización

Uno. Se modifica la letra d) del apartado 9 del artículo 70, que queda redactada como sigue:

«d) Los valores y derechos negociados en el Mercado Alternativo Bursátil y en el Mercado Alternativo de Renta Fija.»

Dos. La letra b) del artículo 72, queda redactada del siguiente modo:

«b) La inversión en valores o instrumentos financieros emitidos por una misma entidad, más los créditos otorgados a ella o avalados o garantizados por la misma, no podrá exceder del 5 por ciento del activo del fondo de pensiones.

No obstante, el límite anterior será del 10 por ciento por cada entidad emisora, prestataria o garante, siempre que el fondo no invierta más del 40 por ciento del activo en entidades en las que se supere el 5 por ciento del activo del fondo.

El fondo podrá invertir en varias empresas de un mismo grupo no pudiendo superar la inversión total en el grupo el 10 por ciento del activo del fondo.

Ningún fondo de pensiones podrá tener invertido más del 2 por ciento de su activo en valores o instrumentos financieros no admitidos a cotización en mercados regulados o en valores o instrumentos financieros que, estando admitidos a negociación en mercados regulados no sean susceptibles de tráfico generalizado e impersonal, cuando estén emitidos o avalados por una misma entidad. El límite anterior será de un 4 por ciento para los citados valores o instrumentos financieros cuando estén emitidos o avalados por entidades pertenecientes a un mismo grupo.

No obstante lo anterior, la inversión en valores o derechos emitidos por una misma entidad negociados en el Mercado Alternativo Bursátil o en el Mercado Alternativo de Renta Fija, así como la inversión en acciones y participaciones emitidas por una sola entidad de capital riesgo podrá alcanzar el 3 por ciento del activo del fondo de pensiones.

El límite anterior del 3 por ciento será de un 6 por ciento para los citados valores u otros instrumentos financieros cuando estén emitidos por entidades pertenecientes a un mismo grupo.

No estarán sometidos a los límites previstos en esta letra b) los depósitos en entidades de crédito, sin perjuicio de la aplicación del límite conjunto a que se refiere la letra f) de este artículo.»

Disposición final quinta. *Modificación de la Ley 20/2007, de 11 de julio, del Estatuto del Trabajo Autónomo.*

Se modifica el apartado 5 del artículo 10 de la Ley 20/2007, de 11 de julio, del Estatuto del Trabajo Autónomo, que queda redactado de la siguiente forma:

«5. A efectos de la satisfacción y cobro de las deudas de naturaleza tributaria y cualquier tipo de deuda que sea objeto de la gestión recaudatoria en el ámbito del Sistema de la Seguridad Social, embargado administrativamente un bien inmueble, si el trabajador autónomo acreditara fehacientemente que se trata de una vivienda que constituye su residencia habitual, la ejecución del embargo quedará condicionada, en primer lugar, a que no resulten conocidos otros bienes del deudor suficientes susceptibles de realización inmediata en el procedimiento ejecutivo, y en segundo lugar, a que entre la notificación de la primera diligencia de embargo y la realización material de la subasta, el concurso o cualquier otro medio administrativo de enajenación medie el plazo mínimo de dos años. Este plazo no se interrumpirá ni se suspenderá, en ningún caso, en los supuestos de ampliaciones del embargo originario o en los casos de prórroga de las anotaciones registrales.»

Disposición final sexta. *Modificación del texto refundido de la Ley de Sociedades de Capital, aprobado por Real Decreto Legislativo 1/2010, de 2 de julio.*

Se modifica la disposición adicional tercera del texto refundido de la Ley de Sociedades de Capital, aprobado por Real Decreto Legislativo 1/2010, de 2 de julio, que queda redactada de la siguiente manera:

§ 23 Ley de apoyo a los emprendedores y su internacionalización

«Disposición adicional tercera. Documento Único Electrónico (DUE).

1. El Documento Único Electrónico (DUE) es aquel en el que se incluyen todos los datos referentes que, de acuerdo con la legislación aplicable, deben remitirse a los registros jurídicos y las Administraciones Públicas competentes para:

- a) La constitución de sociedades de responsabilidad limitada.
- b) La inscripción en el Registro Mercantil de los emprendedores de responsabilidad limitada.
- c) El cumplimiento de las obligaciones en materia tributaria y de Seguridad Social asociadas al inicio de la actividad de empresarios individuales y sociedades mercantiles.
- d) La realización de cualquier otro trámite ante autoridades estatales, autonómicas y locales asociadas al inicio o ejercicio de la actividad, incluidos el otorgamiento de cualesquiera autorizaciones, la presentación de comunicaciones y declaraciones responsables y los trámites asociados al cese de la actividad.

Se excluyen de lo dispuesto en el párrafo anterior las obligaciones fiscales y de la Seguridad Social durante el ejercicio de la actividad, así como los trámites asociados a los procedimientos de contratación pública y de solicitud de subvenciones y ayudas.

2. Las remisiones y recepciones del DUE se limitarán a aquellos datos que sean necesarios para la realización de los trámites competencia del organismo correspondiente.

Reglamentariamente o, en su caso, mediante la celebración de los oportunos convenios entre las Administraciones Públicas competentes, se establecerán las especificaciones y condiciones para el empleo del DUE para la constitución de cualquier forma societaria, con pleno respeto a lo dispuesto en la normativa sustantiva y de publicidad que regula estas formas societarias y teniendo en cuenta la normativa a la que se hace mención en el apartado 6 de la disposición adicional cuarta.

3. La remisión del DUE se hará mediante el empleo de técnicas electrónicas, informáticas y telemáticas de acuerdo con lo dispuesto por las normas aplicables al empleo de tales técnicas, teniendo en cuenta lo previsto en las legislaciones específicas.

4. Los socios fundadores de la sociedad de responsabilidad limitada podrán manifestar al notario, previamente al otorgamiento de la escritura de constitución, su interés en realizar por sí mismos los trámites y la comunicación de los datos incluidos en el DUE o designar un representante para que lo lleve a efecto, en cuyo caso no será de aplicación lo establecido en la presente disposición adicional en lo relativo a la constitución de la sociedad.

5. El DUE será aprobado por el Consejo de Ministros a propuesta del Ministro de Industria, Energía y Turismo, previo informe de los demás ministerios competentes por razón de la materia, y estará disponible en todas las lenguas oficiales del Estado español.

6. Los Puntos de Atención al Emprendedor serán oficinas pertenecientes a organismos públicos y privados, así como puntos virtuales de información y tramitación telemática de solicitudes.

Los Puntos de Atención al Emprendedor se encargarán de facilitar la creación de nuevas empresas, el inicio efectivo de su actividad y su desarrollo, a través de la prestación de servicios de información, tramitación de documentación, asesoramiento, formación y apoyo a la financiación empresarial, según se establezca en los oportunos convenios, y en ellos se deberá iniciar la tramitación del DUE.

7. El Ministerio de Industria, Energía y Turismo, oído el Ministerio de Hacienda y Administraciones Públicas, podrá celebrar convenios de establecimiento de Puntos de Atención al Emprendedor con otras Administraciones Públicas y entidades privadas.

8. Las Administraciones Públicas establecerán al efecto procedimientos electrónicos para realizar los intercambios de información necesarios.»

§ 23 Ley de apoyo a los emprendedores y su internacionalización

Disposición final séptima. *Modificación de la Ley 12/2012, de 26 de diciembre, de medidas urgentes de liberalización del comercio y de determinados servicios.*

La Ley 12/2012, de 26 de diciembre, de medidas urgentes de liberalización del comercio y de determinados servicios queda modificada en los siguientes términos:

Uno. El apartado 1 del artículo 2 queda redactado del siguiente modo:

«1. Las disposiciones contenidas en el Título I de esta Ley se aplicarán a las actividades comerciales minoristas y a la prestación de determinados servicios previstos en el anexo de esta Ley, realizados a través de establecimientos permanentes, situados en cualquier parte del territorio nacional, y cuya superficie útil de exposición y venta al público no sea superior a 500 metros cuadrados.»

Dos. Modificación del anexo.

Se añaden las siguientes actividades al anexo de la Ley 12/2012, de 26 de diciembre, identificadas con las claves y en los términos establecidos por el Real Decreto Legislativo 1175/1990, de 28 de septiembre, por el que se aprueban las tarifas y la instrucción del Impuesto sobre Actividades Económicas:

Agrupación 43. Industria textil.

Grupo 435. Fabricación de Géneros de punto.

Epígrafe 435.2. Fabricación de calcetería. [Este epígrafe comprende la fabricación de medias (excepto ortopédicas), calcetines y prendas similares de todas clases, para señora, caballero y niños].

Grupo 439. Otras industrias textiles.

Epígrafe 439.2. Fabricación de fieltros, tules, encajes, pasamanería, etc. (Este epígrafe comprende la fabricación de fieltro con ganchillo o a presión, tejidos afieltrados; tules, encajes, bordados mecánicos y artículos similares; fabricación de telas no tejidas; tubos, fieltros, cinturones y cinchas de materias textiles; cintas, lazos, trenzas y pasamanería, etc.).

Agrupación 44. Industria del cuero.

Grupo 442. Fabricación de artículos de cuero y similares.

Epígrafe 442.9. Fabricación de otros artículos de cuero n.c.o.p. [Este epígrafe comprende la fabricación de artículos de cuero no especificados en otros epígrafes, tales como artículos de cuero para usos industriales (correas, tacos, tiratacos, etc.); artículos de guarnicionería (correaes, albardones, sillas de montar, látigos y fustas, etc.); artículos de botería (botas y corambres), talabartería, equipo militar, artículos de deporte, etc.; así como la fabricación de artículos a base de sucedáneos de cuero y repujado].

Agrupación 47. Industria del papel y fabricación de artículos de papel; artes gráficas y edición.

Grupo 474. Artes gráficas (impresión gráfica).

Epígrafe 474.3. Reproducción de textos o imágenes por procedimientos tales como multicopistas, fotocopias por procedimientos fotográficos y electroestáticos, sistemas de reproducción de planos, etc.

Agrupación 49. Otras industrias manufactureras.

Grupo 491. Joyería y bisutería.

Epígrafe 491.1. Joyería. [Este epígrafe comprende el trabajo de piedras preciosas, semipreciosas y perlas (corte, tallado, pulido, etc.); acuñación de monedas; fabricación de joyas, orfebrería, cubertería, medallas y condecoraciones de metales preciosos, plata de Ley o metales comunes chapados, así como la fabricación de piezas y accesorios de joyería].

Epígrafe 491.2. Bisutería. [(Este epígrafe comprende la fabricación de artículos de bisutería, emblemas, distintivos, escarapelas y similares y pequeños objetos de decoración (flores y frutos artificiales, plumas y penachos, etc.)).

§ 23 Ley de apoyo a los emprendedores y su internacionalización

Grupo 495. Industrias manufactureras diversas.

Epígrafe 495.9. Fabricación de otros artículos n.c.o.p. (Este epígrafe comprende la fabricación de objetos, tales como artículos religiosos; artículos de marfil, ámbar, hueso, cuerno, nácar, coral, etc.; artículos en cera, parafina, pastas de modelar y similares; artículos para fumador; pantallas para lámparas; estatuas, figurines, maniqués, etc.; artículos de lujo para adorno. De este epígrafe quedarán excluidos de la aplicación de lo dispuesto en esta Ley los talleres de taxidermia, naturalistas, de disecar, preparaciones anatómicas y otras industrias manufactureras diversas no especificadas anteriormente).

Agrupación 61. Comercio al por mayor.

Grupo 615. Comercio al por mayor de artículos de Consumo Duradero.

Epígrafe 615.6. Galerías de arte.

Agrupación 64. Comercio al por menor de productos alimenticios, bebidas y tabacos, realizado en establecimientos permanentes.

Grupo 646. Comercio al por menor de labores de tabaco y de artículos de fumador.

Epígrafe 646.8. Comercio al por menor de artículos para fumadores. [Este epígrafe autoriza para realizar el comercio al menudeo, en pequeñas proporciones, de material de escribir, como carpetas, sobres y pliegos sueltos, plumas, lapiceros, bolígrafos, gomas, lacres, frascos de tinta, libretas, blocs, naipes, estampas y postales, siempre que los artículos mencionados no contengan metales preciosos. (No incluye tabaco)].

Grupo 647. Comercio al por menor de productos alimenticios y bebidas en general.

Epígrafe 647.4. Comercio al por menor de cualquier clase de productos alimenticios y bebidas en régimen de autoservicio o mixto en supermercados, denominados así cuando la superficie de su sala de ventas sea igual o superior a 400 metros cuadrados.

Agrupación 66. Comercio mixto o integrado; comercio al por menor fuera de un establecimiento comercial permanente (ambulancia, mercadillos y mercados ocasionales o periódicos); comercio en régimen de expositores en depósito y mediante aparatos automáticos; comercio al por menor por correo y catálogo de productos diversos.

Nota a la Agrupación 66: No queda comprendida la venta ambulante, en la medida que necesariamente requiere de autorización por suponer ocupación del dominio público.

Grupo 662. Comercio mixto o integrado al por menor.

Epígrafe 662.1. Comercio al por menor de toda clase de artículos en economatos y cooperativas de consumo.

Epígrafe 662.2. Comercio al por menor de toda clase de artículos, incluyendo alimentación y bebidas, en establecimientos distintos de los especificados en el grupo 661 y en el epígrafe 662.1.

Nota al grupo 662: No está comprendida en este grupo la venta de tabaco que tiene su régimen de autorización propio.

Grupo 665. Comercio al por menor por correo o por catálogo de productos diversos.

Agrupación 69. Reparaciones.

Grupo 691. Reparación de artículos eléctricos para el hogar, vehículos automóviles y otros bienes de consumo.

Epígrafe 691.9. Reparación de otros bienes de consumo n.c.o.p. NOTA: Este epígrafe comprende la reparación de bienes de consumo no especificados en los epígrafes anteriores de este grupo, tales como reparación de calzado y artículos de cuero y similares, así como la venta en pequeñas cantidades, con aplicación al calzado de betunes, cremas, trencillas, plantillas, calzadores y efectos análogos, suelas y tacones de goma, reparación de relojes, restauración de obras de arte y antigüedades, reparación y conservación de máquinas de escribir, máquinas de coser y hacer punto, aparatos fotográficos y ópticos, instrumentos de

§ 23 Ley de apoyo a los emprendedores y su internacionalización

música, juguetes, cuchillos, tijeras, paraguas, plumas estilográficas, muebles, etc. Asimismo este epígrafe faculta para el duplicado de llaves.

Agrupación 84. Servicios prestados a las empresas.

Grupo 841. Servicios Jurídicos.

Grupo 842. Servicios Financieros y contables.

Grupo 843. Servicios Técnicos (Ingeniería, Arquitectura y Urbanismo...).

Epígrafe 843.1. Servicios Técnicos de Ingeniería.

Epígrafe 843.2. Servicios Técnicos de arquitectura y urbanismo.

Epígrafe 843.5. Servicios Técnicos de delineación.

Grupo 844. Servicios de Publicidad, relaciones públicas y similares.

Grupo 849. Otros Servicios prestados a las empresas n.c.o.p.

Epígrafe 849.1. Cobros de deudas y confección de facturas.

Epígrafe 849.2. Servicios mecanográficos, taquigráficos, de reproducción de escritos, planos y documentos.

Epígrafe 849.3. Servicios de traducción y similares.

Epígrafe 849.7. Servicios de gestión administrativa.

Agrupación 85. Alquiler de bienes muebles.

Grupo 854. Alquiler de automóviles sin conductor.

Epígrafe 854.1. Alquiler de automóviles sin conductor.

Epígrafe 854.2. Alquiler de automóviles sin conductor en régimen de renting.

Grupo 855. Alquiler de otros medios de transporte sin conductor.

Epígrafe 855.3. Alquiler de bicicletas.

Grupo 856. Alquiler de bienes de consumo.

Epígrafe 856.1. Alquiler de bienes de consumo.

Epígrafe 856.2. Alquiler de películas de vídeo.

Agrupación 93. Educación e investigación.

Grupo 932. Enseñanza no reglada de formación y perfeccionamiento profesional y educación superior.

Epígrafe 932.1. Enseñanza de formación y perfeccionamiento profesional, no superior.

Epígrafe 932.2. Enseñanza de formación y perfeccionamiento profesional superior.

Grupo 933. Otras actividades de enseñanza.

Epígrafe 933.1. Enseñanza de conducción de vehículos terrestres, acuáticos, aeronáuticos, etc.

Epígrafe 933.2. Promoción de cursos y estudios en el extranjero.

Epígrafe 933.9. Otras actividades de enseñanza, tales como idiomas, corte y confección, mecanografía, taquigrafía, preparación de exámenes y oposiciones y similares, n.c.o.p.

Agrupación 96. Servicios recreativos y culturales.

Grupo 962. Distribución de películas cinematográficas y vídeos.

Epígrafe 962.1. Distribución y venta de películas cinematográficas, excepto películas en soporte de cinta magnetoscópica. NOTA: Este epígrafe faculta para el alquiler de las películas.

Grupo 966. Bibliotecas, archivos, museos, jardines botánicos y zoológicos.

Epígrafe 966.1. Bibliotecas y museos.

Agrupación 97. Servicios personales.

Grupo 974. Agencias de prestación de servicios domésticos.

Grupo 979. Otros servicios personales n.c.o.p.

§ 23 Ley de apoyo a los emprendedores y su internacionalización

Epígrafe 979.1. Servicios de pompas fúnebres.

Epígrafe 979.2. Adorno de templos y otros locales.

Epígrafe 979.3. Agencias matrimoniales y otros servicios de relaciones sociales.

Epígrafe 979.9. Otros servicios personales n.c.o.p.

Agrupación 98. Parques de recreo, ferias y otros servicios relacionados con el espectáculo. Organización de Congresos, Parques o Recintos Feriales.

Grupo 989. Otras actividades relacionadas con el espectáculo y el turismo. Organización de Congresos, Parques o Recintos Feriales.

Epígrafe 989.1. Expedición de billetes de espectáculos públicos.

Agrupación 99. Servicios no clasificados en otras rúbricas.

Grupo 999. Otros servicios n.c.o.p.

Locutorios.»

Disposición final octava. *Modificación de la Ley 11/2013, de 26 de julio, de medidas de apoyo al emprendedor y de estímulo del crecimiento y de la creación de empleo.*

Se modifica el artículo 7 de la Ley 11/2013, de 26 de julio, de medidas de apoyo al emprendedor y de estímulo del crecimiento y de la creación de empleo, que queda redactado de la siguiente forma:

«Artículo 7. *Incentivos para entidades de nueva creación.*

Con efectos para los períodos impositivos que se inicien a partir de 1 de enero de 2013, se introduce una nueva disposición adicional decimonovena en el texto refundido de la Ley del Impuesto sobre Sociedades, aprobado por el Real Decreto Legislativo 4/2004, de 5 de marzo, que queda redactada de la siguiente forma:

“Disposición adicional decimonovena. *Entidades de nueva creación.*

1. Las entidades de nueva creación, constituidas a partir de 1 de enero de 2013, que realicen actividades económicas tributarán, en el primer período impositivo en que la base imponible resulte positiva y en el siguiente, con arreglo a la siguiente escala, excepto si, de acuerdo con lo previsto en el artículo 28 de esta ley, deban tributar a un tipo inferior:

a) Por la parte de base imponible comprendida entre 0 y 300.000 euros, al tipo del 15 por ciento.

b) Por la parte de base imponible restante, al tipo del 20 por ciento.

Cuando el período impositivo tenga duración inferior al año, la parte de base imponible que tributarán al tipo del 15 por ciento será la resultante de aplicar a 300.000 euros la proporción en la que se hallen el número de días del período impositivo entre 365 días, o la base imponible del período impositivo cuando esta fuera inferior.

... (resto igual)...”»

Disposición final novena. *Título competencial.*

Esta Ley se dicta, con carácter general, al amparo del artículo 149.1.6.^a de la Constitución que atribuye al Estado la competencia exclusiva sobre «legislación mercantil», a excepción de los Títulos, Capítulos o artículos, o parte de los mismos que se relacionan a continuación:

El Capítulo I del Título I y la disposición adicional décima se dictan al amparo del artículo 149.1.30.^a de la Constitución, que atribuye al Estado la competencia para establecer «las normas básicas para el desarrollo del artículo 27 de la Constitución, a fin de garantizar el cumplimiento de las obligaciones de los poderes públicos en esta materia».

§ 23 Ley de apoyo a los emprendedores y su internacionalización

El artículo 19 y la disposición adicional decimotercera, se dictan al amparo del artículo 149.1.8.^a de la Constitución, sobre «ordenación de los registros e instrumentos públicos».

Los artículos 13, 17 y 22 y la disposición adicional segunda se dictan al amparo del artículo 149.1.18.^a de la Constitución, que atribuye al Estado la competencia exclusiva sobre «procedimiento administrativo común».

Los artículos 28, 29, 30 y la disposición adicional decimosexta, se dictan al amparo del artículo 149.1.17.^a de la Constitución, sobre «régimen económico de la seguridad social».

El artículo 34, las disposiciones adicionales decimocuarta y decimoquinta y las disposiciones finales primera, segunda y cuarta, se dictan al amparo de los apartados 11.^a y 13.^a del artículo 149.1 de la Constitución, sobre «ordenación del crédito, banca y seguros» y «bases y coordinación de la planificación general de la actividad económica», respectivamente.

Los artículos 36, 37, el Capítulo I de la sección 1.^a del Título V y la disposición final octava, se dictan al amparo del artículo 149.1.13.^a de la Constitución, sobre «bases y coordinación de la planificación general de la actividad económica».

El artículo 38 se incardina en el artículo 149.1.31.^a de la Constitución sobre «estadística para fines estatales».

El artículo 45 se dicta al amparo del artículo 149.1.18.^a de la Constitución sobre «legislación básica sobre contratos y concesiones administrativas».

La Sección 2.^a del Título V y las disposiciones adicionales cuarta, quinta, sexta, séptima, decimoséptima, decimoctava y decimonovena se dictan al amparo del artículo 149.1.2.^a de la Constitución en materia de nacionalidad, inmigración, extranjería y derecho de asilo.

Los artículos que constituyan modificación de normas vigentes, se considerarán dictados al amparo del título competencial que figure en las normas objeto de modificación.

Disposición final décima. *Habilitación normativa.*

1. Se habilita al Gobierno para dictar las disposiciones necesarias en desarrollo de esta Ley.

2. Por Orden del Ministerio de Justicia, se regulará la escritura de constitución con un formato estandarizado y con campos codificados.

Los campos codificados permitirán la cumplimentación de los datos mínimos indispensables para la inscripción de la sociedad en el Registro Mercantil. El objeto social se identificará mediante la selección de alguno o algunos de los disponibles en la lista de los habilitados por la mencionada Orden Ministerial con la descripción correspondiente de la Clasificación Nacional de Actividades Económicas. Igualmente se indicará si la sociedad se encuentra en régimen de formación sucesiva.

3. En el plazo de seis meses a contar desde la entrada en vigor de esta norma, el Gobierno aprobará un nuevo Reglamento del Registro Mercantil y la modificación necesaria del Reglamento Hipotecario.

4. Se autoriza a los Ministerios de Asuntos Exteriores y Cooperación, Economía y Competitividad, Interior, y Empleo y Seguridad Social a dictar las órdenes y resoluciones conjuntas necesarias para la aplicación y desarrollo de lo previsto en la Sección 2.^a del Título V.

Disposición final undécima. *Seguimiento y evaluación.*

Anualmente el Ministerio de Empleo y Seguridad Social, a propuesta conjunta con los Ministerios de Asuntos Exteriores y de Cooperación, de Interior, de Economía y Competitividad presentará un informe en el Consejo de Ministros sobre la aplicación de la Sección 2.^a del Título V de esta Ley.

De acuerdo con dicha evaluación, el Consejo de Ministros podrá aprobar Instrucciones por las que se establezca el procedimiento de entrada y permanencia por motivos económicos de interés nacional en supuestos no previstos específicamente en esta Ley.

Disposición final duodécima. *Modificación de disposiciones reglamentarias.*

Las modificaciones que, a partir de la entrada en vigor de esta Ley, puedan realizarse respecto a las normas reglamentarias que son objeto de modificación por esta Ley, podrán efectuarse por normas del rango reglamentario correspondiente a la norma en que figuran.

Disposición final decimotercera. *Aplicación de la Ley Orgánica 4/2000, de 11 de enero, sobre Derechos y Libertades de los Extranjeros en España y su integración social.*

En lo no previsto en esta Ley, en relación con la movilidad internacional, será de aplicación la Ley Orgánica 4/2000, de 11 de enero, sobre Derechos y Libertades de los Extranjeros en España y su integración social.

Disposición final decimocuarta. *Entrada en vigor.*

Esta Ley entrará en vigor al día siguiente al de su publicación en el «Boletín Oficial del Estado». No obstante:

a) El Capítulo V del Título I entrará en vigor a los veinte días de su publicación en el «Boletín Oficial del Estado».

b) La redacción dada a los preceptos de la Ley 37/1992, de 28 de diciembre, del Impuesto sobre el Valor Añadido, que contiene el artículo 23, surtirá efectos desde 1 de enero de 2014.

c) La redacción dada al artículo 37 del texto refundido de la Ley del Impuesto sobre Sociedades, aprobado por el Real Decreto Legislativo 4/2004, de 5 de marzo, que contiene el artículo 25, surtirá efectos para los beneficios que se generen en períodos impositivos que se inicien a partir de 1 de enero de 2013.

d) La redacción dada a los apartados 2 y 3 del artículo 44 y el artículo 41, ambos del texto refundido de la Ley del Impuesto sobre Sociedades, aprobado por el Real Decreto Legislativo 4/2004, de 5 de marzo, que contienen, respectivamente, los apartados Uno y Tres del artículo 26, surtirán efectos para los períodos impositivos que se inicien a partir de 1 de enero de 2013.

e) La redacción dada al artículo 23 del texto refundido de la Ley del Impuesto sobre Sociedades, aprobado por el Real Decreto Legislativo 4/2004, de 5 de marzo, que contiene el artículo 26.Dos, surtirá efectos para las cesiones de activos intangibles que se realicen a partir de la entrada en vigor de esta Ley.

f) La redacción dada al apartado 2 del artículo 68 de la Ley 35/2006, de 28 de noviembre, del Impuesto sobre la Renta de las Personas Físicas y de modificación parcial de las Leyes de los Impuestos sobre Sociedades, sobre la Renta de no Residentes y sobre el Patrimonio, mediante el apartado cinco del artículo 27, surtirá efectos desde el 1 de enero de 2013.

§ 24

Real Decreto 44/2015, de 2 de febrero, por el que se regulan las especificaciones y condiciones para el empleo del Documento Único Electrónico (DUE) para la puesta en marcha de sociedades cooperativas, sociedades civiles, comunidades de bienes, sociedades limitadas laborales y emprendedores de responsabilidad limitada mediante el sistema de tramitación telemática

Ministerio de la Presidencia
«BOE» núm. 36, de 11 de febrero de 2015
Última modificación: 16 de octubre de 2015
Referencia: BOE-A-2015-1320

La actividad empresarial es, en un sistema de economía de mercado, el impulsor primordial de creación de empleo, riqueza y bienestar social. La consecución de estos objetivos exige a los poderes públicos implicarse en su desarrollo.

Asimismo, es una realidad el que las economías desarrolladas disponen de una estructura económica basada fundamentalmente en la pequeña y mediana empresa (PYME). El motor principal de la economía española lo constituyen las pequeñas y medianas empresas. Así, de hecho, actualmente en España son más del 99 por ciento de las empresas españolas, crean alrededor del 60 por ciento del empleo y contribuyen en torno al 65 por ciento del Valor Añadido Bruto. Existe una clara correlación entre el mayor nacimiento de PYME y el crecimiento del producto interior bruto. De esta forma se hace patente que, incentivando la actividad empresarial y facilitando el acceso a la misma, se obtienen resultados que no sólo favorecen al propio emprendedor, sino a la sociedad en su conjunto.

Es fundamental para cualquier economía facilitar y simplificar el acceso a la actividad empresarial. Está demostrado que un procedimiento sencillo de apertura estimula la creación de nuevas empresas. Igualmente, el establecimiento de procedimientos sencillos de apertura está también correlacionado con una mayor productividad en las empresas ya constituidas. Además, procesos más ágiles y sencillos para la apertura de empresas facilitan que los trabajadores y el capital se muevan entre los distintos sectores cuando las economías experimentan momentos difíciles.

En este sentido, el Gobierno de España ha venido desarrollando una serie de medidas para impulsar y facilitar la creación de empresas, desde el año 2003, con la Ley 7/2003, de 1 de abril, de la sociedad limitada Nueva Empresa por la que se modifica la Ley 2/1995, de 23 de marzo, de Sociedades de Responsabilidad Limitada, en la que se crea el Documento Único Electrónico (DUE), hasta la actualidad con el Plan de Estímulo Económico y Apoyo al Emprendedor y los trabajos de la Comisión de Reformas de las Administraciones Públicas (CORA).

El DUE es el documento que permite la creación de empresas de manera integrada por medios electrónicos y en un solo procedimiento. El DUE se regula por primera vez para la

constitución de la sociedad limitada Nueva Empresa en el Real Decreto 682/2003, de 7 de junio, por el que se regula el sistema de tramitación telemática a que se refiere el artículo 134 y la disposición adicional octava de la Ley 2/1995, de 23 de marzo, de Sociedades de Responsabilidad Limitada, en el que también se desarrolla el Centro de Información y Red de Creación de Empresas (CIRCE).

Posteriormente, el DUE se amplió a otros tipos de empresas mediante dos reales decretos, en 2006 mediante el Real Decreto 1332/2006, de 21 de noviembre, por el que se regulan las especificaciones y condiciones para el empleo del Documento Único Electrónico (DUE) para la constitución y puesta en marcha de sociedades de responsabilidad limitada mediante el sistema de tramitación telemática, y en 2010, mediante el Real Decreto 368/2010, de 26 de marzo, por el que se regulan las especificaciones y condiciones para el empleo del Documento Único Electrónico (DUE) para la puesta en marcha de las empresas individuales mediante el sistema de tramitación telemática.

En 2013, los trabajos de la CORA dan como resultado, por un lado, el proyecto de simplificación administrativa «Emprende en Tres», elevado por ésta a la aprobación del Consejo de Ministros el 31 de mayo de 2013, que permite integrar la declaración responsable que ha sustituido a la licencia municipal con el CIRCE. Por otro lado, el propio informe de la CORA, aprobado por el Consejo de Ministros en su sesión de 21 de junio, recoge un importante conjunto de medidas de simplificación administrativa en la creación de empresas. Entre ellas, la inclusión en el Documento Único Electrónico (DUE) de las sociedades cooperativas, sociedades civiles, comunidades de bienes y sociedades limitadas laborales, así como una serie de trámites como la comunicación del centro de trabajo a la comunidad autónoma y la solicitud de la denominación social en el caso de la Sociedad de Responsabilidad Limitada.

Además, la Ley 14/2013, de 27 de septiembre, de apoyo a los emprendedores y su internacionalización, recoge medidas para impulsar la iniciativa emprendedora, entre otras, la figura del Emprendedor de Responsabilidad Limitada (artículos del 7 al 11), estableciendo en su artículo 14 que los trámites necesarios para la inscripción registral del emprendedor de responsabilidad limitada se podrán realizar mediante el sistema de tramitación telemática del CIRCE y el DUE. También, se modifica la disposición adicional tercera del texto refundido de la Ley de Sociedades de Capital, aprobado por Real Decreto Legislativo 1/2010, de 2 de julio, ampliando de manera significativa los trámites que se pueden realizar mediante el DUE.

Dicha Ley 14/2013, de 27 de septiembre, también crea, en su artículo 13, la figura de los Puntos de Atención al Emprendedor, en los que se deberá iniciar la tramitación del Documento Único Electrónico. Asimismo establece en su disposición adicional segunda que los Puntos de Asesoramiento e Inicio de Tramitación (PAIT) pasarán a denominarse Puntos de Atención al Emprendedor (PAE).

Por tanto, por un lado, el presente real decreto, que forma parte de las actuaciones derivadas de los trabajos de la CORA en el área de creación de empresas, permite que las cooperativas, sociedades civiles, sociedades limitadas laborales y comunidades de bienes utilicen el procedimiento electrónico del sistema CIRCE para llevar a cabo los trámites de creación de su empresa mediante la utilización del DUE.

Por otro lado, mediante el presente real decreto también se regulan los trámites necesarios para la inscripción registral del emprendedor de responsabilidad limitada tal y como establece la Ley 14/2013, de 27 de septiembre, de apoyo a los emprendedores y su internacionalización. De esta manera, se consigue que la regulación de la tramitación electrónica del empresario individual sea aplicable al emprendedor de responsabilidad limitada añadiendo el trámite de la inscripción registral. Además, recoge el cambio de denominación de los PAIT refiriéndose a éstos con la nueva nomenclatura.

Todo ello, en consonancia con la disposición adicional tercera del texto refundido de la Ley de Sociedades de Capital, aprobado por Real Decreto Legislativo 1/2010, de 2 de julio, que establece que mediante el DUE se podrá realizar cualquier otro trámite ante autoridades estatales, autonómicas y locales asociado al inicio o ejercicio de la actividad, incluidos el otorgamiento de cualesquiera autorizaciones, la presentación de comunicaciones y declaraciones responsables y los trámites asociados al cese de la actividad. Igualmente, el apartado segundo de dicha disposición adicional establece que reglamentariamente o, en su

caso, mediante la celebración de los oportunos convenios entre las Administraciones Públicas competentes, se establecerán las especificaciones y condiciones para el empleo del DUE para la constitución de cualquier forma societaria.

Igualmente, los títulos tercero y cuarto de la ley 11/2007, de 22 de junio, de acceso electrónico de los ciudadanos a los Servicios Públicos, contemplan, respectivamente, la gestión electrónica de los procedimientos administrativos, y la cooperación entre administraciones para el impulso de la administración electrónica, así como la Directiva 2006/123/CE, del Parlamento Europeo y del Consejo, de 12 de diciembre de 2006, relativa a los servicios en el mercado interior, que en su artículo 8.1 establece que los trámites y procedimientos para el acceso a una actividad de servicios se puedan realizar fácilmente por vía electrónica a través de la Ventanilla Única.

Así, el presente real decreto aplica a las cooperativas, sociedades civiles, comunidades de bienes, sociedades limitadas laborales y emprendedores de responsabilidad limitada, el mecanismo desarrollado por el Real Decreto 682/2003, de 7 de junio, por el que se regula el sistema de tramitación telemática a que se refiere el artículo 134 y la disposición adicional octava de la Ley 2/1995, de 23 de marzo, de Sociedades de Responsabilidad Limitada.

De acuerdo con lo dispuesto en el artículo 37.h) de la Ley Orgánica 15/1999, de 13 de diciembre, de Protección de Datos de Carácter Personal, este real decreto ha sido sometido a informe de la Agencia Española de Protección de Datos.

En su virtud, a propuesta de los Ministros de Industria, Energía y Turismo y de Justicia, con la aprobación previa del Ministro de Hacienda y Administraciones Públicas, de acuerdo con el Consejo de Estado y previa deliberación del Consejo de Ministros en su reunión del día 30 de enero de 2015,

DISPONGO:

CAPÍTULO I

Disposiciones generales

Artículo 1. *Objeto y ámbito de aplicación de la disposición.*

1. Constituye el objeto de este real decreto la regulación de las especificaciones y condiciones para el empleo del Documento Único Electrónico (en adelante, DUE), a efectos de la puesta en marcha de sociedades cooperativas, sociedades civiles y comunidades de bienes.

2. Igualmente, este real decreto regula las especificidades a tener en cuenta para el empleo del DUE a efectos de la puesta en marcha de empresas que adopten la forma jurídica de sociedad de responsabilidad limitada laboral y de emprendedor de responsabilidad limitada.

3. Las disposiciones contenidas en este real decreto, en lo que se refiere a sociedades cooperativas, solo serán de aplicación a las cooperativas de trabajo asociado.

4. Quedan excluidos los sectores inmobiliario, financiero y de seguros.

5. La regular cumplimentación del DUE correspondiente a sociedades civiles cuyo objeto sea la explotación de una actividad mercantil no convalidará la nulidad de éstas al constituirse en documento privado.

6. Las disposiciones contenidas en este real decreto no alteran las normas relativas a la tramitación administrativa no electrónica para la puesta en marcha de empresas que adopten la forma jurídica de cooperativa, sociedad civil o comunidad de bienes a las que se hace referencia en los apartados anteriores. Igualmente se ha de entender para el caso de las sociedades limitadas laborales y del emprendedor de responsabilidad limitada.

7. Lo dispuesto en los apartados anteriores se entenderá sin perjuicio del empleo y aplicación de las técnicas y medios electrónicos, informáticos y telemáticos que en materia de firma y envío de documentos pudieran establecerse por las diferentes Administraciones Públicas y los organismos públicos y entidades vinculadas o dependientes de ellas, en el marco de lo dispuesto por la Ley 11/2007, de 22 de junio, de acceso electrónico de los ciudadanos a los Servicios Públicos.

Artículo 2. *Puntos de Atención al Emprendedor.*

1. La cumplimentación y envío del DUE referente a la empresa que adopte la forma jurídica de cooperativa, sociedad civil, comunidad de bienes, sociedad de responsabilidad limitada laboral o emprendedor de responsabilidad limitada se podrá realizar por los Puntos de Atención al Emprendedor definidos en la disposición adicional tercera del texto refundido de la Ley de Sociedades de Capital, aprobado por Real Decreto Legislativo 1/2010, de 2 de julio, en su redacción dada por la Ley 14/2013, de 27 de septiembre, a partir de la entrada en vigor de este real decreto.

2. La cumplimentación del DUE también podrá realizarse a través de la Ventanilla Única que la Administración Pública española pone a disposición de los prestadores de servicios, tanto nacionales como de los Estados miembros, según se establece en el artículo 18 de la Ley 17/2009, de 23 de noviembre, sobre el libre acceso a las actividades de servicios y su ejercicio.

3. La cumplimentación por vía electrónica del DUE estará disponible para los ciudadanos a través de la subselección electrónica de la Subdirección General de Apoyo a la PYME de la Dirección General de Industria y de la Pequeña y Mediana Empresa, del Ministerio de Industria, Energía y Turismo, <https://subselección.pyme.minetur.gob.es>.

4. Con el fin de garantizar la conservación del documento electrónico, tal y como se indica en el artículo 21 del Real Decreto 4/2010, de 8 de enero, por el que se regula el Esquema Nacional de Interoperabilidad en el ámbito de la Administración Electrónica, el DUE tendrá los componentes, formatos y metadatos recogidos en la Resolución de 19 de julio de 2011, de la Secretaría de Estado para la Función Pública, por la que se aprueba la Norma Técnica de Interoperabilidad del Documento Electrónico.

El DUE se conformará como un expediente electrónico con los siguientes componentes:

a) Documentos electrónicos, que cumplirán las características de estructura y formato establecidas en la Norma Técnica de Interoperabilidad de Documento electrónico.

b) Índice electrónico, que según lo establecido en el artículo 32.2 de la Ley 11/2007, de 22 de junio, de acceso electrónico de los ciudadanos a los Servicios Públicos, garantizará la integridad del expediente electrónico y permitirá su recuperación siempre que sea preciso.

c) Firma del índice electrónico por la Administración pública, órgano o entidad actuante de acuerdo con la normativa aplicable.

d) Metadatos del expediente electrónico.

CAPÍTULO II

Documento Único Electrónico de la cooperativa, sociedad civil y comunidad de bienes**Artículo 3.** *Naturaleza y contenido del DUE.*

1. El DUE es un instrumento de naturaleza electrónica en el que se podrán incluir todos los datos referentes a la sociedad cooperativa, sociedad civil o comunidad de bienes que, de acuerdo con la legislación aplicable, deben remitirse a los registros jurídicos y a las Administraciones Públicas competentes para la constitución y para el cumplimiento de las obligaciones en materia tributaria y de seguridad social inherentes al inicio de su actividad, siempre y cuando éstos se remitan por medios electrónicos.

2. El DUE contendrá dos tipos de datos:

a) Datos básicos, que deberán cumplimentarse en el momento en que se da inicio a la tramitación y que serán, para la cooperativa, sociedad civil o comunidad de bienes, los establecidos en el anexo I del Real Decreto 682/2003, de 7 de junio, con las especialidades establecidas en el artículo 5 del presente real decreto, así como todos aquellos que resulten necesarios para cumplimentar los trámites para llevar a cabo la realización del DUE según la legislación vigente en cada momento.

b) Datos a incorporar en cada fase de la tramitación por las Administraciones Públicas competentes para el cumplimiento de las obligaciones en materia tributaria y frente a la seguridad social, inherentes al inicio de su actividad. Estos datos serán los establecidos en

el anexo II del Real Decreto 682/2003, de 7 de junio, salvo en lo referente a su párrafo c), con las siguientes especialidades:

1.º Datos que deberán ser incorporados al DUE por la Administración Pública competente en materia de cooperativas:

1. Certificación negativa de la denominación de la sociedad cooperativa.
2. Registro en el que se practique la inscripción, número de inscripción, provincia, tomo, libro, folio, sección y hoja.

2.º En el caso de la constitución de sociedades cooperativas y cuando así lo establezca la legislación estatal y/o autonómica correspondiente, el DUE también contendrá los datos a incorporar en cada fase de tramitación por el notario autorizante de la escritura pública de constitución y por los encargados de los registros de cooperativas correspondientes. Tratándose de sociedades civiles o comunidades de bienes que se constituyan mediante escritura pública, el DUE contendrá igualmente los datos a incorporar en cada fase de tramitación por el notario autorizante de tal escritura.

CAPÍTULO III

Tramitación del Documento Único Electrónico

Artículo 4. *Trámites que la cooperativa, la sociedad civil o la comunidad de bienes pueden realizar con el Documento Único Electrónico.*

1. El DUE permite la realización electrónica de los trámites a que se refieren los párrafos b) a n) del artículo 5.1 del Real Decreto 682/2003, de 7 de junio, referidos a la cooperativa, a la sociedad civil o a la comunidad de bienes, según corresponda.

2. Además de los trámites indicados en el apartado anterior, en el caso de las sociedades cooperativas, el DUE permite la realización de los siguientes trámites:

- a) Solicitud de certificación negativa de denominación de la cooperativa.
- b) Inscripción de la escritura pública de constitución en el Registro de Sociedades Cooperativas.

3. Por orden del Ministro de Industria, Energía y Turismo podrá establecerse la realización electrónica, mediante el DUE, de otros trámites que complementen o sustituyan a los mencionados en los apartados anteriores.

Artículo 5. *Tramitación del Documento Único Electrónico.*

1. Una vez consignados en el DUE los datos básicos, que serán los indicados en el anexo I del Real Decreto 682/2003, de 7 de junio, referidos a la cooperativa, a la sociedad civil o a la comunidad de bienes según corresponda con las especialidades establecidas en el presente real decreto, el sistema de tramitación telemática (en adelante, STT) le asignará el número CIRCE correspondiente, identificando así de manera única e inequívoca al DUE, procediéndose a continuación a la realización de los trámites establecidos en los párrafos b) a o) del artículo 6 del Real Decreto 682/2003, de 7 de junio. En el caso de las sociedades civiles y de las comunidades de bienes se realizará además el trámite previsto en el párrafo i) por cada partícipe o comunero y no serán de aplicación los trámites a los que se refieren los párrafos n) y ñ) de dicho artículo 6. Con respecto al párrafo f) será de aplicación cuando la sociedad civil o la comunidad de bienes opte por la inscripción en el correspondiente registro mercantil o así lo establezca una norma de rango superior. Dicho párrafo f) no será de aplicación en el caso de sociedades cooperativas.

2. Cuando así lo indique la legislación estatal y/o autonómica correspondiente, en el caso de las sociedades cooperativas se podrá llevar a cabo el trámite de calificación previa de estatutos sociales.

3. En relación con los trámites a que se refieren los apartados anteriores, se realizarán con las siguientes especialidades respecto al artículo 6 y anexo I del Real Decreto 682/2003, de 7 de junio:

a) Los datos referentes a la denominación social se sustituirán por la denominación de la sociedad civil o comunidad de bienes, según sea el caso de acuerdo con la normativa que resulte de aplicación. En cuanto a los datos relativos a la solicitud de certificación negativa de denominación de la cooperativa se harán constar los siguientes:

1. Datos del solicitante.
2. Datos a efectos de notificación.
3. Las solicitudes de denominación por orden de preferencia, hasta el número máximo que permita la normativa aplicable en cada caso.

b) Se consignarán los datos identificativos relativos a los cooperativistas, partícipes o comuneros, nombre y apellidos, denominación social en el supuesto de que sean personas jurídicas, edad, sexo, fecha de nacimiento, lugar de nacimiento, estado civil y fecha de estado civil, representante en su caso, nacionalidad, número de identificación fiscal, número de afiliación a la seguridad social, si lo tuviera, domicilio y domicilio fiscal si no coinciden, indicación de su cuota de participación y de atribución en caso de que dichas cuotas no coincidan, así como todos aquellos datos identificativos relativos a los cooperativistas, partícipes o comuneros, según corresponda, que resulten necesarios según la legislación vigente en cada momento.

c) En cuanto a los datos societarios, se consignarán los datos de la sociedad cooperativa, sociedad civil o comunidad de bienes, según correspondan. En cuanto a la forma jurídica se hará constar la de sociedad cooperativa, sociedad civil o comunidad de bienes según corresponda. Con respecto a los datos relativos a la inscripción de la escritura pública de constitución en el Registro de Sociedades Cooperativas se harán constar los datos del solicitante, los de su representante, en su caso, y los datos a efectos de notificación.

d) En el caso de la sociedad civil o la comunidad de bienes, cuando se aporten bienes inmuebles o derechos reales, se remitirán al notario autorizante los datos recogidos en el DUE.

e) Para la obtención del Número de Identificación Fiscal (en adelante, NIF) de la sociedad civil o de la comunidad de bienes se remitirá a la Administración tributaria competente el correspondiente contrato privado de constitución o copia simple electrónica de la escritura de constitución.

f) Los datos referentes al capital social se sustituirán por el capital social mínimo.

g) En cuanto a la obtención del NIF definitivo de sociedades civiles y comunidades de bienes se deberá remitir a la administración tributaria competente, en su caso, los datos del contrato privado de constitución, o escritura pública, NIF de la persona que firme la declaración censal, y que ha de ser uno de los socios, comuneros o partícipes, o su representante, liquidación por el Impuesto sobre Transmisiones Patrimoniales y Actos Jurídicos Documentados, en los casos en que proceda.

h) En cuanto a la obtención de la certificación negativa de denominación de la cooperativa el STT remitirá a la Administración Pública competente los siguientes datos contenidos en el DUE:

1. Datos del solicitante.
2. Datos a efectos de notificación.
3. Las solicitudes de denominación por orden de preferencia.

i) Para la inscripción de la escritura pública de constitución en el Registro de Sociedades Cooperativas el STT remitirá a la Administración Pública competente los siguientes datos contenidos en el DUE:

1. Datos del solicitante.
2. Datos de su representante, en su caso.
3. Datos a efectos de notificación.
4. Copia autorizada electrónica de la escritura pública de formalización del acuerdo correspondiente, siempre que la legislación estatal y/o autonómica de cooperativas así lo precise.
5. Documento acreditativo de haber liquidado el impuesto de transmisiones patrimoniales y actos jurídicos documentados.

Si de la calificación de la documentación presentada el Registro de Cooperativas apreciase la existencia de defectos susceptibles de subsanación, se lo comunicará al STT para que los interesados procedan a su rectificación.

El Registro de Cooperativas deberá calificar e inscribir, en su caso, la escritura de constitución en el plazo máximo de diez días hábiles, siempre que se utilicen los estatutos sociales orientativos oficiales, a contar desde el momento de la recepción telemática de la solicitud en dicho órgano, y si tuviere defectos subsanables, desde el momento de presentación de los documentos de subsanación. En los supuestos de calificación negativa, el Registro de Cooperativas se lo comunicará en el mismo plazo, al notario autorizante y al representante que los socios fundadores hubieren designado. Asimismo, se lo notificará a las Administraciones tributarias competentes. En caso de no utilización de estatutos sociales orientativos el plazo de calificación e inscripción será el establecido en la legislación estatal o autonómica correspondiente.

j) En el caso de las sociedades cooperativas el STT remitirá al notario autorizante de la escritura los datos de inscripción en el correspondiente registro de sociedades cooperativas.

CAPÍTULO IV

Comunicación de modificaciones y protección de datos personales

Artículo 6. *Comunicación de modificaciones por las Administraciones Públicas.*

1. Para la correcta tramitación electrónica del DUE a la que se refiere este real decreto, las Administraciones Públicas competentes deberán facilitar al administrador del STT, por el procedimiento automatizado establecido en el propio sistema, las modificaciones que se pudieran producir con relación a nuevos datos que tuvieran que consignarse, así como cualquier modificación en las tablas de codificación de los datos ya contenidos en el DUE.

2. Recibidas las modificaciones a las que se hace referencia en el apartado anterior, el administrador del STT los incluirá de forma automática en el sistema.

Artículo 7. *Protección de datos personales.*

1. Los PAE únicamente podrán recabar datos personales directamente de sus titulares o previo consentimiento explícito de éstos, y sólo en la medida necesaria para la realización de los trámites a que se hace referencia en este real decreto.

2. El tratamiento de los datos personales que se precisen para la tramitación electrónica establecida en este real decreto estará sometido a la Ley Orgánica 15/1999, de 13 de diciembre, de Protección de Datos de Carácter Personal y normativa de desarrollo.

Disposición adicional primera. *Tramitación de la sociedad de responsabilidad limitada laboral.*

Para la tramitación de la sociedad limitada laboral será de aplicación lo establecido en el Real Decreto 1332/2006, de 21 de noviembre, por el que se regulan las especificaciones y condiciones para el empleo del Documento Único Electrónico (DUE) para la constitución y puesta en marcha de sociedades de responsabilidad limitada mediante el sistema de tramitación telemática, con las siguientes especificidades:

a) El DUE permite la realización electrónica de los trámites a que se refieren los párrafos a) a n), con excepción del párrafo j), del artículo 5.1 del Real Decreto 682/2003, de 7 de junio, referidos a la sociedad limitada laboral.

b) Una vez consignados en el DUE los datos básicos, que serán los mismos que para la Sociedad Limitada Nueva Empresa establece el anexo I del Real Decreto 682/2003, de 7 de junio, el sistema de tramitación telemática (STT) le asignará el número CIRCE correspondiente, identificando así de manera única e inequívoca al DUE, procediéndose a continuación a la realización de los trámites establecidos en los párrafos a) a i) y k) a o) del artículo 6 del Real Decreto 682/2003, de 7 de junio.

c) Se hará constar en cuanto a los datos relativos a la forma jurídica de la sociedad, la de Sociedad de Responsabilidad Limitada Laboral.

d) En cuanto a la calificación e inscripción en el registro administrativo de sociedades laborales correspondiente, que en todo caso será previa a su inscripción en el Registro Mercantil, los datos a remitir por el STT a la Administración competente serán los mismos que los del apartado 5.3.i) del presente real decreto.

e) Los datos a recoger en el DUE de la inscripción en el registro de sociedades laborales serán los datos del solicitante, los de su representante, en su caso, y los datos a efectos de notificación.

Disposición adicional segunda. *Tramitación relativa al Emprendedor de Responsabilidad Limitada.*

Para la tramitación relativa al emprendedor de responsabilidad limitada será de aplicación lo establecido en el Real Decreto 368/2010, de 26 de marzo, por el que se regulan las especificaciones y condiciones para el empleo del Documento Único Electrónico (DUE) para la puesta en marcha de las empresas individuales mediante el sistema de tramitación telemática, con las siguientes especificidades:

1. En relación con el apartado 1 del artículo 4 del Real Decreto 368/2010, de 26 de marzo, el DUE también permite la tramitación electrónica de la inscripción registral del emprendedor de responsabilidad limitada.

2. En relación con los trámites a que se refiere el apartado 1 del artículo 5 del Real Decreto 368/2010, de 26 de marzo, se realizarán conforme a lo siguiente:

a) Se hará constar en el DUE en cuanto a los datos relativos a la forma jurídica la de Emprendedor de Responsabilidad Limitada, así como los datos relativos al bien inmueble, propio o común, que se pretende no haya de quedar obligado por las resultas del giro empresarial o profesional.

b) Igualmente se hará constar la identidad del empresario individual, el nombre comercial y, en su caso, el rótulo de su establecimiento, el domicilio del establecimiento principal y, en su caso, de las sucursales, el objeto de su empresa, el código correspondiente de la Clasificación Nacional de Actividades Económicas, y la fecha de comienzo de sus operaciones.

c) Los datos del bien inmueble serán los datos de inscripción en el Registro de la Propiedad, incluyendo el Identificador Único de Finca Registral, la referencia catastral y la valoración conforme a lo dispuesto en la base imponible del Impuesto sobre Transmisiones Patrimoniales y Actos Jurídicos Documentados.

d) Los datos relativos a la inscripción registral, que deberá certificar el registrador mercantil para su incorporación al DUE serán los del Registro Mercantil en el que se practique la inscripción.

e) Si el emprendedor de responsabilidad limitada se matricula mediante acta notarial, el STT comunicará al notario los datos de inscripción de aquella en el correspondiente registro.

f) El STT remitirá los datos de la inscripción practicada en el Registro Mercantil al correspondiente Registro de la Propiedad competente.

Disposición adicional tercera. *No incremento del gasto público.*

Las medidas incluidas en esta norma no podrán suponer incremento de dotaciones ni de retribuciones ni de otros gastos de personal.

Disposición final primera. *Modificación del Real Decreto 682/2003, de 7 de junio, por el que se regula el sistema de tramitación telemática a que se refiere el artículo 134 y la disposición adicional octava de la Ley 2/1995, de 23 de marzo, de Sociedades de Responsabilidad Limitada.*

El Real Decreto 682/2003, de 7 de junio, por el que se regula el sistema de tramitación telemática a que se refiere el artículo 134 y la disposición adicional octava de la Ley 2/1995, de 23 de marzo, de Sociedades de Responsabilidad Limitada, queda modificado en los siguientes términos:

Uno. Se añade un nuevo párrafo n) al artículo 5.1, que pasa a tener la siguiente redacción:

«n) Comunicación de la apertura del centro de trabajo.»

Dos. Se da nueva redacción al párrafo o) del artículo 6 y se añade un nuevo párrafo p) con el tenor que figura a continuación:

«o) Comunicación de la apertura del centro de trabajo. El STT remitirá a la Administración competente los siguientes datos contenidos en el DUE:

1. Datos de la empresa solicitante, indicándose que es de nueva creación.
2. Datos del centro o centros de trabajo que se apertura.
3. Datos de su representante, en su caso.
4. Datos a efectos de notificación.
5. Plan de prevención de riesgos laborales, en su caso.

p) Otros trámites. Reglamentariamente, o mediante la celebración de los oportunos convenios, podrán incluirse nuevos datos en el DUE, a fin de que pueda servir para el cumplimiento de otros trámites, comunicaciones o/y obligaciones de otras Administraciones Públicas.»

Tres. Se añade un nuevo párrafo v) al anexo I con la redacción siguiente:

«v) Comunicación de la apertura del centro de trabajo:

1. Datos de la empresa solicitante.
2. Datos del centro o centros de trabajo que se apertura.
3. Datos de su representante.
4. Datos a efectos de notificación.»

Cuatro. El anexo III queda redactado de la siguiente manera:

«ANEXO III

Formularios sustituidos por el documento único electrónico (DUE)

El DUE sustituye a los formularios abajo relacionados a los efectos de la aplicación de este real decreto:

– Declaración censal.	Modelos 036 y 037
– Impuesto sobre Transmisiones Patrimoniales y Actos Jurídicos Documentados.	Modelo 600
– Impuesto sobre Actividades Económicas.	Modelo 840
– Declaración censal de comienzo, modificación o cese de actividad de la Comunidad Autónoma Canaria.	Modelo 400
– Solicitud de formalización de la cobertura de Riesgos Profesionales con Entidad Gestora de la Seguridad Social.	TA.16
– Inscripción del empresario en la Seguridad Social y apertura de cuenta de cotización principal.	TA.6
– Cuenta de Cotización.	TA.7
– Régimen Especial de los Trabajadores del Mar. (Declaración individual del trabajador autónomo).	TA.49
– Régimen Especial de los Trabajadores del Mar (Inscripción de embarcaciones y artefactos flotantes).	TA.47
– Régimen Especial de los Trabajadores del Mar. (Declaración del titular de la explotación marítimo-pesquera y familiar trabajador a su servicio).	TA.50
– Solicitud de: afiliación a la Seguridad Social, asignación de número de Seguridad Social y variación de datos.	TA.1
– Solicitud de alta del trabajador por cuenta ajena o asimilado	TA.2/S
– Socios de cooperativas de trabajo asociado.	TA.0521-4
– Socios, familiares de socios o miembros de órganos de administración de sociedades mercantiles capitalistas.	TA.0521-5
– Socios de comunidades de bienes, sociedades civiles, colectivas o comanditarias.	TA.0521-6
– Solicitud de inscripción de ficheros en el Registro General de Protección de Datos.	Formulario NOTA
– Régimen Especial de la Seguridad Social de los Trabajadores del Mar.	TA.0825/1
– Régimen Especial de la Seguridad Social de los Trabajadores del Mar (Familiar colaborador del titular de la explotación)	TA.0825/2
– Solicitud de alta, baja o variación de datos en el Régimen Especial de Autónomos.	TA.0521/1

- Solicitud de alta, baja o variación de datos en el Régimen Especial de Autónomos (Familiar colaborador del titular de la explotación).	TA.0521/2
- Solicitud de registro de Marca.	4101i
- Solicitud de registro de Nombre Comercial.	4301i
- Solicitud de certificación negativa de denominación de sociedades cooperativas.	
- Solicitud de constitución de sociedades cooperativas.	
- Solicitud de constitución de sociedades laborales.	
- Comunicación de apertura del centro de trabajo.»	

Disposición final segunda. *Modificación del Real Decreto 1332/2006, de 21 de noviembre, por el que se regulan las especificaciones y condiciones para el empleo del Documento Único Electrónico (DUE) para la constitución y puesta en marcha de sociedades de responsabilidad limitada mediante el sistema de tramitación telemática.*

El Real Decreto 1332/2006, de 21 de noviembre, por el que se regulan las especificaciones y condiciones para el empleo del Documento Único Electrónico (DUE) para la constitución y puesta en marcha de sociedades de responsabilidad limitada mediante el sistema de tramitación telemática, queda modificado en los siguientes términos:

Uno. Se modifica el apartado 1 del artículo 4 que queda redactado de la siguiente manera:

«1. El DUE permite la realización telemática de los trámites a que se refieren los apartados a) a n), con excepción del apartado j), del artículo 5.1 del Real Decreto 682/2003, de 7 de junio, referidos a la Sociedad de Responsabilidad Limitada.»

Dos. El artículo 5 queda redactado de la forma siguiente:

«Artículo 5. *Tramitación del Documento Único Electrónico (DUE).*

1. Una vez consignados en el DUE los datos básicos, que serán los mismos que para la Sociedad Limitada Nueva Empresa establece el anexo I del Real Decreto 682/2003, de 7 de junio, con las especialidades que se establecen a continuación, el sistema de tramitación telemática (STT) le asignará el número CIRCE correspondiente, identificando así de manera única e inequívoca al DUE, procediéndose a continuación a la realización de los trámites establecidos en los párrafos a) a i), k) a o) del artículo 6 del Real Decreto 682/2003, de 7 de junio.

2. En relación con los trámites a que se refiere el apartado anterior, se realizarán con las siguientes especialidades respecto al artículo 6 y anexo I del Real Decreto 682/2003, de 7 de junio:

a) Por lo que se refiere a la incorporación de los datos relativos a la denominación social de la empresa, los Puntos de Atención al Emprendedor (PAE) realizarán la solicitud de la denominación social por vía telemática en la cual podrán incluir hasta cinco denominaciones sociales alternativas, de entre las cuales el Registro Mercantil Central emitirá el correspondiente certificado negativo de denominación de aquélla de entre ellas que cumpla lo dispuesto en el Reglamento del Registro Mercantil, siguiendo el orden propuesto en la solicitud. El Registro Mercantil Central remitirá al STT la certificación negativa por vía telemática en el plazo de un día hábil desde su solicitud a éste. Alternativamente y a petición del interesado, los PAE podrán incorporar los datos relativos a una denominación social de las que se encuentren en la bolsa de denominaciones sociales con reserva establecida en la disposición final primera del texto refundido de la Ley de Sociedades de Capital, aprobado por Real Decreto Legislativo 1/2010, de 2 de julio.

b) En cuanto a los datos relativos a la forma jurídica de la sociedad se hará constar la de Sociedad de Responsabilidad Limitada.»

Disposición final tercera. *Modificación del Real Decreto 368/2010, de 26 de marzo, por el que se regulan las especificaciones y condiciones para el empleo del Documento Único Electrónico (DUE) para la puesta en marcha de las empresas individuales mediante el sistema de tramitación telemática.*

El Real Decreto 368/2010, de 26 de marzo, por el que se regulan las especificaciones y condiciones para el empleo del Documento Único Electrónico (DUE) para la puesta en marcha de las empresas individuales mediante el sistema de tramitación telemática, queda modificado en los siguientes términos:

Uno. Se modifica el apartado 1 del artículo 4 que queda redactado de la siguiente manera:

«1. El DUE permite la realización electrónica de los trámites a que se refieren los párrafos e), f), g), h), i), k), l), m) y n) del artículo 5.1 del Real Decreto 682/2003, de 7 de junio, referidos a la empresa individual.»

Dos. Se modifica el apartado 1 del artículo 5.

«1. Una vez consignados en el DUE los datos básicos, que serán los mismos que para la Sociedad Limitada Nueva Empresa establece el anexo I del Real Decreto 682/2003, de 7 de junio, con las especialidades que se establecen en el apartado siguiente, el sistema de tramitación telemática (STT) le asignará el número CIRCE correspondiente, identificando así de manera única e inequívoca al DUE, procediéndose a continuación a la realización de los trámites establecidos en los apartados b bis), d bis), e bis), i), k), l), m), n), ñ) y o) del artículo 6 del Real Decreto 682/2003, de 7 de junio.»

Disposición final cuarta. *Supletoriedad.*

En lo no previsto en el presente real decreto se aplicará, con carácter supletorio, el Real Decreto 682/2003, de 7 de junio, por el que se regula el Sistema de Tramitación Telemática a que se refiere el artículo 134 y la disposición adicional octava de la Ley 2/1995, de 23 de marzo, de Sociedades de Responsabilidad Limitada, así como el Real Decreto 1671/2009, de 6 de noviembre, por el que se desarrolla parcialmente la Ley 11/2007, de 22 de junio, de acceso electrónico de los ciudadanos a los Servicios Públicos.

Disposición final quinta. *Actualización de referencias.*

De conformidad con la disposición adicional segunda de la Ley 14/2013, de 27 de septiembre, de apoyo a los emprendedores y su internacionalización, las referencias a los Puntos de Asesoramiento e Inicio de Tramitación que contienen el Real Decreto 682/2003, de 7 de junio, por el que se regula el sistema de tramitación telemática a que se refiere el artículo 134 y la disposición adicional octava de la Ley 2/1995, de 23 de marzo, de Sociedades de Responsabilidad Limitada, el Real Decreto 1332/2006, de 21 de noviembre, por el que se regulan las especificaciones y condiciones para el empleo del Documento Único Electrónico (DUE) para la constitución y puesta en marcha de sociedades de responsabilidad limitada mediante el sistema de tramitación telemática y el Real Decreto 368/2010, de 26 de marzo, por el que se regulan las especificaciones y condiciones para el empleo del Documento Único Electrónico (DUE) para la puesta en marcha de las empresas individuales mediante el sistema de tramitación telemática, se entenderán referidas a los Puntos de Atención al Emprendedor.

Disposición final sexta. *Título competencial.*

Este real decreto se dicta al amparo de la competencia exclusiva que sobre legislación mercantil atribuye al Estado el artículo 149.1.6.^a de la Constitución Española.

Disposición final séptima. *Desarrollo reglamentario y aplicación.*

Los Ministros de Industria, Energía y Turismo y de Justicia dictarán, en el ámbito de sus respectivas competencias, cuantas disposiciones resulten necesarias para el desarrollo reglamentario y la aplicación de lo dispuesto en este real decreto.

Disposición final octava. *Entrada en vigor.*

El presente real decreto entrará en vigor a los tres meses de su publicación en el «Boletín Oficial del Estado».

§ 25

Real Decreto 421/2015, de 29 de mayo, por el que se regulan los modelos de estatutos-tipo y de escritura pública estandarizados de las sociedades de responsabilidad limitada, se aprueba modelo de estatutos-tipo, se regula la Agenda Electrónica Notarial y la Bolsa de denominaciones sociales con reserva

Ministerio de la Presidencia
«BOE» núm. 141, de 13 de junio de 2015
Última modificación: sin modificaciones
Referencia: BOE-A-2015-6520

La Ley 14/2013, de 27 de septiembre, de apoyo a los emprendedores y su internacionalización, partió de la necesidad de agilizar el inicio de la actividad emprendedora, cuestión a la que dedica el capítulo IV dentro del título primero, dedicado al apoyo a la iniciativa emprendedora; en él se crean los Puntos de Atención al Emprendedor, con la intención de integrar en un solo lugar las múltiples ventanillas existentes para la asistencia al inicio de la actividad emprendedora.

Muy ligado a lo anterior, y con la intención igualmente de facilitar la actividad emprendedora que deba realizarse a través de determinadas personas jurídicas, se regula en el artículo 15 de la citada ley, la constitución de sociedades de responsabilidad limitada, con escritura pública y estatutos-tipo, mediante el llamado Documento Único Electrónico (DUE) y a través del sistema de tramitación telemática del Centro de Información y Red de Creación de Empresas (CIRCE), debiéndose autorizar la escritura pública en el plazo máximo de 12 horas hábiles y calificarse e inscribirse, en su caso, en el Registro Mercantil en el plazo de 6 horas. Se establecen por tanto unos exigentes requisitos temporales que la ley es consciente de que solamente pueden ser alcanzados con la estandarización de los estatutos sociales correspondientes a la constitución de la sociedad. Por ello establece en el citado artículo la necesidad de la existencia de unos estatutos-tipo que permitan la autorización de la escritura de constitución y la calificación e inscripción de la misma en tan breves plazos.

Este real decreto regula, de acuerdo con la habilitación legal, los aspectos que deben reunir los estatutos-tipo en formato estandarizado así como aprueba el modelo estandarizado previsto legalmente; se ha optado, siguiendo la regulación hasta ahora existente, por un modelo de estatutos de gran sencillez sin perjuicio de la aprobación futura de otro u otros modelos que incorporen mayor complejidad.

El artículo 16, que regula la constitución de sociedades de responsabilidad limitada sin estatutos-tipo, introduce la posibilidad de constitución de sociedades limitadas por medios electrónicos cuya principal novedad es que habilita para obtener en muy breve plazo de tiempo una inscripción provisional, aplicándose en lo necesario lo dispuesto en el artículo 15 y, por lo tanto, puede utilizarse el mismo modelo de escritura con formato estandarizado que

permita, tanto al Notario, que tiene que autorizar el documento, como al Registrador Mercantil, que debe inscribirlo, cumplir sus respectivos cometidos dentro de los brevísimos plazos previstos.

En consecuencia, en consonancia con lo previsto en la Ley de apoyo a los emprendedores y la voluntad del legislador de facilitar la creación de empresas en tiempos más cortos, la escritura en formato estandarizado y campos codificados se utilizará en los supuestos de constitución telemática. Este real decreto regula, de acuerdo con la habilitación legal, los aspectos que debe reunir la escritura pública dejando la aprobación del modelo concreto a una Orden del Ministro de Justicia.

El real decreto regula igualmente algunas cuestiones colaterales a las que también se refiere la Ley 14/2013, de 27 de septiembre, y que no están suficientemente reglamentadas, como son la Bolsa de denominaciones sociales con reserva, cuya habilitación normativa se encuentra en la disposición final primera del Real Decreto Legislativo 1/2010, de 2 de julio, por el que se aprueba el texto refundido de la Ley de Sociedades de Capital; la Agenda Electrónica Notarial, a través de la que se concertará la cita para el otorgamiento de la escritura de constitución, o el formato en el que deberán ser remitidas estas escrituras al Registro Mercantil correspondiente.

En su virtud, a propuesta del Ministro de Justicia, y del Ministro de Industria, Energía y Turismo, de acuerdo con el Consejo de Estado y previa deliberación del Consejo de Ministros en su reunión del día 29 de mayo de 2015,

DISPONGO:

CAPÍTULO I

Disposiciones generales

Artículo 1. *Objeto.*

Constituye el objeto de este real decreto la regulación de las especificaciones y condiciones de la escritura de constitución y de los estatutos-tipo con formato estandarizado y con campos codificados, establecidos en la Ley 14/2013, de 27 de septiembre, de apoyo a los emprendedores y su internacionalización, de la Bolsa de denominaciones sociales con reserva y de la Agenda Electrónica Notarial. Se aprueba igualmente un modelo de estatutos-tipo en formato estandarizado.

CAPÍTULO II

Modelo de estatutos-tipo y de escritura pública en formato estandarizado

Artículo 2. *Estatutos-tipo en formato estandarizado para la constitución de sociedades de responsabilidad limitada.*

Se aprueba el modelo de estatutos-tipo en formato estandarizado a los que se refiere el artículo 15 de la Ley 14/2013, de 27 de septiembre, para la constitución de sociedades de responsabilidad limitada con capital social no inferior a 3.000 euros y sociedades de responsabilidad limitada de formación sucesiva con el contenido y formato que resulta de los anexos I y II de este real decreto.

Artículo 3. *Campos codificados.*

1. Los modelos de estatutos-tipo en formato estandarizado contienen campos rellenables en los que hacer constar los datos codificados que correspondan de forma que la información así estructurada sea electrónicamente tratable.

2. Cada uno de los campos que figuran en el modelo estandarizado entre paréntesis y subrayado deberá contener el dato codificado que corresponde a la numeración situada en el mismo de acuerdo a la relación contenida en el anexo II de este real decreto.

Artículo 4. *Determinación del objeto social.*

1. El objeto social se identificará en los estatutos-tipo mediante la selección de alguna o algunas de las actividades económicas y de sus códigos determinados habilitados por Orden del Ministro de Justicia, debiendo estar disponibles en la Sede Electrónica del Ministerio de Justicia, con la descripción correspondiente de la Clasificación Nacional de Actividades Económicas (CNAE 2009). El código o códigos a seleccionar deberán tener al menos dos dígitos.

2. Entre las actividades que conformen el objeto social, se señalará una, a efectos de ser considerada como actividad principal. En este caso se especificará con el código CNAE a cuatro dígitos.

Artículo 5. *Cumplimentación de los estatutos-tipo.*

1. La redacción de los estatutos-tipo se realizará directamente en la plataforma telemática del Centro de Información y Red de Creación de Empresas (en adelante, CIRCE) mediante la cumplimentación de los campos configurados como variables. Una vez cumplimentados éstos, se compondrá el documento de los estatutos, que deberá ser incorporado a la escritura; dicho documento deberá incluir el código ID-CIRCE establecido en la Orden ECO/1371/2003, de 30 de mayo, por la que se regula el procedimiento de asignación del código ID-CIRCE que permite la identificación de la sociedad limitada Nueva Empresa y su solicitud en los procesos de tramitación no telemática.

2. De la misma manera se generará un fichero en formato *xml* del documento de los estatutos, que será remitido al Notario por el sistema de tramitación telemática del CIRCE junto con el Documento Único Electrónico (DUE), igualmente en formato *xml*, que deberá acompañar a la escritura en formato estandarizado a que se refieren la disposición final décima de la Ley 14/2013, de 27 de septiembre y el artículo siguiente.

3. El formato del fichero *xml* que contiene el modelo de estatutos-tipo viene determinado en el anexo II de este real decreto.

Artículo 6. *Modelo de escritura pública en formato estandarizado.*

1. El modelo de escritura pública en formato estandarizado con campos codificados para la constitución de sociedades a que se refiere la disposición final décima de la Ley 14/2013, de 27 de septiembre, será aprobado por Orden del Ministro de Justicia.

2. La escritura pública en formato estandarizado se realizará cumplimentando cada uno de los campos rellenables que contenga el modelo de formato contenido en la Orden del Ministro de Justicia que lo apruebe. Los campos serán completados por el notario siguiendo las instrucciones contenidas en cada caso, de forma que la información estructurada sea electrónicamente tratable.

3. El modelo estandarizado de escritura pública se utilizará para la constitución de sociedades limitadas con y sin estatutos-tipo.

Artículo 7. *Remisión de la escritura de constitución al Registro Mercantil.*

1. La remisión al Registro Mercantil de la copia autorizada de la escritura de constitución de sociedades limitadas a que se refieren los artículos 15 y 16 de la Ley 14/2013, de 27 de septiembre, se realizará mediante un documento electrónico en formato *xml*, según el modelo regulado en el artículo anterior, firmado por el notario con su certificado reconocido de firma electrónica, de forma que permita el tratamiento electrónico de todos los campos codificados contenidos en aquella. El documento electrónico incluirá, en el caso de optarse por estatutos-tipo, los estatutos sociales en formato *xml*.

2. Se pondrá a disposición de los otorgantes en el Punto de Atención al Emprendedor, sin coste adicional alguno, copia simple electrónica de la escritura de constitución.

3. Cuando se utilice el DUE establecido en la disposición adicional tercera del texto refundido de la Ley de Sociedades de Capital, aprobado por Real Decreto Legislativo 1/2010, de 2 de julio, dicha remisión se realizará a través del CIRCE.

CAPÍTULO III

Agenda Electrónica Notarial

Artículo 8. *Agenda Electrónica Notarial.*

1. El Consejo General del Notariado será la entidad encargada de desarrollar y gestionar, bajo la supervisión de la Dirección General de los Registros y del Notariado, la denominada Agenda Electrónica Notarial, que contendrá el calendario de disponibilidad de los notarios para la firma de escritura de constitución de sociedades.

2. Dicha agenda deberá permitir en cualquier momento, en el ámbito de la creación de sociedades a las que les sea de aplicación, la reserva de cita con el notario para el otorgamiento de la escritura correspondiente. Concertada la cita, la agenda pondrá a disposición del solicitante un justificante de la misma, indicando en todo caso el nombre y residencia del notario y la fecha y hora acordada. La actualización de los datos de disponibilidad de la agenda deberá realizarse en tiempo real.

3. La cita reservada será vinculante para el notario. Si por cualquier causa, debidamente justificada, el notario no estuviera en disposición de autorizar la escritura en la fecha y hora señalada, deberá poner inmediatamente esta circunstancia en conocimiento del Consejo General del Notariado, que deberá ofrecer al solicitante la posibilidad de otorgar la escritura ante otro notario dentro del mismo plazo, si la imposibilidad del primer seleccionado se le hubiera comunicado antes de que faltaran seis horas para que finalizara aquel. En todo caso, cualquier alteración o modificación de la cita deberá ser puesta en conocimiento del CIRCE.

CAPÍTULO IV

Bolsa de denominaciones sociales con reserva

Artículo 9. *Bolsa de denominaciones sociales con reserva.*

1. El Registro Mercantil Central será responsable de generar y mantener, bajo la supervisión de la Dirección General de los Registros y del Notariado, la Bolsa de denominaciones sociales con reserva.

2. Generará aleatoriamente y mantendrá actualizada, con los filtros adecuados para eliminar denominaciones inutilizables, una bolsa de, al menos, 1.500 denominaciones sociales, que podrá ser consultada electrónicamente de forma gratuita.

3. Cada una de las denominaciones sociales de dicha bolsa requerirá, antes de su publicación electrónica, de la previa calificación de su idoneidad por el registrador encargado del Registro Mercantil Central.

4. El Registro Mercantil Central expedirá certificación electrónica negativa, dotada de Código Seguro de Verificación, de cada una de las denominaciones sociales de la bolsa.

5. Previa cumplimentación del formulario de solicitud y satisfechos los derechos arancelarios correspondientes a una certificación, podrá seleccionarse por el interesado alguna denominación de entre las disponibles y descargarse la correspondiente certificación electrónica acreditativa de la inexistencia de entidad con idéntica denominación. La asignación de la denominación a través de la Bolsa de denominaciones tendrá la misma vigencia que la certificación negativa de denominaciones. Este trámite podrá ser realizado, igualmente, a través de los Puntos de Atención al Emprendedor.

6. El interesado podrá dirigirse a cualquier oficina del Registro Mercantil para obtener documento en papel acreditativo de la selección de una denominación de las incluidas en la Bolsa de denominaciones.

Disposición adicional primera. *Agenda Electrónica Notarial.*

La Agenda Electrónica Notarial deberá estar en funcionamiento, con las características determinadas en el artículo 8, en el plazo de tres meses desde la publicación de este real decreto en el «Boletín Oficial del Estado».

Disposición adicional segunda. *Aranceles aplicables.*

1. Cuando el capital social de las sociedades de responsabilidad limitada constituidas conforme a este real decreto no sea superior a 3.100 euros y sus estatutos se ajusten a los estatutos-tipo, se aplicarán los aranceles previstos para ello en el artículo 5.Dos c) del Real Decreto-ley 13/2010, de 3 de diciembre, de actuaciones en el ámbito fiscal, laboral y liberalizadoras para fomentar la inversión y la creación de empleo.

2. En los demás casos de constitución de sociedades de responsabilidad limitada constituidas conforme a este real decreto, se aplicarán los aranceles previstos en el artículo 5.Uno g) del Real Decreto-ley 13/2010, de 3 de diciembre.

Disposición adicional tercera. *No incremento del gasto público.*

Las medidas incluidas en esta norma no podrán suponer incremento de dotaciones ni de retribuciones ni de otros gastos de personal.

Disposición final primera. *Título competencial.*

El presente real decreto se dicta al amparo de las competencias en materia de legislación mercantil y de ordenación de los registros e instrumentos públicos que al Estado atribuye, respectivamente, el artículo 149.1.6.^a y 8.^a de la Constitución.

Disposición final segunda. *Aplicación.*

La Dirección General de los Registros y del Notariado dictará, en el ámbito de sus competencias, las resoluciones e instrucciones necesarias para la aplicación de lo previsto en este real decreto.

Disposición final tercera. *Modificación del Reglamento de la organización y régimen del Notariado, aprobado por Decreto de 2 de junio de 1944.*

Se añade un apartado j) al artículo 349 del Reglamento de la organización y régimen del Notariado, con la siguiente redacción:

«j) La negativa injustificada a la prestación de funciones requeridas a través de la Agenda Electrónica Notarial.»

Disposición final cuarta. *Entrada en vigor.*

El presente real decreto entrará en vigor a los tres meses de su publicación en el «Boletín Oficial del Estado».

ANEXO I**Estatutos-tipo en formato estandarizado para sociedades de responsabilidad limitada con capital social no inferior a 3.000 euros o de formación sucesiva (SLFS)**

NOTA. Lo indicado entre [] es opcional.

Artículo 1.º Denominación social.

La denominación de la sociedad es (1.1 Denominación social). Se constituye una sociedad de responsabilidad limitada que se regirá por las normas legales y por los presentes estatutos.

Artículo 2.º Objeto social.

La sociedad tiene por objeto el desarrollo de las actividades correspondientes a los siguientes códigos y descripciones de la Clasificación Nacional de Actividades Económicas:

Actividad principal: (1.2.1 Objeto social – campo actividad principal/ 1.2.1 Objeto social – descripción actividad principal)

Otras actividades: (1.2 Objeto social – campo / 1.2 Objeto social – descripción)

Si alguna de las actividades elegidas fuera de carácter profesional, la sociedad la ejercerá como mera intermediadora entre el profesional prestador del servicio y el consumidor.

Artículo 3.º

La duración de la sociedad será (1.3 Duración) [y dará comienzo a sus operaciones el día (1.4 Fecha de inicio de Actividad)].

El ejercicio social termina, cada año, el día (1.5 Fecha de cierre del ejercicio social).

Artículo 4.º *Domicilio social y web corporativa.*

El domicilio social se fija en (1.6 Domicilio Social)

(1.11 Página Web de la sociedad)

Artículo 5.º *Capital social.*

El capital de la sociedad es de (1.7 Capital Social) euros, dividido en (1.8 Número de Participaciones) participaciones sociales de (1.9 Valor de cada participación) euros de valor nominal cada una, numeradas correlativamente a partir del uno.

[Si SLFS La sociedad se sujeta al régimen de formación sucesiva previsto en el artículo 4 bis de la Ley de Sociedades de Capital.]

Artículo 6.º *Organización de la administración de la sociedad.*

La Junta General podrá optar por cualquiera de los siguientes modos de organizar la administración de la sociedad, sin necesidad de modificación estatutaria: un administrador único, de dos a cinco administradores solidarios o dos administradores mancomunados.

Artículo 7.º *Nombramiento, duración y prohibición de competencia.*

Sólo las personas físicas podrán ser nombrados administradores. El desempeño del cargo de administrador será por tiempo indefinido.

Respecto de los demás requisitos de nombramiento, incompatibilidades y prohibiciones para ser administrador, se aplicará lo dispuesto en la Ley de sociedades de capital.

El cargo de administrador será (1.10 Retribución administrador).

Artículo 8.º *Modo de deliberar y adoptar acuerdos los órganos colegiados.*

La sociedad se registrará por lo dispuesto al efecto para la sociedad de responsabilidad limitada en la Ley de Sociedades de Capital.

La junta general será dirigida por su presidente, que concederá el uso de la palabra, determinará el tiempo y el final de las intervenciones, y someterá a votación los proyectos de acuerdos.

La junta general será convocada mediante anuncio publicado en la página web de la sociedad si ésta hubiera sido creada, inscrita y publicada en los términos previstos en la Ley. Mientras la sociedad no cuente con tal página web, la convocatoria se realizará por cualquier procedimiento de comunicación individual y escrita, que asegure la recepción del anuncio por todos los socios en el domicilio designado al efecto o en el que conste en la documentación de la sociedad.

[Artículo 9.º *Sociedad de responsabilidad limitada unipersonal.*

A la sociedad de responsabilidad limitada unipersonal se aplicará las especialidades de régimen previstas en la Ley de sociedades de capital aprobada por el Real Decreto Legislativo 1/2010, de 2 de julio.]

ANEXO II

Campos codificados contenidos en los estatutos-tipo y nodo xml asociado

Número campo codificado	Campo	Tipo de datos	Observaciones	Nodo
--	ID-CIRCE.	Alfanumérico.	Código generado por el sistema CIRCE.	<ID-CIRCE/>
1.1	Denominación social.	Alfanumérico.	Puede ser de la bolsa de denominaciones sociales.	<denominación_social/>
1.2.1	Objeto social-descripción actividad principal.	Alfabético.	1 entrada.	<Descripcion_Actividad_principal/>
	Objeto social-campo actividad principal.	Alfanumérico.		<Valor_codigo_actividad_principal/>

CÓDIGO DE LEGISLACIÓN NOTARIAL
§ 25 Agenda Electrónica Notarial

Número campo codificado	Campo	Tipo de datos	Observaciones	Nodo
1.2	Objeto social - descripción. Objeto social - campo.	Alfabético. Alfanumérico.	De 1 a n entradas.	<Descripción_CNAE/> <Valor_código_CNAE />
1.3	Duración.	Alfanumérico.	Elegir uno: – Indefinida. – XX años/meses.	<Duración/>
1.4	Fecha inicio de actividad.	Fecha.		<Fecha_inicio_actividad/>
1.5	Cierre del ejercicio social.	Día y mes.	Día y mes del año (en letra).	<Fecha_cierre_ejercicio/>
1.6	Domicilio social.	Alfabético.	Codificación INE.	<Tipo_via/>
		Alfanumérico.	Opcional.	<Nombre_via/>
		Alfanumérico.	Debe admitir S/N.	<Km/>
		Alfabético.	Opcional.	<Numero/>
		Alfanumérico.	Opcional.	<Bis/>
		Alfanumérico.	Opcional.	<Bloque/>
		Alfanumérico.	Opcional.	<Escalera/>
		Alfanumérico.	Opcional.	<Piso/>
		Alfabético.	Opcional.	<Puerta/>
		Alfanumérico.		<Cod_postal/>
		Alfanumérico.	Codificación INE (de tres dígitos).	<Cod_municipio/>
		Alfabético.		<Municipio/>
		Alfanumérico.	Codificación INE (de dos dígitos).	<Provincia/>
		Alfabético.	Codificación INE.	<Cod_provincia/>
		Alfanumérico.	Opcional.	<País/>
Alfanumérico.	Opcional.	<Teléfono/>		
Alfanumérico.	Opcional.	<Fax/>		
Alfanumérico.	Opcional.	<Email/>		
1.7	Capital social.	Numérico.	Si es Sociedad Limitada de Fundación Sucesiva el capital social suscrito y desembolsado deberá ser la misma cantidad y deberá estar comprendida entre 1 y 2.999 euros.	<Capital_social/>
1.8	Número de participaciones.	Numérico.		<Participaciones/>
1.9	Valor de cada participación.	Numérico.		<Importe_participaciones/>
1.10	Retribución administrador.	Alfanumérico.	Elegir uno: – Gratuito – Cantidad fija determinada por la Junta General para cada ejercicio económico. – Un porcentaje de XX (número) % de los beneficios repartibles de cada ejercicio económico, con arreglo a la Ley.	<Retribucion_administrador/>
1.11	Página Web de la sociedad.	Alfanumérico.	Elegir uno en función de si ya se dispone de página web. En este último caso Deberá completarse la URL (<i>uniform resource locator</i>) de la página web: – Conforme al art. 11 bis de la Ley de Sociedades de capital, la Junta General podrá acordar que la sociedad tenga una página web corporativa, pudiendo delegar en el órgano de administración la elección de la dirección URL o sitio en la web de la web corporativa, que una vez concretada deberá comunicar a todos los socios. Al órgano de administración de la sociedad le corresponde la modificación, el traslado o la supresión de la página web. – La Sociedad tiene una página web corporativa de acuerdo con lo dispuesto en el artículo 11 bis de la Ley de Sociedades de Capital. La dirección de la web será URL de la página web. Será competencia del órgano de administración la modificación, traslado o supresión de la página web.	<Pag_web/>

§ 26

Orden JUS/1840/2015, de 9 de septiembre, por la que se aprueba el modelo de escritura pública en formato estandarizado y campos codificados de las sociedades de responsabilidad limitada, así como la relación de actividades que pueden formar parte del objeto social

Ministerio de Justicia
«BOE» núm. 219, de 12 de septiembre de 2015
Última modificación: sin modificaciones
Referencia: BOE-A-2015-9803

El Real Decreto 421/2015, de 29 de mayo, por el que se regulan los modelos de estatutos-tipo y de escritura pública estandarizados de las sociedades de responsabilidad limitada, se aprueba modelo de estatutos-tipo, se regula la Agenda Electrónica Notarial y la Bolsa de denominaciones sociales con reserva, ha aprobado la regulación relativa a la escritura pública en formato estandarizado a que se refieren los artículos 15 y 16 de la Ley 14/2013, de 27 de septiembre, de apoyo a los emprendedores y su internacionalización.

En relación con ello, la disposición final décima de dicha Ley, en su apartado 2 señala que por Orden del Ministerio de Justicia, se regulará la escritura de constitución con un formato estandarizado y con campos codificados.

En su cumplimiento, el artículo 6 del Real Decreto 421/2015, de 29 de mayo, desarrolla la citada previsión del apartado 2 de la disposición final décima de la Ley, precisando que el modelo de escritura pública en formato estandarizado con campos codificados debe ser aprobado por Orden del Ministro de Justicia.

En consecuencia, constituye el objeto de esta Orden la aprobación del modelo de escritura pública en formato estandarizado y con campos codificados previstos en los artículos 15 y 16 de la Ley 14/2013, de 27 de septiembre, de apoyo a los emprendedores y su internacionalización. Al efecto, y siguiendo el modelo que para los estatutos-tipo ha establecido el Real Decreto, se ha optado por un modelo de gran sencillez sin perjuicio de la aprobación futura de otro u otros modelos que incorporen mayor complejidad.

Asimismo, es también objeto de esta Orden la aprobación de la relación de actividades que pueden integrarse en el objeto social de los estatutos, de conformidad con la previsión del apartado segundo de la disposición final décima de la misma ley.

La presente Orden ha sido sometida al trámite de audiencia del Colegio de Registradores de la Propiedad, Mercantiles y de Bienes Muebles, y del Consejo General del Notariado, y se dicta en cumplimiento de lo previsto en el artículo 6 del Real Decreto 421/2015, de 29 de mayo.

En su virtud, dispongo:

Artículo 1. Objeto.

Constituye el objeto de esta Orden la aprobación del modelo de escritura pública en formato estandarizado y con campos codificados para la constitución de las sociedades de responsabilidad limitada, mediante el documento único electrónico (DUE) y el sistema de tramitación telemática del Centro de Información y Red de Creación de Empresas (CIRCE), así como la aprobación del listado de actividades económicas que pueden constituir su objeto social.

Artículo 2. Modelo estandarizado de escritura pública.

El modelo estandarizado de escritura pública con campos codificados para la constitución de las sociedades de responsabilidad limitada se recoge en el anexo I de esta Orden.

Cada uno de los campos que figuran en el modelo estandarizado deberá contener el dato codificado que corresponde a la numeración situada en el mismo de acuerdo con la relación contenida en el anexo II de esta Orden. Los campos serán completados por el notario de forma que la información estructurada sea electrónicamente tratable. Al efecto, en el Anexo III de esta Orden se incluye la descripción del formato de Escritura Estandarizado mediante un esquema XSD, XML Schema Definition.

La escritura pública deberá indicar si la sociedad se encuentra en régimen de formación sucesiva.

Artículo 3. Objeto social.

La determinación del objeto social se realizará mediante la selección de alguna o algunas de las actividades económicas y de sus códigos determinados en el anexo IV de esta Orden, que deberán estar disponibles en la Sede Electrónica del Ministerio de Justicia.

El código o códigos a seleccionar deberá tener al menos dos dígitos. En caso de que el objeto social recoja más de una actividad se señalará la que ha de tener carácter principal, en cuyo caso se identificará con cuatro dígitos.

Disposición derogatoria única. Derogación normativa.

Queda derogada la Orden JUS/3185/2010, de 9 de diciembre, por la que se aprueban los estatutos tipo de las sociedades de responsabilidad limitada.

Disposición final primera. Habilitación.

Se habilita a la Dirección General de los Registros y del Notariado en el ámbito de sus competencias, para dictar las resoluciones e instrucciones necesarias para la aplicación de lo previsto en esta Orden.

Disposición final segunda. Título competencial.

La presente Orden se dicta al amparo de las competencias exclusivas que atribuye al Estado el artículo 149.1.6.^a de la Constitución, en materia de legislación mercantil, y el artículo 149.1.8.^a de la misma, en materia de ordenación de los registros e instrumentos públicos.

Disposición final tercera. Entrada en vigor.

La presente Orden entrará en vigor el día 13 de septiembre de 2015.

ANEXO I

Modelo de escritura en formato estandarizado

**ESCRITURA DE CONSTITUCIÓN DE LA SOCIEDAD DE RESPONSABILIDAD
LIMITADA DENOMINADA “<E5.1 DenominaciónSocial>”**

TIPO DE TRAMITACIÓN <E1 TipoTramitación>

NÚMERO <E2.1 NúmeroProtocolo>

En <E2.2 LugarOtorgamiento>, a <E2.3::T14.2 FechaOtorgamiento>.

Ante mí, <E2.4::T1.1 Nombre> <E2.4::T1.2 PrimerApellido> <E2.4::T1.3
SegundoApellido>, Notario del Ilustre Colegio de <E2.6 ColegioNotarial>,[<E2.7
CondicionIntervencion>.] con residencia en <E2.8 LugarResidencia>.

----- C O M P A R E C E N C I A : -----

{*Compareciente-*

D/D^a. <E3.1::T1.1 Nombre> <E3.1::T1.2 PrimerApellido> <E3.1::T1.3
SegundoApellido>[, de nacionalidad <E3.1:T3.1.2 Nacionalidad>], mayor de
edad,

(*Sin/con cónyuge-*

<E3.1::T4.1.1 TipoECSin:

- Soltero/a
- Divorciado/a
- Separado/a judicialmente
- Viudo/a

> | <E3.1.1::T4.1.2.1 TipoECCon:

- **Casado/a>**, (en régimen legal de <E3.1::T4.1.2.3.1 TipoRMLegal> con
<E3.1:T4.1.2.2:T.1.1 Nombre> <E3.1:T4.1.2.2:T.1.2 PrimerApellido>
<E3.1:T4.1.2.2:T.1.3 SegundoApellido>|en régimen convencional de

<E3.1::T4.1.2.3.2.1 TipoRMConvencional> con <E3.1:T4.1.2.2:T.1.1 Nombre> <E3.1:T4.1.2.2 :T.1.2 PrimerApellido> <E3.1:T4.1.2.2:T.1.3 SegundoApellido>, según resulta de escritura pública, que me exhibe, autorizada por el notario de <E3.1::T4.1.2.3.2.2 PoblaciónCapitulos>, don/doña <E3.1:Notario Capitulos:T.1.1 Nombre> <E3.1: NotarioCapitulos: T.1.2 PrimerApellido> <E3.1:NotarioCapitulos:T.1.3 SegundoApellido>, en fecha <E3.1 ::T4.1.2.3.2.4 FechaCapitulos>, con indicación en el Registro Civil de <E3.1::T4.1.2.3.2.5 RegistroCapitulos>, <E3.1::T4.1.2.3.2.6 Inscripcion Capitulos>)

<-Sin/con cónyuge)

[, vecino de <E3.1::T20.4 Vecindad>][, de profesión < E3.1::T20.5 Profesion>], con domicilio en <E3.1::T20.1 Domicilio> y con (DNI <E3.1::T3.1.1 DNI>|Pasaporte vigente <E3.1::T3.1.3.1 Pasaporte>|Tarjeta de residencia vigente <E3.1::T3.1.3.2 TarjetaResidencia>|Tarjeta de identidad de extranjero vigente <E3.1::T3.1.3.3 TarjetaldExtranjero>|Documento vigente de identidad de <E3.1::T3.1.3.4 PaisUE>, número <E3.1::T3.1.3.5 NumeroUE>)[y con NIF/NIE <E3.1::T3.2 NIF>], que me exhibe.

<E3.1.7 Intervienen>

(Propio/Representa-

<E3.1.7.1.1 IntervencionSin: En su propio nombre y derecho>|<E3.1.7.1.3

IntervencionCon:

- En nombre y representación de

-----En su propio
nombre y en nombre y representación de>

{Representado-

(Física/Jurídica-

D/Dª. <E3.1.7.1.2::T1.1 Nombre> <E3.1.7.1.2::T1.2 PrimerApellido>

<E3.1.7.1.2::T1.3 SegundoApellido>[, de nacionalidad <E3.1.7.1.2::T3.1.2 Nacionalidad>], (<E3.1.7.1.2:: T20.3.1 TipoMayor>|< E3.1.7.1.2:: T20.3.3.1 Tipo Menor>, nacido el <E3.1.7.1.2::T20.3.2 FechaNacimiento>),

(Sin/con cónyuge-

<E3.1.7.1.2::T4.1.1 TipoECSin:

- Soltero/a
- Divorciado/a
- Separado/a judicialmente
- Viudo/a

> | <E3.1.7.1.2::T4.1.2.1 TipoECCon:

- Casado/a>, (en régimen legal de <E3.1.7.1.2::T4.1.2.3.1 TipoRMLegal> con <E3.1.7.1.2::T.1.1 Nombre> <E3.1.7.1.2::T.1.2 PrimerApellido> <E3.1.7.1.2::T.1.3 SegundoApellido>|en régimen convencional de <E3.1.7.1.2::T4.1.2.3.2.1 TipoRMConvencional> con <E3.1.7.1.2 ::T.1.1 Nombre> <E3.1.7.1.2::T.1.2 PrimerApellido> <E3.1.7.1.2 ::T.1.3 SegundoApellido>, según resulta de escritura pública autorizada por el notario de <E3.1.7.1.2::T4.1.2.3.2.2 PoblacionCapitulos>, don/doña <E3.1.7.1.2::NotarioCapitulos: T.1.1 Nombre> <E3.1.7.1.2:Notario Capitulos: T.1.2 PrimerApellido> <E3.1.7.1.2:NotarioCapitulos: T.1.3 SegundoApellido>, en fecha <E3.1.7.1.2::T4.1.2.3.2.4 FechaCapitulos>, con indicación en el Registro Civil de <E3.1.7.1.2::T4.1.2.3.2.5 RegistroCapitulos>, <E3.1.7.1.2::T4.1.2.3.2.6 InscriccionCapitulos>)

<-Sin/con cónyuge)

[, vecino de <E3.1.7.1.2::T20.4 Vecindad>][, de profesión <E3.1.7.1.2:: T20.5 Profesion>], con domicilio en <E3.1.7.1.2:: T20.1 Domicilio> y con (DNI <E3.1.7.1.2::T3.1.1 DNI>|Pasaporte vigente <E3.1.7.1.2::T3.1.3.1 Pasaporte>|Tarjeta de residencia vigente <E3.1.7.1.2::T3.1.3.2 Tarjeta de residencia>|Tarjeta de identidad de extranjero vigente <E3.1.7.1.2::T3.1.3.3 Tarjeta de identidad de extranjero>|Documento vigente de identidad de <E3.1.7.1.2::T3.1.3.4 PaisUE>, número <E3.1.7.1.2::T3.1.3.5 NumeroUE>)[y con

NIF/NIE <E3.1.7.1.2::T3.2 NIF>].

Actúa en virtud de representación <E3.1.7.1.2:: T19.1.1.1 TituloAcreditativo:

- Voluntaria
- Legal
- Judicial>

|<E3.1.7.1.2::T10.1 Denominacion>, domiciliada en <E3.1.7.1.2:T21.1 Domicilio>, y con N.I.F <E3.1.7.1.2 NIF>. <E3.1.7.1.2 ConceptoIntervencion> <E3.1.7.1.2 Justificacion>.

Actúa en virtud de representación <E3.1.7.1.2:: T19.1.1.7 TituloAcreditativo:

- Voluntaria
- Legal
- Judicial
- Orgánica>

Yo, el notario, hago constar expresamente que he cumplido con la obligación de identificación del titular real. El representante de la persona jurídica manifiesta que los datos de identificación, el objeto social y el domicilio no han variado respecto al documento fehaciente presentado al efecto.

-Física/Jurídica)

<E3.1.7.1.2::T19.2 ResDocumento> *Reseña identificativa del documento del que nace la representación*

(<E3.1.7.1.2::T19.3.1 DatosInscripcion> *Datos de inscripción en el registro público correspondiente* |<E3.1.7.1.2::T19.3.2 DocAcredita> *Datos y reseña de los documentos de los que resulte acreditada la existencia y validez de la representación*)

<E3.1.7.1.2::T19.4 Facultades> *Expresión e identificación concreta de las facultades representativas*

<E3.1.7.1.2::T19.5 JuicioNotarial> *Juicio notarial de suficiencia en relación con el acto o negocio documentado y las facultades ejercitadas*

[<E3.1.7.1.2::T19.5 Subapoderamiento>]

-Representado }^{1..N}
 -Propio/Representa)
 -Compareciente }^{1..N}

<E4.1 TipoExposicion:

1- Tiene/n a mi juicio, la capacidad y legitimación necesarias para el otorgamiento de la presente escritura de **CONSTITUCIÓN DE SOCIEDAD DE RESPONSABILIDAD LIMITADA**.

2- De conformidad con el artículo 98.1 de la Ley 24/2001 de 27 de diciembre, yo, el notario, hago constar que tienen, a mi juicio, bajo mi fe y responsabilidad, en el concepto en que intervienen, capacidad legal y facultades suficientes para otorgar la presente escritura de **CONSTITUCIÓN DE SOCIEDAD DE RESPONSABILIDAD LIMITADA**.

>, y al efecto,

----- E X P O N E [N]: -----

(<E4.2 Exponendo: Que ha/n decidido constituir una sociedad de responsabilidad limitada, y llevándolo a efecto en esta escritura solemniza/n la misma con arreglo a las siguientes>|<E4.2 Exponendo>)

----- C L A U S U L A S: -----

PRIMERA. Los socios fundadores constituyen una sociedad de responsabilidad limitada con la denominación de « **<E5.1 DenominacionSocial>** ». Acreditan que la sociedad puede ostentar el nombre expresado con la oportuna certificación electrónica del Registro Mercantil Central, original, vigente, expedida a nombre de uno de los fundadores.

Sus estatutos[se contienen en los **<E5.2 NumFoliosEstatutos>** folios], que incorporo a esta matriz para formar parte de la misma tras su lectura y aceptación por los comparecientes.

SEGUNDA.- El capital social es de **<E5.3.1 CapitalTxt>** Euros, (**<E5.3::T18.1 CapitalNum>** Euros), dividido en **<E5.3::T18.2 NumParticipaciones>** participaciones sociales, de **<E5.3::T18.3 ValorNominal>** Euros de valor nominal cada una, numeradas correlativamente del 1 al **<E5.3::T18.2**

NumParticipaciones>, ambos inclusive, que son íntegramente asumidas y desembolsadas por los socios fundadores, de la siguiente forma:

{ *Socios-*

D/Dª. (<E5.4.1.1::T1.1 Nombre> <E5.4.1.1::T1.2 PrimerApellido> <E5.4.1.1 ::T1.3 SegundoApellido>|<E5.4.1.2::T10.1 Persona jurídica>), asume <E5.4.2 NumParticipaciones> participaciones sociales, números de <E5.4.3::T11.1 DeNumero> a <E5.4.3::T11.2 ANumero>, por su valor nominal de <E5.4.4::T12.2 ValorTxt> Euros (<E5.4.4::T12.1 ValorNum> Euros).

Dicha suscripción es desembolsada mediante (aportación dineraria de <E5.4.5.1.1::T12.2 ValorTxt> Euros (<E5.4.5.1.1::T12.1 ValorNum> Euros).

<E5.4.5.1.1.1 AcreditacionDesembolso:

Una de las dos opciones siguientes, la segunda solo en caso de SLFS:

- Los socios han desembolsado, en metálico, el importe de las participaciones suscritas, lo que acreditan con certificación del depósito de las correspondientes cantidades, que me entregan e incorporo a esta matriz.
- Los socios manifiestan que responderán solidariamente frente a la sociedad y frente a los acreedores sociales de la realidad de las aportaciones dinerarias correspondientes a las participaciones suscritas.

>]], y aportación no dineraria de los siguientes bienes, que realiza el socio fundador:

{<E5.4.5::T13.1 Descripcion>. Valor <E5.4.5::T12.2 ValorTxt> Euros, (<E5.4.5::T12.1 ValorNum> Euros). <E5.4.5 TituloCargas>.

Le corresponden las participaciones de <E5.4.5::T11.1 DeNumero> a <E5.4.5::T11.2 ANumero>. }^{1..N}

RESPONSABILIDAD DE LAS VALORACIONES:

<E5.4.51.4 ResponsabilidadValor: Los socios fundadores acuerdan por

unanimidad: Que respecto de los bienes aportados quedan sometidos a lo dispuesto en el artículo 73.1 de la Ley de Sociedades de Capital, ratificando la valoración asignada a los mismos y entregando su posesión a la sociedad que se constituye.>

]) *Obligatorio una o ambas.*

-Socios }^{1..N}

TERCERA. Los socios fundadores nombran a ((D/D^a. <E5.6.2.1.1.1::T1.1 Nombre> <E5.6.2.1.1.1::T1.2 PrimerApellido> <E5.6.2.1.1.1::T1.3 SegundoApellido>|<E5.6.2.1.1.2::T10.1 Denominacion>) administrador único de la sociedad, cuyo representante para el ejercicio de las funciones propias del cargo es D./D^a <E5.6.2.1.1.2.1::T1.1 Nombre> <E5.6.2.1.1.2.1::T1.2 PrimerApellido> <E5.6.2.1.1.2.1::T1.3 SegundoApellido>, quien acepta el cargo manifestando que no le afecta causa alguna de prohibición o incompatibilidad para ejercerlo de las previstas en la Ley 5/2006 de 10 de abril, ni ninguna otra de la misma naturaleza aplicable en el territorio correspondiente al domicilio social.|<E5.6.2.2.0 AdmSolidarios> administradores solidarios, cuyos nombres son {(<E5.6.2.2.1.1::T1.1 Nombre> <E5.6.2.2.1.1:: T1.2 PrimerApellido> <E5.6.2.2.1.1::T1.3 SegundoApellido>|<E5.6.2. 2.1.2::T10.1 Denominacion>), cuyo representante para el ejercicio de las funciones propias del cargo es D./D^a <E5.6.2.2.1.2.1::T1.1 Nombre> <E5.6.2.2.1.2.1::T1.2 PrimerApellido> <E5.6.2.2.1.2.1::T1.3 Segundo Apellido> [,]}^{2..N}|<E5.6.2.3.0 AdmMancomunados> administradores mancomunados cuyos nombres son {(<E5.6.2.3.1.1::T1.1 Nombre> <E5.6.2.3.1.1::T1.2 PrimerApellido> <E5.6.2.3.1.1::T1.3 SegundoApellido>|<E5.6.2.3.1.2::T10.1 Denominacion>), cuyo representante para el ejercicio de las funciones propias del cargo es D./D^a <E5.6.2.3.1.2.1::T1.1 Nombre> <E5.6.2.1.3.2.1::T1.2 PrimerApellido>

<E5.6.2.3.1.2.1::T1.3 Segundo Apellido> [.]^{2..N}[y modo de actuación <E5.6.2.3.2 RegimenActuacion Solo si no estatutos-tipo, en cuyo caso es obligatorio si hay más de dos administradores mancomunados>], quien/es acepta/n el cargo manifestando que no le/s afecta causa alguna de prohibición o incompatibilidad para ejercerlo de las previstas en la Ley 5/2006 de 10 de abril, ni ninguna otra de la misma naturaleza aplicable en el territorio correspondiente al domicilio social.)

CUARTA

<E5.7.1 PresTelTxt1: De acuerdo con la Ley 14/2013, de 27 de septiembre, de apoyo a los emprendedores y su internacionalización y debidamente informado/s el/los otorgante/s, procedo a la presentación electrónica de esta escritura en el Registro Mercantil correspondiente.>

<E5.7.2 PresTelTxt2: El/Los compareciente/s me autoriza a mí el notario para subsanar electrónicamente los posibles defectos advertidos en los términos de la Ley 14/2013, de 27 de septiembre.>

<E5.7.3 PresTelTxt3: La presente escritura de constitución se considera exenta en cuanto al Impuesto de Transmisiones patrimoniales y actos jurídicos documentados según el artículo tercero del Real Decreto-Ley 13/2010.>

[<E5.8.0 OrdenClausula>] Valores posibles: QUINTA

[(<E5.8.1 SinPaginaTxt: Los socios, por unanimidad, acuerdan la creación de la página WEB corporativa de la Sociedad, prevista en los Estatutos Sociales y la Ley de Sociedades de Capital, y se delega en el órgano de administración la elección de la dirección URL o sitio en la Web de la web corporativa; el órgano de administración lo deberá comunicar, una vez concretada, a todos los socios.>|<E5.8.1.3 ConPaginaTxt: Los socios, por unanimidad, acuerdan la creación de la página WEB corporativa de la Sociedad, prevista en los

**Estatutos Sociales y la Ley de Sociedades de Capital, cuya URL será>
<E5.8.1.2 PaginaWeb>)]**

[<E5.9.0 OrdenClausula>] *Valores posibles: QUINTA / SEXTA*

[<E5.9 FacultadesPreviasAdm: Hasta la inscripción de esta escritura en el Registro Mercantil, los administradores podrán actuar en nombre de la sociedad en formación con las mismas facultades que les corresponderían para después de la inscripción.>]

[<E5.10.0 OrdenClausula>] *Valores posibles: QUINTA / SEXTA / SÉPTIMA*

[<E5.10 Poder recíproco de los socios: Los socios fundadores se conceden poder recíproco para que cualquiera de ellos en representación de los demás otorgue las escrituras de subsanación y aclaración que sean necesarias para inscribir esta sociedad en los registros públicos en que se precise hacerlo.>]

[<E5.11.0 OrdenClausula>] *Valores posibles: QUINTA / SEXTA / SÉPTIMA / OCTAVA*

[<E5.11 OtrosPactos: Solicitan del señor registrador mercantil la práctica de las oportunas operaciones registrales y, especialmente de conformidad con el artículo 63 del Reglamento del Registro Mercantil la inscripción parcial de esta escritura si apreciara defectos que afectaran a una parte del título y no impidieran la inscripción del resto.

>]

----- OTORGAMIENTO Y AUTORIZACIÓN: -----

(<E6.1.5 Texto libre>|

<E6.1.1 OtorgamientoTxt1: Hago a los comparecientes las reservas y advertencias legales; en especial: las relativas a la obligatoria inscripción de esta escritura en el Registro Mercantil; de sus obligaciones y responsabilidades tributarias; y las relativas al artículo 5 de la Ley Orgánica 15/1999 de protección de datos de carácter personal, con la incorporación de

datos a los ficheros automatizados regulados en la Orden del Ministerio de Justicia 484/2003, de 19 de febrero.>

<E6.1.2 OtorgamientoTxt2: Permiso a los comparecientes la lectura de esta escritura, porque así lo solicitan, después de advertidos de la opción del artículo 193 del Reglamento Notarial.>

<E6.1.3 OtorgamientoTxt3: Enterados, según manifiestan, por la lectura que han practicado y por mis explicaciones verbales, los comparecientes hacen constar libremente su consentimiento al contenido de la escritura, y la firman.>

<E6.1.4 OtorgamientoTxt4: Y yo, el Notario, doy fe de identificar a los comparecientes por sus respectivos documentos de identidad reseñados, que me exhiben, de que el consentimiento ha sido libremente prestado por los mismos, de que el otorgamiento se adecua a la legalidad y a la voluntad debidamente informada de los otorgantes e intervinientes y del total contenido en este instrumento público, que va extendido en X folios, números: el presente y los anteriores en orden correlativo.>|<E6.1.5 Texto libre>)

(<E7.1.1 EstatutosTipo>|<E7.1.2 EstatutosLibres>)

(<E8.1.1 CertificadoRMC>|<E8.1.2 CódigoCSVRMC>)

[<E8.2 CertificadoAportacion>]

[<E8.3 DeclaracionInversionExtranjera>]

{<E8.4.1 TipoFichero> <E8.4.2 Descripcion> <E8.4.3 Fichero>}^{0..N}

<Firmas>

NOMENCLATURA UTILIZADA:

(a b ...)	“o”, selección de uno de los valores a , b , ...
[a]	Una o ninguna ocurrencia de a
{ a }^{min..max}	Entre min y max repeticiones de a
< E-ID[:T-Nom:T-ID] >	<p>Expresa unívocamente un elemento codificado del XML:</p> <p>Tipos de elementos (ID):</p> <ul style="list-style-type: none"> - E*: Elementos, no puede haber dos objetos con el mismo ID - T*: Tipo de dato, puede haber varios elementos con el mismo tipo de dato y por lo tanto el mismo ID <p>E-ID: Identificador del elemento situado en la última rama del árbol del esquema. T-ID: ID del tipo de dato que se quiere referenciar. T-Nom: En caso de existir varios tipos de datos hijos del elemento E_ID se utilizará para diferenciarlos.</p>
<i>TextoCursiva</i>	Comentarios

ANEXO II

Codificación de datos

ID	Campo	Tipo ¹	Valores/Restric. ²	RO ³	Descripción
E	ESCRITURA	<Nodo>	---	1..1	Nodo raíz del esquema ESCRITURA
E0.2	[Selección]	<Nodo>	Opciones: <ESCRITURA14>	1..1	
E0	ESCRITURA14	ESCRITURA14	---	1..1	Esquema Escritura Normalizada Ley 14/2013
E0.1	Version	Alfanumérico	N+.N+	1..1	Versión del esquema
TE14	ESCRITURA14	Tipo Predefinido			Esquema Escritura Normalizada Ley 14/2013
E1	TipoTramitacion	Alfanumérico	[ARTÍCULO 15][ARTÍCULO 15 SLFS][ARTÍCULO 16][ARTÍCULO 16 SLFS]	1..1	Tipo de Tramitación Tipo de estatutos y Sociedad Limitada Formación Sucesiva (SLFS) (Art. 15: estatutos-tipo, Art. 16: estatutos libres)
E2	Autorizacion	<Nodo>	---	1..1	Datos del otorgamiento y del notario autorizante
E2.1	NumeroProtocolo	Alfanumérico	<No vacío>	1..1	Número de escritura en el protocolo notarial
E2.2	LugarOtorgamiento	Alfanumérico	<No vacío>	1..1	Plaza del notario
E2.3	FechaOtorgamiento	FechaNumTxt	---	1..1	Fecha de otorgamiento: Fecha en número y letras
E2.4	NotarioAutorizante	PersonaFisicaESP	---	1..1	Notario autorizante: Datos persona física española (con DNI o pasaporte)
E2.5	CodigoNotario	Numérico	> 0	1..1	Código del notario según CGN
E2.6	ColegioNotarial	Alfanumérico	<No vacío>	1..1	Colegio notarial al que pertenece el notario autorizante
E2.7	CondicionIntervencion	Alfanumérico	---	0..1	Condición de intervención del notario Campo facultativo, relativo a la eventual condición del notario por la necesaria indicación de sustitución, habilitación o requerimiento especial en los casos de turno de oficio.
E2.8	LugarResidencia	Alfanumérico	<No vacío>	1..1	Lugar de residencia del notario
E3	Comparecencia	<Nodo>	---	1..1	Datos de los comparecientes y representación
E3.1	Compareciente	IdentidadFisica	---	1..N	Datos de cada compareciente
E3.1.7	Interviene	<Nodo>	---	1..1	Datos intervención
E3.1.7.1	[Selección]	<Nodo>	Opciones: <IntervencionSin> <IntervencionCon>	1..1	Si actúa en representación o no
E3.1.7.1.1	IntervencionSin	Alfanumérico	[En su propio nombre y derecho]	1..1	Forma de intervención. Texto fijo: "En su propio nombre y derecho"
E3.1.7.1.2	Representado	Representado	---	1..N	Datos de cada representado
E3.1.7.1.3	IntervencionCon	Alfanumérico	[En nombre y representación de][En su propio nombre y en nombre y representación de]	1..1	Forma de intervención. Valores posibles: "En nombre y representación de" "En su propio nombre y en nombre y representación de"

§ 26 Modelo de escritura pública de las sociedades de responsabilidad limitada

ID	Campo	Tipo ¹	Valores/Restric. ²	RO ³	Descripción
E4	Exponentos	<Nodo>	---	1..1	Exponentos
E4.1	TipoExposicion	Alfanumérico	[Tiene/n a mi juicio, la capacidad y legitimación necesarias para el otorgamiento de la presente escritura de CONSTITUCIÓN DE SOCIEDAD DE RESPONSABILIDAD LIMITADA.][De conformidad con el artículo 98.1 de la Ley 24/2001 de 27 de diciembre, yo, el notario, hago constar que tienen, a mi juicio, bajo mi fe y responsabilidad, en el concepto en que intervienen, capacidad legal y facultades suficientes para otorgar la presente escritura de CONSTITUCIÓN DE SOCIEDAD DE RESPONSABILIDAD LIMITADA.]	1..1	Tipo exposición. Valores posibles: - Tiene/n a mi juicio, la capacidad y legitimación necesarias para el otorgamiento de la presente escritura de CONSTITUCIÓN DE SOCIEDAD DE RESPONSABILIDAD LIMITADA. - De conformidad con el artículo 98.1 de la Ley 24/2001 de 27 de diciembre, yo, el notario, hago constar que tienen, a mi juicio, bajo mi fe y responsabilidad, en el concepto en que intervienen, capacidad legal y facultades suficientes para otorgar la presente escritura de CONSTITUCIÓN DE SOCIEDAD DE RESPONSABILIDAD LIMITADA.
E4.2	Exponendo	Alfanumérico	---	0..1	Exponendo. Por defecto: Que ha/n decidido constituir una sociedad de responsabilidad limitada, y llevándolo a efecto en esta escritura solemniza/n la misma con arreglo a las siguientes
E5	Clausulado	<Nodo>	---	1..1	Clausulado
E5.1	DenominacionSocial	Alfanumérico	<No vacío>	1..1	Denominación social. Puede ser de la bolsa de denominaciones sociales.
E5.2	NumFoliosEstatutos	Numérico	> 0	0..1	Número de folios de los estatutos
E5.3	CapitalSocial	CapitalSocialNum	---	1..1	Capital social: Datos para el capital social (solo número)
E5.3.1	CapitalTxt	Alfanumérico	<No vacío>	1..1	Capital en euros en letras
E5.4	Socio	<Nodo>	---	1..N	Datos de los socios
E5.4.1	[Selección]	<Nodo>	Opciones: <PersonaFísica> <PersonaJurídica>	1..1	Persona física o jurídica
E5.4.1.1	PersonaFísica	PersonaFísica	---	1..1	Socio persona física: Datos persona física
E5.4.1.2	PersonaJurídica	IdentidadJurídica	---	1..1	Socio persona jurídica: Datos persona jurídica
E5.4.2	NumParticipaciones	Numérico	> 0	1..1	Número de participaciones suscritas
E5.4.3	RangoParticipaciones	RangoNumero	---	1..1	Rango de las participaciones suscritas: Rango positivo Desde-Hasta
E5.4.4	ValorParticipaciones	ValorNumTxt	---	1..1	Valor de las participaciones en euros: Valor decimal en número y letras mayor de 0
E5.4.5	Aportaciones	<Nodo>	---	1..1	Aportaciones del socio
E5.4.5.1	[Selección]	<Nodo>	Opciones: <Dineraria/Bienes> <Bienes>	1..1	Selección entre dineraria con/sin bienes o solo bienes
E5.4.5.1.1	Dineraria	ValorNumTxt	---	1..1	Valor de la aportación dineraria en euros: Valor decimal en número y letras mayor de 0

§ 26 Modelo de escritura pública de las sociedades de responsabilidad limitada

ID	Campo	Tipo ¹	Valores/Restric. ²	RO ³	Descripción
E5.4.5.1.1.1	AcreditaciónDesembolso	Alfanumérico	[Los socios han desembolsado, en metálico, el importe de las participaciones suscritas, lo que acreditan con certificación del depósito de las correspondientes cantidades, que me entregan e incorporo a esta matriz.][Los socios manifiestan que responderán solidariamente frente a la sociedad y frente a los acreedores sociales de la realidad de las aportaciones dinerarias correspondientes a las participaciones suscritas.]	1..1	Acreditación del desembolso del capital social. Una de las dos opciones siguientes, la segunda solo en caso de SLFS: - Los socios han desembolsado, en metálico, el importe de las participaciones suscritas, lo que acreditan con certificación del depósito de las correspondientes cantidades, que me entregan e incorporo a esta matriz. - Los socios manifiestan que responderán solidariamente frente a la sociedad y frente a los acreedores sociales de la realidad de las aportaciones dinerarias correspondientes a las participaciones suscritas.
E5.4.5.1.2	Bienes	Bien	---	1..N	Bienes aportados: Datos para los bienes aportados
E5.4.5.1.4	Responsabilidad Valor	Alfanumérico	[Los socios fundadores acuerdan por unanimidad: Que respecto de los bienes aportados quedan sometidos a lo dispuesto en el artículo 73.1 de la Ley de Sociedades de Capital, ratificando la valoración asignada a los mismos y entregando su posesión a la sociedad que se constituye.]	1..1	Responsabilidad de las valoraciones. Texto fijo: "Los socios fundadores acuerdan por unanimidad: Que respecto de los bienes aportados quedan sometidos a lo dispuesto en el artículo 73.1 de la Ley de Sociedades de Capital, ratificando la valoración asignada a los mismos y entregando su posesión a la sociedad que se constituye."
E5.4.5.1.3	Bienes	Bien	---	1..N	Bienes aportados: Datos para los bienes aportados
E5.4.5.1.5	ResponsabilidadValor	Alfanumérico	[Los socios fundadores acuerdan por unanimidad: Que respecto de los bienes aportados quedan sometidos a lo dispuesto en el artículo 73.1 de la Ley de Sociedades de Capital, ratificando la valoración asignada a los mismos y entregando su posesión a la sociedad que se constituye.]	1..1	Responsabilidad de las valoraciones. Texto fijo: "Los socios fundadores acuerdan por unanimidad: Que respecto de los bienes aportados quedan sometidos a lo dispuesto en el artículo 73.1 de la Ley de Sociedades de Capital, ratificando la valoración asignada a los mismos y entregando su posesión a la sociedad que se constituye."
E5.6	Administracion	<Nodo>	---	1..1	Datos de la administración
E5.6.2	[Selección]	<Nodo>	Opciones: <AdmUnico> <AdmSolidarios> <AdmMancomunados>	1..1	Forma de administración
E5.6.2.1	AdmUnico	<Nodo>	---	1..1	Administrador único
E5.6.2.1.1	[Selección]	<Nodo>	Opciones: <PersonaFisica> <PersonaJuridica>	1..1	Persona física o jurídica
E5.6.2.1.1.1	PersonaFisica	PersonaFisica	---	1..1	Administrador persona física: Datos persona física
E5.6.2.1.1.2	PersonaJuridica	IdentidadJuridica	---	1..1	Administrador persona jurídica. No permitido si estatutos-tipo: Datos persona jurídica

§ 26 Modelo de escritura pública de las sociedades de responsabilidad limitada

ID	Campo	Tipo ¹	Valores/Restric. ²	RO ³	Descripción
E5.6.2.1.1.2.1	Representante	PersonaFisica	---		Representante físico. Datos persona física
E5.6.2.2	AdmSolidarios	<Nodo>	---	1..1	Administradores solidarios. Máximo 5 si estatutos-tipo
E5.6.2.2.1	[Selección]	<Nodo>	Opciones: <PersonaFisica> <PersonaJuridica>	2..N	Persona física o jurídica
E5.6.2.2.1.1	PersonaFisica	PersonaFisica	---	1..1	Administrador persona física: Datos persona física
E5.6.2.2.1.2	PersonaJuridica	IdentidadJuridica	---	1..1	Administrador persona jurídica. No permitido si estatutos-tipo: Datos persona jurídica
E5.6.2.2.1.2.1	Representante	PersonaFisica	---		Representante físico. Datos persona física
E5.6.2.2.0	NumAdministradores	Númérico	>=2	1..1	Número de administradores. Si estatutos-tipo hasta cinco solidarios
E5.6.2.3	AdmMancomunados	<Nodo>	---	1..1	Administradores mancomunados. Máximo 2 si estatutos-tipo
E5.6.2.3.1	[Selección]	<Nodo>	Opciones: <PersonaFisica> <PersonaJuridica>	2..N	
E5.6.2.3.1.1	PersonaFisica	PersonaFisica	---	1..1	Administrador persona física: Datos persona física
E5.6.2.3.1.2	PersonaJuridica	IdentidadJuridica	---	1..1	Administrador persona jurídica. No permitido si estatutos-tipo: Datos persona jurídica
E5.6.2.3.1.2.1	Representante	PersonaFisica	---		Representante físico. Datos persona física
E5.6.2.3.2	RegimenActuacion	Alfanumérico	<No vacío>	0..1	Régimen de actuación Solo si no estatutos-tipo, en cuyo caso es obligatorio si hay más de dos administradores mancomunados
E5.6.2.3.0	NumAdministradores	Númérico	>=2	1..1	Número de administradores. Si estatutos-tipo hasta dos mancomunados
E5.7	PresentacionTelematica	<Nodo>	---	1..1	Presentación telemática
E5.7.1	PresTelTxt1	Alfanumérico	[De acuerdo con la Ley 14/2013, de 27 de septiembre, de apoyo a los emprendedores y su internacionalización y debidamente informado/s el/los otorgante/s, procedo a la presentación electrónica de esta escritura en el Registro Mercantil correspondiente.]	1..1	Párrafo 1. Texto fijo: "De acuerdo con la Ley 14/2013, de 27 de septiembre, de apoyo a los emprendedores y su internacionalización y debidamente informado/s el/los otorgante/s, procedo a la presentación electrónica de esta escritura en el Registro Mercantil correspondiente."
E5.7.2	PresTelTxt2	Alfanumérico	[El/Los compareciente/s me autoriza a mí el notario para subsanar electrónicamente los posibles defectos advertidos en los términos de la Ley 14/2013, de 27 de septiembre.]	1..1	Párrafo 2. Texto fijo: "El/Los compareciente/s me autoriza a mí el notario para subsanar electrónicamente los posibles defectos advertidos en los términos de la Ley 14/2013, de 27 de septiembre."

§ 26 Modelo de escritura pública de las sociedades de responsabilidad limitada

ID	Campo	Tipo ¹	Valores/Restric. ²	RO ³	Descripción
E5.7.3	PresTelTxt3	Alfanumérico	[La presente escritura de constitución se considera exenta en cuanto al Impuesto de Transmisiones patrimoniales y actos jurídicos documentados según el artículo tercero del Real Decreto-Ley 13/2010.]	1..1	Párrafo 3. Texto fijo: "La presente escritura de constitución se considera exenta en cuanto al Impuesto de Transmisiones patrimoniales y actos jurídicos documentados según el artículo tercero del Real Decreto-Ley 13/2010."
E5.8	PaginaWeb	<Nodo>	---	0..1	Página web de la sociedad
E5.8.1	[Selección]	<Nodo>	Opciones: <SinPaginaTxt> <Con página>	1..1	Selección con/sin página
E5.8.1.1	SinPaginaTxt	Alfanumérico	[Los socios, por unanimidad, acuerdan la creación de la página WEB corporativa de la Sociedad, prevista en los Estatutos Sociales y la Ley de Sociedades de Capital, y se delega en el órgano de administración la elección de la dirección URL o sitio en la Web de la web corporativa; el órgano de administración lo deberá comunicar, una vez concretada, a todos los socios.]	1..1	Sin página web. Texto fijo: "Los socios, por unanimidad, acuerdan la creación de la página WEB corporativa de la Sociedad, prevista en los Estatutos Sociales y la Ley de Sociedades de Capital, y se delega en el órgano de administración la elección de la dirección URL o sitio en la Web de la web corporativa; el órgano de administración lo deberá comunicar, una vez concretada, a todos los socios."
E5.8.1.2	PaginaWeb	URI	---	1..1	URI/URL de la página web de la sociedad.
E5.8.1.3	ConPaginaTxt	Alfanumérico	[Los socios, por unanimidad, acuerdan la creación de la página WEB corporativa de la Sociedad, prevista en los Estatutos Sociales y la Ley de Sociedades de Capital, cuya URL será]	1..1	Con página web. Texto fijo: "Los socios, por unanimidad, acuerdan la creación de la página WEB corporativa de la Sociedad, prevista en los Estatutos Sociales y la Ley de Sociedades de Capital, cuya URL será"
E5.8.0	OrdenClausula	Alfanumérico	[QUINTA]	1..1	Orden de la cláusula
E5.9	FacultadesPreviasAdm	<Nodo>	[Hasta la inscripción de esta escritura en el Registro Mercantil, los administradores podrán actuar en nombre de la sociedad en formación con las mismas facultades que les corresponderían para después de la inscripción.]	0..1	Facultades previas de administración. Texto fijo: "Hasta la inscripción de esta escritura en el Registro Mercantil, los administradores podrán actuar en nombre de la sociedad en formación con las mismas facultades que les corresponderían para después de la inscripción."
E5.9.0	OrdenClausula	Alfanumérico	[QUINTA][SEXTA]	1..1	Orden de la cláusula
E5.10	PoderReciprocoSocios	<Nodo>	[Los socios fundadores se conceden poder recíproco para que cualquiera de ellos en representación de los demás otorgue las escrituras de subsanación y aclaración que sean necesarias para inscribir esta sociedad en los registros públicos en que se precise hacerlo.]	0..1	Poder recíproco de los socios. Texto fijo: "Los socios fundadores se conceden poder recíproco para que cualquiera de ellos en representación de los demás otorgue las escrituras de subsanación y aclaración que sean necesarias para inscribir esta sociedad en los registros públicos en que se precise hacerlo."
E5.10.0	OrdenClausula	Alfanumérico	[QUINTA][SEXTA][SÉPTIMA]	1..1	Orden de la cláusula

§ 26 Modelo de escritura pública de las sociedades de responsabilidad limitada

ID	Campo	Tipo ¹	Valores/Restric. ²	RO ³	Descripción
E5.11	OtrosPactos	<Nodo>	---	0.1	Otros pactos y condiciones
E5.11.0	OrdenClausula	Alfanumérico	[QUINTA][SEXTA][SÉPTIMA][OCTAVA]	1..1	Orden de la cláusula
E6	Otorgamiento	<Nodo>	---	0..1	Texto de otorgamiento
E6.1	[Selección]	<Nodo>	Opciones: <OtorgamientoTxt> <>	1..1	
E6.1.1	OtorgamientoTxt1	Alfanumérico	[Hago a los comparecientes las reservas y advertencias legales; en especial: las relativas a la obligatoria inscripción de esta escritura en el Registro Mercantil; de sus obligaciones y responsabilidades tributarias; y las relativas al artículo 5 de la Ley Orgánica 15/1999 de protección de datos de carácter personal, con la incorporación de datos a los ficheros automatizados regulados en la Orden del Ministerio de Justicia 484/2003, de 19 de febrero.]	1..1	Texto fijo: "Hago a los comparecientes las reservas y advertencias legales; en especial: las relativas a la obligatoria inscripción de esta escritura en el Registro Mercantil; de sus obligaciones y responsabilidades tributarias; y las relativas al artículo 5 de la Ley Orgánica 15/1999 de protección de datos de carácter personal, con la incorporación de datos a los ficheros automatizados regulados en la Orden del Ministerio de Justicia 484/2003, de 19 de febrero."
E6.1.2	OtorgamientoTxt2	Alfanumérico	[Permito a los comparecientes la lectura de esta escritura, porque así lo solicitan, después de advertidos de la opción del artículo 193 del Reglamento Notarial.]	1..1	Texto fijo: "Permito a los comparecientes la lectura de esta escritura, porque así lo solicitan, después de advertidos de la opción del artículo 193 del Reglamento Notarial."
E6.1.3	OtorgamientoTxt3	Alfanumérico	[Enterados, según manifiestan, por la lectura que han practicado y por mis explicaciones verbales, los comparecientes hacen constar libremente su consentimiento al contenido de la escritura, y la firman.]	1..1	Texto fijo: "Enterados, según manifiestan, por la lectura que han practicado y por mis explicaciones verbales, los comparecientes hacen constar libremente su consentimiento al contenido de la escritura, y la firman."
E6.1.4	OtorgamientoTxt4	Alfanumérico	[Y yo, el Notario, doy fe de identificar a los comparecientes por sus respectivos documentos de identidad reseñados, que me exhiben, de que el consentimiento ha sido libremente prestado por los mismos, de que el otorgamiento se adecua a la legalidad y a la voluntad debidamente informada de los otorgantes e intervinientes y del total contenido en este instrumento público, que va extendido en X folios, números: el presente y los anteriores en orden correlativo.]	1..1	Texto fijo: "Y yo, el Notario, doy fe de identificar a los comparecientes por sus respectivos documentos de identidad reseñados, que me exhiben, de que el consentimiento ha sido libremente prestado por los mismos, de que el otorgamiento se adecua a la legalidad y a la voluntad debidamente informada de los otorgantes e intervinientes y del total contenido en este instrumento público, que va extendido en X folios, números: el presente y los anteriores en orden correlativo."
E6.1.5	OtorgamientoTxt	Alfanumérico	<No vacío>	1..1	Texto libre para el otorgamiento

§ 26 Modelo de escritura pública de las sociedades de responsabilidad limitada

ID	Campo	Tipo ¹	Valores/Restric. ²	RO ³	Descripción
E7	Estatutos	<Nodo>	---	1..1	Estatutos
E7.1	[Selección]	<Nodo>	Opciones: <EstatutosTipo> <EstatutosLibres>	1..1	Estatutos-tipo o estatutos libres
E7.1.1	EstatutosTipo	ESTATUTOS14	---	1..1	Datos de los estatutos-tipo: Esquema Estatutos-tipo Normalizados Ley 14/2013
E7.1.2	EstatutosLibres	Alfanumérico	<No vacío>	1..1	Texto con los estatutos sociales.
E8	Ficheros	<Nodo>	---	1..1	Ficheros incluidos
E8.1	[Selección]	<Nodo>	Opciones: <CertificadoRMC> <CodigoCSVRMC>	1..1	Certificación o CSV
E8.1.1	CertificadoRMC	Fichero base64	---	1..1	Fichero PDF en base64 con la certificación del Registro Mercantil Central.
E8.1.2	CodigoCSVRMC	Alfanumérico	---	1..1	Código CSV asociado al certificado del RMC
E8.2	CertificadoAportacion	Fichero base64	---	0..1	Fichero PDF en base64 con la certificación de la entidad depositaria
E8.3	DeclaracionInversionExtranjera	Fichero base64	---	0..1	Fichero PDF en base64 con la declaración de inversión extranjera en sociedades no cotizadas
E8.4	OtrosFicheros	<Nodo>	---	0..N	Otros ficheros en base 64
E8.4.1	TipoFichero	Alfanumérico	[PDF]	1..1	Tipo de fichero. Solo PDF
E8.4.2	Descripcion	Alfanumérico	<No vacío>	1..1	Descripción del fichero que se incluye
E8.4.3	Fichero	Fichero base64	---	1..1	Fichero en base64
---	Firma	ds:Signature	---	1..1	<i>La firma electrónica debe ajustarse a la especificación XML Advanced Electronic Signatures (XAdES), ETSI TS 101 903, siendo su formato básico XAdES-T en su modalidad Enveloped</i>
TT14	ESTATUTOS14	Tipo Predefinido			Esquema Estatutos-tipo Normalizados Ley 14/2013
ET1	IDCirce	Alfanumérico	<No vacío>	1..1	Identificador del expediente asignado por CIRCE
ET2	DenominacionSocial	Alfanumérico	<No vacío>	1..1	Denominación social. Puede ser de la bolsa de denominaciones sociales
ET3	ObjetoSocial	<Nodo>	---	1..1	Objeto social
ET3.1	Principal	CNAE2009	---	1..1	Objeto social principal: Texto actividad y código INE (CNAE-2009)
ET3.2	Otro	CNAE2009	---	0..N	Otros objetos sociales: Texto actividad y código INE (CNAE-2009)
ET4	Duracion	<Nodo>	---	1..1	Duración de la sociedad
ET4.1	[Selección]	<Nodo>	Opciones: <Indefinida> <Periodo>	1..1	Selección tipo duración
ET4.1.1	Indefinida	Logico	[S]	0..1	Si existe debe valer "SI" e indica duración indefinida
ET4.1.2	Periodo	Alfanumérico	---	1..1	Duración de la sociedad en meses o años
ET5	FechaInicio	Fecha	---	0..1	Fecha de inicio de actividad
ET6	CierreEjercicio	DiaMes	---	1..1	Día y mes de cierre del ejercicio social: Tipo para día y mes

§ 26 Modelo de escritura pública de las sociedades de responsabilidad limitada

ID	Campo	Tipo ¹	Valores/Restric. ²	RO ³	Descripción
ET7	Domicilio	DomicilioES	---	1..1	Domicilio de la sociedad: Domicilio en España normalizado
ET8	CapitalSocial	CapitalSocialNum	---	1..1	Capital social: Datos para el capital social (solo número)
ET9	RetribucionAdm	Alfanumérico	---	1..1	Retribución administrador/es. Puede ser: - "Gratuito" - "Fija": Cantidad fija determinada por la Junta General para cada ejercicio económico. - "NN": Un porcentaje de NN % de los beneficios repartibles de cada ejercicio económico, con arreglo a la Ley.
ET10	PaginaWeb	<Nodo>	---	1..1	Página web de la sociedad
ET10.1	[Selección]	<Nodo>	Opciones: <SinPagina> <URI>	1..1	Son o sin página web
ET10.1.1	SinPagina	Alfanumérico	---	1..1	Si existe indica que no dispone de página web y significará: "Conforme al art. 11 bis de la Ley de Sociedades de capital, la Junta General podrá acordar que la sociedad tenga una página web corporativa, pudiendo delegar en el órgano de administración la elección de la dirección URL o sitio en la web de la web corporativa, que una vez concretada deberá comunicar a todos los socios. Al órgano de administración de la sociedad le corresponde la modificación, el traslado o la supresión de la página web."
ET10.1.2	URI	URI	---	1..1	URI/URL de la página web de la sociedad. Significará respecto de la misma: "La Sociedad tiene una página web corporativa de acuerdo con lo dispuesto en el artículo 11 bis de la Ley de Sociedades de Capital. La dirección de la web será URL de la página web. Será competencia del órgano de administración la modificación, traslado o supresión de la página web."
ET11	TipoConstitucion	Alfanumérico	[SLFS]	0..1	Tipo de constitución. Solo puede ser SLFS o no existir este elemento
ET0.2	Clase	Alfanumérico	[RD421/2015]	0..1	Permite indicar un identificador para el modelo utilizado. Actualmente solo "RD421/2015"
T1	PersonaFisicaMin	Tipo Predefinido			Datos básicos para persona física (solo nombre y apellidos)
T1.1	Nombre	Alfanumérico	<No vacío>	1..1	Nombre
T1.2	PrimerApellido	Alfanumérico	<No vacío>	1..1	Primer apellido
T1.3	SegundoApellido	Alfanumérico	<No vacío>	1..1	Segundo apellido

§ 26 Modelo de escritura pública de las sociedades de responsabilidad limitada

ID	Campo	Tipo ¹	Valores/Restric. ²	RO ³	Descripción
T2	PersonaFisicaESP	Tipo Predefinido			Datos persona física española (con DNI o pasaporte)
T2	[Heredado]	PersonaFisicaMin	---	1..1	Datos persona física española (con DNI o pasaporte)
T2.1	DNI	Alfanumérico	---	1..1	DNI/NIF
T3	PersonaFisica	Tipo Predefinido			Datos persona física
T3	[Heredado]	PersonaFisicaMin	---	1..1	Datos persona física
T3.1	[Selección]	<Nodo>	Opciones: <DNI> <Extranjero>	1..1	Selección del tipo de documento de identidad según española o extranjera
T3.1.1	DNI	Alfanumérico	---	1..1	DNI
T3.1.2	Nacionalidad	Alfanumérico	<No vacío>	1..1	Nacionalidad
T3.1.3	[Selección]	<Nodo>	Opciones: <Pasaporte> <TarjetaResidencia> <TarjetaIdExtranjero> <Documento de identidad UE/EEE>	1..1	Tipo de documento de identidad extranjero
T3.1.3.1	Pasaporte	<Nodo>	---	1..1	Número de pasaporte
T3.1.3.2	TarjetaResidencia	<Nodo>	---	1..1	Número de tarjeta de residencia
T3.1.3.3	TarjetaIdExtranjero	<Nodo>	---	1..1	Número de tarjeta de identidad
T3.1.3.4	PaisUE	Alfanumérico	<No vacío>	1..1	País emisor del documento
T3.1.3.5	NumeroUE	<Nodo>	---	1..1	Número del documento
T3.1.4	Vigente	Logico	[SI]	1..1	Valor fijo: SI
T3.2	NIF	Alfanumérico	---	0..1	NIF adicional
T4	EstadoCivil	Tipo Predefinido			Datos del estado civil y situación de hecho
T4.1	[Selección]	<Nodo>	Opciones: <TipoECSin> <TipoECCon>	1..1	
T4.1.1	TipoECSin	Alfanumérico	[Casado/a][Divorciado/a][Separado/a judicialmente][Viudo]	1..1	Tipo de estado civil o situación de hecho sin datos para el cónyuge. Valores posibles: - Soltero/a - Divorciado/a - Separado/a judicialmente - Viudo/a
T4.1.2.1	TipoECCon	Alfanumérico	[Casado/a]	1..1	Tipo de estado civil o situación de hecho con datos para el cónyuge. Valores posibles: - Casado/a
T4.1.2.2	Conyuge	PersonaFisica	---	1..1	Datos del cónyuge: Datos persona física
T4.1.2.3	[Selección]	<Nodo>	Opciones: <TipoRMLegal> <>	1..1	
T4.1.2.3.1	TipoRMLegal	Alfanumérico	<No vacío>	1..1	Texto libre para el tipo de régimen matrimonial legal
T4.1.2.3.2.1	TipoRMConvencional	Alfanumérico	<No vacío>	1..1	Texto libre para el tipo de régimen matrimonial convencional
T4.1.2.3.2.2	PoblacionCapitulos	Alfanumérico	<No vacío>	1..1	Población notario
T4.1.2.3.2.3	NotarioCapitulos	PersonaFisicaMin	---	1..1	Notario autorizante: Datos básicos para persona física (solo nombre y apellidos)
T4.1.2.3.2.4	FechaCapitulos	Fecha	---	1..1	Fecha de la escritura

§ 26 Modelo de escritura pública de las sociedades de responsabilidad limitada

ID	Campo	Tipo ¹	Valores/Restric. ²	RO ³	Descripción
T4.1.2.3.2.5	RegistroCapitulos	Alfanumérico	<No vacío>	1..1	Registro civil
T4.1.2.3.2.6	InscripcionCapitulos	Alfanumérico	<No vacío>	1..1	Inscripción
T7	DomicilioMin	Tipo Predefinido			Datos mínimos para el domicilio (español y extranjero)
T7.1	[Selección]	<Nodo>	Opciones: <Nacional> <Extranjero>	1..1	Selección de domicilio en España o extranjero
T7.1.1	Nacional	<Nodo>	---	1..1	Domicilio en España
T.7.1.1.1	Direccion	Alfanumérico	<No vacío>	1..1	Dirección. Tipo de vía, nombre, número, piso...
T7.1.1.2	Poblacion	Alfanumérico	<No vacío>	1..1	Población. Correspondiente al C.P.
T7.1.1.3	Provincia	Alfanumérico	<No vacío>	1..1	Nombre de la provincia
T7.1.1.4	CodigoPostal	Alfanumérico	---	1..1	Código Postal asignado por Correos.
T7.1.2	Extranjero	DomicilioEx	---	1..1	Domicilio en el extranjero: Datos para domicilios extranjeros
T8	DomicilioEx	Tipo Predefinido			Datos para domicilios extranjeros
T8.1	Direccion	Alfanumérico	<No vacío>	1..1	Dirección. Tipo de vía, nombre, número, piso....
T8.2	Poblacion	Alfanumérico	<No vacío>	1..1	Ciudad o población en el extranjero
T8.3	Provincia	Alfanumérico	<No vacío>	1..1	Provincia, Estado, etc.
T8.4	CodigoPostal	Alfanumérico	---	0..1	Código postal
T8.5	CodigoPais	Alfanumérico	---	1..1	Código del país según ISO 3166-1 numérico
T9	Domicilio	Tipo Predefinido			Domicilio estructurado (español y extranjero)
T9.1	[Selección]	<Nodo>	Opciones: <Nacional> <Extranjero>	1..1	Domicilio en España o en el extranjero
T9.1.1	Nacional	DomicilioES	---	1..1	Domicilio en España: Domicilio en España normalizado
T9.1.2	Extranjero	DomicilioEx	---	1..1	Domicilio en el extranjero: Datos para domicilios extranjeros
T10	PersonaJuridica	Tipo Predefinido			Datos persona jurídica
T10.1	Denominacion	Alfanumérico	<No vacío>	1..1	Nombre o razón social
T10.2	NIF	Alfanumérico	---	1..1	NIF entidad jurídica
T11	RangoNumero	Tipo Predefinido			Rango positivo Desde-Hasta
T11.1	DeNumero	Númérico	> 0	1..1	Desde número
T11.2	ANumero	Númérico	> 0	1..1	Hasta número
T12	ValorNumTxt	Tipo Predefinido			Valor decimal en número y letras mayor de 0
T12.1	ValorNum	Decimal	>=0	1..1	Euros en número
T12.2	ValorTxt	Alfanumérico	<No vacío>	1..1	Euros en letra
T13	Bien	Tipo Predefinido			Datos para los bienes aportados
T13.1	Descripcion	Alfanumérico	<No vacío>	1..1	Descripción del bien aportado
T13.2	ValorBien	ValorNumTxt	---	1..1	Valor de la aportación no dineraria en euros: Valor decimal en número y letras mayor de 0
T13.3	TituloCargas	Alfanumérico	<No vacío>	1..1	Texto descriptivo del carácter por el cual se posee el bien y si está libre de cargas.
T13.4	RangoParticipaciones	RangoNumero	---	1..1	Participaciones correspondientes al bien: Rango positivo Desde-Hasta

§ 26 Modelo de escritura pública de las sociedades de responsabilidad limitada

ID	Campo	Tipo ¹	Valores/Restric. ²	RO ³	Descripción
T14	FechaNumTxt	Tipo Predefinido			Fecha en número y letras
T14.1	FechaNum	Fecha	---	1..1	Valor en número
T14.2	FechaTxt	Alfanumérico	---	1..1	Valor en fecha
T15	DomicilioES	Tipo Predefinido			Domicilio en España normalizado
T15.1	TipoVia	Alfanumérico	---	1..1	Tipo de vía normalizado según INE (TVIAN)
T15.2	NombreVia	Alfanumérico	<No vacío>	1..1	Nombre de la vía
T15.3	Numero	Alfanumérico	---	0..1	Número
T15.4	NumeroBis	Alfanumérico	---	0..1	Número bis
T15.5	Km	Alfanumérico	---	0..1	Punto kilométrico
T15.6	Bloque	Alfanumérico	---	0..1	Bloque
T15.7	Puerta	Alfanumérico	---	0..1	Puerta
T15.8	Escalera	Alfanumérico	---	0..1	Escalera
T15.9	Planta	Alfanumérico	---	0..1	Planta
T15.10	Municipio	Alfanumérico	<No vacío>	1..1	Nombre del Municipio
T15.11	CodigoMunicipio	Alfanumérico	---	1..1	Código de municipio INE de 3 dígitos
T15.12	Provincia	Alfanumérico	<No vacío>	1..1	Nombre de la provincia
T15.13	CodigoProvincia	Alfanumérico	---	1..1	Código de provincia INE de 2 dígitos
T15.14	Observaciones	Alfanumérico	---	0..1	Cualquier dato que ayude a identificar el domicilio si no fuera posible con los campos específicos
T15.15	CodigoPostal	Alfanumérico	---	1..1	Código Postal asignado por Correos
T16	CNAE2009	Tipo Predefinido			Texto actividad y código INE (CNAE-2009)
T16.1	CNAETxt	Alfanumérico	<No vacío>	1..1	Descripción de la actividad económica según INE
T16.2	CNAENum	Alfanumérico	---	1..1	Código de la actividad económica según INE (CNAE-2009)
T17	DiaMes	Tipo Predefinido			Tipo para día y mes
T17.1	Dia	Numérico	>=1 <=31	1..1	Día
T17.2	Mes	Numérico	>=1 <=12	1..1	Mes
T18	CapitalSocialNum	Tipo Predefinido			Datos para el capital social (solo número)
T18.1	CapitalNum	Decimal	>=1	1..1	Capital social en euros. En el caso de SLFS debe ser inferior a 3.000 €
T18.2	NumParticipaciones	Alfanumérico	<No vacío>	1..1	Número de participaciones. En el caso de SLFS las participaciones se harán sobre el capital social estatutario
T18.3	ValorNominal	Decimal	> 0	1..1	Valor nominal de cada participación en euros
T19	Representado	Tipo Predefinido			Datos del representado y la representación
T19.1	[Selección]	<Nodo>	Opciones: <PersonaFísica> <PersonaJurídica>	1..1	Persona física o jurídica
T19.1.1	PersonaFísica	IdentidadFísica	---	1..1	Persona física representada: Datos persona física
T19.1.1.1	Nacionalidad	<Nodo>	---	0..1	Nacionalidad de la persona física representada

§ 26 Modelo de escritura pública de las sociedades de responsabilidad limitada

ID	Campo	Tipo ¹	Valores/Restric. ²	RO ³	Descripción
T19.1.1.7	TituloAcreditativo	Alfanumérico	[Voluntaria][Legal][judicial]	1..1	Título acreditativo de la representación. Valores posibles: - Voluntaria - Legal - Judicial
T19.1.2	PersonaJuridica	IdentidadJuridica	---	1..1	Persona jurídica representada: Datos de identificación de las personas jurídicas
T19.1.2.2	CargoRepresentativo	Alfanumérico	---	1..1	Texto libre: Indicación de la condición o título en que actúa el representante, (administrador único, solidario, mancomunados, patrono, consejero delegado, apoderado general o especial, etc...)
T19.1.2.3	TituloAcreditativo	Alfanumérico	[Voluntaria][Legal][judicial][Orgánica]	1..1	Título acreditativo de la representación. Valores posibles: - Voluntaria - Legal - Judicial - Orgánica
T19.2	ResDocumento	Alfanumérico	<No vacío>	1..1	Reseña identificativa del documento del que nace la representación
T19.3	[Selección]	<Nodo>	Opciones: <DatosInscripcion> <DocAcredita>	1..1	Según documento inscrito en registro público
T19.3.1	DatosInscripcion	Alfanumérico	<No vacío>	1..1	Datos de inscripción en el registro público correspondiente
T19.3.2	DocAcredita	Alfanumérico	<No vacío>	1..1	Datos y reseña de los documentos de los que resulte acreditada la existencia y validez de la representación
T19.4	Facultades	Alfanumérico	---	1..1	En su caso, expresión e identificación concreta de las facultades representativas
T19.5	JuicioNotarial	Alfanumérico	---	1..1	Juicio notarial de suficiencia en relación con el acto o negocio documentado y las facultades ejercitadas
T19.6	Subapoderamiento	Alfanumérico	---	0..1	En casos de supuestos de subapoderado o sustitución de poder, circunstancias representativas tanto del sustituyente como del sustituido (incluyendo el nombre del notario autorizante y la fecha de la escritura originaria del poder o representación del primer grado)
T20	IdentidadFisica	Tipo Predefinido			
T20	[Heredado]	PersonaFisica	---	1..1	
T20.1	Domicilio	Domicilio	---	1..1	Domicilio estructurado (español y extranjero)
T20.2	EstadoCivil	EstadoCivil	---	1..1	Datos del estado civil
T20.3	[Selección]	<Nodo>	Opciones: <MayorEdad> <TipoMenor>	1..1	Mayor o menor de edad
T20.3.1	MayorEdad	Alfanumérico	[Mayor de edad]	1..1	Valor fijo: "Mayor de edad"
T20.3.2	FechaNacimiento	Fecha	---	1..1	Fecha de nacimiento

§ 26 Modelo de escritura pública de las sociedades de responsabilidad limitada

ID	Campo	Tipo ¹	Valores/Restric. ²	RO ³	Descripción
T20.3.3	[Selección]	<Nodo>	Opciones: <MenorEdad> <Menor emancipado>	1..1	Selección menor/menor emancipado
T20.3.3.1	MenorEdad	Alfanumérico	[Menor de edad]	1..1	Valor fijo: "Menor de edad"
T20.3.3.2	MenorEmancipado	Alfanumérico	[Menor emancipado/a]	1..1	Valor fijo: "Menor emancipado/a"
T20.3.3.3	InscripcionRC	Alfanumérico	<No vacío>	1..1	Datos de inscripción en el Registro Civil
T20.4	Vecindad	Alfanumérico	---	0..1	Vecino de
T20.5	Profesion	Alfanumérico	---	0..1	Profesión
T21	IdentidadJuridica	Tipo Predefinido			Datos de identificación de las personas jurídicas
T21	[Heredado]	PersonaJuridica	---	1..1	Datos de identificación de las personas jurídicas
T21.1	Domicilio	Domicilio	---	1..1	Domicilio social: Domicilio estructurado (español y extranjero)
T21.2	DatosRegistro	Alfanumérico	<No vacío>	1..1	Datos de identificación registral
T21.3	Nacionalidad	Alfanumérico	<No vacío>	0..1	Nacionalidad

Leyenda

¹ Tipos de datos	
<Nodo>	No puede contener valor, elemento raíz que agrupa otros elementos
Alfanumérico	Letras, números y cualquier carácter especial sin restricciones excepto caracteres reservados XML ⁴ (xsd:string)
Númérico	Números enteros (negativos y positivos). Se admite la coma <,> como separador para los millares
Decimal	Números decimales. El separador para decimales es el punto <.>
Fecha	Fecha en formato AAAA-MM-DD
Lógico	Solo puede contener los valores SI o NO
Base64	Fichero en base 64
NombreTipo	Indica un tipo de dato complejo predefinido

² Valores/Restricciones	
[valor]	Solo puede contener un valor de los indicados entre corchetes
[valor]...	Expresa un patrón con una serie determinada de caracteres que debe cumplir
NNNAAAXXX	
N	Dígito numérico [0-9]
L	Letra mayúscula [A-Z]
X	Dígito numérico [0-9] o letra mayúscula [A-Z]
+	El carácter se puede repetir de 1 a n veces
*	El carácter se puede repetir de 0 a n veces
<Vacío>	No puede tener contenido, la presencia o ausencia del elemento determina su valor
<No vacío>	Elementos de tipo <i>Alfanumérico</i> que no pueden estar vacíos, si existe el elemento en el XML debe tener contenido.

³ Repeticiones/Obligación	
X..X	Indica el mínimo (N) y máximo (M) número de veces que puede aparecer el elemento:
0..1	Ninguna o una vez
1..1	Solo una vez
1..N	Una o más veces (sin límite)
0..N	Ninguna o más veces (sin límite)
2..5	De dos a cinco veces

⁴ Caracteres espaciales reservados del formato XML	
Carácter	Debe ser sustituido por
<	<
>	>
&	&
"	"
'	'

[Heredado] Indica un elemento que se forma a partir de otro, por lo que contendrá los campos de este más los suyos propios
 [Selección] Indica un elemento de selección, contendrá los datos del elemento seleccionado

ANEXO III

- El formato de Escritura Estandarizado se encuentra descrito mediante un esquema XSD, XML Schema Definition, cuya definición íntegra se muestra a continuación.
- El citado esquema se encuentra disponible y actualizado en la página Web <http://www.mjusticia.gob.es/cs/Satellite/Portal/es/areas-tematicas/registros/registro-mercantil> bajo el enlace «Esquema Formato Escritura Estandarizado».
- El elemento «Signature», es el conjunto de datos asociados a la escritura que garantizarán la autoría y la integridad de su contenido. La firma electrónica debe ajustarse a la especificación XML Advanced Electronic Signatures (XAdES), ETSI TS 101 903, siendo su formato básico XAdES-T en su modalidad Enveloped.
- Corresponde a la Dirección General de los Registros y del Notariado publicar y mantener actualizado el formato y garantizar la accesibilidad, integridad y no alteración del formato incluido en la citada página web.

Esquema XSD (W3C XML Schema Definition)

```
<?xml version="1.0" encoding="UTF-8"?>
<xs:schema xmlns:xs="http://www.w3.org/2001/XMLSchema" xmlns:ds="http://www.w3.org/2000/09/xmldsig#"
elementFormDefault="unqualified" attributeFormDefault="unqualified" version="2.b">
  <xs:import namespace="http://www.w3.org/2000/09/xmldsig#" schemaLocation="http://www.w3.org/TR/xmldsig-
core/xmldsig-core-schema.xsd"/>
  <xs:element name="ESCRITURA" id="E">
    <xs:annotation>
      <xs:documentation>Nodo raíz del esquema ESCRITURA</xs:documentation>
    </xs:annotation>
    <xs:complexType>
      <xs:choice id="E0.2">
        <xs:element name="ESCRITURA14" type="ESCRITURA14Type" id="E0"/>
      </xs:choice>
      <xs:attribute name="Version" type="Version" use="required" id="E0.1">
        <xs:annotation>
          <xs:documentation>Versión del esquema</xs:documentation>
        </xs:annotation>
      </xs:attribute>
    </xs:complexType>
  </xs:element>
  <xs:complexType name="ESCRITURA14Type" id="TE14">
    <xs:annotation>
      <xs:documentation>Esquema Escritura Normalizada Ley 14/2013</xs:documentation>
    </xs:annotation>
    <xs:sequence>
      <xs:element name="TipoTramitacion" id="E1">
        <xs:annotation>
          <xs:documentation>Tipo de Tramitación~
Tipo de estatutos y Sociedad Limitada Fundación Sucesiva (SLFS)~
(Art. 15: estatutos-tipo, Art. 16: estatutos libres)</xs:documentation>
        </xs:annotation>
        <xs:simpleType>
          <xs:restriction base="xs:string">
            <xs:enumeration value="ARTÍCULO 15"/>
            <xs:enumeration value="ARTÍCULO 15 SLFS"/>
            <xs:enumeration value="ARTÍCULO 16"/>
            <xs:enumeration value="ARTÍCULO 16 SLFS"/>
          </xs:restriction>
        </xs:simpleType>
      </xs:element>
    </xs:sequence>
  </xs:complexType>
</xs:schema>
```

```

        </xs:simpleType>
    </xs:element>
    <xs:element name="Autorizacion" id="E2">
        <xs:annotation>
            <xs:documentation>Datos del otorgamiento y del notario
autorizante</xs:documentation>
        </xs:annotation>
        <xs:complexType>
            <xs:sequence>
                <xs:element name="NumeroProtocolo" type="StringNoVacio"
id="E2.1">
                    <xs:annotation>
                        <xs:documentation>Número de escritura en el
protocolo notarial</xs:documentation>
                    </xs:annotation>
                </xs:element>
                <xs:element name="LugarOtorgamiento" type="StringNoVacio"
id="E2.2">
                    <xs:annotation>
                        <xs:documentation>Plaza del
notario</xs:documentation>
                    </xs:annotation>
                </xs:element>
                <xs:element name="FechaOtorgamiento" type="FechaNumTxtType"
id="E2.3">
                    <xs:annotation>
                        <xs:documentation>Fecha de
otorgamiento</xs:documentation>
                    </xs:annotation>
                </xs:element>
                <xs:element name="NotarioAutorizante"
type="PersonaFisicaESPTType" id="E2.4">
                    <xs:annotation>
                        <xs:documentation>Notario
autorizante</xs:documentation>
                    </xs:annotation>
                </xs:element>
                <xs:element name="CodigoNotario" type="xs:positiveInteger"
id="E2.5">
                    <xs:annotation>
                        <xs:documentation>Código del notario según
CGN</xs:documentation>
                    </xs:annotation>
                </xs:element>
                <xs:element name="ColegioNotarial" type="StringNoVacio" id="E2.6">
                    <xs:annotation>
                        <xs:documentation>Colegio notarial al que
pertenece el notario autorizante</xs:documentation>
                    </xs:annotation>
                </xs:element>
                <xs:element name="CondicionIntervencion" type="xs:string" id="E2.7"
minOccurs="0">
                    <xs:annotation>
                        <xs:documentation>Condición de intervención
del notario~
Campo facultativo, relativo a la eventual condición del notario por la necesaria indicación de sustitución, habilitación o
requerimiento especial en los casos de turno de oficio.</xs:documentation>
                    </xs:annotation>
                </xs:element>
                <xs:element name="LugarResidencia" type="StringNoVacio"
id="E2.8">
                    <xs:annotation>
                        <xs:documentation>Lugar de residencia del
notario</xs:documentation>
                    </xs:annotation>
                </xs:element>
            </xs:sequence>
        </xs:complexType>
    </xs:element>

```



```

        <xs:element name="Comparecencia" id="E3">
            <xs:annotation>
                <xs:documentation>Datos de los comparecientes y
representación</xs:documentation>
            </xs:annotation>
            <xs:complexType>
                <xs:sequence>
                    <xs:element name="Compareciente" id="E3.1" maxOccurs="unbounded">
                        <xs:annotation>
                            <xs:documentation>Datos de cada
compareciente</xs:documentation>
                        </xs:annotation>
                        <xs:complexType>
                            <xs:complexContent>
                                <xs:extension
base="IdentidadFisicaType"
name="Interviene" id="E3.1.7">
                                    <xs:sequence>
                                        <xs:element
name="IntervencionSin" type="xs:string" fixed="En su propio nombre y derecho" id="E3.1.7.1.1">
                                            <xs:annotation>
                                                <xs:documentation>Forma de intervención. Texto fijo:~~
"En su propio nombre y derecho"</xs:documentation>
                                            </xs:annotation>
                                        </xs:element>
                                    </xs:sequence>
                                </xs:extension>
                            </xs:complexContent>
                        </xs:complexType>
                    </xs:element>
                </xs:sequence>
            </xs:complexType>
            </xs:element>
        </xs:sequence>
    </xs:element>

```

```

<xs:annotation>
  <xs:documentation>Forma de intervención. Valores posibles:~~
  "En nombre y representación de"
  "En su propio nombre y en nombre y representación de"</xs:documentation>
</xs:annotation>
<xs:simpleType>
  <xs:restriction base="xs:string">
    <xs:enumeration value="En nombre y representación de"/>
    <xs:enumeration value="En su propio nombre y en nombre y
representación de"/>
  </xs:restriction>
</xs:simpleType>
</xs:element>
</xs:sequence>
</xs:choice>
</xs:complexType>
</xs:element>
</xs:sequence>
</xs:extension>
</xs:complexContent>
</xs:complexType>
</xs:element>
</xs:sequence>
</xs:complexType>
</xs:element>
<xs:element name="Exponentos" id="E4">
  <xs:annotation>
    <xs:documentation>Exponentos</xs:documentation>
  </xs:annotation>
  <xs:complexType>
    <xs:sequence>
      <xs:element name="TipoExposicion" id="E4.1">
        <xs:annotation>
          <xs:documentation>Tipo exposición. Valores
posibles:~~
- Tiene/n a mi juicio, la capacidad y legitimación necesarias para el otorgamiento de la presente escritura de CONSTITUCIÓN DE
SOCIEDAD DE RESPONSABILIDAD LIMITADA.~~
- De conformidad con el artículo 98.1 de la Ley 24/2001 de 27 de diciembre, yo, el notario, hago constar que tienen, a mi juicio,
bajo mi fe y responsabilidad, en el concepto en que intervienen, capacidad legal y facultades suficientes para otorgar la presente
escritura de CONSTITUCIÓN DE SOCIEDAD DE RESPONSABILIDAD LIMITADA.</xs:documentation>
</xs:annotation>
<xs:simpleType>
  <xs:restriction base="xs:string">
    <xs:enumeration value="Tiene/n a mi
juicio, la capacidad y legitimación necesarias para el otorgamiento de la presente escritura de CONSTITUCIÓN DE SOCIEDAD
DE RESPONSABILIDAD LIMITADA."/>
    <xs:enumeration value="De
conformidad con el artículo 98.1 de la Ley 24/2001 de 27 de diciembre, yo, el notario, hago constar que tienen, a mi juicio, bajo
mi fe y responsabilidad, en el concepto en que intervienen, capacidad legal y facultades suficientes para otorgar la presente
escritura de CONSTITUCIÓN DE SOCIEDAD DE RESPONSABILIDAD LIMITADA."/>
  </xs:restriction>
</xs:simpleType>

```

```

</xs:element>
<xs:element name="Exponendo" type="xs:string" default="Que ha/n
decidido constituir una sociedad de responsabilidad limitada, y llevándolo a efecto en esta escritura solemniza/n la misma con
arreglo a las siguientes
" id="E4.2" minOccurs="0">
    <xs:annotation>
        <xs:documentation>Exponendo. Por defecto:~~
    </xs:annotation>
    </xs:element>
</xs:sequence>
</xs:complexType>
</xs:element>
<xs:element name="Clausulado" id="E5">
    <xs:annotation>
        <xs:documentation>Clausulado</xs:documentation>
    </xs:annotation>
</xs:complexType>
<xs:sequence>
    <xs:element name="DenominacionSocial" type="StringNoVacio"
id="E5.1">
        <xs:annotation>
            <xs:documentation>Denominación social. Puede
ser de la bolsa de denominaciones sociales.</xs:documentation>
        </xs:annotation>
    </xs:element>
    <xs:element name="NumFoliosEstatutos" type="xs:positiveInteger"
id="E5.2" minOccurs="0">
        <xs:annotation>
            <xs:documentation>Número de folios de los
estatutos</xs:documentation>
        </xs:annotation>
    </xs:element>
    <xs:element name="CapitalSocial" id="E5.3">
        <xs:annotation>
            <xs:documentation>Capital
social</xs:documentation>
        </xs:annotation>
        <xs:complexType>
            <xs:complexContent>
                <xs:extension
base="CapitalSocialNumType">
                    <xs:sequence>
                        <xs:element
name="CapitalTxt" type="StringNoVacio" id="E5.3.1">
                            <xs:annotation>
                                <xs:documentation>Capital en euros en letras</xs:documentation>
                            </xs:annotation>
                        </xs:element>
                    </xs:sequence>
                </xs:extension>
            </xs:complexContent>
        </xs:complexType>
    </xs:element>
    <xs:element name="Socio" id="E5.4" maxOccurs="unbounded">
        <xs:annotation>
            <xs:documentation>Datos de los
socios</xs:documentation>
        </xs:annotation>
        <xs:complexType>
            <xs:sequence>
                <xs:choice id="E5.4.1">
                    <xs:annotation>

```

§ 26 Modelo de escritura pública de las sociedades de responsabilidad limitada

```

<xs:documentation>Persona física o jurídica</xs:documentation>
name="PersonaFisica" type="PersonaFisicaType" id="E5.4.1.1">
<xs:documentation>Socio persona física</xs:documentation>
name="PersonaJuridica" type="IdentidadJuridicaType" id="E5.4.1.2">
<xs:documentation>Socio persona jurídica</xs:documentation>
name="NumParticipaciones" type="xs:positiveInteger" id="E5.4.2">
<xs:documentation>Número de participaciones suscritas</xs:documentation>
name="RangoParticipaciones" type="RangoNumeroType" id="E5.4.3">
<xs:documentation>Rango de las participaciones suscritas</xs:documentation>
name="ValorParticipaciones" type="ValorNumTxtType" id="E5.4.4">
<xs:documentation>Valor de las participaciones en euros</xs:documentation>
id="E5.4.5">
<xs:documentation>Aportaciones del socio</xs:documentation>
id="E5.4.5.1">
<xs:documentation>Selección entre dineraria con/sin bienes o solo bienes </xs:documentation>
<xs:sequence>
<xs:documentation>Dineraria/Bienes</xs:documentation>
<xs:element name="Dineraria" id="E5.4.5.1.1">
<xs:documentation>Valor de la aportación dineraria en euros</xs:documentation>

```

```

</xs:annotation>
<xs:complexType>
  <xs:complexContent>
    <xs:extension base="ValorNumTxtType">
      <xs:sequence>
        <xs:element name="AcreditacionDesembolso" id="E5.4.5.1.1.1">
          <xs:annotation>
            <xs:documentation>Acreditación del desembolso
del capital social. Una de las dos opciones siguientes, la segunda solo en caso de SLFS:~~
- Los socios han desembolsado, en metálico, el importe de las participaciones suscritas, lo que acreditan con certificación del
depósito de las correspondientes cantidades, que me entregan e incorporo a esta matriz.~~
- Los socios manifiestan que responderán solidariamente frente a la sociedad y frente a los acreedores sociales de la realidad de
las aportaciones dinerarias correspondientes a las participaciones suscritas.</xs:documentation>
          </xs:annotation>
          <xs:simpleType>
            <xs:restriction base="xs:string">
              <xs:enumeration value="Los socios
han desembolsado, en metálico, el importe de las participaciones suscritas, lo que acreditan con certificación del depósito de
las correspondientes cantidades, que me entregan e incorporo a esta matriz."/>
              <xs:enumeration value="Los socios
manifiestan que responderán solidariamente frente a la sociedad y frente a los acreedores sociales de la realidad de las
aportaciones dinerarias correspondientes a las participaciones suscritas."/>
            </xs:restriction>
          </xs:simpleType>
        </xs:element>
      </xs:sequence>
    </xs:extension>
  </xs:complexContent>
</xs:complexType>
</xs:element>
<xs:sequence minOccurs="0">
  <xs:element name="Bienes" type="BienType" id="E5.4.5.1.2" maxOccurs="unbounded">
    <xs:annotation>
      <xs:documentation>Bienes aportados</xs:documentation>
    </xs:annotation>
  </xs:element>
  <xs:element name="ResponsabilidadValor" type="xs:string" fixed="Los socios fundadores acuerdan por
unanimidad: Que respecto de los bienes aportados quedan sometidos a lo dispuesto en el artículo 73.1 de la Ley de Sociedades

```

§ 26 Modelo de escritura pública de las sociedades de responsabilidad limitada

de Capital, ratificando la valoración asignada a los mismos y entregando su posesión a la sociedad que se constituye." id="E5.4.5.1.4">

```

<xs:annotation>
    <xs:documentation>Responsabilidad de las valoraciones. Texto fijo:~~
    "Los socios fundadores acuerdan por unanimidad: Que respecto de los bienes aportados quedan sometidos a lo dispuesto en el artículo 73.1 de la Ley de Sociedades de Capital, ratificando la valoración asignada a los mismos y entregando su posesión a la sociedad que se constituye."</xs:documentation>

```

```

</xs:annotation>
</xs:element>
</xs:sequence>
</xs:sequence>
</xs:sequence>
<xs:annotation>
    <xs:documentation>Bienes</xs:documentation>
</xs:annotation>
<xs:element name="Bienes" type="BienType" id="E5.4.5.1.3" maxOccurs="unbounded">
    <xs:annotation>
        <xs:documentation>Bienes aportados</xs:documentation>
    </xs:annotation>
</xs:element>
<xs:element name="ResponsabilidadValor" type="xs:string" fixed="Los socios fundadores acuerdan por unanimidad: Que respecto de los bienes aportados quedan sometidos a lo dispuesto en el artículo 73.1 de la Ley de Sociedades de Capital, ratificando la valoración asignada a los mismos y entregando su posesión a la sociedad que se constituye." id="E5.4.5.1.5">

```

```

<xs:annotation>
    <xs:documentation>Responsabilidad de las valoraciones. Texto fijo:~~
    "Los socios fundadores acuerdan por unanimidad: Que respecto de los bienes aportados quedan sometidos a lo dispuesto en el artículo 73.1 de la Ley de Sociedades de Capital, ratificando la valoración asignada a los mismos y entregando su posesión a la sociedad que se constituye."</xs:documentation>

```

```

</xs:annotation>
</xs:element>
</xs:sequence>
</xs:choice>
</xs:complexType>
</xs:element>
</xs:sequence>
</xs:complexType>
</xs:element>
<xs:element name="Administracion" id="E5.6">
    <xs:annotation>
        <xs:documentation>Datos de la
    </xs:annotation>
</xs:complexType>
<xs:choice id="E5.6.2">
    <xs:annotation>

```

administración</xs:documentation>

```

de administración</xs:documentation>
id="E5.6.2.1">
  <xs:documentation>Administrador único</xs:documentation>
id="E5.6.2.1.1">
  <xs:annotation>
  <xs:documentation>Persona fisica o juridica</xs:documentation>
  </xs:annotation>
  <xs:element name="PersonaFisica" type="PersonaFisicaType" id="E5.6.2.1.1.1">
  <xs:annotation>
    <xs:documentation>Administrador persona fisica</xs:documentation>
  </xs:annotation>
  </xs:element>
  <xs:element name="PersonaJuridica" id="E5.6.2.1.1.2">
  <xs:annotation>
    <xs:documentation>Administrador persona juridica. No permitido si estatutos-tipo</xs:documentation>
  </xs:annotation>
  <xs:complexType>
    <xs:complexContent>
      <xs:extension base="IdentidadJuridicaType">
        <xs:sequence>
          <xs:element name="Representante" type="PersonaFisicaType"
id="E5.6.2.1.1.2.1">
            <xs:annotation>
              <xs:documentation>Administrador persona
fisica</xs:documentation>
            </xs:annotation>
            </xs:element>
          </xs:sequence>
        </xs:extension>
      </xs:complexContent>
    </xs:complexType>
  </xs:element>
  </xs:choice>
</xs:complexType>
</xs:element>

```

§ 26 Modelo de escritura pública de las sociedades de responsabilidad limitada

```

        <xs:documentation>Número de administradores.~
Si estatutos-tipo hasta cinco solidarios</xs:documentation>

        </xs:annotation>

        <xs:simpleType>

        <xs:restriction base="xs:integer">

                <xs:minInclusive value="2"/>

        </xs:restriction>

        </xs:simpleType>

name="AdmMancomunados" id="E5.6.2.3">

        </xs:attribute>
        </xs:complexType>
</xs:element>
<xs:element

        <xs:annotation>

        <xs:documentation>Administradores mancomunados.~
Máximo 2 si estatutos-tipo</xs:documentation>

        </xs:annotation>
        </xs:complexType>
        <xs:sequence>

        <xs:annotation>

        <xs:documentation>Persona física o jurídica</xs:documentation>

        </xs:annotation>

        <xs:choice id="E5.6.2.3.1" minOccurs="2" maxOccurs="unbounded">

        <xs:element name="PersonaFísica" type="PersonaFísicaType" id="E5.6.2.3.1.1">

                <xs:annotation>

                        <xs:documentation>Administrador persona física</xs:documentation>

                </xs:annotation>

        </xs:element>

        <xs:element name="PersonaJurídica" id="E5.6.2.3.1.2">

                <xs:annotation>

                        <xs:documentation>Administrador persona jurídica. No permitido si estatutos-
tipo</xs:documentation>

                </xs:annotation>

                <xs:complexType>

                <xs:complexContent>

                        <xs:extension base="IdentidadJurídicaType">

                                <xs:sequence>

                                        <xs:element name="Representante" type="PersonaFísicaType"

id="E5.6.2.3.1.2.1">

                                                </xs:annotation>

```

```

físico</xs:documentation>
</xs:documentation>Representante
</xs:annotation>
</xs:element>
</xs:sequence>
</xs:extension>
</xs:complexContent>
</xs:complexType>
</xs:element>
</xs:choice>
<xs:element name="RegimenActuacion" type="StringNoVacio" id="E5.6.2.3.2" minOccurs="0">
</xs:annotation>
</xs:documentation>Régimen de actuación~
Solo si no estatutos-tipo, en cuyo caso es obligatorio si hay más de dos administradores mancomunados</xs:documentation>
</xs:annotation>
</xs:element>
</xs:sequence>
</xs:attribute>
name="NumAdministradores" id="E5.6.2.3.0">
</xs:annotation>
</xs:documentation>Número de administradores.~
Si estatutos-tipo hasta dos mancomunados</xs:documentation>
</xs:annotation>
</xs:simpleType>
<xs:restriction base="xs:integer">
<xs:minInclusive value="2"/>
</xs:restriction>
</xs:simpleType>
</xs:attribute>
</xs:complexType>
</xs:element>
</xs:choice>
</xs:complexType>
</xs:element>
<xs:element name="PresentacionTelematica" id="E5.7">
</xs:annotation>
</xs:documentation>Presentación
telemática</xs:documentation>
</xs:annotation>
</xs:complexType>
</xs:sequence>
</xs:element name="PresTelTxt1"
type="xs:string" fixed="De acuerdo con la Ley 14/2013, de 27 de septiembre, de apoyo a los emprendedores y su
internacionalización y debidamente informado/s el/los otorgante/s, procedo a la presentación electrónica de esta escritura en el
Registro Mercantil correspondiente." id="E5.7.1">
</xs:annotation>

```

§ 26 Modelo de escritura pública de las sociedades de responsabilidad limitada

<xs:documentation>Párrafo 1. Texto fijo:

"De acuerdo con la Ley 14/2013, de 27 de septiembre, de apoyo a los emprendedores y su internacionalización y debidamente informado/s el/los otorgante/s, procedo a la presentación electrónica de esta escritura en el Registro Mercantil correspondiente."</xs:documentation>

</xs:annotation>
</xs:element>
<xs:element name="PresTelTxt2"

type="xs:string" fixed="El/Los compareciente/s me autoriza a mi el notario para subsanar electrónicamente los posibles defectos advertidos en los términos de la Ley 14/2013, de 27 de septiembre." id="E5.7.2">

</xs:annotation>

<xs:documentation>Párrafo 2. Texto fijo:

"El/Los compareciente/s me autoriza a mi el notario para subsanar electrónicamente los posibles defectos advertidos en los términos de la Ley 14/2013, de 27 de septiembre."</xs:documentation>

</xs:annotation>
</xs:element>
<xs:element name="PresTelTxt3"

type="xs:string" fixed="La presente escritura de constitución se considera exenta en cuanto al Impuesto de Transmisiones patrimoniales y actos jurídicos documentados según el artículo tercero del Real Decreto-Ley 13/2010." id="E5.7.3">

</xs:annotation>

<xs:documentation>Párrafo 3. Texto fijo:

"La presente escritura de constitución se considera exenta en cuanto al Impuesto de Transmisiones patrimoniales y actos jurídicos documentados según el artículo tercero del Real Decreto-Ley 13/2010."</xs:documentation>

</xs:annotation>
</xs:element>
</xs:sequence>
</xs:complexType>
</xs:element>
<xs:element name="PaginaWeb" id="E5.8" minOccurs="0">
<xs:annotation>
<xs:documentation>Página web de la

sociedad</xs:documentation>

</xs:annotation>
</xs:complexType>
<xs:choice id="E5.8.1">
<xs:annotation>

<xs:documentation>Selección con/sin página</xs:documentation>

</xs:annotation>
<xs:element name="SinPaginaTxt"

type="xs:string" fixed="Los socios, por unanimidad, acuerdan la creación de la página WEB corporativa de la Sociedad, prevista en los Estatutos Sociales y la Ley de Sociedades de Capital, y se delega en el órgano de administración la elección de la dirección URL o sitio en la Web de la web corporativa; el órgano de administración lo deberá comunicar, una vez concretada, a todos los socios." id="E5.8.1.1">

</xs:annotation>

<xs:documentation>Sin página web. Texto fijo::~

"Los socios, por unanimidad, acuerdan la creación de la página WEB corporativa de la Sociedad, prevista en los Estatutos Sociales y la Ley de Sociedades de Capital, y se delega en el órgano de administración la elección de la dirección URL o sitio en la Web de la web corporativa; el órgano de administración lo deberá comunicar, una vez concretada, a todos los socios."</xs:documentation>

</xs:annotation>
</xs:element>
</xs:sequence>
</xs:annotation>

<xs:documentation>Con página</xs:documentation>

</xs:annotation>
</xs:element>

name="PaginaWeb" id="E5.8.1.2">

</xs:annotation>

<xs:documentation>URI/URL de la página web de la sociedad.

§ 26 Modelo de escritura pública de las sociedades de responsabilidad limitada

```

</xs:documentation>
                                                                                               </xs:annotation>
                                                                                               <xs:simpleType>

    <xs:restriction base="xs:anyURI">

    <xs:minLength value="1"/>

    </xs:restriction>
                                                                                               </xs:simpleType>
                                                                                               </xs:element>
                                                                                               <xs:element
name="ConPaginaTxt" type="xs:string" fixed="Los socios, por unanimidad, acuerdan la creación de la página WEB corporativa de
la Sociedad, prevista en los Estatutos Sociales y la Ley de Sociedades de Capital, cuya URL será" id="E5.8.1.3">
                                                                                               </xs:annotation>

    <xs:documentation>Con página web. Texto fijo:~~

    "Los socios, por unanimidad, acuerdan la creación de la página WEB corporativa de la Sociedad, prevista en los Estatutos
    Sociales y la Ley de Sociedades de Capital, cuya URL será" </xs:documentation>
                                                                                               </xs:annotation>
                                                                                               </xs:element>
                                                                                               </xs:sequence>
                                                                                               </xs:choice>
                                                                                               <xs:attribute name="OrdenClausula"
use="required" id="E5.8.0">
                                                                                               </xs:annotation>
                                                                                               <xs:documentation>Orden de
la cláusula</xs:documentation>
                                                                                               </xs:annotation>
                                                                                               <xs:simpleType>
                                                                                               <xs:restriction
base="xs:string">
                                                                                               </xs:enumeration
value="QUINTA"/>
                                                                                               </xs:restriction>
                                                                                               </xs:simpleType>
                                                                                               </xs:attribute>
                                                                                               </xs:complexType>
                                                                                               </xs:element>
                                                                                               <xs:element name="FacultadesPreviasAdm" fixed="Hasta la
inscripción de esta escritura en el Registro Mercantil, los administradores podrán actuar en nombre de la sociedad en formación
con las mismas facultades que les corresponderían para después de la inscripción." id="E5.9" minOccurs="0">
                                                                                               </xs:annotation>
                                                                                               <xs:documentation>Facultades previas de
administración. Texto fijo:~~

    "Hasta la inscripción de esta escritura en el Registro Mercantil, los administradores podrán actuar en nombre de la sociedad en
    formación con las mismas facultades que les corresponderían para después de la inscripción." </xs:documentation>
                                                                                               </xs:annotation>
                                                                                               <xs:complexType>
                                                                                               <xs:simpleContent>
                                                                                               <xs:extension base="xs:string">
                                                                                               </xs:attribute
name="OrdenClausula" use="required" id="E5.9.0">
                                                                                               </xs:annotation>

    <xs:documentation>Orden de la cláusula</xs:documentation>
                                                                                               </xs:annotation>
                                                                                               </xs:simpleType>

    <xs:restriction base="xs:string">

    <xs:enumeration value="QUINTA"/>

    <xs:enumeration value="SEXTA"/>

    </xs:restriction>
                                                                                               </xs:simpleType>

```

```

</xs:attribute>
</xs:extension>
</xs:simpleContent>
</xs:complexType>
</xs:element>
<xs:element name="PoderReciprocoSocios" fixed="Los socios
fundadores se conceden poder reciproco para que cualquiera de ellos en representación de los demás otorgue las escrituras de
subsanción y aclaración que sean necesarias para inscribir esta sociedad en los registros públicos en que se precise hacerlo."
id="E5.10" minOccurs="0">
<xs:annotation>
<xs:documentation>Poder reciproco de los
socios. Texto fijo:~~
"Los socios fundadores se conceden poder reciproco para que cualquiera de ellos en representación de los demás otorgue las
escrituras de subsanción y aclaración que sean necesarias para inscribir esta sociedad en los registros públicos en que se
precise hacerlo."</xs:documentation>
</xs:annotation>
<xs:complexType>
<xs:simpleContent>
<xs:extension base="xs:string">
<xs:attribute
name="OrdenClausula" use="required" id="E5.10.0">
<xs:annotation>
<xs:documentation>Orden de la cláusula</xs:documentation>
</xs:annotation>
<xs:simpleType>
<xs:restriction base="xs:string">
<xs:enumeration value="QUINTA"/>
<xs:enumeration value="SEXTA"/>
<xs:enumeration value="SÉPTIMA"/>
</xs:restriction>
</xs:simpleType>
</xs:attribute>
</xs:extension>
</xs:simpleContent>
</xs:complexType>
</xs:element>
<xs:element name="OtrosPactos" id="E5.11" minOccurs="0">
<xs:annotation>
<xs:documentation>Otros pactos y
condiciones</xs:documentation>
</xs:annotation>
<xs:complexType>
<xs:simpleContent>
<xs:extension base="xs:string">
<xs:attribute
name="OrdenClausula" use="required" id="E5.11.0">
<xs:annotation>
<xs:documentation>Orden de la cláusula</xs:documentation>
</xs:annotation>
<xs:simpleType>
<xs:restriction base="xs:string">
<xs:enumeration value="QUINTA"/>
<xs:enumeration value="SEXTA"/>
<xs:enumeration value="SÉPTIMA"/>
<xs:enumeration value="OCTAVA"/>

```

```

</xs:restriction>
</xs:simpleType>
</xs:attribute>
</xs:extension>
</xs:simpleContent>
</xs:complexType>
</xs:element>
</xs:sequence>
</xs:complexType>
</xs:element>
<xs:element name="Otorgamiento" id="E6" minOccurs="0">
  <xs:annotation>
    <xs:documentation>Texto de otorgamiento</xs:documentation>
  </xs:annotation>
  <xs:complexType>
    <xs:choice id="E6.1">
      <xs:sequence>
        <xs:element name="OtorgamientoTxt1" type="xs:string"
fixed="Hago a los comparecientes las reservas y advertencias legales; en especial: las relativas a la obligatoria inscripción de
esta escritura en el Registro Mercantil; de sus obligaciones y responsabilidades tributarias; y las relativas al artículo 5 de la Ley
Orgánica 15/1999 de protección de datos de carácter personal, con la incorporación de datos a los ficheros automatizados
regulados en la Orden del Ministerio de Justicia 484/2003, de 19 de febrero." id="E6.1.1">
          <xs:annotation>
            <xs:documentation>Texto fijo:~~
          </xs:annotation>
          </xs:element>
          <xs:element name="OtorgamientoTxt2" type="xs:string"
fixed="Permito a los comparecientes la lectura de esta escritura, porque así lo solicitan, después de advertidos de la opción del
artículo 193 del Reglamento Notarial." id="E6.1.2">
            <xs:annotation>
              <xs:documentation>Texto fijo:~~
            </xs:annotation>
            </xs:element>
            <xs:element name="OtorgamientoTxt3" type="xs:string"
fixed="Enterados, según manifiestan, por la lectura que han practicado y por mis explicaciones verbales, los comparecientes
hacen constar libremente su consentimiento al contenido de la escritura, y la firman." id="E6.1.3">
              <xs:annotation>
                <xs:documentation>Texto fijo:~~
              </xs:annotation>
              </xs:element>
              <xs:element name="OtorgamientoTxt4" type="xs:string"
fixed="Y yo, el Notario, doy fe de identificar a los comparecientes por sus respectivos documentos de identidad reseñados, que
me exhiben, de que el consentimiento ha sido libremente prestado por los mismos, de que el otorgamiento se adecua a la
legalidad y a la voluntad debidamente informada de los otorgantes e intervinientes y del total contenido en este instrumento
público, que va extendido en X folios, números: el presente y los anteriores en orden correlativo." id="E6.1.4">
                <xs:annotation>
                  <xs:documentation>Texto fijo:~~
                </xs:annotation>
                </xs:element>
                <xs:element name="OtorgamientoTxt" type="StringNoVacio"
id="E6.1.5">
                  </xs:element>
                </xs:sequence>
              </xs:choice>
            </xs:complexType>
          </xs:element>
        </xs:sequence>
      </xs:choice>
    </xs:complexType>
  </xs:element>

```

```

                                <xs:annotation>
                                <xs:documentation>Texto libre para el
otorgamiento</xs:documentation>
                                </xs:annotation>
                                </xs:element>
                                </xs:choice>
                                </xs:complexType>
                                </xs:element>
                                <xs:element name="Estatutos" id="E7">
                                <xs:annotation>
                                <xs:documentation>Estatutos</xs:documentation>
                                </xs:annotation>
                                <xs:complexType>
                                <xs:sequence>
                                <xs:choice id="E7.1">
                                <xs:annotation>
                                <xs:documentation>Estatutos-tipo o estatutos
libres</xs:documentation>
                                </xs:annotation>
                                <xs:element name="EstatutosTipo"
type="ESTATUTOS14Type" id="E7.1.1">
                                <xs:annotation>
                                <xs:documentation>Datos de los
estatutos-tipo</xs:documentation>
                                </xs:annotation>
                                </xs:element>
                                <xs:element name="EstatutosLibres" type="StringNoVacio"
id="E7.1.2">
                                <xs:annotation>
                                <xs:documentation>Texto con los
estatutos sociales.</xs:documentation>
                                </xs:annotation>
                                </xs:element>
                                </xs:choice>
                                </xs:sequence>
                                </xs:complexType>
                                </xs:element>
                                <xs:element name="Ficheros" id="E8">
                                <xs:annotation>
                                <xs:documentation>Ficheros incluidos</xs:documentation>
                                </xs:annotation>
                                <xs:complexType>
                                <xs:sequence>
                                <xs:choice id="E8.1">
                                <xs:annotation>
                                <xs:documentation>Certificacion o
CSV</xs:documentation>
                                </xs:annotation>
                                <xs:element name="CertificadoRMC"
type="xs:base64Binary" id="E8.1.1">
                                <xs:annotation>
                                <xs:documentation>Fichero PDF en
base64 con la certificación del Registro Mercantil Central.</xs:documentation>
                                </xs:annotation>
                                </xs:element>
                                <xs:element name="CodigoCSVRMC" type="xs:string"
id="E8.1.2">
                                <xs:annotation>
                                <xs:documentation>Código CSV
asociado al certificado del RMC</xs:documentation>
                                </xs:annotation>
                                </xs:element>
                                </xs:choice>
                                </xs:element name="CertificadoAportacion" type="xs:base64Binary"
id="E8.2" minOccurs="0">
                                <xs:annotation>
                                <xs:documentation>Fichero PDF en base64 con
la certificación de la entidad depositaria</xs:documentation>
                                </xs:annotation>

```

```

</xs:element>
<xs:element name="DeclaracionInversionExtranjera"
type="xs:base64Binary" id="E8.3" minOccurs="0">
    <xs:annotation>
        <xs:documentation>Fichero PDF en base64 con
la declaración de inversión extranjera en sociedades no cotizadas</xs:documentation>
    </xs:annotation>
</xs:element>
<xs:element name="OtrosFicheros" id="E8.4" minOccurs="0"
maxOccurs="unbounded">
    <xs:annotation>
        <xs:documentation>Otros ficheros en base
64</xs:documentation>
    </xs:annotation>
    <xs:complexType>
        <xs:sequence>
            <xs:element name="TipoFichero"
id="E8.4.1">
                <xs:annotation>
                    <xs:documentation>Tipo de fichero. Solo PDF</xs:documentation>
                </xs:annotation>
                <xs:simpleType>
                    <xs:restriction
base="xs:string">
                        <xs:enumeration value="PDF"/>
                    </xs:restriction>
                </xs:simpleType>
            </xs:element>
            <xs:element name="Descripcion"
type="StringNoVacio" id="E8.4.2">
                <xs:annotation>
                    <xs:documentation>Descripción del fichero que se incluye</xs:documentation>
                </xs:annotation>
            </xs:element>
            <xs:element name="Fichero"
type="xs:base64Binary" id="E8.4.3">
                <xs:annotation>
                    <xs:documentation>Fichero en base64</xs:documentation>
                </xs:annotation>
            </xs:element>
        </xs:sequence>
    </xs:complexType>
</xs:sequence>
</xs:complexType>
<xs:element ref="ds:Signature"/>
</xs:sequence>
</xs:complexType>
<xs:complexType name="ESTATUTOS14Type" id="TT14">
    <xs:annotation>
        <xs:documentation>Esquema Estatutos-tipo Normalizados Ley 14/2013</xs:documentation>
    </xs:annotation>
    <xs:sequence>
        <xs:element name="IDCirce" type="StringNoVacio" id="ET1">
            <xs:annotation>
                <xs:documentation>Identificador del expediente asignado por
CIRCE</xs:documentation>
            </xs:annotation>
        </xs:element>
        <xs:element name="DenominacionSocial" type="StringNoVacio" id="ET2">
            <xs:annotation>
                <xs:documentation>Denominación social. Puede ser de la bolsa de
denominaciones sociales</xs:documentation>
            </xs:annotation>
        </xs:element>
    </xs:sequence>
</xs:complexType>

```



```

</xs:element>
<xs:element name="ObjetoSocial" id="ET3">
  <xs:annotation>
    <xs:documentation>Objeto social</xs:documentation>
  </xs:annotation>
  <xs:complexType>
    <xs:sequence>
      <xs:element name="Principal" type="CNAE2009Type" id="ET3.1">
        <xs:annotation>
          <xs:documentation>Objeto social
principal</xs:documentation>
        </xs:annotation>
      </xs:element>
      <xs:element name="Otro" type="CNAE2009Type" id="ET3.2">
        <xs:annotation>
          <xs:documentation>Otros objetos
sociales</xs:documentation>
        </xs:annotation>
      </xs:element>
    </xs:sequence>
  </xs:complexType>
</xs:element>
<xs:element name="Duracion" id="ET4">
  <xs:annotation>
    <xs:documentation>Duración de la sociedad</xs:documentation>
  </xs:annotation>
  <xs:complexType>
    <xs:choice id="ET4.1">
      <xs:annotation>
        <xs:documentation>Selección tipo
duración</xs:documentation>
      </xs:annotation>
      <xs:element name="Indefinida" type="Logico" fixed="SI" id="ET4.1.1">
        <xs:annotation>
          <xs:documentation>Si existe debe valer "SI" e
indica duración indefinida</xs:documentation>
        </xs:annotation>
      </xs:element>
      <xs:element name="Periodo" id="ET4.1.2">
        <xs:annotation>
          <xs:documentation>Duración de la sociedad en
meses o años</xs:documentation>
        </xs:annotation>
        <xs:simpleType>
          <xs:restriction base="xs:string">
            <xs:pattern value="\d{1,2} años"/>
            <xs:pattern value="\d{1,2} meses"/>
            <xs:pattern value="1 año"/>
            <xs:pattern value="1 mes"/>
          </xs:restriction>
        </xs:simpleType>
      </xs:element>
    </xs:choice>
  </xs:complexType>
</xs:element>
<xs:element name="FechaInicio" type="xs:date" id="ET5" minOccurs="0">
  <xs:annotation>
    <xs:documentation>Fecha de inicio de actividad</xs:documentation>
  </xs:annotation>
</xs:element>
<xs:element name="CierreEjercicio" type="DiaMesType" id="ET6">
  <xs:annotation>
    <xs:documentation>Día y mes de cierre del ejercicio social</xs:documentation>
  </xs:annotation>
</xs:element>
<xs:element name="Domicilio" type="DomicilioESType" id="ET7">
  <xs:annotation>

```

```

        <xs:documentation>Domicilio de la sociedad</xs:documentation>
    </xs:annotation>
</xs:element>
<xs:element name="CapitalSocial" type="CapitalSocialNumType" id="ET8">
    <xs:annotation>
        <xs:documentation>Capital social</xs:documentation>
    </xs:annotation>
</xs:element>
<xs:element name="RetribucionAdm" id="ET9">
    <xs:annotation>
        <xs:documentation>Retribución administrador/es. Puede ser:~~
- "Gratuito"~
- "Fija": Cantidad fija determinada por la Junta General para cada ejercicio económico.~
- "NN": Un porcentaje de NN % de los beneficios repartibles de cada ejercicio económico, con arreglo a la
Ley.</xs:documentation>
    </xs:annotation>
    <xs:simpleType>
        <xs:restriction base="xs:string">
            <xs:pattern value="Gratuito"/>
            <xs:pattern value="Fija"/>
            <xs:pattern value="\d{1,2}"/>
        </xs:restriction>
    </xs:simpleType>
</xs:element>
<xs:element name="PaginaWeb" id="ET10">
    <xs:annotation>
        <xs:documentation>Página web de la sociedad</xs:documentation>
    </xs:annotation>
    <xs:complexType>
        <xs:choice id="ET10.1">
            <xs:annotation>
                <xs:documentation>Son o sin página
web</xs:documentation>
            </xs:annotation>
            <xs:element name="SinPagina" type="StringVacio" id="ET10.1.1">
                <xs:annotation>
                    <xs:documentation>Si existe indica que no
dispone de página web y significará:~~
"Conforme al art. 11 bis de la Ley de Sociedades de capital, la Junta General podrá acordar que la sociedad tenga una página
web corporativa, pudiendo delegar en el órgano de administración la elección de la dirección URL o sitio en la web de la web
corporativa, que una vez concretada deberá comunicar a todos los socios. Al órgano de administración dela sociedad le
corresponde la modificación, el traslado o la supresión de la página web."</xs:documentation>
                </xs:annotation>
            </xs:element>
            <xs:element name="URI" id="ET10.1.2">
                <xs:annotation>
                    <xs:documentation>URI/URL de la página web de
la sociedad. Significará respecto de la misma:~~
"La Sociedad tiene una página web corporativa de acuerdo con lo dispuesto en el artículo 11 bis de la Ley de Sociedades de
Capital. La dirección de la web será URL de la página web. Será competencia del órgano de administración la modificación,
traslado o supresión de la página web."</xs:documentation>
                </xs:annotation>
                <xs:simpleType>
                    <xs:restriction base="xs:anyURI">
                        <xs:minLength value="1"/>
                    </xs:restriction>
                </xs:simpleType>
            </xs:element>
        </xs:choice>
    </xs:complexType>
</xs:element>
<xs:element name="TipoConstitucion" id="ET11" minOccurs="0">
    <xs:annotation>
        <xs:documentation>Tipo de constitución. Solo puede ser SLFS o no existir este
elemento</xs:documentation>
    </xs:annotation>

```

```

        <xs:simpleType>
            <xs:restriction base="xs:string">
                <xs:enumeration value="SLFS"/>
            </xs:restriction>
        </xs:simpleType>
    </xs:element>
</xs:sequence>
<xs:attribute name="Clase" use="optional" default="RD421/2015" id="ET0.2">
    <xs:annotation>
        <xs:documentation>Permite indicar un identificador para el modelo utilizado.
Acutalmente solo "RD421/2015"</xs:documentation>
    </xs:annotation>
</xs:attribute>
<xs:simpleType>
    <xs:restriction base="xs:string">
        <xs:enumeration value="RD421/2015"/>
    </xs:restriction>
</xs:simpleType>
</xs:attribute>
</xs:complexType>
<xs:complexType name="PersonaFisicaMinType" id="T1">
    <xs:annotation>
        <xs:documentation>Datos básicos para persona fisica (solo nombre y apellidos)</xs:documentation>
    </xs:annotation>
    <xs:sequence>
        <xs:element name="Nombre" type="StringNoVacio" id="T1.1">
            <xs:annotation>
                <xs:documentation>Nombre</xs:documentation>
            </xs:annotation>
        </xs:element>
        <xs:element name="PrimerApellido" type="StringNoVacio" id="T1.2">
            <xs:annotation>
                <xs:documentation>Primer apellido</xs:documentation>
            </xs:annotation>
        </xs:element>
        <xs:element name="SegundoApellido" type="StringNoVacio" id="T1.3">
            <xs:annotation>
                <xs:documentation>Segundo apellido</xs:documentation>
            </xs:annotation>
        </xs:element>
    </xs:sequence>
</xs:complexType>
<xs:complexType name="PersonaFisicaESPTType" id="T2">
    <xs:annotation>
        <xs:documentation>Datos persona fisica española con DNI</xs:documentation>
    </xs:annotation>
    <xs:complexContent>
        <xs:extension base="PersonaFisicaMinType">
            <xs:sequence>
                <xs:element name="DNI" type="DNI" id="T2.1">
                    <xs:annotation>
                        <xs:documentation>DNI/NIF</xs:documentation>
                    </xs:annotation>
                </xs:element>
            </xs:sequence>
        </xs:extension>
    </xs:complexContent>
</xs:complexType>
<xs:complexType name="PersonaFisicaType" id="T3">
    <xs:annotation>
        <xs:documentation>Datos persona fisica</xs:documentation>
    </xs:annotation>
    <xs:complexContent>
        <xs:extension base="PersonaFisicaMinType">
            <xs:sequence>
                <xs:choice id="T3.1">
                    <xs:annotation>
                        <xs:documentation>Selección del tipo de documento de
identidad según española o extranjera</xs:documentation>
                    </xs:annotation>
                </xs:choice>
            </xs:sequence>
        </xs:extension>
    </xs:complexContent>
</xs:complexType>

```

```

<xs:element name="DNI" type="DNI" id="T3.1.1">
  <xs:annotation>
    <xs:documentation>DNI</xs:documentation>
  </xs:annotation>
</xs:element>
<xs:sequence>
  <xs:annotation>
    <xs:documentation>Extranjero</xs:documentation>
  </xs:annotation>
  <xs:element name="Nacionalidad" type="StringNoVacio"
    id="T3.1.2">
    <xs:annotation>
      <xs:documentation>Nacionalidad</xs:documentation>
    </xs:annotation>
    </xs:element>
  <xs:choice id="T3.1.3">
    <xs:annotation>
      <xs:documentation>Tipo de
        documento de identidad extranjero</xs:documentation>
    </xs:annotation>
    <xs:element name="Pasaporte" id="T3.1.3.1">
      <xs:annotation>
        <xs:documentation>Número
          de pasaporte</xs:documentation>
      </xs:annotation>
      <xs:complexType>
        <xs:simpleContent
          base="StringNoVacio"/>
        <xs:extension
          base="StringNoVacio"/>
      </xs:complexType>
    </xs:element>
    <xs:element name="TarjetaResidencia"
      id="T3.1.3.2">
      <xs:annotation>
        <xs:documentation>Número
          de tarjeta de residencia</xs:documentation>
      </xs:annotation>
      <xs:complexType>
        <xs:simpleContent
          base="StringNoVacio"/>
        <xs:extension
          base="StringNoVacio"/>
      </xs:complexType>
    </xs:element>
    <xs:element name="TarjetaIdExtranjero"
      id="T3.1.3.3">
      <xs:annotation>
        <xs:documentation>Número
          de tarjeta de identidad</xs:documentation>
      </xs:annotation>
      <xs:complexType>
        <xs:simpleContent
          base="StringNoVacio"/>
        <xs:extension
          base="StringNoVacio"/>
      </xs:complexType>
    </xs:element>
  </xs:choice>
  <xs:sequence id="T3.1.5">
    <xs:annotation>
      <xs:documentation>Documento de identidad UE/EEE</xs:documentation>
    </xs:annotation>
    <xs:element name="PaisUE"
      type="StringNoVacio" id="T3.1.3.4">
      <xs:annotation>

```

§ 26 Modelo de escritura pública de las sociedades de responsabilidad limitada

```

<xs:documentation>País emisor del documento</xs:documentation>
</xs:annotation>
</xs:element>
<xs:element name="NumeroUE"
id="T3.1.3.5">
</xs:annotation>
<xs:documentation>Número del documento</xs:documentation>
</xs:annotation>
<xs:complexType>
</xs:element>
</xs:sequence>
</xs:choice>
<xs:element name="Vigente" type="Logico" fixed="SI"
id="T3.1.4">
</xs:annotation>
<xs:documentation>Valor fijo:
SI</xs:documentation>
</xs:annotation>
</xs:element>
</xs:sequence>
</xs:choice>
<xs:element name="NIF" type="NIF" id="T3.2" minOccurs="0">
</xs:annotation>
<xs:documentation>NIF adicional</xs:documentation>
</xs:annotation>
</xs:element>
</xs:sequence>
</xs:extension>
</xs:complexContent>
</xs:complexType>
<xs:complexType name="EstadoCivilType" id="T4">
<xs:annotation>
<xs:documentation>Datos del estado civil</xs:documentation>
</xs:annotation>
<xs:choice id="T4.1">
<xs:element name="TipoECSin" id="T4.1.1">
<xs:annotation>
<xs:documentation>Tipo de estado civil sin datos para el cónyuge. Valores
posibles:~~
- Soltero/a
- Divorciado/a
- Separado/a judicialmente
- Viudo/a</xs:documentation>
</xs:annotation>
<xs:simpleType>
<xs:restriction base="xs:string">
<xs:enumeration value="Casado/a"/>
<xs:enumeration value="Divorciado/a"/>
<xs:enumeration value="Separado/a judicialmente"/>
<xs:enumeration value="Viudo"/>
</xs:restriction>
</xs:simpleType>
</xs:element>
<xs:sequence id="T4.1.2">
<xs:element name="TipoECCon" id="T4.1.2.1">
<xs:annotation>
<xs:documentation>Tipo de estado civil con datos para el cónyuge.
Valores posibles:~~

```

```

- Casado/a</xs:documentation>
    </xs:annotation>
    <xs:simpleType>
        <xs:restriction base="xs:string">
            <xs:enumeration value="Casado/a"/>
        </xs:restriction>
    </xs:simpleType>
</xs:element>
<xs:element name="Conyuge" type="PersonaFisicaType" id="T4.1.2.2">
    <xs:annotation>
        <xs:documentation>Datos del cónyuge</xs:documentation>
    </xs:annotation>
</xs:element>
<xs:choice id="T4.1.2.3">
    <xs:element name="TipoRMLegal" type="StringNoVacio" id="T4.1.2.3.1">
        <xs:annotation>
            <xs:documentation>Texto libre para el tipo de régimen
matrimonial legal</xs:documentation>
        </xs:annotation>
    </xs:element>
    <xs:sequence id="T4.1.2.3.2">
        <xs:element name="TipoRMConvencional" type="StringNoVacio"
id="T4.1.2.3.2.1">
            <xs:annotation>
                <xs:documentation>Texto libre para el tipo de
régimen matrimonial convencional</xs:documentation>
            </xs:annotation>
        </xs:element>
        <xs:element name="PoblacionCapitulos" type="StringNoVacio"
id="T4.1.2.3.2.2">
            <xs:annotation>
                <xs:documentation>Población
notario</xs:documentation>
            </xs:annotation>
        </xs:element>
        <xs:element name="NotarioCapitulos" type="PersonaFisicaMinType"
id="T4.1.2.3.2.3">
            <xs:annotation>
                <xs:documentation>Notario
autorizante</xs:documentation>
            </xs:annotation>
        </xs:element>
        <xs:element name="FechaCapitulos" type="xs:date" id="T4.1.2.3.2.4">
            <xs:annotation>
                <xs:documentation>Fecha de la
escritura</xs:documentation>
            </xs:annotation>
        </xs:element>
        <xs:element name="RegistroCapitulos" type="StringNoVacio"
id="T4.1.2.3.2.5">
            <xs:annotation>
                <xs:documentation>Registro
civil</xs:documentation>
            </xs:annotation>
        </xs:element>
        <xs:element name="InscripcionCapitulos" type="StringNoVacio"
id="T4.1.2.3.2.6">
            <xs:annotation>
                <xs:documentation>Inscripción</xs:documentation>
            </xs:annotation>
        </xs:element>
    </xs:sequence>
</xs:choice>
</xs:sequence>
</xs:choice>
</xs:complexType>
<xs:complexType name="DomicilioMinType" id="T7">
    <xs:annotation>

```

```

        <xs:documentation>Datos mínimos para el domicilio (español y extranjero)</xs:documentation>
    </xs:annotation>
    <xs:choice id="T7.1">
        <xs:annotation>
            <xs:documentation>Selección de domicilio en España o extranjero</xs:documentation>
        </xs:annotation>
        <xs:element name="Nacional" id="T7.1.1">
            <xs:annotation>
                <xs:documentation>Domicilio en España</xs:documentation>
            </xs:annotation>
            <xs:complexType>
                <xs:sequence>
                    <xs:element name="Direccion" type="StringNoVacio" id="T7.1.1.1">
                        <xs:annotation>
                            <xs:documentation>Dirección. Tipo de vía,
nombre, número, piso...</xs:documentation>
                        </xs:annotation>
                    </xs:element>
                    <xs:element name="Poblacion" type="StringNoVacio" id="T7.1.1.2">
                        <xs:annotation>
                            <xs:documentation>Población. Correspondiente
al C.P.</xs:documentation>
                        </xs:annotation>
                    </xs:element>
                    <xs:element name="Provincia" type="StringNoVacio" id="T7.1.1.3">
                        <xs:annotation>
                            <xs:documentation>Nombre de la
provincia</xs:documentation>
                        </xs:annotation>
                    </xs:element>
                    <xs:element name="CodigoPostal" type="CP" id="T7.1.1.4">
                        <xs:annotation>
                            <xs:documentation>Código Postal asignado por
Correos.</xs:documentation>
                        </xs:annotation>
                    </xs:element>
                </xs:sequence>
            </xs:complexType>
        </xs:element>
        <xs:element name="Extranjero" type="DomicilioExType" id="T7.1.2">
            <xs:annotation>
                <xs:documentation>Domicilio en el extranjero</xs:documentation>
            </xs:annotation>
        </xs:element>
    </xs:choice>
</xs:complexType>
<xs:complexType name="DomicilioExType" id="T8">
    <xs:annotation>
        <xs:documentation>Datos para domicilios extranjeros</xs:documentation>
    </xs:annotation>
    <xs:sequence>
        <xs:element name="Direccion" type="StringNoVacio" id="T8.1">
            <xs:annotation>
                <xs:documentation>Dirección. Tipo de vía, nombre, número,
piso...</xs:documentation>
            </xs:annotation>
        </xs:element>
        <xs:element name="Poblacion" type="StringNoVacio" id="T8.2">
            <xs:annotation>
                <xs:documentation>Ciudad o población en el extranjero</xs:documentation>
            </xs:annotation>
        </xs:element>
        <xs:element name="Provincia" type="StringNoVacio" id="T8.3">
            <xs:annotation>
                <xs:documentation>Provincia, Estado, etc.</xs:documentation>
            </xs:annotation>
        </xs:element>
        <xs:element name="CodigoPostal" type="xs:string" id="T8.4" minOccurs="0">
            <xs:annotation>

```

```

        <xs:documentation>Código postal</xs:documentation>
      </xs:annotation>
    </xs:element>
    <xs:element name="CodigoPais" type="Pais3166-1N" id="T8.5">
      <xs:annotation>
        <xs:documentation>Código del país según ISO 3166-1
numérico</xs:documentation>
      </xs:annotation>
    </xs:element>
  </xs:sequence>
</xs:complexType>
<xs:complexType name="DomicilioType" id="T9">
  <xs:annotation>
    <xs:documentation>Domicilio estructurado (español y extranjero)</xs:documentation>
  </xs:annotation>
  <xs:choice id="T9.1">
    <xs:annotation>
      <xs:documentation>Domicilio en España o en el extranjero</xs:documentation>
    </xs:annotation>
    <xs:element name="Nacional" type="DomicilioESType" id="T9.1.1">
      <xs:annotation>
        <xs:documentation>Domicilio en España</xs:documentation>
      </xs:annotation>
    </xs:element>
    <xs:element name="Extranjero" type="DomicilioExType" id="T9.1.2">
      <xs:annotation>
        <xs:documentation>Domicilio en el extranjero</xs:documentation>
      </xs:annotation>
    </xs:element>
  </xs:choice>
</xs:complexType>
<xs:complexType name="PersonaJuridicaType" id="T10">
  <xs:annotation>
    <xs:documentation>Datos persona jurídica</xs:documentation>
  </xs:annotation>
  <xs:sequence>
    <xs:element name="Denominacion" type="StringNoVacio" id="T10.1">
      <xs:annotation>
        <xs:documentation>Nombre o razón social</xs:documentation>
      </xs:annotation>
    </xs:element>
    <xs:element name="NIF" type="NIFJuridica" id="T10.2">
      <xs:annotation>
        <xs:documentation>NIF entidad jurídica</xs:documentation>
      </xs:annotation>
    </xs:element>
  </xs:sequence>
</xs:complexType>
<xs:complexType name="RangoNumeroType" id="T11">
  <xs:annotation>
    <xs:documentation>Rango positivo Desde-Hasta</xs:documentation>
  </xs:annotation>
  <xs:sequence>
    <xs:element name="DeNumero" type="xs:positiveInteger" id="T11.1">
      <xs:annotation>
        <xs:documentation>Desde número</xs:documentation>
      </xs:annotation>
    </xs:element>
    <xs:element name="ANumero" type="xs:positiveInteger" id="T11.2">
      <xs:annotation>
        <xs:documentation>Hasta número</xs:documentation>
      </xs:annotation>
    </xs:element>
  </xs:sequence>
</xs:complexType>
<xs:complexType name="ValorNumTxtType" id="T12">
  <xs:annotation>
    <xs:documentation>Valor decimal en número y letras mayor de 0</xs:documentation>
  </xs:annotation>

```



```

<xs:sequence>
  <xs:element name="ValorNum" id="T12.1">
    <xs:annotation>
      <xs:documentation>Euros en número</xs:documentation>
    </xs:annotation>
    <xs:simpleType>
      <xs:restriction base="xs:decimal">
        <xs:minInclusive value="0"/>
      </xs:restriction>
    </xs:simpleType>
  </xs:element>
  <xs:element name="ValorTxt" type="StringNoVacio" id="T12.2">
    <xs:annotation>
      <xs:documentation>Euros en letra</xs:documentation>
    </xs:annotation>
  </xs:element>
</xs:sequence>
</xs:complexType>
<xs:complexType name="BienType" id="T13">
  <xs:annotation>
    <xs:documentation>Datos para los bienes aportados</xs:documentation>
  </xs:annotation>
  <xs:sequence>
    <xs:element name="Descripcion" type="StringNoVacio" id="T13.1">
      <xs:annotation>
        <xs:documentation>Descripción del bien aportado</xs:documentation>
      </xs:annotation>
    </xs:element>
    <xs:element name="ValorBien" type="ValorNumTxtType" id="T13.2">
      <xs:annotation>
        <xs:documentation>Valor de la aportación no dineraria en
euros</xs:documentation>
      </xs:annotation>
    </xs:element>
    <xs:element name="TituloCargas" type="StringNoVacio" id="T13.3">
      <xs:annotation>
        <xs:documentation>Texto descriptivo del carácter por el cual se posee el bien y
si está libre de cargas.</xs:documentation>
      </xs:annotation>
    </xs:element>
    <xs:element name="RangoParticipaciones" type="RangoNumeroType" id="T13.4">
      <xs:annotation>
        <xs:documentation>Participaciones correspondientes al
bien</xs:documentation>
      </xs:annotation>
    </xs:element>
  </xs:sequence>
</xs:complexType>
<xs:complexType name="FechaNumTxtType" id="T14">
  <xs:annotation>
    <xs:documentation>Fecha en número y letras</xs:documentation>
  </xs:annotation>
  <xs:sequence>
    <xs:element name="FechaNum" type="xs:date" id="T14.1">
      <xs:annotation>
        <xs:documentation>Valor en número</xs:documentation>
      </xs:annotation>
    </xs:element>
    <xs:element name="FechaTxt" type="xs:string" id="T14.2">
      <xs:annotation>
        <xs:documentation>Valor en fecha</xs:documentation>
      </xs:annotation>
    </xs:element>
  </xs:sequence>
</xs:complexType>
<xs:complexType name="DomicilioESType" id="T15">
  <xs:annotation>
    <xs:documentation>Domicilio en España normalizado</xs:documentation>
  </xs:annotation>

```

```

<xs:sequence>
  <xs:element name="TipoVia" type="xs:string" id="T15.1">
    <xs:annotation>
      <xs:documentation>Tipo de vía normalizado según INE
(TVIAN)</xs:documentation>
    </xs:annotation>
  </xs:element>
  <xs:element name="NombreVia" type="StringNoVacio" id="T15.2">
    <xs:annotation>
      <xs:documentation>Nombre de la vía</xs:documentation>
    </xs:annotation>
  </xs:element>
  <xs:element name="Numero" type="xs:string" id="T15.3" minOccurs="0">
    <xs:annotation>
      <xs:documentation>Número</xs:documentation>
    </xs:annotation>
  </xs:element>
  <xs:element name="NumeroBis" type="xs:string" id="T15.4" minOccurs="0">
    <xs:annotation>
      <xs:documentation>Número bis</xs:documentation>
    </xs:annotation>
  </xs:element>
  <xs:element name="Km" type="xs:string" id="T15.5" minOccurs="0">
    <xs:annotation>
      <xs:documentation>Punto kilométrico</xs:documentation>
    </xs:annotation>
  </xs:element>
  <xs:element name="Bloque" type="xs:string" id="T15.6" minOccurs="0">
    <xs:annotation>
      <xs:documentation>Bloque</xs:documentation>
    </xs:annotation>
  </xs:element>
  <xs:element name="Puerta" type="xs:string" id="T15.7" minOccurs="0">
    <xs:annotation>
      <xs:documentation>Puerta</xs:documentation>
    </xs:annotation>
  </xs:element>
  <xs:element name="Escalera" type="xs:string" id="T15.8" minOccurs="0">
    <xs:annotation>
      <xs:documentation>Escalera</xs:documentation>
    </xs:annotation>
  </xs:element>
  <xs:element name="Planta" type="xs:string" id="T15.9" minOccurs="0">
    <xs:annotation>
      <xs:documentation>Planta</xs:documentation>
    </xs:annotation>
  </xs:element>
  <xs:element name="Municipio" type="StringNoVacio" id="T15.10">
    <xs:annotation>
      <xs:documentation>Nombre del Municipio</xs:documentation>
    </xs:annotation>
  </xs:element>
  <xs:element name="CodigoMunicipio" id="T15.11">
    <xs:annotation>
      <xs:documentation>Código de municipio INE de 3 dígitos</xs:documentation>
    </xs:annotation>
    <xs:simpleType>
      <xs:restriction base="xs:string">
        <xs:pattern value="d{3}"/>
      </xs:restriction>
    </xs:simpleType>
  </xs:element>
  <xs:element name="Provincia" type="StringNoVacio" id="T15.12">
    <xs:annotation>
      <xs:documentation>Nombre de la provincia</xs:documentation>
    </xs:annotation>
  </xs:element>
  <xs:element name="CodigoProvincia" id="T15.13">
    <xs:annotation>

```

```

        <xs:documentation>Código de provincia INE de 2 dígitos</xs:documentation>
    </xs:annotation>
    <xs:simpleType>
        <xs:restriction base="xs:string">
            <xs:pattern value="\d{2}"/>
        </xs:restriction>
    </xs:simpleType>
</xs:element>
<xs:element name="Observaciones" type="xs:string" id="T15.14" minOccurs="0">
    <xs:annotation>
        <xs:documentation>Cualquier dato que ayude a identificar el domicilio si no
fuera posible con los campos específicos</xs:documentation>
    </xs:annotation>
</xs:element>
<xs:element name="CodigoPostal" type="CP" id="T15.15">
    <xs:annotation>
        <xs:documentation>Código Postal asignado por Correos</xs:documentation>
    </xs:annotation>
</xs:element>
</xs:sequence>
</xs:complexType>
<xs:complexType name="CNAE2009Type" id="T16">
    <xs:annotation>
        <xs:documentation>Texto actividad y código INE (CNAE-2009)</xs:documentation>
    </xs:annotation>
    <xs:sequence>
        <xs:element name="CNAETxt" type="StringNoVacio" id="T16.1">
            <xs:annotation>
                <xs:documentation>Descripción de la actividad económica según
INE</xs:documentation>
            </xs:annotation>
        </xs:element>
        <xs:element name="CNAENum" id="T16.2">
            <xs:annotation>
                <xs:documentation>Código de la actividad económica según INE (CNAE-
2009)</xs:documentation>
            </xs:annotation>
            <xs:simpleType>
                <xs:restriction base="xs:string">
                    <xs:pattern value="\d{2,4}"/>
                </xs:restriction>
            </xs:simpleType>
        </xs:element>
    </xs:sequence>
</xs:complexType>
<xs:complexType name="DiaMesType" id="T17">
    <xs:annotation>
        <xs:documentation>Tipo para día y mes</xs:documentation>
    </xs:annotation>
    <xs:sequence>
        <xs:element name="Dia" id="T17.1">
            <xs:annotation>
                <xs:documentation>Día</xs:documentation>
            </xs:annotation>
            <xs:simpleType>
                <xs:restriction base="xs:integer">
                    <xs:minInclusive value="1"/>
                    <xs:maxInclusive value="31"/>
                </xs:restriction>
            </xs:simpleType>
        </xs:element>
        <xs:element name="Mes" id="T17.2">
            <xs:annotation>
                <xs:documentation>Mes</xs:documentation>
            </xs:annotation>
            <xs:simpleType>
                <xs:restriction base="xs:integer">
                    <xs:minInclusive value="1"/>
                    <xs:maxInclusive value="12"/>
                </xs:restriction>
            </xs:simpleType>
        </xs:element>
    </xs:sequence>
</xs:complexType>

```

```

        </xs:restriction>
      </xs:simpleType>
    </xs:element>
  </xs:sequence>
</xs:complexType>
<xs:complexType name="CapitalSocialNumType" id="T18">
  <xs:annotation>
    <xs:documentation>Datos para el capital social (solo número)</xs:documentation>
  </xs:annotation>
  <xs:sequence>
    <xs:element name="CapitalNum" id="T18.1">
      <xs:annotation>
        <xs:documentation>Capital social en euros. En el caso de SLFS debe ser
inferior a 3.000 €</xs:documentation>
      </xs:annotation>
      <xs:simpleType>
        <xs:restriction base="xs:decimal">
          <xs:minInclusive value="1"/>
        </xs:restriction>
      </xs:simpleType>
    </xs:element>
    <xs:element name="NumParticipaciones" type="StringNoVacio" id="T18.2">
      <xs:annotation>
        <xs:documentation>Número de participaciones.
En el caso de SLFS las participaciones se harán sobre el capital social estatutario</xs:documentation>
      </xs:annotation>
    </xs:element>
    <xs:element name="ValorNominal" id="T18.3">
      <xs:annotation>
        <xs:documentation>Valor nominal de cada participación en
euros</xs:documentation>
      </xs:annotation>
      <xs:simpleType>
        <xs:restriction base="xs:decimal">
          <xs:minExclusive value="0"/>
        </xs:restriction>
      </xs:simpleType>
    </xs:element>
  </xs:sequence>
</xs:complexType>
<xs:complexType name="RepresentadoType" id="T19">
  <xs:annotation>
    <xs:documentation>Datos del representado y la representación</xs:documentation>
  </xs:annotation>
  <xs:sequence>
    <xs:choice id="T19.1">
      <xs:annotation>
        <xs:documentation>Persona física o jurídica</xs:documentation>
      </xs:annotation>
      <xs:element name="PersonaFisica" id="T19.1.1">
        <xs:annotation>
          <xs:documentation>Persona física representada</xs:documentation>
        </xs:annotation>
        <xs:complexType>
          <xs:complexContent>
            <xs:extension base="IdentidadFisicaType">
              <xs:sequence>
                <xs:element name="TituloAcreditativo"
id="T19.1.1.1">
                  <xs:annotation>
                    <xs:documentation>Titulo acreditativo de la representación. Valores posibles:~~
Voluntaria~
Legal~
Judicial</xs:documentation>
                  </xs:annotation>
                </xs:sequence>
              </xs:extension>
            </xs:complexContent>
          </xs:complexType>
        </xs:annotation>
      </xs:element>
    </xs:choice>
  </xs:sequence>
</xs:complexType>
</xs:annotation>
</xs:simpleType>

```

§ 26 Modelo de escritura pública de las sociedades de responsabilidad limitada

```

<xs:restriction
  base="xs:string">
  <xs:enumeration value="Voluntaria"/>
  <xs:enumeration value="Legal"/>
  <xs:enumeration value="Judicial"/>
</xs:restriction>
</xs:simpleType>
</xs:element>
</xs:sequence>
</xs:extension>
</xs:complexContent>
</xs:complexType>
</xs:element>
<xs:element name="PersonaJuridica" id="T19.1.2">
  <xs:annotation>
    <xs:documentation>Persona jurídica
representada</xs:documentation>
  </xs:annotation>
</xs:complexType>
  <xs:complexContent>
    <xs:extension base="IdentidadJuridicaType">
      <xs:sequence>
        <xs:element
name="CargoRepresentativo" type="StringNoVacio" id="T19.1.2.2">
          </xs:annotation>
          <xs:documentation>Texto libre:~~
</xs:documentation>
Indicación de la condición o título en que actúa el representante, (administrador único, solidario, mancomunados, patrono,
consejero delegado, apoderado general o especial, etc...)</xs:documentation>
          </xs:annotation>
        </xs:element>
        <xs:element name="TituloAcreditativo"
id="T19.1.2.3">
          </xs:annotation>
          <xs:documentation>Titulo acreditativo de la representación. Valores posibles:~~
- Voluntaria~
- Legal~
- Judicial~
- Orgánica</xs:documentation>
          </xs:annotation>
          </xs:simpleType>
          </xs:restriction>
        </xs:element>
      </xs:sequence>
    </xs:extension>
  </xs:complexContent>
</xs:complexType>
</xs:element>
</xs:choice>
<xs:element name="ResDocumento" type="StringNoVacio" id="T19.2">

```

```

        <xs:annotation>
          <xs:documentation>Reseña identificativa del documento del que nace la
representación</xs:documentation>
        </xs:annotation>
      </xs:element>
    <xs:choice id="T19.3">
      <xs:annotation>
        <xs:documentation>Según documento inscrito en registro
público</xs:documentation>
      </xs:annotation>
      <xs:element name="DatosInscripcion" type="StringNoVacio" id="T19.3.1">
        <xs:annotation>
          <xs:documentation>Datos de inscripción en el registro público
correspondiente</xs:documentation>
        </xs:annotation>
      </xs:element>
      <xs:element name="DocAcredita" type="StringNoVacio" id="T19.3.2">
        <xs:annotation>
          <xs:documentation>Datos y reseña de los documentos de los que
resulte acreditada la existencia y validez de la representación</xs:documentation>
        </xs:annotation>
      </xs:element>
    </xs:choice>
    <xs:element name="Facultades" type="StringNoVacio" id="T19.4">
      <xs:annotation>
        <xs:documentation>Expresión e identificación concreta de las facultades
representativas</xs:documentation>
      </xs:annotation>
    </xs:element>
    <xs:element name="JuicioNotarial" type="StringNoVacio" id="T19.5">
      <xs:annotation>
        <xs:documentation>Juicio notarial de suficiencia en relación con el acto o
negocio documentado y las facultades ejercitadas</xs:documentation>
      </xs:annotation>
    </xs:element>
    <xs:element name="Subapoderamiento" type="xs:string" id="T19.6" minOccurs="0">
      <xs:annotation>
        <xs:documentation>En casos de supuestos de subapoderado o sustitución de
poder, circunstancias representativas tanto del sustituyente como del sustituido (incluyendo el nombre del notario autorizante y
la fecha de la escritura originaria del poder o representación del primer grado)</xs:documentation>
      </xs:annotation>
    </xs:element>
  </xs:sequence>
</xs:complexType>
<xs:complexType name="IdentidadFisicaType" id="T20">
  <xs:complexContent>
    <xs:extension base="PersonaFisicaType">
      <xs:sequence>
        <xs:element name="Domicilio" type="DomicilioType" id="T20.1"/>
        <xs:element name="EstadoCivil" type="EstadoCivilType" id="T20.2"/>
        <xs:choice id="T20.3">
          <xs:annotation>
            <xs:documentation>Mayor o menor de
edad</xs:documentation>
          </xs:annotation>
          <xs:element name="MayorEdad" fixed="Mayor de edad" id="T20.3.1">
            <xs:annotation>
              <xs:documentation>Valor fijo: "Mayor de
edad"</xs:documentation>
            </xs:annotation>
          </xs:element>
        </xs:choice>
      </xs:sequence>
    </xs:extension>
  </xs:complexContent>
</xs:complexType>
  </xs:sequence>
</xs:element>
<xs:sequence id="E3.1.7.1.2.1.1.1.2">
  <xs:annotation>

```



```

        <xs:documentation>Datos de identificación de las personas jurídicas</xs:documentation>
    </xs:annotation>
    <xs:complexContent>
        <xs:extension base="PersonaJuridicaType">
            <xs:sequence>
                <xs:element name="Domicilio" type="DomicilioType" id="T21.1">
                    <xs:annotation>
                        <xs:documentation>Domicilio social</xs:documentation>
                    </xs:annotation>
                </xs:element>
                <xs:element name="DatosRegistro" type="StringNoVacio" id="T21.2">
                    <xs:annotation>
                        <xs:documentation>Datos de identificación
registral</xs:documentation>
                    </xs:annotation>
                </xs:element>
                <xs:element name="Nacionalidad" type="StringNoVacio" id="T21.3"
minOccurs="0">
                    <xs:annotation>
                        <xs:documentation>Nacionalidad</xs:documentation>
                    </xs:annotation>
                </xs:element>
            </xs:sequence>
        </xs:extension>
    </xs:complexContent>
</xs:complexType>
<xs:simpleType name="DNI">
    <xs:annotation>
        <xs:documentation>DNI</xs:documentation>
    </xs:annotation>
    <xs:restriction base="xs:string">
        <xs:length value="9"/>
        <xs:pattern value="([0-9]{8})([0-9][A-Z])"/>
    </xs:restriction>
</xs:simpleType>
<xs:simpleType name="NIF">
    <xs:annotation>
        <xs:documentation>NIF general. Personas Físicas: DNI, NIF K, NIF L, NIE (X,Y,Z) NIF M). Entidades
Jurídicas: NIF</xs:documentation>
    </xs:annotation>
    <xs:restriction base="xs:string">
        <xs:length value="9"/>
        <xs:pattern value="([0-9][A-Z])([0-9]{7})([0-9][A-Z])"/>
    </xs:restriction>
</xs:simpleType>
<xs:simpleType name="NIFFisica">
    <xs:annotation>
        <xs:documentation>NIF de personas físicas: DNI, NIF K, NIF L, NIE (X,Y,Z) NIF
M).</xs:documentation>
    </xs:annotation>
    <xs:restriction base="xs:string">
        <xs:length value="9"/>
        <xs:pattern value="([0-9][A-Z])([0-9]{7})([0-9][A-Z])"/>
    </xs:restriction>
</xs:simpleType>
<xs:simpleType name="NIFJuridica">
    <xs:annotation>
        <xs:documentation>NIF de entidades jurídicas</xs:documentation>
    </xs:annotation>
    <xs:restriction base="xs:string">
        <xs:length value="9"/>
        <xs:pattern value="[A-Z]([0-9]{8})"/>
    </xs:restriction>
</xs:simpleType>
<xs:simpleType name="StringNoVacio">
    <xs:annotation>
        <xs:documentation>Cadena de caracteres de longitud > 1</xs:documentation>
    </xs:annotation>
    <xs:restriction base="xs:string">

```



```

        <xs:minLength value="1"/>
    </xs:restriction>
</xs:simpleType>
<xs:simpleType name="StringVacio">
    <xs:annotation>
        <xs:documentation>Tipo de elemento string que no puede estar vacío</xs:documentation>
    </xs:annotation>
    <xs:restriction base="xs:string">
        <xs:length value="0"/>
    </xs:restriction>
</xs:simpleType>
<xs:simpleType name="CP">
    <xs:annotation>
        <xs:documentation>Código postal</xs:documentation>
    </xs:annotation>
    <xs:restriction base="xs:string">
        <xs:pattern value="\d{5}"/>
    </xs:restriction>
</xs:simpleType>
<xs:simpleType name="Pais3166-1N">
    <xs:annotation>
        <xs:documentation>Código del país según ISO 3166-1 numérico</xs:documentation>
    </xs:annotation>
    <xs:restriction base="xs:string">
        <xs:pattern value="\d{3}"/>
    </xs:restriction>
</xs:simpleType>
<xs:simpleType name="Logico">
    <xs:annotation>
        <xs:documentation>SI/NO</xs:documentation>
    </xs:annotation>
    <xs:restriction base="xs:string">
        <xs:pattern value="SI|NO"/>
    </xs:restriction>
</xs:simpleType>
<xs:simpleType name="Version">
    <xs:annotation>
        <xs:documentation>Número de la versión x.x[x.L] </xs:documentation>
    </xs:annotation>
    <xs:restriction base="xs:string">
        <xs:minLength value="3"/>
        <xs:pattern value="\d*\.\d*(\.\d*\p{L})?"/>
    </xs:restriction>
</xs:simpleType>
</xs:schema>

```

REPRESENTACIÓN GRÁFICA DEL ESQUEMA

Visión general del esquema XML del elemento ESCRITURA

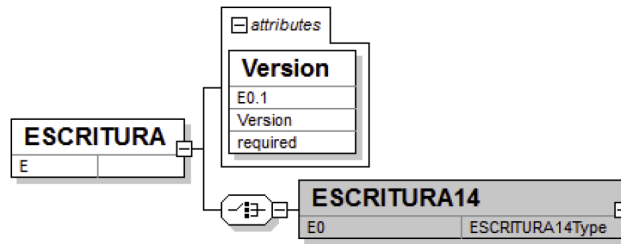

Visión general del esquema XML del tipo de dato ESCRITURA14

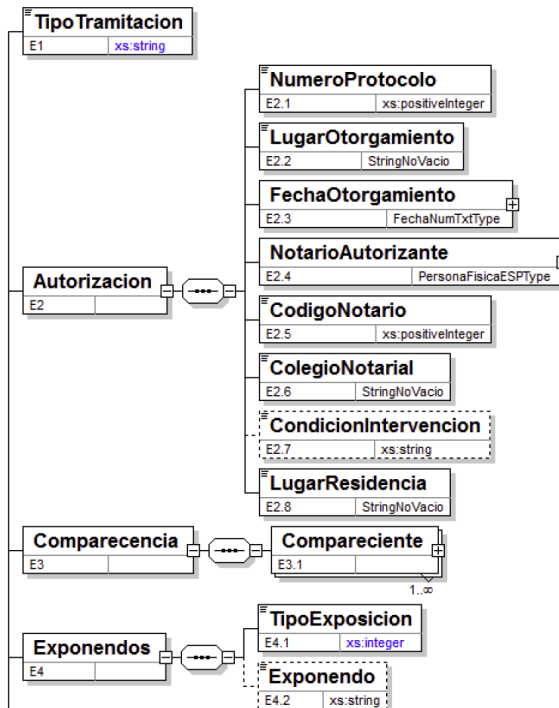

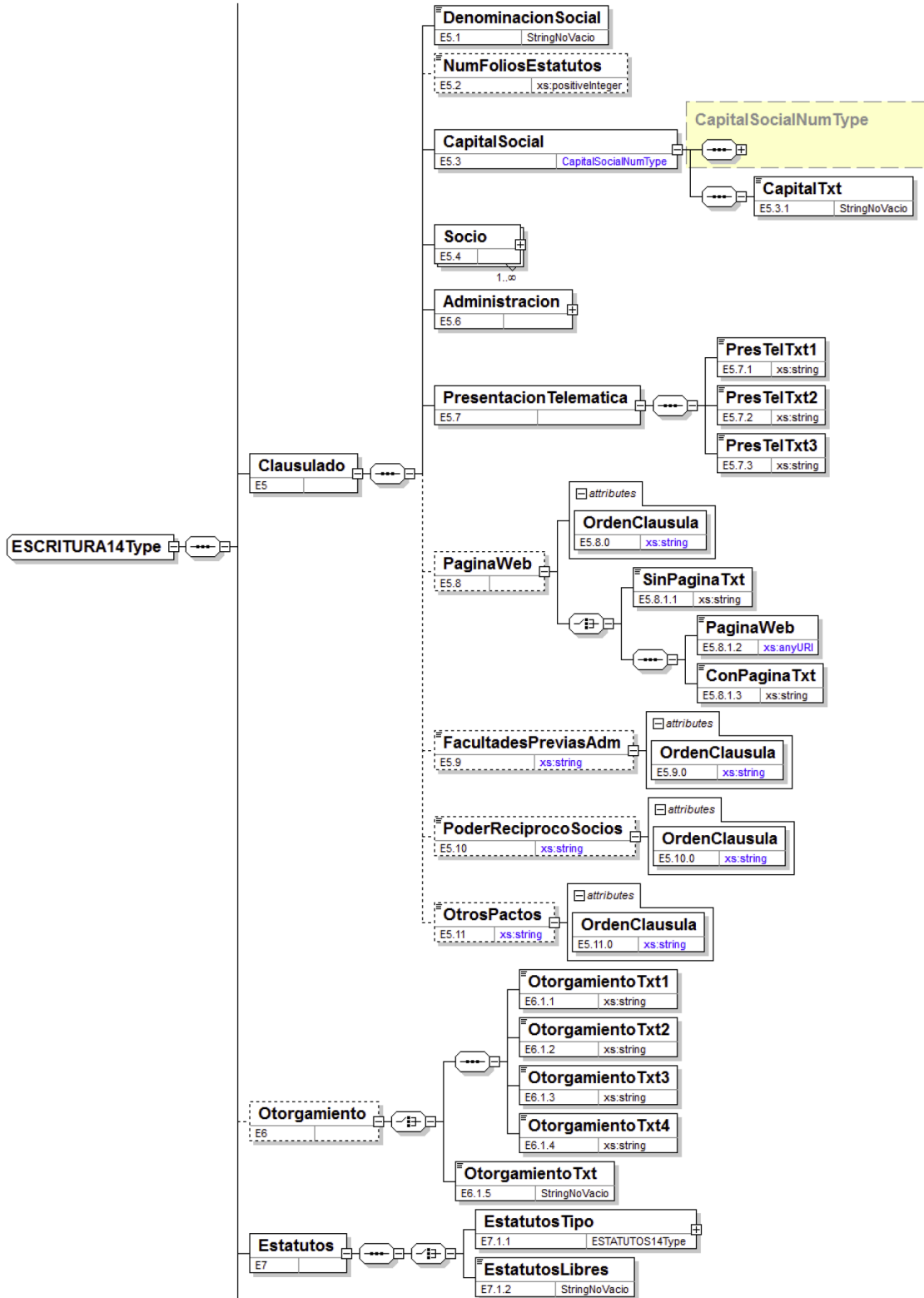

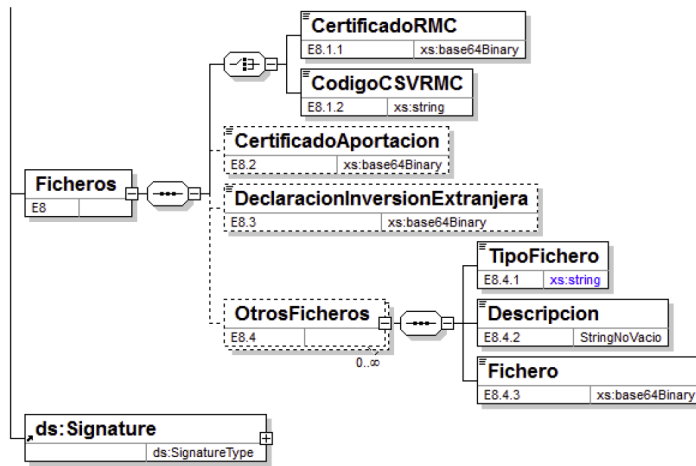

Nodo Compareciente (E3.1)

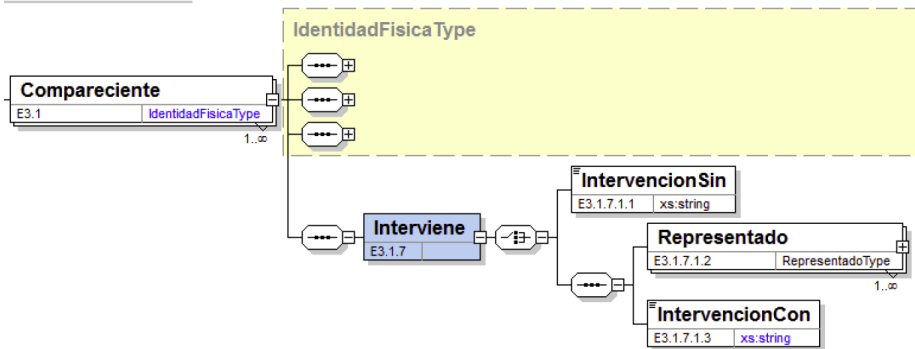

Nodo Socio (5.4)

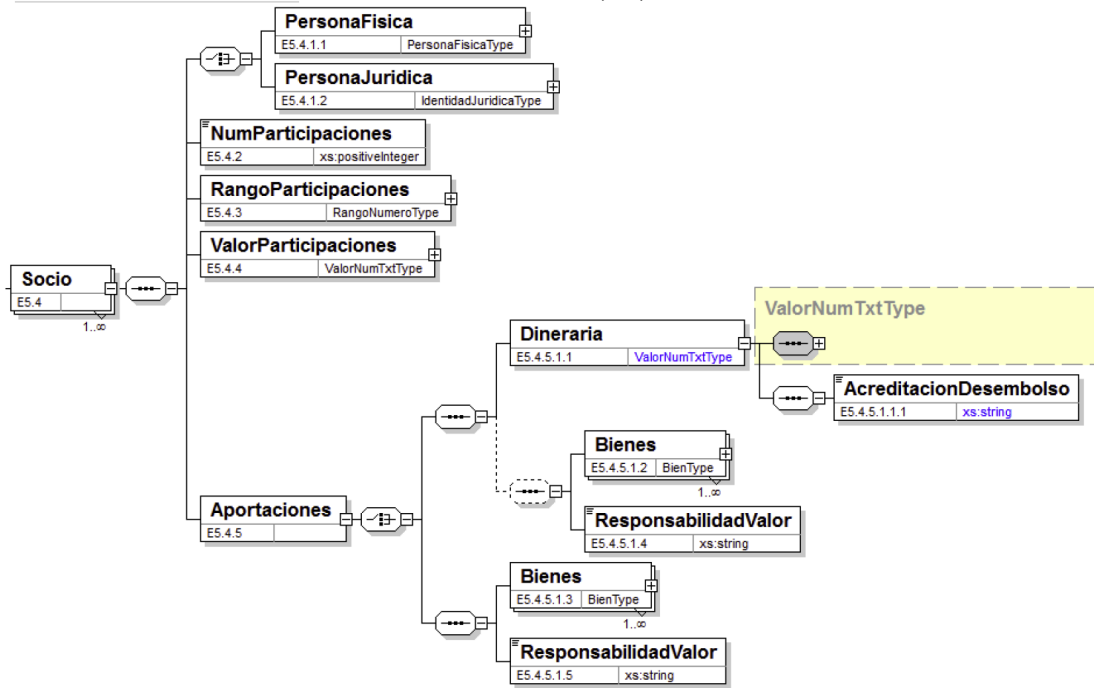

Nodo Administracion (E5.6)

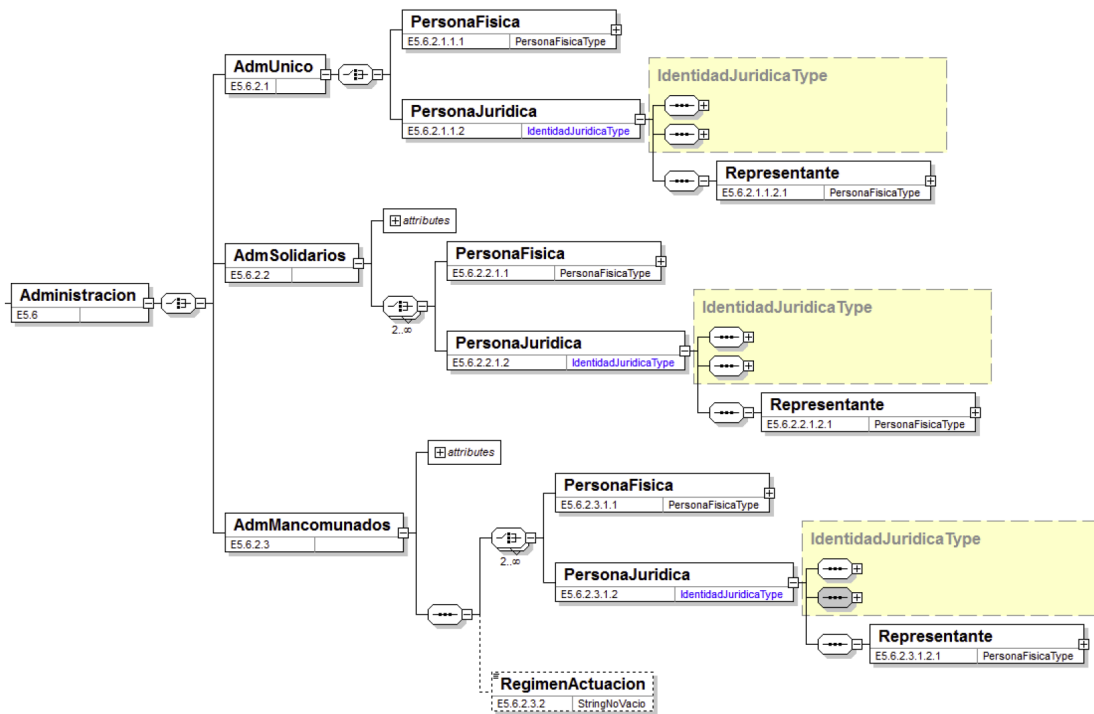

Visión general del esquema XML del tipo de dato ESTATUTOS14

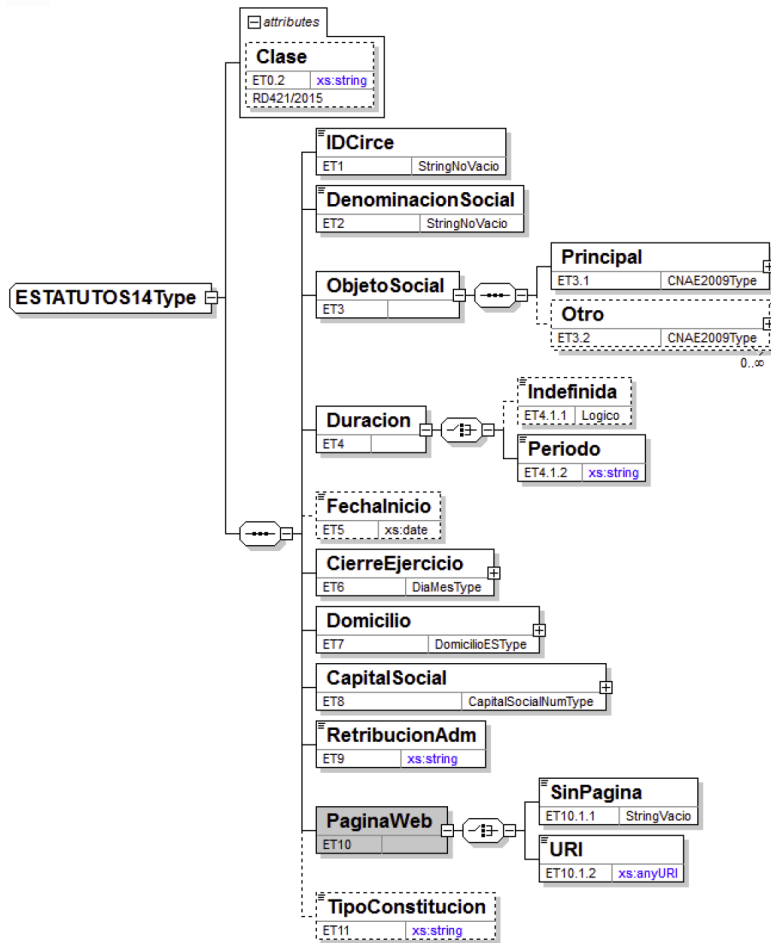

Tipos de datos predefinidos

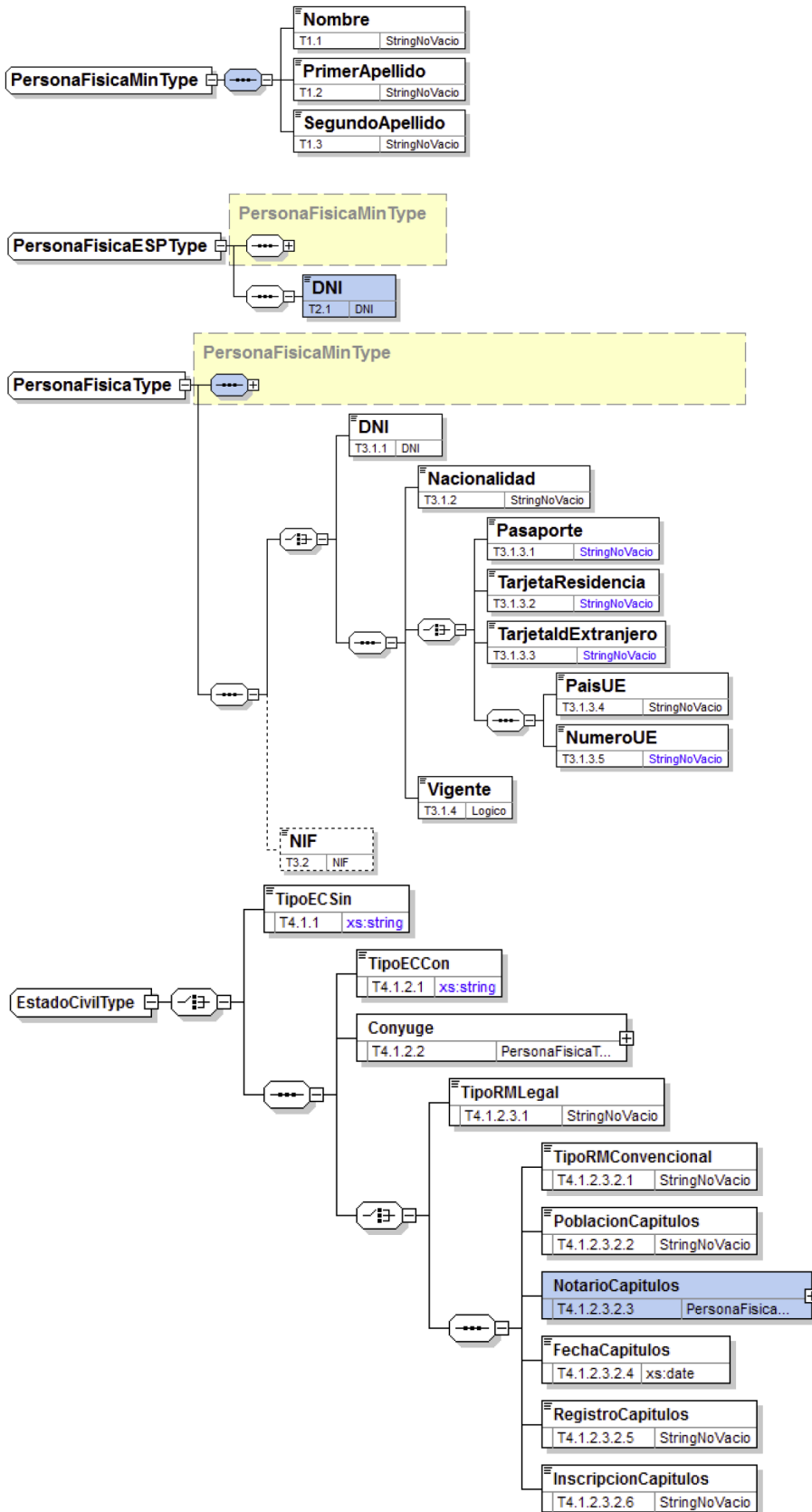

§ 26 Modelo de escritura pública de las sociedades de responsabilidad limitada

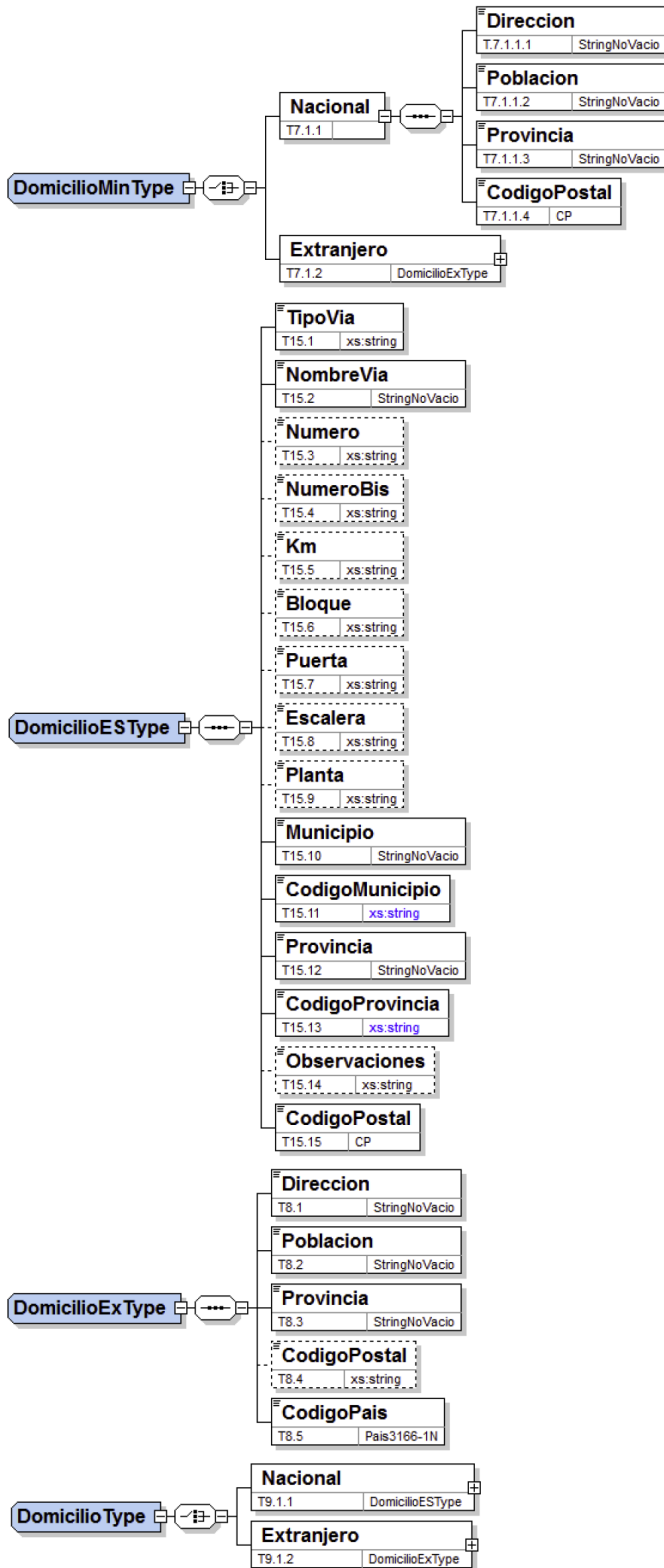

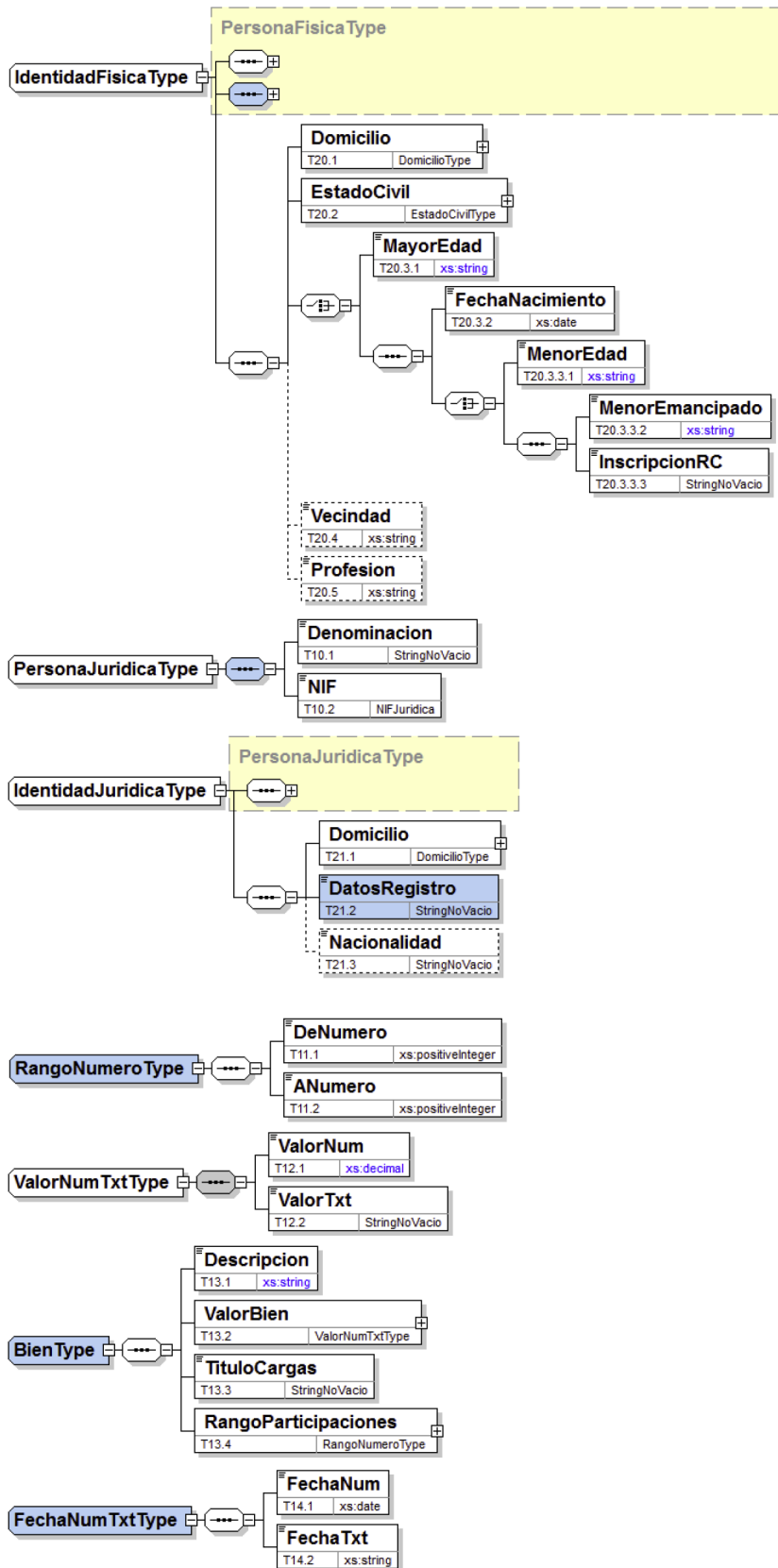

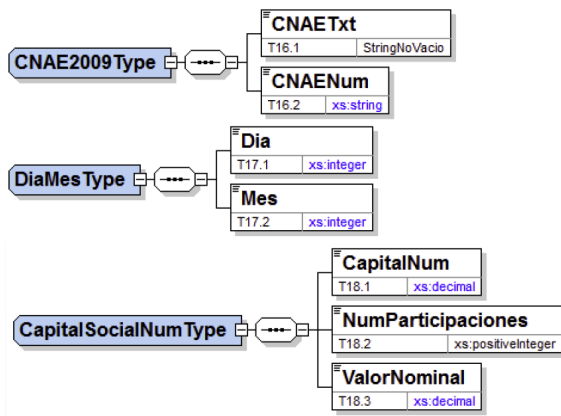

ANEXO IV

Relación de actividades que pueden integrar el objeto social por relación a las actividades y códigos de la Clasificación Nacional de Actividades Económicas

División	Grupo	Clase	
			<i>Sección A: Agricultura, Ganadería, Silvicultura y Pesca</i>
01			Agricultura, ganadería, caza y servicios relacionados con las mismas.
	01.1		Cultivos no perennes.
		01.11	Cultivo de cereales (excepto arroz), leguminosas y semillas oleaginosas.
		01.12	Cultivo de arroz.
		01.13	Cultivo de hortalizas, raíces y tubérculos.
		01.14	Cultivo de caña de azúcar.
		01.15	Cultivo de tabaco.
		01.16	Cultivo de plantas para fibras textiles.
		01.19	Otros cultivos no perennes.
	01.2		Cultivos perennes.
		01.21	Cultivo de la vid.
		01.22	Cultivo de frutos tropicales y subtropicales.
		01.23	Cultivo de cítricos.
		01.24	Cultivo de frutos con hueso y pepitas.
		01.25	Cultivo de otros árboles y arbustos frutales y frutos secos.
		01.26	Cultivo de frutos oleaginosos.
		01.27	Cultivo de plantas para bebidas.
		01.28	Cultivo de especias, plantas aromáticas, medicinales y farmacéuticas.
		01.29	Otros cultivos perennes.
	01.3		Propagación de plantas.
		01.30	Propagación de plantas.
	01.4		Producción ganadera.
		01.41	Explotación de ganado bovino para la producción de leche.
		01.42	Explotación de otro ganado bovino y búfalos.
		01.43	Explotación de caballos y otros equinos.
		01.44	Explotación de camellos y otros camélidos.
		01.45	Explotación de ganado ovino y caprino.
		01.46	Explotación de ganado porcino.
		01.47	Avicultura.
		01.49	Otras explotaciones de ganado.
	01.5		Producción agrícola combinada con la producción ganadera.
		01.50	Producción agrícola combinada con la producción ganadera.
	01.6		Actividades de apoyo a la agricultura, a la ganadería y de preparación posterior a la cosecha.
		01.61	Actividades de apoyo a la agricultura.
		01.62	Actividades de apoyo a la ganadería.
		01.63	Actividades de preparación posterior a la cosecha.
		01.64	Tratamiento de semillas para reproducción.
	01.7		Caza, captura de animales y servicios relacionados con las mismas.
		01.70	Caza, captura de animales y servicios relacionados con las mismas.

§ 26 Modelo de escritura pública de las sociedades de responsabilidad limitada

División	Grupo	Clase	
02			Silvicultura y explotación forestal.
	02.1		Silvicultura y otras actividades forestales.
		02.10	Silvicultura y otras actividades forestales.
	02.2		Explotación de la madera.
		02.20	Explotación de la madera.
	02.3		Recolección de productos silvestres, excepto madera.
		02.30	Recolección de productos silvestres, excepto madera.
	02.4		Servicios de apoyo a la silvicultura.
		02.40	Servicios de apoyo a la silvicultura.
03			Pesca y acuicultura.
	03.1		Pesca.
		03.11	Pesca marina.
		03.12	Pesca en agua dulce.
	03.2		Acuicultura.
		03.21	Acuicultura marina.
		03.22	Acuicultura en agua dulce.
			<i>Sección B: Industrias Extractivas</i>
05			Extracción de antracita, hulla y lignito.
	05.1		Extracción de antracita y hulla.
		05.10	Extracción de antracita y hulla.
	05.2		Extracción de lignito.
		05.20	Extracción de lignito.
06			Extracción de crudo de petróleo y gas natural.
	06.1		Extracción de crudo de petróleo.
		06.10	Extracción de crudo de petróleo.
	06.2		Extracción de gas natural.
		06.20	Extracción de gas natural.
07			Extracción de minerales metálicos.
	07.1		Extracción de minerales de hierro.
		07.10	Extracción de minerales de hierro.
	07.2		Extracción de minerales metálicos no férreos.
		07.29	Extracción de otros minerales metálicos no férreos.
08			Otras industrias extractivas.
	08.1		Extracción de piedra, arena y arcilla.
		08.11	Extracción de piedra ornamental y para la construcción, piedra caliza, yeso, creta y pizarra.
		08.12	Extracción de gravas y arenas; extracción de arcilla y caolín.
	08.9		Industrias extractivas.
		08.91	Extracción de minerales para productos químicos y fertilizantes.
		08.92	Extracción de turba.
		08.93	Extracción de sal.
		08.99	Otras industrias extractivas.
09			Actividades de apoyo a las industrias extractivas.
	09.1		Actividades de apoyo a la extracción de petróleo y gas natural.
		09.10	Actividades de apoyo a la extracción de petróleo y gas natural.
	09.9		Actividades de apoyo a otras industrias extractivas.
		09.90	Actividades de apoyo a otras industrias extractivas.
			<i>Sección C: Industria Manufacturera</i>
10			Industria de la alimentación.
	10.1		Procesado y conservación de carne y elaboración de productos cárnicos.
		10.11	Procesado y conservación de carne.
		10.12	Procesado y conservación de volatería.
		10.13	Elaboración de productos cárnicos y de volatería.
	10.2		Procesado y conservación de pescados, crustáceos y moluscos.
		10.21	Procesado de pescados, crustáceos y moluscos.
		10.22	Fabricación de conservas de pescado.
	10.3		Procesado y conservación de frutas y hortalizas.
		10.31	Procesado y conservación de patatas.
		10.32	Elaboración de zumos de frutas y hortalizas.
		10.39	Otro procesado y conservación de frutas y hortalizas.
	10.4		Fabricación de aceites y grasas vegetales y animales.
		10.42	Fabricación de margarina y grasas comestibles similares.
		10.43	Fabricación de aceite de oliva.
		10.44	Fabricación de otros aceites y grasas.
	10.5		Fabricación de productos lácteos.
		10.52	Elaboración de helados.
		10.53	Fabricación de quesos.
		10.54	Preparación de leche y otros productos lácteos.
	10.6		Fabricación de productos de molinería, almidones y productos amiláceos.

§ 26 Modelo de escritura pública de las sociedades de responsabilidad limitada

División	Grupo	Clase	
		10.61	Fabricación de productos de molinería.
		10.62	Fabricación de almidones y productos amiláceos.
	10.7		Fabricación de productos de panadería y pastas alimenticias.
		10.71	Fabricación de pan y de productos frescos de panadería y pastelería.
		10.72	Fabricación de galletas y productos de panadería y pastelería de larga duración.
		10.73	Fabricación de pastas alimenticias, cuscús y productos similares.
	10.8		Fabricación de otros productos alimenticios.
		10.81	Fabricación de azúcar.
		10.82	Fabricación de cacao, chocolate y productos de confitería.
		10.83	Elaboración de café, té e infusiones.
		10.84	Elaboración de especias, salsas y condimentos.
		10.85	Elaboración de platos y comidas preparados.
		10.86	Elaboración de preparados alimenticios homogeneizados y alimentos dietéticos.
		10.89	Elaboración de otros productos alimenticios.
	10.9		Fabricación de productos para la alimentación animal.
		10.91	Fabricación de productos para la alimentación de animales de granja.
		10.92	Fabricación de productos para la alimentación de animales de compañía.
11			Fabricación de bebidas.
	11.0		Fabricación de bebidas.
		11.01	Destilación, rectificación y mezcla de bebidas alcohólicas.
		11.02	Elaboración de vinos.
		11.03	Elaboración de sidra y otras bebidas fermentadas a partir de frutas.
		11.04	Elaboración de otras bebidas no destiladas, procedentes de la fermentación.
		11.05	Fabricación de cerveza.
		11.06	Fabricación de malta.
		11.07	Fabricación de bebidas no alcohólicas; producción de aguas minerales y otras aguas embotelladas.
12			Industria del tabaco.
	12.0		Industria del tabaco.
		12.00	Industria del tabaco.
13			Industria textil.
	13.1		Preparación e hilado de fibras textiles.
		13.10	Preparación e hilado de fibras textiles.
	13.2		Fabricación de tejidos textiles.
		13.20	Fabricación de tejidos textiles.
	13.3		Acabado de textiles.
		13.30	Acabado de textiles.
	13.9		Fabricación de otros productos textiles.
		13.91	Fabricación de tejidos de punto.
		13.92	Fabricación de artículos confeccionados con textiles, excepto prendas de vestir.
		13.93	Fabricación de alfombras y moquetas.
		13.94	Fabricación de cuerdas, cordeles, bramantes y redes.
		13.95	Fabricación de telas no tejidas y artículos confeccionados con ellas, excepto prendas de vestir.
		13.96	Fabricación de otros productos textiles de uso técnico e industrial.
		13.99	Fabricación de otros productos textiles.
14			Confección de prendas de vestir.
	14.1		Confección de prendas de vestir, excepto de peletería.
		14.11	Confección de prendas de vestir de cuero.
		14.12	Confección de ropa de trabajo.
		14.13	Confección de otras prendas de vestir exteriores.
		14.14	Confección de ropa interior.
		14.19	Confección de otras prendas de vestir y accesorios.
	14.2		Fabricación de artículos de peletería.
		14.20	Fabricación de artículos de peletería.
	14.3		Confección de prendas de vestir de punto.
		14.31	Confección de calcetería.
		14.39	Confección de otras prendas de vestir de punto.
15			Industria del cuero y del calzado.
	15.1		Preparación, curtido y acabado del cuero; fabricación de artículos de marroquinería, viaje y de guarnicionería y talabartería; preparación y teñido de pieles.
		15.11	Preparación, curtido y acabado del cuero; preparación y teñido de pieles.
		15.12	Fabricación de artículos de marroquinería, viaje y de guarnicionería y talabartería.
	15.2		Fabricación de calzado.
		15.20	Fabricación de calzado.
16			Industria de la madera y del corcho, excepto muebles; cestería y espartería.
	16.1		Aserrado y cepillado de la madera.
		16.10	Aserrado y cepillado de la madera.
	16.2		Fabricación de productos de madera, corcho, cestería y espartería.

§ 26 Modelo de escritura pública de las sociedades de responsabilidad limitada

División	Grupo	Clase	
		16.21	Fabricación de chapas y tableros de madera.
		16.22	Fabricación de suelos de madera ensamblados.
		16.23	Fabricación de otras estructuras de madera y piezas de carpintería y ebanistería para la construcción.
		16.24	Fabricación de envases y embalajes de madera.
		16.29	Fabricación de otros productos de madera; artículos de corcho, cestería y espartería.
17			Industria del papel.
	17.1		Fabricación de pasta papelera, papel y cartón.
		17.11	Fabricación de pasta papelera.
		17.12	Fabricación de papel y cartón.
	17.2		Fabricación de artículos de papel y de cartón.
		17.21	Fabricación de papel y cartón ondulados; fabricación de envases y embalajes de papel y cartón.
		17.22	Fabricación de artículos de papel y cartón para uso doméstico, sanitario e higiénico.
		17.23	Fabricación de artículos de papelería.
		17.24	Fabricación de papeles pintados.
		17.29	Fabricación de otros artículos de papel y cartón.
18			Artes gráficas y reproducción de soportes grabados.
	18.1		Artes gráficas y servicios relacionadas con las mismas.
		18.11	Impresión de periódicos.
		18.12	Otras actividades de impresión y artes gráficas.
		18.13	Servicios de reimpresión y preparación de soportes.
		18.14	Encuadernación y servicios relacionados con la misma.
	18.2		Reproducción de soportes grabados.
		18.20	Reproducción de soportes grabados.
19			Coquerías y refino de petróleo.
	19.1		Coquerías.
		19.10	Coquerías.
	19.2		Refino de petróleo.
		19.20	Refino de petróleo.
20			Industria química.
	20.1		Fabricación de productos químicos básicos, compuestos nitrogenados, fertilizantes, plásticos y caucho sintético en formas primarias.
		20.11	Fabricación de gases industriales.
		20.12	Fabricación de colorantes y pigmentos.
		20.13	Fabricación de otros productos básicos de química inorgánica.
		20.14	Fabricación de otros productos básicos de química orgánica.
		20.15	Fabricación de fertilizantes y compuestos nitrogenados.
		20.16	Fabricación de plásticos en formas primarias.
		20.17	Fabricación de caucho sintético en formas primarias.
	20.2		Fabricación de pesticidas y otros productos agroquímicos.
		20.20	Fabricación de pesticidas y otros productos agroquímicos.
	20.3		Fabricación de pinturas, barnices y revestimientos similares; tintas de imprenta y masillas.
		20.30	Fabricación de pinturas, barnices y revestimientos similares; tintas de imprenta y masillas.
	20.4		Fabricación de jabones, detergentes y otros artículos de limpieza y abrillantamiento; fabricación de perfumes y cosméticos.
		20.41	Fabricación de jabones, detergentes y otros artículos de limpieza y abrillantamiento.
		20.42	Fabricación de perfumes y cosméticos.
	20.5		Fabricación de otros productos químicos.
		20.51	Fabricación de explosivos.
		20.52	Fabricación de colas.
		20.53	Fabricación de aceites esenciales.
		20.59	Fabricación de otros productos químicos.
	20.6		Fabricación de fibras artificiales y sintéticas.
		20.60	Fabricación de fibras artificiales y sintéticas.
21			Fabricación de productos farmacéuticos.
	21.1		Fabricación de productos farmacéuticos de base.
		21.10	Fabricación de productos farmacéuticos de base.
	21.2		Fabricación de especialidades farmacéuticas.
		21.20	Fabricación de especialidades farmacéuticas.
22			Fabricación de productos de caucho y plásticos.
	22.1		Fabricación de productos de caucho.
		22.11	Fabricación de neumáticos y cámaras de caucho; reconstrucción y recauchutado de neumáticos.
		22.19	Fabricación de otros productos de caucho.
	22.2		Fabricación de productos de plástico.
		22.21	Fabricación de placas, hojas, tubos y perfiles de plástico.

§ 26 Modelo de escritura pública de las sociedades de responsabilidad limitada

División	Grupo	Clase	
		22.22	Fabricación de envases y embalajes de plástico.
		22.23	Fabricación de productos de plástico para la construcción.
		22.29	Fabricación de otros productos de plástico.
23			Fabricación de otros productos minerales no metálicos.
	23.1		Fabricación de vidrio y productos de vidrio.
		23.11	Fabricación de vidrio plano.
		23.12	Manipulado y transformación de vidrio plano.
		23.13	Fabricación de vidrio hueco.
		23.14	Fabricación de fibra de vidrio.
		23.19	Fabricación y manipulado de otro vidrio, incluido el vidrio técnico.
	23.2		Fabricación de productos cerámicos refractarios.
		23.20	Fabricación de productos cerámicos refractarios.
	23.3		Fabricación de productos cerámicos para la construcción.
		23.31	Fabricación de azulejos y baldosas de cerámica.
		23.32	Fabricación de ladrillos, tejas y productos de tierras cocidas para la construcción.
	23.4		Fabricación de otros productos cerámicos.
		23.41	Fabricación de artículos cerámicos de uso doméstico y ornamental.
		23.42	Fabricación de aparatos sanitarios cerámicos.
		23.43	Fabricación de aisladores y piezas aislantes de material cerámico.
		23.44	Fabricación de otros productos cerámicos de uso técnico.
		23.49	Fabricación de otros productos cerámicos.
	23.5		Fabricación de cemento, cal y yeso.
		23.51	Fabricación de cemento.
		23.52	Fabricación de cal y yeso.
	23.6		Fabricación de elementos de hormigón, cemento y yeso.
		23.61	Fabricación de elementos de hormigón para la construcción.
		23.62	Fabricación de elementos de yeso para la construcción.
		23.63	Fabricación de hormigón fresco.
		23.64	Fabricación de mortero.
		23.65	Fabricación de fibrocemento.
		23.69	Fabricación de otros productos de hormigón, yeso y cemento.
	23.7		Corte, tallado y acabado de la piedra.
		23.70	Corte, tallado y acabado de la piedra.
	23.9		Fabricación de productos abrasivos y productos minerales no metálicos.
		23.91	Fabricación de productos abrasivos.
		23.99	Fabricación de otros productos minerales no metálicos.
24			Metalurgia; fabricación de productos de hierro, acero y ferroaleaciones.
	24.1		Fabricación de productos básicos de hierro, acero y ferroaleaciones.
		24.10	Fabricación de productos básicos de hierro, acero y ferroaleaciones.
	24.2		Fabricación de tubos, tuberías, perfiles huecos y sus accesorios, de acero.
		24.20	Fabricación de tubos, tuberías, perfiles huecos y sus accesorios, de acero.
	24.3		Fabricación de otros productos de primera transformación del acero.
		24.31	Estirado en frío.
		24.32	Laminación en frío.
		24.33	Producción de perfiles en frío por conformación con plegado.
		24.34	Trefilado en frío.
	24.4		Producción de metales preciosos y de otros metales no féreos.
		24.41	Producción de metales preciosos.
		24.42	Producción de aluminio.
		24.43	Producción de plomo, zinc y estaño.
		24.44	Producción de cobre.
		24.45	Producción de otros metales no féreos.
	24.5		Fundición de metales.
		24.51	Fundición de hierro.
		24.52	Fundición de acero.
		24.53	Fundición de metales ligeros.
		24.54	Fundición de otros metales no féreos.
25			Fabricación de productos metálicos, excepto maquinaria y equipo.
	25.1		Fabricación de elementos metálicos para la construcción.
		25.11	Fabricación de estructuras metálicas y sus componentes.
		25.12	Fabricación de carpintería metálica.
	25.2		Fabricación de cisternas, grandes depósitos y contenedores de metal.
		25.21	Fabricación de radiadores y calderas para calefacción central.
		25.29	Fabricación de otras cisternas, grandes depósitos y contenedores de metal.
	25.3		Fabricación de generadores de vapor, excepto calderas para calefacción central.
		25.30	Fabricación de generadores de vapor, excepto calderas para calefacción central.
	25.5		Forja, estampación y embutición de metales; metalurgia de polvos.
		25.50	Forja, estampación y embutición de metales; metalurgia de polvos.
	25.6		Tratamiento y revestimiento de metales; ingeniería mecánica por cuenta de terceros.

§ 26 Modelo de escritura pública de las sociedades de responsabilidad limitada

División	Grupo	Clase	
		25.61	Tratamiento y revestimiento de metales.
		25.62	Ingeniería mecánica por cuenta de terceros.
	25.7		Fabricación de artículos de cuchillería y cubertería, herramientas y ferretería.
		25.71	Fabricación de artículos de cuchillería y cubertería.
		25.72	Fabricación de cerraduras y herrajes.
		25.73	Fabricación de herramientas.
	25.9		Fabricación de otros productos metálicos.
		25.91	Fabricación de bidones y toneles de hierro o acero.
		25.92	Fabricación de envases y embalajes metálicos ligeros.
		25.93	Fabricación de productos de alambre, cadenas y muelles.
		25.94	Fabricación de pernos y productos de tornillería.
		25.99	Fabricación de otros productos metálicos.
26			Fabricación de productos informáticos, electrónicos y ópticos.
	26.1		Fabricación de componentes electrónicos y circuitos impresos ensamblados.
		26.11	Fabricación de componentes electrónicos.
		26.12	Fabricación de circuitos impresos ensamblados.
	26.2		Fabricación de ordenadores y equipos periféricos.
		26.20	Fabricación de ordenadores y equipos periféricos.
	26.3		Fabricación de equipos de telecomunicaciones.
		26.30	Fabricación de equipos de telecomunicaciones.
	26.4		Fabricación de productos electrónicos de consumo.
		26.40	Fabricación de productos electrónicos de consumo.
	26.5		Fabricación de instrumentos y aparatos de medida, verificación y navegación; fabricación de relojes.
		26.51	Fabricación de instrumentos y aparatos de medida, verificación y navegación.
		26.52	Fabricación de relojes.
	26.6		Fabricación de equipos de radiación, electromédicos y electroterapéuticos.
		26.60	Fabricación de equipos de radiación, electromédicos y electroterapéuticos.
	26.7		Fabricación de instrumentos de óptica y equipo fotográfico.
		26.70	Fabricación de instrumentos de óptica y equipo fotográfico.
	26.8		Fabricación de soportes magnéticos y ópticos.
		26.80	Fabricación de soportes magnéticos y ópticos.
27			Fabricación de material y equipo eléctrico.
	27.1		Fabricación de motores, generadores y transformadores eléctricos, y de aparatos de distribución y control eléctrico.
		27.11	Fabricación de motores, generadores y transformadores eléctricos.
		27.12	Fabricación de aparatos de distribución y control eléctrico.
	27.2		Fabricación de pilas y acumuladores eléctricos.
		27.20	Fabricación de pilas y acumuladores eléctricos.
	27.3		Fabricación de cables y dispositivos de cableado.
		27.31	Fabricación de cables de fibra óptica.
		27.32	Fabricación de otros hilos y cables electrónicos y eléctricos.
		27.33	Fabricación de dispositivos de cableado.
	27.4		Fabricación de lámparas y aparatos eléctricos de iluminación.
		27.40	Fabricación de lámparas y aparatos eléctricos de iluminación.
	27.5		Fabricación de aparatos domésticos.
		27.51	Fabricación de electrodomésticos.
		27.52	Fabricación de aparatos domésticos no eléctricos.
	27.9		Fabricación de otro material y equipo eléctrico.
		27.90	Fabricación de otro material y equipo eléctrico.
28			Fabricación de maquinaria y equipo.
	28.1		Fabricación de maquinaria de uso general.
		28.11	Fabricación de motores y turbinas, excepto los destinados a aeronaves, vehículos automóviles y ciclomotores.
		28.12	Fabricación de equipos de transmisión hidráulica y neumática.
		28.13	Fabricación de otras bombas y compresores.
		28.14	Fabricación de otra grifería y válvulas.
		28.15	Fabricación de cojinetes, engranajes y órganos mecánicos de transmisión.
	28.2		Fabricación de otra maquinaria de uso general.
		28.21	Fabricación de hornos y quemadores.
		28.22	Fabricación de maquinaria de elevación y manipulación.
		28.23	Fabricación de máquinas y equipos de oficina, excepto equipos informáticos.
		28.24	Fabricación de herramientas eléctricas manuales.
		28.25	Fabricación de maquinaria de ventilación y refrigeración no doméstica.
		28.29	Fabricación de otra maquinaria de uso general.
	28.3		Fabricación de maquinaria agraria y forestal.
		28.30	Fabricación de maquinaria agraria y forestal.
	28.4		Fabricación de máquinas herramienta para trabajar el metal y otras máquinas herramienta.

§ 26 Modelo de escritura pública de las sociedades de responsabilidad limitada

División	Grupo	Clase	
		28.41	Fabricación de maquinas herramienta para trabajar el metal.
		28.49	Fabricación de otras máquinas herramienta.
	28.9		Fabricación de otra maquinaria para usos específicos.
		28.91	Fabricación de maquinaria para la industria metalúrgica.
		28.92	Fabricación de maquinaria para las industrias extractivas y de la construcción.
		28.93	Fabricación de maquinaria para la industria de la alimentación, bebidas y tabaco.
		28.94	Fabricación de maquinaria para las industrias textil, de la confección y del cuero.
		28.95	Fabricación de maquinaria para la industria del papel y del cartón.
		28.96	Fabricación de maquinaria para las industrias del plástico y del caucho.
		28.99	Fabricación de otra maquinaria para usos específicos.
29			Fabricación de vehículos de motor, remolques y semirremolques.
	29.1		Fabricación de vehículos de motor.
		29.10	Fabricación de vehículos de motor.
	29.2		Fabricación de carrocerías para vehículos de motor; fabricación de remolques y semirremolques.
		29.20	Fabricación de carrocerías para vehículos de motor; fabricación de remolques y semirremolques.
	29.3		Fabricación de componentes, piezas y accesorios para vehículos de motor.
		29.31	Fabricación de equipos eléctricos y electrónicos para vehículos de motor.
		29.32	Fabricación de otros componentes, piezas y accesorios para vehículos de motor.
30			Fabricación de otro material de transporte.
	30.1		Construcción naval.
		30.11	Construcción de barcos y estructuras flotantes.
		30.12	Construcción de embarcaciones de recreo y deporte.
	30.2		Fabricación de locomotoras y material ferroviario.
		30.20	Fabricación de locomotoras y material ferroviario.
	30.3		Construcción aeronáutica y espacial y su maquinaria.
		30.30	Construcción aeronáutica y espacial y su maquinaria.
	30.9		Fabricación de material de transporte.
		30.91	Fabricación de motocicletas.
		30.92	Fabricación de bicicletas y de vehículos para personas con discapacidad.
		30.99	Fabricación de otro material de transporte.
31			Fabricación de muebles.
	31.0		Fabricación de muebles.
		31.01	Fabricación de muebles de oficina y de establecimientos comerciales.
		31.02	Fabricación de muebles de cocina.
		31.03	Fabricación de colchones.
		31.09	Fabricación de otros muebles.
32			Otras industrias manufactureras.
	32.1		Fabricación de artículos de joyería, bisutería y similares.
		32.11	Fabricación de monedas.
		32.12	Fabricación de artículos de joyería y artículos similares.
		32.13	Fabricación de artículos de bisutería y artículos similares.
	32.2		Fabricación de instrumentos musicales.
		32.20	Fabricación de instrumentos musicales.
	32.3		Fabricación de artículos de deporte.
		32.30	Fabricación de artículos de deporte.
	32.4		Fabricación de juegos y juguetes.
		32.40	Fabricación de juegos y juguetes.
	32.5		Fabricación de instrumentos y suministros médicos y odontológicos.
		32.50	Fabricación de instrumentos y suministros médicos y odontológicos.
	32.9		Industrias manufactureras.
		32.91	Fabricación de escobas, brochas y cepillos.
		32.99	Otras industrias manufactureras.
33			Reparación e instalación de maquinaria y equipo.
	33.1		Reparación de productos metálicos, maquinaria y equipo.
		33.11	Reparación de productos metálicos.
		33.12	Reparación de maquinaria.
		33.13	Reparación de equipos electrónicos y ópticos.
		33.14	Reparación de equipos eléctricos.
		33.15	Reparación y mantenimiento naval.
		33.16	Reparación y mantenimiento aeronáutico y espacial.
		33.17	Reparación y mantenimiento de otro material de transporte.
		33.19	Reparación de otros equipos.
	33.2		Instalación de máquinas y equipos industriales.
		33.20	Instalación de máquinas y equipos industriales.
			<i>Sección D: Suministro de Energía Eléctrica, Gas, Vapor y Aire Acondicionado</i>
35			Suministro de energía eléctrica, gas, vapor y aire acondicionado.
		35.12	Transporte de energía eléctrica.

§ 26 Modelo de escritura pública de las sociedades de responsabilidad limitada

División	Grupo	Clase	
		35.13	Distribución de energía eléctrica.
		35.14	Comercio de energía eléctrica.
		35.15	Producción de energía hidroeléctrica.
		35.16	Producción de energía eléctrica de origen térmico convencional.
		35.17	Producción de energía eléctrica de origen nuclear.
		35.18	Producción de energía eléctrica de origen eólico.
		35.19	Producción de energía eléctrica de otros tipos.
	35.2		Producción de gas; distribución por tubería de combustibles gaseosos.
		35.21	Producción de gas.
		35.23	Comercio de gas por tubería.
	35.3		Suministro de vapor y aire acondicionado.
		35.30	Suministro de vapor y aire acondicionado.
			<i>Sección E: Suministro de Agua, Actividades de Saneamiento, Gestión de Residuos y Descantaminación</i>
36			Captación, depuración y distribución de agua.
	36.0		Captación, depuración y distribución de agua.
		36.00	Captación, depuración y distribución de agua.
37			Recogida y tratamiento de aguas residuales.
	37.0		Recogida y tratamiento de aguas residuales.
		37.00	Recogida y tratamiento de aguas residuales.
38			Recogida, tratamiento y eliminación de residuos; valorización.
	38.1		Recogida de residuos.
		38.11	Recogida de residuos no peligrosos.
		38.12	Recogida de residuos peligrosos.
	38.2		Tratamiento y eliminación de residuos.
		38.21	Tratamiento y eliminación de residuos no peligrosos.
	38.3		Valorización.
		38.31	Separación y clasificación de materiales.
		38.32	Valorización de materiales ya clasificados.
39			Actividades de descontaminación y otros servicios de gestión de residuos.
	39.0		Actividades de descontaminación y otros servicios de gestión de residuos.
		39.00	Actividades de descontaminación y otros servicios de gestión de residuos.
			<i>Sección F: Construcción</i>
41			Construcción de edificios.
	41.1		Promoción inmobiliaria.
		41.10	Promoción inmobiliaria.
	41.2		Construcción de edificios.
		41.21	Construcción de edificios residenciales.
		41.22	Construcción de edificios no residenciales.
42			Ingeniería civil.
	42.1		Construcción de carreteras y vías férreas, puentes y túneles.
		42.11	Construcción de carreteras y autopistas.
		42.12	Construcción de vías férreas de superficie y subterráneas.
		42.13	Construcción de puentes y túneles.
	42.2		Construcción de redes.
		42.21	Construcción de redes para fluidos.
		42.22	Construcción de redes eléctricas y de telecomunicaciones.
	42.9		Construcción de otros proyectos de ingeniería civil.
		42.91	Obras hidráulicas.
		42.99	Construcción de otros proyectos de ingeniería civil.
43			Actividades de construcción especializada.
	43.1		Demolición y preparación de terrenos.
		43.11	Demolición.
		43.12	Preparación de terrenos.
		43.13	Perforaciones y sondeos.
	43.2		Instalaciones eléctricas, de fontanería y otras instalaciones en obras de construcción.
		43.21	Instalaciones eléctricas.
		43.22	Fontanería, instalaciones de sistemas de calefacción y aire acondicionado.
		43.29	Otras instalaciones en obras de construcción.
	43.3		Acabado de edificios.
		43.31	Revocamiento.
		43.32	Instalación de carpintería.
		43.33	Revestimiento de suelos y paredes.
		43.34	Pintura y acristalamiento.
		43.39	Otro acabado de edificios.
	43.9		Otras actividades de construcción especializada.
		43.91	Construcción de cubiertas.
		43.99	Otras actividades de construcción especializada.

§ 26 Modelo de escritura pública de las sociedades de responsabilidad limitada

División	Grupo	Clase	
			<i>Sección G: Comercio al por Mayor y al por Menor; Reparación de Vehículos de Motor y Motocicletas</i>
45			Venta y reparación de vehículos de motor y motocicletas.
	45.1		Venta de vehículos de motor.
		45.11	Venta de automóviles y vehículos de motor ligeros.
		45.19	Venta de otros vehículos de motor.
	45.2		Mantenimiento y reparación de vehículos de motor.
		45.20	Mantenimiento y reparación de vehículos de motor.
	45.3		Comercio de repuestos y accesorios de vehículos de motor.
		45.31	Comercio al por mayor de repuestos y accesorios de vehículos de motor.
		45.32	Comercio al por menor de repuestos y accesorios de vehículos de motor.
	45.4		Venta, mantenimiento y reparación de motocicletas y de sus repuestos y accesorios.
		45.40	Venta, mantenimiento y reparación de motocicletas y de sus repuestos y accesorios.
46			Comercio al por mayor e intermediarios del comercio, excepto de vehículos de motor y motocicletas.
	46.1		Intermediarios del comercio.
		46.11	Intermediarios del comercio de materias primas agrarias, animales vivos, materias primas textiles y productos semielaborados.
		46.12	Intermediarios del comercio de combustibles, minerales, metales y productos químicos industriales.
		46.13	Intermediarios del comercio de la madera y materiales de construcción.
		46.14	Intermediarios del comercio de maquinaria, equipo industrial, embarcaciones y aeronaves.
		46.15	Intermediarios del comercio de muebles, artículos para el hogar y ferretería.
		46.16	Intermediarios del comercio de textiles, prendas de vestir, peletería, calzado y artículos de cuero.
		46.17	Intermediarios del comercio de productos alimenticios, bebidas y tabaco.
		46.18	Intermediarios del comercio especializados en la venta de otros productos específicos.
		46.19	Intermediarios del comercio de productos diversos.
	46.2		Comercio al por mayor de materias primas agrarias y de animales vivos.
		46.21	Comercio al por mayor de cereales, tabaco en rama, simientes y alimentos para animales.
		46.22	Comercio al por mayor de flores y plantas.
		46.23	Comercio al por mayor de animales vivos.
		46.24	Comercio al por mayor de cueros y pieles.
	46.3		Comercio al por mayor de productos alimenticios, bebidas y tabaco.
		46.31	Comercio al por mayor de frutas y hortalizas.
		46.32	Comercio al por mayor de carne y productos cárnicos.
		46.33	Comercio al por mayor de productos lácteos, huevos, aceites y grasas comestibles.
		46.34	Comercio al por mayor de bebidas.
		46.35	Comercio al por mayor de productos del tabaco.
		46.36	Comercio al por mayor de azúcar, chocolate y confitería.
		46.37	Comercio al por mayor de café, té, cacao y especias.
		46.38	Comercio al por mayor de pescados, mariscos y otros productos alimenticios.
		46.39	Comercio al por mayor, no especializado, de productos alimenticios, bebidas y tabaco.
	46.4		Comercio al por mayor de artículos de uso doméstico.
		46.41	Comercio al por mayor de textiles.
		46.42	Comercio al por mayor de prendas de vestir y calzado.
		46.43	Comercio al por mayor de aparatos electrodomésticos.
		46.44	Comercio al por mayor de porcelana, cristalería y artículos de limpieza.
		46.45	Comercio al por mayor de productos de perfumería y cosmética.
		46.46	Comercio al por mayor de productos farmacéuticos.
		46.47	Comercio al por mayor de muebles, alfombras y aparatos de iluminación.
		46.48	Comercio al por mayor de artículos de relojería y joyería.
		46.49	Comercio al por mayor de otros artículos de uso doméstico.
	46.5		Comercio al por mayor de equipos para las tecnologías de la información y las comunicaciones.
		46.51	Comercio al por mayor de ordenadores, equipos periféricos y programas informáticos.
		46.52	Comercio al por mayor de equipos electrónicos y de telecomunicaciones y sus componentes.
	46.6		Comercio al por mayor de otra maquinaria, equipos y suministros.
		46.61	Comercio al por mayor de maquinaria, equipos y suministros agrícolas.
		46.62	Comercio al por mayor de máquinas herramienta.
		46.63	Comercio al por mayor de maquinaria para la minería, la construcción y la ingeniería civil.

§ 26 Modelo de escritura pública de las sociedades de responsabilidad limitada

División	Grupo	Clase	
		46.64	Comercio al por mayor de maquinaria para la industria textil y de máquinas de coser y tricotar.
		46.65	Comercio al por mayor de muebles de oficina.
		46.66	Comercio al por mayor de otra maquinaria y equipo de oficina.
		46.69	Comercio al por mayor de otra maquinaria y equipo.
	46.7		Otro comercio al por mayor especializado.
		46.71	Comercio al por mayor de combustibles sólidos, líquidos y gaseosos, y productos similares.
		46.72	Comercio al por mayor de metales y minerales metálicos.
		46.73	Comercio al por mayor de madera, materiales de construcción y aparatos sanitarios.
		46.74	Comercio al por mayor de ferretería, fontanería y calefacción.
		46.75	Comercio al por mayor de productos químicos.
		46.76	Comercio al por mayor de otros productos semielaborados.
		46.77	Comercio al por mayor de chatarra y productos de desecho.
	46.9		Comercio al por mayor no especializado.
		46.90	Comercio al por mayor no especializado.
47			Comercio al por menor, excepto de vehículos de motor y motocicletas.
	47.1		Comercio al por menor en establecimientos no especializados.
		47.11	Comercio al por menor en establecimientos no especializados, con predominio en productos alimenticios, bebidas y tabaco.
		47.19	Otro comercio al por menor en establecimientos no especializados.
	47.2		Comercio al por menor de productos alimenticios, bebidas y tabaco en establecimientos especializados.
		47.21	Comercio al por menor de frutas y hortalizas en establecimientos especializados.
		47.22	Comercio al por menor de carne y productos cárnicos en establecimientos especializados.
		47.23	Comercio al por menor de pescados y mariscos en establecimientos especializados.
		47.24	Comercio al por menor de pan y productos de panadería, confitería y pastelería en establecimientos especializados.
		47.25	Comercio al por menor de bebidas en establecimientos especializados.
		47.26	Comercio al por menor de productos de tabaco en establecimientos especializados.
		47.29	Otro comercio al por menor de productos alimenticios en establecimientos especializados.
	47.3		Comercio al por menor de combustible para la automoción en establecimientos especializados.
		47.30	Comercio al por menor de combustible para la automoción en establecimientos especializados.
	47.4		Comercio al por menor de equipos para las tecnologías de la información y las comunicaciones en establecimientos especializados.
		47.41	Comercio al por menor de ordenadores, equipos periféricos y programas informáticos en establecimientos especializados.
		47.42	Comercio al por menor de equipos de telecomunicaciones en establecimientos especializados.
		47.43	Comercio al por menor de equipos de audio y vídeo en establecimientos especializados.
	47.5		Comercio al por menor de otros artículos de uso doméstico en establecimientos especializados.
		47.51	Comercio al por menor de textiles en establecimientos especializados.
		47.52	Comercio al por menor de ferretería, pintura y vidrio en establecimientos especializados.
		47.53	Comercio al por menor de alfombras, moquetas y revestimientos de paredes y suelos en establecimientos especializados.
		47.54	Comercio al por menor de aparatos electrodomésticos en establecimientos especializados.
		47.59	Comercio al por menor de muebles, aparatos de iluminación y otros artículos de uso doméstico en establecimientos especializados.
	47.6		Comercio al por menor de artículos culturales y recreativos en establecimientos especializados.
		47.61	Comercio al por menor de libros en establecimientos especializados.
		47.62	Comercio al por menor de periódicos y artículos de papelería en establecimientos especializados.
		47.63	Comercio al por menor de grabaciones de música y vídeo en establecimientos especializados.
		47.64	Comercio al por menor de artículos deportivos en establecimientos especializados.
		47.65	Comercio al por menor de juegos y juguetes en establecimientos especializados.
	47.7		Comercio al por menor de otros artículos en establecimientos especializados.
		47.71	Comercio al por menor de prendas de vestir en establecimientos especializados.
		47.72	Comercio al por menor de calzado y artículos de cuero en establecimientos especializados.

§ 26 Modelo de escritura pública de las sociedades de responsabilidad limitada

División	Grupo	Clase	
		47.73	Comercio al por menor de productos farmacéuticos en establecimientos especializados.
		47.74	Comercio al por menor de artículos médicos y ortopédicos en establecimientos especializados.
		47.75	Comercio al por menor de productos cosméticos e higiénicos en establecimientos especializados.
		47.76	Comercio al por menor de flores, plantas, semillas, fertilizantes, animales de compañía y alimentos para los mismos en establecimientos especializados.
		47.77	Comercio al por menor de artículos de relojería y joyería en establecimientos especializados.
		47.78	Otro comercio al por menor de artículos nuevos en establecimientos especializados.
		47.79	Comercio al por menor de artículos de segunda mano en establecimientos especializados.
	47.8		Comercio al por menor en puestos de venta y mercadillos.
		47.81	Comercio al por menor de productos alimenticios, bebidas y tabaco en puestos de venta y mercadillos.
		47.82	Comercio al por menor de productos textiles, prendas de vestir y calzado en puestos de venta y mercadillos.
		47.89	Comercio al por menor de otros productos en puestos de venta y mercadillos.
	47.9		Comercio al por menor no realizado ni en establecimientos, ni en puestos de venta ni en mercadillos.
		47.91	Comercio al por menor por correspondencia o Internet.
		47.99	Otro comercio al por menor no realizado ni en establecimientos, ni en puestos de venta ni en mercadillos.
			<i>Sección H: Transporte y Almacenamiento</i>
49			Transporte terrestre y por tubería.
	49.3		Otro transporte terrestre de pasajeros.
		49.31	Transporte terrestre urbano y suburbano de pasajeros.
		49.32	Transporte por taxi.
		49.39	Otros tipos de transporte terrestre de pasajeros.
	49.4		Transporte de mercancías por carretera y servicios de mudanza.
		49.41	Transporte de mercancías por carretera.
		49.42	Servicios de mudanza.
	49.5		Transporte por tubería.
		49.50	Transporte por tubería.
50			Transporte marítimo y por vías navegables interiores.
	50.1		Transporte marítimo de pasajeros.
		50.10	Transporte marítimo de pasajeros.
	50.2		Transporte marítimo de mercancías.
		50.20	Transporte marítimo de mercancías.
	50.3		Transporte de pasajeros por vías navegables interiores.
		50.30	Transporte de pasajeros por vías navegables interiores.
	50.4		Transporte de mercancías por vías navegables interiores.
		50.40	Transporte de mercancías por vías navegables interiores.
51			Transporte aéreo.
	51.1		Transporte aéreo de pasajeros.
		51.10	Transporte aéreo de pasajeros.
		51.21	Transporte aéreo de mercancías.
52			Almacenamiento y actividades anexas al transporte.
	52.1		Depósito y almacenamiento.
		52.10	Depósito y almacenamiento.
	52.2		Actividades anexas al transporte.
		52.21	Actividades anexas al transporte terrestre.
		52.22	Actividades anexas al transporte marítimo y por vías navegables interiores.
		52.23	Actividades anexas al transporte aéreo.
		52.24	Manipulación de mercancías.
		52.29	Otras actividades anexas al transporte.
53			Actividades postales y de correos.
	53.1		Actividades postales sometidas a la obligación del servicio universal.
		53.10	Actividades postales sometidas a la obligación del servicio universal.
	53.2		Otras actividades postales y de correos.
		53.20	Otras actividades postales y de correos.
			<i>Sección I: Hostelería</i>
55			Servicios de alojamiento.
	55.1		Hoteles y alojamientos similares.
		55.10	Hoteles y alojamientos similares.
	55.2		Alojamientos turísticos y otros alojamientos de corta estancia.
		55.20	Alojamientos turísticos y otros alojamientos de corta estancia.
	55.3		Campings.

§ 26 Modelo de escritura pública de las sociedades de responsabilidad limitada

División	Grupo	Clase	
		55.30	Campings.
	55.9		Otros alojamientos.
		55.90	Otros alojamientos.
56			Servicios de comidas y bebidas.
	56.1		Restaurantes y puestos de comidas.
		56.10	Restaurantes y puestos de comidas.
	56.2		Provisión de comidas preparadas para eventos y otros servicios de comidas.
		56.21	Provisión de comidas preparadas para eventos.
		56.29	Otros servicios de comidas.
	56.3		Establecimientos de bebidas.
		56.30	Establecimientos de bebidas.
			<i>Sección J: Información y Comunicaciones</i>
58			Edición.
	58.1		Edición de libros, periódicos y otras actividades editoriales.
		58.11	Edición de libros.
		58.12	Edición de directorios y guías de direcciones postales.
		58.13	Edición de periódicos.
		58.14	Edición de revistas.
		58.19	Otras actividades editoriales.
	58.2		Edición de programas informáticos.
		58.21	Edición de videojuegos.
		58.29	Edición de otros programas informáticos.
59			Actividades cinematográficas, de vídeo y de programas de televisión, grabación de sonido y edición musical.
	59.1		Actividades cinematográficas, de vídeo y de programas de televisión.
		59.12	Actividades de postproducción cinematográfica, de vídeo y de programas de televisión.
		59.14	Actividades de exhibición cinematográfica.
		59.15	Actividades de producción cinematográfica y de vídeo.
		59.16	Actividades de producción de programas de televisión.
		59.17	Actividades de distribución cinematográfica y de vídeo.
		59.18	Actividades de distribución de programas de televisión.
	59.2		Actividades de grabación de sonido y edición musical.
		59.20	Actividades de grabación de sonido y edición musical.
60			Actividades de programación y emisión de radio y televisión.
	60.1		Actividades de radiodifusión.
		60.10	Actividades de radiodifusión.
	60.2		Actividades de programación y emisión de televisión.
		60.20	Actividades de programación y emisión de televisión.
61			Telecomunicaciones.
	61.1		Telecomunicaciones por cable.
		61.10	Telecomunicaciones por cable.
	61.2		Telecomunicaciones inalámbricas.
		61.20	Telecomunicaciones inalámbricas.
	61.3		Telecomunicaciones por satélite.
		61.30	Telecomunicaciones por satélite.
	61.9		Otras actividades de telecomunicaciones.
		61.90	Otras actividades de telecomunicaciones.
62			Programación, consultoría y otras actividades relacionadas con la informática.
		62.0	Programación, consultoría y otras actividades relacionadas con la informática.
		62.01	Actividades de programación informática.
		62.02	Actividades de consultoría informática.
		62.03	Gestión de recursos informáticos.
		62.09	Otros servicios relacionados con las tecnologías de la información y la informática.
63			Servicios de información.
	63.1		Proceso de datos, hosting y actividades relacionadas; portales web.
		63.11	Proceso de datos, hosting y actividades relacionadas.
		63.12	Portales web.
	63.9		Otros servicios de información.
		63.91	Actividades de las agencias de noticias.
		63.99	Otros servicios de información.
			<i>Sección K: Actividades Financieras y de Seguros</i>
	64.2		Actividades de las sociedades holding.
		64.20	Actividades de las sociedades holding.
		64.92	Otras actividades crediticias.
66			Actividades auxiliares a los servicios financieros y a los seguros.
	66.1		Actividades auxiliares a los servicios financieros, excepto seguros y fondos de pensiones.

§ 26 Modelo de escritura pública de las sociedades de responsabilidad limitada

División	Grupo	Clase	
		66.19	Otras actividades auxiliares a los servicios financieros, excepto seguros y fondos de pensiones.
	66.2		Actividades auxiliares a seguros y fondos de pensiones.
		66.21	Evaluación de riesgos y daños.
		66.29	Otras actividades auxiliares a seguros y fondos de pensiones.
			<i>Sección L: Actividades Inmobiliarias</i>
68			Actividades inmobiliarias.
	68.1		Compraventa de bienes inmobiliarios por cuenta propia.
		68.10	Compraventa de bienes inmobiliarios por cuenta propia.
	68.2		Alquiler de bienes inmobiliarios por cuenta propia.
		68.20	Alquiler de bienes inmobiliarios por cuenta propia.
	68.3		Actividades inmobiliarias por cuenta de terceros.
		68.31	Agentes de la propiedad inmobiliaria.
		68.32	Gestión y administración de la propiedad inmobiliaria.
			<i>Sección M: Actividades Profesionales, Científicas y Técnicas</i>
69			Actividades jurídicas y de contabilidad.
	69.1		Actividades jurídicas.
		69.10	Actividades jurídicas.
	69.2		Actividades de contabilidad, teneduría de libros, auditoría y asesoría fiscal.
		69.20	Actividades de contabilidad, teneduría de libros, auditoría y asesoría fiscal.
70			Actividades de las sedes centrales; actividades de consultoría de gestión empresarial.
	70.1		Actividades de las sedes centrales.
		70.10	Actividades de las sedes centrales.
	70.2		Actividades de consultoría de gestión empresarial.
		70.21	Relaciones públicas y comunicación.
		70.22	Otras actividades de consultoría de gestión empresarial.
71			Servicios técnicos de arquitectura e ingeniería; ensayos y análisis técnicos.
	71.1		Servicios técnicos de arquitectura e ingeniería y otras actividades relacionadas con el asesoramiento técnico.
		71.11	Servicios técnicos de arquitectura.
		71.12	Servicios técnicos de ingeniería y otras actividades relacionadas con el asesoramiento técnico.
	71.2		Ensayos y análisis técnicos.
		71.20	Ensayos y análisis técnicos.
72			Investigación y desarrollo.
	72.1		Investigación y desarrollo experimental en ciencias naturales y técnicas.
		72.11	Investigación y desarrollo experimental en biotecnología.
		72.19	Otra investigación y desarrollo experimental en ciencias naturales y técnicas.
	72.2		Investigación y desarrollo experimental en ciencias sociales y humanidades.
		72.20	Investigación y desarrollo experimental en ciencias sociales y humanidades.
73			Publicidad y estudios de mercado.
	73.1		Publicidad.
		73.11	Agencias de publicidad.
		73.12	Servicios de representación de medios de comunicación.
	73.2		Estudios de mercado y realización de encuestas de opinión pública.
		73.20	Estudios de mercado y realización de encuestas de opinión pública.
74			Otras actividades profesionales, científicas y técnicas.
	74.1		Actividades de diseño especializado.
		74.10	Actividades de diseño especializado.
	74.2		Actividades de fotografía.
		74.20	Actividades de fotografía.
	74.3		Actividades de traducción e interpretación.
		74.30	Actividades de traducción e interpretación.
	74.9		Otras actividades profesionales, científicas y técnicas.
		74.90	Otras actividades profesionales, científicas y técnicas.
75			Actividades veterinarias.
	75.0		Actividades veterinarias.
		75.00	Actividades veterinarias.
			<i>Sección N: Actividades Administrativas y Servicios Auxiliares</i>
77			Actividades de alquiler.
	77.1		Alquiler de vehículos de motor.
		77.11	Alquiler de automóviles y vehículos de motor ligeros.
		77.12	Alquiler de camiones.
	77.2		Alquiler de efectos personales y artículos de uso doméstico.
		77.21	Alquiler de artículos de ocio y deportivos.
		77.22	Alquiler de cintas de vídeo y discos.
		77.29	Alquiler de otros efectos personales y artículos de uso doméstico.
	77.3		Alquiler de otra maquinaria, equipos y bienes tangibles.

§ 26 Modelo de escritura pública de las sociedades de responsabilidad limitada

División	Grupo	Clase	
		77.31	Alquiler de maquinaria y equipo de uso agrícola.
		77.32	Alquiler de maquinaria y equipo para la construcción e ingeniería civil.
		77.33	Alquiler de maquinaria y equipo de oficina, incluidos ordenadores.
		77.34	Alquiler de medios de navegación.
		77.35	Alquiler de medios de transporte aéreo.
		77.39	Alquiler de otra maquinaria, equipos y bienes tangibles.
	77.4		Arrendamiento de la propiedad intelectual y productos similares, excepto trabajos protegidos por los derechos de autor.
		77.40	Arrendamiento de la propiedad intelectual y productos similares, excepto trabajos protegidos por los derechos de autor.
78			Actividades relacionadas con el empleo.
	78.1		Actividades de las agencias de colocación.
		78.10	Actividades de las agencias de colocación.
	78.2		Actividades de las empresas de trabajo temporal.
		78.20	Actividades de las empresas de trabajo temporal.
	78.3		Otra provisión de recursos humanos.
		78.30	Otra provisión de recursos humanos.
79			Actividades de agencias de viajes, operadores turísticos, servicios de reservas y actividades relacionadas con los mismos.
	79.1		Actividades de agencias de viajes y operadores turísticos.
		79.11	Actividades de las agencias de viajes.
		79.12	Actividades de los operadores turísticos.
	79.9		Otros servicios de reservas y actividades relacionadas con los mismos.
		79.90	Otros servicios de reservas y actividades relacionadas con los mismos.
80			Actividades de seguridad e investigación.
	80.1		Actividades de seguridad privada.
		80.10	Actividades de seguridad privada.
	80.2		Servicios de sistemas de seguridad.
		80.20	Servicios de sistemas de seguridad.
	80.3		Actividades de investigación.
		80.30	Actividades de investigación.
81			Servicios a edificios y actividades de jardinería.
	81.1		Servicios integrales a edificios e instalaciones.
		81.10	Servicios integrales a edificios e instalaciones.
	81.2		Actividades de limpieza.
		81.21	Limpieza general de edificios.
		81.22	Otras actividades de limpieza industrial y de edificios.
		81.29	Otras actividades de limpieza.
	81.3		Actividades de jardinería.
		81.30	Actividades de jardinería.
82			Actividades administrativas de oficina y otras actividades auxiliares a las empresas.
	82.1		Actividades administrativas y auxiliares de oficina.
		82.11	Servicios administrativos combinados.
		82.19	Actividades de fotocopiado, preparación de documentos y otras actividades especializadas de oficina.
	82.2		Actividades de los centros de llamadas.
		82.20	Actividades de los centros de llamadas.
	82.3		Organización de convenciones y ferias de muestras.
		82.30	Organización de convenciones y ferias de muestras.
	82.9		Actividades de apoyo a las empresas.
		82.91	Actividades de las agencias de cobros y de información comercial.
		82.92	Actividades de envasado y empaquetado.
		82.99	Otras actividades de apoyo a las empresas.
			<i>Sección O: Administración Pública y Defensa; Seguridad Social Obligatoria</i>
			<i>Sección P: Educación</i>
85			Educación.
	85.1		Educación preprimaria.
		85.10	Educación preprimaria.
	85.2		Educación primaria.
		85.20	Educación primaria.
	85.3		Educación secundaria.
		85.31	Educación secundaria general.
		85.32	Educación secundaria técnica y profesional.
	85.4		Educación postsecundaria.
		85.41	Educación postsecundaria no terciaria.
		85.43	Educación universitaria.
		85.44	Educación terciaria no universitaria.
	85.5		Otra educación.
		85.51	Educación deportiva y recreativa.

§ 26 Modelo de escritura pública de las sociedades de responsabilidad limitada

División	Grupo	Clase	
		85.52	Educación cultural.
		85.53	Actividades de las escuelas de conducción y pilotaje.
		85.59	Otra educación.
	85.6		Actividades auxiliares a la educación.
		85.60	Actividades auxiliares a la educación.
			<i>Sección Q: Actividades Sanitarias y de Servicios Sociales</i>
86			Actividades sanitarias.
	86.1		Actividades hospitalarias.
		86.10	Actividades hospitalarias.
	86.2		Actividades médicas y odontológicas.
		86.21	Actividades de medicina general.
		86.22	Actividades de medicina especializada.
		86.23	Actividades odontológicas.
	86.9		Otras actividades sanitarias.
		86.90	Otras actividades sanitarias.
87			Asistencia en establecimientos residenciales.
	87.1		Asistencia en establecimientos residenciales con cuidados sanitarios.
		87.10	Asistencia en establecimientos residenciales con cuidados sanitarios.
	87.2		Asistencia en establecimientos residenciales para personas con discapacidad intelectual, enfermedad mental y drogodependencia.
		87.20	Asistencia en establecimientos residenciales para personas con discapacidad intelectual, enfermedad mental y drogodependencia.
	87.3		Asistencia en establecimientos residenciales para personas mayores y con discapacidad física.
		87.31	Asistencia en establecimientos residenciales para personas mayores.
		87.32	Asistencia en establecimientos residenciales para personas con discapacidad física.
	87.9		Otras actividades de asistencia en establecimientos residenciales.
		87.90	Otras actividades de asistencia en establecimientos residenciales.
88			Actividades de servicios sociales sin alojamiento.
	88.1		Actividades de servicios sociales sin alojamiento para personas mayores y con discapacidad.
		88.11	Actividades de servicios sociales sin alojamiento para personas mayores.
		88.12	Actividades de servicios sociales sin alojamiento para personas con discapacidad.
	88.9		Otras actividades de servicios sociales sin alojamiento.
		88.91	Actividades de cuidado diurno de niños.
		88.99	Otras actividades de servicios sociales sin alojamiento.
			<i>Sección R: Actividades Artísticas, Recreativas y de Entretenimiento</i>
90			Actividades de creación, artísticas y espectáculos.
	90.0		Actividades de creación, artísticas y espectáculos.
		90.01	Artes escénicas.
		90.02	Actividades auxiliares a las artes escénicas.
		90.03	Creación artística y literaria.
		90.04	Gestión de salas de espectáculos.
91			Actividades de bibliotecas, archivos, museos y otras actividades culturales.
	91.0		Actividades de bibliotecas, archivos, museos y otras actividades culturales.
		91.02	Actividades de museos.
		91.03	Gestión de lugares y edificios históricos.
		91.04	Actividades de los jardines botánicos, parques zoológicos y reservas naturales.
		91.05	Actividades de bibliotecas.
		91.06	Actividades archivos.
92			Actividades de juegos de azar y apuestas.
	92.0		Actividades de juegos de azar y apuestas.
		92.00	Actividades de juegos de azar y apuestas.
93			Actividades deportivas, recreativas y de entretenimiento.
	93.1		Actividades deportivas.
		93.11	Gestión de instalaciones deportivas.
		93.13	Actividades de los gimnasios.
		93.19	Otras actividades deportivas.
	93.2		Actividades recreativas y de entretenimiento.
		93.21	Actividades de los parques de atracciones y los parques temáticos.
		93.29	Otras actividades recreativas y de entretenimiento.
			<i>Sección S: Otros Servicios</i>
95			Reparación de ordenadores, efectos personales y artículos de uso doméstico.
	95.1		Reparación de ordenadores y equipos de comunicación.
		95.11	Reparación de ordenadores y equipos periféricos.
		95.12	Reparación de equipos de comunicación.
	95.2		Reparación de efectos personales y artículos de uso doméstico.
		95.21	Reparación de aparatos electrónicos de audio y vídeo de uso doméstico.
		95.22	Reparación de aparatos electrodomésticos y de equipos para el hogar y el jardín.

§ 26 Modelo de escritura pública de las sociedades de responsabilidad limitada

División	Grupo	Clase	
		95.23	Reparación de calzado y artículos de cuero.
		95.24	Reparación de muebles y artículos de menaje.
		95.25	Reparación de relojes y joyería.
		95.29	Reparación de otros efectos personales y artículos de uso doméstico.
96			Otros servicios personales.
	96.0		Otros servicios personales.
		96.01	Lavado y limpieza de prendas textiles y de piel.
		96.02	Peluquería y otros tratamientos de belleza.
		96.03	Pompas fúnebres y actividades relacionadas.
		96.04	Actividades de mantenimiento físico.
		96.09	Otros servicios personales.
			<i>Sección T: Actividades de los Hogares como Empleadores de Personal Doméstico; Actividades de los Hogares como Productores de Bienes y S ervicios para uso Propio</i>
97			Actividades de los hogares como empleadores de personal doméstico.
	97.0		Actividades de los hogares como empleadores de personal doméstico.
		97.00	Actividades de los hogares como empleadores de personal doméstico.
98			Actividades de los hogares como productores de bienes y servicios para uso propio.
	98.1		Actividades de los hogares como productores de bienes para uso propio.
		98.10	Actividades de los hogares como productores de bienes para uso propio.
	98.2		Actividades de los hogares como productores de servicios para uso propio.
		98.20	Actividades de los hogares como productores de servicios para uso propio.

§ 27

Ley 6/2020, de 11 de noviembre, reguladora de determinados aspectos de los servicios electrónicos de confianza

Jefatura del Estado
«BOE» núm. 298, de 12 de noviembre de 2020
Última modificación: 9 de mayo de 2023
Referencia: BOE-A-2020-14046

FELIPE VI

REY DE ESPAÑA

A todos los que la presente vieren y entendieren.

Sabed: Que las Cortes Generales han aprobado y Yo vengo en sancionar la siguiente ley:

PREÁMBULO

I

Desde el 1 de julio de 2016 es de aplicación el Reglamento (UE) n.º 910/2014 del Parlamento Europeo y del Consejo, de 23 de julio de 2014, relativo a la identificación electrónica y los servicios de confianza para las transacciones electrónicas en el mercado interior y por el que se deroga la Directiva 1999/93/CE.

La Ley 59/2003, de 19 de diciembre, de firma electrónica, que supuso la transposición al ordenamiento jurídico español de la derogada Directiva 1999/93/CE del Parlamento Europeo y del Consejo, de 13 de diciembre de 1999, por la que se establece un marco comunitario para la firma electrónica, se encuentra desde entonces jurídicamente desplazada en todo aquello regulado por el citado Reglamento. El objeto de esta Ley es, por tanto, adaptar nuestro ordenamiento jurídico al marco regulatorio de la Unión Europea, evitando así la existencia de vacíos normativos susceptibles de dar lugar a situaciones de inseguridad jurídica en la prestación de servicios electrónicos de confianza.

La presente Ley no realiza una regulación sistemática de los servicios electrónicos de confianza, que ya han sido legislados por el Reglamento (UE) 910/2014, el cual, por respeto al principio de primacía del Derecho de la Unión Europea, no debe reproducirse total o parcialmente. La función de esta Ley es complementarlo en aquellos aspectos concretos que el Reglamento no ha armonizado y cuyo desarrollo prevé en los ordenamientos de los diferentes Estados miembros, cuyas disposiciones han de ser interpretadas de acuerdo con él.

II

En lugar de una revisión de la Directiva 1999/93/CE, la elección de un reglamento como instrumento legislativo por el legislador europeo, de aplicación directa en los Estados miembros, vino motivada por la necesidad de reforzar la seguridad jurídica en el seno de la Unión, terminando con la dispersión normativa provocada por las transposiciones de la citada Directiva en los ordenamientos jurídicos internos a través de leyes nacionales, que había provocado una importante fragmentación e imposibilitado la prestación de servicios transfronterizos en el mercado interior, agravada por las diferencias en los sistemas de supervisión aplicados en cada Estado miembro.

Así, mediante el Reglamento (UE) 910/2014 se persigue regular en un mismo instrumento normativo de aplicación directa en los Estados miembros dos realidades, la identificación y los servicios de confianza electrónicos en sentido amplio, armonizando y facilitando el uso transfronterizo de los servicios en línea, públicos y privados, así como el comercio electrónico en la UE, contribuyendo así al desarrollo del mercado único digital.

Por una parte, en el ámbito de la identificación electrónica, el Reglamento insta la aceptación mutua, para el acceso a los servicios públicos en línea, de los sistemas nacionales de identificación electrónica que hayan sido notificados a la Comisión Europea por parte de los Estados miembros, con objeto de facilitar la interacción telemática segura con las Administraciones públicas y su utilización para la realización de trámites transfronterizos, eliminando esta barrera electrónica que excluía a los ciudadanos del pleno disfrute de los beneficios del mercado interior.

Por otra parte, introduce la regulación armónica de nuevos servicios electrónicos cualificados de confianza, adicionales a la tradicional firma electrónica, tales como el sello electrónico de persona jurídica, el servicio de validación de firmas y sellos cualificados, el servicio de conservación de firmas y sellos cualificados, el servicio de sellado electrónico de tiempo, el servicio de entrega electrónica certificada y el servicio de expedición de certificados de autenticación web, que pueden ser combinados entre sí para la prestación de servicios complejos e innovadores.

Se establece un régimen jurídico específico para los citados servicios electrónicos de confianza cualificados, consecuente con las elevadas exigencias de supervisión y seguridad que soportan, y cuyo reflejo es la singular relevancia probatoria que poseen respecto de los servicios no cualificados. Se refuerza así la seguridad jurídica de las transacciones electrónicas entre empresas, particulares y Administraciones públicas.

III

La aplicabilidad directa del Reglamento no priva a los Estados miembros de toda capacidad normativa sobre la materia regulada, es más, aquellos están obligados a adaptar los ordenamientos nacionales para garantizar que aquella cualidad se haga efectiva. Esta adaptación puede exigir tanto la modificación o derogación de normas existentes, como la adopción de nuevas disposiciones llamadas a completar la regulación europea.

En tal sentido, el objetivo de la presente Ley, como se indicaba *ut supra*, es complementar el Reglamento (UE) 910/2014 en aquellos aspectos que este no ha armonizado y que se dejan al criterio de los Estados miembros. Por tanto, la Ley se abstiene de reproducir las previsiones del Reglamento, abordando únicamente aquellas cuestiones que la norma europea remite a la decisión de los Estados miembros o que no se encuentran armonizadas, adquiriendo la regulación coherencia y sentido en el marco de la normativa europea.

Así, en virtud del principio de proporcionalidad, esta Ley contiene la regulación imprescindible para cubrir aquellos aspectos previstos en el Reglamento (UE) 910/2014, como es el caso, entre otros, del régimen de previsión de riesgo de los prestadores cualificados, el régimen sancionador, la comprobación de la identidad y atributos de los solicitantes de un certificado cualificado, la inclusión de requisitos adicionales a nivel nacional para certificados cualificados tales como identificadores nacionales, o su tiempo máximo de vigencia, así como las condiciones para la suspensión de los certificados.

El Reglamento (UE) 910/2014 garantiza la equivalencia jurídica entre la firma electrónica cualificada y la firma manuscrita, pero permite a los Estados miembros determinar los

efectos de las otras firmas electrónicas y de los servicios electrónicos de confianza en general. En este aspecto, se modifica la regulación anterior al atribuir a los documentos electrónicos para cuya producción o comunicación se haya utilizado un servicio de confianza cualificado una ventaja probatoria. A este respecto, se simplifica la prueba, pues basta la mera constatación de la inclusión del citado servicio en la lista de confianza de prestadores cualificados de servicios electrónicos regulada en el artículo 22 del Reglamento (UE) 910/2014.

Por lo que respecta a los certificados electrónicos, se introducen en la Ley varias disposiciones relativas a la expedición y contenido de los certificados cualificados, cuyo tiempo máximo de vigencia se mantiene en cinco años. En este sentido, no se permite a los prestadores de servicios el denominado «encadenamiento» en la renovación de certificados cualificados utilizando uno vigente, más que una sola vez, por razones de seguridad en el tráfico jurídico. Sin perjuicio de lo anterior, el Reglamento (UE) 910/2014 contempla la posibilidad de verificación de la identidad del solicitante de un certificado cualificado utilizando otros métodos de identificación reconocidos a escala nacional que garanticen una seguridad equivalente en términos de fiabilidad a la presencia física. Haciéndose eco de esta previsión, la Ley habilita a que reglamentariamente se regulen las condiciones y requisitos técnicos que lo harían posible.

Los certificados cualificados expedidos a personas físicas incluirán el número de Documento Nacional de Identidad, número de identidad de extranjero o número de identificación fiscal, salvo en los casos en los que el titular carezca de todos ellos. La misma regla se aplica en cuanto al número de identificación fiscal de las personas jurídicas o sin personalidad jurídica titulares de certificados cualificados, que en defecto de este han de utilizar un código que les identifique de forma unívoca y permanente en el tiempo, tal como se recoja en los registros oficiales.

En lo que se refiere a las obligaciones de los prestadores, la Ley establece el requisito de constitución de una garantía económica para la prestación de servicios cualificados de confianza. Se fija una cuantía mínima única de 1.500.000 euros, que se incrementa en 500.000 euros por cada tipo de servicio adicional que se preste, lo que se estima suficiente para cubrir los riesgos derivados del servicio, tiene en cuenta la diversidad de servicios en el mercado y no penaliza a los prestadores con mayor oferta.

Una de las exigencias del Reglamento (UE) 910/2014 se centra en garantizar la seguridad de los servicios de confianza frente a actos deliberados o fortuitos que afecten a sus productos, redes o sistemas de información. En este sentido, todos los prestadores de servicios de confianza, cualificados y no cualificados, están sometidos a la obligación de adoptar las medidas técnicas y organizativas adecuadas para gestionar los riesgos para la seguridad de los servicios de confianza que prestan, así como de notificar al órgano de supervisión cualquier violación de la seguridad o pérdida de la integridad que tenga un impacto significativo en el servicio de confianza prestado. Esta Ley sanciona el incumplimiento de las citadas obligaciones.

En respuesta a la evolución de la tecnología y las demandas del mercado, el Reglamento (UE) 910/2014 abre la posibilidad de prestación de servicios innovadores basados en soluciones móviles y en la nube, como la firma y sello electrónicos remotos, en los que el entorno es gestionado por un prestador de servicios de confianza en nombre del titular. A fin de garantizar que estos servicios electrónicos obtengan el mismo reconocimiento jurídico que aquellos utilizados en un entorno completamente gestionado por el usuario, estos prestadores deben aplicar procedimientos de seguridad específicos y utilizar sistemas y productos fiables, incluidos canales de comunicación electrónica seguros, para garantizar que el entorno es fiable y se utiliza bajo el control exclusivo del titular. Se pretende alcanzar, así, un equilibrio entre la facilidad para el acceso y el uso de los servicios, sin detrimento de la seguridad.

IV

Esta Ley deroga la Ley 59/2003, de 19 de diciembre, de firma electrónica, y con ella aquellos preceptos incompatibles con el Reglamento (UE) 910/2014.

Así sucede con los antiguos certificados de firma de personas jurídicas, introducidos por la citada Ley de firma electrónica. El nuevo paradigma instaurado por el mencionado

reglamento implica que únicamente las personas físicas están capacitadas para firmar electrónicamente, por lo que no prevé la emisión de certificados de firma electrónica a favor de personas jurídicas o entidades sin personalidad jurídica. A estas se reservan los sellos electrónicos, que permiten garantizar la autenticidad e integridad de documentos tales como facturas electrónicas. Sin perjuicio de lo anterior, las personas jurídicas podrán actuar por medio de los certificados de firma de aquellas personas físicas que legalmente les representen.

La Ley permite la posibilidad de que el órgano supervisor mantenga un servicio de difusión de información sobre los prestadores cualificados que operan en el mercado, con el fin de proporcionar a los usuarios información útil sobre los servicios que ofrecen en el desarrollo de su actividad.

Mediante la presente Ley se deroga también el artículo 25 de la Ley 34/2002, de 11 de julio, de servicios de la sociedad de la información y de comercio electrónico, referido a los terceros de confianza, debido a que los servicios ofrecidos por este tipo de proveedores se encuentran subsumidos en los tipos regulados por el Reglamento (UE) 910/2014, fundamentalmente en los servicios de entrega electrónica certificada y de conservación de firmas y sellos electrónicos.

V

Si bien la prestación de servicios electrónicos de confianza se realiza en régimen de libre competencia, el Reglamento (UE) 910/2014 prevé, para los servicios cualificados, un sistema de verificación previa de cumplimiento de los requisitos que en él se imponen. Así, se diseña un sistema mixto de colaboración público-privada para la supervisión de los prestadores cualificados, pues su inclusión en la lista de confianza, que permite iniciar esa actividad, debe basarse en un informe de evaluación de la conformidad emitido por un organismo de evaluación acreditado por un organismo nacional de acreditación, establecido en alguno de los Estados miembros de la Unión Europea. A partir de entonces, los prestadores cualificados deberán remitir el citado informe al menos cada veinticuatro meses.

Por su parte, los prestadores de servicios no cualificados pueden prestar servicios sin verificación previa de cumplimiento de requisitos, sin perjuicio de su sujeción a las potestades de seguimiento y control posterior de la Administración. No obstante, deberán comunicar al órgano supervisor la prestación del servicio en el plazo de tres meses desde que inicien su actividad, a los meros efectos de conocer su existencia y posibilitar su supervisión.

Por último, se define el régimen sancionador aplicable a los prestadores cualificados y no cualificados de servicios electrónicos de confianza, sin perjuicio de la posibilidad ya prevista en el artículo 20.3 del Reglamento (UE) 910/2014 de retirar la cualificación al prestador o servicio que presta, y su exclusión de la lista de confianza, en determinados supuestos. Asimismo, se han adecuado las cuantías de las sanciones, reduciéndose a la mitad la máxima imponible respecto a la legislación anterior, y se ha previsto la división en tramos de la horquilla sancionadora para la determinación de la multa imponible, en atención a los criterios de graduación concurrentes.

VI

Con arreglo a todo lo anterior, la presente Ley contiene veinte artículos, cuatro disposiciones adicionales, dos transitorias, una disposición derogatoria y siete disposiciones finales.

Las disposiciones adicionales se refieren: la primera a Fe pública y servicios electrónicos de confianza; la segunda a los efectos jurídicos de los sistemas utilizados en las Administraciones públicas; la tercera al Documento Nacional de Identidad y sus certificados electrónicos, y la cuarta al secreto de la identidad de los miembros del Centro Nacional de Inteligencia.

La disposición transitoria primera se refiere a la comunicación de actividad por prestadores de servicios no cualificados ya existentes, y la disposición transitoria segunda mantiene en vigor el Real Decreto 1553/2005, de 23 de diciembre, por el que se regula la expedición del Documento Nacional de Identidad y sus certificados de firma electrónica, el

cual constituye desarrollo reglamentario parcial de la Ley 59/2003, de 19 de diciembre, de firma electrónica.

En las disposiciones finales se modifican diversas leyes. En la primera, la Ley 56/2007, de 28 de diciembre, de medidas de impulso de la sociedad de la información, de forma que las empresas que presten servicios al público en general de especial trascendencia económica deberán disponer de un medio seguro de interlocución telemática, no necesariamente basado en certificados electrónicos. Con ello, se flexibiliza la norma y se da cabida a otros medios de identificación generalmente usados en el sector privado.

En la disposición final segunda, se modifica la Ley 1/2000, de 7 de enero, de Enjuiciamiento Civil, con objeto de adaptarla al nuevo marco regulatorio de los servicios electrónicos de confianza definido en esta Ley y en el Reglamento (UE) 910/2014.

En la disposición final tercera, se modifica la Ley 34/2002, de 11 de julio, de servicios de la sociedad de la información y de comercio electrónico, para adaptar su regulación al Reglamento (UE) 2019/1150 del Parlamento Europeo y del Consejo, referente a plataformas digitales.

En la disposición final cuarta se introduce una nueva disposición adicional séptima en la Ley 17/2009, de 23 de noviembre, sobre el libre acceso a las actividades de servicios y su ejercicio, para adaptar su regulación al Reglamento (UE) 2018/302 del Parlamento Europeo y del Consejo, sobre medidas destinadas a impedir el bloqueo geográfico injustificado y otras formas de discriminación por razón de la nacionalidad, del lugar de residencia o del lugar de establecimientos de los clientes en el mercado interior.

La disposición final quinta contiene el título competencial, en virtud del cual la Ley se dicta al amparo de las competencias exclusivas que corresponden al Estado en materia de legislación civil, telecomunicaciones y seguridad pública, conforme al artículo 149.1.8.^a, 21.^a y 29.^a de la Constitución Española. El artículo 3 y la disposición final segunda se dictan, además, al amparo de lo previsto en el artículo 149.1.6.^a de la Constitución, el cual atribuye al Estado competencia exclusiva en materia de legislación procesal. Por su parte la disposición adicional segunda se dicta al amparo de lo previsto en el artículo 149.1.18.^a de la Constitución, en relación con la competencia estatal exclusiva sobre las bases del régimen jurídico de las Administraciones públicas y el procedimiento administrativo común.

Finalmente las disposiciones finales sexta y séptima se refieren al desarrollo reglamentario de la Ley y a su entrada en vigor, respectivamente.

TÍTULO I

Disposiciones generales

Artículo 1. *Objeto de la Ley.*

La presente Ley tiene por objeto regular determinados aspectos de los servicios electrónicos de confianza, como complemento del Reglamento (UE) n.º 910/2014 del Parlamento Europeo y del Consejo, de 23 de julio de 2014, relativo a la identificación electrónica y los servicios de confianza para las transacciones electrónicas en el mercado interior y por el que se deroga la Directiva 1999/93/CE.

Artículo 2. *Ámbito de aplicación.*

Esta Ley se aplicará a los prestadores públicos y privados de servicios electrónicos de confianza establecidos en España.

Así mismo, se aplicará a los prestadores residentes o domiciliados en otro Estado que tengan un establecimiento permanente situado en España, siempre que ofrezcan servicios no supervisados por la autoridad competente de otro país de la Unión Europea.

Artículo 3. *Efectos jurídicos de los documentos electrónicos.*

1. Los documentos electrónicos públicos, administrativos y privados, tienen el valor y la eficacia jurídica que corresponda a su respectiva naturaleza, de conformidad con la legislación que les resulte aplicable.

2. La prueba de los documentos electrónicos privados en los que se hubiese utilizado un servicio de confianza no cualificado se regirá por lo dispuesto en el apartado 3 del artículo 326 de la Ley 1/2000, de 7 de enero, de Enjuiciamiento Civil. Si el servicio fuese cualificado, se estará a lo previsto en el apartado 4 del mismo precepto.

TÍTULO II

Certificados electrónicos

Artículo 4. *Vigencia y caducidad de los certificados electrónicos.*

1. Los certificados electrónicos se extinguen por caducidad a la expiración de su período de vigencia, o mediante revocación por los prestadores de servicios electrónicos de confianza en los supuestos previstos en el artículo siguiente.

2. El período de vigencia de los certificados cualificados no será superior a cinco años.

Dicho período se fijará en atención a las características y tecnología empleada para generar los datos de creación de firma, sello, o autenticación de sitio web.

Artículo 5. *Revocación y suspensión de los certificados electrónicos.*

1. Los prestadores de servicios electrónicos de confianza extinguirán la vigencia de los certificados electrónicos mediante revocación en los siguientes supuestos:

a) Solicitud formulada por el firmante, la persona física o jurídica representada por este, un tercero autorizado, el creador del sello o el titular del certificado de autenticación de sitio web.

b) Violación o puesta en peligro del secreto de los datos de creación de firma o de sello, o del prestador de servicios de confianza, o de autenticación de sitio web, o utilización indebida de dichos datos por un tercero.

c) Resolución judicial o administrativa que lo ordene.

d) Fallecimiento del firmante; capacidad modificada judicialmente sobrevenida, total o parcial, del firmante; extinción de la personalidad jurídica o disolución del creador del sello en el caso de tratarse de una entidad sin personalidad jurídica, y cambio o pérdida de control sobre el nombre de dominio en el supuesto de un certificado de autenticación de sitio web.

e) Terminación de la representación en los certificados electrónicos con atributo de representante. En este caso, tanto el representante como la persona o entidad representada están obligados a solicitar la revocación de la vigencia del certificado en cuanto se produzca la modificación o extinción de la citada relación de representación.

f) Cese en la actividad del prestador de servicios de confianza salvo que la gestión de los certificados electrónicos expedidos por aquel sea transferida a otro prestador de servicios de confianza.

g) Descubrimiento de la falsedad o inexactitud de los datos aportados para la expedición del certificado y que consten en él, o alteración posterior de las circunstancias verificadas para la expedición del certificado, como las relativas al cargo.

h) En caso de que se advierta que los mecanismos criptográficos utilizados para la generación de los certificados no cumplen los estándares de seguridad mínimos necesarios para garantizar su seguridad.

i) Cualquier otra causa lícita prevista en la declaración de prácticas del servicio de confianza.

2. Los prestadores de servicios de confianza suspenderán la vigencia de los certificados electrónicos en los supuestos previstos en las letras a), c) y h) del apartado anterior, así como en los casos de duda sobre la concurrencia de las circunstancias previstas en sus letras b) y g), siempre que sus declaraciones de prácticas de certificación prevean la posibilidad de suspender los certificados.

3. En su caso, y de manera previa o simultánea a la indicación de la revocación o suspensión de un certificado electrónico en el servicio de consulta sobre el estado de validez o revocación de los certificados por él expedidos, el prestador de servicios electrónicos de confianza comunicará al titular, por un medio que acredite la entrega y recepción efectiva

siempre que sea factible, esta circunstancia, especificando los motivos y la fecha y la hora en que el certificado quedará sin efecto.

En los casos de suspensión, la vigencia del certificado se extinguirá si transcurrido el plazo de duración de la suspensión, el prestador no la hubiera levantado.

Artículo 6. *Identidad y atributos de los titulares de certificados cualificados.*

1. La identidad del titular en los certificados cualificados se consignará de la siguiente forma:

a) En el supuesto de certificados de firma electrónica y de autenticación de sitio web expedidos a personas físicas, por su nombre y apellidos y su número de Documento Nacional de Identidad, número de identidad de extranjero o número de identificación fiscal, o a través de un pseudónimo que conste como tal de manera inequívoca. Los números anteriores podrán sustituirse por otro código o número identificativo únicamente en caso de que el titular carezca de todos ellos por causa lícita, siempre que le identifique de forma unívoca y permanente en el tiempo.

b) En el supuesto de certificados de sello electrónico y de autenticación de sitio web expedidos a personas jurídicas, por su denominación o razón social y su número de identificación fiscal. En defecto de este, deberá indicarse otro código identificativo que le identifique de forma unívoca y permanente en el tiempo, tal como se recoja en los registros oficiales.

2. Si los certificados admiten una relación de representación incluirán la identidad de la persona física o jurídica representada en las formas previstas en el apartado anterior, así como una indicación del documento, público si resulta exigible, que acredite de forma fehaciente las facultades del firmante para actuar en nombre de la persona o entidad a la que represente y, en caso de ser obligatoria la inscripción, de los datos registrales.

Artículo 7. *Comprobación de la identidad y otras circunstancias de los solicitantes de un certificado cualificado.*

1. La identificación de la persona física que solicite un certificado cualificado exigirá su personación ante los encargados de verificarla y se acreditará mediante el Documento Nacional de Identidad, pasaporte u otros medios admitidos en Derecho. Podrá prescindirse de la personación de la persona física que solicite un certificado cualificado si su firma en la solicitud de expedición de un certificado cualificado ha sido legitimada en presencia notarial.

2. Reglamentariamente, mediante Orden de la persona titular del Ministerio de Asuntos Económicos y Transformación Digital, se determinarán otras condiciones y requisitos técnicos de verificación de la identidad a distancia y, si procede, otros atributos específicos de la persona solicitante de un certificado cualificado, mediante otros métodos de identificación como videoconferencia o vídeo-identificación que aporten una seguridad equivalente en términos de fiabilidad a la presencia física según su evaluación por un organismo de evaluación de la conformidad. La determinación de dichas condiciones y requisitos técnicos se realizará a partir de los estándares que, en su caso, hayan sido determinados a nivel comunitario.

Serán considerados métodos de identificación reconocidos a escala nacional, a los efectos de lo previsto en el presente apartado, aquellos que aporten una seguridad equivalente en términos de fiabilidad a la presencia física y cuya equivalencia en el nivel de seguridad sea certificada por un organismo de evaluación de la conformidad, de acuerdo con lo previsto en la normativa en materia de servicios electrónicos de confianza.

3. La forma en que se ha procedido a identificar a la persona física solicitante podrá constar en el certificado. En otro caso, los prestadores de servicios de confianza deberán colaborar entre sí para determinar cuándo se produjo la última personación.

4. En el caso de certificados cualificados de sello electrónico y de firma electrónica con atributo de representante, los prestadores de servicios de confianza comprobarán, además de los datos señalados en los apartados anteriores, los datos relativos a la constitución y personalidad jurídica, y a la persona o entidad representada, respectivamente, así como la extensión y vigencia de las facultades de representación del solicitante mediante los documentos, públicos si resultan exigibles, que sirvan para acreditar los extremos citados de

manera fehaciente y su inscripción en el correspondiente registro público si así resulta exigible. Esta comprobación podrá realizarse, asimismo, mediante consulta en el registro público en el que estén inscritos los documentos de constitución y de apoderamiento, pudiendo emplear los medios telemáticos facilitados por los citados registros públicos.

5. Cuando el certificado cualificado contenga otras circunstancias personales o atributos del solicitante, como su condición de titular de un cargo público, su pertenencia a un colegio profesional o su titulación, estas deberán comprobarse mediante los documentos oficiales que las acrediten, de conformidad con su normativa específica.

6. Lo dispuesto en los apartados anteriores podrá no ser exigible cuando la identidad u otras circunstancias permanentes de los solicitantes de los certificados constaran ya al prestador de servicios de confianza en virtud de una relación preexistente, en la que, para la identificación del interesado, se hubiese empleado el medio señalado en el apartado 1 y el período de tiempo transcurrido desde la identificación fuese menor de cinco años.

7. El Ministerio de Asuntos Económicos y Transformación Digital velará por que los prestadores cualificados de servicios electrónicos de confianza puedan contribuir a la elaboración de la norma reglamentaria prevista en el apartado 2 del presente artículo, de acuerdo con lo previsto en el artículo 26.6 de la Ley 50/1997, de 27 de noviembre, del Gobierno.

TÍTULO III

Obligaciones y responsabilidad de los prestadores de servicios electrónicos de confianza

Artículo 8. *Protección de los datos personales.*

1. El tratamiento de los datos personales que precisen los prestadores de servicios electrónicos de confianza para el desarrollo de su actividad y los órganos administrativos para el ejercicio de las funciones atribuidas por esta Ley se sujetará a lo dispuesto en la legislación aplicable en materia de protección de datos de carácter personal.

2. Los prestadores de servicios electrónicos de confianza que consignen un pseudónimo en un certificado electrónico deberán constatar la verdadera identidad del titular del certificado y conservar la documentación que la acredite.

3. Dichos prestadores de servicios de confianza estarán obligados a revelar la citada identidad cuando lo soliciten los órganos judiciales y otras autoridades públicas en el ejercicio de funciones legalmente atribuidas, con sujeción a lo dispuesto en la legislación aplicable en materia de protección de datos personales.

Artículo 9. *Obligaciones de los prestadores de servicios electrónicos de confianza.*

1. Los prestadores de servicios electrónicos de confianza deberán:

a) Publicar información veraz y acorde con esta Ley y el Reglamento (UE) 910/2014.

b) No almacenar ni copiar, por sí o a través de un tercero, los datos de creación de firma, sello o autenticación de sitio web de la persona física o jurídica a la que hayan prestado sus servicios, salvo en caso de su gestión en nombre del titular.

En este caso, utilizarán sistemas y productos fiables, incluidos canales de comunicación electrónica seguros, y se aplicarán procedimientos y mecanismos técnicos y organizativos adecuados, para garantizar que el entorno sea fiable y se utilice bajo el control exclusivo del titular del certificado. Además, deberán custodiar y proteger los datos de creación de firma, sello o autenticación de sitio web frente a cualquier alteración, destrucción o acceso no autorizado, así como garantizar su continua disponibilidad.

2. Los prestadores de servicios de confianza que expidan certificados electrónicos deberán disponer de un servicio de consulta sobre el estado de validez o revocación de los certificados emitidos accesible al público.

3. Los prestadores cualificados de servicios electrónicos de confianza deberán cumplir las siguientes obligaciones adicionales:

a) El período de tiempo durante el que deberán conservar la información relativa a los servicios prestados de acuerdo con el artículo 24.2.h) del Reglamento (UE) 910/2014, será de 15 años desde la extinción del certificado o la finalización del servicio prestado.

En caso de que expidan certificados cualificados de sello electrónico o autenticación de sitio web a personas jurídicas, los prestadores de servicios de confianza registrarán también la información que permita determinar la identidad de la persona física a la que se hayan entregado los citados certificados, para su identificación en procedimientos judiciales o administrativos.

b) Constituir un seguro de responsabilidad civil por importe mínimo de 1.500.000 euros, excepto si el prestador pertenece al sector público. Si presta más de un servicio cualificado de los previstos en el Reglamento (UE) 910/2014, se añadirán 500.000 euros más por cada tipo de servicio.

La citada garantía podrá ser sustituida total o parcialmente por una garantía mediante aval bancario o seguro de caución, de manera que la suma de las cantidades aseguradas sea coherente con lo dispuesto en el párrafo anterior.

Las cuantías y los medios de aseguramiento y garantía establecidos en los dos párrafos anteriores podrán ser modificados mediante real decreto.

c) El prestador cualificado que vaya a cesar en su actividad deberá comunicarlo a los clientes a los que preste sus servicios y al órgano de supervisión con una antelación mínima de dos meses al cese efectivo de la actividad, por un medio que acredite la entrega y recepción efectiva siempre que sea factible. El plan de cese del prestador de servicios puede incluir la transferencia de clientes, una vez acreditada la ausencia de oposición de los mismos, a otro prestador cualificado, el cual podrá conservar la información relativa a los servicios prestados hasta entonces.

Igualmente, comunicará al órgano de supervisión cualquier otra circunstancia relevante que pueda impedir la continuación de su actividad. En especial, deberá comunicar, en cuanto tenga conocimiento de ello, la apertura de cualquier proceso concursal que se siga contra él.

d) Enviar el informe de evaluación de la conformidad al Ministerio de Asuntos Económicos y Transformación Digital en los términos previstos en el artículo 20.1 del Reglamento (UE) 910/2014. El incumplimiento de esta obligación conllevará la retirada de la cualificación al prestador y al servicio que este presta, y su eliminación de la lista de confianza prevista en el artículo 22 del citado Reglamento, previo requerimiento al prestador del servicio para que cese en el citado incumplimiento.

Artículo 10. *Responsabilidad de los prestadores de servicios electrónicos de confianza.*

Los prestadores de servicios electrónicos de confianza asumirán toda la responsabilidad frente a terceros por la actuación de las personas u otros prestadores en los que deleguen la ejecución de alguna o algunas de las funciones necesarias para la prestación de servicios electrónicos de confianza, incluyendo las actuaciones de comprobación de identidad previas a la expedición de un certificado cualificado.

Artículo 11. *Limitaciones de responsabilidad de los prestadores de servicios electrónicos de confianza.*

1. El prestador de servicios electrónicos de confianza no será responsable de los daños y perjuicios ocasionados a la persona a la que ha prestado sus servicios o a terceros de buena fe, si esta incurre en alguno de los supuestos previstos en el Reglamento (UE) 910/2014 o en los siguientes:

a) No haber proporcionado al prestador de servicios de confianza información veraz, completa y exacta para la prestación del servicio de confianza, en particular, sobre los datos que deban constar en el certificado electrónico o que sean necesarios para su expedición o para la extinción o suspensión de su vigencia, cuando su inexactitud no haya podido ser detectada, actuando con la debida diligencia, por el prestador de servicios.

b) La falta de comunicación sin demora indebida al prestador de servicios de cualquier modificación de las circunstancias que incidan en la prestación del servicio de confianza, en particular, aquellas reflejadas en el certificado electrónico.

c) Negligencia en la conservación de sus datos de creación de firma, sello o autenticación de sitio web, en el aseguramiento de su confidencialidad y en la protección de todo acceso o revelación de estos o, en su caso, de los medios que den acceso a ellos.

d) No solicitar la suspensión o revocación del certificado electrónico en caso de duda en cuanto al mantenimiento de la confidencialidad de sus datos de creación de firma, sello o autenticación de sitio web o, en su caso, de los medios que den acceso a ellos.

e) Utilizar los datos de creación de firma, sello o autenticación de sitio web cuando haya expirado el período de validez del certificado electrónico o el prestador de servicios de confianza le notifique la extinción o suspensión de su vigencia.

2. El prestador de servicios de confianza tampoco será responsable por los daños y perjuicios si el destinatario actúa de forma negligente. Se entenderá que el destinatario actúa de forma negligente cuando no tenga en cuenta la suspensión o pérdida de vigencia del certificado electrónico, o cuando no verifique la firma o sello electrónico.

3. El prestador de servicios de confianza no será responsable por los daños y perjuicios en caso de inexactitud de los datos que consten en el certificado electrónico si estos le han sido acreditados mediante documento público u oficial, inscrito en un registro público si así resulta exigible.

Artículo 12. *Inicio de la prestación de servicios electrónicos de confianza no cualificados.*

Los prestadores de servicios de confianza no cualificados no necesitan verificación administrativa previa de cumplimiento de requisitos para iniciar su actividad, pero deberán comunicar su actividad al Ministerio de Asuntos Económicos y Transformación Digital en el plazo de tres meses desde que la inicien, que publicará en su página web el listado de prestadores de servicios de confianza no cualificados en una lista diferente a la de los prestadores de servicios de confianza cualificados, con la descripción detallada y clara de las características propias y diferenciales de los prestadores cualificados y de los prestadores no cualificados.

En el mismo plazo deberán comunicar la modificación de los datos inicialmente transmitidos y el cese de su actividad.

Artículo 13. *Obligaciones de seguridad de la información.*

1. Los prestadores cualificados y no cualificados de servicios electrónicos de confianza notificarán al Ministerio de Asuntos Económicos y Transformación Digital las violaciones de seguridad o pérdidas de la integridad señaladas en el artículo 19.2 del Reglamento (UE) 910/2014, sin perjuicio de su notificación a la Agencia Española de Protección de Datos, a otros organismos relevantes o a las personas afectadas.

2. Los prestadores de servicios tienen la obligación de tomar las medidas necesarias para resolver los incidentes de seguridad que les afecten.

3. Los prestadores de servicios ampliarán, en un plazo máximo de un mes tras la notificación del incidente y, de haber tenido lugar, tras su resolución, la información suministrada en la notificación inicial con arreglo a las directrices y formularios que pueda establecer el Ministerio de Asuntos Económicos y Transformación Digital.

TÍTULO IV

Supervisión y control

Artículo 14. *Órgano de supervisión.*

1. El Ministerio de Asuntos Económicos y Transformación Digital, como órgano de supervisión, controlará el cumplimiento por los prestadores de servicios electrónicos de confianza cualificados y no cualificados que ofrezcan sus servicios al público de las obligaciones establecidas en el Reglamento (UE) 910/2014 y en esta Ley.

2. El Ministerio de Asuntos Económicos y Transformación Digital podrá acordar las medidas apropiadas para el cumplimiento del Reglamento (UE) 910/2014 y de esta Ley.

En particular, podrá dictar directrices para la elaboración y comunicación de informes y documentos, así como recomendaciones para el cumplimiento de las obligaciones técnicas y de seguridad exigibles a los servicios de confianza, así como sobre requisitos y normas técnicas de auditoría y certificación para la evaluación de la conformidad de los prestadores cualificados de servicios de confianza. Al efecto, se tendrán en consideración las normas, instrucciones, guías y recomendaciones emitidas por el Centro Criptológico Nacional en el marco de sus competencias, así como informes, especificaciones o normas elaboradas por la Agencia de Seguridad de las Redes y de la Información de la Unión Europea (ENISA) o por organismos de estandarización europeos e internacionales.

Artículo 15. *Actuaciones inspectoras.*

1. El Ministerio de Asuntos Económicos y Transformación Digital realizará las actuaciones inspectoras que sean precisas para el ejercicio de su función de supervisión y control. Los funcionarios adscritos al Ministerio de Asuntos Económicos y Transformación Digital que realicen la inspección tendrán la consideración de autoridad pública en el desempeño de sus cometidos.

2. El Ministerio de Asuntos Económicos y Transformación Digital podrá recurrir a entidades independientes y técnicamente cualificadas para que le asistan en las labores de supervisión y control sobre los prestadores de servicios de confianza que le asigna el Reglamento (UE) 910/2014 y esta Ley.

3. Podrá requerirse la realización de pruebas en laboratorios o entidades especializadas para acreditar el cumplimiento de determinados requisitos. En este caso, los prestadores de servicios correrán con los gastos que ocasione esta evaluación.

Artículo 16. *Mantenimiento de la lista de confianza.*

1. El Ministerio de Asuntos Económicos y Transformación Digital establecerá, mantendrá y publicará la lista de confianza con información relativa a los prestadores cualificados de servicios de confianza sujetos a esta Ley, junto con la información relacionada con los servicios de confianza cualificados prestados por ellos, según lo previsto en el artículo 22 del Reglamento (UE) 910/2014.

2. El plazo máximo para dictar y notificar resolución en el procedimiento de verificación previa de cumplimiento de los requisitos establecidos en el citado Reglamento será de 6 meses, transcurridos los cuales se podrá entender desestimada la solicitud.

3. La revocación de la cualificación a un prestador o a un servicio mediante su retirada de la lista de confianza es independiente de la aplicación del régimen sancionador.

Artículo 17. *Información y colaboración.*

1. Los prestadores de servicios de confianza, la entidad nacional de acreditación, los organismos de evaluación de la conformidad, los organismos de certificación y cualquier otra persona o entidad relacionada con el prestador de servicios de confianza, tienen la obligación de facilitar al Ministerio de Asuntos Económicos y Transformación Digital toda la información y colaboración precisas para el ejercicio de sus funciones.

Si el organismo de certificación perteneciera a la Autoridad Nacional de Certificación de la Ciberseguridad o estuviese supervisado por ella, se acordarán con dicha Autoridad los mecanismos de colaboración y el contenido de la información necesaria.

Los prestadores de servicios de confianza deberán permitir a sus funcionarios o al personal inspector el acceso a sus instalaciones y la consulta de cualquier documentación relevante para la inspección de que se trate, siendo de aplicación, en su caso, lo dispuesto en el artículo 8.6 de la Ley 29/1998, de 13 de julio, reguladora de la Jurisdicción Contencioso-administrativa. En sus inspecciones podrán ir acompañados de expertos o peritos en las materias sobre las que versen aquellas.

2. La información referente a los prestadores cualificados de servicios de confianza podrá ser objeto de publicación en la dirección de Internet del Ministerio de Asuntos Económicos y Transformación Digital para su difusión y conocimiento.

3. A más tardar el 1 de febrero de cada año, los prestadores cualificados de servicios de confianza remitirán al Ministerio de Asuntos Económicos y Transformación Digital un informe

sobre sus datos de actividad del año civil precedente, con objeto de cumplimiento por parte de este de las obligaciones de información a la Comisión Europea.

4. El Ministerio de Asuntos Económicos y Transformación Digital informará a la Agencia Española de Protección de Datos en caso de resultar infringidas las normas sobre protección de datos de carácter personal, así como sobre los incidentes en materia de seguridad que impliquen violaciones de los datos de carácter personal.

TÍTULO V

Infracciones y sanciones

Artículo 18. *Infracciones.*

1. Las infracciones de los preceptos del Reglamento (UE) 910/2014 y de esta Ley se clasifican en muy graves, graves y leves.

2. Son infracciones muy graves:

a) La comisión de una infracción grave en el plazo de dos años desde que hubiese sido sancionado por una infracción grave de la misma naturaleza, contados desde que recaiga la resolución sancionadora firme.

b) La expedición de certificados cualificados sin realizar todas las comprobaciones previas relativas a la identidad u otras circunstancias del titular del certificado o al poder de representación de quien lo solicita en su nombre, señaladas en el Reglamento (UE) 910/2014 y en esta Ley, cuando ello afecte a la mayoría de los certificados cualificados expedidos en el año anterior al inicio del procedimiento sancionador o desde el inicio de la actividad del prestador si este periodo es menor.

3. Son infracciones graves:

a) La resistencia, obstrucción, excusa o negativa a la actuación inspectora de los órganos facultados para llevarla a cabo con arreglo a esta Ley.

b) Actuar en el mercado como prestador cualificado de servicios de confianza, ofrecer servicios de confianza como cualificados o utilizar la etiqueta de confianza «UE» sin haber obtenido la cualificación de los citados servicios.

c) En caso de que el prestador expida certificados electrónicos, almacenar o copiar, por sí o a través de un tercero, los datos de creación de firma, sello o autenticación de sitio web de la persona física o jurídica a la que hayan prestado sus servicios, salvo en caso de su gestión en nombre del titular.

d) No proteger adecuadamente los datos de creación de firma, sello o autenticación de sitio web cuya gestión se le haya encomendado en la forma establecida en el artículo 9.1.b) de esta Ley.

e) No registrar o conservar la información a la que se refiere el artículo 9.3.a) de esta Ley.

f) El incumplimiento de la obligación de notificación de incidentes establecida en el artículo 19.2 del Reglamento (UE) 910/2014, en los términos previstos en el artículo 13 de esta Ley.

g) En caso de prestadores cualificados de servicios de confianza, el incumplimiento de alguna de las obligaciones establecidas en los artículos 24.2, letras b), c), d), e), f), g), h), y k), 24.3 y 24.4 del Reglamento (UE) 910/2014, con las precisiones establecidas, en su caso, por esta Ley.

h) La expedición de certificados cualificados sin realizar todas las comprobaciones previas relativas a la identidad u otras circunstancias del titular del certificado o al poder de representación de quien lo solicita en su nombre, señaladas en el Reglamento (UE) 910/2014 y en esta Ley, cuando no constituya infracción muy grave.

i) La ausencia de adopción de medidas, o la adopción de medidas insuficientes, para la resolución de los incidentes de seguridad en los productos, redes y sistemas de información, en el plazo de diez días desde que aquellos se hubieren producido.

j) El incumplimiento de las resoluciones dictadas por el Ministerio de Asuntos Económicos y Transformación Digital para requerir a un prestador de servicios de confianza

que corrija cualquier incumplimiento de los requisitos establecidos en esta Ley y en el Reglamento (UE) 910/2014.

k) La falta o deficiente presentación de información solicitada por parte del Ministerio de Asuntos Económicos y Transformación Digital en su función de inspección y control, a partir del segundo requerimiento.

l) No cumplir con las obligaciones de constatar la verdadera identidad del titular de un certificado electrónico y de conservar la documentación que la acredite, en caso de consignación de un pseudónimo.

m) El incumplimiento por parte de los prestadores cualificados y no cualificados de servicios de confianza de la obligación establecida en el artículo 19.1 del Reglamento (UE) 910/2014 de adoptar las medidas técnicas y organizativas adecuadas para gestionar los riesgos para la seguridad de los servicios de confianza que presten.

n) No extinguir la vigencia de los certificados electrónicos en los supuestos señalados en esta Ley.

o) La prestación de servicios cualificados careciendo del correspondiente seguro obligatorio, en los términos previstos en el artículo 9.3.b) de esta Ley.

4. Constituyen infracciones leves:

a) Publicar información no veraz o no acorde con esta Ley y el Reglamento (UE) 910/2014.

b) No comunicar el inicio de actividad, su modificación o cese por los prestadores de servicios no cualificados en el plazo establecido en el artículo 12 de esta Ley.

c) El incumplimiento por los prestadores cualificados de servicios de confianza de alguna de las obligaciones establecidas en el artículo 24.2, letras a) e i) del Reglamento (UE) 910/2014.

d) El incumplimiento por los prestadores cualificados de servicios de confianza de su obligación de remitir un informe anual de actividad al Ministerio de Asuntos Económicos y Transformación Digital antes del 1 de febrero de cada año.

e) El incumplimiento del deber de comunicación establecido en el artículo 9.3.c) de esta Ley.

f) La falta o deficiente presentación de información solicitada por parte del Ministerio de Asuntos Económicos y Transformación Digital en su función de inspección y control.

Artículo 19. Sanciones.

1. Por la comisión de infracciones recogidas en el artículo anterior, se impondrán al infractor las siguientes sanciones:

a) Por la comisión de infracciones muy graves, una multa por importe de 150.001 hasta 300.000 euros.

b) Por la comisión de infracciones graves, una multa por importe de 50.001 hasta 150.000 euros.

c) Por la comisión de infracciones leves, una multa por importe de hasta 50.000 euros.

2. La cuantía de las sanciones que se impongan se determinará aplicando una graduación de importe mínimo, medio y máximo a cada nivel de infracción, teniendo en cuenta lo siguiente:

a) El grado de culpabilidad o la existencia de intencionalidad.

b) La continuidad o persistencia en la conducta infractora.

c) La naturaleza y cuantía de los perjuicios causados.

d) La reincidencia, por comisión en el término de un año de más de una infracción de la misma naturaleza cuando así haya sido declarado por resolución firme en vía administrativa.

e) El volumen de facturación del prestador responsable.

f) El número de personas afectadas por la infracción.

g) La gravedad del riesgo generado por la conducta.

h) Las acciones realizadas por el prestador encaminadas a paliar los efectos o consecuencias de la infracción.

3. Las resoluciones sancionadoras por la comisión de infracciones muy graves serán publicadas en el sitio de Internet del Ministerio de Asuntos Económicos y Transformación Digital, con indicación, en su caso, de los recursos interpuestos contra ellas.

Artículo 19 bis. *Apercibimiento.*

1. Los órganos con competencia sancionadora, atendida la naturaleza de los hechos y la concurrencia significativa de los criterios establecidos en el artículo anterior, podrán acordar no iniciar la apertura del procedimiento sancionador y, en su lugar, apercibir al sujeto responsable, a fin de que en el plazo que el órgano sancionador determine, acredite la adopción de las medidas correctoras que, en cada caso, resulten pertinentes, siempre que los hechos fuesen constitutivos de infracción leve o grave conforme a lo dispuesto en esta ley.

2. Si el apercibimiento no fuera atendido en el plazo que el órgano sancionador hubiera determinado, procederá la apertura del correspondiente procedimiento sancionador por dicho incumplimiento.

Artículo 20. *Potestad sancionadora.*

1. La imposición de sanciones por el incumplimiento de lo previsto en esta ley corresponderá, en el caso de infracciones muy graves, a la persona titular del Ministerio de Asuntos Económicos y Transformación Digital, y en el de infracciones graves y leves, a la persona titular de la Secretaría de Estado de Digitalización e Inteligencia Artificial.

2. La potestad sancionadora regulada en esta ley se ejercerá de conformidad con lo establecido al respecto en la Ley 39/2015, de 1 de octubre, del Procedimiento Administrativo Común de las Administraciones Públicas, y en sus normas de desarrollo. El procedimiento tendrá una duración máxima de nueve meses a contar desde la fecha del acuerdo de iniciación. El plazo máximo de duración del procedimiento simplificado será de tres meses.

Disposición adicional primera. *Fe pública y servicios electrónicos de confianza.*

Lo dispuesto en esta Ley no sustituye ni modifica las normas que regulan las funciones que corresponden a los funcionarios que tengan legalmente atribuida la facultad de dar fe en documentos en lo que se refiere al ámbito de sus competencias.

Disposición adicional segunda. *Efectos jurídicos de los sistemas utilizados en las Administraciones públicas.*

Todos los sistemas de identificación, firma y sello electrónico previstos en la Ley 39/2015, de 1 de octubre, del Procedimiento Administrativo Común de las Administraciones Públicas, y en la Ley 40/2015, de 1 de octubre, de Régimen Jurídico del Sector Público, tendrán plenos efectos jurídicos.

Disposición adicional tercera. *Documento Nacional de Identidad y sus certificados electrónicos.*

1. El Documento Nacional de Identidad electrónico es el Documento Nacional de Identidad que permite acreditar electrónicamente la identidad personal de su titular, en los términos establecidos en el artículo 8 de la Ley Orgánica 4/2015, de 30 de marzo, de protección de la seguridad ciudadana, así como la firma electrónica de documentos.

2. Todas las personas físicas o jurídicas, públicas o privadas, reconocerán la eficacia del Documento Nacional de Identidad para acreditar la identidad y los demás datos personales del titular que consten en el mismo, así como la identidad del firmante y la integridad de los documentos firmados con sus certificados electrónicos.

3. Los órganos competentes del Ministerio del Interior para la expedición del Documento Nacional de Identidad cumplirán las obligaciones que la presente Ley impone a los prestadores de servicios electrónicos de confianza que expidan certificados cualificados.

4. Sin perjuicio de la aplicación de la normativa vigente en materia del Documento Nacional de Identidad en todo aquello que se adecúe a sus características particulares, el Documento Nacional de Identidad se regirá por su normativa específica.

Disposición adicional cuarta. *Secreto de la identidad de los miembros del Centro Nacional de Inteligencia.*

Lo dispuesto en los artículos 7 y 8 de esta Ley se entenderá sin perjuicio de lo dispuesto en la Ley 11/2002, de 6 de mayo, reguladora del Centro Nacional de Inteligencia, en relación con la obligación de guardar secreto sobre la identidad de sus miembros.

Disposición transitoria primera. *Comunicación de actividad por prestadores de servicios no cualificados ya existentes.*

Los prestadores de servicios no cualificados que ya vinieran prestando servicios deberán comunicar su actividad al Ministerio de Asuntos Económicos y Transformación Digital en el plazo de tres meses a contar desde la entrada en vigor de esta Ley.

Se exceptúan aquellos que hubieran comunicado los servicios prestados al Ministerio de Asuntos Económicos y Transformación Digital antes de la entrada en vigor de esta Ley.

Disposición transitoria segunda. *Desarrollo reglamentario del Documento Nacional de Identidad.*

Hasta que se desarrolle reglamentariamente el Documento Nacional de Identidad, se mantendrá en vigor el Real Decreto 1553/2005, de 23 de diciembre, por el que se regula la expedición del Documento Nacional de Identidad y sus certificados de firma electrónica.

Disposición derogatoria.

Quedan derogadas cuantas disposiciones de igual o inferior rango se opongan a lo dispuesto en esta Ley, y en particular:

- a) La Ley 59/2003, de 19 de diciembre, de firma electrónica.
- b) El artículo 25 de la Ley 34/2002, de 11 de julio, de servicios de la sociedad de la información y de comercio electrónico.
- c) La Orden del Ministerio de Fomento de 21 de febrero de 2000 por la que se aprueba el Reglamento de acreditación de prestadores de servicios de certificación y de certificación de determinados productos de firma electrónica.

Disposición final primera. *Modificación de la Ley 56/2007, de 28 de diciembre, de Medidas de Impulso de la Sociedad de la Información.*

Se modifica el apartado 1 del artículo 2 de la Ley 56/2007, de 28 de diciembre, de Medidas de Impulso de la Sociedad de la Información, que queda redactado como sigue:

«1. Sin perjuicio de la utilización de otros medios de comunicación a distancia con los clientes, las empresas que presten servicios al público en general de especial trascendencia económica deberán facilitar a sus usuarios un medio seguro de interlocución telemática que les permita la realización de, al menos, los siguientes trámites:

- a) Contratación electrónica de servicios, suministros y bienes, la modificación y finalización o rescisión de los correspondientes contratos, así como cualquier acto o negocio jurídico entre las partes, sin perjuicio de lo establecido en la normativa sectorial.
 - b) Consulta de sus datos de cliente, que incluirán información sobre su historial de facturación de, al menos, los últimos tres años y el contrato suscrito, incluidas las condiciones generales si las hubiere.
 - c) Presentación de quejas, incidencias, sugerencias y, en su caso, reclamaciones, garantizando la constancia de su presentación para el consumidor y asegurando una atención personal directa.
 - d) Ejercicio de sus derechos de acceso, rectificación, cancelación y oposición en los términos previstos en la normativa reguladora de protección de datos de carácter personal.»
-

Disposición final segunda. *Modificación de la Ley 1/2000, de 7 de enero, de Enjuiciamiento Civil.*

Uno. Se modifica el apartado 3 del artículo 326 de la Ley 1/2000, de 7 de enero, de Enjuiciamiento Civil, que queda redactado en los siguientes términos:

«3. Cuando la parte a quien interese la eficacia de un documento electrónico lo solicite o se impugne su autenticidad, integridad, precisión de fecha y hora u otras características del documento electrónico que un servicio electrónico de confianza no cualificado de los previstos en el Reglamento (UE) 910/2014 del Parlamento Europeo y del Consejo, de 23 de julio de 2014, relativo a la identificación electrónica y los servicios de confianza para las transacciones electrónicas en el mercado interior, permita acreditar, se procederá con arreglo a lo establecido en el apartado 2 del presente artículo y en el Reglamento (UE) n.º 910/2014.»

Dos. Se añade un apartado 4 al citado artículo 326, con el siguiente tenor:

«4. Si se hubiera utilizado algún servicio de confianza cualificado de los previstos en el Reglamento citado en el apartado anterior, se presumirá que el documento reúne la característica cuestionada y que el servicio de confianza se ha prestado correctamente si figuraba, en el momento relevante a los efectos de la discrepancia, en la lista de confianza de prestadores y servicios cualificados.

Si aun así se impugnare el documento electrónico, la carga de realizar la comprobación corresponderá a quien haya presentado la impugnación. Si dichas comprobaciones obtienen un resultado negativo, serán las costas, gastos y derechos que origine la comprobación exclusivamente a cargo de quien hubiese formulado la impugnación. Si, a juicio del tribunal, la impugnación hubiese sido temeraria, podrá imponerle, además, una multa de 300 a 1200 euros.»

Disposición final tercera. *Modificación de la Ley 34/2002, de 11 de julio, de servicios de la sociedad de la información y de comercio electrónico.*

La Ley 34/2002, de 11 de julio, de servicios de la sociedad de la información y de comercio electrónico, se modifica en los siguientes términos:

Uno. Se añade un nuevo artículo 12 ter que queda redactado como sigue:

«Artículo 12 ter. *Obligaciones relativas a la portabilidad de datos no personales.*

Los proveedores de servicios de intermediación que alojen o almacenen datos de usuarios a los que presten servicios de redes sociales o servicios de la sociedad de la información equivalentes deberán remitir a dichos usuarios, a su solicitud, los contenidos que les hubieran facilitado, sin impedir su transmisión posterior a otro proveedor. La remisión deberá efectuarse en un formato estructurado, de uso común y lectura mecánica.

Asimismo, deberán transmitir dichos contenidos directamente a otro proveedor designado por el usuario, siempre que sea técnicamente posible, según prevé el artículo 95 de la Ley Orgánica 3/2018, de 5 de diciembre, de Protección de Datos Personales y Garantía de los Derechos Digitales.

Para el cumplimiento de estas obligaciones será aplicable lo dispuesto en el artículo 12.5 del Reglamento (UE) 2016/679 del Parlamento Europeo y del Consejo, de 27 de abril de 2016, relativo a la protección de las personas físicas en lo que respecta al tratamiento de sus datos personales y a la libre circulación de estos datos y por el que se deroga la Directiva 95/46/CE.»

Dos. El primer párrafo del apartado 1 del artículo 35 queda redactado como sigue:

«1. El Ministerio de Asuntos Económicos y Transformación Digital controlará el cumplimiento por los prestadores de servicios de la sociedad de la información de las obligaciones establecidas en esta Ley y en sus disposiciones de desarrollo, en lo que se refiere a los servicios propios de la sociedad de la información, así como en el Reglamento (UE) 2019/1150 del Parlamento Europeo y del Consejo, de 20 de junio de

§ 27 Ley reguladora de determinados aspectos de los servicios electrónicos de confianza

2019, sobre el fomento de la equidad y la transparencia para los usuarios profesionales de servicios de intermediación en línea, por parte de aquellos proveedores incluidos en su ámbito de aplicación.»

Tres. Se añade un nuevo artículo 36 bis que queda redactado como sigue:

«Artículo 36 bis. *Deber de comunicación de las organizaciones y asociaciones representativas de usuarios profesionales o de los usuarios de sitios web corporativos.*

Las organizaciones y asociaciones que posean un interés legítimo de representación de usuarios profesionales o de los usuarios de sitios web corporativos, y que, cumpliendo con los requisitos del artículo 14.3 del Reglamento (UE) 2019/1150, hubieren solicitado al Ministerio de Asuntos Económicos y Transformación Digital su inclusión en la lista elaborada al efecto por la Comisión Europea, notificarán inmediatamente al citado Ministerio cualquier circunstancia que afecte a su entidad que derive en un incumplimiento sobrevenido de los mencionados requisitos.»

Cuatro. El primer párrafo del artículo 37 queda redactado como sigue:

«Los prestadores de servicios de la sociedad de la información a los que les sea de aplicación la presente Ley, así como los proveedores incluidos en el ámbito de aplicación del Reglamento (UE) 2019/1150, están sujetos al régimen sancionador establecido en este Título.»

Cinco. Se añaden doce nuevas letras de la j) a la u) al apartado 3 del artículo 38 con la siguiente redacción:

«j) La exigencia del pago de un canon por atender la obligación prevista en el artículo 12 ter, fuera de los supuestos establecidos en el artículo 12.5 del Reglamento (UE) 2016/679.

k) El incumplimiento habitual de la obligación prevista en el artículo 12 ter.

l) El incumplimiento habitual por parte de los proveedores de servicios de intermediación en línea de la obligación establecida en el apartado 5 del artículo 3 del Reglamento (UE) 2019/1150 en materia de visibilidad de la identidad del usuario profesional.

m) El incumplimiento habitual por parte de los proveedores de servicios de intermediación en línea de cualquiera de las obligaciones en materia de restricción, suspensión y terminación del servicio establecidas en los apartados 1, 2 y 3 del artículo 4 del Reglamento (UE) 2019/1150.

n) El incumplimiento habitual por parte de los proveedores de servicios de intermediación en línea o proveedores de motores de búsqueda en línea de cualquiera de las obligaciones en materia de clasificación establecidas en el artículo 5 del Reglamento (UE) 2019/1150 que les resulten aplicables.

o) El incumplimiento habitual por parte de los proveedores de servicios de intermediación en línea de la obligación de incluir en sus condiciones generales la información exigida en el artículo 6 del Reglamento (UE) 2019/1150 sobre los bienes y servicios auxiliares ofrecidos.

p) El incumplimiento habitual por parte de los proveedores de servicios de intermediación en línea o los proveedores de motores de búsqueda en línea de la obligación de incluir en sus condiciones generales la información exigida en los apartados 1 y 2, respectivamente, con las precisiones establecidas en el apartado 3, del artículo 7 del Reglamento (UE) 2019/1150, en materia de tratamiento diferenciado de bienes o servicios.

q) El incumplimiento por parte de los proveedores de servicios de intermediación de la obligación establecida en la letra a) del artículo 8 del Reglamento (UE) 2019/1150, así como el incumplimiento habitual de las obligaciones contenidas en las letras b) y c) del citado precepto.

r) El incumplimiento habitual por parte de los proveedores de servicios de intermediación en línea de la obligación de informar sobre el acceso a datos por parte de los usuarios profesionales establecida en el artículo 9 del Reglamento (UE) 2019/1150.

s) El incumplimiento habitual por parte de los proveedores de servicios de intermediación en línea de la obligación de justificar las restricciones a la oferta de condiciones diferentes por otros medios prevista en el artículo 10 del Reglamento (UE) 2019/1150.

t) El incumplimiento por parte de los proveedores de servicios de intermediación en línea que no sean pequeñas empresas, de la obligación de establecer un sistema interno y gratuito para tramitar las reclamaciones de los usuarios profesionales, en los términos previstos por el artículo 11 del Reglamento (UE) 2019/1150.

u) El incumplimiento por parte de los proveedores de servicios de intermediación en línea que no sean pequeñas empresas, de la obligación de designar al menos dos mediadores, o de cualquier otra de las obligaciones en materia de mediación establecidas en el artículo 12 del Reglamento (UE) 2019/1150.»

Seis. Se añaden diez nuevas letras de la j) a la s) al apartado 4 del artículo 38 con la siguiente redacción:

«j) La exigencia del pago de un canon por atender la obligación prevista en el artículo 12 ter, cuando así lo permita el artículo 12.5 del Reglamento (UE) 2016/679, si su cuantía excediese el importe de los costes afrontados.

k) El incumplimiento de la obligación prevista en el artículo 12 ter, cuando no constituya infracción grave.

l) El incumplimiento por parte de los proveedores de servicios de intermediación en línea de la obligación establecida en el apartado 5 del artículo 3 del Reglamento (UE) 2019/1150 en materia de visibilidad de la identidad del usuario profesional, cuando no constituya infracción grave.

m) El incumplimiento por parte de los proveedores de servicios de intermediación en línea de cualquiera de las obligaciones en materia de restricción, suspensión y terminación del servicio establecidas en los apartados 1, 2 y 3 del artículo 4 del Reglamento (UE) 2019/1150, cuando no constituya infracción grave.

n) El incumplimiento por parte de los proveedores de servicios de intermediación en línea o proveedores de motores de búsqueda en línea de cualquiera de las obligaciones en materia de clasificación establecidas en el artículo 5 del Reglamento (UE) 2019/1150 que les resulten aplicables, cuando no constituya infracción grave.

o) El incumplimiento por parte de los proveedores de servicios de intermediación en línea de la obligación de incluir en sus condiciones generales la información exigida en el artículo 6 del Reglamento (UE) 2019/1150 sobre los bienes y servicios auxiliares ofrecidos, cuando no constituya infracción grave.

p) El incumplimiento por parte de los proveedores de servicios de intermediación en línea y los proveedores de motores de búsqueda en línea de la obligación de incluir en sus condiciones generales la información exigida en los apartados 1 y 2, respectivamente, con las precisiones establecidas en el apartado 3, del artículo 7 del Reglamento (UE) 2019/1150, en materia de tratamiento diferenciado de bienes o servicios, cuando no constituya infracción grave.

q) El incumplimiento por parte de los proveedores de servicios de intermediación en línea de las obligaciones en materia de cláusulas contractuales específicas establecidas en el artículo 8 del Reglamento (UE) 2019/1150, cuando no constituya infracción grave.

r) El incumplimiento por parte de los proveedores de servicios de intermediación en línea de la obligación de informar sobre el acceso a datos por parte de los usuarios profesionales establecida en el artículo 9 del Reglamento (UE) 2019/1150, cuando no constituya infracción grave.

s) El incumplimiento por parte de los proveedores de servicios de intermediación en línea de la obligación de justificar las restricciones a la oferta de condiciones diferentes por otros medios prevista en el artículo 10 del Reglamento (UE) 2019/1150, cuando no constituya infracción grave.»

Siete. El artículo 43 queda redactado como sigue:

«Artículo 43. Competencia sancionadora.

1. La imposición de sanciones por el incumplimiento de lo previsto en esta Ley corresponderá, en el caso de infracciones muy graves, a la persona titular del Ministerio de Asuntos Económicos y Transformación Digital, y en el de infracciones graves y leves, a la persona titular de la Secretaría de Estado de Digitalización e Inteligencia Artificial.

No obstante lo anterior, la imposición de sanciones por incumplimiento de las resoluciones dictadas por los órganos competentes en función de la materia o entidad de que se trate a que se refieren las letras a) y b) del artículo 38.2 de esta Ley corresponderá al órgano que dictó la resolución incumplida. Igualmente, corresponderá a la Agencia de Protección de Datos la imposición de sanciones por la comisión de las infracciones tipificadas en los artículos 38.3 c), d) e i) y 38.4 d), g) y h) de esta Ley.

2. La potestad sancionadora regulada en esta Ley se ejercerá de conformidad con lo establecido al respecto en la Ley 39/2015, de 1 de octubre, del Procedimiento Administrativo Común de las Administraciones Públicas, y en sus normas de desarrollo. El procedimiento tendrá una duración máxima de nueve meses a contar desde la fecha del acuerdo de iniciación. El plazo máximo de duración del procedimiento simplificado será de tres meses.»

Disposición final cuarta. *Modificación de la Ley 17/2009, de 23 de noviembre, sobre el libre acceso a las actividades de servicios y su ejercicio.*

Se introduce una nueva disposición adicional séptima con el siguiente contenido:

«Disposición adicional séptima. *Incumplimiento de la prohibición de discriminación.*

El incumplimiento de la prohibición de discriminación prevista en el artículo 16.3 de esta Ley y el Reglamento (UE) 2018/302 del Parlamento Europeo y del Consejo, de 28 de febrero de 2018, sobre medidas destinadas a impedir el bloqueo geográfico injustificado y otras formas de discriminación por razón de la nacionalidad, del lugar de residencia o del lugar de establecimiento de los clientes en el mercado interior y por el que se modifican los Reglamentos (CE) 2006/2004 y (UE) 2017/2394 y la Directiva 2009/22/CE, se reputará desleal a los efectos de la Ley 3/1991, de 10 de enero, de Competencia Desleal, sin perjuicio del régimen de infracciones y sanciones contenido en el Texto Refundido de la Ley General para la Defensa de los Consumidores y Usuarios y otras leyes complementarias.»

Disposición final quinta. *Título competencial.*

Esta Ley se dicta al amparo de las competencias exclusivas que corresponden al Estado en materia de legislación civil, telecomunicaciones y seguridad pública, conforme a lo dispuesto en el artículo 149.1.8.^a, 21.^a y 29.^a de la Constitución Española.

El artículo 3 y la disposición final segunda se dictan, además, al amparo de lo previsto en el artículo 149.1.6.^a de la Constitución, el cual atribuye al Estado competencia exclusiva en materia de legislación procesal. Por su parte la disposición adicional segunda se dicta al amparo de lo previsto en el artículo 149.1.18.^a de la Constitución, en relación con la competencia estatal exclusiva sobre las bases del régimen jurídico de las Administraciones públicas y el procedimiento administrativo común.

Disposición final sexta. *Desarrollo reglamentario.*

Se habilita al Gobierno para dictar las disposiciones reglamentarias que sean precisas para el desarrollo y aplicación de esta Ley.

Disposición final séptima. *Entrada en vigor.*

La presente Ley entrará en vigor al día siguiente al de su publicación en el «Boletín Oficial del Estado».

§ 28

Ley 24/2001, de 27 de diciembre, de Medidas Fiscales,
Administrativas y del Orden Social

Jefatura del Estado
«BOE» núm. 313, de 31 de diciembre de 2001
Última modificación: 20 de diciembre de 2023
Referencia: BOE-A-2001-24965

JUAN CARLOS I

REY DE ESPAÑA

A todos los que la presente vieren y entendieren.

Sabed: Que las Cortes Generales han aprobado y Yo vengo en sancionar la siguiente Ley.

EXPOSICIÓN DE MOTIVOS

I

La Ley de Presupuestos Generales del Estado para el año 2002 establece determinados objetivos de política económica, cuya consecución hace necesario la aprobación de diversas medidas normativas que permiten una mejor y más eficaz ejecución del programa económico del Gobierno, en los distintos ámbitos en que aquél desenvuelve su acción. Este es el fin perseguido por la presente Ley que, al igual que en años anteriores, recoge distintas medidas referentes a aspectos tributarios, sociales, de personal al servicio de las Administraciones públicas, de gestión y organización administrativa, y de acción administrativa en diferentes ámbitos sectoriales.

II

En materia tributaria debe tenerse en cuenta que el próximo año está previsto realizar una reforma en profundidad de la imposición directa, tanto en el Impuesto sobre la Renta de las Personas Físicas como en el Impuesto sobre Sociedades. Asimismo, está previsto abordar una reforma en profundidad del marco jurídico-tributario general mediante la aprobación de una nueva Ley General Tributaria.

No obstante, la presente Ley aborda una serie de medidas encaminadas a incentivar el crecimiento y el empleo de acuerdo con los criterios de política económica fijados por el Gobierno para afrontar la ralentización del crecimiento económico derivado del cambio de tendencia del ciclo económico. Por otro lado, mediante la presente Ley se establecen determinados ajustes técnicos exigidos por la experiencia en la aplicación de la norma y se

introducen algunas modificaciones que vienen exigidas por la normativa comunitaria o por otras disposiciones legales cuya entrada en vigor exige que la normativa Tributaria se adapte desde el 1 de enero del año 2002.

En el Impuesto sobre la Renta de las Personas Físicas se ha ampliado el ámbito de determinadas exenciones y se ha establecido una disposición que facilitará el cumplimiento de las obligaciones fiscales a los contribuyentes casados. Esta última medida se aplicará con carácter retroactivo desde 1 de enero del año 2001, al objeto de que los declarantes de este Impuesto puedan acogerse a la misma en la declaración del ejercicio 2001 que deberá presentarse en el año 2002. También, y con el ánimo de dotar de una mayor seguridad jurídica a las retenciones por ese impuesto, se han regulado mediante ley algunos aspectos sobre esta materia.

Como medida más significativa de política económica cabe destacar la supresión del límite conjunto de aportaciones para planes de pensiones individuales y de empleo, así como el incremento del límite para las aportaciones realizadas por personas próximas a la jubilación y para personas con minusvalía. Los incentivos en materia de previsión social se completan estableciendo una deducción del 10 por 100 en la cuota del Impuesto sobre Sociedades para las aportaciones empresariales a planes de pensiones de empleo de los trabajadores con rentas inferiores a un cierto umbral.

En el Impuesto sobre Sociedades se adoptan importantes medidas para favorecer el crecimiento económico.

Así, podemos destacar la creación de una nueva deducción en cuota por reinversión de beneficios extraordinarios, la ampliación de la base de deducción por actividades de investigación y desarrollo e innovación tecnológica, la ampliación del ámbito de aplicación de los incentivos fiscales para las PYMES y la creación de un nuevo régimen de tributación para las entidades navieras que podrán optar por tributar en función del tonelaje. También se amplía el límite temporal de amortización del fondo de comercio y el plazo para compensar bases imponibles negativas.

En el Impuesto sobre la Renta de no Residentes se establece un nuevo tipo de gravamen para las rentas del trabajo percibidas por los trabajadores temporeros al objeto de paliar el exceso de tributación de dichas rentas.

En cuanto a la imposición indirecta, en el Impuesto sobre el Valor Añadido se efectúan diversas modificaciones que vienen exigidas en su mayor parte por la normativa comunitaria y otras de carácter técnico.

En este sentido, cabe destacar las que afectan al devengo del Impuesto para los contratos de ejecución de obra y para ciertas operaciones de tracto continuado, las que afectan a la aplicación del mecanismo de inversión del sujeto pasivo, a los procedimientos de devolución para los empresarios no establecidos, entre otras. De otro lado, se ha procedido a sustituir las referencias a ecus y a pesetas por referencias a euros. En el ámbito de los Impuestos Especiales únicamente se ha modificado el Impuesto sobre las Labores del Tabaco para dar cumplimiento a lo establecido por la normativa comunitaria.

Por otra parte, en el marco del modelo de financiación de las Comunidades Autónomas se establece el nuevo impuesto sobre las Ventas Minoristas de Determinados Hidrocarburos, con la condición de impuesto estatal cedido a las Comunidades Autónomas y quedando afectada su recaudación a la cobertura de los gastos en materia de sanidad y, en su caso, de los de actuaciones medio ambientales.

En cuanto al Régimen Económico y Fiscal de Canarias, además de las modificaciones llevadas a cabo en el Impuesto General Indirecto Canario, en su mayor parte de carácter técnico y las relativas a sustitución de las referencias a ecus y a pesetas por referencias a euros, se acomete una importante modificación que consiste en la creación del nuevo Arbitrio sobre Importaciones y Entregas de Mercancías en Canarias en sustitución del Arbitrio existente, de acuerdo con las previsiones contenidas en los Reglamentos europeos.

También se introducen algunas modificaciones en materia de tasas, como son las que afectan a las tasas por reserva del dominio público radioeléctrico, a las tasas por inscripción y acreditación catastral, a las tasas de la Jefatura Central de Tráfico, a las tasas por la prestación de servicios de control metrológico, a la tasa por actuaciones de los Registros de buques y empresas navieras, a la tasa por expedición de títulos profesionales marítimos de recreo, a las tasas de la Comisión Nacional de la Energía, a las tasas por aproximación y por

prestación de servicios en materia de navegación aérea, la tasa por la concesión y mantenimiento de los dominios de Internet, las tasas exigibles por los servicios y actividades realizadas en materia de medicamentos, la tasa por seguridad aeroportuaria, las tasas por prestación de servicios y utilización del dominio público aeroportuario, las tasas de la marina mercante, la tasa de seguridad en el transporte ferroviario y la tasa de seguridad portuaria.

Por último, cabe destacar la introducción de una medida que posibilite satisfacer las deudas Tributarias mediante la entrega de bienes que formen parte del Patrimonio Histórico Español. También se han introducido medidas relativas al acceso a los datos catastrales para determinadas entidades, organismos e instituciones públicas, así como para los particulares en determinados supuestos y respecto a la renovación del catastro rústico.

En el régimen tributario general se introducen algunas modificaciones de carácter técnico en la Ley General Tributaria, debiendo destacarse la nueva redacción del artículo 123 que permitirá a los órganos de gestión Tributaria una mayor efectividad en sus tareas de control y la modificación del artículo 105 que posibilitará previa solicitud del interesado, la notificación en apartados de correos y direcciones de correo electrónico.

III

El Título II de la Ley tiene por objeto el establecimiento de medidas relacionadas con el orden social.

En cuanto a las relaciones laborales se regula la normativa aplicable en materia de jornada de trabajo y descansos en los buques del registro especial.

Se modifica el texto refundido de la Ley General de la Seguridad Social. Así, se establece que en los supuestos de alta médica anterior al agotamiento del plazo de duración de la situación de incapacidad temporal, sin que exista la ulterior declaración de incapacidad permanente, subsistirá la obligación de cotizar mientras no se extinga la relación laboral o hasta la extinción del plazo máximo de duración de la incapacidad temporal.

Se regula la jubilación parcial. Se complementa la regulación de las prórrogas en la duración del subsidio por desempleo con objeto de normalizar a lo largo de la vida del subsidio un sistema de control homogéneo y universal sobre los subsidiados. El mismo sistema se establece con relación a los subsidios para mayores de cincuenta y dos años, mediante la exigencia de presentar una declaración anual de sus rentas en términos similares a lo establecido para otras prestaciones no contributivas de la Seguridad Social. Así mismo se incluyen dos nuevas disposiciones adicionales en el texto refundido de la Ley General de Seguridad Social. Se delimita el régimen jurídico aplicable a las resoluciones administrativas de las Entidades gestoras y Servicios comunes de la Seguridad Social, que no tengan carácter recaudatorio o sancionador.

Así mismo, se establecen medidas cautelares en los supuestos de incumplimiento, por parte de los beneficiarios o causantes de las prestaciones económicas del Sistema de Seguridad Social, de la obligación de presentar declaraciones preceptivas o documentos que no obren en poder de la Entidad y a cuya presentación hubieran sido requeridos, siempre que tales declaraciones o documentos puedan afectar a la conservación del derecho a las prestaciones.

En fin, se suprime la obligación de los empresarios de llevar un Libro de Matrícula del Personal.

Se modifica el texto refundido de la Ley sobre infracciones y sanciones de orden social, reduciendo de cinco a cuatro años la obligación de conservar la documentación o los registros o soportes informáticos en que consten los datos que acrediten el cumplimiento de las obligaciones en materia de afiliación, altas, bajas o variaciones que se hubieran producido en relación con dicha materia. Dicha rebaja es consecuencia de la reducción del plazo de prescripción de las acciones y obligaciones en materia de Seguridad Social.

En lo referente a los Regímenes especiales de Seguridad Social, se modifica el texto refundido de la Ley sobre Seguridad Social de las Fuerzas Armadas, reduciendo de cinco a cuatro años el plazo de prescripción de la obligación de pago de las cotizaciones al Instituto Social de las Fuerzas Armadas (ISFAS).

En lo atinente a la ayuda a las víctimas del terrorismo se introducen medidas tendentes a armonizar los dos regímenes de ayudas a dichas víctimas vigentes en nuestro ordenamiento, el general, recogido por esta Ley 13/1996, de 30 de diciembre, de Medidas

fiscales, administrativas y del orden social, y el especial, recogido en la Ley 32/1999, de 8 de octubre, de Solidaridad con las Víctimas del Terrorismo.

Asimismo se amplía el ámbito temporal de aplicación de la Ley de Solidaridad con las Víctimas del Terrorismo, hasta el 31 de diciembre de 2002.

IV

El Título III de la Ley contiene diversas medidas que afectan al personal al servicio de las Administraciones públicas.

En cuanto al régimen general del personal funcionario y estatutario, en materia de Cuerpos y Escalas, se regula el acceso de los funcionarios del Cuerpo de Maestros que desempeñan plazas en los Equipos de Orientación Educativa y Psicopedagógica al Cuerpo de Profesores de Enseñanza Secundaria, así como la integración del personal laboral del Centro de Investigación Energética, Medioambiental y Tecnológica (CIEMAT) en las escalas de los Organismos Públicos de investigación. Se crean las Escalas de Técnicos Especialistas de Grado Medio de Organismos Públicos de investigación, y Ayudantes de Investigación de los Organismos Públicos de investigación, se modifica la denominación de los Cuerpos Especiales de Estadística de la Administración General del Estado, y se crean los Cuerpos Técnicos del Ministerio de Hacienda.

En lo referido a situaciones administrativas, se modifica la Ley 30/1984, de 2 de agosto, de Medidas para la Reforma de la Función Pública, para recoger la facultad de opción de los Subdelegados del Gobierno y Directores Insulares por las situaciones de servicios especiales y de servicio activo, así como se prorroga el periodo de aplicación del régimen especial de jubilación del personal docente no universitario, sujeto al régimen de Clases Pasivas.

Asimismo se modifican diversas disposiciones atinentes al régimen peculiar de los funcionarios de la Administración local.

Se modifica la disposición adicional novena del texto refundido de la Ley de Clases Pasivas del Estado, en lo concerniente a la regulación del régimen de derechos pasivos aplicable a los funcionarios comprendidos en el ámbito personal de cobertura del régimen de Clases Pasivas que pasen a prestar servicios en la Administración de las Comunidades Europeas, así como el de aquellos funcionarios que, cesando en la prestación de servicios a las Instituciones comunitarias, reingresen al servicio activo en la Administración española.

En lo que atañe a otros regímenes de personal se modifican diversos preceptos de la Ley 42/1999, de 25 de noviembre, de Régimen de personal del Cuerpo de la Guardia Civil. Se hace extensivo a los miembros del Cuerpo de la Guardia Civil la regulación que, en materia de excedencia voluntaria por acogimiento permanente o preadoptivo, y para cuidado de un familiar, establece la Ley 39/1999, de 5 de noviembre, de Conciliación de la vida laboral y familiar de las personas trabajadoras.

Por último, se modifica la Ley 26/1994, de 29 de septiembre, por la que se regula la situación de segunda actividad en el Cuerpo Nacional de Policía.

V

El Título IV de la Ley se dedica a la regulación de las medidas de gestión y organización administrativa.

En materia de gestión financiera, en primer lugar, se modifica un conjunto de normas incluidas en el texto refundido de la Ley General Presupuestaria, aprobado por Real Decreto legislativo 1091/1988, de 23 de septiembre.

Así, se delimita el ámbito de los Presupuestos Generales del Estado, adecuándolo a lo dispuesto tanto en el artículo 6 del propio texto refundido de la Ley General Presupuestaria, como en la Ley de Organización y Funcionamiento de la Administración General del Estado, al tiempo que se adaptan algunos de sus preceptos a las disposiciones del texto refundido de la Ley de Contratos de las Administraciones Públicas.

Además, se adecuan los límites de fiscalización previa en los supuestos de anticipo de caja fija, que se cifran en 5.000 euros, y se regula el procedimiento a seguir en los supuestos en que siendo la función interventora preceptiva se hubiesen omitido, y se determina las

auditorías que debe realizar anualmente a la Intervención General de la Administración del Estado, en el ámbito de Seguridad Social.

En lo concerniente a la gestión en materia de contratación, se modifica el texto refundido de la Ley de Contratos de las Administraciones Públicas, aprobado por Real Decreto legislativo 2/2000, de 16 de junio, previendo que, para el caso de inicio de expediente de resolución del contrato, cuando las obras contratadas hayan de ser continuadas por otro empresario o por la propia Administración con carácter de urgencia por motivos de seguridad, para evitar la ruina de lo construido, el órgano de contratación pueda acordar la continuación, una vez que haya notificado al contratista la liquidación de la obra ejecutada, sin perjuicio de que el contratista pueda impugnar la liquidación.

Asimismo se regula el contrato de servicios para la gestión de los sistemas de información, que comprende el mantenimiento, la conservación, reparación y actualización de los equipos físicos y lógicos de tratamiento de la información, así como la actualización de los programas informáticos y el desarrollo de nuevos programas.

En lo atinente a la organización administrativa se incluyen normas relativas a la creación de entidades, o la modificación de los regímenes jurídicos de organismos públicos y sociedades mercantiles estatales, ya existentes. Así se crea el Organismo Autónomo Tribunal de Defensa de la Competencia. Se introducen modificaciones en el régimen jurídico de la Agencia Estatal de Administración Tributaria y en el de la Agencia Española de Cooperación Internacional. Se atribuye al Instituto Astrofísico de Canarias el régimen jurídico de los Organismos Públicos de investigación y, en fin, se modifica el régimen jurídico de la «Sociedad Estatal para las Enseñanzas Aeronáuticas Civiles, Sociedad Anónima» (SENASA).

En materia de procedimientos administrativos, se añade una disposición adicional a la Ley 30/1992, de 26 de noviembre, de Régimen Jurídico de las Administraciones Públicas y del Procedimiento Administrativo Común, regulando la presentación de solicitudes y comunicaciones a la Administración por medio de servicios telemáticos, y se modifica la regulación de determinados procedimientos administrativos especiales, tanto en lo que se refiere a los plazos para su resolución como al sentido del silencio administrativo a las solicitudes presentadas.

VI

El Título V de la Ley contiene previsiones relativas a diversos aspectos de la acción administrativa sectorial, entre las que cabe reseñar las siguientes.

En primer lugar, en cuanto a la acción administrativa en materia de ordenación económica, en lo que se refiere a seguros, se modifica la Ley de Ordenación y Supervisión de los Seguros Privados, elevando la cuantía límite de las prestaciones económicas garantizadas por las mutualidades de previsión social, estableciéndose que no podrán exceder de 21.000 euros como renta anual ni de su equivalente actuarial como percepción única de capital. Así mismo se establece la equivalencia actuarial entre las prestaciones previstas en forma de renta anual y de capital, disponiendo que para aquellas entidades incursas en algunas de las situaciones previstas en los artículos 26 o 39.1 de la Ley, las nuevas prestaciones económicas que se garanticen no podrán exceder de 18.000 euros como renta anual ni de 78.000 euros como percepción única de capital.

En materia de política monetaria y sistema financiero, se modifica la Ley sobre introducción del euro, añadiendo una disposición adicional a efectos de regular las medidas de protección del euro contra falsificaciones.

En lo que se refiere a la acción administrativa en materia de energía se modifica la Ley 34/1998, de 7 de octubre, del Sector de Hidrocarburos, incluyendo en la planificación la determinación de la capacidad de regasificación total de gas natural licuado necesaria para abastecer el sistema gasista.

En lo concerniente a la acción administrativa en materia de infraestructuras y transporte, se modifica la Ley 25/1998, de 29 de julio, de Carreteras, disponiendo que el plazo para resolver y notificar la aprobación definitiva del expediente de información pública, así como del Estudio informativo será de seis meses, a contar desde la publicación de la Declaración de Impacto Ambiental en el «Boletín Oficial del Estado» o desde la terminación del período de información pública.

Asimismo se modifica la Ley 8/1972, de 10 de mayo, de Construcción, Conservación y Explotación de Autopistas en Régimen de Concesión, regulando la utilización de sistemas o medios técnicos, mecánicos o de reproducción de imagen que identifiquen, para acreditar los hechos, a los vehículos, en las autopistas que tengan implantado el sistema de peaje dinámico o telepeaje.

Se introducen diversas medidas en materia de puertos, y se modifica la Ley 16/1987, de 30 de julio, de Ordenación de los Transportes Terrestres, recogiendo las normas para la revisión periódica general de las tarifas y obligaciones contables en relación con los servicios públicos regulares interurbanos permanentes de uso general de transporte de viajeros por carretera.

Asimismo se recogen diversas medidas referentes a la ordenación de los servicios postales y de acción administrativa en materia de vivienda.

En lo que hace referencia a la acción administrativa en materia de telecomunicaciones, se modifican diversos preceptos de la Ley 11/1998, de 24 de abril, General de las Telecomunicaciones.

Se regula el suministro por los titulares de autorizaciones de la información precisa para comprobar el cumplimiento de sus obligaciones en lo que se refiere a facilitar los datos para la confección de las guías telefónicas y la prestación de los servicios de información por los demás operadores y entidades habilitadas. Se establece que la comercialización de las guías de abonados a los servicios de telecomunicaciones y de los servicios de información se realizara en régimen de libre competencia.

Además, se modifica el Real Decreto-ley 7/2000, de 23 de junio, de Medidas urgentes en el sector de las Telecomunicaciones, disponiendo que el tráfico dirigido al rango de numeración específica de acceso a Internet se entregará por los operadores dominantes del servicio telefónico fijo disponible al público, de forma separada del tráfico de telefonía vocal, y en los mismos puntos de interconexión de voz existentes.

En materia de ciencia y tecnología se introducen medidas encaminadas al mejor funcionamiento y desarrollo de la actividad de los Organismos públicos de investigación.

En cuanto a la acción administrativa en materia de agua y de medio ambiente, se modifican diversos preceptos de la Ley 52/1980, de 16 de octubre, de Regulación del régimen económico de la explotación del Acueducto Tajo-Segura y del Real Decreto-ley 8/1995, de 4 de agosto, por el que se adoptan medidas urgentes de mejora del aprovechamiento del trasvase Tajo-Segura. Asimismo se modifica el artículo 132 del texto refundido de la Ley de Aguas aprobado por Real Decreto legislativo 1/2001, de 20 de julio, previendo que las sociedades allí reguladas puedan tener también por objeto la adquisición de obras hidráulicas, públicas o privadas, para su integración en sistemas hidráulicos, y concluye el CAPÍTULO con la imposición de la obligación de constitución de una garantía para hacer frente a las responsabilidades en que pudiesen incurrir los titulares de autorizaciones para la realización de actividades de eliminación de residuos.

En lo que atañe a la acción administrativa en materia de sanidad, se modifican diversos preceptos de la Ley 25/1990, de 20 de diciembre, del Medicamento, siendo de destacar aquellos que tienen por objeto regular la posibilidad de que las oficinas de farmacias y servicios farmacéuticos, que no dispongan de los medios necesarios, puedan excepcionalmente encomendar a una entidad, legalmente autorizada para tal fin por la Administración sanitaria competente, la realización de una o varias fases de la elaboración o control de fórmulas magistrales.

VII

Las disposiciones adicionales complementan la Ley recogiendo diversas previsiones que, por razones de técnica legislativa, no se consideran susceptibles de inclusión en los Títulos anteriormente aludidos.

TÍTULO I

Normas tributarias

CAPÍTULO I

Impuestos Directos

Sección 1.ª Impuesto sobre la Renta de las Personas Físicas

Artículo 1. *Modificación de la Ley 40/1998, de 9 de diciembre, del Impuesto sobre la Renta de las Personas Físicas y otras Normas Tributarias.*

Con efectos desde 1 de enero del año 2002, se introducen las siguientes modificaciones en Ley 40/1998, de 9 de diciembre, del Impuesto sobre la Renta de las Personas Físicas y otras Normas Tributarias.

Uno. La letra l) del artículo 7 quedará redactada de la siguiente forma:

«l) Los premios literarios, artísticos o científicos relevantes, con las condiciones que reglamentariamente se determinen, así como los premios «Príncipe de Asturias», en sus distintas modalidades, otorgados por la Fundación Príncipe de Asturias.»

Dos. La letra p) del artículo 7 quedará redactada de la siguiente forma:

«p) Los rendimientos del trabajo percibidos por trabajos efectivamente realizados en el extranjero, con los siguientes requisitos:

1.º Que dichos trabajos se realicen para una empresa o entidad no residente en España o un establecimiento permanente radicado en el extranjero.

2.º Que en el territorio en que se realicen los trabajos se aplique un impuesto de naturaleza idéntica o análoga a la de este Impuesto y no se trate de un país o territorio que haya sido calificado reglamentariamente como paraíso fiscal.

La exención tendrá un límite máximo de 60.101,21 euros anuales. Reglamentariamente podrá modificarse dicho importe.

La presente exención será incompatible, para los contribuyentes destinados en el extranjero, con el régimen de excesos excluidos de tributación previsto en el artículo 8.A.3.b) del Reglamento de este Impuesto, aprobado por Real Decreto 214/1999, de 5 de febrero, cualquiera que sea su importe.

El contribuyente podrá optar por la aplicación del régimen de excesos en sustitución de esta exención.»

Tres. La letra q) del artículo 7 quedará redactada de la siguiente forma:

«q) Las indemnizaciones satisfechas por las Administraciones públicas por daños personales como consecuencia del funcionamiento de los servicios públicos, cuando vengan establecidas de acuerdo con los procedimientos previstos en el Real Decreto 429/1993, de 26 de marzo, por el que se regula el Reglamento de los procedimientos de las Administraciones públicas en materia de responsabilidad patrimonial.»

Cuatro. Se añade una nueva letra i) al apartado 2 del artículo 14 con la siguiente redacción:

«i) Las ayudas incluidas en el ámbito de los planes estatales para el acceso por primera vez a la vivienda en propiedad, percibidas por los contribuyentes mediante pago único en concepto de Ayuda Estatal Directa a la Entrada (AEDE) podrán imputarse por cuartas partes en el período impositivo en el que se obtengan y en los tres siguientes.»

Cinco. Se adiciona una letra d) al apartado tres del artículo 31, que quedará redactado de la siguiente forma:

§ 28 Ley de Medidas Fiscales, Administrativas y del Orden Social

«d) En la extinción del régimen económico matrimonial de separación de bienes, cuando por imposición legal o resolución judicial se produzcan adjudicaciones por causa distinta de la pensión compensatoria entre cónyuges.

El supuesto al que se refiere esta letra no podrá dar lugar, en ningún caso, a las actualizaciones de los valores de los bienes o derechos adjudicados.»

Seis. Se da nueva redacción a los números 5.º y 6.º del apartado 1 del artículo 46, y se introduce un nuevo número 7.º, que quedarán redactados de la siguiente forma:

«5.º Los límites de estas reducciones serán los siguientes:

a) El total de las aportaciones anuales máximas a mutualidades de previsión social y a planes de pensiones realizadas por los mutualistas o partícipes no podrá exceder de 7.212,15 euros, sin incluir las contribuciones empresariales que los promotores de mutualidades de previsión social o de planes de pensiones de empleo imputen a los mutualistas o partícipes.

No obstante, en el caso de mutualistas o partícipes mayores de cincuenta y dos años, el límite anterior se incrementará en 1.202,02 euros adicionales por cada año de edad del mutualista o partícipe que exceda de cincuenta y dos años, fijándose en 22.838,46 euros para mutualistas o partícipes de sesenta y cinco años o más.

b) El conjunto de las contribuciones empresariales realizadas por los promotores de mutualidades de previsión social y de planes de pensiones de empleo a favor del contribuyente, e imputadas al mismo, tendrá como límite anual máximo las cuantías establecidas en letra a) anterior.

Las aportaciones propias que el empresario individual realice a mutualidades de previsión social o a planes de pensiones de empleo de los que a su vez sea promotor y partícipe o mutualista se entenderán incluidas dentro de este mismo límite.

c) Los límites establecidos en las letras a) y b) anteriores se aplicarán de forma independiente e individual a cada mutualista o partícipe integrado en la unidad familiar.

6.º Con independencia de las reducciones realizadas de acuerdo con los límites anteriores, los contribuyentes cuyo cónyuge no obtenga rentas a integrar en la parte general de la base imponible o las obtenga en cuantía inferior a 7.212,15 euros anuales, podrán reducir en la base imponible general las aportaciones realizadas a planes de pensiones y a mutualidades de previsión social de los que sea partícipe o mutualista dicho cónyuge, con el límite máximo de 1.803,04 euros anuales.

7.º La aplicación de las reducciones previstas en los números 5.º y 6.º anteriores, no podrá dar lugar a una base liquidable general negativa.»

Siete. El apartado 2 del artículo 55 quedará redactado de la siguiente forma:

«2. Deduciones en actividades económicas.

A los contribuyentes por este Impuesto que ejerzan actividades económicas, les serán de aplicación los incentivos y estímulos a la inversión empresarial establecidos o que se establezcan en la normativa del Impuesto sobre Sociedades, con excepción de la deducción prevista en el artículo 36.ter de la Ley 43/1995, de 27 de diciembre, del Impuesto sobre Sociedades.

No obstante, estos incentivos sólo serán de aplicación a los contribuyentes en régimen de estimación objetiva cuando así se establezca reglamentariamente teniendo en cuenta las características y obligaciones formales del citado régimen.»

Ocho. Se da nueva redacción al número 1.º del apartado 2 del artículo 70 en los siguientes términos:

«Los límites máximos de reducción en la base imponible previstos en los números 5.º y 7.º del apartado 1 del artículo 46 de esta Ley serán aplicados individualmente por cada partícipe o mutualista integrado en la unidad familiar.»

Nueve. Se añade un nuevo apartado 6 al artículo 80 con la siguiente redacción:

§ 28 Ley de Medidas Fiscales, Administrativas y del Orden Social

«6. El contribuyente casado y no separado legalmente que esté obligado a presentar declaración por este Impuesto y cuya autoliquidación resulte a ingresar podrá, al tiempo de presentar su declaración, solicitar la suspensión del ingreso de la deuda tributaria, sin intereses de demora, en una cuantía igual o inferior a la devolución a la que tenga derecho su cónyuge por este mismo Impuesto.

La solicitud de suspensión del ingreso de la deuda tributaria que cumpla todos los requisitos enumerados en este apartado determinará la suspensión provisional del ingreso hasta tanto se reconozca por la Administración tributaria el derecho a la devolución a favor del otro cónyuge. El resto de la deuda tributaria podrá fraccionarse de acuerdo con lo establecido en el apartado 2 de este artículo.

Los requisitos para obtener la suspensión provisional serán los siguientes:

a) El cónyuge cuya autoliquidación resulte a devolver deberá renunciar al cobro de la devolución hasta el importe de la deuda cuya suspensión haya sido solicitada. Asimismo, deberá aceptar que la cantidad a la que renuncia se aplique al pago de dicha deuda.

b) La deuda cuya suspensión se solicita y la devolución pretendida deberán corresponder al mismo período impositivo.

c) Ambas autoliquidaciones deberán presentarse de forma simultánea dentro del plazo que establezca el Ministro de Hacienda.

d) Los cónyuges no podrán estar acogidos al sistema de cuenta corriente tributaria regulado en el Real Decreto 1108/1999, de 25 de junio.

e) Los cónyuges deberán estar al corriente en el pago de sus obligaciones tributarias en los términos previstos en la Orden de 28 de abril de 1986, sobre justificación del cumplimiento de obligaciones tributarias.

La Administración notificará a ambos cónyuges dentro del plazo previsto en el apartado 1 del artículo 85 de esta Ley, el acuerdo que se adopte con expresión, en su caso, de la deuda extinguida y de las devoluciones o ingresos adicionales que procedan.

Cuando no proceda la suspensión por no reunirse los requisitos anteriormente señalados, la Administración practicará liquidación provisional al contribuyente que solicitó la suspensión por importe de la deuda objeto de la solicitud junto con el interés de demora calculado desde la fecha de vencimiento del plazo establecido para presentar la autoliquidación hasta la fecha de la liquidación.

Los efectos del reconocimiento del derecho a la devolución respecto a la deuda cuya suspensión se hubiera solicitado son los siguientes:

a) Si la devolución reconocida fuese igual a la deuda, ésta quedará extinguida, al igual que el derecho a la devolución.

b) Si la devolución reconocida fuese superior a la deuda, ésta se declarará extinguida y la Administración procederá a devolver la diferencia entre ambos importes de acuerdo con lo previsto en el artículo 85 de esta Ley.

c) Si la devolución reconocida fuese inferior a la deuda, ésta se declarará extinguida en la parte concurrente, practicando la Administración tributaria liquidación provisional al contribuyente que solicitó la suspensión por importe de la diferencia, exigiéndole igualmente el interés de demora calculado desde la fecha de vencimiento del plazo establecido para presentar la autoliquidación hasta la fecha de la liquidación.

Se considerará que no existe transmisión lucrativa a efectos fiscales entre los cónyuges por la renuncia a la devolución de uno de ellos para su aplicación al pago de la deuda del otro.

Reglamentariamente podrá regularse el procedimiento a que se refiere este apartado.»

Diez. El artículo 83 quedará redactado de la siguiente forma:

«Artículo 83. Importe de los pagos a cuenta.

1. Las retenciones e ingresos a cuenta sobre los rendimientos del trabajo derivados de relaciones laborales o estatutarias y de pensiones y haberes pasivos se fijarán reglamentariamente tomando como referencia el importe que resultaría de aplicar las tarifas a la base de la retención o ingreso a cuenta.

Para determinar el porcentaje de retención o ingreso a cuenta se podrán tener en consideración las circunstancias personales y familiares y, en su caso, las rentas del cónyuge y las reducciones y deducciones, así como las retribuciones variables previsibles, en los términos que reglamentariamente se establezcan. A estos efectos, se presumirán retribuciones variables previsibles, como mínimo, las obtenidas en el año anterior, salvo que concurren circunstancias que permitan acreditar de manera objetiva un importe inferior.

El porcentaje de retención o ingreso a cuenta se expresará en números enteros, redondeándose al más próximo.

2. El porcentaje de retención e ingreso a cuenta sobre los rendimientos del trabajo que se perciban por la condición de administradores y miembros de los consejos de administración, de las juntas que hagan sus veces, y demás miembros de otros órganos representativos, será del 35 por 100. Este porcentaje de retención e ingreso a cuenta se reducirá a la mitad cuando se trate de rendimientos obtenidos en Ceuta o Melilla que tengan derecho a la deducción en la cuota prevista en el artículo 55.4 de esta Ley.

3. El porcentaje de retención e ingreso a cuenta sobre los rendimientos del trabajo derivados de impartir cursos, conferencias, coloquios, seminarios y similares, o derivados de la elaboración de obras literarias, artísticas o científicas, siempre que se ceda el derecho a su explotación, será del 18 por 100.

Este porcentaje se reducirá a la mitad cuando se trate de rendimientos del trabajo obtenidos en Ceuta y Melilla que tengan derecho a la deducción en la cuota prevista en el artículo 55.4 de esta Ley.

4. El porcentaje de retención e ingreso a cuenta sobre los rendimientos del capital mobiliario será del 18 por 100.

Este porcentaje se reducirá a la mitad cuando se trate de rendimientos que tengan derecho a la deducción en la cuota prevista en el artículo 55.4 de esta Ley, procedentes de sociedades que operen efectiva y materialmente en Ceuta o Melilla y con domicilio y objeto social exclusivo en dichas Ciudades.

5. Los porcentajes de las retenciones e ingresos a cuenta sobre los rendimientos derivados de actividades económicas serán:

a) El 18 por 100, en el caso de los rendimientos de actividades profesionales establecidos en el Reglamento.

No obstante, se aplicará el porcentaje del 9 por 100, sobre los rendimientos de actividades profesionales que se establezcan reglamentariamente.

Estos porcentajes se reducirán a la mitad cuando los rendimientos tengan derecho a la deducción en la cuota prevista en el artículo 55.4 de esta Ley.

b) El 2 por 100 en el caso de rendimientos procedentes de actividades agrícolas o ganaderas, salvo en el caso de las actividades ganaderas de engorde de porcino y avicultura, en que se aplicará el 1 por 100.

c) El 2 por 100 en el caso de rendimientos procedentes de actividades forestales.

6. El porcentaje de pagos a cuenta sobre las ganancias patrimoniales derivadas de las transmisiones o reembolsos de acciones y participaciones de instituciones de inversión colectiva será del 18 por 100.

7. El porcentaje de retención e ingreso a cuenta sobre los premios que se entreguen como consecuencia de la participación en juegos, concursos, rifas o combinaciones aleatorias, estén o no vinculadas a la oferta, promoción o venta de determinados bienes, productos o servicios, será del 18 por 100.

8. El porcentaje de retención e ingreso a cuenta sobre los rendimientos procedentes del arrendamiento o subarrendamiento de bienes inmuebles urbanos, cualquiera que sea su calificación, será del 15 por 100.

Este porcentaje se reducirá a la mitad cuando el inmueble esté situado en Ceuta o Melilla en los términos previstos en el artículo 55.4 de esta Ley.

9. El porcentaje de retención e ingreso a cuenta sobre los rendimientos procedentes de la propiedad intelectual, industrial, de la prestación de asistencia técnica, del arrendamiento de bienes muebles, negocios o minas y del subarrendamiento sobre los bienes anteriores, cualquiera que sea su calificación, será del 18 por 100.

10. El porcentaje de retención e ingreso a cuenta sobre los rendimientos procedentes de la cesión del derecho a la explotación del derecho de imagen, cualquiera que sea su calificación, será el 20 por 100. El porcentaje de ingreso a cuenta en el supuesto previsto en el artículo 76.9 de esta Ley, será del 15 por 100.

11. Los porcentajes de los pagos fraccionados que deban practicar los contribuyentes que ejerzan actividades económicas serán los siguientes:

a) El 20 por 100 cuando se trate de actividades que determinen el rendimiento neto por el régimen de estimación directa, en cualquiera de sus modalidades.

b) El 4 por 100 cuando se trate de actividades que determinen el rendimiento neto por el régimen de estimación objetiva. El porcentaje será el 3 por 100 cuando se trate de actividades que tengan sólo una persona asalariada, y el 2 por 100 cuando no se disponga de personal asalariado.

c) El 2 por 100 cuando se trate de actividades agrícolas, ganaderas, forestales o pesqueras, cualquiera que fuese el régimen de determinación del rendimiento neto.

Estos porcentajes se reducirán a la mitad, para las actividades económicas que tengan derecho a la deducción en la cuota prevista en el artículo 55.4 de esta Ley.»

Once. Modificación de la cuantía a la que se refiere la disposición adicional decimoséptima.

La cuantía de 15.025,30 euros a la que se refiere la disposición adicional decimoséptima de la Ley 40/1998, de 9 de diciembre, del Impuesto sobre la Renta de las Personas Físicas y otras Normas Tributarias, se eleva a 22.838,46 euros.

Doce. Se añade una nueva letra e) al apartado 1 de la disposición adicional vigesimasegunda, con la siguiente redacción:

«e) La percepción de indemnizaciones públicas, a causa del sacrificio obligatorio de la cabaña ganadera, en el marco de actuaciones destinadas a la erradicación de epidemias o enfermedades.

Esta disposición sólo afectará a los animales destinados a la reproducción.»

Sección 2.ª Impuesto sobre Sociedades

Artículo 2. *Modificación de la Ley 43/1995, de 27 de diciembre, del Impuesto sobre Sociedades.*

Con efectos para los períodos impositivos que se inicien a partir de 1 de enero del año 2002, se introducen las siguientes modificaciones en la Ley 43/1995, de 27 de diciembre, del Impuesto sobre Sociedades:

Uno. Se da nueva redacción al artículo 9 que quedará redactado en los siguientes términos:

«Artículo 9. Exenciones.

1. Estarán totalmente exentos del Impuesto:

a) El Estado, las Comunidades Autónomas y las Entidades Locales.

b) Los Organismos autónomos del Estado y Entidades de Derecho público de análogo carácter de las Comunidades Autónomas y de las Entidades locales.

c) El Banco de España, los Fondos de Garantía de Depósitos y los Fondos de Garantía de Inversiones.

d) Las Entidades públicas encargadas de la gestión de la Seguridad Social.

§ 28 Ley de Medidas Fiscales, Administrativas y del Orden Social

e) El Instituto de España y las Reales Academias Oficiales integradas en el mismo y las instituciones de las Comunidades Autónomas con lengua oficial propia que tengan fines análogos a los de la Real Academia Española.

f) Los restantes organismos públicos mencionados en las disposiciones adicionales novena y décima, apartado 1, de la Ley 6/1997, de 14 de abril, de Organización y Funcionamiento de la Administración General del Estado, así como las Entidades de Derecho público de análogo carácter de las Comunidades Autónomas y de las Entidades locales.

2. Estarán parcialmente exentas del Impuesto, en los términos previstos en el Título II de la Ley 30/1994, de 24 de noviembre, de Fundaciones y de Incentivos Fiscales a la Participación Privada en Actividades de Interés General, las entidades e instituciones sin ánimo de lucro a las que sea de aplicación dicho Título.

3. Estarán parcialmente exentos del Impuesto en los términos previstos en el capítulo XV del Título VIII de esta Ley:

a) Las entidades e instituciones sin ánimo de lucro no incluidas en apartado anterior.

b) Las uniones, federaciones y confederaciones de cooperativas.

c) Los colegios profesionales, las asociaciones empresariales, las cámaras oficiales, los sindicatos de trabajadores y los partidos políticos.

d) Los fondos de promoción de empleo constituidos al amparo del artículo 22 de la Ley 27/1984, de 26 de julio, sobre Reconversión y Reindustrialización.

e) Las mutuas de accidentes de trabajo y enfermedades profesionales de la Seguridad Social que cumplan los requisitos establecidos por su normativa reguladora.

f) La Entidad de Derecho público Puertos del Estado y las Autoridades Portuarias.»

Dos. Se da nueva redacción al artículo 10 que quedará redactado en los siguientes términos:

«Artículo 10. *Concepto y determinación de la base imponible.*

1. La base imponible estará constituida por el importe de la renta en el período impositivo minorada por la compensación de bases imponibles negativas de períodos impositivos anteriores.

2. La base imponible se determinará por el régimen de estimación directa, por el de estimación objetiva cuando esta Ley determine su aplicación y, subsidiariamente, por el de estimación indirecta, de conformidad con lo dispuesto en la Ley General Tributaria.

3. En el régimen de estimación directa, la base imponible se calculará, corrigiendo, mediante la aplicación de los preceptos establecidos en la presente Ley, el resultado contable determinado de acuerdo con las normas previstas en el Código de Comercio, en las demás leyes relativas a dicha determinación y en las disposiciones que se dicten en desarrollo de las citadas normas.

4. En el régimen de estimación objetiva la base imponible se podrá determinar total o parcialmente mediante la aplicación de los signos, índices o módulos a los sectores de actividad que determine esta Ley.»

Tres. Se da nueva redacción al apartado 4 del artículo 11 que quedará redactado en los siguientes términos:

«4. Las dotaciones para la amortización del fondo de comercio serán deducibles con el límite anual máximo de la veinteaava parte de su importe, siempre que se cumplan los siguientes requisitos:

a) Que el fondo de comercio se haya puesto de manifiesto en virtud de una adquisición a título oneroso.

b) Que la entidad adquirente no se encuentre, respecto de la persona o entidad transmitente, en alguno de los casos previstos en el artículo 42 del Código de

§ 28 Ley de Medidas Fiscales, Administrativas y del Orden Social

Comercio. A estos efectos, se entenderá que los casos del artículo 42 del Código de Comercio son los contemplados en la sección 1.^a del capítulo I de las normas para la formulación de las cuentas anuales consolidadas, aprobadas por el Real Decreto 1815/1991, de 20 de diciembre. El requisito previsto en esta letra no se aplicará respecto del precio de adquisición del fondo de comercio satisfecho por la persona o entidad transmitente cuando lo hubiere adquirido de personas o entidades no vinculadas.

Las dotaciones para la amortización del fondo de comercio que no cumplan los requisitos previstos en las letras a) y b) anteriores serán deducibles si se prueba que responden a una depreciación irreversible del mismo.»

Cuatro. Se da nueva redacción al apartado 2 del artículo 12 que quedará redactado en los siguientes términos:

«2. Serán deducibles las dotaciones para la cobertura del riesgo derivado de las posibles insolvencias de los deudores, cuando en el momento del devengo del Impuesto concorra alguna de las siguientes circunstancias:

- a) Que haya transcurrido el plazo de seis meses desde el vencimiento de la obligación.
- b) Que el deudor esté declarado en quiebra, concurso de acreedores, suspensión de pagos o incurso en un procedimiento de quita y espera, o situaciones análogas.
- c) Que el deudor esté procesado por el delito de alzamiento de bienes.
- d) Que las obligaciones hayan sido reclamadas judicialmente o sean objeto de un litigio judicial o procedimiento arbitral de cuya solución dependa su cobro.

No serán deducibles las dotaciones respecto de los créditos que seguidamente se citan, excepto que sean objeto de un procedimiento arbitral o judicial que verse sobre su existencia o cuantía:

- a) Los adeudados o afianzados por entidades de Derecho público.
- b) Los afianzados por entidades de crédito o sociedades de garantía recíproca.
- c) Los garantizados mediante derechos reales, pacto de reserva de dominio y derecho de retención, excepto en los casos de pérdida o envilecimiento de la garantía.
- d) Los garantizados mediante un contrato de seguro de crédito o caución.
- e) Los que hayan sido objeto de renovación o prórroga expresa.

No serán deducibles las dotaciones para la cobertura del riesgo derivado de las posibles insolvencias de personas o entidades vinculadas con el acreedor, salvo en el caso de insolvencia judicialmente declarada, ni las dotaciones basadas en estimaciones globales del riesgo de insolvencias de clientes y deudores.

Reglamentariamente se establecerán las normas relativas a las circunstancias determinantes del riesgo derivado de las posibles insolvencias de los deudores de las entidades financieras y las concernientes al importe de las dotaciones para la cobertura del citado riesgo.»

Cinco. Con efectos para las adquisiciones de participaciones realizadas en los períodos impositivos que se inicien a partir de 1 de enero de 2002, se incluye un nuevo apartado 5 en el artículo 12 de la Ley 43/1995, de 27 de diciembre, del Impuesto sobre Sociedades, que quedará redactado en los siguientes términos:

«5. Cuando se adquieran valores representativos de la participación en fondos propios de entidades no residentes en territorio español, cuyas rentas puedan acogerse a la exención establecida en el artículo 20 bis de esta Ley, el importe de la diferencia entre el precio de adquisición de la participación y su valor teórico contable a la fecha de adquisición se imputará a los bienes y derechos de la entidad no residente en territorio español, de conformidad con los criterios establecidos en el Real Decreto 1815/1991, de 20 de diciembre, por el que se aprueban las normas para la formulación de cuentas anuales consolidadas, y la parte de la diferencia que no hubiera sido imputada será deducible de la base imponible, con el límite anual

§ 28 Ley de Medidas Fiscales, Administrativas y del Orden Social

máximo de la veinteava parte de su importe, salvo que se hubiese incluido en la base de la deducción del artículo 34 de esta Ley, sin perjuicio de lo establecido con la normativa contable de aplicación.

La deducción de esta diferencia será compatible, en su caso, con las dotaciones a que se refiere el apartado 3 de este artículo.»

Seis. Se da nueva redacción al apartado 3 del artículo 13, en los siguientes términos:

«3. Serán deducibles las contribuciones de los promotores de planes de pensiones regulados en la Ley 8/1987, de 8 de junio, de Regulación de los Planes y Fondos de Pensiones. Dichas contribuciones se imputarán a cada partícipe en la parte correspondiente, salvo las realizadas a favor de beneficiarios de manera extraordinaria por aplicación del artículo 5.3.d) de la Ley 8/1987.

Serán igualmente deducibles las contribuciones para la cobertura de contingencias análogas a la de los planes de pensiones, siempre que se cumplan los siguientes requisitos:

- a) Que sean imputadas fiscalmente a las personas a quienes se vinculan las prestaciones.
- b) Que se transmita de forma irrevocable el derecho a la percepción de las prestaciones futuras.
- c) Que se transmita la titularidad y la gestión de los recursos en que consistan dichas contribuciones.»

Siete. Se da nueva redacción al apartado 3 del artículo 20 que quedará redactado en los siguientes términos:

«3. Los sujetos pasivos podrán someter a la Administración tributaria, en los términos del artículo 16.6 de esta Ley, una propuesta para la aplicación de un coeficiente distinto del establecido en el apartado 1. La propuesta se fundamentará en el endeudamiento que el sujeto pasivo hubiese podido obtener en condiciones normales de mercado de personas o entidades no vinculadas.

Lo previsto en este apartado no será de aplicación a las operaciones efectuadas con o por personas o entidades residentes en países o territorios calificados reglamentariamente como paraísos fiscales.»

Ocho. El artículo 23 quedará redactado como sigue:

«Artículo 23. Compensación de bases imponibles negativas.

1. Las bases imponibles negativas que hayan sido objeto liquidación o autoliquidación podrán ser compensadas con las rentas positivas de los períodos impositivos que concluyan en los quince años inmediatos y sucesivos.

2. La base imponible negativa susceptible de compensación se reducirá en el importe de la diferencia positiva entre el valor de las aportaciones de los socios, realizadas por cualquier título, correspondiente a la participación adquirida y su valor de adquisición, cuando concurren las siguientes circunstancias:

- a) La mayoría del capital social o de los derechos a participar de los resultados de la entidad que hubiere sido adquirida por una persona o entidad o por un conjunto de personas o entidades vinculadas, con posterioridad a la conclusión del período impositivo al que corresponde la base imponible negativa.
- b) Las personas o entidades a que se refiere la letra anterior hubieran tenido una participación inferior al 25 por 100 en el momento de la conclusión del período impositivo al que corresponde la base imponible negativa.
- c) La entidad no hubiera realizado explotaciones económicas dentro de los seis meses anteriores a la adquisición de la participación que confiere la mayoría del capital social.

3. Las entidades de nueva creación podrán computar el plazo de compensación a que se refiere el apartado 1 a partir del primer período impositivo cuya renta sea positiva.

§ 28 Ley de Medidas Fiscales, Administrativas y del Orden Social

4. Lo dispuesto en el apartado anterior será de aplicación a las bases imponibles negativas derivadas de la explotación de nuevas autopistas, túneles y vías de peaje realizadas por las sociedades concesionarias de tales actividades.

5. El sujeto pasivo deberá acreditar la procedencia y cuantía de las bases imponibles negativas cuya compensación pretenda, mediante la exhibición de la liquidación o autoliquidación, la contabilidad y los oportunos soportes documentales, cualquiera que sea el ejercicio en que se originaron.»

Nueve. Se da nueva redacción a las letras a') y b') de la letra e) del apartado 4 del artículo 28, que quedarán redactadas en los siguientes términos:

«a) El sujeto pasivo pruebe que un importe equivalente a la depreciación del valor de la participación se ha integrado en la base imponible del Impuesto sobre Sociedades tributando a alguno de los tipos de gravamen previstos en los apartados 1, 2 y 7 del artículo 26 o en el artículo 127 bis de esta Ley, en concepto de renta obtenida por las sucesivas entidades propietarias de la participación con ocasión de su transmisión, y que dicha renta no haya tenido derecho a la deducción por doble imposición interna de plusvalías.

En el supuesto previsto en la presente letra a'), cuando las anteriores entidades propietarias de la participación hubieren aplicado a las rentas por ellas obtenidas con ocasión de su transmisión la deducción por reinversión de beneficios extraordinarios, la deducción será del 18 por 100 del importe del dividendo o de la participación en beneficios.

La deducción se practicará parcialmente cuando la prueba a que se refiere la presente letra tenga carácter parcial.

b') El sujeto pasivo pruebe que un importe equivalente a la depreciación del valor de la participación se ha integrado en la base imponible del Impuesto sobre la Renta de las Personas Físicas, en concepto de renta obtenida por las sucesivas personas físicas propietarias de la participación, con la ocasión de su transmisión. La deducción se practicará parcialmente cuando la prueba a que se refiere la presente letra tenga carácter parcial.

En el supuesto previsto en la presente letra b') la deducción no podrá exceder del importe resultante de aplicar al dividendo o a la participación en beneficios el tipo de gravamen que en el Impuesto sobre la Renta de las Personas Físicas corresponde a las ganancias de capital integradas en la parte especial de la base imponible.»

Diez. Se da nueva redacción al artículo 33 que quedará redactado en los siguientes términos:

«Artículo 33. *Deducción por actividades de investigación y desarrollo e innovación tecnológica.*

1. Deducción por actividades de investigación y desarrollo.

La realización de actividades de investigación y desarrollo dará derecho a practicar una deducción de la cuota íntegra, en las condiciones establecidas en este apartado.

a) Concepto de investigación y desarrollo.

Se considerará investigación a la indagación original y planificada que persiga descubrir nuevos conocimientos y una superior comprensión en el ámbito científico o tecnológico, y desarrollo a la aplicación de los resultados de la investigación o de cualquier otro tipo de conocimiento científico para la fabricación de nuevos materiales o productos o para el diseño de nuevos procesos o sistemas de producción, así como para la mejora tecnológica sustancial de materiales, productos, procesos o sistemas preexistentes.

Se considerará también actividad de investigación y desarrollo la materialización de los nuevos productos o procesos en un plano, esquema o diseño, así como la creación de un primer prototipo no comercializable y los proyectos de demostración

§ 28 Ley de Medidas Fiscales, Administrativas y del Orden Social

inicial o proyectos piloto, siempre que los mismos no puedan convertirse o utilizarse para aplicaciones industriales o para su explotación comercial.

Asimismo se considerará actividad de investigación y desarrollo el diseño y elaboración del muestrario para el lanzamiento de nuevos productos, así como la concepción de «software» avanzado, siempre que suponga un progreso científico o tecnológico significativo mediante el desarrollo de nuevos teoremas y algoritmos o mediante la creación de sistemas operativos y lenguajes nuevos. No se incluyen las actividades habituales o rutinarias relacionadas con el "software".

b) Base de la deducción.

La base de la deducción estará constituida por el importe de los gastos de investigación y desarrollo y, en su caso por las inversiones en elementos de inmovilizado material e inmaterial excluidos los inmuebles y terrenos.

Se considerarán gastos de investigación y desarrollo los realizados por el sujeto pasivo, incluidas las amortizaciones de los bienes afectos a las citadas actividades, en cuanto estén directamente relacionados con dichas actividades y se apliquen efectivamente a la realización de las mismas, constanding específicamente individualizados por proyectos.

La base de la deducción se minorará en el 65 por 100 de las subvenciones recibidas para el fomento de dichas actividades e imputables como ingreso en el período impositivo.

Los gastos de investigación y desarrollo correspondientes a actividades realizadas en el exterior también podrán ser objeto de la deducción siempre y cuando la actividad de investigación y desarrollo principal se efectúe en España y no sobrepasen el 25 por 100 del importe total invertido.

Igualmente tendrán la consideración de gastos de investigación y desarrollo las cantidades pagadas para la realización de dichas actividades en España, por encargo del sujeto pasivo, individualmente o en colaboración con otras entidades.

Las inversiones se entenderán realizadas cuando los elementos patrimoniales sean puestos en condiciones de funcionamiento.

c) Porcentajes de deducción.

1.º El 30 por 100 de los gastos efectuados en el período impositivo por este concepto.

En el caso de que los gastos efectuados en la realización de actividades de investigación y desarrollo en el período impositivo sean mayores que la media de los efectuados en los dos años anteriores, se aplicará el porcentaje establecido en el párrafo anterior hasta dicha media, y el 50 por 100 sobre el exceso respecto de la misma.

Además de la deducción que proceda conforme a lo dispuesto en los párrafos anteriores se practicará una deducción adicional del 10 por 100 del importe de los siguientes gastos del período:

a) Los gastos de personal de la entidad correspondientes a investigadores cualificados adscritos en exclusiva a actividades de investigación y desarrollo.

b) Los gastos correspondientes a proyectos de investigación y desarrollo contratados con Universidades, Organismos Públicos de investigación o Centros de Innovación y Tecnología, reconocidos y registrados como tales según el Real Decreto 2609/1996, de 20 de diciembre, por el que se regulan los Centros de Innovación y Tecnología.

2.º El 10 por 100 de las inversiones en elementos de inmovilizado material e inmaterial, excluidos los inmuebles y terrenos, siempre que estén afectos exclusivamente a las actividades de investigación y desarrollo.

La deducción establecida en el párrafo anterior será compatible con la prevista en el artículo 36.ter de esta Ley e incompatible para las mismas inversiones con las restantes deducciones previstas en los demás artículos del presente capítulo.

Los elementos en que se materialice la inversión deberán permanecer en el patrimonio del sujeto pasivo, salvo pérdidas justificadas, hasta que cumplan su

finalidad específica en las actividades de investigación y desarrollo, excepto que su vida útil conforme al método de amortización, admitido en la letra a) del apartado 1 del artículo 11, que se aplique, fuese inferior.

2. Dedución por actividades de innovación tecnológica.

La realización de actividades de innovación tecnológica dará derecho a practicar una deducción de la cuota íntegra en las condiciones establecidas en este apartado.

a) Concepto de innovación tecnológica.

Se considerará innovación tecnológica la actividad cuyo resultado sea un avance tecnológico en la obtención de nuevos productos o procesos de producción o mejoras sustanciales de los ya existentes. Se considerarán nuevos aquellos productos o procesos cuyas características o aplicaciones, desde el punto de vista tecnológico, difieran sustancialmente de las existentes con anterioridad.

Esta actividad incluirá la materialización de los nuevos productos o procesos en un plano, esquema o diseño, así como la creación de un primer prototipo no comercializable y los proyectos de demostración inicial o proyectos piloto, siempre que los mismos no puedan convertirse o utilizarse para aplicaciones industriales o para su explotación comercial.

También se incluyen las actividades de diagnóstico tecnológico tendentes a la identificación, la definición y la orientación de soluciones tecnológicas avanzadas realizadas por las entidades a que se refiere el punto 1.º siguiente, con independencia de los resultados en que culminen.

b) Base de la deducción.

La base de la deducción estará constituida por el importe de los gastos del periodo en actividades de innovación tecnológica que correspondan a los siguientes conceptos:

1.º Proyectos cuya realización se encargue a Universidades, Organismos públicos de Investigación o Centros de Innovación y Tecnología, reconocidos y registrados como tales según el citado Real Decreto 2609/1996, de 20 de diciembre.

2.º Diseño industrial e ingeniería de procesos de producción, que incluirán la concepción y la elaboración de los planos, dibujos y soportes destinados a definir los elementos descriptivos, especificaciones técnicas y características de funcionamiento necesarios para la fabricación, prueba, instalación y utilización de un producto.

3.º Adquisición de tecnología avanzada en forma de patentes, licencias, "know-how" y diseños. No darán derecho a la deducción las cantidades satisfechas a personas o entidades vinculadas al sujeto pasivo. La base correspondiente a este concepto no podrá superar la cuantía de 500.000 euros.

4.º Obtención del certificado de cumplimiento de las normas de aseguramiento de la calidad de la serie ISO 9000, GMP o similares, sin incluir aquellos gastos correspondientes a la implantación de dichas normas.

Se consideran gastos de innovación tecnológica los realizados por el sujeto pasivo en cuanto estén directamente relacionados con dichas actividades y se apliquen efectivamente a la realización de las mismas, constanding específicamente individualizados por proyectos.

Los gastos de innovación tecnológica correspondientes a actividades realizadas en el exterior también podrán ser objeto de la deducción siempre y cuando la actividad de innovación tecnológica principal se efectúe en España y no sobrepasen el 25 por 100 del importe total invertido.

Igualmente tendrán la consideración de gastos de innovación tecnológica las cantidades pagadas para la realización de dichas actividades en España, por encargo del sujeto pasivo, individualmente o en colaboración con otras entidades.

Para determinar la base de la deducción el importe de los gastos de innovación tecnológica se minorará en el 65 por 100 de las subvenciones recibidas para el fomento de dichas actividades e imputables como ingreso en el periodo impositivo.

c) Porcentajes de deducción.

§ 28 Ley de Medidas Fiscales, Administrativas y del Orden Social

Los porcentajes de deducción aplicables a la base de deducción establecida en el apartado b) serán del 15 por 100 para los conceptos previstos en el punto 1 y del 10 por 100 para los previstos en los puntos restantes.

3. Exclusiones.

No se considerarán actividades de investigación y desarrollo ni de innovación tecnológica las consistentes en:

a) Las actividades que no impliquen una novedad científica o tecnológica significativa. En particular, los esfuerzos rutinarios para mejorar la calidad de productos o procesos, la adaptación de un producto o proceso de producción ya existente a los requisitos específicos impuestos por un cliente, los cambios periódicos o de temporada, así como las modificaciones estéticas o menores de productos ya existentes para diferenciarlos de otros similares.

b) Las actividades de producción industrial y provisión de servicios o de distribución de bienes y servicios. En particular, la planificación de la actividad productiva: la preparación y el inicio de la producción, incluyendo el reglaje de herramientas y aquellas otras actividades distintas de las descritas en la letra b) del apartado anterior; la incorporación o modificación de instalaciones, máquinas, equipos y sistemas para la producción que no estén afectados a actividades calificadas como de investigación y desarrollo o de innovación; la solución de problemas técnicos de procesos productivos interrumpidos; el control de calidad y la normalización de productos y procesos; la prospección en materia de ciencias sociales y los estudios de mercado; el establecimiento de redes o instalaciones para la comercialización; el adiestramiento y la formación del personal relacionada con dichas actividades.

c) La exploración, sondeo, o prospección de minerales e hidrocarburos.

4. Interpretación y aplicación de las deducciones.

El sujeto pasivo podrá presentar consultas sobre la interpretación y aplicación de la presente deducción, cuya contestación tendrá carácter vinculante para la Administración tributaria, en los términos previstos en el artículo 107 de la Ley 230/1963, de 28 de diciembre, General tributaria.

Igualmente, a efectos de aplicar la presente deducción, el sujeto pasivo podrá solicitar a la Administración tributaria la adopción de acuerdos previos de valoración de los gastos correspondientes a proyectos de investigación y desarrollo o de innovación tecnológica, conforme a lo previsto en el artículo 9 de la Ley 1/1998, de 26 de febrero, de Derechos y Garantías de los Contribuyentes.

5. Desarrollo reglamentario.

Reglamentariamente se podrán concretar los supuestos de hecho que determinan la aplicación de las deducciones contempladas en este precepto, así como el procedimiento de adopción de acuerdos de valoración a que se refiere el apartado anterior.

Se considerarán gastos de investigación y desarrollo los realizados por el sujeto pasivo, incluidas las amortizaciones de los bienes afectos a las citadas actividades, en cuanto estén directamente relacionadas con dichas actividades y se apliquen efectivamente a la realización de las mismas, constanding específicamente individualizados por proyectos.»

Once. Se da nueva redacción al apartado 2 del artículo 35 que quedará redactado en los siguientes términos:

«2. Las inversiones en producciones españolas de largometrajes cinematográficos y de series audiovisuales de ficción, animación o documental, que permitan la confección de un soporte físico previo a su producción industrial seriada darán derecho al productor a una deducción del 20 por 100. La base de la deducción estará constituida por el coste de la producción minorado en la parte financiada por el coproductor financiero.

§ 28 Ley de Medidas Fiscales, Administrativas y del Orden Social

El coproductor financiero que participe en una producción española de largometraje cinematográfico tendrá derecho a una deducción del 5 por 100 de la inversión que financie, con el límite del 5 por 100 de la renta del período derivada de dichas inversiones.

A los efectos de esta deducción, se considerará coproductor financiero la entidad que participe en la producción de las películas indicadas en el párrafo anterior exclusivamente mediante la aportación de recursos financieros en cuantía que no sea inferior al 10 por 100 ni superior al 25 por 100 del coste total de la producción, a cambio del derecho a participar en los ingresos derivados de la explotación de las mismas. El contrato de coproducción, en el que deberán constar las circunstancias indicadas, se presentará ante el Ministerio de Educación, Cultura y Deporte.

Las deducciones a las que se refiere este apartado se practicarán a partir del período impositivo en el que finalice la producción de la obra. Las cantidades no deducidas en dicho período podrán aplicarse en las liquidaciones de los períodos impositivos sucesivos, en las condiciones previstas en el apartado 1 del artículo 37 de la presente Ley.

En tal caso, el límite del 5 por 100 a que se refiere este apartado se calculará sobre la renta derivada de la coproducción que se obtenga en el período en que se aplique la deducción.

Reglamentariamente se podrán establecer las condiciones y procedimientos para la práctica de esta deducción.»

Doce. El apartado 4 del artículo 35 quedará redactado de la siguiente forma:

«4. Las inversiones realizadas en bienes del activo material destinadas a la protección del medio ambiente consistentes en instalaciones que eviten la contaminación atmosférica procedente de instalaciones industriales, contra la contaminación de aguas superficiales, subterráneas y marinas para la reducción, recuperación o tratamiento de residuos industriales para el cumplimiento o, en su caso, mejora de la normativa vigente en dichos ámbitos de actuación, darán derecho a practicar una deducción en la cuota íntegra de 10 por 100 de las inversiones que estén incluidas en programas, convenios o acuerdos con la Administración competente en materia medioambiental, quien deberá expedir la certificación de la convalidación de la inversión.

La deducción prevista en el párrafo anterior también se aplicará en el supuesto de adquisición de nuevos vehículos industriales o comerciales de transporte por carretera, sólo para aquella parte de la inversión que reglamentariamente se determine que contribuye de manera efectiva a la reducción de la contaminación atmosférica.

Asimismo las entidades que cumplan los requisitos establecidos en el artículo 122 de esta Ley tendrán derecho a una deducción de la cuota íntegra del 10 por 100 del importe de las inversiones realizadas en bienes de activo material nuevos destinadas al aprovechamiento de fuentes de energías renovables consistentes en instalaciones y equipos con cualquiera de las finalidades definidas a continuación:

a) Aprovechamiento de la energía proveniente del sol para su transformación en calor o electricidad.

b) Aprovechamiento, como combustible, de residuos sólidos urbanos o de biomasa procedente de residuos de industrias agrícolas y forestales, de residuos agrícolas y forestales y de cultivos energéticos para su transformación en calor o electricidad.

c) Tratamiento de residuos biodegradables procedentes de explotaciones ganaderas, de estaciones depuradoras de aguas residuales, de efluentes industriales o de residuos sólidos urbanos para su transformación en biogás.

d) Tratamiento de productos agrícolas, forestales o aceites usados para su transformación en biocarburantes (bioetanol o biodiesel).»

Trece. Se incluye un nuevo artículo 36 ter que quedará redactado en los siguientes términos:

«Artículo 36 ter. *Deducción por reinversión de beneficios extraordinarios.*

1. Deducción en la cuota íntegra.

Se deducirá de la cuota íntegra el 17 por 100 del importe de las rentas positivas obtenidas en la transmisión onerosa de los elementos patrimoniales detallados en el apartado siguiente, e integradas en la base imponible sometida al tipo general de gravamen o a la escala prevista en el artículo 127 bis de esta Ley, a condición de reinversión, en los términos y con los requisitos de este artículo.

Esta deducción será del 7 por 100, del 2 por 100 o del 22 por 100 cuando la base imponible tribute a los tipos del 25 por 100, del 20 por 100 ó del 40 por 100, respectivamente.

Se entenderá que se cumple la condición de reinversión si el importe obtenido en la transmisión onerosa se reinvierte en los elementos patrimoniales a que se refiere el apartado 3 de este artículo y la renta procede de los elementos patrimoniales enumerados en el apartado 2 de este artículo.

No se aplicará a esta deducción el límite a que se refiere el último párrafo del apartado 1 del artículo 37 de esta Ley. A efectos del cálculo de dicho límite no se computará esta deducción.

2. Elementos patrimoniales transmitidos.

Los elementos patrimoniales transmitidos, susceptibles de generar rentas que constituyan la base de la deducción prevista en este artículo, son los siguientes:

a) Los pertenecientes al inmovilizado material e inmaterial, que se hubiesen poseído al menos un año antes de la transmisión.

b) Valores representativos de la participación en el capital o en fondos propios de toda clase de entidades que otorguen una participación no inferior al 5 por 100 sobre el capital social de las mismas, y que se hubieran poseído, al menos, con un año de antelación a la fecha de transmisión.

No se entenderán comprendidos en la presente letra los valores que no otorguen una participación en el capital social.

A los efectos de calcular el tiempo de posesión, se entenderá que los valores transmitidos han sido los más antiguos. El cómputo de la participación transmitida se referirá al período impositivo.

3. Elementos patrimoniales objeto de la reinversión.

Los elementos patrimoniales en los que debe reinvertirse el importe obtenido en la transmisión que genera la renta objeto de la deducción, son los siguientes:

a) Los pertenecientes al inmovilizado material o inmaterial afectos a actividades económicas.

b) Los valores representativos de la participación en el capital o en fondos propios de toda clase de entidades que otorguen una participación no inferior al 5 por 100 sobre el capital social de los mismos.

No se entenderán comprendidos en la presente letra los valores que no otorguen una participación en el capital social y los representativos de la participación en el capital social o en los fondos propios de entidades residentes en países o territorios calificados reglamentariamente como paraíso fiscal.

4. Plazo para efectuar la reinversión.

a) La reinversión deberá realizarse dentro del plazo comprendido entre el año anterior a la fecha de la puesta a disposición del elemento patrimonial transmitido y los tres años posteriores, o, excepcionalmente, de acuerdo con un plan especial de reinversión aprobado por la Administración tributaria a propuesta del sujeto pasivo. Cuando se hayan realizado dos o más transmisiones en el período impositivo de valores representativos de la participación en el capital o en los fondos propios de toda clase de entidades, dicho plazo se computará desde la finalización del período impositivo.

§ 28 Ley de Medidas Fiscales, Administrativas y del Orden Social

La reinversión se entenderá efectuada en la fecha en que se produzca la puesta a disposición de los elementos patrimoniales en que se materialice.

b) Tratándose de elementos patrimoniales que sean objeto de los contratos de arrendamiento financiero a los que se refiere el apartado 1 de la disposición adicional séptima de la Ley 26/1988, de 29 de julio, sobre Disciplina e Intervención de las Entidades de Crédito, se considerará realizada la reinversión en la fecha de celebración del contrato, por un importe igual al valor de contado del elemento patrimonial. Los efectos de la reinversión estarán condicionados, con carácter resolutorio, al ejercicio de la opción de compra.

c) La deducción se practicará en la cuota íntegra correspondiente al período impositivo en que se efectúe la reinversión. Cuando la reinversión se haya realizado antes de la transmisión, la deducción se practicará en la cuota íntegra correspondiente al período impositivo en el que se efectúe dicha transmisión.

5. Base de la deducción.

La base de la deducción está constituida por el importe de la renta obtenida en la transmisión de los elementos patrimoniales a que se refiere el apartado 2 de este artículo, que se haya integrado en la base imponible. A los solos efectos del cálculo de esta base de deducción, el valor de transmisión no podrá superar el valor de mercado.

No formarán parte de la renta obtenida en la transmisión el importe de las provisiones relativas a los elementos patrimoniales o valores, en cuanto las dotaciones a las mismas hubieran sido fiscalmente deducibles, ni las cantidades aplicadas a la libertad de amortización, o a la recuperación del coste del bien fiscalmente deducible según lo previsto en el artículo 128 de esta Ley, que deban integrarse en la base imponible con ocasión de la transmisión de los elementos patrimoniales que se acogieron a dichos regímenes.

No se incluirá en la base de la deducción la parte de la renta obtenida en la transmisión que haya generado el derecho a practicar la deducción por doble imposición.

La inclusión en la base de deducción del importe de la renta obtenida en la transmisión de los elementos patrimoniales cuya adquisición o utilización posterior genere gastos deducibles, cualquiera que sea el ejercicio en que estos se devenguen, será incompatible con la deducción de dichos gastos. El sujeto pasivo podrá optar entre acogerse a la deducción por reinversión y la deducción de los mencionados gastos. En tal caso, la pérdida del derecho de esta deducción se regularizará en la forma establecida en el artículo 143.3 de esta Ley.

Tratándose de elementos patrimoniales a que hace referencia la letra a) del apartado 2 de este artículo la renta obtenida se corregirá, en su caso, en el importe de la depreciación monetaria de acuerdo con lo previsto en el apartado 11 del artículo 15 de esta Ley.

La reinversión de una cantidad inferior al importe obtenido en la transmisión dará derecho a la deducción establecida en este artículo, siendo la base de la deducción la parte de la renta que proporcionalmente corresponda a la cantidad reinvertida.

6. Mantenimiento de la inversión.

a) Los elementos patrimoniales objeto de la reinversión deberán permanecer en el patrimonio del sujeto pasivo, salvo pérdida justificada, hasta que se cumpla el plazo de cinco años, o de tres años si se trata de bienes muebles, excepto si su vida útil conforme al método de amortización de los admitidos en el artículo 11 de esta Ley, que se aplique, fuere inferior.

b) La transmisión de los elementos patrimoniales objeto de la reinversión antes de la finalización del plazo mencionado en el apartado anterior determinará la pérdida de la deducción, excepto si el importe obtenido o el valor neto contable, si fuera menor, es objeto de reinversión en los términos establecidos en el presente capítulo. En tal caso, la pérdida del derecho de esta deducción se regularizará en la forma establecida en el artículo 143.3 de esta Ley.

7. Planes especiales de reinversión.

Cuando se pruebe que, por sus características técnicas, la inversión debe efectuarse necesariamente en un plazo superior al previsto en el apartado 4 de este artículo, los sujetos pasivos podrán presentar planes especiales de reinversión. Reglamentariamente se establecerá el procedimiento para la presentación y aprobación de los planes especiales de reinversión.

8. Requisitos formales.

Los sujetos pasivos harán constar en la memoria de las cuentas anuales el importe de la renta acogida a la deducción prevista en este artículo y la fecha de la reinversión. Dicha mención deberá realizarse mientras no se cumpla el plazo de mantenimiento a que se refiere el apartado 6 de este artículo.»

Catorce. Se añade un nuevo artículo 36. quater en los siguientes términos:

«36 quater. Deducciones por contribuciones empresariales a planes de pensiones de empleo o a mutualidades de previsión social que actúen como instrumento de previsión social que actúen como instrumento de previsión social empresarial.

El sujeto pasivo podrá practicar una deducción en la cuota íntegra del 10 por 100 de las contribuciones empresariales imputadas a favor de los trabajadores con retribuciones brutas anuales inferiores a 27.000 euros, siempre que tales contribuciones se realicen a planes de pensiones de empleo o a mutualidades de previsión social que actúen como instrumento de previsión social de los que sea promotor el sujeto pasivo.

Cuando se trate de trabajadores con retribuciones brutas anuales iguales o superiores a 27.000 euros, la deducción se aplicará sobre la parte proporcional de las contribuciones empresariales que correspondan al importe reseñado en el párrafo anterior.

Esta deducción no se podrá aplicar respecto de las contribuciones realizadas al amparo del régimen transitorio establecido en las disposiciones transitorias decimocuarta, decimoquinta y decimosexta de la Ley 30/1995, de 8 de noviembre, de Ordenación y Supervisión de los Seguros Privados. Asimismo, no será aplicable en el caso de compromisos específicos asumidos con los trabajadores como consecuencia de un expediente de regulación de empleo.»

Quince. Se modifica el segundo párrafo del apartado uno del artículo 37, que quedará redactado en los siguientes términos:

«Las cantidades correspondientes al período impositivo no deducidas podrán aplicarse en las liquidaciones de los períodos impositivos que concluyan en los diez años inmediatos y sucesivos. No obstante, las cantidades correspondientes a las deducciones previstas en los artículos 33 y 33 bis de esta Ley, podrán aplicarse en las liquidaciones de los períodos impositivos que concluyan en los quince años inmediatos y sucesivos.»

Dieciséis. El artículo 66 quedará redactado de la siguiente forma:

«Artículo 66. Agrupación de interés económico española.

Las agrupaciones de interés económico reguladas por la Ley 12/1991, de 29 de abril, de Agrupaciones de Interés Económico, tributarán en régimen de transparencia fiscal con las siguientes excepciones:

- a) Las citadas entidades no tributarán por el Impuesto sobre Sociedades por la parte de base imponible correspondiente a los socios residentes en territorio español, que imputarán a dichos socios.
- b) No se aplicarán limitaciones respecto de la imputación de bases imponibles negativas.

§ 28 Ley de Medidas Fiscales, Administrativas y del Orden Social

La aplicación de lo dispuesto en el apartado 11 del artículo 128 de esta Ley exigirá que los activos allí referidos sean arrendados a terceros no vinculados con la agrupación de interés económico que lo afecten a su actividad, y que los socios de la misma mantengan su participación hasta la finalización del período impositivo en el que concluya el mencionado arrendamiento.

Este régimen fiscal no será aplicable en aquellos períodos impositivos en que se realicen actividades distintas de las adecuadas a su objeto o posean, directa o indirectamente, participaciones en sociedades que sean miembros suyos, o dirijan o controlen, directa o indirectamente, las actividades de sus socios o de terceros.»

Diecisiete. Se modifica la denominación del capítulo VII del Título VIII, que quedará redactado en los siguientes términos: «Capítulo VII. Régimen de consolidación fiscal».

Dieciocho. Se modifica el artículo 78 que quedará redactado en los siguientes términos:

«Artículo 78. Definición.

1. Los grupos fiscales podrán optar por el régimen tributario previsto en el presente capítulo. En tal caso las entidades que en ellos se integran no tributarán en régimen individual.

2. Se entenderá por régimen individual de tributación el que correspondería a cada entidad en caso de no ser de aplicación el régimen de consolidación fiscal.»

Diecinueve. Se modifica el artículo 79 que quedará redactado en los siguientes términos:

«Artículo 79. Sujeto pasivo.

1. El grupo fiscal tendrá la consideración de sujeto pasivo.

2. La sociedad dominante tendrá la representación del grupo fiscal y estará sujeta al cumplimiento de las obligaciones tributarias materiales y formales que se deriven del régimen de consolidación fiscal.

3. La sociedad dominante y las sociedades dependientes estarán igualmente sujetas a las obligaciones tributarias que se derivan del régimen de tributación individual, excepción hecha del pago de la deuda tributaria.

4. Las actuaciones administrativas de comprobación o investigación realizadas frente a la sociedad dominante o frente a cualquier entidad del grupo fiscal, con el conocimiento formal de la sociedad dominante, interrumpirán el plazo de prescripción del Impuesto sobre Sociedades que afecta al citado grupo fiscal.»

Veinte. Se modifica el artículo 80 que quedará redactado en los siguientes términos:

«Artículo 80. Responsabilidades tributarias derivadas de la aplicación del régimen de consolidación fiscal.

Las sociedades del grupo fiscal responderán solidariamente del pago de la deuda tributaria, excluidas las sanciones.»

Veintiuno. Se modifica el artículo 81 que quedará redactado en los siguientes términos:

«Artículo 81. Definición del grupo fiscal. Sociedad dominante. Sociedades dependientes.

1. Se entenderá por grupo fiscal el conjunto de sociedades anónimas, limitadas y comanditarias por acciones residentes en territorio español formado por una sociedad dominante y todas las sociedades dependientes de la misma.

2. Se entenderá por sociedad dominante aquella que cumpla los requisitos siguientes:

a) Tener alguna de las formas jurídicas establecidas en el apartado anterior o, en su defecto, tener personalidad jurídica y estar sujeta y no exenta al Impuesto sobre Sociedades. Los establecimientos permanentes de entidades no residentes situados en territorio español podrán ser considerados sociedades dominantes respecto de las sociedades cuyas participaciones estén afectas al mismo.

§ 28 Ley de Medidas Fiscales, Administrativas y del Orden Social

b) Que tenga una participación, directa o indirecta, al menos, del 75 por 100 del capital social de otra u otras sociedades el primer día del período impositivo en que sea de aplicación este régimen de tributación.

c) Que dicha participación se mantenga durante todo el período impositivo.

El requisito de mantenimiento de la participación durante todo el período impositivo no será exigible en el supuesto de disolución de la entidad participada.

d) Que no sea dependiente de ninguna otra residente en territorio español, que reúna los requisitos para ser considerada como dominante.

e) Que no esté sometida al régimen de transparencia fiscal.

3. Se entenderá por sociedad dependiente aquélla sobre la que la sociedad dominante posea una participación que reúna los requisitos contenidos en las letras b) y c) del apartado anterior.

4. No podrán formar parte de los grupos fiscales las entidades en las que concurra alguna de las siguientes circunstancias:

a) Que estén exentas de este Impuesto.

b) Que al cierre del período impositivo se encuentren en situación de suspensión de pagos o quiebra, o incursas en la situación patrimonial prevista en el número 4.º del apartado 1 del artículo 260 del texto refundido de la Ley de Sociedades Anónimas, aun cuando no tuvieran la forma de sociedades anónimas, a menos que con anterioridad a la conclusión del ejercicio en el que se aprueban las cuentas anuales esta última situación hubiese sido superada.

c) Las sociedades dependientes que estén sujetas al Impuesto sobre Sociedades a un tipo de gravamen diferente al de la sociedad dominante.

d) Las sociedades dependientes cuya participación se alcance a través de otra sociedad que no reúna los requisitos establecidos para formar parte del grupo fiscal.

5. El grupo fiscal se extinguirá cuando la sociedad dominante pierda dicho carácter.»

Veintidós. Se modifica el artículo 82 que quedará redactado en los siguientes términos:

«Artículo 82. Inclusión o exclusión de sociedades en el grupo fiscal.

1. Las sociedades sobre las que se adquiriera una participación como la definida en el apartado 2.b) del artículo anterior, se integrarán obligatoriamente en el grupo fiscal con efecto del período impositivo siguiente. En el caso de sociedades de nueva creación la integración se producirá desde el momento de su constitución, siempre que se cumplan los restantes requisitos necesarios para formar parte del grupo fiscal.

2. Las sociedades dependientes que pierdan tal condición quedarán excluidas del grupo fiscal con efecto del propio período impositivo en que se produzca tal circunstancia.»

Veintitrés. Se modifica el artículo 83 que quedará redactado en los siguientes términos:

«Artículo 83. Determinación del dominio indirecto.

1. Cuando una sociedad tenga en otra sociedad al menos el 75 por 100 de su capital social y, a su vez, esta segunda se halle en la misma situación respecto a una tercera, y así sucesivamente, para calcular la participación indirecta de la primera sobre las demás sociedades, se multiplicarán, respectivamente, los porcentajes de participación en el capital social, de manera que el resultado de dichos productos deberá ser, al menos, el 75 por 100 para que la sociedad indirectamente participada pueda y deba integrarse en el grupo fiscal y, además, será preciso que todas las sociedades intermedias integren el grupo fiscal.

2. Si en un grupo fiscal coexisten relaciones de participación, directa e indirecta, para calcular la participación total de una sociedad en otra, directa e indirectamente controlada por la primera, se sumarán los porcentajes de participación directa e indirecta. Para que la sociedad participada pueda y deba integrarse en el grupo fiscal de sociedades, dicha suma deberá ser, al menos, el 75 por 100.

§ 28 Ley de Medidas Fiscales, Administrativas y del Orden Social

3. Si existen relaciones de participación recíproca, circular o compleja, deberá probarse, en su caso, con datos objetivos la participación de, al menos, el 75 por 100 del capital social.»

Veinticuatro. Se modifica el artículo 84 que quedará redactado en los siguientes términos:

«Artículo 84. *Aplicación del régimen de consolidación fiscal.*

1. El régimen de consolidación fiscal se aplicará cuando así lo acuerden todas y cada una de las sociedades que deban integrar el grupo fiscal.

2. Los acuerdos a los que se refiere el apartado anterior deberán adoptarse por la junta de accionistas u órgano equivalente de no tener forma mercantil, en cualquier fecha del período impositivo inmediato anterior al que sea de aplicación el régimen de consolidación fiscal, y surtirán efectos cuando no hayan sido impugnados o no sean susceptibles de impugnación.

3. Las sociedades que en lo sucesivo se integren en el grupo fiscal deberán cumplir las obligaciones a que se refieren los apartados anteriores, dentro de un plazo que finalizará el día en que concluya el primer período impositivo en el que deban tributar en el régimen de consolidación fiscal.

4. La falta de los acuerdos a los que se refieren los apartados 1 y 2 de este artículo determinará la imposibilidad de aplicar el régimen de consolidación fiscal.

La falta de los acuerdos correspondientes a las sociedades que en lo sucesivo deban integrarse en el grupo fiscal constituirá infracción tributaria simple de la entidad dominante, que se sancionará con multa de 300 a 6.000 euros, y no impedirá la efectiva integración en el grupo de las sociedades afectadas, determinándose la imposibilidad de aplicar el régimen de consolidación fiscal, si en el plazo de dos años a partir del día en que concluya el primer período impositivo en que deban tributar en el régimen de consolidación fiscal, persistiera la falta de acuerdo a que se refiere este artículo.

5. Ejercitada la opción, el grupo fiscal quedará vinculado a este régimen de forma indefinida durante los períodos impositivos siguientes, en tanto se cumplan los requisitos del artículo 81 y mientras no se renuncie a su aplicación a través de la correspondiente declaración censal, que deberá ejercitarse, en su caso, en el plazo de dos meses a contar desde la finalización del último período impositivo de su aplicación.

6. La sociedad dominante comunicará los acuerdos mencionados en el apartado 1 de este artículo a la Administración tributaria con anterioridad al inicio del período impositivo en que sea de aplicación este régimen.

Asimismo, antes de la finalización de cada período impositivo, la sociedad dominante comunicará a la Administración Tributaria la composición del grupo fiscal para dicho período, identificando las sociedades que se han integrado en él y las que han sido excluidas del mismo.»

Veinticinco. Se modifica el artículo 85 que quedará redactado en los siguientes términos:

«Artículo 85. *Determinación de la base imponible del grupo fiscal.*

1. La base imponible del grupo fiscal se determinará sumando:

a) Las bases imponibles individuales correspondientes a todas y cada una de las sociedades integrantes del grupo fiscal, sin incluir en ellas la compensación de las bases imponibles negativas individuales.

b) Las eliminaciones.

c) Las incorporaciones de las eliminaciones practicadas en ejercicios anteriores.

d) La compensación de las bases imponibles negativas del grupo fiscal, cuando el importe de la suma de las letras anteriores resultase positiva, así como de las bases imponibles negativas referidas en el apartado 2 del artículo 88 de esta Ley.

§ 28 Ley de Medidas Fiscales, Administrativas y del Orden Social

2. Las eliminaciones y las incorporaciones se realizarán de acuerdo con los criterios establecidos en el Real Decreto 1815/1991, de 20 de diciembre, por el que se aprueban las normas para la formulación de cuentas anuales consolidadas.

3. No tendrá la consideración de partida fiscalmente deducible de la base imponible del grupo fiscal la diferencia positiva entre el valor contable de las participaciones en el capital de las sociedades dependientes que posea, directa o indirectamente, la sociedad dominante y la parte proporcional que dichos valores representan en relación a los fondos propios de esas sociedades dependientes.

La diferencia negativa no tendrá la consideración de renta gravable.

La diferencia referida en los dos párrafos anteriores es la existente en la fecha en que la sociedad o sociedades dependientes se incluyan por primera vez en el grupo fiscal.»

Veintiséis. Se modifica el artículo 86 que quedará redactado en los siguientes términos:

«Artículo 86. Eliminaciones.

1. Para la determinación de la base imponible consolidada se practicarán la totalidad de las eliminaciones de resultados por operaciones internas efectuadas en el período impositivo.

Se entenderán por operaciones internas las realizadas entre sociedades del grupo fiscal en los períodos impositivos en que ambas formen parte del mismo y se aplique el régimen de consolidación fiscal.

2. Se practicarán las eliminaciones de resultados, positivas o negativas, por operaciones internas, en cuanto los mencionados resultados estuvieren comprendidos en las bases imponibles individuales de las entidades que forman parte del grupo fiscal.

3. No se eliminarán los dividendos incluidos en las bases imponibles individuales respecto de los cuales no hubiere procedido la deducción por doble imposición interna prevista en el artículo 28.4 de esta Ley.»

Veintisiete. Se incluye un nuevo apartado 3 al artículo 87 que quedará redactado en los siguientes términos:

«Artículo 87. Incorporaciones.

1. Los resultados eliminados se incorporarán a la base imponible del grupo fiscal cuando se realicen frente a terceros.

2. Cuando una sociedad hubiere intervenido en alguna operación interna y posteriormente dejase de formar parte del grupo fiscal, el resultado eliminado de esa operación se incorporará a la base imponible del grupo fiscal correspondiente al período impositivo anterior a aquel en que hubiere tenido lugar la citada separación.

3. Se practicará la incorporación de la eliminación de la corrección de valor de la participación de las sociedades del grupo fiscal cuando las mismas dejen de formar parte del grupo fiscal y asuman el derecho a la compensación de la base imponible negativa correspondiente a la pérdida que determinó la corrección de valor. No se incorporará la reversión de las correcciones de valor practicadas en períodos impositivos en los que la entidad participada no formó parte del grupo fiscal.»

Veintiocho. Se modifica el artículo 88 que quedará redactado en los siguientes términos:

«Artículo 88. Compensación de bases imponibles negativas.

1. Si en virtud de las normas aplicables para la determinación de la base imponible del grupo fiscal ésta resultase negativa, su importe podrá ser compensado con las bases imponibles positivas del grupo fiscal en los términos previstos en el artículo 23 de esta Ley.

2. Las bases imponibles negativas de cualquier sociedad pendientes de compensar en el momento de su integración en el grupo fiscal podrán ser compensadas en la base imponible del mismo, con el límite de la base imponible individual de la propia sociedad, excluyéndose de la base imponible, a estos solos

§ 28 Ley de Medidas Fiscales, Administrativas y del Orden Social

efectos, los dividendos o participaciones en beneficios a que se refiere el apartado 2 del artículo 28 de esta Ley.»

Veintinueve. Se modifica el artículo 89 que quedará redactado en los siguientes términos:

«Artículo 89. Reinversión.

1. Las sociedades del grupo fiscal podrán aplicar la deducción por reinversión de beneficios extraordinarios, pudiendo efectuar la reinversión la propia sociedad que obtuvo el beneficio extraordinario, u otra perteneciente al grupo fiscal. La reinversión podrá materializarse en un elemento adquirido a otra sociedad del grupo fiscal a condición de que dicho elemento sea nuevo.

2. La deducción por reinversión de beneficios extraordinarios no procederá en el supuesto de transmisiones realizadas entre entidades del grupo fiscal.»

Treinta. Se modifica el artículo 90 que quedará redactado en los siguientes términos:

«Artículo 90. Período impositivo.

1. El período impositivo del grupo fiscal coincidirá con el de la sociedad dominante.

2. Cuando alguna de las sociedades dependientes concluyere un período impositivo de acuerdo con las normas reguladoras de la tributación en régimen individual, dicha conclusión no determinará la del grupo fiscal.»

Treinta y uno. Se modifica el artículo 91 que quedará redactado en los siguientes términos:

«Artículo 91. Cuota íntegra del grupo fiscal.

Se entenderá por cuota íntegra del grupo fiscal la cuantía resultante de aplicar el tipo de gravamen de la sociedad dominante a la base imponible del grupo fiscal.»

Treinta y dos. Se modifica el artículo 92 que quedará redactado en los siguientes términos:

«Artículo 92. Deducciones y bonificaciones de la cuota íntegra del grupo fiscal.

1. La cuota íntegra del grupo fiscal se minorará en el importe de las deducciones y bonificaciones previstas en los capítulos II, III y IV del Título VI de la presente Ley.

Los requisitos establecidos para la aplicación de las mencionadas deducciones y bonificaciones se referirán al grupo fiscal, así como para aplicar el régimen de exención establecido en el artículo 20 bis de esta Ley.

2. Las deducciones de cualquier sociedad pendientes de aplicación en el momento de su inclusión en el grupo fiscal podrán deducirse en la cuota íntegra del grupo fiscal con el límite que hubiere correspondido a dicha sociedad en el régimen individual de tributación.»

Treinta y tres. Se modifica el artículo 93 que quedará redactado en los siguientes términos:

«Artículo 93. Obligaciones de información.

1. La sociedad dominante deberá formular, a efectos fiscales, el balance y la cuenta de pérdidas y ganancias consolidados, aplicando el método de integración global a todas las sociedades que integran el grupo fiscal.

2. Las cuentas anuales consolidadas se referirán a la misma fecha de cierre y período que las cuentas anuales de la sociedad dominante, debiendo las sociedades dependientes cerrar su ejercicio social en la fecha en que lo haga la sociedad dominante.

3. A los documentos a que se refiere el apartado 1, se acompañará la siguiente información:

a) Las eliminaciones practicadas en períodos impositivos anteriores pendientes de incorporación.

b) Las eliminaciones practicadas en el período impositivo debidamente justificadas en su procedencia y cuantía.

c) Las incorporaciones realizadas en el período impositivo, igualmente justificadas en su procedencia y cuantía.

d) Las diferencias, debidamente explicadas, que pudieran existir entre las eliminaciones e incorporaciones realizadas a efectos de la determinación de la base imponible del grupo fiscal y las realizadas a efectos de la elaboración de los documentos a que se refiere el apartado 1.»

Treinta y cuatro. Se modifica el artículo 94 que quedará redactado en los siguientes términos:

«Artículo 94. *Causas determinantes de la pérdida del régimen de consolidación fiscal.*

1. El régimen de consolidación fiscal se perderá por las siguientes causas:

a) La concurrencia en alguna o algunas de las sociedades integrantes del grupo fiscal de alguna de las circunstancias que de acuerdo con lo establecido en la Ley General Tributaria determinan la aplicación del régimen de estimación indirecta.

b) El incumplimiento de las obligaciones de información a que se refiere el apartado 1 del artículo anterior.

2. La pérdida del régimen de consolidación fiscal se producirá con efectos del período impositivo en que concurra alguna o algunas de las causas a que se refiere el apartado anterior, debiendo las sociedades integrantes del grupo fiscal tributar por el régimen individual en dicho período.»

Treinta y cinco. Se modifica el artículo 95 que quedará redactado en los siguientes términos:

«Artículo 95. *Efectos de la pérdida del régimen de consolidación fiscal y de la extinción del grupo fiscal.*

1. En el supuesto de que existieran, en el período impositivo en que se produzca la pérdida del régimen de consolidación fiscal o la extinción del grupo fiscal, eliminaciones pendientes de incorporación, bases imponibles negativas del grupo fiscal o deducciones en la cuota pendientes de compensación, se procederá de la forma siguiente:

a) Las eliminaciones pendientes de incorporación se integrarán en la base imponible del grupo fiscal correspondiente al último período impositivo en el que sea aplicable el régimen de consolidación fiscal.

b) Las sociedades que integren el grupo fiscal en el período impositivo en que se produzca la pérdida o extinción de este régimen asumirán el derecho a la compensación de las bases imponibles negativas del grupo fiscal pendientes de compensar, en la proporción que hubieren contribuido a su formación.

La compensación se realizará con las bases imponibles positivas que se determinen en régimen individual de tributación en los períodos impositivos que resten hasta completar el plazo establecido en el artículo 23.1 de esta Ley, contado a partir del siguiente o siguientes a aquél o aquéllos en los que se determinaron bases imponibles negativas del grupo fiscal.

c) Las sociedades que integren el grupo fiscal en el período impositivo en que se produzca la pérdida o extinción de este régimen asumirán el derecho a la compensación pendiente de las deducciones de la cuota del grupo fiscal, en la proporción en que hayan contribuido a la formación del mismo.

La compensación se practicará en las cuotas íntegras que se determinen en los períodos impositivos que resten hasta completar el plazo establecido en esta Ley

§ 28 Ley de Medidas Fiscales, Administrativas y del Orden Social

para la deducción pendiente, contado a partir del siguiente o siguientes a aquél o aquellos en los que se determinaron los importes a deducir.

2. Las sociedades que integren el grupo fiscal en el período impositivo en que se produzca la pérdida o extinción de este régimen, asumirán el derecho a la deducción de los pagos fraccionados que hubiese realizado el grupo fiscal, en la proporción en que hubiesen contribuido a los mismos.

3. Lo dispuesto en los apartados anteriores será de aplicación cuando alguna o algunas de las sociedades que integran el grupo fiscal dejen de pertenecer al mismo.»

Treinta y seis. Se modifica el artículo 96 que quedará redactado en los siguientes términos:

«Artículo 96. Declaración y autoliquidación del grupo fiscal.

1. La sociedad dominante vendrá obligada, al tiempo de presentar la declaración del grupo fiscal, a liquidar la deuda tributaria correspondiente al mismo y a ingresarla en el lugar, forma y plazos que se determine por el Ministro de Hacienda. La sociedad dominante deberá cumplir las mismas obligaciones respecto de los pagos fraccionados.

2. La declaración del grupo fiscal deberá presentarse dentro del plazo correspondiente a la declaración en régimen de tributación individual de la sociedad dominante.

3. Las declaraciones complementarias que deban practicarse en caso de extinción del grupo fiscal, pérdida del régimen de consolidación fiscal o separación de sociedades del grupo fiscal, se presentarán dentro de los veinticinco días naturales siguientes a los seis meses posteriores al día en que se produjeron las causas determinantes de la extinción, pérdida o separación.»

Treinta y siete. Se da nueva redacción al apartado 3 del artículo 103 que quedará redactado en los siguientes términos:

«3. Los bienes adquiridos se valorarán, a efectos fiscales, de acuerdo con lo establecido en el artículo 99 de esta Ley.

No obstante, cuando la entidad adquirente participe en el capital de la entidad transmitente, en al menos, un 5 por 100, el importe de la diferencia entre el precio de adquisición de la participación y su valor teórico se imputará a los bienes y derechos adquiridos, de conformidad con los criterios establecidos en el Real Decreto 1815/1991, de 20 de diciembre, por el que se aprueban las normas para la formulación de cuentas anuales consolidadas, y la parte de aquella diferencia que no hubiera sido imputada será fiscalmente deducible de la base imponible, con el límite anual máximo de la veinteaava parte de su importe, siempre que se cumplan los siguientes requisitos:

a) Que la participación no hubiere sido adquirida a personas o entidades no residentes en territorio español o a personas físicas residentes en territorio español, o a una entidad vinculada cuando esta última, a su vez, adquirió la participación a las referidas personas o entidades.

El requisito previsto en la presente letra se entenderá cumplido:

a') Tratándose de una participación adquirida a personas o entidades no residentes en territorio español o a una entidad vinculada con la entidad adquirente que, a su vez, adquirió la participación de las referidas personas o entidades, cuando el importe de la diferencia mencionada en el párrafo anterior ha tributado en España a través de cualquier transmisión de la participación.

Igualmente procederá la deducción de la indicada diferencia cuando el sujeto pasivo pruebe que un importe equivalente a la misma ha tributado efectivamente en otro Estado miembro de la Unión Europea, en concepto de beneficio obtenido con ocasión de la transmisión de la participación, soportando un gravamen equivalente al

que hubiera resultado de aplicar este Impuesto, siempre que el transmitente no resida en un país o territorio calificado reglamentariamente como paraíso fiscal.

b') Tratándose de una participación adquirida a personas físicas residentes en territorio español o a una entidad vinculada cuando esta última, a su vez, adquirió la participación de las referidas personas físicas, cuando se pruebe que la ganancia patrimonial obtenida por dichas personas físicas se ha integrado en la base imponible del Impuesto sobre la Renta de las Personas Físicas.

b) Que la entidad adquirente de la participación no se encuentre respecto de la entidad que la transmitió en alguno de los casos previstos en el artículo 42 del Código de Comercio. A estos efectos se entenderá que los casos del artículo 42 del Código de Comercio son los contemplados en la sección 1.^a del capítulo primero de las normas para la formulación de las cuentas anuales consolidadas, aprobadas por el Real Decreto 1815/1991, de 20 de diciembre.

El requisito previsto en esta letra no se aplicará respecto del precio de adquisición de la participación satisfecho por la persona o entidad transmitente cuando, a su vez, la hubiese adquirido de personas o entidades no vinculadas residentes en territorio español.

Cuando se cumplan los requisitos a) y b) anteriores, la valoración que resulte de la parte imputada a los bienes del inmovilizado adquirido tendrá efectos fiscales, siendo deducible de la base imponible, en el caso de bienes amortizables, la amortización contable de dicha parte imputada, en los términos previstos en el artículo 11.

Cuando se cumpla el requisito a), pero no se cumpla el establecido en la letra b) anterior, las dotaciones para la amortización de la diferencia entre el precio de adquisición de la participación y su valor teórico serán deducibles si se prueba que responden a una depreciación irreversible.»

Treinta y ocho. Se da nueva redacción al apartado 4 del artículo 107 que quedará redactado de la siguiente forma:

«4. El incumplimiento de las obligaciones establecidas en los números anteriores tendrá la consideración de infracción tributaria simple, sancionable con multa de 150,25 a 6.010,12 euros por cada dato omitido, con el límite del 5 por 100 del valor por el que la entidad adquirente haya reflejado los bienes y derechos transmitidos en su contabilidad.»

Treinta y nueve. Se da nueva redacción al artículo 108 que quedará redactado en los siguientes términos:

«Artículo 108. Aportaciones no dinerarias.

1. El régimen previsto en el presente capítulo se aplicará, a opción del sujeto pasivo de este impuesto o del contribuyente del Impuesto sobre la Renta de las Personas Físicas, a las aportaciones no dinerarias en las que concurran los siguientes requisitos:

a) Que la entidad que recibe la aportación sea residente en territorio español o realice actividades en el mismo por medio de un establecimiento permanente al que se afecten los bienes aportados.

b) Que una vez realizada la aportación, el sujeto pasivo aportante de este impuesto o el contribuyente del Impuesto sobre la Renta de las Personas Físicas, participe en los fondos propios de la entidad que recibe la aportación en, al menos el 5 por 100.

c) Que, en el caso de aportación de acciones o participaciones sociales por contribuyentes del Impuesto sobre la Renta de las Personas Físicas, se tendrán que cumplir además de los requisitos señalados en las letras a) y b), los siguientes:

a') Que la entidad de cuyo capital social sean representativos, sea residente en territorio español y que a dicha entidad no le sea de aplicación el Régimen de Transparencia Fiscal previsto en el capítulo VI del título VIII de esta Ley.

§ 28 Ley de Medidas Fiscales, Administrativas y del Orden Social

b) Que representen una participación de al menos un 5 por 100 de los fondos propios de la entidad.

c) Que se posean de manera ininterrumpida por el aportante durante el año anterior a la fecha del documento público en que se formalice la aportación.

d) Que, en el caso de aportación de elementos patrimoniales distintos de los mencionados en la letra c) por contribuyentes del Impuesto sobre la Renta de las Personas Físicas, dichos elementos estén afectos a actividades económicas cuya contabilidad se lleve con arreglo a lo dispuesto en el Código de Comercio.

2. El régimen previsto en el presente capítulo se aplicará también a las aportaciones de ramas de actividad, efectuadas por los contribuyentes del Impuesto sobre la Renta de las Personas Físicas, siempre que lleven su contabilidad de acuerdo con el Código de Comercio.

3. Los elementos patrimoniales aportados no podrán ser valorados, a efectos fiscales, por un valor superior a su valor normal de mercado.»

Cuarenta. Se da nueva redacción al artículo 122 que quedará redactado en los siguientes términos:

«Artículo 122. *Ámbito de aplicación: cifra de negocios.*

1. Los incentivos fiscales establecidos en el presente capítulo se aplicarán siempre que el importe neto de la cifra de negocios habida en el período impositivo inmediato anterior sea inferior a 5 millones de euros.

2. Cuando la entidad fuere de nueva creación, el importe de la cifra de negocios se referirá al primer período impositivo en que se desarrolle efectivamente la actividad. Si el período impositivo inmediato anterior hubiere tenido una duración inferior al año, o la actividad se hubiere desarrollado durante un plazo también inferior, el importe neto de la cifra de negocios se elevará al año.

3. Cuando la entidad forme parte de un grupo de sociedades en el sentido del artículo 42 del Código de Comercio, el importe neto de la cifra de negocios se referirá al conjunto de entidades pertenecientes a dicho grupo. Igualmente se aplicará este criterio cuando una persona física por sí sola o conjuntamente con otras personas físicas unidas por vínculos de parentesco en línea directa o colateral, consanguínea o por afinidad, hasta el segundo grado inclusive, se encuentren con relación a otras entidades de las que sean socios en alguno de los casos a que se refiere el artículo 42 del Código de Comercio.

A los efectos de lo dispuesto en este apartado, se entenderá que los casos del artículo 42 del Código de Comercio son los recogidos en la sección 1.ª del capítulo I de las normas para la formulación de las cuentas anuales consolidadas, aprobadas por el Real Decreto 1815/1991, de 20 de diciembre.»

Cuarenta y uno. Se da nueva redacción al artículo 123 que quedará redactado en los siguientes términos:

«Artículo 123. *Libertad de amortización.*

1. Los elementos del inmovilizado material nuevos, puestos a disposición del sujeto pasivo en el período impositivo en el que se cumplan las condiciones del artículo anterior, podrán ser amortizados libremente siempre que, durante los veinticuatro meses siguientes a la fecha del inicio del período impositivo en que los bienes adquiridos entren en funcionamiento, la plantilla media total de la empresa se incremente respecto de la plantilla media de los doce meses anteriores, y dicho incremento se mantenga durante un período adicional de otros veinticuatro meses.

La cuantía de la inversión que podrá beneficiarse del régimen de libertad de amortización será la que resulte de multiplicar la cifra de 90.151,82 euros por el referido incremento calculado con dos decimales.

Para el cálculo de la plantilla media total de la empresa y de su incremento se tomarán las personas empleadas, en los términos que disponga la legislación laboral, teniendo en cuenta la jornada contratada en relación a la jornada completa.

§ 28 Ley de Medidas Fiscales, Administrativas y del Orden Social

La libertad de amortización será aplicable desde la entrada en funcionamiento de los elementos que puedan acogerse a la misma.

2. El régimen previsto en el apartado anterior también será de aplicación a los elementos encargados en virtud de un contrato de ejecución de obra suscrito en el período impositivo siempre que su puesta a disposición sea dentro de los doce meses siguientes a la conclusión del mismo.

3. Lo previsto en los dos apartados anteriores será igualmente de aplicación a los elementos del inmovilizado material construidos por la propia empresa.

4. La libertad de amortización será incompatible con los siguientes beneficios fiscales:

a) La bonificación por actividades exportadoras, respecto de los elementos en los que se inviertan los beneficios objeto de la misma.

b) La reinversión de beneficios extraordinarios, la exención por reinversión y la deducción por reinversión de beneficios extraordinarios, respecto de los elementos en los que se reinvierta el importe de la transmisión.

5. En caso de transmisión de elementos que hayan gozado de libertad de amortización, únicamente podrá acogerse a la exención por reinversión la renta obtenida por diferencia entre el valor de transmisión y su valor contable, una vez corregida en el importe de la depreciación monetaria.

6. En el supuesto de que se incumpliese la obligación de incrementar o mantener la plantilla se deberá proceder a ingresar la cuota íntegra que hubiere correspondido a la cantidad deducida en exceso más los intereses de demora correspondientes.

El ingreso de la cuota íntegra y de los intereses de demora se realizará conjuntamente con la autoliquidación correspondiente al período impositivo en el que se haya incumplido una u otra obligación.

7. Lo previsto en este artículo también será de aplicación a los elementos del inmovilizado material nuevos objeto de un contrato de arrendamiento financiero, a condición de que se ejercite la opción de compra.»

Cuarenta y dos. Se da nueva redacción al artículo 124 que quedará redactado de la siguiente forma:

«Artículo 124. *Libertad de amortización para inversiones de escaso valor.*

Los elementos del inmovilizado material nuevos puestos a disposición del sujeto pasivo en el período impositivo en el que se cumplan las condiciones del artículo 122 de esta Ley, cuyo valor unitario no exceda de 601,01 euros, podrán amortizarse libremente, hasta el límite de 12.020,24 euros referido al período impositivo.»

Cuarenta y tres. Se da nueva redacción al artículo 127 que quedará redactado en los siguientes términos:

«Artículo 127. *Amortización de elementos patrimoniales objeto de reinversión.*

1. Los elementos del inmovilizado material afectos a explotaciones económicas en los que se materialice la reinversión del importe obtenido en la transmisión onerosa de elementos del inmovilizado material, también afectos a explotaciones económicas, realizada en el período impositivo en el que se cumplan las condiciones del artículo 122 de esta Ley, podrán amortizarse en función del coeficiente que resulte de multiplicar por 3 el coeficiente de amortización lineal máximo previsto en las tablas de amortización oficialmente aprobadas. La reinversión deberá realizarse dentro del plazo al que se refiere el apartado 4 del artículo 36 ter de esta Ley.

2. Cuando el importe invertido sea superior o inferior al obtenido en la transmisión, la amortización a la que se refiere el apartado anterior se aplicará sólo sobre el importe de dicha transmisión que sea objeto de reinversión.

3. La deducción del exceso de cantidad amortizable resultante de lo previsto en este artículo respecto de la depreciación efectivamente habida, no estará condicionada a su imputación contable en la cuenta de pérdidas y ganancias.»

Cuarenta y cuatro. Se da nueva redacción al artículo 127.bis que quedará redactado de la siguiente forma:

«Artículo 127 bis. Tipo de gravamen.

Las entidades que cumplan las previsiones previstas en el artículo 122 de esta Ley tributarán con arreglo a la siguiente escala, excepto si de acuerdo con lo previsto en el artículo 26 de esta Ley deban tributar a un tipo diferente del general:

- a) Por la parte de base imponible comprendida entre 0 y 90.151,81 euros, al tipo del 30 por 100.
- b) Por la parte de base imponible restante, al tipo del 35 por 100.

Cuando el período impositivo tenga una duración inferior al año, la parte de la base imponible que tributará al tipo del 30 por 100 será la resultante de aplicar a 90.151,81 euros la proporción en la que se hallen el número de días del período impositivo entre trescientos sesenta y cinco días, o la base imponible del período impositivo cuando esta fuere inferior.»

Cuarenta y cinco. Se añade un nuevo apartado 11 al artículo 128 que quedará redactado en los siguientes términos:

«11. El Ministerio de Hacienda podrá determinar, según el procedimiento que reglamentariamente se establezca, el momento temporal a que se refiere el apartado 6, atendiendo a las peculiaridades del período de contratación o de construcción del bien, así como a las singularidades de su explotación económica, siempre que dicha determinación no afecte al cálculo de la base imponible derivada de la explotación efectiva del bien, ni a las rentas derivadas de su transmisión que deban determinarse según las reglas del régimen general del impuesto o del régimen especial previsto en el capítulo VIII del Título VIII de esta Ley.»

Cuarenta y seis. Se da nueva redacción al artículo 133 que quedará redactado en los siguientes términos:

«Artículo 133. Ámbito de aplicación.

El presente régimen se aplicará a las entidades a que se refiere el artículo 9, apartado 3, de esta Ley.»

Cuarenta y siete. Se añade dentro de los Regímenes tributarios especiales del Título VIII, el capítulo XVII «Régimen de tributación de las entidades navieras en función del tonelaje», que quedará redactado en los siguientes términos:

«CAPÍTULO XVII

Régimen de las Entidades Navieras en Función del Tonelaje

«Artículo 135 ter. Ámbito de aplicación.

1. Podrán acogerse al régimen especial previsto en este capítulo las entidades inscritas en alguno de los Registros de Empresas Navieras referidos en la Ley 27/1992, de 24 de noviembre, de Puertos del Estado y de la Marina Mercante, cuya actividad comprenda la explotación de buques propios o arrendados.

2. Los buques cuya explotación posibilita la aplicación del citado régimen deben reunir los siguientes requisitos:

a) Estar gestionados estratégica y comercialmente desde España o desde el resto de la Unión Europea. A estos efectos, se entiende por gestión estratégica y comercial, la asunción por el propietario del buque o por el arrendatario, del control y riesgo de la actividad de navegación marítima o de trabajos en el mar.

b) Ser buques aptos para la navegación en alta mar y estar destinados exclusivamente a alguna de las siguientes actividades:

§ 28 Ley de Medidas Fiscales, Administrativas y del Orden Social

- Transporte de mercancías.
- Transporte de pasajeros.
- Actividades de salvamento, remolque y otros servicios prestados necesariamente en alta mar.

3. No podrán acogerse al presente régimen los buques destinados, directa o indirectamente, a actividades pesqueras, deportivas, de dragado y los de recreo.

Artículo 135 quáter. *Determinación de la base imponible en régimen de estimación objetiva.*

1. Las entidades acogidas a este régimen determinarán la parte de base imponible que se corresponda con la explotación o titularidad de los buques que reúnan los requisitos del artículo anterior, aplicando a las toneladas de registro neto de cada uno de dichos buques la siguiente escala:

Toneladas de registro neto	Importe diario por cada 100 toneladas - Euros
Entre 0 y hasta 1.000	0,90
Entre 1.001 y hasta 10.000	0,70
Entre 10.001 y hasta 25.000	0,40
Desde 25.001	0,20

Para la aplicación de la escala se tomarán los días del período impositivo en los que los buques estén a disposición del sujeto pasivo, excluyendo los días en los que no estén operativos como consecuencia de reparaciones ordinarias o extraordinarias.

La aplicación de este régimen deberá abarcar a la totalidad de los buques del solicitante que cumplan los requisitos del mismo, y a los buques que se adquieran o arrienden con posterioridad a la autorización, siempre que cumplan dichos requisitos, pudiendo acogerse al mismo buques tomados en fletamento, siempre que la suma de su tonelaje neto no supere el 75 por 100 del total de la flota de la entidad o, en su caso, del grupo fiscal sujeto al régimen. En el caso de entidades que tributen en el régimen de consolidación fiscal la solicitud deberá estar referida a todas las entidades del grupo fiscal que cumplan los requisitos del artículo 135 ter.

2. La renta positiva o negativa que, en su caso, se ponga de manifiesto como consecuencia de la transmisión de un buque afecto a este régimen, se considerará integrada en la base imponible calculada de acuerdo con el apartado anterior.

No obstante lo establecido en el párrafo anterior, cuando se trate de buques cuya titularidad ya se tenía cuando se accedió al presente régimen especial, o de buques usados adquiridos una vez comenzada la aplicación del mismo, se procederá del siguiente modo:

En el primer ejercicio en que sea de aplicación el mismo, o en el que se hayan adquirido los buques usados, se dotará una reserva indisponible por un importe equivalente a la diferencia positiva existente entre el valor normal de mercado y el valor neto contable de cada uno de los buques afectados por esta regla, o bien se especificará la citada diferencia, separadamente para cada uno de los buques y durante todos los ejercicios en los que se mantenga la titularidad de los mismos, en la memoria de sus cuentas anuales. En el caso de buques adquiridos mediante una operación a la que se haya aplicado el régimen especial del capítulo VIII del Título VIII de esta Ley, el valor neto contable se determinará partiendo del valor de adquisición por el que figurase en la contabilidad de la entidad transmitente.

El incumplimiento de la obligación de no disposición de la reserva o de la obligación de mención en la memoria constituirá infracción tributaria simple, sancionándose con una multa del 5 por 100 del importe de la citada diferencia.

El importe de la citada reserva positiva, junto con la diferencia positiva existente en la fecha de la transmisión entre la amortización fiscal y contable del buque

enajenado, se añadirá a la base imponible a que se refiere la regla primera de este artículo cuando se haya producido la mencionada transmisión. De igual modo se procederá si el buque se transmite, de forma directa o indirecta, con ocasión de una operación a la que resulte de aplicación el régimen especial del capítulo VIII del Título VIII de esta Ley.

3. La parte de base imponible determinada según el apartado 1 de este artículo no podrá ser compensada con bases imponibles negativas derivadas del resto de las actividades de la entidad naviera, ni del ejercicio en curso ni de los anteriores, ni tampoco con las bases imponibles pendientes de compensar en el momento de aplicación del presente régimen.

4. La determinación de la parte de base imponible que corresponda al resto de actividades del sujeto pasivo se realizará aplicando el régimen general del Impuesto, teniendo en cuenta exclusivamente las rentas procedentes de ellas.

Dicha parte de base imponible estará integrada por todos los ingresos que no procedan exclusivamente de la explotación o titularidad de los buques incluidos en el presente régimen, por los gastos directamente relacionados con la obtención de los mismos, así como por la parte de los gastos generales de administración que proporcionalmente correspondan a la cifra de negocio generada por estas actividades.

A los efectos del cumplimiento del presente régimen, la entidad deberá disponer de los registros contables necesarios para poder determinar los ingresos y gastos, directos o indirectos, correspondientes a cada uno de los buques acogidos al mismo, así como los activos afectos a su explotación.

Artículo 135 quinque. *Tipo de gravamen y cuota.*

1. En todo caso, resultará de aplicación el tipo general de gravamen previsto en el párrafo primero del artículo 26 de esta Ley.

2. La parte de la cuota íntegra atribuible a la parte de base imponible determinada según lo dispuesto en el apartado 1 del artículo 135 quater no podrá reducirse por la aplicación de ningún tipo de deducción o bonificación. Asimismo, la adquisición de los buques que se afecten al presente régimen no supondrá la aplicación de ningún incentivo ni deducción fiscal.

La parte de cuota íntegra que proceda del resto de base imponible no podrá minorarse por la aplicación de deducciones generadas por la adquisición de los buques referidos antes de su afectación al régimen regulado en este capítulo.

Artículo 135 sexies. *Pagos fraccionados.*

Los sujetos pasivos que se acojan al presente régimen deberán efectuar pagos fraccionados de acuerdo con la modalidad establecida en el apartado 3 del artículo 38 de esta Ley aplicada sobre la base imponible calculada conforme a las reglas establecidas en el artículo 135 quáter y aplicando el porcentaje a que se refiere el artículo 135 quinque, sin computar deducción alguna sobre la parte de cuota derivada de la parte de base imponible determinada según lo dispuesto en el apartado 1 del artículo 135 quáter.

Artículo 135 septies. *Aplicación del régimen.*

1. El régimen tributario previsto en el presente capítulo se aplicará de la siguiente forma:

a) La aplicación del mismo estará condicionado a la autorización por el Ministerio de Hacienda, previa solicitud del sujeto pasivo. Esta autorización se concederá por un período de diez años a partir de la fecha que establezca la autorización, pudiéndose solicitar su prórroga por períodos adicionales de otros diez años.

b) La solicitud deberá especificar el período impositivo a partir del cual vaya a surtir efectos y se presentará como mínimo tres meses antes del inicio del mismo.

c) La solicitud deberá resolverse en el plazo máximo de tres meses, transcurrido el cual podrá entenderse desestimada.

Para la concesión del régimen, el Ministerio de Hacienda tendrá en cuenta la existencia de una contribución efectiva a los objetivos de la política comunitaria de transporte marítimo, especialmente en lo relativo al nivel tecnológico de los buques que garantice la seguridad en la navegación y la prevención de la contaminación del medio ambiente y al mantenimiento del empleo comunitario tanto a bordo como en tareas auxiliares al transporte marítimo. A tal fin podrá recabar informe previo de los organismos competentes.

d) El incumplimiento de las condiciones del régimen o la renuncia a la aplicación del mismo impedirán formular una nueva solicitud hasta que haya transcurrido un mínimo de cinco años.

e) La Administración tributaria podrá verificar la correcta aplicación del régimen y la concurrencia en cada ejercicio de los requisitos exigidos para su aplicación.

2. El incumplimiento de los requisitos establecidos en el presente régimen implicará el cese de los efectos de la autorización correspondiente y la pérdida de la totalidad de los beneficios fiscales derivados de ella, debiendo ingresar, junto a la cuota del período impositivo en el que se produjo el incumplimiento, las cuotas íntegras correspondientes a las cantidades que hubieran debido ingresarse aplicando el régimen general de este impuesto, en la totalidad de los ejercicios a los que resultó de aplicación la autorización, sin perjuicio de los intereses de demora, recargos y sanciones que, en su caso, resulten procedentes.

3. La aplicación del régimen tributario previsto en el presente capítulo será incompatible, para un mismo buque, con la aplicación de la disposición adicional decimoquinta de esta Ley.»

Cuarenta y ocho. Se da nueva redacción al artículo 138 que quedará redactado de la siguiente forma:

«Artículo 138. Obligación de colaboración.

Los titulares de los registros públicos remitirán mensualmente a la Agencia Estatal de Administración Tributaria de su domicilio fiscal una relación de las entidades cuya constitución, establecimiento, modificación o extinción hayan inscrito durante el mes anterior.»

Cuarenta y nueve. Se da nueva redacción al apartado 3 del artículo 142 que quedará redactado en la siguiente forma:

«3. Los sujetos pasivos a que se refiere el capítulo XV del Título VIII de esta Ley estarán obligados a declarar la totalidad de sus rentas, exentas y no exentas.»

Cincuenta. Se da nueva redacción a la letra a) del apartado 4 del artículo 146 que quedará redactada en la siguiente forma:

«a) Las rentas obtenidas por las entidades a que se refiere el artículo 9.1 de esta Ley.»

Cincuenta y uno. Se da nueva redacción al artículo 148 que quedará redactado en los siguientes términos:

«Artículo 148. Facultades de la Administración para determinar la base imponible.

A los efectos de determinar la base imponible, la Administración Tributaria aplicará las normas a que se refiere el artículo 10.3 de esta Ley.»

Cincuenta y dos. Se da nueva redacción a la disposición adicional decimocuarta, que quedará redactada en los siguientes términos:

«Disposición adicional decimocuarta. *Régimen fiscal de las transmisiones de activos realizadas en cumplimiento de disposiciones con rango de Ley y de la normativa de defensa de la competencia.*

Las transmisiones de elementos patrimoniales a que se refiere el artículo 36 ter de esta Ley que se efectúen en cumplimiento de obligaciones establecidas por disposiciones con rango de Ley, publicadas a partir de 1 de enero de 2002, o por acuerdos de la Comisión Europea o del Consejo de Ministros adoptados a partir de esa misma fecha, en aplicación de las normas de defensa de la competencia en procesos de concentración empresarial, tendrán el siguiente tratamiento en el Impuesto sobre Sociedades:

a) La renta positiva que se obtenga no se integrará en la base imponible, si el importe obtenido en la transmisión se reinvierte en las condiciones establecidas en el artículo 36 ter de esta Ley.

a bis) Dicha renta positiva se integrará, sin reducción ni exención alguna, en la base imponible del período en el que se transmitan, o por cualquier otro motivo se den de baja en el balance, los bienes y derecho objeto de la reinversión.

b) Los elementos patrimoniales en que se materialice la reinversión se valorarán, a los exclusivos efectos de cálculo de la renta positiva, por el mismo valor que tenían los bienes y derechos transmitidos. En el caso de reinversión parcial, dicho valor se incrementará en el importe de la renta integrada en la base imponible.

c) El sujeto pasivo podrá presentar consultas sobre la interpretación y aplicación de la presente disposición, cuya contestación tendrá carácter vinculante para la Administración tributaria, en los términos previstos en el artículo 107 de la Ley 230/1963, de 28 de diciembre, General Tributaria.»

Sección 3.ª Régimen Fiscal de Cooperativas

Artículo 3. *Régimen Fiscal de las Cooperativas.*

Con efectos a partir de los períodos impositivos que se inicien desde 1 de enero del año 2002, el apartado 1 del artículo 24 de la Ley 20/ 1990, de 19 de diciembre, sobre Régimen Fiscal de las Cooperativas, queda redactado de la siguiente forma:

«1. Si la suma algebraica a que se refiere el artículo anterior resultase negativa, su importe podrá compensarse por la cooperativa con las cuota íntegras positivas de los períodos impositivos que concluyan en los quince años inmediatos y sucesivos. A los solos efectos de determinar los importes compensables, la Administración tributaria podrá comprobar las declaraciones y liquidar las cuotas negativas correspondientes aunque haya transcurrido el plazo al que se refiere el artículo 64 de la Ley General Tributaria.»

Sección 4.ª Impuesto sobre la Renta de no Residentes

Artículo 4. *Modificación de la Ley 41/1998, de 9 de diciembre, del Impuesto sobre la Renta de no Residentes y Normas Tributarias.*

Con efectos desde 1 de enero del año 2002, se introducen las siguientes modificaciones en la Ley 41/1998, de 9 de diciembre, del Impuesto sobre la Renta de no Residentes y Normas Tributarias.

Se añade una nueva letra h) al apartado 1 del artículo 24, que quedará redactada de la siguiente forma:

«h) Los rendimientos del trabajo percibidos por personas físicas no residentes en territorio español en virtud de un contrato de duración determinada para trabajadores extranjeros de temporada, de acuerdo con lo establecido en la normativa laboral, se gravará al tipo del 2 por 100.»

CAPÍTULO II

Impuestos Indirectos**Sección 1.ª Impuesto sobre el Valor Añadido**

Artículo 5. *Modificación de la Ley 37/1992, de 28 de diciembre, del Impuesto sobre el Valor Añadido.*

Con efectos desde 1 de enero del año 2002, se introducen las siguientes modificaciones en la Ley 37/1992, de 28 de diciembre, del Impuesto sobre el Valor Añadido.

Uno. La letra c) del número 1.º, del artículo 9 quedará redactada de la siguiente forma:

«c) El cambio de afectación de bienes corporales de un sector a otro diferenciado de su actividad empresarial o profesional.

El supuesto de autoconsumo a que se refiere esta letra c) no resultará aplicable en los siguientes casos:

– Cuando, por una modificación en la normativa vigente, una determinada actividad económica pase obligatoriamente a formar parte de un sector diferenciado distinto de aquél en el que venía estando integrada con anterioridad.

– Cuando el régimen de tributación aplicable a una determinada actividad económica cambie del régimen general al régimen especial simplificado, al de la agricultura, ganadería y pesca, al del recargo de equivalencia o al de las operaciones con oro de inversión, o viceversa, incluso por el ejercicio de un derecho de opción.

Lo dispuesto en los dos guiones del párrafo anterior debe entenderse, en su caso, sin perjuicio de lo siguiente:

– De las regularizaciones de deducciones previstas en los artículos 101, 105, 106, 107, 109, 110, 112 y 113 de esta Ley.

– De la aplicación de lo previsto en el apartado dos del artículo 99 de esta Ley en relación con la rectificación de deducciones practicadas inicialmente según el destino previsible de los bienes y servicios adquiridos cuando el destino real de los mismos resulte diferente del previsto, en el caso de cuotas soportadas o satisfechas por la adquisición o importación de bienes o servicios distintos de los bienes de inversión que no hubiesen sido utilizados en ninguna medida en el desarrollo de la actividad empresarial o profesional con anterioridad al momento en que la actividad económica a la que estaban previsiblemente destinados en el momento en que se soportaron las cuotas pase a formar parte de un sector diferenciado distinto de aquel en el que venía estando integrada con anterioridad.

– De lo previsto en el artículo 155 de esta Ley en relación con los supuestos de comienzo o cese de actividades sujetas al régimen especial del recargo de equivalencia.

A efectos de lo dispuesto en esta Ley, se considerarán sectores diferenciados de la actividad empresarial o profesional los siguientes:

a) Aquellos en los que las actividades económicas realizadas y los regímenes de deducción aplicables sean distintos.

Se considerarán actividades económicas distintas aquéllas que tengan asignados grupos diferentes en la Clasificación Nacional de Actividades Económicas.

No obstante lo establecido en el párrafo anterior, no se reputará distinta la actividad accesoria a otra cuando, en el año precedente, su volumen de operaciones no excediera del 15 por ciento del de esta última y, además, contribuya a su realización. Si no se hubiese ejercido la actividad accesoria durante el año precedente, en el año en curso el requisito relativo al mencionado porcentaje será aplicable según las previsiones razonables del sujeto pasivo, sin perjuicio de la regularización que proceda si el porcentaje real excediese del límite indicado.

Las actividades accesorias seguirán el mismo régimen que las actividades de las que dependan.

§ 28 Ley de Medidas Fiscales, Administrativas y del Orden Social

Los regímenes de deducción a que se refiere esta letra a') se considerarán distintos si los porcentajes de deducción, determinados con arreglo a lo dispuesto en el artículo 104 de esta Ley, que resultarían aplicables en la actividad o actividades distintas de la principal difiriesen en más de 50 puntos porcentuales del correspondiente a la citada actividad principal.

La actividad principal, con las actividades accesorias a la misma y las actividades económicas distintas cuyos porcentajes de deducción no difiriesen en más 50 puntos porcentuales con el de aquélla constituirán un sólo sector diferenciado.

Las actividades distintas de la principal cuyos porcentajes de deducción difiriesen en más de 50 puntos porcentuales con el de ésta constituirán otro sector diferenciado del principal.

A los efectos de lo dispuesto en esta letra a) se considerará principal la actividad en la que se hubiese realizado mayor volumen de operaciones durante el año inmediato anterior.

b') Las actividades acogidas a los regímenes especiales simplificado, de la agricultura, ganadería y pesca, de las operaciones con oro de inversión o del recargo de equivalencia.

c') Las operaciones de arrendamiento financiero a que se refiere la disposición adicional séptima de la Ley 26/1988, de 29 de julio, sobre Disciplina e Intervención de las Entidades de Crédito.

d') Las operaciones de cesión de créditos o préstamos.»

Dos. El artículo 34 quedará redactado de la siguiente forma:

«Artículo 34. *Importaciones de bienes de escaso valor.*

Estarán exentas del Impuesto las importaciones de bienes cuyo valor global no exceda de 22 euros.

Se exceptúan de lo dispuesto en el párrafo anterior:

1.º Los productos alcohólicos comprendidos en los códigos NC 22.03 a 22.08 del Arancel Aduanero.

2.º Los perfumes y aguas de colonia.

3.º El tabaco en rama o manufacturado.»

Tres. Se da nueva redacción al apartado uno del artículo 75, que quedará redactado de la siguiente manera:

«Uno. Se devengará el Impuesto:

1.º En las entregas de bienes, cuando tenga lugar su puesta a disposición del adquirente o, en su caso, cuando se efectúen conforme a la legislación que les sea aplicable.

No obstante lo dispuesto en el párrafo anterior, en las entregas de bienes efectuadas en virtud de contratos de venta con pacto de reserva de dominio o cualquier otra condición suspensiva, de arrendamiento-venta de bienes o de arrendamiento de bienes con cláusula de transferencia de la propiedad vinculante para ambas partes, se devengará el Impuesto cuando los bienes que constituyan su objeto se pongan en posesión del adquirente.

2.º En las prestaciones de servicios, cuando se presten, ejecuten o efectúen las operaciones gravadas.

No obstante, cuando se trate de ejecuciones de obra con aportación de materiales, en el momento en que los bienes a que se refieran se pongan a disposición del dueño de la obra.

2.º bis. Cuando se trate de ejecuciones de obra, con o sin aportación de materiales, cuyas destinatarias sean las Administraciones públicas, en el momento de su recepción, conforme a lo dispuesto en el artículo 147 del texto refundido de la Ley de Contratos de las Administraciones Públicas, aprobado por el Real Decreto legislativo 2/2000, de 16 de junio.

3.º En las transmisiones de bienes entre el comitente y comisionista efectuadas en virtud de contratos de comisión de venta, cuando el último actúe en nombre

propio, en el momento en que el comisionista efectúe la entrega de los respectivos bienes.

Cuando se trate de entregas de bienes efectuadas en virtud de contratos por los que una de las partes entrega a la otra bienes muebles, cuyo valor se estima en una cantidad cierta, obligándose quien los recibe a procurar su venta dentro de un plazo y a devolver el valor estimado de los bienes vendidos y el resto de los no vendidos, el devengo de las entregas relativas a los bienes vendidos se producirá cuando quien los recibe los ponga a disposición del adquirente.

4.º En las transmisiones de bienes entre comisionista y comitente efectuadas en virtud de contratos de comisión de compra, cuando el primero actúe en nombre propio, en el momento en que al comisionista le sean entregados los bienes a que se refieran.

5.º En los supuestos de autoconsumo, cuando se efectúen las operaciones gravadas.

No obstante, en los casos a que se refiere el artículo 9, número 1.º, letra d), párrafo tercero de esta Ley, el Impuesto se devengará:

a) Cuando se produzcan las circunstancias que determinan la limitación o exclusión del derecho a la deducción.

b) El último día del año en que los bienes que constituyan su objeto se destinen a operaciones que no originen el derecho a la deducción.

c) El último día del año en que sea de aplicación la regla de prorrateo general.

e) Cuando se produzca el devengo de la entrega exenta.

6.º En las transferencias de bienes a que se refiere el artículo 9, número 3.º de esta Ley, en el momento en que se inicie la expedición o el transporte de los bienes en el Estado miembro de origen.

7.º En los arrendamientos, en los suministros y, en general, en las operaciones de tracto sucesivo o continuado, en el momento en que resulte exigible la parte del precio que comprenda cada percepción.

No obstante, cuando no se haya pactado precio o cuando, habiéndose pactado, no se haya determinado el momento de su exigibilidad, o la misma se haya establecido con una periodicidad superior a un año natural, el devengo del Impuesto se producirá a 31 de diciembre de cada año por la parte proporcional correspondiente al periodo transcurrido desde el inicio de la operación, o desde el anterior devengo, hasta la citada fecha.

Se exceptúan de lo dispuesto en los párrafos anteriores las operaciones a que se refiere el párrafo segundo del número 1.º precedente.»

Cuatro. Se incorpora al artículo 79 un nuevo apartado, el diez, pasando los actuales apartados diez y once a ser el once y el doce respectivamente.

El nuevo apartado diez quedará redactado de la siguiente forma:

«Diez. En las entregas de bienes o prestaciones de servicios que no tengan por objeto o resultado oro de inversión y en las que se emplee oro aportado por el destinatario de la operación cuya adquisición o importación hubiese estado exenta por aplicación de la exención prevista en el apartado uno, número 1.º del artículo 140 bis de esta Ley o de su equivalente en la legislación de otro Estado miembro de la Comunidad, la base imponible resultará de añadir al importe total de la contraprestación, el valor de mercado de dicho oro, determinado en la fecha de devengo del Impuesto.»

Cinco. El artículo 84 quedará redactado de la siguiente forma:

«Artículo 84. Sujetos pasivos.

Uno. Serán sujetos pasivos del Impuesto:

1.º Las personas físicas o jurídicas que tengan la condición de empresarios o profesionales y realicen las entregas de bienes o presten los servicios sujetos al Impuesto, salvo lo dispuesto en los números siguientes.

§ 28 Ley de Medidas Fiscales, Administrativas y del Orden Social

2.º Los empresarios o profesionales para quienes se realicen las operaciones sujetas a gravamen, en los supuestos que se indican a continuación:

a) Cuando las mismas se efectúen por personas o entidades no establecidas en el territorio de aplicación del Impuesto.

No obstante, lo dispuesto en esta letra no se aplicará en los siguientes casos:

a) Cuando se trate de las prestaciones de servicios en las que el destinatario tampoco esté establecido en el territorio de aplicación del Impuesto, salvo cuando se trate de prestaciones de servicios comprendidas en los artículos 70, apartado uno, números 6.º y 7.º, 72, 73 y 74 de esta Ley y el destinatario de las mismas hubiese comunicado al prestador el número de identificación que a efectos del Impuesto sobre el Valor Añadido tenga atribuido por la Administración española.

b) Cuando se trate de las entregas de bienes a que se refiere el artículo 68, apartados tres y cinco de esta Ley.

c) Cuando se trate de entregas de bienes que estén exentas del Impuesto por aplicación de lo previsto en los artículos 21, números 1.º y 2.º, o 25 de esta Ley.

b) Cuando se trate de entregas de oro sin elaborar o de productos semielaborados de oro, de ley igual o superior a 325 milésimas.

3.º Las personas jurídicas que no actúen como empresarios o profesionales que sean destinatarias de las operaciones sujetas a gravamen que se indican a continuación realizadas por empresarios o profesionales no establecidos en el ámbito espacial de aplicación del Impuesto, cuando hayan comunicado al empresario o profesional que las realiza el número de identificación que a efectos del Impuesto sobre el Valor Añadido tengan atribuido por la Administración española:

a) Las entregas subsiguientes a las adquisiciones intracomunitarias a que se refiere el artículo 26, apartado tres, de esta Ley.

b) Las prestaciones de servicios a que se refieren los artículos 70, apartado uno, números 6.º y 7.º, 72, 73 y 74 de esta Ley.

Dos. A los efectos de lo dispuesto en esta Ley, se considerarán establecidos en el territorio de aplicación del Impuesto los sujetos pasivos que tengan en el mismo la sede de su actividad económica, un establecimiento permanente o su domicilio fiscal, aunque no realicen las operaciones sujetas al Impuesto desde dicho establecimiento.

Tres. Tienen la consideración de sujetos pasivos las herencias yacentes, comunidades de bienes y demás entidades que, careciendo de personalidad jurídica, constituyan una unidad económica o un patrimonio separado susceptible de imposición, cuando realicen operaciones sujetas al Impuesto.»

Seis. El número 1.º del apartado uno del artículo 87 quedará redactado de la siguiente forma:

«1.º Los destinatarios de las operaciones que, mediante acción u omisión culposa o dolosa, eludan la correcta repercusión del Impuesto.»

Siete. Se modifica el número 1.º del apartado uno.2 del artículo 91, que quedará redactado de la siguiente forma: «1.º Los transportes de viajeros y sus equipajes».

Ocho. El capítulo III del Título VIII, quedará redactado de la siguiente forma:

«CAPÍTULO III

Devoluciones a determinados empresarios o profesionales no establecidos en el territorio de aplicación del impuesto

Artículo 119. *Régimen especial de devoluciones a determinados empresarios o profesionales no establecidos en el territorio de aplicación del Impuesto.*

Uno. Los empresarios o profesionales no establecidos en el territorio de aplicación del Impuesto, en quienes concurren los requisitos previstos en el apartado siguiente, podrán ejercitar el derecho a la devolución del Impuesto sobre el Valor

§ 28 Ley de Medidas Fiscales, Administrativas y del Orden Social

Añadido que hayan satisfecho o, en su caso, les haya sido repercutido en dicho territorio, con arreglo a lo establecido en este artículo.

A tales efectos, se asimilarán a los no establecidos en el territorio de aplicación del Impuesto, los empresarios o profesionales que, siendo titulares de un establecimiento permanente situado en el mencionado territorio, no realicen desde dicho establecimiento entregas de bienes ni prestaciones de servicios.

Dos. Son requisitos para el ejercicio del derecho a la devolución a que se refiere este artículo:

1.º Que los empresarios o profesionales que pretendan ejercitarlo estén establecidos en la Comunidad, en Canarias, Ceuta o Melilla, o en otros territorios terceros.

En el caso de empresarios o profesionales establecidos en un territorio tercero distinto de Canarias, Ceuta o Melilla, deberá estar reconocida la existencia de reciprocidad de trato en dicho territorio a favor de los empresarios o profesionales establecidos en el territorio de aplicación del Impuesto.

2.º Que durante el período a que se refiere la solicitud no hayan realizado en el territorio de aplicación del Impuesto entregas de bienes o prestaciones de servicios sujetas al mismo distintas de las que se relacionan a continuación:

a) Las entregas de bienes y prestaciones de servicios en las que los sujetos pasivos del Impuesto sean los destinatarios de las mismas, según lo dispuesto en el artículo 84, apartado uno, números 2.º y 3.º, de esta Ley.

b) Los servicios de transporte y los servicios accesorios a los transportes, exentos del Impuesto en virtud de lo dispuesto en los artículos 21, 23, 24 y 64, de esta Ley.

3.º Que, durante el período a que se refiere la solicitud, los interesados no hayan sido destinatarios de entregas de bienes ni de prestaciones de servicios de las comprendidas en los artículos 70, apartado uno, números 6.º y 7.º, 72, 73 y 74 de esta Ley, sujetas y no exentas del Impuesto y respecto de las cuales tengan dichos interesados la condición de sujetos pasivos en virtud de lo dispuesto en el número 2.º del apartado uno del artículo 84 de esta Ley.

Tres. Los empresarios o profesionales establecidos en un territorio tercero que pretendan hacer uso del derecho a la devolución regulado en este artículo, deberán nombrar previamente un representante residente en el territorio de aplicación del Impuesto a cuyo cargo estará el cumplimiento de las obligaciones formales o de procedimiento correspondientes, el cual responderá solidariamente con el interesado en los casos de devolución improcedente.

La Hacienda pública podrá exigir a dicho representante caución suficiente a estos efectos.

Lo dispuesto en este apartado no resulta aplicable a los empresarios o profesionales establecidos en Canarias, Ceuta o Melilla.

Cuatro. Los empresarios o profesionales establecidos en la Comunidad en quienes concurren los requisitos previstos en este artículo tendrán derecho a solicitar la devolución del Impuesto sobre el Valor Añadido que hayan satisfecho o soportado durante el período de tiempo a que se refiera la solicitud con ocasión de las adquisiciones o importaciones de bienes o servicios que hayan realizado, en la medida en que destinen los indicados bienes o servicios a la realización de operaciones que les originan el derecho a deducir en el Impuesto sobre el Valor Añadido tanto en aplicación de lo dispuesto en la normativa vigente en el Estado en donde estén establecidos como de lo dispuesto en esta Ley.

En la determinación del importe a devolver se aplicarán los criterios contenidos en el artículo 106 de esta Ley. A tales efectos, se tendrá en cuenta cuál es la utilización de los bienes o servicios por el empresario o profesional no establecido en la realización de operaciones que le originan el derecho a deducir, en primer lugar, según la normativa aplicable en el Estado miembro en el que esté establecido y, en segundo lugar, según lo dispuesto en esta Ley.

Lo previsto en los párrafos anteriores resultará aplicable también respecto de empresarios o profesionales establecidos en Canarias, Ceuta o Melilla, teniéndose en cuenta a tales efectos las características propias de los impuestos indirectos generales sobre el consumo vigentes en dichos territorios.

Cinco. Los empresarios o profesionales establecidos fuera de la Comunidad, con excepción de los establecidos en Canarias, Ceuta o Melilla, en quienes concurren los requisitos previstos en este artículo, tendrán derecho a la devolución del Impuesto sobre el Valor Añadido que hayan satisfecho o soportado durante el período de tiempo a que se refiera la solicitud con ocasión de las adquisiciones o importaciones de bienes o servicios que hayan realizado, a condición de que esté reconocido que en el Estado en donde estén establecidos existe reciprocidad de trato a favor de los empresarios o profesionales establecidos en España.

El reconocimiento de la existencia de la reciprocidad de trato a que se refiere el párrafo anterior se efectuará por resolución del Director general de Tributos del Ministerio de Hacienda.

Seis. No serán objeto de devolución:

1.º Las cuotas que se hubiesen soportado indebidamente con ocasión de entregas de bienes a las que resultase aplicable el supuesto de exención previsto en el número 2.º del artículo 21 de esta Ley, o el previsto en el apartado uno de su artículo 25 en los casos en que la expedición o transporte con destino a otro Estado miembro de la Comunidad de los bienes objeto de entrega sea realizada por el adquirente de los mismos o por un tercero que actúe por cuenta de aquél, sin perjuicio, en ambos casos, de la rectificación de la repercusión de dichas cuotas que proceda según lo previsto en el artículo 89 de esta Ley.

2.º El importe de las cuotas que estaría excluido del derecho a deducción por aplicación de lo dispuesto en los artículos 95 y 96 de esta Ley.

Siete. No serán admisibles las solicitudes de devolución por un importe global inferior a la cifra que se determine reglamentariamente.

Ocho. Las solicitudes de devolución únicamente podrán referirse a los períodos anual o trimestral inmediatamente anteriores.

No obstante, serán admisibles las solicitudes de devolución que se refieran a un período de tiempo inferior siempre que concluya el día 31 de diciembre del año que corresponda.

Nueve. La Administración tributaria podrá exigir a los interesados la aportación de la información y los justificantes necesarios para poder apreciar el fundamento de las solicitudes de devolución que se presenten y, en particular, para la correcta determinación del importe de la devolución según lo previsto en los apartados cuatro y cinco de este artículo.

Diez. Reglamentariamente se determinará el procedimiento para solicitar las devoluciones a que se refiere este artículo.»

Nueve. El número 7.º del apartado uno del artículo 164 quedará redactado de la siguiente forma:

«7.º Nombrar un representante a efectos del cumplimiento de las obligaciones impuestas en esta Ley cuando se trate de sujetos pasivos no establecidos en la Comunidad, salvo que se encuentren establecidos en Canarias, Ceuta o Melilla, o en un Estado con el que existan instrumentos de asistencia mutua análogos a los instituidos en la Comunidad.»

Diez. Se modifica el párrafo segundo del apartado dos del artículo 165, que quedará redactado de la siguiente forma:

«Cuando las facturas recibidas se refieran a adquisiciones por las cuales se hayan soportado cuotas del Impuesto sobre el Valor Añadido cuya deducción esté sometida a un período de regularización, deberán conservarse durante su correspondiente período de regularización y los cuatro años siguientes.»

Artículo 6. *Sustitución de los umbrales fijados en ecus o pesetas por referencias a euros en la Ley del Impuesto sobre el Valor Añadido.*

Con efectos desde 1 de enero del año 2002, se introducen las siguientes modificaciones en la Ley 37/1992, de 28 de diciembre, del Impuesto sobre el Valor Añadido:

Uno. Se modifica el primer párrafo del apartado dos del artículo 14, que quedará redactado de la siguiente forma:

«Dos. La no sujeción establecida en el apartado anterior sólo se aplicará respecto de las adquisiciones intracomunitarias de bienes, efectuadas por las personas indicadas, cuando el importe total de las adquisiciones de bienes procedentes de los demás Estados miembros, excluido el Impuesto devengado en dichos Estados, no haya alcanzado en el año natural precedente 10.000 euros.»

Dos. Se modifica el apartado tres del artículo 31 que quedará redactado de la siguiente forma:

«Tres. La exención se extiende también a las importaciones de los regalos ofrecidos normalmente por razón de matrimonio, efectuados por personas que tengan su residencia habitual fuera de la Comunidad y recibidos por aquellas otras a las que se refiere el apartado uno anterior, siempre que el valor unitario de los objetos ofrecidos como regalo no excediera de 200 euros.»

Tres. Se modifica el primer párrafo del número 2.º del apartado uno del artículo 35, que quedará redactado de la siguiente forma:

«2.º Que el valor global de los citados bienes no exceda, por persona, de 175 euros o, tratándose de viajeros menores de quince años de edad, de 90 euros.»

Cuatro. Se modifica el número 4.º del apartado dos del artículo 36, que quedará redactado de la siguiente forma:

«4.º Que el valor global de los bienes importados no exceda de 45 euros.»

Cinco. Se modifica el primer párrafo del número 4.º, del apartado tres, del artículo 68, que quedará redactado de la siguiente forma:

«4.º Que el importe total, excluido el Impuesto, de las entregas efectuadas por el empresario o profesional desde otro Estado miembro con destino al territorio de aplicación del Impuesto, con los requisitos de los números anteriores, haya excedido durante el año natural precedente la cantidad de 35.000 euros.»

Sección 2.ª Impuestos Especiales

Artículo 7. *Impuesto sobre las Labores del Tabaco.*

Con efectos a partir del día 1 de enero del año 2002, se modifica el artículo 60 de la Ley 38/1992, de 28 de diciembre, de Impuestos Especiales, que quedará redactado como sigue:

«**Artículo 60.** *Tipos impositivos.*

El impuesto se exigirá conforme a la siguiente tarifa:

Epígrafe 1. Cigarros y cigarrillos: 12,5 por 100.

Epígrafe 2. Cigarrillos. Estarán gravados simultáneamente a los siguientes tipos impositivos:

a) Tipo proporcional: 54 por 100.

b) Tipo específico: 3,91 euros por cada 1.000 cigarrillos.

Epígrafe 3. Picadura para liar: 37,5 por 100.

Epígrafe 4. Las demás labores del tabaco: 22,5 por 100.»

Artículo 8. *Impuesto sobre hidrocarburos.*

Con efectos a partir del día 1 de enero del año 2002 se modifica la letra c) del apartado 2 del artículo 51 de la Ley 38/1992, de 28 de diciembre, de Impuestos Especiales, que queda redactada como sigue:

«c) La producción de electricidad en centrales eléctricas o a la cogeneración de electricidad.

A los efectos de la aplicación de esta exención se consideran:

"Central eléctrica". La instalación cuya actividad de producción de energía eléctrica queda comprendida en el ámbito de aplicación de la Ley 54/1997, de 27 de noviembre, del Sector Eléctrico, y cuyo establecimiento y funcionamiento hayan sido autorizados con arreglo a lo establecido en el capítulo I del Título IV de dicha Ley.

"Central combinada". La instalación cuya actividad de cogeneración de energía eléctrica y de calor útil para su posterior aprovechamiento energético queda comprendida en el ámbito de aplicación de la Ley 54/1997, de 27 de noviembre, del Sector Eléctrico, y cuyo establecimiento y funcionamiento han sido autorizados con arreglo a lo establecido en el capítulo II del Título IV de dicha Ley.»

Sección 3.^a Impuesto sobre las Ventas Minoristas de determinados Hidrocarburos**Artículo 9.** *Impuesto sobre las Ventas Minoristas de determinados Hidrocarburos.*

(Derogado)

Sección 4.^a Régimen Económico Fiscal de Canarias

Artículo 10. *Modificación de las Leyes 20/1991, de 7 de junio, de modificación de los aspectos fiscales del Régimen Económico Fiscal de Canarias y 19/1994, de 6 de julio, de modificación del Régimen Económico y Fiscal de Canarias.*

Primero.- Con efectos desde 1 de enero del año 2002, se introducen la siguientes modificaciones en la Ley 20/1991, de 7 de junio, de modificación de los aspectos fiscales del Régimen Económico Fiscal de Canarias:

Uno. Se da nueva redacción a los apartados 6) y 12) del número 1 del artículo 10, que quedarán redactados de la siguiente forma:

«6) Los servicios prestados directamente a sus miembros por uniones, agrupaciones o entidades autónomas, incluidas las Agrupaciones de Interés Económico, constituidas exclusivamente por personas físicas o jurídicas que ejerzan esencialmente una actividad exenta o no sujeta al impuesto, cuando concurren las siguientes condiciones:

a) Que tales servicios se utilicen directa y exclusivamente en dicha actividad y sean necesarios para el ejercicio de la misma.

b) Que los miembros se limiten a reembolsar la parte que les corresponda en los gastos hechos en común.

Se entenderá a estos efectos que los miembros de una entidad ejercen esencialmente una actividad exenta o no sujeta al impuesto cuando el volumen total anual de las operaciones efectivamente gravadas por el impuesto no exceda del 10 por 100 del total de las realizadas.

La exención no alcanza a los servicios prestados por las sociedades mercantiles.»

«12) Las prestaciones de servicios y las entregas de bienes accesorias a las mismas efectuadas directamente a sus miembros por organismos o entidades legalmente reconocidos que no tengan finalidad lucrativa, cuyos objetivos sean exclusivamente de naturaleza política, sindical, religiosa, patriótica, filantrópica o cívica, realizadas para la consecución de sus finalidades específicas, siempre que,

§ 28 Ley de Medidas Fiscales, Administrativas y del Orden Social

además, no perciban de los beneficiarios de tales operaciones contraprestación alguna distinta de las cotizaciones fijadas en sus estatutos.»

Dos. La letra a) del apartado 2.º del número 1 del artículo 19 quedará redactada de la siguiente forma:

«a) Cuando las citadas operaciones se efectúen por personas o entidades no establecidas en Canarias, salvo que el destinatario, a su vez, no esté establecido en dicho territorio.»

Tres. Se da nueva redacción al apartado 2.º del número 3 del artículo 14, que quedará redactado de la siguiente forma:

«2.º Los bienes personales importados por personas que, con ocasión de su matrimonio, trasladen su residencia desde la Península, Islas Baleares, Ceuta, Melilla o el extranjero a Canarias.

La exención se extiende también a las importaciones de los regalos ofrecidos habitualmente con ocasión de matrimonio que reciban las personas a que se refiere el párrafo anterior, de quienes tengan su residencia habitual en otro territorio de la Comunidad Económica Europea y el valor unitario de los regalos no exceda de 350 euros, o de quienes tengan su residencia habitual fuera de dicha Comunidad y el valor unitario de los regalos no exceda de 200 euros.

Cuando se trate de los bienes a que se refiere el apartado 2.º de este número 3, la exención se aplicará hasta los límites señalados en el apartado 1.º anterior para dichos bienes.

La exención quedará condicionada a la concurrencia de los siguientes requisitos:

- a) Los establecidos en el párrafo cuarto del apartado 1.º anterior, letras a), b) y c).
- b) Que el interesado aporte la prueba de su matrimonio.
- c) Si la importación se efectuase antes de la celebración del matrimonio, la Administración podrá exigir la prestación de una garantía.»

Cuatro. Se da nueva redacción al número 11 del artículo 14, que quedará redactado de la siguiente forma:

«11. Las importaciones de bienes cuyo valor global no exceda de 22 euros.

Se exceptúan de lo dispuesto en el párrafo anterior:

- a) Los productos alcohólicos comprendidos en los códigos NC22.03 a 22.08 del Arancel aduanero.
- b) Los perfumes y aguas de colonia.
- c) El tabaco en rama o manufacturado.»

Cinco. Se da nueva redacción al apartado 1.º y se añade un nuevo apartado 6.º en el número 2 del artículo 17, que quedarán redactados de la siguiente forma:

«1.º Los servicios directamente relacionados con inmuebles, incluso el alquiler de cajas de seguridad y la mediación en las transacciones inmobiliarias, se entenderán realizados en el lugar donde radiquen los bienes inmuebles a que se refieran.»

«6.º Los servicios de mediación en nombre y por cuenta de terceros, en operaciones distintas de las comprendidas en los apartados 1.º, 4.º y 5.º de este número 2, se entenderán prestados donde se localice la operación principal.»

Seis. Se modifica el número 1 del apartado uno del artículo 20, que quedará redactado de la siguiente forma:

«1. Los sujetos pasivos deberán repercutir íntegramente el importe de impuestos sobre aquél para quien se realice la operación gravada, quedando éste obligado a soportarlo siempre que la repercusión se ajuste a lo dispuesto en esta Ley, cualesquiera que fueran las estipulaciones existentes entre ellos.

En las entregas de bienes y prestaciones de servicios sujetas y no exentas al impuesto cuyos destinatarios fuesen entes públicos se entenderán siempre que los empresarios y profesionales que realicen las operaciones gravadas, al formular sus

§ 28 Ley de Medidas Fiscales, Administrativas y del Orden Social

propuestas económicas aunque sean verbales, han incluido dentro de las mismas el Impuesto General Indirecto Canario que, no obstante, deberá ser repercutido como partida independiente, cuando así proceda, en los documentos que se presenten al cobro sin que el importe global contratado experimente incremento como consecuencia de la consignación del tributo devengado.»

Siete. La letra c) del número 2 del artículo 22 quedará redactada de la siguiente forma:

«c) Los tributos y gravámenes de cualquier clase que recaigan sobre las mismas operaciones gravadas, excepto el propio Impuesto General Indirecto Canario y el Arbitrio sobre Importaciones y Entregas de Mercancías en las Islas Canarias.

Lo dispuesto en esta letra comprenderá los impuestos especiales que se exijan en relación con los bienes que sean objeto de las operaciones gravadas, con excepción del impuesto especial sobre determinados medios de transporte.»

Ocho. Se da nueva redacción al número 4 del artículo 21 bis, que quedará redactado de la siguiente forma:

«4. Las responsabilidades establecidas en el número 2 anterior no alcanzarán a las deudas tributarias que se pongan de manifiesto como consecuencia de actuaciones practicadas fuera de los recintos aduaneros.»

Nueve. Se modifica el apartado 1.º del artículo 25 que quedará redactado de la siguiente forma:

«1.º Cualquier gravamen o tributo devengado con ocasión de la importación, con excepción del propio Impuesto General Indirecto Canario, y el Arbitrio sobre Importaciones y Entregas de Mercancías en las Islas Canarias.»

Diez. Se modifica el apartado 1.º del número 1 del artículo 27, que quedará redactado de la siguiente forma:

«1.º Un tipo cero a las siguientes operaciones:

a) La entrega de agua, incluso la envasada, y las entregas de bienes o prestaciones de servicios directamente relacionadas con la captación, producción y distribución de agua.

b) Las entregas de los siguientes productos, siempre que se utilicen para fines médicos o veterinarios: las especialidades farmacéuticas, las fórmulas magistrales, los preparados o fórmulas oficinales y los medicamentos prefabricados. Asimismo, las sustancias medicinales utilizadas en la obtención de los anteriores productos.

No se comprenden en este apartado los cosméticos ni las sustancias y productos de uso meramente higiénico.

c) Las entregas de libros, periódicos y revistas que no contengan única o fundamentalmente publicidad, así como los elementos complementarios que se entreguen conjuntamente con estos bienes mediante precio único.

A estos efectos tendrán la consideración de elementos complementarios las cintas magnetofónicas, discos, videocassettes y otros soportes sonoros o videomagnéticos similares, cuyo coste de adquisición no supere el 50 por ciento del precio unitario de venta al público.

Se entenderá que los libros, periódicos y revistas contienen fundamentalmente publicidad, cuando más del 75 por ciento de los ingresos que proporcionen a su editor se obtengan por este concepto.

Se considerarán comprendidos en esta letra los álbumes, partituras, mapas, cuadernos de dibujo y los objetos que, por sus características, solo puedan utilizarse como material escolar, excepto los artículos y aparatos electrónicos.

d) Las entregas de los productos grabados por medios magnéticos u ópticos de utilización educativa o cultural que reglamentariamente se determinen, siempre que sean entregados o importados por:

- Establecimientos u organismos declarados de utilidad pública, de carácter educativo o cultural.

§ 28 Ley de Medidas Fiscales, Administrativas y del Orden Social

- Otros establecimientos u organismos de carácter educativo o cultural, cuando las importaciones sean autorizadas con este fin por la Administración Tributaria Canaria.

e) Las entregas de viviendas, calificadas administrativamente como de protección oficial de régimen especial y las entregas de obras de equipamiento comunitario, cuando las referidas entregas se efectúen por los promotores de las mismas.

No se comprenderán en este apartado los garajes y anexos a las referidas viviendas que se transmitan independientemente de ellas ni tampoco los locales de negocio.

f) Las ejecuciones de obras, con o sin aportación de materiales, consecuencia de contratos directamente formalizados entre el promotor y el contratista, que tengan por objeto la construcción y rehabilitación de las viviendas calificadas administrativamente como de protección oficial de régimen especial, así como la construcción o rehabilitación de obras de equipamiento comunitario. A los efectos de esta Ley, se consideran de rehabilitación las actuaciones destinadas a la reconstrucción mediante la consolidación y el tratamiento de estructuras, fachadas o cubiertas y otras análogas, siempre que el coste global de estas operaciones exceda del 25 por 100 del precio de adquisición si se hubiese efectuado durante los dos años inmediatamente anteriores o, en otro caso, del verdadero valor que tuviera la edificación o parte de la misma antes de su rehabilitación.

A los efectos de esta letra y de la anterior, se entenderá por equipamiento comunitario aquel que consiste en:

- Los edificios públicos de carácter demanial.

- Las infraestructuras públicas de agua, telecomunicación, energía eléctrica, alcantarillado, parques, jardines y superficies viales en zonas urbanas.

No se incluyen, en ningún caso, las obras de conservación, mantenimiento, reformas, rehabilitación, ampliación o mejora de dichas infraestructuras.

- Las potabilizadoras, desalinizadoras y depuradoras de titularidad pública.

g) Las entregas de viviendas de protección oficial promovidas directamente por las administraciones públicas, siempre que sean financiadas exclusivamente por éstas con cargo a sus propios recursos.

h) Las ejecuciones de obra con o sin aportación de materiales, consecuencia de contratos directamente formalizados entre las Administraciones públicas y el contratista, que tengan por objeto la construcción o rehabilitación de las viviendas a que se refiere la letra anterior.

A los efectos de lo dispuesto en esta letra y en la anterior, se asimilarán a las Administraciones públicas las empresas públicas cuyo objeto sea la construcción y rehabilitación de viviendas sociales.

i) Las entregas de pan común.

j) Las entregas de harinas panificables y de alimentación y de cereales para su elaboración.

k) Las entregas de huevos.

l) Las entregas de frutas, verduras, hortalizas, legumbres y tubérculos naturales que no hayan sido objeto de ningún proceso de transformación, elaboración o manufactura de carácter industrial, conforme a lo establecido en el artículo 55, número 4, apartado 1.º

m) Las entregas de carnes y pescados que no hayan sido objeto de ningún proceso de transformación, elaboración o manufactura de carácter industrial, conforme a lo establecido en el artículo 55, número 4, apartado 1.º

n) Las entregas de productos derivados de explotaciones ganaderas intensivas y piscicultura.

ñ) Las entregas de leche, incluso la higienizada, esterilizada, concentrada, desnatada, evaporada y en polvo, así como los preparados lácteos asimilados a estos productos, a los que se les ha reemplazado la grasa animal originaria por grasas de origen vegetal.

o) Las entregas de quesos.

§ 28 Ley de Medidas Fiscales, Administrativas y del Orden Social

- p) Las entregas de petróleo y de los productos derivados de su refino.
- q) Transporte de viajeros y mercancías por vía marítima o aérea entre las islas del archipiélago canario.
- r) Las ejecuciones de obra que tengan por objeto la instalación de armarios de cocina y de baño y armarios empotrados para las edificaciones a que se refiere la letra f) anterior, que sean realizadas como consecuencia de contratos directamente formalizados con el promotor de la construcción o rehabilitación de dichas edificaciones.
- s) Las operaciones a las que se refiere el número 1 del anexo VI de la presente Ley.»

Once. Se modifica el apartado 2.º del número 1 del artículo 29, que quedará redactado de la siguiente forma:

«2.º En el supuesto de inversión del sujeto pasivo que se regula en el apartado 2.º del número 1 del artículo 19 de esta Ley, y en el supuesto de sustitución a que se refiere el apartado 2 del artículo 25 de la Ley 19/1994, de 6 de julio.»

Doce. Se modifica el número 2 del artículo 32, que quedará redactado de la siguiente forma:

«2. No obstante, en las importaciones de bienes, el derecho a la deducción nacerá en el momento en el que el sujeto pasivo efectúe el pago de las cuotas deducibles.»

Trece. Se modifica el número 1 del artículo 42 que quedará redactado de la siguiente forma:

«1. En los casos de entregas de bienes de inversión durante el período de regularización, ésta se realizará de una sola vez por el tiempo de dicho período que quede por transcurrir.

A tal efecto, si la entrega estuviere sujeta al Impuesto y no exenta, se considerará que el bien de inversión se empleó exclusivamente en la realización de operaciones que originan el derecho a deducir durante todo el año en que se realizó dicha entrega y en los restantes hasta la expiración del período de regularización.

No obstante, la diferencia resultante de la aplicación de lo dispuesto en el párrafo anterior no será deducible en cuanto exceda de la cuota repercutida al adquirente en la transmisión del bien a que se refiera.

Si la entrega resultase exenta o no sujeta, se considerará que el bien de inversión se empleó exclusivamente en la realización de operaciones que no originan el derecho a deducir durante todo el año en que se realizó dicha entrega y los restantes hasta la expiración del período de regularización.

Se exceptúan de lo previsto en el párrafo anterior las entregas de bienes de inversión exentas o no sujetas que originen el derecho a la deducción, a las que se aplicará la regla contenida en el párrafo 2.º de este número 1 correspondiente a las entregas sujetas y no exentas. Las deducciones que procedan en este caso no podrán exceder de la cuota que, en el caso en que la operación no hubiese estado exenta o no sujeta, resultaría de aplicar el tipo vigente a la base imponible de las entregas o al valor interior de los bienes exportados o enviados a la Península, Islas Baleares, Ceuta, Melilla o cualquier otro Estado miembro de la Comunidad Europea.

La regularización a que se refiere este artículo deberá practicarse incluso en el supuesto de que en los años anteriores no hubiere sido de aplicación la regla de prorata.»

Catorce. Se da nueva redacción al primer párrafo del número 1 del artículo 51, que quedará redactado de la siguiente forma:

«1. A efectos de lo dispuesto en esta Ley, se entenderá por volumen de operaciones el importe total, excluido el propio Impuesto General Indirecto Canario y, en su caso, el recargo del régimen especial de comerciantes minoristas y la compensación a tanto alzado, de las entregas de bienes y prestaciones de servicios

§ 28 Ley de Medidas Fiscales, Administrativas y del Orden Social

efectuadas por el sujeto pasivo durante el año natural anterior, incluidas las exentas del impuesto.»

Quince. Se modifica el número 2 del artículo 58 bis, que quedará redactado de la siguiente forma:

«2. La base imponible del recargo será igual a la suma de la base imponible del Impuesto General Indirecto Canario, que grave la importación de bienes, y de las cuotas del Arbitrio sobre Importaciones y Entregas de Mercancías en las Islas Canarias que, asimismo, se devenguen con motivo de tal importación.»

Dieciséis. Se modifica el número 8 del artículo 58 bis, que quedará redactado de la siguiente forma:

«8. En los supuestos de iniciación o cese en este régimen especial serán de aplicación las siguientes reglas:

1.^a En los casos de iniciación, los sujetos pasivos, excepto los comerciantes minoristas acogidos al régimen simplificado, deberán efectuar la liquidación e ingreso de la cantidad resultante de aplicar al valor de adquisición de las existencias inventariadas, Impuesto General Indirecto Canario excluido, en la parte que corresponda a las importaciones de bienes realizadas desde el día 1 de enero de 1993, los tipos del citado impuesto y del recargo vigentes en la fecha de iniciación.

2.^a En los casos de cese debido a la falta de concurrencia de los requisitos previstos en el artículo 10, número 3, de la presente Ley, los sujetos pasivos podrán efectuar la deducción de la cuota resultante de aplicar al valor de adquisición de sus existencias inventariadas en la fecha de cese, Impuesto General Indirecto Canario y recargo excluidos, en la parte que corresponda a las importaciones de bienes realizadas desde el día 1 de enero de 1993, los tipos de dicho impuesto y recargo que estuviesen vigentes en la misma fecha del cese. El derecho a deducir las citadas cuotas nace en la fecha del cese en este régimen especial.

3.^a A los efectos de lo dispuesto en las dos reglas anteriores, los sujetos pasivos deberán confeccionar, en la forma que reglamentariamente se determine, inventarios de sus existencias con referencia a los días de iniciación y cese en la aplicación de este régimen.»

Diecisiete. Se modifica el número 3 del artículo 59, que quedará redactado de la siguiente forma:

«3. Los sujetos pasivos que no están obligados a presentar declaraciones-liquidaciones periódicas deberán presentar una declaración-liquidación ocasional en el caso de estar obligados a declarar, en la forma y plazos que se establezcan reglamentariamente.»

Dieciocho. Se da nueva redacción al apartado Segundo del número 1 de la disposición adicional duodécima, que quedará redactado de la siguiente forma:

«Segundo. Que un buque está afecto a la navegación marítima internacional, cuando sus recorridos en singladuras de dicha navegación representen más del 50 por 100 del total recorrido efectuado durante los períodos de tiempo que se indican a continuación:

a) El año natural anterior a la fecha en que se efectúen las correspondientes operaciones de reparación o mantenimiento, salvo lo dispuesto en la letra siguiente.

b) En los supuestos de entrega, construcción, transformación, importación, fletamento total o arrendamiento del buque o en los de desafectación de los fines de salvamento, asistencia marítima y pesca costera, el año natural en que se efectúen dichas operaciones, a menos que tuviesen lugar después del primer semestre de dicho año, en cuyo caso el período a considerar comprenderá ese año natural y el siguiente.

Este criterio se aplicará también en relación con las operaciones mencionadas en la letra anterior cuando se realicen después de las citadas en la presente letra.

§ 28 Ley de Medidas Fiscales, Administrativas y del Orden Social

A efectos de lo dispuesto en esta letra, se considerará que la construcción de un buque ha finalizado en el momento de su matriculación definitiva en el Registro Marítimo correspondiente.

Si transcurridos los períodos a que se refiere esta letra b), el buque no cumpliera los requisitos que determinan la afectación a la navegación marítima internacional, se regularizará su situación tributaria en relación con las operaciones de este apartado de acuerdo con lo dispuesto en el artículo 8, apartado 2, de esta Ley.»

Diecinueve. Se da nueva redacción al anexo 1.I.1.º:

«Primero. Los productos derivados de las industrias y actividades siguientes:

- Extracciones, preparación y aglomeración de combustibles sólidos y coquerías.
- Extracción y transformación de minerales radiactivos.
- Producción, transporte y distribución de energía eléctrica, gas, vapor y agua caliente.
- Extracción y preparación de minerales metálicos.
- Producción y primera transformación de metales, sin perjuicio de lo dispuesto en el número 1 del anexo VI de la presente Ley.
- Extracción de minerales no metálicos ni energéticos. Turberas.
- Industrias de productos minerales no metálicos, sin perjuicio de lo dispuesto en el número 1 del anexo VI de la presente Ley.
- Industria química.
- Fabricación de aceites y grasas vegetales y animales.
- Sacrificio de ganado, preparación y conservas de carne.
- Industria textil.
- Industria del cuero.
- Industria del calzado y vestido y otras confecciones textiles.
- Industrias de la madera, corcho y muebles de madera, sin perjuicio de lo dispuesto en el número 1 del anexo VI de la presente Ley.
- Fabricación de pasta papelera.
- Fabricación de papel y cartón.
- Transformación de papel y el cartón, sin perjuicio de lo dispuesto en el número 1 del anexo VI de la presente Ley.
- Industrias de transformación del caucho y materias plásticas, sin perjuicio de lo dispuesto en el número 1 del anexo VI de la presente Ley.»

Veinte. Nueva redacción del anexo II.1.2.º:

«2.º Los aguardientes compuestos, los aperitivos sin vino base y las demás bebidas derivadas de alcoholes naturales, conforme a las definiciones del Estatuto de la Viña, del Vino y de los Alcoholes y Reglamentaciones Complementarias y asimismo, los extractos y concentrados alcohólicos aptos para la elaboración de bebidas derivadas, sin perjuicio en lo dispuesto en el número 3 del anexo VI de la presente Ley.»

Veintiuno. Se modifican los apartados 3.º y 4.º del número 1 del anexo II, que quedarán redactados de la siguiente forma:

«3.º Los vehículos accionados a motor con potencia superior a 11 CV fiscales, excepto:

a) Los camiones, motocarros, furgonetas y demás vehículos que, por su configuración objetiva, no puedan destinarse a otra finalidad que el transporte de mercancías.

b) Los autobuses y demás vehículos aptos para el transporte colectivo de viajeros que tengan una capacidad que exceda de 9 plazas, incluida la del conductor.

c) Los furgones y furgonetas que no sean vehículos tipo "jeep" o todo terreno.

d) Los vehículos automóviles considerados como taxis, autotaxis o autoturismos por la legislación vigente.

e) Los que, objetivamente considerados, sean de exclusiva aplicación industrial, comercial, agraria, clínica o científica, siempre que sus modelos de serie o los

vehículos individualmente hubieran sido debidamente homologados por la Administración Tributaria Canaria. A estos efectos, se considerará que tienen exclusivamente alguna de estas aplicaciones los furgones y furgonetas de uso múltiple de cualquier altura siempre que dispongan únicamente de dos asientos para el conductor y el ayudante, en ningún caso posean asientos adicionales y el espacio destinado a la carga no goce de visibilidad lateral y sea superior al 50 por 100 del volumen interior.

f) Los vehículos adquiridos por minusválidos, no contemplados en el Anexo I, para su uso exclusivo siempre que concurren los siguientes requisitos:

- Que hayan transcurrido al menos cuatro años desde la adquisición de otro vehículo en análogas condiciones.

No obstante, este requisito no se exigirá en supuestos de siniestro total de los vehículos, certificado por la compañía aseguradora.

- Que no sean objeto de una transmisión posterior por actos inter vivos durante el plazo de cuatro años siguientes a la fecha de su adquisición.

El incumplimiento de este requisito determinará la obligación, a cargo del beneficiario, de ingresar a la Hacienda Pública la diferencia entre la cuota que hubiese debido soportar por aplicación del tipo incrementado y la efectivamente soportada al efectuar la adquisición del vehículo.

La aplicación del tipo impositivo general requerirá el previo reconocimiento del derecho del adquirente en la forma que se determine reglamentariamente, previo certificado o resolución, que acredite el grado de minusvalía, expedido por el Instituto de Migraciones y Servicios Sociales o por el órgano competente de las Comunidades Autónomas en materia de valoración de minusvalías.

4.º Caravanas y remolques para vehículos de turismo, salvo los que objetivamente considerados sean de exclusiva aplicación industrial, comercial, agraria, clínica o científica.»

Veintidós. Se introduce un nuevo anexo, el VI, con la siguiente redacción:

«ANEXO VI

1. Se aplicará el tipo cero del IGIC en la importación y entrega de los productos siguientes:

1.º Conservas de pescado.

2.º Piedra para la construcción, excepto la pizarra.

3.º Construcciones y partes de construcciones de fundición, de hierro o acero, excepto las construcciones prefabricadas para invernaderos.

4.º Chapas, barras, perfiles y tubos de fundición, de hierro o acero.

5.º Piezas de madera para la construcción.

6.º Muebles de madera o de plástico y sus partes, excepto el mobiliario para fines médicos o veterinarios.

7.º Pañales, compresas y tampones.

2. Se aplicará el tipo reducido del dos por ciento del IGIC en la importación y entrega de muebles de metal, con excepción del mobiliario para fines médicos o veterinarios y de las estanterías metálicas.

3. Se aplicará el tipo general del IGIC en la importación y entrega de gin, ginebra, vodka y licores, conforme a las definiciones del Estatuto de la Viña, del Vino y de los Alcoholes y Reglamentaciones Complementarias.»

Segundo. Con efectos desde 1 de enero del año 2002, se introducen las siguientes modificaciones en la Ley 19/1994, de 6 de julio, de modificación del Régimen Económico y Fiscal de Canarias.

Se modifica el apartado 4 y se añade un nuevo apartado 7 en el artículo 25 que quedarán redactados de la siguiente forma:

«4. Las sociedades adquirentes o importadoras de bienes de inversión deberán mantener como mínimo su domicilio fiscal o su establecimiento permanente en las islas Canarias durante un plazo de cinco años a contar desde la fecha del inicio de la utilización efectiva o entrada en funcionamiento de los bienes de inversión, y éstos deberán permanecer en explotación en Canarias durante un plazo mínimo de cinco años, o su vida útil si fuera inferior, a contar desde la fecha del inicio de su utilización efectiva o entrada en funcionamiento.

El incumplimiento de los requisitos previstos en este apartado o en el anterior determinará la improcedencia de las exenciones previstas en el presente artículo, con ingreso en dicho momento del gravamen que hubiera correspondido y sus correspondientes intereses de demora, comenzando a contarse el plazo de prescripción para determinar la deuda tributaria desde la fecha en que se produzca el incumplimiento de tales requisitos.»

«7. A los efectos de lo establecido en este artículo, el concepto de bien de inversión será el contenido en la normativa del Impuesto General Indirecto Canario. No obstante, tratándose de la adquisición de un bien inmueble no se aplicarán las exenciones previstas en los apartados anteriores cuando este bien inmueble se afecte a la actividad de arrendamiento, salvo que tal arrendamiento constituya el objeto social de la entidad y además concurren las circunstancias recogidas en el apartado 2 del artículo 25 de la Ley 40/1998, de 9 de diciembre, del Impuesto sobre la Renta de las Personas Físicas.»

Artículo 11. *Arbitrio sobre Importaciones y Entregas de Mercancías en Canarias.*

Con efectos desde el 1 de enero del año 2002, se modifica la Ley 20/1991, de 7 de junio, de modificación de los aspectos fiscales del Régimen Económico Fiscal de Canarias, en los términos que a continuación se señalan:

Primero. El Libro segundo, que pasa a denominarse «Arbitrio sobre Importaciones y Entregas de Mercancías en las islas Canarias», queda redactado como sigue:

«LIBRO SEGUNDO

Arbitrio sobre Importaciones y Entregas de Mercancías en las Islas Canarias

TÍTULO PRELIMINAR

Naturaleza y ámbito espacial

Artículo 65. *Naturaleza.*

El Arbitrio sobre Importaciones y Entregas de Mercancías en las Islas Canarias es un impuesto estatal indirecto que contribuye al desarrollo de la producción de bienes en Canarias y que grava en fase única, en la forma y condiciones previstas en esta Ley, la producción de bienes corporales y la importación de bienes de igual naturaleza en este territorio.

Artículo 66. *Ámbito espacial.*

El Arbitrio sobre Importaciones y Entregas de Mercancías en las Islas Canarias se aplicará en el ámbito territorial de las islas Canarias, sin perjuicio de lo dispuesto en los Tratados y Convenios Internacionales.

A los efectos de este Arbitrio, el ámbito espacial a que se refiere el párrafo anterior comprenderá el mar territorial, cuyo límite exterior está determinado por una línea trazada de modo que se encuentre a una distancia de doce millas náuticas de los puntos más próximos de las líneas de base, siguiendo el perímetro resultante la

configuración general del Archipiélago ; también comprende el ámbito espacial del Arbitrio el espacio aéreo correspondiente.

TÍTULO I

Tributación de las operaciones sujetas

CAPÍTULO I

Delimitación y localización del hecho imponible

Artículo 67. *Hecho imponible.*

1. Están sujetas al Arbitrio las entregas efectuadas por empresarios, de forma habitual u ocasional y a título oneroso, de bienes muebles corporales incluidos en el anexo IV de la presente Ley producidos por ellos mismos. Igualmente estará sujeta al Arbitrio la importación de los bienes incluidos en el citado anexo.

2. A los efectos de este Arbitrio se entiende por:

1.º Entrega de bienes, la transmisión del poder de disposición sobre bienes muebles corporales. Se consideran bienes muebles corporales el gas, la electricidad, el calor y las demás formas de energía.

2.º Empresario, la persona o entidad que realice habitualmente actividades empresariales. Son actividades empresariales las que implican ordenación por cuenta propia de factores de producción materiales o humanos, o de uno de ellos, con la finalidad de intervenir en la producción o distribución de bienes o servicios.

Las sociedades mercantiles se reputarán en todo caso empresarios.

3.º Producción empresarial de bienes, la realización de actividades extractivas, agrícolas, ganaderas, forestales, pesqueras, industriales y otras análogas. Asimismo se considera incluida en el concepto de producción la ejecución de obra que tenga por objeto la construcción o ensamblaje de bienes muebles corporales por el empresario, previo encargo del dueño de la obra. No obstante, no se consideran operaciones de producción las que, de conformidad con lo previsto en el artículo 55.5.1.º) de la presente Ley, tengan la consideración de actos de mera conservación de bienes.

4.º Importación, la entrada definitiva o temporal de los bienes muebles corporales en el ámbito territorial de las islas Canarias, cualquiera que sea su procedencia, el fin a que se destinen o la condición del importador.

Sin perjuicio de lo previsto en el número anterior, se considera también importación:

a) La autorización para el consumo en las Islas Canarias de los bienes que reglamentariamente se encuentren en cualquiera de los regímenes especiales a que se refiere el artículo 10 de la presente Ley, así como en zonas y depósitos francos.

Se producirá también el hecho imponible importación de bienes en los supuestos de incumplimiento de los requisitos establecidos para la concesión de los regímenes a que se refiere el párrafo anterior.

b) La desinfección de los objetos incorporados a los buques y aeronaves a los que se refieren los números 2 y 4 del artículo 71 de la presente Ley, cuando la producción de tales objetos haya estado exenta del Arbitrio conforme a lo dispuesto en los números 3 y 5 del mismo artículo.

c) Las adquisiciones realizadas en las islas Canarias de los bienes cuya producción o importación previas se hubiesen beneficiado de las exenciones relativas a los regímenes diplomático, consular o de los organismos internacionales. Lo dispuesto en las letras b) y c) anteriores no será de aplicación después de transcurridos quince años desde la realización de las importaciones o producciones exentas a que se refieren dichas letras.

Artículo 68. *Supuestos de no sujeción.*

No están sujetas al Arbitrio las siguientes transmisiones de bienes:

1.º Los incluidos en el anexo IV de esta Ley en los supuestos comprendidos en los números 1.º, 4.º, 5.º, 7.º y 8.º del artículo 9.º de la misma.

2.º Las segundas y ulteriores entregas de los bienes efectuadas por los productores en el supuesto de recompra de los mismos.

Artículo 69. *Localización del hecho imponible por el concepto de entregas de bienes.*

1. Regla general:

Las entregas de bienes se entenderán realizadas donde éstos se pongan a disposición del adquirente.

2. Reglas especiales:

1.º Las entregas de bienes muebles corporales que situados en fábrica, almacén o depósito, deban ser objeto de transporte para su puesta a disposición del adquirente, se entenderán realizadas en el lugar en que se encuentren aquéllos al tiempo de iniciarse la expedición o transporte, sin perjuicio de lo dispuesto en el número 2.º siguiente.

2.º Cuando los bienes sean objeto de instalación o montaje antes de su puesta a disposición, la entrega se entenderá realizada en el lugar donde se ultime la instalación o montaje.

CAPÍTULO II

Exenciones**Artículo 70.** *Exenciones en operaciones interiores.*

1. Está exenta del Arbitrio la entrega de los siguientes artículos de alimentación de primera necesidad:

- Las hortalizas frescas, excepto la cebolla, la papa y el tomate.
- Los agrrios frescos.

2. Están exentas las siguientes entregas de combustible:

a) El necesario para el funcionamiento de los grupos generadores de las empresas productoras de energía eléctrica en Canarias, así como el necesario para la cogeneración de la misma energía por cualquiera de los productores autorizados en Canarias.

b) El necesario para la realización de actividades de captación, producción y distribución de agua.

Reglamentariamente se establecerán por la Consejería competente en materia de hacienda del Gobierno de Canarias módulos de consumo límite de combustible para la realización de las actividades a que se refiere este apartado.

3. Está exenta la entrega de periódicos y revistas que no contengan única o fundamentalmente publicidad, así como de los elementos complementarios que se entreguen conjuntamente con estos bienes mediante precio único.

A estos efectos tendrán la consideración de elementos complementarios las cintas magnetofónicas, discos, videocasetes y otros soportes sonoros o videomagnéticos similares, cuyo coste de adquisición no supere el 50 por 100 del precio unitario de venta al público.

Se entenderá que los periódicos y revistas contienen única o fundamentalmente publicidad, cuando más del 75 por 100 de los ingresos que proporcionen a su editor se obtengan por este concepto.

4. Con la finalidad de lograr un adecuado nivel de desarrollo en las islas Canarias, está exenta la entrega de los bienes relacionados en el anexo V de esta Ley.

Artículo 71. *Exenciones relativas a las exportaciones y a las operaciones asimiladas a las mismas.*

Está exenta del Arbitrio la entrega de los siguientes bienes:

1. Los que se envíen con carácter definitivo al resto del territorio nacional, cualquier otro Estado miembro de la Comunidad Europea, o bien sean exportados definitivamente a Terceros países por el productor, por el primer adquirente de los bienes que no esté establecido en Canarias, o por un tercero en nombre y por cuenta de cualquiera de ellos, con los requisitos que se determinen reglamentariamente por el Gobierno de Canarias.

2. Los productos de avituallamiento puestos a bordo de los siguientes buques:

- a) Los que realicen navegación marítima internacional.
- b) Los afectos al salvamento o a la asistencia marítima.
- c) Los afectos a la pesca, sin que la exención se extienda a las provisiones de a bordo.

3. Los objetos que se incorporen de forma permanente a los buques a que se refiere el número anterior después de la inscripción en el Registro de Matrícula de Buques correspondiente, o que se utilicen para su explotación a bordo de los mismos. Esta exención se extenderá también a la producción de objetos que se incorporen a los buques de guerra.

4. Los productos de avituallamiento de aeronaves utilizadas exclusivamente por entidades públicas en el cumplimiento de sus funciones públicas y las utilizadas por las compañías que se dediquen esencialmente a la navegación aérea internacional.

5. Los objetos que se incorporen de forma permanente a las aeronaves a que se refiere el número anterior después de la inscripción en el Registro de Aeronaves, o que se utilicen para su explotación a bordo de las mismas.

6. Los relativos a los regímenes diplomático, consular y de los organismos internacionales cuya importación en estos regímenes hubiera estado, en todo caso, exenta.

Artículo 72. *Exenciones relativas a zonas y depósitos francos, depósitos y regímenes especiales de importación.*

Están exentas del Arbitrio las entregas de bienes destinados a ser introducidos en zona franca, depósito franco o demás depósitos. Igualmente están exentas las entregas de bienes que se encuentren en las citadas áreas o al amparo de los regímenes a que se refiere el artículo 74 de esta Ley mientras permanezcan en dichas situaciones y se cumpla, en su caso, lo establecido en la legislación aplicable.

Artículo 73. *Exenciones en importaciones de bienes.*

Están exentas de este Arbitrio las importaciones de bienes que a continuación se especifican.

1. Las importaciones definitivas a que se refiere el número 3 del artículo 14 de la presente Ley, apartados 1.º a 6.º, 8.º a 12.º, 16.º a 21.º, 23.º, 24.º, 27.º a 29.º, 33.º, 34.º y 36.º, siempre que los bienes importados estén comprendidos en el anexo IV de la presente Ley, se solicite la exención por parte del interesado y se cumplan los requisitos contenidos en los citados apartados.

2. Las importaciones definitivas a que se refieren los números 4, 6, 8, 9, 10 y 11 del artículo 14 de la presente Ley, siempre que los bienes importados estén comprendidos en el anexo IV de la presente Ley y se cumplan los requisitos contenidos en los citados números.

3. Las importaciones definitivas de los siguientes bienes:

1.º Los productos a que se refieren los números 1, 2 y 3 del artículo 70 de la presente Ley.

2.º Los productos de avituallamiento que, desde la entrada en las Islas Canarias hasta la llegada al puerto o puertos situados en dicho territorio y durante la permanencia en los mismos por el plazo necesario para el cumplimiento de sus fines, se hayan consumido o se encuentren a bordo de los buques a los que correspondan las exenciones de las entregas de productos de avituallamiento establecidas en el artículo 71, número 2, de la presente Ley.

3.º Los productos de avituallamiento que, desde la entrada en las islas Canarias hasta la llegada al aeropuerto o aeropuertos situados en dicho territorio y durante la permanencia en los mismos por el plazo necesario para el cumplimiento de sus fines, se hayan consumido o se encuentren a bordo de las aeronaves a las que corresponden las exenciones de las entregas de productos de avituallamiento establecidas en el artículo 71, número 4, de la presente Ley.

4.º Los productos de avituallamiento que se importen por las empresas titulares de la explotación de los buques y aeronaves a que afectan las exenciones establecidas en el artículo 71, números 2 y 4, de esta Ley, con las limitaciones establecidas en dichos preceptos y para ser destinadas exclusivamente a los mencionados buques y aeronaves.

Artículo 74. *Regímenes especiales de importación.*

Están exentas de este Arbitrio las importaciones de bienes que se realicen al amparo de los regímenes especiales de tránsito, importación temporal, depósito, perfeccionamiento activo y transformación bajo control aduanero, en la forma y con los requisitos que reglamentariamente se establezcan.

CAPÍTULO III

Devengo

Artículo 75. *Devengo del Arbitrio.*

Uno. Devengo en las entregas de bienes.

1. Regla general:

El Arbitrio se devenga cuando el productor ponga los bienes a disposición de los adquirentes.

2. Reglas especiales:

1.º En las operaciones de tracto sucesivo, el Arbitrio se devenga en el momento en que resulte exigible la parte del precio que comprenda cada percepción.

2.º En las operaciones sujetas a gravamen que originen pagos anticipados anteriores a la realización del hecho imponible, el Arbitrio se devengará en el momento del cobro total o parcial del precio por los importes efectivamente percibidos.

3.º En las operaciones relativas a bienes objeto de los impuestos especiales de fabricación exigibles en Canarias, el momento del devengo quedará diferido al del devengo del respectivo impuesto especial de fabricación, si éste tiene lugar en un momento posterior al establecido en la regla general contemplada en el apartado 1 anterior.

Lo dispuesto en el párrafo anterior se entiende sin perjuicio de los controles que se establezcan reglamentariamente por parte de la Consejería competente en materia de Hacienda del Gobierno de Canarias.

Dos. Devengo en las importaciones.

1. Regla general:

En las importaciones de bienes el Arbitrio se devengará en el momento de la admisión de la declaración para el despacho de importación, previo cumplimiento de las condiciones establecidas en la normativa aplicable, o en su defecto, en el momento de la entrada de los bienes en el ámbito territorial de aplicación del Arbitrio.

2. Reglas especiales:

1.º Cuando se trate de importaciones de bienes que se encuentren en zona franca, depósito franco o demás depósitos o estén vinculados a los regímenes de tránsito, importación temporal, depósito aduanero, otros depósitos, perfeccionamiento activo o transformación bajo control aduanero, el devengo del Arbitrio se producirá en el momento en que los bienes salgan de las mencionadas áreas o abandonen los regímenes indicados.

2.º En el supuesto de incumplimiento de la legislación aplicable en cada caso a los bienes que se encuentren en las áreas o regímenes mencionados en el apartado anterior, se devengará el Arbitrio en el momento en que se produjere dicho incumplimiento o, cuando no se pueda determinar la fecha del incumplimiento, en el momento en que se autorizó la entrada en las citadas áreas o la aplicación de los regímenes indicados.

3.º En las operaciones definidas como importaciones en las letras b) y c) del apartado 4.º del número 2 del artículo 67 de la presente Ley, el devengo se producirá en el que tengan lugar, respectivamente, las desafectaciones y adquisiciones a que se refieren dichas letras.

4.º En las operaciones relativas a bienes objeto de los impuestos especiales de fabricación exigibles en Canarias, el momento del devengo quedará diferido al del devengo del respectivo impuesto especial de fabricación, si éste tiene lugar en un momento posterior al establecido en la regla general contemplada en el apartado 1 anterior.

Lo dispuesto en el párrafo anterior se entiende sin perjuicio de los controles que se establezcan reglamentariamente por parte de la Consejería competente en materia de Hacienda del Gobierno de Canarias.

CAPÍTULO IV

Sujeto pasivo

Artículo 76. *Sujetos pasivos.*

1. Son sujetos pasivos de este Arbitrio en concepto de contribuyentes las personas físicas o jurídicas, así como las entidades a que se refiere el artículo 33 de la Ley General Tributaria, que sean productores o importadores.

A efectos de lo dispuesto en el párrafo anterior se consideran:

- a) Productores: los empresarios titulares de una producción empresarial, tal y como se define en el artículo 67, número 2 apartado 3.º de la presente Ley.
- b) Importadores: los expresados en el artículo 21 de la presente Ley.

2. Son sujetos pasivos en concepto de sustitutos, en los supuestos de devengo diferido previstos en el artículo 75 de esta Ley, las personas distintas de las previstas en el número anterior que decidan el abandono del régimen suspensivo de los impuestos especiales de fabricación.

Artículo 77. *Responsables del Arbitrio.*

Serán responsables del Arbitrio las personas a que se refiere el artículo 21 bis de la presente Ley y en los mismos supuestos allí contemplados.

Artículo 78. *Repercusión del Arbitrio y rectificación de las cuotas repercutidas.*

Uno. Repercusión del Arbitrio.

1. Los sujetos pasivos a que se refiere el artículo 76 anterior, a excepción de los importadores, deberán repercutir íntegramente el importe de las cuotas devengadas sobre los adquirentes de los bienes objeto del Arbitrio, quedando éstos obligados a soportarlo siempre que la repercusión se ajuste a lo dispuesto en esta Ley y sus normas reglamentarias, cualesquiera que fueran las estipulaciones existentes entre ellos.

2. La repercusión del Arbitrio deberá efectuarse en la factura o documento equivalente, que podrá emitirse por vía telemática, en las condiciones y con los requisitos que se determinen reglamentariamente.

3. Quienes soporten cuotas de conformidad con lo dispuesto en el número 2 anterior tendrán derecho a exigir la expedición de factura o documento equivalente.

4. Se perderá el derecho a la repercusión cuando haya transcurrido un año desde la fecha del devengo.

5. Las controversias que puedan producirse con referencia a la repercusión del Arbitrio, tanto respecto a la procedencia como a la cuantía de la misma, se considerarán de naturaleza tributaria a efectos de las correspondientes reclamaciones en la vía económico-administrativa.

Dos. Los sujetos pasivos deberán efectuar la rectificación de las cuotas impositivas repercutidas cuando el importe de las mismas se hubiese determinado incorrectamente o se produzcan las circunstancias que, según lo dispuesto en el artículo 79 de esta Ley, dan lugar a la modificación de la base imponible. El procedimiento de rectificación de las cuotas repercutidas se regirá por las normas contenidas en el artículo 20.dos de la presente Ley.

CAPÍTULO V

Base imponible

Artículo 79. *Base imponible en las entregas de bienes: regla general.*

La base imponible del Arbitrio se determinará conforme a lo dispuesto en el artículo 22 de la presente Ley.

Artículo 80. *Base imponible en las entregas de bienes: reglas especiales.*

1. Serán de aplicación para la determinación de la base imponible del Arbitrio las normas contenidas en los números 1, 2, 3 y 8 del artículo 23 de la presente Ley.

2. Para la aplicación del tipo específico previsto para los productos derivados del petróleo, la base imponible estará constituida por las cantidades de producto expresadas en las unidades de peso o de volumen a la temperatura de 15 °C señaladas en las tarifas.

Artículo 81. *Base liquidable en las entregas de bienes.*

La base liquidable del Arbitrio en las entregas de bienes coincidirá con la base imponible.

Artículo 82. *Base imponible en las importaciones.*

1. Con excepción de lo previsto en el apartado 2, la base imponible en las importaciones será la que resulte de adicionar al «valor en aduana» los conceptos siguientes en cuanto que no estén comprendidos en el mismo:

a) Cualesquiera gravámenes o tributos que pudieran devengarse con ocasión de la importación, con excepción del propio Arbitrio sobre las Entregas e Importaciones en las Islas Canarias y del Impuesto General Indirecto Canario.

b) Los gastos accesorios y complementarios, tales como comisiones, portes, transportes y seguros, que se produzcan hasta el primer lugar de destino o de ruptura de carga.

A estos efectos se considerará como primer lugar de destino el que figure en el documento de transporte al amparo del cual los bienes son introducidos en las Islas Canarias. De no existir esta indicación, se considerará que el primer lugar de destino es aquél en que se produce la primera desagregación o separación del cargamento en el interior de dichos territorios. No obstante, cuando el primer lugar de destino estuviera emplazado en cualquier isla y la entrada se efectuara por isla diferente de la de destino, no se adicionarán al «Valor de Aduana» los gastos pomenorizados en el párrafo anterior, cuando tuviera como objeto permitir el traslado de los bienes a la isla de destino.

2. La base imponible en las importaciones de productos derivados del petróleo estará constituida por las cantidades de producto expresadas en las unidades de peso o de volumen a la temperatura de 15 ° C señaladas en las tarifas.

3. La base imponible en las importaciones a consumo de bienes que previamente hubiesen estado colocados al amparo de los regímenes de importación temporal, tránsito sistema de suspensión de régimen de perfeccionamiento activo, Zona Franca, Depósito Franco o depósito, se determinará conforme a las normas recogidas en el número 1 del artículo 26 de esta Ley.

4. En las importaciones, a consumo a que se refiere la letra c) del apartado 4.º del número 2 del artículo 67 de esta Ley, la base imponible se determinará aplicando las normas que procedan del apartado 3 anterior, de acuerdo con el origen de los bienes.

5. En las reimportaciones de bienes que no se presenten en el mismo estado en que salieron por haber sido objeto de una reparación, trabajo, transformación o incorporación de otros bienes fuera de las Islas Canarias, la base imponible se determinará conforme a lo dispuesto en el número 3 del artículo 26 de la presente Ley.

6. El momento a que habrá de referirse la determinación de la base imponible o de los componentes de la misma será el del devengo del Arbitrio.

7. En las importaciones, la base liquidable coincidirá con la imponible.

CAPÍTULO VI

Tipo impositivo

Artículo 83. *Tipos impositivos.*

1. El tipo de gravamen está constituido por el porcentaje fijado para cada clase de bien mueble corporal en el anexo IV de la Ley, o por el tipo específico establecido en éste para los productos derivados del petróleo, y será el mismo para la importación o entrega de los bienes.

2. El tipo de gravamen aplicable a cada operación será el vigente en el momento del devengo.

3. El anexo IV de esta Ley se establecerá siguiendo la estructura de la nomenclatura del arancel aduanero de las Comunidades Europeas.

TÍTULO II

Devoluciones

Artículo 84. *Devolución de cuotas repercutidas en operaciones exentas.*

En el supuesto de operaciones de entrega de bienes sujetas al Arbitrio pero exentas por aplicación de lo dispuesto en los artículos 70.2 y 71.1 de esta Ley cuando, en este último caso, la entrega se haya realizado en favor de viajeros, se repercutirá el Arbitrio no obstante estar exentas las operaciones. La devolución de la cuota de Arbitrio repercutida se devolverá en la forma y condiciones que se establezcan reglamentariamente por el Gobierno de Canarias.

Artículo 85. *Devolución de cuotas soportadas.*

1. Los sujetos pasivos tendrán derecho a la devolución de las cuotas del Arbitrio que, devengadas con arreglo a Derecho, hayan soportado en las adquisiciones o importaciones realizadas, en la medida en que los bienes adquiridos o importados se utilicen en la realización de operaciones sujetas y no exentas del Arbitrio, o bien en la realización de operaciones sujetas pero exentas en virtud de los artículos 71 y 72 de la presente Ley.

2. En ningún caso podrán ser objeto de devolución las cuotas soportadas por la importación de bienes incluidos en el anexo V de la presente Ley.

3. La forma y condiciones de las devoluciones reguladas en el presente artículo serán desarrolladas reglamentariamente por el Gobierno de Canarias.

Artículo 86. *Garantías de las devoluciones.*

La Consejería competente en materia de Hacienda del Gobierno de Canarias podrá exigir a los sujetos pasivos la presentación de las garantías suficientes en los supuestos de devoluciones a que se refiere el artículo anterior.

TÍTULO III

Regímenes especiales**Artículo 87.** *Régimen especial simplificado.*

1. El régimen simplificado se aplicará a los empresarios que no superen el volumen de operaciones que establezca reglamentariamente el Gobierno de Canarias, salvo que renuncien al mismo.

2. Los sujetos pasivos acogidos a este régimen especial determinarán, con referencia a cada actividad a que resulte aplicable este régimen especial, el importe de las cuotas a ingresar en concepto de Arbitrio sobre Importaciones y Entregas de Mercancías en las islas Canarias, por medio del procedimiento, índices, módulos y demás parámetros que establezca la Consejería competente en materia de Hacienda.

3. En la estimación indirecta del Arbitrio, se tendrán en cuenta, preferentemente, los índices, módulos y demás parámetros establecidos para el régimen simplificado, cuando se trate de sujetos pasivos que hayan renunciado a este último régimen.

4. Los sujetos pasivos que hubiesen incurrido en omisión o falseamiento de los índices o módulos a que se refiere el número 1 anterior, estarán obligados al pago de las cuotas tributarias totales que resultasen de la aplicación del régimen simplificado, con las sanciones e intereses de demora que procedan.

5. Reglamentariamente por el Gobierno de Canarias se regulará este régimen simplificado y se determinarán las obligaciones formales y registrales que deberán cumplir los sujetos pasivos acogidos al mismo.

TÍTULO IV

Obligaciones de los sujetos pasivos**Artículo 88.** *Obligaciones de los sujetos pasivos.*

1. Los sujetos pasivos estarán obligados a:

a) Presentar declaraciones relativas al comienzo, modificación y cese de las actividades que determinen su sujeción al Arbitrio, en el plazo y con los requisitos que se establezcan reglamentariamente por el Gobierno de Canarias.

b) Expedir y entregar facturas o documentos equivalentes de las operaciones sujetas al Arbitrio, adaptados a las normas generales que regulan el deber de expedir y entregar factura que incumbe a los empresarios y profesionales.

c) Conservar las facturas recibidas y documentos de importación por las operaciones sujetas al Arbitrio, así como los duplicados de las facturas a que se refiere la letra anterior, durante el plazo de prescripción del Arbitrio.

d) Sin perjuicio de lo establecido en el Código de Comercio, llevar la contabilidad y registros de acuerdo con lo que se fije reglamentariamente por el Gobierno de Canarias.

e) Presentar las declaraciones-liquidaciones correspondientes a cada período de liquidación, así como una declaración-resumen anual, en la forma y plazos que se establezcan reglamentariamente por el Gobierno de Canarias.

2. Los sujetos pasivos que realicen fundamentalmente las operaciones exentas que se determinen por vía reglamentaria, podrán quedar exceptuados del cumplimiento de las obligaciones que, mencionadas en el número 1 anterior, expresamente se indiquen.

TÍTULO V

Gestión del Arbitrio

Artículo 89. *Liquidación del Arbitrio.*

1. Los sujetos pasivos deberán determinar e ingresar la deuda tributaria en el lugar, forma y plazos que reglamentariamente se regulen por el Gobierno de Canarias.

Podrá establecerse, en los supuestos y mediante el procedimiento que reglamentariamente se determinen, la práctica por la Administración tributaria de liquidaciones provisionales de oficio.

2. Reglamentariamente se determinarán por el Gobierno de Canarias los trámites para la liquidación del Arbitrio, los medios y plazos para el pago de las deudas Tributarias resultantes de las liquidaciones y las garantías que resulten procedentes para asegurar el cumplimiento de las correspondientes obligaciones Tributarias.

Artículo 90. *Competencia en la administración del Arbitrio.*

La gestión, liquidación, recaudación e inspección del Arbitrio, así como la revisión de los actos dictados en aplicación del mismo, corresponderán a los órganos competentes de la Comunidad Autónoma de Canarias.

Las reseñadas competencias de los órganos de la Comunidad Autónoma de Canarias respecto al Arbitrio sobre Importaciones y Entregas de Mercancías podrán desarrollarse en cualquier lugar del Archipiélago, incluso en los puertos y aeropuertos, sin perjuicio de las que correspondan a las Administraciones de Aduanas e Impuestos Especiales y otros órganos de la Administración del Estado en materia de control del comercio exterior, represión del contrabando y demás que les otorga la legislación vigente.

TÍTULO VI

Infracciones y sanciones

Artículo 91. *Infracciones y sanciones.*

1. Sin perjuicio de lo dispuesto en el presente TÍTULO, las infracciones Tributarias en este Arbitrio se calificarán y sancionarán conforme a lo establecido en la Ley General Tributaria y demás normas de general aplicación.

2. En relación con las entregas de bienes sujetas al Arbitrio tendrá la consideración de infracción simple la tipificada en el apartado 3.º del número 2 del artículo 63 de la presente Ley, y será sancionada en la forma contemplada en el apartado 3.º del número 3 del mismo artículo.

3. En relación con las importaciones, constituyen infracciones graves las tipificadas en el apartado primero del número 4 del artículo 63 de la presente Ley, las cuales serán sancionadas conforme a lo dispuesto en la Ley General Tributaria y demás normas de general aplicación.

4. En relación con las importaciones, constituyen infracciones simples las tipificadas en el apartado segundo del número 4 del artículo 63 de la presente Ley, las cuales serán sancionadas en la forma prevista en el número 6 del mismo artículo.

TÍTULO VII

Atribución del rendimiento del Arbitrio

Artículo 92. Atribución del rendimiento del Arbitrio.

El importe de la recaudación líquida derivada de las deudas Tributarias del Arbitrio, una vez descontados los gastos de administración y gestión del mismo, se integrará como recurso derivado del Régimen Económico y Fiscal de Canarias, y será destinado a una estrategia de desarrollo económico y social de Canarias y contribuirá a la promoción de actividades locales.»

Segundo. Se modifica el anexo IV, que queda redactado como sigue:

P. Estadística	Descripción	Tipo
	<i>Agricultura, ganadería, silvicultura y pesca</i>	
020311	En canales o medias canales (porcino fresco o refrigerado).	5
020312	Piernas, paletas y sus trozos sin deshuesar (porcino fresco o refrigerado).	5
020319	Las demás (porcino fresco o refrigerado).	5
020711	Sin trocear, frescos o refrigerados (gallo o gallina).	5
020713	Trozos y despojos, frescos o refrigerados (gallo o gallina).	5
0302696100	Doradas de mar (de las especies Dentex dentex y Pagellus Spp.) fresca o refrigerada.	5
0302699400	Robalos o Lubinos (Dicentrarchus Labrax) fresca o refrigerada.	5
04070030	Los demás (Huevos de aves de corral no destinados a incubar).	15
070190	Patatas frescas o refrigeradas, excepto para siembra.	5
0702	Tomates frescos o refrigerados.	5
0703	Cebollas; chalotes; ajos; puerros y demás hortalizas aliáceas; frescos o refrigerados.	5
0704	Coles; coliflores; coles rizadas; colinabos y productos comestibles similares del género Brassica; frescos o refrigerados	exento
0705	Lechugas (Lactuca Sativa) y achicorias (comprendidas la escarola y la endibia) (Cichorium Spp.); frescas o refrigeradas	exento
0706	Zanahorias; nabos; remolachas para ensalada; salsifios; apionabos; rábanos y raíces comestibles similares; frescas o refrigeradas	exento
0707	Pepinos y pepinillos frescos o refrigerados	exento
0708	Legumbres; incluso desvainadas; frescas o refrigeradas	exento
0709	Las demás hortalizas frescas o refrigeradas	exento
0803	Bananas o plátanos, frescos o secos.	5
0805	Agríos frescos o secos.	exento
	<i>Minas y canteras</i>	
6802	Piedra de talla o de construcción trabajada (excepto la pizarra) y sus manufacturas (con exclusión de las de la partida 6801); cubos; dados y artículos similares; para mosaicos; de piedra natural (incluida la pizarra); aunque estén sobre soporte; gránulos; tasquiles y polvo de piedra natural (incluida la pizarra); coloreados artificialmente.	5
	<i>Materiales de construcción</i>	
2523290000	Cementos hidráulicos, cemento portland que no sea blanco.	5
252390	Los demás cementos hidráulicos que no sean clinker o portland.	5
3816	Cementos; morteros; hormigones y preparaciones similares; refractarios; excepto los productos de la partida 3801.	5
3824400000	Aditivos preparados para cementos, morteros u hormigones.	5
3824904500	Preparaciones desincrustantes y similares.	5
3824907000	Preparaciones ignífugas, hidrófugas y otras utilizadas para la protección de construcciones.	5
6809	Manufacturas de yeso o de preparaciones a base de yeso.	5
7010	Bombonas, botellas, frascos, tarros, potes, envases tubulares, ampollas y demás recipientes para el transporte o envasado; de vidrio; tarros de vidrio para conservas; tapones; tapas y demás dispositivos de cierre de vidrio.	15
	<i>Producción y refino de petróleo</i>	
2710002700	Las demás gasolinas con un contenido en plomo igual o inferior a 0,013 g. por litro con un octanaje inferior a 95.	7 euros/1000 litros
2710002900	Las demás gasolinas con un contenido en plomo igual o inferior a 0,013 g. por litro con un octanaje igual o superior a 95 pero inferior a 98.	7 euros/1000 litros
2710003200	Las demás gasolinas con un contenido en plomo igual o inferior a 0,013 g. por litro con un octanaje igual o superior a 98.	7,5 euros/1000 litros
2710003400	Las demás gasolinas con un contenido en plomo superior a 0,013 g. por litro con un octanaje inferior a 98.	7,5 euros/1000 litros
2710003900	Los demás aceites ligeros.	7,5 euros/1000 litros
2710005100	Aceites medios carburorreductores.	8,5 euros/1000 litros
2710005500	Los demás aceites medios.	8,5 euros/1000 litros

CÓDIGO DE LEGISLACIÓN NOTARIAL

§ 28 Ley de Medidas Fiscales, Administrativas y del Orden Social

P. Estadística	Descripción	Tipo
2710006600	Aceites pesados o gasóleos que se destinen a otros usos con un contenido en azufre inferior o igual al 0,05 por 100.	6,5 euros/1000 litros
2710006700	Aceites pesados o gasóleos que se destinen a otros usos con un contenido en azufre superior al 0,05 por 100 pero inferior o igual al 0,2 por 100.	6,5 euros/1000 litros
2710006800	Aceites pesados o gasóleos que se destinen a otros usos con contenido en azufre superior al 0,2 por 100.	6,5 euros/1000 litros
2710007200	Fuel que se destine a una transformación química mediante un tratamiento distinto de los definidos para la subpartida 27100071.	4 euros/Tm
2710007400	Fuel que se destine a otros usos con un contenido en azufre inferior o igual al 1%.	4 euros/Tm
2710007600	Fuel que se destine a otros usos con un contenido en azufre superior al 1% sin exceder del 2%.	4 euros/Tm
2710007700	Fuel que se destine a otros usos con un contenido en azufre superior al 2% sin exceder del 2,8%.	4 euros/Tm
2710007800	Fuel que se destine a otros usos con un contenido en azufre superior al 2,8%.	4 euros/Tm
2711121100	Propano de pureza igual o superior al 99% que se destine a ser empleado como carburante o como combustible.	12 euros/Tm
2711121900	Propano de pureza igual o superior al 99% que se destine a otros usos.	12 euros/Tm
2711129400	Propano los demás, que se destinen a otros usos de pureza superior al 90% pero inferior al 99%.	12 euros/Tm
2711129700	Propanos los demás, que se destinen a otros usos. Los demás.	12 euros/Tm
2711139100	Butano que se destinen a otros usos de pureza superior al 90% pero inferior al 95%.	12 euros/Tm
2711139700	Los demás butanos no comprendidos en las partidas anteriores.	12 euros/Tm
2713200000	Betún de petróleo.	4 euros/Tm
2713909000	Demás residuos de aceites de petróleos o de minerales bituminosos, los demás.	4 euros/Tm
2715	Mezclas bituminosas a base de asfalto o de betún natural; de betún de petróleo; de alquitrán mineral o de brea de alquitrán mineral (por ejemplo: mastiques bituminosos y «CUT BACKS»).	4 euros/Tm
	<i>Química</i>	
28043000	Nitrógeno.	5
28044000	Oxígeno.	5
28510030	Aire líquido; aunque se le hayan eliminado los gases nobles; aire comprimido.	5
3208	Pinturas y barnices a base de polímeros sintéticos o naturales modificados; dispersos o disueltos en un medio no acuoso; disoluciones definidas en la nota 4 del capítulo.	5
3209	Pinturas y barnices a base de polímeros sintéticos o naturales modificados; dispersos o disueltos en un medio acuoso.	5
3210	Las demás pinturas y barnices; pigmentos al agua preparados del tipo de los utilizados para el acabado del cuero.	5
3212909000	Tintes y demás materiales colorantes en formas o envases para la venta al por menor.	5
3213	Colores para pintura artística; la enseñanza; la pintura de letreros; para matizar o para entretenimiento y colores similares; en pastillas; tubos; botes; frascos; cubiletes y demás envases o presentaciones similares.	5
3214	Masilla; cementos de resina y otros mastiques; plastes de relleno utilizados en pintura; plastes no refractarios de los tipos utilizados en albañilería.	5
3401	Jabón; productos y preparaciones orgánicos tensoactivos usados como jabón; en barras; panes o trozos; o en piezas troqueladas o moldeadas; aunque contengan jabón; papel; guata; fieltro y tela sin tejer; impregnados; recubiertos o revestidos de jabón o de detergentes.	5
3402	Agentes de superficie orgánico (excepto el jabón); preparaciones tensoactivas; preparaciones para lavar (incluidas las preparaciones auxiliares de lavado) y preparaciones de limpieza; aunque contengan jabón; excepto las de la partida 3401. Se excluyen las partidas 34021100, 34021200 y 34021300.	5
3406	Velas; cirios y artículos similares.	5
38099100	Del tipo de los utilizados en la industria textil o industrias similares (Aprestos y productos de acabado, aceleradores de tinte o de fijación de materias colorantes y demás productos y preparaciones del tipo de los utilizados en la industria textil, del papel, del cuero o industrias similares, no expresados ni comprendidos en otras partidas).	15
3814009090	Los demás (disolventes o diluyentes orgánicos compuestos no expresados en otras partidas, preparaciones para quitar pinturas o barnices).	5
391690	De los demás plásticos, de productos de polimerización de reorganización o de condensación; incluso modificados químicamente (Monofilamentos cuya mayor dimensión del corte transversal sea superior a 1 m/m; barras; varillas y perfiles; incluso trabajados en la superficie; pero sin otra labor; de los demás plásticos).	5
3917	Tubos y accesorios de tubería de plástico	15
3920300090	Las demás láminas de polímeros de estireno.	5
392071	Las demás placas, hojas, películas de celulosa regenerada.	5
3920790000	Las demás placas, hojas, películas derivadas de la celulosa.	5
39219060	Las demás placas, hojas, películas de productos de polimerización de adición.	5
39231000	Cajas, jaulas y artículos similares de plástico para el transporte o envasado.	15
39232100	Sacos, bolsas y cucuruchos de polímeros de etileno.	15
39233010	Bombonas, botellas, frascos y artículos similares, con capacidad no superior a 2 litros.	15
3923309000	Con capacidad superior a 2 litros.. (bombonas, botellas, frascos y artículos similares).	5
39239090	Los demás (artículos para el transporte o envasado, de plástico, tapones, tapas, cápsulas y demás dispositivos de cierre de plástico).	5
39241000	Vajilla y demás artículos para el servicio de mesa o de cocina de plástico.	15
39249090	Los demás artículos de uso doméstico y artículos de higiene o de tocador de plástico.	5
401210	Neumáticos recauchutados.	5
	<i>Industrias metálicas</i>	
7308	Construcciones y partes de construcciones (por ejemplo: puentes y partes de puentes; compuertas de esclusas; torres; castilletes; pilares; columnas; cubiertas; tejados; puertas; ventanas y sus marcos; bastidores y umbrales; cortinas de cierre y balastradas); de fundición; de hierro o de acero; con excepción de las construcciones prefabricadas de la partida 9406; chapas; barras; perfiles; tubos y similares; de fundición; de hierro o de acero; preparados para la construcción.	5
730900	Depósitos; cisternas; cubas y recipientes similares para cualquier materia (con excepción de los gases comprimidos o licuados); de fundición; de hierro o de acero; de capacidad superior a 300 litros; sin dispositivos mecánicos ni térmicos; incluso con revestimiento interior o calorífugo, excepto los comprendidos en la partida 73090090.	15
7325	Las demás manufacturas moldeadas; de fundición; de hierro o de acero	15
7604	Barras y perfiles; de aluminio.	5
7608	Tubos de aluminio.	5
7610	Construcciones y partes de construcciones (por ejemplo: puentes y partes de puentes; torres; castilletes; pilares; columnas; cubiertas; tejados; puertas; ventanas y sus marcos; bastidores y umbrales; y balastradas); de aluminio; con excepción de las construcciones prefabricadas de la partida 9406; chapas; barras; perfiles; tubos y similares; de aluminio; preparados para la construcción.	15
8428399800	Los demás (transelevadores y almacenes automáticos)	5
8479500000	Robots industriales, no expresados ni comprendidos en otra parte	5
85445910	Hilos y cables para electricidad; con cabos de diámetro superior a 0,51 mm.	5
9401	Asientos (con exclusión de la partida 9402) incluso los transformables en cama y sus partes.	5

CÓDIGO DE LEGISLACIÓN NOTARIAL

§ 28 Ley de Medidas Fiscales, Administrativas y del Orden Social

P. Estadística	Descripción	Tipo
9403 excepto la 9403209900	Los demás muebles y sus partes	5
9403209900	Los demás (Estanterías metálicas).	15
9404	Somieres; artículos de cama y artículos similares (por ejemplo: colchones, cubrepiés, edredones, cojines, pufes o almohadas); con muelles o bien rellenos o guarnecidos interiormente con cualquier materia; incluidos los de caucho o plástico celulares; recubiertos o no.	15
94060031	Construcciones prefabricadas de hierro o de acero para invernaderos.	5
	<i>Alimentación y bebidas</i>	
0210111100	Jamones y trozos de jamón salados o en salmuera.	5
0210113100	Jamones y trozos de jamón secos o ahumados.	5
0210121100	Panceta y sus trozos salados o en salmuera.	5
0210121900	Panceta y sus trozos secos o ahumados.	5
0210194000	Chuleteros y trozos de chuleteros salados o en salmuera.	5
0210195100	Deshuesados (carne y despojos comestibles, salados o en salmuera, secos o ahumados)	5
0210198100	Deshuesados (carne y despojos comestibles, salados o en salmuera, secos o ahumados)	5
03054100	Salmones del Pacífico, salmones del Atlántico y salmones del Danubio (salmones ahumados)	5
0305494590	Los demás (trucha ahumada)	5
0403	Suero de mantequilla, leche y nata, cuajadas, yogur, kefir y demás leches y natas fermentadas o acidificadas, incluso concentrados, azucarados, edulcorados de otro modo o aromatizados o con fruta o cacao.	15
0406	Queso y requesón, excepto 0406902300 y 0406907800.	0
090121	Café tostado sin descafeinar.	15
0901220000	Café tostado descafeinado.	5
09019090	Sucedáneos del café que contengan café.	5
1101	Harina de trigo y de morcajo o tranquillón.	5
1507909000	Los demás (aceite de soja y sus fracciones, incluso refinado pero sin modificar químicamente).	0
1508909000	Los demás (aceite de cacahuete y sus fracciones, incluso refinado pero sin modificar químicamente).	0
1512199100	De girasol (aceites de girasol, de cartamo o de algodón, y sus fracciones, incluso refinados, pero sin modificar químicamente).	0
1514909000	Los demás (aceite de nabina, de colza o de mostaza, y sus fracciones, incluso refinados, pero sin modificar químicamente).	0
1515299000	Los demás (las demás grasas y aceites vegetales fijos, incluido el aceite de jojoba y sus fracciones, incluso refinados, pero sin modificar químicamente.)	0
1601	Embutidos y productos similares; de carne; de despojos o de sangre; preparaciones alimenticias a base de estos productos.	5
1602	Las demás preparaciones y conservas de carne; de despojos o de sangre. Excepto 1602503100 Cecina de bovino (Corned beef).	5
1604	Preparaciones y conservas de pescado, caviar y sus sucedáneos, preparados con huevas de pescado.	5
1704903000	Preparación llamada chocolate blanco.	5
1704905190	Los demás. Artículos de confitería sin cacao (incluido el chocolate blanco)	5
1704905500	Pastillas para la garganta y caramelos para la tos.	5
1704906100	Grageas, peladillas y dulces con recubrimiento similar.	5
17049071	Caramelos de azúcar cocido; incluso rellenos.	5
1704907500	Los demás caramelos.	5
1806	Chocolate y demás preparaciones alimenticias que contengan cacao; excepto la 18062095.	5
1901200090	Las demás (preparaciones a base de cereales, harina, almidón, fécula o leche, productos de pastelería.)	5
1901909196	Los demás. Extracto de malta; preparaciones alimenticias de harina, sémola, almidón, fécula o extracto de malta, que no contengan cacao o con un contenido inferior al 40% en peso calculado sobre una base totalmente desgrasada, no expresadas ni comprendidas en otra parte; preparaciones alimenticias, de productos de las partidas 0401 a 0404 que no contengan cacao o con un contenido inferior al 5% en peso calculado sobre una base totalmente desgrasada, no expresadas ni comprendidas en otra parte. (Mix para helados).	5
19019099	Las demás (extracto de malta; preparaciones alimenticias de harina, sémola, fécula o extracto de malta...) y que no estén incluidos en las partidas 1901909115 y 1901909196. Solamente gravados los productos de envase inferior a 15 kilos.	5
1902	Pastas alimenticias; incluso cocidas o rellenas (de carne u otras sustancias) o bien preparadas de otra forma; tales como espaguetis; fideos; macarrones; tallarines; lasañas; ñoquis; raviolos o canelones; cuscus; incluso preparado.	15
19041010	Productos a base de cereales obtenidos por insuflado o tostado a base de maíz.	5
1905	Productos de panadería, pastelería, o galletería, incluso con cacao, hostias, sellos vacíos del tipo de los usados para medicamentos, obleas, pastas desecadas de harina, almidón o fécula en hojas y productos similares.	5
20021090	Tomates preparados o conservados (excepto en vinagre o en ácido acético); enteros o en trozos y no pelados.	5
20029091	Los demás tomates preparados o conservados (excepto en vinagre o ácido acético); con un contenido en materia seca superior al 30% en peso; en envases inmediatos con un contenido neto superior a 1 kg.	5
2006003100	Cerezas confitadas con un contenido de azúcar superior al 13% en peso.	5
20079110	Con un contenido de azúcar superior al 30% en peso. (Compotas, jaleas y mermeladas, purés y pastas de frutos, obtenidos por cocción, incluso azucarados de otro modo).	5
20079939	Las demás (compotas, jaleas y mermeladas, purés y pastas de frutos, obtenidos por cocción, incluso azucarados de otro modo.)	5
20089961	Conservas de frutos de la pasión y guayabas.	5
20089968	Los demás (frutas u otros frutos y demás partes comestibles de plantas, preparados o conservados de otra forma, incluso azucarados, edulcorados de otro modo o con alcohol, no expresado ni comprendido en otras partidas.)	5
200911	Jugo de naranja congelado.	5
200919	Los demás jugos de naranja.	5
200940	Jugo de piña.	5
200950	Jugo de tomate.	5
200970	Jugo de manzana.	5
200980	Jugos de cualquier otra fruta o fruto, u hortaliza, incluso silvestre.	5
200990	Mezclas de jugos.	5
2101	Extractos, esencias y concentrados de café, té o yerba mate y preparaciones a base de estos productos o a base de café, té o yerba mate; achicoria tostada y demás sucedáneos del café tostado y sus extractos, esencias y concentrados.	5
2103	Preparaciones para salsas y salsas preparadas; condimentos y sazónadores; compuestos; harina de mostaza y mostaza preparada.	15
2105	Helados y productos similares incluso con cacao.	5
21069098	Las demás preparaciones alimenticias no expresadas ni comprendidas en otras partidas. Los demás. Excluidas la 2106909823, 2106909827, 2106909833, 2106909837, 2106909843 y 2106909847.	15
2201	Agua, incluida el agua mineral natural o artificial y la gasificada; sin azucarar o edulcorar de otro modo ni aromatizar, hielo y nieve.	5
2202	Agua, incluidas el agua mineral y la gasificada, con adición de azúcar u otro edulcorante o aromatizada y las demás bebidas no alcohólicas (excepto los jugos de frutas u otros frutos o de hortalizas de la partida 2009).	5
2203	Cerveza de malta.	15
2204	Vino de uvas; incluso encabezado; mosto de uva; excepto el de la partida n.º 2009	0

CÓDIGO DE LEGISLACIÓN NOTARIAL

§ 28 Ley de Medidas Fiscales, Administrativas y del Orden Social

P. Estadística	Descripción	Tipo
220840	Ron y aguardiente de caña y tafia.	15
220850	Ginebra y Gin.	15
220860	Vodka.	15
220870	Licores.	15
2309	Preparaciones del tipo de las usadas para la alimentación animal.	5
	<i>Tabaco</i>	
2402	Cigarros o puros (incluso despuntados), puritos y cigarrillos, de tabaco o de sucedáneos de tabaco.	25
	<i>Textil, cuero y calzado</i>	
4601	Trenzas y artículos similares, de materias trenzables, incluso ensamblados en bandas, materia trenzables, trenzas y artículos similares de materias trenzables, tejidos o paralelizados en forma plana, incluso terminados (por ejemplo, esterillas, estereras y cañizos).	5
4602	Artículos de cestería obtenidos directamente en su forma con materias trenzables o confeccionados con artículos de la partida 4601; manufacturas de lufa.	5
56012210	Los demás artículos de guata de fibras sintéticas o artificiales en rollos de diámetro no superior a 8 mm.	5
56012299	Los demás artículos de guata de fibras artificiales en rollos de diámetro superior a 8 mm.	5
611231	Trajes y pantalones de baño para hombres y niños de fibra sintética.	5
611241	Trajes de baño (de una o dos piezas) para mujeres o niñas de fibra sintética.	5
6213	Pañuelos de bolsillo.	5
6302	Ropa de cama; de mesa; de tocador o de cocina.	5
6303	Visillos y cortinas; guardamalletas y doseles.	5
6304	Los demás artículos de tapicería (excepto los de la partida 9404)	5
	<i>Madera y sus transformados</i>	
4418	Obras y piezas de carpintería para construcciones; incluidos los tableros celulares; los tableros para parques; la tejas y la ripia; de madera.	5
	<i>Transformado de papel</i>	
4808	Papel y cartón corrugados (incluso recubiertos por encolado), rizado («crepé»), plisado, gofrado, estampado o perforado, en bobinas o en hojas, excepto el papel de los tipos descritos en el texto de la partida 4803.	15
481810	Papel higiénico.	15
481820	Pañuelos, toallitas para desmaquillaje y toallas de papel.	15
481830	Manteles y servilletas de papel.	15
481840	Compresas y tampones higiénicos; pañales y artículos higiénicos similares.	5
4818909010	Artículos para uso quirúrgico, medico o higiénico, sin acondicionar para la venta al por menor, hechos a mano.	15
4819	Cajas; sacos; bolsos; cucuruchos y demás envases de papel; cartón; guata de celulosa o napas de fibras de celulosa; cartonajes de oficina, tienda o similares.	15
4821	Etiquetas de todas clases de papel o cartón; incluso impresas.	15
482290	Tambores, bobinas o soportes de pasta de papel, salvo los del tipo utilizado para el bobinado de hilados textiles.	5
48235910	Para máquinas de oficina y similares; en bandas o en bobinas.	15
48235990	Los demás (los demás papeles, cartones, guatas de celulosa y napas de fibras de celulosa, cortados a su tamaño, los demás artículos de pasta de papel, de papel, cartón, guata de celulosa o de napas de fibra de celulosa).	15
4823909090	Los demás (los demás papeles, cartones, guatas de celulosa y napas de fibras de celulosa, cortados a su tamaño, los demás artículos de pasta de papel, de papel, cartón, guata de celulosa o de napas de fibra de celulosa).	5
	<i>Artes gráficas y su edición</i>	
4902	Diarios y publicaciones periódicas, impresos incluso ilustrados o con publicidad.	5
4909	Tarjetas postales impresas o ilustradas; tarjetas impresas con felicitaciones o comunicaciones personales; incluso con ilustraciones; adornos o aplicaciones; o con sobre.	15
4910	Calendarios de cualquier clase impresos; incluidos los tacos de calendario	5
4911	Los demás impresos; incluidas las estampas; grabados y fotografías.	15

Tercero. Se modifica el anexo V, que queda redactado como sigue:

P. Estadística	Descripción
	<i>Agricultura, ganadería, silvicultura y pesca</i>
020311	En canales o medias canales (porcino fresco o refrigerado).
020312	Piernas, paletas y sus trozos sin deshuesar (porcino fresco o refrigerado).
020319	Las demás (porcino fresco o refrigerado).
020711	Sin trocear, frescos o refrigerados (gallo o gallina).
020713	Trozos y despojos, frescos o refrigerados (gallo o gallina).
0302696100	Doradas de mar (de las especies Dentex dentex y Pagellus Spp.) fresca o refrigerada.
0302699400	Robalos o Lubinas (Dicentrarchus Labrax) fresca o refrigerada.
04070030	Los demás (Huevos de aves de corral no destinados a incubar).
070190	Patatas frescas o refrigeradas, excepto para siembra.
0702	Tomates frescos o refrigerados.
0703	Cebollas; chalotes; ajos; puerros y demás hortalizas aliáceas; frescos o refrigerados.
0803	Bananas o plátanos, frescos o secos.
	<i>Materiales de construcción</i>
2523290000	Cementos hidráulicos, cemento portland que no sea blanco.
252390	Los demás cementos hidráulicos que no sean clinker o portland.
3816	Cementos; morteros; hormigones y preparaciones similares; refractarios; excepto los productos de la partida 3801.
3824400000	Aditivos preparados para cementos, morteros u hormigones.
3824904500	Preparaciones desincrustantes y similares.
3824907000	Preparaciones ignífugas, hidrófugas y otras utilizadas para la protección de construcciones.
6809	Manufacturas de yeso o de preparaciones a base de yeso.
7010	Bombonas, botellas, frascos, tarros, potes, envases tubulares, ampollas y demás recipientes para el transporte o envasado; de vidrio; tarros de vidrio para conservas; tapones; tapas y demás dispositivos de cierre de vidrio.
	<i>Química</i>
28043000	Nitrógeno.
28044000	Oxígeno.
28510030	Aire líquido; aunque se le hayan eliminado los gases nobles; aire comprimido.

CÓDIGO DE LEGISLACIÓN NOTARIAL

§ 28 Ley de Medidas Fiscales, Administrativas y del Orden Social

P. Estadística	Descripción
3208	Pinturas y barnices a base de polímeros sintéticos o naturales modificados; dispersos o disueltos en un medio no acuoso; disoluciones definidas en la nota 4 del capítulo.
3209	Pinturas y barnices a base de polímeros sintéticos o naturales modificados; dispersos o disueltos en un medio acuoso.
3210	Las demás pinturas y barnices; pigmentos al agua preparados del tipo de los utilizados para el acabado del cuero.
3212909000	Tintes y demás materiales colorantes en forma o envases para la venta al por menor.
3213	Colores para pintura artística; la enseñanza; la pintura de letreros; para matizar o para entretenimiento y colores similares; en pastillas; tubos; botes; frascos; cubiletes y demás envases o presentaciones similares.
3214	Masilla; cementos de resina y otros mastiques; plastes de relleno utilizados en pintura; plastes no refractarios de los tipos utilizados en albañilería.
3401	Jabón; productos y preparaciones orgánicos tensoactivos usados como jabón; en barras; panes o trozos; o en piezas troqueladas o moldeadas; aunque contengan jabón; papel; guata; fieltro y telas sin tejer; impregnados; recubiertos o revestidos de jabón o de detergentes.
3402	Agentes de superficie orgánico (excepto el jabón); preparaciones tensoactivas; preparaciones para lavar (incluidas las preparaciones auxiliares de lavado) y preparaciones de limpieza; aunque contengan jabón; excepto las de la partida 3401. Se excluyen las partidas 34021100, 34021200 y 34021300.
3406	Velas; cirios y artículos similares.
38099100	Del tipo de los utilizados en la industria textil o industrias similares (Aprestos y productos de acabado, aceleradores de tintura o de fijación de materias colorantes y demás productos y preparaciones del tipo de los utilizados en la industria textil, del papel, del cuero o industrias similares, no expresados ni comprendidos en otras partidas).
3814009090	Los demás (disolventes o diluyentes orgánicos compuestos no expresados en otras partidas, preparaciones para quitar pinturas o barnices).
3917	Tubos y accesorios de tubería de plástico.
3920300090	Las demás láminas de polímeros de estireno.
39219060	Las demás placas, hojas, películas de productos de polimerización de adición.
39231000	Cajas, jaulas y artículos similares de plástico para el transporte o envasado.
39232100	Sacos, bolsas y cucuruchos de polímeros de etileno.
39233010	Bombonas, botellas, frascos y artículos similares, con capacidad no superior a 2 litros.
39239090	Los demás (artículos para el transporte o envasado, de plástico, tapones, tapas, cápsulas y demás dispositivos de cierre de plástico).
39241000	Vajillas y demás artículos para el servicio de mesa o de cocina de plástico.
401210	Neumáticos recauchutados.
	<i>Industrias metálicas</i>
730900	Depósitos; cisternas; cubas y recipientes similares para cualquier materia (con excepción de los gases comprimidos o licuados); de fundición; de hierro o de acero; de capacidad superior a 300 litros; sin dispositivos mecánicos ni térmicos; incluso con revestimiento interior o calorífugo, excepto los comprendidos en la partida 73090090.
7325	Las demás manufacturas moldeadas; de fundición; de hierro o de acero.
7604	Barras y perfiles; de aluminio.
7608	Tubos de aluminio.
7610	Construcciones y partes de construcciones (por ejemplo: puentes y partes de puentes; torres; castilletes; pilares; columnas; cubiertas; tejados; puertas; ventanas y sus marcos; bastidores y umbrales; y balaustradas); de aluminio; con excepción de las construcciones prefabricadas de la partida 9406; chapas; barras; perfiles; tubos y similares; de aluminio; preparados para la construcción.
8428399800	Los demás (transelevadores y almacenes automáticos).
8479500000	Robots industriales, no expresados ni comprendidos en otra parte.
9403209900	Los demás (Estanterías metálicas).
9404	Somieres; artículos de cama y artículos similares (por ejemplo: colchones, cubrepiés, edredones, cojines, pufes o almohadas); con muelles o bien rellenos o guarnecidos interiormente con cualquier materia; incluidos los de caucho o plásticos celulares; recubiertos o no.
	<i>Alimentación y bebidas</i>
0210111100	Jamones y trozos de jamón salados o en salmuera.
0210113100	Jamones y trozos de jamón secos o ahumados.
0210121900	Panceta y sus trozos secos o ahumados.
0210194000	Chuleteros y trozos de chuleteros salados o en salmuera.
0210198100	Deshuesados (Carne y despojos comestibles, salados o en salmuera, secos o ahumados).
03054100	Salmones del Pacífico, salmones del Atlántico y salmones del Danubio (salmones ahumados).
0403	Suero de mantequilla, leche y nata, cuajadas, yogur, kefir y demás leches y natas fermentadas o acidificadas incluso concentrados, azucarados, edulcorados de otro modo o aromatizados o con fruta o cacao.
0406	Queso y requesón, excepto 0406902300 y 0406907800.
090121	Café tostado sin descafeinar.
0901220000	Café tostado descafeinado.
1101	Harina de trigo y de morcajo o tranquillón.
1507909000	Los demás (aceite de soja y sus fracciones, incluso refinado pero sin modificar químicamente).
1508909000	Los demás (aceite de cacahuete y sus fracciones, incluso refinado pero sin modificar químicamente).
1512199100	De girasol (aceites de girasol, de cartamo o de algodón, y sus fracciones, incluso refinados, pero sin modificar químicamente).
1514909000	Los demás (aceite de nabina, de colza o de mostaza, y sus fracciones, incluso refinados, pero sin modificar químicamente).
1515299000	Los demás (las demás grasas y aceites vegetales fijos, incluido el aceite de jojoba y sus fracciones, incluso refinados, pero sin modificar químicamente).
1601	Embutidos y productos similares; de carne; de despojos o de sangre; preparaciones alimenticias a base de estos productos.
1602	Las demás preparaciones y conservas de carne; de despojos o de sangre. Excepto 1602503100
1704903000	Preparación llamada chocolate blanco.
1704905190	Los demás. Artículos de confitería sin cacao (incluido el chocolate blanco).
1704905500	Pastillas para la garganta y caramelos para la tos.
17049071	Caramelos de azúcar cocido; incluso rellenos.
1704907500	Los demás caramelos.
1806	Chocolate y demás preparaciones alimenticias que contengan cacao; excepto la 18062095.
1901200090	Los demás (preparaciones a base de cereales, harina, almidón, fécula o leche, productos de pastelería).
1901909196	Los demás. Extracto de malta; preparaciones alimenticias de harina, sémola, almidón, fécula o extracto de malta, que no contengan cacao o con un contenido inferior al 40% en peso calculado sobre una base totalmente desgrasada, no expresadas ni comprendidas en otra parte; preparaciones alimenticias, de productos de las partidas 0401 a 0404 que no contengan cacao o con un contenido inferior al 5% en peso calculado sobre una base totalmente desgrasada, no expresadas ni comprendidas en otra parte (mix para helados).
19019099	Las demás (extracto de malta; preparaciones alimenticias de harina, sémola, fécula o extracto de malta...) y que no estén incluidos en las partidas 1901909115 y 1901909196. Solamente gravados los productos de envase inferior a 15 kilos.
1902	Pastas alimenticias; incluso cocidas o rellenas (de carne u otras sustancias) o bien preparadas de otra forma; tales como espaguetis; fideos; macarrones; tallarines; lasañas; ñoquis; ravioles o canelones; cuscus; incluso preparados.
19041010	Productos a base de cereales obtenidos por insuflado o tostado a base de maíz.
1905	Productos de panadería, pastelería, o galletería, incluso con cacao, hostias, sellos vacíos del tipo de los usados para medicamentos, obleas, pastas desecadas de harina, almidón o fécula en hojas y productos similares.
2006003100	Cerezas confitadas con un contenido en azúcar superior al 13% en peso.

P. Estadística	Descripción
20079110	Con un contenido de azúcar superior al 30% en peso (compotas, jaleas y mermeladas, purés y pastas de frutos, obtenidos por cocción, incluso azucarados de otro modo).
20079939	Las demás (Compotas, jaleas y mermeladas, purés y pastas de frutos, obtenidos por cocción, incluso azucarados de otro modo).
20089961	Conservas de frutos de la pasión y guayaba.
20089968	Los demás (frutas u otros frutos y demás partes comestibles de plantas, preparados o conservados de otra forma, incluso azucarados, edulcorados de otro modo o con alcohol, no expresado ni comprendido en otras partidas).
200911	Jugo de naranja congelado.
200919	Los demás jugos de naranja.
200940	Jugo de piña.
200950	Jugo de tomate.
200970	Jugo de manzana.
200980	Jugos de cualquier otra fruta o fruto, u hortaliza, incluso silvestre.
200990	Mezclas de jugos.
2103	Preparaciones para salsas y salsas preparadas; condimentos y sazónadores; compuestos; harina de mostaza y mostaza preparada.
2105	Helados y productos similares incluso con cacao.
21069098	Las demás preparaciones alimenticias no expresadas ni comprendidas en otras partidas. Los demás. Excluidas la 2106909823, 2106909827, 2106909833, 2106909837, 2106909843 y 2106909847.
2201	Agua, incluida el agua mineral natural o artificial y la gasificada; sin azucarar o edulcorar de otro modo ni aromatizar, hielo y nieve.
2202	Agua, incluidas el agua mineral y la gasificada, con adición de azúcar u otro edulcorante o aromatizada y las demás bebidas no alcohólicas (excepto los jugos de frutas u otros frutos o de hortalizas de la partida 2009).
2203	Cerveza de malta.
2204	Vino de uvas; incluso encabezado; mosto de uva; excepto el de la partida n.º 2009.
220840	Ron y aguardiente de caña y tafia.
2309	Preparaciones del tipo de las usadas para la alimentación animal.
	<i>Tabaco</i>
2402	Cigarros o puros (incluso despuntados), puritos y cigarrillos, de tabaco o de sucedáneos de tabaco.
	<i>Textil, cuero y calzado</i>
611231	Trajes y pantalones de baño para hombres y niños de fibra sintética.
611241	Trajes de baño (de una o dos piezas) para mujeres o niñas de fibra sintética.
6302	Ropa de cama; de mesa; de tocador o de cocina.
	<i>Transformado de papel</i>
4808	Papel y cartón corrugados (incluso recubiertos por encolado), rizado («crepé»), plisado, gofrado, estampado o perforado, en bobinas o en hojas, excepto el papel de los tipos descritos en el texto de la partida 4803.
481810	Papel higiénico.
481820	Pañuelos, toallitas para desmaquillaje y toallas de papel.
481830	Manteles y servilletas de papel.
4818909010	Artículos para uso quirúrgico, médico o higiénico, sin acondicionar para la venta al por menor, hechos a mano.
4819	Cajas; sacos; bolsas; cucuruchos y demás envases de papel; cartón; guata de celulosa o napas de fibras de celulosa; cartónajes de oficina, tienda o similares.
4821	Etiquetas de toda clase de papel o cartón; incluso impresas.
482290	Tambores, bobinas o soportes de pasta de papel, salvo los del tipo utilizado para el bobinado de hilados textiles.
48235910	Para máquinas de oficina y similares; en bandas o en bobinas.
48235990	Los demás (los demás papeles, cartones, guatas de celulosa y napas de fibras de celulosa, cortados a su tamaño, los demás artículos de pasta de papel, de papel, cartón, guata de celulosa o de napas de fibra de celulosa).
4823909090	Los demás (los demás papeles, cartones, guatas de celulosa y napas de fibras de celulosa, cortados a su tamaño, los demás artículos de pasta de papel, de papel, cartón, guata de celulosa o de napas de fibra de celulosa).
	<i>Artes gráficas y su edición</i>
4909	Tarjetas postales impresas o ilustradas; tarjetas impresas con felicitaciones o comunicaciones personales; incluso con ilustraciones; adornos o aplicaciones; o con sobre.
4910	Calendarios de cualquier clase impresos; incluidos los tacos de calendario.
4911	Los demás impresos; incluidas las estampas; grabados y fotografías.

Artículo 12. Otras modificaciones.

Con efectos desde el 1 de enero de 2002, se modifica la Ley 20/1991, de 7 de junio, de modificación de los aspectos fiscales del Régimen Económico Fiscal de Canarias, en los términos que a continuación se señalan:

Uno. La disposición adicional sexta queda redactada de la siguiente forma:

«Sexta. Los beneficios fiscales establecidos con anterioridad a la vigencia de la presente Ley no producirán efectos en relación con el Impuesto General Indirecto Canario y con el Arbitrio sobre Importaciones y Entregas de Mercancías en las Islas Canarias.»

Dos. La disposición adicional décima queda redactada como sigue:

«Décima. Uno. El Gobierno, previo informe de la Comunidad Autónoma canaria, y sin perjuicio de lo establecido en el apartado siguiente, dictará las disposiciones necesarias para el desarrollo y aplicación de la presente Ley.

Dos. La Comunidad Autónoma de Canarias, de conformidad con lo establecido en el artículo 32 del Estatuto de Autonomía de Canarias, regulará normativamente los aspectos relativos a la gestión, liquidación, recaudación e inspección del Impuesto General Indirecto Canario y del Arbitrio sobre Importaciones y Entregas de

Mercancías en las Islas Canarias, así como los relativos a la revisión de los actos dictados en aplicación de los mismos.

Tres. Corresponde a los órganos competentes de la Comunidad Autónoma de Canarias la competencia para contestar las consultas Tributarias relativas al Impuesto General Indirecto Canario y con el Arbitrio sobre Importaciones y Entregas de Mercancías en las Islas Canarias formuladas al amparo del artículo 107 de la Ley General Tributaria, si bien en aquellas cuya contestación afecte o tenga trascendencia en otros impuestos, así como, en todo caso, en las relativas a la localización del hecho imponible, será necesario informe previo del Ministerio de Hacienda.»

Sección 5.^a Impuesto sobre la producción, los servicios y la importación en las ciudades de Ceuta y Melilla

Artículo 13. *Modificación de la Ley 8/1991, de 25 de marzo, por la que se crea el Impuesto sobre la producción, los servicios y la importación en las ciudades de Ceuta y Melilla.*

Con efectos desde 1 de enero del año 2002, se modifica la letra c) del artículo 3.º de la Ley 8/1991, de 25 de marzo, del Impuesto sobre la producción, los servicios y la importación en las ciudades de Ceuta y Melilla, que quedará redactada de la siguiente forma:

«c) Las entregas de bienes inmuebles que radiquen en el ámbito territorial de las Ciudades de Ceuta y Melilla, realizadas por empresarios o profesionales que actúen en el ejercicio de sus actividades.

A los efectos de este Impuesto, se considerarán entregas de bienes inmuebles la construcción, ejecución de obras inmobiliarias y transmisión de dichos bienes.

En ningún caso, los actos del tráfico inmobiliario tributarán a la vez por este Impuesto y el que grava las transmisiones patrimoniales onerosas, aplicándose, a efectos de su incompatibilidad, las normas de la legislación común.»

CAPÍTULO III

Tasas

Artículo 14. *Modificación del artículo 73 de la Ley 11/1998, de 24 de abril, General de Telecomunicaciones.*

Uno. Con efectos desde 1 de enero del año 2002, se introducen las siguientes modificaciones en la Ley 11/1998 de 24 de abril, General de Telecomunicaciones.

El apartado 2 del artículo 73 quedará redactado de la siguiente forma:

«2. El importe a satisfacer en concepto de esta tasa será el resultado de dividir por el tipo de conversión contemplado en la Ley 46/1998, de 17 de diciembre, de Introducción del Euro, el resultado de multiplicar la cantidad de unidades de reserva radioeléctrica del dominio público reservado, por el valor que se asigne a la unidad. En los territorios insulares, la superficie a aplicar para el cálculo de las unidades radioeléctricas que se utilicen para la determinación de la tasa correspondiente se calculará excluyendo la cobertura no solicitada que se extienda sobre la zona marítima. A los efectos de lo dispuesto en este apartado, se entiende por unidad de reserva radioeléctrica un patrón convencional de medida, referido a la ocupación potencial o real, durante el periodo de un año, de un ancho de banda de un kilohercio sobre un territorio de un kilómetro cuadrado.»

Dos. El apartado 5 del artículo 73 de la Ley 11/1998, de 24 de abril, General de Telecomunicaciones quedará redactado en los siguientes términos:

«5. El pago de la tasa deberá realizarse tanto por los titulares de estaciones radioeléctricas emisoras como por los titulares de las meramente receptoras que precisen de reserva radioeléctrica. Las estaciones meramente receptoras que no dispongan de reserva radioeléctrica estarán excluidas del pago de la tasa. Asimismo, no estarán sujetos al pago los enlaces descendentes de radiodifusión por satélite,

§ 28 Ley de Medidas Fiscales, Administrativas y del Orden Social

tanto sonora como de televisión. El importe de la exacción será ingresado en el Tesoro Público.»

Tres. Los apartados 10 y 11 de la disposición adicional sexta de la Ley 11/1998, de 24 de abril, General de Telecomunicaciones quedan redactados en los siguientes términos:

«10. Tasa por asignación del recurso limitado de nombres de dominio y direcciones de Internet.

El hecho imponible de la tasa por asignación de nombres de dominio y direcciones de Internet estará constituido por la realización por la Entidad Pública Empresarial Red.es, de las actividades necesarias para la asignación y renovación de nombres de dominio y direcciones de Internet bajo el código de país correspondiente a España (.es).

Serán sujetos pasivos de la tasa los solicitantes de la asignación o renovación de los nombres y direcciones de Internet.

La cuantía de la tasa será única por cada nombre o dirección cuya asignación o renovación se solicite. En ningún caso se procederá a la asignación o a la renovación del nombre o dirección sin que se haya efectuado previamente el pago de la tasa.

La cuantía por asignación anual inicial será de 108,18 euros.

La cuantía de la tasa por renovación anual en los años sucesivos será, en todos los casos, de 72,12 euros.

La cuantía de la tasa podrá ser modificada por la Ley de Presupuestos Generales del Estado.

La tasa se devengará en la fecha en que se proceda, en los términos que se establezcan reglamentariamente, a la admisión de la solicitud de asignación o de renovación de los nombres o direcciones de Internet, que no se tramitará sin que se haya efectuado el pago correspondiente.

La exacción de la tasa se producirá a partir de la atribución de su gestión a la entidad pública empresarial Red.es y de la determinación del procedimiento para su liquidación y pago.

Los modelos de declaración, plazos y formas de pago de la tasa se aprobarán mediante Resolución de la Entidad Pública Empresarial Red.es.

No obstante lo dispuesto en los párrafos anteriores de este apartado, en los supuestos de carácter excepcional en que así esté previsto en el Plan Nacional de Nombres de Dominio y en los términos que en el mismo se fijen, con base en el especial valor de mercado del uso de determinados nombres y direcciones, la cuantía fija por asignación anual inicial podrá sustituirse por la que resulte de un procedimiento de licitación en el que se fijará un valor inicial de referencia estimado. Si el valor de adjudicación de la licitación resultase superior a dicho valor de referencia, aquél constituirá el importe de la tasa. En los supuestos en que se siga este procedimiento de licitación, el Ministerio de Ciencia y Tecnología requerirá, con carácter previo a su convocatoria, a la autoridad competente para el Registro de Nombres de Dominio para que suspenda el otorgamiento de los nombres y direcciones que considere afectados por su especial valor económico. A continuación, se procederá a aprobar el correspondiente pliego de bases que establecerá, tomando en consideración lo previsto en el Plan Nacional de Nombres de Dominio, los requisitos, condiciones y régimen aplicable a la licitación.

El importe de los ingresos obtenidos por esta tasa se destinará a financiar los gastos de la entidad pública empresarial Red.es por las actividades realizadas en el cumplimiento de las funciones asignadas a la misma en las letras a), b), c) y d) del apartado cuarto de esta disposición, ingresándose, en su caso, el excedente en el Tesoro Público, de acuerdo con la proporción y cuantía que se determine mediante resolución conjunta de las Secretarías de Estado de Presupuestos y Gastos y de Telecomunicaciones y para la Sociedad de la Información, a propuesta de esta última.

11. Los ingresos generados por la prestación de la actividad de asignación y renovación de nombres de dominio y direcciones de Internet con anterioridad a la exacción efectiva de la tasa por asignación del recurso limitado de nombres y

direcciones desde la entrada en vigor de la resolución de la Secretaría General de Comunicaciones de 10 de febrero de 2000 («Boletín Oficial del Estado» de 8 de marzo), por la que se designa al ente público de la Red Técnica Española de Televisión como autoridad competente para la gestión del Registro de los nombres de dominio de Internet bajo el código de país correspondiente a España, dictada en virtud del artículo 27.13 del Reglamento por el que se desarrolla el Título II de la Ley General de Telecomunicaciones, aprobado mediante Real Decreto 1651/1998, de 24 de julio, se aplicarán a la financiación de los gastos generados como consecuencia de la citada actividad durante el período previo a la efectiva exacción de la tasa. En el caso de que los mencionados ingresos excedieran de dichos gastos, deberán ingresarse en el Tesoro Público.»

Artículo 15. *Modificación de la Ley 16/1979, de 2 de octubre, sobre Tasas de la Jefatura Central de Tráfico.*

Con efectos a partir del 1 de enero del año 2002, se introducen las siguientes modificaciones en la Ley 16/1979, de 2 de octubre, sobre tasas de la Jefatura Central de Tráfico.

Uno. Se suprime el apartado e) del artículo 5.1 de la Ley 16/1979, de 2 de octubre, sobre Tasas de la Jefatura Central de Tráfico.

Dos. Se modifica el apartado 2 del artículo 5, que quedará redactado de la siguiente forma:

«2. Aquellos que por razón de sus aptitudes psicofísicas vengan obligados a solicitar la prórroga de vigencia de un permiso u otra autorización administrativa para conducir de que sean titulares con frecuencia mayor a la que normalmente les correspondería tendrán derecho a una bonificación del 80 por 100 de la cuantía de la tasa cuando la prórroga se produzca por períodos iguales o inferiores a un año, reduciéndose la bonificación en 20 puntos porcentuales por cada año adicional. La tasa se abonará en su totalidad a partir de períodos de vigencia superiores a cuatro años. Una vez calculado el importe reducido, se le aplicará el redondeo de cantidades aprobado con carácter general para las tasas de la Jefatura Central de Tráfico con el fin de obtener la cuantía a exigir.»

Tres. Se modifican el texto de la tasa 3 y las tarifas de las tasas 3.1 y 3.2, incluidas en el Grupo I. Permisos de Circulación, del artículo 6, quedando fijadas en las siguientes cuantías:

«3. Tramitación de solicitud de autorizaciones complementarias de circulación y sus modificaciones previstas en el artículo 14 del Reglamento General de Vehículos.

1. Tramitación de solicitud de la autorización: 30,00 euros.

2. Tramitación de solicitud de modificación de la autorización: 6,00 euros.»

Cuatro. Se modifica el artículo 11, que quedará redactado de la siguiente forma:

«Artículo 11. *Recaudación.*

El pago de las tasas se efectuará en metálico o por cualquier otro medio de pago admitido por la normativa aplicable a ingresos públicos.

El ingreso de lo recaudado se efectuará en la cuenta intervenida del organismo, abierta en el Banco de España o en cualquier otra entidad de crédito, en los términos previstos en el artículo 118 del texto refundido de la Ley General Presupuestaria, y previa autorización de la Dirección General del Tesoro Público y Política Financiera.

Cuando para el cobro sea preciso utilizar el procedimiento de apremio, éste se ajustará a lo establecido en el Reglamento General de Recaudación.»

Cinco. Se añade un nuevo artículo 15, que quedará redactado de la siguiente forma:

«Artículo 15. Modificación de las cuantías de las tasas:

1. Sólo podrán modificarse, mediante Ley, el número e identidad de los elementos y criterios de cuantificación sobre la base de los cuales se determinan las cuotas y tipos exigibles.

2. A los efectos de lo previsto en el apartado anterior, se consideran elementos y criterios de cuantificación del importe exigible los determinados en el artículo 6 de la presente Ley.

3. La modificación de las cuantías fijas resultantes de la aplicación de los elementos y criterios a que se refieren los apartados anteriores podrá efectuarse mediante Orden ministerial.

4. Las Órdenes ministeriales que, de conformidad con lo establecido en el anterior apartado de este artículo, modifiquen las cuantías fijas de la tasa, deberán ir acompañadas de una Memoria económico-financiera sobre el coste o valor del recurso o actividad de que se trate y sobre la justificación de la cuantía de la tasa propuesta, la cual deberá ajustarse al principio de equivalencia establecido en el artículo 7 de la Ley 8/1989, de 13 de abril.

La falta de este requisito determinará la nulidad de pleno derecho de la disposición.»

Artículo 16. Tasas por la prestación de servicios de control metrológico.**(Derogado)****Artículo 17. Tasa por actuaciones de los Registros de buques y Empresas navieras.**

Se da nueva redacción a la disposición adicional decimosexta de la Ley 27/1992, de 24 de noviembre, de Puertos del Estado y de la Marina Mercante, quedando redactada de la siguiente manera:

«1. Las actuaciones de los Registros de buques y Empresas navieras regulados en el artículo 75 y en la disposición adicional decimoquinta de la presente Ley darán lugar a la percepción de las siguientes tasas:

- a) Tasa de inscripción.
- b) Tasa de baja.
- c) Tasa de actuaciones administrativas intermedias.

Estas tasas se regirán por la presente Ley y por las demás fuentes normativas que para las tasas se establecen en el artículo 9 de la Ley 8/1989, de 13 de abril, de Tasas y Precios Públicos.

2. Constituye el hecho imponible de las tasas a que se refiere el apartado anterior, respectivamente, la inscripción, la baja y las actuaciones intermedias, a instancia de parte, de cada buque matriculado en los Registros.

3. El devengo de la tasa se producirá:

- a) En el caso de las tasas de inscripción o baja, cuando se practiquen los correspondientes asientos en los Registros.
- b) En el caso de actuaciones administrativas intermedias, en el momento de la solicitud del servicio.

4. Serán sujetos pasivos todas las personas físicas o jurídicas que soliciten la prestación de servicios que constituyen el hecho imponible.

5. Las cuantías exigibles serán las siguientes:

- a) Tasa de inscripción: 0,15 euros por unidad de arqueo, con un mínimo de 15,03 euros.
- b) Tasa de baja: 0,15 euros por unidad de arqueo, con un mínimo de 15,03 euros.
- c) Tasa de actuaciones administrativas intermedias:

Tarifa primera. Actuación administrativa a instancia de parte que conlleve anotación en hoja de asiento: 15 euros.

§ 28 Ley de Medidas Fiscales, Administrativas y del Orden Social

Tarifa segunda. Certificaciones a instancia de parte. Copia de hojas de asiento, por cada una: 6 euros.

Tarifa tercera. Copia simple del contenido de los expedientes: 15 euros.

6. El pago de la tasa se realizará en efectivo, en entidad de depósito autorizada por el Ministerio de Economía, y le será aplicable lo dispuesto en el Reglamento General de Recaudación de 20 de diciembre de 1990.

7. La tasa será objeto de autoliquidación por el sujeto pasivo.

8. La gestión de la tasa se llevará a cabo por la Dirección General de la Marina Mercante, dependiente del Ministerio de Fomento.»

Artículo 18. *Tasa por Expedición de Títulos Profesionales Marítimos y de Recreo.*

Se modifica el apartado seis del artículo 17 de la Ley 66/1997, de 30 de diciembre, de Medidas fiscales, administrativas y del orden social, quedando redactado de la siguiente manera:

«Seis. El pago de la tasa se realizará en efectivo, en entidad de depósito autorizada por el Ministerio de Hacienda, y le será aplicable lo dispuesto en el Reglamento General de Recaudación aprobado por Real Decreto 1684/1990, de 20 de diciembre.»

Artículo 19. *Modificación de la Ley 34/1998, de 7 de octubre, del Sector de Hidrocarburos.*

Uno. La disposición adicional duodécima de la Ley 34/1998, de 7 de octubre, del Sector de Hidrocarburos queda redactada de la siguiente manera:

«Disposición adicional duodécima. *Financiación de la Comisión Nacional de Energía.*

1. La Comisión Nacional de Energía asumirá las obligaciones y la gestión de aquellos expedientes que estuvieran pendientes en la Comisión Nacional del Sistema Eléctrico a que se refiere la Ley 54/1997, de 27 de noviembre, del sector eléctrico, así como la retribución que corresponde, de acuerdo con la citada Ley, a dicha Comisión.

2. A los efectos previstos en la presente Ley, la financiación de la Comisión Nacional de Energía se integrará, entre otros conceptos, por las siguientes tasas:

Primero. Tasa aplicable a la prestación de servicios y realización de actividades por la Comisión Nacional de Energía en relación con el sector de hidrocarburos líquidos.

a) Hecho imponible.

Constituye el hecho imponible de la tasa la prestación de servicios y realización de actividades por la Comisión Nacional de Energía en relación con el sector de los hidrocarburos líquidos, de conformidad con lo establecido en la disposición adicional undécima de la presente Ley y disposiciones de desarrollo de la misma.

b) Base imponible.

La base imponible de la tasa viene constituida por las ventas anuales de gasolinas, gasóleos, querosenos, fuelóleos y gases licuados del petróleo a granel y envasado expresadas en toneladas métricas (Tm.), cuya entrega se haya realizado en territorio nacional. A estos efectos, no tendrán la consideración de ventas las realizadas entre operadores, ni las ventas realizadas por los operadores a los que se refiere el artículo 45 de la presente Ley a distribuidores de gases licuados del petróleo por canalización a consumidores finales.

Las ventas a que se refiere el párrafo anterior se calcularán anualmente, con base en las realizadas en el año natural anterior y se aplicarán a partir del 1 de enero. Mediante Resolución de la Dirección General de Política Energética y Minas del Ministerio de Economía se determinarán las ventas anuales que corresponden a

§ 28 Ley de Medidas Fiscales, Administrativas y del Orden Social

cada operador y que servirán de base para el cálculo de la cuota tributaria a ingresar en la Comisión Nacional de Energía.

En tanto en cuanto no se dicte la Resolución a que se refiere el párrafo anterior, la Comisión Nacional de Energía efectuará la liquidación prevista en la letra f) de este número conforme a las ventas anuales establecidas para el ejercicio inmediatamente anterior.

Una vez dictada la Resolución por la Dirección General de Política Energética y Minas del Ministerio de Economía, la Comisión Nacional de Energía efectuará las regularizaciones que, en su caso, procedan, de acuerdo con la determinación de ventas que la misma hubiese establecido.

c) Devengo de la tasa.

La tasa se devengará el día último de cada mes natural.

d) Sujetos pasivos.

Los sujetos pasivos de la tasa son los operadores al por mayor a que se refieren los artículos 42 y 45 de la presente Ley.

e) Tipo de gravamen y cuota.

El tipo por el que se multiplicará la base imponible para determinar la cuota tributaria a ingresar en la Comisión Nacional de Energía es de 0,140817 euros/Tm.

f) Normas de gestión

La tasa será objeto de liquidación mensual por la Comisión Nacional de Energía, ascendiendo el importe de cada liquidación practicada a la doceava parte de la cuota tributaria definida en la letra e) anterior.

El ingreso de la tasa liquidada y notificada por la Comisión Nacional de Energía se realizará por los sujetos pasivos definidos en la letra d) anterior en los plazos fijados en el artículo 20.2 del Reglamento General de Recaudación.

Segundo. Tasa aplicable a la prestación de servicios y realización de actividades por la Comisión Nacional de Energía en relación con el sector eléctrico.

a) Hecho imponible.

Constituye el hecho imponible de la tasa la prestación de servicios y realización de actividades por la Comisión Nacional de Energía en relación con el sector eléctrico, de conformidad con lo establecido en la disposición adicional undécima de la presente Ley, normativa sectorial correspondiente, y disposiciones de desarrollo de las mismas.

b) Exenciones y bonificaciones.

En materia de exenciones y bonificaciones se estará a lo establecido en la Disposición Adicional Única del Real Decreto 2017/1997, de 26 de diciembre, por la que se determina el régimen de exenciones y coeficientes reductores aplicable a las cuotas a que se refiere el artículo 5 del citado Real Decreto, modificada por la disposición adicional primera del Real Decreto 3490/2000, de 29 de diciembre.

Asimismo, resultará de aplicación lo dispuesto en la disposición transitoria sexta del Real Decreto 2017/1997, de 26 de diciembre, por el que se organiza y regula el procedimiento de liquidación de los costes de transporte, distribución y comercialización a tarifa y de los costes de diversificación y seguridad de abastecimiento.

c) Base imponible.

La base imponible de la tasa viene constituida por la facturación total derivada de la aplicación de las tarifas eléctricas y peajes a que se refieren los artículos 17 y 18 de la Ley 54/1997, de 27 de noviembre, del Sector Eléctrico.

d) Devengo de la tasa.

La tasa se devengará el día último de cada mes natural.

§ 28 Ley de Medidas Fiscales, Administrativas y del Orden Social

e) Sujetos pasivos.

Los sujetos pasivos de la tasa son las empresas que desarrollan las actividades de transporte y distribución, en los términos previstos en la Ley 54/1997, de 27 de noviembre, del Sector Eléctrico.

f) Tipos de gravamen y cuota.

En el caso de las tarifas eléctricas a que se refiere el artículo 17 de la Ley 54/1997, de 27 de noviembre, del Sector Eléctrico, el tipo por el que se multiplicará la base imponible para determinar la cuota tributaria a ingresar en la Comisión Nacional de Energía es de 0,069 por 100.

En el caso de los peajes a que se refiere el artículo 18 de la Ley 54/1997, de 27 de noviembre, del Sector Eléctrico, el tipo por el que se multiplicará la base imponible para determinar la cuota tributaria a ingresar en la Comisión Nacional de Energía es de 0,201 por 100.

g) Normas de gestión.

La tasa será objeto de autoliquidación mensual por los sujetos pasivos definidos en la letra e) anterior. El sujeto pasivo cumplimentará el correspondiente impreso de declaración-liquidación, según los modelos que apruebe mediante Resolución la Comisión Nacional de Energía.

A los efectos previstos en el párrafo anterior, antes del día 25 de cada mes, los sujetos pasivos deberán presentar a la Comisión Nacional de Energía declaración-liquidación sobre la facturación total correspondiente al mes anterior, con desglose de periodos y facturas.

El ingreso de las tasas correspondientes a la facturación del penúltimo mes anterior se realizará antes del día 10 de cada mes o, en su caso, del día hábil inmediatamente posterior.

h) Integración de la tasa en la estructura de tarifas eléctricas y peajes prevista en la Ley 54/1997, de 27 de noviembre.

La tasa por prestación de servicios y realización de actividades en el sector eléctrico tiene la consideración de coste permanente del sistema, en los términos previstos en el artículo 16.5 de la Ley 54/1997, de 27 de noviembre, del Sector Eléctrico, integrándose a todos los efectos en la estructura de tarifas eléctricas y peajes establecida por la citada Ley y disposiciones de desarrollo de la misma.

Tercero. Tasa aplicable a la prestación de servicios y realización de actividades por la Comisión Nacional de Energía en relación con el sector de hidrocarburos gaseosos.

a) Hecho imponible.

Constituye el hecho imponible de la tasa la prestación de servicios y realización de actividades por la Comisión Nacional de Energía en el sector de los hidrocarburos gaseosos, de conformidad con lo establecido en la disposición adicional undécima de la presente Ley y disposiciones de desarrollo de la misma.

b) Base imponible.

La base imponible de la tasa viene constituida por la facturación total derivada de la aplicación de las tarifas de combustibles gaseosos, peajes y cánones a que se refieren los artículos 93 y 94 de la presente Ley.

c) Devengo.

La tasa se devengará el día último de cada mes natural.

d) Sujetos pasivos.

Los sujetos pasivos de la tasa son las empresas que realicen las actividades de regasificación, almacenamiento estratégico, transporte y distribución, en los términos previstos en la presente Ley.

§ 28 Ley de Medidas Fiscales, Administrativas y del Orden Social

e) Tipos de gravamen y cuota.

En el caso de las tarifas de combustibles gaseosos a que se refiere el artículo 93 de la presente Ley, el tipo por el que se multiplicará la base imponible para determinar la cuota tributaria a ingresar en la Comisión Nacional de Energía es de 0,061 por 100.

En el caso de los peajes y cánones a que se refiere el artículo 94 de la presente Ley, el tipo por el que se multiplicará la base imponible para determinar la cuota tributaria a ingresar en la Comisión Nacional de Energía es de 0,166 por 100.

f) Normas de gestión.

La tasa será objeto de autoliquidación mensual por los sujetos pasivos definidos en la letra d) anterior. El sujeto pasivo cumplimentará el correspondiente impreso de declaración-liquidación, según los modelos que apruebe mediante Resolución la Comisión Nacional de Energía.

A los efectos previstos en el párrafo anterior, antes del día 25 de cada mes, los sujetos pasivos deberán presentar a la Comisión Nacional de Energía declaración-liquidación sobre la facturación total correspondiente al mes anterior, con desglose de períodos y facturas.

El plazo para el ingreso de las tasas correspondientes a la facturación de cada mes, será, como máximo, el día 10, o el siguiente día hábil, del mes siguiente al siguiente a aquél a que se refiera el período de facturación liquidado.

g) Integración de la tasa en la estructura de tarifas de combustibles gaseosos, peajes y cánones prevista en la presente Ley.

La tasa por prestación de servicios y realización de actividades en el sector de hidrocarburos gaseosos tiene la consideración de coste permanente del sistema gasista, integrándose a todos los efectos en la estructura de tarifas de combustibles gaseosos, peajes y cánones establecida por la presente Ley y disposiciones de desarrollo de la misma.

Cuarto. La gestión y recaudación en período voluntario de las tasas definidas en la presente disposición corresponderá a la Comisión Nacional de Energía, en los términos previstos en la Ley 230/1963, de 28 de diciembre, General Tributaria y demás normativa de aplicación.

La competencia para acordar el aplazamiento y fraccionamiento de pago en período voluntario de las tasas definidas en la presente disposición, corresponderá, asimismo, a la Comisión Nacional de Energía, según lo previsto en el artículo 50 del Reglamento General de Recaudación, aprobado por Real Decreto 1684/1990, de 20 de diciembre.

La recaudación en vía ejecutiva será competencia de los órganos de recaudación de la Hacienda Pública, de acuerdo con lo previsto en la normativa tributaria.

Quinto. En lo no previsto en los apartados anteriores será de aplicación lo establecido en la Ley 230/1963, de 28 de diciembre, General Tributaria, en la Ley 8/1989, de 13 de abril, de Tasas y Precios Públicos y normas de desarrollo de las mismas.»

Dos. Se añade una nueva disposición transitoria a la Ley 34/1998, de 7 de octubre, del Sector de Hidrocarburos.

«Disposición transitoria decimoséptima. *Régimen transitorio de los ingresos de la Comisión Nacional de Energía.*

1. En tanto no se determine para el ejercicio 2002 la base imponible referida en la letra b), primero, del apartado 2 de la disposición adicional duodécima de la presente Ley, seguirán siendo de aplicación las ventas medias mensuales de gasolinas, gasóleos, querosenos y fuelóleos establecidas mediante Resoluciones de la Dirección General de Política Energética y Minas del Ministerio de Economía de 8 de marzo de 2001.

§ 28 Ley de Medidas Fiscales, Administrativas y del Orden Social

Una vez dictada la correspondiente Resolución por la Dirección General de Política Energética y Minas del Ministerio de Economía, la Comisión Nacional de Energía efectuará las regularizaciones que, en su caso, procedan, de acuerdo con la determinación de ventas que la misma hubiese establecido.

2. En tanto no se aprueben por la Comisión Nacional de Energía los impresos de declaración-liquidación a que se refieren los números segundo y tercero de la disposición adicional duodécima, apartado 2 de la presente Ley resultarán de aplicación los modelos normalizados aprobados mediante Resolución de la Comisión Nacional de Energía de 23 de marzo de 2000 y Circular 3/1998, de 30 de julio, de la Comisión Nacional del Sistema Eléctrico.

3. Los ingresos de la Comisión Nacional de Energía correspondientes al año 2001 y ejercicios anteriores al citado pendientes de recaudación a la entrada en vigor de la presente Ley seguirán rigiéndose a todos los efectos por la normativa anterior.»

Artículo 20. *Tasa por prestación de servicios y realización de actividades en materia de navegación aérea.*

Se modifican, con efectos del 1 de enero de 2002, los siguientes aspectos del artículo 22 de la Ley 66/1997, de 30 de diciembre, de Medidas fiscales, administrativas y del orden social:

Primero. Se introducen las siguientes modificaciones en el punto dos del artículo 22 de la Ley 66/1997, de 30 de diciembre, de Medidas fiscales, administrativas y del orden social, respecto del texto de determinadas tarifas, que quedarán redactadas como sigue:

«Tarifa cuarta. Expedición de autorizaciones especiales relacionadas con la operación (MNPS, RNAV, Cat II/III, RVSM y ETOPS).

Tarifa novena. Expedición de Títulos y Primera Licencia de Personal Técnico de Vuelo, así como de piloto privado de avión y de helicóptero, piloto de planeador y piloto de globo libre.

Tarifa décima. Renovación/Revalidación de las Licencias de Personal Técnico de Vuelo así como de Pilotos Privados de Avión y de Helicóptero, Piloto Planeador y Piloto de Globo libre.

Tarifa vigésima primera. Expedición y renovación de la Autorización para ejercer funciones de Médico Examinador Aéreo clases 2, 3 ó 2/3.

Tarifa vigésima tercera. Expedición de licencias restringidas del Personal Técnico de Vuelo.

Tarifa vigésima cuarta. Actualización de licencias de Personal Técnico de Vuelo, Controladores de Tránsito Aéreo, Pilotos Privados de Avión y de Helicóptero, Piloto de Planeador, Piloto de Globo libre, y certificados de TCP'S. Anotación de habilitaciones, anotación de títulos, anotación del Certificado de Operador Radiofonista Internacional, duplicados de licencias, títulos y certificados de TCP, levantamiento de restricciones, anotación de categorías II/III para operaciones ILS.

Tarifa vigésima sexta. Expedición de certificaciones de experiencia de vuelo.»

Segundo. Se crean nuevas tarifas, que quedarán redactadas como sigue:

«Tarifa trigésima. Autorización y renovación de Escuelas de Tripulantes de Cabina de Pasajeros

Tarifa trigésima primera:

Reconocimiento de Licencias de pilotos de aeronaves emitidas en países de la Unión Europea a ciudadanos de la misma.

Transformación de título y licencia nacional a licencia JAR-FCL.

Validación de licencias extranjeras de conformidad con la normativa JAR-FCL.»

Tercero. Se modifican determinadas tarifas recogidas en el punto cuatro del artículo 22 de la Ley 66/1997, de 30 de diciembre, de Medidas fiscales, administrativas y del orden social, que quedará redactado como sigue:

«Tarifa novena:

§ 28 Ley de Medidas Fiscales, Administrativas y del Orden Social

a) Expedición de Título y Primera licencia de Personal Técnico de Vuelo: 150 euros.

b) Expedición de Títulos y Primera licencia de piloto Privado de Avión y de Helicóptero, Piloto Planeador y Piloto de Globo Libre: 40 euros.

Tarifa décima:

a) Personal Técnico de Vuelo: 90 euros.

b) Piloto Privado de Avión y Helicóptero, Piloto de Planeador y Piloto de Globo libre: 20 euros.

Tarifa undécima:

a) Expedición de certificados: 72,12 euros.

b) Renovación de certificados: 36,6 euros.

Tarifa vigésima primera:

a) Expedición de la Autorización (Clase 2): 300,51 euros.

b) Expedición de la Autorización (Clase 3,2/3): 450,76 euros.

c) Renovación de la Autorización (Clase 2,3,2/3): 150,25 euros.»

Cuarto. Se añaden las cuantías de las nuevas tarifas, que quedarán redactadas como sigue:

«Tarifa trigésima: 700 euros por autorización y renovación.

Tarifa trigésima primera: 150 euros.»

Quinto. Se añade un nuevo punto al artículo 22, que quedará redactado como sigue:

«Ocho. Quedan exentos del pago de la tasa:

a) Las personas físicas o jurídicas que soliciten la prestación de los servicios o la realización de actividades que constituyen hechos imponibles, en relación con las aeronaves históricas afectas a fundaciones de interés cultural.

b) Los sujetos pasivos titulares registrales de las aeronaves que soliciten su cancelación por destrucción o inoperatividad de las mismas.»

Artículo 21. *Tasas por Inscripción y de Acreditación Catastral.*

Los apartados cuatro y siete del artículo 33 de la Ley 13/1996, de 30 de diciembre, de Medidas fiscales, administrativas y del orden social, quedan redactados como sigue:

«Cuatro. El Estado, las Administraciones públicas y demás Entidades públicas territoriales e institucionales estarán exentos de la tasa de inscripción catastral cuando actúan en interés propio y directo para el cumplimiento de sus fines y de la de acreditación catastral siempre que, además, necesiten disponer de información catastral para el ejercicio de sus competencias. Estas exenciones se concederán previa petición de la entidad interesada, que deberá acreditar la concurrencia de los requisitos anteriormente indicados.

Estas mismas entidades estarán exentas de la tasa de acreditación catastral, en los supuestos de entrega y utilización de información catastral cuando dicha información se destine a la tramitación de procedimientos iniciados a instancia de parte que tengan por objeto la concesión de ayudas y subvenciones públicas.

Asimismo, estarán exentas de esta última tasa las instituciones que soliciten la información catastral para la tramitación de los procedimientos de asistencia jurídica gratuita y los Notarios y Registradores respecto a los relativos a la gestión de la referencia catastral en los casos previstos en los artículos 51.tres y 53.uno de la presente Ley, así como quienes hayan firmado con la Dirección General del Catastro un convenio o acuerdo de colaboración para el mantenimiento, actualización o generación de la información catastral.

Estarán exentos de la tasa por inscripción catastral quienes soliciten la inscripción mediante la presentación de declaraciones elaboradas con el programa informático de ayuda suministrado por la Dirección General del Catastro.»

§ 28 Ley de Medidas Fiscales, Administrativas y del Orden Social

«Siete. La cuantía de la tasa se determinará:

a) Para los casos de inscripción catastral, la cuantía será de 3,00 euros por cada una de las parcelas rústicas y de 6,00 euros por cada una de las unidades urbanas que, en cada caso, originen el hecho imponible, excepto para los cambios de cultivo o aprovechamiento en los bienes inmuebles de naturaleza rústica, que será de 3,00 euros por cada una de las subparcelas rústicas que originen dicho hecho imponible.

b) Para los casos de acreditación catastral por la suma, en su caso, de las siguientes cantidades:

3,00 euros por cada documento expedido.

3,00 euros por cada una de las unidades urbanas o parcelas rústicas a que se refiera el documento, con independencia, en este último caso, del número de subparcelas cuya acreditación se solicite.

No obstante, para los documentos que específicamente se relacionan, que se suministrarán en los formatos y soportes disponibles en la Dirección General del Catastro, las cuantías de la tasa serán las siguientes:

Copia de ortofotografías en papel fotográfico o diapositiva: 30,00 euros/unidad.

Copia de ortofotografías en papel opaco: 12,00 euros/unidad.

Copia de fotografía aérea en positivo por contacto: 9,00 euros/unidad.

Copia de fotografía aérea en papel opaco: 6,00 euros/unidad.

Copia de cartografía en papel opaco DIN A-3 o DIN A-4: 6,00 euros/unidad.

Copia de cartografía en papel opaco en tamaño superior a DIN A-3: 12,00 euros/unidad.

Copia de cartografía en papel reproducible: 30,00 euros/unidad.

Copia de cartografía digitalizada urbana: 3,00 euros/hectárea.

Copia de cartografía digitalizada rústica: 0,12 euros/hectárea.

Información alfanumérica digital urbana y rústica: 0,06 euros /registro.

Expedición de copias de información no gráfica de expedientes: 0,30 euros/hoja.

Copia de ortofotografías en soporte digital: 30,00 euros/unidad.

En las certificaciones catastrales descriptivas y gráficas referidas únicamente a una unidad urbana o una parcela rústica, la cuantía será de 12,00 euros por documento expedido.

En las certificaciones catastrales que incorporen datos con una antigüedad superior a cinco años, la cuantía de la tasa se incrementará en 30,00 euros por cada documento expedido.

c) En los casos en que la Dirección General del Catastro autorice al sujeto pasivo a transformar la información catastral suministrada y distribuir posteriormente el resultado de dicha transformación, en los términos previstos en el artículo 21 del Texto Refundido de la Ley de Propiedad Intelectual, aprobado por Real Decreto Legislativo 1/1996, de 12 de abril, la cuantía de la tasa por cada copia que se pretenda distribuir será la siguiente:

Cartografía catastral digitalizada urbana: 0,30 euros/hectárea.

Cartografía catastral digitalizada rústica: 0,03 euros/hectárea.

En la petición que formule el sujeto pasivo deberá constar el número de copias del producto transformado que se pretende distribuir.»

Artículo 22. Tasa de aproximación.

Uno. La Tarifa de Aproximación retribuye los servicios de navegación aérea prestados para seguridad de la circulación aérea y fluidez de sus movimientos en esta fase de vuelo.

La Tarifa de Aproximación será de aplicación en todos los aeropuertos y bases aéreas abiertas al tráfico civil.

Se consideran las operaciones de aproximación y despegue como un solo servicio a efectos de esta tarifa.

Dos. La Tarifa de Aproximación no será de aplicación a los siguientes tipos de vuelos:

§ 28 Ley de Medidas Fiscales, Administrativas y del Orden Social

1. Los vuelos efectuados por aeronaves civiles cuyo peso máximo autorizado al despegue, indicado en el certificado de aeronavegabilidad, en el manual de vuelos o en cualquier otro documento oficial equivalente, sea inferior a 2 toneladas métricas.

2. Los vuelos efectuados exclusivamente para el transporte de Soberanos, Jefes de Estado y de Gobierno, así como de Ministros de Gobierno en misión oficial.

3. Los vuelos de búsqueda o salvamento autorizados por un organismo de Servicio Aéreo de Rescate (SAR) competente.

4. Los vuelos de aeronaves militares, de aduanas y policía españolas.

5. Los vuelos de las aeronaves militares de aquellos países con los que existan acuerdos de reciprocidad.

Tres. Son sujetos pasivos de la presente tasa los explotadores de las aeronaves que realicen las maniobras de aproximación y salida de los aeropuertos españoles.

Resultará obligado al pago el explotador por cuya cuenta se realiza la maniobra de salida, cuando éste no coincida con el que realizó la maniobra de aproximación.

En el caso de que el nombre del explotador no sea conocido, se estimará que el propietario es el explotador de la aeronave, salvo que dicho propietario designe la persona que tiene la condición de explotador.

Cuatro. La tarifa será exigible desde el momento en que cualquier aeronave tome tierra en alguno de los aeropuertos españoles, y se liquidará, o con antelación a la salida de la misma, o con una periodicidad, al menos, mensual.

Cinco. El importe de la presente tasa de aproximación exigible a una aeronave en un aeropuerto será igual al producto de la tasa unitaria establecida para dicho aeropuerto por las unidades de servicio de aproximación de dicha aeronave.

A estos efectos y sin perjuicio de la posibilidad de financiar parte de los costes de los servicios de navegación aérea con cargo a otras fuentes de financiación, la tasa unitaria se calculará dividiendo los costes de los servicios de navegación aérea de aproximación previstos y el número de unidades de servicio de aproximación para el año correspondiente. Los costes previstos incluirán el saldo resultante de la recuperación por exceso o defecto de los años anteriores.

Las unidades de servicio de aproximación serán igual al factor «peso» de la aeronave considerada.

El factor «peso», expresado en una cifra con dos decimales, será igual al cociente obtenido dividiendo por cincuenta la cifra correspondiente al peso máximo certificado de despegue más elevado de la aeronave, expresado en toneladas métricas, elevado al exponente 0,7.

El peso máximo certificado de despegue de la aeronave, expresado en toneladas métricas, será el que figura en el certificado de aeronavegabilidad o en otro documento oficial equivalente proporcionado por el operador de la aeronave. Cuando no se conozca el peso, se utilizará el peso de la aeronave más pesada que se conozca del mismo tipo. Si una aeronave cuenta con varios pesos máximos certificados de despegue, se escogerá el máximo. Si un operador de aeronaves trabaja con dos o más aeronaves que son diferentes versiones del mismo tipo, se utilizará para todas ellas el promedio de los pesos máximos certificados de despegue de todas las aeronaves del mismo tipo. El cálculo del factor peso por tipo de aeronave y por operador se efectuará, al menos, una vez al año.

El cálculo e imputación de costes se realizará conforme establece el Reglamento de la Comisión n.º 391/2013, de 3 de mayo, por el que se establece un sistema común de tarificación de los servicios de navegación aérea.

Seis. La tasa unitaria por zona de tarificación se fijará anualmente por el Ministerio de Fomento para cada aeropuerto.

Con carácter previo a la determinación de la tasa, el prestador de los servicios de aproximación llevará a cabo el trámite de consulta previsto en el artículo 9 del Reglamento (CE) 391/2013, de la Comisión, de 3 de mayo.

Siete. La tarifa unitaria de aproximación queda fijada en los siguientes importes:

a) En los aeropuertos de Alicante-Elche, Josep Tarradellas-Barcelona-El Prat, Bilbao, Fuerteventura, Gran Canaria, Ibiza, César Manrique-Lanzarote, Adolfo Suárez-Madrid-

Barajas, Málaga-Costa del Sol, Menorca, Palma de Mallorca, Sevilla, Tenerife Norte, Tenerife Sur y Valencia, 25,78 euros.

b) En los aeropuertos de A Coruña, Almería, Asturias, Girona, Federico García Lorca-Granada-Jaén, Jerez, La Palma, Reus, Santiago y Vigo, 23,20 euros.

c) En los aeropuertos de Talavera la Real (Badajoz), Madrid-Cuatro Vientos, Melilla, Región de Murcia, Pamplona, Sabadell, Matacán (Salamanca), San Sebastián, Seve Ballesteros-Santander, Villanubla (Valladolid), Vitoria, Zaragoza y el resto de los aeropuertos a los que ENAIRE preste servicios de navegación aérea de aproximación, 19,33 euros.

La presente clasificación podrá ser modificada por el Ministerio de Transportes, Movilidad y Agenda Urbana en función del tráfico que los mismos soporten.

Ocho. El cálculo, la facturación, la contabilidad y el cobro de la presente tarifa se encomienda a la Organización Europea para la Seguridad de la Navegación Aérea (EUROCONTROL), conforme a lo dispuesto en el artículo 15 de la Ley 30/1992, de 26 de noviembre, de Régimen Jurídico de las Administraciones Públicas y del Procedimiento Administrativo Común y en el artículo 3.º, 2, l) del Acuerdo Multilateral de 12 de febrero de 1981, relativo a las tarifas por Ayudas a la Navegación Aérea, ratificado por Instrumento de 14 de abril de 1987, publicado en el «Boletín Oficial del Estado» número 138, de 10 de junio, rigiéndose tal gestión y cobro por dicho Acuerdo Multilateral, y por lo dispuesto en el Decreto 1675/1972, de 28 de junio, sobre Tarifas por Uso de la Red de Ayudas, publicado en el «Boletín Oficial del Estado» número 158, de 3 de julio, y por las disposiciones que se dicten conforme a los mismos.

La presente encomienda surtirá efectos a partir de la suscripción del correspondiente convenio entre el Ente Público Aeropuertos Españoles y Navegación Aérea y Eurocontrol, hasta tanto continuará encomendada al Ente Público Aeropuertos Españoles y Navegación Aérea.

Artículo 23. *Tasas exigibles por los servicios y actividades realizadas en materia de medicamentos.*

Uno. Se sustituye el grupo I del apartado 1 del artículo 117 de la Ley 25/1990, de 20 de diciembre, del Medicamento, por el siguiente:

«Grupo I. Especialidades farmacéuticas de uso humano:

1.1 Procedimiento de autorización de comercialización e inscripción en el registro de una especialidad farmacéutica genérica: 2.115,00 euros.

1.2 Procedimiento de autorización de comercialización e inscripción en el registro de una especialidad farmacéutica publicitaria: 2.115,00 euros.

1.3 Procedimiento de autorización de comercialización e inscripción en el registro de una especialidad farmacéutica distinta a las contempladas en los epígrafes 1.1 y 1.2: 4.230,00 euros.

1.4 Procedimiento de transmisión de la titularidad de la autorización de comercialización de una especialidad farmacéutica: 565,00 euros.

1.5 Procedimiento de modificación de la autorización de comercialización de una especialidad farmacéutica, definida como de «importancia mayor» en el Reglamento (CE) número 541/1995 de la Comisión (incluidas las modificaciones que de acuerdo con el anexo II del citado Reglamento requieren la presentación de una nueva solicitud de autorización de comercialización): 2.120,00 euros.

1.6 Procedimiento de modificación de la autorización de comercialización de una especialidad farmacéutica, definida como de «importancia menor» en el Reglamento (CE) número 541/1995 de la Comisión: 350,00 euros.

1.7 Procedimiento de revalidación quinquenal de la autorización de comercialización de una especialidad farmacéutica: 1.950,00 euros.

1.8 Presentación de declaración anual simple de intención de comercializar una especialidad farmacéutica ya autorizada: 70,00 euros.

1.9 Procedimiento de autorización para la «importación paralela» de una especialidad farmacéutica: 625,00 euros.

1.10 Procedimiento de modificación de la autorización para la «importación paralela» de una especialidad farmacéutica: 310,00 euros.

§ 28 Ley de Medidas Fiscales, Administrativas y del Orden Social

1.11 Procedimiento de revalidación quinquenal de la autorización para la «importación paralela» de una especialidad farmacéutica: 310,00 euros.

1.12 Expedición de certificado europeo de liberación de lote para vacunas y hemoderivados de uso humano cuando se requiere el análisis de un granel y de una especialidad farmacéutica: 625,00 euros.

1.13 Expedición de certificado europeo de liberación de lote para vacunas y hemoderivados de uso humano cuando se requiere el análisis de una especialidad farmacéutica: 310,00 euros.»

Dos. Se sustituye el grupo II del apartado 1 del artículo 117 de la Ley 25/1990, de 20 de diciembre, del Medicamento, por el siguiente:

«Grupo II. Medicamentos de plantas medicinales:

2.1 Procedimiento de autorización de comercialización e inscripción en el registro de una especialidad farmacéutica a base de plantas medicinales: 2.115,00 euros.

2.2 Procedimiento de autorización de comercialización e inscripción en el registro de un Producto Fitotradicional (plantas tradicionalmente consideradas como medicinales) con mezcla de especies vegetales: 525,00 euros.

2.3 Procedimiento de transmisión de la titularidad de la autorización de comercialización de un medicamento de plantas medicinales: 290,00 euros.

2.4 Procedimiento de modificación de la autorización de comercialización de un medicamento de plantas medicinales: 350,00 euros.

2.5 Procedimiento de revalidación quinquenal de la autorización de comercialización de un medicamento de plantas medicinales. 975,00 euros.

2.6 Presentación de declaración anual simple de intención de comercializar un medicamento de plantas medicinales ya autorizado: 35,00 euros.

2.7 Presentación de notificación previa a la comercialización de un Producto Fitotradicional (plantas tradicionalmente consideradas como medicinales) con una sola especie vegetal: 300,00 euros.»

Tres. Se sustituye el grupo III del apartado 1 del artículo 117 de la Ley 25/1990, de 20 de diciembre, del Medicamento, por el siguiente:

«Grupo III. Medicamentos homeopáticos:

3.1 Procedimiento de autorización de comercialización e inscripción en el registro de una especialidad farmacéutica homeopática: 2.115,00 euros.

3.2 Procedimiento de autorización de comercialización e inscripción en el registro de un medicamento homeopático sin indicación terapéutica aprobada: 520,00 euros.

3.3 Procedimiento de transmisión de la titularidad de la autorización de comercialización de un medicamento homeopático: 290,00 euros.

3.4 Procedimiento de modificación de la autorización de comercialización de un medicamento homeopático: 350,00 euros.

3.5 Procedimiento de revalidación quinquenal de la autorización de comercialización de una especialidad farmacéutica homeopática: 975,00 euros.

3.6 Procedimiento de revalidación quinquenal de la autorización de comercialización de un medicamento homeopático sin indicación terapéutica aprobada: 260,00 euros.

3.7 Presentación de declaración anual simple de intención de comercializar un medicamento homeopático ya autorizado: 35,00 euros.»

Cuatro. Se sustituye el Grupo IV del apartado 1 del artículo 117 de la Ley 25/1990, de 20 de diciembre, del Medicamento, por el siguiente:

«Grupo IV. Gases medicinales:

4.1 Procedimiento de autorización de comercialización e inscripción en el registro de un gas medicinal: 2.115,00 euros.

4.2 Procedimiento de transmisión de la titularidad de la autorización de comercialización de un gas medicinal: 290,00 euros.

§ 28 Ley de Medidas Fiscales, Administrativas y del Orden Social

4.3 Procedimiento de modificación de la autorización de comercialización de un gas medicinal: 350,00 euros.

4.4 Procedimiento de revalidación quinquenal de la autorización de comercialización de un gas medicinal: 975,00 euros.

4.5 Presentación de declaración anual simple de intención de comercializar un gas medicinal ya autorizado: 35,00 euros.»

Cinco. Se sustituye el grupo V del apartado 1 del artículo 117 de la Ley 25/1990, de 20 de diciembre, del Medicamento, por el siguiente:

«Grupo V. Investigación clínica:

5.1 Procedimiento de calificación de un producto de uso humano en fase de investigación clínica: 2.080,00 euros.

5.2 Procedimiento de autorización o presentación de notificación de ensayos clínicos con medicamentos de uso humano: 95,00 euros.

5.3 Procedimiento de calificación de un producto de uso veterinario en fase de investigación clínica: 120,00 euros.

5.4 Procedimiento de autorización o presentación de notificación de ensayos clínicos con medicamentos de uso veterinario: 95,00 euros.»

Seis. Se sustituye el Grupo VI del apartado 1 del artículo 117 de la Ley 25/1990, de 20 de diciembre, del Medicamento, por el siguiente:

«Grupo VI. Laboratorios farmacéuticos:

6.1 Procedimiento de autorización de apertura de un laboratorio farmacéutico: 1.630,00 euros.

6.2 Presentación de notificación de transmisión de la titularidad de un laboratorio farmacéutico, o de cambio de denominación, sede social o representante legal: 120,00 euros.

6.3 Procedimiento de modificación de la autorización de apertura de laboratorio farmacéutico, previsto en el artículo 73 de la Ley 25/1990, de 20 de diciembre, del Medicamento: 1.140,00 euros.

6.4 Actuaciones inspectoras individualizadas a petición de parte, salvo en los supuestos de denuncia o a petición de una asociación de usuarios o consumidores representativa: 1.630,00 euros.

6.5 Procedimiento de autorización de fabricación de medicamentos aprobados en otros países y no registrados en España: 125,00 euros.»

Siete. Se sustituye el grupo VII del apartado 1 del artículo 117 de la Ley 25/1990, de 20 de diciembre, del Medicamento, por el siguiente:

«Grupo VII. Certificaciones e informes:

7.1 Expedición de una certificación: 120,00 euros.

7.2 Evaluación e informe científico sobre calidad, seguridad y eficacia de un medicamento de uso humano o veterinario, a petición del interesado, durante las etapas de investigación y desarrollo del mismo, o para iniciar un procedimiento de reconocimiento mutuo: 3.125,00 euros.

7.3 Otros asesoramientos científicos no previstos en el epígrafe 7.2: 300,00 euros.»

Ocho. Se sustituye el Grupo IX del apartado 1 del artículo 117 de la Ley 25/1990, de 20 de diciembre, del Medicamento, por el siguiente:

«Grupo IX. Especialidades farmacéuticas de uso veterinario:

9.1 Procedimiento de autorización de comercialización e inscripción en el registro de una especialidad farmacéutica de uso veterinario esencialmente similar: 2.115,00 euros.

9.2 Procedimiento de autorización de comercialización e inscripción en el registro de una especialidad farmacéutica de uso veterinario distinta a la contemplada en el epígrafe 9.1: 4.230,00 euros.

§ 28 Ley de Medidas Fiscales, Administrativas y del Orden Social

9.3 Procedimiento de transmisión de la titularidad de la autorización de comercialización de una especialidad farmacéutica de uso veterinario: 565,00 euros.

9.4 Procedimiento de modificación de la autorización de comercialización de una especialidad farmacéutica de uso veterinario, definida como de "importancia mayor" en el Reglamento (CE) número 541/1995 de la Comisión (incluidas las modificaciones que de acuerdo con el anexo II del citado Reglamento requieren la presentación de una nueva solicitud de autorización de comercialización): 2.120,00 euros.

9.5 Procedimiento de modificación de la autorización de comercialización de una especialidad farmacéutica de uso veterinario, definida como de "importancia menor" en el Reglamento (CE) número 541/1995 de la Comisión: 350,00 euros.

9.6 Procedimiento de revalidación quinquenal de la autorización de comercialización de una especialidad farmacéutica de uso veterinario: 1.950,00 euros.

9.7 Presentación de declaración anual simple de intención de comercializar una especialidad farmacéutica de uso veterinario ya autorizada: 70,00 euros.»

Artículo 24. Tasas fiscales.

Se modifican el artículo 36, y el apartado segundo y cuarto del artículo 38 del texto refundido de Tasas Fiscales, aprobado por Decreto 3059/1966, de 1 de diciembre, que quedarán redactados como sigue:

«Artículo 36. Hecho imponible.

Se exigirán estas tasas por la autorización, celebración u organización de rifas, tómbolas, apuestas y combinaciones aleatorias cuyo ámbito territorial de participación sea nacional o, en todo caso, superior al de una Comunidad Autónoma, cualquiera que sea el medio manual, técnico, telemático o interactivo a través del que se realicen.»

Apartado 2, del artículo 38. Apuestas.

En las apuestas que se celebren de conformidad con el artículo 36, el tipo será para todas ellas, con carácter general, el 10 por 100 del importe total de los billetes, boletos o resguardos de participación vendidos, sea cual fuere el medio a través del cual se hayan realizado.

Las apuestas gananciosas de las denominadas "traviesas", celebradas en el interior de los frontones y hechas con la intervención de corredor, satisfarán el 1,5 por 100.»

«Apartado 4, del artículo 38. Determinación de la base.

Para la determinación de las bases podrán utilizarse los regímenes de estimación directa o estimación objetiva, regulados en el artículo 47 de la Ley General Tributaria. Podrá igualmente determinarse, mediante convenios, sirviendo en todo caso como signos, índices o módulos el número y valor de los billetes, boletos o resguardos de participación, sea cual fuere el medio a través del cual se hubieran expedido o emitido, el importe de los premios y las bases de población.

En los supuestos de participación a través de medios técnicos, telemáticos o interactivos y la base debiera determinarse en función de la misma, estos medios deberán contener el procedimiento o los elementos de control necesarios que garanticen su completa exactitud.»

Artículo 25. Tasas por los Servicios de Inspección y Control de la Marina Mercante.

Uno. Se modifica el apartado siete del artículo 12 de la Ley 14/2000, de 29 de diciembre, de Medidas Fiscales, Administrativas y del Orden Social.

«Siete. La cuantía de la tasa es la siguiente:

ANEXO**1. Permiso de construcción***(Mínimo 96,00 euros)*

0	< GT <= 200	0,60 euros/GT
200	< GT <= 500	0,30 euros/GT
500	< GT <= 1000	0,12 euros/GT
1000	< GT <= 2500	0,09 euros/GT
2500	< GT <= 5000	0,05 euros/GT
5000	< GT <= 10000	0,02 euros/GT
10000	< GT	0,01 euros/GT

2. Certificado de navegabilidad*(Mínimo 60,00 euros)*

0	< GT <= 250	0,90 euros/GT
250	< GT <= 500	0,78 euros/GT
500	< GT <= 1000	0,36 euros/GT
1000	< GT <= 5000	0,09 euros/GT
5000	< GT <= 10000	0,03 euros/GT
10000	< GT	0,02 euros/GT

0	< kW <= 50	0,60 euros/kW
50	< kW <= 200	0,48 euros/kW
200	< kW <= 1000	0,30 euros/kW
1000	< kW <= 5000	0,11 euros/kW
5000	< kW	0,04 euros/kW

3. Certificado de arqueo

0	< GT <= 100	96,15 euros
100	< GT <= 20000	132,25 euros
20000	< GT	324,55 euros

4. Certificado de francobordo

0	< GT <= 100	51,70 euros
100	< GT <= 500	66,10 euros
500	< GT <= 1000	114,20 euros
1000	< GT <= 5000	192,30 euros
5000	< GT <= 20000	324,55 euros
20000	< GT	390,65 euros

5. Acta y experiencia de estabilidad*(Estabilidad en averías se aplicará el factor 1,5)*

0	< GT <= 100	51,70 euros
100	< GT <= 500	66,10 euros
500	< GT <= 1000	114,20 euros
1000	< GT <= 5000	192,30 euros
5000	< GT <= 20000	324,55 euros
20000	< GT	390,65 euros

6. Certificado aptitud buques quimiqueros*(Mínimo 120,00 euros)*

0	< GT <=	10000	0,02 euros/GT
10000	< GT		0,01 euros/GT

7. Certificado de aptitud buques gaseros*(Mínimo 150,00 euros)*

0	< GT <=	10000	0,03 euros/GT
10000	< GT		0,01 euros/GT

8. Certificado de IOPP

150	< GT <=	2500	132,20 euros
2500	< GT <=	5000	192,30 euros
5000	< GT <=	10000	258,45 euros
10000	< GT		300,50 euros

9. Certificado SNL

150	< GT <=	2500	132,20 euros
2500	< GT <=	5000	192,30 euros
5000	< GT <=	10000	258,45 euros
10000	< GT		300,50 euros

10. Certificado aptitud para el transporte de mercancías peligrosas

150	< GT <=	2500	132,20 euros
2500	< GT <=	5000	192,30 euros
5000	< GT <=	10000	258,45 euros
10000	< GT		300,50 euros

11. Certificado de instalación frigorífica

150	< m ³ =	500	96,00 euros
500	< m ³ =		132,00 euros

12. Certificación medios de carga y descarga

0	< kg <=	1000	30,00 euros
1000	< kg <=	10000	60,00 euros
10000	< kg <=	20000	96,00 euros
20000	< kg <=		132,00 euros

13. Certificado para el transporte de grano

0	< GT <=	1000	90,00 euros
1000	< GT <=	10000	120,00 euros
10000	< GT <=	20000	150,00 euros
20000	< GT		180,00 euros

14. Certificado de cámara de máquinas sin dotación permanente

0	< kW <=	1000	96,00 euros
1000	< kW <=	5000	132,00 euros
5000	< kW <=	10000	192,00 euros
10000	< kW		258,00 euros

15. Certificado de exención

60,00 euros

16. Certificado de EIAPP/prueba de motores

0	< kW <=	500	120,00 euros
500	< kW <=	1000	180,00 euros
1000	< kW <=	5000	240,00 euros
5000	< kW		300,00 euros

17. Certificado de tiro

90,00 euros

18. Certificado de explotación nave alta velocidad

96,00 euros.

19. Certificado de seguridad para buque de pasaje

100 por 100 del importe del certificado de navegabilidad.

20. Certificado de buque de pasaje (R. D. 1247/1999)

100 por 100 del importe del certificado de navegabilidad.

21. Certificado de seguridad para naves de gran velocidad

100 por 100 del importe del certificado de navegabilidad.

22. Certificado de gestión de la seguridad (CGS)

25 por 100 del importe del certificado de navegabilidad.

23. Documento de cumplimiento con el código CGS

25 por 100 del importe de los certificados CGS del total de buques de la Compañía.

24. Certificado de seguridad para buque de carga

100 por 100 del importe del certificado de navegabilidad.

25. Certificado de conformidad buques pesqueros

100 por 100 del importe del certificado de navegabilidad.

26. Certificado nacional de seguridad de equipo

40 por 100 del importe del certificado de navegabilidad.

27. Certificado de material náutico

5 por 100 del importe del certificado de navegabilidad.

28. Certificado de número máximo de pasajeros

5 por 100 del importe del certificado de navegabilidad.

29. Reconocimiento extraordinario/operativo

12 por 100 del importe del certificado de navegabilidad.

30. Certificado de valoración estado buque (CAS)

50 por 100 del importe del certificado de navegabilidad.

31. Certificado de navegabilidad embarcación de recreo (marca CE)

60,00 euros.

32. Certificado de seguridad radioeléctrica zona A1

73,00 euros.

Certificado de seguridad radioeléctrica zona A2: 91,00 euros.

Certificado de seguridad radioeléctrica zona A3: 121,00 euros.

Certificado de seguridad radioeléctrica zona A4: 121,00 euros.

Expedición de licencias de barco: 42,00 euros.

Asignación número identificación MMSI: 42,00 euros.

33. Certificado de valoración

(Mínimo 8,00 euros)

3005	< V <=	12020	0,001 x V euros
12020	< V <=	6010	0,0006 x V euros
6010	< V		0,0002 x V euros

34. Certificado de homologación/aprobación*(Mínimo 30,00 euros)*

0	< V <=	3005	0,07 x V euros
3005	< V <=	12020	0,02 x V euros
12020	< V <=	60101	0,0003 x V euros
601012	< V		0,0002 x V euros

35. Reconocimientos para emisión de certificados a buques extranjeros

Se aplicarán las tarifas del certificado solicitado.

Se aplicarán los siguientes coeficientes:

Buque comunitario: 1,00.

Buque no comunitario: 2,00.

36. Copias de certificados

3,00 euros/copia.

37. Coeficientes a aplicar por inspecciones realizadas fuera de jornada, a petición de armador

Se aplicará el siguiente coeficiente:

Horario festivo: 2,00.

Horario nocturno (20.00/08.00): 2,00.

Otros 1,50.

38. Certificados visados o renovados en base a informes de reconocimientos realizados por organizaciones reconocidas

25 por 100 de la tasa del certificado correspondiente.

39. Inspección de apertura de nuevos astilleros, talleres, etc.*Capacidad de construcción autorizada*

0	< GT <=	150	33,00 euros
150	< GT <=	500	66,00 euros
500	< GT <=	3000	96,00 euros
3000	< GT		192,00 euros

40. Coeficientes a aplicar por abanderamiento de buques extranjeros

Buques procedentes de país comunitario (no sujeto a revisión) 0,25.

Buques procedentes de país comunitario (sujeto a revisión) 0,70.

Buques procedentes de otros países 1,00.»

Dos. Queda derogado el artículo 23 de la Ley 66/1997, de 30 de diciembre, de Medidas Fiscales, Administrativas y del Orden Social.

Nota 1:

§ 28 Ley de Medidas Fiscales, Administrativas y del Orden Social

A los buques petroleros, quimiqueros y gaseros se les aplicará una tasa 50% superior a la obtenida de las tablas en lo referente a:

Permiso de construcción.
Certificado de seguridad de buque de carga y
Certificado de IOPP.

Nota 2:

Para los buques de pasaje la tasa del permiso de construcción será doble de la indicada en la tabla.

Nota 3:

Los refrendos de los certificados por visita periódica vendrán afectados del coeficiente 0.35.

La tasa a aplicar por renovación de certificados vendrá afectada del coeficiente 0.70.

Nota 4:

Cuando la unidad de medida sea la GT y el buque no disponga de la misma, se utilizará como unidad la TRB.»

Artículo 26.

Se añade una nueva disposición adicional vigesimocuarta a la Ley 27/1992, de 24 de noviembre, de Puertos del Estado y de la Marina Mercante, modificada por la Ley 62/1997, de 26 de diciembre, con la siguiente redacción:

«Disposición adicional vigesimocuarta. *Tasa portuaria de seguridad al pasaje.*

Uno. Se crea la tasa portuaria de seguridad al pasaje, que se regirá por la presente Ley, por la Ley de Puertos del Estado y de la Marina Mercante y las demás fuentes normativas que para las tasas se establecen en el artículo 9 de la Ley 8/1989, de 13 de abril, de Tasas y Precios Públicos.

Dos. Constituye el hecho imponible de esta tasa la prestación en los recintos portuarios de los servicios de inspección y control de pasajeros, equipajes y vehículos en régimen de pasaje, así como vehículos de carga y sus conductores cuando viajen en buques mixtos de carga y pasaje.

Tres. Estarán obligados al pago de la tasa, en su condición de sujetos pasivos, el consignatario del buque o, en su defecto, el naviero del buque en el que viajen los pasajeros y vehículos. Cuando el buque estuviera consignado será responsable solidario el naviero del buque.

Cuatro. La tasa se devengará cuando se inicie la operación de embarque, desembarque o tránsito por el puerto de los pasajeros y, en su caso, de los vehículos.

Cinco. La cuantía de esta tasa será la siguiente:

Concepto	Cuantía unitaria – Euros
A) Pasajeros:	
1. En régimen de crucero	1
2. En régimen de transporte	0,2
B) Vehículos:	
1. En régimen de pasaje:	
I. Motocicletas y vehículos o remolques de dos ruedas	0,2
II. Coches turismos y demás vehículos automóviles	1
III. Autocares y demás vehículos proyectados para el transporte colectivo	2
2. En régimen de carga	2

Seis. El importe de la tasa será liquidado y gestionado por la correspondiente Autoridad Portuaria y formará parte de los ingresos de cada una de ellas.»

Artículo 27. *Modificación de la tarifa H de la tasa por prestación de servicios y utilización del dominio público aeroportuario, regulada en la Ley 25/1998, de 13 de julio, de modificación del régimen legal de las tasas estatales y locales.*

Uno. Se modifican los artículos 4, 7 y 10 en lo relativo a la tarifa H de la tasa por prestación de servicios y utilización del dominio público aeroportuario, por el aprovechamiento del dominio público aeroportuario, distinto al cedido mediante concesión, para la realización de actividades de asistencia en tierra a las aeronaves propias o de terceros, en los siguientes términos:

«a) Artículo 4, apartado y) hecho imponible: el aprovechamiento especial del dominio público aeroportuario, distinto al cedido mediante concesión, para la prestación de servicios de asistencia en tierra que no se encuentre ya gravado por alguna tasa específica (tarifa H).

b) Artículo 7, sujetos pasivos: en la tarifa H, las personas físicas, jurídicas y entidades prestadoras del servicio de asistencia en tierra en una o varias categorías de estos servicios, en propio o a terceros.

c) Artículo 10.2, modificación de las cuantías de la tasa: en la tarifa H: el tipo de asistencia (a aeronaves propias o de terceros), el número, tipo y peso de las aeronaves asistidas, el número de pasajeros, y la categoría del aeropuerto.»

Dos. Se añade un nuevo artículo 9. bis a la Ley 25/1998, de 13 de julio, fijando las cuantías de la tarifa H:

Artículo 9 bis.

1. Las cuantías para el año 2002 de la tarifa H, serán las siguientes:

H.1 Por asistencia a la aeronave:

H.1.1 Por el uso de infraestructuras para la prestación de los servicios de rampa.

H.1.1.1 Cuantía por el uso de infraestructuras para la prestación de los servicios de asistencia de equipajes (Grupo de servicios número 3).

Por cada aeronave cuyo peso máximo al despegue esté comprendido entre 56 y 71 toneladas métricas o fracción 45,98 euros.

H.1.1.2 Cuantía por el uso de infraestructuras para la prestación de los servicios de Asistencia a las operaciones en pista (grupo de servicios número 5).

Por cada aeronave cuyo peso máximo al despegue esté comprendido entre 56 y 71 toneladas métricas o fracción: 14,60 euros.

H.1.2 Por el uso de infraestructuras para la prestación de los servicios de asistencia de limpieza y servicio de la aeronave (Grupo de servicios número 6 excepto la asistencia de limpieza de la nieve, el hielo y la escarcha de la aeronave).

Cuantía por cada aeronave cuyo peso máximo al despegue esté comprendido entre 56 y 71 toneladas métricas o fracción: 8,02 euros.

H.1.3 Por el uso de infraestructuras para la prestación de los servicios de asistencia de limpieza de la nieve, el hielo y la escarcha de la aeronave (Parte del grupo 6.b.)

Cuantía por cada aeronave cuyo peso máximo al despegue esté comprendido entre 56 y 71 toneladas métricas o fracción: 2,19 euros.

H.1.4 Por el uso de infraestructuras para la prestación de los servicios de asistencia de mantenimiento en línea (Grupo de servicios número 8).

Cuantía por cada aeronave cuyo peso máximo al despegue esté comprendido entre 56 y 71 toneladas métricas o fracción: 2,19 euros.

El peso máximo al despegue será el que figure en el certificado de aeronavegabilidad o en el manual de vuelo de la misma o en cualquier otro documento oficial equivalente.

Cuando el peso máximo al despegue de las aeronaves no se encuentre comprendido entre 56 y 71 toneladas métricas, a las cuantías anteriores se le aplicarán los siguientes coeficientes en función del intervalo de peso en el que se encuentre incluida la aeronave:

Intevalo de peso máximo al despegue (Tm)	Coficiente - Porcentaje
Aeronaves entre 0 y menos de 16 Tm	13,16
Aeronaves entre 16 y menos de 22 Tm o fracción	17,51
Aeronaves entre 22 y menos de 38 Tm o fracción	28,04
Aeronaves entre 38 y menos de 56 Tm o fracción	77,88
Aeronaves entre 56 y menos de 72 Tm o fracción	100,00
Aeronaves entre 72 y menos de 86 Tm o fracción	120,33
Aeronaves entre 86 y menos de 121 Tm o fracción	135,30
Aeronaves entre 121y menos de 164 Tm o fracción	150,28
Aeronaves entre 164 y menos de 191 Tm o fracción	179,37
Aeronaves entre 191 y menos de 231 Tm o fracción	202,50
Aeronaves entre 231 y menos de 300 Tm o fracción	264,81
Aeronaves de más de 300 Tm o fracción	314,64

H.2. Por asistencia al pasajero:

Cuantía por el uso de las infraestructuras para la prestación de los servicios de asistencia al pasajero (grupo de servicios número 2): 0,032 euros por cada pasajero de salida.

Todas las referencias a grupos de servicios aeroportuarios de asistencia en tierra son las recogidas en el anexo del Real Decreto 1161/1999, de 2 de julio, por el que se regula la prestación de los servicios aeroportuarios de asistencia en tierra.

2. No obstante lo anterior, las cuantías unitarias de la tarifa H serán bonificadas en el ejercicio 2002 en un 85 por 100 de su importe, en el ejercicio 2003 en un 60 por 100 de su importe, en el ejercicio 2004 en un 30 por 100 de su importe, aplicándose en su integridad a partir del 1 de enero de 2005.

Como consecuencia de dicha bonificación, para el ejercicio 2002 las cuantías unitarias quedan reducidas a las siguientes:

H.1 Por asistencia a la aeronave:

H.1.1 Por el uso de infraestructuras para la prestación de los servicios de rampa.

H.1.1.1 Cuantía por el uso de infraestructuras para la prestación de los servicios de asistencia de equipajes (grupo de servicios número 3).

Por cada aeronave cuyo peso máximo al despegue esté comprendido entre 56 y 71 toneladas métricas o fracción: 6,90 euros.

H.1.1.2 Cuantía por el uso de infraestructuras para la prestación de los servicios de asistencia a las operaciones en pista (grupo de servicios número 5).

Por cada aeronave cuyo peso máximo al despegue esté comprendido entre 56 y 71 toneladas métricas o fracción: 2,19 euros.

H.1.2 Por el uso de infraestructuras para la prestación de los servicios de asistencia de limpieza y servicio de la aeronave (grupo de servicios número 6 excepto la asistencia de limpieza de la nieve, el hielo y la escarcha de la aeronave).

Cuantía por cada aeronave cuyo peso máximo al despegue esté comprendido entre 56 y 71 toneladas métricas o fracción: 1,20 euros.

H.1.3 Por el uso de infraestructuras para la prestación de los servicios de asistencia de limpieza de la nieve, el hielo y la escarcha de la aeronave (parte del grupo 6.b.)

Cuantía por cada aeronave cuyo peso máximo al despegue esté comprendido entre 56 y 71 toneladas métricas o fracción: 0,33 euros.

H.1.4 Por el uso de infraestructuras para la prestación de los servicios de asistencia de mantenimiento en línea (Grupo de servicios número 8).

Cuantía por cada aeronave cuyo peso máximo al despegue esté comprendido entre 56 y 71 toneladas métricas o fracción: 0,33 euros.

El peso máximo al despegue será el que figure en el certificado de aeronavegabilidad o en el manual de vuelo de la misma o en cualquier otro documento oficial equivalente.

§ 28 Ley de Medidas Fiscales, Administrativas y del Orden Social

Cuando el peso máximo al despegue de las aeronaves no se encuentre comprendido entre 56 y 71 toneladas métricas, a las cuantías anteriores se le aplicarán los coeficientes en función del intervalo de peso en el que se encuentre incluida la aeronave.

H.2 Por asistencia al pasajero:

Cuantía por el uso de las infraestructuras para la prestación de los servicios de asistencia al pasajero (grupo de servicios número 2): 0,0048 euros por cada pasajero de salida.

Artículo 28. Tasa de seguridad aeroportuaria.

Uno. Son elementos y criterios de cuantificación de la Tasa de Seguridad Aeroportuaria, regulada en el artículo 42 de la Ley 13/1996, de 30 de diciembre, el origen y destino del pasajero.

Se distinguen las siguientes clases de pasajeros atendiendo al origen y destino:

Pasajeros del Espacio Económico Europeo: son aquellos cuyo origen y destino es un aeropuerto del Espacio Económico Europeo, constituido por los estados miembros de la Unión Europea más Islandia y Noruega.

Pasajeros internacionales: son aquellos cuyo origen o destino es un Estado no perteneciente al Espacio Económico Europeo.

Pasajero interinsular: aquel pasajero cuyo origen y destino sea un aeropuerto de las Comunidades Autónomas de Baleares y Canarias, siempre que el embarque y desembarque se produzca en aeropuertos de la misma comunidad autónoma.

A partir del día 1 de enero de 2002 la tarifa unitaria será de 1,081822 euros por pasajero de salida, manteniéndose la bonificación del 50 por 100 de la cuantía de la tasa cuando se trate de pasajeros interinsulares.

No obstante lo anterior, durante el año 2002 la cuantía aplicable estará bonificada en un 8,33 por 100, aplicándose en su integridad a partir del 1 de enero de 2003. Como consecuencia de dicha bonificación para el ejercicio 2002 la tarifa unitaria quedará reducida a 0,99167 euros por pasajero de salida.

Dos. La modificación de las cuantías fijas resultantes de la aplicación de elementos y criterios de cuantificación a que se refiere el punto anterior podrá efectuarse mediante Orden ministerial conjunta de los Ministerios de Fomento y Hacienda.

Artículo 29. Tasa de seguridad del transporte ferroviario de viajeros.

Uno: Creación de la Tasa.

Se crea la Tasa de Seguridad del Transporte Ferroviario de Viajeros, que se regirá por la presente Ley y por las demás fuentes normativas que para las tasas se establecen en el artículo 9 de la Ley 8/1989, de 13 de abril, de Tasas y Precios Públicos, modificada parcialmente por la Ley 25/1998, de 13 de julio.

Dos: Hecho imponible. Constituye el hecho imponible la prestación del servicio de inspección, vigilancia y control de acceso, tanto de viajeros como de equipajes, en las estaciones y demás recintos ferroviarios que, siendo titularidad estatal, estén administrados por RENFE o el Gestor de Infraestructuras Ferroviarias.

Tres: Devengo.

La tasa se devengará en el momento en que se inicie la prestación del servicio que constituye el hecho imponible, sin perjuicio de lo previsto en el siguiente apartado de este punto.

De forma simultánea a la celebración del contrato de transporte o de arrendamiento, deberá constituirse un depósito previo equivalente al importe de esta tasa por parte del sujeto pasivo. Para aquellos contratos celebrados mediante venta a crédito al amparo de un convenio, la liquidación de la tasa se realizará en el plazo que esté pactado.

Cuatro: sujeto pasivo.

§ 28 Ley de Medidas Fiscales, Administrativas y del Orden Social

Serán sujetos pasivos de la tasa, en calidad de contribuyentes, las personas que adquieran cualesquiera títulos habilitantes para el transporte por ferrocarril.

Tendrán la consideración de sujetos pasivos sustitutos, la persona física o jurídica, pública o privada que, con el consentimiento de RENFE, expendá por sí o a través de terceros los títulos habilitantes para el transporte por ferrocarril.

El sujeto pasivo sustituto está obligado a liquidar a RENFE el importe de la tasa y a ingresar esta cuantía en los plazos y condiciones convenidos con aquél o, en su defecto, en el plazo máximo de los quince días siguientes a la finalización del mes en el que el contribuyente haya adquirido el título habilitante para el transporte por ferrocarril.

Cuando la prestación del servicio gravado por esta tasa haya sido realizada por el Gestor de Infraestructuras Ferroviarias (GIF), el operador de transporte que la haya incluido en el precio de los títulos habilitantes de transporte estará obligado a liquidar a GIF el importe de la tasa y a ingresar esta cuantía en los plazos y condiciones convenidos con aquél o, en su defecto, en el plazo máximo de los quince días siguientes a la finalización del mes en el que el contribuyente haya adquirido el título habilitante para el transporte por ferrocarril.

Cinco: Cuantía.

1) La cuantía de esta tasa será de 0,02 euros por persona y viaje, en servicios sujetos a tarifas de Cercanías y Regionales, y estará incluida en el precio del contrato de transporte o de arrendamiento.

(Párrafo segundo suprimido)

2) La cuantía de esta tasa será de 0,15 euros por persona y viaje, en servicios sujetos a tarifas de Grandes Líneas, y estará incluida en el precio del contrato de transporte o de arrendamiento.

3) La cuantía de esta tasa será de 0,30 euros por persona y viaje, en servicios sujetos a tarifas Ave, y estará incluida en el precio del contrato de transporte o de arrendamiento.

4) En aquellos contratos de transporte habilitantes para realizar un número indeterminado de viajes en tren, la cuantía de la tasa será el producto de multiplicar 0,03 euros por el número de días de validez del título.

(Párrafo segundo suprimido)

5) En aquellos contratos de transporte habilitantes para realizar un número indeterminado de viajes en dos o más medios, la cuantía de la tasa será el producto de multiplicar 0,20 euros por el número de meses de validez del título. Si la validez del título fuese inferior a un mes, la cuantía de la tasa será el producto de multiplicar 0,02 euros por el número de días de validez del título. En aquellos contratos de transporte habilitantes para realizar un número determinado de viajes en dos o más medios, la cuantía de la tasa será 0,02 euros para aquellos títulos de transporte que habiliten para la realización de 10 viajes o menos; y para aquellos títulos habilitantes para la realización de más de 10 viajes, la cuantía de la tasa será el producto de multiplicar 0,20 euros por el número de meses o fracción de mes de validez del título.

Seis: gestión, recaudación y afectación.

La gestión de esta tasa corresponde a la entidad pública empresarial que haya prestado el servicio gravado y la recaudación corresponderá a la RENFE.

Lo recaudado por esta tasa se ingresará en el presupuesto de la entidad pública empresarial que haya prestado el servicio gravado.

Siete: Entrada en vigor.

La presente tasa entrará en vigor el día 1 de abril de 2002.

No se exigirá la cuantía de la tasa a aquellos sujetos pasivos que adquieran títulos habilitantes para el transporte por ferrocarril con anterioridad a la entrada en vigor de esta tasa, aún cuando el devengo se produzca con posterioridad a la misma.

CAPÍTULO IV

Otras Normas Tributarias**Sección 1.ª Ley General Tributaria**

Artículo 30. *Modificación de la Ley 230/1963, de 28 de diciembre, General Tributaria.*

Con efectos a partir del 1 de enero del año 2002, se introducen las siguientes modificaciones en la Ley 230/1963, de 28 de diciembre, General Tributaria.

Uno. Se modifica el apartado 2 del artículo 43, que quedará redactado de la siguiente forma:

«2. Para interponer recursos o reclamaciones, desistir de ellos, renunciar a derechos, asumir o reconocer obligaciones en nombre del sujeto pasivo y solicitar devoluciones o reembolsos, deberá acreditarse la representación por cualquier medio válido en derecho que deje constancia fidedigna o mediante comparecencia ante el órgano administrativo competente. Para los actos de mero trámite se presumirá concedida la representación.

Cuando en los procedimientos regulados en el Título III de esta Ley sea necesaria la firma del sujeto pasivo, la representación deberá acreditarse por alguno de los medios a los que se refiere el párrafo anterior, siendo válidos, a estos efectos, los documentos normalizados que apruebe la Administración tributaria.»

Dos. Se añade un segundo párrafo al apartado 3 del artículo 105, por lo que el párrafo segundo actual pasa a ser el tercero, que quedará redactado de la siguiente forma:

«La Administración tributaria establecerá los requisitos para la práctica de las notificaciones mediante el empleo y utilización de medios electrónicos, informáticos y telemáticos, de conformidad con la normativa reguladora de dichas notificaciones.»

Tres. Se añade un nuevo apartado 8 en el artículo 105 que quedará redactado de la siguiente forma:

«Para que la notificación se practique utilizando medios telemáticos se requerirá que el interesado haya señalado dicho medio como preferente o consentido expresamente su utilización, identificando además la dirección electrónica correspondiente, que deberá cumplir con los requisitos reglamentariamente establecidos. En estos casos, la notificación se entenderá practicada a todos los efectos legales en el momento en que se produzca el acceso a su contenido en la dirección electrónica. Cuando, existiendo constancia de la recepción de la notificación en la dirección electrónica, transcurrieran diez días naturales sin que se acceda a su contenido, se entenderá que la notificación ha sido rechazada con los efectos previstos en el apartado 5 de este artículo, salvo que de oficio o a instancia del destinatario se compruebe la imposibilidad técnica o material del acceso.»

Cuatro. Se modifica el artículo 123, que quedará redactado de la siguiente forma:

«1. La Administración tributaria podrá dictar liquidaciones provisionales de oficio de acuerdo con los datos consignados en las declaraciones tributarias y los justificantes de los mismos presentados con la declaración o requeridos al efecto.

De igual manera podrá dictar liquidaciones provisionales de oficio cuando los elementos de prueba que obren en su poder pongan de manifiesto la realización del hecho imponible, la existencia de elementos del mismo que no hayan sido declarados o la existencia de elementos determinantes de la cuantía de la deuda tributaria distintos a los declarados.

Asimismo, se dictarán liquidaciones provisionales de oficio cuando, con ocasión de la práctica de devoluciones tributarias, el importe de la devolución efectuada por la Administración Tributaria no coincida con el solicitado por el sujeto pasivo, siempre que concurren las circunstancias previstas en el párrafo primero o se disponga de los elementos de prueba a que se refiere el párrafo segundo de este apartado.

2. Para practicar tales liquidaciones la Administración tributaria podrá efectuar las actuaciones de comprobación abreviada que sean necesarias, sin que en ningún caso se puedan extender al examen de la documentación contable de actividades empresariales o profesionales.

No obstante lo anterior, el sujeto pasivo deberá exhibir, si fuera requerido para ello, los registros y documentos establecidos por las normas tributarias, al objeto de que la Administración tributaria pueda constatar si los datos declarados coinciden con los que figuran en los registros y documentos de referencia.

3. Antes de dictar la liquidación se pondrá de manifiesto el expediente a los interesados o, en su caso, a sus representantes para que, en un plazo no inferior a diez días ni superior a quince, puedan alegar y presentar los documentos y justificantes que estimen pertinentes.»

Cinco. Se añade un segundo párrafo al artículo 130, que quedará redactado de la siguiente forma:

«No obstante, la Administración tributaria podrá optar por el embargo y enajenación de otros bienes o derechos con anterioridad a la ejecución de la garantía cuando ésta no sea proporcionada a la deuda garantizada o cuando el obligado lo solicite, señalando bienes suficientes al efecto. En estos casos, la garantía prestada quedará sin efecto en la parte asegurada por los embargos.»

Sección 2.ª De la gestion catastral

Artículo 31. *Renovaciones del Catastro Rústico.*

(Derogado)

Sección 3.ª Planes y Fondos de Pensiones

Artículo 32. *Modificación de la Ley 8/1987, de 8 de junio, de Regulación de los Planes y Fondos de Pensiones.*

Con efectos a partir de 1 de enero del año 2002 se introducen las siguientes modificaciones en la Ley 8/1987, de 8 de junio, de Regulación de los Planes y Fondos de Pensiones.

Uno. Se da nueva redacción al apartado 3 del artículo 5, que quedará redactado en los siguientes términos:

«3. Las aportaciones anuales máximas a los planes de pensiones regulados en la presente Ley se adecuarán a lo siguiente:

a) El total de las aportaciones anuales máximas a los planes de pensiones regulados en la presente Ley, sin incluir las contribuciones empresariales que los promotores de planes de pensiones de empleo imputen a los partícipes, no podrá exceder de 7.212,15 euros.

No obstante, en el caso de partícipes mayores de cincuenta y dos años, el límite anterior se incrementará en 1.202,02 euros adicionales por cada año de edad del partícipe que exceda de cincuenta y dos años, fijándose en 22.838,46 euros para partícipes de sesenta y cinco años o más.

b) El conjunto de las contribuciones empresariales realizadas por los promotores de planes de pensiones de empleo a favor de sus empleados e imputadas a los mismos tendrá como límite anual máximo las cuantías establecidas en letra a) anterior.

Los empresarios individuales que realicen contribuciones empresariales a favor de sus trabajadores, como promotores de un plan de pensiones de empleo, podrán realizar aportaciones propias al citado plan, hasta el límite máximo establecido para las contribuciones empresariales. Estas aportaciones no serán calificadas como contribuciones empresariales, salvo a efectos del cómputo de límites.

c) Los límites establecidos en las letras a) y b) anteriores se aplicarán de forma independiente e individualmente a cada partícipe integrado en la unidad familiar.

d) Excepcionalmente la empresa promotora podrá realizar aportaciones a favor de los beneficiarios de un plan de pensiones de empleo cuando sea preciso para garantizar las prestaciones en curso y se haya puesto de manifiesto, a través de las revisiones actuariales, la existencia de un déficit en el plan de pensiones.»

Dos. Modificación del artículo 4 sobre «Modalidades de planes de pensiones». Nueva redacción de las letras a) y b) del apartado 1 y del apartado 3 del artículo 4:

«Artículo 4. Modalidades de planes de pensiones.

1. En razón de los sujetos constituyentes, los planes de pensiones sujetos a esta Ley, se encuadrarán necesariamente en una de las siguientes modalidades:

a) Sistema de empleo. Corresponde a los planes cuyo promotor sea cualquier entidad, corporación, sociedad o empresa y cuyos partícipes sean los empleados de los mismos.

En los planes de este sistema el promotor sólo podrá serlo de uno, al que exclusivamente podrán adherirse como partícipes los empleados de la empresa promotora, incluido el personal con relación laboral de carácter especial independientemente del régimen de la seguridad social aplicable. La condición de partícipes también podrá extenderse a los socios trabajadores y de trabajo en los planes de empleo promovidos en el ámbito de las sociedades cooperativas y laborales, en los términos que reglamentariamente se prevean.

Asimismo el empresario individual que emplee trabajadores en virtud de relación laboral, podrá promover un plan de pensiones del sistema de empleo en interés de éstos en el que también podrá figurar como partícipe.

Varias empresas o entidades podrán promover conjuntamente un plan de pensiones de empleo en el que podrán instrumentar los compromisos susceptibles de ser cubiertos por el mismo. Reglamentariamente se adaptará la normativa de los planes de pensiones a las características propias de estos planes promovidos de forma conjunta, respetando en todo caso los principios y características básicas establecidos en esta Ley.

Reglamentariamente se podrán establecer condiciones específicas para estos planes de pensiones de promoción conjunta cuando se constituyan por empresas de un mismo grupo, por pequeñas y medianas empresas, así como por varias empresas que tengan asumidos compromisos por pensiones en virtud de un acuerdo de negociación colectiva de ámbito superior al de empresa.

Dentro de un mismo plan de pensiones del sistema de empleo será admisible la existencia de subplanes, incluso si éstos son de diferentes modalidades o articulan en cada uno diferentes aportaciones y prestaciones. La integración del colectivo de trabajadores o empleados en cada subplan y la diversificación de las aportaciones del promotor se deberá realizar conforme a criterios establecidos mediante acuerdo colectivo o disposición equivalente o según lo previsto en las especificaciones del plan de pensiones.

Sin perjuicio de lo establecido en el artículo 1, número 2, de la presente Ley, cuando en el convenio colectivo se haya establecido la incorporación de los trabajadores directamente al plan de pensiones se entenderán adheridos al mismo salvo que, en el plazo acordado a tal efecto, declaren expresamente por escrito a la comisión promotora o de control del plan que desean no ser incorporados al mismo. Lo anterior se entenderá sin perjuicio de que, en su caso, el convenio condicione las obligaciones de la empresa con los trabajadores a la incorporación de los mismos al plan de pensiones.

b) Sistema asociado. Corresponde a planes cuyo promotor o promotores sean cualesquiera asociaciones o sindicatos siendo los partícipes sus asociados, miembros o afiliados.

(...)

§ 28 Ley de Medidas Fiscales, Administrativas y del Orden Social

3. Los planes de los sistemas de empleo y asociados podrán ser de cualquiera de las tres modalidades anteriores y los del sistema individual sólo de la modalidad de aportación definida.

Reglamentariamente podrán determinarse condiciones específicas para la promoción de planes de pensiones de promoción conjunta de modalidades mixtas o de prestación definida.»

Tres. Modificación del artículo 5, sobre «Principios básicos de los planes de pensiones». Se modifica la letra a) del apartado 1, la letra f) del apartado 4 y el último párrafo del artículo 5, quedando redactados como sigue:

«1. Los planes de pensiones deberán cumplir cada uno de los siguientes principios básicos:

a) No discriminación: debe garantizarse el acceso como partícipe de un plan a cualquier persona física que reúna las condiciones de vinculación o de capacidad de contratación con el promotor que caracterizan cada tipo de contrato.

En particular:

Un plan del sistema de empleo será no discriminatorio cuando la totalidad del personal empleado por el promotor esté acogido o en condiciones de acogerse al citado plan sin que pueda exigirse una antigüedad superior a dos años para acceder al mismo. Cualquier plan del sistema de empleo podrá prever el acceso con una antigüedad inferior a dos años o desde el ingreso en la plantilla del promotor.

La no discriminación en el acceso al plan del sistema de empleo será compatible con la diferenciación de aportaciones del promotor correspondientes a cada partícipe, conforme a criterios derivados de acuerdo colectivo o disposición equivalente o establecidos en las especificaciones del plan.

Un plan del sistema asociado será no discriminatorio cuando todos los asociados de la entidad o entidades promotoras puedan acceder al plan en igualdad de condiciones y de derechos.

Un plan del sistema individual será no discriminatorio cuando cualquier persona que manifieste voluntad de adhesión y tenga capacidad de obligarse pueda hacerlo en los términos contractuales estipulados para cualquiera de los miembros adheridos.»

«4. Los planes de pensiones terminarán por las siguientes causas:

(...)

f) Por disolución del promotor del plan de pensiones.

No obstante, salvo acuerdo en contrario, no será causa de terminación del plan de pensiones la disolución del promotor por fusión o cesión global del patrimonio, subrogándose la entidad resultante o cesionaria en la condición de promotor del plan de pensiones. En caso de disolución de la entidad promotora de un plan de pensiones del sistema individual, la Comisión de control del fondo, o en su defecto la entidad gestora, podrá aceptar la sustitución de aquélla por otra entidad.

Si a consecuencia de operaciones societarias una misma entidad resulta promotora de varios planes de pensiones del sistema de empleo, se procederá a integrar en un único plan de pensiones a todos los partícipes y sus derechos consolidados, y en su caso a los beneficiarios, en el plazo de doce meses desde la fecha de efecto de la operación societaria.»

(...)

«La liquidación de los planes de pensiones se ajustará a lo dispuesto en sus especificaciones que, en todo caso, deberán respetar la garantía individualizada de las prestaciones causadas y prever la integración de los derechos consolidados de los partícipes, y en su caso de los derechos derivados de las prestaciones causadas que permanezcan en el plan, en otros planes de pensiones. En los planes del sistema de empleo la integración de derechos consolidados de los partícipes se hará, en su caso, necesariamente en el plan o planes del sistema de empleo en los que los partícipes puedan ostentar tal condición.»

§ 28 Ley de Medidas Fiscales, Administrativas y del Orden Social

Cuatro. Modificación del artículo 6 sobre «Especificaciones de los planes de pensiones». Modificación de las letras b), e) y f) del apartado 1 y adición de un nuevo apartado 3 del artículo 6, que quedan redactados como sigue:

«1. Los Planes de Pensiones deberán precisar necesariamente los aspectos siguientes:

(...)

b) Normas para la constitución y funcionamiento de la Comisión de control del plan en el caso de planes de pensiones de empleo y asociados.

(...)

e) Definición de las prestaciones y normas para determinar su cuantía, con indicación de si las prestaciones son o no revalorizables y, en su caso, la forma de revalorización. Así mismo se precisará, en su caso, los criterios y regímenes de diferenciación de aportaciones y prestaciones.

Los planes de pensiones que contemplen prestaciones definidas para todas o alguna de las contingencias o prestaciones causadas deberán incorporar, como anexo a las especificaciones, una base técnica elaborada por actuario con el contenido y requisitos que establezca el Ministerio de Economía.

f) Derechos y obligaciones de los partícipes y beneficiarios, contingencias cubiertas así como, en su caso, la edad y circunstancias que generan el derecho a las prestaciones, forma y condiciones de éstas.

Las especificaciones deberán prever la documentación que debe recibir el partícipe en el momento de la adhesión al plan y la información periódica que recibirá conforme a lo previsto en esta Ley y sus normas de desarrollo.»

«3. La modificación de las especificaciones de los planes de pensiones del sistema asociado y de empleo se podrá realizar mediante los procedimientos y acuerdos previstos en las mismas. El acuerdo de modificación podrá ser adoptado por la Comisión de control del plan con el régimen de mayorías establecido en las especificaciones.

No obstante, en los planes de pensiones del sistema de empleo las especificaciones podrán prever que la modificación del régimen de prestaciones y aportaciones o cualesquiera otros extremos, y en su caso la consiguiente adaptación de la base técnica, pueda ser acordada, conforme a lo previsto en esta norma, mediante acuerdo colectivo entre la empresa y la representación de los trabajadores.

Las especificaciones de los planes de pensiones del sistema individual podrán modificarse por acuerdo del promotor, previa comunicación por el mismo o por la entidad gestora o depositaria correspondiente, con al menos un mes de antelación a los partícipes y beneficiarios.»

Cinco. Nueva redacción del artículo 7.- «La Comisión de Control del plan de pensiones»:

«Artículo 7. *La Comisión de Control del plan de pensiones y el Defensor del Partícipe.*

1. El funcionamiento y ejecución de cada plan de pensiones del sistema de empleo será supervisado por una Comisión de control constituida al efecto. La Comisión de control del plan tendrá las siguientes funciones:

a) Supervisar el cumplimiento de las cláusulas del plan en todo lo que se refiere a los derechos de sus partícipes y beneficiarios.

b) Seleccionar el actuario o actuarios que deban certificar la situación y dinámica del plan.

c) Nombrar los representantes de la Comisión de control del plan en la Comisión de control del fondo de pensiones al que esté adscrito.

d) Proponer y, en su caso, decidir en las demás cuestiones sobre las que la presente Ley le atribuye competencia.

e) Representar judicial y extrajudicialmente los intereses de los partícipes y beneficiarios en relación con el plan de pensiones.

2. La Comisión de control del plan de pensiones de empleo estará formada por representantes del promotor o promotores y representantes de los partícipes y, en su caso, de los beneficiarios. Los representantes de los partícipes podrán ostentar la representación de los beneficiarios del plan de pensiones.

Los planes de pensiones del sistema de empleo podrán prever la representación específica en la Comisión de control de los partícipes, y en su caso de los beneficiarios, de cada uno de los subplanes que se definan dentro del mismo plan.

En los planes de pensiones de empleo de promoción conjunta podrán establecerse sistemas de representación conjunta o agregada en la Comisión de control de los colectivos de promotores, partícipes y beneficiarios, respectivamente.

En los planes de pensiones del sistema de empleo podrán establecerse procedimientos de designación directa de los miembros de la Comisión de control por parte de la Comisión negociadora del convenio, y/o designación de los representantes de los partícipes y beneficiarios por acuerdo de la mayoría de los representantes de los trabajadores en la empresa. Asimismo, en los planes de pensiones de empleo de promoción conjunta constituidos en virtud de acuerdos de negociación colectiva de ámbito supraempresarial, se podrán prever procedimientos de designación de la Comisión de control por parte de la Comisión negociadora y/o por parte de la representación de empresas y trabajadores en dicho ámbito. La designación de los representantes en la Comisión de Control podrá coincidir con todos o parte de los componentes de la Comisión negociadora o representantes de las partes referidas.

Las decisiones de la Comisión de control del plan se adoptarán de acuerdo con las mayorías estipuladas en las especificaciones del plan, resultando admisible que dichas especificaciones prevean mayorías cualificadas.

Reglamentariamente podrán regularse los sistemas para la designación o elección de los miembros de las Comisiones de control de los planes de empleo, podrán establecerse las condiciones y porcentajes de representación y las condiciones de funcionamiento de las mismas en desarrollo de lo previsto en esta Ley.

Cuando en el desarrollo de un plan éste quedara sin partícipes la representación de los mismos corresponderá a los beneficiarios.

3. En los planes de pensiones del sistema de empleo, la representación de los elementos personales en la Comisión de Control se ajustará a los siguientes criterios:

a) Con carácter general, la representación de los promotores será paritaria (del 50 por 100).

b) Cuando el plan de pensiones sea de aportación definida para la contingencia de jubilación, las decisiones que afecten a la política de inversión del fondo de pensiones incluirán, al menos, el voto favorable de la mitad de los representantes de los partícipes en la Comisión de control.

c) En los planes de pensiones de la modalidad de prestación definida o mixtos, las decisiones que afecten al coste económico asumido por la empresa de las prestaciones definidas, incluirán, al menos, el voto favorable de la mitad de los representantes del promotor o promotores.

Reglamentariamente se podrá desarrollar el régimen y condiciones de representación.

4. El funcionamiento y ejecución de cada plan de pensiones del sistema asociado será supervisado por una Comisión de control que tendrá las funciones previstas en el apartado 1 anterior y estará formada por representantes del promotor o promotores y partícipes y, en su caso, de los beneficiarios del plan. Si el plan quedara sin partícipes la representación atribuida a los mismos corresponderá a los beneficiarios.

En la Comisión de control de un plan asociado la mayoría de sus miembros, independientemente de la representación que ostenten, deberá estar compuesta por partícipes asociados o afiliados de la entidad promotora.

§ 28 Ley de Medidas Fiscales, Administrativas y del Orden Social

Las especificaciones de un plan de pensiones asociado deberán prever el sistema de designación o elección de los miembros de la Comisión de control pudiéndose prever la designación por parte de los órganos de gobierno o asamblearios de la entidad promotora. La designación de los representantes en la Comisión de Control podrá recaer en miembros integrantes de estos órganos.

Reglamentariamente podrán regularse los sistemas para la designación o elección de los miembros de las Comisiones de control de los planes asociados, podrán establecerse las condiciones y porcentajes de representación y las condiciones de funcionamiento de las mismas en desarrollo de lo previsto en esta Ley.

5. En los planes de pensiones del sistema individual no se constituirá Comisión de control del plan, correspondiendo al promotor las funciones y responsabilidades que a dicha Comisión se asignan en esta Ley.

En los planes de pensiones de este sistema deberá designarse al Defensor del partícipe, que también lo será de los beneficiarios.

Las entidades promotoras de estos planes de pensiones, bien individualmente, bien agrupadas por pertenecer a un mismo grupo, ámbito territorial o cualquier otro criterio, deberán designar como Defensor del partícipe a entidades o expertos independientes de reconocido prestigio, a cuya decisión se someterán las reclamaciones que formulen los partícipes y beneficiarios o sus derechohabientes contra las entidades gestoras o depositarias de los fondos de pensiones en que estén integrados los planes o contra las propias entidades promotoras de los planes individuales.

La decisión del Defensor del partícipe favorable a la reclamación vinculará a dichas entidades. Esta vinculación no será obstáculo a la plenitud de tutela judicial, al recurso a otros mecanismos de solución de conflictos o arbitraje, ni al ejercicio de las funciones de control y supervisión administrativa.

El promotor del plan de pensiones individual, o la entidad gestora del fondo de pensiones en el que se integre, deberán comunicar a la Dirección General de Seguros y Fondos de Pensiones la designación del Defensor del partícipe y su aceptación, así como las normas de procedimiento y plazo establecido para la resolución de las reclamaciones que, en ningún caso, podrá exceder de tres meses desde la presentación de aquellas.

Los gastos de designación, funcionamiento y remuneración del defensor del partícipe en ningún caso serán asumidos por los reclamantes ni por los planes y fondos de pensiones correspondientes.

Lo previsto en este apartado se entenderá sin perjuicio de la aplicación en su caso de lo establecido en el artículo 63 de la Ley 30/1995, de 8 de noviembre, de Ordenación y Supervisión de los Seguros Privados, para las reclamaciones que se formulen frente a entidades aseguradoras que aseguren prestaciones causadas del plan de pensiones.»

Seis. Modificación del artículo 8 sobre «Aportaciones y prestaciones». Se modifican los apartados 6 y 8 y se añade un nuevo apartado 10:

«6. Las contingencias por las que se satisfarán las prestaciones anteriores podrán ser:

a) Jubilación. Para la determinación de esta contingencia se estará a lo previsto en el Régimen de Seguridad Social correspondiente.

Cuando no sea posible el acceso de un partícipe a la jubilación, la contingencia se entenderá producida a partir de la edad ordinaria de jubilación en el Régimen General de la Seguridad Social, en el momento en el que el partícipe no ejerza o haya cesado en la actividad laboral o profesional, y no se encuentre cotizando para la contingencia de jubilación para ningún Régimen de la Seguridad Social. No obstante, podrá anticiparse la percepción de la prestación correspondiente a partir de los 60 años de edad, en los términos que se establezcan reglamentariamente.

Los planes de pensiones podrán prever el pago de la prestación correspondiente a la jubilación en caso de que el partícipe, cualquiera que sea su edad, extinga su

relación laboral y pase a situación legal de desempleo a consecuencia de expediente de regulación de empleo aprobado por la autoridad laboral. Reglamentariamente podrán establecerse condiciones para el mantenimiento o reanudación de las aportaciones a planes de pensiones en este supuesto.

A partir del acceso a la jubilación, las aportaciones a planes de pensiones sólo podrán destinarse a la contingencia de fallecimiento. El mismo régimen se aplicará, cuando no sea posible el acceso a la jubilación, a las aportaciones que se realicen a partir de la edad ordinaria de jubilación o a partir del cobro anticipado de la prestación correspondiente. Reglamentariamente podrán establecerse las condiciones bajo las cuales podrán reanudarse las aportaciones para jubilación con motivo del alta posterior en un Régimen de Seguridad Social por ejercicio o reanudación de actividad.

Lo dispuesto en esta letra a) se entenderá sin perjuicio de las aportaciones a favor de beneficiarios que realicen los promotores de los planes de pensiones del sistema de empleo al amparo de lo previsto en el apartado 3 del artículo 5 de esta Ley.

b) Incapacidad laboral total y permanente para la profesión habitual o absoluta y permanente para todo trabajo, y la gran invalidez, determinadas conforme al Régimen correspondiente de Seguridad Social.

Reglamentariamente podrá regularse el destino de las aportaciones para contingencias susceptibles de acaecer en las personas incursas en dichas situaciones.

c) Muerte del partícipe o beneficiario, que puede generar derecho a prestaciones de viudedad, orfandad o a favor de otros herederos o personas designadas.

A efectos de lo previsto en la disposición adicional primera de esta Ley, las contingencias que deberán instrumentarse en las condiciones establecidas en la misma serán las de jubilación, incapacidad y fallecimiento previstas respectivamente en las letras a), b) y c) anteriores.

Los compromisos asumidos por las empresas con los trabajadores que extingan su relación laboral con la misma y pasen a situación legal de desempleo a consecuencia de un expediente de regulación de empleo, que consistan en el pago de prestaciones con anterioridad a la jubilación, podrán ser objeto de instrumentación, con carácter voluntario, de acuerdo con el régimen previsto en la disposición adicional primera de esta Ley, en cuyo caso se someterán a la normativa financiera y fiscal derivada de la misma.»

«8. Los partícipes sólo podrán hacer efectivos sus derechos consolidados en los supuestos de desempleo de larga duración o de enfermedad grave. Reglamentariamente se determinarán estas situaciones, así como las condiciones y términos en que podrán hacerse efectivos los derechos consolidados en tales supuestos. En todo caso, las cantidades percibidas en estas situaciones se sujetarán al régimen fiscal establecido en la Ley para las prestaciones de los planes de pensiones.

Los derechos consolidados en los planes de pensiones del sistema asociado e individual podrán movilizarse a otro plan o planes de pensiones por decisión unilateral del partícipe o por pérdida de la condición de asociado del promotor en un plan de pensiones del sistema asociado o por terminación del plan.

Los derechos económicos de los beneficiarios en los planes de pensiones del sistema individual y asociado también podrán movilizarse a otros planes de pensiones a petición del beneficiario, siempre y cuando las condiciones de garantía y aseguramiento de la prestación así lo permitan y en las condiciones previstas en las especificaciones de los planes de pensiones correspondientes. Esta movilización no modificará la modalidad y condiciones de cobro de las prestaciones.

No obstante, los derechos consolidados de los partícipes en los planes de pensiones del sistema de empleo no podrán movilizarse a otros planes de pensiones, salvo en el supuesto de extinción de la relación laboral y en las condiciones que reglamentariamente se establezcan, y sólo si estuviese previsto en las especificaciones del plan, o por terminación del plan de pensiones. Los derechos

§ 28 Ley de Medidas Fiscales, Administrativas y del Orden Social

económicos de los beneficiarios en los planes de empleo no podrán movilizarse salvo por terminación del plan de pensiones.

Los derechos consolidados del partícipe en un plan de pensiones no podrán ser objeto de embargo, traba judicial o administrativa, hasta el momento en que se cause el derecho a la prestación o en que se hagan efectivos en los supuestos de enfermedad grave o desempleo de larga duración.»

«10. Las prestaciones de los planes de pensiones deberán ser abonadas al beneficiario o beneficiarios previstos o designados, salvo que mediara embargo, traba judicial o administrativa, en cuyo caso se estará a lo que disponga el mandamiento correspondiente.»

Siete. Modificación del artículo 9: «Aprobación y revisión de los planes de pensiones». Nueva redacción a los apartados 1, 3 y 4 del artículo 9.

«1. El promotor del plan de pensiones elaborará el proyecto inicial del plan que incluirá las especificaciones contempladas en el artículo 6 de esta ley.

a) En el sistema de empleo una vez elaborado el proyecto, se instará la constitución de una Comisión promotora con representación del promotor o promotores y de los trabajadores o potenciales partícipes.

Esta Comisión estará formada y operará de acuerdo a lo previsto en el artículo 7 para la Comisión de control de un plan de pensiones, con las adaptaciones que se prevean reglamentariamente.

Para los planes de pensiones del sistema de empleo podrán establecerse procedimientos de designación directa de los miembros de la Comisión promotora por parte de la Comisión negociadora del convenio, o designación de los representantes de empleados por acuerdo de la mayoría de los representantes de los trabajadores en la empresa.

Mediante acuerdo colectivo de ámbito supraempresarial podrá establecerse el proyecto inicial de un plan de pensiones del sistema de empleo de promoción conjunta para las empresas incluidas en su ámbito, pudiendo ser designada la comisión promotora directamente por la Comisión negociadora del convenio o, en su defecto, por la representación de las empresas y de los trabajadores en el referido ámbito supraempresarial.

b) En el caso de los planes de pensiones del sistema individual y asociado, serán las entidades promotoras quienes adoptarán los acuerdos y ejercerán las funciones asignadas por esta normativa a la Comisión promotora de los planes de pensiones del sistema de empleo.»

«3. A la vista del proyecto del plan de pensiones, el fondo de pensiones o, según corresponda, la entidad gestora del mismo, adoptará en su caso el acuerdo de admisión del plan en el fondo por entender, bajo su responsabilidad, que se cumplen los requisitos establecidos en esta Ley, comunicándolo a la Comisión promotora o, en su defecto, al promotor del plan.»

«4. Efectuada la comunicación anterior, podrá hacerse efectiva la incorporación al plan de partícipes debiendo la Comisión promotora de un plan de empleo o el promotor de un plan asociado, instar la constitución de la pertinente Comisión de control del plan en los plazos y condiciones que reglamentariamente se establezcan. En tanto no se constituya la Comisión de control, las funciones atribuidas a ésta por la presente Ley corresponderán a la Comisión promotora o al promotor del plan asociado en su caso.

En virtud de acuerdo adoptado por la empresa con los representantes de los trabajadores en la misma, la Comisión promotora, una vez formalizado el plan de pensiones del sistema de empleo, podrá efectuar directamente la incorporación al mismo de los partícipes y, en su caso, de los beneficiarios, debiendo señalarse un plazo para que los que no deseen incorporarse al plan se lo comuniquen por escrito. También será admisible la suscripción de documentos individuales o colectivos de adhesión al plan del sistema de empleo en virtud de delegación expresa otorgada por los partícipes.

§ 28 Ley de Medidas Fiscales, Administrativas y del Orden Social

Lo dispuesto en el párrafo anterior se entenderá sin perjuicio de que, en su caso, el convenio colectivo o disposición equivalente que establezca los compromisos por pensiones condicione la obligación de la empresa a su instrumentación a través de un plan del sistema de empleo, o de las acciones y derechos que corresponda ejercitar en caso de discrepancia o información inadecuada sobre los procesos de incorporación al plan.

Reglamentariamente podrán establecerse condiciones específicas relativas a la incorporación de elementos personales a los planes de pensiones y requisitos de los documentos de adhesión, así como normas especiales para los planes de pensiones de empleo de promoción conjunta.»

Ocho. Adición de un nuevo párrafo al apartado 2 y de un nuevo apartado 4 al artículo 10. «Integración en un fondo de pensiones».

(...)

«Reglamentariamente se podrá establecer las condiciones y requisitos en los que la Comisión de Control de un plan de pensiones del sistema de empleo adscrito a un fondo podría canalizar recursos de su cuenta de posición a otros fondos de pensiones o adscribirse a varios, gestionados, en su caso, por diferentes entidades gestoras.»

«4. Los planes de pensiones del sistema de empleo se integrarán necesariamente en fondos de pensiones cuyo ámbito de actuación se limite al desarrollo de planes de pensiones de dicho sistema.»

Nueve. Modificación del artículo 14. «Comisión de Control del fondo de pensiones.». Modificación de los apartados 1, 5 y 6, del artículo 14 y adición de un segundo párrafo al apartado 5.

«1. En los fondos de pensiones se constituirá una comisión de control del fondo cuya composición se ajustará a las siguientes condiciones:

a) En el caso de los fondos de pensiones que integren planes de pensiones del sistema de empleo sólo podrán integrar planes de esta modalidad.

Si un mismo fondo instrumenta varios planes de pensiones de empleo, su comisión de control podrá formarse con representantes de cada uno de los planes o mediante una representación conjunta de los planes de pensiones integrados en el mismo.

Si el fondo integra un único plan de pensiones de empleo, la comisión de control del plan ejercerá las funciones de la comisión de control del fondo.

b) En los fondos de pensiones distintos de los contemplados en la letra a) anterior, la comisión de control se formará con representantes de cada uno de los planes adscritos al mismo.

En el caso de planes de pensiones del sistema asociado dichos representantes serán designados por las respectivas comisiones de control de los planes. Si el fondo integra un único plan del sistema asociado, la comisión de control del plan ejercerá las funciones de comisión de control del fondo.

En el caso de los planes del sistema individual dichos representantes serán designados por las respectivas entidades promotoras de los planes. A tal efecto, si entre los planes adscritos al fondo hubiese dos o más planes del sistema individual promovidos por la misma entidad promotora, esta podrá designar una representación conjunta de dichos planes en la comisión de control del fondo.

Si el fondo integra exclusivamente uno o varios planes del sistema individual promovidos por la misma entidad, no será precisa la constitución de una comisión de control del fondo, correspondiendo en tal caso al promotor del plan o planes las funciones y responsabilidades asignadas por esta normativa a dicha comisión.»

«5. Una vez elegidos los miembros de la comisión de control del fondo, designarán entre sí a quienes hayan de ejercer la presidencia y la secretaría. La comisión quedará válidamente constituida cuando, debidamente convocados,

§ 28 Ley de Medidas Fiscales, Administrativas y del Orden Social

concurra la mayoría de sus miembros, y adoptará sus acuerdos por mayoría, teniendo en cuenta lo previsto en el párrafo siguiente.

En el caso de que el fondo integre varios planes de pensiones, se ponderará el voto de los representantes designados por cada plan en atención a su número y a la parte de interés económico que el plan tenga en el fondo, o en su caso, el interés económico del conjunto de planes del sistema individual del mismo promotor si éste hubiere designado una representación conjunta de sus planes.»

«6. Se soportarán por el fondo los gastos de funcionamiento de la comisión de control, si bien podrá acordarse su asunción total o parcial por las entidades promotoras.

No obstante lo anterior, si el fondo integra planes del sistema individual, tales gastos serán de cuenta de los promotores.»

Diez. Modificación del artículo 16: «Inversiones de los Fondos de Pensiones». Nueva redacción a los apartados 1 y 4 del artículo 16:

«1. El activo de los Fondos de Pensiones estará invertido de acuerdo con criterios de seguridad, rentabilidad, diversificación y de plazos adecuados a sus finalidades.

Reglamentariamente se establecerá el límite mínimo, no inferior al 75 por 100 del activo del fondo, que se invertirá en activos financieros contratados en mercados regulados, en depósitos bancarios, en créditos con garantía hipotecaria y en inmuebles.»

«4. Reglamentariamente se establecerán porcentajes y criterios de diversificación de las inversiones en valores emitidos o avalados por una misma entidad o de entidades pertenecientes a un mismo grupo.

Los porcentajes de diversificación se establecerán sobre el valor nominal de los títulos emitidos o avalados por las entidades de referencia incluyéndose, en su caso, los créditos otorgados a ellas o avalados por las mismas.

Reglamentariamente se podrá establecer porcentajes de diversificación sobre el activo del fondo de pensiones para determinados tipo de inversiones, en función de sus características en instituciones de inversión colectiva, en inmuebles, en valores no cotizados en mercados organizados, especialmente de pequeñas y medianas empresas y en capital riesgo.

Así mismo reglamentariamente se podrán establecer limitaciones a las inversiones de los fondos de pensiones en activos financieros que figuren en el pasivo de entidades promotoras de los planes de pensiones adscritos al fondo, de las entidades gestoras y depositarias de los mismos o de entidades pertenecientes al mismo grupo de cualquiera de ellas o aquellas.

Los porcentajes de diversificación previstos en este apartado no serán de aplicación a los activos o títulos emitidos o avalados por el Estado o sus organismos autónomos, por las Comunidades Autónomas, Corporaciones Locales o por Administraciones públicas equivalentes de Estados pertenecientes a la OCDE, o por las Instituciones u Organismos Internacionales de los que España sea miembro y por aquellos otros que así resulte de compromisos internacionales que España pueda asumir.»

Once. Modificación del artículo 19: «Cuentas anuales». Se modifica el apartado 8 del artículo 19.

«8. El Ministerio de Economía dispondrá la publicidad que, en su caso, deba darse, con carácter agregado o individual, a los datos citados en el apartado 7, con el objeto de promover una información frecuente, rápida y suficiente en favor de los partícipes y beneficiarios o de las Comisiones de Control de los planes de pensiones de empleo.

Las entidades gestoras deberán facilitar a los partícipes y beneficiarios de los planes de pensiones, al menos con carácter trimestral, información sobre la evolución y situación de sus derechos económicos en el plan, así como sobre otros extremos que pudieran afectarles, especialmente las modificaciones normativas,

§ 28 Ley de Medidas Fiscales, Administrativas y del Orden Social

cambios de las especificaciones del plan, de las normas de funcionamiento del fondo o de su política de inversiones, y de las comisiones de gestión y depósito.

En los planes de pensiones del sistema de empleo esta información se facilitará en los términos previstos en sus especificaciones o en las condiciones acordadas por la Comisión de control del plan.

El Ministerio de Economía podrá regular el contenido, requisitos y condiciones de la referida información en la medida que se estime necesario para garantizar una información adecuada a los intereses de los partícipes y beneficiarios.»

Doce. Modificación del artículo 20. «Entidades Gestoras» adición de una nueva letra g) al apartado 1 y modificación del apartado 4 del artículo 20:

«g) A los socios y a las personas físicas miembros del consejo de administración, así como a los directores generales y asimilados a estos últimos de las entidades gestoras de fondos de pensiones les resultarán de aplicación los criterios y régimen de incompatibilidades y limitaciones establecidos en los artículos 14 y 15 de la Ley 30/1995, de Ordenación y Supervisión de los Seguros Privados, sin perjuicio de su concreción reglamentaria.»

«4. Reglamentariamente se determinarán las condiciones en las que las entidades gestoras de fondos de pensiones podrán contratar la gestión de las inversiones de los fondos de pensiones que administran con terceras entidades autorizadas conforme a las Directivas 93/22/CEE del Consejo de 10 de mayo, relativa a los servicios de inversión en el ámbito de los valores negociables, 92/96/CEE del Consejo, de 10 de noviembre, sobre seguros directos de vida y 2000/12/CE del Parlamento y del Consejo, de 20 de marzo, relativa a entidades de crédito, y con otras entidades gestoras de fondos de pensiones autorizadas.»

Trece. Modificación del artículo 21. «Entidades depositarias» Modificación de los apartados 1, 3 y 5 del artículo 21:

«1. La custodia y depósito de los valores mobiliarios y demás activos financieros integrados en los fondos de pensiones corresponderá a una entidad depositaria establecida en España. Podrán ser «entidades depositarias de fondos de pensiones» las entidades que reúnan los siguientes requisitos:

a) Ser entidad de crédito conforme a la normativa vigente en materia de entidades de crédito.

b) Tener en España su domicilio social o sucursal.

c) Tener como actividad autorizada la recepción de fondos del público en forma de depósito, cuentas corrientes u otras análogas que lleven aparejada la obligación de su restitución y como depositarios de valores por cuenta de sus titulares representados en forma de títulos o como administradores de valores representados en anotaciones en cuenta.

d) Estar inscrita en el registro especial de «Entidades Depositarias de Fondos de Pensiones» que se creará en el Ministerio de Economía.»

(...)

«3. Reglamentariamente se determinarán las condiciones en las que las entidades depositarias de fondos de pensiones podrán contratar el depósito de los activos a que se refiere el número 4 del artículo anterior.»

(...)

«5. Cada fondo de pensiones tendrá un sola entidad depositaria, sin perjuicio de la contratación de diferentes depósitos de valores o efectivo con otras entidades. La entidad depositaria del fondo de pensiones es responsable de la custodia de los valores o efectivo del fondo de pensiones sin que esta responsabilidad se vea afectada por el hecho de que se confíe a un tercero la gestión, administración o depósito de los mismos.»

Catorce. Modificación del primer párrafo del apartado 2 del artículo 24 «Ordenación y Supervisión Administrativa».

§ 28 Ley de Medidas Fiscales, Administrativas y del Orden Social

«2. Será de aplicación a la inspección de entidades gestoras y de fondos de pensiones lo dispuesto sobre la inspección de entidades aseguradoras en el artículo 72 de la Ley de Ordenación y Supervisión de los Seguros Privados.»

Quince. Nueva denominación del artículo 26 «Normas de publicidad» y adición de un nuevo apartado 3.

«Artículo 26. Normas de publicidad y contratación.»

(...)

«3. En la medida que la estructura y organización del mercado de los planes de pensiones lo permita, la contratación de planes de pensiones podrá realizarse por vía electrónica.

Se habilita al Ministro de Economía para que pueda establecer especialidades y limitaciones con respecto a las normas que, con carácter general, regulan la contratación por vía electrónica, atendiendo a las particularidades que pudieren resultar de la contratación de los planes de pensiones y de sus partícipes.»

Dieciséis. Modificación del artículo 35 «Infracciones administrativas». Se modifica el primer párrafo del apartado 1 del artículo 35, y la letra c) del apartado 5 y adición de una nueva letra d) al apartado 5 que quedan redactados como sigue:

«1. Las entidades gestoras y depositarias, los promotores de planes de pensiones del sistema individual, los expertos actuarios y sus sociedades, así como quienes desempeñen cargos de administración o dirección en las entidades citadas, los miembros de la Comisión Promotora y los miembros de las Comisiones y Subcomisiones de Control de los planes y fondos de pensiones y los liquidadores que infrinjan normas de ordenación y supervisión de planes y fondos de pensiones, incurrirán en responsabilidad administrativa sancionable con arreglo a lo dispuesto en el artículo siguiente.

Este mismo régimen será aplicable a las entidades promotoras de los planes de pensiones del sistema asociado y cargos de administración y dirección de las mismas por la comisión de infracciones con ocasión del ejercicio de las funciones propias de la comisión promotora.»

«5. Tendrán la consideración de infracciones leves:

(...)

c) En general, el incumplimiento de preceptos de obligada observancia comprendidos en las normas de ordenación y supervisión de los planes y fondos de pensiones que no constituyan infracción grave o muy grave conforme a lo dispuesto en los dos números anteriores.

d) El incumplimiento de los plazos y condiciones previstos en la normativa relativos a la formas de cobro y reconocimiento del derecho a las prestaciones.»

Diecisiete. Modificación del apartado 1, adición de un nuevo párrafo al apartado 3 y adición de un nuevo párrafo al apartado 4 del artículo 36. Sanciones administrativas:

«1. A las entidades gestoras y depositarias de fondos de pensiones y, en su caso, a las entidades promotoras de planes de pensiones individuales les serán aplicables las sanciones administrativas previstas para las entidades aseguradoras en el artículo 41 de la ley de Ordenación y Supervisión de los Seguros Privados, y si bien las de suspensión de la autorización administrativa efectiva se referirá al ejercicio de actividad como gestora o depositaria de cualquier fondo de pensiones o en su caso, a la habilitación para ser promotor de planes de pensiones del sistema individual.»

3. (...)

«Igualmente será de aplicación el régimen del artículo 42 de la Ley de Ordenación y Supervisión de los Seguros Privados a los cargos de administración y dirección de las entidades promotoras de planes de planes de pensiones individuales así como a los de las entidades promotoras de planes asociados que asuman las

funciones de comisión promotora. En estos supuestos la inhabilitación vendrá referida, según los casos, a ejercer cargos de administración y dirección en entidades promotoras de planes de pensiones individuales para el ejercicio de funciones y facultades relativas a dichos planes.»

4. (...)

«Asimismo la inobservancia por el beneficiario del plazo máximo previsto en la normativa para la comunicación a la Entidad gestora del acaecimiento de la contingencia correspondiente y para la determinación del momento y formas de cobro de las prestaciones del plan de pensiones podrá ser sancionable con una multa que podrá alcanzar hasta el 1 por 100 del valor de los derechos económicos en el plan en el momento en que se ponga de manifiesto tal inobservancia.»

Dieciocho. Delegación legislativa en el Gobierno para la aprobación de un texto refundido de la Ley de Regulación de los Planes y Fondos de Pensiones:

Se autoriza al Gobierno para que, en el plazo de doce meses a partir de la entrada en vigor de la presente Ley, elabore y apruebe un Texto Refundido de la Ley de Regulación de los Planes y Fondos de Pensiones, en el que se integren, debidamente regularizadas, aclaradas y sistematizadas:

«a) La Ley 8/1987, de 8 de junio, de Regulación de los Planes y Fondos de Pensiones.

b) El régimen financiero especial de aportaciones y prestaciones en los planes de pensiones, establecido para personas con minusvalía, previsto en la disposición adicional decimoséptima de la Ley 40/1998, de 9 de diciembre, del Impuesto sobre la Renta de las Personas Físicas y otras Normas Tributarias, y disposiciones legales vigentes que hayan introducido modificaciones en dicho régimen.

c) Las disposiciones sobre planes y fondos de pensiones contenidas en la presente Ley y en las restantes leyes cualquiera que fuera la fecha de su entrada en vigor.»

TÍTULO II

De lo social

CAPÍTULO I

Relaciones laborales

Artículo 33. *Jornada de trabajo y descansos en los buques del registro especial.*

Se modifica la disposición adicional decimoquinta de la Ley 27/1992, de 24 de noviembre, de Puertos del Estado y de la Marina Mercante, añadiendo un nuevo apartado, el ocho, con la siguiente redacción:

«Ocho. Normativa aplicable en materia de jornada laboral y descansos.

En materia de jornada laboral y descansos, los buques inscritos en el Registro Especial se regirán por lo dispuesto en la Ley del Estatuto de los Trabajadores, texto refundido aprobado por Real Decreto legislativo 1/1995, de 24 de marzo, y en la normativa sectorial específica, constituida por el Real Decreto 1561/1995, de 21 de septiembre, sobre jornadas especiales de trabajo, o la norma que lo sustituya, con excepción de lo dispuesto en el apartado 2 del artículo 35 del Estatuto de los Trabajadores, que no será de aplicación.»

CAPÍTULO II

Seguridad Social**Sección 1.^a Normas generales de la Seguridad Social**

Artículo 34. *Modificación del Texto Refundido de la Ley General de la Seguridad Social, aprobado por Real Decreto Legislativo 1/1994, de 20 de junio.*

Uno. El primer inciso de la letra b), apartado 1, del artículo 47, del texto refundido de la Ley sobre Infracciones y Sanciones en el Orden Social, aprobado por Real Decreto legislativo 5/2000, de 4 de agosto, quedará redactado en los siguientes términos:

«b) Las graves tipificadas en el artículo 25 con pérdida de la prestación o pensión durante un período de tres meses, salvo las de sus números 2 y 3, respectivamente, en las prestaciones por incapacidad temporal y en las prestaciones y subsidios por desempleo, en las que la sanción será de extinción de la prestación.»

Dos. Se modifica el apartado 1 del artículo 91 del texto refundido de la Ley General de la Seguridad Social, aprobado por Real Decreto legislativo 1/1994, de 20 de junio, que queda redactado en los términos siguientes:

«1. En la Tesorería General de la Seguridad Social se constituirá un fondo de reserva de la Seguridad Social con la finalidad de atender a las necesidades futuras del Sistema de la Seguridad Social y que se dotará con cargo a los excedentes de los ingresos que financian los gastos de carácter contributivo y que resulten de la liquidación de los Presupuestos de la Seguridad Social en cada ejercicio económico, siempre que las posibilidades económicas y la situación financiera del Sistema lo permitan.

El Gobierno fijará en cada ejercicio económico la cuantía de excedentes destinados a la dotación del fondo de reserva. Asimismo, el Gobierno, a propuesta conjunta de los Ministros de Trabajo y Asuntos Sociales, Economía y Hacienda, determinará la materialización financiera de dicha reserva que efectuará la Tesorería General de la Seguridad Social. Los rendimientos de cualquier naturaleza que generen los activos financieros públicos en que se hayan materializado las dotaciones del fondo de reserva, así como los generados por los saldos financieros del mismo, se integrarán como dotaciones del fondo.

Las operaciones de adquisición y disposición de los activos financieros realizadas en cada ejercicio hasta el último día hábil del mismo tendrán carácter extrapresupuestario. El último día hábil del ejercicio se procederá a la realización de las operaciones que sean necesarias para su imputación definitiva al presupuesto de la Tesorería General de la Seguridad Social conforme a la situación patrimonial del fondo de reserva en dicha fecha.»

Tres. Se adicionan al apartado 3 del artículo 126 del texto refundido de la Ley General de la Seguridad Social, aprobado por el Real Decreto legislativo 1/1994, de 20 de junio, los párrafos siguientes, así como un nuevo apartado 4 a dicho artículo en los términos siguientes:

«El anticipo de las prestaciones, en ningún caso, podrá exceder de la cantidad equivalente a dos veces y media el importe del salario mínimo interprofesional vigente en el momento del hecho causante o, en su caso, del importe del capital coste necesario para el pago anticipado, con el límite indicado por las Entidades gestoras, Mutuas o Servicios. En todo caso, el cálculo del importe de las prestaciones o del capital coste para el pago de las mismas por las Mutuas o empresas declaradas responsables de aquellas incluirá el interés de capitalización y el recargo por falta de aseguramiento establecido pero con exclusión del recargo por falta de medidas de seguridad e higiene en el trabajo a que se refiere el artículo 123 de esta Ley.

Los derechos y acciones que, por subrogación en los derechos y acciones de los beneficiarios, correspondan a aquellas Entidades, Mutuas o Servicios frente al empresario declarado responsable de prestaciones por resolución administrativa o judicial o frente a las

Entidades de la Seguridad Social en funciones de garantía, únicamente podrán ejercitarse contra el responsable subsidiario tras la previa declaración administrativa o judicial de insolvencia, provisional o definitiva, de dicho empresario.

Cuando, en virtud de lo dispuesto en este número, las Entidades gestoras, las Mutuas y, en su caso, los Servicios comunes se subrogaren en los derechos y acciones de los beneficiarios, aquellos podrán utilizar frente al empresario responsable la misma vía administrativa o judicial que se hubiere seguido para la efectividad del derecho y de la acción objeto de subrogación.

4. Corresponderá a la Entidad gestora competente la declaración, en vía administrativa de la responsabilidad en orden a las prestaciones cualquiera que sea la prestación de que se trate, así como de la Entidad que, en su caso, deba anticipar aquella o constituir el correspondiente capital coste.»

Cuatro. Se da una nueva redacción al párrafo primero del apartado 1 del artículo 131 bis del texto refundido de la Ley General de la Seguridad Social, aprobado por Real Decreto legislativo 1/1994, de 20 de junio, en los siguientes términos:

«1. El derecho al subsidio se extinguirá por el transcurso del plazo máximo establecido para la situación de incapacidad temporal de que se trate; por ser dado de alta médica el trabajador, con o sin declaración de incapacidad permanente; por haber sido reconocido al beneficiario el derecho al percibo de la pensión de jubilación; por la incomparecencia injustificada a cualquiera de las convocatorias para los exámenes y reconocimientos establecidos por los médicos adscritos al Instituto Nacional de la Seguridad Social o a la Mutua de Accidentes de Trabajo y Enfermedades Profesionales de la Seguridad Social; o por fallecimiento.»

Cinco. Se adiciona al apartado primero del número 3 del artículo 131 bis del texto refundido de la Ley General de la Seguridad Social el párrafo siguiente:

«En el supuesto de alta médica anterior al agotamiento del plazo máximo de duración de la situación de incapacidad temporal, sin que exista ulterior declaración de incapacidad permanente, subsistirá la obligación de cotizar mientras no se extinga la relación laboral o hasta la extinción del plazo máximo de duración de la incapacidad temporal fijado en el apartado a) del número 1 del artículo 128, de producirse con posterioridad dicha declaración de inexistencia de incapacidad permanente.»

Seis. Se modifica el artículo 166 del texto refundido de la Ley General de la Seguridad Social, que queda redactado en los siguientes términos:

«Artículo 166. Jubilación parcial.

1. Los trabajadores que hayan alcanzado la edad ordinaria de jubilación y reúnan los requisitos para causar derecho a la misma, podrán acceder a la jubilación parcial sin necesidad de la celebración simultánea de un contrato de relevo.

2. Asimismo, los trabajadores que reúnan las condiciones exigidas para tener derecho a la pensión de jubilación con excepción de la edad, que habrá de ser inferior en cinco años, como máximo, a la exigida con carácter general, podrán acceder a la jubilación parcial, en las condiciones previstas en el apartado 6 del artículo 12 de la Ley del Estatuto de los Trabajadores.

3. El disfrute de la pensión de jubilación parcial en ambos supuestos será compatible con un puesto de trabajo a tiempo parcial.»

Siete. Se modifica el apartado 3 del artículo 174 de la Ley General de la Seguridad Social, texto refundido aprobado por Real Decreto legislativo 1/1994, de 20 de junio, en los siguientes términos:

«3. Los derechos derivados del apartado anterior quedarán sin efecto en los supuestos del artículo 101 del Código Civil, sin perjuicio de lo que reglamentariamente se establezca en el supuesto de que se contraiga nuevo matrimonio.»

§ 28 Ley de Medidas Fiscales, Administrativas y del Orden Social

Ocho. Se modifica el apartado 2 del artículo 175 de la Ley General de la Seguridad Social, texto refundido aprobado por Real Decreto legislativo 1/1994, de 20 de junio, en los términos siguientes:

«2. En los casos en que el hijo del causante no efectúe trabajo lucrativo por cuenta ajena o propia, o cuando realizándolo, los ingresos que obtenga en cómputo anual resulten inferiores al 75 por 100 del salario mínimo interprofesional, que se fije en cada momento, también en cómputo anual, podrá ser beneficiario de la pensión de orfandad siempre que, a la fecha del fallecimiento del causante, fuera menor de 22 años de edad, o de 24 si no sobreviviera ninguno de los padres.»

Nueve.

1. Se añaden dos nuevos apartados, el 4 y el 5, al artículo 219 del texto refundido de la Ley General de la Seguridad Social, con el siguiente contenido:

«4. A los efectos de que se produzca la prórroga del subsidio hasta su duración máxima prevista en el artículo 216 de la presente Ley, cada vez que se hayan devengado seis meses de percepción del mismo, los beneficiarios deberán presentar una solicitud de prórroga, acompañada de la documentación acreditativa del mantenimiento de los requisitos de acceso. Dicha solicitud deberá formularse en el plazo que media entre el día siguiente a la fecha de agotamiento del período de derecho semestral y los 15 días siguientes a la fecha del vencimiento del período de pago de la última mensualidad devengada.

La duración del subsidio se prorrogará desde el día siguiente a la fecha de agotamiento del período de derecho semestral si se solicita en el plazo establecido. En otro caso, el derecho a la prórroga tendrá efectividad a partir del día siguiente al de su solicitud reduciéndose su duración en los términos recogidos en la letra b) del apartado 1 de este artículo.

Para el reconocimiento de las prórrogas la Entidad Gestora podrá exigir a los beneficiarios del subsidio que en el momento de solicitud de las mismas suscriban un compromiso de realizar acciones favorecedoras de su inserción laboral y los Servicios Públicos de Empleo aplicarán a los trabajadores que hayan suscrito el compromiso las citadas acciones.

5. Para mantener la percepción del subsidio previsto en el apartado 1.3 del artículo 215 de esta Ley, para los trabajadores mayores de 52 años, los beneficiarios deberán presentar ante la Entidad Gestora una declaración de sus rentas, acompañada de la documentación acreditativa que corresponda.

Dicha declaración se deberá presentar cada vez que transcurran doce meses desde la fecha del nacimiento del derecho o desde la fecha de su última reanudación, en el plazo de los 15 días siguientes a aquel en el que se cumpla el período señalado.

La falta de aportación de la declaración en el plazo señalado implicará la interrupción del pago del subsidio y de la cotización a la Seguridad Social.

La aportación de la declaración fuera del plazo señalado implicará, en su caso, la reanudación del devengo del derecho con efectos de la fecha en que se aporte dicha declaración.»

2. Lo previsto en los apartados 4 y 5 del artículo 219 del texto refundido de la Ley General de la Seguridad Social se aplicará a los subsidios por desempleo que nazcan a partir del 1 de enero de 2002 y a los nacidos con anterioridad que en la citada fecha estén percibiéndose o se encuentren pendientes de percepción. A los subsidios nacidos con anterioridad al 1 de enero de 2002 lo previsto en el apartado 5, antes citado, les será de aplicación a partir de que transcurran doce meses o múltiplo de doce meses desde la fecha del nacimiento del derecho o desde la fecha de su última reanudación.

Diez. Se modifica el artículo 222 del texto refundido de la Ley General de Seguridad Social, aprobado por Real Decreto legislativo 1/1994, de 20 de junio, que quedará redactado en los siguientes términos:

«Artículo 222. Desempleo. Maternidad e incapacidad temporal.

1. Cuando el trabajador se encuentre en situación de incapacidad temporal y durante la misma se extinga su contrato seguirá percibiendo la prestación por incapacidad temporal en cuantía igual a la prestación por desempleo hasta que se extinga dicha situación, pasando entonces a la situación legal de desempleo en el supuesto de que la extinción se haya producido por alguna de las causas previstas en el apartado 1 del artículo 208 y a percibir, si reúne los requisitos necesarios, la prestación por desempleo contributivo que le corresponda de haberse iniciado la percepción de la misma en la fecha de extinción del contrato de trabajo, o el subsidio por desempleo.

En todo caso, se descontará del período de percepción de la prestación por desempleo, como ya consumido, el tiempo que hubiera permanecido en la situación de incapacidad temporal a partir de la fecha de la extinción del contrato de trabajo.

La entidad gestora de las prestaciones por desempleo efectuará las cotizaciones a la Seguridad Social conforme a lo previsto en el párrafo b) del apartado 1 del artículo 206, asumiendo en este caso la aportación que corresponde al trabajador en su totalidad por todo el período que se descuenta como consumido.

2. Cuando el trabajador se encuentre en situación de maternidad y durante la misma se extinga su contrato, por alguna de las causas previstas en el apartado 1 del artículo 208, seguirá percibiendo la prestación por maternidad hasta que se extinga dicha situación, pasando entonces a la situación legal de desempleo y a percibir, si reúne los requisitos necesarios, la correspondiente prestación. En este caso no se descontará del período de percepción de la prestación por desempleo de nivel contributivo el tiempo que hubiera permanecido en situación de maternidad.

3. Cuando el trabajador esté percibiendo la prestación de desempleo total y pase a la situación de incapacidad temporal que constituya recaída de un proceso anterior iniciado durante la vigencia de un contrato de trabajo, percibirá la prestación por esta contingencia en cuantía igual a la prestación por desempleo. En este caso, y en el supuesto de que el trabajador continuase en situación de incapacidad temporal una vez finalizado el período de duración establecido inicialmente para la prestación por desempleo, seguirá percibiendo la prestación por incapacidad temporal en la misma cuantía en la que la venía percibiendo.

Cuando el trabajador esté percibiendo la prestación de desempleo total y pase a la situación de incapacidad temporal que no constituya recaída de un proceso anterior iniciado durante la vigencia de un contrato de trabajo, percibirá la prestación por esta contingencia en cuantía igual a la prestación por desempleo. En este caso, y en el supuesto de que el trabajador continuase en situación de incapacidad temporal una vez finalizado el período de duración establecido inicialmente para la prestación por desempleo, seguirá percibiendo la prestación por incapacidad temporal en cuantía igual al 75 % del salario mínimo interprofesional, excluida la parte proporcional de las pagas extras.

Cuando el trabajador esté percibiendo la prestación por desempleo total y pase a la situación de maternidad, percibirá la prestación por esta última contingencia en la cuantía que corresponda.

El período de percepción de la prestación por desempleo no se ampliará por la circunstancia de que el trabajador pase a la situación de incapacidad temporal o maternidad. Durante dicha situación, la entidad gestora de las prestaciones por desempleo continuará satisfaciendo las cotizaciones a la Seguridad Social conforme a lo previsto en el párrafo b) del apartado 1 del artículo 206.»

Once. Se introduce una nueva disposición adicional, la vigésima quinta, en el texto refundido de la Ley General de la Seguridad Social, en los siguientes términos:

«Disposición adicional vigésima quinta. Normas de procedimiento.

1. La tramitación de las prestaciones y demás actos en materia de Seguridad Social, incluida la protección por desempleo, que no tengan carácter recaudatorio o sancionador se ajustará a lo dispuesto en la Ley de Régimen Jurídico de las

§ 28 Ley de Medidas Fiscales, Administrativas y del Orden Social

Administraciones Públicas y del Procedimiento Administrativo Común, con las especialidades en ella previstas para tales actos en cuanto a impugnación y revisión de oficio, así como con las establecidas en la presente disposición adicional o en otras disposiciones que resulten de aplicación.

2. En los procedimientos iniciados a solicitud de los interesados, una vez transcurrido el plazo máximo para dictar resolución y notificarla fijado por la norma reguladora del procedimiento de que se trate sin que haya recaído resolución expresa, se entenderá desestimada la petición por silencio administrativo.

Se exceptúan de lo dispuesto en el párrafo anterior los procedimientos relativos a la inscripción de empresas y a la afiliación, altas y bajas y variaciones de datos de los trabajadores iniciados a solicitud de los interesados, así como los de convenios especiales, en los que la falta de resolución expresa en el plazo previsto tendrá como efecto la estimación de la respectiva solicitud por silencio administrativo.»

Doce. Se modifica la disposición transitoria decimocuarta del texto refundido de la Ley General de la Seguridad Social, aprobado por el Real Decreto legislativo 1/1994, de 20 de junio, que queda redactada en los términos siguientes:

«Disposición transitoria decimocuarta. *Aplicación paulatina de la financiación de los complementos a mínimos de las pensiones contributivas de la Seguridad Social.*

Lo dispuesto en el apartado 2 del artículo 86 de esta Ley, en lo que a los complementos a mínimos se refiere, se llevará a cabo, de modo paulatino, en un plazo que no superará los 12 años, contados a partir del 1 de enero de 2002, en los términos que establezca la correspondiente Ley de Presupuestos Generales del Estado para cada ejercicio económico.

Hasta que no concluya el período a que se refiere el párrafo anterior, el coste de los complementos a mínimos, en la parte no cubierta por las aportaciones del Estado en los respectivos ejercicios, se financiará con cargo a los demás recursos generales del Sistema.»

Artículo 35. *Modificación del texto refundido de la Ley sobre Infracciones y Sanciones en el Orden Social, aprobado por el Real Decreto legislativo 5/2000, de 4 de agosto.*

Se modifica el apartado 1 del artículo 21 del texto refundido de la Ley sobre Infracciones y Sanciones en el Orden Social, aprobado por el Real Decreto legislativo 5/2000, de 4 de agosto, que queda redactado en los términos siguientes:

«1. No conservar, durante cuatro años, la documentación o los registros o soportes informáticos en que se hayan transmitido los correspondientes datos que acrediten el cumplimiento de las obligaciones en materia de afiliación, altas, bajas o variaciones que, en su caso, se produjeran en relación con dichas materias, así como los documentos de cotización y los recibos justificativos del pago de salarios y del pago delegado de prestaciones.»

Artículo 36. *Adopción de medidas cautelares en el mantenimiento del derecho al percibo de prestaciones.*

Se incluye una nueva disposición adicional, decimoséptima bis, en el texto refundido de la Ley General de Seguridad Social, aprobado por Real Decreto legislativo 1/1994, de 20 de junio, con el siguiente contenido:

«1. El incumplimiento, por parte de los beneficiarios o causantes de las prestaciones económicas del Sistema de la Seguridad Social, de la obligación de presentar, en los plazos legales establecidos, declaraciones preceptivas o documentos, antecedentes, justificantes o datos que no obren en la Entidad, cuando a ello sean requeridos y siempre que los mismos puedan afectar a la conservación del derecho a las prestaciones, podrá dar lugar a que por las Entidades gestoras de la Seguridad Social se adopten las medidas preventivas necesarias, mediante la suspensión cautelar del abono de las citadas prestaciones, hasta tanto quede debidamente acreditado, por parte de los citados beneficiarios o causantes, que se

§ 28 Ley de Medidas Fiscales, Administrativas y del Orden Social

cumplen los requisitos legales imprescindibles para el mantenimiento del derecho a aquéllas.

2. Lo previsto en el apartado anterior, se entiende sin perjuicio de lo establecido en el artículo 47.4 del texto refundido de la Ley sobre Infracciones y Sanciones en el Orden Social, aprobado por Real Decreto legislativo 5/2000, de 4 de agosto.»

Artículo 37. *Supresión del Libro de Matrícula del Personal.*

Uno. Queda suprimida la obligación de los empresarios de llevar un Libro de Matrícula del Personal impuesta por el artículo 101 del texto refundido de la Ley General de la Seguridad Social.

Dos. Quedan derogados el artículo 101 sobre el Libro de Matrícula de Personal del texto refundido de la Ley General de la Seguridad Social y el apartado 3 del artículo 22 del texto refundido de la Ley sobre Infracciones y Sanciones en el Orden Social, aprobado por el Real Decreto legislativo 5/2000, de 4 de agosto.

Artículo 38. *Renta activa de inserción.*

Se habilita al Gobierno a regular para el año 2002 dentro de la acción protectora por desempleo y con el régimen financiero y de gestión establecido en el capítulo V del Título III del texto refundido de la Ley General de la Seguridad Social, aprobada por el Real Decreto legislativo 1/1994, de 20 de junio, el establecimiento de una ayuda específica, denominada renta activa de inserción, dirigida a los desempleados con especiales necesidades económicas y dificultades para encontrar empleo, que adquieran el compromiso de realizar actuaciones favorecedoras de su inserción laboral.

Sección 2.ª Normas relativas a los regímenes especiales de la Seguridad Social**Artículo 39.** *Modificación del texto refundido de la Ley de la Seguridad Social de las Fuerzas Armadas, aprobado por Real Decreto legislativo 1/2000, de 9 de junio.*

Se añade un nuevo apartado, el 7, al artículo 7 del texto refundido de la Ley sobre Seguridad Social de las Fuerzas Armadas, aprobada por el Real Decreto legislativo 1/2000, de 9 de junio, con la siguiente redacción:

«7. La obligación de pago de las cotizaciones al Instituto Social de las Fuerzas Armadas prescribirá a los cuatro años a contar desde la fecha en que preceptivamente debieron ser ingresadas. La prescripción quedará interrumpida por las causas ordinarias y, en todo caso, por cualquier actuación administrativa, realizada con conocimiento formal del obligado al pago de la cotización conducente a la liquidación o recaudación de la deuda y, especialmente, por el requerimiento al deudor.»

Artículo 40. *Régimen de Seguridad Social del personal docente universitario con plaza vinculada.*

Uno. Los catedráticos y profesores de universidad que, por haber pasado a desempeñar plazas vinculadas con las instituciones sanitarias de la Seguridad Social en virtud de conciertos suscritos con posterioridad al 1 de enero de 2000, no hayan podido acogerse a la opción prevista en el apartado 1, del artículo 27, de la Ley 55/1999, de 29 de diciembre, de Medidas fiscales, administrativas y del orden social, y que a la entrada en vigor de dichos conciertos se hallaran desempeñando una plaza de catedrático o profesor de cuerpos universitarios y otra complementaria como personal estatutario o asimilado de las instituciones sanitarias de la Seguridad Social, podrán optar, por una sola vez, antes del 30 de junio del año 2002 y con efectos de 1 de julio del mismo año, por quedar incluidos exclusivamente en el Régimen General de la Seguridad Social o encuadrados en el Régimen Especial de la Seguridad Social de los Funcionarios Civiles del Estado.

Si transcurrido el indicado plazo no se ejercitara expresamente la opción a la que se refiere el párrafo anterior, el citado personal docente universitario quedará obligatoriamente

incluido en el Régimen Especial de la Seguridad Social de los Funcionarios Civiles del Estado, causando la consiguiente baja en el Régimen general de la Seguridad Social.

Dos. No obstante lo establecido en el apartado anterior, el citado personal docente universitario que hubiera optado por pertenecer al Régimen General de la Seguridad Social quedará obligatoriamente incluido en el Régimen Especial de la Seguridad Social de los Funcionarios Civiles del Estado cuando, continuando su función docente, se desvinculara por cualquier motivo de la plaza de facultativo especialista que originó en su momento el derecho de opción.

Artículo 41. *Actualización del Régimen de Seguridad Social de los Notarios.*

Se autoriza al Gobierno para que proceda, en el plazo de un año, a la integración en el Régimen Especial de la Seguridad Social de los trabajadores por Cuenta Propia o Autónomos, y en los términos que reglamentariamente se establezcan, de los miembros del Cuerpo Único de Notarios al que se refiere la disposición adicional vigésimo cuarta de la Ley 55/1999, de 29 de diciembre, de Medidas fiscales, administrativas y del orden social.

CAPÍTULO III

Procedimiento laboral

Artículo 42. *Modificación del texto refundido de la Ley de Procedimiento Laboral, aprobado por el Real Decreto legislativo 2/1995, de 7 de abril.*

Se da nueva redacción al artículo 71 del texto refundido de la Ley de Procedimiento Laboral, aprobado por el Real Decreto legislativo 2/1995, de 7 de abril, que queda como sigue:

«Artículo 71.

1. Será requisito necesario para formular demanda en materia de Seguridad Social que los interesados interpongan reclamación previa ante la Entidad gestora o Tesorería General de la Seguridad Social correspondiente.

2. La reclamación previa deberá interponerse, ante el órgano que dictó la resolución, en el plazo de treinta días desde la notificación de la misma, si es expresa, o desde la fecha en que, conforme a la normativa reguladora del procedimiento de que se trate, deba entenderse producido el silencio administrativo.

Si la resolución, expresa o presunta, hubiera sido dictada por una entidad colaboradora, la reclamación previa se interpondrá, en el mismo plazo, ante el órgano correspondiente de la Entidad gestora o Servicio común cuando resulte competente.

3. Cuando en el reconocimiento inicial o la modificación de un acto o derecho en materia de Seguridad Social la Entidad correspondiente esté obligada a proceder de oficio, en el caso de que no se produzca acuerdo o resolución, el interesado podrá solicitar que se dicte, teniendo esta solicitud valor de reclamación previa.

4. Formulada reclamación previa en cualquiera de los supuestos mencionados en el presente artículo, la Entidad deberá contestar expresamente a la misma en el plazo de cuarenta y cinco días. En caso contrario se entenderá denegada la reclamación por silencio administrativo.

5. La demanda habrá de formularse en el plazo de treinta días, a contar desde la fecha en que se notifique la denegación de la reclamación previa o desde el día en que se entienda denegada por silencio administrativo.

6. Las entidades gestoras y la Tesorería General de la Seguridad Social expedirán recibo de presentación o sellarán debidamente, con indicación de la fecha, las copias de las reclamaciones que se dirijan en cumplimiento de lo dispuesto en la presente Ley. Este recibo o copia sellada deberá acompañar inexcusablemente la demanda.»

CAPÍTULO IV

Ayudas a los afectados por delitos de terrorismo

Artículo 43. *Modificación de la Ley 13/1996, de 30 de diciembre, de Medidas fiscales, administrativas y del orden social. Régimen de indemnizaciones a las víctimas del terrorismo.*

Se modifican los siguientes preceptos de la Ley 13/1996, de 30 de diciembre, de Medidas fiscales, administrativas y del orden social.

Uno. Se modifica el apartado 9 del artículo 94 de la Ley 13/1996, que queda redactado del siguiente modo:

«9. Serán igualmente resarcibles los gastos por tratamientos médicos, prótesis e intervenciones quirúrgicas en la cuantía no cubierta por cualquier sistema de previsión al que la víctima estuviere acogida.

Las víctimas y sus familiares recibirán con carácter inmediato la asistencia psicológica y, en su caso, psicopedagógica, que fueren precisas, a cuyo efecto la Administración del Estado establecerá los oportunos conciertos con otras Administraciones Públicas o con entidades privadas especializadas en dicha asistencia.

La asistencia psicológica y psicopedagógica será incompatible con la que pudieran prestar, por el mismo motivo, otras Administraciones públicas.»

Dos. Se modifica el apartado 10 del artículo 94 de la Ley 13/1996, en la redacción dada al mismo por el artículo 48 de la Ley 66/1997, de 30 de diciembre, de Medidas fiscales, administrativas y del orden social, que queda con la siguiente redacción:

«10. Los resarcimientos por daños materiales tendrán carácter subsidiario respecto de cualesquiera otro reconocidos por las Administraciones públicas o derivados de contratos de seguro, reduciéndose en la cantidad percibida por estos conceptos y comprenderán tanto los causados en la vivienda habitual de las personas físicas, como los producidos en establecimientos mercantiles e industriales, o elementos productivos de las empresas, así como en las sedes de partidos políticos, sindicatos y organizaciones sociales, ajustándose a los siguientes criterios:

a) En las viviendas habituales de las personas físicas, serán objeto de resarcimiento los daños sufridos en la estructura, instalaciones y mobiliario que resulte necesario reponer para que aquellas recuperen sus condiciones anteriores de habitabilidad, excluyendo los elementos de carácter suntuario. En viviendas que no tengan el carácter de residencia habitual el resarcimiento comprenderá el 50 por 100 de los daños, con el límite de 90.151,82 euros por vivienda.

b) En el caso de establecimientos mercantiles o industriales, el resarcimiento comprenderá el 100 por 100 del valor de las reparaciones necesarias para poner nuevamente en funcionamiento dichos establecimientos con un máximo de 90.151,82 euros por establecimiento.

No serán resarcibles los daños causados a establecimientos de titularidad pública.

Con independencia de los resarcimientos por daños previstos en este número, la Administración General del Estado podrá, en supuestos excepcionales y, en particular, cuando como consecuencia del acto terrorista, quedare interrumpida la actividad de una empresa, con riesgo de pérdida de sus puestos de trabajo, acordar la subsidiación de préstamos destinados a la reanudación de dicha actividad, que consistirá en el abono a la entidad de crédito prestamista, de la diferencia existente entre los pagos de amortización de capital e intereses, al tipo de interés fijado por la entidad prestamista, y los que corresponderían al tipo de interés subsidiado, que se determinará en las normas de desarrollo.

También podrá celebrar la Administración General del Estado convenios con entidades de crédito al objeto de que éstas establezcan modalidades de créditos a bajo interés, con la finalidad indicada en el párrafo precedente.

§ 28 Ley de Medidas Fiscales, Administrativas y del Orden Social

En el caso de sedes de partidos políticos, sindicatos y organizaciones sociales, el resarcimiento comprenderá el 100% del valor de las reparaciones necesarias para que recuperen sus condiciones anteriores y puedan reanudar su actividad.

La Administración General del Estado podrá encargar la reparación de los inmuebles referidos en los apartados anteriores a empresas constructoras, abonando a éstas directamente su importe. Los contratos administrativos a que den lugar las obras de reparación se tramitarán por el procedimiento de emergencia previsto en el artículo 72 del Real Decreto Legislativo 2/2000 de 16 de junio, por el que se aprueba el Texto refundido de la Ley de Contratos de las Administraciones Públicas.

Sin perjuicio de ello, la Administración General del Estado podrá celebrar convenios con otras Administraciones públicas, al objeto de que éstas asuman la ejecución de las obras de reparación, abonando aquélla su importe.

Los damnificados que se hubieran beneficiado de obras de reparación realizadas por la Administración General del Estado decaerán en su derecho a reclamar al Consorcio de Compensación de Seguros las indemnizaciones correspondientes a los daños reparados en los bienes asegurados, las cuales serán percibidas por la empresa ejecutora de las obras o por la Administración actuante mediante convenio, conforme a las peritaciones oficiales de dicho Consorcio.

c) Serán resarcibles los daños causados en vehículos particulares así como los sufridos por los destinados al transporte terrestre de personas o mercancías, salvo los de titularidad pública. Para que proceda la indemnización, será requisito indispensable la existencia de seguro obligatorio del automóvil, vigente en el momento del siniestro.

El resarcimiento comprenderá el importe de los gastos necesarios para su reparación. En caso de destrucción del vehículo, o cuando la reparación resulte superior a su valor venal, la indemnización será equivalente al importe de adquisición en el mercado de un vehículo de similares características técnicas y condiciones de uso al siniestrado, con el límite máximo de 21.035,42 euros. El resarcimiento tendrá carácter subsidiario respecto de cualesquiera otros reconocidos por las Administraciones Públicas o derivados de contratos de seguro, reduciéndose en cuantía igual al valor de dichos resarcimientos o indemnizaciones, de concurrir éstos.

d) La Administración General del Estado podrá contribuir a sufragar los gastos que origine el alojamiento provisional de aquellas personas que, como consecuencia de un atentado terrorista, tengan que abandonar temporalmente su vivienda y mientras se efectúan las obras de reparación. A estos efectos, podrá celebrar convenios o acuerdos con otras Administraciones públicas o con organizaciones especializadas en el auxilio o asistencia a damnificados en situaciones de siniestro o catástrofe.»

Tres. Se modifica el apartado 11 del artículo 94 de la Ley 13/1996, que queda con la siguiente redacción:

«11. Las prestaciones reguladas en los números anteriores serán de aplicación a los hechos ocurridos a partir del día 1 de enero de 2002.

No obstante, las ayudas de estudio y las de asistencia psicológica a las víctimas del terrorismo podrán ser concedidas conforme a lo que establezcan las normas de desarrollo de este precepto, cualquiera que fuese la fecha de comisión de la actividad delictiva causante del daño que dio origen a su condición de víctimas.»

Cuatro. Se modifica el apartado 12 del artículo 94 de la Ley 13/1996, en la redacción dada al mismo por la Ley 66/1997, de 30 de diciembre, de Medidas fiscales, administrativas y del orden social, que queda redactado de la siguiente forma:

«12. Sin perjuicio de los resarcimientos y ayudas contempladas en los números anteriores, el Ministro de Interior, podrá conceder ayudas extraordinarias para paliar situaciones de necesidad personal o familiar de las víctimas, no cubiertas o cubiertas de forma notoriamente insuficiente por las ayudas ordinarias.

§ 28 Ley de Medidas Fiscales, Administrativas y del Orden Social

Estas ayudas estarán especialmente destinadas a reparar los perjuicios económicos causados a personas que, habiendo sido objeto de amenazas, sufran ataques en sus bienes y propiedades.»

Cinco. Se modifica el artículo 96 de la Ley 13/1996, que queda con la siguiente redacción:

«Artículo 96. *Competencias para el reconocimiento de los resarcimientos.*

Los procedimientos para el reconocimiento de los resarcimientos serán tramitados y resueltos por el Ministerio del Interior. Las resoluciones recaídas pondrán fin a la vía administrativa y podrán ser recurridas potestativamente en reposición o impugnadas directamente ante el orden jurisdiccional contencioso-administrativo.

Para la calificación de las lesiones será preceptivo el dictamen emitido por el equipo de valoración de incapacidades que determine el Instituto Nacional de la Seguridad Social, en el cual se integrará un representante del Ministerio del Interior. No obstante la calificación de las incapacidades de los miembros de las Fuerzas Armadas, Guardia Civil o Cuerpo Nacional de Policía se efectuará por sus respectivos Tribunales Médicos Superiores. La calificación de las lesiones permanentes no invalidantes podrá efectuarse, en su caso, por la Asesoría Médica adscrita a la Unidad Administrativa instructora de los resarcimientos.

La tasación pericial de los daños materiales se realizará por los servicios competentes del Consorcio de Compensación de Seguros al que se reintegrará el importe de los costes incurridos en la tasación de los bienes no cubiertos por contratos de seguros.

En los expedientes de resarcimiento de daños materiales de cuantía inferior a 1.803,04 euros será suficiente, para su reconocimiento en la correspondiente resolución administrativa, el informe pericial del Consorcio de Compensación de Seguros.

Las evaluaciones medidas de las lesiones y las tasaciones periciales de los daños materiales, cuando resulten determinantes para adoptar la resolución, suspenderán el procedimiento hasta su incorporación al expediente indemnizatorio.

El Ministerio del Interior podrá, en el ejercicio de las competencias derivadas de este artículo, recabar los datos sobre los procedimientos de reconocimiento de pensiones extraordinarias por terrorismo relacionados con los solicitantes que obrasen en los ficheros del Instituto Nacional de la Seguridad Social y la Dirección General de Costes de Personal y Pensiones Públicas.»

Seis. Se modifica la disposición transitoria tercera de la Ley 13/1996, que queda redactada de la siguiente forma:

«Disposición transitoria tercera. *Procedimiento de concesión de resarcimientos a víctimas de bandas armadas y elementos terroristas.*

Uno. Los resarcimientos por daños corporales y materiales causados por actividades delictivas cometidas por bandas armadas y elementos terroristas con anterioridad al día 1 de enero de 2002 se regularán por la normativa vigente hasta dicha fecha.

Dos. No obstante, hasta tanto no se dicten las normas de desarrollo a que se refiere el artículo 93 de la presente Ley, será de aplicación a los procedimientos de concesión de resarcimientos a víctimas de bandas armadas y elementos terroristas y de delitos de terrorismo en general, el Real Decreto 1211/1997, de 18 de julio, en lo que no se oponga a la presente disposición.»

Artículo 44. *Modificación de la Ley 14/2000, de 29 de diciembre, de Medidas fiscales, administrativas y del orden social.*

Se modifica la disposición adicional novena de la Ley 14/2000, de 29 de diciembre, de Medidas Fiscales, Administrativas y del Orden Social, que queda redactada de la siguiente forma:

«Disposición adicional novena. *Ámbito de aplicación de la Ley 32/1999, de 8 de octubre, de Solidaridad con las Víctimas del Terrorismo.*

Uno. El ámbito temporal de aplicación de la Ley 32/1999 se extiende a los hechos previstos en dicha Ley, acaecidos entre el 1 de enero de 2002 y el 31 de diciembre de 2002, sin perjuicio de las demás ayudas que pudieran corresponder por los mismos con arreglo al ordenamiento jurídico.

Dos. Cuando en virtud de sentencia firme se reconociera una indemnización en concepto de responsabilidad civil por hechos acaecidos con posterioridad al 10 de octubre de 1999, superior a la cantidad global percibida por los conceptos contemplados en la Ley 13/1996, de 30 de diciembre, de Medidas fiscales, administrativas y del orden social, y en la Ley 32/1999, la Administración General del Estado abonará al interesado la diferencia.

Tres. El plazo para solicitar las ayudas previstas en la Ley 32/1999, por hechos ocurridos entre el 1 de enero de 2002 y el 31 de diciembre de 2002 será de un año contado a partir de la fecha en que se hubieren producido.»

TÍTULO III

Del personal al servicio de las administraciones públicas

CAPÍTULO I

Personal funcionario y estatutario

Sección 1.^a Cuerpos y escalas

Artículo 45. *Acceso de los funcionarios del Cuerpo de Maestros que desempeñan plazas en los Equipos de Orientación Educativa y Psicopedagógica al Cuerpo de Profesores de Enseñanza Secundaria.*

Uno. Las Administraciones educativas competentes podrán convocar un concurso-oposición, turno especial, para el acceso al Cuerpo de Profesores de Enseñanza Secundaria, especialidad de psicología y pedagogía, en el que solo podrán participar los funcionarios del Cuerpo de Maestros que, con titulación de licenciados en Psicología o Pedagogía, desempeñen plazas con carácter definitivo en su ámbito de gestión, obtenidas por concurso público de méritos, en los servicios de orientación o asesoramiento psicopedagógico.

Dos. El concurso-oposición a que se refiere el número uno se ajustará a lo dispuesto en el Real Decreto 575/1991, de 22 de abril, por el que se regula la movilidad entre los cuerpos docentes y la adquisición de la condición de catedrático. En la fase de concurso se valorará especialmente el tiempo de servicio en los destinos que desempeñen.

Tres. Quienes superen el procedimiento selectivo quedarán destinados en la misma plaza que vinieran desempeñando.

Artículo 46. *Integración de personal laboral del Centro de Investigaciones Energéticas, Medioambientales y Tecnológicas (CIEMAT), en las Escalas de los organismos públicos de investigación.*

Uno. El personal laboral fijo del Centro de Investigaciones Energéticas, Medioambientales y Tecnológicas (CIEMAT) que a la entrada en vigor de esta Ley desempeñe puestos de trabajo en los que desarrolle actividades de investigación, podrá

§ 28 Ley de Medidas Fiscales, Administrativas y del Orden Social

integrarse, mediante el procedimiento previsto en el apartado 5 de este artículo, en la Escala de Investigadores Titulares de los Organismos públicos de Investigación, dependiente del Ministerio de Ciencia y Tecnología, siempre que reúna los siguientes requisitos:

- a) Estar en posesión del título de Doctor.
- b) Haber desempeñado actividades de investigación en el Centro de Investigaciones Energéticas, Medioambientales y Tecnológicas (CIEMAT) durante un mínimo de cinco años a lo largo de los diez años anteriores a la entrada en vigor de esta Ley o a la presentación de la solicitud de integración.

Dos. El personal laboral fijo que a la entrada en vigor de la presente Ley haya solicitado la integración y no reúna alguno de los requisitos establecidos en los apartados a) y b) del apartado uno, continuará en el desempeño de sus actuales puestos de trabajo, pudiendo integrarse en la Escala de Investigadores Titulares de los Organismos públicos de Investigación cuando cumpla los citados requisitos.

Tres. El personal laboral fijo que a la entrada en vigor de esta Ley desempeñe puestos de trabajo en los que se desarrolle actividades de diseño, aplicación, mantenimiento y mejora en instalaciones científicas experimentales, o funciones de asesoramiento, análisis e informes en sus especialidades respectivas, en el Centro de Investigaciones Energéticas, Medioambientales y Tecnológicas (CIEMAT), podrá integrarse, por el procedimiento previsto en el apartado 5 de este artículo, en la Escala de Técnicos Superiores Especialistas de los Organismos Públicos de Investigación, dependiente del Ministerio de Ciencia y Tecnología, siempre que reúna los siguientes requisitos:

- a) Estar en posesión del título de Licenciado, Ingeniero o Arquitecto.
- b) Estar desempeñando las actividades citadas en el Centro de Investigaciones Energéticas, Medioambientales y Tecnológicas (CIEMAT) a la entrada en vigor de esta Ley.

Cuatro. Los casos singulares de personal laboral fijo que, a la entrada en vigor de esta Ley, desempeñen puestos de trabajo en los demás organismos públicos de investigación adscritos al Ministerio de Ciencia y Tecnología y que cumplan con los requisitos establecidos en los apartados 1 ó 3 del presente artículo, podrán participar en las pruebas selectivas a que se refiere el apartado siguiente.

Cinco. La integración del personal mencionado en los apartados anteriores se llevará a cabo a través de la superación de las pruebas selectivas específicas que se convoquen al efecto, de forma conjunta, y que consistirán en un concurso-oposición. El personal que ingrese en las Escalas a que se refiere este artículo conservará el régimen de Seguridad Social que tuviese con anterioridad.

Seis. La aplicación de las medidas previstas en este artículo no supondrá incremento en el gasto público.

Artículo 47. *Creación de Escalas de técnicos especialistas y de personal de apoyo a la investigación de los organismos públicos de investigación, dependientes del Ministerio de Ciencia y Tecnología.*

Uno. Se crea la Escala de Técnicos Especialistas de Grado Medio de los organismos públicos de investigación dependientes del Ministerio de Ciencia y Tecnología, que quedará adscrita a tal Departamento y clasificada en el grupo B de la Ley 30/1984, de 2 de agosto, de Medidas para la Reforma de la Función Pública.

Dos. Se crean las siguientes Escalas de personal de apoyo a la investigación adscritas al Ministerio de Ciencia y Tecnología:

- a) Escala de Ayudantes de Investigación de los organismos públicos de investigación dependientes del Ministerio de Ciencia y Tecnología, que se clasifica en el grupo C de la Ley 30/1984, de 2 de agosto, de Medidas para la Reforma de la Función Pública.
- b) Escala de Auxiliares de Investigación de los organismos públicos de investigación dependientes del Ministerio de Ciencia y Tecnología, que se clasifica en el grupo D de la Ley 30/1984, de 2 de agosto, de Medidas para la Reforma de la Función Pública.

Tres. Podrán integrarse en la Escala de Técnicos Especialistas de Grado Medio a que se refiere el apartado uno del presente artículo los funcionarios de carrera que, en el momento

§ 28 Ley de Medidas Fiscales, Administrativas y del Orden Social

de la entrada en vigor de esta ley, se hallen en situación de servicio activo en cualquiera de los organismos públicos de investigación dependientes del Ministerio de Ciencia y Tecnología y cumplan, asimismo, los siguientes requisitos:

- a) Estar en posesión del título de Diplomado universitario, Ingeniero técnico, Arquitecto técnico; o cualquier otro título equivalente.
- b) Pertenecer como funcionarios de carrera a Cuerpos, Escalas o plazas del grupo B.
- c) Estar desempeñando actividades de apoyo y colaboración en materia de diseño, aplicación, mantenimiento y mejora de instalaciones científicas; realizar informes, estudios o análisis en sus especialidades respectivas; y, en general, participar en la gestión técnica de planes, proyectos, programas o aplicaciones y resultados de la investigación.

Cuatro. Podrán integrarse en la Escala de Ayudantes de Investigación a que se refiere el apartado 2.^a) de este artículo los funcionarios de carrera que, en el momento de entrada en vigor de esta Ley, se encuentren en servicio activo en alguno de los organismos públicos de investigación dependientes del Ministerio de Ciencia y Tecnología y cumplan, asimismo, los siguientes requisitos:

- a) Estar en posesión del título de Bachiller Superior, BUP, Bachillerato, Formación Profesional de 2.º Grado o equivalente.
- b) Pertenecer como funcionarios de carrera a Cuerpos, Escalas o Plazas del grupo C.
- c) Estar desempeñando actividades de aplicación en relación con métodos, procesos o sistemas científicos o técnicos ya establecidos; realizar ensayos, análisis y experimentos de carácter rutinario; manejar equipos o instrumentos científicos, o realizar tomas, preparaciones y tratamientos de muestras.

Cinco. Podrán integrarse en la Escala de Auxiliares de Investigación a que se refiere el apartado 2.b) de este artículo los funcionarios de carrera que, en el momento de entrada en vigor de esta ley, se encuentren en servicio activo en alguno de los organismos públicos de investigación dependientes del Ministerio de Ciencia y Tecnología y cumplan, asimismo, los siguientes requisitos:

- a) Estar en posesión del título de Graduado Escolar, Graduado en Educación Secundaria, Formación Profesional de 1.º grado o equivalente.
- b) Pertenecer como funcionarios de carrera a Cuerpos, Escalas o Plazas del Grupo D.
- c) Estar desempeñando actividades repetitivas con arreglo a las normas o pautas científicas o técnicas previamente establecidas; hacer mediciones o cálculos sencillos, o desarrollar cualquier otro trabajo que requiera conocimientos o técnicas de carácter elemental.

Seis. La integración en cada una de las Escalas creadas en este artículo se realizará a petición de los interesados y previa comprobación de los requisitos exigidos por una Comisión de Valoración integrada por representantes de los Ministerios de Ciencia y Tecnología, de Administraciones Públicas y de los Organismos Públicos de Investigación.

Siete. Los funcionarios que se integren en las Escalas que se crean en este artículo conservarán el régimen de Seguridad Social que tuviesen en el momento de la integración, y continuarán en el desempeño de sus actuales puestos de trabajo pasando a la situación de excedencia voluntaria a la que se refiere el artículo 29.3. a) de la Ley 30/1984, de 2 de agosto, de medidas para la reforma de la Función Pública, en sus Cuerpos, Escalas o plazas de origen.

Las plazas que se creen para la integración de los funcionarios en las nuevas Escalas a que se refiere este artículo se financiarán con cargo a las dotaciones presupuestarias correspondientes a los puestos desempeñados por los interesados o a las plazas que se encuentren vacantes en las relaciones de puestos de trabajo de los correspondientes grupos de clasificación.

Ocho. La movilidad de los funcionarios de las nuevas Escalas se establecerá reglamentariamente teniendo en cuenta las respectivas especialidades y las titulaciones, experiencias y conocimientos de los interesados.

Nueve. Las vacantes que se produzcan como consecuencia de las integraciones previstas en este artículo serán amortizadas.

Diez. La creación de las Escalas a que se refiere el presente artículo no supondrá incremento en el gasto público.

Artículo 48. *Cuerpos estadísticos.*

Se modifica la denominación de los Cuerpos especiales de Estadística de la Administración General del Estado que pasan a llamarse del siguiente modo:

El Cuerpo de Estadísticos Facultativos pasará a denominarse: Cuerpo Superior de Estadísticos del Estado.

El Cuerpo de Estadísticos Técnicos Diplomados pasará a denominarse: Cuerpo de Diplomados en Estadística del Estado.

Artículo 49. *Creación de los Cuerpos Técnicos del Ministerio de Hacienda.*

Uno. Creación de los Cuerpos Técnicos.

1. Se crea el Cuerpo Técnico de Hacienda, perteneciente al grupo B de los previstos en el artículo 25 de la Ley 30/1984, de 2 de agosto, de Medidas para la Reforma de la Función Pública y adscrito a la Agencia Estatal de Administración Tributaria. Sus funciones serán las relativas a la gestión, inspección y recaudación del sistema tributario estatal y del sistema aduanero, adecuadas a los requisitos y pruebas para ingreso en este Cuerpo.

2. Se crea el Cuerpo Técnico de Auditoría y Contabilidad, perteneciente al grupo B de los previstos en el artículo 25 de la Ley 30/1984, de 2 de agosto, de Medidas para la Reforma de la Función Pública y adscrito al Ministerio de Hacienda. Sus funciones serán las relativas a la gestión en materia de contabilidad pública, función interventora y de control financiero y auditoría en el Sector Público, así como de presupuestación, adecuadas a los requisitos y pruebas para ingreso en este Cuerpo.

3. Se crea el Cuerpo Técnico de Gestión Catastral, perteneciente al grupo B de los previstos en el artículo 25 de la Ley 30/1984, de 2 de agosto, de Medidas para la Reforma de la Función Pública y adscrito al Ministerio de Hacienda. Sus funciones serán las relativas a la gestión catastral, excepto aquellas para las que sea preciso estar en posesión de título facultativo, adecuadas a los requisitos y pruebas para ingreso en este Cuerpo.

4. El Cuerpo de Gestión de la Hacienda Pública y sus especialidades quedan extinguidos a la entrada en vigor de esta ley.

Dos. Integración de funcionarios

1. Quedan automáticamente integrados en el Cuerpo Técnico de Hacienda los funcionarios del Cuerpo de Gestión de la Hacienda Pública que a la entrada en vigor de esta ley estén en posesión de alguna o algunas de las especialidades de Gestión y Liquidación, Gestión Aduanera, Inspección Auxiliar y Gestión Recaudatoria. Continuarán, en su caso, desempeñando sus actuales puestos de trabajo y se mantendrán en la misma situación administrativa en que se encuentren en el Cuerpo de Gestión de la Hacienda Pública.

Los funcionarios del Cuerpo de Gestión de la Hacienda Pública que estuviesen en posesión de la especialidad de Gestión y Liquidación se integrarán en el Cuerpo Técnico de Hacienda en la especialidad de Gestión y Liquidación.

Los que estuviesen en posesión de la especialidad de Gestión Aduanera se integrarán en el Cuerpo Técnico de Hacienda en la especialidad de Gestión Aduanera.

Los que estuviesen en posesión de la especialidad de Inspección Auxiliar se integrarán en el Cuerpo Técnico de Hacienda en la especialidad de Inspección Auxiliar.

Los que estuviesen en posesión de la especialidad de Recaudación se integrarán en el Cuerpo Técnico de Hacienda en la especialidad de Recaudación.

Asimismo, se integrarán en el Cuerpo Técnico de Hacienda, en la correspondiente especialidad, aquellos funcionarios del Cuerpo de Gestión de la Hacienda Pública que a la entrada en vigor de esta Ley y durante los dos años precedentes, tengan su destino en las áreas de Gestión Tributaria, Aduanas, Inspección y Recaudación de la Agencia Estatal de Administración Tributaria y no estén en posesión de las respectivas especialidades.

En el plazo de cinco años se convocarán los correspondientes cursos de formación, en la forma prevista y con contenidos similares a los procesos regulados en el número 7 de este

apartado, cuya superación permitirá a los funcionarios del Cuerpo Técnico de Hacienda la integración en las especialidades que no posean.

Aquellos funcionarios del Cuerpo de Gestión de la Hacienda Pública que estén en posesión de las cuatro especialidades del Cuerpo Técnico de Hacienda, se entenderán integrados en dicho Cuerpo sin adscripción a especialidad alguna.

2. Quedan automáticamente integrados en el Cuerpo Técnico de Auditoría y Contabilidad los funcionarios del Cuerpo de Gestión de la Hacienda Pública que a la entrada en vigor de esta ley estén en posesión de la especialidad de Contabilidad. Continuarán, en su caso, desempeñando sus actuales puestos de trabajo y se mantendrán en la misma situación administrativa en que se encuentren en el Cuerpo de Gestión de la Hacienda Pública.

3. Quedan automáticamente integrados en el Cuerpo Técnico de Gestión Catastral los funcionarios del Cuerpo de Gestión de la Hacienda Pública que a la entrada en vigor de esta Ley estén en posesión de la especialidad de Gestión Catastral. Continuarán, en su caso, desempeñando sus actuales puestos de trabajo y se mantendrán en la misma situación administrativa en que se encuentren en el Cuerpo de Gestión de la Hacienda Pública.

4. Los funcionarios que a la entrada en vigor de esta Ley estén en situación de activo en el Cuerpo de Gestión de la Hacienda Pública, que estén en posesión de más de una de las especialidades extinguidas en esta ley, y les corresponda integrarse en dos o tres de los nuevos Cuerpos, se integrarán en los mismos de acuerdo con los siguientes criterios referidos al puesto que desempeñen o tuvieren reservado:

a) Los que desempeñen un puesto de trabajo incluido en un centro directivo que figure exclusivamente en uno de los anexos, quedarán en servicio activo en el Cuerpo correspondiente al anexo de que se trate, y en la excedencia voluntaria prevista en el artículo 29.3.a) de la Ley 30/19984, de 2 de agosto, de Medidas para la Reforma de la Función Pública, en el Cuerpo o Cuerpos restantes.

b) En cualquier otro caso, quedarán en servicio activo, en el Cuerpo por el que opten, y en la excedencia voluntaria prevista en el artículo 29.3.a) de la Ley 30/1984, de 2 de agosto, de Medidas para la Reforma de la Función Pública, en el otro u otros. A falta de opción expresa, quedarán en servicio activo, o en la misma situación administrativa en la que se encontraran en el Cuerpo que corresponda a la última especialidad adquirida.

5. En los supuestos de integración automática previstos en los números 1, 2 y 3, el cómputo de la antigüedad en los nuevos Cuerpos Técnicos se realizará teniendo en cuenta la fecha de adquisición de la especialidad del Cuerpo de Gestión de la Hacienda Pública por la que el funcionario se integre en el nuevo Cuerpo o, en el caso del Cuerpo Técnico de Hacienda, de la especialidad que haya sido adquirida en primer lugar.

6. Sin perjuicio de los supuestos de integración automática previstos en los números 1, 2 y 3, los funcionarios del Cuerpo de Gestión de la Hacienda Pública podrán integrarse en otro Cuerpo Técnico distinto al de integración automática, siempre que así lo soliciten, si durante los dos años inmediatamente anteriores a la entrada en vigor de esta ley hubieran desempeñado de manera continuada o tuvieren reservado durante ese mismo tiempo, alguno de los puestos de trabajo en los centros directivos recogidos en los anexos I, II o III. Los funcionarios del Cuerpo de Gestión de la Hacienda Pública que opten por esta integración no podrán participar en los procesos selectivos a los que se refiere el número 7 de este apartado. Asimismo, los funcionarios del Cuerpo de Gestión de la Hacienda Pública sólo podrán integrarse por este sistema en uno de los Cuerpos Técnicos.

Esta integración se efectuará sin acumulación de antigüedad previa en el correspondiente Cuerpo Técnico, quedando el funcionario en servicio activo en el Cuerpo por el que hubiera optado por integrarse de acuerdo con este número y en la situación de excedencia voluntaria regulada en el artículo 29.3.a) de la Ley 30/1984, de 2 de agosto, de Medidas para la Reforma de la Función Pública, en el otro u otros Cuerpos Técnicos, y continuando, en su caso, en el desempeño de su actual puesto de trabajo.

La opción de integración, por esta vía, al Cuerpo Técnico de Hacienda se hará a una de sus especialidades. La integración en el resto de especialidades se llevará a efecto mediante la superación de los cursos de formación a que se hace referencia en el número 1 de este apartado.

§ 28 Ley de Medidas Fiscales, Administrativas y del Orden Social

7. Los funcionarios del Cuerpo de Gestión de la Hacienda Pública que estén en situación de servicio activo, así como los que estén en situación distinta a la de servicio activo, con excepción de la de excedencia voluntaria por interés particular o suspensión firme de funciones, podrán participar solamente en uno de los procesos selectivos de acceso a los Cuerpos Técnicos a los que de acuerdo con lo previsto en este artículo no les corresponda integrarse.

Dichos procesos consistirán en la superación de un curso selectivo que se realizará de forma descentralizada territorialmente.

Los procesos selectivos deberán reunir las siguientes características:

a) Los procesos se desarrollarán en un plazo no superior a cinco años desde la entrada en vigor de la presente Ley.

b) La no superación del curso selectivo que se establezca o la renuncia a la participación en el mismo antes de su finalización, determinará la pérdida del derecho establecido en este número, salvo si la indicada renuncia tiene su origen en el pase a la situación de servicios especiales o a causa de fuerza mayor.

c) La admisión a los procesos se realizará por concurso de méritos, en los que se valorará preferentemente la antigüedad en el Cuerpo de Gestión de la Hacienda Pública y el orden dentro de las respectivas promociones.

La integración regulada en este número no supondrá cambio de la situación administrativa, ni, en su caso, de puesto de trabajo.

Tres. Provisión de puestos de trabajo

1. En los procesos de provisión de puestos de trabajo adscritos al Cuerpo Técnico de Hacienda, convocados por la Agencia Estatal de Administración Tributaria, deberá valorarse de forma diferenciada la experiencia en el desempeño de puestos de trabajo en las respectivas áreas funcionales.

2. La política de provisión de puestos de trabajo de los Cuerpos Técnicos creados en esta Ley, garantizará que las retribuciones obtenidas por los funcionarios se adecuen a los cometidos y responsabilidades asumidas por los mismos dentro del ámbito de funciones que les atribuya el marco normativo vigente.

Cuatro. Adscripción de puestos de trabajo.

1. Sin perjuicio de lo dispuesto en el apartado quinto.2 de la disposición adicional 28 de la Ley 50/1998, de 30 de diciembre, de Medidas fiscales, administrativas y del orden social, en las relaciones de puestos de trabajo del Ministerio de Hacienda y de los demás Ministerios y Organismos públicos de la Administración General del Estado, se podrán adscribir puestos de trabajo a los Cuerpos Técnicos, de acuerdo con lo que prevén los artículos 15.2 y 26 de la Ley 30/1984, de 2 de agosto, de Medidas para la Reforma de la Función Pública.

2. La adscripción de puestos de trabajo a los Cuerpos Técnicos regulados en la presente ley por cualquier Administración pública requerirá la previa autorización del órgano competente de la Agencia Estatal de Administración Tributaria o del Ministerio de Hacienda, según el Cuerpo Técnico de que se trate.

Cinco. Movilidad.

Sin perjuicio de las competencias que, de acuerdo con lo dispuesto en el artículo 103 de la Ley 31/1990, de 27 de diciembre, corresponden al Presidente y al Director general de la Agencia Estatal de Administración Tributaria, referidas a otras Administraciones públicas, la movilidad derivada de los concursos de provisión de puestos de trabajo de funcionarios de los Cuerpos creados en este artículo, que tengan su destino en el Ministerio de Hacienda y la Agencia Estatal de Administración Tributaria, y que se produzca entre ambos, requerirá la previa autorización de éstos, que sólo podrá denegarse de forma motivada.

Seis. Promoción interna.

1. En el marco de las previsiones que realice el Gobierno a través de las sucesivas ofertas de empleo público, el Ministerio de Hacienda y la Agencia Estatal de Administración

§ 28 Ley de Medidas Fiscales, Administrativas y del Orden Social

Tributaria convocarán plazas de promoción interna en número suficiente para posibilitar un acceso equilibrado con el sistema libre.

2. En este sentido, se convocarán plazas de promoción interna:

a) Al Cuerpo Superior de Inspectores de Hacienda del Estado, para los funcionarios del Cuerpo Técnico de Hacienda.

b) Al Cuerpo Superior de Interventores y Auditores del Estado, para los funcionarios del Cuerpo Técnico de Auditoría y Contabilidad.

c) A la Escala Técnica de Gestión de Organismos Autónomos, especialidad de Gestión Catastral, para los funcionarios del Cuerpo Técnico de Gestión Catastral.

d) Al Cuerpo Superior de Inspectores de Seguros del Estado, para los funcionarios de los Cuerpos Técnicos.

3. En las próximas cinco convocatorias de oposiciones a cada uno de los Cuerpos y Escalas de grupo A a los que se refiere el número 1 de este apartado, quienes se integren en cualquiera de los nuevos Cuerpos Técnicos, en virtud de esta ley, gozarán de los mismos derechos y condiciones para la promoción interna.

Siete. Régimen de Seguridad Social.

Los funcionarios de los Cuerpos Técnicos creados por esta ley quedan incluidos en el ámbito de aplicación del Régimen Especial de la Seguridad Social de los funcionarios civiles del Estado, en los términos previstos en los artículos 2 y 3 del Real Decreto legislativo 4/2000, de 23 de junio, que lo regula.

Ocho. Procesos selectivos para el ingreso en el Cuerpo de Gestión de la Hacienda Pública actualmente en curso.

1. Los procesos selectivos para ingreso en el Cuerpo de Gestión de la Hacienda Pública correspondientes a la oferta de empleo público para el año 2000, que no hayan finalizado a la entrada en vigor de esta Ley, se seguirán desarrollando de acuerdo con lo que prevean las bases de las convocatorias, entendiéndose que las plazas correspondientes a las especialidades adscritas a la Agencia Estatal de Administración Tributaria se refieren al Cuerpo Técnico de Hacienda, integrándose los funcionarios en las respectivas especialidades según la elección realizada al inicio del curso selectivo, de acuerdo con lo previsto en el apartado dos.1 anterior. Las plazas convocadas para la especialidad de Contabilidad se refieren al Cuerpo Técnico de Auditoría y Contabilidad del Estado, y las plazas convocadas para la especialidad de Gestión Catastral se refiere al Cuerpo Técnico de Gestión Catastral.

Los funcionarios que, en aplicación de lo dispuesto en el presente número ingresasen en los Cuerpos Técnicos podrán participar en los procesos a que se refieren los números 1 y 7 del apartado dos, en los términos establecidos en dichos números.

2. Los procesos selectivos para ingreso en el Cuerpo de Gestión de la Hacienda Pública correspondientes a la oferta de empleo público para el año 2001, que no hayan finalizado a la entrada en vigor de esta Ley, se seguirán desarrollando de acuerdo con lo que prevean las bases de las convocatorias, entendiéndose que las plazas correspondientes a las especialidades adscritas a la Agencia Estatal de Administración Tributaria se refieren al Cuerpo Técnico de Hacienda, integrándose los funcionarios en el Cuerpo Técnico sin adscripción a especialidad, las plazas convocadas para la especialidad de Contabilidad se refieren al Cuerpo Técnico de Auditoría y Contabilidad del Estado, y las plazas convocadas para la especialidad de Gestión Catastral se refieren al Cuerpo Técnico de Gestión Catastral.

Los funcionarios que en aplicación de lo dispuesto en el presente número ingresasen en los Cuerpos Técnicos podrán participar en los procesos a que se refiere el número 7 del apartado dos.

Nueve. Facultades de desarrollo.

Se autoriza al Ministro de Hacienda para que adopte las medidas necesarias para el desarrollo y ejecución de lo dispuesto en este artículo.

ANEXO I

Cuerpo Técnico de Hacienda

Puestos de trabajo pertenecientes a:

Agencia Estatal de Administración Tributaria.
Gabinete del Ministro de Hacienda.
Secretaría General de Política Fiscal, Territorial y Comunitaria.
Dirección General de Tributos.
Inspección General del Ministerio de Hacienda.
Gabinete del Secretario de Estado de Hacienda.
Tribunales Económicos Administrativos.
Instituto de Estudios Fiscales.
Instituto de Contabilidad y Auditoría de Cuentas.
Gabinete del Ministro de Economía.

ANEXO II

Cuerpo Técnico de Auditoría y Contabilidad

Puestos de trabajo pertenecientes a:

Intervención General de la Administración del Estado (servicios centrales e Intervenciones Delegadas; Intervenciones Regionales e Intervenciones Territoriales de las Delegaciones de Economía y Hacienda).
Gabinete del Ministro de Hacienda.
Dirección General de Presupuestos.
Dirección General de Costes de Personal y Pensiones Públicas.
Dirección General de Fondos Comunitarios y Financiación Territorial.
Inspección General del Ministerio de Hacienda.
Gabinete del Secretario de Estado de Presupuestos y Gastos.
Tribunales Económicos Administrativos.
Instituto de Estudios Fiscales.
Instituto de Contabilidad y Auditoría de Cuentas.
Gabinete del Ministro de Economía.

ANEXO III

Cuerpo Técnico de Gestión Catastral

Puestos de trabajo pertenecientes a:

Gabinete del Ministro de Hacienda.
Dirección General del Catastro (servicios centrales; Gerencias Regionales y Territoriales del Catastro de las Delegaciones de Economía y Hacienda).
Inspección General del Ministerio de Hacienda.
Gabinete del Secretario de Estado de Hacienda.
Tribunales Económicos Administrativos.
Instituto de Estudios Fiscales.
Instituto de Contabilidad y Auditoría de Cuentas.
Gabinete del Ministro de Economía.

Sección 2.^a Situaciones administrativas

Artículo 50. *Modificación de la Ley 30/1984, de 2 de agosto, de Medidas de Reforma de la Función Pública.*

Se da nueva redacción a la letra n) del apartado 2 del artículo 29 de la Ley 30/1984, de 2 de agosto, de Medidas para la Reforma de la Función Pública, quedando con el siguiente contenido:

«n) Cuando sean nombrados Subdelegados del Gobierno en las Provincias o Directores Insulares de la Administración General del Estado y no opten por permanecer en la situación de servicio activo en su Administración de origen.»

Artículo 51. *Prórroga de la disposición transitoria novena de la Ley Orgánica 1/1990, de 3 de octubre, de Ordenación General del Sistema Educativo.*

Se prorroga por un período de cuatro años, a partir del día 4 de octubre de 2002, la vigencia temporal de la disposición transitoria novena de la Ley Orgánica 1/1990, de 3 de octubre, de Ordenación General del Sistema Educativo.

Sección 3.ª Funcionarios de la Administración Local

Artículo 52. *Modificación de la Ley 42/1994, de 30 de diciembre, de Medidas fiscales, administrativas y del orden social. Previsión de puestos de trabajo reservados a funcionarios de la Administración Local con habilitación de carácter nacional.*

Se modifica el apartado uno, del artículo 64, de la Ley 42/1994, de 30 de diciembre de Medidas fiscales, administrativas y del orden social, que quedará redactado del siguiente modo:

«Uno. Cuando no fuese posible la provisión de los puestos de trabajo vacantes en las Corporaciones Locales reservados a funcionarios con habilitación de carácter nacional por los procedimientos de nombramiento provisional, acumulación o comisión de servicios, las Corporaciones Locales podrán proponer, con respeto a los principios de igualdad, mérito, capacidad y publicidad, el nombramiento como funcionario interino de persona que esté en posesión de la titulación exigida para el acceso a la subescala y categoría a que el puesto pertenece.

La resolución de nombramiento se efectuará por el órgano competente de la Comunidad Autónoma respectiva, debiendo quedar acreditado en el expediente la imposibilidad de provisión por los procedimientos de nombramiento provisional, acumulación o comisión de servicios.»

Artículo 53. *Modificación de la Ley 7/1985, de 2 de abril, Reguladora de las Bases de Régimen local.*

Se modifican los siguientes preceptos de la Ley 7/1985, de 2 de abril, Reguladora de las Bases de Régimen Local:

Uno. Se modifica el párrafo octavo del apartado 1 del artículo 99 de la Ley 7/1985, de 2 de abril, Reguladora de las Bases de Régimen Local, que queda redactado del siguiente modo:

«El Ministerio de Administraciones Públicas efectuará, supletoriamente, en función de los méritos generales y los de valoración autonómica y de acuerdo con las Comunidades Autónomas respecto del requisito de la lengua, la convocatoria anual de los puestos de trabajo vacantes reservados a funcionarios de Administración Local con habilitación de carácter nacional que deban proveerse mediante concurso y que se encuentren en alguna de las siguientes situaciones:

- a) Aquellos puestos que, encontrándose vacantes, no hubiesen sido convocados por las Corporaciones Locales en el concurso ordinario.
- b) Aquellos puestos que, habiendo sido convocados en el concurso ordinario, se hubiesen quedado desiertos.
- c) Aquellos puestos que, habiendo sido incluidos en el concurso ordinario, no se hubieran adjudicado por la Corporación Local por otras causas.
- d) Aquellos puestos cuyas Corporaciones Locales soliciten expresamente su inclusión, a pesar de haber resultado vacantes con posterioridad a la convocatoria del concurso ordinario. La solicitud de la inclusión de nuevos puestos en el concurso unitario se efectuará por el Presidente de la Corporación que la enviará a la Dirección General para la Administración Local del Ministerio de Administraciones Públicas.»

Los demás párrafos del apartado conservan su actual contenido.

Dos. Se modifica el párrafo cuarto del apartado 2 del artículo 99 de la Ley 7/1985, de 2 de abril, Reguladora de las Bases de Régimen Local, que queda con la siguiente redacción:

«Las bases de la convocatoria para cubrir estos puestos serán aprobadas por el Presidente de la Corporación y contendrán la denominación y requisitos indispensables para desempeñarlos.»

Los demás párrafos del apartado conservan su actual contenido.

Sección 4.^a Régimen de los Funcionarios Interinos

Artículo 54. *Modificación del apartado 2 del artículo 5 de la Ley de Funcionarios Civiles del Estado.*

Se modifica el apartado 2 del artículo 5 del texto articulado de la Ley de Funcionarios Civiles del Estado de 1964 con la siguiente redacción:

«2. Son funcionarios interinos los que, por razones de justificada necesidad y urgencia, en virtud de nombramiento legal y siempre que existan puestos dotados presupuestariamente, desarrollan funciones retribuidas por las Administraciones Públicas en tanto no sea posible su desempeño por funcionarios de carrera y permanezcan las razones de necesidad o urgencia.

Los funcionarios interinos serán cesados:

a) Cuando la plaza ocupada interinamente se provea por funcionario de carrera por alguno de los sistemas de provisión previstos reglamentariamente.

b) Cuando se extinga el derecho a la reserva del puesto de trabajo del funcionario de carrera sustituido.

c) Cuando por causas sobrevenidas la plaza sea amortizada.

d) Cuando la Administración considere que ya no existen las razones de necesidad o urgencia que motivaron la cobertura interina.

Las plazas ocupadas por funcionarios interinos nombrados por razones de necesidad y urgencia deberán incluirse en la oferta de empleo público inmediatamente posterior a la permanencia de un año del interino en su puesto, sin perjuicio de lo contemplado en el apartado c) del párrafo anterior, para ser objeto de provisión de acuerdo con los procedimientos establecidos en la Ley, a excepción de las plazas ocupadas por interinos para sustituir a funcionarios con derecho a reserva de puestos de trabajo.»

Sección 5.^a Régimen de Clases Pasivas

Artículo 55. *Modificación del texto refundido de la Ley de Clases Pasivas del Estado, aprobado por Real Decreto legislativo 670/1987, de 30 de abril.*

Uno. Se modifica el número 2 del artículo 38 del texto refundido de la Ley de Clases Pasivas del Estado, que queda redactado en los siguientes términos:

«2. La pensión de viudedad se extinguirá por contraer su titular nuevo matrimonio, sin perjuicio de las excepciones que reglamentariamente se establezcan.»

Dos. Se añade un segundo párrafo al apartado 1 del artículo 59 del citado texto refundido, con la siguiente redacción:

«No obstante lo dispuesto en el párrafo anterior, la pensión de viudedad no se extinguirá en los supuestos y en las condiciones que reglamentariamente se establezcan.»

Tres. Lo establecido en el número 1 del artículo 59 del texto refundido de la Ley de Clases Pasivas del Estado, aprobado por Real Decreto legislativo 670/1987, de 30 de abril,

se aplicará a las pensiones de viudedad reconocidas al amparo de la legislación especial derivada de la guerra civil.

Cuatro. Se modifica el número 2 del artículo 41 del texto refundido de la Ley de Clases Pasivas del Estado, que queda redactado como sigue:

«2. En el supuesto en que el huérfano no realice un trabajo lucrativo por cuenta ajena o propia o cuando realizándolo, los ingresos que obtenga en cómputo anual resulten inferiores al 75 por 100 del salario mínimo interprofesional que se fije en cada momento, también en cómputo anual, podrá ser beneficiario de la pensión de orfandad siempre que, a la fecha de fallecimiento del causante, fuera menor de veintidós años o de veinticuatro si, en ese momento o antes del cumplimiento de los veintiún años, o en su caso de los veintidós, no sobreviviera ninguno de los padres. En este caso, la pensión se extinguirá cuando el titular cumpla los veinticuatro años de edad.

No obstante si el huérfano mayor de veintiún años se incapacitase para todo trabajo antes de cumplir los veintidós o veinticuatro años de edad, según corresponda, tendrá derecho a la pensión de orfandad con carácter vitalicio.»

Cinco. Se modifica la disposición adicional novena del texto refundido de la Ley de Clases Pasivas del Estado, que queda redactada en los siguientes términos:

«1. El funcionario comprendido en el ámbito personal de cobertura del Régimen de Clases Pasivas que pase a prestar servicios en la Administración de las Comunidades Europeas y que opte por ejercer el derecho que le concede el artículo 11, número 2 del anexo VIII del Estatuto de los funcionarios de las Comunidades Europeas, aprobado por el Reglamento (CEE, EURATOM, CECA) del Consejo, de 29 de febrero de 1968, estará excluido de la acción protectora de dicho régimen de previsión una vez se haya realizado la transferencia a las Comunidades a que se refiere el citado Estatuto. En ningún caso le será de abono a efectos de Clases Pasivas el tiempo que permanezca prestando servicios en las Comunidades.

En el supuesto de que cese en la prestación de servicios a las Instituciones Comunitarias y reingrese al servicio de la Administración española quedará de nuevo incluido en la acción protectora del Régimen de Clases Pasivas, computándose a dicho efecto, exclusivamente, los servicios prestados desde la fecha del citado reingreso.

No obstante, si ejercitara el derecho que le confiere el artículo 11, número 1, del anexo VIII del Estatuto de los funcionarios de las Comunidades Europeas, una vez producido el correspondiente ingreso en el Tesoro Público, también se computarán como períodos de servicio activo en dicho Régimen el tiempo que hubiera permanecido el funcionario al servicio de las Comunidades, así como los períodos de servicios y, en su caso, de cotización que se tuvieron en cuenta, en su momento, para el cálculo de los derechos transferidos al régimen de pensiones comunitario.

2. El Gobierno desarrollará por Decreto el procedimiento para las transferencias recíprocas de derechos con el régimen de previsión social del personal de las Comunidades Europeas, así como las condiciones, contenido y modalidades de las mismas».

CAPÍTULO II

Personal laboral

Artículo 56. *Provisión de vacantes y promoción profesional del personal laboral de la Administración General del Estado.*

En el marco de la planificación global de los recursos humanos, corresponde al Ministerio de Administraciones Públicas autorizar las bases de los procesos de provisión de vacantes y de promoción interna del personal laboral de la Administración general del Estado y de sus Organismos Autónomos, de la Administración de Justicia y de la Administración de la Seguridad Social, así como convocar y resolver los concursos de traslados de personal

laboral y los procesos de promoción interna cuando incluyan vacantes pertenecientes a diferentes Departamentos u Organismos.

CAPÍTULO III

Otro personal

Artículo 57. *Modificación de la Ley 42/1999, de 25 de noviembre, de Régimen del Personal del Cuerpo de la Guardia Civil.*

Se modifican los siguientes preceptos de la Ley 42/1999, de 25 de noviembre, del Régimen del Personal de la Guardia Civil.

Uno. Se modifica el apartado 2 del artículo 25, que queda redactado de la siguiente forma:

«2. A la enseñanza de formación de la Guardia Civil se podrá acceder directamente, por promoción interna o por cambio de Escala, de acuerdo con lo regulado en este capítulo».

Dos. Se modifica el apartado 3 del artículo 38, quedando con la siguiente redacción:

«3. Los alumnos que previamente tuvieran un empleo militar en el Cuerpo de la Guardia Civil conservarán los derechos administrativos inherentes a éste, si bien estarán sometidos al mismo régimen que el resto de los alumnos. Al ingresar en los centros docentes para su formación, permanecerán en la situación administrativa de procedencia, cuando el acceso sea por promoción interna o por cambio de Escala; cuando lo hagan por acceso directo pasarán a la situación de excedencia voluntaria en su Escala de origen.»

Tres. Se modifica el segundo párrafo del apartado 1 del artículo 63, quedando redactado de la siguiente forma:

«En las evaluaciones para el ascenso por selección la relación entre el número de evaluados en cada ciclo y el de vacantes previstas para el mismo normalmente será entre uno y tres. En las evaluaciones para el ascenso por antigüedad el número de evaluados será aquel que permita cubrir las vacantes previstas.»

El resto del apartado conserva su redacción actual.

Cuatro. Se da nueva redacción a la letra e) del apartado 1 del artículo 83, que queda redactado de la siguiente forma:

«e) Lo soliciten para atender al cuidado de los hijos por naturaleza o adopción o por acogimiento permanente o preadoptivo. En este supuesto tendrán derecho a un periodo de excedencia voluntaria no superior a tres años para atender al cuidado de cada hijo, a contar desde la fecha de nacimiento de éste o, en su caso, de la resolución judicial o administrativa. Los sucesivos hijos darán derecho a un nuevo periodo de excedencia que, en su caso, pondrá fin al que vinieran disfrutando.

También tendrán derecho a un periodo de excedencia de duración no superior a un año los que lo soliciten para encargarse del cuidado directo de un familiar, hasta el segundo grado de consanguinidad o afinidad que, por razones de edad, accidente o enfermedad, no pueda valerse por sí mismo, y que no desempeñe actividad retribuida.

Estos derechos no podrán ser ejercidos simultáneamente por dos o más guardias civiles, por el mismo sujeto causante.»

Cinco. Se da nueva redacción al párrafo segundo del apartado 6 del artículo 83, que queda de la siguiente forma:

«El guardia civil que solicite el pase a la situación de excedencia voluntaria por alguno de los supuestos recogidos en la letra e) del apartado 1 de este artículo, podrá hacerlo por el tiempo que estime oportuno con el límite máximo determinado en dicho apartado.»

El resto del apartado queda con la misma redacción.

Artículo 58. *Modificación de la Ley 26/1994, de 29 de septiembre, por la que se regula la situación de segunda actividad en el Cuerpo Nacional de Policía.*

Se modifican los siguientes artículos del texto de la Ley 26/1994, de 29 de septiembre, por la que se regula la situación de segunda actividad en el Cuerpo Nacional de Policía.

Uno. Se modifica el apartado 2 del artículo 2 de la Ley 26/1994, que queda redactado en los siguientes términos:

«2. En función de la disponibilidad de personal y las necesidades orgánicas y funcionales de la organización policial, los funcionarios que pasen a la situación de segunda actividad podrán ocupar, hasta alcanzar la edad de jubilación, aquellos puestos de trabajo que se señalen en la correspondiente relación o catálogo de puestos de trabajo de la Dirección General de la Policía, en la que asimismo, se establecerán las retribuciones complementarias pertinentes para incentivar la ocupación de destinos a partir del cumplimiento de las edades que se establecen en el artículo 4.1 de esta Ley.

La adscripción a los puestos que se citan en el párrafo anterior, se llevará a efecto en la forma y condiciones que se establezcan reglamentariamente.

En el caso de los puestos de trabajo de unidades ajenas a la Dirección General de la Policía que, de acuerdo con las correspondientes relaciones o catálogos de puestos de trabajo, puedan ser ocupados por funcionarios del Cuerpo Nacional de Policía hasta alcanzar la edad de jubilación establecida para dicho Cuerpo, el pase a segunda actividad no determinará el cese inmediato en los mismos, que deberá producirse, en todo caso, de acuerdo con lo previsto en el régimen general de la función pública.

Asimismo, los funcionarios del Cuerpo Nacional de Policía en situación de segunda actividad podrán acceder a dichos puestos, con autorización expresa de la Dirección General de la Policía y de acuerdo con las formas de provisión establecidas para los mismos.»

Dos. Se modifica el punto 1 del artículo 4, de la Ley 26/1994, que queda redactado en los siguientes términos:

«1. El pase a la situación de segunda actividad, en razón a lo señalado en el apartado a) del artículo anterior, se declarará de oficio al cumplirse las siguientes edades:

- a) Escala Superior: sesenta y dos años.
- b) Escala Ejecutiva: cincuenta y ocho años.
- c) Escala Subinspección: cincuenta y ocho años.
- d) Escala Básica: cincuenta y ocho años.

Quien en el momento de cumplir la edad, que determine su pase a la situación de segunda actividad, se hallase en situación administrativa distinta a la de servicio activo, continuará en la misma hasta que cesen las causas que la motivaron.»

Tres. Se introduce una disposición transitoria, la sexta, en la Ley 26/1994, de 29 de septiembre, con la siguiente redacción:

«Disposición transitoria sexta: Sistema para los actuales miembros del Cuerpo Nacional de la Policía.

No obstante lo dispuesto en el artículo 4.1 de esta Ley, aquellos funcionarios del Cuerpo Nacional de Policía que al día 31 de diciembre de 2001 se hallasen en servicio activo podrán optar, de forma expresa e individualizada, por pasar a segunda actividad en cualquier momento, a partir del cumplimiento de la edad que para cada Escala venía establecida en la normativa vigente a 31 de diciembre de 2001. Aquellos funcionarios que se encontrasen en excedencia en sus distintas modalidades, servicios especiales, servicio en Comunidades Autónomas o

suspensión provisional o firme de funciones, podrán ejercer la opción señalada cuando cesen las causas que motivaron tal situación.

A los efectos señalados en el párrafo anterior, la Dirección General de la Policía remitirá a cada funcionario una comunicación expresa sobre la fecha en la que, según su categoría, le corresponda el pase a la situación de segunda actividad conforme a la tabla de edades anterior a la establecida en la presente Ley.

Excepcionalmente y sin perjuicio de que se arbitre una adecuada política de cupos para resolver la problemática de promoción interna existente en la categoría de Inspectores Jefes, la ampliación de la edad que se contempla en la presente Ley, no empezará a regir para los mismos hasta el uno de enero del año dos mil seis.»

Cuatro. Se introduce una nueva disposición transitoria, la séptima, en la Ley 26/1994, de 29 de septiembre con la siguiente redacción:

«Disposición transitoria séptima: Calendario para la segunda actividad con destino.

La ampliación de la posibilidad de ocupar destino hasta la edad de jubilación, contenida en el artículo 2.2 de esta Ley se efectuará de forma progresiva durante los próximos años, de acuerdo con el siguiente calendario:

- Durante el 2002 hasta los 61 años.
- Durante el 2003 hasta los 62 años.
- Durante el 2004 hasta los 63 años.
- Durante el 2005 hasta los 64 años.
- Durante el 2006 y siguientes hasta los 65 años.»

TÍTULO IV

Normas de gestión y organización administrativa

CAPÍTULO I

De la gestión

Sección 1.ª De la gestión financiera

Artículo 59. *Modificación del texto refundido de la Ley General Presupuestaria, aprobado por Real Decreto legislativo 1091/1988, de 23 de septiembre.*

Se modifican los siguientes artículos del texto refundido de la Ley General Presupuestaria, aprobado por Real Decreto legislativo 1091/1988, de 23 de septiembre.

Uno. Se añade un nuevo apartado, el 6, al artículo 6 del texto refundido de la Ley General Presupuestaria con la siguiente redacción:

«6. Los organismos públicos a que hace referencia la disposición adicional única.3 de la Ley 62/1997, de 26 de diciembre, que modifica la Ley 27/1992, de 24 de noviembre, se regirán por su legislación específica, por las disposiciones de la presente Ley que les sean de aplicación y, supletoriamente, por la Ley 6/1997, de 14 de abril, de Organización y Funcionamiento de la Administración General del Estado.»

Dos. Se modifica el artículo 50 del texto refundido de la Ley General Presupuestaria, que queda con la siguiente redacción:

«**Artículo 50.** *Integran los Presupuestos Generales del Estado:*

- a) El Presupuesto del Estado y los presupuestos de los Organismos autónomos.
- b) El Presupuesto de la Seguridad Social.
- c) Los presupuestos de las Sociedades Mercantiles Estatales y de las Entidades Públicas Empresariales.
- d) Los presupuestos de las Fundaciones Estatales.

§ 28 Ley de Medidas Fiscales, Administrativas y del Orden Social

d bis) Los presupuestos de los organismos públicos a que se refiere la disposición adicional única.3 de la Ley 62/1997, de 26 de diciembre, que modifica la Ley 27/1992, de 11 de noviembre.

e) Los presupuestos de los restantes organismos públicos a que se refieren las disposiciones adicionales novena y décima de la Ley 6/1997, de 14 de abril, de Organización y Funcionamiento de la Administración General del Estado.»

Tres. Adición de un nuevo apartado 3 al 18 del texto refundido de la Ley General Presupuestaria, aprobado por Real Decreto legislativo 1091/1988 de 23 de septiembre.

«3. En las ayudas financiadas por el Fondo Europeo de Orientación y de Garantía Agraria, la intervención General de la Administración del Estado, a través de la Oficina Nacional de Auditoría, realizará los cometidos asignados al servicio específico contemplado en el artículo 11 del Reglamento (CEE) 4045/89, del Consejo de las Comunidades Europeas, de 21 de diciembre de 1989, relativo a los controles, por los Estados miembros, de las operaciones comprendidas en el sistema de financiación por el Fondo Europeo de Orientación y Garantía Agraria (FEOGA), sección Garantía.

Los controles previstos en el Reglamento (CEE) 4045/89 serán realizados, de acuerdo con sus respectivas competencias, por los siguientes órganos de ámbito nacional y autonómico:

- a) La Dirección General de Aduanas e Impuestos Especiales.
- b) Las Intervenciones Generales de las Comunidades Autónomas.

La intervención General de la Administración del Estado, como servicio específico para la aplicación del referido Reglamento:

a) Elaborará los Planes anuales de control en coordinación con los órganos de control de ámbito nacional y autonómico.

b) Será el órgano encargado de la relación con los servicios correspondientes de la Comisión de la Unión Europea en el ámbito del Reglamento (CEE) 4045/89, centralizará la información relativa a su cumplimiento y elaborará el informe anual sobre su aplicación, según lo previsto en los artículos 9.1 y 10.1.

c) Efectuará los controles previstos en el Plan anual cuando razones de orden territorial o de otra índole así lo aconsejen.

d) Velará por la aplicación en España, en todos sus términos, del Reglamento (CEE) 4045/89.»

Cuatro. Se modifican los apartados 3, 5 y 7 del artículo 61 del texto refundido de la Ley General Presupuestaria, que quedan redactados de la siguiente forma:

Apartado 3 del artículo 61:

«3. El número de ejercicios a que puedan aplicarse los gastos referidos en los apartados a), b), c) y f) del número 2 no será superior a cuatro. Asimismo, el gasto que en tales casos se impute a cada uno de los ejercicios posteriores no podrá exceder de la cantidad que resulte de aplicar al crédito inicial a que se impute la operación, definido a nivel de vinculación, los siguientes porcentajes: en el ejercicio inmediato siguiente, el 70 por 100; en el segundo ejercicio, el 60 por 100, y en los ejercicios tercero y cuarto, el 50 por 100.

Las retenciones de crédito, a que se refiere la disposición adicional decimocuarta del texto refundido de la Ley de Contratos de las Administraciones Públicas aprobado por Real Decreto legislativo 2/2000, de 16 de junio, computarán a efectos de los límites establecidos por los anteriores porcentajes.»

Apartado 5 del artículo 61:

«5. El Gobierno, a propuesta del Ministro de Hacienda podrá modificar los porcentajes señalados en el apartado 3 de este artículo y los importes que se fijen conforme a lo dispuesto en el apartado 4, así como modificar el número de anualidades en casos especialmente justificados, a petición del correspondiente

§ 28 Ley de Medidas Fiscales, Administrativas y del Orden Social

Departamento ministerial y previos los informes que se estimen oportunos y, en todo caso, el de la Dirección General de Presupuestos.

Este procedimiento será, igualmente, de aplicación en el caso de los contratos de obras que se efectúen bajo la modalidad de abono total de los mismos, según lo previsto en el artículo 99.2 del texto refundido de la Ley de Contratos de las Administraciones Públicas, aprobado por Real Decreto legislativo 2/2000, de 16 de junio, bien se pacte el abono total de su precio de una sola vez o se fraccione en distintas anualidades que no podrán ser superiores a diez desde la fecha fijada para la conclusión de las obras.»

Apartado 7 del artículo 61.

El apartado 7 del artículo 61 del texto refundido de la Ley General Presupuestaria queda sin contenido, pasando el actual apartado 8 de dicho artículo a ser el 7.

Cinco. Los apartados 1 y 7 del artículo 95 del texto refundido de la Ley General Presupuestaria, quedan redactados como sigue:

Apartado 1 del artículo 95.

«1. No estarán sometidos a intervención previa los gastos de material no inventariable, contratos menores, así como los de carácter periódico y demás de tracto sucesivo, una vez intervenido el gasto correspondiente al periodo inicial del acto o del contrato del que deriven o sus modificaciones, así como otros gastos menores de 5.000 euros que, de acuerdo con la normativa vigente, se hagan efectivos a través del sistema de anticipos de caja fija.

Tampoco estarán sometidos a fiscalización previa los gastos menores de 5.000 euros que se realicen con cargo a fondos librados a justificar, cuando los servicios o prestaciones a que se refieran hayan tenido o vayan a tener lugar en territorio extranjero.»

Apartado 7 del artículo 95.

«7. En los supuestos en los que, con arreglo a lo establecido en las disposiciones aplicables, la función interventora fuera preceptiva y se hubiese omitido, no se podrá reconocer la obligación, ni tramitar el pago, ni intervenir favorablemente estas actuaciones hasta que se conozca y resuelva dicha omisión en los términos previstos en el presente apartado.

Si el Interventor general de la Administración del Estado o los interventores delegados al conocer de un expediente observaran alguna de las omisiones indicadas en el párrafo anterior, lo manifestarán a la autoridad que hubiera iniciado aquél y emitirán al mismo tiempo su opinión respecto de la propuesta.

Corresponderá al titular del Departamento a que pertenezca el órgano responsable de la tramitación del expediente o al que esté adscrito el organismo autónomo, sin que dicha competencia pueda ser objeto de delegación, acordar, en su caso, el sometimiento del asunto al Consejo de Ministros para que adopte la resolución procedente.

El acuerdo favorable del Consejo de Ministros no eximirá de la exigencia de las responsabilidades a que, en su caso, hubiera lugar.

Reglamentariamente se regulará el procedimiento previsto en el presente apartado.»

Seis. Se modifica el apartado 1 del artículo 129, del texto refundido de la Ley General Presupuestaria, que queda redactado de la siguiente forma:

«1. La Intervención General de la Administración del Estado realizará anualmente la auditoría de las cuentas que deban rendir los Organismos autónomos, las entidades públicas empresariales, los organismos públicos y las entidades a que se refieren las disposiciones adicionales 9 y 10 de la Ley 6/1997, de 14 de abril, y las Mutuas de Accidentes de Trabajo y Enfermedades Profesionales de la Seguridad Social. Asimismo realizará la auditoría de cuentas de las fundaciones estatales y las sociedades mercantiles estatales que, no estando sometidas a la obligación de

auditarse en virtud de su legislación específica, se hubieran incluido en el plan anual.»

Siete. Se modifica el párrafo segundo del apartado 1 del artículo 130 del texto refundido de la Ley General Presupuestaria, que tendrá la siguiente redacción:

«Las sociedades mercantiles estatales, las entidades públicas empresariales y el resto de entes públicos del sector público estatal sometidos a la normativa mercantil en materia contable, así como las fundaciones estatales, rendirán, además de las cuentas que les son exigidas por su legislación específica, una memoria relativa al cumplimiento de las obligaciones de carácter económico-financiero que asumen estas entidades como consecuencia de su pertenencia al sector público. Dicha memoria se adaptará al contenido que al efecto disponga el Ministro de Hacienda, e incluirá información acerca de las subvenciones recibidas y resultados con ellas obtenidos, así como la ejecución de los contratos-programa y su grado de cumplimiento.»

Ocho. Se incorpora una nueva letra, la c), a la regla sexta del apartado 2 del artículo 153 de la Ley General Presupuestaria, que queda redactado de la siguiente forma:

«c) Los pagos correspondientes a la financiación del Programa Operativo de Pesca para las Regiones de objetivo n.º 1, Regiones en régimen transitorio y del DOCUP (Documento Único de Programación) para las Regiones de Fuera de objetivo n.º 1 podrán librarse en su totalidad una vez hayan sido acordados en Conferencia Sectorial los criterios objetivos de distribución y la distribución resultante así como el refrendo mediante Acuerdo de Consejo de Ministros.»

Artículo 60. *Habilitación a la Administración General del Estado para la adopción de medidas derivadas de la responsabilidad financiera de las Comunidades Autónomas cuando ejercen competencias de gestión de la legislación laboral, que se financian con cargo a los Presupuestos Generales del Estado y se cofinancian por el Fondo Social Europeo.*

Cuando las Comunidades Autónomas sean titulares de competencias de ejecución de la legislación laboral que impliquen la gestión de ayudas del Fondo Social Europeo que estén consignadas en los estados de gastos de los presupuestos de la Administración General del Estado como subvenciones públicas, asumirán la responsabilidad financiera derivada del cumplimiento de los requisitos contemplados en la legislación comunitaria aplicable a los Fondos Estructurales de la Unión Europea.

Al distribuir anualmente las subvenciones a gestionar por las Comunidades Autónomas, según el procedimiento establecido en el artículo 153 del Texto Refundido de la Ley General Presupuestaria, se identificarán los programas cofinanciados por el Fondo Social Europeo.

Los Departamentos u organismos competentes de la Administración General del Estado titulares de los créditos a los que se refiere el apartado primero de este artículo, acordarán la suspensión de los libramientos de los mismos a las Comunidades Autónomas, titulares de las competencias de ejecución cuando éstas no acrediten, en los términos y plazos previstos en la legislación comunitaria, el cumplimiento de las condiciones exigidas para la justificación de las ayudas mediante la aportación de la información y la documentación relativas a la gestión realizada.

Al finalizar el ejercicio presupuestario los remanentes de los fondos anualmente territorializados, correspondientes a acciones no ejecutadas en el citado ejercicio de programas cofinanciados con ayudas del Fondo Social Europeo cuya gestión esté transferida a las Comunidades Autónomas, no podrán ser incorporados al presupuesto del ejercicio siguiente para su afectación a la Administración autonómica, computándose como tesorería en origen en la forma prevista en el artículo 153 del texto refundido de la Ley General Presupuestaria.

Sección 2.ª Gestión en materia de contratacion

Artículo 61. *Modificación del texto refundido de la Ley de Contratos de las Administraciones Públicas, aprobado por Real Decreto legislativo 2/2000, de 16 de junio.*

Se modifican los siguientes preceptos del texto refundido de la Ley de Contratos de las Administraciones Públicas, aprobada por Real Decreto legislativo 2/2000, de 16 de junio:

Uno. Se añade un nuevo párrafo, el tercero, al apartado 1, del artículo 15 del texto refundido de la Ley de Contratos de las Administraciones Públicas, con la siguiente redacción:

«Además de la clasificación que resulte procedente para la ejecución del contrato, los órganos de contratación podrán exigir a los candidatos o licitadores, haciéndolo constar en los pliegos de cláusulas administrativas particulares, que completen en la fase de selección y a efectos de la misma, la acreditación de su solvencia mediante el compromiso de adscribir a la ejecución los medios personales o materiales suficientes para ello, que deberán concretar en su candidatura u oferta.»

Dos. Se añade un nuevo apartado, el 5, al artículo 151 del texto refundido de la Ley de Contratos de las Administraciones Públicas, que queda redactado de la siguiente forma:

«5. Cuando las obras hayan de ser continuadas por otro empresario o por la propia Administración, con carácter de urgencia, por motivos de seguridad o para evitar la ruina de lo construido, el órgano de contratación, una vez que haya notificado al contratista la liquidación de las ejecutadas, podrá acordar su continuación, sin perjuicio de que el contratista pueda impugnar la valoración efectuada ante el propio órgano. El órgano de contratación resolverá lo que proceda en el plazo de quince días.»

Tres. Se añade un nuevo apartado, el 4, al artículo 187, con el siguiente texto:

«4. El contenido de este artículo será de aplicación a los contratos a los que se refiere el apartado 5 del artículo 198, entendiéndose que los bienes a entregar, en su caso, por la Administración han de ser bienes y equipos informáticos y de telecomunicaciones.»

Cuatro. Se modifica el apartado 3 del artículo 196 del texto refundido de la Ley de Contratos de las Administraciones Públicas, añadiendo una nueva letra al apartado, la f), con la siguiente redacción:

«f) De gestión de los sistemas de información que comprenda el mantenimiento, la conservación, reparación y actualización de los equipos físicos y lógicos de tratamiento de la información, así como la actualización de los programas informáticos y el desarrollo de nuevos programas.»

Cinco. Se añade un nuevo apartado, el 5, al artículo 198, con el siguiente texto:

«5. Los contratos de servicios para la gestión de los sistemas de información, así como aquellos a los que se refiere el artículo 2.2 del Real Decreto 541/2001, de 18 de mayo, por el que se establecen determinadas especialidades para la contratación de servicios de telecomunicación, tendrán un plazo de vigencia máximo de cuatro años con las condiciones y límites establecidos en las normas presupuestarias de las Administraciones públicas, si bien podrá preverse en el mismo contrato su modificación y su prórroga por mutuo acuerdo de las partes antes de la finalización de aquél, sin que la duración total del contrato, incluidas las prórrogas, pueda exceder de seis años, ni éstas puedan ser concertadas aislada o conjuntamente por un plazo superior al fijado originariamente.»

Seis. Se adiciona un nuevo punto, el 6, a la disposición adicional novena del texto refundido de la Ley de Contratos de las Administraciones Públicas, aprobado por Real Decreto Legislativo 2/2000, de 16 de junio, con la siguiente redacción:

«6. La presente Ley no será de aplicación a la prestación de servicios gratuitos que realicen a las Entidades Locales las asociaciones de las mismas a que se refiere la disposición adicional quinta de la Ley 7/1985, de 2 de abril, reguladora de las Bases de Régimen Local.»

Artículo 62. *Modificación de la Ley 26/1999, de 9 de julio, de medidas de apoyo a la movilidad geográfica de los miembros de las Fuerzas Armadas. Resolución de contratos de las viviendas militares.*

Se modifica el artículo 10 de la Ley 26/1999, de 9 de julio, de medidas de apoyo a la movilidad geográfica de los miembros de las Fuerzas Armadas, que queda redactado de la siguiente forma:

«**Artículo 10.** *Resolución de contratos de las viviendas militares.*

1. Son causas de resolución del contrato relativo a cualquier vivienda militar las siguientes:

a) La falta de pago del canon arrendaticio de uso o de las cantidades cuyo abono haya asumido o sean repercutibles al usuario, correspondientes a tres mensualidades;

b) El subarriendo o la cesión del uso de la vivienda;

c) La realización de daños causados dolosamente en la finca o de obras no autorizadas por el Instituto para la Vivienda de las Fuerzas Armadas que modifiquen la configuración de la vivienda y de sus accesorios o provoquen disminución de la estabilidad o seguridad de la misma;

d) Cuando en la vivienda tengan lugar actividades molestas, insalubres, nocivas, peligrosas o ilícitas;

e) Cuando la vivienda deje de estar destinada a satisfacer la necesidad de vivienda habitual del beneficiario o se utilice para actividades ajenas a dicho fin;

f) Cuando el titular disponga de otra vivienda adquirida por los procedimientos de adjudicación directa o concurso, a que hace referencia la Disposición adicional segunda de esta Ley;

g) El fallecimiento del titular si no existen beneficiarios definidos en el artículo 6 o el de estos en su caso, y

h) La extinción de las causas por las que se otorgó el derecho de uso de la vivienda, previstas en el artículo 6 de esta Ley.

2. Asimismo, podrá resolverse el contrato de cualquier vivienda militar por las siguientes causas:

a) Cuando por razones de interés público se modifique el destino del inmueble;

b) Cuando a resultas de la división horizontal de la finca haya de modificarse el destino de la vivienda, y

c) Cuando, con arreglo al planeamiento urbanístico en vigor, la parcela en que se ubique la vivienda no haya agotado su edificabilidad.

3. En los supuestos a que se refiere el anterior apartado 2, acordada la resolución del contrato, el titular del derecho de uso podrá optar entre:

a) Ser realojado en otra vivienda militar de similares características, si hubiere disponibles, o

b) Recibir una indemnización, que se fijará en el importe de treinta y seis mensualidades del canon vigente o, si fuere mayor, en una cantidad igual al setenta por ciento del valor real de mercado de la vivienda cuando el usuario cuente menos de veinte años, minorando, a medida que aumenta la edad, en la proporción de un uno por ciento menos por cada año más, con el límite mínimo del diez por ciento.

4. Producida cualquiera de las causas de resolución del contrato que se establecen en los apartados 1 y 2 del presente artículo, si el usuario no desalojara voluntariamente la vivienda en el plazo de un mes, desde el requerimiento que le dirija al efecto el Instituto para la Vivienda de las Fuerzas Armadas, se incoará el

correspondiente expediente administrativo de desahucio, que se ajustará al procedimiento señalado en la legislación sobre viviendas de protección oficial.»

CAPÍTULO II

De la organización

Artículo 63. *Modificación de la Ley 16/1989, de 17 de julio, de Defensa de la Competencia. Organismo Autónomo Tribunal de Defensa de la Competencia.*

Se modifican los siguientes artículos de la Ley 16/1989, de 17 de julio, de Defensa de la Competencia.

Uno. Se modifica el artículo 20 de la Ley de Defensa de la Competencia, que queda redactado en los siguientes términos:

«**Artículo 20.** *Naturaleza jurídica y fines generales.*

1. El Tribunal de Defensa de la Competencia se configura como un Organismo autónomo, con personalidad jurídica pública diferenciada y autonomía de gestión en los términos establecidos en la Ley 6/1997, de 14 de abril, de Organización y Funcionamiento de la Administración General del Estado, que, sin perjuicio de su adscripción administrativa, ejerce sus funciones con plena independencia y sometimiento al ordenamiento jurídico.

2. Tiene como fin general el de preservar el funcionamiento competitivo de los mercados y garantizar la existencia de una competencia efectiva en los mismos, protegiéndola mediante el ejercicio de las funciones de resolución, informe y propuesta que la presente Ley le atribuye expresamente.

3. El Tribunal tiene su sede en la capital del Estado y su competencia, de acuerdo con la normativa sobre coordinación de competencias entre el Estado y las Comunidades Autónomas en materia de defensa de la competencia, se extiende a todo el territorio español.

4. Para el desarrollo de sus fines, los recursos del Tribunal de Defensa de la Competencia estarán integrados por:

- a) los bienes y valores que constituyan su patrimonio y los productos y rentas del mismo;
- b) los ingresos propios que estén autorizados a obtener;
- c) las dotaciones que puedan percibir a través de los Presupuestos Generales del Estado.

5. El Tribunal de Defensa de la Competencia elaborará anualmente un anteproyecto de presupuesto con la estructura que señale el Ministerio de Hacienda y lo remitirá a éste para su elevación al acuerdo de Gobierno y posterior remisión a las Cortes Generales integrado en los Presupuestos Generales del Estado.

El régimen presupuestario, económico financiero, de contabilidad, intervención y de control financiero será el establecido por la Ley General Presupuestaria, de acuerdo con lo previsto en el artículo 50 de la Ley 6/1997.

El control interno del Tribunal de Defensa de la Competencia se llevará a cabo por una Intervención Delegada de la Intervención General de la Administración del Estado en el Organismo autónomo, sin perjuicio de las funciones que correspondan al Tribunal de Cuentas.

6. El Tribunal de Defensa de la Competencia está adscrito al Ministerio de Economía el cual ejercerá el control de eficacia sobre su actividad y se regirá por lo dispuesto en esta Ley y su normativa de desarrollo y en la Ley 6/1997, de 14 de abril, de Organización y Funcionamiento de la Administración General del Estado.

7. El personal al servicio del Tribunal de Defensa de la Competencia será funcionario o laboral en los mismos términos que los establecidos para la Administración General del Estado y la contratación del Tribunal se regirá por las normas generales de contratación de las Administraciones Públicas.»

§ 28 Ley de Medidas Fiscales, Administrativas y del Orden Social

Dos. Se modifica el apartado 1 del artículo 21, de la Ley de Defensa de la Competencia, que queda con la siguiente redacción:

«1. El Tribunal de Defensa de la Competencia estará regido por el Pleno, integrado por un Presidente y ocho Vocales, nombrados mediante Real Decreto, a propuesta del Ministro de Economía, entre juristas, economistas y otros profesionales de reconocido prestigio.»

Tres. Se modifica el apartado 1 del artículo 22 de la Ley de Defensa de la Competencia, que queda con la siguiente redacción:

«1. El Presidente y los Vocales del Tribunal de Defensa de la Competencia ejercerán su función con dedicación absoluta y tendrán las incompatibilidades establecidas con carácter general para los altos cargos de la Administración del Estado.»

Cuatro. Se modifica el apartado 1 del artículo 24 de la Ley de Defensa de la Competencia, que queda con la siguiente redacción:

«1. El Pleno del Tribunal de Defensa de la Competencia se entiende válidamente constituido con la asistencia del Presidente o Vicepresidente y cinco vocales.»

Cinco. Se modifica el apartado 6 del artículo 57 de la Ley de Defensa de la Competencia, que queda redactado en los siguientes términos:

«6. La cuantía de la tasa regulada en este precepto será:

a) De 3.005 euros cuando el volumen de ventas global en España del conjunto de los partícipes en el acuerdo de concentración sea igual o inferior a 40.000 millones de pesetas o 240.404.841,75 euros.

b) De 6.010 euros cuando el volumen de ventas global en España de las empresas partícipes sea superior a 40.000 millones de pesetas o 240.404.841,75 euros e igual o inferior a 480.800.000 euros.

c) De 12.020 euros cuando el volumen de ventas global en España de las empresas partícipes sea superior a 480.800.000 euros e igual o inferior a 3.000.000.000 euros.

d) De una cantidad fija de 24.000 euros cuando el volumen de ventas en España del conjunto de los partícipes sea superior a 3.000.000.000 euros, más 6.000 euros adicionales por cada 3.000.000.000 de euros en que el mencionado volumen de ventas supere la cantidad anterior, hasta un límite máximo de 60.000 euros.»

Seis. Se añade un nuevo apartado, el 9, al artículo 57 de la Ley de Defensa de la Competencia, con la siguiente redacción:

«9. El 50 por 100 de la recaudación obtenida por el pago de la presente tasa se afectará a los recursos del Tribunal de Defensa de la Competencia como ingresos propios.»

Artículo 64. *Modificación de la Ley 31/1990, de 27 de diciembre, de Presupuestos Generales del Estado para 1991, por el que se crea la Agencia Estatal de Administración Tributaria.*

Se modifica el artículo 103 de la Ley 31/1990, de 27 de diciembre, de Presupuestos Generales del Estado para 1991, por el que se crea la Agencia Estatal de Administración Tributaria.

Uno. Se modifica la letra b) del apartado cinco del artículo 103 de la Ley de Presupuestos Generales del Estado para 1991, que queda redactada en los siguientes términos:

«b) Un porcentaje de la recaudación que se derive de los actos de liquidación y de gestión recaudatoria o de otros actos administrativos acordados o dictados por la Agencia en el ámbito de la gestión tributaria que tiene encomendada cuya finalidad será la financiación de los mayores gastos de funcionamiento e inversiones que

podieran producirse como consecuencia de la actividad de la Agencia Estatal de Administración Tributaria.

La base de cálculo de este porcentaje estará constituida por la recaudación bruta de estos ingresos tributarios incluidos en los capítulos I y II del Presupuesto de Ingresos del Estado, con la excepción de los que deriven de liquidaciones practicadas por los Servicios Aduaneros que no sean consecuencia de actas de inspección o de liquidaciones complementarias que resulten de la modificación de los datos contenidos en las declaraciones Tributarias presentadas por los interesados, sea por comprobaciones documentales o por reconocimiento físico de las mercancías a que se refieren dichas declaraciones, así como los incluidos en el Capítulo III cuya gestión realice la Agencia.

El porcentaje será fijado en cada año en la Ley anual de Presupuestos.

Los ingresos producidos por este concepto incrementarán de forma automática los créditos del presupuesto de gastos de la Agencia por el procedimiento establecido en el apartado seis.2 de esta disposición.»

Dos. Se modifica el apartado seis del artículo 103 de la Ley de Presupuestos Generales del Estado para 1991, que queda redactado en los siguientes términos:

«Seis. Régimen presupuestario.

1. La Agencia elaborará anualmente un anteproyecto de presupuesto que refleje los costes necesarios para la consecución de sus objetivos, con la estructura que señale el Ministerio de Hacienda, y lo remitirá a éste para su elevación al acuerdo del Gobierno y posterior remisión a las Cortes Generales, formando parte de los Presupuestos Generales del Estado y consolidándose con los de las Administraciones Centrales.

Este presupuesto tendrá carácter limitativo por su importe global y carácter estimativo para la distribución de los créditos en categorías económicas, con excepción de los correspondientes a gastos de personal que tendrán carácter limitativo y vinculante a nivel de capítulo.

2. Las variaciones en la cuantía global del presupuesto y las que afecten a gastos de personal a nivel de capítulo serán autorizadas por el Ministro de Hacienda. Las restantes variaciones internas serán acordadas por el Presidente de la Agencia.»

Artículo 65. *Modificación de la Ley 23/1998, de 7 de julio, de Cooperación Internacional para el Desarrollo.*

Se añade una nueva disposición adicional, la tercera, a la Ley 23/1998, de 7 de julio, de Cooperación Internacional para el Desarrollo, que queda redactada del siguiente modo:

«**Disposición adicional tercera.** *Relaciones culturales y científicas con otros países.*

Sin perjuicio de lo dispuesto en el artículo 25, la Agencia Española de Cooperación Internacional asumirá las funciones y competencias atribuidas al Ministerio de Asuntos Exteriores para la promoción y el desarrollo de las relaciones culturales y científicas con otros países en estrecha colaboración con los Ministerios de Educación, Cultura y Deporte y de Ciencia y Tecnología y sin perjuicio de las competencias de otros Departamentos.

Se faculta al Gobierno para dictar cuantas disposiciones sean necesarias en orden a la aplicación y desarrollo de lo previsto en la presente disposición adicional.»

Artículo 66. *Instituto Astrofísico de Canarias.*

1. El Instituto de Astrofísica de Canarias se regirá por sus disposiciones legales específicas, por las normas dictadas en su desarrollo y, en lo no previsto en las mismas, por la normativa legal aplicable a los organismos públicos de investigación a los que se refiere el artículo 13 de la Ley 13/1986, de 14 de abril, de Fomento y Coordinación General de la Investigación Científica y Técnica.

2. Asimismo, el Instituto de Astrofísica de Canarias, podrá contar, también, con funcionarios investigadores propios, con el título de doctor. Estos funcionarios pertenecerán a la Escala de Investigadores Titulares de los Organismos Públicos de Investigación adscritos al Ministerio de Ciencia y Tecnología.

Artículo 67. *Régimen Jurídico de la Sociedad Estatal para las Enseñanzas Aeronáuticas Civiles, S.A. (SENASA).*

Uno. Servicios y Estudios para la Navegación Aérea y la Seguridad Aeronáutica SME MP, S.A. (SENASA), tendrá la consideración de medio propio personificado y servicio técnico de la Administración General del Estado, y de aquellos entes, organismos y entidades vinculados o dependientes de la Administración General del Estado, ya se rijan por el derecho público o privado cuyo capital sea íntegramente de titularidad pública, siempre que tengan la condición de poderes adjudicadores, de conformidad con el artículo 3.3 de la Ley 9/2017, de 9 de noviembre, de contratos del Sector Público por la que se transponen al ordenamiento jurídico español las Directivas del Parlamento Europeo y del Consejo 2014/23/UE y 2014/24/UE, de 26 de febrero de 2014 y se cumplan los requisitos establecidos en el artículo 32 del mismo cuerpo legal, y estará obligada a realizar los trabajos que le encarguen en las siguientes materias:

a) Actuaciones, trabajos y estudios necesarios para la comprobación del cumplimiento de los requisitos exigidos para el ejercicio de sus funciones por el personal aeronáutico civil.

b) Trabajos necesarios para la verificación del cumplimiento de los requisitos para la realización de las operaciones aéreas. Estudios y proyectos técnicos relativos a la operación de aeronaves.

c) Trabajos y estudios necesarios para la verificación del cumplimiento de los requisitos exigidos para la certificación de productos y piezas aeronáuticos.

d) Trabajos y estudios necesarios para constatar el cumplimiento de los requisitos exigidos para la concesión y mantenimiento de las licencias y autorizaciones de explotación de las compañías aéreas y de las autorizaciones necesarias para la realización de trabajos aéreos, transporte privado, vuelos locales y otras actividades de tráfico aéreo.

e) Trabajos, estudios y proyectos técnicos para la gestión de las subvenciones al transporte aéreo y quejas de usuarios.

f) Trabajos, estudios y proyectos técnicos para implantar y mantener los requisitos de seguridad, mantenimiento, operación, gestión y supervisión de los sistemas de navegación aérea y de las instalaciones aeroportuarias.

g) Trabajos de colaboración técnica con la Comisión de Investigación de Accidentes e Incidentes de Aviación Civil y con la Comisión de Estudio y Análisis de Notificaciones de Incidentes de Tránsito Aéreo.

h) Trabajos, estudios y proyectos de colaboración y cooperación con las Autoridades y organismos aeronáuticos de otros Estados y con organismos aeronáuticos internacionales.

i) Trabajos de colaboración técnica en materia de formación aeronáutica, incluido el desarrollo de programas y herramientas de formación asistidos por ordenador, así como las demás actividades complementarias o accesorias de estas.

j) Trabajos, estudios y proyectos de colaboración técnica en materia de procedimientos y simulaciones operativas relacionados con el sector aéreo, así como las demás actividades complementarias o accesorias de estas.

k) Operación de aeronaves, trabajos aéreos, y las actuaciones y trabajos necesarios para llevar a cabo los mismos, la gestión de la aeronavegabilidad y el mantenimiento, diseño y producción de componentes o equipos, y aeronaves, así como las demás actividades complementarias o accesorias de estas.

l) Prestación de servicios de consultoría, realización de estudios, asistencias técnicas, redacción, ejecución y supervisión de proyectos, incluidos los de seguridad, medioambientales, de investigación e innovación, sostenibilidad, movilidad y facilitación relacionados con el transporte aéreo, la ingeniería aeronáutica y sus aplicaciones intersectoriales.

m) Cualesquiera otras actividades diferentes de las anteriores, que así se establezcan en sus Estatutos y estén incluidas en el objeto social de SENASA, de acuerdo con lo dispuesto en el artículo 32.2.d) de la Ley 9/2017, de 9 de noviembre.

La actuación de SENASA como medio propio se ajustará a los requisitos y condiciones establecidos en el artículo 32 de la Ley 9/2017, de 9 de noviembre.

Dos. El gasto derivado de las actuaciones, trabajos y estudios realizados por medio de SENASA tendrá la consideración de gastos corrientes o de inversión (si de la naturaleza del servicio se derivara la compra o equipamiento o de cualquier otro bien que pueda tratarse como inmovilizado). Su coste se determinará aplicando a las unidades ejecutadas las tarifas que hayan sido aprobadas por el Ministerio de Transporte, Movilidad y Agenda Urbana y que serán fijadas en función del coste de realización del servicio, según los datos que arroje la contabilidad analítica separada, realizada por SENASA, de las actividades efectuadas por los trabajos que le encargue la Administración. El pago de las mismas, se efectuará previa certificación de la conformidad expedida por el órgano que hubiese encargado los trabajos. El órgano que realiza el encargo podrá supervisar en todo momento la correcta realización por SENASA del objeto del encargo.

Tres. En aquellos casos en los que SENASA proceda a la contratación de empresarios colaboradores para la realización de los servicios que se le encomienden, dicha contratación no excederá del 50% del importe total del proyecto.

Cuatro. Respecto de las materias señaladas en el apartado Uno, SENASA no podrá participar en los procedimientos para la adjudicación de los contratos que decidan convocar los poderes adjudicadores de los que sea medio instrumental. No obstante, cuando no concurra ningún licitador podrá encargarse a SENASA la actividad objeto de licitación pública.

Cinco. Los contratos de servicios que SENASA deba contratar para la ejecución de las actividades que se exponen en el apartado Uno se adjudicarán mediante la aplicación de los procedimientos establecidos al efecto en la Ley 9/2017, de 9 de noviembre, de contratos del Sector Públicos por la que se transponen al ordenamiento jurídico español las Directivas del Parlamento Europeo y del Consejo 2014/23/UE y 2014/24/UE, de 26 de febrero de 2014.

CAPÍTULO III

Procedimientos

Artículo 68. *Modificaciones de la Ley 30/1992, de Régimen Jurídico de las Administraciones Públicas y del Procedimiento Administrativo Común para impulsar la administración electrónica.*

Uno. Se añade un nuevo apartado nueve al artículo 38 de la Ley 30/1992, de Régimen Jurídico de las Administraciones Públicas y del Procedimiento Administrativo Común, con la siguiente redacción:

«Se podrán crear registros telemáticos para la recepción o salida de solicitudes, escritos y comunicaciones que se transmitan por medios telemáticos, con sujeción a los requisitos establecidos en el apartado 3 de este artículo. Los registros telemáticos sólo estarán habilitados para la recepción o salida de las solicitudes, escritos y comunicaciones relativas a los procedimientos y trámites de la competencia del órgano o entidad que creó el registro y que se especifiquen en la norma de creación de éste, así como que cumplan con los criterios de disponibilidad, autenticidad, integridad, confidencialidad y conservación de la información que igualmente se señalen en la citada norma.

Los registros telemáticos permitirán la presentación de solicitudes, escritos y comunicaciones todos los días del año durante las veinticuatro horas. A efectos de cómputo de plazos, la recepción en un día inhábil para el órgano o entidad se entenderá efectuada en el primer día hábil siguiente.»

Dos. Se añade un nuevo apartado 3 al artículo 59 de la Ley 30/1992, de Régimen Jurídico de las Administraciones Públicas y del Procedimiento Administrativo Común, con la

redacción que a continuación se señala, pasando los actuales apartados 3, 4 y 5 del citado artículo a numerarse como 4, 5 y 6.

«Para que la notificación se practique utilizando medios telemáticos se requerirá que el interesado haya señalado dicho medio como preferente o consentido expresamente su utilización, identificando además la dirección electrónica correspondiente, que deberá cumplir con los requisitos reglamentariamente establecidos. En estos casos, la notificación se entenderá practicada a todos los efectos legales en el momento en que se produzca el acceso a su contenido en la dirección electrónica. Cuando, existiendo constancia de la recepción de la notificación en la dirección electrónica, transcurrieran diez días naturales sin que se acceda a su contenido, se entenderá que la notificación ha sido rechazada con los efectos previstos en el siguiente apartado, salvo que de oficio o a instancia del destinatario se compruebe la imposibilidad técnica o material del acceso.»

Tres. Se añade a la Ley 30/1992, de 26 de noviembre, de Régimen Jurídico de las Administraciones Públicas y del Procedimiento Administrativo Común una nueva disposición adicional, decimoctava, con la siguiente redacción:

«Disposición adicional decimoctava. *Presentación telemática de solicitudes y comunicaciones dirigidas a la Administración General del Estado y sus Organismos Públicos.*

1. La presentación de solicitudes y comunicaciones, así como de la documentación complementaria exigida, por las empresas que agrupen a más de cien trabajadores o tengan la condición de gran empresa a efectos del Impuesto sobre el Valor Añadido, así como por cualesquiera institución o entidad de derecho público deberá realizarse necesariamente por medios telemáticos en aquellos supuestos y condiciones que se determinen por Orden del titular del departamento ministerial competente. En dicha Orden, que deberá ser informada previamente por el Ministerio de Administraciones Públicas, se especificarán las solicitudes y comunicaciones afectadas, los procedimientos a los que se refieren y la tipología de empresas y entidades que resulten afectados.

2. Las personas físicas, organizaciones o asociaciones no contempladas en el apartado anterior, pertenecientes a colectivos o sectores que ordinariamente hagan uso de este tipo de técnicas y medios en el desarrollo de su actividad normal, deberán necesariamente utilizar medios telemáticos para la presentación de solicitudes, comunicaciones y documentación complementaria exigida en aquellos supuestos y condiciones en que se determine por Orden del titular del departamento ministerial competente, que deberá ser informada previamente por el Ministerio de Administraciones Públicas. En dicha Orden, además de las especificaciones expresadas en el apartado anterior, deberá acreditarse que la necesaria utilización de medios telemáticos no implica restricción o discriminación alguna para los integrantes del sector o colectivo que resulte afectado en el ejercicio de sus derechos frente a la Administración Pública.

3. La aportación de certificaciones tributarias o de Seguridad Social junto con las solicitudes y comunicaciones a que se refieren los apartados anteriores se sustituirá, siempre que se cuente con el consentimiento expreso de los interesados, por la cesión de los correspondientes datos al órgano gestor por parte de las Entidades competentes.

4. Lo dispuesto en la presente disposición se ajustará a lo dispuesto en la Ley Orgánica 15/1999, de Protección de Datos de Carácter Personal, en la presente Ley, en la vigente normativa sobre firma electrónica y en las correspondientes normas de desarrollo.»

§ 28 Ley de Medidas Fiscales, Administrativas y del Orden Social

Artículo 69. *Modificación de la disposición adicional vigésima novena de la Ley 14/2000, de 29 de diciembre, de Medidas fiscales, administrativas y del orden social.*

Uno. Se añaden al anexo 1 de la disposición adicional vigésima novena, de la Ley 14/2000, de 29 de diciembre, de Medidas fiscales, administrativas y del orden social, los siguientes procedimientos:

ANEXO 1

Procedimiento	Norma reguladora	Artículo	Plazo para la resolución y notificación
Procedimiento sancionador en materia de marina mercante.	Ley 27/1992, de 24 de noviembre, de Puertos del Estado y de la Marina Mercante.	Artículos 113 a 123.	12 meses.
	Real Decreto 1772/1994, de 5 de agosto, por el que se adecuan determinados procedimientos administrativos en materia de transportes y carreteras a la Ley 30/1992, de 26 de noviembre, de Régimen Jurídico de las Administraciones Públicas y del Procedimiento Administrativo Común.	Anexo II.	
Procedimiento disciplinario de los funcionarios de la Administración General del Estado.	Reglamento de Régimen Disciplinario de los Funcionarios de la Administración del Estado, aprobado por Real Decreto 33/1986, de 10 de enero.		12 meses.

Dos. El anexo 2 de la disposición adicional vigésima novena de la Ley 14/2000, de 29 de diciembre, de Medidas fiscales, administrativas y del orden social, en lo relativo al procedimiento de autorización en el ámbito del comercio exterior de las especies protegidas a que se refiere el Convenio Internacional de Especies Amenazadas de Flora y Fauna Silvestre (Washington, de 3 de marzo de 1973), tendrá la siguiente redacción:

Procedimiento	Norma reguladora	Artículo
Procedimiento para la expedición de permisos de importación y exportación CITES (Convention on International Trade in Endangered Species of Wild Fauna and Flora), certificados de reexportación CITES y certificados CITES previstos en el Reglamento (CE) n.º 338/97, del Consejo, de 9 de diciembre de 1996, relativo a las especies de la fauna y flora silvestres mediante el control de su comercio	Convenio Internacional sobre el Comercio Internacional de Especies Amenazadas de Flora y Fauna Silvestre (Washington, 3 de marzo de 1973). Reglamento (C E) 338/1997, de 9 de diciembre de 1996	

Tres. El anexo 2 de la disposición adicional vigésimo novena de la Ley 14/2000, de 29 de diciembre, de Medidas fiscales, administrativas y del orden social, en lo relativo a los procedimientos de expedición, renovación, revalidación, homologación, convalidación y reconocimiento de títulos, diplomas y certificados académicos o profesionales tendrá la siguiente redacción:

«Los procedimientos de expedición, renovación, revalidación, homologación, convalidación y reconocimiento de títulos, diplomas, asignaturas, licencias y certificados académicos o profesionales.»

Cuatro. Se añade al anexo 2 de la disposición adicional vigésima novena de la Ley 14/2000, de 29 de diciembre, de Medidas fiscales, administrativas y del orden social, el siguiente procedimiento:

Procedimiento	Norma reguladora	Artículo
Autorización para la creación de establecimientos de cambio de moneda	Ley 13/1996, de 30 de diciembre, de Medidas Fiscales, Administrativas y del Orden Social.	Artículo 178
	R. D. 2660/1998, de 14 de diciembre, sobre cambio de moneda extranjera en establecimientos abiertos al público distintos de entidades de crédito.	Artículo 3.2

Artículo 70. *Modificación de la disposición adicional decimoctava de la Ley 14/2000, de 29 de diciembre, de Medidas fiscales, administrativas y del orden social. Procedimiento de asignación de nombres y direcciones de dominio bajo el código del país correspondiente a España (.es).*

La disposición adicional decimoctava de la Ley 14/2000, de 29 de diciembre, de Medidas Fiscales, Administrativas y del Orden Social, quedará redactada del modo siguiente:

«Mediante resolución del Presidente de la Entidad pública empresarial Red.es se establecerán los procedimientos para la asignación y demás operaciones asociadas al registro de nombres de dominio y direcciones de Internet bajo el código del país correspondiente a España (.es). tomando en consideración las prácticas generalmente aplicadas y las recomendaciones emanadas de las entidades y organismos internacionales que desarrollan actividades relacionadas con la gestión del sistema de nombres de dominio de Internet.

La Entidad pública empresarial Red.es dará publicidad a los procedimientos de asignación y registro que se adopten, los cuales estarán disponibles al público por medios electrónicos y de forma gratuita.»

TÍTULO V

De la acción Administrativa

CAPÍTULO I

Acción administrativa en materia de ordenación económica

Sección 1.ª Seguros

Artículo 71. *Modificación de la Ley 30/1995, de 8 de noviembre, de Ordenación y Supervisión de los Seguros Privados.*

Se modifica el apartado 1 del artículo 65 de la Ley 30/1995, de 8 de noviembre, de Ordenación y Supervisión de los Seguros Privados, que queda redactado de la siguiente forma:

«1. En la previsión de riesgos sobre las personas las contingencias que pueden cubrir son las de muerte, viudedad, orfandad y jubilación, garantizando prestaciones económicas en forma de capital o renta. Asimismo, podrán otorgar prestaciones por razón de matrimonio, maternidad, hijos y defunción. Y podrán realizar operaciones de seguro de accidentes e invalidez para el trabajo, enfermedad, defensa jurídica y asistencia, así como prestar ayudas familiares para subvenir a necesidades motivadas por hechos o actos jurídicos que impidan temporalmente el ejercicio de la profesión.

Las prestaciones económicas que se garanticen no podrán exceder de 21.000 euros como renta anual ni de su equivalente actuarial como percepción única de capital.

El límite previsto en el apartado anterior se podrá actualizar por el Ministro de Economía, considerando la suficiencia de las garantías financieras para atender las prestaciones actualizadas.

No obstante, para aquellas mutualidades que se hallen incursas en alguna de las situaciones previstas en los artículos 26 ó 39.1 de esta Ley, las nuevas prestaciones económicas que se garanticen no podrán exceder de 18.000 euros como renta anual ni de 78.000 euros como percepción única de capital.»

Sección 2.ª Sistema Monetario y Financiero

Artículo 72. *Modificación de la Ley 46/1998, de 17 de diciembre, sobre introducción del euro.*

Uno. Se añade a la Ley 46/1998, de 17 de diciembre, de introducción del euro, un nuevo artículo 24 bis, con el siguiente texto:

«Artículo 24 bis. *Inutilización de billetes en pesetas durante el primer semestre de 2002.*

1. Desde el 1 de enero de 2002 y hasta el 30 de junio de 2002, los bancos, cajas de ahorros y cooperativas de crédito, podrán inutilizar los billetes en pesetas.

2. El método de inutilización consistirá en cortar a cada billete, en una cualquiera de sus cuatro esquinas la superficie de un triángulo rectángulo isósceles de veinte milímetros de cateto, medidos sobre el borde del billete.

3. Los billetes en pesetas que así hayan sido inutilizados únicamente serán canjeables en el Banco de España.»

Dos. Se añade una nueva disposición adicional, la cuarta, en la Ley 46/1998, de 17 de diciembre, sobre introducción del euro, con el siguiente tenor literal:

«Disposición adicional cuarta.

Uno. A efectos de lo dispuesto en los tres primeros guiones de la letra b), del artículo 2 del Reglamento (CE) 1338/2001, del Consejo, de 28 de junio de 2001, por el que se definen las medidas necesarias para la protección del euro contra la falsificación, y sin perjuicio de las competencias atribuidas a otros órganos de la Administración del Estado o de las Comunidades Autónomas, el Banco de España será la autoridad nacional competente para:

a) La detección de los billetes falsos y de las monedas falsas denominadas en euros.

b) La recogida y el análisis de los datos técnicos y estadísticos relativos a los billetes y monedas falsos denominados en euros, así como, de cualesquiera otros datos relevantes para el ejercicio de sus competencias.

Dos. A efectos de lo dispuesto en los artículos 4 y 5 respectivamente del citado Reglamento (CE) 1338/2001, del Consejo, de 28 de junio de 2001, se designa al Banco de España como Centro Nacional de Análisis (CNA) y Centro Nacional de Análisis de Moneda (CNAM), por cuenta del Tesoro Público.

Tres. Constituye infracción administrativa grave el incumplimiento por parte de las entidades de crédito, de los establecimientos de cambio de moneda y de las restantes entidades que participen en la manipulación y entrega al público de billetes y monedas a título profesional, de la obligación de retirar de la circulación todos los billetes y monedas que hayan recibido y cuya falsedad les conste o puedan suponer fundadamente. Asimismo, incurrirán en infracción administrativa grave aquellas entidades cuando incumplan la obligación de entregar sin demora al Banco de España los billetes y monedas citados.

La infracción a que se refiere el presente apartado dará lugar a la imposición de la sanción de multa de 30.000 hasta un millón de euros a las entidades infractoras.

A tal efecto, resultarán de aplicación, con las especialidades aquí previstas y, en su caso, con las adaptaciones que reglamentariamente se pudieran establecer, los capítulos I y V, así como el artículo 14.1 del Título I de la Ley 26/1988, de 29 de julio, sobre disciplina e intervención de las entidades de crédito y la normativa reguladora del procedimiento sancionador aplicable a los sujetos que actúan en los mercados financieros.

Los órganos correspondientes del Banco de España serán competentes para la incoación e instrucción del correspondiente expediente sancionador, así como para la imposición de las sanciones previstas en el presente apartado.»

Artículo 73. *Modificación de la Ley 12/1999, de 21 de abril, por la que se autoriza la participación de España en la ampliación de capital del Banco Europeo de Reconstrucción y Desarrollo (BERD).*

Se modifica el artículo 2 de la Ley 12/1999, que queda redactado de la siguiente forma:

«**Artículo 2.** *Desembolso de las subscripciones.*

1. El pago del total de 76.500.000 euros se llevará a cabo en ocho cuotas anuales iguales por un importe de 9.562.500 euros cada una. A su vez cada cuota anual consta de dos tramos, el 40 por 100 de los cuales se realizará en efectivo y el resto mediante la emisión de un pagaré por importe de 5.737.500 euros cada uno.

2. Los pagarés no devengarán intereses. Cada uno de estos pagarés, a su vez, se redime a lo largo de cinco años, en cinco tramos iguales por importe de 1.147.500 euros cada uno. La redención del primer abono se hace en el mismo año de emisión del pagaré, y los restantes en cada uno de los años subsiguientes.

3. Los desembolsos totales anuales, que figuran en el calendario que sigue, se efectuarán antes del 15 de junio de cada año:

Año	Importe en euros
1999	4.972.500
2000	6.120.000
2001	7.267.500
2002	17.977.500
2003	9.562.500
2004	9.562.500
2005	9.562.500
2006	4.590.000
2007	3.442.500
2008	2.295.000
2009	1.147.500
Total	76.500.000.»

Artículo 74. *Régimen de distribución entre los Fondos de Garantía de Depósitos y de Inversiones de las indemnizaciones derivadas de la retroactividad del sistema de garantía de los inversores.*

Será aplicable el siguiente régimen a las indemnizaciones del sistema de indemnización de los inversores derivadas de declaraciones de incumplimiento por las empresas de servicios de inversión del deber de reembolsar y restituir el dinero y los valores recibidos con anterioridad a la fecha de entrada en vigor de la presente Ley:

Uno. Las indemnizaciones que, de acuerdo con lo dispuesto en el apartado segundo de la disposición final primera de la Ley 37/1998, de 16 de noviembre, de reforma de la Ley 24/1988, de 28 de julio, del Mercado de Valores, se deriven de declaraciones de incumplimiento a las que se refiere el artículo 5.1 del Real Decreto 948/2001, de 3 de agosto, sobre sistemas de indemnización de los inversores dictadas con anterioridad a la fecha de entrada en vigor de la presente disposición, excepcionalmente se satisfarán conjuntamente por los Fondos de Garantía de Depósitos en Establecimientos Bancarios, Cajas de Ahorro, Cooperativas de Crédito y el Fondo de Garantía de Inversiones.

Dos. Para determinar el importe que deberá satisfacerse por cada uno de los citados Fondos se procederá del siguiente modo:

a) En primer lugar, se determinará la parte que deberá ser satisfecha por los Fondos de Garantía de Depósitos en Establecimientos Bancarios, Cajas de Ahorro, Cooperativas de Crédito, por un lado, y el Fondo de Garantía de Inversiones, por otro; dicho importe se repartirá entre aquéllos y éste de modo proporcional al patrimonio neto acumulado computado a 31 de diciembre de 2001, respectivamente. El patrimonio acumulado del Fondo de Garantía de Inversiones a 31 de diciembre de 2001 será el resultante de la suma de las aportaciones que corresponda efectuar a las empresas de servicios de inversión de acuerdo con lo dispuesto en el artículo 8.1 del Real Decreto 948/2001, de 3 de agosto, sobre

sistemas de indemnización de los inversores, tomando como referencia el dinero y el valor de los valores e instrumentos financieros en ellas depositados o registrados a dicha fecha.

b) Una vez determinada la parte que deben satisfacer los Fondos de Garantía de Depósitos de Entidades de Crédito, se procederá a distribuir el importe que deben pagar cada uno de los Fondos de Garantía de Depósitos en Establecimientos Bancarios, Cajas de Ahorro y Cooperativas de Crédito; dicha cantidad será proporcional a los importes del dinero y de los valores e instrumentos depositados y registrados en bancos, cajas de ahorro y cooperativas de crédito computados a fecha 31 de diciembre de 2001.

Tres. La determinación del patrimonio del Fondo de Garantía de Inversiones corresponderá a la Comisión Nacional del Mercado de Valores. La cuantificación del patrimonio de los Fondos de Garantía de Depósitos en Establecimientos Bancarios, Cajas de Ahorro, Cooperativas de Crédito, así como la determinación del importe del efectivo y de los valores e instrumentos depositados y registrados en bancos, cajas de ahorro y cooperativas de crédito, se hará por el Banco de España. Dichos importes deberán ser comunicados a la Secretaría de Estado de Economía, de la Energía y de la PYME, quien determinará el porcentaje que ha de satisfacer cada uno de los Fondos. Una vez fijados los citados porcentajes, la Sociedad Gestora del Fondo de Garantía de Inversiones, reclamará a los demás Fondos las cantidades que a éstos les corresponda satisfacer para hacer frente a las indemnizaciones.

Cuatro. El Ministro de Economía, previo informe del Banco de España y de la Comisión Nacional el Mercado de Valores, resolverá las discrepancias que puedan producirse entre los Fondos que integran el Sistema de Garantía de los Inversores, relativas a la distribución y abono de las indemnizaciones a que se refiere la presente disposición.

Cinco. Se habilita a la Comisión Nacional del Mercado de Valores para conceder préstamos, con cargo a sus recursos, a la Sociedad Gestora del Fondo de Garantía de Inversiones para que, en nombre y por cuenta de este último, pueda llevar a cabo el pago de las indemnizaciones que deban satisfacerse a los inversores de acuerdo con lo dispuesto en el artículo 5 del Real Decreto 948/2001, de 3 de agosto, sobre sistemas de indemnización de los inversores.

Seis. Cuando una empresa de servicios de inversión haya sido declarada en estado de quiebra o se tenga judicialmente por solicitada la declaración de suspensión de pagos de la entidad, con anterioridad a la fecha de entrada en vigor de la presente disposición, los plazos para satisfacer los derechos de los inversores que, en su caso, procedan, previstos en el artículo 13 del Real Decreto 948/2001, de 3 de agosto, sobre sistemas de indemnización de los inversores, se contarán desde el 1 de enero de 2002.

Siete. Se habilita al Ministro de Economía para dictar cuantas normas sean necesarias para el desarrollo de lo previsto en el presente artículo.

Artículo 75. *Reforma del régimen jurídico de la Confederación Española de Cajas de Ahorros.*

Se modifica el artículo 29 de la Ley 31/1985, de 2 de agosto, de regulación de las normas básicas sobre órganos rectores de las cajas de ahorros, que pasa a tener la siguiente redacción:

«Los órganos de gobierno de la Confederación Española de Cajas de Ahorros se ajustarán a:

- a) Las disposiciones del presente Título.
- b) Sus Estatutos, aprobados por el Ministro de Economía.
- c) La presente Ley, de forma supletoria, en cuanto les pudiera ser de aplicación, dada su singular naturaleza.»

Disposición derogatoria.

Se deroga el artículo 30 de la ley 31/1985, de 2 de agosto, de regulación de las normas básicas sobre órganos rectores de las cajas de ahorros.

Sección 3.ª Energía

Artículo 76. *Modificación de la Ley 34/1998, de 7 de octubre, del Sector de Hidrocarburos.*

Uno. Se modifica el artículo 4 de la Ley 34/1998, de 7 de octubre, en los siguientes términos:

«**Artículo 4.** *Planificación en materia de hidrocarburos.*

1. La planificación en materia de hidrocarburos tendrá carácter indicativo, salvo en lo que se refiere a los gasoductos de la red básica, a la determinación de la capacidad de regasificación total de gas natural licuado necesaria para abastecer el sistema gasista, a las instalaciones de almacenamiento de reservas estratégicas de hidrocarburos y a la determinación de criterios generales para el establecimiento de instalaciones de suministro de productos petrolíferos al por menor teniendo en estos casos carácter obligatorio y de mínimo exigible para la garantía de suministro de hidrocarburos.

2. La planificación en materia de hidrocarburos será realizada por el Gobierno con la participación de las Comunidades Autónomas y será presentada al Congreso de los Diputados.

3. Dicha planificación deberá referirse, al menos, a los siguientes aspectos:

a) Previsión de la demanda de productos derivados del petróleo y de gas natural a lo largo del período contemplado.

b) Estimación de los abastecimientos de productos petrolíferos necesarios para cubrir la demanda prevista bajo criterios de calidad, seguridad del suministro, diversificación energética, mejora de la eficiencia y protección del medio ambiente.

c) Previsiones relativas a las instalaciones de transporte y almacenamiento de productos petrolíferos de acuerdo con la previsión de su demanda, con especial atención de las instalaciones de almacenamiento de reservas estratégicas.

d) Previsiones de desarrollo de la red básica de transporte de gas natural y de la capacidad de regasificación total de gas natural licuado necesaria para abastecer el sistema gasista, con el fin de atender la demanda con criterios de optimización de la infraestructura gasista en todo el territorio nacional.

e) Definición de las zonas de gasificación prioritaria, expansión de las redes y etapas de su ejecución, con el fin de asegurar un desarrollo homogéneo del sistema gasista en todo el territorio nacional.

f) Previsiones relativas a instalaciones de transporte y almacenamiento de combustibles gaseosos, así como de las plantas de recepción y regasificación de gas natural licuado, con el fin de garantizar la estabilidad del sistema gasista y la regularidad y continuidad de los suministros de gases combustibles.

g) Establecimiento de criterios generales para determinar un número mínimo de instalaciones de suministro de productos petrolíferos al por menor en función de la densidad, distribución y características de la población y, en su caso, la densidad de circulación de vehículos.

h) Los criterios de protección medioambiental que deben informar las actividades objeto de la presente Ley.»

Dos. Se modifica el apartado tercero.1.octava de la disposición adicional undécima de la Ley 34/1998, de 7 de octubre, del sector de Hidrocarburos, que queda redactado de la siguiente forma:

«Inspeccionar a petición de la Administración General del Estado, de las Comunidades Autónomas competentes, o de oficio, por la Comisión Nacional de Energía, las condiciones técnicas de las instalaciones, el cumplimiento de los requisitos establecidos en las autorizaciones, la correcta y efectiva utilización del carbón autóctono en las centrales eléctricas con derecho al cobro de la prima al consumo de carbón autóctono, las condiciones económicas y actuaciones de los sujetos en cuanto puedan afectar a la aplicación de las tarifas, precios y criterios de remuneración de las actividades energéticas, la disponibilidad efectiva de las

instalaciones de generación en el régimen ordinario, la correcta facturación y condiciones de venta de las empresas distribuidoras y comercializadoras a consumidores y clientes cualificados, la continuidad del suministro de energía eléctrica, la calidad del servicio, así como la efectiva separación de estas actividades cuando sea exigida.»

CAPÍTULO II

Acción administrativa en materia de infraestructuras y transportes**Sección 1.ª Carreteras**

Artículo 77. *Modificación de la Ley 25/1988, de 29 de julio, de Carreteras.*

Se modifican los siguientes preceptos de la Ley 25/1988, de 29 de julio, de Carreteras:

Uno. Se modifican los apartados 1 y 2 del artículo 8 de la Ley 25/1988, de 29 de julio, de Carreteras, que quedan redactados de la siguiente forma:

«Artículo 8.

1. La aprobación de los proyectos de carreteras estatales implicará la declaración de utilidad pública y la necesidad de urgente ocupación de los bienes y adquisición de derechos correspondientes, a los fines de expropiación, de ocupación temporal o de imposición o modificación de servidumbres.

2. La declaración de utilidad pública y la necesidad de urgente ocupación se referirá también a los bienes y derechos comprendidos en el replanteo del proyecto y en las modificaciones de obras que puedan aprobarse posteriormente.»

Dos. Se modifica el apartado 4 del artículo 10 de la Ley 25/1988, de 29 de julio, de Carreteras, que queda redactado de la siguiente forma:

«4. Con independencia de la información oficial a que se refieren los apartados anteriores, se llevará a cabo, en la forma prevista en la Ley 30/1992, de 26 de noviembre, de Régimen Jurídico de las Administraciones Públicas y del Procedimiento Administrativo Común, un trámite de información pública durante un período de treinta días hábiles. Las observaciones en este trámite deberán versar sobre las circunstancias que justifiquen la declaración de interés general de la carretera y sobre la concepción global de su trazado.

La aprobación del expediente de información pública corresponde al Ministro de Fomento.

El plazo para resolver y notificar la aprobación definitiva del expediente de información pública así como del estudio informativo será de seis meses a contar desde la correspondiente publicación en el Boletín Oficial del Estado de la Declaración de Impacto Ambiental, si ésta fuese necesaria, o desde la terminación del periodo de Información Pública, o de la prórroga a que hace referencia el apartado 1 de este artículo, si ésta fuese posterior.»

Artículo 78. *Modificación de la Ley 8/1972, de 10 de mayo, de Construcción, Conservación y Explotación de Autopistas en régimen de concesión.*

Se añade un nuevo apartado, el 3, al artículo 29 de la Ley 8/1972, de 10 de mayo, de Construcción, Conservación y Explotación de Autopistas en Régimen de Concesión, con el siguiente texto:

«3. En las autopistas que tengan implantado el sistema de peaje dinámico o telepeaje, para acreditar los hechos podrá utilizarse, previa homologación por la Administración, cualquier sistema o medio técnico, mecánico o de reproducción de imagen que identifique a los vehículos, que constituirá medio de prueba suficiente en la denuncia que formule el personal de la empresa concesionaria, debidamente autorizado al efecto, en el procedimiento sancionador por infracción de la obligación

relativa a la utilización de estos sistemas contenida en el artículo 53.1 del texto articulado de la Ley sobre Tráfico, Circulación de Vehículos a Motor y Seguridad Vial.»

Sección 2.ª Puertos

Artículo 79. *Modificación de la Ley 27/1992, de 24 de noviembre, de Puertos del Estado y de la Marina Mercante.*

Se da nueva redacción al anexo de la Ley 27/1992, de 24 de noviembre, de Puertos del Estado y de la Marina Mercante, que queda de la siguiente forma:

«Son puertos de interés general y por lo tanto, y de acuerdo con el artículo 149.1.20.a de la Constitución Española, competencia exclusiva de la Administración del Estado, los siguientes:

1. Pasajes y Bilbao en el País Vasco.
2. Santander en Cantabria.
3. Gijón-Musel y Avilés en Asturias.
4. San Cibrao, Ferrol y su ría, A Coruña, Vilagarcía de Arousa y su ría, Marín y ría de Pontevedra y Vigo y su ría, en Galicia.
5. Huelva, Sevilla y su ría, Cádiz y su bahía (que incluye el Puerto de Santa María, el de la zona franca de Cádiz, Puerto Real, el Bajo de la Cabezueta y Puerto Sherry), Tarifa, Algeciras-La Línea, Málaga, Motril, Almería y Carboneras en Andalucía.
6. Ceuta y Melilla.
7. Cartagena (que incluye la dársena de Escombreras) en Murcia.
8. Alicante, Gandía, Valencia, Sagunto y Castellón en la Comunidad Valenciana.
9. Tarragona y Barcelona en Cataluña.
10. Palma de Mallorca, Alcudía, Mahón, Eivissa y La Savina en Baleares.
11. Arrecife, Puerto Rosario, Las Palmas (que incluye el de Salinetas y el de Arinaga), Santa Cruz de Tenerife (que incluye el de Granadilla), Los Cristianos, Guía de Isora, San Sebastián de la Gomera, Santa Cruz de la Palma y la Estaca en Canarias».

Sección 3.ª Transporte por Carretera

Artículo 80. *Modificación de la Ley 16/1987, de 30 de julio, de Ordenación de los Transportes Terrestres. Normas sobre revisión periódica general de las tarifas y obligaciones contables en relación con los servicios públicos regulares interurbanos permanentes de uso general de transportes de viajeros por carretera.*

Se modifica el artículo 19 de la Ley 16/1987, de 30 de julio, de Ordenación de los Transportes Terrestres, a cuyo texto se añaden tres nuevos números, el 5, 6 y 7, con la siguiente redacción:

«5. No obstante, lo dispuesto en el número 3 de este artículo, dentro del segundo trimestre de cada año, la Administración procederá a una revisión de carácter general de las tarifas de los servicios públicos regulares interurbanos permanentes de uso general de transporte de viajeros por carretera en régimen de concesión, la cual se ajustará a las siguientes reglas:

a) Dicha revisión tendrá como fundamento la modificación de los precios calculada como la variación anual de la media de los datos publicados por el Instituto Nacional de Estadística en el año natural anterior de los índices de precios al consumo (grupo general para el conjunto nacional) sobre la misma media del año precedente (en adelante $oIPC_{medio}$) y la modificación del número de viajeros-kilómetro realizados en cada concesión en el año natural anterior (en adelante Vkm_r) en relación con la misma magnitud correspondiente al año precedente (en adelante Vkm_{r-1}).

§ 28 Ley de Medidas Fiscales, Administrativas y del Orden Social

A estos efectos, la revisión se realizará calculando el coeficiente C, mediante la expresión:

$$C = 1 + \Delta IPC_{\text{medio}} \cdot X,$$

Donde $\Delta IPC_{\text{medio}}$ figurará expresado en tanto por uno con el signo que corresponda y el valor X viene dado por:

$$X = 1/100 [(Vkm_r - Vkm_{r-1})/Vkm_{r-1}]$$

Donde Vkm_r se referirá al año natural anterior a la revisión y Vkm_{r-1} al año inmediatamente anterior a aquél, estando en todo caso limitado su valor por la siguiente fórmula expresada en porcentaje:

$$0 \leq X \leq 1$$

El coeficiente C se aplicará a las tarifas vigentes en cada una de las concesiones (T_{t-1}) de forma que la tarifa revisada (T_t) para cada momento sea:

$$T_t = T_{t-1} \cdot C$$

b) Las revisiones tarifarias realizadas en ejecución de lo dispuesto en este número no estarán sujetas al régimen establecido en el artículo 16 del Real Decreto Ley 7/1996, de 7 de junio, de Medidas Urgentes de Carácter Fiscal y de Fomento y Liberalización de la Actividad Económica.

Los Ministros de Fomento y Economía podrán establecer mediante Orden conjunta las especificaciones que, en su caso, consideren necesarias para la ejecución de lo dispuesto en este número.

6. La falta de aportación por parte de un concesionario de los datos estadísticos relativos a una concesión en los términos reglamentariamente establecidos tendrá como consecuencia, independientemente de las sanciones a que legalmente haya lugar, que no se revise la tarifa de esa concesión hasta que dicha falta sea subsanada.

La omisión, el error o la falsedad en los referidos datos aportados por el concesionario tendrá como consecuencia, independientemente de la sanción a que, en su caso, pudiera haber lugar conforme a lo legalmente establecido, que, una vez detectados aquéllos, se proceda a rectificar la tarifa revisada que se hubiera calculado tomando en cuenta tales datos, así como todas las que, en su caso, se hubiesen aprobado con posterioridad.

7. A efectos de contabilidad, las empresas titulares de concesiones o autorizaciones de transporte público regular de viajeros de uso general deberán tratar cada una de ellas como una actividad separada, gestionándola como una división contable independiente, distinta de cualquier otra actividad que realicen, esté o no relacionada con el transporte de viajeros.

Los Ministros de Fomento y Economía podrán establecer mediante orden conjunta las especificaciones que, en su caso, consideren pertinentes para el exacto cumplimiento de lo dispuesto en este número.»

CAPÍTULO III

Acción administrativa en materia de servicios postales

Artículo 81. *Modificación de la Ley 24/1998, de 13 de julio, del Servicio Postal Universal y de Liberalización de los Servicios Postales.*

Se modifican diversos preceptos de la Ley 24/1998, de 13 de julio, del Servicio Postal Universal y de Liberalización de los Servicios Postales, que quedan redactados de la siguiente forma:

Uno. Se modifica el artículo 7 de la Ley del Servicio Postal Universal y de Liberalización de los Servicios Postales, que queda con la siguiente redacción:

«Artículo 7. Títulos habilitantes.

1. Para la prestación de servicios postales se requerirá la previa obtención del correspondiente título habilitante que, según el tipo de servicio que se pretenda prestar, puede consistir en una autorización administrativa general o en una autorización administrativa singular, tal y como se establece en este Título.

2. Podrán ser titulares de autorizaciones administrativas para la prestación de servicios postales las personas físicas o jurídicas nacionales de un Estado miembro de la Unión Europea, o con otra nacionalidad cuando así esté previsto en los convenios o acuerdos internacionales en los que sea parte el Estado español. En todo caso deberán tener un representante domiciliado en España. Se entenderá que el domicilio del representante coincide con el domicilio a efectos de notificaciones de la persona representada.»

Dos. Se da nueva redacción al artículo 32 de la Ley del Servicio Postal Universal y de Liberalización de los Servicios Postales, que queda de la siguiente forma:

«**Artículo 32. Sistemas de Franqueo.**

1. El franqueo es el efecto o signo que acredita el pago del precio de un envío para su libre circulación por la red postal.

Reglamentariamente se establecerán y regularán los sistemas de franqueo de los servicios postales.

2. El pago del precio de los servicios postales que preste el operador al que se encomienda la prestación del servicio postal universal, podrá acreditarse mediante sellos de Correos; sellos u otros signos distintivos previamente estampados; estampillas de franqueo; estampaciones de máquinas de franquear; franqueo de pago diferido; franqueo en destino; prepago o cualquier otro sistema admitido en derecho.»

Tres. Se da nueva redacción a las circunstancias a), b) y d) del apartado 2 del artículo 41, de la Ley del Servicio Postal Universal y de Liberalización de los Servicios Postales, quedando redactadas las cuatro primeras circunstancias del citado apartado 2 de la siguiente forma:

«2. Se consideran infracciones muy graves (...)

a) El incumplimiento grave o reiterado de las condiciones establecidas para la prestación del servicio postal universal.

b) La realización de servicios postales reservados al operador prestador del servicio postal universal sin la correspondiente autorización, que ocasione grave perjuicio al servicio postal universal o al citado operador.

c) La prestación de servicios postales en régimen de libre concurrencia sin contar con el título habilitante legalmente exigible o la prestación de servicios distintos de los autorizados, con grave perjuicio para el servicio postal universal.

d) El incumplimiento grave o reiterado de las obligaciones que constituyan el presupuesto para el otorgamiento de los títulos habilitantes de los servicios postales, cuando afecte a los requisitos esenciales referidos en el art. 9.3 y a los establecidos en el art. 12 o perjudique sustancialmente la prestación del servicio postal universal.»

El resto de las circunstancias del apartado quedan con su actual redacción.

Cuatro. Se añade un nuevo apartado, el 5, al artículo 41, de la Ley del Servicio Postal Universal y de Liberalización de los Servicios Postales, redactado de la siguiente forma:

«5. Con independencia de las sanciones que sean impuestas, el órgano competente para sancionar podrá imponer, previo requerimiento, multas coercitivas en la forma y los supuestos contemplados en la Ley del Régimen Jurídico de las Administraciones Públicas y del Procedimiento Administrativo Común. La cuantía de cada multa se aplicará por sucesivos períodos mensuales y no superará, en ningún caso, el 20% de la sanción máxima fijada para la infracción cometida.»

Artículo 82. *Modificación de la Ley 38/1999, de 5 de noviembre, de Ordenación de la Edificación. Instalaciones para la entrega de envíos postales.*

Se agrega una nueva circunstancia, la 4, a la letra a) del apartado 1 del artículo 3 de la Ley 38/1999, de Ordenación de la Edificación, con la siguiente redacción:

«a.4 Facilitación para el acceso de los servicios postales, mediante la dotación de las instalaciones apropiadas para la entrega de los envíos postales, según lo dispuesto en su normativa específica.»

CAPÍTULO IV

Acción administrativa en materia de vivienda

Artículo 83. *Ayuda estatal directa para el primer acceso a la vivienda en propiedad.*

Las ayudas estatales directas a la entrada (AEDE), incluidas en el ámbito de los planes estatales de vivienda para el acceso por primera vez a la vivienda en propiedad, percibidas por los beneficiarios mediante pago único, a través de las entidades de crédito colaboradoras, podrán ser reintegradas por el Estado a dichas entidades, en un período máximo de 5 años. El tipo de interés aplicable a estos efectos, será el vigente en cada momento para los convenios entre el Ministerio de Fomento y las entidades de crédito para la financiación de las actuaciones protegidas del correspondiente Plan de Vivienda.

CAPÍTULO V

Acción administrativa en materia de educación

Artículo 84. *Modificación de la Ley Orgánica 1/1990, de 3 de octubre, de Ordenación General del Sistema Educativo.*

El primer inciso de la disposición adicional primera de la Ley Orgánica 1/1990, de 3 de octubre, de Ordenación General del Sistema Educativo, modificado por la disposición adicional vigésima séptima de la Ley 66/1997, de 30 de diciembre, de Medidas fiscales, administrativas y del orden social, queda redactado en los siguientes términos:

«El Gobierno, previo informe de las Comunidades Autónomas, aprobará el calendario de aplicación de la nueva ordenación del sistema educativo, en los aspectos pendientes aún de aplicación, que tendrá un ámbito temporal de catorce años a partir de la publicación de la presente Ley.»

Artículo 85. *Integración en el Cuerpo de Profesores de Música y Artes Escénicas de los profesores del Conservatorio Superior de Música de Vigo y del Conservatorio Superior de Música «Eduardo Martínez Torner» de Oviedo.*

Uno. Durante el año 2002 podrá integrarse en el Cuerpo de Profesores de Música y Artes Escénicas el personal docente que tenga la condición de funcionario y preste servicios en los Conservatorios de Música que, siendo titularidad de otras Administraciones públicas, se hayan integrado o se integren en la red de centros docentes de las Comunidades Autónomas de Galicia y del Principado de Asturias, siempre que concurren las siguientes circunstancias:

1. Que se haya producido o se produzca un cambio en la titularidad del centro docente a favor de la Administración autonómica, mediante el correspondiente acuerdo que deberá tener vigencia en el año 2002.

2. Que tenga la titulación requerida según la Ley Orgánica 1/1990, de 3 de octubre, de Ordenación General del Sistema Educativo, o la que en el momento de su ingreso en la Administración pública de procedencia se exigía para el acceso de los Cuerpos docentes estatales.

Dos. La ordenación de estos funcionarios en el Cuerpo en el que se integre se hará respetando la fecha de nombramiento como funcionarios de la Administración de procedencia.

Tres. Los funcionarios a que se refiere este artículo continuarán desempeñando los destinos que tengan asignados en el momento de su integración y quedarán en lo sucesivo, sujetos a la normativa sobre provisión de puestos de trabajo docentes.

Cuatro. La Administración educativa competente elaborará la relación nominal de funcionarios a que se refiere este precepto y cuya integración se propone, a efectos de la expedición del correspondiente título administrativo.

Cinco. A efectos de movilidad territorial de estos funcionarios los servicios prestados por los mismos con anterioridad a su nombramiento como funcionarios del Cuerpo de Profesores de Música y Artes Escénicas, serán valorados de acuerdo con lo que se establezca en las convocatorias específicas que a tal fin se aprueben por las distintas Administraciones educativas.

Seis. La aplicación de la presente medida no supondrá incremento de retribuciones, con carácter global para los funcionarios afectados, para lo que se producirán los reajustes en las retribuciones complementarias que, en su caso, fueran necesarias.

Siete. Este artículo tiene carácter de básico y se dicta al amparo de lo dispuesto en el artículo 149.1.18.a y 30 de la Constitución.

CAPÍTULO VI

Acción administrativa en materia de telecomunicaciones

Artículo 86. *Modificación de la Ley 11/1998, de 24 de abril, General de Telecomunicaciones.*

Se modifican los siguientes preceptos de la Ley 11/1998, de 24 de abril, General de Telecomunicaciones:

Uno. Se modifica el párrafo primero del apartado 2 del artículo 11 de la Ley General de Telecomunicaciones, que queda con la siguiente redacción:

«2. Igualmente, en el régimen aplicable a las autorizaciones generales, se podrá incluir, conforme se establezca en las normas de desarrollo de este precepto, la determinación de las condiciones impuestas a sus titulares, relativas al suministro de la información que sea precisa para comprobar el cumplimiento por ellos, de las obligaciones que se les impongan, satisfacer necesidades estadísticas, facilitar los datos para la confección de las guías telefónicas y la prestación de los servicios de información por los demás operadores y entidades habilitadas para la prestación de dichos servicios, así como los datos necesarios para la prestación de servicios de emergencia por las entidades encargadas de los mismos y atender los requerimientos que vengán impuestos por la normativa aplicable.»

Los demás párrafos del citado apartado quedan con su actual contenido.

Dos. Se modifica el apartado 3 del artículo 54 de la Ley General de Telecomunicaciones, quedando con la siguiente redacción:

«3. Sin perjuicio de lo establecido en el artículo 37.b), la elaboración y comercialización de las guías de abonados a los servicios de telecomunicaciones y de los servicios de información se realizará en régimen de libre competencia, garantizándose, en todo caso, a los abonados el derecho a la protección de sus datos personales, incluyendo el de no figurar en dichas guías o servicios.»

Tres. Se adiciona una nueva disposición adicional, la decimotercera, a la Ley General de Telecomunicaciones, que queda con la siguiente redacción:

«Decimotercera. Las entidades que aporten a la Comisión del Mercado de las Telecomunicaciones datos o informaciones de cualquier tipo con ocasión del desempeño de sus funciones podrán indicar, de forma justificada, qué parte de lo aportado consideran de trascendencia comercial o industrial, cuya difusión podría

perjudicarles, a los efectos de que sea declarada su confidencialidad respecto de cualesquiera personas o entidades que no sean la propia Comisión del Mercado de las Telecomunicaciones, el Ministerio de Economía o el Ministerio de Ciencia y Tecnología. Dicha Comisión decidirá, de forma motivada y a través de las resoluciones oportunas, sobre la información que, según la legislación vigente, esté exceptuada del secreto comercial o industrial y sobre la amparada por la confidencialidad.»

Artículo 87. *Modificación del Real Decreto-ley 7/2000, de 23 de junio, de Medidas Urgentes en el Sector de las Telecomunicaciones.*

Se modifica el párrafo quinto del apartado 3 del artículo 4 del Real Decreto-ley 7/2000, de Medidas Urgentes en el Sector de las Telecomunicaciones, quedando con la siguiente redacción:

«El tráfico dirigido al rango de numeración específica de acceso a Internet determinado por el Ministerio de Ciencia y Tecnología, se entregará por los operadores dominantes del servicio telefónico fijo disponible al público de forma separada del tráfico de telefonía vocal, y en los mismos puntos de inter conexión de voz existentes. A estos efectos, los operadores negociarán los correspondientes acuerdos, resolviendo la Comisión del Mercado de las Telecomunicaciones los supuestos en que no se alcance dicho acuerdo.»

Los demás párrafos del citado apartado quedan con su actual contenido.

CAPÍTULO VII

Acción administrativa en materia de ciencia y tecnología

Artículo 88. *Modificación de la Ley 13/1986, de 14 de abril, de Fomento y Coordinación General de la Investigación Científica y Técnica.*

Se modifican los siguientes preceptos de la Ley 13/1986, de 14 de abril, de Fomento y Coordinación General de la Investigación Científica y Técnica:

Uno. Se modifica el artículo 15 de la Ley 13/1986, de 14 de abril, de Fomento y Coordinación General de la Investigación Científica y Técnica, que queda redactado de la siguiente forma:

«**Artículo 15.** *Convenios de colaboración.*

1. Los organismos públicos de investigación podrán celebrar convenios de colaboración con las Comunidades Autónomas para la realización de las siguientes actividades:

- a) Proyectos de investigación científica, desarrollo e innovación tecnológica.
- b) Transferencia de conocimientos y de resultados científicos.
- c) Creación, gestión o financiación de centros o unidades de investigación.
- d) Formación de especialistas.
- e) Uso compartido de inmuebles, de instalaciones y de medios materiales para el desarrollo de actividades científicas relacionadas con los fines propios del organismo.
- f) Asignación temporal de personal para la realización de actividades científicas o técnicas, sin que ello suponga alteración del régimen jurídico aplicable al mismo.

Deberá darse cuenta de los referidos convenios de colaboración a la Comisión Interministerial de Ciencia y Tecnología.

2. Asimismo, los organismos públicos de investigación podrán suscribir convenios de colaboración con universidades, con fundaciones o con instituciones sin ánimo de lucro, tanto nacionales como extranjeras, para la ejecución y desarrollo de las actividades a que se refiere el apartado anterior.

3. Los organismos públicos de investigación también podrán suscribir convenios de colaboración con las empresas, bien sean públicas o privadas, que realicen

actividades de investigación, desarrollo e innovación tecnológica, para la realización de las actuaciones a que se refieren las letras a), b), c) y d) del apartado 1 del presente artículo. A efectos de determinar las contraprestaciones de las empresas, las actividades o servicios que realicen los organismos públicos de investigación serán valorados a precios de mercado. El objeto de estos convenios no podrá ser ninguno de los comprendidos en los contratos regulados en el Real Decreto legislativo 2/2000, de 16 de junio, por el que se aprueba el texto refundido de la Ley de Contratos de las Administraciones Públicas o en normas administrativas especiales.»

Dos. Se modifica el artículo 19 de la Ley 13/1986, de 14 de abril, de Fomento y Coordinación General de la Investigación Científica y Técnica, con la siguiente redacción:

«Artículo 19. *Creación o participación en sociedades mercantiles.*

1. El Gobierno podrá autorizar a los organismos públicos de investigación a crear o participar en el capital de sociedades mercantiles cuyo objeto sea la realización de alguna de las siguientes actividades:

- a) La investigación científica, el desarrollo o la innovación tecnológica.
- b) La explotación de patentes de invención y, en general, la cesión y explotación de los derechos de la propiedad industrial e intelectual.
- c) El uso y el aprovechamiento, industrial o comercial, de las innovaciones, de los conocimientos científicos y de los resultados obtenidos y desarrollados por el organismo.
- d) La prestación de servicios técnicos relacionados con los fines propios del organismo.

Tendrán la consideración de aportaciones de los organismos públicos de investigación a la sociedad mercantil: las participaciones en el capital; la cesión de los derechos de la propiedad industrial e intelectual; y la cesión o el uso de las innovaciones, de los conocimientos científicos y de los resultados obtenidos o desarrollados por el propio organismo.

2. Los funcionarios de dichos organismos que pasen a prestar servicios en las citadas sociedades mercantiles podrán solicitar la concesión de licencias para desarrollar tareas directamente relacionadas con la actividad científica o técnica que realicen en el Organismo. Dichas licencias se concederán sin retribución alguna, por un plazo máximo de 4 años y con derecho a conservar el puesto de trabajo.

La concesión de estas licencias se subordinará a las necesidades del servicio, al interés para el organismo de los trabajos científicos y técnicos a desarrollar y se ajustará al procedimiento, condiciones y requisitos que se establezcan mediante Orden del Ministerio de Ciencia y Tecnología, previo informe favorable del Ministerio de Administraciones Públicas.»

Los actuales apartados 2, 3 y 4 del artículo 19 de la Ley 13/1986, de 14 de abril, de Fomento y Coordinación General de la Investigación Científica y Técnica pasarán a ser, respectivamente, los apartados 3, 4 y 5 de dicho artículo.

CAPÍTULO VIII

Acción administrativa en materia de aguas y medio ambiente

Artículo 89. *Modificación de la Ley 52/1980, de 16 de octubre, de Regulación del Régimen Económico de la Explotación del Acueducto Tajo-Segura.*

Se modifican los siguientes preceptos de la Ley 52/1980, de 16 de octubre, de Regulación del Régimen Económico de la Explotación del Acueducto Tajo-Segura:

Uno. El apartado uno, del artículo séptimo, de la Ley 52/1980, de 16 de octubre, quedará redactado de la forma siguiente:

«Uno. La tarifa incluirá las aportaciones motivadas por los siguientes conceptos:

§ 28 Ley de Medidas Fiscales, Administrativas y del Orden Social

- a) Amortización del coste de las obras.
- b) Los gastos fijos de funcionamiento.
- c) Los gastos variables de funcionamiento.»

Dos. La letra a), del apartado dos, del artículo séptimo, de la Ley 52/1980, de 16 de octubre, quedará redactado de la forma siguiente:

«a) El obtenido de repartir el coste total no amortizado de las obras entre la dotación total anual definitiva asignada al conjunto de usos del agua conducida, afectado por un coeficiente que en función del uso del agua será:

- Cero coma cero cuatro en regadíos.
- Cero coma cero ocho en abastecimientos.

En el cómputo del coste de las obras, y sin perjuicio de lo dispuesto en el párrafo dos del artículo segundo de esta Ley, se incluyen los gastos motivados por la realización de los proyectos, la construcción de las obras principales y complementarias, las expropiaciones e indemnizaciones necesarias, los edificios y caminos, los gastos de inspección y vigilancia y, en general, todas las inversiones realizadas. Durante el periodo de explotación de la primera fase, limitado a un trasvase máximo anual de seiscientos millones de metros cúbicos, se considerará el sesenta por ciento del total de la inversión.

Para los volúmenes de agua destinados al uso en abastecimientos, el valor así calculado se incrementará en la cuantía fija de dos pesetas por metro cúbico, cantidad que no será computable a efectos de amortización de las obras.»

Tres. El artículo catorce de la Ley 52/1980, de 16 de octubre, quedará redactado de la forma siguiente:

«La componente a) de la tarifa, correspondiente a la amortización del coste de las obras, será revisada cada dos años en función de la actualización tanto de los valores de las inversiones computadas en el artículo séptimo, dos, a), como costes de las obras del acueducto Tajo-Segura, como de las cantidades abonadas por dicho concepto, a cuyo efecto el Ministerio de Medio Ambiente someterá al Consejo de Ministros la aprobación de las fórmulas correspondientes.»

Cuatro. El segundo párrafo de la disposición adicional sexta de la Ley 52/1980, de 16 de octubre, quedará redactado de la forma siguiente:

«Para el aprovechamiento de estos recursos dentro de dicha provincia podrá utilizarse la infraestructura del acueducto, si ello resultare viable y procedente. En el caso de las aguas concedidas como compensación a las infiltradas en el túnel de Talave, los beneficiarios participarán exclusivamente en el reparto de los gastos fijos de funcionamiento en la forma estipulada en el artículo séptimo, dos, b) de esta Ley.»

Los demás párrafos de la disposición adicional conservan su actual contenido.

Artículo 90. *Modificación del Real Decreto-ley 8/1995, de 4 de agosto, por el que se adoptan medidas urgentes de mejora del aprovechamiento del trasvase Tajo-Segura.*

Se añade un nuevo apartado, el 3, al artículo 5 del Real Decreto-ley 8/1995, de 4 de agosto, con la siguiente redacción:

«3. Los beneficiarios de las aguas derivadas a la cuenca alta del Guadiana, a través del acueducto Tajo-Segura, satisfarán las tarifas correspondientes por el uso del tramo que utilicen de dicha infraestructura. Las tarifas comprenderán los tres conceptos establecidos en el artículo séptimo, uno, de la Ley 52/1980, de 16 de octubre, para las aguas trasvasadas a la cuenca del Segura.

Para el cálculo del valor anual del concepto a) de la tarifa, correspondiente a la amortización del coste de las obras, aplicable a las aguas destinadas a abastecimientos, se considerará el tres por ciento de la inversión total en el tramo de acueducto que utilicen, actualizada según lo previsto en el artículo decimocuarto de la Ley 52/1980, de 16 de octubre, iniciándose el periodo de amortización con la

puesta en servicio de los mismos. Dicha cantidad se afectará del coeficiente cero coma cero ocho y el valor así obtenido se incrementará en la cuantía fija, no computable a efectos de amortización de las obras, de dos pesetas por metro cúbico.

Las aguas derivadas para usos medioambientales al Parque Nacional de las Tablas de Daimiel quedan exentas de contribuir por el concepto a), amortización del coste de las obras.

Para el cálculo del valor anual de los conceptos b) y c) de las tarifas de las aguas que se deriven al Alto Guadiana a través del Acueducto Tajo-Segura, se estará a lo establecido en el artículo séptimo, apartados dos y tres de la Ley 52/1980.»

Artículo 91. *Modificación del texto refundido de la Ley de Aguas, aprobado por Real Decreto legislativo 1/2001, de 20 de julio.*

Se añade un nuevo párrafo al apartado 1, del artículo 132 del texto refundido de la Ley de Aguas, aprobado por Real Decreto legislativo 1/2001, de 20 de julio, con la siguiente redacción:

«Asimismo, dichas sociedades podrán tener por objeto la adquisición de obras hidráulicas, públicas o privadas, previo cumplimiento de los trámites y requisitos establecidos por la normativa vigente, y en especial el de desafectación del demanio público cuando corresponda, para su integración a sistemas hidráulicos con el fin de conseguir un mejor aprovechamiento de los recursos hídricos y una gestión más eficaz de los mismos.»

El resto del apartado queda con la misma redacción.

Artículo 92. *Declaración de urgente ocupación de determinadas obras hidráulicas.*

A los efectos previstos en el art. 52 de la Ley de Expropiación Forzosa, se declara urgente la ocupación de los bienes afectados por la expropiación a que dé lugar la realización de las obras que a continuación se relacionan, que han sido declaradas de interés general del Estado por la Ley 10/2001, de 5 de julio, del Plan Hidrológico Nacional:

Confederación Hidrográfica del Norte:

Colectores interceptores del río Cubia (Asturias).

Colector Interceptor del río Gafo (Asturias).

Confederación Hidrográfica del Duero:

Presa de Castrovido (Burgos).

Variantes de carreteras afectadas por el Embalse de Irueña (Salamanca).

Confederación Hidrográfica del Tajo:

Mejora del abastecimiento al Sistema Torrelaguna, ramal Sur (Madrid).

Presa, conducciones y ampliación de la ETAP de las Navas del Marqués (Ávila).

Abastecimiento desde el Embalse de Picadas a la Zona de Torrijos, La Puebla de Montalbán y Fuensalida (Toledo).

Confederación Hidrográfica del Guadiana:

Conducción de agua desde el Acueducto Tajo-Segura para incorporación de recursos a la Llanura Manchega.

Mejora del Sistema de Abastecimiento de la Comarca de Azuaga (Badajoz).

Encauzamiento en Valdetorres (Badajoz).

Confederación Hidrográfica del Guadalquivir:

Presa de Melonares (Sevilla).

Nuevo trazado de la carretera C-503 de Jérez a Cortes y conducción de abastecimiento a Algar (Cádiz).

Presa de La Breña II (Córdoba).

Confederación Hidrográfica del Sur:

Conducción principal de riego de la margen derecha del río Vélez (Málaga).
Conducciones en la zona regable del embalse de Cuevas de Almanzora. Caminos de Servicio de la 1.ª Fase.

Desglosado 3 (Almería).

Confederación Hidrográfica del Segura:

Redes de riego, desagües y caminos de las Zonas Regables de Lorca y Valle del Guadalentín (Murcia).

Conducción de aguas residuales de la Zona Sur del Mar Menor (Murcia).

Confederación Hidrográfica del Júcar:

Encauzamiento del río Seco entre la Autopista A-7 y su desembocadura al mar (Castellón).

Confederación Hidrográfica del Ebro:

Recrecimiento de la Presa de Yesa (Navarra y Zaragoza).

Embalse de Biscarrués (Huesca).

Obras complementarias de la Presa de Rialb (Lérida).

Presa de Lechago (Teruel).

Modulación del Canal de Piñana. Balsa reguladora de la acequia mayor (Lérida).

Artículo 93. *Modificación de la Ley 10/1998, de 21 de abril, de Residuos.*

Se introduce una nueva disposición adicional, la novena, en la Ley 10/1998, de 21 de abril, de Residuos con la siguiente redacción:

«Disposición adicional novena. *Garantías financieras de las actividades de eliminación de residuos.*

Las autorizaciones de las actividades de eliminación de residuos no peligrosos mediante depósito en vertedero quedarán sujetas a la prestación de una fianza u otra garantía equivalente en la forma y cuantía que en aquellas se determine y de acuerdo con lo que reglamentariamente se establezca.

Esta garantía tendrá por finalidad garantizar el cumplimiento, frente a las Administraciones públicas, de las obligaciones que incumban en virtud de la autorización expedida, incluidas las de clausura y mantenimiento posterior de vertedero, y las derivadas, en su caso, de la imposición de sanciones y de la posible ejecución subsidiaria por parte de la Administración competente.»

CAPÍTULO IX

Acción administrativa en materia de sanidad

Artículo 94. *Modificación de la Ley 25/1990, de 20 de diciembre, del Medicamento.*

Se modifican los siguientes preceptos de la Ley 25/1990, de 20 de diciembre, del Medicamento:

Uno. Se modifica el artículo 35 de la Ley 25/1990, de 20 de diciembre, que queda redactado de la siguiente forma:

«Artículo 35. *Requisitos de las fórmulas magistrales.*

1. Las fórmulas magistrales serán preparadas con sustancias de acción e indicación reconocidas legalmente en España, de acuerdo con el artículo 55.5 de la presente Ley y según las directrices del Formulario Nacional.

2. Las fórmulas magistrales se elaborarán en las oficinas de farmacia y servicios farmacéuticos legalmente establecidos que dispongan de los medios necesarios para su preparación de acuerdo con las exigencias establecidas en el Formulario Nacional.

No obstante, las oficinas de farmacia y servicios farmacéuticos que no dispongan de los medios necesarios, excepcionalmente y sin perjuicio de lo establecido en el artículo 76.2, podrán encomendar a una entidad legalmente autorizada para tal fin por la Administración Sanitaria competente, la realización de una o varias fases de la elaboración y/o control de fórmulas magistrales.

3. En la preparación de fórmulas magistrales se observarán las Normas de Correcta Fabricación y Control de Calidad.

4. Las fórmulas magistrales irán acompañadas del nombre del farmacéutico que las prepare y de la información suficiente que garantice su correcta identificación y conservación, así como su segura utilización.

5. Para la formulación magistral de sustancias o medicamentos no autorizados en España se requerirá el régimen previsto en el artículo 37.»

Dos. Se modifica el artículo 36 de la Ley 25/1990, que queda redactado como sigue:

«Artículo 36. Requisitos de los preparados oficinales.

1. Los preparados oficinales deberán cumplir las siguientes condiciones:

a) Estar enumerados y descritos por el Formulario Nacional.

b) Cumplir las normas de la Real Farmacopea Española.

c) Ser elaborados y garantizados por un farmacéutico de la oficina de farmacia, o del servicio farmacéutico que los dispense.

d) Deberán necesariamente presentarse y dispensarse bajo denominación genérica y en ningún caso bajo marca comercial.

e) Los preparados oficinales irán acompañados del nombre del farmacéutico que los prepare y de la información suficiente que garantice su correcta identificación y conservación, así como su segura utilización.

2. Excepcionalmente, y sin perjuicio de lo establecido en el artículo 76.2, las oficinas de farmacia y servicios farmacéuticos que no dispongan de los medios necesarios podrán encomendar a una entidad legalmente autorizada para tal fin por la Administración sanitaria competente, la realización de una o varias fases de la elaboración y/o control de, exclusivamente, aquellos preparados oficinales que requieran prescripción facultativa.»

Tres. Se da una nueva redacción al apartado 3 del artículo 45 de la Ley del Medicamento, que queda de la siguiente forma:

«3. En los envases y embalajes, así como en la información que se acompañe al medicamento, se consignará la indicación de que se trata de un medicamento veterinario y del tiempo de espera cuando se destine a animales productores de alimentos. Además, obligatoriamente figurarán los datos especificados en los artículos 17 y 19, con excepción del precio.»

Cuatro. Modificación de la Ley 25/1990, de 20 de diciembre, del medicamento, incluido en el capítulo VIII, «Acción administrativa en materia de sanidad», del Título V, «De la acción administrativa» del Proyecto de Ley de Medidas fiscales, administrativas y del orden social, con la siguiente redacción:

«Se añade una nueva Sección, la 8.^a, al capítulo Cuarto, de la Ley 25/1990, de 20 de diciembre, del Medicamento, que incluye un nuevo artículo, el 54 bis, con la siguiente redacción:

Sección 8.^a Gases Medicinales

Artículo 54 bis. Gases medicinales.

1. Los gases medicinales se consideran medicamentos y están sujetos al régimen previsto en la presente Ley, con las particularidades que reglamentariamente se establezcan.

2. Sin perjuicio de lo dispuesto en el artículo 3.5 de esta Ley, las empresas titulares, fabricantes, importadoras y comercializadoras de gases medicinales licuados podrán suministrarlos, conforme determinen las autoridades sanitarias competentes, a los centros asistenciales, socio-sanitarios así como a los pacientes con terapia respiratoria a domicilio. A tales efectos, se entenderá por gases medicinales licuados el oxígeno líquido, nitrógeno líquido y protóxido de nitrógeno líquido así como cualesquiera otros que, con similares características y utilización, puedan fabricarse en el futuro".»

CAPÍTULO X

Acción administrativa en materia de turismo

Artículo 95. *Modificación de la Ley 42/1998, de 15 de diciembre, de derechos de aprovechamiento por turno de bienes inmuebles de uso turístico y normas tributarias.*

Uno. Se añade un nuevo apartado l) al artículo 8.º 2 de la Ley 42/1998, de 15 de diciembre, de derechos de aprovechamiento por turno de bienes inmuebles de uso turístico y normas tributarias, con la siguiente redacción:

«l) Si existe la posibilidad de participar en un sistema organizado para la cesión a terceros del derecho objeto del contrato y, caso de que dicho sistema esté organizado por el propietario o promotor, por sí o por medio de cualquier otra persona física o jurídica que se dedique profesionalmente a la transmisión de derechos de aprovechamiento por turno, indicación de los posibles costes de dicha cesión.»

Dos. Se añade un nuevo apartado 13.º al artículo 9.º 1 de la Ley 42/1998, de 15 de diciembre, de derechos de aprovechamiento por turno de bienes inmuebles de uso turístico y normas tributarias, con la siguiente redacción:

«13.º Si existe la posibilidad de participar en un sistema organizado de cesión a terceros del derecho objeto del contrato. Cuando exista esa posibilidad, se expresarán los eventuales costes, al menos aproximados, que dicho sistema supondrá para el adquirente.»

CAPÍTULO XI

Acción administrativa en materia de seguridad jurídica preventiva

Sección 1.ª Acceso a la información de los Registros Públicos

Artículo 96. *Modificación del texto refundido de la Ley Hipotecaria aprobada por Decreto de 8 de febrero de 1946.*

1. Se añade un segundo párrafo al artículo 221 con el siguiente contenido:

«El interés se presumirá en toda autoridad, empleado o funcionario público que actúe por razón de su oficio o cargo.»

2. El párrafo segundo del número 8 del artículo 222 queda modificado pasando a tener el siguiente contenido:

«Los Registradores, en el ejercicio de su función pública, estarán obligados a colaborar entre sí, así como con los Órganos jurisdiccionales, las Administraciones públicas y los Notarios.»

3. Se añaden tres nuevos apartados, noveno, décimo y undécimo al artículo 222 con el siguiente contenido:

«Noveno. Al objeto de dar cumplimiento a lo dispuesto en este artículo, se dispondrá de los instrumentos necesarios para proporcionar a todos ellos información por telefax o comunicación electrónica, a elección del solicitante y con el valor de

nota simple informativa, sobre el contenido del Libro Diario, en su caso, del Libro de Entrada, y de los libros de inscripciones y de incapacitados.

Décimo. La manifestación de los libros del Registro deberá hacerse, si así se solicita, por medios telemáticos.

Undécimo. Reglamentariamente se establecerán los criterios y procedimientos para mantener la información permanentemente actualizada en el plazo más breve posible, las garantías necesarias para evitar la manipulación o el televaciado de los asientos registrales así como los requisitos técnicos y los modelos de las solicitudes de acceso a la consulta del contenido de los libros por vía telemática, las circunstancias que deban concurrir en quienes pretendan el acceso, el contenido de los libros del Registro que puede consultarse por vía telemática así como el procedimiento para autorizar la restricción de acceso a la información relativa a determinadas personas, comerciantes o fincas cuando ello venga impuesto por razón de la protección de la seguridad e integridad de las personas o los bienes.»

4. El artículo 227 quedará redactado en la forma siguiente:

«Artículo 227.

Los Registradores expedirán certificación a instancia de quien, a su juicio, tenga interés conocido en averiguar el estado del inmueble o derecho real de que se trate, o en virtud de mandamiento judicial.

La instancia deberá hacerse por escrito y podrá presentarse en la oficina del Registro o remitirse por vía telemática.

La certificación se expedirá, a elección del solicitante, en papel o en formato electrónico, en los términos que reglamentariamente se establezcan.»

5. Se modifica el artículo 248 que queda redactado en la forma siguiente:

«Artículo 248.

Los Registradores llevarán además un libro llamado Diario donde, en el momento de presentarse cada título, ya sea físicamente, por correo, telefax o por remisión telemática, extenderán un breve asiento de su contenido.

Reglamentariamente se determinan las reglas y procedimientos para que la práctica de los asientos de presentación sea correlativa a la de la hora de presentación de los respectivos títulos. Así mismo se adoptarán las cautelas necesarias para que en ningún caso sea posible la manipulación o alteración del orden de presentación de los títulos o de los asientos ya practicados.»

Artículo 97.

Se introduce un nuevo párrafo cuarto en el artículo 23 del Código de Comercio con el siguiente contenido.

«4. La publicidad telemática del contenido de los Registros Mercantiles y de Bienes Muebles se realizará de acuerdo con los principios contenidos en los artículos 221, 222, 227 y 248 de texto refundido de la Ley Hipotecaria, aprobado por el Decreto de 8 de febrero de 1946, en relación con los Registros de la Propiedad.»

Sección 2.^a Medidas sobre justificación de la representación y transcripción de condiciones generales

Artículo 98. *Juicio de suficiencia de la representación o apoderamiento por el Notario.*

1. En los instrumentos públicos otorgados por representantes o apoderado, el Notario autorizante insertará una reseña identificativa del documento auténtico que se le haya aportado para acreditar la representación alegada y expresará que, a su juicio, son suficientes las facultades representativas acreditadas para el acto o contrato a que el instrumento se refiera.

2. La reseña por el notario de los datos identificativos del documento auténtico y su valoración de la suficiencia de las facultades representativas harán fe suficiente, por sí solas, de la representación acreditada, bajo responsabilidad del notario. El registrador limitará su calificación a la existencia de la reseña identificativa del documento, del juicio notarial de suficiencia y a la congruencia de éste con el contenido del título presentado, sin que el registrador pueda solicitar que se le transcriba o acompañe el documento del que nace la representación.

3. Deberán ser unidos a la matriz, original o por testimonio, los documentos complementarios de la misma cuando así lo exija la ley y podrán serlo aquéllos que el Notario autorizante juzgue conveniente. En los casos de unión, incorporación o testimonio parcial, el Notario dará fe de que en lo omitido no hay nada que restrinja ni, en forma alguna, modifique o condicione la parte transcrita.

Artículo 99. *Incorporación como anexo a la matriz de las Condiciones Generales de Contratación.*

Se introduce un nuevo apartado 2 en el artículo 5 de la Ley 7/1998, de 13 de abril, de Condiciones Generales de Contratación, de modo que los anteriores apartados 2, 3 y 4, pasan a ser 3, 4 y 5.

«2. Los adherentes podrán exigir que el Notario autorizante no transcriba las condiciones generales de la contratación en las escrituras que otorgue y que se deje constancia de ellas en la matriz, incorporándolas como anexo. En este caso el Notario comprobará que los adherentes tienen conocimiento íntegro de su contenido y que las aceptan.»

Sección 3.^a Plazo de calificación registral y efecto de la falta de calificación en plazo

Artículo 100. *Modificación del texto refundido de la Ley Hipotecaria aprobada por Decreto de 8 de febrero de 1946.*

1. Se introducen tres nuevos párrafos segundo, tercero y cuarto, en el artículo 18 con el siguiente contenido:

«El plazo máximo para calificar será de quince días contados desde la fecha del asiento de presentación o, si hubiese sido retirado antes de la inscripción, tuviere defectos subsanables o existiera pendiente de despacho un título presentado con anterioridad, desde la fecha de la devolución del título, la subsanación o el despacho del título previo, respectivamente.

Si, transcurrido el plazo máximo señalado en el párrafo anterior, no hubiere tenido lugar la calificación, el interesado podrá instar del Registrador ante quien se presentó el título que la lleve a cabo en el término improrrogable de tres días o la aplicación del cuadro de sustituciones previsto en el artículo 275 bis de esta ley.

La calificación realizada fuera de plazo por el Registrador titular producirá una reducción de aranceles de un treinta por ciento, sin perjuicio de la aplicación del régimen sancionador correspondiente.»

2. Se introduce un nuevo artículo 19 bis con el siguiente contenido:

«Si la calificación es positiva, el Registrador inscribirá y expresará en la nota de despacho, al pie del título, los datos identificadores del asiento, así como las afecciones o derechos cancelados con ocasión de su práctica. Si el estado registral de titularidad o cargas fuere discordante con el reflejado en el título, librárá nota simple informativa.

La calificación negativa, incluso cuando se trate de inscripción parcial en virtud de solicitud del interesado, deberá ser firmada por el Registrador, y en ella habrán de constar las causas impeditivas, suspensivas o denegatorias y la motivación jurídica de las mismas, ordenada en hechos y fundamentos de derecho, con expresa indicación de los medios de impugnación, órgano ante el que debe recurrirse y plazo

para interponerlo, sin perjuicio de que el interesado ejercite, en su caso, cualquier otro que entienda procedente.

Si el Registrador, con cumplimiento de sus obligaciones y dentro del plazo establecido, califica negativamente, total o parcialmente, el interesado podrá recurrir ante la Dirección de los Registros y del Notariado o bien instar la aplicación del cuadro de sustituciones previsto en el artículo 275 bis de esta ley.

Los interesados tendrán el derecho a solicitar al Registrador del cuadro de sustituciones la calificación de los títulos presentados, en los supuestos previstos en el párrafo anterior, conforme a las siguientes reglas:

1.^a El interesado deberá ejercer su derecho en los quince días siguientes a la notificación de la calificación negativa, durante la vigencia del asiento de presentación, mediante la aportación al registrador sustituto del testimonio íntegro del título presentado y de la documentación complementaria.

2.^a El Registrador sustituto que asuma la inscripción del título lo comunicará al Registrador sustituido, pudiendo con carácter previo y en orden a esta finalidad solicitar que se le aporte información registral completa, de no existir o ser insuficiente la remitida con el testimonio íntegro del título.

El Registrador sustituido hará constar dicha comunicación, en el mismo día de su recepción o el siguiente hábil, por nota al margen del asiento de presentación, indicando que se ha ejercido el derecho a solicitar la calificación de los títulos a un Registrador de los incluidos en el cuadro de sustituciones, la identidad de éste y el Registro del que sea titular. A partir de la fecha de recepción de la comunicación referida, el Registrador sustituido deberá suministrar al Registrador sustituto información continuada relativa a cualquier nueva circunstancia registral que pudiera afectar a la práctica del asiento.

3.^a Si el Registrador sustituto calificara positivamente el título, en los diez días siguientes al de la fecha de la comunicación prevista en la regla anterior, ordenará al Registrador sustituido que extienda el asiento solicitado, remitiéndole el texto comprensivo de los términos en que deba practicarse aquél, junto con el testimonio íntegro del título y documentación complementaria.

En todo caso, en el asiento que se extienda, además de las circunstancias que procedan de conformidad con su naturaleza, deberá constar la identidad del Registrador sustituto y el Registro del que fuera titular.

Extendido el asiento, el Registrador sustituido lo comunicará al Registrador sustituto, y devolverá el título al presentante con nota al pie del mismo, extendida conforme a la legislación hipotecaria.

4.^a Si el Registrador sustituto asumiera la inscripción parcial del título se procederá del modo previsto en las reglas segunda y tercera. Dicha inscripción parcial sólo podrá practicarse si media consentimiento del presentante o del interesado.

5.^a Si el Registrador sustituto calificara negativamente el título, devolverá éste al interesado a los efectos de la interposición del recurso frente a la calificación del registrador sustituido, ante la Dirección General de los Registros y del Notariado.

6.^a Practicado el asiento solicitado, corresponderá al Registrador sustituto el cincuenta por ciento de los aranceles devengados y al Registrador sustituido el cincuenta por ciento restante.

Los derechos arancelarios se abonarán por el interesado a cada Registrador en su parte correspondiente.

7.^a Las comunicaciones que se deban practicar conforme a las reglas precedentes se realizarán por correo, fax, correo electrónico o cualquier otro medio telemático que permita tener constancia de su recepción.»

Sección 4.^a Régimen disciplinario de los Registradores de la Propiedad, Mercantiles y de Bienes Muebles

Artículo 101. *Modificación del texto refundido de la Ley Hipotecaria aprobada por Decreto de 8 de febrero de 1946.*

1. Se modifica la rúbrica del Título XII, que pasa a denominarse:

«De la responsabilidad y del régimen disciplinario de los registradores.»

2. Se introducen dos secciones en el Título XIII, la Sección 1.^a, bajo la rúbrica «De la responsabilidad de los Registradores» que comprende los actuales artículos 296 a 312, ambos inclusive; y la Sección 2.^a, bajo la rúbrica «Del régimen disciplinario de los Registradores», que comprende los artículos 313 a 318 ambos inclusive.

3. Los 313, 314 y 315, pasan a ser los artículos 319, 320 y 321.

4. Se introducen, como artículos 313, 314, 315, 316, 317 y 318 los siguientes:

«Artículo 313.

El régimen disciplinario de los Registradores de la Propiedad, Mercantiles y de Bienes Muebles se regirá por lo establecido en los artículos siguientes y en las restantes normas de desarrollo. Supletoriamente, a falta de normas especiales, se aplicará lo dispuesto en las normas reguladoras del régimen disciplinario de los funcionarios civiles del Estado, excepto en lo referente a la tipificación de las infracciones.

Se considerarán infracciones muy graves, graves o leves de los Registradores de la Propiedad, Mercantiles y de Bienes Muebles, las siguientes:

A) Son infracciones muy graves:

a) El abandono del servicio.

b) Las conductas constitutivas de delito doloso relacionadas con la prestación de la fe pública registral que causen daño a la Administración o a los particulares declaradas en sentencia firme.

c) Las conductas que hayan acarreado sanción administrativa, en resolución firme, por infracción grave de disposiciones en materia de prevención de blanqueo de capitales, tributaria, de mercado de valores u otras previstas en la legislación especial que resulte aplicable, siempre que dicha infracción esté directamente relacionada con el ejercicio de su profesión.

d) La inscripción de títulos contrarios a lo dispuesto en las Leyes o sus Reglamentos o a sus formas y reglas esenciales, siempre que se deriven perjuicios graves para el presentante, para terceros o para la Administración y que no se trate de meras cuestiones interpretativas u opinables en Derecho.

e) La reincidencia en la comisión de infracciones graves en el plazo de dos años siempre que hubieran sido sancionadas por resolución firme.

f) El incumplimiento grave de las normas sobre incompatibilidades contenidas en la Ley 12/1995, de 11 de mayo, de incompatibilidades de los Miembros del Gobierno de la Nación y de los Altos Cargos de la Administración General del Estado, y en la Ley 53/1984, de 26 de diciembre, de incompatibilidades del personal al servicio de las Administraciones públicas.

g) La percepción de derechos arancelarios con infracción de las disposiciones por las que aquéllos se rijan.

h) El retraso injustificado y generalizado en la calificación de los títulos presentados.

i) El incumplimiento de las obligaciones de custodia y uso de la firma electrónica avanzada del Registrador, así como la obligación de denunciar la pérdida, extravío o deterioro o situación que ponga en riesgo el secreto o la unicidad del dispositivo seguro de creación de firma electrónica.

j) Asimismo, son infracciones muy graves las siguientes:

§ 28 Ley de Medidas Fiscales, Administrativas y del Orden Social

1. El incumplimiento del deber de fidelidad a la Constitución en el ejercicio de la profesión.

2. Toda actuación profesional que suponga discriminación por razón de raza, sexo, religión, lengua opinión, lugar de nacimiento, vecindad o cualquier otra condición o circunstancia personal o social.

3. La violación de neutralidad o independencia políticas, utilizando las facultades atribuidas para influir en procesos electorales de cualquier naturaleza y ámbito así como la obstaculización al ejercicio de las libertades públicas y derechos sindicales.

B) Son infracciones graves:

a) Las conductas que hayan acarreado sanción administrativa, en resolución firme, por infracción de disposiciones en materia de prevención de blanqueo de capitales, tributaria, de mercado de valores, u otras previstas en la legislación especial que resulte aplicable, siempre que dicha infracción esté directamente relacionada con el ejercicio de su profesión y no constituyan faltas muy graves.

b) La negativa injustificada y reiterada a la prestación de funciones requeridas así como la ausencia injustificada por más de dos días del lugar de su residencia que cause daño a terceros; en particular la denegación del Registrador a extender asiento de presentación, a calificar, expedir nota y su motivación, a notificar, a practicar los asientos o a elevar el expediente en los plazos y forma establecidos.

c) Las conductas que impidan prestar con imparcialidad, dedicación y objetividad las obligaciones de calificación que la vigente legislación atribuye a los Registradores de la Propiedad, Mercantiles y de Bienes Muebles o que pongan en peligro los deberes de honradez e independencia necesarios para el ejercicio público de su función.

d) Los enfrentamientos graves y reiterados del Registrador con autoridades, interesados u otros Registradores, en el lugar, zona o distrito donde ejerza su función debida a actitudes no justificadas de aquél.

e) El incumplimiento grave y reiterado de cualesquiera deberes impuestos por la legislación registral o por acuerdo corporativo vinculante así como el impago de los gastos colegiales acordados reglamentariamente.

f) El incumplimiento reiterado de facilitar el acceso telemático a los datos del Registro.

g) El incumplimiento reiterado de la obligación de atención al público en las horas determinadas.

h) La reincidencia por la comisión de infracciones leves en el plazo de dos años siempre que hubieran sido sancionadas por resolución firme.

i) Asimismo, son infracciones graves las siguientes:

1. La falta de rendimiento que afecte al normal funcionamiento del servicio y no constituya falta muy grave.

2. La falta de obediencia debida al Colegio de Registradores de la Propiedad y Mercantiles.

C) Es infracción disciplinaria leve, si no procediere calificarla como grave o muy grave, el incumplimiento de los deberes y obligaciones impuestos por la legislación registral o, con base en ella, por resolución administrativa o acuerdo corporativo, siempre que el Registrador haya sido expresamente requerido para su observancia por el órgano administrativo o corporativo competente.

El requerimiento citará expresamente el precepto, dará un plazo para cumplirlo y apercibirá al Registrador de que, si no lo hace, podrá incurrir en infracción disciplinaria leve.

Los miembros de los órganos de gobierno del Colegio de Registradores de la Propiedad y Mercantiles de España podrán ser sancionados por el Ministro de Justicia o por el Director general de los Registros y del Notariado, en los supuestos siguientes, que tendrán la consideración de infracción grave, salvo que fuere reiterada en el transcurso de su mandato, en cuyo caso será infracción muy grave:

§ 28 Ley de Medidas Fiscales, Administrativas y del Orden Social

a) El incumplimiento grave o reiterado de sus deberes, siempre que suponga infracción de un precepto legal, reglamentario o corporativo.

b) La negativa o resistencia a cumplir instrucciones, circulares, resoluciones o actos administrativos de obligado cumplimiento y las graves insuficiencias o deficiencias en su cumplimiento.

c) El incumplimiento o cumplimiento defectuoso de acuerdos corporativos regularmente adoptados, si mediara dolo o negligencia grave.

Artículo 314.

Las sanciones que pueden ser impuestas a los Registradores, sin perjuicio de lo previsto en la legislación registral en relación a la traba de su fianza, son las siguientes:

a) Apercibimiento.

b) Multa.

c) Suspensión de los derechos de ausencia, licencia o traslación voluntaria hasta dos años.

d) Postergación en la antigüedad en la carrera cien puestos.

e) Traslación forzosa.

f) Suspensión de funciones hasta cinco años.

g) Separación del servicio.

En la sanción de multa existirá una escala de tres tramos: menor, entre 600 y 3.000 euros; media, entre 3.001 y 12.000 euros y mayor entre 12.001 y 30.000 euros. En caso de reiteración podrá multiplicarse dicha cuantía hasta un máximo del cien por cien de la multa a pagar.

Las infracciones muy graves se sancionarán con multa en el último tramo, traslación forzosa, suspensión de funciones y separación del servicio.

Las infracciones graves con multa a partir del tramo medio de la escala, con suspensión de los derechos reglamentarios de ausencia, licencia o traslación voluntaria y con postergación.

Las infracciones leves sólo podrán ser sancionadas con apercibimiento, con multa de tramo menor o con suspensión de los derechos reglamentarios de ausencia, licencia o traslación voluntaria.

Las sanciones se graduarán atendiendo en cada caso concreto, esencialmente, a la trascendencia que para la prestación de la función registral tenga la infracción cometida, la existencia de intencionalidad o reiteración y la entidad de los perjuicios ocasionados.

La imposición de una sanción por infracción grave o muy grave llevará aneja, como sanción accesoria, la privación de la aptitud para ser elegido miembro de los órganos de gobierno del Colegio Nacional de Registradores de la Propiedad y Mercantiles de España mientras no se haya obtenido rehabilitación.

El Registrador separado del servicio causará baja en el escalafón y perderá todos sus derechos, excepto los derivados de la previsión, en los casos en que correspondan.

Artículo 315.

Son órganos competentes en la imposición de la sanción, el Colegio de Registradores de la Propiedad y Mercantiles de España, a través de la Junta de Gobierno o de las Juntas Territoriales o Autonómicas, la Dirección General de los Registros y del Notariado y el Ministro de Justicia.

El Colegio de Registradores de la Propiedad y Mercantiles de España, a través de la Junta de Gobierno o de las Juntas Territoriales y Autonómicas, podrá imponer las sanciones de apercibimiento y multa en los tramos menor y medio.

La Dirección General de los Registros y del Notariado será el órgano competente para imponer las sanciones no reservadas a la Juntas Territoriales y Autonómicas excepto la separación del servicio.

La separación del servicio sólo podrá ser impuesta por el Ministro de Justicia.

Artículo 316.

Las infracciones prescribirán a los cuatro meses, en el caso de infracciones leves; a los dos años las infracciones graves y a los cuatro años las infracciones muy graves computados desde su comisión.

Los mismos plazos serán necesarios en los mismos supuestos, para la prescripción de las sanciones computados desde el día siguiente al que adquiera firmeza la resolución en que se impongan.

La incoación de procedimiento penal no será obstáculo para la iniciación de un expediente disciplinario por los mismos hechos, mas no se dictará resolución en éste en tanto no haya recaído sentencia o auto de sobreseimiento firmes en la causa penal.

En todo caso, la declaración de hechos probados contenida en la resolución que pone término al procedimiento penal vinculará a la que se dicte en el expediente disciplinario, sin perjuicio de la distinta calificación jurídica que puedan merecer en una y otra vía.

Sólo podrá recaer sanción penal y disciplinaria sobre los mismos hechos cuando no hubiere identidad de fundamento jurídico y de bien jurídico protegido.

Artículo 317.

A salvo las medidas cautelares que puedan adoptar los juzgados o tribunales competentes, las sanciones disciplinarias de apercibimiento y multa se ejecutarán cuando quede agotada la vía administrativa. Las sanciones de postergación, traslación, suspensión de funciones y separación de servicio, se ejecutarán cuando sean firmes.

El Ministro de Justicia, en el supuesto de la separación del servicio, o el Director general de los Registros y del Notariado en los restantes casos, podrán suspender provisionalmente en el ejercicio de sus funciones a cualquier Registrador respecto del que se haya ordenado incoar procedimiento disciplinario por infracción muy grave o grave, si ello fuere necesario para asegurar la debida instrucción del expediente o para impedir que continúe el daño al interés público o de terceros. La resolución acordando la suspensión provisional, que agotará la vía administrativa, será recurrible independientemente.

Los Registradores sancionados podrán obtener la cancelación en sus expedientes personales de las sanciones anotadas cuando haya transcurrido un año desde que ganó firmeza la orden, resolución o acuerdo sancionador si la falta fue leve, dos años si fue grave y cuatro años si fue muy grave, salvo si los efectos de la sanción se extendieren a plazos superiores, en cuyo caso será necesario el transcurso de éstos.

Artículo 318.

No podrán imponerse sanciones por infracciones graves o muy graves sino en virtud del procedimiento ordinario que establezca el Reglamento Hipotecario. El plazo máximo para dictar y notificar la resolución será de nueve meses, ampliables por otros tres mediante acuerdo motivado del órgano que decidió la iniciación del procedimiento.

La imposición de sanciones por infracción leve se hará en procedimiento abreviado que sólo requerirá la previa audiencia del inculpado. En estos casos, el plazo máximo para dictar y notificar la resolución será de tres meses.

Transcurridos los expresados plazos máximos, el procedimiento quedará caducado, pero la caducidad no producirá por sí sola la prescripción de la infracción.»

Sección 5.ª Recursos contra la calificación

Artículo 102. *Modificación del texto refundido de la Ley Hipotecaria aprobada por Decreto de 8 de febrero de 1946.*

1. Se introduce un nuevo Título XIV bajo la rúbrica «Recursos contra la calificación», que comprende los artículos 322 a 329 ambos inclusive.

2. Se introducen los artículos 322, 323, 324, 325, 326, 327, 328 y 329 con el siguiente contenido:

«Artículo 322.

La calificación negativa del documento o de concretas cláusulas del mismo deberá notificarse al presentante y al Notario autorizante del título presentado y, en su caso, a la autoridad judicial o al funcionario que lo haya expedido.

Dicha notificación se efectuará de conformidad con lo previsto en los artículos 58 y 59 de la Ley 30/1992, de 26 de noviembre, de Régimen Jurídico de las Administraciones Públicas y del Procedimiento Administrativo Común. A tal efecto, será válida la notificación practicada por vía telemática si el interesado lo hubiere manifestado así al tiempo de la presentación del título y queda constancia fehaciente.

Igualmente, deberá notificarse la calificación negativa de cláusulas concretas cuando se haya practicado la inscripción parcial en virtud de la solicitud del interesado.

Del mismo modo deberá notificarse la negativa a practicar la inscripción de títulos no calificados en plazo.

A tal fin, se entenderá que es domicilio hábil a efecto de notificaciones el designado por el presentante al tiempo de la presentación, salvo que en el título se haya consignado otro a tal efecto. Respecto del Notario autorizante o de la autoridad judicial o funcionario que lo expidió, la notificación se practicará en su despacho, sede o dependencia administrativa.

Artículo 323.

Si la calificación fuere negativa o el registrador denegare la práctica de la inscripción de los títulos no calificados en plazo, se entenderá prorrogado automáticamente el asiento de presentación por un plazo de sesenta días contados desde la fecha de la última notificación a que se refiere el artículo anterior. De esta fecha se dejará constancia por nota al margen del asiento de presentación.

Vigente el asiento de presentación, el interesado o el Notario autorizante del título y, en su caso, la autoridad judicial o el funcionario que lo hubiere expedido, podrán solicitar dentro del plazo de sesenta días a que se refiere el párrafo anterior que se practique la anotación preventiva prevista en el artículo 42.9 de la Ley Hipotecaria.

Artículo 324.

Contra la calificación negativa del Registrador se podrá interponer recurso ante la Dirección General de los Registros y del Notariado en la forma y según los trámites previstos en los artículos siguientes.

Cuando el conocimiento del recurso esté atribuido por los Estatutos de Autonomía a los órganos jurisdiccionales radicados en la Comunidad Autónoma en que esté demarcado el Registro de la Propiedad, el recurso se interpondrá ante el órgano jurisdiccional competente.

Si se hubiera interpuesto ante la mencionada Dirección General, ésta lo remitirá a dicho órgano.

Artículo 325.

Estarán legitimados para interponer este recurso:

a) La persona, natural o jurídica, a cuyo favor se hubiera de practicar la inscripción, quien tenga interés conocido en asegurar los efectos de ésta, como

transferente o por otro concepto, y quien ostente notoriamente o acredite en forma auténtica la representación legal o voluntaria de unos y otros para tal objeto; el defecto o falta de acreditación de la representación se podrá subsanar en el plazo que habrá de concederse para ello, no superior a diez días, salvo que las circunstancias del caso así lo requieran; b) el Notario autorizante o aquel en cuya sustitución se autorice el título, en todo caso; c) la autoridad judicial o funcionario competente de quien provenga la ejecutoria, mandamiento o el título presentado; d) el Ministerio Fiscal, cuando la calificación se refiera a documentos expedidos por las Autoridades judiciales en el seno de los procesos civiles o penales en los que deba ser parte con arreglo a las leyes, todo ello sin perjuicio de la legitimación de quienes ostenten la condición de interesados conforme a lo dispuesto en este número.

La subsanación de los defectos indicados por el Registrador en la calificación no impedirá a cualquiera de los legitimados, incluido el que subsanó, la interposición del recurso.

Artículo 326.

El recurso deberá recaer exclusivamente sobre las cuestiones que se relacionen directa e inmediatamente con la calificación del Registrador, rechazándose cualquier otra pretensión basada en otros motivos o en documentos no presentados en tiempo y forma.

El plazo para la interposición será de un mes y se computará desde la fecha de la notificación de la calificación.

El escrito del recurso deberá expresar, al menos:

- a) El órgano al que se dirige el recurso.
- b) El nombre y apellidos del recurrente y, en su caso, cargo y destino del mismo.
- c) La calificación que se recurre, con expresión del documento objeto de la misma y de los hechos y fundamentos de derecho.
- d) Lugar, fecha y firma del recurrente y, en su caso, identificación del medio y del lugar que se señale a efectos de notificaciones.
- e) En el supuesto de presentación en los términos previstos en el artículo 327 párrafo tercero de la presente ley, deberá constar el domicilio del Registro del que se recurre la calificación del registrador, a los efectos de que sea inmediatamente remitido por el órgano que lo ha recibido a dicho Registrador.

El cómputo de los plazos a los que se refiere el presente capítulo se hará de acuerdo con lo dispuesto en la Ley 30/1992, de 26 de noviembre, de Régimen Jurídico de las Administraciones Públicas y del Procedimiento Administrativo Común.

Artículo 327.

El recurso se presentará en el Registro que calificó para la Dirección General de los Registros y del Notariado, debiéndose acompañar a aquél el título objeto de la calificación, en original o por testimonio, y una copia de la calificación efectuada.

Al recibir el recurso, el titular del Registro que calificó deberá expedir recibo acreditativo con expresión de la fecha de presentación del mismo o, en su caso, sellar la copia que le presente el recurrente, con idéntico contenido.

Asimismo, podrá presentarse en los registros y oficinas previstos en el artículo 38.4 de la Ley 30/1992, de 26 de noviembre, de Régimen Jurídico de las Administraciones Públicas y del Procedimiento Administrativo Común, o en cualquier Registro de la Propiedad para que sea inmediatamente remitido al Registrador cuya calificación o negativa a practicar la inscripción se recurre. Al recibirse el recurso en este último, deberá procederse de conformidad con lo dispuesto en el párrafo anterior.

A efectos de la prórroga del asiento de presentación se entenderá como fecha de interposición del recurso la de su entrada en el Registro de la Propiedad cuya calificación o negativa a practicar la inscripción se recurre.

Si no hubiera recurrido el Notario autorizante, autoridad judicial o funcionario que expidió el título, el Registrador, en el plazo de cinco días, deberá trasladar a éstos el

recurso para que, en los cinco días siguientes a contar desde su recepción, realicen las alegaciones que consideren oportunas.

El Registrador que realizó la calificación podrá, a la vista del recurso y, en su caso, de las alegaciones presentadas, rectificar la calificación en los cinco días siguientes a que hayan tenido entrada en el Registro los citados escritos, accediendo a su inscripción en todo o en parte, en los términos solicitados, debiendo comunicar su decisión al recurrente y, en su caso, al Notario, autoridad judicial o funcionario en los diez días siguientes a contar desde que realizara la inscripción.

Si mantuviera la calificación formará expediente conteniendo el título calificado, la calificación efectuada, el recurso, su informe y, en su caso, las alegaciones del Notario, autoridad judicial o funcionario no recurrente, remitiéndolo, bajo su responsabilidad, a la Dirección General en el inexcusable plazo de cinco días contados desde el siguiente al que hubiera concluido el plazo indicado en el número anterior.

La falta de emisión en plazo de los informes previstos en este precepto no impedirá la continuación del procedimiento hasta su resolución, sin perjuicio de la responsabilidad a que ello pudiera dar lugar.

La Dirección General deberá resolver y notificar el recurso interpuesto en el plazo de tres meses, computados desde que el recurso tuvo su entrada en Registro de la Propiedad cuya calificación se recurre. Transcurrido este plazo sin que recaiga resolución se entenderá desestimado el recurso quedando expedita la vía jurisdiccional, sin perjuicio de la responsabilidad disciplinaria a que ello diere lugar.

Publicada en el «Boletín Oficial del Estado» la resolución expresa por la que se estime el recurso, tendrá carácter vinculante para todos los Registros mientras no se anule por los Tribunales. La anulación de aquélla, una vez firme, será publicada del mismo modo.

Habiéndose estimado el recurso, el Registrador practicará la inscripción en los términos que resulten de la resolución.

Si se hubieran inscrito los documentos calificados en virtud de subsanación de los defectos expresados en la calificación, la rectificación del asiento precisará el consentimiento del titular del derecho inscrito y surtirá sus efectos sin perjuicio de lo establecido en el artículo 34 de la Ley Hipotecaria.

Artículo 328.

Las resoluciones expresas y presuntas de la Dirección General de los Registros y del Notariado en materia del recurso contra la calificación de los Registradores serán recurribles ante los órganos del orden jurisdiccional civil, siendo de aplicación las normas del juicio verbal.

La demanda deberá interponerse en el plazo de dos meses desde la notificación de la resolución practicada al interesado o, tratándose de recursos desestimados por silencio administrativo, en el plazo de un año desde la fecha de interposición del recurso gubernativo, ante los Juzgados de la capital de la provincia a la que pertenezca el lugar en que esté situado el inmueble y, en su caso, los de Ceuta o Melilla.

Están legitimados para la interposición de la misma los que lo estuvieren para recurrir ante la Dirección General de los Registros y del Notariado. A este fin, recibido el expediente, el Tribunal a la vista de cuantos aparezcan como interesados en el mismo, les emplazará para que puedan comparecer y personarse en los autos en el plazo de nueve días.

La Administración del Estado estará representada y defendida por el Abogado del Estado. No obstante, cuando se trate de la inscripción de derechos en los que la Administración ostente un interés directo, la demanda deberá dirigirse contra el Ministerio Fiscal.

Lo establecido en este artículo se entiende sin perjuicio del derecho que asiste a los interesados a contender entre sí acerca de la eficacia o ineficacia del acto o negocio contenido en el título calificado o la de este mismo. El procedimiento judicial en ningún caso paralizará la resolución definitiva del recurso. Quien propusiera la

demanda para que se declare la validez del título podrá pedir anotación preventiva de aquélla, y la que se practique se retrotraerá a la fecha del asiento de presentación; después de dicho término no surtirá efecto la anotación preventiva de la demanda sino desde su fecha.

Artículo 329.

Sin perjuicio de las sanciones que pudieren ser aplicables, contra la denegación del Registrador a extender asiento de presentación, a calificar, a expedir nota y su motivación, a notificar o a elevar el expediente en los plazos y forma establecidos en los artículos precedentes, se podrá interponer ante la Dirección General de los Registros y del Notariado recurso de queja en el plazo de un mes, que se sustanciará por el procedimiento previsto en la legislación hipotecaria.

La resolución recaída podrá ser objeto de impugnación en vía jurisdiccional de acuerdo con lo dispuesto para la revisión jurisdiccional de la resolución del recurso gubernativo.»

Sección 6.^a Consultas vinculantes a la Dirección General de los Registros y del Notariado**Artículo 103. Consultas vinculantes.**

1. El Consejo General del Notariado y el Colegio de Registradores de la Propiedad y Mercantiles podrán elevar consulta a la Dirección General de los Registros y del Notariado respecto de aquellos actos o negocios susceptibles de inscripción en cualquiera de los Registros a su cargo.

2. Las consultas evacuadas de conformidad con lo dispuesto en este artículo serán vinculantes para todos los Notarios y Registradores de la Propiedad y Mercantiles, quienes deberán ajustar la interpretación y aplicación que hagan del ordenamiento al contenido de las mismas.

3. Reglamentariamente se establecerá el procedimiento mediante el cual se articularan las mencionadas consultas.

Sección 7.^a Registrador competente para calificar los títulos inscribibles

Artículo 104. Adición de cinco nuevos apartados 4, 5, 6, 7 y 8 al artículo 18 del Código de Comercio aprobado por el Real Decreto de 22 de agosto de 1885.

Se añaden los apartados 4, 5, 6, 7 y 8 al artículo 18 del Código de Comercio, con la siguiente redacción:

«4. El plazo máximo para calificar será de quince días contados desde la fecha del asiento de presentación o, si hubiese sido retirado antes de la inscripción, tuviere defectos subsanables o existiera pendiente de despacho un título presentado con anterioridad, desde la fecha de la devolución del título, la subsanación o el despacho del título previo, respectivamente.

5. Si la calificación de los títulos a que se refiere el apartado anterior no fuere realizada en el plazo señalado, el interesado podrá instar del Registrador ante quien se presentó el título que la lleve a cabo en el término improrrogable de tres días o bien instar dicha calificación del Registrador incluido en el cuadro de sustituciones aprobado por la Dirección General de los Registros y del Notariado.

6. La calificación realizada fuera de plazo por el Registrador titular producirá una reducción de aranceles de un treinta por ciento, sin perjuicio de la aplicación del régimen sancionador correspondiente.

7. Si el Registrador, con cumplimiento de sus obligaciones y dentro del plazo establecido, califica negativamente, total o parcialmente, el interesado podrá recurrir ante la Dirección de los Registros y del Notariado o bien instar la aplicación del cuadro de sustituciones aprobado por la Dirección General de los Registros y el Notariado, quien asumirá dicha calificación bajo su responsabilidad.

8. Se aplicará lo dispuesto en la Ley Hipotecaria en lo relativo a la aplicación del cuadro de sustituciones y la calificación por el Registrador incluido en él.»

Artículo 105. *Modificación del texto refundido de la Ley Hipotecaria aprobada por Decreto de 8 de febrero de 1946.*

Se introduce un nuevo artículo 275 bis, con la siguiente redacción:

«Artículo 275 bis.

La Dirección General de los Registros y del Notariado designará, en la forma que reglamentariamente se determine, un cuadro de sustituciones en virtud del cual uno o varios Registradores que sirvan en un Registro de la Propiedad puedan calificar y despachar documentos correspondientes a otros Registros.

Dicho cuadro podrá incluir Registradores de la misma provincia o de provincias limítrofes sin que en ningún caso puedan tener estas sustituciones carácter recíproco.»

Sección 8.ª Incorporación de técnicas electrónicas, informáticas y telemáticas a la seguridad jurídica preventiva

Artículo 106. *Objeto de la presente sección.*

La presente sección tiene por objeto regular:

1. La atribución y uso de la firma electrónica reconocida por parte de notarios y registradores de la propiedad, mercantiles y de bienes muebles, en el ejercicio de sus funciones públicas.

2. Los sistemas de emisión, transmisión, comunicación y recepción de información entre notarios y registradores, así como del resto de los documentos que de conformidad con lo dispuesto en su legislación específica puedan ser objeto de inscripción en los Registros de la propiedad, mercantiles y de bienes muebles.

Artículo 107. *Implantación obligatoria de sistemas telemáticos.*

1. Los notarios y los registradores de la propiedad, mercantiles y de bienes muebles dispondrán obligatoriamente de sistemas telemáticos para la emisión, transmisión, comunicación y recepción de información.

2. El Colegio de Registradores de la Propiedad y Mercantiles de España y el Consejo General del Notariado dispondrán de redes privadas telemáticas que deberán garantizar una interconexión segura por procedimientos exclusivos cuyos parámetros y características técnicas sean gestionadas por las respectivas organizaciones corporativas. Todos los registradores y notarios están obligados a integrarse en su respectiva red telemática. Tales redes deberán permitir que las oficinas públicas registrales se conecten entre sí y con los Sistemas de Información corporativos de su organización corporativa. De igual modo, deberán permitir la interconexión de las oficinas públicas notariales entre sí y con sus Sistemas de Información corporativos.

3. La Dirección General de los Registros y del Notariado, en desarrollo de lo previsto en la presente sección, determinará, mediante las Instrucciones oportunas, las características que hayan de reunir los indicados sistemas, con tecnologías periódicamente actualizadas, de conformidad con la legislación notarial e hipotecaria, respectivamente, garantizando la ruptura del nexo de comunicación, de forma que se impida el televaciado y la manipulación del núcleo central de sus respectivos sistemas de almacenamiento de la información. Asimismo, compete a la Dirección General de los Registros y del Notariado la inspección y el control del cumplimiento de lo relativo a las características técnicas de los sistemas de información corporativos del Consejo General del Notariado y del Colegio de Registradores de la Propiedad y Mercantiles de España. En el ejercicio de esta competencia podrá requerir la colaboración de los órganos técnicos que entienda oportuno, así como ordenar mediante Instrucciones a las diferentes organizaciones corporativas que adopten las medidas precisas para el funcionamiento del sistema.

Artículo 108. *Adecuación a los principios rectores de la firma electrónica.*

1. La prestación de servicios de certificación se hará de conformidad con lo dispuesto en la normativa vigente en cada momento sobre la prestación de servicios electrónicos de confianza.

2. La emisión, transmisión, comunicación y recepción de información que permita su presentación desde las Notarías en los diferentes Registros de la propiedad, mercantiles y de bienes muebles, así como el envío de cuanta notificación, calificación y comunicación que deban dirigirse entre sí, por un lado, notarias y notarios y, por otro, registradoras y registradores, se realizará de forma electrónica con arreglo a las medidas de seguridad establecidas y con arreglo a las condiciones de autenticidad, trazabilidad, confidencialidad e integridad necesarias de acuerdo a la normativa vigente de interoperabilidad y seguridad, mediante los sistemas de información corporativos de cada organización debidamente conectados.

El Colegio de Registradores de la Propiedad, Mercantiles y de Bienes Muebles de España y el Consejo General del Notariado, a través de sus medios correspondientes, deberán garantizar a los prestadores de servicio de certificación que lo soliciten, incluidas las respectivas organizaciones corporativas, la condición de registradora o registrador o notaria o notario en activo al tiempo de la firma de la calificación o comunicación notificada o del instrumento público remitido, la vigencia, revocación y suspensión del certificado electrónico, mediante el mantenimiento de un directorio actualizado de certificados debidamente protegido, así como un servicio de consulta permanente, rápido y seguro.

Asimismo, ambas organizaciones corporativas deberán aplicar el mecanismo de sellado de tiempo en cuanto envío y recepción de información se practique, en los términos que reglamentariamente se disponga. A tal fin, deberán disponer de sistemas horarios homogéneos debiendo sincronizar sus respectivos sistemas de sellado de tiempo con la hora oficial definida en la normativa de interoperabilidad.

En todo caso, el Colegio de Registradores de la Propiedad, Mercantiles y de Bienes Muebles de España, para el adecuado cumplimiento del principio de prioridad registral, deberá establecer en cada Registro de la propiedad, mercantil y de bienes muebles una sola fuente de sellado de tiempo sincronizada en los términos expuestos en el párrafo precedente para todos los títulos que puedan causar inscripción de conformidad con lo dispuesto en los artículos 3 de la Ley Hipotecaria y 18 del Código de Comercio, éste último, aprobado por Real Decreto de 22 de agosto de 1885. Dicha fuente única de sellado de tiempo deberá garantizar que los títulos presentados telemáticamente, con independencia de su origen, se asientan correlativamente con expresión de la unidad de tiempo precisa a tal fin. El anterior sistema de sellado será igualmente aplicable a cualquier notificación o comunicación que se emita desde los Registros de la propiedad, mercantiles y de bienes muebles, así como a cualquier documento que deba ser firmado por la registradora o registrador y a los asientos electrónicos.

En el cumplimiento de las obligaciones previstas en este apartado, el Colegio de Registradores de la Propiedad, Mercantiles y de Bienes Muebles de España y el Consejo General del Notariado, actuarán con autonomía y respeto a los diferentes sistemas empleados por cada organización corporativa, no obstante lo cual deberán colaborar para garantizar el adecuado funcionamiento del sistema, siendo obligatorias para sus respectivos miembros las medidas internas de unificación técnica y procedimiento que adopten para la consecución de dicha coordinación en todas las oficinas públicas, Registrales y Notariales.

Corresponde a la Dirección General de Seguridad Jurídica y Fe Pública la inspección y control del cumplimiento de lo previsto en este apartado y, especialmente, lo relativo al examen y verificación técnica de los requisitos que han de cumplir las diferentes redes telemáticas, sistemas de acreditación y verificación de la vigencia de los certificados electrónicos y sistemas de sellado de tiempo. En el ejercicio de esta competencia podrá requerir la colaboración de los órganos técnicos que entienda oportuno, así como ordenar mediante Instrucciones a las diferentes organizaciones corporativas que adopten las medidas precisas para el funcionamiento del sistema.

Artículo 109. *Régimen especial de la firma electrónica de Notarias y Notarios y de Registradoras y Registradores de la Propiedad, Mercantiles y de Bienes Muebles.*

1. A los efectos indicados, la firma electrónica para notarias y notarios y registradoras y registradores de la propiedad, mercantiles y de bienes muebles, que deberá tener el carácter de cualificada, habrá de cumplir, además, los siguientes requisitos:

a) Estar amparada por un certificado electrónico cualificado emitido por un prestador cualificado de servicios de confianza, de conformidad con lo dispuesto en la normativa vigente en cada momento sobre identificación y servicios electrónicos de confianza y firma electrónica.

b) Vincular unos datos de verificación de firma a la identidad del titular, su condición de notaria o notario o registradora o registrador de la propiedad, mercantil o de bienes muebles en servicio activo y la plaza de destino.

c) Expresar que el uso de la firma electrónica se encuentra limitado exclusivamente a la suscripción de documentos públicos u oficiales propios del oficio de la persona signataria.

d) Corresponderse con un dispositivo cualificado de creación de firma ajustado a lo dispuesto en el artículo anterior y generado conforme al mismo.

2. Las notarias y notarios y registradoras y registradores de la propiedad, mercantiles y de bienes muebles habrán de obtener, en el momento de la toma de posesión de una plaza, una firma electrónica cualificada, basada en un certificado reconocido, con un dispositivo seguro de creación de firma, de conformidad con lo previsto en este artículo. De igual manera, habrá de procederse cuando se produzca la revocación o expiración del período de validez del certificado precedente.

3. A tal fin, deberá procederse en ese momento a la generación de los datos de verificación de firma, con intervención personal de la persona signataria, en presencia de la autoridad corporativa competente y auxiliado por los mecanismos técnicos correspondientes. Los prestadores de servicios de certificación en ningún caso podrán almacenar ni copiar los datos de creación de firma.

4. Los prestadores cualificados de servicios de confianza no podrán emitir los certificados que amparan las firmas electrónicas profesionales de notarias y notarios y registradoras y registradores de la propiedad, mercantiles y de bienes muebles hasta tanto no hayan recibido notificación electrónica, firmada por el titular del órgano corporativo competente, expresiva de los datos de verificación de firma de la persona signataria y acreditativa de la condición de notaria o notario o registradora o registrador de la propiedad, mercantil y de bienes muebles, de su situación de servicio activo, de su plaza de destino, y de haberse cumplido los requisitos de asunción de la firma electrónica que reglamentariamente se establezcan.

5. Las notarias y notarios y las registradoras y registradores de la propiedad, mercantiles y de bienes muebles estarán obligados a custodiar personalmente, adoptando las medidas de seguridad adecuadas, los datos de creación de firma electrónica que les corresponda, no podrán ceder su uso a ninguna otra persona en ningún supuesto, y deberán denunciar inmediatamente al Colegio respectivo su pérdida, extravío o deterioro, así como cualquier situación o acaecimiento que pueda poner en peligro el secreto o la unicidad del mecanismo, para que lo comunique al prestador de servicios de certificación que hubiera expedido el certificado o a quien le hubiera sido transferido, para que proceda inmediatamente a su suspensión o revocación.

6. En todo caso, los prestadores cualificados de servicios de confianza deberán proceder a la inmediata revocación de sus certificados a instancia de la autoridad corporativa competente, que así deberá ordenarlo a solicitud del propio signatario conforme a lo dispuesto en el apartado anterior, y cuando se produzca su cese en la plaza de destino, suspensión, jubilación o fallecimiento. En los supuestos de la interrupción temporal de las funciones del signatario previstos en la legislación notarial o hipotecaria, o a requerimiento de este, se procederá a la suspensión del correspondiente certificado.

Artículo 110. *Utilización de la firma electrónica en el ámbito de los Notarios y Registradores de la Propiedad, Mercantiles o de bienes muebles.*

1. Mediante el uso de la firma electrónica regulada en esta disposición podrán remitirse documentos públicos notariales, comunicaciones, partes, declaraciones y autoliquidaciones tributarias, solicitudes o certificaciones por vía electrónica por parte de un notario o registrador de la propiedad, mercantil o de bienes muebles dirigidas a otro notario o registrador, a las Administraciones públicas o a cualquier órgano jurisdiccional, siempre en el ámbito de su respectiva competencia y por razón de su oficio.

2. Por el mismo medio seguro podrán remitirse copias simples electrónicas a las entidades y personas interesadas cuando su identidad e interés legítimo le consten al notario; de la misma forma podrán remitirse por los registradores de la propiedad y mercantiles notas simples informativas. El receptor podrá, por el mismo medio, enviar al remitente acuse de recibo y, en su caso, dejar constancia del cumplimiento de las obligaciones administrativas o tributarias.

3. La firma electrónica avanzada también podrá ser empleada por notarios y registradores para el envío de documentos e informaciones a los particulares con el valor, efectos y requisitos que reglamentariamente se determinen.

Artículo 111. *Formalización de negocios jurídicos a distancia.*

Por conducto electrónico podrán dos o más notarios remitirse, bajo su respectiva firma electrónica avanzada, el contenido de los documentos públicos autorizados por cada uno de ellos que incorporen las declaraciones de voluntad dirigidas a conformar un único negocio jurídico. Reglamentariamente se determinarán las condiciones y el procedimiento para la integración de las distintas declaraciones de voluntad en el negocio unitario, así como la plasmación del mismo en un único documento público.

Artículo 111 bis. *Utilización por registradores de sistemas de videoconferencia e interoperabilidad con otros Registros.*

1. Los registradores podrán utilizar sistemas de videoconferencia para el ejercicio de sus respectivas funciones públicas establecidas en la Ley Hipotecaria y demás leyes que le sean de aplicación.

2. El interesado accederá a la aplicación abierta en la sede electrónica de los registradores utilizando los sistemas de identificación electrónica previstos en el artículo 9 de la Ley 39/2015, de 1 de octubre, de Procedimiento Administrativo Común de las administraciones públicas. Dicha aplicación deberá garantizar los principios de neutralidad tecnológica e interoperabilidad para todos aquellos que accedan a su uso.

3. Con la utilización de los sistemas de identificación y firma a que se refiere el apartado anterior se entenderá realizada válidamente la identificación, pero el interesado deberá proporcionar su teléfono, correo electrónico y, en su caso, los datos expresivos de su representación.

4. Cuando una actuación realizada por videoconferencia exija la firma de la persona interviniente por este mismo medio, requerirá, de manera general:

a) La verificación previa de la información a firmar por parte de la persona interviniente.

b) La autenticación de la persona interviniente de conformidad con lo establecido en este artículo.

c) La firma se realizará por cualquiera de los medios previstos en el artículo 10 de la Ley 39/2015, de 1 de octubre, de Procedimiento Administrativo Común de las Administraciones Públicas. Si la persona interviniente no dispusiera de firma electrónica, se le podrá dotar gratuitamente de la misma, conforme a los medios previstos en el artículo 10 de la Ley 39/2015, de 1 de octubre, de Procedimiento Administrativo Común de las administraciones públicas. El sistema proporcionado deberá limitar su ámbito y vigencia a esa intervención.

5. Si los documentos resultantes de la actuación realizada por videoconferencia debieran ser presentados en el Registro, la presentación podrá realizarse el mismo acto por el registrador, actuando por cuenta del interesado.

Artículo 111 ter. *Interoperabilidad de los sistemas de información y comunicación de registradores y notarios.*

Los sistemas de información y comunicación que se utilicen por registradores y notarios deberán ser interoperables entre sí para facilitar su comunicación e integración.

Artículo 112. *Presentación de títulos por vía telemática en los Registros de la Propiedad, Mercantiles o de bienes muebles.*

1. Salvo indicación expresa en contrario de los interesados, los documentos susceptibles de inscripción en los Registros de la propiedad, mercantiles o de bienes muebles podrán ser presentados en éstos por vía telemática y con firma electrónica reconocida del notario autorizante, interviniente o responsable del protocolo. El notario deberá inexcusablemente remitir tal documento a través del Sistema de Información central del Consejo General del Notariado debidamente conectado con el Sistema de Información corporativo del Colegio de Registradores de la Propiedad y Mercantiles de España. El notario deberá dejar constancia de ello en la matriz o, en su caso, en el libro indicador.

2. En tales casos, el registrador de la propiedad, mercantil o de bienes muebles comunicará al notario autorizante, o a su sucesor en el protocolo, por vía telemática y con firma electrónica reconocida del mismo, tanto la práctica del asiento de presentación, como, en su caso, la denegación del mismo, la nota de calificación y la realización de la inscripción, anotación preventiva, cancelación o nota marginal que corresponda, con arreglo a los principios de la legislación registral. Las notificaciones o comunicaciones que deba efectuar el registrador por vía telemática al notario autorizante del título, o a su sucesor en el protocolo, se remitirán a través del Sistema de Información corporativo del Colegio de Registradores de la Propiedad y Mercantiles de España debidamente conectado con el Sistema de Información Central del Consejo General del Notariado.

3. Practicado el asiento registral, el notario dejará constancia de la recepción de la comunicación y del contenido de ésta en forma de testimonio, bajo su fe, en la matriz y en la copia que de la misma expida.

4. Los asientos de presentación realizados por esta vía, se practicarán por el orden que correspondan a su hora de recepción. Reglamentariamente se establecerán los criterios y el procedimiento para que los asientos de presentación que traigan causa de títulos presentados por vía telemática, dentro o fuera de las horas de oficina, se practiquen de modo correlativo a la hora de su recepción teniendo en cuenta a su vez la hora de presentación de los demás títulos que tengan acceso al Registro, tanto los presentados en papel como los presentados por vía telemática.

5. Respecto de la presentación de documentos judiciales, administrativos o privados que puedan causar inscripción en los diferentes Registros se estará a las siguientes reglas:

1.^a Tratándose de documentos judiciales, su presentación se realizará a través del punto neutro judicial o sistema de información telemático que lo sustituya, para lo cual deberá conectarse con el sistema telemático de información del Colegio de Registradores de la Propiedad y Mercantiles de España. En lo relativo a la acreditación de la condición del firmante, la vigencia, revocación y suspensión del certificado de firma electrónica del funcionario judicial remitente se estará a lo dispuesto en su legislación específica.

2.^a En el caso de documentos administrativos, la Administración Pública que pretenda inscribir aquéllos deberá utilizar técnicas y medios electrónicos informáticos y telemáticos que garanticen la identificación de la Administración actuante y el ejercicio de sus competencias. En cualquier caso, los programas y aplicaciones electrónicos, informáticos y telemáticos utilizados deberán ser aprobados por la Administración correspondiente.

3.^a Con carácter excepcional y sólo en los casos y con los requisitos expresamente previstos en las Leyes y los Reglamentos Hipotecario y del Registro Mercantil para los documentos privados en soporte papel, podrá practicarse la inscripción de documentos electrónicos con firma electrónica reconocida que sean soporte de documentos privados presentados telemáticamente en los Registros de la Propiedad, Mercantiles y de Bienes Muebles.

4.^a Los documentos electrónicos que sean soporte de documentos privados que se presenten deberán estar firmados con firma electrónica reconocida amparada en un certificado reconocido conforme a la Ley 59/2003, de 19 de diciembre, de firma electrónica.

6. En el caso de que los interesados opten por relacionarse electrónicamente con los Registros de la Propiedad, Mercantiles y de Bienes Muebles podrán utilizar, además del certificado cualificado de firma, cualquiera de los medios previstos en el artículo 10.2 de la Ley 39/2015, de 1 de octubre, del Procedimiento Administrativo Común de las administraciones públicas.

Artículo 113. *Testimonios, certificaciones y almacenamiento de notificaciones electrónicas.*

1. Los notarios podrán testimoniar en soporte papel, bajo su fe, las comunicaciones o notificaciones electrónicas recibidas o efectuadas, conforme a la legislación notarial. Asimismo los registradores de la propiedad, mercantiles o de bienes muebles podrán expedir certificaciones de las comunicaciones electrónicas que a su vez remitan o reciban, conforme a la legislación hipotecaria.

2. Reglamentariamente se determinará el procedimiento para almacenar en soporte informático adecuado las comunicaciones electrónicas, debidamente firmadas, efectuadas o recibidas de otros notarios, de otros registradores de la propiedad y mercantiles y de otros órganos de la administración estatal, autonómica, local o judicial.

3. Los Notarios y Registradores también deberán proceder, con la periodicidad que se indique, a trasladar dichas comunicaciones o notificaciones del soporte en que estuvieran almacenadas, copiándolas de nuevo en otro tecnológicamente adecuado que garantice, en cada momento, su conservación y lectura.

Artículo 114. *Constatación fehaciente de hechos relacionados con soportes informáticos.*

1. Por el procedimiento que reglamentariamente se disponga, cuando un notario sea requerido para dejar constancia de cualquier hecho relacionado con un archivo informático, no será necesaria la transcripción de su contenido en el documento en soporte papel, bastando con que en éste se indique el nombre del archivo y una función alfanumérica que lo identifique de manera inequívoca, obtenida del mismo con arreglo a las normas técnicas dictadas al efecto por el Ministro de Justicia. El archivo informático así referenciado deberá quedar almacenado en la forma prevista en el artículo 79 bis dieciocho. Las copias que se expidan del documento confeccionado podrán reproducir únicamente la parte escrita de la matriz, adjuntando una copia en soporte informático adecuado del archivo relacionado, amparada por la firma electrónica avanzada del notario.

2. Asimismo, a solicitud de los interesados, los notarios podrán almacenar en archivo informático las comunicaciones electrónicas recibidas, así como las que, a requerimiento de aquéllos, envíen a terceros. En todo caso, el notario actuante, dejará constancia en acta de tales hechos, consignando la fecha y hora en que hayan sucedido y expresando con claridad los extremos que quedan amparados bajo su fe. A estos exclusivos efectos, podrán los notarios admitir como requerimiento de parte la instancia suscrita con firma electrónica avanzada atribuida al requirente por un prestador de servicios de certificación acreditado mediante un certificado reconocido.

Artículo 115. *Modificación de la Ley de 28 de mayo de 1862, del Notariado.*

1. Se añade un nuevo artículo 17 bis a la Ley de 28 de mayo de 1862, del Notariado, con el siguiente contenido:

«Artículo 17 bis.

1. Los instrumentos públicos a que se refiere el artículo 17 de esta Ley, no perderán dicho carácter por el sólo hecho de estar redactados en soporte electrónico con la firma electrónica avanzada del notario y, en su caso, de los otorgantes o intervinientes, obtenida la de aquél de conformidad con la Ley reguladora del uso de firma electrónica por parte de notarios y demás normas complementarias.

2. Reglamentariamente se regularán los requisitos indispensables para la autorización o intervención y conservación del instrumento público electrónico en lo no previsto en este artículo.

En todo caso, la autorización o intervención notarial del documento público electrónico ha de estar sujeta a las mismas garantías y requisitos que la de todo documento público notarial y producirá los mismos efectos. En consecuencia:

a) Con independencia del soporte electrónico, informático o digital en que se contenga el documento público notarial, el notario deberá dar fe de la identidad de los otorgantes, de que a su juicio tienen capacidad y legitimación, de que el consentimiento ha sido libremente prestado y de que el otorgamiento se adecua a la legalidad y a la voluntad debidamente informada de los otorgantes o intervinientes.

b) Los documentos públicos autorizados por Notario en soporte electrónico, al igual que los autorizados sobre papel, gozan de fe pública y su contenido se presume veraz e íntegro de acuerdo con lo dispuesto en esta u otras leyes.

3. Las copias autorizadas de las matrices podrán expedirse y remitirse electrónicamente, con firma electrónica avanzada, por el notario autorizante de la matriz o por quien le sustituya legalmente. Dichas copias sólo podrán expedirse para su remisión a otro notario o a un registrador o a cualquier órgano de las Administraciones públicas o jurisdiccional, siempre en el ámbito de su respectiva competencia y por razón de su oficio. Las copias simples electrónicas podrán remitirse a cualquier interesado cuando su identidad e interés legítimo le consten fehacientemente al notario.

4. Si las copias autorizadas, expedidas electrónicamente, se trasladan a papel, para que conserven la autenticidad y garantía notarial, dicho traslado deberá hacerlo el notario al que se le hubiesen remitido.

5. Las copias electrónicas se entenderán siempre expedidas por el notario autorizante del documento matriz y no perderán su carácter, valor y efectos por el hecho de que su traslado a papel lo realice el notario al que se le hubiese enviado, el cual signará, firmará y rubricará el documento haciendo constar su carácter y procedencia.

6. También podrán los registradores de la propiedad y mercantiles, así como los órganos de las Administraciones públicas y jurisdiccionales, trasladar a soporte papel las copias autorizadas electrónicas que hubiesen recibido, a los únicos y exclusivos efectos de incorporarlas a los expedientes o archivos que correspondan por razón de su oficio en el ámbito de su respectiva competencia.

7. Las copias electrónicas sólo serán válidas para la concreta finalidad para la que fueron solicitadas, lo que deberá hacerse constar expresamente en cada copia indicando dicha finalidad.

8. En lo no previsto en esta norma, la expedición de copia electrónica queda sujeta a lo previsto para las copias autorizadas en la Ley notarial y en su Reglamento.»

2. Se añade una nueva disposición transitoria undécima a la Ley de 28 de mayo de 1862, del Notariado, con el siguiente contenido:

«Disposición transitoria undécima.

Hasta que los avances tecnológicos hagan posible que la matriz u original del documento notarial se autorice o intervenga y se conserve en soporte electrónico, la regulación del documento público electrónico contenida en este artículo se entenderá aplicable exclusivamente a las copias de las matrices de escrituras y actas así como, en su caso, a la reproducción de las pólizas intervenidas.»

CAPÍTULO XII

Acción administrativa en materia de agricultura

Artículo 116. *Declaración de interés general de determinadas obras de infraestructuras hidráulicas con destino a riego.*

1. Se declaran de interés general las siguientes obras:

a) Obras de modernización y consolidación de regadíos:

Andalucía:

Obras de actualización, racionalización y mejora de la red de riego e instalaciones anejas de la zona regable de El Saltador, en Huércal-Overa (Almería), 2.^a fase.

Obras incluidas en el Plan Litoral, con infraestructuras de depuración ejecutadas, correspondientes a las zonas siguientes: Roquetas, Vícar, La Mojónera, El Ejido, Campo de Níjar y Comarca de Almanzora, en la provincia de Almería; Llanos de Bonanza (Sanlúcar de Barrameda), Ampliación de La Algaida (Sanlúcar de Barrameda), Ampliación Costa Noroeste (Sanlúcar, Rota, Chipiona) y Conil-Chiclana-Puerto Real, en la provincia de Cádiz; La Herradura (Almuñécar), Almuñécar, Salobreña, Carchuna (Motril) y Castell de Ferro (Gualchos), en la provincia de Granada; Rincón de la Victoria, Vélez Málaga, Algarrobo, Torrox, Nerja, Málaga (Guadalhorce y Peñón del Cuervo), Frigiliana, Canillas de Aceituno, Competa, Periana, Sayalonga, Sedella y Torrox-Costa, en la provincia de Málaga.

Obras de mejora de los regadíos de la zona regable del Guadalhorce (Málaga).

Aragón:

Modernización de los regadíos del Alto Jalón, para la Comunidad General de Regantes del Alto Jalón (Zaragoza).

Mejora del regadío en la Comunidad de Regantes Collarada en Montesusín (Huesca).

Mejora del regadío de los Sectores XVII, XVIII y XIX del Cinca, de la Comunidad de Regantes San Pedro, Castelflorite (Huesca).

Mejora de regadío de la Comunidad de Regantes Grañén-Flumen, de Grañén (Huesca).

Mejora de regadío de la Comunidad de Regantes de Albelda (Huesca).

Mejora de la infraestructura hidráulica para la Comunidad de Regantes Santa Cruz, en Alcolea de Cinca (Huesca).

Mejora de regadío de la Comunidad de Regantes Sector XI del Canal del Flumen, Sariñena (Huesca).

Mejora de regadío de la Comunidad de Regantes Lasesa, Sariñena (Huesca).

Modernización regadío de la Comunidad de Regantes Miguel Servet, Villanueva de Sigüenza (Huesca).

Cataluña:

Mejora y modernización de los regadíos de la Comunidad de Regantes del Canal de Piñana (Lérida), 1.^a Fase de inversión.

Mejora y modernización de regadíos, regulación y revestimiento de los canales de la Comunidad General del Canal de Urgel (Lérida), 1.^a Fase de inversión.

Modernización y mejora de los regadíos de la Comunidad de Regantes de la margen derecha del Ebro (Tarragona).

Mejora de regadío para la Comunidad General de Regantes de Valls (Tarragona).

Mejora de regadíos de la Comunidad de Regantes del Baix Francolí (Tarragona).

Mejora del regadío de la Comunidad de Regantes del embalse de Guinamets (Tarragona).

Mejora del regadío de la Comunidad de Regantes de Santa María de Palautordera (Barcelona).

Mejora y modernización de los regadíos de la Comunidad de Regantes Margen izquierda del río Muga, Alto Ampurdán (Gerona).

Mejora desagüe superficial para la Comunidad General de Regantes del Canal de la derecha del Ebro, en la zona de Roquetes (Tarragona).

§ 28 Ley de Medidas Fiscales, Administrativas y del Orden Social

Modernización del regadío de la Parroquia, de la Comunidad de Regantes del Reg dels 4 Pobles (Lérida).

Castilla y León:

Mejora de los regadíos de la Comunidad de Regantes «La Primera» (Palencia).

Mejora de los regadíos de la Comunidad de Regantes de la Cabecera del río Riaza (Burgos-Segovia).

Mejora de los regadíos de la Comunidad de Regantes de San Agustín.Tordomar (Burgos).

Mejora de los regadíos de la Comunidad de Regantes del Polígono de La Nava-Serrón Becerril, en la zona regable del Canal de Castilla-Ramal Campos-Polígono de La Nava (Palencia).

Mejora de los regadíos de la Comunidad de Regantes de la reina Victoria Eugenia o de Guma, Aranda de Duero (Burgos).

Mejora de los regadíos de la Comunidad de Regantes Vega del Ausín (Burgos).

Mejora de los regadíos de la Comunidad de Regantes Vega de Villallano. Aguilar de Campoo (Palencia).

Mejora de los regadíos de la Comunidad de Regantes Canal de Geria. Valladolid.

Mejora de los regadíos de la Comunidad de Regantes de Villagonzalo. Salamanca.

Mejora de los regadíos de la Comunidad de Regantes Santiago Apóstol. Candeleda. Ávila.

Castilla-La Mancha:

Mejora y modernización de regadíos de la zona de Bolarque-Almonacid de Zorita de la Comunidad de Regantes de Almonacid de Zorita (Guadalajara).

Mejora y modernización de regadíos de la Comunidad de Regantes de Puebla de Valles (Guadalajara).

Mejora y modernización de regadíos del Alto Badiel, de las Comunidades de Regantes de Ledanca y Argecilla (Guadalajara).

Mejora y modernización de regadíos del río Cañamares, de las Comunidades de Regantes de Pinilla de Jadraque, Medranda, Castilblanco de Henares (Guadalajara).

Mejora y modernización de regadíos del embalse de Almoguera, margen izquierda del Tajo, de la Comunidad de Regantes de Almoguera (Guadalajara).

Extremadura:

Mejora de las redes de riego y drenaje de la Comunidad de Regantes de Badajoz-Canal de Lobón.

Mejora de las redes de riego y drenaje de la Comunidad de Regantes Vegas Altas 1, en la zona regable de Orellana (Badajoz).

Mejora de las redes de riego y drenaje de la Comunidad de Regantes de Vegas Altas 2, en la zona regable de Orellana (Badajoz).

Mejora de las redes de riego y drenaje de la Comunidad de Regantes de Montijo-Canal de Montijo (Badajoz).

Mejora de las redes de riego y drenaje de la Comunidad de Regantes de Entrerriós (Badajoz).

Mejora de las redes de riego y drenaje de la Comunidad de Regantes de Talavera La Real, en la zona regable de Lobón (Badajoz).

Mejora de las redes de riego y drenaje de la Comunidad de Regantes de Badajoz-Canal de Montijo.

Mejora de las redes de riego y drenaje de la Comunidad de Regantes de Gadiana del Caudillo, en la zona regable de Montijo (Badajoz).

Mejora de las redes de riego y drenaje de la Comunidad de Regantes de Margen derecha del Alagón (Cáceres).

Mejora de las redes de riego y drenaje de la Comunidad de Regantes de Margen izquierda del Alagón (Cáceres).

Mejora de las redes de riego de la Comunidad de Regantes de la Margen izquierda del Alagón, Sectores IX-XI (Cáceres).

§ 28 Ley de Medidas Fiscales, Administrativas y del Orden Social

Mejora de las redes de riego de la Comunidad de Regantes de la Margen izquierda del Alagón, Sector XIII (Cáceres).

Mejora de las redes de riego y drenaje de la Comunidad de Regantes de Borbollón y Ribera de Gata (Cáceres).

Mejora de las redes de riego y drenaje de la Comunidad de Regantes de Margen izquierda del Rosarito (Cáceres).

Galicia:

Mejora y consolidación de los regadíos de Tierra Llana (Lugo).

Mejora y consolidación de los regadíos de Valle de Lemos (Lugo).

Mejora y consolidación de los regadíos en la Comarca de La Limia (Orense).

Madrid:

Modernización de regadíos de la zona regable del Canal de Estremera (Madrid).

Murcia:

Mejora y modernización de regadíos del Sector VIII, Subsectores III, IV y V, Cazalla-Tamarchete y Marchena, de la Comunidad de Regantes de Lorca (Murcia).

Mejora y modernización de regadíos de la zona Cota-120, de la Comunidad de Regantes de Campo de Cartagena (Murcia).

La Rioja:

Modernización de regadíos de la Comunidad de Regantes Canal de la Margen Derecha del Najerilla.

Modernización de regadíos de la Comunidad de Regantes Canal de la Margen Izquierda del Najerilla.

Modernización de regadíos del Oja-Tirón de las Comunidades de Regantes de La Loma y embalse de Leiva.

Modernización de regadíos del Alhama, de las Comunidades de Regantes de Cabretón y Río Alhama.

Modernización de regadíos del Cidacos, de la Comunidad de Regantes de la Acequia de Mabab.

Mejora de regadíos del Linares, de las Comunidades de Regantes de Cornago, Igea y Rincón de Olivedo.

Mejora de los regadíos de Cenicero, de la Comunidad de Regantes margen derecha río Najerilla.

Valencia:

Modernización de regadíos de la Comunidad General de Regantes de Vall d'Uxo (Castellón).

Modernización de regadíos de la Comunidad de Regantes de Real Acequia de Escalona (Valencia).

Modernización de regadíos de la Comunidad de Regantes de Carcagente (Valencia).

Modernización de regadíos de la Comunidad de Regantes de Sueca (Valencia).

b) Obras de transformación en riego:

Castilla y León:

Transformación en regadío de la zona regable de La Armuña, 1.ª fase (Salamanca).

Castilla-La Mancha:

Actuaciones inherentes a la transformación en regadío en el Sector II de la zona regable de La Sagra-Torrijos (Toledo).

2. Las obras incluidas en este artículo llevarán implícitas las declaraciones siguientes:

a) La de utilidad pública a los efectos previstos en los artículos 9, 10 y 11 de la Ley de 16 de diciembre de 1954, de Expropiación Forzosa.

b) La de urgencia a los efectos de la ocupación de los bienes afectados a que se refiere el artículo 52 de la Ley de Expropiación Forzosa.

3. Esta declaración de interés general permitirá las expropiaciones forzosas requeridas para dichas obras y la urgente ocupación de los bienes afectados.

Disposición adicional primera. *Modificación de la Ley 16/1985, de 25 de junio, de Patrimonio Histórico Español.*

Con efectos desde 1 de enero del año 2002 se modifica el artículo 73 de la Ley 16/1985, de 25 de junio, del Patrimonio Histórico Español, que quedará redactado de la siguiente forma:

«Artículo 73.

El pago de las deudas Tributarias podrá efectuarse mediante la entrega de bienes que formen parte del Patrimonio Histórico Español, que estén inscritos en el Registro General de Bienes de Interés Cultural o incluidos en el Inventario General, en los términos y condiciones previstos reglamentariamente.

Las ganancias patrimoniales que se pongan de manifiesto con ocasión de la entrega de los anteriores bienes en concepto de pago de cualquiera de los impuestos citados, estarán exentas del Impuesto sobre la Renta de las Personas Físicas o del Impuesto sobre Sociedades.»

Disposición adicional segunda. *Acceso a los datos catastrales.*

(Derogada)

Disposición adicional tercera. *Renovaciones del Catastro Rústico.*

(Derogada)

Disposición adicional cuarta. *Programa de Fomento del Empleo.*

Uno. Se prorroga durante 2002 el programa de fomento del empleo regulado en el capítulo II de la Ley 12/2001, de 9 de julio, de medidas urgentes de reforma del mercado de trabajo para el incremento del empleo y la mejora de su calidad.

Dos. No obstante lo anterior, se introducen las siguientes modificaciones al señalado texto legal:

1. El número 1.2 del artículo cuarto queda redactado de la siguiente forma: «1.2 Los trabajadores incluidos en el campo de aplicación del Régimen especial de la Seguridad Social para trabajadores autónomos, dados de alta en el mismo al menos desde el 1 de enero de 2001, que no hayan tenido asalariados a su cargo para el desempeño de su actividad profesional en los doce meses anteriores a la contratación y contraten indefinidamente a su primer trabajador, incluida la contratación de trabajadores fijos discontinuos, cuando éste pertenezca a alguno de los colectivos definidos en el apartado anterior».

2. El número 2 del artículo cuarto queda redactado en los siguientes términos: «Igualmente se incentivará, en los términos previstos en esta norma, la transformación en indefinidos, incluida la modalidad de fijo discontinuo, de los contratos de duración determinada o temporales celebrados con anterioridad a 1 de enero de 2002. Además, se incentivará la transformación en indefinidos de los contratos formativos, de relevo, y de sustitución por anticipación de la edad de jubilación, cualquiera que sea la fecha de su celebración».

3. El primer párrafo del número 1 del artículo sexto queda redactado en los siguientes términos: «Los contratos indefinidos iniciales, incluidos los fijos discontinuos, a tiempo completo o parcial, celebrados durante el año 2002, darán derecho, a partir de la fecha de la contratación, a las siguientes bonificaciones de la cuota empresarial a la Seguridad Social por contingencias comunes».

4. El número 5 del artículo sexto queda redactado en los siguientes términos: Las transformaciones en indefinidos, incluidas las que se acuerden a la modalidad de fijo discontinuo, que se realicen hasta el 31 de diciembre de 2002 de los contratos de duración determinada o temporales celebrados a tiempo completo o parcial con anterioridad a 1 de enero de 2002, así como la de los contratos formativos, de relevo y de sustitución por anticipación de la edad de jubilación concertados, de acuerdo a lo dispuesto en su normativa reguladora, a tiempo completo o parcial, cualquiera que sea la fecha de su celebración, darán lugar a una bonificación del 25 por 100 durante el período de los veinticuatro meses siguientes al inicio de la vigencia del nuevo contrato.

Darán derecho a la misma bonificación las transformaciones de contratos de prácticas y de relevo celebrados inicialmente a tiempo parcial, en indefinidos a tiempo parcial. En este supuesto la jornada del nuevo contrato indefinido será como mínimo igual a la del contrato en prácticas o de relevo que se transforma.

5. Se añade un nuevo artículo undécimo bis, titulado «Mantenimiento de bonificaciones», con la siguiente redacción:

«Se podrán mantener las bonificaciones de las cuotas de la Seguridad Social que se vinieran disfrutando por la contratación indefinida de un trabajador cuando éste haya extinguido voluntariamente un contrato, acogido a medidas previstas en los Programas anuales de fomento del empleo de aplicación a partir del 17 de mayo de 1997, y sea contratado sin solución de continuidad mediante un nuevo contrato indefinido, a tiempo completo o parcial, incluida la modalidad de fijo discontinuo, por otra empresa o entidad, dentro del mismo grupo de empresas.

En ese caso, al nuevo contrato le serán de aplicación las bonificaciones de las cuotas de la Seguridad Social que respecto del trabajador se vinieran disfrutando por el anterior empleador, en la misma cuantía y por el tiempo que reste para completar el periodo total previsto en el momento de su contratación indefinida inicial.

Si el primer empleador hubiera percibido alguna otra ayuda de fomento del empleo por la misma contratación, no estará obligado a su devolución, ni se tendrá derecho a una nueva ayuda en su caso por el nuevo contrato.»

Tres. **(Derogado)**

Tres. **(Derogado)**

Disposición adicional quinta. *Fomento del empleo de discapacitados.*

(Derogada)

Disposición adicional sexta. *Grado mínimo de minusvalía en relación con las medidas de fomento del empleo y las modalidades de contratación.*

El grado mínimo de minusvalía necesario para generar el derecho a los beneficios establecidos en las medidas de fomento del empleo para el mercado ordinario de trabajo a favor de los discapacitados, así como para que las personas con discapacidad puedan ser contratadas en prácticas o para la formación en dicho mercado ordinario de trabajo con aplicación de las peculiaridades previstas para este colectivo deberá ser igual o superior al 33 por ciento.

Disposición adicional séptima. *Subvenciones al transporte aéreo para residentes en las Islas Canarias, Illes Balears, Ceuta y Melilla.*

Se amplía al año 2002 la autorización concedida al Gobierno para modificar la cuantía de las subvenciones al transporte aéreo para residentes en las Islas Canarias, Illes Balears, Ceuta y Melilla, contenida en el artículo 61 de la Ley 55/1999, de 29 de diciembre, de Medidas Fiscales, Administrativas y del Orden Social.

Dicha modificación nunca podrá suponer una disminución de la ayuda prestada o un deterioro en la calidad del servicio, ni incremento de los créditos asignados a esta finalidad.

En todo caso, para las Comunidades de Canarias y de las Illes Balears se estará a lo regulado en el artículo 6 de la Ley 19/1994, de 6 de julio, de Modificación del Régimen

Económico y Fiscal de Canarias, así como en el artículo 5 de la Ley 30/1998, de 29 de Julio, del Régimen Especial de las Illes Balears, respectivamente.

Disposición adicional octava. *Forum Universal de las Culturas Barcelona 2004.*

La Fábrica Nacional de Moneda y Timbre-Real Casa de la Moneda incluirá en sus programas de emisión de monedas conmemorativas, especiales o de colección, la acuñación y comercialización de monedas referidas al Forum Universal de las Culturas Barcelona 2004. La acuñación y venta de estas monedas será acordada por Orden del Ministro de Economía, de conformidad con lo establecido en la Ley 42/1994, de 30 de diciembre, y demás disposiciones aplicables.

A los efectos previstos en el párrafo anterior, se autoriza al citado organismo público a utilizar denominaciones, signos distintivos y demás derechos de propiedad intelectual e industrial relativos al Forum Universal de las Culturas Barcelona 2004.

Disposición adicional novena. *Subrogación de la Sociedad Estatal de Participaciones Industriales (SEPI) en determinadas obligaciones.*

La Sociedad Estatal de Participaciones Industriales (SEPI) se subrogará en las obligaciones económicas de la Administración General del Estado imputables hasta el 25 de mayo de 2001, como consecuencia del contrato celebrado entre el Estado y «Minas de Almadén y Arrayanes, Sociedad Anónima» el 30 de octubre de 1990, modificado por Instrumento de 1 de julio de 1995.

La cuantificación de las obligaciones que se deduzcan de lo previsto en el párrafo anterior, será verificada por la Intervención General de la Administración del Estado.

Disposición adicional décima. *Cancelación de préstamos concedidos por el Estado a «Rumasa, Sociedad Anónima».*

Uno. Los créditos de «Rumasa, Sociedad Anónima», contra el Estado derivados de las operaciones de reprivatización y saneamiento de las sociedades cuyas acciones fueron expropiadas en virtud de lo dispuesto en la Ley 7/1983, de 29 de junio, así como el importe de los justiprecios fijados para las acciones de empresas del Grupo que eran propiedad de «Rumasa, Sociedad Anónima», quedan compensados, por su saldo a 31 de diciembre de 2001, con el importe de los préstamos pendientes de reembolso a 31 de diciembre de 2001 concedidos a dicha entidad en virtud del Real Decreto-ley 8/1984, de 28 de junio, y del artículo 62 de la Ley 37/1988, de 28 de diciembre.

Dos. Queda cancelado el saldo a 31 de diciembre de 2001 de los préstamos a que hace referencia el apartado anterior que no haya sido compensado.

Tres. Queda asimismo cancelada, por su valor actual al 31 de diciembre de 2001, la deuda de «Rumasa, Sociedad Anónima», con el Estado derivada de la transmisión en bloque de los activos y pasivos de «Fidecaya, Sociedad Anónima», que autorizó el Acuerdo de Consejo de Ministros de 17 de marzo de 1982.

Cuatro. Por la Intervención General de la Administración del Estado se realizará un control financiero para verificar la cuantía de los saldos compensados o cancelados a que se refieren los números precedentes de este artículo.

Cinco. Quedarán exentas del Impuesto sobre la Renta de Sociedades las plusvalías que en su caso se pongan de manifiesto como consecuencia de la realización de las operaciones autorizadas en el presente artículo.

Seis. Las operaciones reseñadas en los apartados Uno, Dos y Tres anteriores se reflejarán en la contabilidad de la Administración General del Estado y de «Rumasa, Sociedad Anónima», del ejercicio 2001.

Siete. Se autoriza a los Ministros de Hacienda y de Economía para adoptar cuantas disposiciones sean necesarias para ejecutar las operaciones previstas en la presente disposición.

Disposición adicional undécima. *Modificación del Real Decreto-Ley 12/1995, de 29 de diciembre, de Medidas Urgentes en Materia Presupuestaria, Tributaria y Financiera.*

Se da nueva redacción al punto 6 «Operaciones financieras» de la disposición adicional sexta del Real Decreto-Ley 12/1995, de 28 de diciembre, de Medidas Urgentes en Materia Presupuestaria, Tributaria y Financiera, en la redacción dada al mismo por la disposición adicional quinta de la Ley 13/1996, de 30 de diciembre, de Medidas fiscales, administrativas y del orden social, que queda con la siguiente redacción:

«Se autoriza al Instituto de Crédito Oficial para destinar parte de su patrimonio a cancelar la deuda vencida contraída por el Estado con el ICO como consecuencia de determinados créditos y avales concedidos por las antiguas Entidades Oficiales de Crédito y por el propio Instituto, con garantía del Estado cuantificada por la Intervención General de la Administración del Estado a 31 de diciembre de 1998, en 267.306 millones de pesetas.

Asimismo se autoriza la cancelación con cargo a su patrimonio de la deuda vencida desde el 1 de enero de 1999 hasta 31 de diciembre de 2001.

Con carácter previo a la realización de las operaciones de cancelación, el Instituto de Crédito Oficial cuantificará el importe a cancelar que será comunicado a la Intervención General de la Administración del Estado para su verificación. La operación de cancelación se realizará de acuerdo con los resultados del correspondiente control financiero efectuado por dicho Centro Directivo. El ICO dejará de liquidar intereses al Estado por las deudas a que se refiere la presente disposición a partir de 1 de enero de 2002.

Con efectos de 31 de diciembre de 2001, el ICO constituirá una provisión por importe equivalente a los futuros vencimientos de los principales de las operaciones no incluidas en la cancelación.

Dichas operaciones perderán la garantía del Estado a partir de 31 de diciembre de 2001.

El Instituto de Crédito Oficial destinará los resultados generados por las anteriores operaciones de cancelación de deuda, minorados en el importe de la provisión que se constituya, a incrementar su patrimonio.

Las anteriores operaciones, de cancelación y todas las provisiones vinculadas a las mismas se realizarán sin perjuicio de lo establecido en la Ley 43/1995, de 27 de diciembre, del Impuesto sobre Sociedades.

Queda sin efecto la disposición adicional quinta de la Ley 13/1996, de 30 de diciembre.

Los importes que el Instituto recupere tras la cancelación de estas deudas pasarán a formar parte de su patrimonio.»

Disposición adicional duodécima. *Prohibición de exportación de determinado material de uso paramilitar o de seguridad.*

Queda prohibida la exportación o expedición de grilletes para pies y cadenas para cintura. No obstante, podrá el Gobierno establecer por Real Decreto las condiciones a las que excepcionalmente habría de sujetarse la autorización de exportación de esta clase de dispositivos restrictores del movimiento de seres humanos.

Disposición adicional decimotercera. *Régimen de incompatibilidades de las pensiones indemnizatorias reguladas en la norma primera del apartado 5 del artículo 10 de la Ley 74/1980, de 29 de diciembre.*

Uno. Para determinar la procedencia del abono de la pensión indemnizatoria a que hace referencia la norma primera del número 5 del artículo 10 de la Ley 74/1980, de 29 de diciembre, de Presupuestos Generales del Estado para 1981, a las personas que hayan ocupado los cargos mencionados en el citado artículo, en la disposición adicional quinta de la Ley 21/1986, de 23 de diciembre, de Presupuestos Generales del Estado para 1987, en la disposición adicional duodécima de la Ley 31/1991, de 30 de diciembre, de Presupuestos Generales del Estado para 1992, y en el artículo 125 de la Ley 13/1996, de 30 de diciembre, de Medidas Fiscales, Administrativas y del Orden Social, se aplicará, única y

exclusivamente, el régimen singular de incompatibilidad a que se refiere el número 5 del citado artículo y el número 3 de la disposición adicional quinta de la Ley 21/1986, de 23 de diciembre.

Dos. En los supuestos en que se produzca incompatibilidad, en aplicación del régimen singular señalado en el número anterior, la percepción de esta pensión indemnizatoria se suspenderá hasta que cesen las causas que la motivan, sin perjuicio de que en los casos en que se haya establecido la remuneración de transición o equivalente a que hace referencia el número 3 de la disposición adicional quinta de la Ley 21/1986, deba optarse entre esta remuneración y la pensión indemnizatoria regulada en la norma primera del número 5 del artículo 10 de la Ley 74/1980.

Tres. En el cómputo de las retribuciones que sirven de base para el cálculo de las nuevas pensiones indemnizatorias que se reconozcan a partir del 1 de enero de 2002 se tendrán en cuenta los diferentes conceptos retributivos establecidos en el artículo 23, números 2 y 3, de la Ley 30/1984, de 2 de agosto, de Medidas para la Reforma de la Función Pública.

Disposición adicional decimocuarta. *Modificación de la Ley 54/1997, de 27 de noviembre, del Sector Eléctrico.*

Se da nueva redacción a la disposición adicional sexta de la Ley 54/1997, de 27 de noviembre, del Sector Eléctrico:

«Disposición adicional sexta. *Fondo para la financiación de las actividades del Plan General de Residuos Radiactivos.*

1. Las cantidades ingresadas por tarifa, peajes o precios, así como cualquier otra forma de financiación de los costes de los trabajos correspondientes a la segunda parte del ciclo del combustible nuclear, a la gestión de los residuos radiactivos y al desmantelamiento y clausura de instalaciones, incluidos los rendimientos financieros generados por ellas, se destinarán a dotar una provisión, teniendo dicha dotación la consideración de partida deducible en el Impuesto sobre Sociedades.

Las cantidades recogidas en la provisión antes mencionada sólo podrán ser invertidas en gastos, trabajos, proyectos e inmovilizaciones derivados de actuaciones previstas en el Plan General de Residuos Radiactivos aprobado por el Gobierno.

2. Tendrán la consideración de coste de diversificación y seguridad de abastecimiento a los efectos de lo previsto en el artículo 16.6 de la presente Ley, las cantidades destinadas a dotar la provisión relativa a la segunda parte del ciclo del combustible nuclear, a la gestión de los residuos radiactivos generados en la producción de energía nucleoelectrónica o procedentes de aquellas actividades de investigación que el Ministerio de Economía determine que han estado directamente relacionadas con la misma, y al desmantelamiento y clausura de instalaciones de producción de energía nucleoelectrónica, así como a aquellas otras actividades que se especifiquen mediante Real Decreto.»

Disposición adicional decimoquinta. *Adopción de medidas cautelares en el mantenimiento del derecho al percibo de las prestaciones en MUFACE, ISFAS Y MUGEJU.*

Lo establecido en la disposición adicional decimoséptima bis del texto refundido de la Ley General de la Seguridad Social, aprobado por Real Decreto Legislativo 1/1994, de 20 de junio, será de aplicación a las prestaciones correspondientes gestionadas por MUFACE, ISFAS Y MUGEJU, teniendo estas Mutualidades las mismas facultades que las Entidades gestoras de la Seguridad Social, en el ámbito de sus respectivas competencias.

Disposición adicional decimosexta. *Modificación de la Ley 4/1980, de 10 de enero, de Estatuto de la Radio y Televisión.*

Uno. Se modifica el apartado 3 del artículo 2 de la Ley 4/1980, de 10 de enero, de Estatuto de la Radio y la Televisión, que queda redactado de la siguiente manera:

§ 28 Ley de Medidas Fiscales, Administrativas y del Orden Social

«3. La organización, la atribución y definición de la función de servicio público y el control parlamentario del tercer canal regional previsto en el párrafo anterior, así como de la radiodifusión sonora y televisión en el mismo ámbito territorial, se articulará orgánica y funcionalmente de acuerdo con los criterios establecidos en los artículos 5 a 12 y 26 del presente Estatuto, y según Ley de la Comunidad Autónoma».

Dos. Se modifica el apartado 1 del artículo 5 de la Ley 4/1980, de 10 de enero, del Estatuto de la Radio y la Televisión, que queda redactado de la siguiente manera:

«1. La gestión directa de los servicios públicos de radiodifusión sonora y televisión se ejercerá a través del Ente Público RTVE, al cual se le encomienda, sin perjuicio de lo dispuesto en el artículo anterior, la función de servicio público que queda definida de la siguiente forma:

a) La producción y emisión de un conjunto equilibrado de programaciones y canales, generalistas y temáticos, de radio y televisión, que integren programas diversificados, de todo tipo de géneros, con el fin de atender las necesidades democráticas, sociales y culturales del conjunto de los ciudadanos, garantizando el acceso de la ciudadanía a información, cultura, educación y entretenimiento de calidad.

A estos efectos, las programaciones de RTVE, compatibilizando el objetivo de rentabilidad social con el principio de eficiencia económica, deberán:

Impulsar el conocimiento de los valores constitucionales,

Promover activamente el pluralismo, con pleno respeto a las minorías, mediante el debate democrático, la información objetiva y plural y la libre expresión de opiniones, Promover el respeto de la dignidad humana y, especialmente, los derechos de los menores, la igualdad de sexos, la no discriminación por motivos de raza, ideología, religión y cualquier otra circunstancia personal o social,

Impulsar la diversidad cultural y lingüística, Ofrecer calidad, diversidad, innovación y exigencia ética,

Tener por objetivo atender a la más amplia audiencia, asegurando la máxima continuidad y cobertura geográfica, social y cultural,

Propiciar el acceso de todos a los distintos géneros de programación y a los eventos institucionales, sociales, culturales y deportivos, dirigiéndose a todos los segmentos de audiencia, edades y grupos sociales, incluidas las minorías con discapacidades,

Favorecer la educación, la difusión intelectual y artística y de los conocimientos cívicos, económicos, sociales, científicos y técnicos, y su desarrollo por medios audiovisuales,

Asegurar la protección de los derechos del consumidor,

Fomentar la producción audiovisual española y europea.

b) El conjunto de las producciones y emisiones de radio y televisión efectuadas por RTVE deberán cumplir con las obligaciones integradas en la función de servicio público definida en el presente artículo, tanto en sus programaciones de ámbito nacional, como en aquellas otras que se dirigen a los ámbitos territoriales de las correspondientes Comunidades y Ciudades Autónomas, que estarán orientadas al fomento, promoción y conocimiento de las diversidades culturales, lingüísticas y sociales de cada una de ellas.

c) Asimismo, forma parte de la función de servicio público ofrecer emisiones internacionales, que coadyuven a la proyección hacia el exterior de las lenguas, culturas y realidades del Estado español y a la adecuada atención a los ciudadanos españoles residentes o desplazados en el extranjero.

d) El Ente Público RTVE promoverá activamente el desarrollo de la Sociedad de la Información, participando en el progreso tecnológico, utilizando todas las vías y medios de distribución y difusión, así como las nuevas técnicas de producción y de difusión de programas y servicios de comunicación audiovisual, y desarrollando nuevos servicios, incluidos los digitales y en línea, susceptibles de enriquecer o

§ 28 Ley de Medidas Fiscales, Administrativas y del Orden Social

completar su oferta de programación, y acercando las diferentes Administraciones Públicas a los ciudadanos.»

Tres. Se modifica el artículo 26 de la Ley 4/1980, de 10 de enero, de Estatuto de la Radio y la Televisión, que queda redactado del siguiente modo:

«Se constituirá una Comisión Parlamentaria del Congreso de los Diputados de conformidad con lo que disponga el Reglamento de la Cámara. Esta Comisión ejercerá el control de la actuación del Ente Público RTVE y sus Sociedades, de tal modo que no impida el funcionamiento de los medios, velando especialmente por el cumplimiento efectivo de la función de servicio público, definida y encomendada al Ente Público RTVE en el artículo 5.1 de esta Ley, y controlando su correcta aplicación.

A estos efectos, el Ente Público RTVE remitirá, con carácter anual, a dicha Comisión Parlamentaria, un informe sobre la ejecución de la función de servicio público encomendada, referido al conjunto de sus actividades, programaciones, servicios y emisiones. Asimismo, presentará a la citada Comisión Parlamentaria la información que le sea solicitada para valorar el cumplimiento efectivo de dicha función de servicio público».

Disposición adicional decimoséptima. *Modificaciones a la Ley de Integración Social de Minusválidos.*

El artículo 38.1 de la Ley 13/1982, de 7 de abril, queda redactado de la siguiente forma:

«1. Las empresas públicas y privadas que empleen a un número de 50 o más trabajadores vendrán obligadas a que de entre ellos, al menos, el 2 por ciento sean trabajadores minusválidos. El cómputo mencionado anteriormente se realizará sobre la plantilla total de la empresa correspondiente, cualquiera que sea el número de centros de trabajo de aquélla y cualquiera que sea la forma de contratación laboral que vincule a los trabajadores de la empresa. Igualmente se entenderá que estarán incluidos en dicho cómputo los trabajadores minusválidos que se encuentren en cada momento prestando servicios en las empresas públicas o privadas, en virtud de los contratos de puesta a disposición que las mismas hayan celebrado con empresas de trabajo temporal.

De manera excepcional, las empresas públicas y privadas podrán quedar exentas de esta obligación, de forma parcial o total, bien a través de acuerdos recogidos en la negociación colectiva sectorial de ámbito estatal y, en su defecto, de ámbito inferior, a tenor de lo dispuesto en el artículo 83, números 2 y 3 del Real Decreto legislativo 1/1995, de 24 de marzo, por el que se aprueba el texto refundido de la Ley del Estatuto de los Trabajadores, bien por opción voluntaria del empresario, debidamente comunicada a la autoridad laboral, y siempre que en ambos supuestos se apliquen las medidas alternativas que se determinen reglamentariamente.»

Disposición adicional decimoctava. *Modificación de la Ley del Notariado, de 28 de mayo de 1862.*

Se modifica el artículo 10 de la Ley del Notariado, de 28 de mayo de 1862, que queda con la siguiente redacción:

«Los que aspiren a realizar las pruebas selectivas para el ingreso en el Notariado, deben reunir, en la fecha en que termine el plazo de presentación de las instancias, las condiciones siguientes:

1. Ser español u ostentar la nacionalidad de cualquier país miembro de la Unión Europea.
2. Ser mayor de edad.
3. No encontrarse comprendido en ninguno de los casos que incapacitan o imposibilitan para el ejercicio del cargo de Notario.
4. Ser Doctor o Licenciado en Derecho o haber concluido los estudios de esta Licenciatura.

§ 28 Ley de Medidas Fiscales, Administrativas y del Orden Social

Si el título procediera de un Estado miembro de la Unión Europea, deberá presentarse el certificado acreditativo del reconocimiento u homologación del título equivalente, conforme a la Directiva 89/48, de 21 de diciembre de 1988, al Real Decreto 1665/1991, de 24 de octubre y demás normas de transposición y desarrollo.»

Disposición adicional decimonovena. *Adición de una disposición adicional decimoséptima en la Ley 24/1988, de 28 de julio, del Mercado de Valores.*

Se añade en la Ley 24/1988, de 28 de julio, del Mercado de Valores, una disposición adicional con la siguiente redacción:

«Disposición adicional decimoséptima.

Sin perjuicio de las competencias que corresponden a las Comunidades Autónomas respecto de los sistemas de registro, compensación y liquidación de valores y de los mercados secundarios, el Gobierno podrá autorizar, oídas las Comunidades Autónomas con competencia en la materia, que una o varias entidades adquieran, directa o indirectamente, la totalidad del capital de todas o algunas de las sociedades que administren sistemas de registro, compensación y liquidación de valores y mercados secundarios españoles y que, a partir de tal adquisición, corresponda a esa o esas entidades la titularidad del citado capital. Una vez producida la adquisición, a esas entidades y a sus filiales no les será de aplicación el régimen de participación accionarial previsto en el artículo 48.1 de esta Ley.

En tal caso, corresponderá a la Comisión Nacional del Mercado de Valores autorizar los estatutos por los que se rijan esas entidades y sus modificaciones, así como el nombramiento de los miembros de su Consejo de Administración y de sus Directores Generales, los cuales habrán de reunir los requisitos de las letras f), g) y h) del artículo 67.2 de la presente Ley.

El Gobierno, mediante Real Decreto, determinará el régimen aplicable a las ofertas de adquisición de las acciones representativas del capital de las referidas entidades, el régimen de publicidad a que han de someterse sus participaciones accionariales y las limitaciones que, en su caso, quepan establecerse a los derechos derivados de las mismas, así como cualquier otro aspecto que resulte necesario para la aplicación de la presente disposición.

La supervisión de las citadas entidades corresponderá a la Comisión Nacional del Mercado de Valores.»

Disposición adicional vigésima. *Competencia para la autorización de Apuestas a nivel nacional y en el ámbito territorial superior al de una Comunidad Autónoma.*

(Derogada)

Disposición adicional vigésima primera. *Aplicación del «Régimen Fiscal de la Investigación y Explotación de Hidrocarburos» establecido en el capítulo X del Título VIII de la Ley 43/1995, del Impuesto sobre Sociedades.*

(Derogada)

Disposición adicional vigésima segunda. *Remisión de información de los Notarios a los Ayuntamientos.*

Se añade un nuevo párrafo al apartado 7) del artículo 111 de la Ley 39/1988, de 28 de diciembre, reguladora de las Haciendas Locales, del siguiente tenor:

«En la relación o índice que remitan los Notarios al Ayuntamiento, éstos deberán hacer constar la referencia catastral de los bienes inmuebles cuando dicha referencia se corresponda con los que sean objeto de transmisión. Esta obligación será exigible a partir de 1 de abril de 2002.»

Disposición adicional vigésima tercera. *Pago de subvenciones a partidos políticos.*

1. No habrá lugar al pago a los partidos políticos, federaciones, coaliciones o agrupaciones de electores, o a cualquier otra persona o entidad a las que, por cualquier título, se hubiere transmitido el crédito correspondiente, de las subvenciones devengadas o que se devenguen conforme a lo previsto en los artículos 127 de la Ley Orgánica 5/1985, de 19 de junio, de Régimen Electoral General y 3 de la Ley Orgánica 3/1987, de 2 de julio, sobre Financiación de los Partidos Políticos, mientras no se justifique la adquisición por los electos pertenecientes a dichas formaciones políticas de la condición plena de Diputado, Senador, miembro del Parlamento europeo o miembro de la correspondiente Corporación local y el ejercicio efectivo del cargo para el que hubiesen sido elegidos y por cuya elección y desempeño se hayan devengado o se devenguen las citadas subvenciones, aun cuando este devengo derive de su reconocimiento por sentencia judicial firme.

El supuesto a que se refiere el apartado anterior constituirá, a los efectos previstos en el artículo 105 de la Ley 29/1998, de 13 de julio, reguladora de la jurisdicción contencioso-administrativa, causa de imposibilidad legal de ejecutar las sentencias que reconozcan el derecho a percibir las referidas subvenciones, sin que tal inejecución dé lugar a indemnización alguna.

2. Tampoco habrá lugar al pago de las referidas subvenciones a los partidos políticos, federaciones, coaliciones o agrupaciones electorales a cuyo favor se hubieren devengado las mismas, cuando en las listas electorales del proceso electoral determinante de dicho devengo o en los órganos directivos existentes en ese momento figuren personas que hayan sido condenadas por sentencia firme por pertenencia, actuación al servicio o colaboración con banda armada, si no hubieren rechazado públicamente los fines y los medios de la organización terrorista a la que pertenecieron o con la que colaboraron o apoyaron o exaltaron.

Este supuesto constituirá, igualmente, a los efectos previstos en dicho artículo 105 de la citada Ley 29/1998, causa de imposibilidad legal de ejecución de las sentencias que declararen o hubiesen declarado el derecho de tales partidos políticos, federaciones, coaliciones o agrupaciones de electores, o de cualquier otra persona o entidad a la que, por cualquier título, se hubiere transmitido el crédito correspondiente, a percibir las referidas subvenciones, sin que tal inejecución dé lugar a indemnización alguna.

La misma inexigibilidad de pago e imposibilidad legal para la ejecución de estas sentencias constituirá la circunstancia de que en el momento en que deba procederse al pago de las referidas subvenciones, los partidos políticos, federaciones, coaliciones o agrupaciones de electores a cuyo favor se hubieren devengado las mismas, figuren en sus órganos directivos o grupos parlamentarios en cualesquiera asambleas representativas o listas electorales que en dicho momento estén presentadas en procesos electorales en curso, personas, incluidos también quienes tengan la condición de electos que hayan sido condenadas en virtud de sentencia firme por pertenencia, actuación al servicio o colaboración con banda armada, si no hubieren rechazado públicamente los fines y los medios de la organización terrorista a la que pertenecieron o con la que colaboraron o apoyaron o exaltaron, sin que tal inexigibilidad de pago e imposibilidad legal de ejecución dé lugar a indemnización alguna.

3. Todo ello entrará en vigor, sin perjuicio de la consecuente adaptación a estas previsiones de la Ley Orgánica 5/1985, de 29 de junio, de Régimen Electoral General, en la Ley Orgánica 3/1987, de 2 de julio, de Financiación de los Partidos Políticos y la Ley Orgánica 6/1985, de 1 de julio, del Poder Judicial.

Disposición adicional vigésima cuarta. *Extensión del régimen del recurso gubernativo en relación con los títulos presentados en el Registro de la Propiedad a los títulos presentados en el Registro Mercantil y el de Bienes Muebles.*

La regulación prevista en el sección 5.a del capítulo IX bis del Título V para los recursos contra la calificación del registrador de la Propiedad es también aplicable a los recursos contra la calificación del Registrador Mercantil y del de Bienes Muebles.

Disposición adicional vigésima quinta. *Modificación del artículo 42 de la Ley Hipotecaria.*

Se da nueva redacción al artículo 42.9 de la Ley Hipotecaria:

«Podrán pedir anotación preventiva de sus respectivos derechos en el Registro correspondiente:

9.º El que presentare en el Registro algún título cuya inscripción no pueda hacerse por algún defecto subsanable, por imposibilidad del Registrador, o cuando este inicie de oficio el procedimiento de rectificación de errores que observe en algún asiento ya practicado en la forma que reglamentariamente se determine.»

Disposición adicional vigésima sexta. *Prestación de servicios de certificación para Notarios y Registradores por el Consejo General del Notariado y el Colegio Nacional de Registradores de la Propiedad y Mercantiles de España.*

1. En el plazo máximo de seis meses desde la entrada en vigor de la presente Ley, deberán el Consejo General del Notariado y el Colegio de Registradores de la Propiedad y Mercantiles de España constituirse en prestadores de servicios de certificación, pudiendo celebrar a estos efectos los oportunos convenios, de conformidad con lo previsto en esta Ley, y una vez que se hayan cumplido los requisitos y condiciones establecidas.

2. El Consejo General del Notariado y el Colegio de Registradores de la Propiedad y Mercantiles de España, estarán obligados a la prestación de los servicios de certificación, siempre que así sea solicitado por un Notario o un Registrador de la Propiedad y Mercantil respectivamente.

Disposición adicional vigésima séptima. *Cancelación de condiciones resolutorias e hipotecas inscritas en el Registro de la Propiedad por caducidad.*

Se añade un párrafo quinto al artículo 82 de la Ley Hipotecaria con el siguiente contenido:

«A solicitud del titular registral de cualquier derecho sobre la finca afectada, podrá procederse a la cancelación de condiciones resolutorias en garantía del precio aplazado a que se refiere el artículo 11 de esta Ley y de hipotecas en garantía de cualquier clase de obligación, para las que no se hubiera pactado un plazo concreto de duración, cuando haya transcurrido el plazo señalado en la legislación civil aplicable para la prescripción de la acciones derivadas de dichas garantías o el más breve que a estos efectos se hubiera estipulado al tiempo de su constitución, contados desde el día en que la prestación cuyo cumplimiento se garantiza debió ser satisfecha en su totalidad según el Registro, siempre que dentro del año siguiente no resulte del mismo que han sido renovadas, interrumpida la prescripción o ejecutada debidamente la hipoteca.»

Disposición adicional vigésima octava. *Utilización de bases gráficas en el Registro de la Propiedad.*

Se adicionan los siguientes párrafos al único actual de la regla 1.ª del artículo 9 de la Ley Hipotecaria con el siguiente contenido:

«Podrá completarse la identificación de la finca mediante la incorporación al título inscribible de una base gráfica o mediante su definición topográfica con arreglo a un sistema de coordenadas geográficas referido a las redes nacionales geodésicas y de nivelación en proyecto expedido por técnico competente.

La base gráfica catastral o urbanística y el plano topográfico, si se utilizasen, deberán acompañarse al título en ejemplar duplicado. Uno de sus ejemplares se archivará en el Registro, sin perjuicio de su incorporación a soportes informáticos. Del archivo del duplicado se tomará nota al margen del asiento correspondiente a la operación practicada y en el ejemplar archivado el registrador hará constar referencia suficiente a la finca correspondiente. Podrá obtenerse el archivo de la base gráfica como operación registral específica mediante acta notarial autorizada a

§ 28 Ley de Medidas Fiscales, Administrativas y del Orden Social

requerimiento del titular registral en la que se describa la finca y se incorpore la base gráfica.

Los registradores dispondrán de aplicaciones informáticas para el tratamiento de bases gráficas que permitan su coordinación con las fincas registrales y la incorporación a éstas de la calificación urbanística, medioambiental o administrativa correspondiente.»

Disposición adicional vigésima novena. *Modificación de la Ley 14/2000, de 28 de diciembre, de Medidas fiscales, administrativas y del orden social.*

Se añade una letra d), a la letra h) de letra A), del artículo 43 dos, apartado segundo, de la Ley 14/2000, de 28 de diciembre, de Medidas Fiscales, Administrativas y del orden social.

«d) El incumplimiento de las obligaciones de custodia y uso de la firma electrónica avanzada del notario, así como la obligación de denunciar la pérdida, extravío o deterioro o situación que ponga en riesgo el secreto o la unicidad del dispositivo seguro de creación de firma de acuerdo con lo dispuesto en la legislación sobre el uso de firma electrónica de notarios y registradores de la propiedad, mercantiles y de bienes muebles.»

Disposición adicional trigésima. *Remisión de información relativa a la aplicación del arancel notarial y de registradores de la propiedad, mercantiles y de bienes muebles.*

«Reglamentariamente se establecerá el procedimiento con arreglo al cual los Notarios y los Registradores de la Propiedad, Mercantiles y de Bienes Muebles deberán facilitar información relativa a la aplicación del arancel notarial y registral.

El incumplimiento de la obligación de facilitar la información en los términos que se establezcan reglamentariamente, tendrá la consideración de infracción grave.»

Disposición adicional trigésima primera. *Modificación de la Ley 1/1999, de 5 de enero, sobre regulación de las entidades de capital-riesgo y de sus sociedades gestoras.*

Con efectos desde 1 de enero de 2002 se introduce una nueva disposición adicional, la cuarta, con la siguiente redacción:

«1. A los efectos previstos en la letra c) del apartado 4 del artículo 27 de la Ley 19/1994, de 6 de julio, las inversiones previstas en la letra a) del citado apartado se podrán realizar por sociedades que desarrollen en el archipiélago su actividad en las que el sujeto pasivo participe por medio de las entidades de capital-riesgo reguladas en esta Ley, exclusivamente cuando se cumplan los siguientes requisitos:

a) La sociedad participada por la entidad de capital-riesgo debe adquirir, dentro del plazo del que disponga el sujeto pasivo que dotó la reserva para inversiones en Canarias, activos que cumplan las condiciones contempladas en la letra a) del apartado 4 del artículo 27 de la Ley 19/1994, con excepción de los inmuebles usados. Dichas inversiones no darán lugar a ningún otro beneficio fiscal por tal concepto.

b) La inversión mencionada en la letra anterior debe mantenerse en funcionamiento, por la entidad adquirente, durante cinco años, a contar desde la fecha de adquisición de los activos fijos, o durante su vida si fuese inferior, sin que, en ningún caso, ceda su uso a terceras.

Hasta el transcurso de dicho plazo, la entidad de capital-riesgo debe mantener su participación en la entidad que haya realizado la inversión, sin que, a su vez, el sujeto pasivo que dotó la reserva para inversiones en Canarias transmita su participación en aquella.

c) Las entidades de capital-riesgo que se acojan a esta disposición deberán identificar las acciones o participaciones que supongan materialización de la reserva para inversiones, emitiendo cada ejercicio una certificación a sus socios en la que se acredite el estado de cumplimiento de los requisitos mencionados en las letras anteriores. El incumplimiento de esta obligación será considerado infracción grave a los efectos del artículo 38 de esta Ley.

2. El incumplimiento de los requisitos mencionados en las letras a) y b) del apartado 1 tendrá, para el sujeto pasivo que dotó la reserva para inversiones en Canarias, las consecuencias previstas en el apartado 8 del artículo 27 de la Ley 19/1994, y supondrá, para la entidad de capital-riesgo, respecto de las participaciones afectadas, la pérdida del régimen especial previsto en el artículo 69 de la Ley 43/1995, del Impuesto sobre Sociedades, del artículo 27 de la Ley 19/1994.»

Disposición adicional trigésima segunda. *Jubilación de los funcionarios de los Cuerpos de Policía de las Comunidades Autónomas.*

El Gobierno, en el plazo más breve posible, presentará un informe en el que se analizará la situación de los funcionarios de las policías autonómicas en el nuevo marco de la jubilación gradual y flexible en función de la edad de jubilación en comparación con el resto de los Cuerpos y Fuerzas de Seguridad del Estado.»

Disposición transitoria primera. *Exención por daños personales.*

La nueva redacción de la letra q) del artículo 7 de la Ley 40/1998, de 9 de diciembre, del Impuesto sobre la Renta de las Personas Físicas y otras Normas Tributarias, efectuada por el artículo 1 de la presente Ley, resultará de aplicación a los períodos impositivos iniciados a partir de 1 de enero de 2001.

Disposición transitoria segunda. *Suspensión del ingreso de la deuda Tributaria regulado en el artículo 80.6 de la Ley 40/1998, de 9 de diciembre, del Impuesto sobre la Renta de las Personas Físicas y otras Normas Tributarias.*

La solicitud de suspensión del ingreso regulada en el artículo 80.6 de la Ley 40/1998, de 9 de diciembre, del Impuesto sobre la Renta de las Personas Físicas y otras Normas Tributarias, en la redacción efectuada por el artículo 1 de la presente Ley, resultará de aplicación a las declaraciones correspondientes a los períodos impositivos que se inicien a partir de 1 de enero de 2001.

Disposición transitoria tercera. *Reinversión de beneficios extraordinarios en el Impuesto sobre Sociedades.*

(Derogada)

Disposición transitoria cuarta. *Bases imponibles negativas pendientes de compensar en el Impuesto sobre Sociedades.*

(Derogada)

Disposición transitoria quinta. *Régimen transitorio de los grupos fiscales.*

Uno. Las sociedades que cumplan las condiciones establecidas en la nueva redacción del artículo 81 de la Ley 43/1995, de 27 de diciembre, del Impuesto sobre Sociedades, dada por esta Ley, para ser consideradas como dependientes, se integrarán en el grupo fiscal que estuviese tributando según el régimen de consolidación fiscal, en el primer período impositivo iniciado a partir de 1 de enero de 2002. La opción y comunicación a la que se refiere el artículo 84 de dicha Ley deberá realizarse dentro de ese período.

Dos. Aquellas sociedades que no pudieron optar por el régimen de consolidación fiscal, por no cumplir los requisitos establecidos en el artículo 81 de la Ley 43/1995, de 27 de diciembre, del Impuesto sobre Sociedades en su redacción vigente hasta 1 de enero de 2002 y, sin embargo, reúnan las condiciones establecidas por la nueva redacción de dicho artículo 81, establecida por esta Ley, podrán optar por la aplicación del régimen de consolidación fiscal en el primer período impositivo iniciado a partir de 1 de enero de 2002, siempre que dicha opción y la comunicación se realice antes de la finalización de dicho período impositivo.

Disposición transitoria sexta. *Efectos de la diferencia entre el precio de adquisición de la participación y su valor teórico en las operaciones realizadas por el régimen especial de las fusiones, escisiones, aportaciones de activos y canje de valores.*

(Derogada)

Disposición transitoria séptima. *Cuotas Tributarias negativas pendientes de compensar en el Impuesto sobre Sociedades por Sociedades Cooperativas.*

Las cuotas Tributarias negativas pendientes de compensación al inicio del primer período impositivo que comience a partir de 1 de enero de 2002, podrán compensarse en el plazo establecido en el apartado 1 del artículo 24 de la Ley 20/1990, de 19 de diciembre, sobre Régimen Fiscal de las Cooperativas, contado a partir de la finalización del período impositivo en el que se determinaron dichas cuotas Tributarias negativas.

Disposición transitoria octava. *Adaptación de los planes y fondos de pensiones preexistentes a las modificaciones introducidas en la Ley 8/1987, de 8 de junio, de regulación de los planes y fondos de pensiones.*

La designación de defensor del partícipe de los planes de pensiones del sistema individual deberá efectuarse y comunicarse a la Dirección General de Seguros y Fondos de Pensiones en el plazo de doce meses desde la entrada en vigor de esta Ley. La comisión de control del plan individual se entenderá disuelta una vez se haya comunicado dicha designación y notificado la misma por el promotor a la comisión de control correspondiente.

La información trimestral a los partícipes y beneficiarios de los planes de pensiones será obligatoria a partir de 1 de enero del ejercicio siguiente al de la entrada en vigor de esta Ley respecto del último trimestre anterior.

Sin perjuicio de lo anterior y de la aplicación efectiva de las demás disposiciones establecidas en esta norma desde su entrada en vigor, se concede un plazo de doce meses para la adaptación formal de las especificaciones de los planes de pensiones y normas de funcionamiento de los fondos de pensiones a lo previsto en esta Ley.

En los planes de pensiones de empleo preexistentes la composición y condiciones de representación en la Comisión de Control del plan se adaptarán a lo previsto en el apartado 3 del artículo 7 de la Ley 8/1987, de 8 de junio, de regulación de planes y fondos de pensiones modificado por esta Ley mediante acuerdo colectivo en un plazo máximo de tres años desde la entrada en vigor de esta Ley, transcurrido el cual, de no haberse adoptado dicho acuerdo, se aplicará directamente.

Los fondos de pensiones que, a la entrada en vigor de esta Ley, integren simultáneamente planes de pensiones del sistema de empleo y planes del sistema asociado o individual, podrán mantener tal situación, si bien en este caso no podrán integrar nuevos planes de pensiones individuales o asociados. La Comisión de Control de estos fondos se formará exclusivamente con representación de los planes de empleo debiéndose proceder a las adaptaciones necesarias en un plazo de 12 meses desde la entrada en vigor de esta Ley.

Los partícipes de planes de pensiones que a la entrada en vigor de esta Ley cuenten con una edad superior a los 65 años no ejerzan o hubieran cesado en la relación laboral o profesional y no se encuentren cotizando para la contingencia de jubilación en ningún Régimen de Seguridad Social deberán, en el plazo de seis meses desde la entrada en vigor de esta Ley, comunicar la forma de cobro de la prestación correspondiente de acuerdo con la normativa vigente.

Este régimen no será de aplicación a los partícipes que hubiesen realizado aportaciones exclusivamente para fallecimiento.

Disposición transitoria novena. *Créditos ampliables para pago de obligaciones derivadas de Convenios con las Comunidades Autónomas para el desarrollo alternativo de las comarcas mineras.*

Durante el ejercicio del año 2002, en orden a asegurar el cumplimiento del plan de la minería del carbón en su faceta de desarrollo alternativo de las comarcas mineras, las dotaciones para hacer frente a las obligaciones derivadas de los Convenios con las Comunidades Autónomas afectadas tendrán carácter ampliable.

Disposición transitoria décima. *Aplicación de la posibilidad de optar por la situación de servicio activo a los Subdelegados del Gobierno y a los Directores insulares con nombramiento en vigor.*

Lo establecido en el artículo 50 de esta Ley que da nueva redacción al artículo 29.2.n) de la Ley 30/1984, de 2 de agosto, de Medidas para la Reforma de la Función Pública, será de aplicación a los Subdelegados del Gobierno en las Provincias y a los Directores Insulares de la Administración General del Estado con nombramiento en vigor a 1 de enero de 2002, con efectos desde la fecha de su nombramiento.

Disposición transitoria undécima. *Régimen transitorio de la modificación introducida en el artículo 45.3 de la Ley 25/1990, de 20 de diciembre, del Medicamento.*

La modificación introducida en el artículo 45.3 de la Ley 25/1990, del Medicamento, por el artículo 94 de esta Ley, surtirá efectos desde el 1 de julio de 2002.

Disposición transitoria duodécima. *Régimen transitorio de los procedimientos de desahucio incoados al amparo de la Ley 26/1999, de 9 de julio, de Medidas de Apoyo a la movilidad geográfica de los miembros de las Fuerzas Armadas.*

En los procedimientos de desahucio incoados con anterioridad a la entrada en vigor de la presente Ley por las causas señaladas en el artículo 10 de la Ley 26/1999, de 9 de julio, de Medidas de Apoyo a la movilidad geográfica de los miembros de las Fuerzas Armadas, el Instituto para la Vivienda de las Fuerzas Armadas acordará de oficio el archivo de las actuaciones cuando se trate de procedimientos administrativos o desistirá del juicio cuando se trate de procedimientos judiciales.

En uno y otro caso, de mantenerse dichas causas, el Instituto para la Vivienda de las Fuerzas Armadas iniciará acto seguido el expediente administrativo de desahucio ajustándose al nuevo procedimiento establecido en el mencionado artículo.

Disposición transitoria decimotercera. *Régimen transitorio aplicable a la revisión periódica general de las tarifas y obligaciones contables en relación con los servicios públicos regulares interurbanos permanentes de uso general de transportes de viajeros por carretera.*

La aplicación inicial de lo dispuesto en los nuevos números 5 y 7 del artículo 19 de la Ley 16/1987, de 30 de julio, de Ordenación de los Transportes Terrestres, en la redacción dada a los mismos por el artículo 80 de la presente Ley, se ajustará al siguiente régimen transitorio:

a) El procedimiento previsto en el número 5 del artículo 19 de la Ley de Ordenación de los Transportes Terrestres comenzará a aplicarse para la revisión de las tarifas de las concesiones de transporte público regular permanente de uso general de viajeros por carretera de competencia estatal con ocasión de la correspondiente al segundo trimestre del año 2002.

Excepcionalmente, la revisión tarifaria correspondiente al segundo trimestre del año 2002 tendrá como fundamento la modificación de los precios experimentada desde octubre del año 2000 hasta diciembre del año 2001.

b) El cumplimiento de lo dispuesto en el número 7 del artículo 19 de la Ley de Ordenación de los Transportes Terrestres será exigible en toda su extensión a partir del día 1 de enero de 2004.

No obstante, las empresas titulares de concesiones o autorizaciones de transporte público regular de uso general deberán comenzar a contabilizar sus ingresos por venta de billetes separadamente por cada concesión a partir del 1 de enero de 2002.

Disposición transitoria decimocuarta. *Aplicación del «Régimen de las Entidades Navieras en función del tonelaje» establecido en el capítulo XVII del Título VIII de la Ley 43/1995, del Impuesto sobre Sociedades.*

Las solicitudes al Ministerio de Hacienda de la autorización para aplicar el «Régimen de las Entidades Navieras en Función del Tonelaje» establecido en el Capítulo XVII del Título

VIII de la Ley 43/1995, del Impuesto sobre Sociedades, que deban comenzar a surtir efectos en períodos impositivos iniciados entre el 1 de enero y el 31 de marzo de 2002 deberán presentarse durante los tres primeros meses de dichos períodos impositivos.

Disposición transitoria decimoquinta. *Exención del Impuesto General Indirecto Canario para entidades sin ánimo de lucro.*

La no exigencia del requisito de reconocimiento previo de las exenciones reguladas en los apartados 6) y 12) del número 1 del artículo 10 de la Ley 20/1991, de 7 de junio, se aplicará retroactivamente a todos aquellos organismos o entidades que no hubiesen solicitado aquél con anterioridad a la entrada en vigor de esta Ley.

Disposición transitoria decimosexta.

(Derogada)

Disposición transitoria decimoséptima. *Renovaciones del Catastro Rústico.*

(Derogada)

Disposición transitoria decimoctava. *Régimen aplicable a los recursos pendientes a la entrada en vigor de la presente Ley.*

El régimen previsto en esta Ley para el recurso gubernativo será de aplicación a los recursos interpuestos con posterioridad a su entrada en vigor.

Disposición transitoria decimonovena. *Obligación de trasladar el contenido de los asientos de los registros de la propiedad y mercantiles a soporte informático.*

1. En el plazo de un año desde la entrada en vigor de la presente Ley, deberá constar en soporte informático el contenido de los libros y asientos de todos los Registros de la Propiedad y Mercantiles de España. Los Registradores que en lo sucesivo sirvan cada Registro serán responsables de que se traslade a dicho soporte el contenido de los libros que lo integran. En el plazo de un dos meses, el Colegio de Registradores de la Propiedad y Mercantiles de España deberá presentar ante la Dirección General de los Registros y del Notariado un plan que contenga información referente al grado de constancia en soporte informático de los asientos de cada Registro así como de las medidas, planes, instrumentos y procedimientos que vayan a ser utilizados a fin de cumplir con la obligación impuesta en la presente disposición especificando los datos y las actuaciones concretas que al efecto se propongan en relación con los Registros adscritos a cada decanato.

2. El coste derivado del traslado a soporte informático del contenido de cada Registro será soportado por el Registrador o los Registradores que lo sirvan como consecuencia de la resolución de los concursos convocados para cubrir plazas vacantes en cuantía proporcional al tiempo que hubieren permanecido en dicha plaza tomando como referencia el plazo de un año al que se refiere el apartado anterior. En caso de vacante, el Colegio de Registradores de la Propiedad y Mercantiles de España satisfará y adoptará las medidas necesarias para llevar a cabo el traslado a soporte informático del contenido de los asientos del Registro o de los Registros que no estuvieren cubiertos en todo o en parte por Registradores de la Propiedad y Mercantiles.

3. El incumplimiento tanto del deber de trasladar a soporte informático en el plazo establecido, como de satisfacer el importe proporcional correspondiente por los obligados así como la falta de presentación del plan al que se refiere el párrafo primero constituye una infracción muy grave y será sancionada con arreglo a lo dispuesto en el régimen disciplinario aplicable a los Registradores de la Propiedad y Mercantiles.

4. La previsión recogida en el artículo 97 dos de la presente Ley no será de aplicación hasta en tanto en cuanto no se disponga de la aplicación efectiva del acceso telemático e inmediato a los datos del registro Mercantil, aplicación que deberá estar realizada en el plazo máximo de un año.

Disposición transitoria vigésima. *Medios de comunicación telemática entre notarios y registradores previos a la implantación de la firma electrónica avanzada.*

1. De conformidad con lo previsto en esta Ley en lo relativo a la obtención de una firma electrónica avanzada por los Notarios y Registradores de la Propiedad, Mercantiles y de Bienes Muebles, y hasta tanto no se prevea un sistema telemático diferente por la Dirección General de los Registros y del Notariado, deberán éstos disponer obligatoriamente de una dirección de correo electrónico.

2. Esta dirección de correo electrónica les será asignada por el Consejo General del Notariado o el Colegio de Registradores de la Propiedad y Mercantiles de España, respectivamente, que será asimismo objeto de publicación en un directorio electrónico a cargo de aquéllos.

Disposición transitoria vigésimo primera. *Plazo máximo para la obtención de firma electrónica avanzada por notarios y registradores de la propiedad, mercantiles y de bienes muebles.*

En el plazo máximo de nueve meses desde la entrada en vigor de la presente Ley, los Notarios y Registradores de la Propiedad, Mercantiles y de Bienes Muebles deberán obtener del prestador de servicios de certificación su firma electrónica avanzada, de acuerdo con las características establecidas en el artículo 109.

Disposición derogatoria única. *Derogación normativa.*

Uno. A partir de la entrada en vigor de esta Ley quedan derogadas las siguientes disposiciones:

Las letras d) y e) del número 5, del apartado Uno, del artículo 82 de la Ley 50/1998, de 30 de diciembre, de Medidas Fiscales, Administrativas y del Orden Social.

El apartado 3, del artículo 15, de la Ley 13/1994, de 1 de junio, de Autonomía del Banco de España.

La regla 5.^a de la disposición adicional décima de la Ley 30/1981, de 7 de julio.

Dos. Quedan derogados el párrafo segundo del número 2 del artículo 222 y los párrafos primero y segundo del artículo 253 de la Ley Hipotecaria.

Tres. Con efectos para los períodos impositivos que se inicien a partir de 1 de enero del año 2002, se deroga el apartado dos del artículo 67, quedando el apartado uno como párrafo único; se suprime el número 8.º y el número 10.º del apartado uno.1 del artículo 91 y se deroga el apartado octavo del anexo, de la Ley 37/1992, de 28 de diciembre, del Impuesto sobre el Valor Añadido.

Cuatro. Con efectos para los períodos impositivos que se inicien a partir de 1 de enero del año 2002, quedará derogado el Título VIII del Libro Primero y las disposiciones adicionales primera, segunda y decimocuarta de la Ley 20/1991, de 7 de junio, de modificación de los aspectos fiscales del Régimen Económico Fiscal de Canarias.

Cinco. Con efectos para los períodos impositivos que se inicien a partir de 1 de enero del año 2002 queda derogado el artículo 21 de la Ley 43/1995, de 27 de diciembre, del Impuesto sobre Sociedades.

Seis. Quedan derogadas expresamente las siguientes disposiciones:

1. Los artículos 3 y 4 del Decreto de 27 de junio de 1957, relativo a pago de renta y conservación del Hipódromo de Madrid.

2. El Real Decreto 1734/1982, de 9 de julio, que modifica el Decreto de 27 de junio de 1957, sobre pago de renta y conservación del Hipódromo de Madrid.

3. El Real Decreto 984/1984, de 23 de mayo, que modifica el Decreto de 27 de junio de 1957, sobre pago de renta y conservación del Hipódromo de Madrid.

Cinco. Asimismo, quedan derogadas cuantas disposiciones de igual o inferior rango se opongan a lo establecido en la presente Ley.

Disposición final primera. *Desarrollo reglamentario.*

Se faculta al Gobierno para dictar cuantas disposiciones sean necesarias para el desarrollo y ejecución de la presente Ley.

Disposición final segunda. *Título competencial.*

Lo establecido en el capítulo IX del Título V de la presente Ley se dicta al amparo de la competencia que corresponde al estado conforme al artículo 149.1.6.^a y 8.^a, en la ordenación de los registros e instrumentos públicos, y legislación civil, con las excepciones establecidas para el Derecho civil autonómico especial.

Disposición final tercera. *Entrada en vigor.*

Uno. La presente Ley entrará en vigor el día 1 de enero de 2002.

Dos. Las disposiciones relativas al régimen fiscal de la Entidad de Derecho público Puertos del Estado y de las Autoridades Portuarias serán de aplicación a los períodos impositivos cuyo plazo reglamentario de declaración finalice a partir de 1 de enero de 2001.

INFORMACIÓN RELACIONADA

Véase para la actualización de la tarifa de aproximación del art. 22 y 28 las siguientes normas:

- Art. 20 y 21 de la Ley 53/2002, de 30 de diciembre. [Ref. BOE-A-2002-25412](#).
- Art. 8.2 de la Ley 4/2004, de 29 de diciembre. [Ref. BOE-A-2004-21831](#)
- Art. 74 de la Ley 42/2006, de 28 de diciembre. [Ref. BOE-A-2006-22865](#)

§ 29

Instrucción de 18 de marzo de 2003, de la Dirección General de los Registros y del Notariado, con relación al artículo 107 de la Ley 24/2001, de 27 de diciembre, de Medidas Fiscales Administrativas y del Orden Social

Ministerio de Justicia
«BOE» núm. 85, de 9 de abril de 2003
Última modificación: sin modificaciones
Referencia: BOE-A-2003-7251

La Ley 24/2001, de 27 de diciembre, de Medidas Fiscales, Administrativas y del Orden Social, entre otras modificaciones en el campo de la seguridad jurídica preventiva, estableció en los artículos 106 y siguientes, lo relativo a la incorporación de las técnicas electrónicas, informáticas y telemáticas a la seguridad jurídica preventiva. En dichos preceptos se contemplan una serie de medidas, en distintos campos, que requieren un desarrollo para su completa puesta en aplicación.

Una de las cuestiones de mayor urgencia es la relativa a los a la interoperabilidad de los sistemas de telemáticos de emisión, transmisión, comunicación y recepción de información de los notarios y de los registradores en el marco de las comunicaciones entre los mismos y, muy especialmente, en la remisión de los títulos públicos a los Registros de la Propiedad y Mercantiles, a los efectos de su presentación en los mismos por vía telemática, para así conseguir el mismo resultado, que hoy en día ocurre con la presentación física o por correo de los mismos.

Con independencia del desarrollo reglamentario global que requiere la citada Ley de Medidas, y del parcial a que se refiere su artículo 108, en aspectos como los de la formalización de negocios jurídicos a distancia, los testimonios, certificaciones y almacenamiento de notificaciones electrónicas, la presentación de títulos por vía telemática en los Registros de la Propiedad, Mercantiles y de bienes muebles, la regulación de las copias autorizadas electrónicas y las simples, las certificaciones registrales electrónicas, y las notas simples, y otras cuestiones, es necesario en este momento, que se establezcan las bases para que esa comunicación de los títulos públicos a los Registros de la Propiedad y Mercantiles, remitidos por los notarios, sea una realidad efectiva en beneficio de los ciudadanos.

Dichos mecanismos de interoperabilidad, deben hacerse sobre la base del respeto mutuo a las competencias de cada uno de los prestadores de servicios de certificación que intervienen en la remisión o envío de documentos notariales a los diferentes registros y en la respuesta que éstos deben dar sobre multitud de aspectos, entre los que cabe enumerar, a título de ejemplo, los datos de inscripción, la posibilidad de notificar telemáticamente la calificación recaída y la solicitud de publicidad registral en sus diferentes manifestaciones.

En efecto, no debe olvidarse que a tenor de la Disposición Adicional vigésima sexta de la Ley 24/2001, de 27 de diciembre, de Medidas Fiscales, Administrativas y del Orden Social, el

Consejo General del Notariado y el Colegio de Registradores de la Propiedad y Mercantiles de España, se constituyen, a los exclusivos efectos de la obtención de firma electrónica de Notarios y Registradores, en prestadores de servicios de certificación que, dentro de sus respectivas competencias, deben ofrecer al correspondiente prestador de servicios de certificación los medios técnicos precisos para que éste compruebe todos y cada uno de los atributos de la firma electrónica avanzada de aquellos, a que se refiere el artículo 109 de la citada Ley 24/2001.

Así, disponiendo notarios y registradores de la firma electrónica avanzada prevista en el Real Decreto-Ley 14/1999, de 17 de septiembre, debe recordarse cómo el artículo 11 e) de esta norma establece la obligación de todo prestador de servicios de certificación de mantener un registro de certificados, en el que quedará constancia de los emitidos y figurarán las circunstancias que afecten a la suspensión o pérdida de vigencia de sus efectos, debiéndose poder acceder a su contenido por medios telemáticos.

Por lo demás, en cuanto regulada en dicho Real Decreto-Ley 14/1999, éste será de aplicación en tanto en cuanto la Ley 24/2001, no haya establecido especialidades. Pues bien, las únicas especificaciones que se derivan de esta Ley es que dicha firma electrónica de notarios y registradores deberá tener carácter de avanzada, que sólo servirá para la remisión de documentos y demás informaciones, por razón de la función pública desempeñada por notarios y registradores, que deberá vincular unos datos de verificación de firma a la identidad de su titular, su condición de Notario o Registrador de la Propiedad, Mercantil o de Bienes Muebles, que está en servicio activo y la plaza de destino.

Siendo las antes enumeradas las únicas especificaciones de la firma electrónica avanzada de notarios y registradores, es obvio que el Consejo General del Notariado y el Colegio de Registradores de la Propiedad y Mercantiles de España, como prestadores de servicios de certificación y en cumplimiento de lo dispuesto en el Real Decreto-Ley 14/1999, de 17 de septiembre, deben ofrecerse mutua y respectivamente, los medios técnicos para que, con respeto a sus competencias, los respectivos notarios y registradores que se relacionen telemáticamente puedan comprobar todos y cada uno de los extremos a que se refiere la citada Ley 24/2001, en su artículo 109. Así, el estado de la técnica informática permite hoy día a través de diversos medios entre otros como son las listas de certificados en vigor y revocados en una fecha dada accesibles a través del protocolo LDAP, la posibilidad de comprobar por parte del Colegio de Registradores de la Propiedad y Mercantiles de España y de los Registradores de la Propiedad, Mercantiles y de Bienes Muebles que, por ejemplo, un Notario cuando firmó con su firma electrónica avanzada la copia auténtica electrónica, tenía atribuido, precisamente, ese certificado de firma digital y que el mismo se encontraba vigente al tiempo de la firma de aquélla. Asimismo, es obvio que, el Colegio de Registradores de la Propiedad y Mercantiles de España, deberá ofrecer, en idéntico sentido, los mismos medios al Consejo General del Notariado y a los Notarios para que éstos puedan comprobar la vigencia del certificado de firma de cualquier Registrador.

Al margen de lo expuesto, es preciso justificar en este preámbulo otras dos decisiones que se adoptan en esta Instrucción. La primera se refiere a la forma de interoperar los sistemas de Notarios y Registradores y la segunda a la vigencia de la copia auténtica electrónica.

Respecto del primer aspecto, es evidente, porque así lo demuestran las máximas de la experiencia, que cuando se trata de intercambiar flujos de información por vía telemática, se hace preciso racionalizar y simplificar la relación entre los diversos sujetos activos de dicho intercambio, máxime cuando dicho flujo va a ser frecuente e intenso. Quiere decirse con ello, que se ha de buscar un sistema que, respetando las especialidades de las funciones de Notarios y Registradores, dote de la mayor eficacia posible a dicho intercambio de información. Desde esta perspectiva, y dado que es previsible por el avance de la técnica y de las modificaciones que puedan adoptarse en el sistema que se produzcan cambios, es obvio que el medio de relación debe ser el de nodo central del Consejo General del Notariado a nodo central del Colegio de Registradores de la Propiedad y Mercantiles de España, ya que simplificará cualquier mínima modificación que deba hacerse.

En otro caso, cualquier mínima innovación o modificación, fuera por motivos técnicos o de otra índole, ocasionaría que se tuvieran que adaptar los medios informáticos de miles de

Notarios y de Registradores, a título singular, con la lógica ineficiencia del sistema, ya que no sería extraño que se produjeran retrasos en la adaptación de tales medios telemáticos. En idéntico sentido, cualquier mínima disfunción en los equipos utilizados por dichos funcionarios, ocasionaría idénticos perjuicios para los ciudadanos que son los que, en definitiva, se constituyen en usuarios del sistema de seguridad jurídica preventiva.

Ahora bien, que dicha relación sea de nodo central a nodo central de cada prestador de servicios de certificación, no implica que por ello deban quebrarse las especialidades de las relaciones que surgen entre Notarios y Registradores. Dicho de otro modo, es obvio que, por imperativo de la Ley 24/2001, la copia auténtica electrónica remitida, como archivo informático considerado individualmente, debe ir firmado digitalmente con la firma electrónica avanzada del Notario; igualmente, es evidente que el mensaje electrónico donde se adjunte dicho archivo debe estar firmado electrónicamente con la firma electrónica avanzada del Notario, ya que así lo dispone el artículo 112 de la Ley 24/2001. En idéntico sentido, es obvio que la contestación que dé el Registrador acerca de cualquier extremo del título presentado debe estar firmado con su firma electrónica avanzada y asimismo el mensaje electrónico donde se adjunte esa información. Desde esta perspectiva, es evidente que la relación nodo central a nodo central lo es a los solos efectos de la simplificación, racionalización y eficiencia del intercambio de información.

La segunda decisión se refiere a la vigencia de la copia auténtica electrónica. Debe partirse de una premisa básica: si para algo sirven los medios telemáticos es para agilizar y racionalizar el intercambio de información, así como para evitar costes implícitos a los usuarios del sistema.

Ahora bien, parece evidente que uno de los aspectos que prima cuando se utiliza un sistema telemático de envío de información es el de la agilidad y rapidez. Pues bien, atendiendo a las especialidades de la Ley 24/2001 y, específicamente, del artículo 17 bis de la Ley del Notariado, de 28 de mayo de 1862, es obvio que la copia auténtica electrónica es un instrumento público electrónico. Será, pues, esta copia auténtica electrónica la que, al tener el carácter de documento público notarial, sea título suficiente para la extensión del asiento de que se trate en los respectivos Registros, previa su calificación.

Desde esta perspectiva, al no manifestar el interesado indicación en contrario a la remisión de dicha copia auténtica electrónica a un Registro (artículo 112.1 de la Ley 24/2001), se debe presumir que lo hará llevado por motivos de urgencia, agilidad, simplificación y abaratamiento de la gestión del documento, de modo que no es razonable que la vigencia de la copia auténtica electrónica se prolongue en el tiempo más allá del período necesario para cumplir con dicha agilidad y rapidez en el envío del documento. Dicho de otro modo, la copia auténtica electrónica, *per se*, no está pensada para ser archivada o guardada, sino para ser remitida a otro Notario, Registrador o a cualquier órgano de la Administración Pública (artículo 17 bis, apartado tercero de la Ley del Notariado, de 28 de mayo de 1862), siendo desde esta perspectiva razonable limitar la vigencia de la copia auténtica electrónica porque, a diferencia de la copia en soporte papel, no encuentra su funcionalidad en su archivo, sino en su remisión a cualesquiera de los órganos y funcionarios antes citados.

Además, razones de seguridad, apreciables por sí misma, aconsejan limitar la vigencia de dichas copias electrónicas, puesto que con el estado de la técnica actual debe impedirse, al máximo posible, cualquier alteración que se pudiera producir en dicho documento público electrónico.

Asimismo, dicha limitación temporal no menoscaba, ni perjudica, derecho alguno del interesado, ya que no pudiendo entregar el Notario la copia auténtica en soporte electrónico a un particular, aun cuando sea el otorgante del negocio jurídico documentado, y teniendo como única finalidad la antes citada, es obvio que al otorgante o interviniente de dicho negocio le bastará con solicitar del Notario que remita dicha copia en soporte electrónico, consumiéndose con este acto la finalidad que justifica aquélla.

Por último, esta decisión ayuda enormemente a facilitar la comprobación de la vigencia del certificado de firma con el que se ha firmado electrónicamente la copia auténtica electrónica.

En efecto, es evidente que al tener la copia auténtica electrónica su propia fecha de expedición (artículo 241 del Reglamento Notarial), que coincidirá normalmente con el

momento de la remisión, y siendo aquélla el título sujeto a calificación por el Registrador, a éste le bastará con comprobar, en el marco del artículo 18 de la Ley Hipotecaria y como una formalidad extrínseca del documento más, que en el momento en que se expidió tal copia el certificado de firma electrónica avanzada del Notario se encontraba vigente; es decir, al igual que en el momento presente y con la copia en soporte papel, el Registrador debe comprobar que la misma reúne las exigencias formales de la Legislación Notarial y, entre ellas, que cuenta con el signo, firma, rúbrica y sello del Notario (artículo 241, ya citado), al Registrador le bastará, respecto de la copia en soporte electrónico, con comprobar contra las listas de certificados en vigor y revocados a una fecha dada accesibles a través entre otras del protocolo LDAP, que, en el momento de expedición de la copia auténtica electrónica, el Notario firmante de tal copia tenía vigente su certificado de firma electrónica avanzada.

Además la propia Ley exige que el notario remitente da la copia, sea el mismo que expida ésta. Así se pone de manifiesto por la utilización en el art. 17 bis apartado tercero de la Ley del Notariado de la expresión «podrán expedirse y remitirse electrónicamente», ya que en la finalidad de la Ley por motivos de seguridad y agilidad y eficiencia del sistema, se exige que se trate del mismo notario.

Cualquier otro sistema de comprobación del certificado de firma electrónica avanzada del Notario con el que se firma la copia estaría añadiendo injustificados requisitos a las copias auténticas electrónicas, por el simple hecho de estar en soporte electrónico, cuando la finalidad de éstas es la agilización del sistema de seguridad jurídica preventiva. Pues bien, a dicha finalidad sirve también la limitación de la vigencia de la copia auténtica electrónica.

Por todo ello, y en uso de las facultades atribuidas a este Centro Directivo y de lo establecido en el citado artículo 107 y siguientes de la citada Ley de Medidas,

DISPONGO

Primero.

Sin perjuicio del desarrollo reglamentario a que se refiere el artículo 108 de la Ley 24/2001, de 27 de diciembre, de Medidas Fiscales, Administrativas y del Orden Social, los certificados electrónicos que se expidan por los prestadores de servicios de certificación, en relación con la firma electrónica avanzada de los notarios y registradores, deberán contener, de conformidad con el artículo 109 de la Ley 24/2001, de 27 de diciembre, las menciones relativas, al nombre y apellidos del notario o registrador, su cualidad de notario o registrador, su plaza de residencia, y su pertenencia a un determinado Colegio Notarial, en el supuesto de los Notarios, y en el de los registradores, su pertenencia al Colegio de Registradores de España, y la Junta Territorial o Autonómica a la que pertenezcan.

En cuanto a otros contenidos, los citados certificados, deberán tener la consideración de reconocidos, y emitido por un prestador de servicios de certificación acreditado de conformidad con lo dispuesto en el Real Decreto-ley 14/1999, de 17 de septiembre, o la norma que le sustituya, con vinculación de unos datos de verificación de firma a la identidad del titular, con los datos expresados en el párrafo anterior, expresar asimismo que el uso de la firma electrónica se encuentra limitado exclusivamente a la suscripción de documentos públicos u oficiales propios del oficio del signatario, y corresponderse con un dispositivo seguro de creación de firma.

A tales efectos deberá tenerse en cuenta lo establecido en la Orden de 21 de febrero de 2000, por la que se aprueba el Reglamento de acreditación de prestadores de servicios de certificación y de certificación de determinados productos de firma electrónica.

De conformidad con lo expuesto, y teniendo en cuenta la Ley 24/2001, de 27 de diciembre, de medidas fiscales, administrativas y del orden social, el Consejo General del Notariado y el Colegio de Registradores de la Propiedad y Mercantiles de España son prestadores de certificación acreditados, con arreglo a lo dispuesto en el Real Decreto-Ley 14/1999, de 17 de septiembre, a los solos efectos de expedir certificados electrónicos reconocidos a los notarios y a los registradores.

A los efectos de la incorporación efectiva de las técnicas electrónicas, informáticas y telemáticas a la seguridad jurídica preventiva y mientras que no se desarrollen las previsiones contenidas en el artículo 108 de la Ley 24/2001, de 27 de diciembre, de Medidas Fiscales, Administrativas y del Orden Social, se entiende que los dispositivos que conforman

los productos de firma electrónica avanzada de la que disponen los notarios y registradores en la actualidad cumple con los requisitos técnicos y de seguridad necesarios, de conformidad con la legislación vigente.

Segundo.

Con relación a la compatibilidad e interoperabilidad de los sistemas de los sistemas telemáticos de emisión, transmisión, comunicación y recepción de información entre las notarías y los Registros se establece:

a) La comunicación se realizará entre el nodo central del notariado y el nodo central de los registradores. A través de esta funcionalidad, debe conseguirse:

1.º Racionalización de las comunicaciones. Para el debido cumplimiento de lo establecido en la citada Ley 24/2001, de 27 de diciembre, a los efectos de la emisión y recepción de la documentación entre Notarios y Registradores, los nodos centrales de las respectivas Organizaciones Corporativas se encargarán de establecer la comunicación entre ambos, así como redirigir esta documentación al Notario y Registrador, sin necesidad de actualizar individualmente cualquier cambio en las respectivas oficinas o despachos.

2.º Conservar como histórico, exclusivamente, memoria de haber sido enviado o recibido un documento. En consecuencia, los únicos datos que podrán almacenarse serán los relativos a la fecha y hora del envío respectivo y de la identidad del notario y registrador que lo efectuó.

3.º Supervisar cualquier disfunción global en las comunicaciones que se realicen.

A los efectos anteriores, cada Notario y Registrador deberán contar con la oportuna dirección electrónica, debiendo estar debidamente actualizadas.

b) La firma electrónica avanzada de los notarios y registradores deberá permitir verificar la vigencia de los propios certificados, lo que permitirá comprobar on-line, en cada una de las recepciones, en ambas direcciones, la vigencia del certificado remitido. En este sentido, tanto los notarios como los registradores podrán verificar en el momento de recepción de una comunicación firmada electrónicamente, que el certificado no se encuentra revocado.

A tales efectos deberá existir un Directorio que permita verificar on-line, contra la CRL existente en el Consejo General del Notariado, y en el Colegio de Registradores, la vigencia y eficacia de cada certificado que incorpore la firma electrónica avanzada de los notarios y de los registradores.

A los efectos de la comprobación de la vigencia de los certificados de firma electrónica y mientras no sea preciso su sustitución por otros sistemas más adecuados, se utilizará el instrumento o herramienta telemática LDAP. Todo ello se entiende sin perjuicio del acuerdo que pudieran alcanzar las Organizaciones Corporativas de Notarios y Registradores, en cuanto al diseño y desarrollo del sistema que realice esta función, debidamente aprobado por este Centro Directivo.

c) Por las características del documento notarial que se remite a los Registros y por la esencia de los títulos públicos presentados, en copias autorizadas electrónicas, no sólo se debe remitir firmado electrónicamente el texto del mensaje que se remite, sino el propio archivo añadido al citado mensaje. A tal efecto se utilizará la aplicación que realice esta función. Del mismo modo con relación a los documentos que se remitan por los Registros a las Notarías, todo ello en el campo de aplicación del art. 112 de la citada Ley de Medidas.

Para poder comprobar el Registro correspondiente en el momento de la recepción del archivo o sobre, que el firmante de la copia autorizada electrónica estaba en situación de notario en activo cuando la firmó, el Consejo General del Notariado incluirá en dicho sobre o archivo, además de la copia autorizada, una certificación maestra con un tipo texto, que especifique que el citado notario en el día correspondiente cumple todos los requisitos legales para poder firmar la copia correspondiente que se remite. Esta certificación maestra estará firmada electrónicamente por el certificado raíz o por el certificado del servidor del Consejo General del Notariado.

Los mismos requisitos de seguridad se utilizarán, respecto de la comprobación de la situación de Registrador en activo, para la verificación de dicha condición, en el momento de la comunicación al notario de los datos registrales del asiento realizado.

d) Sin perjuicio del sistema de mensajería telemática empleado para la remisión y recepción de documentos entre los Notarios y los Registradores, las respectivas Organizaciones Corporativas deberán mantener, debidamente actualizadas las direcciones notariales y registrales, debiendo estar a disposición de todos los notarios y de los registradores, manteniendo la respectiva reserva.

e) En los envíos de las comunicaciones y recepciones respectivas, se deberá aplicar el mecanismo de sellado de tiempo, a los efectos de guardar certeza del momento de la remisión. De igual manera se procederá en el supuesto de la recepción de las comunicaciones. A tal efecto con el objeto de disponer de sistemas horarios homogéneos, debe sincronizarse la hora de los sistemas de sellado de tiempo antes indicados, tanto del Consejo General del Notariado como del Colegio de Registradores de la Propiedad y Mercantiles de España, con la señal horaria del Real Instituto y Observatorio de la Armada, de conformidad con lo previsto en el Real Decreto 1308/1992, de 23 de octubre, por el que se atribuye a ese laboratorio la función de depositario del Patrón Nacional de Tiempo y laboratorio asociado al Centro Español de Metrología.

En todo caso, y a los efectos de la salvaguarda del principio de prioridad registral, el Registro de la Propiedad, Mercantil o de Bienes Muebles destinatario de cualquier documento deberá aplicar el mecanismo de sellado de tiempo antes indicado en el momento de acceso efectivo en el mismo de dicho documento, sin perjuicio del sello de tiempo que se haya utilizado por el Colegio de Registradores de la Propiedad y Mercantiles de España en el momento de acceso a su nodo central de las comunicaciones recibidas desde el nodo central del Consejo General del Notariado.

Tercero.

El archivo adjunto que contenga la copia auténtica electrónica, así como el de los actos registrales que se deban realizar hasta la debida práctica del asiento, será el formato «PDF». Esta Dirección General, mediante la oportuna instrucción, concretará y modificará éste cuando las circunstancias tecnológicas así lo exijan, debiendo observarse en dicha modificación las características de generalización del formato y de máxima seguridad de éste.

Cuarto.

Por motivos de seguridad, a los solos efectos de la remisión de la copia autorizada electrónica, por parte del notario a los órganos de las Administraciones Públicas y jurisdiccionales, a los registradores y a otros notarios, aquélla tendrá un período de validez de treinta días contados desde la fecha de su expedición.

Dicho período debe entenderse sin perjuicio de lo dispuesto en el artículo 17 bis de la Ley del Notariado y, en concreto, en su apartado sexto, pudiendo los órganos de las Administraciones Públicas y jurisdiccionales y los registradores, trasladar dicha copia autorizada electrónica a soporte papel, a los únicos y exclusivos efectos de incorporarlos a los expedientes o archivos que correspondan por razón del desempeño de las funciones públicas atribuidas a aquéllos y en el ámbito de su respectiva competencia.

Quinto.

Conforme a lo establecido en el art. 112 de la Ley 24/2001, de 27 de diciembre, y en el art. 17 bis de la Ley de 28 de mayo de 1862, del Notariado, las copias autorizadas de las matrices podrán expedirse y remitirse electrónicamente con firma avanzada, por el Notario autorizante de la matriz, o por quien le sustituya legalmente.

A estos efectos, el notario que remita la citada copia, deberá ser el mismo que la haya expedido.

Dichas copias sólo podrán expedirse para su remisión a otro notario o a un registrador o a cualquier órgano de las Administraciones Públicas o jurisdiccional, siempre en el ámbito de su respectiva competencia y por razón de su oficio.

Sexto.

De conformidad con la normativa por la que se rige la «Sociedad Limitada Nueva Empresa» y en los supuestos previstos en ésta, los notarios y registradores se remitirán la información y documentación necesaria para la constitución de este tipo social a través del sistema CIRCE mediante la utilización de su firma electrónica avanzada. Asimismo, los notarios y registradores utilizarán este sistema de información en las relaciones telemáticas que deban mantener con las Administraciones Públicas para dicha finalidad.

En cuanto al ejercicio de las restantes funciones públicas ejercidas por notarios y registradores, y en lo relativo a la incorporación de técnicas electrónicas, informáticas y telemáticas a la seguridad jurídica preventiva, se estará a lo dispuesto en la Ley 24/2001, de 27 de diciembre, de Medidas Fiscales, Administrativas y del Orden Social.

§ 30

Ley 15/2015, de 2 de julio, de la Jurisdicción Voluntaria

Jefatura del Estado
«BOE» núm. 158, de 3 de julio de 2015
Última modificación: 20 de diciembre de 2023
Referencia: BOE-A-2015-7391

FELIPE VI

REY DE ESPAÑA

A todos los que la presente vieren y entendieren.

Sabed: Que las Cortes Generales han aprobado y Yo vengo en sancionar la siguiente Ley.

PREÁMBULO

I

La incorporación a nuestro ordenamiento jurídico de una Ley de la Jurisdicción Voluntaria forma parte del proceso general de modernización del sistema positivo de tutela del Derecho privado iniciado hace ahora más de una década. La disposición final decimoctava de la Ley 1/2000, de 7 de enero, de Enjuiciamiento Civil, encomendaba al Gobierno la remisión a las Cortes Generales de un proyecto de Ley de Jurisdicción Voluntaria, una previsión legal vinculada con la construcción de un sistema procesal avanzado y homologable al existente en otros países.

Con la Ley de la Jurisdicción Voluntaria se da una mayor coherencia sistemática y racionalidad a nuestro ordenamiento jurídico procesal. En efecto, el lugar central de la Ley de Enjuiciamiento Civil en nuestro sistema de justicia, como norma encargada de la ordenación completa del proceso civil y de dar plenitud al sistema procesal en su conjunto, es difícilmente compatible con el mantenimiento en su articulado de algunas materias que merecían un tratamiento legal diferenciado, por mucho que su conocimiento correspondiera a los tribunales civiles.

Entre esas materias se encuentra, de forma pacíficamente aceptada, la jurisdicción voluntaria. Su regulación dentro de la Ley de Enjuiciamiento Civil, como ha ocurrido en España desde 1855, era fruto más bien de la vocación recopiladora de nuestro Derecho histórico que el resultado de la aplicación al ámbito jurídico-procesal de determinadas categorías conceptuales. Por esa razón ahora se opta, al igual que en la mayoría de las naciones de nuestro entorno, por separar la jurisdicción voluntaria de la regulación procesal común, manteniéndose entre ellas las relaciones naturales de especialidad y subsidiariedad que se producen entre normas dentro de cualquier sistema jurídico complejo.

Su regulación en una ley independiente supone, al mismo tiempo, el reconocimiento de la autonomía conceptual de la jurisdicción voluntaria dentro del conjunto de actividades jurídico-públicas legalmente atribuidas a los tribunales de justicia.

II

La Ley de la Jurisdicción Voluntaria no se justifica sólo como un elemento más dentro de un plan de racionalización de nuestro ordenamiento procesal civil. Tampoco como un simple cauce de homologación legislativa con otras naciones. La Ley de la Jurisdicción Voluntaria debe ser destacada, además, como contribución singular a la modernización de un sector de nuestro Derecho que no ha merecido tan detenida atención por el legislador o los autores como otros ámbitos de la actividad judicial, pero en el que están en juego intereses de gran relevancia dentro de la esfera personal y patrimonial de las personas.

Esta Ley es, en otras palabras, la respuesta a la necesidad de una nueva ordenación legal, adecuada, razonable y realista de la jurisdicción voluntaria. En la normativa anterior no era difícil advertir la huella del tiempo, con defectos de regulación y normas obsoletas o sin el adecuado rigor técnico. Las reformas parciales experimentadas en este tiempo no evitaron la pervivencia de disposiciones poco armónicas con instituciones orgánicas y procesales vigentes más modernas, lo que constituyó un obstáculo para alcanzar la eficacia que se espera de todo instrumento legal que debe servir como cauce de intermediación entre el ciudadano y los poderes públicos.

La Ley de la Jurisdicción Voluntaria aprovecha la experiencia de los operadores jurídicos y la doctrina emanada de los tribunales y de los autores para ofrecer al ciudadano medios efectivos y sencillos, que faciliten la obtención de determinados efectos jurídicos de una forma pronta y con respeto de todos los derechos e intereses implicados.

III

El interés del ciudadano ocupa un lugar central entre los objetivos de esta Ley. A lo largo de su articulado se establecen instrumentos sencillos, efectivos y adecuados a la realidad social a la que se aplican, en el caso de que requieran la intervención de los tribunales de justicia a través de cualquiera de los actos de jurisdicción voluntaria.

Este solo argumento justificaría la procedencia de cualquier reforma legal que afecte a la Justicia y a sus órganos, pues la actividad de estos, como toda labor pública en la que esté en juego la existencia o efectividad de derechos subjetivos, debe ser apta para lograr el efecto que se desea por medios que no generen insatisfacción o frustración entre los interesados. De ahí que la Ley de la Jurisdicción Voluntaria facilite a los ciudadanos una regulación legal sistemática, ordenada y completa de los diferentes expedientes que se contienen en ella, actualizando y simplificando las normas relativas a su tramitación, tratando de optar por el cauce menos costoso y más rápido, desde el respeto máximo de las garantías y de la seguridad jurídica, y tomando especial cuidado en la ordenación adecuada de sus actos e instituciones.

Se trata, de este modo, de regular los expedientes de jurisdicción voluntaria de manera que el ciudadano se vea amparado con el grado de efectividad que demanda una sociedad cada vez más consciente de sus derechos y cada vez más exigente con sus órganos públicos. En ocasiones, el objetivo anterior se consigue con una mera puesta al día de las actuaciones que componen un determinado expediente. En otras, dicho objetivo se busca desde la simplificación, conjunción y armonización de sus preceptos con otros integrados en normas procesales o sustantivas. En especial, se toma particular cuidado en adaptar la regulación de los expedientes de jurisdicción voluntaria a los principios, preceptos y normas generales contenidas en la Ley de Enjuiciamiento Civil, tratándose de soslayar con ello problemas de interpretación y dándose respuesta a algunas lagunas legales y aporías.

Esta Ley se ha elaborado al mismo tiempo que otras reformas, afectando a las mismas normas, como las leyes de modificación del sistema de protección a la infancia y adolescencia, que darán una nueva regulación, entre otras cuestiones, al acogimiento y adopción de menores. Ello obliga a coordinar el contenido de estas leyes.

También se busca la adaptación a la Convención de las Naciones Unidas sobre los Derechos de las Personas con Discapacidad, hecha en Nueva York el 13 de diciembre

de 2006, la cual afecta a la nueva terminología, en la que se abandona el empleo de los términos de incapaz o incapacitación, y se sustituyen por la referencia a las personas cuya capacidad está modificada judicialmente.

IV

Al operar como cauce de actuación y de efectividad de determinados derechos regulados en el Código Civil, en el Código de Comercio y en la legislación especial de Derecho privado, no es difícil deducir el carácter adjetivo o auxiliar de la jurisdicción voluntaria, si bien con diferencias sustanciales con respecto a la jurisdicción, en sentido propio.

La jurisdicción voluntaria se vincula con la existencia de supuestos en que se justifica el establecimiento de limitaciones a la autonomía de la voluntad en el ámbito del Derecho privado, que impiden obtener un determinado efecto jurídico cuando la trascendencia de la materia afectada, la naturaleza del interés en juego o su incidencia en el estatuto de los interesados o afectados, así lo justifiquen. O también, con la imposibilidad de contar con el concurso de las voluntades individuales precisas para constituir o dar eficacia a un determinado derecho.

La virtualidad de tales efectos requiere la actuación del Juez, en atención a la autoridad que el titular de la potestad jurisdiccional merece como intérprete definitivo de la ley, imparcial, independiente y esencialmente desinteresado en los asuntos que ante ella se dilucidan. Circunstancia que los hace especialmente aptos para una labor en la que está en juego la esfera de los derechos de los sujetos.

No obstante, resulta constitucionalmente admisible que, en virtud de razones de oportunidad política o de utilidad práctica, la ley encomiende a otros órganos públicos, diferentes de los órganos jurisdiccionales, la tutela de determinados derechos que hasta el momento actual estaban incardinados en la esfera de la jurisdicción voluntaria y que no afectan directamente a derechos fundamentales o suponen afectación de intereses de menores o personas que deben ser especialmente protegidas, y así se ha hecho en la presente Ley.

V

Precisamente sobre la base de la experiencia aplicativa de nuestro sistema de jurisdicción voluntaria, y desde la ponderación de la realidad de nuestra sociedad y de los diferentes instrumentos en ella existentes para la actuación de los derechos, no es nuevo el debate sobre si sería pertinente mantener en este campo la exclusividad de los tribunales de justicia —y, dentro de ellos, del personal jurisdicente—, o si sería preferible encomendar su conocimiento a otros órganos y funcionarios públicos.

Buscando dar una respuesta idónea a las cuestiones anteriores, la Ley de la Jurisdicción Voluntaria, conforme con la experiencia de otros países, pero también atendiendo a nuestras concretas necesidades, y en la búsqueda de la optimización de los recursos públicos disponibles, opta por atribuir el conocimiento de un número significativo de los asuntos que tradicionalmente se incluían bajo la rúbrica de la jurisdicción voluntaria a operadores jurídicos no investidos de potestad jurisdiccional, tales como Secretarios judiciales, Notarios y Registradores de la Propiedad y Mercantiles, compartiendo con carácter general la competencia para su conocimiento. Estos profesionales, que reúnen sobrada capacidad para actuar, con plena efectividad y sin merma de garantías, en algunos de los actos de jurisdicción voluntaria que hasta ahora se encomendaban a los Jueces. Si bien la máxima garantía de los derechos de la ciudadanía viene dada por la intervención de un Juez, la desjudicialización de determinados supuestos de jurisdicción voluntaria sin contenido jurisdiccional, en los que predominan los elementos de naturaleza administrativa, no pone en riesgo el cumplimiento de las garantías esenciales de tutela de los derechos e intereses afectados.

La solución legal dada es acorde con los postulados de nuestra Carta Magna y, además, oportuna en atención a diferentes factores. El prestigio adquirido a lo largo de los años por estos Cuerpos de funcionarios entre los ciudadanos es un elemento que ayuda a despejar cualquier incógnita sobre su aptitud para intervenir en la tutela administrativa de

determinados derechos privados, como protagonistas principales que son de nuestro sistema de fe pública y garantes de la seguridad jurídica, sin olvidar el hecho de que muchos de los actos de jurisdicción voluntaria tienen por objeto obtener la certeza sobre el estado o modo de ser de determinados negocios, situaciones o relaciones jurídicas que dichos profesionales están en inmejorable condición para apreciarlos adecuadamente.

Junto a lo anterior, la consideración de los recursos organizativos personales y medios materiales puestos en la actualidad a su disposición, así como del elevado grado de modernización y especialización que alcanza hoy la Administración pública, profesionalizada y regida por los principios de objetividad, eficacia e interdicción de la arbitrariedad, y sujeta a la Ley y al Derecho por mandato constitucional, justifican igualmente la apuesta por la desjudicialización de ciertas materias que hasta ahora eran atribuidas a Jueces y Magistrados. Esto último pone de relieve que hoy han perdido vigencia algunas de las razones que justificaron históricamente la atribución de la jurisdicción voluntaria, en régimen de exclusividad, a los Jueces; pues, junto a ellos, las sociedades avanzadas cuentan en la actualidad con otras opciones viables para la efectividad de los derechos privados, cuando para ello se requiera la intervención o mediación de órganos públicos.

VI

De la separación de determinados asuntos del ámbito competencial de los Jueces y Magistrados sólo cabe esperar, pues, beneficios para todos los sujetos implicados en la jurisdicción voluntaria: para el ciudadano, en la medida en que ello debe tener como consecuencia, cuando precise la actuación del Estado para la actuación de un determinado derecho, una mayor efectividad de sus derechos sin pérdida de garantías; para Secretarios judiciales, Notarios y Registradores de la Propiedad y Mercantiles, por la nueva dimensión que se les da como servidores públicos, consecuente con su real cualificación técnica y el papel relevante que desempeñan en el tráfico jurídico; y, en último término, para Jueces y Magistrados, que pueden centrar sus esfuerzos en el cumplimiento de la esencial misión que la Constitución les encomienda, como exclusivos titulares de la potestad jurisdiccional y garantes últimos de los derechos de las personas.

La distribución de los asuntos entre estos profesionales se ha realizado siguiendo criterios de racionalidad, buscando desde el primer momento el máximo consenso con los colectivos implicados, con voluntad de permanencia en el tiempo, adaptándose a la actual realidad social, plenamente garantista en la realización de los derechos e intereses de los afectados, a fin de dar respuesta, también en esta parcela del ordenamiento, al desafío de una Justicia más moderna y eficaz.

El objetivo trazado en el plan inicial era asignar cada materia a aquel operador jurídico a quien, por su cercanía material o por garantizar una respuesta más pronta al ciudadano, era aconsejable que se hiciera cargo de su conocimiento; o a aquél a quien, en virtud de la naturaleza del interés o del derecho en juego, le fuera constitucionalmente exigible encargarse de la tramitación de dicha materia.

Sin embargo, finalmente se ha optado, con carácter general, por la alternatividad entre diferentes profesionales en determinadas materias específicas que se desgajan de la órbita de la Autoridad Judicial. Se establecen competencias compartidas entre Secretarios judiciales, Notarios o Registradores, lo que es posible atendiendo a que son funcionarios públicos y a las funciones que desempeñan: los Secretarios judiciales y Notarios son titulares de la fe pública judicial o extrajudicial, y los Registradores tienen un conocimiento directo y especializado en el ámbito del derecho de propiedad y en el mercantil, en concreto en sociedades.

La facultad que con ello tienen los ciudadanos de acudir a diferentes profesionales en materias que tradicionalmente quedaban reservadas al ámbito judicial, sólo puede interpretarse como una ampliación de los medios que esta Ley pone a su disposición para garantizar sus derechos. Constituye una garantía para el ciudadano, que ve optimizada la atención que se le presta, al poder valorar las distintas posibilidades que se le ofrecen para elegir aquella más acorde con sus intereses. Ningún aspecto de los ciudadanos se verá perjudicado dado que puede acudir o al Secretario judicial, haciendo uso de los medios que la Administración de Justicia pone a su disposición, o al Notario o Registrador, en cuyo caso deberá abonar los aranceles correspondientes.

CÓDIGO DE LEGISLACIÓN NOTARIAL
§ 30 Ley de la Jurisdicción Voluntaria

La reforma contempla, con un criterio de prudencia dada la procedencia de estos expedientes del ámbito judicial, ciertos límites al principio de libre elección del Notario por el requirente, al establecer criterios de competencia territorial que tienen una conexión razonable con los elementos personales o reales del expediente. No obstante, se avanza hacia una mayor flexibilización de las reglas competenciales respecto de las vigentes actualmente en el ámbito judicial.

VII

Por lo que se refiere a los expedientes que se mantienen en el seno de la Administración de Justicia, el criterio seguido por la Ley de la Jurisdicción Voluntaria es el de otorgar el impulso y la dirección de los expedientes a los Secretarios judiciales, atribuyéndose al Juez o al propio Secretario judicial, según el caso, la decisión de fondo que recaiga sobre aquellos y las demás resoluciones que expresamente se indiquen por esta Ley. Se reserva la decisión de fondo al Juez de aquellos expedientes que afectan al interés público o al estado civil de las personas, los que precisan una específica actividad de tutela de normas sustantivas, los que pueden deparar actos de disposición o de reconocimiento, creación o extinción de derechos subjetivos o cuando estén en juego los derechos de menores o personas con capacidad modificada judicialmente, en la nueva terminología a la que ya se ha hecho referencia. De este modo, el Juez es el encargado de decidir, como regla general, los expedientes de jurisdicción voluntaria en materia de personas y de familia, y también alguno de los expedientes en materia mercantil y de Derecho de obligaciones y sucesorio que no se encomiendan a Secretarios judiciales, Notarios o Registradores.

VIII

Los Secretarios judiciales asumen, como se ha señalado, un papel acorde a las funciones procesales que se les atribuyen tras la entrada en vigor de la Ley 13/2009, de 3 de noviembre, de reforma de la legislación procesal para la implantación de la nueva Oficina judicial. De este modo, se materializa la previsión contenida en el artículo 456 de la Ley Orgánica del Poder Judicial, que otorga competencias al Secretario judicial en materia de jurisdicción voluntaria cuando así lo prevean las leyes procesales, que da respuesta a la recomendación contenida en diferentes documentos oficiales (la Recomendación del Consejo de Europa de 1986, el Libro Blanco de la Justicia, elaborado en el seno del Consejo General del Poder Judicial en 1997, o el Pacto de Estado para la Reforma de la Justicia, suscrito por los principales grupos parlamentarios el 28 de mayo de 2001). Esta habilitación legal, sin embargo, ha de hacerse compatible con las importantes funciones que tienen de dirección procesal de los procedimientos civiles y con la jefatura de la oficina judicial que también les corresponde. Por ello, se ha procurado que la atribución de competencias a los Secretarios judiciales en materia de jurisdicción voluntaria no se haga a costa de perjudicar el ejercicio de las otras importantes misiones que por ley les corresponden, tomando especial cuidado de hacerles cargo de la decisión de los expedientes en donde mejor y más eficazmente pueden servir a los intereses de los ciudadanos.

En primer lugar, al Secretario judicial incumbirá el impulso del expediente de jurisdicción voluntaria dentro de sus funciones de dirección técnica procesal, así como dictar las resoluciones interlocutorias que sean precisas. Para el desempeño de esta labor cuentan con la posibilidad legal, expresamente prevista en el artículo 438.3 y 5 de la Ley Orgánica del Poder Judicial, de utilizar los servicios comunes de las oficinas judiciales.

Asimismo, el Secretario judicial va a encargarse de la decisión de algunos expedientes en los que se pretende obtener la constancia fehaciente sobre el modo de ser de un determinado derecho o situación jurídica, y siempre que no implique reconocimiento de derechos subjetivos: cumplen estas condiciones el nombramiento de defensor judicial o la declaración de ausencia y de fallecimiento –entre los expedientes en materia de personas–.

A los Notarios y a los Registradores de la Propiedad y Mercantiles se les encomienda el conocimiento de aquellas materias donde su grado de preparación y su experiencia técnica favorecen la efectividad de los derechos y la obtención de la respuesta más pronta para el ciudadano. Su participación como órgano público responsable, en el caso de los Notarios, tiene lugar en la mayoría de los actos de carácter testamentario sucesorio, como la

declaración de herederos abintestato o la adveración y protocolización de los testamentos, pero también realizando los ofrecimiento de pago o admitiendo depósitos y procediendo a la venta de los bienes depositados.

Como los Secretarios judiciales y Notarios son titulares de la fe pública judicial o extrajudicial se les atribuye, de forma concurrente, la tramitación y resolución de determinados expedientes de sucesiones, la consignación de deudas pecuniarias y también las subastas voluntarias.

Igualmente se produce la concurrencia en el ámbito mercantil. La intervención del Registrador Mercantil, junto al Secretario judicial, se justifica por la especialidad material de estos expedientes en donde asume un relevante protagonismo.

Lógicamente, en todos los supuestos en los que se establece una competencia concurrente entre varios operadores jurídicos, iniciada o resuelta definitivamente una actuación por uno de ellos no será posible la iniciación o continuación de otro expediente con idéntico objeto ante otro.

No obstante, en la medida que la presente Ley de la Jurisdicción Voluntaria desjudicializa y encomienda a Notarios y Registradores de la Propiedad y Mercantiles determinados expedientes en exclusividad, se prevé que los ciudadanos que tengan que acudir a los mismos puedan obtener el derecho de justicia gratuita, para evitar situaciones de imposibilidad de ejercicio de un derecho, que hasta ahora era gratuito, por falta de medios.

IX

Es oportuno realizar alguna consideración más acerca de la posición que ocupa esta Ley dentro del sistema de tutela del Derecho privado, así como sobre su estructura interna. Como parte de ese aludido plan de racionalización y modernización del ordenamiento jurídico, la Ley de la Jurisdicción Voluntaria opera como norma general en su específico ámbito de regulación. Ello garantiza la plenitud del sistema, así como la existencia de norma aplicable en todo caso, evitándose la producción de lagunas.

La Ley de la Jurisdicción Voluntaria contiene las normas comunes para la tramitación de los expedientes de esta naturaleza regulados por las leyes, cuyo conocimiento se atribuye al Juez o al Secretario judicial, dando así coherencia interna a su articulado. Ello le otorga análoga vocación codificadora a la que en su momento correspondió, «mutatis mutandis», a la Ley 1/2000, de 7 de enero, en relación con la denominada jurisdicción contenciosa. Razonablemente también, aquellos actos que, con la nueva regulación, quedan fuera del ámbito competencial de los tribunales de justicia se regulan extramuros de esta Ley, en otras normas dentro del ordenamiento jurídico a las que se da nueva redacción en sus disposiciones finales.

Respecto a sus rasgos característicos generales, la Ley de la Jurisdicción Voluntaria parte de la regulación de una serie de normas comunes, atinentes a su ámbito de aplicación, presupuestos procesales del órgano judicial y de las partes, y a la tramitación del expediente. Estas normas dan forma a un procedimiento general de jurisdicción voluntaria, de aplicación subsidiaria a cada uno de los expedientes en lo no específicamente establecido por cada una de las regulaciones particulares.

En ocasiones, para evitar duplicidades en la regulación de determinadas materias, la Ley se remite a la legislación civil o mercantil cuando en ella se regula un determinado expediente. Se trata de una solución plenamente respetuosa con la realidad de nuestro ordenamiento jurídico, pues, en efecto, la ordenación de algunas instituciones de Derecho privado explicita los rasgos esenciales del procedimiento para obtener el concreto efecto jurídico a que aquélla se refiere. Esta solución es menos perturbadora que otras, considerando que la opuesta –que consistiría en trasladar todas esas normas desde la ley sustantiva a esta Ley– implicaría dejar vacíos de contenido numerosos preceptos del Código Civil u otras normas de nuestro ordenamiento jurídico. La prudencia, que siempre debe presidir toda reforma legal, obliga a optar por el mantenimiento de algunas de estas normas en su sede actual, sin perjuicio de que en el futuro razones de política legislativa puedan aconsejar otras posibles soluciones.

X

La distribución de los actos de jurisdicción voluntaria entre diferentes operadores jurídicos se refleja también en la estructura de esta Ley. El criterio que se sigue es, por razones de sistemática legislativa, el de extraer de su articulado la regulación de todos aquellos expedientes cuya tramitación se mantiene fuera de la Administración de Justicia, con la consecuencia de que tan sólo se regularán en su seno los actos de la competencia del Juez o del Secretario judicial.

Por su lado, los expedientes encargados a Notarios y a Registradores se regulan respectivamente en la legislación notarial e hipotecaria. A tal efecto, las disposiciones finales de la presente Ley introducen las modificaciones correspondientes de la Ley de 28 de mayo de 1862, del Notariado, para incorporar la tramitación procedimental de los expedientes que se les encomiendan. El Texto Refundido de la Ley Hipotecaria (aprobada por el Decreto de 8 de febrero de 1946) no se modifica en esta Ley, salvo lo que se refiere al artículo 14 en lo que se explica más adelante, sino por las normas de puesta en práctica del informe de la Comisión para la Reforma de las Administraciones Públicas, aprobado por el Consejo de Ministros de 21 de junio de 2013, atendiendo, en este caso, a la relevancia que tiene la inaplazable coordinación entre el Catastro y el Registro y el establecimiento de la regulación de un sistema de comunicación bidireccional entre ambas instituciones.

Hecha esta precisión, se debe señalar que los preceptos de la Ley de la Jurisdicción Voluntaria se integran en títulos y éstos a su vez en capítulos y, ocasionalmente, en secciones.

En su Título Preliminar, bajo la rúbrica «Disposiciones generales», se contienen normas sobre su ámbito de aplicación, competencia objetiva, legitimación y postulación, intervención del Ministerio Fiscal, y el criterio general sobre práctica de la prueba, entre otras relevantes previsiones. La Ley define su ámbito de aplicación sobre una base puramente formal, sin doctrinarismos, entendiéndose que sólo serán de aplicación los preceptos que la conforman a los expedientes de jurisdicción voluntaria que, estando legalmente previstos, requieran la intervención de un órgano jurisdiccional en materia de Derecho civil y mercantil, sin que exista controversia que deba sustanciarse en un proceso contencioso, fórmula que facilita la determinación de dicho ámbito. La competencia objetiva se atribuye genéricamente a los Juzgados de Primera Instancia o de lo Mercantil, en su caso, pero la designación del sujeto a quien corresponde la resolución dentro del órgano se determina en las normas particulares de cada expediente.

En cuanto a la postulación y defensa, la Ley no establece un criterio general, dejando el carácter preceptivo de la intervención de Abogado y Procurador a cada caso concreto. Destaca, igualmente, la incorporación de una norma general que regula los efectos de la pendencia de un expediente de jurisdicción voluntaria, conforme con la cual se impide la tramitación simultánea o sucesiva de dos o más expedientes con idéntico objeto dándose preferencia al primero que se hubiera iniciado. Al mismo tiempo, se niega a la resolución del expediente eficacia impeditiva sobre los procesos jurisdiccionales posteriores que se planteen con idéntico objeto, y, de forma equivalente, de acreditarse la pendencia de un expediente de jurisdicción voluntaria sobre el mismo objeto acerca del que existe demanda interpuesta, se procederá al archivo del expediente.

En cuanto a sus efectos económicos, los gastos ocasionados por un expediente de jurisdicción voluntaria serán de cuenta del solicitante, salvo que la ley disponga otra cosa. Se descarta, de forma razonable, la traslación a este ámbito del criterio general objetivo o del vencimiento del proceso civil dado que, por la naturaleza de este tipo de peticiones, no cabe entender la existencia de vencedores ni vencidos en el expediente.

Los dos Capítulos que integran el Título I regulan, respectivamente, las normas de Derecho internacional privado de la Ley (en las cuales se establece el criterio general de competencia internacional para conocer de los expedientes, la remisión a las normas de conflicto de Derecho internacional privado, así como normas específicas para el reconocimiento y eficacia en España de los actos de jurisdicción voluntaria acordados por autoridades extranjeras), y las normas procedimentales generales, aplicables a todos los expedientes de esta Ley en lo no establecido por sus normas específicas. Con relación a esto segundo, se regula el expediente adoptándose un punto de vista dinámico, desde su iniciación hasta su decisión, incluyéndose normas sobre acumulación de expedientes,

tratamiento procesal de la competencia, admisión de la solicitud y situación de los interesados, celebración de la comparecencia oral, decisión del expediente y régimen de recursos, materia ésta última en la que la Ley se remite a lo establecido, con carácter general, por la Ley de Enjuiciamiento Civil. Cuestión a destacar es que, salvo que la Ley expresamente lo prevea, la formulación de oposición por alguno de los interesados no hará contencioso el expediente, ni impedirá que continúe su tramitación hasta que sea resuelto. La Ley establece que la oposición a la remoción de la tutela o a la adopción hace contencioso el procedimiento.

El Título II regula los expedientes de jurisdicción voluntaria en materia de personas: en concreto, el ordenado a obtener la autorización judicial del reconocimiento de la filiación no matrimonial, el de habilitación para comparecer en juicio y el nombramiento del defensor judicial –estos dos se atribuyen al Secretario judicial–, así como la adopción y las cuestiones relativas a la tutela, la curatela y la guarda de hecho. Este título incluye también los expedientes de concesión judicial de la emancipación y del beneficio de la mayoría de edad, la adopción de medidas de protección del patrimonio de las personas con discapacidad o la obtención de aprobación judicial del consentimiento prestado a las intromisiones legítimas en el derecho al honor, a la intimidad o la propia imagen de menores o personas con capacidad modificada judicialmente. Dentro de este mismo Título se regula también la obtención de autorización o aprobación judicial para realizar actos de disposición, gravamen u otros que se refieran a los bienes o derechos de menores o personas con capacidad modificada judicialmente, y, por último, el procedimiento para la constatación de la concurrencia del consentimiento libre y consciente del donante y demás requisitos exigidos para la extracción y trasplante de órganos de un donante vivo, de manera concordante con la legislación interna e internacional aplicable. El acogimiento de menores está regulado por separado en previsión de una futura desjudicialización del procedimiento.

Se ha procedido a modificar el sistema legal actual de declaración de fallecimiento, para prever un expediente de carácter colectivo e inmediato, para todas aquellas personas respecto a las que se acredite que se encontraban a bordo de una nave o aeronave cuyo siniestro se haya verificado, tratando de dar mejor solución a los problemas e incidencias que se producen a los familiares de residentes en España que en cualquier lugar del mundo se vean involucrados en un siniestro del que pueda colegirse la certeza absoluta de su muerte. La legitimación se otorga únicamente al Ministerio Fiscal, dada la especialidad del supuesto, y se establece un régimen de competencia distinto según el siniestro ocurra en España o fuera.

El Título III contiene los expedientes de jurisdicción voluntaria en materia de familia y, dentro de ellos, la dispensa del impedimento de muerte dolosa del cónyuge anterior, que hasta ahora correspondía al Ministro de Justicia, y el de parentesco para contraer matrimonio, el de intervención judicial en relación con la adopción de medidas específicas para el caso de desacuerdo en el ejercicio de la patria potestad o para el caso de ejercicio inadecuado de la potestad de guarda o de administración de los bienes del menor o persona con discapacidad con medidas de apoyo para el ejercicio de su capacidad jurídica y también un expediente para los casos de desacuerdo conyugal y en la administración de bienes gananciales. También se ha eliminado la dispensa matrimonial de edad, al elevarla de 14 a 16 años, de acuerdo con la propuesta realizada por los Ministerios de Justicia y de Sanidad, Servicios Sociales e Igualdad.

El Título IV regula los expedientes de jurisdicción voluntaria que se atribuyen a los órganos jurisdiccionales en materia de derecho sucesorio: por un lado los que se reservan al ámbito judicial, como la rendición de cuentas del albaceazgo, las autorizaciones de actos de disposición al albacea o la autorización o aprobación de la aceptación o repudiación de la herencia en los casos determinados por la ley; y por otro los que serán a cargo del Secretario judicial con competencia compartida con los Notarios, como la renuncia o prórroga del cargo de albacea o contador-partidor, la designación de éste y la aprobación de la partición de la herencia realizada por el contador-partidor dativo. De los demás expedientes de Derecho sucesorio se hacen cargo, como hemos visto, los Notarios.

El Título V contempla los expedientes relativos al Derecho de obligaciones, en concreto, para la fijación del plazo para el cumplimiento de las obligaciones cuando proceda, del que conocerá el Juez, y la consignación judicial a cargo del Secretario judicial.

El Título VI se refiere a los expedientes de jurisdicción voluntaria relativos a los derechos reales, constituidos por la autorización judicial al usufructuario para reclamar créditos vencidos que formen parte del usufructo, y por el expediente de deslinde sobre fincas que no estuvieran inscritas en el Registro de la Propiedad que será a cargo del Secretario judicial.

El Título VII incluye la regulación de las subastas voluntarias, a realizar por el Secretario judicial de forma electrónica.

El Título VIII incorpora los expedientes en materia mercantil atribuidos a los Jueces de lo Mercantil: exhibición de libros por parte de los obligados a llevar contabilidad y disolución judicial de sociedades. Junto a ellos se regulan aquellos que son atribuidos a los Secretarios judiciales, cuyo conocimiento compartirán con los Registradores Mercantiles, como la convocatoria de las juntas generales o de la asamblea general de obligacionistas, la reducción de capital social, amortización o enajenación de las participaciones o acciones o el nombramiento de liquidador, auditor o interventor. También se incluyen los expedientes de robo, hurto, extravío o destrucción de título valor o representación de partes de socio y el nombramiento de perito en los contratos de seguro, cuya competencia también está atribuida a los Notarios.

Por último, en el Título IX se contiene el régimen jurídico del acto de conciliación de forma completa, trasladando y actualizando a esta Ley lo hasta ahora establecido en la anterior Ley de Enjuiciamiento Civil, sin perjuicio de que, en ejercicio de su autonomía de la voluntad, las personas tengan la posibilidad de obtener acuerdos en aquellos asuntos de su interés de carácter disponible, a través de otros cauces, por su sola actuación o mediante la intervención de otros intermediarios u operadores jurídicos, como los Notarios o Registradores.

XI

Como colofón, junto a la disposición derogatoria general y a las disposiciones adicionales sobre las modificaciones y desarrollos reglamentarios requeridos por esta Ley, se incorporan en disposiciones finales las modificaciones pertinentes del Código Civil, el Código de Comercio, de la Ley de Enjuiciamiento Civil, la Ley de Registro Civil, la Ley de Notariado, la Ley Hipotecaria, la Ley de Hipoteca Mobiliaria y prenda sin desplazamiento de la posesión, además de la necesaria modificación de la Ley de Patrimonio de las Administraciones Públicas, la Ley del Contrato de Seguros, la Ley de Sociedades de Capital, la Ley de protección patrimonial de las personas con discapacidad y la Ley por la que se regulan determinadas tasas en el ámbito de la Administración de Justicia y del Instituto Nacional de Toxicología y Ciencias Forenses.

La modificación del Código Civil tiene por objeto la adaptación de muchos de sus preceptos a las nuevas previsiones contenidas en esta Ley, al tiempo que se introducen modificaciones que afectan a la determinación de la concurrencia de los requisitos para contraer matrimonio y su celebración, así como a la regulación de la separación o divorcio de mutuo acuerdo de los cónyuges sin hijos menores de edad fuera del ámbito judicial, atribuyendo al Secretario judicial y al Notario las funciones que hasta ahora correspondían al Juez y que también conllevan una reforma de la Ley 20/2011, de 21 de julio, del Registro Civil, de la Ley de Enjuiciamiento Civil y de la Ley del Notariado.

También se introduce, por considerarse necesario su adaptación a la nueva realidad social y desarrollo legislativo en el ámbito penal, una nueva regulación de las causas de indignidad para heredar, así como para ser testigo en el otorgamiento de los testamentos.

Muy importante es también la nueva regulación que del acta o expediente previo a la celebración del matrimonio recoge el Código Civil, encomendando su tramitación al Secretario judicial, Notario, al Encargado del Registro Civil o al Cónsul o funcionario diplomático o consular Encargado del Registro Civil en el extranjero, al tiempo que la celebración del mismo podrá tener lugar ante el Secretario judicial, Notario, funcionario diplomático o consular, Juez de Paz y Alcalde o concejal en el que este delegue. Todo ello se enmarca igualmente en el proceso de diversificación de los elementos personales ante los que se lleva a efecto la autorización de determinados actos, que permite la concentración de la Administración de Justicia a la labor fundamental que la Constitución les atribuye de juzgar y ejecutar lo juzgado.

Las modificaciones en materia de matrimonio también conllevan ajustes que se realizan en la Ley 24/1992, de 10 noviembre, por la que se aprueba el Acuerdo de Cooperación del Estado con la Federación de Entidades Religiosas Evangélicas de España, la Ley 25/1992, de 10 de noviembre, por la que se aprueba el Acuerdo de Cooperación del Estado con la Federación de Comunidades Israelitas de España y la Ley 26/1992, de 10 de noviembre, por la que se aprueba el Acuerdo de Cooperación del Estado con la Comisión Islámica de España. Además, en relación con la Ley 25/1992, de 10 de noviembre, se atiende la petición dirigida por esta Federación para que su denominación pase a ser la de Federación de Comunidades Judías de España.

Igualmente, y en atención al pluralismo religioso existente en la sociedad española, y teniendo en cuenta que al día de hoy han sido reconocidas con la declaración de notorio arraigo, se contempla en el Código Civil a estos colectivos el derecho a celebrar matrimonio religioso con efectos civiles, equiparándose al resto de confesiones que ya disfrutaban de esta realidad.

En la Ley del Notariado se prevé las reformas derivadas de las nuevas atribuciones otorgadas al Notario, siendo de destacar la previsión para reclamar notarialmente deudas dinerarias que resulten no contradichas y que permiten lograr una carta de pago voluntaria o la formación mediante un expediente, de un título ejecutivo extrajudicial al que el deudor podrá oponer, en vía judicial, no solo el pago sino todas aquellas causas establecidas en el artículo 557 de la Ley de Enjuiciamiento Civil. No es un procedimiento monitorio o de pequeña cuantía sino que se sigue la técnica del Reglamento (CE) n.º 805/2004 del Parlamento Europeo y del Consejo, de 21 de abril, por el que se establece un título ejecutivo europeo para créditos no impugnados, quedando excluidas las reclamaciones en las que intervenga un consumidor o usuario de servicios, o las derivadas de la Ley de Propiedad Horizontal por las especialidades que concurren en ellas, así como las materias indisponibles por razón de su materia. Se considera que esta nueva vía para la reclamación de cantidades líquidas ya vencidas y no pagadas puede contribuir de forma notable a una importante disminución del volumen de asuntos que ingresa anualmente en los Juzgados, al constituirse como una alternativa a la reclamación de las deudas en vía judicial.

Las reformas del Código Civil y de la Ley del Notariado derivadas de las modificaciones que en materia de sucesiones y, en especial, lo que se refiere a títulos sucesorios, han llevado también a modificar la Ley de Patrimonio de las Administraciones Públicas. En este caso, para reconocer a la Administración Pública la facultad de declaración de heredero abintestato, a favor de la Administración General del Estado, de las Comunidades Autónomas u otros organismos, materia que también se desjudicializa, suprimiéndose el tradicional reparto en tres partes del haber hereditario y estableciendo que una de ellas será ingresada en el tesoro público y las otras dos para asistencia social. Ello justifica también la reforma del artículo 14 de la Ley Hipotecaria para reconocer como título de la sucesión hereditaria, a los efectos del Registro, junto al testamento y al contrato sucesorio, el acta de notoriedad para la declaración de herederos abintestato, la declaración administrativa de heredero abintestato a favor del Estado o de las Comunidades Autónomas y el certificado sucesorio europeo.

XII

La modificación de la Ley de Enjuiciamiento Civil sirve también para actualizar el procedimiento para el retorno de los menores en los casos de sustracción internacional, al objeto de asegurar una mejor protección del menor y de sus derechos. Esta reforma revisa la opción legislativa consistente en mantener esta materia dentro del campo de la jurisdicción voluntaria y fuera del ámbito propio de los procesos contenciosos de familia, pues se trata de procesos que poco tienen que ver con las normas relativas a la jurisdicción voluntaria. Por este motivo se aborda ahora su regulación como un proceso especial y con sustantividad propia, a continuación de los procesos matrimoniales y de menores en la Ley de Enjuiciamiento Civil. La reforma también moderniza este procedimiento, en el que se introducen mejoras sustanciales, incluyendo las medidas cautelares y las comunicaciones directas entre autoridades judiciales.

Se busca en esta reforma una mayor concentración de la jurisdicción, atribuyendo la competencia al Juzgado de Primera Instancia con competencias en Derecho de Familia de la

capital de la provincia en cuya circunscripción se halle el menor que ha sido objeto de un traslado o retención ilícitos y, si no hubiera, al que por turno de reparto corresponda. Con ello se favorece la especialización para resolver los problemas que surgen en relación con estos casos y, en consecuencia, la calidad y la eficacia de la respuesta judicial.

XIII

Por último, en relación al régimen actual de sucesión en los títulos nobiliarios, se modifica el apartado 3 de la disposición transitoria única de la Ley 33/2006, de 30 de octubre, sobre igualdad del hombre y la mujer en el orden de sucesión de los títulos nobiliarios. Esta disposición viene a establecer un período transitorio en el cual se aplican con carácter retroactivo las disposiciones que señala tal norma, en relación con aquellos expedientes administrativos o judiciales que estuvieran pendientes de resolución a fecha de la entrada en vigor de la ley. Con objeto de reforzar el principio de seguridad jurídica, sin alterar la intención inicial del legislador, y en consonancia con lo dispuesto en los apartados 1 y 4 de la disposición transitoria única, se estima necesario modificar la redacción de su apartado 3 para aclarar que la retroactividad que la ley contempla se refiere sólo a los expedientes que a 27 de julio de 2005 estuvieran pendientes de resolución, así como a los que se promuevan después de esa fecha pero, en todo caso, antes del 20 de noviembre de 2006, fecha en la que entró en vigor la ley conforme a la disposición final segunda.

La aprobación y vigencia de la Ley de la Jurisdicción Voluntaria ha de tener como necesaria consecuencia la derogación casi definitiva de la Ley de Enjuiciamiento Civil de 1881, que se ha mantenido todos estos años en vigor en lo relativo a la jurisdicción voluntaria y a los actos de conciliación.

TÍTULO PRELIMINAR

Disposiciones generales

Artículo 1. *Objeto y ámbito de aplicación.*

1. La presente Ley tiene por objeto la regulación de los expedientes de jurisdicción voluntaria que se tramitan ante los órganos jurisdiccionales.

2. Se consideran expedientes de jurisdicción voluntaria a los efectos de esta Ley todos aquellos que requieran la intervención de un órgano jurisdiccional para la tutela de derechos e intereses en materia de Derecho civil y mercantil, sin que exista controversia que deba sustanciarse en un proceso contencioso.

Artículo 2. *Competencia en materia de jurisdicción voluntaria.*

1. Los Juzgados de Primera Instancia o de lo Mercantil, según el caso, tendrán competencia objetiva para conocer y resolver los expedientes de jurisdicción voluntaria.

2. En los expedientes de jurisdicción voluntaria la competencia territorial vendrá fijada por el precepto correspondiente en cada caso, sin que quepa modificarla por sumisión expresa o tácita.

3. El impulso y la dirección de los expedientes corresponderá a los Secretarios judiciales, atribuyéndose al Juez o al Secretario judicial, según el caso, la decisión de fondo que recaiga sobre aquellos y las demás resoluciones que expresamente se indiquen por esta Ley.

Cuando no venga atribuida la competencia expresamente a ninguno de ellos, el Juez decidirá los expedientes que afecten al interés público, al estado civil de las personas, los que precisen la tutela de normas sustantivas o puedan deparar actos de disposición, reconocimiento, creación o extinción de derechos subjetivos, así como cuando afecten a los derechos de menores o personas con discapacidad con medidas de apoyo para el ejercicio de su capacidad jurídica. El resto de expedientes serán resueltos por el Secretario judicial.

Artículo 3. *Legitimación y postulación.*

1. Podrán promover expedientes de jurisdicción voluntaria e intervenir en ellos quienes sean titulares de derechos o intereses legítimos o cuya legitimación les venga conferida legalmente sobre la materia que constituya su objeto, sin perjuicio de los casos en que el expediente pueda iniciarse de oficio o a instancia del Ministerio Fiscal.

2. Tanto los solicitantes como los interesados deberán actuar defendidos por Letrado y representados por Procurador en aquellos expedientes en que así lo prevea la presente Ley. No obstante, aun cuando no sea requerido por la ley, las partes que lo deseen podrán actuar asistidas o representadas por Abogado y Procurador, respectivamente.

En todo caso, será necesaria la actuación de Abogado y Procurador para la presentación de los recursos de revisión y apelación que en su caso se interpongan contra la resolución definitiva que se dicte en el expediente, así como a partir del momento en que se formulase oposición.

Artículo 4. *Intervención del Ministerio Fiscal.*

El Ministerio Fiscal intervendrá en los expedientes de jurisdicción voluntaria cuando afecten al estado civil o condición de la persona o esté comprometido el interés de un menor o una persona con discapacidad con medidas de apoyo para el ejercicio de su capacidad jurídica, y en aquellos otros casos en que la ley expresamente así lo declare.

Artículo 5. *Prueba.*

El Juez o el Secretario judicial, según quien sea el competente para el conocimiento del expediente, decidirá sobre la admisión de los medios de prueba que se le propongan, pudiendo ordenar prueba de oficio en los casos en que exista un interés público, se afecte a menores o personas con discapacidad con medidas de apoyo para el ejercicio de su capacidad jurídica, lo estime conveniente para clarificar algún elemento relevante y determinante de la cuestión o expresamente lo prevea la ley.

Artículo 6. *Tramitación simultánea o posterior de expedientes o procesos.*

1. Cuando se tramiten simultáneamente dos o más expedientes con idéntico objeto, proseguirá la tramitación del que primero se hubiera iniciado y se acordará el archivo de los expedientes posteriormente incoados.

El régimen jurídico contemplado en el presente apartado para los expedientes de jurisdicción voluntaria será aplicable también a los expedientes tramitados por Notarios y Registradores en aquellas materias en las que la competencia les venga atribuida concurrentemente con la del Secretario judicial.

2. No se podrá iniciar o continuar con la tramitación de un expediente de jurisdicción voluntaria que verse sobre un objeto que esté siendo sustanciado en un proceso jurisdiccional. Una vez acreditada la presentación de la correspondiente demanda, se procederá al archivo del expediente, remitiéndose las actuaciones realizadas al tribunal que esté conociendo del proceso jurisdiccional para que lo incorpore a los autos.

3. Se acordará la suspensión del expediente cuando se acredite la existencia de un proceso jurisdiccional contencioso cuya resolución pudiese afectarle, debiendo tramitarse el incidente de acuerdo con lo dispuesto en el artículo 43 de la Ley de Enjuiciamiento Civil.

Artículo 7. *Gastos.*

Los gastos ocasionados en los expedientes de jurisdicción voluntaria serán a cargo del solicitante, salvo que la ley disponga otra cosa.

Los gastos ocasionados por testigos y peritos serán a cargo de quien los proponga.

Artículo 7 bis. *Ajustes para personas con discapacidad.*

1. En los procesos a los que se refiere esta Ley en los que participen personas con discapacidad se realizarán las adaptaciones y los ajustes que sean necesarios para garantizar su participación en condiciones de igualdad.

Dichas adaptaciones y ajustes se realizarán, tanto a petición de cualquiera de las partes o del Ministerio Fiscal, como de oficio por el propio Tribunal, y en todas las fases y actuaciones procesales en las que resulte necesario, incluyendo los actos de comunicación. Las adaptaciones podrán venir referidas a la comunicación, la comprensión y la interacción con el entorno.

2. Las personas con discapacidad tienen el derecho a entender y ser entendidas en cualquier actuación que deba llevarse a cabo. A tal fin:

a) Todas las comunicaciones con las personas con discapacidad, orales o escritas, se harán en un lenguaje claro, sencillo y accesible, de un modo que tenga en cuenta sus características personales y sus necesidades, haciendo uso de medios como la lectura fácil. Si fuera necesario, la comunicación también se hará a la persona que preste apoyo a la persona con discapacidad para el ejercicio de su capacidad jurídica.

b) Se facilitará a la persona con discapacidad la asistencia o apoyos necesarios para que pueda hacerse entender, lo que incluirá la interpretación en las lenguas de signos reconocidas legalmente y los medios de apoyo a la comunicación oral de personas sordas, con discapacidad auditiva y sordociegas.

c) Se permitirá la participación de un profesional experto que a modo de facilitador realice tareas de adaptación y ajuste necesarias para que la persona con discapacidad pueda entender y ser entendida.

d) La persona con discapacidad podrá estar acompañada de una persona de su elección desde el primer contacto con las autoridades y funcionarios.

Artículo 8. *Carácter supletorio de la Ley de Enjuiciamiento Civil.*

Las disposiciones de la Ley de Enjuiciamiento Civil serán de aplicación supletoria a los expedientes de jurisdicción voluntaria en todo lo no regulado por la presente Ley.

TÍTULO I

De las normas comunes en materia de tramitación de los expedientes de jurisdicción voluntaria

CAPÍTULO I

Normas de Derecho internacional privado

Artículo 9. *Competencia internacional.*

1. Los órganos judiciales españoles serán competentes para conocer los expedientes de jurisdicción voluntaria suscitados en los casos internacionales, cuando concurren los foros de competencia internacional recogidos en los Tratados y otras normas internacionales en vigor para España.

En los supuestos no regulados por tales Tratados y otras normas internacionales, la competencia vendrá determinada por la concurrencia de los foros de competencia internacional recogidos en la Ley Orgánica del Poder Judicial.

2. En el caso de que, con arreglo a las normas de competencia internacional, los órganos judiciales españoles fueran competentes en relación con un expediente de jurisdicción voluntaria, pero no fuera posible concretar el territorialmente competente con arreglo a los criterios de esta Ley, lo será aquél correspondiente al lugar donde los actos de jurisdicción voluntaria deban producir sus efectos principales o el de su ejecución.

Artículo 10. *Ley aplicable a los expedientes de jurisdicción voluntaria en los casos internacionales.*

Los órganos judiciales españoles aplicarán a los expedientes y actos de jurisdicción voluntaria respecto de los cuales resultaren competentes, la ley determinada por las normas de la Unión Europea o españolas de Derecho internacional privado.

Artículo 11. *Inscripción en registros públicos.*

1. Las resoluciones definitivas extranjeras de jurisdicción voluntaria emanadas de un órgano judicial podrán ser inscritas en los registros públicos españoles:

a) Previa superación del trámite de exequátur o de reconocimiento incidental en España. Hasta entonces sólo podrán ser objeto de anotación preventiva.

b) Por el Encargado del registro correspondiente, siempre que verifique la concurrencia de los requisitos exigidos para ello.

2. En el caso de que la resolución carezca de carácter definitivo, únicamente procederá su anotación preventiva.

3. El régimen jurídico contemplado en el presente artículo para las resoluciones dictadas por los órganos judiciales extranjeros será aplicable a las resoluciones pronunciadas por autoridades no pertenecientes a órganos judiciales extranjeros en materia de jurisdicción voluntaria cuya competencia corresponda, según esta Ley, al conocimiento de órganos judiciales.

Artículo 12. *Efectos en España de los expedientes y actos de jurisdicción voluntaria acordados por autoridades extranjeras.*

1. Los actos de jurisdicción voluntaria acordados por las autoridades extranjeras que sean firmes surtirán efectos en España y accederán a los registros públicos españoles previa superación de su reconocimiento conforme a lo dispuesto en la legislación vigente.

2. El órgano judicial español o el Encargado del registro público competente lo será también para otorgar, de modo incidental, el reconocimiento en España de los actos de jurisdicción voluntaria acordados por las autoridades extranjeras. No será necesario recurrir a ningún procedimiento específico previo.

3. El reconocimiento en España de los actos de jurisdicción voluntaria acordados por las autoridades extranjeras sólo se denegará en estos casos:

a) Si el acto hubiera sido acordado por autoridad extranjera manifiestamente incompetente. Se considerará que la autoridad extranjera es competente si el supuesto presenta vínculos fundados con el Estado extranjero cuyas autoridades han otorgado dicho acto. Se considerará, en todo caso, que las autoridades extranjeras son manifiestamente incompetentes cuando el supuesto afecte a una materia cuya competencia exclusiva corresponda a los órganos judiciales o autoridades españolas.

b) Si el acto hubiera sido acordado con manifiesta infracción de los derechos de defensa de cualquiera de los implicados.

c) Si el reconocimiento del acto produjera efectos manifiestamente contrarios al orden público español.

d) Si el reconocimiento del acto implicara la violación de un derecho fundamental o libertad pública de nuestro ordenamiento jurídico.

CAPÍTULO II

Normas de tramitación

Artículo 13. *Aplicación de las disposiciones de este Capítulo.*

Las disposiciones de este Capítulo se aplicarán a todos los expedientes de jurisdicción voluntaria en lo que no se opongan a las normas que específicamente regulen las actuaciones de que se trate.

Artículo 14. *Iniciación del expediente.*

1. Los expedientes se iniciarán de oficio, a instancia del Ministerio fiscal o por solicitud formulada por persona legitimada, en la que se consignarán los datos y circunstancias de identificación del solicitante, con indicación de un domicilio a efectos de notificaciones. Deberá incluirse una dirección de correo electrónico en los casos de las personas que se

hallan obligadas a intervenir con la Administración de Justicia por medios electrónicos, siendo tal aportación voluntaria en los demás casos.

Se expondrá a continuación con claridad y precisión lo que se pida, así como una exposición de los hechos y fundamentos jurídicos en que fundamenta su pretensión. También se acompañarán, en su caso, los documentos y dictámenes que el solicitante considere de interés para el expediente.

2. En la solicitud se consignarán los datos y circunstancias de identificación de las personas que puedan estar interesados en el expediente, así como el domicilio o domicilios en que puedan ser citados o cualquier otro dato que permita la identificación de los mismos.

3. Cuando por ley no sea preceptiva la intervención de Abogado y Procurador, se facilitará al interesado en la Oficina judicial o a través de sede electrónica un impreso normalizado o formulario para llevar a cabo la solicitud, no siendo en este caso necesario que se concrete la fundamentación jurídica de lo solicitado.

La solicitud podrá presentarse por cualquier medio, incluyendo los previstos en la normativa de acceso electrónico de los ciudadanos a la Administración de Justicia. De presentarse en papel, habrán de acompañarse tantas copias cuantos sean los interesados.

Artículo 15. Acumulación de expedientes.

1. El Juez o el Secretario judicial, según quien sea competente para conocer el expediente, acordará de oficio o a instancia del interesado o del Ministerio Fiscal, la acumulación de expedientes cuando la resolución de uno pueda afectar a otro, o exista tal conexión entre ellos que pudiera dar lugar a resoluciones contradictorias.

No se podrá acordar la acumulación de expedientes cuando su resolución corresponda a sujetos distintos.

2. La acumulación de expedientes de jurisdicción voluntaria se regirá por lo previsto en la Ley de Enjuiciamiento Civil sobre la acumulación de procesos en el juicio verbal, con las siguientes especialidades:

a) Si se tratara de la acumulación de expedientes pendientes ante el mismo órgano judicial, la acumulación se solicitará por escrito antes de la comparecencia señalada en primer lugar, realizándose las alegaciones pertinentes y decidiéndose sobre la misma.

b) Si los expedientes estuvieran pendientes ante distintos órganos judiciales, los interesados deberán solicitar por escrito la acumulación ante el órgano que se estime competente en cualquier momento antes de la celebración de la comparecencia. Si el órgano requerido no accediese a la acumulación, la discrepancia será resuelta en todo caso por el Tribunal superior común.

3. Los expedientes de jurisdicción voluntaria no serán acumulables a ningún proceso jurisdiccional contencioso.

Artículo 16. Apreciación de oficio de la falta de competencia y otros defectos u omisiones.

1. Presentada la solicitud de iniciación del expediente, el Secretario judicial examinará de oficio si se cumplen las normas en materia de competencia objetiva y territorial.

2. Si el Secretario judicial entendiese que no existe competencia objetiva para conocer, podrá acordar el archivo del expediente, previa audiencia del Ministerio Fiscal y del solicitante, en aquellos expedientes que sean de su competencia. En otro caso, dará cuenta al Juez, quien acordará lo que proceda, tras haber oído al Ministerio Fiscal y al solicitante.

En la resolución en que se aprecie la falta de competencia se habrá de indicar el órgano judicial que se estima competente para conocer del expediente.

3. Si el Secretario judicial entendiese que carece de competencia territorial para conocer del asunto, podrá acordar la remisión al órgano que considere competente, previa audiencia del Ministerio Fiscal y del solicitante, en aquellos expedientes que sean de su competencia. En otro caso, dará cuenta al Juez, quien acordará lo procedente, tras haber oído al Ministerio Fiscal y al solicitante.

4. El Secretario judicial también examinará la existencia de posibles defectos u omisiones en las solicitudes presentadas y dará, en su caso, un plazo de cinco días para proceder a su subsanación. Si ésta no se llevara a cabo en el plazo señalado, tendrá por no

presentada la solicitud y archivará las actuaciones en aquellos expedientes que sean de su competencia. En otro caso, se dará cuenta al Juez, quien acordará lo que proceda.

Artículo 17. *Admisión de la solicitud y citación de los interesados.*

1. El Secretario judicial resolverá sobre la solicitud y, si entendiera que ésta no resulta admisible, dictará decreto archivando el expediente o dará cuenta al Juez, cuando éste sea el competente para que acuerde lo que proceda.

2. Admitida la solicitud, el Secretario judicial citará a una comparecencia a quienes hayan de intervenir en el expediente siempre que concurra alguna de las circunstancias siguientes:

a) Que, conforme a la ley, debieran ser oídos en el expediente interesados distintos del solicitante.

b) Que hubieran de practicarse pruebas ante el Juez o el Secretario judicial.

c) Que el Juez o el Secretario judicial consideren necesaria la celebración de la comparecencia para la mejor resolución del expediente.

Si sólo hubiera que oír al Ministerio Fiscal y no fuera necesaria la realización de prueba, éste emitirá su informe por escrito en el plazo de diez días.

3. Los interesados serán citados a la comparecencia con al menos quince días de antelación a su celebración, avisándoles de que deberán acudir a aquélla con los medios de prueba de que intenten valerse. La citación se practicará en la forma prevenida en la Ley de Enjuiciamiento Civil, con entrega de la copia de la resolución, de la solicitud y de los documentos que la acompañen.

Si alguno de los interesados fuera a formular oposición, deberá hacerlo en los 5 días siguientes a su citación, y no se hará contencioso el expediente, ni impedirá que continúe su tramitación hasta que sea resuelto, salvo que la ley expresamente lo prevea. Del escrito de oposición se dará traslado a la parte solicitante inmediatamente.

Artículo 18. *Celebración de la comparecencia.*

1. La comparecencia se celebrará ante el Juez o el propio Secretario judicial, según quien tenga competencia para conocer del expediente, dentro de los treinta días siguientes a la admisión de la solicitud.

2. La comparecencia se sustanciará por los trámites previstos en la Ley de Enjuiciamiento Civil para la vista del juicio verbal con las siguientes especialidades:

1.^a Si el solicitante no asistiere a la comparecencia, el Juez o el Secretario judicial, dependiendo de a quién corresponda la resolución del expediente, acordará el archivo del expediente, teniéndole por desistido del mismo. Si no asistiese alguno de los demás citados, se celebrará el acto y continuará el expediente, sin más citaciones ni notificaciones que las que la ley disponga.

2.^a El Juez o el Secretario judicial, según quien presida la comparecencia, oirá al solicitante, a los demás citados y a las personas que la ley disponga, y podrá acordar, de oficio o a instancia del solicitante o del Ministerio Fiscal en su caso, la audiencia de aquéllos cuyos derechos o intereses pudieran verse afectados por la resolución del expediente. Se garantizará, a través de los medios y apoyos necesarios, la intervención de las personas con discapacidad en términos que les sean accesibles y comprensibles.

3.^a Si se plantearan cuestiones procesales, incluidas las relativas a la competencia, que puedan impedir la válida prosecución del expediente, el Juez o el Secretario judicial, oídos los comparecientes, las resolverá oralmente en el propio acto.

4.^a Cuando el expediente afecte a los intereses de una persona menor de edad o persona con discapacidad, se practicarán también en el mismo acto o, si no fuere posible, en los diez días siguientes, las diligencias relativas a dichos intereses que se acuerden de oficio o a instancia del Ministerio Fiscal.

La autoridad judicial o el Letrado de la Administración de Justicia podrán acordar que la audiencia de la persona menor de edad o persona con discapacidad se practique en acto separado, sin interferencias de otras personas, debiendo asistir el Ministerio Fiscal. En todo caso, se garantizará que puedan ser oídas en condiciones idóneas, en términos que les

sean accesibles, comprensibles y adaptados a su edad, madurez y circunstancias, recabando el auxilio de especialistas cuando ello fuera necesario.

Del resultado de la exploración se levantará en todo caso, acta por el Letrado de la Administración de Justicia, expresando los datos objetivos del desarrollo de la audiencia, en la que reflejará las manifestaciones del niño, niña o adolescente imprescindibles por significativas, y por ello estrictamente relevantes, para la decisión del expediente, cuidando de preservar su intimidad. Si ello tuviera lugar después de la comparecencia, se dará traslado del acta correspondiente a las personas interesadas para que puedan efectuar alegaciones en el plazo de cinco días.

Tanto el Ministerio Fiscal en su informe como la autoridad judicial en la resolución que ponga fin al procedimiento deberán valorar motivadamente la exploración practicada.

En lo no previsto en este precepto, se aplicará lo dispuesto en la Ley Orgánica 1/1996, de 15 de enero, de Protección Jurídica del Menor, de modificación parcial del Código Civil y de la Ley de Enjuiciamiento Civil.

5.^a En la celebración de la comparecencia, una vez practicadas las pruebas, se permitirá a los interesados formular oralmente sus conclusiones.

6.^a El desarrollo de la comparecencia se registrará en soporte apto para la grabación y reproducción del sonido y de la imagen, de conformidad con lo dispuesto en la Ley de Enjuiciamiento Civil.

Artículo 19. *Decisión del expediente.*

1. El expediente se resolverá por medio de auto o decreto, según corresponda la competencia al Juez o al Secretario judicial, en el plazo de cinco días a contar desde la terminación de la comparecencia o, si esta no se hubiera celebrado, desde la última diligencia practicada.

2. Cuando el expediente afecte a los intereses de un menor o persona con discapacidad con medidas de apoyo para el ejercicio de su capacidad jurídica, la decisión se podrá fundar en cualesquiera hechos de los que se hubiese tenido conocimiento como consecuencia de las alegaciones de los interesados, las pruebas o la celebración de la comparecencia, aunque no hubieran sido invocados por el solicitante ni por otros interesados.

3. Resuelto un expediente de jurisdicción voluntaria y una vez firme la resolución, no podrá iniciarse otro sobre idéntico objeto, salvo que cambien las circunstancias que dieron lugar a aquél. Lo allí decidido vinculará a cualquier otra actuación o expediente posterior que resulten conexos a aquél.

Esto será de aplicación también respecto a los expedientes tramitados por Notarios y Registradores en aquellas materias cuyo conocimiento sea concurrente con el de los Secretarios judiciales.

4. La resolución de un expediente de jurisdicción voluntaria no impedirá la incoación de un proceso jurisdiccional posterior con el mismo objeto que aquél, debiendo pronunciarse la resolución que se dicte sobre la confirmación, modificación o revocación de lo acordado en el expediente de jurisdicción voluntaria.

Artículo 20. *Recursos.*

1. Contra las resoluciones interlocutorias dictadas en los expedientes de jurisdicción voluntaria cabrá recurso de reposición, en los términos previstos en la Ley de Enjuiciamiento Civil. Si la resolución impugnada se hubiera acordado durante la celebración de la comparecencia, el recurso se tramitará y resolverá oralmente en ese mismo momento.

2. Las resoluciones definitivas dictadas por el Juez en los expedientes de jurisdicción voluntaria podrán ser recurridas en apelación por cualquier interesado que se considere perjudicado por ella, conforme a lo dispuesto en la Ley de Enjuiciamiento Civil. Si la decisión proviene del Secretario judicial, deberá interponerse recurso de revisión ante el Juez competente, en los términos previstos en la Ley de Enjuiciamiento Civil.

El recurso de apelación no tendrá efectos suspensivos, salvo que la ley expresamente disponga lo contrario.

Artículo 21. *Caducidad del expediente.*

1. Se tendrá por abandonado el expediente si, pese al impulso de oficio de las actuaciones, no se produce actividad promovida por los interesados en el plazo de seis meses desde la última notificación practicada.
2. Corresponderá declarar la caducidad del expediente al Secretario judicial.
3. Contra el decreto que declare la caducidad sólo cabrá recurso de revisión.

Artículo 22. *Cumplimiento y ejecución de la resolución que pone fin al expediente.*

1. La ejecución de la resolución firme que pone fin al expediente de jurisdicción voluntaria se regirá por lo establecido en la Ley de Enjuiciamiento Civil, y en particular en los artículos 521 y 522, pudiéndose en todo caso instar de inmediato la realización de aquellos actos que resulten precisos para dar eficacia a lo decidido.

2. Si cualquiera de los expedientes a los que se refiere la presente Ley diera lugar a un hecho o acto inscribible en el Registro Civil, se expedirá testimonio de la resolución que corresponda a los efectos de su inscripción o anotación.

Si la resolución fuera inscribible en el Registro de la Propiedad, Mercantil u otro registro público, deberá expedirse, a instancia de parte, mandamiento a los efectos de su constancia registral. La remisión se realizará por medios electrónicos. La calificación de los Registradores se limitará a la competencia del Juez o Secretario judicial, a la congruencia del mandato con el expediente en que se hubiere dictado, a las formalidades extrínsecas de la resolución y a los obstáculos que surjan del Registro.

TÍTULO II

De los expedientes de jurisdicción voluntaria en materia de personas

CAPÍTULO I

De la autorización o aprobación judicial del reconocimiento de la filiación no matrimonial

Artículo 23. *Ámbito de aplicación.*

1. Se aplicarán las disposiciones de este capítulo en todos los casos en que, conforme a la ley, el reconocimiento de la filiación no matrimonial necesite para su validez autorización o aprobación judicial.

2. Se presentará solicitud instando autorización judicial para el otorgamiento del reconocimiento de la filiación no matrimonial del menor o de la persona con discapacidad con medidas de apoyo para el ejercicio de su capacidad jurídica por quien sea hermano o consanguíneo en línea recta del progenitor cuya filiación esté determinada legalmente.

3. Se solicitará aprobación judicial para la eficacia del reconocimiento de la filiación no matrimonial de un menor o persona con discapacidad con medidas de apoyo para el ejercicio de su capacidad jurídica otorgado:

- a) Por quien no pueda contraer matrimonio por razón de edad.
- b) Por quien no tenga el consentimiento expreso de su representante legal o la asistencia del curador del reconocido ni del progenitor legalmente conocido, siempre que no hubiera sido reconocido en testamento o dentro del plazo establecido para practicar la inscripción del nacimiento.
- c) Por el padre, cuando el reconocimiento se hubiera realizado dentro del plazo establecido para practicar la inscripción del nacimiento y cuando ésta se hubiera suspendido a petición de la madre.

4. También se instará la aprobación judicial para la validez del reconocimiento no matrimonial por una persona con discapacidad con medidas de apoyo para el ejercicio de su capacidad jurídica.

Artículo 24. *Competencia, legitimación y postulación.*

1. Será competente para conocer de este expediente el Juzgado de Primera Instancia del domicilio del reconocido o, si no lo tuviera en territorio nacional, el de su residencia en dicho territorio. Si el reconocido no tuviera su residencia en España, lo será el del domicilio o residencia del progenitor autor del reconocimiento.

2. Podrá promover este expediente el progenitor autor del reconocimiento, por sí mismo o asistido de su representante legal, tutor o curador, en su caso.

3. En la tramitación del presente expediente no será preceptiva la intervención de Abogado ni Procurador.

Artículo 25. *Tramitación.*

Admitida a trámite la solicitud por el Secretario judicial, éste citará a comparecencia al solicitante y, según proceda, al progenitor conocido, al representante legal o curador del reconocido y a éste si tuviera suficiente madurez, y en todo caso si fuera mayor de 12 años, así como a sus descendientes si hubiere fallecido y los hubiere, y a las personas que se estime oportuno, así como al Ministerio Fiscal.

Artículo 26. *Resolución.*

1. El Juez resolverá lo que proceda sobre el reconocimiento de que se trate, atendiendo para ello al discernimiento del progenitor, la veracidad o autenticidad de su acto, la verosimilitud de la relación de procreación, sin necesidad de una prueba plena de la misma, y el interés del reconocido cuando sea menor o persona con discapacidad con medidas de apoyo para el ejercicio de su capacidad jurídica

2. Cuando se trate del reconocimiento de un menor o persona con discapacidad con medidas de apoyo para el ejercicio de su capacidad jurídica otorgado por quien fuere hermano o pariente consanguíneo en línea recta del otro progenitor, el Juez sólo autorizará la determinación de la filiación cuando sea en interés del menor o de la persona con discapacidad con medidas de apoyo para el ejercicio de su capacidad jurídica. El Juez invalidará dicha determinación si se presentara un documento público en el que conste la manifestación del reconocido al respecto, realizada una vez alcanzada la plena capacidad.

3. El testimonio de dicha resolución se remitirá al Registro Civil competente para proceder a su inscripción.

CAPÍTULO I BIS

De la aprobación judicial de la modificación de la mención registral del sexo de personas mayores de doce años y menores de catorce

Artículo 26 bis. *Ámbito de aplicación.*

Se aplicarán las disposiciones de este Capítulo para recabar aprobación judicial para la modificación de la mención registral del sexo por personas mayores de doce años y menores de catorce.

Artículo 26 ter. *Competencia, legitimación y postulación.*

1. Será competente para conocer de este expediente el Juzgado de Primera Instancia del domicilio de la persona cuya mención registral pretenda rectificarse o, si no lo tuviera en territorio nacional, el de su residencia en dicho territorio.

2. Podrán promover este expediente las personas mayores de doce años y menores de catorce, asistidas por sus representantes legales. En el supuesto de desacuerdo de los progenitores o representante legal, entre sí o con la persona menor de edad, se procederá al nombramiento de un defensor judicial de conformidad con lo previsto en los artículos 235 y 236 del Código Civil.

3. Si el expediente se insta por una persona menor con discapacidad, deberán disponerse en su favor las medidas de apoyo que pueda precisar.

4. En la tramitación del presente expediente no será preceptiva la intervención de abogado ni procurador.

Artículo 26 quater. Tramitación.

1. El expediente, que será de tramitación preferente, se iniciará mediante solicitud en la que la persona legitimada manifieste su disconformidad con el sexo mencionado en su inscripción de nacimiento y solicite autorización judicial para que se proceda a la correspondiente rectificación registral de la mención al sexo y, en su caso, al nombre que aparece en la inscripción.

2. La solicitud deberá venir acompañada de cualesquiera medios documentales o testificales acreditativos de que la persona que insta el expediente ha mantenido de forma estable la disconformidad a la que se refiere el apartado anterior.

Admitida a trámite la solicitud, el Juez citará a comparecer al solicitante y, en su caso, a sus representantes legales, a las demás personas que estime oportuno, así como al Ministerio Fiscal.

3. El Juez podrá solicitar la práctica de las pruebas que considere necesarias para acreditar la madurez necesaria del menor y la estabilidad de su voluntad de rectificar registralmente la mención a su sexo, tendrá en consideración en todo momento el interés superior de la persona menor de edad y le facilitará la información sobre las consecuencias jurídicas de la rectificación solicitada y toda la información complementaria que proceda, en un lenguaje claro, accesible y adaptado a sus necesidades.

Deberá informarle asimismo de la existencia de las medidas de asistencia e información que estén a disposición de la persona solicitante en los ámbitos sanitario, social, laboral, educativo y administrativo, incluyendo medidas de protección contra la discriminación, promoción del respeto y fomento de la igualdad de trato. Igualmente, pondrá en conocimiento de la persona menor de edad legitimada la existencia de asociaciones y otras organizaciones de protección de los derechos en este ámbito a las que puede acudir.

4. Para su intervención como testigos serán idóneas todas las personas mayores de edad aun cuando estén ligadas a la persona solicitante por parentesco, por consanguinidad o afinidad en cualquier grado, vínculos de adopción, tutela o análogos, o relación de amistad.

Artículo 26 quinquies. Resolución.

1. Previa audiencia de la persona menor, el Juez resolverá sobre la concesión o denegación de la aprobación judicial, considerando en todo caso el interés superior del menor de edad y previa comprobación de su voluntad estable de modificar la inscripción registral y de su madurez suficiente para comprender y evaluar de forma razonable e independiente las consecuencias de su decisión.

La concesión no podrá estar condicionada a la previa exhibición de informe médico o psicológico relativo a la identidad sexual, ni a la previa modificación de la apariencia o función corporal de la persona a través de procedimientos médicos, quirúrgicos o de otra índole.

2. El testimonio de dicha resolución se remitirá al Registro Civil competente para proceder, en su caso, a la inscripción de la rectificación aprobada judicialmente.

CAPÍTULO I TER

**De la aprobación judicial de la nueva modificación de la mención registral
relativa al sexo con posterioridad a una reversión de la rectificación de la
mención registral**

Artículo 26 sexies. Ámbito de aplicación.

Se aplicarán las disposiciones de este Capítulo para recabar aprobación judicial para la modificación de la mención registral relativa al sexo cuando respecto de la misma persona ya se haya realizado una rectificación de la inscripción registral relativa al sexo y una reversión de dicha modificación, de conformidad con lo dispuesto en el artículo 47, párrafo

segundo, de la Ley para la igualdad real y efectiva de las personas trans y para la garantía de los derechos de las personas LGTBI.

Artículo 26 septies. *Competencia, legitimación y postulación.*

1. Será competente para conocer de este expediente el Juzgado de Primera Instancia del domicilio de la persona cuya mención registral pretenda rectificarse o, si no lo tuviera en territorio nacional, el de su residencia en dicho territorio.

2. Podrá promover este expediente cualquiera de las personas que estén legitimadas para instar la rectificación de la mención registral del sexo.

3. En la tramitación del presente expediente no será preceptiva la intervención de abogado ni procurador.

Artículo 26 octies. *Tramitación.*

1. El expediente, que será de tramitación preferente, comenzará con la presentación de una solicitud en la que la persona interesada manifieste su voluntad de revertir la rectificación registral anteriormente producida. Deberá ir acompañada de los medios de prueba que desee utilizar.

2. Admitida a trámite la solicitud, el Juez citará a comparecencia al solicitante y, en su caso, a sus representantes legales, a las demás personas que estime oportuno, así como al Ministerio Fiscal.

3. El Juez podrá solicitar la práctica de cualesquiera otras pruebas que considere oportunas.

Artículo 26 nonies. *Resolución.*

1. El Juez resolverá sobre la concesión o denegación de la aprobación judicial, considerando en todo caso, si el solicitante fuera persona menor de edad, el interés superior del menor.

2. El testimonio de dicha resolución se remitirá al Registro Civil competente para proceder, en su caso, a la inscripción de la rectificación aprobada judicialmente.

CAPÍTULO II

De la habilitación para comparecer en juicio y del nombramiento de defensor judicial

Artículo 27. *Ámbito de aplicación.*

1. Se aplicarán las disposiciones de este capítulo en los casos en que proceda conforme a la ley el nombramiento de un defensor judicial de menores o personas con discapacidad.

2. También se aplicarán las disposiciones de este capítulo en los casos en que proceda la habilitación y ulterior nombramiento de defensor judicial. Se instará la habilitación cuando el menor no emancipado o la persona con discapacidad, siendo demandado o siguiéndosele gran perjuicio de no promover la demanda, se encuentre en alguno de los casos siguientes:

a) Hallarse los progenitores, tutor o persona designada para ejercer el apoyo ausentes ignorándose su paradero, sin que haya motivo racional bastante para creer próximo su regreso.

b) Negarse ambos progenitores, tutor o persona designada para ejercer el apoyo a representar o asistir en juicio al menor o persona con discapacidad.

c) Hallarse los progenitores, tutor o persona designada para ejercer el apoyo en una situación de imposibilidad de hecho para la representación o asistencia en juicio.

3. No obstante lo dispuesto en el apartado anterior, se nombrará defensor judicial al menor o persona con discapacidad, sin necesidad de habilitación previa, para litigar contra sus progenitores, tutor o curador, o para instar expedientes de jurisdicción voluntaria, o cuando se hallare legitimado para ello cuando se inste por el Ministerio Fiscal un procedimiento para la adopción de medidas de apoyo respecto de la persona con

discapacidad. No procederá la solicitud si el otro progenitor o tutor, si lo hubiere, no tuviera un interés opuesto al menor o persona con discapacidad.

Artículo 28. *Competencia, legitimación y postulación.*

1. Será competente para el conocimiento de este expediente el Secretario judicial del Juzgado de Primera Instancia del domicilio o, en su defecto, de la residencia del menor o persona con discapacidad o, en su caso, aquél correspondiente al Juzgado de Primera Instancia que esté conociendo del asunto que exija el nombramiento de defensor judicial.

2. El expediente se iniciará de oficio, a petición del Ministerio Fiscal, o por iniciativa del menor o persona con capacidad modificada judicialmente o cualquier otra persona que actúe en interés de éste.

3. En la tramitación del presente expediente no será preceptiva la intervención de Abogado ni Procurador.

Artículo 29. *Efectos de la solicitud.*

Desde que se solicite la habilitación y hasta que acepte su cargo el defensor judicial o se archive el expediente por resolución firme, quedará suspendido el transcurso de los plazos de prescripción o de caducidad que afecten a la acción de cuyo ejercicio se trate.

En el caso de que el menor o persona con discapacidad haya de comparecer como demandado o haya quedado sin representación procesal durante el procedimiento, el Ministerio Fiscal asumirá su representación y defensa hasta que se produzca el nombramiento de defensor judicial.

Artículo 30. *Comparecencia y resolución.*

1. El Secretario judicial convocará a comparecencia al solicitante, a los interesados que consten como tales en el expediente, a quienes estime pertinente su presencia, al menor o persona con discapacidad si tuvieren suficiente madurez y, en todo caso, al menor si tuviere más de 12 años y al Ministerio Fiscal.

2. En la resolución en que se acceda a lo solicitado se nombrará defensor judicial a quien el Secretario judicial estime más idóneo para el cargo, con determinación de las atribuciones que le confiera.

3. El testimonio de la resolución de nombramiento de defensor judicial en el caso previsto en la letra c) del apartado 1 del artículo 27 se remitirá al Registro Civil competente para proceder a su inscripción.

Artículo 31. *Cesación del defensor judicial y de la habilitación para comparecer en juicio.*

1. El defensor judicial deberá comunicar al órgano judicial la desaparición de la causa que motivó su nombramiento.

2. Igualmente deberá comunicar al órgano judicial cuando alguno de los progenitores o representantes o curador, en su caso, se presten a comparecer en juicio por el afectado, o cuando se termine el procedimiento que motivó la habilitación.

Artículo 32. *Rendición de cuentas, excusa y remoción del defensor judicial.*

Serán aplicables al defensor judicial las disposiciones establecidas para la formación de inventario, en su caso, la excusa y la remoción de los tutores y para su rendición de cuentas una vez concluida su gestión, que se tramitarán y decidirán por el Secretario judicial competente.

CAPÍTULO III
De la adopción

Artículo 33. *Competencia.*

En los expedientes sobre adopción, será competente el Juzgado de Primera Instancia correspondiente a la sede de la Entidad Pública que tenga encomendada la protección del adoptando y, en su defecto, el del domicilio del adoptante.

Artículo 34. *Carácter preferente y postulación.*

1. La tramitación del expediente de adopción tendrá carácter preferente y se practicará con intervención del Ministerio Fiscal.

2. No será preceptiva la asistencia de Abogado ni Procurador.

Artículo 35. *Propuesta de la Entidad Pública y solicitud del adoptante.*

1. El expediente comenzará con el escrito de propuesta de adopción formulada por la Entidad Pública o por la solicitud del adoptante cuando estuviera legitimado para ello.

2. En la propuesta de adopción formulada por la Entidad Pública se expresarán especialmente:

a) Las condiciones personales, familiares y sociales y los medios de vida del adoptante o adoptantes asignados y sus relaciones con el adoptando, con detalle de las razones que justifiquen la elección de aquél o aquéllos.

b) En su caso y cuando hayan de prestar su asentimiento o ser oídos, el último domicilio conocido del cónyuge del adoptante o de la persona a la que esté unida por análoga relación de afectividad a la conyugal, o el de los progenitores, tutor, familia acogedora o guardadores del adoptando.

c) Si unos y otros han formulado su asentimiento ante la Entidad Pública o en documento público.

3. En los supuestos en que no se requiera propuesta previa de la Entidad Pública, de conformidad con lo dispuesto en el artículo 176 del Código Civil, el ofrecimiento para la adopción del adoptante se presentará por escrito, en que expresará las indicaciones contenidas en los apartados anteriores en cuanto fueren aplicables, y las alegaciones y pruebas conducentes a demostrar que en el adoptando concurre alguna de las circunstancias exigidas por dicha legislación.

4. Con la propuesta u ofrecimiento para la adopción se presentarán los documentos a que se refieren los apartados anteriores, la declaración previa de idoneidad del adoptante para el ejercicio de la patria potestad emitida por la Entidad Pública, si procediere, y cuantos informes o documentos se juzguen oportunos.

Artículo 36. *Consentimiento.*

En el expediente, el Secretario judicial citará, para manifestar su consentimiento en presencia del Juez, al adoptante o adoptantes y al adoptando si fuere mayor de 12 años.

Artículo 37. *Asentimiento y audiencia.*

1. También deberán ser citados, para prestar el asentimiento a la adopción ante el Juez, las personas indicadas en el apartado 2 del artículo 177 del Código Civil.

No serán citados aquellos que, siendo necesario su asentimiento, lo hubieran prestado con anterioridad a la iniciación del expediente ante la correspondiente Entidad Pública o en documento público, salvo que hubieran transcurrido más de seis meses desde que lo hicieron.

2. Si los progenitores pretendieran que se les reconozca la necesidad de prestar su asentimiento a la adopción, deberán ponerlo de manifiesto en el expediente. El Secretario judicial acordará la suspensión del expediente y otorgará el plazo de 15 días para la presentación de la demanda, de la que conocerá el mismo Tribunal.

Presentada la demanda dentro de plazo, el Secretario judicial dictará decreto declarando contencioso el expediente de adopción y acordará seguir su tramitación conforme a lo dispuesto en el artículo 781 de la Ley de Enjuiciamiento Civil.

Si no se presentara la demanda en el plazo fijado, el Secretario judicial dictará decreto dando por finalizado el trámite y alzando la suspensión del expediente de adopción. El decreto será recurrible directamente en revisión ante el Tribunal. Firme dicha resolución, no se admitirá ninguna reclamación posterior de los mismos sujetos sobre necesidad de asentimiento para la adopción de que se trate.

3. Asimismo deberán ser citados para ser oídos por el Juez en el expediente, las personas señaladas en el apartado 3 del artículo 177 del Código Civil.

Artículo 38. *Citaciones.*

1. Si en la propuesta de adopción o en el ofrecimiento para la adopción no constare el domicilio de los que deban ser citados, el Secretario judicial practicará inmediatamente las diligencias oportunas para la averiguación del domicilio conforme a lo prevenido en el artículo 156 de la Ley de Enjuiciamiento Civil y los citará ante el Juez dentro de los quince días siguientes, debiendo garantizar la debida reserva. En la citación a los progenitores se hará constar, en su caso, la circunstancia por la cual basta su audiencia.

2. En las citaciones que deban prestar su asentimiento o ser oídas se incluirá el apercibimiento de que si fueran citados personalmente y no comparecieran se seguirá el trámite sin más citaciones. Si no respondieran a la primera citación y no se hubiera realizado la citación en su persona, se les volverá a citar para dentro de los quince días siguientes, con el apercibimiento de que aunque no comparezcan el expediente seguirá su trámite.

3. Cuando no haya podido conocerse el domicilio o paradero de alguna persona que deba ser citada, o si citada debidamente, con los apercibimientos oportunos, no compareciese, se prescindirá del trámite y la adopción acordada será válida, sin perjuicio, en su caso, del derecho que a los progenitores concede el apartado 2 del artículo 180 del Código Civil.

Artículo 39. *Tramitación.*

1. El Juez podrá ordenar la práctica de cuantas diligencias estime oportunas para asegurarse de que la adopción sea en interés del adoptando.

2. Todas las actuaciones se llevarán a cabo con la conveniente reserva, evitando en particular que la familia de origen tenga conocimiento de cuál sea la adoptiva, excepto en los supuestos recogidos en los apartados 2 y 4 del artículo 178 y sin perjuicio de lo establecido en el artículo 180 del Código Civil.

3. Si se suscitare oposición, el expediente se hará contencioso y el Secretario judicial citará a los interesados a una vista, continuando la tramitación con arreglo a lo previsto para el juicio verbal.

4. Contra el auto que resuelva el expediente cabe recurso de apelación, que tendrá carácter preferente, sin que produzca efectos suspensivos.

5. El testimonio de la resolución firme en que se acuerde la adopción se remitirá al Registro Civil correspondiente, para que se practique su inscripción.

Artículo 40. *Procedimiento para la exclusión de funciones tutelares del adoptante y extinción de la adopción.*

1. Las actuaciones judiciales a que se refieren los artículos 179 y 180 del Código Civil, se sustanciarán por los trámites del juicio que corresponda con arreglo a lo establecido en la Ley de Enjuiciamiento Civil y sus resoluciones serán remitidas al Registro Civil para su inscripción.

2. Durante la sustanciación del procedimiento, el Juez adoptará, incluso de oficio, y previa audiencia del Ministerio Fiscal, las medidas de protección oportunas sobre la persona y bienes del adoptado menor o persona con discapacidad con medidas de apoyo para el ejercicio de su capacidad jurídica.

3. Si el adoptado fuera mayor de edad, la extinción de la adopción requerirá su consentimiento expreso.

Artículo 41. *Adopción internacional.*

En los casos de adopción internacional se estará a lo previsto en el artículo 9.5 del Código Civil y en la Ley 54/2007, de 28 de diciembre, de Adopción Internacional, así como a lo establecido al respecto en los Tratados y Convenios internacionales en que España sea parte y, en especial, en el Convenio de La Haya de 29 de mayo de 1993, relativo a la protección del niño y a la cooperación en materia de adopción internacional.

Artículo 42. *Conversión de adopción simple o no plena en plena.*

1. El adoptante de adopción simple o no plena constituida por autoridad extranjera competente podrá instar ante los Tribunales españoles su conversión en una adopción regulada por el derecho español cuando concurra uno de los siguientes supuestos:

a) Que el adoptando tenga su residencia habitual en España en el momento de constitución de la adopción.

b) Que el adoptando haya sido o vaya a ser trasladado a España con la finalidad de establecer su residencia habitual en España.

c) Que el adoptante tenga la nacionalidad española o tenga su residencia habitual en España.

2. El adoptante deberá presentar la solicitud ofreciéndose para la adopción plena, sin que precise propuesta previa de la Entidad Pública, en la que expresará las indicaciones contenidas en el artículo 35 en cuanto fueren aplicables. A la solicitud deberá acompañar el documento de constitución de la adopción por la autoridad extranjera y las pruebas conducentes a demostrar que en el adoptado concurren las circunstancias exigidas.

3. Presentada la solicitud se seguirán los trámites establecidos en los artículos anteriores, en cuanto sean aplicables, debiendo examinar el Juez la concurrencia de los extremos enumerados en la Ley de Adopción Internacional.

4. En todo caso habrán de manifestar su consentimiento ante el Juez, el adoptante o adoptantes y el adoptado si fuere mayor de doce años. Si fuera menor de esa edad se le oirá de acuerdo con su edad y madurez.

Deberá asentir el cónyuge del adoptante o la persona a la que esté unida por análoga relación de afectividad a la conyugal.

5. El testimonio del auto que declare la conversión de la adopción simple o no plena en plena se remitirá al Registro Civil correspondiente, para su inscripción.

CAPÍTULO III BIS

Del expediente de provisión de medidas judiciales de apoyo a personas con discapacidad

Artículo 42 bis a). *Ámbito de aplicación, competencia, legitimación y postulación.*

1. Cuando sea pertinente la provisión de alguna medida judicial de apoyo de carácter estable a una persona con discapacidad, se seguirán los trámites previstos en el presente capítulo.

2. Será competente para conocer de este expediente el Juzgado de Primera Instancia del lugar donde resida la persona con discapacidad.

Si antes de la celebración de la comparecencia se produjera un cambio de la residencia habitual de la persona a que se refiera el expediente, se remitirán las actuaciones al Juzgado correspondiente en el estado en que se hallen.

3. Podrá promover este expediente el Ministerio Fiscal, la propia persona con discapacidad, su cónyuge no separado de hecho o legalmente o quien se encuentre en una situación de hecho asimilable y sus descendientes, ascendientes o hermanos.

Cualquier persona está facultada para poner en conocimiento del Ministerio Fiscal los hechos que puedan ser determinantes de una situación que requiera la adopción judicial de medidas de apoyo. Las autoridades y funcionarios públicos que, por razón de sus cargos, conocieran la existencia de dichos hechos respecto de cualquier persona, deberán ponerlo en conocimiento del Ministerio Fiscal. En ambos casos, este iniciará el presente expediente.

4. La persona con discapacidad podrá actuar con su propia defensa y representación. Si no fuera previsible que proceda a realizar por sí misma tal designación, con la solicitud se pedirá que se le nombre un defensor judicial, quien actuará por medio de Abogado y Procurador.

5. El letrado de la Administración de Justicia realizará las adaptaciones y los ajustes necesarios para que la persona con discapacidad comprenda el objeto, la finalidad y los trámites del expediente que le afecta, conforme a lo previsto en el artículo 7 bis de esta Ley.

Artículo 42 bis b). *Procedimiento.*

1. A la solicitud se acompañarán los documentos que acrediten la necesidad de la adopción de medidas de apoyo, así como un dictamen pericial de los profesionales especializados de los ámbitos social y sanitario, que aconsejen las medidas de apoyo que resulten idóneas en cada caso. Asimismo, se propondrán aquellas pruebas que se considere necesario practicar en la comparecencia.

2. Admitida a trámite la solicitud por el letrado de la Administración de Justicia, este convocará a la comparecencia al Ministerio Fiscal, a la persona con discapacidad y, en su caso, a su cónyuge no separado de hecho o legalmente o quien se encuentre en una situación de hecho asimilable y a sus descendientes, ascendientes o hermanos. Los interesados podrán proponer en el plazo de cinco días desde la recepción de la citación aquellas diligencias de prueba que consideren necesario practicar en la comparecencia. También se recabará certificación del Registro Civil y, en su caso, de otros Registros públicos que se consideren pertinentes, sobre las medidas de apoyo inscritas.

La autoridad judicial antes de la comparecencia podrá recabar informe de la entidad pública que, en el respectivo territorio, tenga encomendada la función de promoción de la autonomía y asistencia a las personas con discapacidad, o de una entidad del tercer sector de acción social debidamente habilitada como colaboradora de la Administración de Justicia. La entidad informará sobre las eventuales alternativas de apoyo y sobre las posibilidades de prestarlo sin requerir la adopción de medida alguna por la autoridad judicial.

Asimismo, la autoridad judicial podrá ordenar antes de la comparecencia un dictamen pericial, cuando así lo considere necesario atendiendo a las circunstancias del caso.

3. En la comparecencia se procederá a celebrar una entrevista entre la autoridad judicial y la persona con discapacidad, a quien, a la vista de su situación, podrá informar acerca de las alternativas existentes para obtener el apoyo que precisa, bien sea mediante su entorno social o comunitario, o bien a través del otorgamiento de medidas de apoyo de naturaleza voluntaria.

Asimismo, se practicarán aquellas pruebas que hubieren sido propuestas y resulten admitidas y, en todo caso, se oír a las personas que hayan comparecido y manifiesten su voluntad de ser oídas.

4. Si, tras la información ofrecida por la autoridad judicial, la persona con discapacidad opta por una medida alternativa de apoyo, se pondrá fin al expediente.

5. La oposición de la persona con discapacidad a cualquier tipo de apoyo, la oposición del Ministerio Fiscal o la oposición de cualquiera de los interesados en la adopción de las medidas de apoyo solicitadas pondrá fin al expediente, sin perjuicio de que la autoridad judicial pueda adoptar provisionalmente las medidas de apoyo de aquella o de su patrimonio que considere convenientes. Dichas medidas podrán mantenerse por un plazo máximo de treinta días, siempre que con anterioridad no se haya presentado la correspondiente demanda de adopción de medidas de apoyo en juicio contencioso.

No se considerará oposición a los efectos señalados en el párrafo anterior la relativa únicamente a la designación como curador de una persona concreta.

Artículo 42 bis c). *Auto y posterior revisión de las medidas judicialmente acordadas.*

1. Las medidas que se adopten en el auto que ponga fin al expediente deberán ser conformes a lo dispuesto en la legislación civil aplicable sobre esta cuestión. Tales medidas serán objeto de revisión periódica en el plazo y la forma en que disponga el auto que las hubiera acordado, debiendo seguirse el trámite contemplado en este artículo.

Cualquiera de las personas mencionadas en el apartado 3 del artículo 42 bis a), así como quien ejerza el apoyo, podrá solicitar la revisión de las medidas antes de que transcurra el plazo previsto en el auto.

2. El Juzgado que dictó las medidas será también competente para conocer de la citada revisión, siempre que la persona con discapacidad permanezca residiendo en la misma circunscripción. En caso contrario, el Juzgado de la nueva residencia habrá de pedir un testimonio completo del expediente al Juzgado que anteriormente conoció del mismo, que lo remitirá en los diez días siguientes a la solicitud.

3. En la revisión de las medidas, la autoridad judicial recabará un dictamen pericial cuando así lo considere necesario atendiendo a las circunstancias del caso, se entrevistará con la persona con discapacidad y ordenará aquellas otras actuaciones que considere necesarias. A estos efectos, la autoridad judicial podrá recabar informe de las entidades a las que se refiere el apartado 2 del artículo 42 bis b). Del resultado de dichas actuaciones se dará traslado a la persona con discapacidad, a quien ejerza las funciones de apoyo, al Ministerio Fiscal y a los interesados personados en el expediente previo, a fin de que puedan alegar lo que consideren pertinente en el plazo de diez días, así como aportar la prueba que estimen oportuna. Si alguno de los mencionados formulara oposición, se pondrá fin al expediente y se podrá instar la revisión de las medidas conforme a lo previsto en la Ley de Enjuiciamiento Civil.

4. Recibidas las alegaciones y practicada la prueba, la autoridad judicial dictará nuevo auto con el contenido que proceda atendiendo a las circunstancias concurrentes.

CAPÍTULO IV

De la tutela, la curatela y la guarda de hecho

Sección 1.ª Disposición común

Artículo 43. *Competencia y postulación.*

1. Será competente para el conocimiento de este expediente el Juzgado de Primera Instancia del domicilio o, en su defecto, de la residencia del menor o persona con discapacidad.

2. El órgano judicial que haya conocido de un expediente sobre tutela, curatela o guarda de hecho, será competente para conocer de todas las incidencias, trámites y adopción de medidas o revisiones posteriores, siempre que el menor o persona con discapacidad resida en la misma circunscripción. En caso contrario, para conocer de alguna de esas incidencias, será preciso que se pida testimonio completo del expediente al Juzgado que anteriormente conoció del mismo, el cual lo remitirá en los diez días siguientes a la solicitud.

3. En estos expedientes no será preceptiva la intervención de abogado y procurador, salvo en los relativos a la remoción del tutor o curador y a la extinción de poderes preventivos, en los que será necesaria la intervención de abogado.

Sección 2.ª De la tutela y la curatela

Artículo 44. *Ámbito de aplicación.*

1. Se aplicará lo dispuesto en esta sección para la tramitación de los expedientes relativos a la tutela y la curatela.

2. El expediente al que se refiere el artículo siguiente solamente será aplicable a la curatela cuando, tras la tramitación de un proceso sobre la adopción de medidas judiciales de apoyo a una persona con discapacidad, sea procedente el nombramiento de un nuevo curador, en sustitución de otro removido o fallecido.

Artículo 45. *Tramitación, resolución y recurso.*

1. El expediente se iniciará mediante solicitud presentada por el Ministerio Fiscal o por cualquiera de las personas legalmente indicadas para promover la tutela o curatela. En ella deberá expresarse el hecho que dé lugar a una u otra, acompañando los documentos

acreditativos de la legitimación para promover el expediente e indicando los parientes más próximos de la persona respecto a la que deba constituirse la tutela o curatela y sus domicilios. Igualmente deberá acompañarse certificado de nacimiento de esta y, en su caso, el certificado de últimas voluntades de los progenitores, el testamento o documento público notarial otorgado por estos en los que se disponga sobre la tutela o curatela de sus hijos menores, o el documento público notarial otorgado por la propia persona con discapacidad en el que se hubiera dispuesto en previsión sobre su propia curatela u otras medidas de apoyo voluntarias.

2. En la comparecencia se oirá al promotor, a la persona cuya designación se proponga si fuera distinta al promotor, a aquel cuya tutela o curatela se pretenda constituir si fuera mayor de 12 años o al menor de dicha edad que tuviere suficiente madurez, a los parientes más próximos, al Ministerio Fiscal, y a cuantas personas se considere oportuno.

Tanto el Juez como el Ministerio Fiscal actuarán de oficio en interés del menor y respetando la voluntad, deseos y preferencias de la persona con discapacidad en lo que conste, adoptando y proponiendo las medidas, diligencias, informes periciales y pruebas que estimen oportunas.

3. El Juez designará tutor o curador a persona o personas determinadas, de conformidad con lo prevenido en el Código Civil.

4. En la resolución acordando el nombramiento de tutor o curador, se adoptarán las medidas de fiscalización de la tutela o curatela establecidas por los progenitores en testamento o documento público notarial, o por el propio afectado en el documento público notarial otorgado al respecto salvo que sea otro el interés de la persona afectada.

Cuando corresponda de acuerdo con la legislación civil aplicable, en la resolución por la que se constituya la tutela o curatela u otra posterior, el Juez podrá acordar las medidas de vigilancia y control oportunas, así como exigir al tutor o curador informe sobre la situación personal del menor o persona con discapacidad y el estado de la administración de sus bienes. Si se adoptaren en resolución posterior, se oirá previamente al tutor o curador, al menor si tuviere suficiente madurez y, en todo caso, si fuera mayor de doce años, a la persona respecto a la que deba constituirse la curatela y al Ministerio Fiscal.

5. El Juez, en la resolución por la que constituya la tutela o curatela o en otra posterior, podrá exigir al tutor o curador de modo excepcional la constitución de fianza que asegure el cumplimiento de sus obligaciones, debiendo determinar, en tal caso, la modalidad y cuantía de la misma.

También podrá con posterioridad, de oficio o a instancia de parte interesada, dejar sin efecto o modificar en todo o en parte la fianza que se hubiera prestado, tras haber oído al tutor o curador, a la persona con discapacidad que precise medidas de apoyo, al menor si tuviere suficiente madurez y, en todo caso, si tuviere más de doce años, y al Ministerio Fiscal.

6. La resolución que se dicte será recurrible en apelación sin que produzca efectos suspensivos.

Durante la sustanciación del recurso, e incluso si se instara un proceso ordinario posterior sobre el mismo objeto, quedará a cargo del tutor o curador electo, en su caso, el cuidado del menor o persona con discapacidad y la administración de su caudal, según proceda, bajo las garantías que parecieren suficientes al Juez.

Artículo 46. *Prestación de fianza, aceptación y posesión del cargo.*

1. Una vez firme la resolución por la que se constituya la tutela o curatela, se citará al designado para que comparezca en el plazo de quince días a fin de prestar la fianza establecida para garantizar el caudal del afectado, en su caso, y acepte el cargo o formule excusa.

2. Prestada la fianza, si se hubiera exigido, el Juez la declarará suficiente y acordará en la misma resolución las inscripciones, depósitos, medidas o diligencias que considere conveniente para la eficacia de la fianza y conservación de los bienes del menor o persona con discapacidad.»

3. Practicadas todas las diligencias acordadas, el nombrado aceptará en acta otorgada ante el letrado de la Administración de Justicia la obligación de cumplir los deberes de su cargo conforme a las leyes y este acordará dar posesión del cargo, le conferirá las

facultades establecidas en la resolución judicial que acordó su nombramiento y le entregará certificación de esta.

4. Cuando el nombrado lo fuera para el cargo de tutor o administrador de los bienes, le requerirá para que presente el inventario de los bienes de la persona afectada en el plazo de los sesenta días siguientes. Hasta que se apruebe el inventario de bienes, en su caso, la persona nombrada quedará a cargo del cuidado del menor o persona con discapacidad y de la administración de su caudal, según proceda, bajo las garantías que parecieren suficientes al Juez.

5. El Juzgado que haya acordado la tutela o curatela remitirá testimonio al Registro Civil correspondiente tanto de la resolución dictada como del acta de la posesión del cargo, a los efectos oportunos.

Artículo 47. Formación de inventario.

1. El designado al que se hubiera nombrado administrador del caudal presentará, dentro del plazo otorgado, el inventario de bienes, que contendrá la relación de los bienes del afectado, así como las escrituras, documentos y papeles de importancia que se encuentren. A continuación, el Secretario judicial fijará día y hora para su formación y citará a los interesados, a las personas afectadas si tuvieran suficiente madurez y, en todo caso, al menor si tuviere más de 12 años y al Ministerio Fiscal.

2. Si se suscitare controversia sobre la inclusión o exclusión de bienes en el inventario, el Secretario judicial citará a los interesados a una vista, continuando la tramitación con arreglo a lo previsto para el juicio verbal, suspendiéndose su formación hasta que la misma sea resuelta.

La sentencia que se pronuncie sobre la inclusión o exclusión de bienes en el inventario dejará a salvo los derechos de terceros.

3. Si no hubiera oposición o resuelta ésta, el Secretario judicial aprobará el inventario, debiendo la persona designada proceder a su administración en los términos establecidos en la resolución judicial.

Artículo 48. Retribución del cargo.

1. Una vez firme la resolución por la que se constituya la tutela o se haya dictado sentencia en el procedimiento de provisión de apoyos, si el tutor o curador solicitare la retribución a que tienen derecho, el Juez la acordará, fijando su importe y el modo de percibirla tomando en consideración la complejidad y la extensión de las funciones encomendadas y el valor y la rentabilidad de los bienes del interesado. La decisión se adoptará después de oír al solicitante, a la persona con discapacidad, al menor si tuviera suficiente madurez y, en todo caso, si fuera mayor de doce años, al Ministerio Fiscal y a cuantas personas considere oportuno. Tanto el Juez como los interesados o el Ministerio Fiscal podrán proponer las diligencias, informes periciales y pruebas que estimen oportunas.

El auto a que se refiere este artículo se ejecutará sin perjuicio del recurso de apelación, que no producirá efectos suspensivos.

2. El mismo procedimiento se seguirá para modificar o extinguir dicha retribución.

Artículo 49. Remoción.

1. En los casos previstos por la legislación civil aplicable, de oficio, a solicitud del Ministerio Fiscal, del tutelado, del sujeto a curatela o de otra persona interesada, se podrá acordar la remoción del tutor o del curador, previa celebración de comparecencia. En esta se oír al tutor o curador, a las personas que puedan sustituirle en el cargo, a la persona con discapacidad, al menor si tuviere suficiente madurez y, en todo caso, si fuera mayor de doce años, y al Ministerio Fiscal.

Si se suscitare oposición, el expediente se hará contencioso y el Secretario judicial citará a los interesados a una vista, continuando la tramitación con arreglo a lo previsto para el juicio verbal.

2. Durante la tramitación del expediente de remoción, el Juez podrá suspender al tutor o curador en sus funciones y el Secretario judicial nombrará al tutelado o sujeto a curatela un defensor judicial.

3. El Juez acordará lo procedente, nombrando un nuevo tutor o curador conforme a la legislación civil, debiendo remitir la correspondiente comunicación al Registro Civil.

Artículo 50. *Excusa.*

1. Si concurriera alguna de las causas previstas por el Código Civil para excusarse del ejercicio del cargo tutelar o de la curatela, el tutor o curador deberá alegarla dentro del plazo de quince días a contar desde que tenga conocimiento del nombramiento. Si el motivo de la excusa le sobreviniere durante su ejercicio, podrá alegarlo en cualquier momento, salvo las personas jurídicas, siempre que hubiera persona de parecidas condiciones para sustituirle.

2. Se podrá admitir la excusa del tutor o del curador previa celebración de comparecencia, en la que necesariamente se oirá a la persona que se excuse, a la que le vaya a sustituir en el cargo y al afectado si tuviere suficiente madurez y, en todo caso, al menor si tuviere más de 12 años y al Ministerio Fiscal.

3. Durante la tramitación del expediente, quien haya solicitado la renuncia estará obligado a ejercer la función y, de no hacerlo, se nombrará un defensor que le sustituya, quedando el sustituido responsable de todos los gastos ocasionados por la excusa si ésta fuera rechazada.

4. Admitida la excusa se procederá al nombramiento de nuevo tutor o curador, debiendo remitir, en su caso, la correspondiente comunicación al Registro Civil.

Artículo 51. *Rendición de cuentas.*

1. De acuerdo con la legislación civil aplicable o con la resolución judicial correspondiente, el tutor o curador presentará, en su caso, informes sobre la situación personal del menor o persona con discapacidad, o de rendiciones de cuentas.

2. Presentados los informes, el letrado de la Administración de Justicia los trasladará a la persona con discapacidad, al menor si tuviera suficiente madurez y, en todo caso, si fuere mayor de doce años, a aquellos que aparecieran como interesados en el expediente y al Ministerio Fiscal. Si alguno de los anteriormente mencionados lo solicitara en el plazo de diez días, se citará a todos ellos a una comparecencia, pudiéndose proponer de oficio o a instancia de parte las diligencias y pruebas que se estimen oportunas.

También podrá ordenar el Juez de oficio, a costa del patrimonio del tutelado o asistido, una prueba pericial contable o de auditoría aun cuando nadie haya solicitado la comparecencia, si en el informe se describieran operaciones complejas o que requieran una justificación técnica.

3. Celebrada o no la comparecencia, el juez resolverá por medio de auto sobre los informes y la rendición de cuentas.

4. Estas disposiciones serán de aplicación en los supuestos de rendición final de cuentas por extinción de la tutela o curatela, debiendo ser presentada, en su caso, en el plazo de tres meses desde el cese del cargo, prorrogables por el tiempo que fuere necesario si concurre justa causa. En estos casos también se oirá, si procediera, al nuevo tutor o curador y a los herederos del tutelado o asistido, en su caso.

5. En todo caso, la aprobación judicial de las cuentas presentadas no impedirá el ejercicio de las acciones que recíprocamente puedan asistir al tutor o curador y al tutelado o sujeto a curatela o a sus causahabientes por razón de la tutela o curatela.

Artículo 51 bis. *Extinción de los poderes preventivos.*

1. Cualquier persona legitimada para instar el procedimiento de provisión de apoyos y el curador, si lo hubiere, podrán instar la extinción de los poderes preventivos otorgados por la persona con discapacidad, si en el apoderado concurre alguna de las causas previstas para la remoción del curador.

2. Admitida la solicitud, se citará a la comparecencia al solicitante, al apoderado, a la persona con discapacidad que precise apoyo y al Ministerio Fiscal. Si se suscitare oposición, el expediente se hará contencioso y el letrado de la Administración de Justicia citará a los interesados a una vista, continuando la tramitación con arreglo a lo previsto en el juicio verbal.

Sección 3.ª De la guarda de hecho

Artículo 52. *Requerimiento y medidas de control.*

1. A instancia del Ministerio Fiscal, de la persona que precise medidas de apoyo o de cualquiera que tenga un interés legítimo, la autoridad judicial que tenga conocimiento de la existencia de un guardador de hecho podrá requerirle para que informe de la situación de la persona y bienes del menor o de la persona con discapacidad y de su actuación en relación con los mismos.

2. El Juez podrá establecer las medidas de control y de vigilancia que estime oportunas, sin perjuicio de promover expediente para la constitución de la tutela en el caso de los menores, si procediera. Tales medidas se adoptarán, previa comparecencia, citando a la persona a quien afecte la guarda de hecho, al guardador y al Ministerio Fiscal.

3. En los casos en que, de acuerdo con la legislación civil aplicable, el guardador de hecho de una persona con discapacidad deba solicitar autorización judicial, antes de tomar una decisión, la autoridad judicial entrevistará por sí misma a la persona con discapacidad y podrá solicitar un informe pericial para acreditar la situación de esta. También podrá citar a la comparecencia a cuantas personas considere necesario oír en función del acto cuya autorización se solicite.

CAPÍTULO V

De la concesión judicial de la emancipación y del beneficio de la mayoría de edad

Artículo 53. *Competencia, legitimación y postulación.*

1. El Juez de Primera Instancia del domicilio del menor será competente para conocer de la solicitud de emancipación que inste el mayor de 16 años sujeto a patria potestad, por encontrarse en alguno de los supuestos previstos en el artículo 320 del Código Civil; en concreto:

a) Cuando quien ejerciere la patria potestad contrajere nupcias o conviviere maritalmente con persona distinta del otro progenitor.

b) Cuando los progenitores vivieren separados.

c) Cuando concurra cualquier causa que entorpeciera gravemente el ejercicio de la patria potestad.

2. El Juez de Primera Instancia del domicilio del menor será competente para conocer de la solicitud de beneficio de mayoría de edad que inste el mayor de 16 años sujeto a tutela, de acuerdo con lo previsto en el artículo 321 del Código Civil.

3. En la práctica de estas actuaciones, no será preceptiva la intervención de Abogado ni Procurador, salvo que se formule oposición, en cuyo caso sí será preceptiva la asistencia de letrado a partir de ese momento.

Artículo 54. *Solicitud.*

1. El expediente se iniciará mediante solicitud dirigida al Juzgado por el menor mayor de 16 años, con la asistencia de alguno de sus progenitores, no privados o suspendidos de la patria potestad, o del tutor. A falta de la asistencia de los mismos, se nombrará defensor judicial al menor para instar el expediente. El Ministerio Fiscal asumirá su representación y defensa hasta que se produzca el nombramiento de defensor judicial.

2. A la solicitud se acompañarán, en su caso, los documentos que acrediten la concurrencia de la causa exigida por el Código Civil para instar la emancipación o beneficio de mayoría de edad, así como la proposición de prueba que considere pertinente.

Artículo 55. *Tramitación y resolución.*

1. Admitida a trámite por el Secretario judicial la solicitud, convocará a la comparecencia ante el Juez al menor, a sus progenitores o, en su caso, a su tutor, al Ministerio Fiscal y a

aquellos que pudieran estar interesados, quienes serán oídos por este orden. Posteriormente, se practicarán aquellas pruebas que hubieren sido propuestas y acordadas.

2. El Juez, teniendo en cuenta la justificación ofrecida y valorando el interés del menor, resolverá concediendo o denegando la emancipación o el beneficio de mayoría de edad solicitados.

3. Se remitirá al Registro Civil el testimonio de la concesión de la emancipación o del beneficio de mayoría de edad para proceder a su inscripción.

CAPÍTULO VI

De la protección del patrimonio de las personas con discapacidad

Artículo 56. *Ámbito de aplicación.*

1. Se aplicarán las normas de este Capítulo a los expedientes que tengan por objeto alguna de las actuaciones judiciales previstas en el Capítulo I de la Ley 41/2003, de 18 de noviembre, sobre protección patrimonial de las personas con discapacidad y, en concreto, para:

a) La constitución del patrimonio protegido de las personas con discapacidad o aprobación de las aportaciones al mismo cuando sus progenitores, tutor o curador se negaren injustificadamente a prestar el consentimiento o asentimiento a ello.

b) El nombramiento de su administrador cuando no se pudiera realizar conforme al título de constitución.

c) El establecimiento de exenciones a la exigencia de obtener por el administrador de la autorización o aprobación judicial para la realización de actos de disposición, gravamen u otros, que se refieran a los bienes y derechos integrantes del patrimonio protegido de las personas con discapacidad.

d) La sustitución del administrador, el cambio de las reglas de administración, el establecimiento de medidas especiales de fiscalización, la adopción de cautelas, la extinción del patrimonio protegido o cualquier otra medida de análoga naturaleza que sea necesaria tras la constitución del patrimonio protegido.

Artículo 57. *Competencia, legitimación y postulación.*

1. Será competente para el conocimiento de este expediente el Juzgado de Primera Instancia del domicilio o, en su defecto, de la residencia de la persona con discapacidad.

2. Para promover los expedientes regulados en este Capítulo únicamente está legitimado el Ministerio Fiscal, quien actuará de oficio o a solicitud de cualquier persona, debiendo ser oído en todas las actuaciones judiciales relativas al patrimonio protegido.

3. Los interesados no precisarán de Abogado ni Procurador para intervenir en el expediente.

Artículo 58. *Solicitud, tramitación y resolución del expediente.*

1. El expediente se iniciará mediante solicitud por escrito del Ministerio Fiscal en la que se consignarán los datos y circunstancias de identificación de la persona con discapacidad, de sus representantes o su curador, según proceda y de los demás interesados en el asunto, así como el domicilio o los domicilios en que pueden ser citados, y los hechos y demás alegaciones que procedan.

2. Su tramitación se ajustará a las normas generales de tramitación previstas en esta Ley.

3. El Juez dictará la resolución en interés de la persona con discapacidad.

Si la resolución estableciera la constitución del patrimonio protegido de una persona con discapacidad, aquella deberá contener, al menos, el inventario de los bienes y derechos que inicialmente lo constituyan; las reglas de su administración y, en su caso, de fiscalización, así como los procedimientos de designación de las personas que hayan de integrar los órganos de administración o, en su caso, de fiscalización.

4. La resolución será recurrible en apelación con efectos suspensivos, salvo cuando se nombrare administrador del patrimonio protegido por no poderse designar conforme a las reglas establecidas en el documento público o la resolución judicial de constitución.

5. Si la resolución dictada por el Juez fuera la constitución de un patrimonio protegido y el administrador designado no fuera el propio beneficiario del mismo, aquélla deberá ser comunicada al Registro Civil para su inscripción, así como las demás circunstancias relativas al patrimonio protegido y a la designación y modificación de administradores de dicho patrimonio.

Igualmente, deberá entregarse testimonio de la resolución a la parte para su inscripción en los registros respectivos cuando los bienes que integren el patrimonio protegido tengan el carácter de registrables para su inscripción o anotación, o a las gestoras de instituciones de inversión colectiva o de sociedades mercantiles si se tratara de participaciones o acciones de las mismas.

CAPÍTULO VII

Del derecho al honor, a la intimidad y a la propia imagen del menor o persona con discapacidad con medidas de apoyo para el ejercicio de su capacidad jurídica

Artículo 59. *Ámbito de aplicación, competencia, legitimación y postulación.*

1. Se aplicarán las disposiciones de este Capítulo para la obtención de autorización judicial del consentimiento a las intromisiones legítimas en el ámbito de protección delimitado por el artículo 3 de la Ley Orgánica 1/1982, de 5 de mayo, de protección civil del derecho al honor, a la intimidad personal y familiar y a la propia imagen, cuando el Ministerio Fiscal se hubiera opuesto al consentimiento otorgado por el representante legal de un menor o persona con discapacidad con medidas de apoyo para el ejercicio de su capacidad jurídica.

2. Será competente para el conocimiento de este expediente el Juzgado de Primera Instancia del domicilio o, en su defecto, de la residencia del menor o persona con discapacidad con medidas de apoyo para el ejercicio de su capacidad jurídica.

3. Para promover este expediente está legitimado el representante legal del menor o persona con discapacidad con medidas de apoyo para el ejercicio de su capacidad jurídica, sin que sea preceptiva la intervención de Abogado ni Procurador.

Artículo 60. *Tramitación y resolución.*

1. El expediente se iniciará mediante solicitud que deberá acompañarse del proyecto de consentimiento, el documento en que conste la notificación de la oposición del Ministerio Fiscal y los que acrediten su representación legal.

2. Una vez admitida la solicitud por el Secretario judicial, éste señalará día y hora para la comparecencia, a la que se citará al Ministerio Fiscal, al representante legal del menor o persona con discapacidad con medidas de apoyo para el ejercicio de su capacidad jurídica y a éste si el Juez lo creyera necesario. El Juez podrá acordar también, de oficio o a instancia del Ministerio Fiscal, la citación, en su caso, de otros interesados.

3. El Juez dictará resolución al término de la comparecencia o, si la complejidad del asunto lo justificare, dentro de los cinco días siguientes, en atención al interés superior del menor o persona con discapacidad con medidas de apoyo para el ejercicio de su capacidad jurídica.

4. Contra esta resolución cabrá recurso de apelación, con efectos suspensivos, que se resolverá con carácter preferente.

5. Si los representantes legales del menor o de la persona con discapacidad con medidas de apoyo para el ejercicio de su capacidad jurídica quisieran que se revocara el consentimiento otorgado judicialmente, lo pondrán en conocimiento del Juez, quien dictará resolución dejándolo sin efecto.

CAPÍTULO VIII

De la autorización o aprobación judicial para la realización de actos de disposición, gravamen u otros que se refieran a los bienes y derechos de menores y personas con discapacidad con medidas de apoyo para el ejercicio de su capacidad jurídica

Artículo 61. *Ámbito de aplicación.*

Se aplicarán las disposiciones de este Capítulo en todos los casos en que el representante legal del menor o la persona que preste apoyo a la persona con discapacidad o el administrador de un patrimonio protegido necesite autorización o aprobación judicial para la validez de actos de disposición, gravamen u otros que se refieran a sus bienes o derechos o al patrimonio protegido, salvo que hubiera establecida una tramitación específica.

Artículo 62. *Competencia, legitimación y postulación.*

1. Será competente para el conocimiento de este expediente el Juzgado de Primera Instancia de la residencia del menor o persona con discapacidad. Si antes de la celebración de la comparecencia se produjera un cambio de la residencia habitual de la persona a que se refiera el expediente, se remitirán las actuaciones al Juzgado correspondiente en el estado en que se hallen.

2. Podrán promover este expediente quienes ostenten la representación legal del menor o ejerzan el apoyo a la persona con discapacidad a los fines de realizar el acto jurídico de que se trate, así como la propia persona con discapacidad de conformidad con las medidas de apoyo establecidas.

Cuando se trate de la administración de bienes o derechos determinados, con facultades concretas sobre los mismos, conferida por su transmitente a título gratuito a favor de quien no ostente la representación legal, o cuando se ejerzan separadamente la tutela o curatela de la persona y la de los bienes deberá solicitar la autorización, si fuere precisa, el administrador designado por el transmitente o el tutor de los bienes.

Si el acto fuera respecto a los bienes del patrimonio protegido, el legitimado será su administrador.

3. No será preceptiva la intervención de abogado ni procurador siempre que el valor del acto para el que se inste el expediente no supere los 6.000 euros. Cuando lo supere, la solicitud inicial podrá realizarse sin necesidad de ambos profesionales, sin perjuicio de que el Juez pueda ordenar la actuación de todos los interesados por medio de abogado cuando la complejidad de la operación así lo requiera o comparezcan sujetos con intereses enfrentados.

Artículo 63. *Solicitud.*

1. En la solicitud deberá expresarse el motivo del acto o negocio de que se trate, y se razonará la necesidad, utilidad o conveniencia del mismo; se identificará con precisión el bien o derecho a que se refiera; y se expondrá, en su caso, la finalidad a que deba aplicarse la suma que se obtenga.

Con la petición que se deduzca se presentarán los documentos y antecedentes necesarios para poder formular juicio exacto sobre el negocio de que se trate y, en su caso, las operaciones particionales de la herencia o de la división de la cosa común realizada.

2. En el caso de autorización solicitada para transigir, se acompañará, además, el documento en que se hubieren formulado las bases de la transacción.

3. Si la solicitud fuera para la realización de un acto de disposición podrá también incluirse en la solicitud la petición de que la autorización se extienda a la celebración de venta directa, sin necesidad de subasta ni intervención de persona o entidad especializada. En este caso, deberá acompañarse de dictamen pericial de valoración del precio de mercado del bien o derecho de que se trate y especificarse las demás condiciones del acto de disposición que se pretenda realizar.

Artículo 64. *Tramitación.*

1. Admitida a trámite la solicitud por el letrado de la Administración de Justicia, este citará a comparecencia al Ministerio Fiscal, así como a todas las personas que, según los distintos casos, exijan las leyes y, en todo caso, a la persona con discapacidad y al menor que tenga suficiente madurez y, en todo caso, cuando sea mayor de doce años.

2. Cuando proceda dictamen pericial, se acordará de oficio o a instancia de parte, y se emitirá antes de celebrarse la comparecencia, debiendo citarse a ella al perito o peritos que lo hubiesen emitido, si así se acordara, para responder a las cuestiones que le planteen tanto los intervinientes como el Juez.

Artículo 65. *Resolución.*

1. El Juez, teniendo en cuenta la justificación ofrecida y valorando su conveniencia a los intereses del menor o persona con discapacidad con medidas de apoyo para el ejercicio de su capacidad jurídica, resolverá concediendo o denegando la autorización o aprobación solicitada.

2. **(Suprimido).**

3. En el caso de autorización solicitada para transigir, si fuera concedida por el Juez, determinará la expedición de testimonio que se entregará al solicitante para el uso que corresponda.

4. Si se autorizare la realización de algún acto de gravamen sobre bienes o derechos que pertenezcan al menor o persona con discapacidad o la extinción de derechos reales a ellos pertenecientes, se ordenará seguir las mismas formalidades establecidas para la venta, con exclusión de la subasta.

5. La resolución será recurrible en apelación con efectos suspensivos.

Artículo 66. *Destino de la cantidad obtenida.*

El Juez podrá adoptar las medidas necesarias para asegurar que la cantidad obtenida por el acto de enajenación o gravamen, así como por la realización del negocio o contrato autorizado se aplique a la finalidad en atención a la que se hubiere concedido la autorización.

CAPÍTULO IX

De la declaración de ausencia y fallecimiento

Artículo 67. *Ámbito de aplicación.*

Se aplicarán las normas de este Capítulo a las actuaciones judiciales previstas en el Título VIII del Libro I del Código Civil relativas a la desaparición y a las declaraciones de ausencia y fallecimiento de una persona.

Artículo 68. *Competencia, legitimación y postulación.*

1. En la declaración de ausencia y fallecimiento, será competente el Juzgado de Primera Instancia del último domicilio de la persona de cuya declaración de ausencia o fallecimiento se trate, o, en su defecto, el de su última residencia.

No obstante lo anterior, si se tratara de la declaración de fallecimiento en los supuestos de los apartados 2 y 3 del artículo 194 del Código Civil, será competente, en relación con todos los afectados, el Juzgado de Primera Instancia del lugar del siniestro. Si éste hubiera acaecido fuera del territorio español, será competente, respecto de los españoles y de las personas residentes en España, el del lugar donde se inició el viaje; y si éste se hubiera iniciado en el extranjero, el del lugar correspondiente al domicilio o residencia en España de la mayoría de los afectados. Cuando la competencia no se pudiera determinar conforme a los criterios anteriores, será competente el Juzgado de Primera Instancia del lugar del domicilio o residencia de cualquiera de ellos.

2. Están legitimados para presentar la solicitud de los expedientes de declaración de ausencia y fallecimiento el Ministerio Fiscal, de oficio o en virtud de denuncia, el cónyuge del

ausente no separado legalmente, la persona que esté unida por análoga relación de afectividad a la conyugal, los parientes consanguíneos hasta el cuarto grado y cualquier persona que fundadamente pueda tener sobre los bienes del desaparecido algún derecho ejercitable en vida del mismo o dependiente de su muerte. No obstante, la declaración de fallecimiento a que se refieren los apartados 2 y 3 del artículo 194 del Código Civil se realizará únicamente a instancia del Ministerio Fiscal.

3. En los casos de desaparición o de ausencia legal, en la solicitud inicial se expresará el nombre, domicilio y demás datos de localización de los parientes conocidos más próximos del ausente o desaparecido hasta el cuarto grado de consanguinidad y el segundo de afinidad.

4. En la tramitación de estos expedientes no será preceptiva la intervención de Abogado ni Procurador.

Artículo 69. *Defensor judicial en caso de desaparición.*

1. En los casos de desaparición de una persona, si se solicitare por parte legitimada o por el Ministerio Fiscal, conforme al artículo 181 del Código Civil, el nombramiento de un defensor, acreditados los requisitos que dicho precepto establece, se nombrará por el Secretario judicial defensor a quien corresponda, previa celebración de comparecencia en el plazo máximo de cinco días desde la presentación de la solicitud, a la que se citará a los interesados y al Ministerio Fiscal y se oír a los testigos propuestos por el solicitante.

2. En caso de urgencia por seguirse perjuicio si se esperase para el nombramiento hasta la celebración de la comparecencia, el Secretario judicial podrá designar de inmediato defensor a quien corresponda o a quien se proponga por el solicitante, así como adoptar medidas urgentes de protección del patrimonio del desaparecido, continuándose luego los trámites ordinarios del expediente que, en este caso, terminará por resolución por la que se ratifiquen o se revoquen el nombramiento y las medidas acordadas al inicio.

Artículo 70. *Declaración de ausencia.*

1. La declaración de ausencia legal a que se refieren los artículos 182 a 184 del Código Civil, con el consiguiente nombramiento de representante del ausente, se instará por parte interesada o por el Ministerio Fiscal, aportando las pruebas precisas que acrediten la concurrencia en el caso de cuantos requisitos exige el mencionado Código para tal declaración.

2. El letrado o letrada de la Administración de Justicia admitirá la solicitud y señalará día y hora para la comparecencia, que tendrá lugar en el plazo máximo de un mes, a la que citará al solicitante y al Ministerio fiscal, así como a los parientes indicados en la solicitud inicial y a quienes consten en el expediente como interesados, y ordenará publicar dos veces la resolución de admisión mediante edictos, con intervalo mínimo de ocho días, en la forma establecida en la Ley 1/2000, de 7 de enero, de Enjuiciamiento Civil, en el Tablón Judicial Edictal Único y en el tablón del Ayuntamiento de la localidad en la que el ausente hubiere tenido su último domicilio. En el edicto se hará constar que podrá intervenir en la comparecencia cualquiera que pudiera tener interés en la declaración de ausencia.

3. En estos expedientes, el Secretario judicial podrá adoptar de oficio o a instancia de interesado, con intervención del Ministerio Fiscal, cuantas medidas de averiguación e investigación considere procedentes, así como todas las de protección que juzgue útiles al desaparecido o ausente.

4. Si en la comparecencia se propusiere la práctica de algún medio probatorio o actuación útil para la averiguación del paradero de la persona de que se trate en el expediente, el Secretario judicial podrá acordar su práctica posterior a la comparecencia.

Artículo 71. *Resolución y nombramiento de representante del ausente.*

1. Practicadas las pruebas que se hayan estimado necesarias y finalizada la comparecencia, el Secretario judicial, si por el resultado de la prueba procediera, dictará decreto de declaración legal de ausencia, nombrará al representante del ausente con arreglo a lo dispuesto en el artículo 184 del Código Civil a quien le corresponderá la pesquisa de la persona del ausente, la protección y administración de sus bienes y el cumplimiento de sus

obligaciones, y dispondrá cuanto proceda con arreglo a dicho Código, según el caso de que se trate.

2. Serán aplicables a los representantes dativos del ausente, en cuanto se adapten a su especial representación, las disposiciones establecidas en los Capítulos IV y VIII sobre nombramiento de los tutores, la aceptación, excusa y remoción de su cargo, la prestación de fianza y la fijación de su retribución, así como la obtención de autorizaciones y aprobaciones para la realización de determinados actos referidos a bienes y derechos del ausente, y su rendición de cuentas una vez concluida su gestión, que se tramitarán y decidirán por el Secretario judicial.

Artículo 72. *Medidas provisionales.*

1. Si antes de iniciarse el expediente para la declaración de ausencia legal se hubiese adoptado alguna de las medidas reguladas en el Código Civil para los casos de desaparición, subsistirán hasta que tenga lugar dicha declaración, a no ser que el Secretario judicial, a instancia del interesado o del Ministerio Fiscal, estime conveniente modificarlas.

2. Si no se hubiesen adoptado, podrá el Secretario judicial acordarlas con carácter provisional, en tanto no se ultime el expediente de ausencia.

Artículo 73. *Práctica de inventario de bienes.*

Aceptado el cargo por el representante, al que se le dará testimonio de la resolución para que le sirva de título justificativo, procederá a realizar el inventario de bienes muebles y descripción de los inmuebles a que se refiere el número primero del artículo 185 del Código Civil, en el que se incluirán las deudas u obligaciones pendientes del ausente. Deberá practicarse en el mismo expediente, con intervención del Ministerio Fiscal y de todos los interesados personados en el mismo.

Artículo 74. *Declaración de fallecimiento.*

1. La declaración de fallecimiento a que se refiere el apartado 2.º del artículo 194 del Código Civil se instará por el Ministerio Fiscal inmediatamente después del siniestro. Si se tratara del supuesto regulado en el apartado 3.º del mismo artículo, lo hará a los ocho días del siniestro si no se hubieran identificado los restos.

Aportadas o practicadas las pruebas que se hayan estimado necesarias para acreditar la concurrencia de cuantos requisitos exigen los mencionados apartados dentro del plazo máximo de cinco días, con la colaboración, en su caso, de las Oficinas diplomáticas o consulares correspondientes, el Secretario judicial competente dictará en el mismo día la resolución oportuna.

El decreto dictado por el Secretario judicial declarará el fallecimiento de cuantas personas se encontraren en tal situación, expresando como fecha a partir de la cual se entiende sucedida la muerte, la del siniestro.

2. La declaración de fallecimiento a que se refieren el artículo 193 y los apartados 1, 4 y 5 del artículo 194 del Código Civil podrá instarse por los interesados o por el Ministerio Fiscal, y se tramitará conforme a lo establecido en este capítulo.

El decreto que dicte el Secretario judicial en estos casos declarará, si resulta acreditado, el cese de la situación de ausencia legal, si hubiera sido decretada previamente, y el fallecimiento de la persona expresando la fecha a partir de la cual se entienda sucedida la muerte.

3. Firme la declaración de fallecimiento del ausente, se abrirá la sucesión en los bienes del mismo, procediéndose a su adjudicación por los trámites establecidos en la Ley de Enjuiciamiento Civil o extrajudicialmente, según los casos.

Artículo 75. *Hechos posteriores a la declaración de ausencia o fallecimiento.*

1. Si se presentare alguna persona que dijese ser el declarado ausente o fallecido, el Secretario judicial ordenará que sea identificada por los medios adecuados que podrá acordar de oficio o a instancia del interesado, convocando comparecencia a la que serán citados la persona presentada, el Ministerio Fiscal y todos los que hubieren intervenido en el expediente de declaración.

Terminada la comparecencia, el Secretario judicial dictará decreto dentro de los tres días siguientes por el que se dejará sin efecto o se ratificará la resolución de declaración de ausencia o fallecimiento.

2. Si no se presentare, pero se tuvieran noticias de su supuesta existencia en paradero conocido, se notificará personalmente al presunto afectado la resolución de declaración de su ausencia o fallecimiento, requiriéndole para que en el plazo de veinte días aporte las pruebas de su identidad. Transcurrido el plazo, con independencia que hubiera presentado o no las pruebas, el Secretario judicial convocará la comparecencia referida en el apartado anterior, citando a los que allí se expresa. El Secretario judicial dictará la resolución que proceda dentro de los tres días siguientes.

3. Si la persona que dijese ser el desaparecido lo solicitare y aportase identificación documental que el Secretario judicial considerase bastante para ello, podrá decretarse la suspensión de la actuación del representante del declarado ausente hasta la celebración de la comparecencia.

4. Si se tuviere noticia de la muerte del desaparecido después de la declaración de ausencia o de fallecimiento, el Secretario judicial, previa celebración de comparecencia a la que se citará a los interesados y al Ministerio Fiscal y en la que se practicarán las pruebas pertinentes para la comprobación del fallecimiento, resolverá sobre la revocación de la resolución en los tres días siguientes.

Artículo 76. *Constancia del fallecimiento del desaparecido.*

Si en cualquier momento durante la sustanciación de alguno de los expedientes a que se refieren los artículos anteriores de este Capítulo se comprobara el fallecimiento del desaparecido o ausente, se archivará el expediente y quedarán sin efecto las medidas que se hubieran adoptado.

Artículo 77. *Comunicación al Registro Civil.*

Se remitirá al Registro Civil todos los testimonios necesarios para hacer constar en él cuanto se previene en el artículo 198 del Código Civil.

CAPÍTULO X

De la extracción de órganos de donantes vivos

Artículo 78. *Ámbito de aplicación y competencia.*

1. Se aplicarán las normas de este Capítulo a los expedientes que tengan por objeto la constatación de la concurrencia del consentimiento libre, consciente y desinteresado del donante y demás requisitos exigidos para la extracción y trasplante de órganos de un donante vivo por la Ley 30/1979, de 27 de octubre, sobre extracción y trasplante de órganos, y las demás normas que la desarrollen.

2. Será competente para conocer de estos expedientes el Juez de Primera Instancia de la localidad donde haya de realizarse la extracción o el trasplante, a elección del solicitante.

Artículo 79. *Solicitud y tramitación del expediente.*

1. El expediente se iniciará mediante solicitud del donante o comunicación del Director del Centro sanitario en que vaya a efectuarse la extracción o persona en quien delegue, que expresará las circunstancias personales y familiares del donante, el objeto de la donación, el centro sanitario en que ha de efectuarse la extracción, la identidad del médico responsable del trasplante o extracción o en el que se delegue y se acompañará el certificado médico sobre la salud mental y física del donante, emitido de conformidad con lo dispuesto en la normativa correspondiente.

Para la actuación en estos expedientes no será necesaria la intervención de Abogado o Procurador.

2. A la comparecencia se citará al médico que ha de efectuar la extracción, al médico firmante del certificado a que se refiere el apartado anterior, al médico responsable del trasplante o en quien delegue y a la persona a quien corresponda dar la autorización para la

intervención, conforme al documento de autorización para la extracción de órganos concedida al centro sanitario de que se trate o en quien éste delegue.

3. El donante deberá otorgar su consentimiento expreso ante el Juez durante la comparecencia, tras oír las explicaciones del médico que ha de efectuar la extracción y las de los demás asistentes al acto. El Juez podrá asimismo requerir de éstos las explicaciones que estime oportunas sobre la concurrencia de los requisitos exigidos en la ley para el otorgamiento del consentimiento.

Artículo 80. Resolución.

1. Si el Juez considerara que el consentimiento prestado expresamente por el donante no lo ha sido de forma libre, consciente y desinteresada, o no se cumplieran los otros requisitos establecidos legalmente, no extenderá el documento de cesión del órgano.

2. En caso contrario y si estimara que se han cumplido los requisitos legales, extenderá por escrito el documento de cesión del órgano que será firmado por el interesado, el médico que ha de efectuar la extracción y los demás asistentes. Si alguno de ellos dudara de que el consentimiento prestado haya sido de forma expresa, libre, consciente y desinteresada, podrá oponerse a la donación.

3. Del documento de cesión, en el que se hará constar la posibilidad que tiene el donante de revocar el consentimiento en cualquier momento previo a la intervención, se facilitará copia al donante.

CAPÍTULO XI

De los expedientes de jurisdicción voluntaria relativos a declaraciones judiciales sobre hechos pasados

Artículo 80 bis. Ámbito de aplicación.

1. Se aplicarán las disposiciones de este título a los expedientes que tengan por objeto la obtención de una declaración judicial sobre la realidad y las circunstancias de hechos pasados determinados, siempre que no exista controversia que deba sustanciarse en un proceso contencioso.

Podrá interesarse emisión de declaración judicial sobre hechos de cualquier naturaleza, concretos, ya acaecidos, percibidos o no por el promotor del expediente.

2. Podrá acudir a este expediente siempre que se den las siguientes condiciones:

- a) Que su objeto sea posible y lícito.
- b) Que exista un principio de prueba de los hechos sobre los que se interesa la información.
- c) Que de los hechos sobre los que se interesa la información no resulte perjuicio para una persona cierta y determinada.
- d) Que los hechos sobre los que se interesa la información no sean objeto de un procedimiento judicial en trámite.
- e) Que no exista otro procedimiento judicial legalmente indicado para la demostración de los hechos sobre los que se interesa la información.

Artículo 80 ter. Competencia, legitimación y postulación.

1. Será competente para conocer de este expediente el Juzgado de Primera Instancia del lugar donde acaecieron los hechos a los que se refiere la declaración judicial interesada y, si fueran varios lugares, el de cualquiera de ellos a elección del solicitante.

En su defecto, será competente el Juzgado de Primera Instancia que corresponda al domicilio del solicitante.

2. Podrán promover este expediente quienes sean titulares de derechos o intereses legítimos en relación con los hechos respecto de los cuales se interesa la información.

Asimismo, ostenta legitimación activa el Ministerio Fiscal, quien actuará de oficio o a solicitud de cualquier persona.

3. No es preceptiva la defensa de Letrado ni la representación por Procurador para la promoción e intervención en este expediente. En la Oficina Judicial existirán, a disposición de los interesados, impresos normalizados para formular la solicitud.

4. El Ministerio Fiscal será siempre parte en este expediente.

Artículo 80 quater. *Tramitación y resolución.*

1. El expediente se iniciará a solicitud de la persona interesada o del Ministerio Fiscal. La solicitud expresará con claridad el contenido de la declaración judicial que se interesa y contendrá un relato de las circunstancias relevantes a los efectos de la solicitud, el principio de prueba y la identificación de las personas que puedan estar interesadas.

2. Si el Letrado de la Administración de Justicia entendiéndose que no existe competencia objetiva o territorial para conocer del expediente, o bien advirtiese la falta de alguna de las condiciones recogidas en el apartado 2 del artículo 80 bis, dará cuenta al Juez que, previa audiencia del Ministerio Fiscal y del solicitante, decidirá por auto sobre la admisibilidad del expediente.

3. Cumplidos los requisitos de admisibilidad, el Letrado de la Administración de Justicia admitirá a trámite la solicitud y convocará a una comparecencia al promotor, al Ministerio Fiscal y a cuantas personas pudieran estar interesadas en los hechos respecto de los que se interesa la información.

En el plazo de cinco días tras la recepción de la citación, el promotor del expediente y el resto de los interesados podrán interesar la citación de las personas que, por no poderlas presentar, han de ser citadas por el Letrado de la Administración de Justicia a la vista para que declaren en calidad de testigos o peritos.

En el mismo plazo de cinco días podrán las partes pedir respuestas escritas a cargo de personas jurídicas o entidades públicas, por los trámites establecidos en el artículo 381 de la Ley 1/2000, de 7 de enero, de Enjuiciamiento Civil. La práctica de este trámite no suspenderá la celebración de la comparecencia, salvo que el Juez lo estime necesario para impedir la indefensión de una o las dos partes. En todo caso, si se recibieran con posterioridad a la misma, se dará audiencia a los interesados y al Ministerio Fiscal.

4. La comparecencia se sustanciará por los trámites previstos en la Ley de Enjuiciamiento Civil para la vista del juicio verbal, practicándose la prueba pertinente y útil que propongan las partes en el acto.

5. En el plazo de cinco días tras la celebración de la comparecencia, el Juez dictará auto por el que se acceda o se deniegue la emisión de la declaración judicial interesada.

Si accediere a la solicitud, el Juez realizará en la parte dispositiva del auto la declaración sobre hechos pasados determinados interesada por el promotor, con expresión de sus circunstancias, y se pronunciará, en su caso, en relación con las consecuencias que se deriven de la declaración. Si de la declaración se derivara la existencia de un hecho inscribible en el Registro de la Propiedad, Mercantil u otro registro público, será aplicable lo dispuesto en el artículo 22.2.

6. En cualquier momento durante la tramitación del expediente, los interesados o afectados por los hechos objeto del mismo podrán formular su oposición a la emisión de la declaración judicial interesada.

En tal caso, si estimare justificada la oposición, el Juez acordará por auto el sobreseimiento del expediente, con reserva a las partes de su derecho a ejercitar la acción correspondiente.

Si el Juez no estimare justificada la oposición, mandará por auto la continuación del expediente hasta su resolución.

Artículo 80 quinquies. *Recursos.*

1. Las resoluciones interlocutorias dictadas durante la tramitación del expediente son susceptibles de recurso de reposición, en los términos previstos en la Ley de Enjuiciamiento Civil.

2. La resolución definitiva dictada según lo previsto en los apartados segundo, quinto o sexto del artículo anterior es susceptible de recurso de apelación, en los términos previstos en la Ley de Enjuiciamiento Civil.

TÍTULO III

De los expedientes de jurisdicción voluntaria en materia de familia

CAPÍTULO I

De la dispensa del impedimento matrimonial

Artículo 81. *Competencia, legitimación y postulación.*

1. El Juez de Primera Instancia del domicilio o, en su defecto, de la residencia de cualquiera de los contrayentes será competente para conocer de la solicitud de dispensa de los impedimentos de muerte dolosa del cónyuge o persona con la que hubiera estado unida por análoga relación de afectividad a la conyugal y de parentesco para contraer matrimonio del grado tercero entre colaterales, previstos en el artículo 48 del Código Civil.

2. Deberá promover este expediente el contrayente en quien concurra el impedimento para el matrimonio.

3. En la práctica de estas actuaciones no será preceptiva la intervención de Abogado ni Procurador.

Artículo 82. *Solicitud.*

El expediente se iniciará mediante solicitud dirigida al Juzgado que expresará los motivos de índole particular, familiar o social en la que se basa, y a la que se acompañarán los documentos y antecedentes necesarios que acrediten la concurrencia de la justa causa exigida por el Código Civil para que proceda la dispensa y, en su caso, la proposición de prueba, cuya práctica se acordará por el Juez. Si se tratara del impedimento de parentesco, en la solicitud se expresará, con claridad el árbol genealógico de los contrayentes.

Artículo 83. *Tramitación y resolución.*

1. Admitida a trámite por el Secretario judicial la solicitud, citará a la comparecencia a los contrayentes y a aquellos que pudieran estar interesados, quienes serán oídos. Para la dispensa del impedimento de muerte dolosa del cónyuge anterior deberá citarse, además, al Ministerio Fiscal. En la comparecencia se practicarán las pruebas que hubieren sido propuestas y acordadas.

2. El Juez, teniendo en cuenta la justificación ofrecida, resolverá concediendo o denegando la dispensa del impedimento para el matrimonio.

Artículo 84. *Testimonio.*

En el caso de concesión de la dispensa para el matrimonio, el Secretario judicial expedirá testimonio que se entregará al solicitante para el uso que corresponda.

CAPÍTULO II

De la intervención judicial en relación con la patria potestad

Sección 1.ª Disposición común

Artículo 85. *Tramitación.*

1. En los expedientes a que se refiere este Capítulo, una vez admitida la solicitud por el Secretario judicial, éste citará a la comparecencia al solicitante, al Ministerio Fiscal, a los progenitores, guardadores o tutores cuando proceda, a la persona con discapacidad con medidas de apoyo para el ejercicio de su capacidad jurídica, en su caso o al menor si tuviere suficiente madurez y, en todo caso, si fuere mayor de 12 años. Si el titular de la patria potestad fuese un menor no emancipado, se citará también a sus progenitores y, a falta de éstos, a su tutor. Se podrá también acordar la citación de otros interesados.

2. El Juez podrá acordar, de oficio o a instancia del solicitante, de los demás interesados o del Ministerio Fiscal, la práctica durante la comparecencia de las diligencias que considere

oportunas. Si estas actuaciones tuvieran lugar después de la comparecencia, se dará traslado del acta correspondiente a los interesados para que puedan efectuar alegaciones en el plazo de cinco días.

3. No será preceptiva la intervención de Abogado ni de Procurador para promover y actuar en estos expedientes.

Sección 2.^a De la intervención judicial en los casos de desacuerdo en el ejercicio de la patria potestad

Artículo 86. *Ámbito de aplicación, competencia y legitimación.*

1. Se aplicarán las disposiciones de esta sección cuando el Juez deba intervenir en los casos de desacuerdo en el ejercicio de la patria potestad ejercitada conjuntamente por los progenitores. También serán de aplicación en los casos en que esté legalmente prevista la autorización o intervención judicial cuando el titular de la patria potestad fuere un menor de edad no emancipado y hubiere desacuerdo o imposibilidad de sus progenitores o tutor.

2. Será competente el Juzgado de Primera Instancia del domicilio o, en su defecto, de la residencia del hijo. No obstante, si el ejercicio conjunto de la patria potestad por los progenitores hubiera sido establecido por resolución judicial, será competente para conocer del expediente el Juzgado de Primera Instancia que la hubiera dictado.

3. Están legitimados para promover este expediente ambos progenitores, individual o conjuntamente. Si el titular de la patria potestad fuese un menor no emancipado, también estarán legitimados sus progenitores y, a falta de éstos, su tutor.

Sección 3.^a De las medidas de protección relativas al ejercicio inadecuado de la potestad de guarda o de administración de los bienes del menor o persona con discapacidad

Artículo 87. *Ámbito de aplicación, competencia y legitimación.*

1. Se aplicarán las disposiciones de esta Sección para adoptar medidas en relación al ejercicio inadecuado de la potestad de guarda de menores o personas con discapacidad o a la administración de sus bienes en los casos a que se refieren los artículos 158, 164, 165, 167, 200 y 249 del Código Civil o a las disposiciones análogas de la legislación civil aplicable. Y en concreto:

a) Para la adopción de las medidas de protección de los menores establecidas en el artículo 158 del Código Civil.

b) Para la adopción de las medidas previstas en el artículo 249, último párrafo, del Código Civil en relación con las personas con discapacidad.

c) Para el nombramiento de un administrador judicial para la administración de los bienes adquiridos por el hijo por sucesión en la que el padre, la madre o ambos hubieran sido justamente desheredados o no hubieran podido heredar por causa de indignidad y no se hubiera designado por el causante persona para ello, ni pudiera tampoco desempeñar dicha función el otro progenitor.

d) Para atribuir a los progenitores que carecieren de medios la parte de los frutos que en equidad proceda de los bienes adquiridos por el hijo por título gratuito cuando el disponente hubiere ordenado de manera expresa que no fueran para los mismos, así como de los adquiridos por sucesión en que el padre, la madre o ambos hubieran sido justamente desheredados o no hubieran podido heredar por causa de indignidad y de aquellos donados o dejados a los hijos especialmente para su educación o carrera.

e) Para la adopción de las medidas necesarias para asegurar y proteger los bienes de los hijos, exigir caución o fianza para continuar los progenitores con su administración o incluso nombrar un administrador cuando la administración de los progenitores ponga en peligro el patrimonio del hijo.

2. Será competente el Juzgado de Primera Instancia del domicilio o, en su defecto, de la residencia del menor o persona con discapacidad. No obstante, será competente para conocer del expediente el Juzgado de Primera Instancia que hubiera conocido del inicial:

a) Si el ejercicio conjunto de la patria potestad por los progenitores o la atribución de la guarda y custodia de los hijos hubiera sido establecido por resolución judicial, así como cuando estuvieran sujetos a tutela.

b) Cuando la medida de apoyo de la persona con discapacidad hubiera sido provista judicialmente.

3. Las medidas a que se refiere este Capítulo se adoptarán de oficio o a instancia del propio menor o persona con discapacidad, de cualquier pariente o del Ministerio Fiscal. Cuando se soliciten respecto de una persona con discapacidad, podrán adoptarse asimismo a instancia de cualquier interesado.

Artículo 88. *Resolución.*

Si el Juez estimare procedente la adopción de medidas, resolverá lo que corresponda designando persona o institución que, en su caso, haya de encargarse de la custodia del menor o del apoyo a la persona con discapacidad, adoptará las medidas procedentes en el caso conforme a lo establecido en la legislación civil aplicable y podrá nombrar, si procediere, un defensor judicial.

Artículo 89. *Actuación en casos de tutela y curatela.*

En los casos de tutela del menor o curatela de la persona con discapacidad, el Juez que haya conocido del expediente remitirá testimonio de la resolución definitiva al que hubiese conocido del nombramiento de tutor o del curador, respectivamente, cuando sea uno distinto.

CAPÍTULO III

De la intervención judicial en los casos de desacuerdo conyugal y en la administración de bienes gananciales

Artículo 90. *Ámbito de aplicación, competencia, postulación y tramitación.*

1. Se seguirán los trámites regulados en las normas comunes de esta Ley cuando los cónyuges, individual o conjuntamente, soliciten la intervención o autorización judicial para:

a) Fijar el domicilio conyugal o disponer sobre la vivienda habitual y objetos de uso ordinario, si hubiere desacuerdo entre los cónyuges.

b) Fijar la contribución a las cargas del matrimonio, cuando uno de los cónyuges incumpliere tal deber.

c) Realizar un acto de administración respecto de bienes comunes por ser necesario el consentimiento de ambos cónyuges, o para la realización de un acto de disposición a título oneroso sobre los mismos, por hallarse el otro cónyuge impedido para prestarlo o se negare injustificadamente a ello.

d) Conferir la administración de los bienes comunes, cuando uno de los cónyuges se hallare impedido para prestar el consentimiento o hubiere abandonado la familia o existiere separación de hecho.

e) Realizar actos de disposición sobre inmuebles, establecimientos mercantiles, objetos preciosos o valores mobiliarios, salvo el derecho de suscripción preferente, si el cónyuge tuviera la administración y, en su caso, la disposición de los bienes comunes por ministerio de la ley o por resolución judicial.

2. En los expedientes sobre atribución de la administración y disposición de los bienes comunes a uno sólo de los cónyuges, el Juez podrá acordar asimismo cautelas y limitaciones, de oficio o a instancia del Ministerio Fiscal cuando haya de intervenir en el expediente.

3. En los expedientes a que se refieren los dos apartados anteriores será competente el Juzgado de Primera Instancia del que sea o hubiera sido el último domicilio o residencia de los cónyuges.

No será preceptiva la intervención de Abogado ni de Procurador para promover y actuar en estos expedientes, salvo que la intervención judicial fuera para la realización de un acto de carácter patrimonial con un valor superior a 6.000 euros, en cuyo caso será necesario.

4. El Juez oirá en la comparecencia al solicitante, al cónyuge no solicitante, en su caso, y a los demás interesados, sin perjuicio de la práctica de las demás diligencias de prueba que estime pertinentes.

5. En estos expedientes se dará audiencia al Ministerio Fiscal cuando estén comprometidos los intereses de los menores o personas con discapacidad con medidas de apoyo para el ejercicio de su capacidad jurídica.

TÍTULO IV

De los expedientes de jurisdicción voluntaria relativos al Derecho sucesorio

CAPÍTULO I

Del albaceazgo

Artículo 91. *Ámbito de aplicación, competencia, postulación y tramitación.*

1. En los casos en los que con arreglo a la legislación civil resulte necesario, será de aplicación lo previsto en este capítulo:

1.º Para los casos de renuncia del albacea a su cargo o de prórroga del plazo del albaceazgo.

2.º Para la remoción de su cargo.

3.º Para la rendición de cuentas del albacea.

4.º Para la obtención de autorización para que el albacea pueda efectuar actos de disposición sobre bienes de la herencia.

2. Para la actuación en estos expedientes no será preceptiva la intervención de Abogado ni Procurador cuando la cuantía del haber hereditario sea inferior a 6.000 euros.

3. Será competente para conocer de estos expedientes, cuya tramitación se ajustará a las normas comunes de esta Ley, el Juzgado de Primera Instancia del último domicilio o residencia habitual del causante, o de donde estuviere la mayor parte de su patrimonio, con independencia de su naturaleza de conformidad con la ley aplicable, o el del lugar en que hubiera fallecido, siempre que estuvieran en España, a elección del solicitante. En defecto de todos ellos, será competente el Juzgado de Primera Instancia del lugar del domicilio del solicitante.

4. La decisión de estos expedientes corresponderá al Juez, salvo la resolución de los supuestos previstos en el número 1.º del apartado 1 de este artículo, que corresponderá al Secretario judicial.

CAPÍTULO II

De los contadores-partidores dativos

Artículo 92. *Ámbito de aplicación, competencia, postulación y tramitación.*

1. Será de aplicación lo previsto en este capítulo:

a) Para la designación del contador partidador dativo en los casos previstos en el artículo 1057 del Código Civil.

b) Para los casos de renuncia del contador-partidor nombrado o de prórroga del plazo fijado para la realización de su encargo.

c) Para la aprobación de la partición realizada por el contador-partidor cuando resulte necesario por no haber sido confirmada expresamente por todos los herederos y legatarios.

2. Para la actuación en estos expedientes no será preceptiva la intervención de Abogado ni Procurador cuando la cuantía del haber hereditario sea inferior a 6.000 euros.

3. La tramitación y decisión de estos expedientes, que se ajustará a las normas comunes de esta Ley y a lo dispuesto en el Código Civil, corresponderá al Secretario judicial del Juzgado de Primera Instancia del último domicilio o residencia habitual del causante, o de

donde estuviere la mayor parte de su patrimonio, con independencia de su naturaleza de conformidad con la ley aplicable, o el del lugar en que hubiera fallecido, siempre que estuvieran en España, a elección del solicitante. En defecto de todos ellos, será competente el Juzgado de Primera Instancia del lugar del domicilio del solicitante.

CAPÍTULO III

De la aceptación y repudiación de la herencia

Artículo 93. *Ámbito de aplicación.*

1. Se aplicarán las disposiciones de este Capítulo en todos los casos en que, conforme a la ley, la validez de la aceptación o repudiación de la herencia necesite autorización o aprobación judicial.

2. En todo caso, precisarán autorización judicial:

a) Los progenitores que ejerzan la patria potestad para repudiar la herencia o legados en nombre de sus hijos menores de 16 años, o si aun siendo mayores de esa edad, sin llegar a la mayoría, no prestaren su consentimiento.

b) Los tutores, los curadores representativos y, en su caso, los defensores judiciales, para aceptar sin beneficio de inventario cualquier herencia o legado o para repudiar los mismos.

c) Los acreedores del heredero que hubiere repudiado la herencia a la que hubiere sido llamado en perjuicio de aquellos, para aceptar la herencia en su nombre.

3. Asimismo, será necesaria la aprobación judicial para la eficacia de la repudiación de la herencia realizada por los legítimos representantes de las asociaciones, corporaciones y fundaciones capaces de adquirir.

Artículo 94. *Competencia, legitimación y postulación.*

1. Será competente para conocer de estos expedientes, cuya tramitación se ajustará a las normas comunes de esta Ley, el Juzgado de Primera Instancia del último domicilio o, en su defecto, de la última residencia del causante y, si lo hubiere tenido en país extranjero, el del lugar de su último domicilio en España o donde estuviere la mayor parte de sus bienes, a elección del solicitante.

2. Podrán promover este expediente los llamados a la herencia y los acreedores del heredero que hubiera repudiado la herencia.

Si los llamados fueran menores, podrán promoverlo quienes ostenten su representación y, en su defecto, el Ministerio Fiscal.

Si se tratara de personas con discapacidad provistas de medidas de apoyo representativo para este tipo de actos podrán promoverlo los que ejerzan el apoyo.

Asimismo, podrá promoverlo el defensor judicial si no se le hubiera dado la autorización en el nombramiento.

3. Será necesaria la intervención del Ministerio Fiscal en los casos establecidos en las letras a) y b) del apartado 2 del artículo 93.

4. Para la actuación en estos expedientes no será preceptiva la intervención de Abogado ni Procurador cuando la cuantía del haber hereditario sea inferior a 6.000 euros.

Artículo 95. *Resolución.*

1. El Juez, teniendo en cuenta la justificación ofrecida y valorando su conveniencia a los intereses de los llamados a la herencia, resolverá concediendo o denegando la autorización o aprobación solicitada.

2. En el caso de haberse solicitado autorización o aprobación para aceptar sin beneficio de inventario o repudiar la herencia, si no fuera concedida por el Juez, sólo podrá ser aceptada a beneficio de inventario.

3. La resolución será recurrible en apelación con efectos suspensivos.

TÍTULO V

De los expedientes de jurisdicción voluntaria relativos al Derecho de obligaciones

CAPÍTULO I

De la fijación del plazo para el cumplimiento de las obligaciones cuando proceda

Artículo 96. *Ámbito de aplicación.*

Quando, conforme al artículo 1128 del Código Civil o cualquier otra disposición legal, proceda que se señale judicialmente el plazo para el cumplimiento de una obligación a instancia de alguno de los sujetos de la misma, se seguirán las normas comunes de la presente Ley.

Artículo 97. *Competencia y postulación.*

1. La tramitación y resolución del presente expediente corresponderá al Juez de Primera Instancia del domicilio del deudor. Si la relación trabada fuera entre un consumidor o usuario y un empresario o profesional y éste fuera el deudor de la prestación, la competencia podrá corresponder también al Juez de Primera Instancia del domicilio del acreedor, a elección de éste.

2. Para la actuación en este expediente no será preceptiva la intervención de Abogado ni Procurador.

3. Si se suscitare oposición, el expediente se hará contencioso y el Secretario judicial citará a los interesados a una vista, continuando la tramitación con arreglo a lo previsto para el juicio verbal.

CAPÍTULO II

De la consignación

Artículo 98. *Ámbito de aplicación, competencia y postulación.*

1. Se aplicará lo dispuesto en este Capítulo en los casos en que, procediendo la consignación conforme a la ley, se realice ante el órgano judicial.

2. Será competente el Juzgado de Primera Instancia correspondiente al lugar donde deba cumplirse la obligación y, si pudiera cumplirse en distintos lugares, cualquiera de ellos a elección del solicitante. En su defecto, será competente el que corresponda al domicilio del deudor.

3. Para la actuación en el presente expediente no será preceptiva la intervención de Abogado ni Procurador.

Artículo 99. *Tramitación.*

1. El que promueva la consignación judicial expresará en su solicitud los datos y circunstancias de identificación de los interesados en la obligación a que se refiera la consignación, el domicilio o los domicilios en que puedan ser citados, así como las razones de esta, todo lo relativo al objeto de la consignación, su puesta a disposición del órgano judicial y, en su caso, lo que se solicite en cuanto a su depósito.

Asimismo, deberá acreditar haber efectuado el ofrecimiento de pago, si procediera, y en todo caso el anuncio de la consignación al acreedor y demás interesados en la obligación.

Con la solicitud se habrá de efectuar la puesta a disposición de la cosa debida, sin perjuicio de que posteriormente pueda designarse como depositario al propio promotor.

2. Si la solicitud no reuniera los requisitos necesarios, el Secretario judicial dictará decreto que así lo declare y mandará devolver al promotor lo consignado.

En caso contrario, admitida la solicitud por el Secretario judicial, éste notificará a los interesados la existencia de la consignación, a los efectos de que en el plazo de diez días

retiren la cosa debida o realicen las alegaciones que consideren oportunas. Igualmente adoptará las medidas oportunas en cuanto al depósito de la cosa debida.

3. Cuando los interesados comparecidos retirasen la cosa debida aceptando expresamente la consignación, el Secretario judicial dictará decreto teniéndola por aceptada, con los efectos legales procedentes, mandando cancelar la obligación y, en su caso, la garantía, si así lo solicitara el promotor.

4. Si transcurrido el plazo no procedieran a retirar la cosa debida, no realizaran ninguna alegación o rechazaran la consignación, se dará traslado al promotor para que inste, en el plazo de cinco días, la devolución de lo consignado o el mantenimiento de la consignación.

En el caso de que el promotor solicitara la devolución de lo consignado, se dará traslado de la petición al acreedor por cinco días, y si le autorizara a retirarlo, el Secretario judicial dictará decreto acordando el archivo del expediente y el acreedor perderá toda preferencia que tuviere sobre la cosa y los copromotores y fiadores quedarán libres. Si la cosa fuera retirada por la exclusiva voluntad del promotor, el archivo del expediente dejará subsistente la obligación.

Cuando el promotor instara el mantenimiento de la consignación, el Secretario judicial citará al promotor, al acreedor y a aquellos que pudieran estar interesados a una comparecencia a celebrar ante el Juez, en la que serán oídos y se practicarán aquellas pruebas que hubieren sido propuestas y acordadas.

5. El Juez, teniendo en cuenta la justificación ofrecida, la obligación y la concurrencia en la consignación de los requisitos que correspondan, resolverá declarando o no estar bien hecha la misma.

Si la resolución tuviere por bien hecha la consignación, ésta producirá los efectos legales procedentes, se entregará al acreedor la cosa consignada y se mandará cancelar la obligación si el promotor lo solicitare. En caso contrario, la obligación subsistirá y se devolverá al promotor lo consignado.

6. Los gastos ocasionados por la consignación serán de cuenta del acreedor si fuera aceptada o se declarase estar bien hecha. Esos gastos serán de cuenta del promotor si fuera declarada improcedente o retirase la cosa consignada.

TÍTULO VI

De los expedientes de jurisdicción voluntaria relativos a los derechos reales

CAPÍTULO I

De la autorización judicial al usufructuario para reclamar créditos vencidos que formen parte del usufructo

Artículo 100. *Ámbito de aplicación.*

Se aplicarán las disposiciones de este Capítulo en los supuestos en los que el usufructuario pretenda reclamar y cobrar por sí los créditos vencidos que formen parte del usufructo, cuando esté dispensado de prestar fianza o no hubiese podido constituirla, o la constituida no fuese suficiente y no cuente con la autorización del propietario para hacerlo, así como para poner a interés el capital obtenido con dicha reclamación si no contara con el acuerdo del propietario.

Artículo 101. *Competencia y postulación.*

1. Será competente para conocer de estos expedientes, cuya tramitación se ajustará a las normas comunes de la presente Ley, el Juzgado de Primera Instancia del último domicilio o en su defecto, de la última residencia del solicitante.

2. Para la actuación en estos expedientes no será preceptiva la intervención de Abogado ni de Procurador.

Artículo 102. *Solicitud.*

El expediente se iniciará mediante solicitud del usufructuario, a la que se acompañarán los documentos o medios de prueba que acrediten su derecho, la existencia del crédito vencido que se pretenda reclamar o, en su caso, el importe cobrado al realizar el mismo y que pretenda poner a interés y la falta de la autorización del propietario. En el supuesto de que solicitara la autorización para poner a interés el capital obtenido tras cobrar el crédito vencido, deberá ofrecer garantías suficientes para conservar su integridad.

Artículo 103. *Tramitación y resolución.*

1. Admitida a trámite por el Secretario judicial la solicitud, convocará a la comparecencia al promotor, al propietario y a aquellos que pudieran estar interesados en el cobro del crédito, quienes serán oídos por este orden. Posteriormente, se practicarán aquellas pruebas que hubieren sido propuestas y acordadas.

2. El Juez, teniendo en cuenta la justificación ofrecida y valorando la conveniencia del cobro del crédito que forma parte del usufructo o de la inversión del capital obtenido, resolverá concediendo o denegando la autorización solicitada.

Si la autorización otorgada fuera para cobrar un crédito vencido que forme parte del usufructo, deberá establecerse la obligación del usufructuario de informar periódicamente, dentro de los plazos otorgados, al Tribunal sobre las gestiones realizadas, así como del resultado final.

Pero si la autorización lo fuera para poner a interés el capital obtenido por el cobro de ese crédito, la resolución deberá contener las garantías a establecer por el usufructuario para conservar la integridad del capital.

CAPÍTULO II

Del expediente de deslinde de fincas no inscritas

Artículo 104. *Ámbito de aplicación.*

Se aplicarán las disposiciones de este Capítulo cuando se pretenda obtener el deslinde de fincas que no estuvieran inscritas en el Registro de la Propiedad. Tratándose de fincas inscritas, se aplicará lo dispuesto en la legislación hipotecaria.

Tampoco resultarán de aplicación a los inmuebles cuya titularidad corresponda a las Administraciones Públicas, cuyo deslinde se practicará conforme a su legislación específica.

Artículo 105. *Competencia, legitimación y postulación.*

1. Será competente para el conocimiento de este expediente el Secretario judicial del Juzgado de Primera Instancia correspondiente al lugar donde estuviera situada la finca o la mayor parte de ella.

2. Se iniciará el expediente a instancia del titular del dominio de la finca o, de ser varios, de cualquiera de ellos, o del titular de cualquier derecho real de uso y disfrute sobre la misma.

3. En la tramitación del presente expediente será preceptiva la intervención de Abogado si el valor de la finca fuera superior a 6.000 euros.

Artículo 106. *Solicitud y tramitación.*

1. El expediente se iniciará mediante escrito en el que se harán constar las circunstancias tanto de la finca que se pretende deslindar como las colindantes, así como los datos identificativos de los titulares de una y otras, incluidos los catastrales, con su domicilio si fuera conocido por el solicitante. Cuando el deslinde solicitado no se refiriera a la totalidad del perímetro de la finca, se determinará la parte a que haya de contraerse. Respecto de las fincas colindantes que aparezcan inscritas en el Registro de la Propiedad, deberá aportarse igualmente certificación registral.

El solicitante del deslinde deberá aportar, en todo caso, la certificación catastral descriptiva y gráfica de la finca objeto del deslinde y de las colindantes, así como los

documentos o justificantes que sirvan de fundamento a su pretensión. Además, en caso de que el promotor manifieste que la representación gráfica catastral no coincide con la del deslinde solicitado, deberá aportar representación gráfica georreferenciada del mismo. En todo caso, la representación gráfica alternativa habrá de respetar el resto de la delimitación de las fincas afectadas que resulten de la cartografía catastral en lo no afectado por el deslinde. Dicha representación gráfica deberá estar debidamente georreferenciada y suscrita por técnico competente, de modo que permita su incorporación al Catastro una vez practicado el deslinde.

2. El Secretario judicial, admitida la solicitud, comunicará el inicio del expediente a todos los interesados, quienes, en el plazo de quince días, podrán hacer las alegaciones y presentar las pruebas que estimen procedentes. Transcurrido el plazo, el Secretario judicial dará traslado a dichos interesados de toda la documentación aportada y les citará al acto de deslinde a celebrar en el plazo de treinta días para buscar la avenencia entre ellos.

No se suspenderá la práctica del deslinde por la falta de asistencia de alguno de los dueños colindantes, quedando a salvo su derecho para demandar, en el juicio declarativo que corresponda, la posesión o propiedad de las que se creyese despojado en virtud del deslinde. De la misma forma, si antes de la comparecencia, el dueño de alguna de las fincas colindantes se opusiera al deslinde, archivará el expediente en relación a la parte de la finca lindante con la del opositor, reservando a las partes su derecho para que lo ejerciten en el juicio declarativo que corresponda, y continuará con el resto.

Artículo 107. Resolución.

1. De lograrse el acuerdo, entre todos los interesados o parte de ellos, el Secretario judicial hará constar en un acta todo cuanto acuerden y que el acto terminó con avenencia total o parcial respecto de alguno o algunos de los linderos, así como los términos de la misma, debiendo ser firmada por los comparecientes. Si no pudiere conseguirse acuerdo alguno, se hará constar que el acto terminó sin avenencia.

2. Finalizado el acto, el Secretario judicial dictará decreto haciendo constar la avenencia, o que fue parcial respecto de alguno o algunos de los linderos, o que se celebró sin avenencia, acordándose el archivo definitivo de las actuaciones. Al decreto se incorporará el acta y, en todo caso, la certificación catastral descriptiva y gráfica y, en el supuesto de discordancia con esta, la representación gráfica alternativa aportada.

3. El Secretario judicial remitirá testimonio del acta y del decreto al Catastro a los efectos de que puedan realizarse por este, en su caso, las alteraciones catastrales que correspondan, según su normativa reguladora.

TÍTULO VII

De los expedientes de subastas voluntarias

Artículo 108. Ámbito de aplicación.

Se aplicarán las disposiciones de este título siempre que deba procederse, fuera de un procedimiento de apremio, a la enajenación en subasta de bienes o derechos determinados, a instancia del propio interesado.

Artículo 109. Competencia y postulación.

1. Será competente el Juzgado de Primera Instancia que corresponda al domicilio del titular, y si fueran varios titulares, el correspondiente a cualquiera de ellos. Tratándose de bienes inmuebles será competente el del lugar donde éstos radiquen.

2. Para la actuación en este expediente no será preceptiva la intervención de Abogado y Procurador.

Artículo 110. Solicitud.

1. Será necesario solicitud de iniciación del expediente, con la identificación y estado del bien o derecho, que deberá ir acompañada de los documentos siguientes:

a) Los que permitan acreditar la capacidad legal para contratar del solicitante.
b) Los que acrediten su poder de disposición sobre el objeto o derecho de la subasta. Cuando se trate de bienes o derechos registrables, se acompañará certificación registral de dominio y cargas.

c) El pliego de condiciones particulares con arreglo a las cuales haya de celebrarse la subasta y en donde se recogerá la valoración de los bienes o derechos a subastar.

2. En caso de existir arrendatarios u ocupantes del inmueble de cuya enajenación se trate, el solicitante deberá identificarlos en su solicitud inicial, procediéndose en tal caso, en la forma prescrita en el artículo 661 de la Ley de Enjuiciamiento Civil.

3. En la solicitud podrá pedirse al Secretario judicial que acuerde la venta del bien o derecho por persona o entidad especializada. De estimarse procedente, el Secretario judicial acordará dicha venta con sujeción a lo establecido en el artículo 641 de la Ley de Enjuiciamiento Civil en cuanto sea compatible con las disposiciones de este Título.

Artículo 111. Tramitación.

1. El Secretario judicial, antes de resolver sobre la solicitud, consultará el Registro Público Concursal a los efectos previstos en la legislación especial.

2. A la vista de la documentación, resolverá lo que proceda sobre la celebración de la subasta.

Si acordare su procedencia, el Secretario judicial pondrá en conocimiento del Registro Público Concursal la existencia del expediente con expresa especificación del número de identificación fiscal del titular persona física o jurídica cuyo bien vaya a ser objeto de la subasta. El Registro Público Concursal notificará al Juzgado que esté conociendo del expediente la práctica de cualquier asiento que se lleve a cabo asociado al número de identificación fiscal notificado a los efectos previstos en la legislación concursal.

El Secretario judicial pondrá en conocimiento del Registro Público Concursal la finalización del expediente cuando la misma se produzca.

3. Acordada su celebración, si se tratare de la subasta de un bien inmueble o derecho real inscrito en el Registro de la Propiedad o bienes muebles sujetos a un régimen de publicidad registral similar al de aquéllos, el Secretario judicial solicitará por procedimientos electrónicos certificación registral de dominio y cargas. El Registrador de la propiedad expedirá la certificación con información continuada por igual medio y hará constar por nota al margen del bien o derecho esta circunstancia. Esta nota producirá el efecto de indicar la situación de venta en subasta del bien o derecho y caducará a los seis meses de su fecha salvo que con anterioridad el Secretario judicial notifique al Registrador el cierre del expediente o su suspensión, en cuyo caso el plazo se computará desde que el Secretario judicial notifique su reanudación.

El Registrador notificará, inmediatamente y de forma telemática, al Secretario judicial y al Portal de Subastas de la Agencia Estatal Boletín Oficial del Estado el hecho de haberse presentado otro u otros títulos que afecten o modifiquen la información inicial.

El portal de subastas recogerá la información proporcionada por el Registro de modo inmediato para su traslado a los que consulten su contenido.

4. La subasta se llevara a cabo, en todo caso, de forma electrónica en el Portal de Subastas de la Agencia Estatal Boletín Oficial del Estado, bajo la responsabilidad del Secretario judicial, por lo que serán de aplicación las disposiciones de la Ley de Enjuiciamiento Civil al respecto, en cuanto sean compatibles con lo previsto en este Título.

5. La publicidad y celebración de la subasta se ajustará a lo establecido en la Ley de Enjuiciamiento Civil en todo aquello que no esté previsto en el pliego de condiciones particulares. En los edictos se expresará el pliego de condiciones.

6. Terminada la subasta, el Secretario judicial, mediante decreto, aprobará el remate en favor del único o mejor postor, siempre y cuando cubra el tipo mínimo que hubiera fijado el solicitante o no se hubiere reservado expresamente el derecho a aprobarla, en cuyo caso se le dará vista del expediente para que en el término de tres días pida lo que le interese. Igual comunicación se le dará en el caso de que por algún licitador se hiciera la oferta de aceptar el remate modificando algunas de las condiciones.

Si el solicitante aprueba el remate o acepta la proposición, se resolverá teniendo por aprobado el remate en favor del licitador de la misma.

7. Cuando en la subasta no hubiere ningún postor o el solicitante no hubiera aceptado la proposición, se sobreseerá el expediente.

8. El decreto de adjudicación contendrá la descripción del bien o derecho, la identificación de los intervinientes, expresión de las condiciones de la adjudicación y los demás requisitos necesarios, en su caso, para la inscripción registral. Un testimonio de dicha resolución, que se entregará al adjudicatario, será título suficiente para la práctica de las inscripciones registrales que, en su caso, correspondan.

TÍTULO VIII

De los expedientes de jurisdicción voluntaria en materia mercantil

CAPÍTULO I

De la exhibición de libros de las personas obligadas a llevar contabilidad

Artículo 112. *Ámbito de aplicación.*

La exhibición de libros, documentos y soportes contables de la persona obligada a llevarlos, en los casos en los que proceda conforme a la ley y con el alcance que éstas determinen, se podrá solicitar mediante este expediente, siempre que no exista norma especial aplicable al caso.

Artículo 113. *Competencia y postulación.*

1. La competencia corresponderá al Juzgado de lo Mercantil del domicilio de la persona obligada a la exhibición, o del establecimiento a cuya contabilidad se refieran los libros y documentos de cuya exhibición se trate.

2. En la tramitación de estos expedientes será preceptiva la intervención de Abogado y Procurador.

Artículo 114. *Tramitación.*

1. La solicitud se tramitará con arreglo a las normas comunes reguladas en esta Ley, debiendo constar el derecho o interés legítimo del solicitante y especificando los asientos que deben ser examinados o su contenido en la forma más exacta posible, así como el objeto y finalidad de la solicitud.

Admitida la solicitud por el Secretario judicial, éste citará a una comparecencia ante el Juez a quienes hayan de intervenir en el expediente. El Juez resolverá sobre la solicitud motivadamente en la propia comparecencia, documentándose con posterioridad por el Secretario judicial, o en los cinco días siguientes a su finalización mediante auto.

2. Si se estimare la solicitud, se ordenará que se pongan de manifiesto los libros y documentos que proceda examinar, especificando el alcance de la exhibición, requiriendo a tal fin a la persona obligada y señalando día y hora para la exhibición. Si se solicitase por el requerido algún horario concreto con el fin de no perturbar sus actividades, el Juez acordará lo que proceda, oídos los interesados. De manera motivada, y con carácter excepcional, el Juez podrá reclamar que se presenten en el Juzgado los libros o su soporte informático, siempre que se especifiquen los asientos que deben ser examinados.

Artículo 115. *Forma de realizar la exhibición.*

1. La persona obligada a la exhibición tiene el deber de colaborar y facilitar el acceso a la documentación requerida para que el solicitante pueda proceder a su examen.

2. La exhibición se realizará ante el Secretario judicial en el domicilio o establecimiento de la persona obligada a llevar los libros, o mediante su aportación en soporte informático si así se hubiera acordado, y el solicitante podrá examinar los libros, documentos o soportes especificados por sí o con la colaboración de los expertos que haya designado en su

solicitud y que el Juez haya autorizado, levantándose por el Secretario judicial acta de lo actuado.

Artículo 116. *Multas coercitivas.*

1. Si la persona obligada a la exhibición se negara injustificadamente, obstaculizara o quebrantara el deber de colaborar y facilitar el acceso a la documentación solicitada, será requerida por el Secretario judicial, a instancia del solicitante, para que lo haga y se abstenga de reiterar el quebrantamiento, con apercibimiento de la imposición de multa y de incurrir en un delito de desobediencia a la autoridad judicial.

2. Si el incumplimiento persistiere, el Secretario judicial, tras oír al requerido, para asegurar el cumplimiento de la orden, podrá imponer mediante decreto y respetando el principio de proporcionalidad, multas coercitivas de hasta 300 euros al día, que se ingresarán en el Tesoro Público.

Para determinar la cuantía de la multa el Secretario judicial deberá tener en cuenta las circunstancias del hecho de que se trate, así como los perjuicios que al otro interesado se hubieren podido causar.

CAPÍTULO II

De la convocatoria de juntas generales

Artículo 117. *Ámbito de aplicación.*

El expediente previsto en este capítulo se aplicará en todos los casos en que las leyes permitan solicitar la convocatoria de una junta general, sea ordinaria o extraordinaria.

Artículo 118. *Competencia, legitimación y postulación.*

1. Será competente el Juzgado de lo Mercantil del domicilio social de la entidad a la que se haga referencia.

2. Podrá solicitar la convocatoria quien resulte legitimado para ello por las correspondientes leyes.

3. Para la actuación en este expediente será preceptiva la intervención de Abogado y Procurador.

Artículo 119. *Tramitación.*

1. El expediente se iniciará mediante escrito solicitando la convocatoria de la junta, en donde se hará constar la concurrencia de los requisitos exigidos legalmente en cada caso, acompañando los estatutos, los documentos que justifiquen la legitimación y el cumplimiento de dichos requisitos.

2. Si la junta fuera ordinaria, la solicitud deberá fundamentarse en que no se ha reunido dentro de los plazos legalmente establecidos. Si la junta solicitada fuera extraordinaria, se expresarán los motivos de la solicitud y el orden del día que se solicita.

3. También se podrá solicitar en el escrito que se designe un presidente y secretario para la junta distintos de los que corresponda estatutariamente.

4. Admitida la solicitud, el Secretario judicial señalará día y hora para la comparecencia, a la que se citará al órgano de administración.

5. Si accediere a lo solicitado, convocará la junta general en el plazo de un mes desde que hubiera sido formulada la solicitud, indicando lugar, día y hora para la celebración, así como el orden del día, y designará al presidente y secretario de la misma. El lugar establecido deberá ser el fijado en los Estatutos, y si no lo estuviera deberá estar dentro del término municipal donde radique el domicilio de la sociedad.

Si se solicitare simultáneamente la celebración de una junta ordinaria y extraordinaria podrá acordarse que se celebren conjuntamente.

Contra el decreto por el que se acuerde la convocatoria de la junta general no cabrá recurso alguno.

6. Una vez obtenida la aceptación de quien haya sido designado para presidirla, la resolución convocando a la junta deberá ser notificada al solicitante y al administrador.

En caso de no aceptación de la persona designada, el Secretario judicial nombrará a otra que la sustituya.

CAPÍTULO III

Del nombramiento y revocación de liquidador, auditor o interventor de una entidad

Artículo 120. *Ámbito de aplicación.*

En todos aquellos casos en que la ley prevea la posibilidad de solicitar al Secretario judicial el nombramiento de liquidador, auditor o interventor, se seguirá el expediente previsto en este Capítulo.

Para la revocación o cese de los nombramientos, cuando sea necesario que se realice por el Secretario judicial, se seguirá el mismo expediente.

Artículo 121. *Competencia, legitimación y postulación.*

1. La competencia para el nombramiento de liquidador, auditor e interventor corresponderá al Juzgado de lo Mercantil del domicilio social de la entidad a la que se haga referencia.

2. Podrá solicitar el nombramiento de liquidador, auditor o interventor quien resulte legitimado para ello por las correspondientes leyes.

3. En la tramitación de estos expedientes será preceptiva la intervención de Abogado y Procurador.

Artículo 122. *Tramitación.*

1. El expediente se iniciará mediante escrito en que se solicitará el nombramiento de liquidador, auditor e interventor y se hará constar la concurrencia de los requisitos exigidos legalmente en cada caso, acompañando los documentos en que se apoye la solicitud.

2. Examinada la solicitud y la documentación aportada, el Secretario judicial convocará a una comparecencia, citando a los interesados que, conforme a la ley, hayan de intervenir en el expediente. Los administradores que no hubieran promovido el expediente serán citados a dicha comparecencia y se les dará traslado del escrito de solicitud.

Artículo 123. *Resolución y aceptación del cargo.*

1. El Secretario judicial resolverá el expediente por medio de decreto, que dictará en el plazo de cinco días a contar desde la terminación de la comparecencia.

2. La decisión se notificará a los nombrados para la aceptación del cargo. Aceptado el nombramiento, se les proveerá de la acreditación correspondiente.

3. El testimonio de la resolución se remitirá al Registro Mercantil que corresponda para su inscripción.

CAPÍTULO IV

De la reducción de capital social y de la amortización o enajenación de las participaciones o acciones

Artículo 124. *Ámbito de aplicación, competencia y postulación.*

1. En todos aquellos casos en que la ley prevea la posibilidad de solicitar al Secretario judicial la reducción de capital social o la amortización o enajenación de las participaciones o acciones de una sociedad, se seguirá el expediente general previsto en esta Ley.

2. La competencia corresponderá al Juzgado de lo Mercantil del domicilio social de la entidad a la que se haga referencia.

3. En la tramitación de estos expedientes será preceptiva la intervención de Abogado y Procurador.

CAPÍTULO V

De la disolución judicial de sociedades

Artículo 125. *Ámbito de aplicación.*

Se aplicará el expediente regulado en este Capítulo a la disolución judicial de una sociedad en los casos en que proceda conforme a la ley.

Artículo 126. *Competencia, legitimación y postulación.*

1. La competencia para proceder a la disolución judicial de una sociedad corresponderá al Juzgado de lo Mercantil de su domicilio social.

2. Están legitimados para instar la disolución judicial de la sociedad los administradores, los socios y cualquier interesado.

3. En la tramitación de estos expedientes será preceptiva la intervención de Abogado y Procurador.

Artículo 127. *Tramitación.*

1. El expediente se iniciará mediante escrito en que se hará constar la concurrencia de los requisitos exigidos legalmente para proceder a la disolución judicial de la sociedad, acompañando los documentos en que se apoye la solicitud.

Cuando la solicitud se presente por un sujeto legitimado distinto de los administradores, se deberá acreditar que se ha procedido a notificar a la sociedad la solicitud de disolución.

2. El Secretario judicial dará traslado del escrito a los administradores, si no hubieran promovido el expediente, y convocará una comparecencia citando a éstos y a los demás interesados que, conforme a la ley, hayan de intervenir en el expediente.

Artículo 128. *Resolución.*

1. El Juez resolverá el expediente por medio de auto en el plazo de cinco días a contar desde la terminación de la comparecencia.

2. En el supuesto de que el Juez declare disuelta la sociedad, el auto incluirá la designación de las personas que vayan a desempeñar el cargo de liquidadores, y un testimonio del mismo se remitirá al Registro Mercantil que corresponda para su inscripción.

CAPÍTULO VI

De la convocatoria de la asamblea general de obligacionistas

Artículo 129. *Ámbito de aplicación.*

El expediente previsto en este capítulo se aplicará en todos los casos en que las leyes permitan solicitar la convocatoria de una asamblea general de obligacionistas.

Artículo 130. *Competencia, legitimación y postulación.*

1. Será competente el Juzgado de lo Mercantil del domicilio social de la entidad emisora de las obligaciones.

2. Podrá solicitar la convocatoria quien resulte legitimado para ello de acuerdo con el ordenamiento jurídico.

3. Para la actuación en este expediente será preceptiva la intervención de Abogado y Procurador.

Artículo 131. *Tramitación.*

1. El expediente se iniciará mediante escrito solicitando la convocatoria de la asamblea, en donde se hará constar la concurrencia de los requisitos exigidos legalmente en cada caso, acompañando los estatutos sociales y, en su caso, el reglamento del sindicato, los documentos que justifiquen la legitimación y el cumplimiento de dichos requisitos.

Admitida la solicitud, el Secretario judicial señalará día y hora para la comparecencia, a la que citará al comisario designado en la escritura de emisión y a los promotores de la asamblea.

2. Celebrada la comparecencia, dictará decreto en el que, si procede, convocará la asamblea general de obligacionistas para la constitución del Sindicato de Obligacionistas, pudiendo designar un nuevo comisario en sustitución del que no hubiera cumplido con su obligación de convocar la asamblea.

Contra el decreto por el que se acuerde la convocatoria de la asamblea general no cabrá recurso alguno.

3. El Secretario judicial convocará la asamblea en el plazo de un mes desde que hubiera sido formulada la solicitud, indicando lugar, día y hora para la celebración, así como el orden del día, de conformidad con el reglamento del sindicato y el contenido de la solicitud.

CAPÍTULO VII

Del robo, hurto, extravío o destrucción de título valor o representación de partes de socio

Artículo 132. *Ámbito de aplicación.*

Se aplicarán las disposiciones de este Capítulo cuando se solicite la adopción de las medidas previstas en la legislación mercantil en los casos de robo, hurto, extravío o destrucción de títulos valor o de representación de partes de socio.

Artículo 133. *Competencia, legitimación y postulación.*

1. Será competente el Juzgado de lo Mercantil del lugar de pago cuando se trate de un título de crédito, del lugar de depósito en el caso de títulos de depósito, o el del lugar del domicilio de la entidad emisora cuando los títulos fueran valores mobiliarios, según proceda.

2. Estarán legitimados para iniciar el expediente regulado en este Capítulo los poseedores legítimos de los títulos que hubieren sido desposeídos de los mismos, así como los que hubieren sufrido su destrucción o extravío.

3. Para la actuación en este expediente será preceptiva la intervención de Abogado y Procurador.

Artículo 134. *Denuncia del hecho en el caso de valores admitidos a negociación en mercados secundarios oficiales.*

1. Podrá el legitimado según el artículo anterior, si su valor estuviere admitido a negociación en alguna Bolsa u otro mercado secundario oficial, dirigirse a la Sociedad Rectora del mercado secundario oficial correspondiente al domicilio de la entidad emisora para denunciar el robo, hurto, destrucción o extravío del título.

2. La Sociedad Rectora del mercado secundario oficial correspondiente lo comunicará a las restantes Sociedades Rectoras, que lo publicarán en el tablón de anuncios para impedir la transmisión del título o títulos afectados. Igualmente, se publicará la denuncia en el Tablón Judicial Edictal Único y, si lo solicitara el denunciante, en un periódico de gran circulación a su elección.

3. El denunciante deberá solicitar la iniciación del expediente regulado en este Capítulo en el plazo máximo de nueve días a contar desde la formalización de la denuncia.

4. Si no se notificase a la Sociedad Rectora del mercado secundario oficial la incoación del expediente, levantará la interdicción de los valores, lo comunicará a las Sociedades Rectoras de las restantes Bolsas o mercados oficiales y lo hará público mediante su fijación en el tablón de anuncios.

Artículo 135. *Tramitación.*

1. El expediente se iniciará mediante un escrito en el que el interesado justificará su legitimación para promoverlo. Si se hubiere denunciado la desposesión del valor ante la Sociedad Rectora del mercado secundario oficial correspondiente, deberá hacerse constar, expresando la fecha de la presentación de la denuncia.

2. Incoado el expediente, el Secretario judicial lo comunicará al emisor de los valores y, si se tratara de un título admitido a negociación, a la Sociedad Rectora del mercado secundario oficial correspondiente, a los efectos previstos en el artículo anterior.

3. El Secretario judicial acordará el anuncio de la incoación del expediente en el «Boletín Oficial del Estado» y en un periódico de gran circulación en su provincia y dispondrá la citación de quien pueda estar interesado en el expediente.

4. Celebrada la comparecencia, el Secretario judicial dictará decreto en el que se pronunciará acerca de la prohibición de negociar o transmitir los valores, de la suspensión del pago del capital, intereses o dividendos, o bien del depósito de las mercancías, según proceda en atención al título de que se trate y, en su caso, ratificará la prohibición de negociación acordada por la Sociedad Rectora del mercado secundario oficial correspondiente.

5. Sin perjuicio de lo dispuesto en el apartado anterior, cuando se tratase de un título de tradición, no procederá el depósito de las mercancías si fueran de imposible, difícil o muy costosa conservación o corrieran el peligro de sufrir grave deterioro o de disminuir considerablemente de valor. En ese caso, el Secretario judicial instará al porteador o al depositario, previa audiencia del tenedor del título, que entregue las mercancías al solicitante si éste hubiera prestado caución suficiente por el valor de las mercancías depositadas, más la eventual indemnización de los daños y perjuicios al tenedor del título si se acreditara posteriormente que el solicitante no tenía derecho a la entrega.

6. A petición del solicitante, el Secretario judicial podrá nombrar un administrador para el ejercicio de los derechos de asistencia y de voto a las juntas generales y especiales de accionistas correspondientes a los títulos que fueran valores mobiliarios, así como para la impugnación de los acuerdos sociales. La retribución del nombrado correrá a cargo del solicitante.

7. Transcurrido el plazo de seis meses sin que se haya suscitado controversia, el Secretario judicial autorizará al que promovió el expediente a cobrar los rendimientos que produzca el título, comunicándoselo, a instancia de éste, al emisor para que pueda proceder a su pago.

El Secretario judicial podrá, si lo considera oportuno, exigir al perceptor de los rendimientos una fianza que garantice, en su caso, la devolución de los mismos.

8. Transcurrido el plazo de un año sin mediar oposición, el Secretario judicial ordenará al emisor la expedición de nuevos títulos que se entregarán al solicitante.

9. En ningún caso procederá la anulación del título o títulos, si el tenedor actual que formule oposición los hubiera adquirido de buena fe conforme a la ley de circulación del propio título.

En caso de que no fuera procedente la anulación del título o títulos, quien hubiera sido tenedor legítimo en el momento de la pérdida de la posesión tendrá las acciones civiles o penales que correspondan contra aquella persona que hubiera adquirido de mala fe la posesión del documento.

CAPÍTULO VIII

Del nombramiento de perito en los contratos de seguro

Artículo 136. *Ámbito de aplicación.*

Se aplicará el expediente regulado en este Capítulo cuando en el contrato de seguro, conforme a su legislación específica, no haya acuerdo entre los peritos nombrados por el asegurador y el asegurado para determinar los daños producidos y aquéllos no estén conformes con la designación de un tercero.

Artículo 137. *Competencia, legitimación y postulación.*

1. Será competente para el conocimiento de este expediente el Juzgado de lo Mercantil del lugar del domicilio del asegurado.

2. Podrán promover este expediente cualquiera de las partes del contrato de seguro o ambas conjuntamente.

3. En la tramitación de este expediente no será preceptiva la intervención de Abogado y Procurador.

Artículo 138. *Tramitación.*

1. Se iniciará el expediente mediante escrito presentado por cualquiera de los interesados en el que se hará constar el hecho de la discordia de los peritos designados por los interesados para valorar los daños sufridos, solicitando el nombramiento de un tercer perito. Al escrito se acompañará la póliza de seguro y los dictámenes de los peritos.

2. Admitida a trámite la solicitud, se convocará a una comparecencia, en la que el Secretario judicial instará a los interesados a que se pongan de acuerdo en el nombramiento de otro perito y, si no hubiere acuerdo, procederá a nombrarlo con arreglo a las normas de la Ley de Enjuiciamiento Civil.

3. Verificado el nombramiento, se hará saber al designado para que manifieste si acepta o no el cargo, lo que podrá realizar alegando justa causa.

4. Aceptado el cargo, se le proveerá del consiguiente nombramiento, debiendo emitir el dictamen en el plazo de treinta días, el cual se incorporará al expediente, dándose por finalizado el mismo.

TÍTULO IX

De la conciliación

Artículo 139. *Procedencia de la conciliación.*

1. Se podrá intentar la conciliación con arreglo a las previsiones de este Título para alcanzar un acuerdo con el fin de evitar un pleito.

La utilización de este expediente para finalidades distintas de la prevista en el párrafo anterior y que suponga un manifiesto abuso de derecho o entrafie fraude de ley o procesal tendrá como consecuencia la inadmisión de plano de la petición.

2. No se admitirán a trámite las peticiones de conciliación que se formulen en relación con:

1.º Los juicios en que estén interesados los menores y las personas con discapacidad con medidas de apoyo para el ejercicio de su capacidad jurídica.

2.º Los juicios en que estén interesados el Estado, las Comunidades Autónomas y las demás Administraciones públicas, Corporaciones o Instituciones de igual naturaleza.

3.º El proceso de reclamación de responsabilidad civil contra Jueces y Magistrados.

4.º En general, los que se promuevan sobre materias no susceptibles de transacción ni compromiso.

Artículo 140. *Competencia.*

1. Será competente para conocer de los actos de conciliación el Juez de Paz o el Secretario judicial del Juzgado de Primera Instancia o del Juzgado de lo Mercantil, cuando se trate de materias de su competencia, del domicilio del requerido. Si no lo tuviera en territorio nacional, el de su última residencia en España. No obstante lo anterior, si la cuantía de la petición fuera inferior a 6.000 euros y no se tratara de cuestiones atribuidas a los Juzgados de lo Mercantil la competencia corresponderá, en su caso a los Jueces de Paz.

Si el requerido fuere persona jurídica, será asimismo competente el del lugar del domicilio del solicitante, siempre que en dicho lugar tenga el requerido delegación, sucursal, establecimiento u oficina abierta al público o representante autorizado para actuar en nombre de la entidad, debiendo acreditar dicha circunstancia.

Si tras la realización de las correspondientes averiguaciones sobre el domicilio o residencia, éstas fueran infructuosas o el requerido de conciliación fuera localizado en otro partido judicial, el Secretario judicial dictará decreto o el Juez de Paz auto dando por terminado el expediente, haciendo constar tal circunstancia y reservando al solicitante de la conciliación el derecho a promover de nuevo el expediente ante el Juzgado competente.

2. Si se suscitaren cuestiones de competencia del Juzgado o de recusación del Secretario judicial o Juez de Paz ante quien se celebre el acto de conciliación, se tendrá por intentada la comparecencia sin más trámites.

Artículo 141. *Solicitud.*

1. El que intente la conciliación presentará ante el órgano competente solicitud por escrito en la que se consignarán los datos y circunstancias de identificación del solicitante y del requerido o requeridos de conciliación, el domicilio o los domicilios en que pueden ser citados, el objeto de la conciliación que se pretenda y la fecha, determinando con claridad y precisión cuál es el objeto de la avenencia.

El solicitante podrá igualmente formular su solicitud de conciliación cumplimentando unos impresos normalizados que, a tal efecto, se hallarán a su disposición en el órgano correspondiente.

2. Podrán acompañarse a la solicitud aquellos documentos que el solicitante considere oportunos.

3. En los expedientes de conciliación no será preceptiva la intervención de Abogado ni Procurador.

Artículo 142. *Admisión, señalamiento y citación.*

1. El Secretario judicial o Juez de Paz, en los cinco días hábiles siguientes a aquel en que se presente la solicitud, dictará resolución sobre su admisión y citará a los interesados, señalando el día y hora en que haya de tener lugar el acto de conciliación.

2. Entre la citación y el acto de conciliación deberán mediar al menos cinco días. En ningún caso podrá demorarse la celebración del acto de conciliación más de diez días desde la admisión de la solicitud.

Artículo 143. *Efectos de la admisión.*

La presentación con ulterior admisión de la solicitud de conciliación interrumpirá la prescripción, tanto adquisitiva como extintiva, en los términos y con los efectos establecidos en la ley, desde el momento de su presentación.

El plazo para la prescripción volverá a computarse desde que recaiga decreto del Secretario judicial o auto del Juez de Paz poniendo término al expediente.

Artículo 144. *Comparecencia al acto de conciliación.*

1. Las partes deberán comparecer por sí mismas o por medio de Procurador, siendo de aplicación las normas sobre representación recogidas en el Título I del Libro I de la Ley de Enjuiciamiento Civil.

2. Si no compareciere el solicitante ni alegare justa causa para no concurrir, se le tendrá por desistido y se archivará el expediente. El requerido podrá reclamar al solicitante la indemnización de los daños y perjuicios que su comparecencia le haya originado, si el solicitante no acreditare que su incomparecencia se debió a justa causa. De la reclamación se dará traslado por cinco días al solicitante, y resolverá el Secretario judicial o el Juez de Paz, sin ulterior recurso, fijando, en su caso, la indemnización que corresponda.

3. Si el requerido de conciliación no compareciere ni alegare justa causa para no concurrir, se pondrá fin al acto, teniéndose la conciliación por intentada a todos los efectos legales. Si, siendo varios los requeridos, concurriese sólo alguno de ellos, se celebrará con él el acto y se tendrá por intentada la conciliación en cuanto a los restantes.

4. Si el Secretario judicial o el Juez de Paz, en su caso, considerase acreditada la justa causa alegada por el solicitante o requerido para no concurrir, se señalará nuevo día y hora para la celebración del acto de conciliación en el plazo de los cinco días siguientes a la decisión de suspender el acto.

Artículo 145. *Celebración del acto de conciliación.*

1. En el acto de conciliación expondrá su reclamación el solicitante, manifestando los fundamentos en que la apoye; contestará el requerido lo que crea conveniente y podrán los

intervinientes exhibir o aportar cualquier documento en que funden sus alegaciones. Si no hubiera avenencia entre los interesados, el Secretario judicial o el Juez de Paz procurará avenirlos, permitiéndoles replicar y contrarreplicar, si quisieren y ello pudiere facilitar el acuerdo.

2. Si se alegare alguna cuestión que pueda impedir la válida prosecución del acto de conciliación se dará por terminado el acto y se tendrá por intentada la conciliación sin más trámites.

3. Si hubiere conformidad entre los interesados en todo o en parte del objeto de la conciliación, se hará constar detalladamente en un acta todo cuanto acuerden y que el acto terminó con avenencia así como los términos de la misma, debiendo ser firmada por los comparecientes. Si no pudiere conseguirse acuerdo alguno, se hará constar que el acto terminó sin avenencia.

4. El desarrollo de la comparecencia se registrará, si fuera posible, en soporte apto para la grabación y reproducción del sonido y de la imagen, de conformidad con lo dispuesto en la Ley de Enjuiciamiento Civil. Finalizado el acto, el Secretario judicial dictará decreto o el Juez de Paz dictará auto haciendo constar la avenencia o, en su caso, que se intentó sin efecto o que se celebró sin avenencia, acordándose el archivo definitivo de las actuaciones.

Artículo 146. *Testimonio y gastos.*

Las partes podrán solicitar testimonio del acta que ponga fin al acto de conciliación.

Los gastos que ocasionare el acto de conciliación serán de cuenta del que lo hubiere promovido.

Artículo 147. *Ejecución.*

1. A los efectos previstos en el artículo 517.2.9.º de la Ley de Enjuiciamiento Civil, el testimonio del acta junto con el del decreto del Secretario judicial o del auto del Juez de Paz haciendo constar la avenencia de las partes en el acto de conciliación, llevará aparejada ejecución.

A otros efectos, lo convenido tendrá el valor y eficacia de un convenio consignado en documento público y solemne.

2. Será competente para la ejecución el mismo Juzgado que tramitó la conciliación cuando se trate de asuntos de la competencia del propio Juzgado. En los demás casos será competente para la ejecución el Juzgado de Primera Instancia a quien hubiere correspondido conocer de la demanda.

3. La ejecución se llevará a cabo conforme a lo establecido en la Ley de Enjuiciamiento Civil para la ejecución de sentencias y convenios judicialmente aprobados.

Artículo 148. *Acción de nulidad.*

1. Contra lo convenido en el acto de conciliación sólo podrá ejercitarse la acción de nulidad por las causas que invalidan los contratos.

2. La demanda ejercitando dicha acción deberá interponerse en un plazo de quince días desde que se celebró la conciliación ante el tribunal competente y se sustanciará por los trámites del juicio que corresponda a su materia o cuantía.

3. Acreditado el ejercicio de la acción de nulidad, quedará en suspenso la ejecución de lo convenido en el acto de conciliación hasta que se resuelva definitivamente sobre la acción ejercitada.

Disposición adicional primera. *Referencias contenidas en la legislación.*

1. Las referencias que efectúen leyes de fecha anterior a la presente a las competencias del Juez en relación con los asuntos de jurisdicción voluntaria, se entenderán hechas al Juez o al Secretario judicial con arreglo a lo dispuesto en el apartado 3 del artículo 2 de esta Ley.

Asimismo, las referencias que figuren en normas de fecha anterior a esta Ley relativas a la Ley de Enjuiciamiento Civil en cuanto a asuntos de jurisdicción voluntaria, se entenderán hechas a la presente Ley.

2. Las referencias que figuren en normas de fecha anterior a esta Ley a separación o divorcio judicial se entenderán hechas a separación o divorcio legal. En el mismo sentido las

referencias existentes a «separación de hecho por mutuo acuerdo que conste fehacientemente» deberán entenderse a la separación notarial.

3. Las referencias realizadas en esta Ley al Código Civil o a la legislación civil deberá entenderse realizada también a las leyes civiles forales o especiales allí donde existan.

Disposición adicional segunda. *Régimen jurídico aplicable al acogimiento de menores.*

1. El expediente para la constitución del acogimiento de menores se regirá por las disposiciones comunes establecidas en la presente ley, con las siguientes especialidades:

a) Cuando requiera decisión judicial, será promovido por el Ministerio Fiscal o por la Entidad Pública correspondiente, debiendo contener la propuesta presentada por ésta las menciones establecidas en la legislación civil.

El Juez recabará el consentimiento de la Entidad Pública, si no fuera la promotora del expediente, de las personas que reciban al menor; y de éste, si fuere mayor de 12 años, así como de los progenitores que no estuvieren privados de la patria potestad ni suspendidos en su ejercicio o, en su caso, del tutor.

Los progenitores no podrán alegar en el expediente si hubo o no causa de desamparo o si, de haberla, ha mediado después la rehabilitación.

Obtenidos los consentimientos y realizadas las audiencias con la debida reserva, dictará la resolución que proceda en interés del menor en el plazo de cinco días.

b) Cuando no haya podido conocerse el domicilio o paradero de los progenitores o tutores, agotados los medios previstos por el apartado 1 del artículo 156 de la Ley de Enjuiciamiento Civil, o si citados personalmente no comparecieran, se prescindirá del trámite y el Juez resolverá sobre el acogimiento.

c) Si los progenitores comunican al Tribunal que esté conociendo del correspondiente expediente que pretenden impugnar la declaración de desamparo mediante la formulación de demanda, o promover el procedimiento a efectos de rehabilitación, el Secretario judicial, con suspensión del expediente, señalará el plazo de veinte días para la presentación de la demanda. Presentada la demanda, el Tribunal podrá suspender el expediente hasta que recaiga resolución en dicho procedimiento. Si no se presentara la demanda en el plazo fijado, por el Secretario judicial se continuará con la tramitación del expediente.

2. El expediente de cesación del acogimiento acordado judicialmente se iniciará de oficio o a petición del menor, de su representante legal, de la Entidad Pública, del Ministerio Fiscal o de las personas que lo tengan acogido.

Tras oír a la Entidad Pública, al menor, a su representante legal y a los que lo tengan acogido, y previo informe del Ministerio Fiscal, el Juez resolverá lo que estime procedente dentro de los cinco días siguientes.

3. El expediente para adoptar medidas en cuantos asuntos se planteen respecto a las relaciones de los menores en régimen de acogimiento con sus progenitores, sus abuelos y demás parientes y allegados será tramitado ante el Juzgado de Primera Instancia de la sede de la Entidad Pública que tenga encomendada la protección del menor. No obstante, si el acogimiento hubiera sido establecido por resolución judicial, será competente para conocer del expediente el Juzgado de Primera Instancia que lo hubiera acordado.

Están legitimados para promover este expediente el menor, ambos progenitores, individual o conjuntamente, sus abuelos y demás parientes y allegados.

Si el Juez estimara procedente la adopción de medidas, la resolución establecerá el régimen de estancia, relación y comunicación del menor con el solicitante o solicitantes, así como las demás medidas que se refieran a sus relaciones y sean procedentes en el caso.

4. Este régimen será de aplicación hasta la entrada en vigor de las leyes de modificación del sistema de protección a la infancia y a la adolescencia.

Disposición adicional tercera. *Inscripción en los registros públicos de documentos públicos extranjeros.*

1. Un documento público extranjero no dictado por un órgano judicial es título para inscribir el hecho o acto de que da fe siempre que cumpla los siguientes requisitos:

a) Que el documento ha sido otorgado por autoridad extranjera competente conforme a la legislación de su Estado.

b) Que la autoridad extranjera haya intervenido en la confección del documento desarrollando funciones equivalentes a las que desempeñan las autoridades españolas en la materia de que se trate y surta los mismos o más próximos efectos en el país de origen.

c) Que el hecho o acto contenido en el documento sea válido conforme al ordenamiento designado por las normas españolas de Derecho internacional privado.

d) Que la inscripción del documento extranjero no resulte manifiestamente incompatible con el orden público español.

2. El régimen jurídico contemplado en el presente artículo para las resoluciones dictadas por autoridades no judiciales extranjeras será aplicable a las resoluciones pronunciadas por órganos judiciales extranjeros en materias cuya competencia corresponda, según esta ley, al conocimiento de autoridades españolas no judiciales.

Disposición adicional cuarta. *Aranceles notariales y registrales.*

El Gobierno aprobará en el plazo de tres meses a contar desde su publicación en el «Boletín Oficial del Estado» los aranceles correspondientes a la intervención de los Notarios y Registradores de la Propiedad y Mercantiles respecto de los asuntos, actas, escrituras públicas, expedientes, hechos y actos inscribibles para los que resulten competentes conforme a lo dispuesto en esta Ley.

En todo caso, el arancel de los expedientes de designación notarial de peritos prevista en la normativa del contrato de seguro se percibirá sin atención a la cuantía posible del negocio peritado.

Disposición adicional quinta. *Modificaciones y desarrollos reglamentarios.*

El Gobierno llevará a cabo las modificaciones y desarrollos reglamentarios que sean precisos para la aplicación de la presente Ley.

Disposición adicional sexta. *No incremento del gasto.*

Las medidas incluidas en esta norma no podrán suponer incremento de dotaciones, ni de retribuciones, ni de otros gastos de personal.

Disposición transitoria primera. *Expedientes en tramitación.*

Los expedientes afectados por esta Ley que se encontraran en tramitación al tiempo de su entrada en vigor se continuarán tramitando conforme a la legislación anterior.

Disposición transitoria segunda. *Herencias abintestato a favor de la Administración pública.*

1. Las declaraciones de heredero abintestato a favor de la Administración que se encuentren en tramitación a la entrada en vigor de la presente ley se seguirán tramitando, hasta su resolución, conforme a la legislación anterior, por los órganos judiciales que estuvieran conociendo de ellas.

2. El reparto del caudal relicto en las herencias abintestato a favor de la Administración General del Estado se realizará de acuerdo con la legislación anterior cuando a la entrada en vigor de esta Ley se hubiera publicado en el «Boletín Oficial del Estado» la correspondiente convocatoria.

Disposición transitoria tercera. *Expedientes de subastas voluntarias.*

Las subastas voluntarias que se celebren hasta el 15 de octubre de 2015 se regirán por las disposiciones de la Ley de Enjuiciamiento Civil aprobada por Real Decreto de 3 de febrero de 1881.

Disposición transitoria cuarta. *Expedientes de adopción y matrimoniales.*

1. Las adopciones que se inicien hasta la entrada en vigor de la Ley de modificación del sistema de protección a la infancia y a la adolescencia, se regirán por las disposiciones de la Ley de Enjuiciamiento Civil aprobada por Real Decreto de 3 de febrero de 1881.

2. Los expedientes matrimoniales que se inicien antes de la completa entrada en vigor de la Ley 20/2011, de 21 de julio, del Registro Civil se seguirán tramitando por el Encargado del Registro Civil conforme a las disposiciones del Código Civil y de la Ley del Registro Civil de 8 de junio de 1957.

Resuelto favorablemente el expediente matrimonial por el Encargado del Registro Civil, el matrimonio se podrá celebrar, a elección de los contrayentes, ante:

- 1.º El Juez Encargado del Registro Civil y los Jueces de Paz por delegación de aquél.
- 2.º El Alcalde del municipio donde se celebre el matrimonio o concejal en quien éste delegue.
- 3.º El Secretario judicial o Notario libremente elegido por ambos contrayentes que sea competente en el lugar de celebración.
- 4.º El funcionario diplomático o consular Encargado del Registro Civil en el extranjero.

La prestación del consentimiento deberá realizarse en la forma prevista en el Código Civil y en la Ley del Registro Civil de 8 de junio de 1957, con las especialidades que se establecen en esta disposición.

El matrimonio celebrado ante el Encargado del Registro Civil, Juez de Paz, Alcalde o Concejal en quien este delegue o ante el Secretario judicial se hará constar en acta; el que se celebre ante Notario constará en escritura pública. En ambos casos deberá ser firmada, además de por aquel ante el que se celebra, por los contrayentes y dos testigos.

Extendida el acta o autorizada la escritura pública, se entregará a cada uno de los contrayentes copia acreditativa de la celebración del matrimonio y se remitirá por el autorizante, en el mismo día y por medios telemáticos, testimonio o copia autorizada electrónica del documento al Registro Civil para su inscripción, previa calificación del Encargado del Registro Civil.

Disposición transitoria quinta. *Matrimonios celebrados por las confesiones religiosas evangélicas, judías e islámicas y por las que hayan obtenido el reconocimiento de notorio arraigo en España.*

1. Hasta la entrada en vigor de la disposición final quinta de esta ley, al matrimonio religioso evangélico será de aplicación lo dispuesto en el artículo 7 del Acuerdo de Cooperación del Estado con la Federación de Entidades Religiosas Evangélicas de España, aprobado por la Ley 24/1992, de 10 de noviembre, salvo el apartado 5 del artículo 7, que quedará redactado de la forma siguiente:

«5. Una vez celebrado el matrimonio, el ministro de culto oficiante extenderá certificación expresiva de la celebración del mismo, con los requisitos necesarios para su inscripción y las menciones de identidad de los testigos y de las circunstancias del expediente previo que necesariamente incluirán el nombre y apellidos del Encargado del Registro Civil o funcionario diplomático o consular que la hubiera extendido. Esta certificación se remitirá por medios electrónicos, en la forma que reglamentariamente se determine, junto con la certificación acreditativa de la condición de ministro de culto, dentro del plazo de cinco días al Encargado del Registro Civil competente para su inscripción. Igualmente extenderá en las dos copias de la resolución diligencia expresiva de la celebración del matrimonio entregando una a los contrayentes y conservará la otra como acta de la celebración en el archivo del oficiante o de la entidad religiosa a la que representa como ministro de culto.»

2. Hasta la entrada en vigor de la disposición final sexta de esta ley, al matrimonio religioso judío será de aplicación lo dispuesto en el artículo 7 del Acuerdo de Cooperación del Estado con la Federación de Comunidades Israelitas de España, aprobado por la Ley

25/1992, de 10 de noviembre, salvo el apartado 5 del artículo 7, que queda redactado de la forma siguiente:

«5. Una vez celebrado el matrimonio, el ministro de culto oficiante extenderá certificación expresiva de la celebración del mismo, con los requisitos necesarios para su inscripción y las menciones de identidad de los testigos y de las circunstancias del expediente que necesariamente incluirán el nombre y apellidos del Encargado del Registro Civil o funcionario diplomático o consular que la hubiera extendido. Esta certificación se remitirá por medios electrónicos, en la forma que reglamentariamente se determine, junto con la certificación acreditativa de la condición de ministro de culto, dentro del plazo de cinco días al Encargado del Registro Civil competente para su inscripción. Igualmente extenderá en las dos copias de la resolución previa de capacidad matrimonial diligencia expresiva de la celebración del matrimonio entregando una a los contrayentes y conservará la otra como acta de la celebración en el archivo del oficiante o de la entidad religiosa que representa como ministro de culto.»

3. Hasta la entrada en vigor de la disposición final séptima de esta ley, al matrimonio religioso islámico será de aplicación lo dispuesto en el artículo 7 del Acuerdo de Cooperación del Estado con la Comisión Islámica de España, aprobado por la Ley 26/1992, de 10 de noviembre, salvo el apartado 3 del artículo 7, que queda redactado de la forma siguiente:

«3. Una vez celebrado el matrimonio, el representante de la Comunidad Islámica en que se hubiera contraído aquel extenderá certificación expresiva de la celebración del mismo, con los requisitos necesarios para su inscripción y las menciones de las circunstancias del expediente que necesariamente incluirán el nombre y apellidos del Encargado del Registro Civil o funcionario diplomático o consular que la hubiera extendido. Esta certificación se remitirá por medios electrónicos, en la forma que reglamentariamente se determine, junto con la certificación acreditativa de la capacidad del representante de la Comunidad Islámica para celebrar matrimonios, de conformidad con lo previsto en el apartado 1 del artículo 3, dentro del plazo de cinco días al Encargado del Registro Civil competente para su inscripción. Igualmente extenderá en las dos copias de la resolución previa de capacidad matrimonial diligencia expresiva de la celebración del matrimonio, entregando una a los contrayentes y conservará la otra como acta de la celebración en el archivo de la Comunidad.»

4. Hasta la entrada en vigor del artículo 58 bis de la Ley 20/2011, de 22 de julio, del Registro Civil, la celebración del matrimonio en la forma religiosa prevista por las iglesias, confesiones, comunidades religiosas o federaciones de las mismas que, inscritas en el Registro de Entidades Religiosas, hayan obtenido el reconocimiento de notorio arraigo en España, requerirán la resolución previa de capacidad matrimonial. Cumplido este trámite, el Encargado del Registro Civil o funcionario diplomático o consular que haya intervenido expedirá dos copias de la resolución que incluirá, en todo caso, certificación acreditativa del juicio de la capacidad matrimonial de los contrayentes, que éstos deberán entregar al ministro de culto encargado de la celebración del matrimonio.

El consentimiento deberá prestarse ante un ministro de culto y dos testigos mayores de edad. En estos casos, el consentimiento deberá prestarse antes de que hayan transcurrido seis meses desde la expedición del certificado de capacidad matrimonial.

A estos efectos se consideran ministros de culto a las personas físicas dedicadas, con carácter estable, a las funciones de culto o asistencia religiosa y que acrediten el cumplimiento de estos requisitos mediante certificación expedida por la iglesia, confesión o comunidad religiosa que haya obtenido el reconocimiento de notorio arraigo en España con la conformidad de la Federación que, en su caso, hubiera solicitado dicho reconocimiento.

Una vez celebrado el matrimonio, el oficiante extenderá certificación expresiva de la celebración del mismo, con los requisitos necesarios para su inscripción y las menciones de identidad de los testigos y de las circunstancias del acta previa que necesariamente incluirán el nombre y apellidos del Encargado del Registro Civil o funcionario diplomático o consular que la hubiera extendido. Esta certificación se remitirá por medios electrónicos, en la forma

que reglamentariamente se determine, junto con la certificación acreditativa de la condición de ministro de culto, dentro del plazo de cinco días al Encargado del Registro Civil competente para su inscripción. Igualmente extenderá en las dos copias de la resolución previa de capacidad matrimonial diligencia expresiva de la celebración del matrimonio entregando una a los contrayentes y conservará la otra como acta de la celebración en el archivo del oficiante o de la entidad religiosa a la que representa como ministro de culto.

Disposición derogatoria única. *Derogación de normas.*

1. Quedan derogados los artículos 4, 10, 11, 63, 460 a 480, 977 a 1000, 1811 a 1879, 1901 a 1918, 1943 a 2174 de la Ley de Enjuiciamiento Civil aprobada por Real Decreto de 3 de febrero de 1881.

2. Se deroga el artículo 316 del Código Civil.

3. Se derogan los artículos 84 a 87 de la Ley 19/1985, de 16 de julio, Cambiaria y del Cheque.

4. Asimismo, se consideran derogadas, conforme al apartado 2 del artículo 2 del Código Civil, cuantas normas se opongan o sean incompatibles con lo dispuesto en la presente Ley.

Disposición final primera. *Modificación de determinados artículos del Código Civil.*

El Código Civil queda modificado como sigue:

Uno. El artículo 47 queda redactado del siguiente modo:

«**Artículo 47.** *Tampoco pueden contraer matrimonio entre sí:*

1. (...)

2. (...)

3. Los condenados por haber tenido participación en la muerte dolosa del cónyuge o persona con la que hubiera estado unida por análoga relación de afectividad a la conyugal.»

Dos. Se modifica el artículo 48:

«El Juez podrá dispensar, con justa causa y a instancia de parte, mediante resolución previa dictada en expediente de jurisdicción voluntaria, los impedimentos de muerte dolosa del cónyuge o persona con la que hubiera estado unida por análoga relación de afectividad a la conyugal y de parentesco de grado tercero entre colaterales. La dispensa ulterior convalida, desde su celebración, el matrimonio cuya nulidad no haya sido instada judicialmente por alguna de las partes.»

Tres. El artículo 49 queda redactado de la forma siguiente:

«Cualquier español podrá contraer matrimonio dentro o fuera de España:

1.º En la forma regulada en este Código.

2.º En la forma religiosa legalmente prevista.

También podrá contraer matrimonio fuera de España con arreglo a la forma establecida por la ley del lugar de celebración.»

Cuatro. Se modifica la rúbrica de la sección segunda del Capítulo III del Título IV del Libro I, que pasa a tener la siguiente redacción:

«*Sección segunda. De la celebración del matrimonio*»

Cinco. El artículo 51 queda redactado del siguiente modo:

«**Artículo 51.**

1. La competencia para constatar mediante acta o expediente el cumplimiento de los requisitos de capacidad de ambos contrayentes y la inexistencia de impedimentos o su dispensa, o cualquier género de obstáculos para contraer matrimonio corresponderá al Secretario judicial, Notario o Encargado del Registro Civil del lugar

del domicilio de uno de los contrayentes o al funcionario diplomático o consular Encargado del Registro Civil si residiesen en el extranjero.

2. Será competente para celebrar el matrimonio:

1.º El Juez de Paz o Alcalde del municipio donde se celebre el matrimonio o concejal en quien éste delegue.

2.º El Secretario judicial o Notario libremente elegido por ambos contrayentes que sea competente en el lugar de celebración.

3.º El funcionario diplomático o consular Encargado del Registro Civil en el extranjero.»

Seis. El artículo 52 queda redactado del siguiente modo:

«Podrán celebrar el matrimonio del que se halle en peligro de muerte:

1.º El Juez de Paz, Alcalde o Concejal en quien delegue, Secretario judicial, Notario o funcionario a que se refiere el artículo 51.

2.º El Oficial o Jefe superior inmediato respecto de los militares en campaña.

3.º El Capitán o Comandante respecto de los matrimonios que se celebren a bordo de nave o aeronave.

El matrimonio en peligro de muerte no requerirá para su celebración la previa tramitación del acta o expediente matrimonial, pero sí la presencia, en su celebración, de dos testigos mayores de edad y, cuando el peligro de muerte derive de enfermedad o estado físico de alguno de los contrayentes, dictamen médico sobre su capacidad para la prestación del consentimiento y la gravedad de la situación, salvo imposibilidad acreditada, sin perjuicio de lo establecido en el artículo 65.»

Siete. El artículo 53 queda redactado del siguiente modo:

«La validez del matrimonio no quedará afectada por la incompetencia o falta de nombramiento del Juez de Paz, Alcalde, Concejal, Secretario judicial, Notario o funcionario ante quien se celebre, siempre que al menos uno de los cónyuges hubiera procedido de buena fe y aquellos ejercieran sus funciones públicamente.»

Ocho. El artículo 55 queda redactado del siguiente modo:

«Uno de los contrayentes podrá contraer matrimonio por apoderado, a quien tendrá que haber concedido poder especial en forma auténtica, siendo siempre necesaria la asistencia personal del otro contrayente.

En el poder se determinará la persona con quien ha de celebrarse el matrimonio, con expresión de las circunstancias personales precisas para establecer su identidad, debiendo apreciar su validez el Secretario judicial, Notario, Encargado del Registro Civil o funcionario que tramite el acta o expediente matrimonial previo al matrimonio.

El poder se extinguirá por la revocación del poderdante, por la renuncia del apoderado o por la muerte de cualquiera de ellos. En caso de revocación por el poderdante bastará su manifestación en forma auténtica antes de la celebración del matrimonio. La revocación se notificará de inmediato al Secretario judicial, Notario, Encargado del Registro Civil o funcionario que tramite el acta o expediente previo al matrimonio, y si ya estuviera finalizado a quien vaya a celebrarlo.»

Nueve. El artículo 56 queda redactado del siguiente modo:

«Quienes deseen contraer matrimonio acreditarán previamente en acta o expediente tramitado conforme a la legislación del Registro Civil, que reúnen los requisitos de capacidad o la inexistencia de impedimentos o su dispensa, de acuerdo con lo previsto en este Código.

El Letrado de la Administración de Justicia, Notario, Encargado del Registro Civil o funcionario que tramite el acta o expediente, cuando sea necesario, podrá recabar de las Administraciones o entidades de iniciativa social de promoción y protección de los derechos de las personas con discapacidad, la provisión de apoyos humanos, técnicos y materiales que faciliten la emisión, interpretación y recepción del consentimiento del o los contrayentes. Solo en el caso excepcional de que alguno de

los contrayentes presentare una condición de salud que, de modo evidente, categórico y sustancial, pueda impedirle prestar el consentimiento matrimonial pese a las medidas de apoyo, se recabará dictamen médico sobre su aptitud para prestar el consentimiento.»

Diez. El artículo 57 queda redactado del siguiente modo:

«El matrimonio tramitado por el Secretario judicial o por funcionario consular o diplomático podrá celebrarse ante el mismo u otro distinto, o ante el Juez de Paz, Alcalde o Concejal en quien éste delegue, a elección de los contrayentes. Si se hubiere tramitado por el Encargado del Registro Civil, el matrimonio deberá celebrarse ante el Juez de Paz, Alcalde o Concejal en quien éste delegue, que designen los contrayentes.

Finalmente, si fuera el Notario quien hubiera extendido el acta matrimonial, los contrayentes podrán otorgar el consentimiento, a su elección, ante el mismo Notario u otro distinto del que hubiera tramitado el acta previa, el Juez de Paz, Alcalde o Concejal en quien éste delegue.»

Once. El artículo 58 queda redactado del siguiente modo:

«El Juez de Paz, Alcalde, Concejal, Secretario judicial, Notario o funcionario, después de leídos los artículos 66, 67 y 68, preguntará a cada uno de los contrayentes si consiente en contraer matrimonio con el otro y si efectivamente lo contrae en dicho acto y, respondiendo ambos afirmativamente, declarará que los mismos quedan unidos en matrimonio y extenderá el acta o autorizará la escritura correspondiente.»

Doce. El artículo 60 queda redactado del siguiente modo:

«1. El matrimonio celebrado según las normas del Derecho canónico o en cualquiera de otras formas religiosas previstas en los acuerdos de cooperación entre el Estado y las confesiones religiosas produce efectos civiles.

2. Igualmente, se reconocen efectos civiles al matrimonio celebrado en la forma religiosa prevista por las iglesias, confesiones, comunidades religiosas o federaciones de las mismas que, inscritas en el Registro de Entidades Religiosas, hayan obtenido el reconocimiento de notorio arraigo en España.

En este supuesto, el reconocimiento de efectos civiles requerirá el cumplimiento de los siguientes requisitos:

a) La tramitación de un acta o expediente previo de capacidad matrimonial con arreglo a la normativa del Registro Civil.

b) La libre manifestación del consentimiento ante un ministro de culto debidamente acreditado y dos testigos mayores de edad.

La condición de ministro de culto será acreditada mediante certificación expedida por la iglesia, confesión o comunidad religiosa que haya obtenido el reconocimiento de notorio arraigo en España, con la conformidad de la federación que, en su caso, hubiere solicitado dicho reconocimiento.

3. Para el pleno reconocimiento de los efectos civiles del matrimonio celebrado en forma religiosa se estará a lo dispuesto en el Capítulo siguiente.»

Trece. El artículo 62 queda redactado del siguiente modo:

«La celebración del matrimonio se hará constar mediante acta o escritura pública que será firmada por aquél ante quien se celebre, los contrayentes y dos testigos.

Extendida el acta o autorizada la escritura pública, se remitirá por el autorizante copia acreditativa de la celebración del matrimonio al Registro Civil competente, para su inscripción, previa calificación por el Encargado del mismo.»

Catorce. El artículo 63 queda redactado del siguiente modo:

«La inscripción del matrimonio celebrado en España en forma religiosa se practicará con la simple presentación de la certificación de la iglesia, o confesión,

comunidad religiosa o federación respectiva, que habrá de expresar las circunstancias exigidas por la legislación del Registro Civil.

Se denegará la práctica del asiento cuando de los documentos presentados o de los asientos del Registro conste que el matrimonio no reúne los requisitos que para su validez se exigen en este Título.»

Quince. El artículo 65 queda redactado del siguiente modo:

«En los casos en que el matrimonio se hubiere celebrado sin haberse tramitado el correspondiente expediente o acta previa, si éste fuera necesario, el Secretario judicial, Notario, o el funcionario diplomático o consular Encargado del Registro Civil que lo haya celebrado, antes de realizar las actuaciones que procedan para su inscripción, deberá comprobar si concurren los requisitos legales para su validez, mediante la tramitación del acta o expediente al que se refiere este artículo.

Si la celebración del matrimonio hubiera sido realizada ante autoridad o persona competente distinta de las indicadas en el párrafo anterior, el acta de aquélla se remitirá al Encargado del Registro Civil del lugar de celebración para que proceda a la comprobación de los requisitos de validez, mediante el expediente correspondiente. Efectuada esa comprobación, el Encargado del Registro Civil procederá a su inscripción.»

Dieciséis. Se modifica el número 3.º del artículo 73 que queda redactado del siguiente modo:

«3.º El que se contraiga sin la intervención del Juez de Paz, Alcalde o Concejal, Secretario judicial, Notario o funcionario ante quien deba celebrarse, o sin la de los testigos.»

Diecisiete. El párrafo primero del artículo 81 queda redactado del siguiente modo:

«Se decretará judicialmente la separación cuando existan hijos menores no emancipados o con la capacidad modificada judicialmente que dependan de sus progenitores, cualquiera que sea la forma de celebración del matrimonio.»

Dieciocho. El artículo 82 queda redactado del siguiente modo:

«1. Los cónyuges podrán acordar su separación de mutuo acuerdo transcurridos tres meses desde la celebración del matrimonio mediante la formulación de un convenio regulador ante el Secretario judicial o en escritura pública ante Notario, en el que, junto a la voluntad inequívoca de separarse, determinarán las medidas que hayan de regular los efectos derivados de la separación en los términos establecidos en el artículo 90. Los funcionarios diplomáticos o consulares, en ejercicio de las funciones notariales que tienen atribuidas, no podrán autorizar la escritura pública de separación.

Los cónyuges deberán intervenir en el otorgamiento de modo personal, sin perjuicio de que deban estar asistidos por Letrado en ejercicio, prestando su consentimiento ante el Secretario judicial o Notario. Igualmente los hijos mayores o menores emancipados deberán otorgar el consentimiento ante el Secretario judicial o Notario respecto de las medidas que les afecten por carecer de ingresos propios y convivir en el domicilio familiar.

2. No será de aplicación lo dispuesto en este artículo cuando existan hijos menores no emancipados o con la capacidad modificada judicialmente que dependan de sus progenitores.»

Diecinueve. El artículo 83 queda redactado del siguiente modo:

«La sentencia o decreto de separación o el otorgamiento de la escritura pública del convenio regulador que la determine producen la suspensión de la vida común de los casados y cesa la posibilidad de vincular bienes del otro cónyuge en el ejercicio de la potestad doméstica.

Los efectos de la separación matrimonial se producirán desde la firmeza de la sentencia o decreto que así la declare o desde la manifestación del consentimiento de ambos cónyuges otorgado en escritura pública conforme a lo dispuesto en el

artículo 82. Se remitirá testimonio de la sentencia o decreto, o copia de la escritura pública al Registro Civil para su inscripción, sin que, hasta que esta tenga lugar, se produzcan plenos efectos frente a terceros de buena fe.»

Veinte. El artículo 84 queda redactado del siguiente modo:

«La reconciliación pone término al procedimiento de separación y deja sin efecto ulterior lo resuelto en él, pero ambos cónyuges separadamente deberán ponerlo en conocimiento del Juez que entienda o haya entendido en el litigio. Ello no obstante, mediante resolución judicial, serán mantenidas o modificadas las medidas adoptadas en relación a los hijos, cuando exista causa que lo justifique.

Cuando la separación hubiere tenido lugar sin intervención judicial, en la forma prevista en el artículo 82, la reconciliación deberá formalizarse en escritura pública o acta de manifestaciones.

La reconciliación deberá inscribirse, para su eficacia frente a terceros, en el Registro Civil correspondiente.»

Veintiuno. El artículo 87 queda redactado del siguiente modo:

« Los cónyuges también podrán acordar su divorcio de mutuo acuerdo mediante la formulación de un convenio regulador ante el Secretario judicial o en escritura pública ante Notario, en la forma y con el contenido regulado en el artículo 82, debiendo concurrir los mismos requisitos y circunstancias exigidas en él. Los funcionarios diplomáticos o consulares, en ejercicio de las funciones notariales que tienen atribuidas, no podrán autorizar la escritura pública de divorcio.»

Veintidós. El artículo 89 queda redactado del siguiente modo:

«Los efectos de la disolución del matrimonio por divorcio se producirán desde la firmeza de la sentencia o decreto que así lo declare o desde la manifestación del consentimiento de ambos cónyuges otorgado en escritura pública conforme a lo dispuesto en el artículo 87. No perjudicará a terceros de buena fe sino a partir de su respectiva inscripción en el Registro Civil.»

Veintitrés. Se modifica el artículo 90, que queda redactado de la siguiente manera:

«1. El convenio regulador a que se refieren los artículos 81, 82, 83, 86 y 87 deberá contener, al menos y siempre que fueran aplicables, los siguientes extremos:

a) El cuidado de los hijos sujetos a la patria potestad de ambos, el ejercicio de ésta y, en su caso, el régimen de comunicación y estancia de los hijos con el progenitor que no viva habitualmente con ellos.

b) Si se considera necesario, el régimen de visitas y comunicación de los nietos con sus abuelos, teniendo en cuenta, siempre, el interés de aquéllos.

c) La atribución del uso de la vivienda y ajuar familiar.

d) La contribución a las cargas del matrimonio y alimentos, así como sus bases de actualización y garantías en su caso.

e) La liquidación, cuando proceda, del régimen económico del matrimonio.

f) La pensión que conforme al artículo 97 correspondiere satisfacer, en su caso, a uno de los cónyuges.

2. Los acuerdos de los cónyuges adoptados para regular las consecuencias de la nulidad, separación y divorcio presentados ante el órgano judicial serán aprobados por el Juez salvo si son dañosos para los hijos o gravemente perjudiciales para uno de los cónyuges.

Si las partes proponen un régimen de visitas y comunicación de los nietos con los abuelos, el Juez podrá aprobarlo previa audiencia de los abuelos en la que estos presten su consentimiento. La denegación de los acuerdos habrá de hacerse mediante resolución motivada y en este caso los cónyuges deberán someter, a la consideración del Juez, nueva propuesta para su aprobación, si procede.

Cuando los cónyuges formalizasen los acuerdos ante el Secretario judicial o Notario y éstos considerasen que, a su juicio, alguno de ellos pudiera ser dañoso o gravemente perjudicial para uno de los cónyuges o para los hijos mayores o menores

emancipados afectados, lo advertirán a los otorgantes y darán por terminado el expediente. En este caso, los cónyuges sólo podrán acudir ante el Juez para la aprobación de la propuesta de convenio regulador.

Desde la aprobación del convenio regulador o el otorgamiento de la escritura pública, podrán hacerse efectivos los acuerdos por la vía de apremio.

3. Las medidas que el Juez adopte en defecto de acuerdo o las convenidas por los cónyuges judicialmente, podrán ser modificadas judicialmente o por nuevo convenio aprobado por el Juez, cuando así lo aconsejen las nuevas necesidades de los hijos o el cambio de las circunstancias de los cónyuges. Las medidas que hubieran sido convenidas ante el Secretario judicial o en escritura pública podrán ser modificadas por un nuevo acuerdo, sujeto a los mismos requisitos exigidos en este Código.

4. El Juez o las partes podrán establecer las garantías reales o personales que requiera el cumplimiento del convenio.»

Veinticuatro. Se modifica el primer párrafo del artículo 95, que pasa a quedar redactado de la siguiente manera:

«La sentencia firme, el decreto firme o la escritura pública que formalicen el convenio regulador, en su caso, producirán, respecto de los bienes del matrimonio, la disolución o extinción del régimen económico matrimonial y aprobará su liquidación si hubiera mutuo acuerdo entre los cónyuges al respecto.

Si la sentencia de nulidad declarara la mala fe de uno solo de los cónyuges, el que hubiere obrado de buena fe podrá optar por aplicar en la liquidación del régimen económico matrimonial las disposiciones relativas al régimen de participación y el de mala fe no tendrá derecho a participar en las ganancias obtenidas por su consorte.»

Veinticinco. El último párrafo del artículo 97 queda redactado del siguiente modo:

«En la resolución judicial o en el convenio regulador formalizado ante el Secretario judicial o el Notario se fijarán la periodicidad, la forma de pago, las bases para actualizar la pensión, la duración o el momento de cese y las garantías para su efectividad.»

Veintiséis. El artículo 99 queda redactado del siguiente modo:

«En cualquier momento podrá convenirse la sustitución de la pensión fijada judicialmente o por convenio regulador formalizado conforme al artículo 97 por la constitución de una renta vitalicia, el usufructo de determinados bienes o la entrega de un capital en bienes o en dinero».

Veintisiete. El artículo 100, queda redactado del siguiente modo:

«Fijada la pensión y las bases de su actualización en la sentencia de separación o de divorcio, sólo podrá ser modificada por alteraciones en la fortuna de uno u otro cónyuge que así lo aconsejen.

La pensión y las bases de actualización fijadas en el convenio regulador formalizado ante el Secretario judicial o Notario podrán modificarse mediante nuevo convenio, sujeto a los mismos requisitos exigidos en este Código.»

Veintiocho. El apartado 2 del artículo 107 queda redactado del siguiente modo:

«2. La separación y el divorcio legal se regirán por las normas de la Unión Europea o españolas de Derecho internacional privado.»

Veintinueve. El párrafo segundo del artículo 156 queda redactado del siguiente modo:

«En caso de desacuerdo, cualquiera de los dos podrá acudir al Juez, quien, después de oír a ambos y al hijo si tuviera suficiente madurez y, en todo caso, si fuera mayor de doce años, atribuirá la facultad de decidir al padre o a la madre. Si los desacuerdos fueran reiterados o concurriera cualquier otra causa que entorpezca gravemente el ejercicio de la patria potestad, podrá atribuirle total o parcialmente a uno de los padres o distribuir entre ellos sus funciones. Esta medida tendrá vigencia durante el plazo que se fije, que no podrá nunca exceder de dos años.»

Treinta. El último párrafo del artículo 158 queda redactado de la forma siguiente:

«Todas estas medidas podrán adoptarse dentro de cualquier proceso civil o penal o bien en un expediente de jurisdicción voluntaria.»

Treinta y uno. El artículo 167 queda redactado de la forma siguiente:

«Cuando la administración de los progenitores ponga en peligro el patrimonio del hijo, el Juez, a petición del propio hijo, del Ministerio Fiscal o de cualquier pariente del menor, podrá adoptar las medidas que estime necesarias para la seguridad y recaudo de los bienes, exigir caución o fianza para la continuación en la administración o incluso nombrar un Administrador.»

Treinta y dos. El párrafo primero del apartado 3 del artículo 173 queda redactado de la forma siguiente:

«3. Si los progenitores o el tutor no consienten o se oponen al mismo, el acogimiento sólo podrá ser acordado por el Juez, en interés del menor, conforme a los trámites de la Ley de Jurisdicción Voluntaria. La propuesta de la Entidad Pública contendrá los mismos extremos referidos en el número anterior.»

Treinta y tres. Se modifica el primer párrafo del apartado 2 del artículo 176, que queda redactado del siguiente modo:

«2. Para iniciar el expediente de adopción es necesaria la propuesta previa de la Entidad Pública a favor del adoptante o adoptantes que dicha Entidad Pública haya declarado idóneos para el ejercicio de la patria potestad. La declaración de idoneidad deberá ser previa a la propuesta.»

Treinta y cuatro. El apartado 2 del artículo 177 pasa a tener la siguiente redacción:

«2. Deberán asentir a la adopción:

1.º El cónyuge del adoptante o la persona a la que esté unida por análoga relación de afectividad a la conyugal, siempre que no sea también adoptante, salvo que medie separación legal.

2.º Los progenitores del adoptando que no se hallare emancipado, a menos que estuvieran privados de la patria potestad por sentencia firme o incursos en causa legal para tal privación. Esta situación sólo podrá apreciarse en el procedimiento judicial contradictorio regulado en la Ley de Enjuiciamiento Civil.

No será necesario el asentimiento cuando los que deban prestarlo se encuentren imposibilitados para ello, imposibilidad que se apreciará motivadamente en la resolución judicial que constituya la adopción.

El asentimiento de la madre no podrá prestarse hasta que hayan transcurrido treinta días desde el parto.»

Treinta y cinco. El artículo 181 queda redactado de la forma siguiente:

«En todo caso, desaparecida una persona de su domicilio o del lugar de su última residencia, sin haberse tenido en ella más noticias, podrá el Secretario judicial, a instancia de parte interesada o del Ministerio Fiscal, nombrar un defensor que ampare y represente al desaparecido en juicio o en los negocios que no admitan demora sin perjuicio grave. Se exceptúan los casos en que aquél estuviese legítimamente representado voluntariamente conforme al artículo 183.

El cónyuge presente mayor de edad no separado legalmente será el representante y defensor nato del desaparecido; y por su falta, el pariente más próximo hasta el cuarto grado, también mayor de edad. En defecto de parientes, no presencia de los mismos o urgencia notoria, el Secretario judicial nombrará persona solvente y de buenos antecedentes, previa audiencia del Ministerio Fiscal.

También podrá adoptar, según su prudente arbitrio, las medidas necesarias a la conservación del patrimonio.»

Treinta y seis. El último párrafo del artículo 183 queda redactado de la forma siguiente:

«La muerte o renuncia justificada del mandatario, o la caducidad del mandato, determina la ausencia legal, si al producirse aquéllas se ignorase el paradero del desaparecido y hubiere transcurrido un año desde que se tuvieron las últimas noticias, y, en su defecto, desde su desaparición. Inscrita en el Registro Civil la declaración de ausencia, quedan extinguidos de derecho todos los mandatos generales o especiales otorgados por el ausente.»

Treinta y siete. El artículo 184 queda redactado de la forma siguiente:

«Salvo motivo grave apreciado por el Secretario judicial, corresponde la representación del declarado ausente, la pesquisa de su persona, la protección y administración de sus bienes y el cumplimiento de sus obligaciones:

- 1.º Al cónyuge presente mayor de edad no separado legalmente o de hecho.
- 2.º Al hijo mayor de edad; si hubiese varios, serán preferidos los que convivían con el ausente y el mayor al menor.
- 3.º Al ascendiente más próximo de menos edad de una u otra línea.
- 4.º A los hermanos mayores de edad que hayan convivido familiarmente con el ausente, con preferencia del mayor sobre el menor.

En defecto de las personas expresadas, corresponde en toda su extensión a la persona solvente de buenos antecedentes que el Secretario judicial, oído el Ministerio fiscal, designe a su prudente arbitrio.»

Treinta y ocho. El artículo 185 queda redactado de la forma siguiente:

«El representante del declarado ausente quedará atenido a las obligaciones siguientes:

- 1.ª Inventariar los bienes muebles y describir los inmuebles de su representado.
- 2.ª Prestar la garantía que el Secretario judicial prudencialmente fije. Quedan exceptuados los comprendidos en los números 1.º, 2.º y 3.º del artículo precedente.
- 3.ª Conservar y defender el patrimonio del ausente y obtener de sus bienes los rendimientos normales de que fueren susceptibles.
- 4.ª Ajustarse a las normas que en orden a la posesión y administración de los bienes del ausente se establecen en la Ley Procesal Civil.

Serán aplicables a los representantes dativos del ausente, en cuanto se adapten a su especial representación, los preceptos que regulan el ejercicio de la tutela y las causas de inhabilidad, remoción y excusa de los tutores.»

Treinta y nueve. El artículo 186 queda redactado de la forma siguiente:

«Los representantes legítimos del declarado ausente comprendidos en los números 1.º, 2.º y 3.º del artículo 184 disfrutarán de la posesión temporal del patrimonio del ausente y harán suyos los productos líquidos en la cuantía que el Secretario judicial señale, habida consideración al importe de los frutos, rentas y aprovechamientos, número de hijos del ausente y obligaciones alimenticias para con los mismos, cuidados y actuaciones que la representación requiera, afecciones que graven al patrimonio y demás circunstancias de la propia índole.

Los representantes legítimos comprendidos en el número 4.º del expresado artículo disfrutarán, también, de la posesión temporal y harán suyos los frutos, rentas y aprovechamientos en la cuantía que el Secretario judicial señale, sin que en ningún caso puedan retener más de los dos tercios de los productos líquidos, reservándose el tercio restante para el ausente, o, en su caso, para sus herederos o causahabientes.

Los poseedores temporales de los bienes del ausente no podrán venderlos, gravarlos, hipotecarlos o darlos en prenda, sino en caso de necesidad o utilidad evidente, reconocida y declarada por el Secretario judicial, quien, al autorizar dichos actos, determinará el empleo de la cantidad obtenida.»

Cuarenta. El artículo 187 queda redactado de la forma siguiente:

CÓDIGO DE LEGISLACIÓN NOTARIAL
§ 30 Ley de la Jurisdicción Voluntaria

«Si durante el disfrute de la posesión temporal o del ejercicio de la representación dativa alguno probase su derecho preferente a dicha posesión, será excluido el poseedor actual, pero aquél no tendrá derecho a los productos sino a partir del día de la presentación de la demanda.

Si apareciese el ausente, deberá restituírsele su patrimonio, pero no los productos percibidos, salvo mala fe interviniente, en cuyo caso la restitución comprenderá también los frutos percibidos y los debidos percibir a contar del día en que aquélla se produjo, según la declaración del Secretario judicial.»

Cuarenta y uno. Los apartados 2.º, 3.º y 4.º del artículo 194 quedan redactados del siguiente modo:

«2.º De los que resulte acreditado que se encontraban a bordo de una nave cuyo naufragio o desaparición por inmersión en el mar se haya comprobado, o a bordo de una aeronave cuyo siniestro se haya verificado y haya evidencias racionales de ausencia de supervivientes.

3.º De los que no se tuvieren noticias después de que resulte acreditado que se encontraban a bordo de una nave cuyo naufragio o desaparición por inmersión en el mar se haya comprobado o a bordo de una aeronave cuyo siniestro se haya verificado, o, en caso de haberse encontrado restos humanos en tales supuestos, y no hubieren podido ser identificados, luego que hayan transcurrido ocho días.

4.º De los que se encuentren a bordo de una nave que se presuma naufragada o desaparecida por inmersión en el mar, por no llegar a su destino, o si careciendo de punto fijo de arribo, no retornase y haya evidencias racionales de ausencia de supervivientes, luego que en cualquiera de los casos haya transcurrido un mes contado desde las últimas noticias recibidas o, por falta de éstas, desde la fecha de salida de la nave del puerto inicial del viaje.

5.º De los que se encuentren a bordo de una aeronave que se presuma siniestrada al realizar el viaje sobre mares, zonas desérticas o inhabitadas, por no llegar a su destino, o si careciendo de punto fijo de arribo, no retornase, y haya evidencias racionales de ausencia de supervivientes, luego que en cualquiera de los casos haya transcurrido un mes contado desde las últimas noticias de las personas o de la aeronave y, en su defecto, desde la fecha de inicio del viaje. Si éste se hiciere por etapas, el plazo indicado se computará desde el punto de despegue del que se recibieron las últimas noticias.»

Cuarenta y dos. El artículo 196 queda redactado de la forma siguiente:

«Firme la declaración de fallecimiento del ausente, se abrirá la sucesión en los bienes del mismo, procediéndose a su adjudicación conforme a lo dispuesto legalmente.

Los herederos no podrán disponer a título gratuito hasta cinco años después de la declaración del fallecimiento.

Hasta que transcurra este mismo plazo no serán entregados los legados, si los hubiese, ni tendrán derecho a exigirlos los legatarios, salvo las mandas piadosas en sufragio del alma del testador o los legados en favor de Instituciones de beneficencia.

Será obligación ineludible de los sucesores, aunque por tratarse de uno solo no fuese necesaria partición, la de formar notarialmente un inventario detallado de los bienes muebles y una descripción de los inmuebles.»

Cuarenta y tres. Se modifica la rúbrica del Capítulo III del Título VIII del Libro primero:

«De la inscripción en el Registro Civil»

Cuarenta y cuatro. El artículo 198 queda redactado de la forma siguiente:

«En el Registro Civil se harán constar las declaraciones de desaparición, ausencia legal y de fallecimiento, así como las representaciones legítimas y dativas acordadas, y su extinción.

Asimismo se anotarán los inventarios de bienes muebles y descripción de inmuebles que en este Título se ordenan; los decretos de concesión y las escrituras de transmisiones y gravámenes que efectúen los representantes legítimos o dativos

CÓDIGO DE LEGISLACIÓN NOTARIAL
§ 30 Ley de la Jurisdicción Voluntaria

de los ausentes; y la escritura de descripción o inventario de los bienes, así como de las escrituras de partición y adjudicación realizadas a virtud de la declaración de fallecimiento o de las actas de protocolización de los cuadernos particionales en sus respectivos casos.»

Cuarenta y cinco. El artículo 219 queda redactado de la forma siguiente:

«La inscripción de las resoluciones a que se refiere el artículo anterior, se practicará en virtud de testimonio remitido al Encargado del Registro Civil.»

Cuarenta y seis. El artículo 249 queda redactado de la forma siguiente:

«Durante la tramitación del expediente de remoción, se podrá suspender en sus funciones al tutor y nombrar al tutelado un defensor judicial.»

Cuarenta y siete. El artículo 256 queda redactado de la forma siguiente:

«Mientras se resuelva acerca de la excusa, el que la haya propuesto estará obligado a ejercer la función.

No haciéndolo así, se procederá a nombrar un defensor que le sustituya, quedando el sustituido responsable de todos los gastos ocasionados por la excusa si ésta fuera rechazada.»

Cuarenta y ocho. El artículo 259 queda redactado de la forma siguiente:

«El Secretario judicial dará posesión de su cargo al tutor nombrado.»

Cuarenta y nueve. El artículo 263 queda redactado de la forma siguiente:

«El Secretario judicial podrá prorrogar este plazo en resolución motivada si concurriera causa para ello.»

Cincuenta. El artículo 264 queda redactado de la forma siguiente:

«El inventario se formará ante el Secretario judicial con intervención del Ministerio Fiscal y con citación de las personas que aquél estime conveniente.»

Cincuenta y uno. El artículo 265 queda redactado de la forma siguiente:

«El dinero, alhajas, objetos preciosos y valores mobiliarios o documentos que, a juicio del Secretario judicial, no deban quedar en poder del tutor serán depositados en un establecimiento destinado a este efecto.

Los gastos que las anteriores medidas ocasionen correrán a cargo de los bienes del tutelado.»

Cincuenta y dos. El artículo 299 bis queda redactado de la forma siguiente:

«Cuando se tenga conocimiento de que una persona debe ser sometida a tutela o curatela y en tanto no recaiga resolución judicial que ponga fin al procedimiento, asumirá su representación y defensa el Ministerio Fiscal. En tal caso, cuando además del cuidado de la persona hubiera de procederse al de los bienes, el Secretario judicial podrá designar un defensor judicial que administre los mismos, quien deberá rendirle cuentas de su gestión una vez concluida.»

Cincuenta y tres. El artículo 300 queda redactado de la forma siguiente:

«En expediente de jurisdicción voluntaria, de oficio o a petición del Ministerio Fiscal, del propio menor o de cualquier persona capaz de comparecer en juicio, se nombrará defensor a quien se estime más idóneo para el cargo.»

Cincuenta y cuatro. El artículo 302 queda redactado de la forma siguiente:

«El defensor judicial tendrá las atribuciones que se le hayan concedido, debiendo rendir cuentas de su gestión una vez concluida.»

Cincuenta y cinco. El artículo 314 se redacta como sigue:

«La emancipación tiene lugar:

1.º Por la mayor edad.

2.º Por concesión de los que ejerzan la patria potestad.

3.º Por concesión judicial.»

Cincuenta y seis. El artículo 681 queda redactado de la forma siguiente:

«Artículo 681.

No podrán ser testigos en los testamentos:

Primero. Los menores de edad, salvo lo dispuesto en el artículo 701.

Segundo. Sin contenido.

Tercero. Los que no entiendan el idioma del testador.

Cuarto. Los que no presenten el discernimiento necesario para desarrollar la labor testifical.

Quinto. El cónyuge o los parientes dentro del cuarto grado de consanguinidad o segundo de afinidad del Notario autorizante y quienes tengan con éste relación de trabajo.»

Cincuenta y siete. El artículo 689 queda redactado de la forma siguiente:

«El testamento ológrafo deberá protocolizarse, presentándolo, en los cinco años siguientes al fallecimiento del testador, ante Notario. Este extenderá el acta de protocolización de conformidad con la legislación notarial.»

Cincuenta y ocho. El artículo 690 queda redactado de la forma siguiente:

«La persona que tenga en su poder un testamento ológrafo deberá presentarlo ante Notario competente en los diez días siguientes a aquel en que tenga conocimiento del fallecimiento del testador. El incumplimiento de este deber le hará responsable de los daños y perjuicios que haya causado.

También podrá presentarlo cualquiera que tenga interés en el testamento como heredero, legatario, albacea o en cualquier otro concepto.»

Cincuenta y nueve. El artículo 691 queda redactado de la forma siguiente:

«Presentado el testamento ológrafo y acreditado el fallecimiento del testador, se procederá a su adveración conforme a la legislación notarial.»

Sesenta. El artículo 692 queda redactado de la forma siguiente:

«Adverado el testamento y acreditada la identidad de su autor, se procederá a su protocolización.»

Sesenta y uno. El artículo 693 queda redactado de la forma siguiente:

«El Notario, si considera acreditada la autenticidad del testamento, autorizará el acta de protocolización, en la que hará constar las actuaciones realizadas y, en su caso, las observaciones manifestadas.

Si el testamento no fuera adverado, por no acreditarse suficientemente la identidad del otorgante, se procederá al archivo del expediente sin protocolizar aquel.

Autorizada o no la protocolización del testamento ológrafo, los interesados no conformes podrán ejercer sus derechos en el juicio que corresponda.»

Sesenta y dos. Se modifica el segundo párrafo del artículo 703, que queda redactado del siguiente modo:

«Cuando el testador falleciere en dicho plazo, también quedará ineficaz el testamento si dentro de los tres meses siguientes al fallecimiento no se acude al Notario competente para que lo eleve a escritura pública, ya se haya otorgado por escrito, ya verbalmente.»

Sesenta y tres. Se modifica el artículo 704, que queda redactado del siguiente modo:

«Los testamentos otorgados sin autorización del Notario serán ineficaces si no se elevan a escritura pública y se protocolizan en la forma prevenida en la legislación notarial.»

Sesenta y cuatro. El artículo 712 queda redactado de la forma siguiente:

«1. La persona que tenga en su poder un testamento cerrado deberá presentarlo ante Notario competente en los diez días siguientes a aquel en que tenga conocimiento del fallecimiento del testador.

2. El Notario autorizante de un testamento cerrado, constituido en depositario del mismo por el testador, deberá comunicar, en los diez días siguientes a que tenga conocimiento de su fallecimiento, la existencia del testamento al cónyuge sobreviviente, a los descendientes y a los ascendientes del testador y, en defecto de éstos, a los parientes colaterales hasta el cuarto grado.

3. En los dos supuestos anteriores, de no conocer la identidad o domicilio de estas personas, o si se ignorase su existencia, el Notario deberá dar la publicidad que determine la legislación notarial.

El incumplimiento de este deber, así como el de la presentación del testamento por quien lo tenga en su poder o por el Notario, le hará responsable de los daños y perjuicios causados.»

Sesenta y cinco. El párrafo primero del artículo 713 queda redactado de la forma siguiente:

«El que con dolo deje de presentar el testamento cerrado que obre en su poder dentro del plazo fijado en el artículo anterior, además de la responsabilidad que en él se determina, perderá todo derecho a la herencia, si lo tuviere como heredero abintestato o como heredero o legatario por testamento.»

Sesenta y seis. El artículo 714 queda redactado de la forma siguiente:

«Para la apertura y protocolización del testamento cerrado se observará lo previsto en la legislación notarial.»

Sesenta y siete. El artículo 718 queda redactado de la forma siguiente:

«Los testamentos otorgados con arreglo a los dos artículos anteriores deberán ser remitidos con la mayor brevedad posible al Cuartel General y, por este, al Ministerio de Defensa.

El Ministerio, si hubiese fallecido el testador, remitirá el testamento al Colegio Notarial correspondiente al último domicilio del difunto, y de no ser conocido éste, lo remitirá al Colegio Notarial de Madrid.

El Colegio Notarial remitirá el testamento al Notario correspondiente al último domicilio del testador. Recibido por el Notario deberá comunicar, en los diez días siguientes, su existencia a los herederos y demás interesados en la sucesión, para que comparezcan ante él al objeto de protocolizarlo de acuerdo con lo dispuesto legalmente.»

Sesenta y ocho. Los apartados 1, 2 y 3 del artículo 756 quedan redactados de la forma siguiente:

«1. El que fuera condenado por sentencia firme por haber atentado contra la vida, o a pena grave por haber causado lesiones o por haber ejercido habitualmente violencia física o psíquica en el ámbito familiar al causante, su cónyuge, persona a la que esté unida por análoga relación de afectividad o alguno de sus descendientes o ascendientes.

2. El que fuera condenado por sentencia firme por delitos contra la libertad, la integridad moral y la libertad e indemnidad sexual, si el ofendido es el causante, su cónyuge, la persona a la que esté unida por análoga relación de afectividad o alguno de sus descendientes o ascendientes.

Asimismo el condenado por sentencia firme a pena grave por haber cometido un delito contra los derechos y deberes familiares respecto de la herencia de la persona agraviada.

También el privado por resolución firme de la patria potestad, o removido del ejercicio de la tutela o acogimiento familiar de un menor o persona con la capacidad

CÓDIGO DE LEGISLACIÓN NOTARIAL
§ 30 Ley de la Jurisdicción Voluntaria

modificada judicialmente por causa que le sea imputable, respecto de la herencia del mismo.

3. El que hubiese acusado al causante de delito para el que la ley señala pena grave, si es condenado por denuncia falsa.»

Sesenta y nueve. El artículo 834 queda redactado de la forma siguiente:

«El cónyuge que al morir su consorte no se hallase separado de éste legalmente o de hecho, si concurre a la herencia con hijos o descendientes, tendrá derecho al usufructo del tercio destinado a mejora.»

Setenta. El artículo 835 queda redactado de la forma siguiente:

«Si entre los cónyuges separados hubiera mediado reconciliación notificada al Juzgado que conoció de la separación o al Notario que otorgó la escritura pública de separación de conformidad con el artículo 84 de este Código, el sobreviviente conservará sus derechos.»

Setenta y uno. El artículo 843 queda redactado de la forma siguiente:

«Salvo confirmación expresa de todos los hijos o descendientes la partición a que se refieren los dos artículos anteriores requerirá aprobación por el Secretario judicial o Notario.»

Setenta y dos. El artículo 899 queda redactado de la forma siguiente:

«El albacea que acepta el cargo se constituye en la obligación de desempeñarlo; pero lo podrá renunciar alegando causa justa al criterio del Secretario judicial o del Notario.»

Setenta y tres. El artículo 905 queda redactado de la forma siguiente:

«Si el testador quisiera ampliar el plazo legal, deberá señalar expresamente el de la prórroga. Si no lo hubiese señalado, se entenderá prorrogado el plazo por un año. Si, transcurrida esta prórroga, no se hubiese cumplido todavía la voluntad del testador, podrá el Secretario judicial o el Notario conceder otra por el tiempo que fuere necesario, atendidas las circunstancias del caso.»

Setenta y cuatro. El artículo 910 queda redactado de la forma siguiente:

«Termina el albaceazgo por la muerte, imposibilidad, renuncia o remoción del albacea, y por el lapso del término señalado por el testador, por la ley y, en su caso, por los interesados. La remoción deberá ser apreciada por el Juez.»

Setenta y cinco. El artículo 945 queda redactado de la forma siguiente:

«No tendrá lugar el llamamiento a que se refiere el artículo anterior si el cónyuge estuviere separado legalmente o de hecho.»

Setenta y seis. El artículo 956 queda redactado de la forma siguiente:

«A falta de personas que tengan derecho a heredar conforme a lo dispuesto en las precedentes Secciones, heredará el Estado quien, realizada la liquidación del caudal hereditario, ingresará la cantidad resultante en el Tesoro Público, salvo que, por la naturaleza de los bienes heredados, el Consejo de Ministros acuerde darles, total o parcialmente, otra aplicación. Dos terceras partes del valor de ese caudal relicto será destinado a fines de interés social, añadiéndose a la asignación tributaria que para estos fines se realice en los Presupuestos Generales del Estado.»

Setenta y siete. El artículo 957 queda redactado de la forma siguiente:

«Los derechos y obligaciones del Estado serán los mismos que los de los demás herederos, pero se entenderá siempre aceptada la herencia a beneficio de inventario, sin necesidad de declaración alguna sobre ello, a los efectos que enumera el artículo 1023.»

Setenta y ocho. El artículo 958 queda redactado de la forma siguiente:

CÓDIGO DE LEGISLACIÓN NOTARIAL
§ 30 Ley de la Jurisdicción Voluntaria

«Para que el Estado pueda tomar posesión de los bienes y derechos hereditarios habrá de preceder declaración administrativa de heredero, adjudicándose los bienes por falta de herederos legítimos.»

Setenta y nueve. El artículo 1005 queda redactado de la forma siguiente:

«Cualquier interesado que acredite su interés en que el heredero acepte o repudie la herencia podrá acudir al Notario para que éste comunique al llamado que tiene un plazo de treinta días naturales para aceptar pura o simplemente, o a beneficio de inventario, o repudiar la herencia. El Notario le indicará, además, que si no manifiesta su voluntad en dicho plazo se entenderá aceptada la herencia pura y simplemente.»

Ochenta. El artículo 1008 queda redactado de la forma siguiente:

«La repudiación de la herencia deberá hacerse ante Notario en instrumento público.»

Ochenta y uno. El artículo 1011 queda redactado de la forma siguiente:

«La declaración de hacer uso del beneficio de inventario deberá hacerse ante Notario.»

Ochenta y dos. El artículo 1014 queda redactado de la forma siguiente:

«El heredero que tenga en su poder la herencia o parte de ella y quiera utilizar el beneficio de inventario o el derecho de deliberar, deberá comunicarlo ante Notario y pedir en el plazo de treinta días a contar desde aquél en que supiere ser tal heredero la formación de inventario notarial con citación a los acreedores y legatarios para que acudan a presenciarlo si les conviniere.»

Ochenta y tres. El artículo 1015 queda redactado de la forma siguiente:

«Cuando el heredero no tenga en su poder la herencia o parte de ella, ni haya practicado gestión alguna como tal heredero, el plazo expresado en el artículo anterior se contará desde el día siguiente a aquel en que expire el plazo que se le hubiese fijado para aceptar o repudiar la herencia conforme al artículo 1005, o desde el día en que la hubiese aceptado o hubiera gestionado como heredero.»

Ochenta y cuatro. El artículo 1017 queda redactado de la forma siguiente:

«El inventario se principiará dentro de los treinta días siguientes a la citación de los acreedores y legatarios, y concluirá dentro de otros sesenta.

Si por hallarse los bienes a larga distancia o ser muy cuantiosos, o por otra causa justa, parecieren insuficientes dichos sesenta días, podrá el Notario prorrogar este término por el tiempo que estime necesario, sin que pueda exceder de un año.»

Ochenta y cinco. El artículo 1019 queda redactado de la forma siguiente:

«El heredero que se hubiese reservado el derecho de deliberar, deberá manifestar al Notario, dentro de treinta días contados desde el siguiente a aquel en que se hubiese concluido el inventario, si repudia o acepta la herencia y si hace uso o no del beneficio de inventario.

Pasados los treinta días sin hacer dicha manifestación, se entenderá que la acepta pura y simplemente.»

Ochenta y seis. El artículo 1020 queda redactado de la forma siguiente:

«Durante la formación del inventario y hasta la aceptación de la herencia, a instancia de parte, el Notario podrá adoptar las provisiones necesarias para la administración y custodia de los bienes hereditarios con arreglo a lo que se prescribe en este Código y en la legislación notarial.»

Ochenta y siete. El artículo 1024 queda redactado de la forma siguiente:

«El heredero perderá el beneficio de inventario:

CÓDIGO DE LEGISLACIÓN NOTARIAL
§ 30 Ley de la Jurisdicción Voluntaria

1.º Si a sabiendas dejare de incluir en el inventario alguno de los bienes, derechos o acciones de la herencia.

2.º Si antes de completar el pago de las deudas y legados enajenase bienes de la herencia sin autorización de todos los interesados, o no diese al precio de lo vendido la aplicación determinada al concederle la autorización.

No obstante, podrá disponer de valores negociables que coticen en un mercado secundario a través de la enajenación en dicho mercado, y de los demás bienes mediante su venta en subasta pública notarial previamente notificada a todos los interesados, especificando en ambos casos la aplicación que se dará al precio obtenido.»

Ochenta y ocho. El artículo 1030 queda redactado de la forma siguiente:

«Cuando para el pago de los créditos y legados sea necesaria la venta de bienes hereditarios, se realizará ésta en la forma establecida en el párrafo segundo del número 2.º del artículo 1024 de este Código, salvo si todos los herederos, acreedores y legatarios acordaren otra cosa.»

Ochenta y nueve. Se modifica el primer párrafo del artículo 1033, que queda redactado del siguiente modo:

«Los gastos del inventario y las demás actuaciones a que dé lugar la administración de la herencia aceptada a beneficio de inventario y la defensa de sus derechos, serán de cargo de la misma herencia. Exceptúanse aquellos gastos imputables al heredero que hubiese sido condenado personalmente por su dolo o mala fe.

Lo mismo se entenderá respecto de las gastos causados para hacer uso del derecho de deliberar, si el heredero repudia la herencia.»

Noventa. El artículo 1057 queda redactado de la forma siguiente:

«El testador podrá encomendar por acto «inter vivos» o «mortis causa» para después de su muerte la simple facultad de hacer la partición a cualquier persona que no sea uno de los coherederos.

No habiendo testamento, contador-partidor en él designado o vacante el cargo, el Secretario judicial o el Notario, a petición de herederos y legatarios que representen, al menos, el 50 por 100 del haber hereditario, y con citación de los demás interesados, si su domicilio fuere conocido, podrá nombrar un contador-partidor dativo, según las reglas que la Ley de Enjuiciamiento Civil y del Notariado establecen para la designación de peritos. La partición así realizada requerirá aprobación del Secretario judicial o del Notario, salvo confirmación expresa de todos los herederos y legatarios.

Lo dispuesto en este artículo y en el anterior se observará aunque entre los coherederos haya alguno sujeto a patria potestad, tutela o curatela; pero el contador-partidor deberá en estos casos inventariar los bienes de la herencia, con citación de los representantes legales o curadores de dichas personas.»

Noventa y uno. El artículo 1060 queda redactado de la forma siguiente:

«Cuando los menores o personas con capacidad modificada judicialmente estén legalmente representados en la partición, no será necesaria la intervención ni la autorización judicial, pero el tutor necesitará aprobación judicial de la partición efectuada. El defensor judicial designado para representar a un menor o persona con capacidad modificada judicialmente en una partición, deberá obtener la aprobación del Juez, si el Secretario judicial no hubiera dispuesto otra cosa al hacer el nombramiento.»

Noventa y dos. El artículo 1176 queda redactado de la forma siguiente:

«Si el acreedor a quien se hiciere el ofrecimiento de pago conforme a las disposiciones que regulan éste, se negare, de manera expresa o de hecho, sin razón a admitirlo, a otorgar el documento justificativo de haberse efectuado o a la

cancelación de la garantía, si la hubiere, el deudor quedará libre de responsabilidad mediante la consignación de la cosa debida.

La consignación por sí sola producirá el mismo efecto cuando se haga estando el acreedor ausente en el lugar en donde el pago deba realizarse, o cuando esté impedido para recibirlo en el momento en que deba hacerse, y cuando varias personas pretendan tener derecho a cobrar, sea el acreedor desconocido, o se haya extraviado el título que lleve incorporada la obligación.

En todo caso, procederá la consignación en todos aquellos supuestos en que el cumplimiento de la obligación se haga más gravoso al deudor por causas no imputables al mismo.»

Noventa y tres. El artículo 1178 queda redactado de la forma siguiente:

«La consignación se hará por el deudor o por un tercero, poniendo las cosas debidas a disposición del Juzgado o del Notario, en los términos previstos en la Ley de Jurisdicción Voluntaria o en la legislación notarial.»

Noventa y cuatro. El artículo 1180 queda redactado de la forma siguiente:

«La aceptación de la consignación por el acreedor o la declaración judicial de que está bien hecha, extinguirá la obligación y el deudor podrá pedir que se mande cancelar la obligación y la garantía, en su caso.

Mientras tanto, el deudor podrá retirar la cosa o cantidad consignada, dejando subsistente la obligación.»

Noventa y cinco. El artículo 1377 queda redactado de la forma siguiente:

«Para realizar actos de disposición a título oneroso sobre bienes gananciales se requerirá el consentimiento de ambos cónyuges.

Si uno lo negare o estuviere impedido para prestarlo, podrá el Juez autorizar uno o varios actos dispositivos cuando lo considere de interés para la familia. Excepcionalmente acordará las limitaciones o cautelas que estime convenientes.»

Noventa y seis. El artículo 1389 queda redactado de la forma siguiente:

«El cónyuge en quien recaiga la administración en virtud de lo dispuesto en los dos artículos anteriores tendrá para ello plenas facultades, salvo que el Juez, cuando lo considere de interés para la familia, establezca cautelas o limitaciones.

En todo caso, para realizar actos de disposición sobre inmuebles, establecimientos mercantiles, objetos preciosos o valores mobiliarios, salvo el derecho de suscripción preferente, necesitará autorización judicial.»

Noventa y siete. El artículo 1392 queda redactado de la forma siguiente:

«La sociedad de gananciales concluirá de pleno derecho:

1.º Cuando se disuelva el matrimonio.

2.º Cuando sea declarado nulo.

3.º Cuando se acuerde la separación legal de los cónyuges.

4.º Cuando los cónyuges convengan un régimen económico distinto en la forma prevenida en este Código.»

Noventa y ocho. El artículo 1442 queda redactado de la forma siguiente:

«Declarado un cónyuge en concurso, serán de aplicación las disposiciones de la legislación concursal.»

Disposición final segunda. *Modificación del Código de Comercio.*

El artículo 40 queda redactado de la forma siguiente:

«1. Sin perjuicio de lo establecido en otras leyes que obliguen a someter las cuentas anuales a la auditoría de una persona que tenga la condición legal de auditor de cuentas, y de lo dispuesto en los artículos 32 y 33 de este Código, todo empresario vendrá obligado a someter a auditoría las cuentas anuales ordinarias o

consolidadas, en su caso, de su empresa, cuando así lo acuerde el Secretario judicial o el Registrador mercantil del domicilio social del empresario si acogen la petición fundada de quien acredite un interés legítimo. Antes de estimar la solicitud, el Secretario judicial o el Registrador mercantil deberán exigir al solicitante que adelante los fondos necesarios para el pago de la retribución del auditor.

La sociedad únicamente podrá oponerse al nombramiento aportando prueba documental de que no procede el mismo o negando la legitimación del solicitante.

La solicitud ante el Registrador mercantil se tramitará de acuerdo a lo previsto en el Reglamento del Registro Mercantil. La designación de auditor se sujetará al turno reglamentario que establece el Reglamento de Registro Mercantil.

Si se instara ante el Secretario judicial, se seguirán los trámites establecidos en la legislación de la jurisdicción voluntaria.

La resolución que se dicte sobre la procedencia o improcedencia de la auditoría será recurrible ante el Juez de lo Mercantil.

2. El mismo día en que emita, el auditor entregará el informe al empresario y al solicitante y presentará copia a quien le hubiera designado. Si el informe contuviera opinión denegada o desfavorable, el Secretario judicial o el Registrador mercantil acordará que el empresario satisfaga al solicitante las cantidades que hubiera anticipado. Si el informe contuviera una opinión con reservas o salvedades, se dictará resolución determinando en quién deberá recaer y en qué proporción el coste de la auditoría. Si el informe fuera con opinión favorable, el coste de la auditoría será de cargo del solicitante.

3. El Secretario judicial o el Registrador mercantil desestimarán la solicitud de auditoría cuando, antes de la fecha de la solicitud, constara inscrito en el Registro mercantil nombramiento de auditor para la verificación de las cuentas de ese mismo ejercicio o, en el caso de las sociedades mercantiles y demás personas jurídicas obligadas, no hubiese finalizado el plazo legal para efectuar el nombramiento de auditor por el órgano competente.

4. La emisión del informe de auditoría no impedirá el ejercicio del derecho de acceso a la contabilidad por aquellos a los que la Ley atribuya ese derecho.»

Disposición final tercera. *Modificación de determinados artículos de la Ley 1/2000, de Enjuiciamiento Civil.*

La Ley de Enjuiciamiento Civil queda modificada como sigue:

Uno. El apartado 1 del artículo 8 queda redactado de la forma siguiente:

«1. Cuando la persona física se encuentre en el caso del apartado 2 del artículo anterior y no hubiere persona que legalmente la represente o asista para comparecer en juicio, el Secretario judicial le nombrará un defensor judicial mediante decreto, que asumirá su representación y defensa hasta que se designe a aquella persona.»

Dos. El apartado 1 del artículo 395 queda redactado de la forma siguiente:

«1. Si el demandado se allanare a la demanda antes de contestarla, no procederá la imposición de costas salvo que el tribunal, razonándolo debidamente, aprecie mala fe en el demandado.

Se entenderá que, en todo caso, existe mala fe, si antes de presentada la demanda se hubiese formulado al demandado requerimiento fehaciente y justificado de pago, o si se hubiera iniciado procedimiento de mediación o dirigido contra él solicitud de conciliación.»

Tres. El apartado 1 del artículo 525 queda redactado de la forma siguiente:

«1. No serán en ningún caso susceptibles de ejecución provisional:

1.^a Las sentencias dictadas en los procesos sobre paternidad, maternidad, filiación, nulidad de matrimonio, separación y divorcio, capacidad y estado civil, así como sobre las medidas relativas a la restitución o retorno de menores en los supuestos de sustracción internacional y derechos honoríficos, salvo los

pronunciamientos que regulen las obligaciones y relaciones patrimoniales relacionadas con lo que sea objeto principal del proceso.

2.^a Las sentencias que condenen a emitir una declaración de voluntad.

3.^a Las sentencias que declaren la nulidad o caducidad de títulos de propiedad industrial.»

Cuatro. El artículo 608 queda redactado de la siguiente manera:

«Artículo 608. *Ejecución por condena a prestación alimenticia.*

Lo dispuesto en el artículo anterior no será de aplicación cuando se proceda por ejecución de sentencia que condene al pago de alimentos, en todos los casos en que la obligación de satisfacerlos nazca directamente de la Ley, incluyendo los pronunciamientos de las sentencias dictadas en procesos de nulidad, separación o divorcio sobre alimentos debidos al cónyuge o a los hijos o de los decretos o escrituras públicas que formalicen el convenio regulador que los establezcan. En estos casos, así como en los de las medidas cautelares correspondientes, el tribunal fijará la cantidad que puede ser embargada.»

Cinco. El artículo 748 queda redactado de la siguiente manera:

«Las disposiciones del presente Título serán aplicables a los siguientes procesos:

1.º Los que versen sobre la capacidad de las personas y los de declaración de prodigalidad.

2.º Los de filiación, paternidad y maternidad.

3.º Los de nulidad del matrimonio, separación y divorcio y los de modificación de medidas adoptadas en ellos.

4.º Los que versen exclusivamente sobre guarda y custodia de hijos menores o sobre alimentos reclamados por un progenitor contra el otro en nombre de los hijos menores.

5.º Los de reconocimiento de eficacia civil de resoluciones o decisiones eclesiásticas en materia matrimonial.

6.º Los que versen sobre las medidas relativas a la restitución de menores en los supuestos de sustracción internacional.

7.º Los que tengan por objeto la oposición a las resoluciones administrativas en materia de protección de menores.

8.º Los que versen sobre la necesidad de asentimiento en la adopción.»

Seis. El apartado primero del artículo 749 queda redactado de la siguiente manera:

«1. En los procesos sobre la capacidad de las personas, en los de nulidad matrimonial, en los de sustracción internacional de menores y en los de determinación e impugnación de la filiación será siempre parte el Ministerio Fiscal, aunque no haya sido promotor de los mismos ni deba, conforme a la Ley, asumir la defensa de alguna de las partes. El Ministerio Fiscal velará durante todo el proceso por la salvaguarda del interés superior de la persona afectada.»

Siete. El párrafo segundo del artículo 758 queda redactado de la forma siguiente:

«Si no lo hicieren, serán defendidos por el Ministerio Fiscal, siempre que no haya sido éste el promotor del procedimiento. En otro caso, el Secretario judicial les designará un defensor judicial, a no ser que estuviere ya nombrado.»

Ocho. Los apartados 1 y 2 del artículo 769 quedan redactados de la forma siguiente:

«1. Salvo que expresamente se disponga otra cosa, será tribunal competente para conocer de los procedimientos a que se refiere este capítulo el Juzgado de Primera Instancia del lugar del domicilio conyugal. En el caso de residir los cónyuges en distintos partidos judiciales, será tribunal competente, a elección del demandante, el del último domicilio del matrimonio o el de residencia del demandado.

Los que no tuvieren domicilio ni residencia fijos podrán ser demandados en el lugar en que se hallen o en el de su última residencia, a elección del demandante y, si tampoco pudiere determinarse así la competencia, corresponderá ésta al tribunal del domicilio del actor.

2. En el procedimiento de separación o divorcio de mutuo acuerdo a que se refiere el artículo 777, será competente el Juzgado del último domicilio común o el del domicilio de cualquiera de los solicitantes.»

Nueve. Se modifica el apartado 4 y se añade un apartado 10 al artículo 777, en los siguientes términos:

«4. Ratificada por ambos cónyuges la solicitud, si la documentación aportada fuera insuficiente, el Juez o el Secretario judicial que fuere competente concederá a los solicitantes un plazo de diez días para que la completen. Durante este plazo se practicará, en su caso, la prueba que los cónyuges hubieren propuesto y la demás que el tribunal considere necesaria para acreditar la concurrencia de las circunstancias en cada caso exigidas por el Código Civil y para apreciar la procedencia de aprobar la propuesta de convenio regulador.»

«10. Si la competencia fuera del Secretario judicial por no existir hijos menores no emancipados o con la capacidad modificada judicialmente que dependan de sus progenitores, inmediatamente después de la ratificación de los cónyuges ante el Secretario judicial, este dictará decreto pronunciándose, sobre el convenio regulador.

El decreto que formalice la propuesta del convenio regulador declarará la separación o divorcio de los cónyuges.

Si considerase que, a su juicio, alguno de los acuerdos del convenio pudiera ser dañoso o gravemente perjudicial para uno de los cónyuges o para los hijos mayores o menores emancipados afectados, lo advertirá a los otorgantes y dará por terminado el procedimiento. En este caso, los cónyuges sólo podrán acudir ante el Juez para la aprobación de la propuesta de convenio regulador.

El decreto no será recurrible.

La modificación del convenio regulador formalizada por el Secretario judicial se sustanciará conforme a lo dispuesto en este artículo cuando concurran los requisitos necesarios para ello.»

Diez. Se añade un Capítulo IV bis en el Título I del Libro IV, integrado por los nuevos artículos 778 quáter a 778 sexies, con el siguiente título:

«CAPÍTULO IV BIS

Medidas relativas a la restitución o retorno de menores en los supuestos de sustracción internacional»

Once. Se añade un artículo 778 quáter, con la siguiente redacción:

«**Artículo 778 quáter.** *Ámbito de aplicación. Normas generales.*

1. En los supuestos en que, siendo aplicables un convenio internacional o las disposiciones de la Unión Europea, se pretenda la restitución de un menor o su retorno al lugar de procedencia por haber sido objeto de un traslado o retención ilícito y se encuentre en España, se procederá de acuerdo con lo previsto en este Capítulo. No será de aplicación a los supuestos en los que el menor procediera de un Estado que no forma parte de la Unión Europea ni sea parte de algún convenio internacional.

2. En estos procesos, será competente el Juzgado de Primera Instancia de la capital de la provincia, de Ceuta o Melilla, con competencias en materia de derecho de familia, en cuya circunscripción se halle el menor que haya sido objeto de un traslado o retención ilícitos, si lo hubiere y, en su defecto, al que por turno de reparto corresponda. El Tribunal examinará de oficio su competencia.

3. Podrán promover el procedimiento la persona, institución u organismo que tenga atribuida la guarda y custodia o un régimen de estancia o visitas, relación o comunicación del menor, la Autoridad Central española encargada del cumplimiento

de las obligaciones impuestas por el correspondiente convenio, en su caso, y, en representación de ésta, la persona que designe dicha autoridad.

4. Las partes deberán actuar con asistencia de Abogado y representadas por Procurador. La intervención de la Abogacía del Estado, cuando proceda a instancia de la Autoridad Central española, cesará desde el momento en que el solicitante de la restitución o del retorno comparezca en el proceso con su propio Abogado y Procurador.

5. El procedimiento tendrá carácter urgente y preferente. Deberá realizarse, en ambas instancias, si las hubiere, en el inexcusable plazo total de seis semanas desde la fecha de la presentación de la solicitud instando la restitución o el retorno del menor, salvo que existan circunstancias excepcionales que lo hagan imposible.

6. En ningún caso se ordenará la suspensión de las actuaciones civiles por la existencia de prejudicialidad penal que venga motivada por el ejercicio de acciones penales en materia de sustracción de menores.

7. En este tipo de procesos y con la finalidad de facilitar las comunicaciones judiciales directas entre órganos jurisdiccionales de distintos países, si ello fuera posible y el Juez lo considerase necesario, podrá recurrirse al auxilio de las Autoridades Centrales implicadas, de las Redes de Cooperación Judicial Internacional existentes, de los miembros de la Red Internacional de Jueces de la Conferencia de La Haya y de los Jueces de enlace.

8. El Juez podrá acordar a lo largo de todo el proceso, de oficio, a petición de quien promueva el procedimiento o del Ministerio Fiscal, las medidas cautelares oportunas y de aseguramiento del menor que estime pertinentes conforme al artículo 773, además de las previstas en el artículo 158 del Código Civil.

Del mismo modo podrá acordar que durante la tramitación del proceso se garanticen los derechos de estancia o visita, relación y comunicación del menor con el demandante, incluso de forma supervisada, si ello fuera conveniente a los intereses del menor.»

Doce. Se añade un artículo 778 quinquies, con la siguiente redacción:

«Artículo 778 quinquies. Procedimiento.

1. El procedimiento se iniciará mediante demanda en la que se instará la restitución del menor o su retorno al lugar de procedencia e incluirá toda la información exigida por la normativa internacional aplicable y, en todo caso, la relativa a la identidad del demandante, del menor y de la persona que se considere que ha sustraído o retenido al menor, así como los motivos en que se basa para reclamar su restitución o retorno. Deberá igualmente aportar toda la información que disponga relativa a la localización del menor y a la identidad de la persona con la que se supone se encuentra.

A la demanda deberá acompañarse la documentación requerida, en su caso, por el correspondiente convenio o norma internacional y cualquier otra en la que el solicitante funde su petición.

2. El Secretario judicial resolverá sobre la admisión de la demanda en el plazo de las 24 horas siguientes y, si entendiera que ésta no resulta admisible, dará cuenta al Juez para que resuelva lo que proceda dentro de dicho plazo.

En la misma resolución en la que sea admitida la demanda, el Secretario judicial requerirá a la persona a quien se impute la sustracción o retención ilícita del menor para que, en la fecha que se determine, que no podrá exceder de los tres días siguientes, comparezca con el menor y manifieste si accede a su restitución o retorno, o se opone a ello, alegando en tal caso alguna de las causas establecidas en el correspondiente convenio o norma internacional aplicable.

El requerimiento se practicará con los apercibimientos legales y con entrega al requerido del texto del correspondiente convenio o norma internacional aplicable.

3. Cuando el menor no fuera hallado en el lugar indicado en la demanda, y si, tras la realización de las correspondientes averiguaciones por el Secretario judicial

sobre su domicilio o residencia, éstas son infructuosas, se archivará provisionalmente el procedimiento hasta ser encontrado.

Si el menor fuera hallado en otra provincia, el Secretario judicial, previa audiencia del Ministerio Fiscal y de las partes personadas por el plazo de un día, dará cuenta al Juez para que resuelva al día siguiente lo que proceda mediante auto, remitiendo, en su caso, las actuaciones al Tribunal que considere territorialmente competente y emplazando a las partes para que comparezcan ante el mismo dentro del plazo de los tres días siguientes.

4. Llegado el día, si el requerido compareciere y accediere a la restitución del menor o a su retorno al lugar de procedencia, según corresponda, el Secretario judicial levantará acta y el Juez dictará auto el mismo día acordando la conclusión del proceso y la restitución o el retorno del menor, pronunciándose en cuanto a los gastos, incluidos los de viaje, y las costas del proceso.

El demandado podrá comparecer en cualquier momento, antes de la finalización del procedimiento, y acceder a la entrega del menor, o a su retorno al lugar de procedencia, siendo de aplicación lo dispuesto en este apartado.

5. Si no compareciese o si comparecido no lo hiciera en forma, ni presentara oposición ni procediera, en este caso, a la entrega o retorno del menor, el Secretario judicial en el mismo día le declarará en rebeldía y dispondrá la continuación del procedimiento sin el mismo, citando únicamente al demandante y al Ministerio Fiscal a una vista ante el Juez que tendrá lugar en un plazo no superior a los cinco días siguientes, a celebrar conforme a lo dispuesto en el apartado sexto de este artículo. Dicha resolución, no obstante, deberá ser notificada al demandado, tras lo cual no se llevará a cabo ninguna otra, excepto la de la resolución que ponga fin al proceso.

El Juez podrá decretar las medidas cautelares que estime pertinentes en relación con el menor, caso de no haberse adoptado ya con anterioridad, conforme al artículo 773.

6. Si en la primera comparecencia el requerido formulase oposición a la restitución o retorno del menor al amparo de las causas establecidas en el correspondiente convenio o norma internacional aplicable, lo que deberá realizar por escrito, el Secretario judicial en el mismo día dará traslado de la oposición y citará a todos los interesados y al Ministerio Fiscal a una vista que se celebrará dentro del improrrogable plazo de los cinco días siguientes.

7. La celebración de la vista no se suspenderá por incomparecencia del demandante. Si fuera el demandado que se hubiera opuesto quien no compareciere, el Juez le tendrá por desistido de la oposición y continuará la vista.

Durante la celebración de la misma se oirá a las partes que comparezcan para que expongan lo que estimen procedente, en concreto, a la persona que solicitó la restitución o retorno, al Ministerio Fiscal y a la parte demandada, incluso si compareciere en este trámite por vez primera.

Se practicarán, en su caso, las pruebas útiles y pertinentes que las partes o el Ministerio Fiscal propongan y las que el Juez acuerde de oficio sobre los hechos que sean relevantes para la decisión sobre la ilicitud o no del traslado o retención y las medidas a adoptar, dentro del plazo improrrogable de seis días. El Juez podrá también recabar, de oficio, a instancia de parte o del Ministerio Fiscal, los informes que estime pertinentes cuya realización será urgente y preferente a cualquier otro proceso.

8. Antes de adoptar cualquier decisión relativa a la procedencia o improcedencia de la restitución del menor o su retorno al lugar de procedencia, el Juez, en cualquier momento del proceso y en presencia del Ministerio Fiscal, oirá separadamente al menor, a menos que la audiencia del mismo no se considere conveniente atendiendo a la edad o grado de madurez del mismo, lo que se hará constar en resolución motivada.

En la exploración del menor se garantizará que el mismo pueda ser oído en condiciones idóneas para la salvaguarda de sus intereses, sin interferencias de otras personas, y recabando excepcionalmente el auxilio de especialistas cuando ello

fuera necesario. Esta actuación podrá realizarse a través de videoconferencia u otro sistema similar.

9. Celebrada la vista y, en su caso, practicadas las pruebas pertinentes, dentro de los tres días siguientes a su finalización, el Juez dictará sentencia en la que se pronunciará únicamente sobre si el traslado o la retención son ilícitos y acordará si procede o no la restitución del menor a la persona, institución u organismo que tenga atribuida la guarda y custodia o su retorno al lugar de procedencia para permitir al solicitante el ejercicio del régimen de estancia, comunicación o relación con el menor, teniendo en cuenta el interés superior de éste y los términos del correspondiente convenio o de las disposiciones de la Unión Europea en la materia, según el caso. La resolución que acuerde la restitución del menor o su retorno establecerá detalladamente la forma y el plazo de ejecución, pudiendo adoptar las medidas necesarias para evitar un nuevo traslado o retención ilícito del menor tras la notificación de la sentencia.

10. Si se acordare la restitución o retorno del menor, en la resolución se establecerá que la persona que hubiere trasladado o retenido al menor abone las costas procesales, incluidas aquellas en que haya incurrido el solicitante, los gastos de viaje y los que ocasione la restitución o retorno del menor al Estado donde estuviera su residencia habitual con anterioridad a la sustracción.

En los demás casos se declararán de oficio las costas del proceso.

11. Contra la resolución que se dicte sólo cabrá recurso de apelación con efectos suspensivos, que tendrá tramitación preferente, debiendo ser resuelto en el improrrogable plazo de veinte días.

En la tramitación del recurso de apelación se seguirán las siguientes especialidades:

a) Se interpondrá en el plazo de tres días contados desde el día siguiente a la notificación de la resolución, debiendo el órgano judicial acordar su admisión o no dentro de las 24 horas siguientes a la presentación.

b) Admitido el recurso, las demás partes tendrán tres días para presentar escrito de oposición al recurso o, en su caso, de impugnación. En este último supuesto, igualmente el apelante principal dispondrá del plazo de tres días para manifestar lo que tenga por conveniente.

c) Tras ello, el Secretario judicial ordenará la remisión de los autos en el mismo día al Tribunal competente para resolver la apelación, ante el cual deberán comparecer las partes en el plazo de 24 horas.

d) Recibidos los autos, el Tribunal acordará lo que proceda sobre su admisión en el plazo de 24 horas. Si hubiere de practicarse prueba o si se acordase la celebración de vista, el Secretario judicial señalará día para dentro de los tres días siguientes.

e) La resolución deberá ser dictada dentro de los tres días siguientes a la terminación de la vista o, en defecto de ésta, a contar desde el día siguiente a aquel en que se hubieran recibido los autos en el Tribunal competente para la apelación.

12. En cualquier momento del proceso, ambas partes podrán solicitar la suspensión del mismo de conformidad con lo previsto en el artículo 19.4, para someterse a mediación. También el Juez podrá en cualquier momento, de oficio o a petición de cualquiera de las partes, proponer una solución de mediación si, atendiendo a las circunstancias concurrentes, estima posible que lleguen a un acuerdo, sin que ello deba suponer un retraso injustificado del proceso. En tales casos, el Secretario judicial acordará la suspensión por el tiempo necesario para tramitar la mediación. La Entidad Pública que tenga las funciones de protección del menor puede intervenir como mediadora si así se solicitase de oficio, por las partes o por el Ministerio Fiscal.

La duración del procedimiento de mediación será lo más breve posible y sus actuaciones se concentrarán en el mínimo número de sesiones, sin que en ningún caso pueda la suspensión del proceso para mediación exceder del plazo legalmente previsto en este Capítulo.

El procedimiento judicial se reanudará si lo solicita cualquiera de las partes o, en caso de alcanzarse un acuerdo en la mediación, que deberá ser aprobado por el Juez teniendo en cuenta la normativa vigente y el interés superior del niño.

13. En la ejecución de la sentencia en la que se acuerde la restitución del menor o su retorno al Estado de procedencia, la Autoridad Central prestará la necesaria asistencia al Juzgado para garantizar que se realice sin peligro, adoptando en cada caso las medidas administrativas precisas.

Si el progenitor que hubiera sido condenado a la restitución del menor o a su retorno se opusiere, impidiera u obstaculizara su cumplimiento, el Juez deberá adoptar las medidas necesarias para la ejecución de la sentencia de forma inmediata, pudiendo ayudarse de la asistencia de los servicios sociales y de las Fuerzas y Cuerpos de Seguridad.»

Trece. Se añade un artículo 778 sexies, con la siguiente redacción:

«Artículo 778 sexies. *Declaración de ilicitud de un traslado o retención internacional.*

Cuando un menor con residencia habitual en España sea objeto de un traslado o retención internacional, conforme a lo establecido en el correspondiente convenio o norma internacional aplicable, cualquier persona interesada, al margen del proceso que se inicie para pedir su restitución internacional, podrá dirigirse en España a la autoridad judicial competente para conocer del fondo del asunto con la finalidad de obtener una resolución que especifique que el traslado o la retención lo han sido ilícitos, a cuyo efecto podrán utilizarse los cauces procesales disponibles en el Título I del Libro IV para la adopción de medidas definitivas o provisionales en España, e incluso las medidas del artículo 158.

La autoridad competente en España para emitir una decisión o una certificación del artículo 15 del Convenio de la Haya de 25 de octubre de 1980 sobre los aspectos civiles de la sustracción internacional de menores, que acredite que el traslado o retención del menor era ilícito en el sentido previsto en el artículo 3 del Convenio, cuando ello sea posible, lo será la última autoridad judicial que haya conocido en España de cualquier proceso sobre responsabilidad parental afectante al menor. En defecto de ello, será competente el Juzgado de Primera Instancia del último domicilio del menor en España. La Autoridad Central española hará todo lo posible por prestar asistencia al solicitante para que obtenga una decisión o certificación de esa clase.»

Catorce. El apartado 1 del artículo 782 queda redactado de la forma siguiente:

«1. Cualquier coheredero o legatario de parte alícuota podrá reclamar judicialmente la división de la herencia, siempre que esta no deba efectuarla un comisario o contador-partidor designado por el testador, por acuerdo entre los coherederos o por el Secretario judicial o el Notario.»

Quince. El artículo 790 queda redactado de la forma siguiente:

«1. Siempre que el Tribunal tenga noticia del fallecimiento de una persona y no conste la existencia de testamento, ni de ascendientes, descendientes o cónyuge del finado o persona que se halle en una situación de hecho asimilable, ni de colaterales dentro del cuarto grado, adoptará de oficio las medidas más indispensables para el enterramiento del difunto si fuere necesario y para la seguridad de los bienes, libros, papeles, correspondencia y efectos del difunto susceptibles de sustracción u ocultación.

De la misma forma procederá cuando las personas de que habla el párrafo anterior estuvieren ausentes o cuando alguno de ellos sea menor o tenga capacidad modificada judicialmente y no tenga representante legal.

2. En los casos a que se refiere este artículo, luego que comparezcan los parientes, o se nombre representante legal a los menores o personas con capacidad modificada judicialmente, se les hará entrega de los bienes y efectos pertenecientes al difunto, cesando la intervención judicial, salvo lo dispuesto en el artículo siguiente,

debiendo acudir al Notario a fin de que proceda a la incoación del expediente de declaración de herederos.»

Dieciséis. Se modifica el apartado 2 y se añade un nuevo apartado 3 al artículo 791:

«2. Si, en efecto, resultare haber fallecido sin testar y sin parientes llamados por la ley a la sucesión, mandará el Tribunal, por medio de auto, que se proceda:

1.º A ocupar los libros, papeles y correspondencia del difunto.

2.º A inventariar y depositar los bienes, disponiendo lo que proceda sobre su administración, con arreglo a lo establecido en esta Ley. El Tribunal podrá nombrar a una persona, con cargo al caudal hereditario, que efectúe y garantice el inventario y su depósito.

En la misma resolución ordenará de oficio la comunicación a la Delegación de Economía y Hacienda correspondiente por si resultare procedente la declaración de heredero abintestato a favor del Estado, con traslado del resultado de las diligencias realizadas y de la documentación recabada al amparo del apartado 1.

3. Desde el momento en que la Administración General del Estado o la Administración de una Comunidad Autónoma comunique al Tribunal que ha iniciado un procedimiento para su declaración como heredero abintestato, éste acordará que recaiga sobre ella la designación para la administración de los bienes. En este caso, no se exigirá a la Administración Pública que preste caución y realizará los informes periciales cuando sean necesarios mediante servicios técnicos propios.

La Administración deberá comunicar al Tribunal la resolución que ponga fin al procedimiento. Si dicha resolución concluyera que no procede efectuar la declaración de heredero abintestato a favor de la Administración, ésta no podrá continuar haciéndose cargo del caudal hereditario, solicitando al Tribunal que designe nuevo administrador judicial en el plazo de un mes desde aquella comunicación. Transcurrido este plazo de un mes, en todo caso, la Administración cesará en el cargo de administrador.

Cuando esa resolución declare a la Administración heredera abintestato, el órgano judicial que estuviese conociendo de la intervención del caudal hereditario adoptará, antes de un mes, las provisiones conducentes a la entrega de los bienes y derechos integrantes del caudal hereditario.»

Diecisiete. El apartado 1 del artículo 792 queda redactado de la forma siguiente:

«1. Las actuaciones a que se refiere el apartado 2 del artículo anterior podrán acordarse a instancia de parte en los siguientes casos:

1.º Por el cónyuge o cualquiera de los parientes que se crea con derecho a la sucesión legítima, siempre que acrediten haber promovido la declaración de herederos abintestato ante Notario o se formule la solicitud de intervención judicial del caudal hereditario al tiempo de promover la declaración notarial de herederos.

2.º Por cualquier coheredero o legatario de parte alícuota, al tiempo de solicitar la división judicial de la herencia, salvo que la intervención hubiera sido expresamente prohibida por disposición testamentaria.

3.º Por la Administración Pública que haya iniciado un procedimiento para su declaración como heredero abintestato.»

Dieciocho. El apartado 1 del artículo 802 queda redactado de la siguiente forma:

«1. El administrador depositará sin dilación a disposición del Juzgado las cantidades que recaude en el desempeño de su cargo, reteniendo únicamente las que fueren necesarias para atender los gastos de pleitos o notariales, pago de contribuciones y demás atenciones ordinarias.»

Diecinueve. La disposición final vigésima segunda queda redactada de la forma siguiente:

«Disposición final vigésima segunda. *Medidas para facilitar la aplicación en España del Reglamento (CE) n.º 2201/2003 del Consejo, de 27 de noviembre de 2003, relativo a la competencia, el reconocimiento y la ejecución de resoluciones judiciales en materia matrimonial y de responsabilidad parental.*

1. La certificación relativa a las resoluciones judiciales en materia matrimonial y en materia de responsabilidad parental, prevista en el artículo 39 del Reglamento (CE) n.º 2201/2003, se expedirá por el secretario judicial de forma separada y mediante diligencia, cumplimentando el formulario correspondiente que figura en los anexos I y II del Reglamento citado.

2. La certificación judicial relativa a las resoluciones judiciales sobre el derecho de visita, previstas en el apartado 1 del artículo 41 del Reglamento (CE) n.º 2201/2003, se expedirá por el juez de forma separada y mediante providencia, cumplimentando el formulario que figura en el anexo III de dicho Reglamento.

3. La certificación judicial relativa a las resoluciones judiciales sobre la restitución del menor, previstas en el apartado 1 del artículo 42 del Reglamento (CE) n.º 2201/2003, se expedirá por el juez de forma separada y mediante providencia, cumplimentando el formulario que figura en el anexo IV del Reglamento citado.

4. El procedimiento para la rectificación de errores en la certificación judicial, previsto en el artículo 43.1 del Reglamento (CE) n.º 2001/2003, se resolverá de la forma establecida en los tres primeros apartados del artículo 267 de la Ley Orgánica 6/1985, de 1 de julio, del Poder Judicial. No cabrá recurso alguno contra la resolución en que se resuelva sobre la aclaración o rectificación de la certificación judicial a que se refieren los dos anteriores apartados.

5. La denegación de la expedición de la certificación a la que se refieren los apartados 1, 2 y 3 de este artículo se adoptará de forma separada y mediante decreto en el caso del apartado 1 y mediante Auto en el caso de los apartados 2 y 3, y podrá impugnarse por los trámites del recurso directo de revisión en el caso del apartado 1 y por los trámites del recurso de reposición en el caso de los apartados 2 y 3.

6. La transmisión a la que se refiere el artículo 11.6 del Reglamento (CE) n.º 2201/2003, incluirá una copia de la resolución judicial de no restitución con arreglo al artículo 13 del Convenio de La Haya de 25 de octubre de 1980, y una copia de la grabación original del acta de la vista en soporte apto para la grabación y reproducción del sonido y de la imagen, así como de aquellos documentos que el órgano jurisdiccional estime oportuno adjuntar en cada caso como acreditativos del cumplimiento de las exigencias de los artículos 10 y 11 del Reglamento.

7. La reclamación a la que se refiere el artículo 11.7 del Reglamento (CE) n.º 2201/2003, se sustanciará con arreglo al procedimiento previsto en la vigente Ley de Enjuiciamiento Civil para los procesos que versen exclusivamente sobre guarda y custodia de hijos menores, si bien la competencia judicial para conocer del mismo se determinará con arreglo a lo previsto para el proceso que regula las medidas relativas a la restitución de menores en los supuestos de sustracción internacional.»

Disposición final cuarta. *Modificación de la Ley 20/2011, de 21 de julio, de Registro Civil.*

Uno. Los apartados 1, 2, 5, 6, 7, 8, 9, 10 y 12 del artículo 58 quedan redactados de la forma siguiente:

«1. El matrimonio en forma civil se celebrará ante el Juez de Paz, Alcalde o Concejal en quien éste delegue, Secretario judicial, Notario, o funcionario diplomático o consular Encargado del Registro Civil.

2. La celebración del matrimonio requerirá la previa tramitación o instrucción de un acta o expediente a instancia de los contrayentes para acreditar el cumplimiento de los requisitos de capacidad y la inexistencia de impedimentos o su dispensa, o cualquier otro obstáculo, de acuerdo con lo previsto en el Código Civil. La tramitación del acta competará al Notario del lugar del domicilio de cualquiera de los contrayentes. La instrucción del expediente corresponderá al Secretario judicial o Encargado del Registro Civil del domicilio de uno de los contrayentes.

5. El Letrado de la Administración de Justicia, Notario o Encargado del Registro Civil oirá a ambos contrayentes reservadamente y por separado para cerciorarse de su capacidad y de la inexistencia de cualquier impedimento. Asimismo, se podrán solicitar los informes y practicar las diligencias pertinentes, sean o no propuestas por los requirentes, para acreditar el estado, capacidad o domicilio de los contrayentes o cualesquiera otros extremos necesarios para apreciar la validez de su consentimiento y la veracidad del matrimonio.

El Letrado de la Administración de Justicia, Notario, Encargado del Registro Civil o funcionario que tramite el acta o expediente, cuando sea necesario, podrá recabar de las Administraciones o entidades de iniciativa social de promoción y protección de los derechos de las personas con discapacidad, la provisión de apoyos humanos, técnicos y materiales que faciliten la emisión, interpretación y recepción del consentimiento del o los contrayentes. Solo en el caso excepcional de que alguno de los contrayentes presentare una condición de salud que, de modo evidente, categórico y sustancial, pueda impedirle prestar el consentimiento matrimonial pese a las medidas de apoyo, se recabará dictamen médico sobre su aptitud para prestar el consentimiento.

De la realización de todas estas actuaciones se dejará constancia en el acta o expediente, archivándose junto con los documentos previos a la inscripción de matrimonio.

Pasado un año desde la publicación de los anuncios o de las diligencias sustitutorias sin que se haya contraído el matrimonio, no podrá celebrarse este sin nueva publicación o diligencias.

6. Realizadas las anteriores diligencias, el Secretario judicial, Notario o Encargado del Registro Civil que haya intervenido finalizará el acta o dictará resolución haciendo constar la concurrencia o no en los contrayentes de los requisitos necesarios para contraer matrimonio, así como la determinación del régimen económico matrimonial que resulte aplicable y, en su caso, la vecindad civil de los contrayentes, entregando copia a éstos. La actuación o resolución deberá ser motivada y expresar, en su caso, con claridad la falta de capacidad o el impedimento que concurra.

7. Si el juicio del Secretario judicial, Notario o Encargado del Registro Civil fuera desfavorable se procederá al cierre del acta o expediente y los interesados podrán recurrir ante la Dirección General de los Registros y del Notariado, sometiéndose al régimen de recursos previsto por esta Ley.

8. Resuelto favorablemente el expediente por el Secretario judicial, el matrimonio se podrá celebrar ante el mismo u otro Secretario judicial, Juez de Paz, Alcalde o Concejal en quien éste delegue, a elección de los contrayentes. Si se hubiere tramitado por el Encargado del Registro Civil, el matrimonio deberá celebrarse ante el Juez de Paz, Alcalde o Concejal en quien éste delegue, que designen los contrayentes. Finalmente, si fuera el Notario quien hubiera extendido el acta matrimonial, los contrayentes podrán otorgar el consentimiento, a su elección, ante el mismo Notario u otro distinto del que hubiera tramitado el acta previa, el Juez de Paz, Alcalde o Concejal en quien éste delegue. La prestación del consentimiento deberá realizarse en la forma prevista en el Código Civil.

El matrimonio celebrado ante Juez de Paz, Alcalde o Concejal en quien este delegue o ante el Secretario judicial se hará constar en acta; el que se celebre ante Notario constará en escritura pública. En ambos casos deberá ser firmada, además de por aquel ante el que se celebra, por los contrayentes y dos testigos.

Extendida el acta o autorizada la escritura pública, se entregará a cada uno de los contrayentes copia acreditativa de la celebración del matrimonio y se remitirá por el autorizante, en el mismo día y por medios telemáticos, testimonio o copia autorizada electrónica del documento al Registro Civil para su inscripción, previa calificación del Encargado del Registro Civil.

9. La celebración del matrimonio fuera de España corresponderá al funcionario consular o diplomático Encargado del Registro Civil en el extranjero. Si uno o los dos contrayentes residieran en el extranjero, la tramitación del expediente previo podrá

corresponder al funcionario diplomático o consular Encargado del registro civil competente en la demarcación consular donde residan. El matrimonio así tramitado podrá celebrarse ante el mismo funcionario u otro distinto, o ante el Juez de Paz, Alcalde o Concejales en quien éste delegue, a elección de los contrayentes.

10. Cuando el matrimonio se hubiere celebrado sin haberse tramitado el correspondiente expediente o acta previa, si éste fuera necesario, el Secretario judicial, Notario, o el funcionario Encargado del Registro Civil que lo haya celebrado, antes de realizar las actuaciones que procedan para su inscripción, deberá comprobar si concurren los requisitos legales para su validez, mediante la tramitación del acta o expediente al que se refiere este artículo.

Si la celebración del matrimonio hubiera sido realizada ante autoridad o persona competente distinta de las indicadas en el párrafo anterior, el acta de aquélla se remitirá al Encargado del Registro Civil del lugar de celebración para que proceda a la comprobación de los requisitos de validez, mediante el expediente correspondiente. Efectuada esa comprobación, el Encargado del Registro Civil procederá a su inscripción.

12. Si los contrayentes hubieran manifestado su propósito de contraer matrimonio en el extranjero, con arreglo a la forma establecida por la ley del lugar de celebración o en forma religiosa y se exigiera la presentación de un certificado de capacidad matrimonial, lo expedirá el Secretario judicial, Notario, Encargado del Registro Civil o funcionario consular o diplomático del lugar del domicilio de cualquiera de los contrayentes, previo expediente instruido o acta que contenga el juicio del autorizante acreditativo de la capacidad matrimonial de los contrayentes.»

Dos. Se introduce el artículo 58 bis con el siguiente contenido:

«Artículo 58 bis. *Matrimonio celebrado en forma religiosa.*

1. Para la celebración del matrimonio en la forma religiosa prevista en el Acuerdo entre el Estado español y la Santa Sede sobre Asuntos Jurídicos y en los Acuerdos de cooperación del Estado con las confesiones religiosas se estará a lo dispuesto en los mismos.

2. En los supuestos de celebración del matrimonio en la forma religiosa prevista por las iglesias, confesiones, comunidades religiosas o federaciones de las mismas que, inscritas en el Registro de Entidades Religiosas, hayan obtenido el reconocimiento de notorio arraigo en España, requerirán la tramitación de un acta o expediente previo de capacidad matrimonial conforme al artículo anterior. Cumplido este trámite, el Secretario judicial, Notario, Encargado del Registro Civil o funcionario diplomático o consular Encargado del Registro Civil que haya intervenido expedirá dos copias del acta o resolución, que incluirá, en su caso, el juicio acreditativo de la capacidad matrimonial de los contrayentes, que éstos deberán entregar al ministro de culto encargado de la celebración del matrimonio.

El consentimiento deberá prestarse ante un ministro de culto y dos testigos mayores de edad. En estos casos, el consentimiento deberá prestarse antes de que hayan transcurrido seis meses desde la fecha del acta o resolución que contenga el juicio de capacidad matrimonial. A estos efectos se consideran ministros de culto a las personas físicas dedicadas, con carácter estable, a las funciones de culto o asistencia religiosa y que acrediten el cumplimiento de estos requisitos mediante certificación expedida por la iglesia, confesión o comunidad religiosa que haya obtenido el reconocimiento de notorio arraigo en España, con la conformidad de la federación que en su caso hubiera solicitado dicho reconocimiento.

Una vez celebrado el matrimonio, el oficiante extenderá certificación expresiva de la celebración del mismo, con los requisitos necesarios para su inscripción y las menciones de identidad de los testigos y de las circunstancias del expediente o acta previa que necesariamente incluirán el nombre y apellidos del Secretario judicial, Notario, Encargado del Registro Civil o funcionario diplomático o consular que la hubiera extendido, la fecha y número de protocolo en su caso. Esta certificación se remitirá por medios electrónicos, en la forma que reglamentariamente se determine,

junto con la certificación acreditativa de la condición de ministro de culto, dentro del plazo de cinco días al Encargado del Registro Civil competente para su inscripción. Igualmente extenderá en las dos copias del acta o resolución previa de capacidad matrimonial diligencia expresiva de la celebración del matrimonio entregando una a los contrayentes y conservará la otra como acta de la celebración en el archivo del oficiante o de la entidad religiosa a la que representa como ministro de culto.»

Tres. El artículo 59 pasa a tener la siguiente redacción:

«Artículo 59. *Inscripción del matrimonio.*

1. El matrimonio cuyos requisitos se hayan constatado y celebrado según el procedimiento previsto en el artículo 58 se inscribirá en los registros individuales de los contrayentes.

2. El matrimonio celebrado ante autoridad extranjera accederá al Registro Civil español mediante la inscripción de la certificación correspondiente, siempre que tenga eficacia con arreglo a lo previsto en la presente Ley.

3. El matrimonio celebrado en España en forma religiosa accederá al Registro Civil mediante la inscripción de la certificación emitida por el ministro de culto, conforme a lo previsto en el artículo 63 del Código Civil.

4. Practicada la inscripción, el Encargado del Registro Civil pondrá a disposición de cada uno de los contrayentes certificación de la inscripción del matrimonio.

5. La inscripción hace fe del matrimonio y de la fecha y lugar en que se contrae y produce el pleno reconocimiento de los efectos civiles del mismo frente a terceros de buena fe.»

Cuatro. Se modifica el artículo 60.

«Artículo 60. *Inscripción del régimen económico del matrimonio.*

1. Junto a la inscripción de matrimonio se inscribirá el régimen económico matrimonial legal o pactado que rija el matrimonio y los pactos, resoluciones judiciales o demás hechos que puedan afectar al mismo.

2. Cuando no se presenten escrituras de capitulaciones se inscribirá como régimen económico matrimonial legal el que fuera supletorio de conformidad con la legislación aplicable. Para hacer constar en el Registro Civil expresamente el régimen económico legal aplicable a un matrimonio ya inscrito cuando aquél no constase con anterioridad y no se aporten escrituras de capitulaciones será necesaria la tramitación de un acta de notoriedad.

Otorgada ante Notario escritura de capitulaciones matrimoniales, deberá éste remitir en el mismo día copia autorizada electrónica de la escritura pública al Encargado del Registro Civil correspondiente para su constancia en la inscripción de matrimonio. Si el matrimonio no se hubiera celebrado a la fecha de recepción de la escritura de capitulaciones matrimoniales, el Encargado del Registro procederá a su anotación en el registro individual de cada contrayente.

3. En las inscripciones que en cualquier otro Registro produzcan las capitulaciones y demás hechos que afecten al régimen económico matrimonial, se expresarán los datos de su inscripción en el Registro Civil.

4. Sin perjuicio de lo previsto en el artículo 1333 del Código Civil, en ningún caso el tercero de buena fe resultará perjudicado sino desde la fecha de la inscripción del régimen económico matrimonial o de sus modificaciones.»

Cinco. El artículo 61 queda redactado del siguiente modo:

«Artículo 61. *Inscripción de la separación, nulidad y divorcio.*

El Secretario judicial del Juzgado o Tribunal que hubiera dictado la resolución judicial firme de separación, nulidad o divorcio deberá remitir en el mismo día o al siguiente hábil y por medios electrónicos testimonio de la misma a la Oficina General del Registro Civil, la cual practicará de forma inmediata la correspondiente

inscripción. Las resoluciones judiciales que resuelvan sobre la nulidad, separación y divorcio podrán ser objeto de anotación hasta que adquieran firmeza.

La misma obligación tendrá el Notario que hubiera autorizado la escritura pública formalizando un convenio regulador de separación o divorcio.

Las resoluciones judiciales o las escrituras públicas que modifiquen las inicialmente adoptadas o convenidas también deberán ser inscritas en el Registro Civil.

Las resoluciones sobre disolución de matrimonio canónico, dictadas por autoridad eclesiástica reconocida, se inscribirán si cumplen los requisitos que prevé el ordenamiento jurídico.»

Seis. Artículo 67. Supuestos especiales de inscripción de la defunción.

«1. Cuando el cadáver hubiera desaparecido o se hubiera inhumado antes de la inscripción, será necesaria resolución del Secretario judicial declarando el fallecimiento u orden de la autoridad judicial en la que se acredite legalmente el fallecimiento.»

Siete. El apartado 1 del artículo 74 queda redactado del siguiente modo:

«1. Tienen acceso al registro individual la representación del ausente y la designación de defensor judicial en el caso previsto en el artículo 299 bis del Código Civil.»

Ocho. Se añade un nuevo apartado 3 al artículo 78:

«3. En las inscripciones de la declaración de ausencia y fallecimiento se hará constar cuanto se previene en el artículo 198 del Código Civil.»

Nueve. El apartado 2 de la disposición final segunda queda redactado como sigue:

«2. Las referencias que se encuentren en cualquier norma al Juez, Alcalde o funcionario que haga sus veces competentes para autorizar el matrimonio civil, deben entenderse referidas al Secretario judicial, Notario, Encargado del Registro Civil o funcionario diplomático o consular Encargado del Registro Civil para acreditar el cumplimiento de los requisitos de capacidad y la inexistencia de impedimentos o su dispensa; y al Juez de Paz, Alcalde o Concejal en quien éste delegue, Secretario judicial, Notario, o funcionario diplomático o consular Encargado del Registro Civil para la celebración ante ellos del matrimonio en forma civil.»

Diez. La disposición final quinta de la Ley del Registro Civil queda redactada como sigue:

«Disposición final quinta. Tasas municipales.

Se añade un apartado 5 al artículo 20 del texto refundido de la Ley reguladora de las Haciendas Locales, aprobado por Real Decreto Legislativo 2/2004, de 5 de marzo, con la siguiente redacción:

5. Los Ayuntamientos podrán establecer una tasa para la celebración de los matrimonios en forma civil.»

Once. Se añade una disposición final quinta bis, con la siguiente redacción:

«Disposición final quinta bis. Aranceles notariales.

El Gobierno aprobará los aranceles correspondientes a la intervención de los Notarios en la tramitación de las actas matrimoniales previas y por la celebración de matrimonios en forma civil con la autorización de las escrituras públicas correspondientes.»

Doce. La disposición final décima queda redactada del siguiente modo:

«Disposición final décima. *Entrada en vigor.*

La presente Ley entrará en vigor el 30 de junio de 2018, excepto las disposiciones adicionales séptima y octava y las disposiciones finales tercera y sexta, que entrarán en vigor el día siguiente al de su publicación en el “Boletín Oficial del Estado”, y excepto los artículos 49.2 y 53 del mismo texto legal, que entrarán en vigor el día 30 de junio de 2017.

Lo dispuesto en el párrafo anterior se entiende sin perjuicio de la entrada en vigor el 15 de octubre de 2015 de los artículos 44, 45, 46, 47, 49.1 y 4, 64, 66, 67.3 y disposición adicional novena, en la redacción dada por el artículo segundo de la Ley 19/2015, de 13 de julio, de medidas de reforma administrativa en el ámbito de la Administración de Justicia y del Registro Civil.

Hasta la completa entrada en vigor de esta Ley, el Gobierno adoptará las medidas y los cambios normativos necesarios que afecten a la organización y funcionamiento de los Registros Civiles.»

Disposición final quinta. *Modificación de Ley 24/1992, de 10 de noviembre, por la que se aprueba el acuerdo de cooperación del Estado con la Federación de Entidades Religiosas Evangélicas de España.*

Los apartados 2 y 5 del artículo 7 quedan redactados de la forma siguiente:

«2. Las personas que deseen contraer matrimonio en la forma prevista en el párrafo anterior promoverán acta o expediente previo al matrimonio ante el Secretario judicial, Notario, Encargado del Registro Civil o funcionario diplomático o consular Encargado del Registro Civil correspondiente conforme a la Ley del Registro Civil.»

«5. Una vez celebrado el matrimonio, el ministro de culto oficiante extenderá certificación expresiva de la celebración del mismo, con los requisitos necesarios para su inscripción y las menciones de identidad de los testigos y de las circunstancias del acta o expediente previo que necesariamente incluirán el nombre y apellidos del Secretario judicial, Notario, Encargado del Registro Civil o funcionario diplomático o consular que la hubiera extendido, la fecha y número de protocolo en su caso. Esta certificación se remitirá por medios electrónicos, en la forma que reglamentariamente se determine, junto con la certificación acreditativa de la condición de ministro de culto, dentro del plazo de cinco días al Encargado del Registro Civil competente para su inscripción. Igualmente extenderá en las dos copias del acta o resolución diligencia expresiva de la celebración del matrimonio entregando una a los contrayentes y conservará la otra como acta de la celebración en el archivo del oficiante o de la entidad religiosa a la que representa como ministro de culto.»

Disposición final sexta. *Modificación de la Ley 25/1992, de 10 de noviembre, por la que se aprueba el Acuerdo de Cooperación del Estado con la Federación de Comunidades Israelitas de España.*

Uno. Se modifica el Título de esta Ley que pasa a ser «Ley 25/1992, de 10 de noviembre, por la que se aprueba el Acuerdo de Cooperación del Estado con la Federación de Comunidades Judías de España».

Dos. Los apartados 2 y 5 del artículo 7 quedan redactados de la forma siguiente:

«2. Las personas que deseen contraer matrimonio en la forma prevista en el párrafo anterior promoverán acta o expediente previo al matrimonio ante el Secretario judicial, Notario, Encargado del Registro Civil o funcionario diplomático o consular Encargado del Registro Civil correspondiente conforme a la Ley del Registro Civil.»

«5. Una vez celebrado el matrimonio, el ministro de culto oficiante extenderá certificación expresiva de la celebración del mismo, con los requisitos necesarios para su inscripción y las menciones de identidad de los testigos y de las circunstancias del expediente acta previa que necesariamente incluirán el nombre y

apellidos del Secretario judicial, Notario, Encargado del Registro Civil o funcionario diplomático o consular que la hubiera extendido, la fecha y número de protocolo en su caso. Esta certificación se remitirá por medios electrónicos, en la forma que reglamentariamente se determine, junto con la certificación acreditativa de la condición de ministro de culto, dentro del plazo de cinco días al Encargado del Registro Civil competente para su inscripción. Igualmente extenderá en las dos copias del acta o resolución previa de capacidad matrimonial diligencia expresiva de la celebración del matrimonio entregando una a los contrayentes y conservará la otra como acta de la celebración en el archivo del oficiante o de la entidad religiosa que representa como ministro de culto.»

Tres. Se añade una nueva disposición adicional cuarta con la siguiente redacción:

«Disposición adicional cuarta. *Denominación de la Federación.*

Por acuerdo de las partes se procede a sustituir el nombre de Federación de Comunidades Israelitas de España por el de Federación de Comunidades Judías de España, que será utilizado en lo sucesivo.

Las referencias realizadas a la Federación de Comunidades Israelitas de España en este Acuerdo de Cooperación del Estado con la Federación de Comunidades Israelitas de España, así como las que figuren en otras normas deberán entenderse hechas a la Federación de Comunidades Judías de España.»

Disposición final séptima. *Modificación de la Ley 26/1992, de 10 de noviembre, por la que se aprueba el Acuerdo de Cooperación del Estado con la Comisión Islámica de España.*

Los apartados 2 y 3 del artículo 7 quedan redactados de la forma siguiente:

«2. Las personas que deseen inscribir el matrimonio celebrado en la forma prevista en el número anterior, deberán acreditar previamente su capacidad matrimonial, mediante copia del acta o resolución previa expedida por el Secretario judicial, Notario, Encargado del Registro Civil o funcionario diplomático o consular Encargado del Registro Civil conforme a la Ley del Registro Civil y que deberá contener, en su caso, juicio acreditativo de la capacidad matrimonial. No podrá practicarse la inscripción si se hubiera celebrado el matrimonio transcurridos más de seis meses desde la fecha de dicho acta o desde la fecha de la resolución correspondiente.

3. Una vez celebrado el matrimonio, el representante de la Comunidad Islámica en que se hubiera contraído aquel extenderá certificación expresiva de la celebración del mismo, con los requisitos necesarios para su inscripción y las menciones de las circunstancias del expediente o acta previa que necesariamente incluirán el nombre y apellidos del Secretario judicial, Notario, Encargado del Registro Civil o funcionario diplomático o consular que la hubiera extendido, la fecha y número de protocolo en su caso. Esta certificación se remitirá por medios electrónicos, en la forma que reglamentariamente se determine, junto con la certificación acreditativa de la capacidad representante de la Comunidad Islámica para celebrar matrimonios, de conformidad con lo previsto en el apartado 1 del artículo 3, dentro del plazo de cinco días al Encargado del Registro Civil competente para su inscripción. Igualmente extenderá en las dos copias del acta o resolución previa de capacidad matrimonial diligencia expresiva de la celebración del matrimonio, entregando una a los contrayentes y conservará la otra como acta de la celebración en el archivo de la Comunidad.»

Disposición final octava. *Modificación de la Ley 33/2003, de 3 de noviembre, de Patrimonio de las Administraciones Públicas.*

Uno. El apartado 6 del artículo 20 queda redactado de la forma siguiente:

«6. La sucesión legítima de la Administración General del Estado y de las Comunidades Autónomas se regirá por la presente Ley, el Código Civil y sus normas complementarias o las normas de Derecho foral o especial que fueran aplicables.

Cuando a falta de otros herederos legítimos con arreglo al Derecho civil común o foral sea llamada la Administración General del Estado o las Comunidades Autónomas, corresponderá a la Administración llamada a suceder en cada caso efectuar en vía administrativa la declaración de su condición de heredero abintestato, una vez justificado debidamente el fallecimiento de la persona de cuya sucesión se trate, la procedencia de la apertura de la sucesión intestada y constatada la ausencia de otros herederos legítimos.»

Dos. Se añade un nuevo artículo 20 bis:

«Artículo 20 bis. *Procedimiento para la declaración de la Administración del Estado como heredera abintestato.*

1. El procedimiento para la declaración de la Administración como heredera abintestato se iniciará de oficio, por acuerdo del órgano competente, adoptado por iniciativa propia o como consecuencia de orden superior, petición razonada de otros órganos o denuncia, o en virtud de las comunicaciones a las que se refieren el artículo 791.2 de la Ley 1/2000, de 7 de enero, de Enjuiciamiento Civil, y el artículo 56.4 de la Ley de 28 de mayo de 1862 del Notariado.

En el caso de que el llamamiento corresponda a la Administración General del Estado, el órgano competente para acordar la incoación será el Director General del Patrimonio del Estado.

2. El expediente será instruido por la Delegación de Economía y Hacienda correspondiente al lugar del último domicilio conocido del causante en territorio español. De no haber tenido nunca domicilio en España, será competente la correspondiente al lugar donde estuviere la mayor parte de sus bienes.

En caso de que se considere que la tramitación del expediente no corresponde a la Administración General del Estado, se dará traslado a la Administración autonómica competente para ello.

3. El acuerdo de incoación del procedimiento se publicará gratuitamente en el “Boletín Oficial del Estado” y, cuando la tramitación se efectúe por la Administración General del Estado, en la página web del Ministerio de Hacienda y Administraciones Públicas, sin perjuicio de la posibilidad de utilizar otros medios adicionales de difusión. Una copia del acuerdo será remitida para su publicación en los tablones de anuncios de los Ayuntamientos correspondientes al último domicilio del causante, al del lugar del fallecimiento y donde radiquen la mayor parte de sus bienes. Los edictos deberán estar expuestos durante el plazo de un mes.

Cualquier interesado podrá presentar alegaciones o aportar documentos u otros elementos de juicio con anterioridad a la resolución del procedimiento.

4. La Delegación de Economía y Hacienda realizará los actos y comprobaciones que resulten necesarios para determinar la procedencia de los derechos sucesorios de la Administración General del Estado, e incluirá en el expediente cuantos datos pueda obtener sobre el causante y sus bienes y derechos.

A estos efectos, si dicha documentación no hubiere sido remitida por el órgano judicial o el Notario, se solicitará de las autoridades y funcionarios públicos, registros y demás archivos públicos, la información sobre el causante y los bienes y derechos de su titularidad que se estime necesaria para la mejor instrucción del expediente. Dicha información, de acuerdo con lo establecido en el artículo 64, será facilitada de forma gratuita.

Asimismo se podrá recabar de los ciudadanos la colaboración a que se refiere el artículo 62.

5. La Abogacía del Estado de la provincia deberá emitir informe sobre la adecuación y suficiencia de las actuaciones practicadas para declarar a la Administración General del Estado como heredero abintestato.

6. La resolución del expediente y, en su caso, la declaración de heredero abintestato a favor del Estado en la que se contendrá la adjudicación administrativa de los bienes y derechos de la herencia, corresponde al Director General del

Patrimonio del Estado, previo informe de la Abogacía General del Estado-Dirección del Servicio Jurídico del Estado.

El plazo máximo para la resolución del procedimiento será de un año. No obstante, si el inventario judicial de bienes del causante no se hubiera comunicado a la administración antes de transcurridos diez meses desde el inicio del procedimiento, el plazo para resolver se entenderá ampliado hasta dos meses después de su recepción.

7. La resolución que se dicte deberá publicarse en los mismos sitios en los que se hubiera anunciado el acuerdo de incoación del expediente y comunicarse, en su caso, al órgano judicial que estuviese conociendo de la intervención del caudal hereditario. La resolución que declare la improcedencia de declarar heredera a la Administración deberá, además, notificarse a las personas con derecho a heredar.

8. Los actos administrativos dictados en el procedimiento previsto en esta sección sólo podrán ser recurridos ante la jurisdicción contencioso-administrativa por infracción de las normas sobre competencia y procedimiento, previo agotamiento de la vía administrativa. Quienes se consideren perjudicados en cuanto a su mejor derecho a la herencia u otros de carácter civil por la declaración de heredero abintestato o la adjudicación de bienes a favor de la Administración podrán ejercitar las acciones pertinentes ante los órganos del orden jurisdiccional civil, previa reclamación en vía administrativa conforme a las normas del Título VIII de la Ley 30/1992, de 26 de noviembre, de Régimen Jurídico de las Administraciones Públicas y del Procedimiento Administrativo Común.»

Tres. Se añade un nuevo artículo 20 ter:

«Artículo 20 ter. *Efectos de la declaración de heredero abintestato.*

1. Realizada la declaración administrativa de heredero abintestato, que supondrá la aceptación de la herencia a beneficio de inventario, se podrá proceder a tomar posesión de los bienes y derechos del causante y, en su caso, a recabar de la autoridad judicial la entrega de los que se encuentren bajo su custodia.

2. Los bienes y derechos del causante no incluidos en el inventario judicial y que se identifiquen con posterioridad a la declaración de la Administración General del Estado como heredera abintestato y a la adjudicación de los bienes y derechos hereditarios, se incorporaran al caudal hereditario y se adjudicarán por resolución del Director General del Patrimonio del Estado y mediante el procedimiento de investigación regulado en el artículo 47.

No obstante, en los casos en que el derecho de propiedad del causante constase en registros públicos o sistemas de anotaciones en cuenta, o derivase de la titularidad de cuentas bancarias, títulos valores, depósitos, y, en general, en cualesquiera supuestos en los que su derecho sea indubitado por estar asentado en una titularidad formal, la incorporación de los bienes se realizará por acuerdo del Delegado de Economía y Hacienda.

3. A efectos de estas actuaciones de investigación, las autoridades y funcionarios, registros y demás archivos públicos, deberán suministrar gratuitamente la información de que dispongan sobre los bienes y derechos de titularidad del causante. Igual obligación de colaborar y suministrar la información de que dispongan tendrán los órganos de la Administración tributaria.

4. A los efectos previstos en los artículos 14 y 16 de la Ley Hipotecaria, la declaración administrativa de heredero abintestato en la que se contenga la adjudicación de los bienes hereditarios, o, en su caso, las resoluciones posteriores del Director General del Patrimonio del Estado o del Delegado de Economía y Hacienda acordando la incorporación de bienes y derechos al caudal relicto y su adjudicación, serán título suficiente para inscribir a favor de la Administración en el Registro de la Propiedad los inmuebles o derechos reales que figurasen en las mismas a nombre del causante. Si los inmuebles o derechos reales no estuviesen previamente inscritos, dicho título será bastante para proceder a su inmatriculación.

5. No se derivarán responsabilidades para la Administración General del Estado por razón de la titularidad de los bienes y derechos integrantes del caudal hereditario hasta el momento en que éstos le sean entregados por el órgano judicial, o se tome posesión efectiva de los mismos.»

Cuatro. Se añade un nuevo artículo 20 quáter:

«Artículo 20 quáter. *Liquidación del caudal hereditario.*

1. Una vez se encuentre en posesión de la herencia, la Administración General del Estado procederá a la liquidación de los bienes y derechos de la misma, distribuyéndose la cantidad obtenida en la forma prevista en el artículo 956 del Código Civil.

2. No obstante, el Consejo de Ministros, atendidas las características de los bienes y derechos incluidos en el caudal relicto, podrá excluir de la liquidación y reparto, todos o algunos de ellos.

3. Asimismo, el Director General del Patrimonio del Estado podrá excluir de la liquidación aquellos bienes que convenga conservar en el patrimonio de la Administración General del Estado para su afectación o adscripción a fines o servicios propios de sus órganos o de los Organismos públicos dependientes. En este caso, de ser el valor de esos bienes superior al del tercio que corresponda a la Administración General del Estado, se compensará el exceso al resto del caudal mediante la correspondiente modificación presupuestaria.

4. Una vez aprobada la cuenta de liquidación del abintestato y realizado el ingreso de las cantidades pertinentes en el Tesoro, se generará crédito por un importe equivalente a las dos terceras partes del valor del caudal relicto en la partida consignada en los Presupuestos Generales del Estado para atender las transferencias para fines de interés social que se dota con la asignación tributaria para esta finalidad derivada de la cuota íntegra del Impuesto sobre la Renta de las Personas Físicas.»

Cinco. Se añade una nueva disposición adicional vigésima cuarta:

«Disposición adicional vigésima cuarta. *Sucesión abintestato del Hospital de Nuestra Señora de Gracia de Zaragoza.*

La declaración como heredero abintestato del Hospital de Nuestra Señora de Gracia de Zaragoza se realizará por la Diputación General de Aragón.»

Seis. Se añade una nueva disposición adicional vigésima quinta.

«Disposición adicional vigésima quinta. *Sucesión abintestato de las Diputaciones forales de los territorios históricos del País Vasco.*

La declaración como herederas abintestato de las Diputaciones forales de los Territorios Históricos del País Vasco se realizará por la Diputación Foral correspondiente.»

Siete. Se modifican los apartados 1, 2 y 5 de la disposición final segunda:

«1. Las siguientes disposiciones de esta Ley se dictan al amparo de la competencia exclusiva del Estado en materia de legislación procesal del artículo 149.1.6.^a de la Constitución, y son de aplicación general el artículo 20 bis, apartado 8; artículo 43; y artículo 110, apartado 3.

2. Las siguientes disposiciones de esta Ley se dictan al amparo del artículo 149.1.8.^a de la Constitución, y son de aplicación general, sin perjuicio de lo dispuesto en los derechos civiles forales o especiales, allí donde existan: Artículo 4; artículo 5, apartados 1, 2 y 4; artículo 7, apartado 1; artículo 15; artículo 17; artículo 18; artículo 20, apartados 2, 3 y 6; artículo 22; artículo 23; artículo 30, apartados 1 y 2; artículo 37, apartados 1, 2 y 3; artículo 38, apartados 1 y 2; artículo 39; artículo 40; artículo 49; artículo 53; artículo 83, apartado 1; artículo 97; artículo 98; y artículo 99, apartado 1.»

«5. Tienen el carácter de la legislación básica, de acuerdo con lo preceptuado en el artículo 149.1.18.^a de la Constitución, las siguientes disposiciones de esta Ley: Artículo 1; artículo 2; artículo 3; artículo 6; artículo 8, apartado 1; apartados 1 a 6 del artículo 20 bis; artículo 20 ter, artículo 27; artículo 28; artículo 29, apartado 2; artículo 32, apartados 1 y 4; artículo 36, apartado 1; artículo 41; artículo 42; artículo 44; artículo 45; artículo 50; artículo 55; artículo 58; artículo 61; artículo 62; artículo 84; artículo 91, apartado 4; artículo 92, apartados 1, 2, y 4; artículo 93, apartados 1, 2, 3 y 4; artículo 94; artículo 97; artículo 98; artículo 100; artículo 101, apartados 1, 3 y 4; artículo 102, apartados 2 y 3; artículo 103, apartados 1 y 3; artículo 106, apartado 1; artículo 107, apartado 1; artículo 109, apartado 3; artículo 121, apartado 4; artículo 183; artículo 184; artículo 189; artículo 190; artículo 190 bis; artículo 191; disposición transitoria primera, apartado 1; disposición transitoria quinta; la disposición adicional vigésima tercera y la vigésima cuarta.»

Disposición final novena. *Modificación de la Ley 50/1980, de 8 de octubre, de Contrato de Seguro.*

El sexto párrafo del artículo 38 pasa a tener la siguiente redacción:

«Cuando no haya acuerdo entre los peritos, ambas partes designarán un tercer perito de conformidad. De no existir esta, se podrá promover expediente en la forma prevista en la Ley de la Jurisdicción Voluntaria o en la legislación notarial. En estos casos, el dictamen pericial se emitirá en el plazo señalado por las partes o, en su defecto, en el de treinta días a partir de la aceptación de su nombramiento por el perito tercero.»

Disposición final décima. *Modificación de la Ley 41/2003, de 18 de noviembre, de protección patrimonial de las personas con discapacidad y modificación del Código Civil, de la Ley de Enjuiciamiento Civil y de la Normativa Tributaria con esta finalidad.*

Se modifica el apartado 2 del artículo 5 que pasa a tener la siguiente redacción:

«2. En los demás casos, las reglas de administración, establecidas en el documento público de constitución, deberán prever la obligatoriedad de autorización judicial en los mismos supuestos que el tutor la requiere respecto de los bienes del tutelado, conforme a los artículos 271 y 272 del Código Civil o, en su caso, conforme a lo dispuesto en las normas de Derecho civil, foral o especial, que fueran aplicables.

No obstante lo dispuesto en el párrafo anterior la autorización no es necesaria cuando el beneficiario tenga capacidad de obrar suficiente.

En ningún caso será necesaria la subasta pública para la enajenación de los bienes o derechos que integran el patrimonio protegido.

En todo caso, y en consonancia con la finalidad propia de los patrimonios protegidos de satisfacción de las necesidades vitales de sus titulares, con los mismos bienes y derechos en él integrados, así como con sus frutos, productos y rendimientos, no se considerarán actos de disposición el gasto de dinero y el consumo de bienes fungibles integrados en el patrimonio protegido, cuando se hagan para atender las necesidades vitales de la persona beneficiaria.»

Disposición final undécima. *Modificación de la Ley de 28 de mayo de 1862, del Notariado.*

Uno. Se introduce un nuevo Título VII, con el siguiente contenido:

«TÍTULO VII

Intervención de los Notarios en expedientes y actas especiales

CAPÍTULO I

Reglas generales

Artículo 49.

Los Notarios intervendrán en los expedientes especiales autorizando actas o escrituras públicas:

1.º Cuando el expediente tenga por objeto la declaración de voluntad de quien lo inste o la realización de un acto jurídico que implique prestación de consentimiento, el Notario autorizará una escritura pública.

2.º Cuando el expediente tenga por objeto la constatación o verificación de un hecho, la percepción del mismo, así como sus juicios o calificaciones, el Notario procederá a extender y autorizar un acta.

Artículo 50.

1. En el mes de enero de cada año se interesará por parte del Decano de cada Colegio Notarial de los distintos Colegios profesionales, de entidades análogas, así como de las Academias e instituciones culturales y científicas que se ocupen del estudio de las materias correspondientes al objeto de la pericia el envío de una lista de colegiados o asociados dispuestos a actuar como peritos, que estará a disposición de los Notarios en el Colegio Notarial. Igualmente podrán solicitar formar parte de esa lista aquellos profesionales que acrediten conocimientos necesarios en la materia correspondiente, con independencia de su pertenencia o no a un Colegio Profesional. La primera designación de cada lista se efectuará por sorteo realizado en presencia del Decano del Colegio Notarial, y a partir de ella se efectuarán por el Colegio las siguientes designaciones por orden correlativo conforme sean solicitadas por los Notarios que pertenezcan al mismo.

2. Cuando haya de designarse perito a persona sin título oficial, práctica o entendida en la materia, previa citación de las partes, se realizará la designación por el procedimiento establecido en el apartado anterior, usándose para ello una lista de personas que cada año se solicitará de sindicatos, asociaciones y entidades apropiadas, y que deberá estar integrada por al menos cinco de aquellas personas. Si, por razón de la singularidad de la materia de dictamen, únicamente se dispusiera del nombre de una persona entendida o práctica, se recabará de las partes su consentimiento y sólo si todas lo otorgan se designará perito a esa persona.

CAPÍTULO II

De las actas y escrituras públicas en materia matrimonial

Sección 1.ª Del acta matrimonial y de la escritura pública de celebración del matrimonio

Artículo 51.

1. Los que vayan a contraer matrimonio para el que se precise acta en la que se constate el cumplimiento de los requisitos de capacidad de ambos contrayentes, la inexistencia de impedimentos o su dispensa, o cualquier género de obstáculos para contraer matrimonio, deberán instar previamente su tramitación ante el Notario que tenga su residencia en el lugar del domicilio de cualquiera de ellos.

2. La solicitud, tramitación y autorización del acta se ajustarán a lo dispuesto en el artículo 58 de la Ley 20/2011, de 21 de julio, del Registro Civil y, en lo no previsto, en esta Ley.

Artículo 52.

1. Si el acta fuera favorable a la celebración del matrimonio, este se llevará a cabo ante el Notario que haya intervenido en la tramitación de aquella mediante el otorgamiento de escritura pública en la que hará constar todas las circunstancias establecidas en la Ley del Registro Civil y su reglamento.

2. Cuando los contrayentes, en la solicitud inicial o durante la tramitación del acta, hayan solicitado que la prestación del consentimiento se realice ante Juez de Paz, Alcalde o Concejal en quien este delegue u otro Notario, se remitirá copia del acta al oficiante elegido, el cual se limitará a celebrar el matrimonio y levantará acta u otorgará escritura pública, según proceda, con todos los requisitos legalmente exigidos.

3. Si el matrimonio se celebre en peligro de muerte, el Notario otorgará escritura pública donde se recoja la prestación del consentimiento matrimonial, previo dictamen médico sobre su aptitud para prestar éste y sobre la gravedad de la situación cuando el riesgo se derive de enfermedad o estado físico de alguno de los contrayentes, salvo imposibilidad acreditada. Con posterioridad, el Notario procederá a la tramitación del acta de comprobación de los requisitos de validez del matrimonio.

Sección 2.^a Del acta de notoriedad para la constancia del régimen económico matrimonial legal

Artículo 53.

1. Quienes deseen hacer constar expresamente en el Registro Civil el régimen económico matrimonial legal que corresponda a su matrimonio cuando este no constare con anterioridad deberán solicitar la tramitación de un acta de notoriedad al Notario con residencia en cualquiera de los domicilios conyugales que hubieran tenido, o en el domicilio o residencia habitual de cualquiera de los cónyuges, o donde estuvieran la mayor parte de sus bienes o donde desarrollen su actividad laboral o empresarial, a elección del requirente. También podrá elegir a un Notario de un distrito colindante a los anteriores.

2. La solicitud de inicio del acta deberá ir acompañada de los documentos acreditativos de identidad y domicilio del requirente. Deberá acreditarse con información del Registro Civil la inexistencia de un régimen económico matrimonial inscrito.

Los solicitantes deberán aseverar la certeza de los hechos positivos y negativos en que se deba fundar el acta, aportarán la documentación que estimen conveniente para la determinación de los hechos y deberán acompañar los documentos acreditativos de su vecindad civil en el momento de contraer matrimonio y, en caso de no poder hacerlo, deberán ofrecer información de, al menos, dos testigos que aseguren la realidad de los hechos de los que se derive la aplicación del régimen económico matrimonial legal.

3. Ultimadas las anteriores diligencias, el Notario hará constar su juicio de conjunto sobre si quedan acreditados por notoriedad los hechos y, si considera suficientemente acreditado el régimen económico legal del matrimonio, remitirá, en el mismo día y por medios telemáticos, copia electrónica del acta al Registro Civil correspondiente. En caso contrario, el Notario cerrará igualmente el acta y los interesados no conformes podrán ejercer su derecho en el juicio que corresponda.

Sección 3.^a De la escritura pública de separación matrimonial o divorcio

Artículo 54.

1. Los cónyuges, cuando no tuvieren hijos menores no emancipados o con la capacidad modificada judicialmente que dependan de ellos, podrán acordar su separación matrimonial o divorcio de mutuo acuerdo, mediante la formulación de un convenio regulador en escritura pública. Deberán prestar su consentimiento ante el

Notario del último domicilio común o el del domicilio o residencia habitual de cualquiera de los solicitantes.

2. Los cónyuges deberán estar asistidos en el otorgamiento de la escritura pública de Letrado en ejercicio.

3. La solicitud, tramitación y otorgamiento de la escritura pública se ajustarán a lo dispuesto en el Código Civil y en esta ley.

CAPÍTULO III

De los expedientes en materia de sucesiones

Sección 1.ª De la declaración de herederos abintestato

Artículo 55.

1. Quienes se consideren con derecho a suceder abintestato a una persona fallecida y sean sus descendientes, ascendientes, cónyuge o persona unida por análoga relación de afectividad a la conyugal, o sus parientes colaterales, podrán instar la declaración de herederos abintestato. Esta se tramitará en acta de notoriedad autorizada por Notario competente para actuar en el lugar en que hubiera tenido el causante su último domicilio o residencia habitual, o donde estuviere la mayor parte de su patrimonio, o en el lugar en que hubiera fallecido, siempre que estuvieran en España, a elección del solicitante. También podrá elegir a un Notario de un distrito colindante a los anteriores. En defecto de todos ellos, será competente el Notario del lugar del domicilio del requirente.

2. El acta se iniciará a requerimiento de cualquier persona con interés legítimo, a juicio del Notario, y su tramitación se efectuará con arreglo a lo previsto en la presente Ley y a la normativa notarial.

Artículo 56.

1. El requerimiento para la iniciación del acta deberá contener la designación y datos identificativos de las personas que el requirente considere llamadas a la herencia e ir acompañado de los documentos acreditativos del parentesco con el fallecido de las personas designadas como herederos, así como de la identidad y domicilio del causante. En todo caso deberá acreditarse el fallecimiento del causante y que éste ocurrió sin título sucesorio mediante información del Registro Civil y del Registro General de Actos de Última Voluntad, o, en su caso, mediante documento auténtico del que resulte a juicio del Notario, indubitadamente, que, a pesar de la existencia de testamento o contrato sucesorio, procede la sucesión abintestato, o bien mediante sentencia firme que declare la invalidez del título sucesorio o de la institución de heredero. Los documentos presentados o testimonio de los mismos quedarán incorporados al acta.

El requirente deberá aseverar la certeza de los hechos positivos y negativos, en que se haya de fundar el acta y deberá ofrecer información testifical relativa a que la persona de cuya sucesión se trate ha fallecido sin disposición de última voluntad y de que las personas designadas son sus únicos herederos.

Cuando cualquiera de los interesados fuera menor o persona con capacidad modificada judicialmente y careciera de representante legal, el Notario comunicará esta circunstancia al Ministerio Fiscal para que inste la designación de un defensor judicial.

2. En el acta habrá de constar necesariamente, al menos, la declaración de dos testigos que aseveren que de ciencia propia o por notoriedad les constan los hechos positivos y negativos cuya declaración de notoriedad se pretende. Dichos testigos podrán ser, en su caso, parientes del fallecido, sea por consanguinidad o afinidad, cuando no tengan interés directo en la sucesión.

El Notario, a fin de procurar la audiencia de cualquier interesado, practicará, además de las pruebas propuestas por el requirente, las que se estimen oportunas, y

en especial aquellas dirigidas a acreditar su identidad, domicilio, nacionalidad y vecindad civil y, en su caso, la ley extranjera aplicable.

Si se ignorase la identidad o domicilio de alguno de los interesados, el Notario recabará, mediante oficio, el auxilio de los órganos, registros, autoridades públicas y consulares que, por razón de su competencia, tengan archivos o registros relativos a la identidad de las personas o sus domicilios, a fin de que le sea librada la información que solicite, si ello fuera posible.

Si no lograrse averiguar la identidad o el domicilio de alguno de los interesados, el Notario deberá dar publicidad a la tramitación del acta mediante anuncio publicado en el “Boletín Oficial del Estado” y podrá, si lo considera conveniente, utilizar otros medios adicionales de comunicación. También deberá exponer el anuncio del acta en los tablones de anuncios de los Ayuntamientos correspondientes al último domicilio del causante, al del lugar del fallecimiento, si fuera distinto, o al del lugar donde radiquen la mayor parte de sus bienes inmuebles.

Cualquier interesado podrá oponerse a la pretensión, presentar alegaciones o aportar documentos u otros elementos de juicio dentro del plazo de un mes a contar desde el día de la publicación o, en su caso, de la última exposición del anuncio.

3. Ultimadas las anteriores diligencias y transcurrido el plazo de veinte días hábiles, a contar desde el requerimiento inicial o desde la terminación del plazo del mes otorgado para hacer alegaciones en caso de haberse publicado anuncio, el Notario hará constar su juicio de conjunto sobre la acreditación por notoriedad de los hechos y presunciones en que se funda la declaración de herederos. Cualquiera que fuera el juicio del Notario, terminará el acta y se procederá a su protocolización.

En caso afirmativo, declarará qué parientes del causante son los herederos abintestato, expresando sus circunstancias de identidad y los derechos que por ley les corresponden en la herencia.

Se hará constar en el acta la reserva del derecho a ejercitar su pretensión ante los Tribunales de los que no hubieran acreditado a juicio del Notario su derecho a la herencia y de los que no hubieran podido ser localizados. También quienes se consideren perjudicados en su derecho podrán acudir al proceso declarativo que corresponda.

Realizada la declaración de heredero abintestato, se podrá, en su caso, recabar de la autoridad judicial la entrega de los bienes que se encuentren bajo su custodia, a no ser que alguno de los herederos pida la división judicial de la herencia.

4. Transcurrido el plazo de dos meses desde que se citó a los interesados sin que nadie se hubiera presentado o si fuesen declarados sin derecho los que hubieren acudido reclamando la herencia y si a juicio del Notario no hay persona con derecho a ser llamada, se remitirá copia del acta de lo actuado a la Delegación de Economía y Hacienda correspondiente por si resultare procedente la declaración administrativa de heredero. En caso de que dicha declaración no correspondiera a la Administración General del Estado, la citada Delegación dará traslado de dicha notificación a la Administración autonómica competente para ello.

Sección 2.^a De la presentación, adveración, apertura y protocolización de los testamentos cerrados

Artículo 57.

1. La presentación, adveración, apertura y protocolización de los testamentos cerrados se efectuará ante Notario competente para actuar en el lugar en que hubiera tenido el causante su último domicilio o residencia habitual, o donde estuviere la mayor parte de su patrimonio, con independencia de su naturaleza de conformidad con la ley aplicable, o en el lugar en que hubiera fallecido, siempre que estuvieran en España, a elección del solicitante. También podrá elegir a un Notario de un distrito colindante a los anteriores. En defecto de todos ellos, será competente el Notario del lugar del domicilio del requirente.

2. Si transcurridos diez días desde el fallecimiento del otorgante, el testamento no fuera presentado conforme a lo previsto en el Código Civil, cualquier interesado

podrá solicitar al Notario que requiera a la persona que tenga en su poder un testamento cerrado para que lo presente ante él. Deberán acreditarse los datos identificativos del causante y, mediante información del Registro Civil y del Registro General de Actos de Última Voluntad, el fallecimiento del otorgante y si ha otorgado otras disposiciones testamentarias. Si fuese extraño a la familia del fallecido, además, deberá expresar y acreditar en la solicitud la razón por la que crea tener interés en la presentación del testamento.

3. Cuando comparezca ante Notario quien tenga en su poder un testamento cerrado en cumplimiento del deber establecido en el artículo 712 del Código Civil y manifestara no tener interés en la adverbación y protocolización del testamento, el Notario requerirá a quienes pudieran tener interés en la herencia, de acuerdo con lo manifestado por el compareciente, y, en todo caso si le fueran conocidos, al cónyuge sobreviviente, a los descendientes y a los ascendientes del testador y, en defecto de éstos, a los parientes colaterales hasta el cuarto grado para que promuevan el expediente ante Notario competente, si les interesase.

Cuando cualesquiera de los interesados fuera menor o persona con capacidad modificada judicialmente y careciera de representante legal, el Notario comunicará esta circunstancia al Ministerio Fiscal para que inste la designación de un defensor judicial.

4. Si se ignorase la identidad o domicilio de estas personas, el Notario dará publicidad del expediente en los tablones de anuncios de los Ayuntamientos correspondientes al último domicilio o residencia habitual del causante, al del lugar del fallecimiento si fuera distinto y donde radiquen la mayor parte de sus bienes, sin perjuicio de la posibilidad de utilizar otros medios adicionales de comunicación. Los anuncios deberán estar expuestos durante el plazo de un mes.

5. Transcurridos tres meses desde que se realizaron los requerimientos o desde la finalización del plazo de la última exposición del anuncio sin que se haya presentado el testamento, a pesar del requerimiento, o sin que ningún interesado haya promovido el expediente, se archivará el mismo, sin perjuicio de reanudarlo a solicitud de cualquier interesado.

Artículo 58.

1. Quien presente el testamento u otro interesado, podrá solicitar al Notario para que, una vez acreditado el fallecimiento del testador, cite para la fecha más próxima posible al Notario autorizante del testamento, si fuera distinto, y, en su caso, a los testigos instrumentales que hubieran intervenido en el otorgamiento.

2. Los testigos citados, que hubiesen comparecido en el día señalado, serán examinados y se les pondrá de manifiesto el pliego cerrado para que lo examinen y declaren bajo juramento o promesa si reconocen como legítimas la firma y rúbrica que con su nombre aparecen en él, y si lo hallan en el mismo estado que tenía cuando pusieron su firma.

3. Cuando no comparezca alguno o algunos de los citados, se preguntará a los demás si vieron que éstos pusieron su firma y rúbrica. El Notario podrá acordar, si lo considera necesario, el cotejo de letras y otras diligencias conducentes a la averiguación de la autenticidad de las firmas de los no comparecidos y del fallecido.

Artículo 59.

1. Practicadas las diligencias a que se refiere el artículo anterior, y resultando de ellas que en el otorgamiento del testamento se han guardado las solemnidades prescritas por la ley, el Notario abrirá el pliego y leerá en voz alta la disposición testamentaria, a no ser que contenga disposición del testador ordenando que alguna o algunas cláusulas queden reservadas y secretas hasta cierta época, en cuyo caso la lectura se limitará a las demás cláusulas de la disposición testamentaria.

2. Los parientes del testador u otras personas en quienes pueda presumirse algún interés podrán presenciar la apertura del pliego y lectura del testamento, si lo tienen por conveniente, sin permitirles que se opongan a la práctica de la diligencia por ningún motivo, aunque presenten otro testamento posterior.

Artículo 60.

1. Cumplidos los anteriores trámites, el Notario extenderá acta de protocolización, de acuerdo con la presente Ley y su reglamento de ejecución.

2. Cuando el Notario concluya que el testamento no reúne las solemnidades prescritas por la ley o que, a su juicio no quedó acreditada la autenticidad del pliego, lo hará constar así, cerrará el acta y no autorizará la protocolización del testamento.

Autorizada o no la protocolización, los interesados no conformes podrán ejercer su derecho en el juicio que corresponda.

Sección 3.^a De la presentación, adveración, apertura y protocolización de los testamentos ológrafos

Artículo 61.

1. La presentación, adveración, apertura y protocolización de los testamentos ológrafos se efectuará ante Notario competente para actuar en el lugar en que hubiera tenido el causante su último domicilio o residencia habitual, o donde estuviere la mayor parte de su patrimonio, con independencia de su naturaleza de conformidad con la ley aplicable, o en el lugar en que hubiera fallecido, siempre que estuvieran en España, a elección del solicitante. También podrá elegir a un Notario de un distrito colindante a los anteriores. En defecto de todos ellos, será competente el Notario del lugar del domicilio del requirente.

2. Si transcurridos diez días desde el fallecimiento del otorgante, el testamento no fuera presentado conforme a lo previsto en el Código Civil, cualquier interesado podrá solicitar al Notario que requiera a la persona que tenga en su poder un testamento ológrafo para que lo presente ante él. Deberán acreditarse los datos identificativos del causante y, mediante información del Registro Civil y del Registro General de Actos de Última Voluntad, el fallecimiento del otorgante y si ha otorgado otras disposiciones testamentarias. Si fuese extraño a la familia del fallecido, además, deberá expresar en la solicitud la razón por la que crea tener interés en la presentación del testamento.

3. Cuando comparezca ante Notario quien tenga en su poder un testamento ológrafo en cumplimiento del deber establecido en el artículo 690 del Código Civil y manifestara no tener interés en la adveración y protocolización del testamento, el Notario procederá conforme a lo establecido en el apartado 3 del artículo 57.

4. No se admitirán las solicitudes que se presenten después de transcurridos cinco años desde el fallecimiento del testador.

Artículo 62.

1. Una vez presentado el testamento ológrafo, a solicitud de quien lo presente o de otro interesado, el Notario deberá requerir para que comparezcan ante él, en el día y hora que señale, el cónyuge sobreviviente, si lo hubiere, los descendientes y ascendientes del testador y, en defecto de unos y otros, los parientes colaterales hasta el cuarto grado.

2. Si se ignorase su identidad o domicilio, el Notario dará publicidad del expediente en los tablones de anuncios de los Ayuntamientos correspondientes al último domicilio o residencia del causante, al del lugar del fallecimiento si fuera distinto y donde radiquen la mayor parte de sus bienes, sin perjuicio de la posibilidad de utilizar otros medios adicionales de comunicación. Los anuncios deberán estar expuestos durante el plazo de un mes.

3. Cuando cualquiera de las referidas personas fuese menor o persona con capacidad modificada judicialmente y carezca de representante legal, el Notario comunicará esta circunstancia al Ministerio Fiscal para que inste la designación de un defensor judicial.

4. Si el solicitante hubiera pedido al Notario la comparecencia de testigos para declarar sobre la autenticidad del testamento, el Notario los citará para que comparezcan ante él en el día y hora que señale.

5. En el día señalado, el Notario abrirá el testamento ológrafo cuando esté en pliego cerrado, lo rubricará en todas sus hojas y serán examinados los testigos. Cuando al menos tres testigos, que conocieran la letra y firma del testador, declarasen que no abrigan duda racional de que fue manuscrito y firmado por él, podrá prescindirse de las declaraciones testificales que faltaren.

A falta de testigos idóneos o si dudan los examinados, el Notario podrá acordar, si lo estima conveniente, que se practique una prueba pericial caligráfica.

6. Los interesados podrán presenciar la práctica de las diligencias y hacer en el acto las observaciones que estimen oportunas sobre la autenticidad del testamento, que, en su caso, serán reflejadas por el Notario en el acta.

Artículo 63.

Si el Notario considera justificada la autenticidad del testamento, autorizará el acta de protocolización y expedirá copia de la misma a los interesados que la soliciten.

En caso contrario, lo hará constar así, cerrará el acta y no autorizará la protocolización del testamento.

Autorizada o no la protocolización del testamento, los interesados no conformes podrán ejercer su derecho en el juicio que corresponda.

Sección 4.ª De la presentación, adveración, apertura y protocolización de los testamentos otorgados en forma oral

Artículo 64.

1. La presentación, adveración, apertura y protocolización de los testamentos otorgados en forma oral se efectuará ante Notario competente para actuar en el lugar en que hubiera tenido el causante su último domicilio o residencia habitual o donde estuviere la mayor parte de su patrimonio, con independencia de su naturaleza de conformidad con la ley aplicable, o en el lugar en que hubiera fallecido, siempre que estuvieran en España, a elección del solicitante. También podrá elegir a un Notario de un distrito colindante a los anteriores. En defecto de todos ellos, será competente el Notario del lugar del domicilio del requirente.

2. Cualquier interesado podrá solicitar al Notario que otorgue el correspondiente acta de protocolización del testamento otorgado en forma oral.

3. Deberán acreditarse los datos identificativos del causante y, mediante información del Registro Civil y del Registro General de Actos de Última Voluntad, el fallecimiento del otorgante y si ha otorgado otras disposiciones testamentarias. Si fuese extraño a la familia del fallecido, además, deberá expresar en la solicitud la razón por la que crea tener interés en la presentación del testamento.

A la solicitud se acompañará la nota, la memoria o el soporte en el que se encuentre grabada la voz o el audio y el vídeo con las últimas disposiciones del testador, siempre que permita su reproducción, y se hubieran tomado al otorgarse el testamento.

Igualmente se expresarán los nombres de los testigos que deban ser citados por el Notario para que comparezcan ante él a los efectos de su otorgamiento.

Artículo 65.

1. El Notario, tras aceptar la solicitud, citará a los testigos que hubiere indicado el solicitante, para que comparezcan ante él en el día y hora que se señale. Si el citado como testigo, no compareciere y no alegase causa que justifique su ausencia, el Notario volverá a practicar la citación indicando el día y hora de la nueva comparecencia.

Cuando la voluntad del testador se hubiere consignado en alguna nota, memoria o soporte magnético o digital duradero, se pondrá de manifiesto a los testigos para que digan si es el mismo que se les leyó o grabó y si reconocen por legítimas sus respectivas firmas y rúbricas, en el caso de haberlas puesto.

2. Son de aplicación las disposiciones establecidas en los artículos anteriores en cuanto a la citación y presencia de aquellas personas que tuvieran interés en la práctica de dichas actuaciones.

3. El Notario reflejará todas las actuaciones en el acta y autorizará la protocolización del testamento, con la calidad de sin perjuicio de tercero, cuando de las declaraciones de los testigos resultaran clara y terminantemente acreditadas las circunstancias siguientes:

1.º Qué concurrió causa legal para el otorgamiento del testamento en forma oral.

2.º Que el testador tuvo el propósito serio y deliberado de otorgar su última disposición.

3.º Que los testigos oyeron simultáneamente de boca del testador todas las disposiciones que quería se tuviesen como su última voluntad, bien lo manifestase de palabra, bien leyendo o dando a leer alguna nota o memoria en que se contuviese.

4.º Que los testigos fueron en el número que exige la ley, según las circunstancias del lugar y tiempo en que se otorgó, y que reúnen las cualidades que se requiere para ser testigo en los testamentos.

4. Cuando resulte alguna divergencia en las declaraciones de los testigos, se hará constar así en el acta y tan sólo se protocolizarán como testamentarias aquellas manifestaciones en las que todos estuvieren conformes. Si no lo estuvieren en ninguna de las manifestaciones, se archivará el expediente sin protocolización.

5. Si la última voluntad se hubiere consignado en nota, memoria o soporte magnético o digital duradero, en el acto del otorgamiento, se tendrá como testamento lo que de ella resulte siempre que todos los testigos estén conformes en su autenticidad, aun cuando alguno de ellos no recuerde alguna de sus disposiciones y así se reflejará en el acta de protocolización a la que quedará unida la nota, memoria o soporte magnético o digital duradero.

6. Si el Notario no considera justificada la autenticidad del testamento lo hará constar así, cerrará el acta y no autorizará la protocolización del testamento.

Autorizada o no la protocolización del testamento, los interesados no conformes podrán ejercer su derecho en el juicio que corresponda.

Sección 5.ª Del albaceazgo y de los contadores partidores dativos

Artículo 66.

1. El Notario autorizará escritura pública:

a) En los casos de renuncia del albacea a su cargo o de prórroga del plazo del albaceazgo por concurrir justa causa.

b) Para el nombramiento de contador-partidor dativo en los casos previstos en el artículo 1057 del Código Civil. El nombramiento se realizará de conformidad con lo previsto en el artículo 50.

c) En los casos de renuncia del contador-partidor nombrado o de prórroga del plazo fijado para la realización de su encargo.

d) Para la aprobación de la partición realizada por el contador-partidor cuando resulte necesario por no haber confirmación expresa de todos los herederos y legatarios.

2. Será competente el Notario que tenga su residencia en el lugar en que hubiera tenido el causante su último domicilio o residencia habitual, o donde estuviere la mayor parte de su patrimonio, con independencia de su naturaleza de conformidad con la ley aplicable, o en el lugar en que hubiera fallecido, siempre que estuvieran en España, a elección del solicitante. También podrá elegir a un Notario de un distrito colindante a los anteriores. En defecto de todos ellos, será competente el Notario del lugar del domicilio del requirente.

3. El Notario podrá también autorizar escritura pública, si fuera requerido para ello, de excusa o aceptación del cargo de albacea.

Sección 6.^a De la formación de inventario

Artículo 67.

1. Será competente para la formación de inventario de los bienes y derechos del causante a los efectos de aceptar o repudiar la herencia por los llamados a ella, el Notario con residencia en el lugar en que hubiera tenido el causante su último domicilio o residencia habitual, o donde estuviere la mayor parte de su patrimonio, con independencia de su naturaleza de conformidad con la ley aplicable, o en el lugar en que hubiera fallecido, siempre que estuvieran en España, a elección del solicitante. También podrá elegir a un Notario de un distrito colindante a los anteriores. En defecto de todos ellos, será competente el Notario del lugar del domicilio del requirente.

2. El heredero que solicite la formación de inventario deberá presentar su título de sucesión hereditaria y deberá acreditar al Notario o bien comprobar éste mediante información del Registro Civil y del Registro General de Actos de Última Voluntad el fallecimiento del otorgante y la existencia de disposiciones testamentarias.

3. Aceptado el requerimiento, el Notario deberá citar a los acreedores y legatarios para que acudan, si les conviniera, a presenciar el inventario. Si se ignorase su identidad o domicilio, el Notario dará publicidad del expediente en los tablones de anuncios de los Ayuntamientos correspondientes al último domicilio o residencia habitual del causante, al del lugar del fallecimiento si fuera distinto y donde radiquen la mayor parte de sus bienes, sin perjuicio de la posibilidad de utilizar otros medios adicionales de comunicación. Los anuncios deberán estar expuestos durante el plazo de un mes.

Artículo 68.

1. El inventario comenzará dentro de los treinta días de la citación de los acreedores y legatarios.

2. El inventario contendrá relación de los bienes del causante, así como las escrituras, documentos y papeles de importancia que se encuentren, referidos a bienes muebles e inmuebles. De los bienes inmuebles inscritos en el Registro de la Propiedad, se aportarán o se obtendrán por el Notario certificaciones de dominio y cargas. Del metálico y valores mobiliarios depositados en entidades financieras, se aportará certificación o documento expedido por la entidad depositaria, y si dichos valores estuvieran sometidos a cotización oficial, se incluirá su valoración a fecha determinada. Si por la naturaleza de los bienes considerasen los interesados necesaria la intervención de peritos para su valoración, los designará el Notario con arreglo a lo dispuesto en esta Ley.

3. El pasivo incluirá relación circunstanciada de las deudas y obligaciones así como de los plazos para su cumplimiento, solicitándose de los acreedores indicación actualizada de la cuantía de las mismas, así como de la circunstancia de estar alguna vencida y no satisfecha. No recibándose por parte de los acreedores respuesta, se incluirá por entero la cuantía de la deuda u obligación.

4. El inventario deberá concluir dentro de los sesenta días a contar desde su comienzo. Si por justa causa se considerase insuficiente el plazo de sesenta días, podrá el Notario prorrogar el mismo hasta el máximo de un año. Terminado el inventario, se cerrará y protocolizará el acta. Quedarán a salvo en todo caso los derechos de terceros.

CAPÍTULO IV

De los expedientes en materia de obligaciones

Sección 1.^a Del ofrecimiento de pago y la consignación

Artículo 69.

1. El ofrecimiento de pago y la consignación de los bienes de que se trate podrán efectuarse ante Notario.

2. El que promueva expediente expresará los datos y circunstancias de identificación de los interesados en la obligación a que se refiera el ofrecimiento de pago o la consignación, el domicilio en que puedan ser hallados así como las razones de la actuación, todo lo relativo al objeto del pago o la consignación y su puesta a disposición del Notario.

3. Cuando los bienes consignados consistan en dinero, valores e instrumentos financieros, en sentido amplio, serán depositados por el Notario necesariamente en la Entidad financiera colaboradora de la Administración de Justicia.

Si fueran de distinta naturaleza a los indicados en el apartado anterior, el Notario dispondrá su depósito o encargará su custodia a establecimiento adecuado a tal fin, asegurándose de que se adoptan las medidas necesarias para su conservación, que quedará adecuadamente justificado por diligencia en el acta.

4. El Notario notificará a los interesados la existencia del ofrecimiento de pago o la consignación, a los efectos de que en el plazo de diez días hábiles acepten el pago, retiren la cosa debida o realicen las alegaciones que consideren oportunas.

Si el acreedor contestara al requerimiento aceptando el pago o lo consignado en plazo, el Notario le hará entrega del bien haciendo constar en acta tal circunstancia, dando por finalizado el expediente.

Si transcurrido dicho plazo no procediera a retirarla, no realizara ninguna alegación o se negara a recibirla, se procederá a la devolución de lo consignado sin más trámites y se archivará el expediente.

Sección 2.^a Reclamación de deudas dinerarias no contradichas

Artículo 70.

1. El acreedor que pretenda el pago de una deuda dineraria de naturaleza civil o mercantil, cualquiera que sea su cuantía y origen, líquida, determinada, vencida y exigible, podrá solicitar de Notario con residencia en el domicilio del deudor consignado en el documento que acredite la deuda o el documentalmente demostrado, o en la residencia habitual del deudor o en el lugar en que el deudor pudiera ser hallado, que requiera a éste de pago, cuando la deuda, se acredite en la forma documental, que a juicio del Notario, sea indubitada. La deuda habrá de desglosar necesariamente principal, intereses remuneratorios y de demora aplicados.

No podrán reclamarse mediante este expediente:

a) Las deudas que se funden en un contrato entre un empresario o profesional y un consumidor o usuario.

b) Las basadas en el artículo 21 de la Ley 49/1960, de 21 de julio, de Propiedad Horizontal.

c) Las deudas de alimentos en las que estén interesados menores o personas con la capacidad modificada judicialmente, ni las que recaigan sobre materias indisponibles u operaciones sujetas a autorización judicial.

d) Las reclamaciones en la que esté concernida una Administración Pública.

2. A tal efecto, se autorizará acta notarial, que recogerá las siguientes circunstancias: la identidad de acreedor y deudor; el domicilio de ambos, según fueron consignados en el documento que origina la reclamación, salvo que documentalmente se acredite su modificación, en cuyo caso deberán ser consignados ambos y el origen, naturaleza y cuantía de la deuda. También se

acompañará al acta el documento o documentos que constituyan el título de la reclamación.

El Notario no aceptará la solicitud si se tratara de alguna de las reclamaciones excluidas, faltara alguno de los datos o documentos anteriores o no fuera competente.

3. Una vez aceptada la solicitud del acreedor y comprobada la concurrencia de los requisitos previstos en los apartados anteriores, el Notario requerirá al deudor para que, en el plazo de veinte días hábiles, pague al peticionario.

Si el deudor no pudiere ser localizado en alguno de los domicilios posibles acreditados en el acta o no se pudiere hacer entrega del requerimiento, el Notario dará por terminada su actuación, haciendo constar tal circunstancia y quedando a salvo el ejercicio del derecho del acreedor por vía judicial.

5. Se tendrá por realizado válidamente el requerimiento al deudor si es localizado y efectivamente requerido por el Notario, aunque rehusare hacerse cargo de la documentación que lo acompaña, que quedará a su disposición en la Notaría. También será válido el requerimiento realizado a cualquier empleado, familiar o persona con la que conviva el deudor, siempre que sea mayor de edad, cuando se encuentre en su domicilio, debiendo el Notario advertir al receptor que está obligado a entregar el requerimiento a su destinatario o a darle aviso si sabe su paradero. Si el requerimiento se hiciera en el lugar de trabajo no ocasional del destinatario, en ausencia de éste, se efectuará a la persona que estuviere a cargo de la dependencia destinada a recibir documentos u objetos.

En caso de que el destinatario sea una persona jurídica el Notario entenderá la diligencia con la persona mayor de edad que se encontrare en el domicilio señalado en el documento anteriormente expresado y que forme parte del órgano de administración, que acredite ser representante con facultades suficientes o que a juicio del Notario actúe notoriamente como persona encargada por la persona jurídica de recibir requerimientos o notificaciones fehacientes en su interés.

Artículo 71.

1. Una vez practicado el requerimiento, si el deudor compareciere ante el Notario requirente y pagare íntegramente la deuda dentro del plazo de veinte días hábiles siguientes, se hará constar así por diligencia en el acta, que tendrá el carácter de carta de pago. En tal caso el Notario procederá, sin demora a hacer entrega de la cantidad abonada al acreedor en la forma que éste hubiera solicitado.

Si el deudor pagare directamente al acreedor, y en el plazo establecido, acredita esta circunstancia, con confirmación expresa por el acreedor, el Notario cerrará el acta, dando por terminada la actuación.

Si no hubiera confirmación expresa por el acreedor en el plazo previsto para el pago, el Notario cerrará, asimismo, el acta, quedando abierta la vía judicial.

2. Si el deudor compareciera ante el Notario para formular oposición, se recogerán los motivos que fundamenta ésta, haciéndolo constar por diligencia. Una vez comunicada tal circunstancia al acreedor, se pondrá fin a la actuación notarial, quedando a salvo los derechos de aquel para la reclamación de la deuda en la vía judicial.

Cuando se hubiere requerido a varios deudores por una única deuda, la oposición de uno podrá dar lugar al fin de la actuación notarial respecto de todos, si la causa fuere concurrente, haciendo constar los pagos que hubieran podido realizar alguno de ellos.

3. Si en el plazo establecido el deudor no compareciere o no alegare motivos de oposición, el Notario dejará constancia de dicha circunstancia.

En este caso, el acta será documento que llevara aparejada ejecución a los efectos del número 9.º del apartado 2 del artículo 517 de la Ley de Enjuiciamiento Civil. Dicha ejecución se tramitará conforme a lo establecido para los títulos ejecutivos extrajudiciales.

CAPÍTULO V

Del expediente de subasta notarial

Artículo 72.

1. Las subastas que se hicieren ante Notario en cumplimiento de una disposición legal se regirán por las normas que respectivamente las establezcan y, en su defecto, por las del presente Capítulo.

Las subastas que se hicieren ante Notario en cumplimiento de una resolución judicial o administrativa, o de cláusula contractual o testamentaria, o en ejecución de un laudo arbitral o acuerdo de mediación o bien por pacto especial en instrumento público, o las voluntarias se regirán, asimismo, por las normas del presente Capítulo.

2. En todo caso, se aplicarán con carácter supletorio las normas que para las subastas electrónicas se establecen en la legislación procesal siempre que fueren compatibles.

3. Si no hubiera nada dispuesto, y la subasta fuera celebrada en cumplimiento de una resolución judicial o administrativa, será competente, en defecto de designación por acuerdo de todos los interesados entre los Notarios con residencia en el ámbito de competencia de la autoridad judicial o administrativa, el que designe el titular del bien o derecho subastado o de la mayor parte del mismo, si fueran varios, de entre los competentes. Si los diversos titulares fueran propietarios por partes iguales, la elección del Notario corresponderá a aquel que lo fuera con anterioridad. Si no se pudiera determinar a quién le corresponde la designación del Notario, o si no se comunicara a la autoridad judicial o administrativa por quien corresponda en el plazo de cinco días desde el requerimiento para efectuarla, se procederá a designar conforme a lo establecido reglamentariamente entre los que resulten competentes.

En los restantes casos, será Notario competente el libremente designado por todos los interesados. En su defecto y a falta de previsión al respecto, será competente el libremente designado por el requirente, si fuera un titular del bien o derecho subastado. Si no lo fuera, será competente el Notario hábil en el domicilio o residencia habitual del titular o de cualquiera de los titulares, si fueran varios, o el de la situación del bien o de la mayor parte de los bienes, a elección del requirente. También podrá elegir a un Notario de un distrito colindante a los anteriores.

Artículo 73.

1. El Notario, a requerimiento de persona legitimada para instar la venta de un bien, mueble o inmueble, o derecho determinado, procederá a convocar la subasta, previo examen de la solicitud, dando fe de la identidad y capacidad de su promotor y de la legitimidad para instarla.

La subasta será electrónica y se llevará a cabo en el Portal de Subastas de la Agencia Estatal Boletín Oficial del Estado. En todo caso corresponderá al Notario la autorización del acta que refleje las circunstancias esenciales y el resultado de la subasta y, en su caso, la autorización de la correspondiente escritura pública de venta.

2. El solicitante acreditará al Notario la propiedad del bien o derecho a subastar o su legitimación para disponer de él, la libertad o estado de cargas del bien o derecho, la situación arrendaticia y posesoria, el estado físico en que se encuentre, obligaciones pendientes, valoración para la subasta y cuantas circunstancias tengan influencia en su valor, así como, en su caso, la representación con que actúe.

3. El Notario, tras comprobar el cumplimiento de los anteriores extremos y previa consulta al Registro Público Concursal a los efectos previstos en la legislación especial, aceptará, en su caso, el requerimiento. Si acordare su procedencia, el Notario pondrá en conocimiento del Registro Público Concursal la existencia del expediente con expresa especificación del número de identificación fiscal del titular persona física o jurídica cuyo bien vaya a ser objeto de la subasta. El Registro Público Concursal notificará al Notario que esté conociendo del expediente la

práctica de cualquier asiento que se lleve a cabo asociado al número de identificación fiscal notificado a los efectos previstos en la legislación concursal.

El Notario pondrá en conocimiento del Registro Público Concursal la finalización del expediente cuando la misma se produzca.

4. Acordada su celebración, si se tratara de un inmueble o derecho real inscrito en el Registro de la Propiedad o bienes muebles sujetos a un régimen de publicidad registral similar al de aquéllos, el Notario solicitará por procedimientos electrónicos certificación registral de dominio y cargas. El Registrador expedirá la certificación con información continuada por igual medio y hará constar por nota al margen de la finca o derecho esta circunstancia. Esta nota producirá el efecto de indicar la situación de venta en subasta del bien o derecho y caducará a los seis meses de su fecha salvo que con anterioridad el Notario notifique al Registrador el cierre del expediente o su suspensión, en cuyo caso el plazo se computará desde que el Notario notifique su reanudación.

El Registrador notificará, inmediatamente y de forma telemática, al Notario y al Portal de Subastas de la Agencia Estatal Boletín Oficial del Estado el hecho de haberse presentado otro u otros títulos que afecten o modifiquen la información inicial.

El Portal de Subastas recogerá la información proporcionada por el Registro de modo inmediato para su traslado a los que consulten su contenido.

Artículo 74.

1. El anuncio de la convocatoria de la subasta se publicará, además de los lugares designados por el promotor del expediente, en el “Boletín Oficial del Estado”.

La convocatoria de la subasta deberá anunciarse con una antelación de, al menos, 24 horas respecto al momento en que se haya de abrir el plazo de presentación de posturas.

El anuncio contendrá únicamente su fecha, el nombre y apellidos del Notario encargado de la subasta, lugar de residencia y número de protocolo asignado a la apertura del acta, y la dirección electrónica que corresponda a la subasta en el Portal de Subastas. En éste se indicarán las condiciones generales y particulares de la subasta y de los bienes a subastar, así como cuantos datos y circunstancias sean relevantes y la cantidad mínima admisible para la licitación en su caso. La certificación registral, tratándose de bienes sujetos a publicidad registral, podrá consultarse a través del Portal de Subastas, que informará de cualquier alteración en su titularidad o estado de cargas. También se indicará, en su caso, la posibilidad de visitar el inmueble objeto de subasta o de examinar con las necesarias garantías el bien mueble o los títulos acreditativos del crédito, si procediera.

2. El Notario notificará al titular del bien o derecho, salvo que sea el propio solicitante, la iniciación del expediente, así como todo el contenido de su anuncio y el procedimiento seguido para la fijación del tipo de subasta. También le requerirá para que comparezca en el acta, en defensa de sus intereses.

La diligencia se practicará bien personalmente, bien mediante envío de carta certificada con acuse de recibo al domicilio fijado registralmente o, en su defecto, en documento público, o tratándose de bienes no registrados, se remitirá al domicilio habitual acreditado. Si el domicilio no fuere conocido, la notificación se realizará mediante edictos.

La diligencia se practicará bien personalmente, bien mediante envío de carta certificada con acuse de recibo o en cualquiera de las formas previstas por la legislación notarial al domicilio fijado registralmente. Tratándose de bienes no registrados, se dirigirá al domicilio habitual acreditado. Si el domicilio no fuere conocido, la notificación se realizará mediante edictos.

El Notario comunicará por los mismos medios, en su caso, la celebración de la subasta a los titulares de derechos y de las cargas que figuren en la certificación de dominio, así como a los arrendatarios u ocupantes que consten identificados en la solicitud. Si no pudiera localizarlos, le dará la misma publicidad que la que se prevé para la subasta.

3. Si la valoración no estuviere contractualmente establecida o no hubiera sido suministrada por el solicitante cuando éste pudiera hacerlo por sí mismo, será fijada por perito designado por el Notario conforme a lo dispuesto en esta Ley. El perito comparecerá ante el Notario para entregar su dictamen y ratificarse sobre el mismo. Dicha valoración constituirá el tipo de la licitación. No se admitirán posturas por debajo del tipo.

4. Si el titular del bien o un tercero que se considerara con derecho a ello, comparecieran oponiéndose a la celebración de la subasta, el Notario hará constar su oposición y las razones y documentos que para ello aduzcan, con reserva de las acciones que fueran procedentes. El Notario suspenderá el expediente cuando se justifique la interposición de la correspondiente demanda, procediendo a su reanudación si no se admitiera ésta.

Artículo 75.

1. La subasta electrónica se realizará con sujeción a las siguientes reglas:

1.^a La subasta tendrá lugar en el Portal de Subastas de la Agencia Estatal Boletín Oficial del Estado, a cuyo sistema de gestión estarán conectados los Notarios a través de los sistemas informáticos del Consejo General del Notariado. Todos los intercambios de información que deban realizarse entre los Notarios y el Portal de Subastas se realizarán de manera telemática.

2.^a La subasta se abrirá transcurridas, al menos, 24 horas desde la fecha de publicación del anuncio en el “Boletín Oficial del Estado”, una vez haya sido remitida al Portal de Subastas la información necesaria para el comienzo de la misma.

3.^a Una vez abierta la subasta solamente se podrán realizar pujas electrónicas durante, al menos, un plazo de veinte días naturales desde su apertura. Su desarrollo se ajustará, en todo aquello que no se oponga al presente capítulo, a las normas establecidas en la Ley de Enjuiciamiento Civil que le fueren aplicables. En todo caso, el Portal de Subastas informará durante su celebración de la existencia y cuantía de las pujas.

4.^a Para poder participar en la subasta será necesario estar en posesión de la correspondiente acreditación para intervenir en la misma, tras haber consignado en forma electrónica el 5 por 100 del valor de los bienes o derechos.

Si el solicitante quisiera participar en la subasta no le será exigida la constitución de esa consignación. Tampoco le será exigida a los copropietarios o cotitulares del bien o derecho a subastar.

2. En la fecha de cierre de la subasta y a continuación del mismo, el Portal de Subastas remitirá al Notario información certificada de la postura telemática que hubiera resultado vencedora, así como, por orden decreciente de importe y cronológico en el caso de ser este idéntico, de todas las demás que hubieran optado por la reserva de postura.

El Notario extenderá la correspondiente diligencia en la que hará constar los aspectos de trascendencia jurídica; las reclamaciones que se hubieren presentado y la reserva de los derechos correspondientes ante los Tribunales de Justicia; la identidad del mejor postor y el precio ofrecido por él, las posturas que siguen a la mejor y la identidad de los postores; el juicio del Notario de que en la subasta se han observado las normas legales que la regulan, así como la adjudicación del bien o derecho subastado por el solicitante. El Notario cerrará el acta, haciendo constar en ella que la subasta ha quedado concluida y el bien o derecho adjudicado, procediendo a su protocolización.

Si no concurriera ningún postor, el Notario así lo hará constar, declarará desierta la subasta y acordará el cierre del expediente.

3. En diligencias sucesivas se harán constar, en su caso, el pago del resto del precio por el adjudicatario en el plazo de diez días hábiles en la entidad adherida al Portal de Subastas a disposición del Notario; la entrega por el Notario al solicitante o su depósito a disposición judicial o a favor de los interesados de las cantidades que hubiere percibido del adjudicatario; y la devolución de las consignaciones

electrónicas hechas para tomar parte en la subasta por personas que no hayan resultado adjudicatarias.

La devolución de las consignaciones hechas para tomar parte en la subasta por personas que no hayan resultado adjudicatarias, no se efectuará hasta que no se haya abonado el total del precio de la adjudicación si así se hubiera solicitado por parte de los postores.

Si el adjudicatario incumpliere su obligación de entrega de la diferencia del precio entre lo consignado y lo efectivamente rematado, la adjudicación se realizará al segundo o sucesivo mejor postor que hubiera solicitado la reserva de su consignación, perdiendo las consignaciones los incumplidores y dándole a éstas el destino establecido en la Ley de Enjuiciamiento Civil.

No obstante, se procederá a la suspensión provisional del remate o adjudicación hasta que haya transcurrido el plazo establecido para el ejercicio, en su caso, del derecho de adquisición preferente de los socios o, en su caso, de la sociedad.

4. En todos los supuestos en los que la ley exige documento público como requisito de validez o eficacia de la transmisión, subastado el bien o derecho, el titular o su representante, otorgará ante el Notario escritura pública de venta a favor del adjudicatario al tiempo de completar éste el pago del precio. Si el titular o su representante se negare a otorgar escritura de venta, el acta de subasta será título suficiente para solicitar del Tribunal competente el dictado del correspondiente auto teniendo por emitida la declaración de voluntad, en los términos previstos en el artículo 708 de la Ley de Enjuiciamiento Civil.

En los demás supuestos, la copia autorizada del acta servirá de título al rematante.

Artículo 76.

1. La subasta notarial que cause una venta forzosa solo se podrá suspender, y en su caso cerrar el expediente, con base en las siguientes causas:

a) Cuando se presentare al Notario resolución judicial, aunque no sea firme, justificativa de la inexistencia o extinción de la obligación garantizada y en el caso de bienes o créditos registrables, certificación del registro correspondiente acreditativa de estar cancelada la carga o presentada escritura pública de carta de pago o de la alteración en la situación de titularidad o cargas de la finca.

El ejecutante deberá consentir expresamente en su continuación pese a la modificación registral del estado de cargas.

Tratándose de acciones, participaciones sociales o partes sociales en general, certificación, con firma legitimada notarialmente del administrador o secretario no consejero de la sociedad, acreditativa del asiento de cancelación del derecho real o embargo sobre los derechos del socio.

b) Cuando se acredite documentalmente la existencia de causa criminal que pudiere determinar la falsedad del título en virtud del cual se proceda, la invalidez o ilicitud del procedimiento de venta. La suspensión subsistirá hasta el fin del proceso.

c) Si se justifica al Notario la declaración de concurso del deudor o la paralización de las acciones de ejecución, en los supuestos previstos en la legislación concursal aunque ya estuvieran publicados los anuncios de la subasta del bien. En este caso solo se alzará la suspensión cuando se acredite, mediante testimonio de la resolución del Juez del concurso, que los bienes o derechos no están afectados, o no son necesarios para la continuidad de la actividad profesional o empresarial del deudor. También se alzará en su caso, cuando se presente la resolución judicial que homologue el acuerdo alcanzado o la escritura pública o la certificación que cierre el expediente junto con su comunicación al Juez competente y al Registro Público Concursal.

d) Si se interpusiera demanda de tercería de dominio, acompañando inexcusablemente con ella título de propiedad, anterior a la fecha del título en el que base la subasta. La suspensión subsistirá hasta la resolución de la tercería.

e) Si se acreditare que se ha iniciado un procedimiento de subasta sobre los mismos bienes o derechos. Siendo notarial, esta acreditación se realizará mediante copia autorizada o notificación de los sistemas informáticos del Consejo General del Notariado. Estos hechos podrán ponerse en conocimiento del Juzgado correspondiente, a juicio del Notario.

2. En los casos precedentes, si la causa de la suspensión afectare sólo a parte de los bienes o derechos comprendidos en la venta extrajudicial, podrá seguir el procedimiento respecto de los demás, si así lo solicitare el acreedor o promotor del procedimiento.

3. Para el caso de préstamos o créditos personales, o cualquier otro instrumento de financiación hipotecaria o no hipotecaria, sin perjuicio de lo previsto en su normativa especial, se suspenderá la venta extrajudicial cuando se acredite haber planteado ante el Juez competente el carácter abusivo o no transparente de alguna de las cláusulas que constituya el fundamento de la venta extrajudicial o que hubiese determinado la cantidad exigible. Una vez sustanciada la cuestión y siempre que, de acuerdo con la resolución judicial correspondiente, no se trate de una cláusula abusiva o no transparente que constituya el fundamento de la ejecución o hubiera determinado la cantidad exigible, el Notario podrá proseguir la venta extrajudicial a requerimiento del acreedor o promotor del mismo.

4. La suspensión de la subasta por un periodo superior a 15 días llevará consigo la liberación de las consignaciones o devolución de los avales prestados, retrotrayendo la situación al momento inmediatamente anterior a la publicación del anuncio. La reanudación de la subasta se realizará mediante una nueva publicación del anuncio y una nueva petición de información registral como si de una nueva subasta de tratase.

5. Tratándose de bienes registrables, si la reclamación del acreedor y la iniciación de la venta extrajudicial tuvieran su base en alguna causa que no sea el vencimiento del plazo o la falta de pago de intereses o de cualquier otra prestación a que estuviere obligado el deudor, se suspenderá dicho procedimiento siempre que con anterioridad a la subasta se hubiere hecho constar en el Registro de la Propiedad o de bienes muebles la oposición al mismo, formulada en juicio declarativo. A este efecto, el Juez, al mismo tiempo que ordene la anotación preventiva de la demanda, acordará que se notifique al Notario la resolución recaída.

Artículo 77.

Las subastas voluntarias podrán convocarse bajo condiciones particulares incluidas en el pliego de condiciones, debiendo éstas consignarse en el Portal de Subastas. Por ello, el solicitante, en el pliego de condiciones particulares, podrá aumentar, disminuir o suprimir la consignación electrónica previa y tomar cualquier otra determinación análoga a la expresada.

En todo lo demás, se aplicarán a las subastas voluntarias las reglas generales contenidas en el presente capítulo, sin sujeción de lo dispuesto en el apartado 3 del artículo 74.

CAPÍTULO VI

De los expedientes en materia mercantil

Sección 1.ª Del robo, hurto, extravío o destrucción de título-valor

Artículo 78.

1. Estarán legitimados para solicitar del Notario la adopción de las medidas previstas en la legislación mercantil en los casos de robo, hurto, extravío o destrucción de títulos-valores o representación de partes de socio los poseedores legítimos de estos títulos que hubieren sido desposeídos de los mismos o que hubieren sufrido su destrucción o extravío.

2. Será competente para conocer de estos expedientes el Notario del lugar de pago cuando se trate de un título de crédito; del lugar de depósito en el caso de títulos de depósito; o el del lugar del domicilio de la entidad emisora cuando los títulos fueran valores mobiliarios, según proceda.

3. El Notario, tras aceptar la solicitud del legitimado y previo examen de la misma, dando fe de la identidad y apreciando la capacidad del promotor y la legitimidad para instarla, lo comunicará, mediante requerimiento, al emisor de los títulos y, si se tratara de un título cotizable, a la Sociedad Rectora de la Bolsa correspondiente, y solicitará la publicación en la sección correspondiente del “Boletín Oficial del Estado” y en un periódico de gran circulación en su provincia. Tanto en el requerimiento como en los anuncios se citará a quien pueda estar interesado en el procedimiento para que comparezca en la Notaría en el día y hora que se señalen.

4. Si compareciera, el Notario levantará acta de la celebración de la comparecencia y, de conformidad con lo solicitado, instará al promotor del expediente y al emisor de los títulos a que no procedan a su negociación o transmisión, así como a la suspensión del cumplimiento de la obligación de pago documentada en el título o del pago del capital, intereses o dividendos, o bien al depósito de las mercancías, según proceda en atención al título de que se trate.

5. Sin perjuicio de lo dispuesto en el apartado anterior, cuando se tratase de un título de tradición, no procederá el depósito de las mercancías si fueran de imposible, difícil o muy costosa conservación o corrieran el peligro de sufrir grave deterioro o de disminuir considerablemente de valor. En ese caso, el Notario instará al porteador o al depositario, previa audiencia del tenedor del título, que entregue las mercancías al solicitante si éste hubiera prestado caución suficiente por el valor de las mercancías depositadas más la eventual indemnización de los daños y perjuicios al tenedor del título si se acreditara posteriormente que el solicitante no tenía derecho a la entrega.

6. A petición del solicitante, el Notario podrá nombrar un administrador para el ejercicio de los derechos de asistencia y de voto a las juntas generales y especiales de accionistas correspondientes a los títulos que fueran valores mobiliarios, así como para la impugnación de los acuerdos sociales. La retribución del nombrado correrá a cargo del solicitante.

7. Transcurrido el plazo de seis meses sin que se haya suscitado controversia, el Notario autorizará al que promovió el expediente a cobrar los rendimientos que produzca el título, requiriendo, a su instancia, al emisor para que proceda a su pago.

8. Transcurrido el plazo de un año sin mediar oposición, el Notario requerirá al emisor para que expida los nuevos títulos, que se entregarán al solicitante.

9. En ningún caso procederá la anulación del título o títulos, si el tenedor actual que formule oposición los hubiera adquirido de buena fe conforme a la ley de circulación del propio título.

10. En caso de que no fuera procedente la anulación del título o títulos, quien hubiera sido tenedor legítimo en el momento de la pérdida de la posesión tendrá las acciones civiles o penales que correspondan contra aquella persona que hubiera adquirido de mala fe la posesión del documento.

Sección 2.^a De los depósitos en materia mercantil y de la venta de los bienes depositados

Artículo 79.

1. En todos aquellos casos en que, por disposición legal o pacto, proceda el depósito de bienes muebles, valores o efectos mercantiles, podrá realizarse ante Notario mediante acta de depósito, de conformidad con lo dispuesto en la presente Ley y en su reglamento de ejecución.

2. Si el depósito consistiere en letras de cambio u otros efectos que se pudieran perjudicar por su no presentación en ciertas fechas a la aceptación o al pago, el Notario, a instancias del depositante, podrá proceder a realizar dicha presentación. En caso de serle satisfecho el importe, quedará sustituido el depósito de los efectos por su importe en dinero.

3. En todos los casos en que, por la legislación mercantil, se permita la venta de los bienes o efectos depositados, el Notario, a instancia del depositante o del propio depositario, podrá convocar y proceder a la venta de los bienes. A ese efecto se procederá según lo previsto en esta Ley para las actas notariales de subasta, y se dará al importe obtenido el destino establecido en la legislación mercantil.

Sección 3.ª Del nombramiento de peritos en los contratos de seguros

Artículo 80.

1. Se aplicará el procedimiento regulado en este artículo cuando en el contrato de seguro, conforme a su legislación específica, no haya acuerdo entre los peritos nombrados por el asegurador y el asegurado para determinar los daños producidos, y aquéllos no estén conformes con la designación de un tercero.

2. La competencia para proceder al nombramiento corresponderá al Notario al que acudan de mutuo acuerdo el asegurado y la aseguradora. En defecto de acuerdo, cualquiera entre los que tengan su residencia en el lugar del domicilio o residencia habitual del asegurado o donde se encuentre el objeto de la valoración, a elección del requirente. También podrá elegir a un Notario de un distrito colindante a los anteriores.

3. Podrá promover este expediente cualquiera de las partes del contrato de seguro o ambas conjuntamente.

4. Se iniciará el expediente mediante escrito presentado por cualquiera de los interesados, en que se hará constar el hecho de la discordia de los peritos designados para valorar los daños sufridos, y se solicitará el nombramiento de un tercer perito. Al escrito se acompañará la póliza de seguro y los dictámenes de los peritos.

5. Admitida a trámite la solicitud por el Notario, éste convocará a una comparecencia a fin de que los interesados se pongan de acuerdo en el nombramiento de otro perito; si no hubiere acuerdo, se procederá a nombrarlo con arreglo a lo dispuesto en el artículo 50.

6. Verificado el nombramiento, se hará saber al designado para que manifieste si lo acepta o no, lo que podrá realizar alegando justa causa. Una vez aceptado, se proveerá el consiguiente nombramiento, requiriendo a las partes para que en tres días hagan la provisión de fondos que se considere necesaria, debiendo el perito emitir el dictamen en el plazo previsto por las partes y, en su defecto, en el plazo de treinta días a partir de la aceptación del nombramiento. Emitido el dictamen, se incorporará al acta y se dará por finalizada.

CAPÍTULO VII

De los expedientes de conciliación

Artículo 81.

1. Podrá realizarse ante Notario la conciliación de los distintos intereses de los otorgantes con la finalidad de alcanzar un acuerdo extrajudicial.

2. La conciliación podrá realizarse sobre cualquier controversia contractual, mercantil, sucesoria o familiar siempre que no recaiga sobre materia indisponible.

Las cuestiones previstas en la Ley Concursal no podrán conciliarse siguiendo este trámite.

Son indisponibles:

a) Las cuestiones en las que se encuentren interesados los menores y las personas con capacidad modificada judicialmente para la libre administración de sus bienes.

b) Las cuestiones en las que estén interesados el Estado, las Comunidades Autónomas y las demás Administraciones públicas, Corporaciones o Instituciones de igual naturaleza.

- c) Los juicios sobre responsabilidad civil contra Jueces y Magistrados.
- d) En general, los acuerdos que se pretendan sobre materias no susceptibles de transacción ni compromiso.

Artículo 82.

1. La escritura pública que formalice la avenencia entre los interesados o, en su caso, que se intentó sin efecto o avenencia se someterá a los requisitos de autorización establecidos en la legislación notarial.

2. Si hubiere conformidad entre los interesados en todo o en parte del objeto de la conciliación, se hará constar detalladamente en la escritura pública todo cuanto acuerden y que el acto terminó con avenencia así como los términos de la misma. Si no pudiere conseguirse acuerdo alguno, se hará constar que el acto terminó sin avenencia.

3. La modificación del contenido pactado habrá de constar, asimismo, en escritura pública notarial siempre que no se hubiere iniciado la ejecución judicial.

Artículo 83.

1. La escritura pública notarial que formalice la conciliación gozará en general de la eficacia de un instrumento público y, en especial, estará dotada de eficacia ejecutiva en los términos del número 9.º del apartado 2 del artículo 517 de la Ley de Enjuiciamiento Civil. La ejecución se verificará conforme a lo previsto para los títulos ejecutivos extrajudiciales.

2. Cualquiera de las partes podrá solicitar del Notario copia autorizada dotada de carácter ejecutivo en tanto no conste en la matriz nota relativa a la modificación de su contenido o su ejecución.»

Dos. Se introduce una disposición adicional con la siguiente redacción:

«Disposición adicional primera. *Referencias al Código Civil.*

Las referencias realizadas en esta Ley al Código Civil deberán entenderse realizadas, en su caso, también a las leyes civiles forales o especiales allí donde existan.»

Disposición final duodécima. *Modificación de la Ley Hipotecaria.*

Uno. El párrafo primero del artículo 14 queda redactado como sigue:

«El título de la sucesión hereditaria, a los efectos del Registro, es el testamento, el contrato sucesorio, el acta de notoriedad para la declaración de herederos abintestato, la declaración administrativa de heredero abintestato a favor del Estado y en su caso, el certificado sucesorio europeo.»

Dos. Se incluye un nuevo Título IV bis, que queda redactado como sigue:

«TÍTULO IV BIS

De la conciliación

Artículo 103 bis.

1. Los Registradores serán competentes para conocer de los actos de conciliación sobre cualquier controversia inmobiliaria, urbanística y mercantil o que verse sobre hechos o actos inscribibles en el Registro de la Propiedad, Mercantil u otro registro público que sean de su competencia, siempre que no recaiga sobre materia indisponible, con la finalidad de alcanzar un acuerdo extrajudicial. La conciliación por estas controversias puede también celebrarse, a elección de los interesados, ante Notario o Secretario judicial.

Las cuestiones previstas en la Ley Concursal no podrán conciliarse siguiendo este trámite.

2. Celebrado el acto de conciliación, el Registrador certificará la avenencia entre los interesados o, en su caso, que se intentó sin efecto o avenencia.»

Disposición final decimotercera. *Modificación de la Ley de 16 de diciembre de 1954, de Hipoteca Mobiliaria y prenda sin desplazamiento de la posesión.*

Uno. La Sección segunda del Capítulo I del Título V pasa a tener la siguiente denominación:

«Sección segunda. Venta extrajudicial»

Dos. El artículo 86 queda redactado de la siguiente forma:

«Artículo 86.

Para que sea aplicable el procedimiento de venta extrajudicial será necesario:

1.º Que en la escritura de constitución de la hipoteca se designe por el deudor, o por el hipotecante no deudor, en su caso, un mandatario que le represente, en su día, en la venta de los bienes hipotecarios. Este mandatario podrá ser el propio acreedor.

2.º Que asimismo se haga constar el precio en el que los interesados tasan los bienes. El tipo de subasta pactado no podrá ser distinto del que se fije, en su caso, para el procedimiento judicial.

3.º Que se fije por el deudor, o hipotecante no deudor en su caso, un domicilio para requerimientos y notificaciones. También podrá designarse una dirección electrónica, en cuyo caso los requerimientos y notificaciones se harán, además, en esa forma.

En todo lo no especialmente regulado en esta Ley, se aplicará supletoriamente a la venta forzosa extrajudicial derivada de la hipoteca mobiliaria y prenda sin desplazamiento, las normas sobre subasta electrónica contenidas en la legislación procesal.»

Tres. El artículo 87 queda redactado en la siguiente forma:

«Artículo 87.

El procedimiento extrajudicial se ajustará necesariamente a las siguientes reglas:

1.ª Sólo podrá ser seguido ante Notario competente para actuar en el lugar donde radiquen los bienes hipotecados o de un distrito colindante a él.

2.ª Se iniciará por un requerimiento dirigido por el acreedor al Notario que, previo el cumplimiento de los requisitos de este artículo, proceda a la venta de los bienes en pública subasta.

En el requerimiento hará constar el acreedor la cantidad exacta que sea objeto de la reclamación, por principal e intereses, y la causa del vencimiento, entregando al Notario el título o títulos de su crédito, revestidos de todos los requisitos exigidos por la Ley de Enjuiciamiento Civil, para que tengan carácter ejecutivo.

Este requerimiento se hará constar en acta.

3.ª A solicitud del acreedor, el Notario requerirá de pago al deudor, y, en su caso, al hipotecante no deudor o al tercer poseedor, con expresión de la causa del vencimiento y de la cantidad total reclamada, y se hará constar que si no se hiciere el pago se procederá a la subasta de los bienes hipotecados, sin necesidad de nuevas notificaciones ni requerimientos.

Los requeridos, dentro de los cinco días siguientes al del requerimiento, deberán pagar o entregar la posesión material de los bienes hipotecados al acreedor o mandatario designado en la escritura de constitución de la hipoteca.

Cuando el deudor incumpliere la obligación de entregar la posesión de los bienes, el Notario no seguirá adelante con el procedimiento de venta si así lo solicitare el acreedor, quien podrá también, para hacer efectivo su crédito, acudir a

cualquiera de los procedimientos judiciales, sin perjuicio de ejercitar las acciones civiles y criminales que le correspondan.

4.^a A instancia del acreedor, a la que se acompañará el requerimiento de pago, el Registrador expedirá certificación literal del asiento de la hipoteca, en la que se expresará que se halla subsistente y sin cancelar o, en su caso, la cancelación o modificaciones que constaren en el Registro, y se relacionarán los asientos posteriores.

El Registrador hará constar, al margen de la inscripción de hipoteca, que ha expedido la certificación expresando su fecha, la iniciación del procedimiento y el Notario ante quien se sigue.

Cuando de la certificación del Registro aparezca algún asiento con posterioridad a la inscripción de la hipoteca, se notificará al deudor y a su titular la existencia del procedimiento para que pueda, si le conviniere, intervenir en la subasta o satisfacer antes del remate el importe del crédito, intereses y costas. En este último caso, los acreedores quedarán subrogados en los derechos del actor y se hará constar el pago y la subrogación al margen de la inscripción de la hipoteca en que dichos acreedores se subroguen y de los respectivos asientos, mediante presentación en el Registro del acta notarial de entrega de las cantidades adeudadas o del mandamiento judicial, en su caso.

5.^a Transcurridos cinco días desde la práctica del requerimiento, se procederá a la subasta, cuya convocatoria se anunciará en el “Boletín Oficial del Estado”. La subasta se celebrará de forma electrónica en el Portal de Subastas de la Agencia Estatal Boletín Oficial del Estado. La subasta admitirá posturas durante un plazo mínimo de veinte días naturales desde su apertura y no se cerrará hasta transcurrida una hora desde la realización de la última postura, aunque ello conlleve la ampliación del plazo inicial de veinte días a que se refiere este artículo por un máximo de 24 horas.

6.^a La realización del valor del bien se llevará a cabo a través de una única subasta para la que servirá de tipo el valor de tasación establecido en la escritura de constitución de hipoteca. No obstante, si se presentaran posturas por un importe igual o superior al 70 por ciento del valor por el que el bien hubiera salido a subasta, se entenderá adjudicada la finca a quien presente la mejor postura.

Cuando la mejor postura presentada fuera inferior al 70 por ciento del tipo señalado para la subasta, podrá el deudor presentar, en plazo de diez días, tercero que mejore la postura, ofreciendo cantidad igual o superior al 70 por ciento del valor de tasación o que, aun inferior a dicho importe, resulte suficiente para lograr la completa satisfacción del derecho del acreedor.

Transcurrido el expresado plazo sin que el deudor o el titular registral del dominio de los bienes realice lo previsto en el párrafo anterior, el acreedor podrá pedir, dentro del término de cinco días, la adjudicación del bien o bienes por el 70 por ciento del valor en que hubiera salido a subasta, o por la cantidad que se le deba por todos los conceptos, siempre que dicha cantidad sea superior al 60 por ciento del valor de tasación y a la mejor postura.

Si el acreedor no hiciese uso de la mencionada facultad, se entenderá rematado el bien por quien haya presentado la mejor postura, siempre que la cantidad que haya ofrecido supere el 50 por ciento del valor de tasación o, siendo inferior, cubra, al menos, la cantidad reclamada por todos los conceptos.

Si en la subasta no hubiere ningún postor podrá el acreedor, en el plazo de diez días, pedir la adjudicación por cantidad igual o superior al 50 por ciento de su valor de tasación o por la cantidad que se le deba por todos los conceptos.

7.^a El acreedor ejecutante podrá concurrir a la subasta como licitador, siempre que existan otros licitadores, sin necesidad de consignar cantidad alguna. Todos los demás licitadores deberán depositar, para tomar parte en la subasta, el 5 por 100 del valor de tasación. La consignación podrá realizarse consintiendo su reserva a los efectos de la regla siguiente.

8.^a Terminada la subasta con adjudicación al mejor postor, depositará éste en poder del Notario, dentro del segundo día, la diferencia entre el depósito previo y el

precio de adjudicación, y se devolverá a los demás licitadores el depósito que hubieren constituido. Si el adjudicatario no consignare aquella cantidad, será adjudicado el bien al postor que siguiese al primero en el orden de sus posturas y que hubiera consentido la reserva de su consignación. Las consignaciones de aquellos postores que no hubieran acudido a satisfacer la diferencia, se destinarán al pago de los gastos del procedimiento y el exceso, si lo hubiere, al pago del crédito e intereses.

Cuando el adjudicatario fuere el propio acreedor, deberá consignar la diferencia entre la cantidad reclamada y el precio de la adjudicación, y si no lo hiciere será responsable de los gastos de la subasta celebrada y de las posteriores que fueren necesarias.

9.^a La cantidad obtenida en la subasta se destinará, una vez satisfechos todos los gastos del procedimiento, al pago del crédito por principal e intereses.

El exceso se entregará, por el Notario, al hipotecante o al tercer poseedor si no existieren otras personas que hubieren trabado embargo sobre ellos o interpuesto reclamación judicial, y si las hubiere, se depositará a su disposición en un establecimiento público destinado al efecto.

10.^a La adjudicación de los bienes se hará constar en escritura pública otorgada por el adjudicatario y el deudor, o el hipotecante no deudor o tercer poseedor, según proceda, o su respectivo causahabiente y, si estos últimos no hubieren comparecido, la otorgará en su nombre el mandatario designado al efecto.

En esta escritura pública se harán constar los trámites observados, el precio de la adjudicación, su pago por el adjudicatario, el pago hecho al acreedor y el destino dado al exceso, si lo hubiere.

Si el adjudicatario fuere el mismo acreedor y hubiere sido además nombrado mandatario, podrá otorgar la escritura pública en este doble concepto, haciéndose constar lo antes dicho.

La escritura pública de adjudicación será título bastante para acreditar la propiedad de los bienes y para practicar la cancelación de la hipoteca y de los asientos posteriores, si en ella constare el pago hecho al acreedor y el destino dado al exceso si lo hubiere.

Si el rematante fuere copropietario o tercer poseedor de los bienes subastados, una vez consignado el importe del remate, el Notario limitará la adjudicación a las demás participaciones indivisas que se ejecuten o, sin verificarla, declarará terminado el procedimiento, según los casos. Una copia del acta de la subasta, cuando no exista adjudicación, será igualmente título bastante para practicar la cancelación de la hipoteca y de los asientos posteriores, si en ella constare el pago hecho al acreedor y el destino dado al exceso si lo hubiere.

11.^a Si la subasta quedara desierta y el acreedor no pidiera la adjudicación, se dará por terminado el procedimiento sin efecto, y quedará expedito el derecho de aquél para ejercitarlo en procedimiento judicial correspondiente.

Si el precio de los bienes rematados fuere insuficiente para pagar el crédito total del acreedor, conservará éste su derecho por la diferencia.

12.^a Los trámites del procedimiento, excepción hecha de la escritura de adjudicación de los bienes, se harán constar por diligencias a continuación del acta de iniciación a que se refiere la regla segunda.

Esta acta se incorporará al protocolo en la fecha que corresponda a la última diligencia practicada. Otorgada la escritura pública de adjudicación, se hará constar por nota en dicha acta.

13.^a El adjudicatario de los bienes será puesto en posesión de los mismos por la persona que la tuviere, conforme a la regla tercera. Si no le fueren entregados, podrá pedir la posesión judicial de los mismos conforme a la Ley de Enjuiciamiento Civil, sin perjuicio de las sanciones civiles o penales que pudiera ejercitar contra quien se hubiere negado injustamente a la entrega.»

Cuatro. El artículo 88 queda redactado en la siguiente forma:

«Artículo 88.

El procedimiento de venta extrajudicial sólo podrá suspenderse por alguna de las causas siguientes:

Primera. Que se presentare certificación del Registro acreditativa de estar cancelada la hipoteca o presentada escritura pública de carta de pago o cancelación de aquélla.

Segunda. Cuando se acredite documentalmente la existencia de causa criminal sobre cualquier hecho de apariencia delictiva que determine la falsedad del título en virtud del cual se proceda, la invalidez o ilicitud del procedimiento de venta.

Tercera. Si constare al Notario la declaración de concurso del deudor, aunque ya estuvieran publicados los anuncios de la subasta del bien. En este caso sólo se alzará la suspensión cuando se acredite, mediante testimonio de la resolución del Juez del concurso, que los bienes o derechos no están afectos, o no son necesarios para la continuidad de la actividad profesional o empresarial del deudor.

Cuarta. Si se interpusiera demanda de tercería de dominio, acompañando inexcusablemente con ella título de propiedad, anterior a la fecha de la escritura de hipoteca. Si se tratare de bienes susceptibles de inscripción en algún Registro, dicho título habrá de estar inscrito también con fecha anterior a la hipoteca. La suspensión subsistirá hasta el término de juicio de tercería.

Quinta. Si se acreditare, con certificación del Registro correspondiente, que los mismos bienes están sujetos a otra hipoteca mobiliaria o afectos a hipoteca inmobiliaria, en virtud del artículo 111 de la Ley Hipotecaria, vigentes o inscritas antes de la que motivare el procedimiento. Estos hechos se pondrán en conocimiento del Juzgado correspondiente, a los efectos prevenidos en el artículo 1862 del Código Civil.

En los dos casos precedentes, si la causa de la suspensión afectare sólo a parte de los bienes comprendidos en la hipoteca mobiliaria, podrá seguir el procedimiento respecto de los demás, si así lo solicitare el acreedor.

También se suspenderá la venta extrajudicial cuando cualquiera de las partes acredite haber planteado ante el Juez que sea competente el carácter abusivo de alguna de las cláusulas contractuales del préstamo hipotecario que constituya el fundamento de la venta extrajudicial o que hubiese determinado la cantidad exigible. Una vez sustanciada la cuestión, y siempre que, de acuerdo con la resolución judicial correspondiente, no se trate de una cláusula abusiva que constituya el fundamento de la ejecución o hubiera determinado la cantidad exigible, el Notario podrá proseguir la venta extrajudicial a requerimiento del acreedor.

Verificada alguna de las circunstancias previstas en los apartados 1 y 2, el Notario acordará la suspensión del procedimiento hasta que, respectivamente, terminen el procedimiento criminal o el procedimiento registral si no se declarase la falsedad o no se inscribiese la cancelación de la hipoteca.

La suspensión de la subasta por un periodo superior a 15 días llevará consigo la liberación de las consignaciones o devolución de los avales prestados, retrotrayendo la situación al momento inmediatamente anterior a la publicación del anuncio. La reanudación de la subasta se realizará mediante una nueva publicación del anuncio y una nueva petición de información registral como si de una nueva subasta se tratase.

Si la reclamación del acreedor y la iniciación de la venta extrajudicial tuvieran su base en alguna causa que no sea el vencimiento del plazo o la falta de pago de intereses o de cualquier otra prestación a que estuviere obligado el deudor, se suspenderá dicho procedimiento siempre que con anterioridad a la subasta se hubiere hecho constar en el Registro la oposición al mismo, formulada en juicio declarativo. A este efecto, el Juez, al mismo tiempo que ordene la anotación preventiva de la demanda, acordará que se notifique al Notario la resolución recaída.»

Cinco. El párrafo primero del artículo 89 queda redactado en la siguiente forma:

«En la hipoteca de establecimientos mercantiles se observarán, además de las reglas establecidas anteriormente, las siguientes:»

Disposición final decimocuarta. *Modificación del Texto Refundido de la Ley de Sociedades de Capital, aprobado por el Real Decreto Legislativo 1/2010, de 2 de julio.*

Uno. Los apartados 3 y 4 del artículo 139 y el apartado 2 del artículo 141 quedan redactados de la siguiente forma:

«Artículo 139.

3. En el caso de que la sociedad no hubiera reducido el capital social dentro de los dos meses siguientes a la fecha de finalización del plazo para la enajenación, cualquier interesado podrá solicitar la reducción del capital al Secretario judicial o Registrador mercantil del lugar del domicilio social. Los administradores están obligados a solicitar la reducción judicial o registral del capital social cuando el acuerdo de la junta hubiera sido contrario a esa reducción o no pudiera ser logrado.

El expediente ante el Secretario judicial se tramitará conforme a lo establecido en la Ley de Jurisdicción Voluntaria. La solicitud dirigida al Registrador mercantil se tramitará de acuerdo a lo previsto en el Reglamento del Registro Mercantil.

La decisión favorable o desfavorable será recurrible ante el Juez de lo Mercantil.

4. Las participaciones sociales o acciones de la sociedad dominante serán enajenadas a instancia de parte interesada por el Secretario judicial o Registrador mercantil de conformidad con el procedimiento previsto para aquéllos en la Ley de Jurisdicción Voluntaria y en el Reglamento del Registro Mercantil para éstos.»

«Artículo 141.

2. Si las participaciones no fueran enajenadas en el plazo señalado, la sociedad deberá acordar inmediatamente su amortización y la reducción del capital. Si la sociedad omite estas medidas, cualquier interesado podrá solicitar su adopción por el Secretario judicial o por el Registrador mercantil del domicilio social. Los administradores de la sociedad adquirente están obligados a solicitar la adopción de estas medidas, cuando, por las circunstancias que fueran, no pueda lograrse el correspondiente acuerdo de amortización y de reducción del capital.

El expediente ante el Secretario judicial se acomodará a los trámites de jurisdicción voluntaria. La solicitud dirigida al Registrador mercantil se tramitará de acuerdo a lo previsto en el Reglamento del Registro Mercantil.

La decisión favorable o desfavorable podrá recurrirse ante el Juez de lo Mercantil.»

Dos. Los artículos 169, 170 y 171 quedan redactados de la siguiente forma:

«Artículo 169. *Competencia para la convocatoria.*

1. Si la junta general ordinaria o las juntas generales previstas en los estatutos, no fueran convocadas dentro del correspondiente plazo legal o estatutariamente establecido, podrá serlo, a solicitud de cualquier socio, previa audiencia de los administradores, por el Secretario judicial o Registrador mercantil del domicilio social.

2. Si los administradores no atienden oportunamente la solicitud de convocatoria de la junta general efectuada por la minoría, podrá realizarse la convocatoria, previa audiencia de los administradores, por el Secretario judicial o por el Registrador mercantil del domicilio social.

Artículo 170. *Régimen de la convocatoria.*

1. El Secretario judicial procederá a convocar a la junta general de conformidad con lo establecido en la legislación de jurisdicción voluntaria.

2. El Registrador mercantil procederá a convocar la junta general en el plazo de un mes desde que hubiera sido formulada la solicitud, indicará el lugar, día y hora

para la celebración así como el orden del día y designará al presidente y secretario de la junta.

3. Contra la resolución por la que se acuerde la convocatoria de la junta general no cabrá recurso alguno.

4. Los gastos de la convocatoria registral serán de cuenta de la sociedad.

Artículo 171. *Convocatoria en casos especiales.*

En caso de muerte o de cese del administrador único, de todos los administradores solidarios, de alguno de los administradores mancomunados, o de la mayoría de los miembros del consejo de administración, sin que existan suplentes, cualquier socio podrá solicitar del Secretario judicial y del Registrador mercantil del domicilio social la convocatoria de junta general para el nombramiento de los administradores.

Además, cualquiera de los administradores que permanezcan en el ejercicio del cargo podrá convocar la junta general con ese único objeto.»

Tres. Los artículos 265 y 266 quedan redactados de la siguiente forma:

«Artículo 265. *Competencia para el nombramiento de auditor.*

1. Cuando la junta general no hubiera nombrado al auditor antes de que finalice el ejercicio a auditar, debiendo hacerlo, o la persona nombrada no acepten el cargo o no pueda cumplir sus funciones, los administradores y cualquier socio podrán solicitar del Secretario judicial o Registrador mercantil del domicilio social la designación de la persona o personas que deban realizar la auditoría.

En las sociedades anónimas, la solicitud podrá ser realizada también por el comisario del sindicato de obligacionistas.

2. En las sociedades que no estén obligadas a someter las cuentas anuales a verificación por un auditor, los socios que representen, al menos, el cinco por ciento del capital social podrán solicitar del Secretario judicial o Registrador mercantil del domicilio social que, con cargo a la sociedad, nombre un auditor de cuentas para que efectúe la revisión de las cuentas anuales de un determinado ejercicio siempre que no hubieran transcurrido tres meses a contar desde la fecha de cierre de dicho ejercicio.

3. La solicitud dirigida al Registrador mercantil se tramitará de acuerdo a lo dispuesto en el Reglamento del Registro Mercantil.

Si el nombramiento se instará ante el Secretario judicial, se seguirán los trámites establecidos en la legislación de jurisdicción voluntaria.

4. La resolución del Registrador mercantil por la que se acuerde o rechace el nombramiento será recurrible de conformidad con las previsiones del Reglamento del Registro Mercantil. La resolución del Secretario judicial será recurrible ante el Juez de lo Mercantil.

Artículo 266. *Revocación del auditor.*

1. Cuando concurra justa causa, los administradores de la sociedad y las personas legitimadas para solicitar el nombramiento de auditor podrán pedir al Secretario judicial o Registrador mercantil la revocación del que hubieran nombrado ellos o del designado por la junta general y el nombramiento de otro.

2. La solicitud dirigida al Registrador mercantil se tramitará de acuerdo a lo dispuesto en el Reglamento del Registro Mercantil.

Si la revocación se instará ante el Secretario judicial, se seguirán los trámites establecidos en la legislación de jurisdicción voluntaria.

3. La resolución que se dicte sobre la revocación del auditor será recurrible ante el Juez de lo Mercantil.»

Cuatro. Los artículos 377 y 380 quedan redactados de la siguiente forma:

«Artículo 377. Cobertura de vacantes.

1. En caso de fallecimiento o de cese del liquidador único, de todos los liquidadores solidarios, de alguno de los liquidadores que actúen conjuntamente, o de la mayoría de los liquidadores que actúen colegiadamente, sin que existan suplentes, cualquier socio o persona con interés legítimo podrá solicitar del Secretario judicial o Registrador mercantil del domicilio social la convocatoria de junta general para el nombramiento de los liquidadores. Además, cualquiera de los liquidadores que permanezcan en el ejercicio del cargo podrá convocar la junta general con ese único objeto.

2. Cuando la junta convocada de acuerdo con el apartado anterior no proceda al nombramiento de liquidadores, cualquier interesado podrá solicitar su designación al Secretario judicial o Registrador mercantil del domicilio social.

3. La solicitud dirigida al Registrador mercantil se tramitará de acuerdo a lo dispuesto en el Reglamento del Registro Mercantil. La instada ante el Secretario judicial seguirá los trámites establecidos en la legislación de jurisdicción voluntaria.

4. La resolución por la que se acuerde o rechace el nombramiento, será recurrible ante el Juez de lo Mercantil.»

«Artículo 380. Separación de los liquidadores.

1. La separación de los liquidadores designados por la junta general, podrá ser acordada por la misma aun cuando no conste en el orden del día. Si los liquidadores hubieran sido designados en los estatutos sociales, el acuerdo deberá ser adoptado con los requisitos de mayoría y, en el caso de sociedades anónimas, de quórum, establecidos para la modificación de los estatutos.

Los liquidadores de la sociedad anónima podrán también ser separados por decisión del Secretario judicial o Registrador mercantil del domicilio social, mediante justa causa, a petición de accionistas que representen la vigésima parte del capital social.

2. La separación de los liquidadores nombrados por el Secretario judicial o por Registrador mercantil sólo podrá ser decidida por aquél que los hubiera nombrado, a solicitud fundada de quien acredite interés legítimo.

3. La resolución que se dicte sobre la separación de los liquidadores será recurrible ante el Juez de lo Mercantil.»

Cinco. Los artículos 381 y 389 quedan redactados de la siguiente forma:

«Artículo 381. Interventores.

1. En caso de liquidación de sociedades anónimas, los accionistas que representen la vigésima parte del capital social podrán solicitar del Secretario judicial o del Registrador mercantil del domicilio social la designación de un interventor que fiscalice las operaciones de liquidación.

Si la sociedad hubiera emitido y tuviera en circulación obligaciones, también podrá nombrar un interventor el sindicato de obligacionistas.

2. La solicitud dirigida al Registrador mercantil se tramitará de acuerdo a lo dispuesto en el Reglamento del Registro Mercantil. La instada ante el Secretario judicial seguirá los trámites establecidos en la legislación de jurisdicción voluntaria.

3. La resolución por la que se acuerde o rechace el nombramiento, será recurrible ante el Juez de lo Mercantil.»

«Artículo 389. Sustitución de los liquidadores por duración excesiva de la liquidación.

1. Transcurridos tres años desde la apertura de la liquidación sin que se haya sometido a la aprobación de la junta general el balance final de liquidación, cualquier socio o persona con interés legítimo podrá solicitar del Secretario judicial o Registrador mercantil del domicilio social la separación de los liquidadores.

2. El Secretario judicial o Registrador mercantil, previa audiencia de los liquidadores, acordará la separación si no existiere causa que justifique la dilación y nombrará liquidadores a la persona o personas que tenga por conveniente, fijando su régimen de actuación.

3. La resolución que se dicte sobre la revocación del auditor será recurrible ante el Juez de lo Mercantil.»

Seis. El artículo 422 queda redactado de la siguiente forma:

«Artículo 422. *Facultad y obligación de convocar la asamblea.*

1. La asamblea general de obligacionistas podrá ser convocada por los administradores de la sociedad o por el comisario. Éste, además, deberá convocarla siempre que lo soliciten obligacionistas que representen, por los menos, la vigésima parte de las obligaciones emitidas y no amortizadas.

2. El comisario podrá requerir la asistencia de los administradores de la sociedad y éstos asistir aunque no hubieren sido convocados.

3. Si el comisario no atiende oportunamente la solicitud de convocatoria de la asamblea efectuada por los obligacionistas a que se refiere el apartado 1, podrá realizarse la convocatoria, previa audiencia del comisario, por el Secretario judicial o por el Registrador mercantil del domicilio social.

El Secretario judicial procederá a convocar la asamblea general de obligacionistas de conformidad con lo establecido en la legislación de jurisdicción voluntaria.

El Registrador mercantil procederá a convocar la asamblea general en la forma contemplada en el Reglamento del Registro Mercantil.

Contra el decreto o resolución por la que se acuerde la convocatoria de la asamblea general de obligacionistas no cabrá recurso alguno.»

Siete. El apartado 2 del artículo 492 pasa a tener la siguiente redacción:

«2. Si las juntas no fueran convocadas dentro de los plazos establecidos por el Reglamento (CE) n.º 2157/2001 o los estatutos, podrán serlo por el consejo de control o, a petición de cualquier socio, por el Registrador mercantil del domicilio social conforme a lo previsto para las juntas generales en esta Ley.»

Disposición final decimoquinta. *Modificación de la Ley 211/1964, de 24 de diciembre, sobre regulación de la emisión de obligaciones por Sociedades que no hayan adoptado la forma de Anónimas, Asociaciones u otras personas jurídicas y la constitución del Sindicato de Obligacionistas.*

El artículo sexto queda redactado de la siguiente forma:

«Artículo sexto.

Las Sociedades que no hayan adoptado la forma de Anónimas y las Asociaciones y demás personas jurídicas que emitan obligaciones de cualquier clase, deberán constituir el Sindicato de Obligacionistas y designar un Comisario, que concurrirá al otorgamiento de la escritura de emisión en nombre de los futuros tenedores de los títulos.

Si las Entidades emisoras no constituyen el Sindicato de Obligacionistas a que se refiere el párrafo anterior, podrán tomar la iniciativa y solicitar su constitución los propios obligacionistas que representen, como mínimo el treinta por ciento del total de la serie o emisión, previa deducción de las amortizaciones realizadas mediante solicitud ante el Registrador mercantil del domicilio de la entidad emisora, de conformidad con lo dispuesto en el Reglamento del Registro Mercantil. A la Asamblea en que se adopten estas decisiones deberá ser convocada la Entidad emisora y el Comisario designado en la escritura de emisión.»

Disposición final decimosesta. *Modificación de la disposición transitoria única de la Ley 33/2006, de 30 de octubre, sobre igualdad del hombre y la mujer en el orden de sucesión de los títulos nobiliarios.*

El apartado 3 de la disposición transitoria única queda redactado en los siguientes términos:

«3. No obstante lo previsto por el apartado 1 de esta disposición transitoria, la presente Ley se aplicará a todos los expedientes relativos a Grandezas de España y títulos nobiliarios que el día 27 de julio de 2005 estuvieran pendientes de resolución administrativa o jurisdiccional, tanto en la instancia como en vía de recurso, así como a los expedientes que se hubieran promovido entre aquella fecha, en la cual se presentó la originaria proposición de Ley en el Congreso de los Diputados, y el 20 de noviembre de 2006, fecha de entrada en vigor de la presente Ley. La autoridad administrativa o jurisdiccional ante quien penda el expediente o el proceso concederá de oficio trámite a las partes personadas a fin de que aleguen lo que a su derecho convenga de conformidad con la nueva Ley en el plazo común de cinco días.»

Disposición final decimoséptima. *Modificación del texto refundido de la Ley General para la Defensa de Consumidores y Usuarios y otras leyes complementarias, aprobado por medio del Real Decreto Legislativo 1/2007, de 16 de noviembre.*

Uno. El apartado 2 del artículo 19 queda redactado como sigue:

«2. Sin perjuicio de lo dispuesto en los apartados siguientes, para la protección de los legítimos intereses económicos y sociales de los consumidores y usuarios, las prácticas comerciales de los empresarios dirigidas a ellos están sujetas a lo dispuesto en esta Ley, en la Ley de Competencia Desleal y en la Ley de Ordenación del Comercio Minorista. A estos efectos, se consideran prácticas comerciales de los empresarios con los consumidores y usuarios todo acto, omisión, conducta, manifestación o comunicación comercial, incluida la publicidad y la comercialización, directamente relacionada con la promoción, la venta o el suministro de bienes o servicios, incluidos los bienes inmuebles, así como los derechos y obligaciones, con independencia de que sea realizada antes, durante o después de una operación comercial.

No tienen la consideración de prácticas comerciales las relaciones de naturaleza contractual, que se regirán conforme a lo previsto en el artículo 59.»

Dos. La letra a) del artículo 141 queda redactada como sigue:

«a) De la cuantía de la indemnización de los daños materiales se deducirá una franquicia de 500,00 euros.»

Tres. El artículo 163 queda redactado como sigue:

«Artículo 163. Garantía de la responsabilidad contractual.

1. Los organizadores y detallistas de viajes combinados tendrán la obligación de constituir y mantener de manera permanente una garantía en los términos que determine la Administración turística competente, para responder con carácter general del cumplimiento de las obligaciones derivadas de la prestación de sus servicios frente a los contratantes de un viaje combinado y, especialmente, en caso de insolvencia, del reembolso efectivo de todos los pagos realizados por los viajeros en la medida en que no se hayan realizado los servicios correspondientes y, en el caso de que se incluya el transporte, de la repatriación efectiva de los mismos. La exigencia de esta garantía se sujetará en todo caso a lo establecido en la Ley 20/2013, de 9 de diciembre, de garantía de la unidad de mercado.

2. Tan pronto como sea evidente que la ejecución del viaje combinado se vea afectado por la falta de liquidez de los organizadores o detallistas, en la medida en que el viaje no se ejecute o se ejecute parcialmente o los prestadores de servicios requieran a los viajeros pagar por ellos, el viajero podrá acceder fácilmente a la

protección garantizada, sin trámites excesivos, sin ninguna demora indebida y de forma gratuita.

3. En caso de ejecutarse la garantía, deberá reponerse en el plazo de quince días, hasta cubrir nuevamente la totalidad inicial de la misma.»

Disposición final decimoctava. *Modificación de la Ley 10/2012, de 20 de noviembre, por la que se regulan determinadas tasas en el ámbito de la Administración de Justicia y del Instituto Nacional de Toxicología y Ciencias Forenses.*

Se modifica la letra e) del apartado 1 del artículo 4 queda redactada como sigue:

«e) La interposición de la demanda de ejecución de laudos dictados por las Juntas Arbitrales de Consumo y por las Juntas Arbitrales del Transporte, en este último caso cuando la cuantía por la que se pide ejecución sea inferior a 2.000 euros, así como del acta notarial de reclamación de deuda dineraria no contradicha.»

Disposición final decimonovena. *Gratuidad de determinados expedientes notariales y registrales.*

1. Se reconocerán las prestaciones previstas en la normativa de asistencia jurídica gratuita referidas a la reducción de los aranceles notariales y registrales, la gratuidad de las publicaciones y, en su caso, la intervención de peritos, a los siguientes expedientes:

a) En materia de sucesiones: El de declaración de herederos abintestato; el de presentación, adverbación, apertura y lectura, y protocolización de testamentos, y el de formación de inventario de la Ley de 28 de mayo de 1862, del Notariado.

b) En materia de derechos reales: el deslinde y amojonamiento de las fincas inscritas; el de dominio para la inmatriculación de fincas que no estén inscritas a favor de persona alguna; el de reanudación del tracto sucesivo interrumpido; el de subsanación de la doble o múltiple inmatriculación y el de liberación registral de cargas o gravámenes extinguidos por prescripción, caducidad o no uso, de la Ley Hipotecaria.

2. La acreditación de los requisitos para el reconocimiento del derecho a las prestaciones señaladas en el apartado anterior tendrá lugar, de conformidad con lo dispuesto en la Ley de Asistencia Jurídica Gratuita, ante el Colegio Notarial o Registro que corresponda, los cuales tendrán las facultades previstas por dicha ley para verificar la exactitud y realidad de los datos económicos que proporcionen los solicitantes.

Cuando se solicite el reconocimiento del derecho para la asistencia de Letrado en los casos de separación o divorcio ante Notario, la acreditación se realizará en la misma forma prevista en la Ley de Asistencia Jurídica Gratuita.

Disposición final vigésima. *Título competencial.*

La presente Ley se dicta al amparo de la competencia que, en materia de legislación procesal, corresponde al Estado conforme al artículo 149.1.6.^a de la Constitución.

Se exceptúan de lo anterior las disposiciones finales primera, cuarta, quinta, sexta, séptima, octava, décima, decimocuarta y decimoctava, que se dictan al amparo de la competencia que corresponde al Estado en materia de legislación civil conforme al artículo 149.1.8.^a de la Constitución. Asimismo, la disposición adicional cuarta y las disposiciones finales undécima, duodécima y decimotercera, que se dictan al amparo de la competencia que corresponde al Estado en materia de ordenación de los registros e instrumentos públicos, conforme al artículo 149.1.8.^a de la Constitución. Finalmente, las disposiciones finales segunda, novena, decimoquinta y decimosexta, que se dictan al amparo de la competencia que corresponde al Estado en materia de legislación mercantil, conforme al artículo 149.1.6.^a de la Constitución.

Disposición final vigésima primera. *Entrada en vigor.*

La presente ley entrará en vigor a los veinte días de su publicación oficial en el «Boletín Oficial del Estado» excepto:

1. Las disposiciones del Capítulo III del Título II de esta Ley, reguladoras de la adopción, que entrarán en vigor cuando entre en vigor la Ley de Modificación del sistema de Protección a la infancia y a la adolescencia.

2. Las disposiciones del Título VII de esta Ley que regulan las subastas voluntarias celebradas por los Secretarios judiciales, y las del Capítulo V del Título VII de la Ley de 28 de mayo de 1862, del Notariado contenidas en la disposición final undécima, que establecen el régimen de las subastas notariales, que entrarán en vigor el 15 de octubre de 2015.

3. Las modificaciones de los artículos 49, 51, 52, 53, 55, 56, 57, 58, 62, 65 y 73 del Código Civil contenidas en la disposición final primera, así como las modificaciones de los artículos 58, 58 bis, disposición final segunda y disposición final quinta bis de la Ley 20/2011, de 21 de julio, del Registro Civil, incluidas en la disposición final cuarta, relativas a la tramitación y celebración del matrimonio civil, que lo harán en la fecha de la completa entrada en vigor de la Ley 20/2011, de 21 de julio, del Registro Civil.

4. Las modificaciones del artículo 7 del Acuerdo de Cooperación del Estado con la Federación de Entidades Religiosas Evangélicas de España, aprobado por la Ley 24/1992, de 10 de noviembre; las del artículo 7 del Acuerdo de Cooperación del Estado con la Federación de Comunidades Israelitas de España, aprobado por la Ley 25/1992, de 10 de noviembre; y las del artículo 7 del Acuerdo de Cooperación del Estado con la Comisión Islámica de España, aprobado por la Ley 26/1992, de 10 de noviembre, contenidas en las disposiciones finales quinta, sexta y séptima respectivamente, que lo harán en la fecha de la completa entrada en vigor de la Ley 20/2011, de 21 de julio, del Registro Civil.

5. Las disposiciones de la sección 1.^a del capítulo II del título VII de la Ley de 28 de mayo de 1862, del Notariado, contenidas en la disposición final undécima, que establecen las normas reguladoras del acta matrimonial y de la escritura pública de celebración del matrimonio, que lo harán en la fecha de la completa entrada en vigor de la Ley 20/2011, de 21 de julio, del Registro Civil.

§ 31

Instrucción de 28 de febrero de 2006, de la Dirección General de los Registros y del Notariado, sobre competencia de los Registros Civiles Municipales en materia de adquisición de nacionalidad española y adopciones internacionales

Ministerio de Justicia
«BOE» núm. 71, de 24 de marzo de 2006
Última modificación: sin modificaciones
Referencia: BOE-A-2006-5284

I. Introducción

La Ley 24/2005, de 18 de noviembre, de reformas para el impulso a la productividad, ha modificado mediante sus Disposiciones adicionales séptima y octava los artículos 16 y 18 de la Ley de 8 de junio de 1957, reguladora del Registro Civil. En cuanto al primero, la reforma ha consistido en la adición de tres nuevos párrafos, conforme a los cuales en los casos de adopción internacional, el adoptante o adoptantes, podrán de común acuerdo solicitar directamente en el Registro Civil de su domicilio que se extienda la inscripción principal de nacimiento y la marginal de adopción, así como la extensión en el folio que entonces corresponda, de una nueva inscripción de nacimiento en la que constarán solamente, además de los datos del nacimiento y del nacido, las circunstancias personales de los padres adoptivos, la oportuna referencia al matrimonio de estos y la constancia de su domicilio como lugar de nacimiento del adoptado.

Esta misma competencia a favor de los Registros civiles del respectivo domicilio del interesado se reconoce respecto de las inscripciones de nacimiento que sean consecuencia de la adquisición de la nacionalidad española por ciudadanos cuyo lugar de nacimiento sea un país extranjero, en caso de que los interesados soliciten la inscripción en dicho Registro en el momento de levantarse el acta de juramento o promesa de fidelidad al Rey y obediencia a la Constitución y a las Leyes. Finalmente se prevé que el Registro Civil en que se haya practicado la inscripción conforme a lo antes señalado comunicará dicha inscripción al Registro Civil Central, «que seguirá siendo competente para todos los demás actos de estado civil que afecten al inscrito». En relación con esta última comunicación se prevé en la nueva redacción dada al apartado segundo del artículo 18 de la Ley del Registro Civil que los libros formados por duplicados no serán sólo los relativos a las inscripciones practicadas en los Registros Civiles Consulares, sino también en los Registros Civiles Municipales del domicilio que se hayan practicado conforme a los nuevos apartados 3 y 4 del artículo 16 de la misma Ley.

II. Antecedentes y finalidad de la reforma introducida en la Ley del Registro Civil por la Ley 24/2005, de 18 de noviembre, de Impulso de la Productividad

1. *El fenómeno social del incremento de las adopciones internacionales y de la nacionalización de ciudadanos extranjeros.*—Durante los últimos años se viene experimentando en España un incremento muy notable en el número de adopciones internacionales por parte de adoptantes españoles, así como de las adquisiciones de nacionalidad española por parte de extranjeros. Tales fenómenos constituyen actos jurídicos relativos al estado civil de las personas afectadas que, siempre que las mismas, como es frecuente por razones obvias en los citados casos, afecten a españoles deben ser inscritos en el Registro Civil español, correspondiendo la competencia para su calificación e inscripción, conforme a las reglas hasta ahora vigentes en la materia (cfr. arts. 15 L.R.C. y 68 R.R.C.) al Registro Civil Central.

2. *Las causas y los efectos del fenómeno descrito.*—El acelerado ritmo al que se han producido tales fenómenos ha respondido a determinadas causas y ha producido determinados efectos. Entre las causas cabe citar de forma muy destacada la fuerte inmigración de ciudadanos extranjeros que, una vez adquirida residencia legal en España, acceden a la nacionalidad española por la prolongación de su residencia en nuestro país durante los plazos que establece el artículo 22 del Código civil, plazo que, por ejemplo, para los iberoamericanos es de sólo dos años.

En cuanto a los efectos, en el ámbito estricto que ahora interesa, ha de destacarse el extraordinario incremento en la carga de trabajo que ha experimentado el Registro Civil Central que no ha podido ser absorbida en su integridad con los medios materiales y humanos, aún reforzados durante los últimos años, de que dispone, generándose un retraso en el despacho de los asuntos (principalmente en la práctica de las inscripciones y en la expedición de las certificaciones). Se trata de una situación sin duda susceptible de ser corregida por medio de medidas organizativas internas y aumentos en la dotación de recursos, pero cuya implantación efectiva requiere cierto tiempo por exigencias de la propia normativa de contratación y de habilitación de créditos presupuestarios, que puede considerarse en conflicto con la urgencia de las soluciones requeridas para dar una respuesta satisfactoria a las demandas de los ciudadanos en el marco de una Administración sometida al principio de eficacia en su actuación (cfr. art. 3 Ley 30/1992).

Por ello, la Ley 24/2005, de 18 de noviembre, ha emprendido un camino radicalmente distinto, cortando el nudo gordiano de la situación mediante una modificación en profundidad de las reglas de competencia que hasta la entrada en vigor de tal reforma han venido rigiendo para distribuir las funciones tradicionales de los Registros civiles municipales y el Central. La novedad de las modificaciones introducidas, la carencia de referencias a las mismas en la Exposición de Motivos de la Ley, y la tensión en que se encuentran los preceptos reformados respecto de algunos de los principios rectores de la ordenación registral española, no hacen sencillo elucidar el alcance preciso y la recta interpretación de sus normas ni, en consecuencia, la tarea de fijar los concretos criterios con que la reforma se haya de llevar a la práctica. Por ello, se hace imprescindible en este caso, superando el estadio de la interpretación meramente literal, tratar de desentrañar el espíritu y finalidad de la reforma, teniendo en cuenta que las leyes, una vez producida su entrada en vigor, no deben ser interpretadas aisladamente, sino en coherencia con el sistema legal —en este caso, el conjunto de la legislación registral civil— en que se integran y del que forman parte, que tanto ha de ayudar en este caso a cubrir lagunas y a evitar antinomias.

3. *Las funciones del Registro Civil Central: su significado y finalidad.*—La regla general de competencia en materia registral civil se contiene en el artículo 16, apartado primero, de la Ley del Registro Civil al disponer que «la inscripción de nacimientos, matrimonios y defunciones se inscribirán en el Registro Municipal o Consular del lugar en que acaecen». En el supuesto de tratarse de hechos ocurridos en España no se plantea problema alguno. Aplicándose el principio de competencia territorial que se desprende del transcrito precepto, el hecho deberá inscribirse en el Registro Municipal, principal o delegado, en cuya circunscripción territorial acaece.

Para el supuesto de hechos ocurridos en el extranjero, inscribibles por afectar a un español, el artículo 12 de la Ley dispone que «Los Cónsules extenderán por duplicado las inscripciones que abren folio en el Registro de su cargo, uno de cuyos ejemplares será

§ 31 Competencia de los Registros Civiles Municipales adquisición de nacionalidad

remitido al Registro Central para su debida incorporación. En uno y otro Registro se extenderán en virtud de parte, todas las inscripciones marginales que se practiquen en cualquiera de ellos». En la Ley del Registro Civil no existe ningún otro precepto que determine o aclare la competencia concreta del Registro Central para practicar las inscripciones que abren folio.

Existe un tercer grupo de hechos, los ocurridos fuera de España cuyos asientos deban servir de base a inscripciones marginales exigidas por el Derecho español, en los supuestos de adquisición de la nacionalidad española por vía de adopción o de adquisición sobrevenida de la misma, respecto de los cuales tampoco está definido en la Ley registral el papel que juega el Registro Civil Central. De las normas hasta ahora mencionadas se desprende que tales hechos de estado civil deberían ser objeto de inscripción principal por los Registros Consulares de los correspondientes lugares de nacimiento, y sólo habría constancia en el Registro Central de las mismas a través de los duplicados recibidos.

El planteamiento anterior no varía por el hecho de que el artículo 18 de la Ley atribuya al Registro Civil Central una competencia residual para los supuestos en que el lugar de acaecimiento del hecho inscribible no corresponda a la demarcación de ningún Registro municipal ni consular, o cuando el Registro competente por razones extraordinarias no pueda funcionar.

En definitiva, las dos finalidades a que tiende el Registro Central son la de servir de Registro supletorio para ciertos supuestos de excepcionalidad y, en segundo lugar, permitir agrupar o concentrar en un único Registro los hechos inscritos en los Registros Consulares y dar publicidad a las situaciones jurídicas que de los mismos se deriven.

Es preciso acudir a las normas de competencia contenidas en el Reglamento del Registro Civil, para encontrar una determinación más concreta y específica de la competencia del Registro Civil Central en los supuestos antes indicados. En efecto, en el apartado segundo del artículo 68, tras reiterar en el apartado primero la regla general de competencia, se dice que «Cuando sea competente un Registro Consular, si el promotor estuviere domiciliado en España, deberá practicar antes la inscripción en el Registro Central y después, por traslado, en el Consular correspondiente».

Por tanto, el Registro Central surge inicialmente como un Registro supletorio y de centralización de los asientos de los Registros Consulares, pero tal caracterización queda en parte modificada en el sentido de configurarse simultáneamente como un Registro civil ordinario en virtud de lo dispuesto en el art. 68 del Reglamento, con la particularidad, por otro lado, de que a partir de la reforma de este precepto por el Real Decreto 3455/77, de 1 de diciembre, se rompe además, el criterio general de competencia del artículo 16 de la Ley para la práctica de la inscripción respecto de los hechos ocurridos en el extranjero, criterio que ya no va a ser el lugar de acaecimiento del hecho, sino la circunstancia de que el promotor esté domiciliado en España.

4. La generalización de las solicitudes de traslados de inscripciones del Registro Civil Central a los Registros civiles municipales.—Con la finalidad de eludir los retrasos en que en la función de expedición de certificaciones ha incurrido el Registro Civil Central, por las dificultades antes apuntadas, la práctica registral de estos últimos años demuestra que se ha generalizado, respecto de las inscripciones de nacimiento en casos de adopciones internacionales y, aunque en un porcentaje menor, también respecto de las inscripciones de nacimiento de los ciudadanos extranjeros que adquieren la nacionalidad española, las solicitudes de su traslado al Registro Civil municipal del domicilio de los interesados, procediendo a la simultánea cancelación de las inscripciones practicadas en el Registro Civil Central, acogiéndose para ello a la posibilidad que brindan los artículos 20 de la Ley del Registro Civil y 77 de su Reglamento.

En definitiva, la figura del traslado de inscripciones, en principio concebida como fórmula más o menos excepcional, ha venido a generalizarse en los supuestos aludidos, lo que no hace sino reflejar una voluntad muy mayoritaria de los interesados en obtener una gestión de sus historiales registrales y actuaciones vinculadas con el mismo más próxima y, sobre todo, exenta de las disfunciones que por razón de la ingente acumulación de trabajo experimentada por el Registro Civil Central vienen observándose en este último órgano registral. Las reglas de competencia hasta ahora vigentes determinaban, pues, una situación que se distanciaba progresivamente de la voluntad de los interesados, por un lado, y una

§ 31 Competencia de los Registros Civiles Municipales adquisición de nacionalidad

duplicación de la actividad registral, por otro, en contra del principio de economía procedimental que debe inspirar la actividad de los Registros civiles (cfr. art. 354-II R.R.C.), al forzar la inscripción en el Registro Civil Central y su posterior traslado al Registro Civil municipal correspondiente.

La reforma introducida por la Ley 24/2005 en la redacción de los artículos 16 y 18 de la Ley del Registro Civil no parece, pues, haber tenido otra finalidad que la de superar la situación descrita, acomodando las reglas de competencia registral a las nuevas realidades que representan los fenómenos de las adopciones internacionales y, especialmente por razón de su volumen, la nacionalización como españoles de ciudadanos extranjeros, con arreglo a los siguientes principios rectores: eficacia y agilidad de la Administración registral, economía procedimental, con evitación de trámites superfluos y simplificación de los mismos, y mayor proximidad del órgano registral al ciudadano. Con tal objeto:

a) El párrafo 3 del artículo 16 de la Ley del Registro Civil posibilita que el adoptante o adoptantes de mutuo acuerdo pueda solicitar directamente en el Registro Civil de su domicilio que se extienda la inscripción principal de nacimiento y la marginal de adopción, así como una nueva inscripción de nacimiento en la que constarán solamente, además de los datos del nacimiento y del nacido, las circunstancias personales de los padres adoptivos, la oportuna referencia, en su caso, al matrimonio de estos, y la constancia su domicilio como lugar de nacimiento del adoptado, sin previa práctica de ninguna de tales inscripciones en el Registro Civil Central;

b) Igualmente, el párrafo 4 del mismo artículo 16 permite que el extranjero que adquiere la nacionalidad española, incluso habiendo nacido en el extranjero, pueda solicitar en el momento de levantarse el acta de juramento o promesa de fidelidad al Rey y obediencia a la Constitución y a las Leyes, que se extienda la inscripción de nacimiento en el Registro Civil Municipal correspondiente al domicilio en el que se haya instruido el oportuno expediente registral.

La importante innovación que en materia de competencia de los Registros Civiles viene a representar la citada Ley, introduciendo una importantísima excepción a la regla general de territorialidad que preside la organización del Registro Civil español (cfr. art. 16, párrafo primero L.R.C.) respecto de los supuestos de adopciones internacionales y de nacimiento de los extranjeros que hayan adquirido la nacionalidad española, y la necesidad de proceder a la adecuación de los procedimientos y archivos registrales a las exigencias de la nueva Ley, hacen oportuno, sin perjuicio de los criterios de interpretación de la nueva normativa que en su aspecto sustantivo puedan fijarse en un momento posterior, que esta Dirección General de los Registros y del Notariado, en uso de las facultades que tiene conferidas por la legislación del Registro Civil (cfr. art. 9 de la Ley y 41 de su Reglamento), dicte con carácter de urgencia ciertas orientaciones de carácter general a fin de facilitar la aplicación práctica inmediata por los Registros civiles de la reforma legal citada.

En su virtud, esta Dirección General, en ejercicio de las competencias que le vienen atribuidas por el artículo 9 de la Ley del Registro Civil, 41 de su Reglamento y 4 del Real Decreto 1475/2004, de 18 de junio, ha acordado establecer y hacer públicas las siguientes directrices:

Primera. *Entrada en vigor de la reforma.*

La citada Ley 24/2005, de 18 de noviembre, entró en vigor el día 20 de noviembre de 2005, conforme a su disposición final tercera. Por tanto, no existiendo disposición transitoria alguna en la materia, y tampoco ningún mandato de desarrollo reglamentario a cuya aprobación se aplaze la efectividad de la reforma, se ha de entender que desde la fecha de entrada en vigor de la citada Ley los interesados pueden solicitar las inscripciones a que aluden los apartados 3 y 4 del artículo 16 de la Ley del Registro Civil, en su nueva redacción, en el Registro civil de su respectivo domicilio, cualquiera sean los dificultades organizativas que la falta de previsión de «vacatio legis» de la nueva norma comporte para los Registros afectados.

Segunda. *Régimen jurídico-registral de las inscripciones de nacimiento practicadas en el Registro Civil del domicilio conforme a lo previsto en los apartados 3 y 4 del artículo 16 de la Ley del Registro Civil.*

1.º El Juez Encargado del Registro Civil municipal correspondiente es competente no sólo para la inscripción del nacimiento, adopción y adquisición de la nacionalidad española a que se refieren expresamente los apartados 3 y 4 del artículo 16 de la Ley del Registro Civil, sino también para la inscripción marginal de los demás hechos y actos del estado civil relativos a la misma persona que legalmente deban practicarse en la Sección primera del Registro Civil, conforme a lo dispuesto por el artículo 46 de la Ley del Registro Civil. Esta regla es extensiva también a las anotaciones y notas marginales.

2.º La calificación de todos los hechos y actos inscribibles a que se refiere el apartado anterior corresponde al mismo Juez Encargado competente para inscribirlos conforme a la regla general fijada por el artículo 27 de la Ley del Registro Civil, sin más excepciones que las previstas legal o reglamentariamente (v.gr., expedientes de la competencia del Ministerio de Justicia), y sin perjuicio de lo que se indica en la regla décima de la presente Instrucción sobre limitación de competencias de los Jueces de Paz encargados de los Registros civiles delegados.

3.º Como consecuencia de lo anterior, el Juez Encargado del Registro Civil municipal en que se hayan practicado las inscripciones a que se refieren los apartados 3 y 4 del artículo 16 de la Ley del Registro Civil es igualmente competente para:

a) Expedir certificaciones, en cualquiera de sus modalidades y con los requisitos establecidos en cada caso por la Ley, de tales asientos y de los demás que se hayan podido practicar en el correspondiente folio registral;

b) Tramitar los expedientes para los que sea reglamentariamente competente el Encargado del Registro Civil en que se deba inscribir la Resolución o el del domicilio del interesado (cfr. art. 342 del Reglamento del Registro Civil).

Tercera. *Reglas especiales respecto de las inscripciones de adopción internacional.*

1.º Si bien el apartado 3 del artículo 16 de la Ley del Registro Civil alude a la posibilidad de los interesados de «solicitar directamente en el Registro Civil de su domicilio» las inscripciones correspondientes, ello no se debe entender en el sentido de mero auxilio registral, como se desprendería de la simple literalidad de la norma, pues en tal caso ésta sería superflua al coincidir sustancialmente con el artículo 2 del Reglamento del Registro Civil, sino en el sentido de fijar la competencia del Registro Civil en función, no del criterio territorial de acaecimiento del hecho inscribible, sino del domicilio de los interesados.

2.º La expresión contenida en el citado apartado 3 del artículo 16 de la Ley «en el folio que entonces corresponda» referida a la nueva inscripción de nacimiento con constancia exclusiva de los datos de la filiación adoptiva (expresión que denota un exceso de mimetismo en la redacción del nuevo precepto respecto de las Instrucciones de esta Dirección General de los Registros y del Notariado de 15 de febrero de 1999 y de 1 de julio de 2004) carece de alcance normativo específico, pues dada la simultaneidad temporal que se ha de producir entre las solicitudes de la inscripción inicial de nacimiento y adopción y de la ulterior con constancia exclusiva de la filiación adoptiva, necesariamente el «folio que entonces corresponda» —expresión que tenía sentido en el ámbito de las Instrucciones citadas de este Centro Directivo por partir de la premisa de una disociación temporal entre las solicitudes de las primeras inscripciones y de la ulterior—, será siempre el folio registral inmediato siguiente a aquél en que se hayan extendido las inscripciones iniciales de nacimiento y marginal de adopción.

3.º La competencia del Registro Civil del domicilio no queda condicionada, según se desprendería de una interpretación literal del precepto pero contraria a la interpretación finalista que debe prevalecer del mismo, a que se solicite no sólo la inscripción de nacimiento y adopción, sino también las de constancia exclusiva de los datos de la filiación adoptiva y del domicilio como lugar de nacimiento del adoptado. Esta última inscripción es facultativa para el interesado, y no obligatoria ni condicionante de la competencia del órgano registral.

§ 31 Competencia de los Registros Civiles Municipales adquisición de nacionalidad

4.º En caso de que los interesados ejerzan la facultad a que se refiere el apartado anterior, podrán solicitar que en la nueva inscripción consten: a) solamente, además de los datos del nacimiento y del nacido, las circunstancias personales de los padres adoptivos; b) o bien tales datos y circunstancias y, además, la constancia de su domicilio como lugar de nacimiento del adoptado, pero en ningún caso sólo este último extremo.

5.º La referencia al matrimonio de los padres adoptivos no debe interpretarse como un requisito sustantivo de legitimación para promover las solicitudes a que se refiere el apartado 3 del artículo 16 de la Ley del Registro Civil, sino en la forma indicada por la reciente Instrucción de 31 de octubre de 2005 de este Centro Directivo, esto es, en el sentido de que tal dato sólo se ha de consignar si el matrimonio de los padres adoptivos existe, sin circunscribir las facultades indicadas a los supuestos de matrimonios de adoptantes y, por tanto, con independencia de que los estos constituyan o no un matrimonio o de que se trate de un solo adoptante y éste sea persona soltera, divorciada, viuda, o de dos adoptantes en situación de pareja de hecho, con pleno respeto de la legislación civil sustantiva que rige la adopción, en la que nada hace pensar que la reforma ahora comentada haya querido interferir, observándose en este extremo de nuevo en la redacción de la norma un excesivo mimetismo respecto de la Instrucción de este Centro Directivo de 15 de febrero de 1999, de la que se toma la rígida formulación literal que ha pasado al actual apartado 3 del artículo 16 de la Ley del Registro Civil.

Cuarta. *Reglas especiales respecto de las inscripciones de adquisición de la nacionalidad española.*

1.º El apartado 4 del artículo 16 de la Ley del Registro Civil, que es aplicable a los extranjeros nacionalizados españoles a pesar de que su lugar de nacimiento sea un país extranjero, se condiciona a que la causa o título de adquisición de la nacionalidad española haya precisado de la tramitación de un previo expediente registral, esto es, básicamente en los casos de adquisición por residencia (cfr. arts. 63 L.R.C. y 220 R.R.C.). El fundamento de esta restricción es doble: a) por un lado, se trata de los supuestos más numerosos de nacionalización de extranjeros, permitiendo aliviar significativamente la gran carga de trabajo que actualmente soporta el Registro Civil Central; b) pero, además, limitando a tales supuestos la desconcentración de funciones que resulta de las nuevas reglas de competencia no se resiente la necesaria unidad de criterios en la calificación registral de tan sensible materia, que afecta nada menos que al estatuto de la nacionalidad española, cuyas normas rectoras, por elementales razones de legalidad y seguridad jurídica, exigen estar sometidas en su aplicación práctica a criterios lo más uniformes posibles, uniformidad que no se resiente con la reforma ya que la resolución de tales expedientes compete en todo caso al Ministerio de Justicia, a través de esta Dirección General de los Registros y del Notariado (art. 63 L.R.C.).

2.º Lo anterior supone que quedarían, en principio, fuera del ámbito del artículo 16.4 de la Ley del Registro Civil los supuestos de recuperación y conservación de la nacionalidad española y de adquisición de la misma por carta de naturaleza y por opción.

No obstante respecto a esta última vía de adquisición debe hacerse una precisión para los supuestos de adquisición de la nacionalidad española por opción de menores de edad nacidos en el extranjero sujetos a la patria potestad de un ciudadano que haya adquirido la nacionalidad española por residencia [cfr. art. 20 a) C.c.]. Efectivamente, hay razones para entender incluidos en la ampliación competencial de los Registros Municipales llevada a cabo por la Ley 24/2005 aquellas opciones de menores nacidos en el extranjero que trajeran causa directa de expedientes de nacionalidad resueltos favorablemente.

Dichas razones son las siguientes:

a) En la solicitud de nacionalidad por residencia el interesado está obligado a hacer mención de identidad, lugar y fecha de nacimiento de los hijos sometidos a patria potestad aportando las certificaciones, en su caso, extranjeras que acrediten tal relación de parentesco (cfr. arts. 220 y 221 del R.R.C.).

b) La concesión de la nacionalidad española por residencia a un ciudadano hasta ese momento extranjero abre directamente la posibilidad de que el mismo formule la opción a la

§ 31 Competencia de los Registros Civiles Municipales adquisición de nacionalidad

nacionalidad española en nombre de sus hijos menores de 14 años o incapacitados, o asistiendo a sus hijos mayores de 14 años y sujetos a su patria potestad.

c) Hasta la modificación normativa objeto de esta Instrucción, dada la competencia exclusiva del Registro Civil Central en estas materias respecto a los Municipales, para la resolución de estas opciones era necesario requerir del Registro Civil Municipal que había instruido el expediente de nacionalidad copia testimoniada del mismo al objeto de comprobar las declaraciones y documentación aportada por el interesado respecto a los hijos sometidos a su patria potestad.

En consecuencia, tanto en aras del principio de eficacia que debe regir la actuación de la Administración y los Poderes Públicos para con los ciudadanos, como de la propia finalidad de la modificación operada por la Ley 24/2005 que significa una desconcentración de las funciones encomendadas al Registro Civil Central, se considera necesario dar este tratamiento a las opciones a la nacionalidad española derivadas de expedientes de nacionalidad por residencia que se hayan resuelto favorablemente por esta Dirección General. Ahora bien, esta acumulación y ampliación de la competencia a favor del Registro Civil Municipal que haya tramitado el previo expediente registral de adquisición de la nacionalidad española por residencia respecto de las opciones a la nacionalidad española por razón de patria potestad, dado que está justificada por razón de la vinculación de esta opción con el previo expediente de nacionalización del padre o madre del menor, debe mantenerse mientras subsista la propia competencia del Registro civil en que se ha instruido el expediente, esto es, hasta la inscripción definitiva del nacimiento y de la adquisición de la nacionalidad española del extranjero naturalizado, por lo que la competencia del Registro Civil Municipal, en cuanto a inscripción de las aludidas opciones, se condiciona a que se formulen las correspondientes declaraciones de opción (cfr. art. 20 n.º 2 C.c.) durante el periodo de los 180 días siguientes a la notificación de la concesión de la nacionalidad española en que se ha de formalizar la renuncia a la nacionalidad anterior, en su caso, y la promesa o juramento exigidos por la ley (cfr. art. 23 C.c. y 224 R.R.C.).

3.º De la redacción del artículo 16.4 de la Ley parece desprenderse la exigencia, igualmente, de un segundo requisito: que la causa de adquisición de la nacionalidad esté sometida a la exigencia legal del juramento o promesa de fidelidad al Rey y de obediencia a la Constitución y a las Leyes (cfr. art. 23,a C.c.), requisito que se desprende implícitamente del hecho de fijarse en el trámite del levantamiento del acta correspondiente el momento procedimental oportuno para formular la solicitud de inscripción en el Registro Civil municipal. No obstante, el hecho de que tal requisito no sea exigible en los supuestos de adquisiciones de nacionalidad por parte de menores que no hayan alcanzado la edad de los catorce años, determinaría con arreglo a una interpretación estricta su exclusión del ámbito del citado artículo 16.4 de la Ley, exclusión cuyo fundamento no se alcanza y que, resultaría, además de discriminatoria, contraria al principio de salvaguardia y protección del superior interés del menor (Ley Orgánica 1/1996, de 15 de enero, de Protección Jurídica del Menor), por lo que debe descartarse tal interpretación estricta.

Quinta. *Reglas comunes respecto de las inscripciones de adopción internacional y de adquisición de la nacionalidad española.*

1.º Determinación del Registro competente. a) En caso de adopción conjunta, si los adoptantes tuvieren distinto domicilio la solicitud, de común acuerdo, se podrá formalizar en el Registro Civil municipal de cualquiera de los domicilios de los adoptantes. b) En los supuestos de adquisición de nacionalidad por parte de ciudadanos extranjeros, en caso de optar por la competencia del Registro Civil municipal, la solicitud se habrá de formalizar necesariamente ante el Registro Civil en que se instruyó el oportuno expediente, cualquiera sea el domicilio del interesado en el momento de levantarse el posterior acta de juramento o promesa de fidelidad al Rey y de obediencia a la Constitución y a las Leyes. Este mismo Registro será competente para la tramitación y, en su caso, inscripción de nacimiento por opción u opciones que traigan causa de un expediente de nacionalidad por residencia.

2.º Acreditación de no haberse solicitado la inscripción en el Registro Civil Central. La determinación del Registro civil municipal como competente para practicar la inscripción, en los casos previstos en los apartados 3 y 4 del artículo 16 de la Ley del Registro Civil, es

§ 31 Competencia de los Registros Civiles Municipales adquisición de nacionalidad

facultativa para los interesados, pero de carácter exclusivo y no acumulativo o concurrente con el Registro Civil Central, sin perjuicio de lo dispuesto en el apartado 5 del citado artículo. Por ello, el solicitante o solicitantes de tal inscripción deberán manifestar ante el Encargado, bajo su responsabilidad, que no han promovido la inscripción en el Registro Civil Central.

3.º Forma de acreditación del domicilio de los interesados. En tanto no se fije reglamentariamente otra cosa, los interesados que se acojan a las previsiones de los nuevos apartados 3 y 4 del artículo 16 de la Ley del Registro Civil deberán justificar su domicilio por exhibición de los documentos nacionales de identidad oportunos o, en su defecto, por certificación del padrón municipal, sin perjuicio de los demás medios de prueba admitidos en Derecho. Los Encargados deberán extremar el celo en la calificación de este requisito con objeto de evitar el fraude que suponen los «empadronamientos de conveniencia», que introducirían un factor de «fuero electivo» en modo alguno permitido por la Ley.

Sexta. *Comunicación de haber practicado la inscripción de nacimiento al Registro Civil Central.*

Las competencias del Registro Civil Central. Conforme al apartado 5 del artículo 16 de la Ley del Registro Civil, el Registro Civil que practique la inscripción de nacimiento acaecido en el extranjero conforme a lo dispuesto en los apartados 3 y 4 de este artículo, «comunicará dicha inscripción al Registro Civil Central, que seguirá siendo competente para todos los demás actos de estado civil que afecten al inscrito».

Se trata de una de las novedades de la reforma introducida por la Ley 24/2005 de más difícil intelección. Por un lado, cabría entender que el hecho de que el nuevo apartado 5 del artículo 16 de la Ley del Registro Civil hable de simple «comunicación» y referida tan sólo a la inscripción de nacimiento acaecido en el extranjero, supone que su finalidad no es más que la de trasladar al Registro Civil Central la «información» del hecho de haberse practicado la inscripción «comunicada» y sus respectivos datos registrales a efectos, por ejemplo, de la integración de tales datos en los índices y ficheros de dicho Registro.

Sin embargo, dicha interpretación no resultaría coherente con la modificación introducida simultáneamente por la misma Ley 24/2005 en el apartado segundo del artículo 18 de la Ley del Registro Civil, de la que resulta que en el Registro Civil Central se llevarán, además de los libros formados por los duplicados de las inscripciones consulares, los integrados por los duplicados «de las inscripciones de nacimiento practicadas en los Registros Municipales del domicilio conforme a lo dispuesto en el apartado 5 del artículo 16». Es decir, que si bien este último precepto habla de simples «comunicaciones», lo cierto es que la «mens legis» parece estar referida no a comunicaciones, sino a «duplicados» de las inscripciones que el Registro Civil que las ha practicado debe «comunicar», mediante su remisión, al Registro Civil Central, a efectos de formar los correspondientes libros de duplicados conforme al artículo 18 de la Ley.

Más oscuro es el sentido que haya de asignarse a la previsión incorporada por la reforma al inciso final del artículo 16.5 de la Ley, conforme al cual el Registro Civil Central «seguirá siendo competente para todos los demás actos de estado civil que afecten al inscrito». Ninguna mención a este extremo se encuentra en la Exposición de Motivos de la Ley, ni los antecedentes del proceso de elaboración legislativo de la norma auxilian en modo alguno a elucidar el significado y finalidad de dicha norma. En un sentido estrictamente literal dicho inciso parece venir a establecer una «restitución» de la que podría considerarse «competencia natural» del Registro Civil Central respecto de los hechos y actos del estado civil de los españoles acaecidos en el extranjero, sin perjuicio de las competencias de los Registros Civiles Consulares, que justificaron la creación del Registro Civil Central (cfr. art. 16 L.R.C.).

Ello supondría que las competencias afirmadas para los Registros Civiles Municipales por los apartados 3 y 4 del artículo 16 de la Ley registral tendrían un carácter estrictamente excepcional y transitorio, llamadas a cubrir limitadamente la finalidad de eludir la intervención del Registro Civil Central en la fase registral inicial que, al condicionar la documentación del nuevo ciudadano español como tal, por venir subordinada la expedición al mismo de su D.N.I. y pasaporte a la práctica de la inscripción de nacimiento, traslada a este acto de documentación el retraso que actualmente se padece en los trámites registrales de dicho Registro. Tal interpretación, sin embargo, a juicio de este Centro Directivo, iría en contra de

§ 31 Competencia de los Registros Civiles Municipales adquisición de nacionalidad

los principios rectores de la reforma, principalmente del principio de eficacia de la Administración y de economía procedimental con evitación de trámites superfluos, ya que supondría que para obtener el resultado final de satisfacer, además del buen orden registral, la aspiración de la mayor parte de los ciudadanos de localizar su historial registral civil en el Registro Civil de su domicilio, sería preciso, una vez agotado el proceso registral a que se refiere el artículo 16 de la Ley con las inscripciones practicadas en el Registro Civil municipal y posterior comunicación del duplicado al Registro Civil Central, añadir un nuevo trámite posterior de «traslado» de dicha inscripción duplicada en el Registro Civil Central al Registro Civil municipal de origen, al amparo del artículo 20 de la Ley, multiplicando los trámites en lugar de economizarlos.

El mismo resultado práctico se obtendría, con claro ahorro de tiempo y economía de trámites, ayudando con ello a la mejora de la eficacia en el funcionamiento de los Órganos registrales y a la satisfacción de los intereses legítimos de los ciudadanos, acogiendo otra interpretación distinta consistente en entender que lo que se ha pretendido con la reforma es obtener por otra vía más ágil un resultado equivalente al que antes de la reforma se producía cuando, después de inscribir en el Registro Civil Central el nacimiento y la adopción o la adquisición de la nacionalidad española, los interesados solicitaban el «traslado» de dichas inscripciones al Registro Civil Municipal, con la paralela cancelación de las inscripciones originarias practicadas en el Registro Civil Central conforme al artículo 20 de la Ley del Registro Civil, interpretación que, por ser más conforme, como se ha indicado, con los principios que inspiran la reforma, acoge este Centro Directivo. Esta interpretación lleva, asimismo, a establecer los siguientes criterios en la materia:

1.º La referencia del inciso final del apartado 5 del artículo 16 de la Ley a la competencia del Registro Civil Central «para todos los demás actos de estado civil que afecten al inscrito» debe entenderse referida sólo a los actos de estado civil no vinculados por conexidad –art. 46 L.R.C.– a la inscripción de nacimiento, es decir, todos los que se han de inscribir en las Secciones 2.ª, 3.ª y 4.ª del Registro Civil.

2.º Respecto de la Sección 1.ª la «comunicación» de que habla el art. 16.5 implica que la inscripción practicada en el Registro Civil municipal no se «duplica» en sentido estricto en el Registro Civil Central como inscripción vigente, pues su valor jurídico es equivalente al de las inscripciones trasladadas al Registro Civil del domicilio de los interesados, debiendo entenderse aplicable respecto de las mismas lo dispuesto en el párrafo final del artículo 20 de la Ley del Registro Civil conforme al cual «realizado el traslado, quedarán sin vigencia los asientos de procedencia, que serán cancelados, haciendo referencia a los nuevos asientos». Por ello, en la diligencia de incorporación de los duplicados que se extienda en el Registro Civil Central, por aplicación analógica de lo dispuesto en el artículo 119 del Reglamento del Registro Civil, se hará la referencia a que se refiere el párrafo final del artículo 20 de la Ley, con advertencia expresa de que tales asientos duplicados carecen de vigencia. Esta regla se debe entender sin perjuicio de lo previsto en la directriz undécima de esta Instrucción sobre traslado de duplicados a los Registros Civiles Consulares y de las inscripciones marginales practicadas en virtud de los partes a que se refiere el artículo 12 de la Ley del Registro Civil.

3.º El Registro Civil municipal, una vez practicada la inscripción principal de nacimiento y las marginales de adquisición de la nacionalidad española o de adopción, extenderá dos duplicados de las mismas para su remisión al Registro Civil Central. Estos duplicados serán generados directamente por la aplicación INFOREG en los Registros civiles informatizados y en los no informatizados consistirán en una transcripción literal de aquellas inscripciones que deberán contener expresa referencia al apartado 5 del artículo 16 de la Ley del Registro Civil, y ser firmadas en todo caso por el Encargado. Uno de los duplicados será reexpedido por el Registro Civil Central al Consular competente, conforme a lo previsto en la directriz undécima de esta Instrucción.

4.º Los duplicados han de comprender, no sólo la inscripción de nacimiento, sino también las marginales a que se refiere el apartado anterior.

5.º En los casos de adopciones internacionales en que los interesados hayan solicitado expresamente la extensión de un nuevo folio con constancia exclusiva de los datos a que se refiere el apartado 3 del artículo 16, el duplicado comprenderá tan sólo el primer folio registral del nacido con la inscripción de su cancelación, pero no el segundo. La razón de

§ 31 Competencia de los Registros Civiles Municipales adquisición de nacionalidad

esta restricción fueron ampliamente explicadas por la Resolución-Circular 31 de octubre de 2005 de esta Dirección General, sobre adopciones internacionales.

6.º La remisión de los duplicados y demás comunicaciones entre los Registros civiles municipales y Central que exija la ejecución práctica de la nueva norma se realizarán directamente entre sí y de oficio, conforme a lo previsto en el artículo 1 del Reglamento del Registro Civil.

7.º Supletoriamente serán de aplicación en esta materia las previsiones contenidas en la Instrucción de 7 de enero de 1972 de la Dirección General de los Registros y del Notariado sobre traslado de duplicados entre los Registros Consulares y el Registro Central.

Séptima. *Sistema de archivo en Registro Civil Central de los duplicados.*

Si bien directamente ninguna norma legal ni reglamentaria prevé que las «comunicaciones» de las inscripciones practicadas en los Registros civiles municipales y remitidas al Registro Civil Central deban, a su vez, dar lugar a la extensión de otras sendas inscripciones en este último Registro, lo cierto es que tal parece ser la intención que se desprende de la nueva redacción dada por la Ley 24/2005 al párrafo final del artículo 18 de la Ley del Registro Civil al disponer que, además de los libros formados con los duplicados de las inscripciones consulares, también se llevarán los formados con los duplicados «de las inscripciones de nacimiento practicadas en los Registros Municipales del domicilio conforme a lo dispuesto en el apartado 5 del artículo 16». Se trata de una previsión sin duda necesitada de desarrollo reglamentario. No obstante, en tanto dicho desarrollo no tenga lugar se hace necesario prever las actuaciones imprescindibles que deberá adoptar el Registro Civil Central al respecto. Con tal finalidad se fijan las siguientes reglas:

1.ª Dentro de los Libros de Inscripciones correspondientes a la Sección de nacimientos formados por los duplicados de las inscripciones consulares se abrirá una Serie diferenciada, con numeración separada, que se integrará con los duplicados de las inscripciones practicadas en los Registros Municipales del domicilio conforme a lo dispuesto en el apartado 5 del artículo 16.

2.ª Los Libros formados conforme a la regla anterior se distribuirán formando subsecciones por provincias. En caso de considerarlo necesario para la buena organización del servicio registral, los Encargados del Registro Civil Central podrán solicitar a esta Dirección General autorización para dividir las subsecciones correspondientes a provincias que por el volumen de inscripciones que generen así lo hagan aconsejable.

Octava. *Vigencia de la reforma del artículo 20 de la Ley.*

Como se ha indicado en la regla cuarta de esta Instrucción, la determinación del Registro civil municipal como competente para practicar la inscripción, en los casos previstos en los apartados 3 y 4 del artículo 16 de la Ley del Registro Civil, si bien tiene carácter exclusivo y no acumulativo, es facultativa para los interesados. Por ello, cabe que el interesado no formule expresamente su solicitud de inscripción en el Registro Civil municipal o bien que solicite expresamente la inscripción en el Registro Civil Central. En ambos casos debe entenderse plenamente vigente lo establecido en la Instrucción de 31 de octubre de 2005 de esta Dirección General de los Registros y del Notariado, sobre inscripción de adopciones internacionales, que en nada ha quedado afectada por la reforma introducida por la Ley 24/2005, de 18 de noviembre, para los casos en que la inscripción inicial del nacimiento y de la adopción internacional haya tenido lugar en el Registro Civil Central.

Novena. *Régimen transitorio.*

Ninguna disposición transitoria se ha incorporado a la Ley 24/2005 respecto de la reforma de los artículos 16 y 18 de la Ley del Registro Civil (vid. disposición transitoria de la citada Ley). A pesar de ello, y en línea con la interpretación acogida por este Centro Directivo respecto del alcance temporal de la reforma introducida por la Ley 15/2005, de 8 de julio, en el artículo 20 de la Ley del Registro Civil, en la citada Instrucción de 31 de octubre de 2005, se debe entender también respecto de la reforma ahora analizada, aplicable por analogía la disposición transitoria primera del Código civil en su redacción originaria, ya que siendo así que el derecho a solicitar la inscripción de nacimiento y marginal de adopción o de

§ 31 Competencia de los Registros Civiles Municipales adquisición de nacionalidad

adquisición de la nacionalidad española en el Registro Civil municipal correspondiente al domicilio del interesado se introduce «ex lege» en nuestro Ordenamiento jurídico, con norma de rango legal, por la Ley 24/2005, novedosamente por referencia a la situación legislativa inmediatamente anterior, ello supone que, aplicando analógicamente la citada disposición transitoria primera del Código civil en su redacción originaria, tal derecho «tendrá efecto desde luego», aunque el hecho –en este caso el nacimiento y la adopción o nacionalización– que lo origine se verificara bajo la legislación anterior.

Décima. *La intervención de los Jueces de Paz como delegados de los Encargados de los Registros Civiles municipales.*

El apartado 3 del artículo 16 reformado de la Ley del Registro Civil fija la competencia para la inscripción en los casos de adopciones internacionales a favor del «Registro Civil de su domicilio» (del interesado), en tanto que el apartado 4 del mismo precepto establece la competencia para practicar las inscripciones correspondientes en los casos de adquisición de la nacionalidad española a favor del «Registro Civil Municipal correspondiente al domicilio en el que se haya instruido el oportuno expediente registral», lo que de acuerdo con el artículo 46 del Reglamento del Registro Civil corresponde a un Registro Principal, como después se justificará.

Ello supone que para el primer supuesto (el apartado 3 del artículo 16) en caso de que los interesados estén domiciliados en poblaciones en que no tenga fijada su capitalidad un Juzgado de Primera Instancia, el Registro Civil de tal municipio no será principal sino delegado y su llevanza corresponderá no a un Magistrado o Juez de Primera Instancia, sino a un Juez de Paz. Desde este punto de vista la reforma plantearía el inconveniente de atribuir funciones registrales en muchas ocasiones complejas, como son las que suscitan las adopciones internacionales, a órganos registrales cuya preparación jurídica no es la más idónea para abordar problemas de tal complejidad. Repárese en que la calificación de la adopción internacional ofrece notables dificultades, centradas principalmente en el juicio de homologación de la figura adoptiva extranjera con respecto a la institución española, la autenticidad y legalidad de todos los documentos, la comprobación del certificado de idoneidad, y la procedencia o no del nombre y apellidos propuestos.

Esta realidad sobre la especialización jurídica es la que justifica la limitación funcional a que quedan constreñidos dichos Registros delegados conforme a lo dispuesto por el párrafo segundo del artículo 46 del Reglamento del Registro Civil, que restringe sus atribuciones a las «inscripciones dentro de plazo de nacimiento de hijos habidos en matrimonio, las ordinarias de defunción, las de matrimonio en forma religiosa mediante la certificación respectiva, las de matrimonio civil cuyo previo expediente haya instruido, y las notas marginales que no sean de rectificación o cancelación». No pueden extender dichos Registros delegados ningún otro asiento «sin recibir instrucción particular y por escrito del Encargado, solicitada y despachada inmediatamente, la cual será archivada con los demás antecedentes relativos al asiento, reservándose minuta el Encargado», lo cual supone residenciar la función de calificación en tales casos en el Juez Encargado del Registro Civil de que dependa el delegado, el cual inscribirá bajo los criterios de calificación y con arreglo a la minuta del asiento que le haya comunicado el Juez Encargado.

Ninguna razón abona apartarse de estos mismos criterios en relación con los supuestos de inscripciones a que se refiere el nuevo apartado 3 del artículo 16 de la Ley del Registro Civil, añadido por la reforma, antes bien la naturaleza y trascendencia de los efectos vinculados a tales inscripciones y la complejidad jurídica de los mismos, en los que con frecuencia es preciso aplicar un Derecho extranjero, aconsejan seguir el mismo criterio de prudencia que sin duda inspira el vigente artículo 46 del Reglamento del Registro Civil.

Este mismo criterio de prudencia es el que inspira este último precepto en materia de competencia para tramitar y resolver expedientes según resulta del último inciso del párrafo primero del artículo 46 del Reglamento del Registro Civil al disponer que «En los Registros municipales, el Juez de Paz actúa por delegación del Encargado y con iguales facultades, salvo en los expedientes». Es cierto que la salvedad incorporada a este último inciso podría ser entendido en el sentido no de excluir la competencia de los Juzgados de Paz en esta materia, sino en el de que en tales casos sus facultades no se ejercen por delegación. El problema no se plantea en relación con aquellos expedientes en los que, conforme a la regla

§ 31 Competencia de los Registros Civiles Municipales adquisición de nacionalidad

general, la competencia para su tramitación y resolución corresponde al Juez Encargado del Registro «donde deba inscribirse la resolución pretendida» (cfr. art. 342 R.R.C.), pues en tales casos actúan por remisión, en virtud de dicha regla de competencia, las limitaciones funcionales que resultan para los Juzgados de Paz del párrafo segundo del artículo 46 del Reglamento antes transcrito. Distinto es el caso en el que se residencia la competencia para la tramitación de los expedientes en «el Registro Municipal del domicilio de cualquiera de los promotores», como sucede en el caso de los expedientes de nacionalidad de la competencia del Ministerio (de Justicia), pues dentro del concepto de «Registro Municipal» se engloban y comprenden tanto los principales como los delegados (cfr. art. 10 L.R.C., disposición transitoria 3.^a de la Ley Orgánica del Poder Judicial y arts. 21, 27 y 42 de la Ley 38/1988, de 28 de diciembre, de Demarcación y Planta Judicial). Sin embargo, desde la Instrucción de 24 de febrero de 1970 de esta Dirección General de los Registros y del Notariado «a los Jueces de Paz», posteriormente confirmada en este punto por la Instrucción de 30 de noviembre de 1989 «sobre funcionamiento de los Registros Civiles municipales tras la transformación de los Juzgados de Distrito», este Centro Directivo viene interpretando restrictivamente las competencias de los Registros Civiles delegados a cargo de los Jueces de Paz en materia de expedientes registrales entendiendo que «no están facultados para resolver expedientes», con las dos únicas excepciones que establece el Reglamento en cuanto al expediente previo al matrimonio (art. 239 R.R.C.) y al de fe de vida o estado (art. 364 R.R.C.).

Es cierto, no obstante, que el nuevo apartado 4 del artículo 16 de la Ley ha fijado la competencia para practicar las inscripciones correspondientes en los casos de adquisición de la nacionalidad española a favor del «Registro Civil Municipal correspondiente al domicilio en el que se haya instruido el oportuno expediente registral», lo que genera la duda sobre si establecida la competencia para la inscripción en el Registro Civil Municipal del domicilio del interesado (la expresión «domicilio» inequívocamente se ha de entender referida al lugar de la residencia habitual del promotor ex. art. 40 C.c.) ello supone arrastrar la consecuencia de atraer hacia ese mismo Registro la competencia para la tramitación del expediente de nacionalidad. Pues bien, tanto por razones prácticas, como por razones de interpretación dogmática el criterio de este Centro Directivo es el de que la oscuridad legal aludida se debe resolver interpretando la expresión normativa «Registro Civil Municipal correspondiente al domicilio en el que se haya instruido el oportuno expediente registral» yuxtaponiendo los criterios de competencia funcional y territorial, de forma que, entendiendo que la voluntad de la Ley no ha sido la de introducir cambios en la competencia para tramitar los expedientes registrales de nacionalidad (y que, por tanto, la «competencia funcional» para ello sigue siendo exclusiva de los Registros Civiles Municipales principales y no de los delegados), la fijación del concreto «Registro territorialmente» competente, de entre los «funcionalmente habilitados» para ello, vendrá determinada por el domicilio del promotor.

En consecuencia, si bien las inscripciones de los supuestos del número 4 del artículo 16 deben inscribirse en los Registros Civiles en los que se ha tramitado el expediente de naturalización, es decir, en aquellos Registros que tienen competencia funcional para la tramitación de tales expedientes, las inscripciones del número 3 del artículo 16 de la Ley del Registro Civil deben practicarse en los Registros civiles del domicilio de los interesados, sean principales o delegados. En este sentido, las inscripciones que los Jueces de Paz, a cargo de los Registros civiles delegados, hayan de practicar en cumplimiento del citado precepto se llevarán a cabo previa calificación del Encargado del Registro Civil principal del que dependan y conforme a su minuta e instrucciones, de conformidad con las siguientes reglas:

1.^a La inscripción, en el supuesto de tener que efectuarse en un Registro delegado, debe sujetarse a los estrictos términos del artículo 46 del Reglamento del Registro civil. Requerirá, por tanto, un previo acuerdo calificador positivo del Juez Encargado del Registro principal, que se plasmará en unas instrucciones particulares y por escrito.

2.^a Debe interpretarse restrictivamente, la excepción de «urgente necesidad» del artículo 46, dado el riesgo que entraña para la debida observancia del principio de legalidad.

3.^a En el supuesto de que la solicitud de inscripción de la adopción internacional se realice ante el Juez de Paz, deberá limitarse a constatar la petición, para seguidamente

§ 31 Competencia de los Registros Civiles Municipales adquisición de nacionalidad

proceder a la remisión del acta y de toda la documentación acompañada, al Registro principal a efectos de su calificación.

Undécima. *Duplicado del Central a los Consulares.*

Si hasta ahora el Registro Civil Central debía actuar en coordinación con los Registros Civiles Consulares, esta coordinación se ha de extender en la actualidad también a los Registros Civiles Municipales que pasen a ser competentes para practicar las inscripciones de las adopciones internacionales y del nacimiento y adquisición de la nacionalidad española en los casos a que se refieren los nuevos apartados 3 y 4 del artículo 16 de la Ley del Registro Civil, debiendo extraerse el régimen aplicable, en tanto no se produzca el necesario desarrollo reglamentario, de las normas actualmente existentes por vía de analogía. En base a la identidad de razón entre los supuestos hasta ahora previstos normativamente y las nuevas situaciones sobrevenidas por la reforma introducida por la Ley 24/2005, se fijan las siguientes reglas prácticas para subvenir a las necesidades de coordinación mencionadas:

1.^a Si bien las inscripciones que se hayan de practicar en el Registro Civil Central en cumplimiento de lo previsto en el apartado 5 del artículo 16 en su nueva redacción lo serán en virtud de la comunicación prevista en la misma norma y con el carácter de duplicado, ello no ha de ser impedimento para que se aplique el mecanismo de coordinación registral previsto en el párrafo segundo del artículo 68 del Reglamento del Registro Civil, de modo que una vez practicada la inscripción en el Registro Central, después se practicará, a su vez, por traslado en el Consular correspondiente.

2.^a Así mismo, los partes de las inscripciones marginales que, practicadas en los Registros Consulares, reciba el Central y que guarden relación de conexidad (cfr. art. 46 L.R.C.) con las inscripciones practicadas en este último Registro en virtud del art. 16.5 de la Ley del Registro Civil, una vez intabuladas en el libro que corresponda, se reexpedirán al Registro civil municipal en que originariamente se hubiese practicado la correlativa inscripción principal conforme a lo previsto en los apartados 3 y 4 del artículo 16 de la Ley registral civil. Simétricamente habrá de actuar en el mismo sentido el Registro Civil Central respecto de los partes que los Registros civiles municipales habrán de enviar a dicho órgano registral respecto de las inscripciones marginales que practiquen en relación con los folios registrales aperturados en base al último precepto citado, de forma que tales partes, tras causar los oportunos asientos registrales en el Registro Central, deberán ser reexpedidos a los Registros consulares competentes, a fin de que en estos se practiquen las correspondientes inscripciones.

3.^a Se entenderán aplicables a los traslados entre los Registros Municipales y el Central, con las adaptaciones oportunas, las demás normas sobre traslados entre el Registro Central y los Registros Consulares contenidas en los artículos 118 y siguientes del Reglamento del Registro Civil y en la Instrucción de 7 de enero de 1972 de este Centro Directivo.

Duodécima. *Apertura de Libros especiales de la Sección primera.*

Exclusivamente para los Registros Civiles todavía no informatizados y respecto de las inscripciones de nacimientos de los naturalizados españoles que deban practicarse en los Registros municipales conforme al apartado 4 del artículo 16 de la Ley del Registro Civil, y siempre que el volumen de inscripciones del Registro concernido así lo justifique, los Encargados podrán solicitar de esta Dirección General autorización para la apertura de Libros especiales, como serie diferenciada dentro de la Sección primera, con objeto de racionalizar la organización de la oficina registral y de facilitar la localización de los asientos a fin de agilizar su publicidad formal mediante la emisión de las correspondientes certificaciones.

§ 32

Instrucción de 29 de septiembre de 2015, de la Dirección General de los Registros y del Notariado, sobre la aplicación de la Ley 12/2015, de 24 de junio, en materia de concesión de la nacionalidad española a los sefardíes originarios de España

Ministerio de Justicia
«BOE» núm. 234, de 30 de septiembre de 2015
Última modificación: sin modificaciones
Referencia: BOE-A-2015-10441

La Ley 12/2015, de 24 de junio, en materia de concesión de la nacionalidad española a los sefardíes originarios de España, satisface una legítima pretensión de las comunidades de la diáspora sefardí cuyos antepasados se vieron forzados al exilio o a convertirse al cristianismo como consecuencia del Edicto decretado en el Palacio de la Alhambra el 31 de marzo de 1492.

La Ley introduce un nuevo cauce para obtener la nacionalidad española entendiéndose que concurren las circunstancias excepcionales a que se refiere el artículo 21 del Código Civil en los sefardíes originarios de España que prueben dicha condición y su especial vinculación con España, con independencia de que tengan o no fijada en nuestro país su residencia. Como complemento de lo anterior, se reforma el artículo 23 del Código Civil para evitar que al adquirir la nacionalidad española deban renunciar a la previamente ostentada. De esta forma se repara la anomalía hasta ahora existente al ser los sefardíes los únicos a quienes, concediéndoseles la nacionalidad con dos años de residencia, se les obligaba a dicha renuncia.

La Ley regula además un procedimiento novedoso tanto por su carácter enteramente electrónico, en consonancia con las exigencias de la modernización que la sociedad exige en todos los campos de la Administración, como por la forma de acreditación de los requisitos para la obtención de la nacionalidad. Así, la tramitación de la solicitud se inicia mediante la intervención de notario, quien deberá examinar la documentación, apreciar la validez y eficacia probatoria de los documentos aportados y valorarlos en su conjunto, para, una vez estime inicialmente justificados los requisitos previstos en el artículo 1 de la norma, concertar la comparecencia del interesado y emitir su juicio acerca del cumplimiento de dichos requisitos, lo que quedará plasmado en un acta de notoriedad específica para este fin. Finalmente, la resolución del Director General de los Registros y del Notariado, una vez recabados y obtenidos los informes complementarios a que hace referencia el texto legal, será título suficiente para practicar la inscripción.

Hay que destacar asimismo la intervención del Encargado del Registro Civil, estableciéndose un criterio de competencia que pretende conciliar la posible y más que probable condición de no residente en España del solicitante, facilitando la realización de la jura o promesa ante el Encargado del Registro Civil de su domicilio, con la regla de

competencia para la inscripción de la nacionalidad adquirida que recae en el Registro Civil correspondiente a su nacimiento.

La inminente entrada en vigor de la Ley 12/2015, de 24 de junio, ha llevado a este Centro Directivo, en uso de las facultades que tiene atribuidas para la tramitación y resolución de los expedientes de nacionalidad y su inscripción en el Registro Civil, a dictar la presente Instrucción con objeto de establecer las reglas necesarias para dar cumplimiento a las previsiones legales, despejando las dudas que pudiera generar en su aplicación práctica y fijando las siguientes directrices tanto en materia de tramitación como de documentación.

I

De los requisitos para acceder a la concesión de la nacionalidad española en el marco de la Ley 12/2015, de 24 de junio.

I.1 Solicitud.

El procedimiento recogido en la Ley es totalmente electrónico, se inicia con la solicitud que deberá realizarse a través de la aplicación informática habilitada al efecto y regulada por el Ministerio de Justicia. El dominio que alojará el portal de nacionalidad para la obtención de la nacionalidad española de conformidad con la Ley 12/2015, de 24 de junio, a través del cual se tramitará la solicitud para la autorización del acta de notoriedad, es www.justicia.sefardies.notariado.org.

La solicitud se formulará en español e irá dirigida a la Dirección General de los Registros y del Notariado. El número identificador que se facilitará en ese momento servirá para que el interesado ingrese en el sistema y pueda conocer el estado de la tramitación de su expediente.

I.2 Personas que pueden acogerse al procedimiento previsto por la Ley.

Son dos las circunstancias excepcionales que se exigen para adquirir la nacionalidad: probar la condición de sefardí originario de España del solicitante y demostrar una especial vinculación con España.

Pueden acogerse a la ley quienes acrediten ser sefardíes de origen español cualesquiera que sean su ideología, religión o creencia actuales si bien deben asimismo demostrar su actual vinculación a España ya que la ley establece la necesidad de concurrencia de ambos requisitos.

I.3 Capacidad. Especial consideración de los solicitantes menores de 18 años. Autorización previa en caso de menores de 14 años e incapaces.

I.3.1 Capacidad de los solicitantes.

En cuanto a la capacidad de los solicitantes para solicitar la nacionalidad serán de aplicación las normas generales contenidas en el artículo 21.3 del Código Civil, si bien dado que los interesados pueden ser, y de hecho así sucederá en la mayor parte de los casos, no residentes en España deben resolverse diversas situaciones que pueden plantearse, en especial cuando el solicitante sea menor de 14 años o incapacitado.

El citado artículo 21.3 del Código Civil señala al respecto que la solicitud de adquisición de la nacionalidad española corresponderá formularla: al interesado emancipado o mayor de dieciocho años, al mayor de catorce años asistido por su representante legal, al representante legal del menor de catorce años y por último al representante legal del incapacitado o al incapacitado, por sí solo o debidamente asistido, según resulte de la sentencia de incapacitación.

Pueden efectuar la solicitud los mayores de 18 años cualquiera que sea su nacionalidad o residencia habitual, ya que dicho artículo establece este requisito con independencia de la ley personal o reguladora de la responsabilidad parental o de medidas de protección que le pudieran ser aplicables. En el caso de los emancipados será de aplicación el artículo 9.1 del Código Civil que dispone que la ley personal correspondiente a las personas físicas sea la determinada por su nacionalidad. Dicha ley regirá la capacidad y el estado civil, los derechos y deberes de familia y la sucesión por causa de muerte, por lo tanto el solicitante deberá acreditar su condición de emancipado conforme a su respectiva ley personal. La misma

norma es aplicable para el caso de incapacitados mayores de 18 años, debiendo acreditarse la declaración de incapacidad y las medidas adoptadas para la protección del incapaz, así como las personas designadas como representantes legales conforme a su ley personal.

La solicitud de la concesión de la nacionalidad debe realizarse por el propio interesado mayor de 18 años que deberá efectuar su comparecencia ante el notario designado personalmente sin posibilidad de representación voluntaria alguna.

I.3.2 Especial consideración de los solicitantes menores de 18 años.

El párrafo segundo del artículo 9.4 del Código Civil, en la redacción dada por el artículo 2.1 de la Ley 26/2015, de 28 de julio, de modificación del sistema de protección a la infancia y a la adolescencia, señala que la ley aplicable al ejercicio de la responsabilidad parental se determinará con arreglo al Convenio de La Haya de 19 de octubre de 1996, relativo a la competencia, la ley aplicable, el reconocimiento, la ejecución y la cooperación en materia de responsabilidad parental y de medidas de protección de los niños. El Convenio, conforme a su artículo segundo, se aplica a los niños a partir de su nacimiento y hasta que alcancen la edad de 18 años, si bien, según su artículo 4, está excluida del convenio la regulación de la emancipación.

Con respecto a la atribución o la extinción de la responsabilidad parental, el artículo 16 del referido Convenio regula su atribución o extinción en los siguientes términos: «1. La atribución o la extinción de pleno derecho de la responsabilidad parental, sin intervención de una autoridad judicial o administrativa, se rige por la ley del Estado de la residencia habitual del niño. 2. La atribución o la extinción de la responsabilidad parental en virtud de un acuerdo o de un acto unilateral, sin intervención de una autoridad judicial o administrativa, se rige por la ley del Estado de la residencia habitual del niño en el momento en que deviene eficaz el acuerdo o el acto unilateral. 3. La responsabilidad parental existente según la ley del Estado de la residencia habitual del niño subsiste después del cambio de esta residencia habitual a otro Estado. 4. En caso de cambio de la residencia habitual del niño, la atribución de pleno derecho de la responsabilidad parental a una persona que no estuviera ya investida de tal responsabilidad se rige por la ley del Estado de la nueva residencia habitual.» Y el artículo 17 establece que: «El ejercicio de la responsabilidad parental se rige por la ley del Estado de la residencia habitual del niño. En caso de cambio de la residencia habitual del niño, se rige por la ley del Estado de la nueva residencia habitual».

Tratándose de menores, cobra especial importancia la residencia habitual de éstos a los efectos de justificar quién ostenta su representación legal. Si son residentes en España y el menor está sometido a patria potestad que esté siendo ejercida conjuntamente, la solicitud deberá efectuarse por ambos progenitores, o por uno solo con el consentimiento expreso o tácito del otro, pues como ya se recogió en la Instrucción de esta Dirección General de 26 de julio de 2007, sobre tramitación de las solicitudes de adquisición de la nacionalidad española por residencia, afectando la adquisición de la nacionalidad al estado civil del menor, el cual está presidido por un principio general de estabilidad, la cuestión excede de los actos que pueden ser realizados por uno solo de los titulares de la patria potestad, por no constituir la mutación del «status nationalitatis» del menor un acto de aquellos en que el Código Civil excepciona la regla general de ejercicio conjunto de la patria potestad. En el caso de ejercicio de la patria potestad por un solo progenitor, acreditando debidamente esta circunstancia o por habersele asignado en procesos de separación, nulidad o divorcio, será este quien deba realizar la solicitud. En estos casos habrá que examinar cuidadosamente el contenido de la sentencia en cuanto pueda afectar al ejercicio de la patria potestad. Por último en caso de desacuerdo entre ambos progenitores sobre la conveniencia y oportunidad o no de promover el expediente de nacionalidad deberán obtener la oportuna resolución judicial favorable a la solicitud.

En el caso de que los menores residan en el extranjero, de conformidad con lo anteriormente expuesto, los responsables parentales del menor deberán acreditar dicha condición conforme a la ley del Estado de la residencia habitual del menor, para asistirle si es mayor de 14 años, o efectuar la solicitud en su nombre en el caso de que sea menor de dicha edad.

Respecto a las medidas para la protección del menor, el artículo 9.6 del Código Civil dispone: «6. La ley aplicable a la protección de menores se determinará de acuerdo con el

Convenio de La Haya, de 19 de octubre de 1996, a que se hace referencia en el apartado 4 de este artículo». El citado convenio en su artículo 3 señala como medidas de protección en lo que aquí interesa las siguientes: «c) la tutela, la curatela y otras instituciones análogas; d) la designación y las funciones de toda persona u organismo encargado de ocuparse de la persona o de los bienes del niño, de representarlo o de asistirlo; e) la colocación del niño en una familia de acogida o en un establecimiento, o su protección legal mediante “kafala” o mediante una institución análoga»; y en el apartado 1 de su artículo 5, establece con carácter general que: «Las autoridades, tanto judiciales como administrativas, del Estado contratante de la residencia habitual del niño son competentes para adoptar las medidas para la protección de su persona o de sus bienes».

Debe nuevamente tenerse en cuenta el lugar de residencia habitual del menor sometido a dichas medidas. Si el menor reside en España y está sometido a un régimen de tutela o curatela se aplicará la legislación española y será la persona designada en el respectivo procedimiento, que deberá acreditar debidamente tal condición, quien deba, según los casos, asistir al menor o solicitar en su nombre la concesión de la nacionalidad. En el caso de acogimiento en España será asimismo aplicable lo señalado para este caso en la Instrucción de 26 de julio de 2007. En el caso de que los menores sometidos a medidas de protección residan en el extranjero, sus representantes o responsables deberán acreditar dicha condición conforme a la Ley del Estado de la residencia habitual del menor para asistir a este si es mayor de 14 años o efectuar la solicitud en su nombre en el caso de que sea menor de dicha edad. En todos estos casos habrá que examinar cuidadosamente el contenido de las resoluciones judiciales o administrativas en cuanto pueda afectar al ejercicio y alcance de la representación.

En orden a la acreditación de las anteriores circunstancias el artículo 40 del citado Convenio de la Haya de 19 de octubre de 1996 establece que serán las autoridades de la residencia habitual del niño o del Estado en que se haya adoptado la medida de protección quienes podrán expedir un certificado al titular de la responsabilidad parental o a toda otra persona a quien se haya confiado la protección de la persona del niño, a petición suya, indicando la condición y los poderes que le han sido atribuidos.

I.3.3 Autorización previa en caso de menores de 14 años e incapaces.

Tanto si el solicitante es menor de 14 años como si es incapaz, será necesaria, conforme al artículo 21 del Código Civil, la previa autorización del Encargado del Registro Civil del domicilio del declarante, que la concederá en interés de los mismos, previo dictamen del Ministerio Fiscal.

En el caso de la Ley 12/2015, de 24 de junio, no se aprecia «a priori» que la adquisición de la nacionalidad española pueda conllevar consecuencias contrarias a los intereses del menor. No obstante la autorización deberá obtenerse siempre que concorra alguna de las circunstancias siguientes: a) cuando corresponda, conforme a la ley aplicable, el ejercicio de la responsabilidad parental a ambos progenitores y la solicitud la efectúe uno solo de ellos; b) en el caso de que la responsabilidad parental deba ejercitarse, conforme a la ley aplicable, por uno solo de los progenitores y no constare el consentimiento expreso del otro a la presentación de la solicitud; c) en los casos de guarda, tutela o acogimiento y en general, en todos los casos de representación legal distinta a la atribuida a los progenitores.

Puesto que la residencia en España no es un requisito para la obtención de la nacionalidad española al amparo de esta Ley, en el caso de no residentes la competencia para autorizar la solicitud corresponderá al Encargado del Registro Civil consular correspondiente al domicilio del solicitante previo dictamen del Canciller del Consulado en funciones de Ministerio Fiscal y, en defecto de sustituto reglamentario, por dos españoles capaces e instruidos, nombrados por el Jefe de la Oficina Consular o de la Misión Diplomática, conforme a las reglas generales del procedimiento (artículo 54 del Reglamento del Registro Civil).

Dado el carácter completamente electrónico del procedimiento, tanto la documentación acreditativa de la representación de los menores como, en su caso, la autorización obtenida, deberán adjuntarse telemáticamente junto con la solicitud, sin perjuicio de la necesaria aportación de los documentos originales en el momento de autorizarse el acta notarial.

I.4 Documentos que deben aportarse.

Con carácter general, la documentación a que se refieren los siguientes apartados deberá remitirse telemáticamente junto con la solicitud que irá dirigida a la Dirección General de los Registros y del Notariado, que a su vez la remitirá telemáticamente al Consejo General del Notariado. Este Consejo le dará curso y designará al notario competente para valorar la documentación aportada teniendo en cuenta las preferencias del interesado en el caso de que las haya manifestado en la propia solicitud. Dicho notario efectuará una primera valoración de la documentación previa a concertar con el solicitante su comparecencia, evitando su desplazamiento cuando no estime inicialmente cumplidos los requisitos para la concesión de la nacionalidad.

Los documentos que deberán adjuntarse telemáticamente a la solicitud son los siguientes:

I.4.1 Documentos identificativos.

Certificado de nacimiento, pasaporte completo o DNI para ciudadanos de la Unión Europea y, si es mayor de edad, certificado de antecedentes penales de su país de origen. Estos documentos son preceptivos y su aportación, por tanto, es indispensable para la continuación del procedimiento. Por ello deberán acompañar en todo caso a la solicitud, con independencia del resto de documentos necesarios para formalizar el acta de notoriedad posterior, y serán remitidos junto a la misma, a la Dirección General de los Registros y del Notariado, para la continuación de los trámites posteriores del expediente. Tendrán que estar debidamente legalizados o apostillados y en su caso, traducidos.

I.4.2 Pruebas de idioma (DELE A2 o superior) y de conocimientos constitucionales y socioculturales de España (CCSE).

En el momento de efectuar la solicitud, deberá acreditarse la superación de las pruebas de idioma y de conocimientos constitucionales y socioculturales, ya que su ausencia impedirá el avance del procedimiento.

Será necesaria la aportación del diploma acreditativo de la superación de la prueba de conocimiento básico de la lengua española, DELE de nivel A2 o superior y del título acreditativo de la superación de la prueba de evaluación del conocimiento de la Constitución Española y de la realidad social y cultural españolas. Ambos documentos son asimismo imprescindibles dada la exigencia legal recogida en el apartado 5 del artículo 1 de la Ley.

Estarán dispensados de la prueba de examen DELE los interesados que hayan obtenido con anterioridad un diploma de español como lengua extranjera (DELE) como mínimo del nivel A2, que no obstante deberán acreditarlo, así como los nacionales de Argentina, Bolivia, Chile, Colombia, Costa Rica, Cuba, Ecuador, El Salvador, Guatemala, Guinea Ecuatorial, Honduras, México, Nicaragua, Panamá, Paraguay, Perú, Puerto Rico, República Dominicana, Uruguay y Venezuela.

Los diplomas acreditativos de la superación de dichas pruebas podrán adjuntarse directamente por el solicitante. Asimismo y previa su autorización, se podrá comprobar el resultado de las pruebas de examen DELE de nivel A2 o superior y de conocimientos constitucionales y socioculturales de España (CCSE), mediante consulta telemática al Instituto Cervantes. El resultado de la comprobación telemática tendrá el mismo valor probatorio que la aportación por los interesados de los certificados correspondientes.

Los menores de 18 años y personas con capacidad modificada judicialmente quedan exentos de la realización de las pruebas y deberán aportar certificados de sus centros de formación, residencia, acogida, atención o educación especial en los que, en su caso, hubieran estado inscritos. El certificado del centro de formación será obligatorio en el caso de niños en edad escolar. En el caso de menores en edad pre-escolar o personas con la capacidad modificada judicialmente, la presentación de dicho certificado será voluntaria. Si dichos certificados estuvieran redactados en un idioma distinto al español, deberán constar debidamente traducidos.

I.4.3 Documentos acreditativos de los requisitos para adquirir la nacionalidad española por carta de naturaleza regulada en la Ley 12/2015, de 24 de junio.

A) Acreditación del origen sefardí.

El artículo 1.2 de la Ley enumera diversos documentos probatorios que serán valorados en su conjunto por el notario autorizante del acta, que dará fe de dicha condición. No se establece un número máximo o mínimo de documentos a presentar junto a la solicitud, pero el hecho de que deban valorarse conjuntamente indica la necesidad de aportar más de uno de ellos. Tampoco se exige la presentación con carácter obligatorio de ninguno de los documentos que menciona, ni estos son los únicos que podrán presentarse ya que tendrá carácter probatorio cualquier otra circunstancia que demuestre fehacientemente su condición de sefardí originario de España.

1. Certificados.

El artículo 1.2, en sus párrafos a), b) y c), enumera entre los distintos medios probatorios los certificados expedidos respectivamente por el Presidente de la Comisión Permanente de la Federación de Comunidades Judías de España, por el Presidente o cargo análogo de la comunidad judía de la zona de residencia o ciudad natal del interesado y por autoridad rabínica competente reconocida legalmente en el país de residencia habitual de solicitante.

a) Certificado expedido por el Presidente de la Comisión Permanente de la Federación de Comunidades Judías de España.

Tiene especial valor probatorio el Certificado expedido por el Presidente de la Comisión Permanente de la Federación de Comunidades Judías de España, en coherencia con el contenido del Acuerdo de Cooperación con el Estado aprobado por la Ley 25/1992 de 10 de noviembre, cuya solicitud podrá efectuarse tanto en la Web de dicha Federación, <https://certificadosefardies.fcje.org>, como en la aplicación electrónica habilitada al efecto por el Ministerio de Justicia.

A estos efectos, la Federación de Comunidades Judías de España podrá analizar, utilizando todos los medios a su alcance, los distintos elementos probatorios enumerados por la Ley, o cualesquiera otros que pueda acompañar el interesado para acreditar su condición de sefardí originario de España, de forma que, aseverada su certeza y validez y emitido el certificado, no será necesario adjuntar ningún otro documento.

No obstante lo anterior, los documentos que la Federación de Comunidades Judías de España haya considerado suficientes para certificar el origen sefardí estarán siempre a disposición, para su consulta, del notario que deba levantar el acta de notoriedad.

b) Certificado expedido por el presidente o cargo análogo de la comunidad judía de la zona de residencia o ciudad natal del interesado y certificado de la autoridad rabínica competente reconocida legalmente en el país de residencia habitual de solicitante.

Estos certificados pueden presentarse o bien con el aval de un certificado expedido por el Presidente de la Comisión Permanente de la Federación de Comunidades Judías de España o bien por sí solos con los requisitos que se exponen a continuación:

b.1) Avalados por un certificado expedido por el Presidente de la Comisión Permanente de la Federación de Comunidades Judías de España.

El certificado expedido por el Presidente de la Comisión Permanente de la Federación de Comunidades Judías de España podrá acompañarse a los efectos de avalar la condición de autoridad del presidente o cargo análogo de la comunidad judía de la zona de residencia o ciudad natal del interesado o de la autoridad rabínica competente, reconocida legalmente en el país de la residencia habitual del solicitante, que expidan certificados acreditativos del origen sefardí español del solicitante, imprimiendo a estos certificados avalados igual relevancia a los efectos de acreditar el origen sefardí.

Los certificadores de origen, es decir los presidentes y rabinos de las comunidades judías del país de origen o residencia del interesado, podrán acreditarse a estos efectos en la propia Plataforma de la Federación de Comunidades Judías de España que, para avalar estas firmas, solicitará: a) copia de los Estatutos originales de la entidad religiosa extranjera; b) certificado de la entidad extranjera que contenga los nombres de quienes hayan sido designados representantes legales; c) certificado o documento que acredite que la entidad extranjera está legalmente reconocida en su país de origen; y d) certificado emitido por el representante legal de la entidad que acredite que el Rabino firmante ostenta, efectiva y actualmente, tal condición conforme a los requisitos establecidos en sus normas estatutarias.

§ 32 Aplicación de Ley de concesión de nacionalidad española a sefardíes originarios de España

Si el aval de la Federación de Comunidades Judías de España se limita a la condición de autoridad del presidente o cargo análogo de la comunidad judía o de la autoridad rabínica competente, deberán acompañarse además los distintos documentos probatorios enumerados por la Ley o cualesquiera otros que el solicitante haya presentado ante el certificado de origen y que hayan servido de justificación para certificar su condición de sefardí de origen español.

En el caso de que la Federación de Comunidades Judías de España, además de avalar la condición de autoridad del presidente o cargo análogo de la comunidad judía o de la autoridad rabínica competente de la zona de residencia o ciudad natal del interesado, analice, utilizando todos los medios a su alcance, los distintos elementos probatorios enumerados por la Ley, o cualesquiera otros que pueda acompañar el interesado para acreditar su condición de sefardí originario de España y asevere su certeza y validez, no será necesario adjuntar ningún otro documento.

b.2) Certificado expedido por el presidente o cargo análogo de la comunidad judía de la zona de residencia o ciudad natal del interesado y certificado de la autoridad rabínica competente reconocida legalmente en el país de residencia habitual del solicitante a los que no se acompañe el certificado de la Federación de Comunidades Judías de España.

En el caso de que los certificados expedidos por el presidente o cargo análogo de la comunidad judía o por la autoridad rabínica competente de la zona de residencia o ciudad natal del solicitante no se acompañen del expedido por la Federación de Comunidades Judías de España, la Ley prevé como alternativa que el interesado, para acreditar su idoneidad, adjunte debidamente autorizados, apostillados o legalizados y, en su caso, traducidos al español por traductor jurado, la totalidad de los siguientes documentos:

1.º Copia de los Estatutos originales de la entidad religiosa extranjera. No será necesaria su aportación íntegra, bastando con una copia parcial en la que se contengan, además de los datos identificativos del propio documento, los datos de constitución, fines funcionamiento y forma de representación de la entidad.

2.º Certificado de la entidad extranjera que contenga los nombres de quienes hayan sido designados representantes legales.

3.º Certificado o documento que acredite que la entidad extranjera está legalmente reconocida en su país de origen.

4.º Certificado emitido por el representante legal de la entidad que acredite que el rabino firmante ostenta, efectiva y actualmente, tal condición conforme a los requisitos establecidos en sus normas estatutarias.

En este caso, junto con los certificados que acrediten la condición de sefardí del interesado, expedidos por el presidente o cargo análogo de la comunidad judía o por la autoridad rabínica competente de la zona de residencia o ciudad natal del solicitante, deberán acompañarse los distintos documentos probatorios enumerados por la Ley o cualesquiera otros que este haya acompañado para acreditar su condición de sefardí originario de España y con base en los cuales se hayan emitido.

El Ministerio de Justicia pondrá a disposición de los interesados un listado de entidades facultadas para expedir los certificados de origen sefardí, bien porque éstas han sido reconocidas y avalada la condición de autoridad de sus representantes por la Federación de Comunidades Judías de España en los términos antes señalados, bien porque han solicitado su reconocimiento directamente al Ministerio de Justicia a través de la Dirección General de los Registros y del Notariado, previa aportación de la documentación legalmente exigible. Dicha relación estará disponible en el portal Web del Ministerio de Justicia www.mjusticia.gov.es y será objeto de actualización continuada.

La documentación aportada por las entidades para su reconocimiento y aval deberá ser objeto de consulta por el notario designado para formalizar el acta.

Una vez obtenido el reconocimiento por una Entidad, no será necesaria la sucesiva aportación de la documentación para cada una de las solicitudes, salvo en el caso de modificación de los representantes legales o del Rabino firmante, que deberá ser debidamente acreditada.

§ 32 Aplicación de Ley de concesión de nacionalidad española a sefardíes originarios de España

Las comunidades reconocidas para expedir certificados que acrediten la condición de sefardí de origen español, de conformidad con lo dispuesto en la Ley, solo podrán expedir certificados en el país de origen o de residencia del interesado, que coincidirá con el ámbito territorial donde tengan fijada su sede o domicilio social.

2. Otros documentos acreditativos de la condición de sefardí de origen español.

En relación a los restantes documentos citados en la Ley para la acreditación del origen sefardí, hacen referencia al mantenimiento de las tradiciones propias de dicha comunidad, tales como el uso del idioma ladino, certificado por una entidad competente o la pertenencia de los apellidos del solicitante al linaje sefardí de origen español. Se considera que la facultad de emisión de dichos documentos corresponde a las entidades cuya competencia en esta materia se encuentre reconocida por las autoridades del país de origen o residencia del interesado o por las propias comunidades judías o autoridades rabínicas.

Debe destacarse a este respecto que sólo son válidos, a efectos de la Ley, los apellidos de origen inequívocamente sefardí de origen español. Para acreditar esta circunstancia, el interesado deberá aportar un informe razonado emitido por entidad de competencia suficiente, que acredite la genealogía familiar o que sus apellidos proceden de los sefardíes que fueron expulsados de los reinos de Castilla, Aragón y Navarra o forzados a convertirse al Cristianismo, a partir de 1492. También se deberán justificar las variaciones que hayan sufrido estos apellidos como consecuencia de la influencia de los idiomas o lenguas propios de los lugares donde se establecieron las comunidades sefarditas con posterioridad a su expulsión de España.

En cuanto a la partida de nacimiento o la «ketubah» o contrato matrimonial celebrado según las tradiciones de Castilla, deberá aportarse acompañado de un certificado del Presidente o cargo análogo de la Comunidad judía o autoridad rabínica de la zona de residencia del interesado que acredite su validez.

B) Acreditación de la especial vinculación con España.

El artículo 1.3 de la Ley enumera diversos documentos probatorios que serán valorados en su conjunto por el notario autorizante del acta, que dará fe de dicha vinculación. Es aplicable lo señalado en el apartado anterior en relación con los documentos probatorios y la competencia de las entidades que los expidan.

En cuanto a la inclusión del peticionario o de su ascendencia directa en las listas de familias sefardíes protegidas por el Decreto-ley de 29 de diciembre de 1948 o que obtuvieron su naturalización mediante el Real Decreto de 20 de diciembre de 1924, a que hace referencia la letra c) del apartado 3 del artículo 1 y al parentesco de consanguinidad del solicitante con alguna de dichas personas a que se refiere el apartado d), deberá acreditarse debidamente la condición de descendiente directo o pariente consanguíneo del solicitante. Para acreditar la condición de descendiente de las familias protegidas por España a través de dichas normas, el interesado podrá aportar, entre otros medios probatorios, copia del expediente de inmigración o naturalización del pariente a quien le fue concedida la nacionalidad española o la protección consular correspondiente, así como los certificados de nacimiento que sean necesarios para acreditar su parentesco de consanguinidad con el interesado.

En referencia a la realización de actividades benéficas, culturales o económicas podrá acreditarse por el certificado en el que conste la realización de dicha actividad expedido por la Institución que la ofrezca.

Hay otras muchas circunstancias que pueden contemplarse a los efectos de acreditar la especial vinculación con España. A título de ejemplo podemos destacar las siguientes: estar casado con un/a nacional español/a, acreditar parentesco en línea directa con un nacional español, tener acciones en una empresa española, tener una vivienda u otros bienes en España, haber cursado estudios de intercambio en una ciudad española, tener un contrato de trabajo en España, ser patrocinador de instituciones españolas que desarrollen actividades benéficas, científicas o culturales, realizar donativos a instituciones benéficas españolas, vivir o haber vivido en España durante al menos seis meses, haber celebrado cursos de diferente naturaleza impartidos en España, tener hijos matriculados en colegios españoles, ser socio de un centro cultural de España en el extranjero o de cualquier club

español de diversa índole (deportivo, cultural...). Los medios probatorios de la vinculación a España serán asimismo valorados en su conjunto por el notario autorizante del acta que acreditara dicha vinculación.

I.5 Legalización de los documentos.

En todo caso será preciso el estricto control de autenticidad de los documentos expedidos por funcionarios o entidades extranjeras y en su caso su traducción al español. La legalización de los documentos aportados en el expediente se exige con carácter general. Deberá pues el notario designado comprobar tanto las legalizaciones que se hayan efectuado como las que no se hayan hecho, por tratarse en este último caso de documentos expedidos por funcionarios de Estados parte del Convenio de la Haya de 5 de octubre de 1961, en cuyo caso la legalización se sustituye por el trámite de la apostilla.

Además existen otros convenios que eximen de la necesidad de legalizar algunos documentos, así el Convenio de Viena n.º 16 de la Comisión Internacional del Estado Civil en relación a las certificaciones plurilingües de actas de nacimiento, matrimonio o defunción, el Convenio de Atenas n.º 17 de la Comisión Internacional del Estado Civil relativo a documentos que se refieran al estado civil, a la capacidad o a la situación familiar de las personas físicas, a su nacionalidad, domicilio o residencia, cualquiera que sea el uso al que estén destinados y a cualquier otro documento que haya sido extendido para la celebración del matrimonio o para la formalización de un acto de estado civil, el convenio de Londres n.º 63 del Consejo Europeo en cuanto a los documentos expedidos por los Agentes diplomáticos o consulares y también las declaraciones oficiales, tales como menciones de registro, visados de fecha cierta y certificaciones de firma en cualquier otro documento y en general los distintos convenios bilaterales suscritos por España en relación con la exención de legalización para determinados documentos.

I.6 Traducción.

Los documentos deberán estar traducidos al español. Son válidas las traducciones efectuadas por un Intérprete Jurado autorizado por el Ministerio de Asuntos Exteriores y de Cooperación (están exentas de legalización por modificación del artículo 13 del Real Decreto 2555/1977, de 27 de agosto, por el que se aprueba el reglamento de la Oficina de Lenguas del Ministerio de Asuntos Exteriores), las traducciones hechas o revisadas por la Representación diplomática o consular de España en el extranjero o las efectuadas por la Representación diplomática o consular en España del país que ha expedido el documento (estas últimas deberán ser legalizadas posteriormente por el Ministerio de Asuntos y de Cooperación para ser presentadas ante la Administración en España). Serán igualmente válidas las traducciones locales realizadas en el país de origen o residencia del interesado, aunque para que puedan surtir efectos en España tendrán que estar debidamente legalizadas o apostilladas.

I.7 Validez temporal de los certificados.

En cuanto a los certificados que preceptivamente deben presentarse, singularmente el de nacimiento del interesado y en su caso el de matrimonio y certificados de nacimiento de los hijos, así como los certificados de antecedentes penales de los países de origen o residencia de los ciudadanos extranjeros que se presenten en el procedimiento, tendrán la validez que se determine en el propio documento, a contar desde la fecha de su expedición. En cuanto a los certificados de antecedentes penales que no tengan determinado plazo de vigencia, dada la naturaleza de este tipo de documentos, que reflejan datos importantes y muy sensibles de los ciudadanos, si en los mismos no figura ningún plazo de validez, esta Dirección General aplica un plazo máximo de vigencia de seis meses desde su fecha de expedición. Para determinar la validez de dichos certificados de antecedentes penales, con independencia del plazo concreto de caducidad, se exige que el certificado de antecedentes penales del país de origen este vigente en la fecha de la presentación de la solicitud, sin que pueden aceptarse prórrogas de estos certificados de antecedentes penales que se realicen por Embajadas o Consulados en España, ya que cada país tiene una autoridad competente para su emisión y es únicamente esa autoridad emisora quien podría, en su caso, ampliar la validez del certificado. Todo ello sin perjuicio de los casos en que los propios Consulados españoles estén autorizados para expedir dichos certificados.

En los Estados Federales (Alemania, Argentina, Australia, Brasil, Estados Unidos, India, México, Rusia y Venezuela) es necesario que el certificado de antecedentes penales sea de todo el país y no solo de un Estado Federado concreto. En el caso de que no se expida un certificado único para todo el Estado Federal, deberán adjuntarse los certificados correspondientes a los Estados Federados en los que el peticionario haya residido durante los cinco años anteriores a la fecha de la solicitud.

II

Del procedimiento de adquisición establecido por la Ley 12/2015, de 24 de junio, en materia de concesión de la nacionalidad española a los sefardíes originarios de España.

II.1 Acta de notoriedad.

Cumplimentada la solicitud y adjuntados los documentos a que se ha hecho referencia en el apartado I anterior, una vez el notario designado para levantar el acta de notoriedad los haya examinado y solo cuando entienda que de la documentación aportada resultan cumplidos los requisitos exigidos por la ley, concertará con el solicitante su comparecencia.

El desplazamiento a España a los efectos del otorgamiento del acta es, pues, obligatorio. Para agilizar los trámites de entrada en nuestro país y dada la posibilidad de que algunos solicitantes de la nacionalidad española al amparo de esta ley sean nacionales de Estados sujetos a la exigencia de visado, será motivo para facilitar su expedición la necesaria realización del viaje, del mismo modo y aun cuando se trate de nacionales para los que no sea necesaria la expedición de visado, el otorgamiento del acta justificará la entrada en nuestro país, en ambos casos siempre y cuando acrediten su condición de solicitantes y la decisión favorable del notario previa a la tramitación del acta. A estos efectos el citado notario expedirá un acta notarial de invitación para proceder a la identificación del interesado en el momento de su entrada en nuestro país. Se adjunta el modelo de acta de invitación como anexo I.

La ley prevé un formato uniforme de la copia electrónica del acta de notoriedad que se une a esta Instrucción como anexo II.

A salvo las especialidades del acta reseñadas en la Ley será de aplicación a la misma la legislación notarial.

El notario podrá solicitar el certificado de ley expedido por el consulado español en el país de origen del interesado para constatar el texto de una ley o disposición legal aplicable y la fecha en que está o estuvo vigente, así como su interpretación conforme a los usos y costumbres del país. De igual forma y con la misma finalidad podrá solicitar aseveración o informe de un Diplomático, Cónsul o funcionario competente del país de la legislación que sea aplicable.

Con carácter previo a la emisión del juicio de notoriedad, el interesado deberá justificar el pago de la preceptiva tasa en los términos a que hace referencia el apartado siguiente.

Contra la negativa del notario designado a levantar el acta podrá el interesado recurrir en queja ante la Dirección General de los Registros y del Notariado conforme a la legislación notarial.

II.2 Tasa.

El pago de la tasa se ajustará a lo dispuesto en la disposición adicional segunda de la Ley 12/2015, de 24 de junio, a la normativa tributaria que resulte de aplicación y a la regulación que efectúe el Ministerio de Justicia sobre la gestión y el pago de la tasa por la presentación de solicitudes en procedimientos de nacionalidad española por residencia y carta de naturaleza para sefardíes originarios de España.

II.3 Resolución de la Dirección General de los Registros y del Notariado. Inscripción Recursos.

II.3.1 Resolución.

Recibida por esta Dirección General el acta de notoriedad, que dará fe de los hechos acreditados, se solicitarán de oficio los preceptivos informes de los órganos correspondientes del Ministerio del Interior y del Ministerio de la Presidencia y, una vez

recibidos estos, resolverá, en el plazo máximo de doce meses, de manera motivada y declarando, en su caso, la estimación de la solicitud y remitirá de oficio una copia de la resolución al Encargado del Registro Civil competente para la inscripción del nacimiento.

II.3.2 Inscripción.

La resolución favorable dictada por este Centro Directivo será título suficiente para la práctica de la correspondiente inscripción en el Registro Civil, si bien su eficacia quedará supeditada a que, en el plazo de un año contado a partir del día siguiente a la notificación de dicha resolución al interesado, este cumpla ante el Encargado del Registro Civil competente por razón de su domicilio, a quien deberá dirigirse para solicitar la pertinente cita, con las condiciones que se señalan en el apartado 6 del artículo 2 de la Ley.

El Encargado del Registro Civil competente por razón del domicilio comunicará al Encargado del Registro Civil competente para la inscripción del nacimiento, que habrá recibido conforme a lo señalado anteriormente copia de la resolución de la Dirección General de los Registros y del Notariado, el cumplimiento de las citadas condiciones para que este pueda efectuar la inscripción.

La realización de la inscripción se notificará a la Dirección General de los Registros y del Notariado y al interesado a través de la aplicación informática concluyendo así la tramitación del expediente.

II.3.3 Especial consideración a la asignación de apellidos.

En la atribución de apellidos al extranjero que adquiere la nacionalidad, la regla general es la prevalencia de Ley española (artículo 213 del Reglamento del Registro Civil) conforme a la cual la filiación determina los apellidos (artículo 109 del Código Civil). Si dicha filiación está determinada por ambas líneas, el primer apellido de un español es el primero del padre y el segundo apellido el primero de los personales de la madre, sin perjuicio de la opción de invertirlo del artículo 109 del Código Civil, que deberá ejercitarse con carácter previo a la inscripción, ante el Encargado del Registro Civil correspondiente al domicilio.

Hay que tener en cuenta además diversas peculiaridades que pueden producirse:

En caso de que la filiación no determine otros apellidos, o cuando resulte imposible acreditar la identidad de los progenitores del interesado, se mantendrán los apellidos que viniera usando. En ambos casos, si el interesado sólo ostentaba o usaba un apellido, éste se duplicará a fin de cumplir la exigencia legal de duplicidad de apellidos (artículo 55.V de la Ley del Registro Civil).

Si en el país extranjero de la anterior nacionalidad del interesado los apellidos del mismo tienen terminaciones distintas masculinas o femeninas según el sexo, deberá consignarse la variante respectiva, en función del sexo del nuevo nacional español, con independencia del sexo del progenitor que se lo transmite (artículo 200 del Reglamento del Registro Civil). No obstante, debe tenerse en cuenta que los hijos de la persona nacionalizada llevarán el apellido que haya fijado su progenitor o progenitora, independientemente del sexo de aquéllos.

La prevalencia en la aplicación de la Ley española rige también en casos de plurinacionalidad (artículo 9.9 del Código Civil). No obstante, si quien adquiere la nacionalidad española ostenta la nacionalidad de origen de otro Estado miembro de la Unión Europea, en cumplimiento de la Sentencia del Tribunal de Justicia de la Unión Europea en el asunto «García-Avello», se admite que una vez practicada la inscripción conforme a la ley española, pueda el interesado solicitar el cambio de apellidos para adecuarlos a los que ostenta conforme a su otra nacionalidad comunitaria (Directriz 2.^a Instrucción de la Dirección General de los Registros y del Notariado de 23 de mayo de 2007).

Por último, el artículo 199 del Reglamento del Registro Civil prevé la posibilidad, para el que adquiere la nacionalidad española, de conservar los apellidos que ostente en forma distinta de la legal en España, siempre que así lo declare en el acto de adquirirla o dentro de los dos meses siguientes a la adquisición o a la mayoría de edad, y cuando del resultado de su aplicación no resulten perjuicios al llamado orden público internacional español que, en esta materia, se aplica al menos en relación con dos principios jurídicos: a) el de la duplicidad de apellidos de los españoles, a salvo de lo que para los binacionales españoles-comunitarios resulta del Derecho comunitario a que se refiere la directriz segunda de la

citada Instrucción de 23 de mayo de 2007; y b) el principio de la infungibilidad de líneas, de manera que, en caso de determinación bilateral de la filiación por ambas líneas, resulta contraria a nuestro orden público la transmisión exclusiva de los dos apellidos por una sola de ellas, sea la paterna o la materna. El ejercicio de esta facultad de conservación de los apellidos anteriores a la nacionalización es incompatible con el ejercicio posterior de la facultad de inversión.

En el caso de los sefardíes que se acojan a la Ley 12/2015, de 24 de junio, al objeto de facilitar su tramitación y evitar en lo posible la necesidad de llevar a cabo posteriores expedientes de rectificación, se contempla la posibilidad de facilitar anticipadamente junto con la solicitud inicial y para su constancia en la hoja de datos para la inscripción que deberá cumplimentarse ante el Encargado del Registro Civil competente para la realización de la jura o promesa, los apellidos con los que desee ser inscrito el interesado, debiendo adjuntarse asimismo los documentos justificativos de la designación de dichos apellidos cuando estos no sean los mismos que los que ostenta en su nacionalidad de origen. Dichos documentos podrán incluirse en el acta notarial a efectos de recoger las manifestaciones del interesado en orden a la determinación de su identificación una vez se haya resuelto favorablemente su solicitud, si bien la designación del nombre y apellidos no serán objeto en ningún caso de la declaración de notoriedad.

Las previsiones de los artículos 199 y 213 del Reglamento del Registro Civil se tendrán en cuenta en el momento de la jura o promesa. En todo caso, la inscripción de los apellidos propuestos queda sujeta a la calificación que debe realizar el Encargado del Registro Civil del lugar donde deba practicarse dicha inscripción.

En todo caso, si los apellidos atribuidos conforme a la legislación española resultan distintos de los que el interesado ostentaba conforme a su anterior estatuto personal, podrá solicitar la anotación prevista en el artículo 38.3.^a de la Ley del Registro Civil. También podrá solicitar la expedición del Certificado de diversidad de apellidos previsto en el Convenio n.º 21 de la Comisión Internacional de Estado Civil de la Haya.

Lo dispuesto en el párrafo anterior se entiende sin perjuicio de la posibilidad general de instar un expediente de cambio de apellidos ante el Encargado del Registro Civil de su domicilio, que lo instruirá y lo remitirá a esta Dirección General.

II.3.4 Consignación de apellidos que inicialmente consten en un alfabeto distinto al latino.

Si en el certificado de nacimiento, que debe aportarse debidamente traducido, se incluye la transliteración, es decir la asignación de los caracteres latinos, o esta se efectúa por el Encargado del Registro Civil en caso de conocimiento suficiente del idioma, se inscribirán así los apellidos. En caso contrario o cuando resulte un nombre o apellido de imposible o muy difícil pronunciación en español, se puede efectuar la transcripción de los mismos por aproximación del sonido original del apellido adaptado aunque no reproduzca fielmente la grafía original. La traducción solo es aplicable al nombre, nunca a los apellidos, y es siempre de carácter voluntario para el interesado por lo que podrá hacerlo constar así en la solicitud.

II.3.5 Recursos.

En caso de resolución desfavorable además del recurso potestativo de reposición ante la propia Dirección General de los Registros y del Notariado, cabe recurso de alzada ante la Subsecretaría de Justicia y contra esta resolución cabe recurso en vía contencioso administrativa ante el Tribunal Superior de Justicia de Madrid.

La presente instrucción entrará en vigor el día siguiente al de su publicación en el «Boletín Oficial del Estado».

ANEXO I

NÚMERO

ACTA DE INVITACIÓN A FIN DE TRAMITAR EL ACTA DE NOTORIEDAD PARA LA ACREDITACIÓN DE LA
CONDICIÓN DE SEFARDÍ

En la ciudad de ..., mi residencia, a ... de ... del año dos mil quince

Por mí y ante mí, ..., Notario del Ilustre Colegio Notarial de ...

MANIFIESTO

1.º Que con fecha de ... he recibido a través de la aplicación telemática del Ministerio de Justicia la solicitud presentada por don ..., con domicilio en ..., número de pasaporte ... y de nacionalidad ..., para comparecer en mi notaría entre los días ... y ... del mes de ... de ... a fin de otorgar el Acta de Notoriedad que le permita acreditar su condición de sefardí y su vinculación con España de conformidad con lo dispuesto en la Ley 12/2015, de 24 de junio, con el fin de obtener la nacionalidad española.

De la documentación aportada en forma telemática, hasta la fecha parece previsible juzgar que el solicitante se encuentre legitimado para instar y obtener la referida declaración de notoriedad.

2.º Es por ello que por medio de la presente INVITO a don ... para que entre las fechas indicadas pueda comparecer en mi despacho notarial a los fines indicados.

3.º Consecuentemente se solicita de las autoridades consulares españolas se libre el correspondiente visado para viajar a España a los fines expuestos (si se requiere visado). Asimismo, se solicita a las autoridades competentes del Ministerio de Interior en las fronteras de España que faciliten el ingreso al interesado, solicitante de nacionalidad española conforme a la ley 12/2015, de 24 de junio.

4.º El notario autorizante NO ASUME responsabilidad alguna por los actos y responsabilidades civiles o penales en los que pueda incurrir la persona invitada, no asumiendo tampoco responsabilidad alguna en torno a su manutención, asistencia médica u hospitalaria, auxilio social o ningún otro vínculo con la misma, quedando excluido, en todo caso, de cualquier responsabilidad.

El compareciente acepta el contenido de esta acta en todos sus extremos.

OTORGAMIENTO Y AUTORIZACIÓN

Hechas las reservas y advertencias legales pertinentes, de forma expresa las fiscales,

Yo, el Notario, hago constar que el presente otorgamiento se adecua a la legalidad y a la voluntad debidamente informada del otorgante, derivada del nuevo artículo 17 bis de la Ley del Notariado.

Leída esta escritura por mí, me ratifico en su contenido, la aceptan, y la firmo.

De todo lo que se consigna en este instrumento público, extendido en dos folios de uso exclusivo para documentos notariales, de la misma clase y serie, el presente, y su ordinal anterior en orden correlativo, yo, el Notario, DOY FE.

ANEXO II

NÚMERO

ACTA DE NOTORIEDAD PARA LA ACREDITACIÓN DE LA CONDICIÓN DE SEFARDÍ ORIGINARIO ESPAÑOL Y DE LA VINCULACIÓN A ESPAÑA

En la ciudad de ... mi residencia, a ... de ... del año ...

Ante mí, ..., Notario del Ilustre Colegio Notarial de ...,

COMPARECEN

DON/DOÑA, ..., mayor de 18 años, nacido el día ..., en ... de nacionalidad ..., de estado civil ..., con residencia en ... Me acredita su identidad con pasaporte/NIE ..., del que extraigo fotocopia en su integridad del que incorporo testimonio a la presente acta.

Interviene en su propio nombre y derecho*.

* En caso de que el compareciente sea representante legal del menor de 18 años o persona con capacidad modificada judicialmente, datos identificativos y de representación.

Lo/la identifico por sus reseñados documentos de identidad, que me exhiben y devuelvo, y lo juzgo con la capacidad legal necesaria para el otorgamiento de la presente Acta, y al efecto,

EXPONE

I. Que el compareciente posee la condición de sefardí originario de España al ser descendiente de judíos sefardíes que fueron obligados a abandonar territorio español en 1492.

II. Que al amparo de lo dispuesto en la Ley 12/2015, de 24 de junio, desea adquirir la nacionalidad española, a cuyo fin insta de este Notario la presente acta que declare ser notorio que ostenta la condición de sefardí originario español y que mantiene especial vinculación con España, circunstancias exigidas por la Ley como requisito necesario para obtener la concesión de la nacionalidad en los términos legalmente previstos.

III. El compareciente manifiesta haber superado las pruebas exigidas por el Instituto Cervantes de acreditación de conocimiento del idioma español (DELE nivel A2 o superior) y de conocimientos constitucionales y socioculturales de España (CCSE) (*Me aporta en el presente acto el código seguro de verificación que permite el acceso a la verificación de sus manifestaciones, lo que comprobaré por diligencia posterior o * Me aporta diploma o certificado expedido por el Instituto Cervantes acreditativo de la superación de dichas pruebas).

IV. Igualmente me acredita el pago de la preceptiva tasa, mediante el resguardo de su ingreso en la cuenta de la Administración (* del que extraigo testimonio que dejo incorporado a la presente matriz, o * Me autoriza, para que en su nombre efectúe el pago de la tasa).

V. Cumplidos los anteriores requisitos MANIFIESTA:

1.º Que con fecha..., accedió a la plataforma tecnológica del Ministerio de Justicia, solicitando la tramitación del acta de notoriedad acreditativa del cumplimiento de los requisitos previstos en la Ley para la obtención de la nacionalidad española, solicitud que figura identificada con el número ...

2.º Que superó las pruebas del Instituto Cervantes lo que acreditó debidamente al tramitar su solicitud.

3.º Que procedió a elegir notario de entre los competentes para instruir la presente acta de notoriedad en el lugar del territorio español donde el compareciente ha preferido tramitar la presente acta.

4.º Que practicada la elección remitió debidamente escaneados utilizando la referida plataforma los siguientes documentos todos ellos debidamente traducidos y apostillados en su caso:

● Documentos identificativos:

- Pasaporte, Documento o Tarjeta de Identidad de Ciudadano comunitario
- Partida de nacimiento.
- Certificado de Matrimonio, en su caso
- Certificado de nacimiento de sus hijos, en su caso

En el caso de mayores de 18 años:

- Certificado de antecedentes penales de su país de origen

En el caso de que el solicitante requiera este representado legalmente o requiera asistencia de sus representantes legales:

— Documento de donde deriva la representación legal que se ejerce sobre la persona para la que se insta la obtención de la nacionalidad y documentos identificativos de los representantes legales.

§ 32 Aplicación de Ley de concesión de nacionalidad española a sefardíes originarios de España

— Autorización previa del Encargado del Registro Civil para el caso de menores de 14 años y personas con capacidad modificada judicialmente, siempre que sea necesaria.

- Documentos probatorios del origen sefardí de origen español del compareciente.

a) Certificado expedido por el Presidente de la Comisión Permanente de la Federación de Comunidades Judías de España.

b) Certificado expedido por el presidente o cargo análogo de la comunidad judía de la zona de residencia o ciudad natal del interesado*.

c) Certificado de la autoridad rabínica competente, reconocida legalmente en el país de la residencia habitual del solicitante*.

* (En su caso) certificado expedido por el Presidente de la Comisión Permanente de la Federación de Comunidades Judías de España que avale la condición de autoridad de quien expide los documentos mencionados en las letras b) y c) o alternativamente los siguientes documentos: 1.º Copia de los Estatutos originales de la entidad religiosa extranjera. 2.º Certificado de la entidad extranjera que contenga los nombres de quienes hayan sido designados representantes legales. 3.º Certificado o documento que acredite que la entidad extranjera está legalmente reconocida en su país de origen. 4.º Certificado emitido por el representante legal de la entidad que acredite que el Rabino firmante ostenta, efectiva y actualmente, tal condición conforme a los requisitos establecidos en sus normas estatutarias.

d) Acreditación del uso como idioma familiar del ladino o «haketía», o por otros indicios que demuestren la tradición de pertenencia a tal comunidad.

e) Partida de nacimiento o la «ketubah» o certificado matrimonial en el que conste su celebración según las tradiciones de Castilla.

f) Informe motivado, emitido por entidad de competencia suficiente, que acredite la pertenencia de los apellidos del solicitante al linaje sefardí de origen español.

g) Cualquier otra circunstancia que demuestre fehacientemente su condición de sefardí originario de España.

- Documentos que demuestran la especial vinculación con España del compareciente.

a) Certificados de estudios de historia y cultura españolas expedidos por instituciones oficiales o privadas con reconocimiento oficial.

b) Acreditación del conocimiento del idioma ladino o «haketía».

c) Inclusión del peticionario o de su ascendencia directa en las listas de familias sefardíes protegidas por España, a que, en relación con Egipto y Grecia, hace referencia el Decreto-Ley de 29 de diciembre de 1948, o de aquellos otros que obtuvieron su naturalización por la vía especial del Real Decreto de 20 de diciembre de 1924.

d) Parentesco de consanguinidad del solicitante con una persona de las mencionadas en la letra c) anterior.

e) Realización de actividades benéficas, culturales o económicas a favor de personas o instituciones españolas o en territorio español, así como aquellas que se desarrollen en apoyo de instituciones orientadas al estudio, conservación y difusión de la cultura sefardí.

f) Cualquier otra circunstancia que demuestre fehacientemente su especial vinculación con España.

4.º Recibidos los documentos por el notario elegido, y previo su examen, se emplazó al solicitante para el día de hoy, a fin de que aporte el original de los documentos remitidos telemáticamente, resultar identificado personalmente por este funcionario y emitir, en su caso, juicio de notoriedad sobre su condición de sefardí originario y sobre su especial vinculación con España.

DILIGENCIAS DE COMPROBACIÓN. Para hacer constar:

— Que, siendo las ... del día ... accedo a la web del Instituto Cervantes, donde, previa la introducción de los datos proporcionados por el compareciente compruebo que éste ha superado las pruebas de conocimiento de idioma y de conocimientos constitucionales y socioculturales de España, de cuya constancia DOY FE en la presente Acta.

— Que los documentos que acompaña, debidamente autorizados y legalizados o apostillados y traducidos en su caso, son los originales de los que fueron remitidos a través de la aplicación electrónica, de cuya identidad DOY FE en la presente acta.

JUICIO DE NOTORIEDAD.

Realizadas las anteriores verificaciones,

PROCEDE EMITIR JUICIO DE NOTORIEDAD SUFICIENTE sobre el compareciente considerándose, por este fedatario, de que reúne la condición de sefardí de origen español y de que tiene una especial vinculación con España cumpliendo los requisitos para solicitar la obtención de la nacionalidad española por carta de naturaleza al amparo de la Ley 12/2015, de 24 de junio.

DISPOSICIONES COMPLEMENTARIAS

1.º El compareciente faculta expresamente al notario autorizante de este instrumento para que pueda remitir copia del mismo a la Dirección General de los Registros y del Notariado a fin de iniciar el expediente de aprobación de la nacionalidad española, designando como dirección de correo electrónico válida para la recepción de notificaciones y requerimientos la siguiente ... donde deberán comunicarse las incidencias y resoluciones que resulten del presente procedimiento.

2.º Por último, el compareciente autoriza expresamente a que los datos del presente expediente puedan ser consultados, exclusivamente en relación con la obtención de la nacionalidad española al amparo de la Ley 12/2015, de 24 de junio, por cualesquiera autoridades o funcionarios españoles en el ejercicio de su cargo y sin limitación temporal, permitiendo que dichos datos puedan ser incorporados a las bases de datos del Ministerio de Justicia y al Índice Único Informatizado del Notariado español.

De acuerdo con lo establecido en la Ley Orgánica 15/1999, el señor compareciente queda informado y acepta la incorporación de sus datos a los ficheros automatizados existentes en la Notaría, que se conservarán en la misma con carácter confidencial, sin perjuicio de las remisiones de obligado cumplimiento.

El compareciente acepta el contenido de esta acta en todos sus extremos.

OTORGAMIENTO Y AUTORIZACIÓN

Hechas las reservas y advertencias legales pertinentes, de forma expresa las fiscales,

Yo, el Notario, hago constar que el presente otorgamiento se adecua a la legalidad y a la voluntad debidamente informada de los otorgantes, derivada del nuevo artículo 17 bis de la Ley del Notariado.

Leo esta acta a los señores comparecientes, por su elección, previa advertencia de su derecho a leerla por sí mismos, que no usan; se ratifican en su contenido, la aceptan, y la firman conmigo.

De todo lo que se consigna en este instrumento público, extendido en cuatro folios de uso exclusivo para documentos notariales, de la misma clase y serie, el presente, y sus tres ordinales anteriores en orden correlativo, yo, el Notario, DOY FE.

§ 33

Instrucción de 10 de febrero de 2005, de la Dirección General de los Registros y del Notariado, por la que se aprueba el modelo plurilingüe de Certificado de Vida previsto en el Convenio número 27 de la Comisión Internacional del Estado Civil

Ministerio de Justicia
«BOE» núm. 57, de 8 de marzo de 2005
Última modificación: sin modificaciones
Referencia: BOE-A-2005-3768

El Convenio número 27 de la Comisión Internacional del Estado Civil (CIEC), relativo a la expedición de un certificado de vida, hecho en París el 10 de septiembre de 1998, ha sido ratificado por España el 2 de febrero de 2001 y publicado en el Boletín Oficial del Estado del 12 de agosto de 2004, habiendo entrado en vigor de forma general y para España el 1 de septiembre de 2004, de conformidad con lo establecido en su artículo 14, párrafo 1.

La puesta en práctica de este Convenio –que guarda armonía con lo establecido en los artículos 363 y 364 del Reglamento del Registro Civil– exige, de un lado, la aprobación y publicación del modelo plurilingüe previsto en los artículos 1 y 5 n.º 1 de aquél y, de otro lado, introducir algunas precisiones prácticas para determinar su alcance en nuestro Ordenamiento jurídico y facilitar su aplicación efectiva.

En su virtud, esta Dirección General de los Registros y del Notariado, vistos los informes favorables de la Sección española de la Comisión Internacional del Estado Civil, de la Dirección General de Asuntos y Asistencia Consular del Ministerio de Asuntos Exteriores y Cooperación y de la Dirección General de Relaciones con la Administración de Justicia del Ministerio de Justicia, y oída la Secretaría General Técnica del mismo Departamento, ha tenido a bien acordar:

Primero. *Autoridades españolas competentes para expedir el certificado de vida.*

De conformidad con el artículo 4 n.º 1 del citado Convenio, y de acuerdo con las declaraciones recogidas en su cumplimiento en el Instrumento de Ratificación de España depositado el 26 de febrero de 2001 ante el Consejo Federal Suizo, modificadas posteriormente y comunicadas el 26 de junio de 2003, son autoridades competentes para expedir el certificado de vida las siguientes:

a) En España: Los Notarios, los Encargados y los Delegados de los Registros Civiles Municipales.

b) Fuera de España: Los Encargados de los Registros Civiles Consulares, con las limitaciones previstas en el artículo 4 n.º 3 del Convenio, esto es, cuando sean solicitadas por los españoles que residan en el Estado en que dichas autoridades ejercen sus funciones y a favor de los extranjeros, cualquiera fuere su nacionalidad, si el certificado debe utilizarse en España y no se opone a ello la ley del Estado de su residencia. El extranjero deberá tener

su residencia en el Estado en que el Cónsul español ejerce sus funciones, el cual actuará en el ámbito de su respectiva demarcación consular.

Segundo. *Forma y requisitos para la expedición del certificado de vida.*

Las autoridades españolas mencionadas en el artículo anterior expedirán el certificado de vida en la forma y con los requisitos previstos por la legislación del Registro civil y notarial española y, en particular, cumpliendo las previsiones de los artículos 363 y 364 del Reglamento del Registro Civil, en el caso de los Encargados y los Delegados de los Registros civiles municipales y los Encargados de los Registros civiles consulares, y mediante acta notarial de presencia, previa a la expedición del certificado de vida, de la que dejarán constancia mediante diligencia en aquélla, en el caso de los Notarios.

Tercero. *Forma de acreditar la residencia del solicitante del certificado de vida.*

La residencia del solicitante del certificado de vida en España o en el país extranjero donde resida el Cónsul a quien se dirija la petición, se acreditará mediante inscripción en el padrón municipal correspondiente o documento equivalente en este último país, o mediante cualquier otro medio admitido en Derecho, cuya admisión quedará sujeta a la valoración que de la misma haga la autoridad requerida. Igualmente queda sujeta al criterio ponderado del Cónsul la admisión de la declaración sobre el destino del certificado solicitado en cuando a la necesidad de su utilización en España por parte del extranjero requirente, criterio que se deberá guiar por los principios de presunción de buena fe y de veracidad de la declaración, salvo que, por la reiteración de las peticiones o por otras circunstancias del caso, se aprecie la concurrencia de fraude o abuso en la actuación de aquel.

Cuarto. *Autoridades españolas competentes para traducir y descodificar los certificados de vida expedidos.*

Conforme a lo previsto en la declaración incorporada al Instrumento de Ratificación por España del Convenio en relación con lo dispuesto por el artículo 10 de este último, las autoridades españolas competentes para traducir los códigos que figuran en el certificado de vida o para proceder a la descodificación mediante traducción del certificado a la lengua oficial del Estado en que será utilizado son los Notarios, los Encargados de los Registros Civiles Municipales y la Dirección General de los Registros y del Notariado del Ministerio de Justicia.

Quinto. *Publicación de las traducciones oficiales de la lista de códigos que figuran en el certificado de vida.*

A fin de facilitar el cumplimiento de lo previsto en el artículo anterior, se incorporan al anexo II de la presente Instrucción las traducciones oficiales de la lista de los códigos que figuran en el certificado de vida, aprobadas por el Bureau de la Comisión Internacional del Estado Civil el 8 de septiembre de 1998. Las autoridades españolas competentes a quienes se solicite la traducción de tales códigos proporcionarán a los interesados fotocopia de los mismos en el idioma correspondiente obtenida de la publicación en el Boletín Oficial del Estado del mencionado anexo II.

Sexto. *Aprobación del modelo de certificado plurilingüe de vida.*

Se aprueba el modelo que figura en el anexo I de la presente Instrucción, anverso y reverso, del certificado plurilingüe de vida, al cual deberán ajustarse los que se expidan por las autoridades competentes españolas antes citadas, en cumplimiento del citado Convenio número 27 de la Comisión Internacional del Estado Civil.

CÓDIGO DE LEGISLACIÓN NOTARIAL
§ 33 Modelo plurilingüe de Certificado de Vida

ANEXO I
Modelo de certificado plurilingüe de vida

ESTADO 2-1-1:
ETAT:

CERTIFICADO DE VIDA 1-6-1 CERTIFICAT DE VIE		
Autoridad expedidora 1-1-2: Autorité de délivrance:	Nombre del firmante 1-1-2-1: Nom du signataire:	
Lugar de expedición 2-2-2: Lieu de délivrance:	Calidad del firmante 1-1-2-2: Qualité du signataire:	
Certifica a fecha de hoy la vida de 1-6-1-1: Certifie à la date d'aujourd'hui la vie de:		
Apellido(s) 7: Nom:	Nombre(s) 8: Prénom(s):	
<input type="checkbox"/> Sexo masculino 3-4-1 Sexe masculin <input type="checkbox"/> Sexo femenino 3-4-2 Sexe féminin		
Fecha de nacimiento 9-7: Date de naissance:	Lugar de nacimiento 2-4: Lieu de naissance:	
JO 9-4-3 MO 9-4-2 AN 9-4-1 [][] [][] [][]		
Residencia 2-1-2-2: Résidence:		
Comprobación efectuada 10-1 Contrôle effectué		
<input type="checkbox"/> Documento nacional de identidad 10-1-1-1: Carte nationale d'identité:		Número 9-2: Numéro:
<input type="checkbox"/> Pasaporte 10-1-1-2: Passeport:		
<input type="checkbox"/> Permiso de conducción 10-1-1-3: Permis de conduire:		
<input type="checkbox"/> Tarjeta de residencia 10-1-1-4: Carte de séjour:		
<input type="checkbox"/> Registros municipales 1-2-5: Registres communaux:		
<input type="checkbox"/> Registros consulares 1-2-6: Registres consulaires:		
<input type="checkbox"/> Otro(s) justificante(s) 10-1-9: Autre(s) justification(s):		
Fecha de expedición 9-5-2-9: Date de délivrance:	Firma 9-3-1: Signature:	Sello 9-3-3: Sceau:
JO 9-4-3 MO 9-4-2 AN 9-4-1 [][] [][] [][]		

CERTIFICADO EXPEDIDO EN APLICACIÓN DEL CONVENIO DE LA COMISIÓN INTERNACIONAL DEL ESTADO CIVIL FIRMADO EN PARÍS EL 10 DE SEPTIEMBRE DE 1998

CERTIFICAT DELIVRE EN APPLICATION DE LA CONVENTION DE LA COMISIÓN INTERNATIONALE DE L'ETAT CIVIL SIGNÉE A PARIS LE 10 SEPTEMBRE 1998

LEBENSBEscheINIGUNG, AUSGESTELLT GEMÄSS DER ÜBEREINKOMMEN DER INTERNATIONALEN ZIVILSTANDSKOMMISSION VON PARIS VOM 10 SEPTEMBER 1998

BESTÄTIGUNG, DIE GEMÄß DEM AM 10 SEPTEMBER 1998 IN PARIS UNTERZEICHNETEN ÜBEREINKOMMEN DER INTERNATIONALEN ZIVILSTANDSKOMMISSION AUSGESTELLT WIRD

CERTIFICATE ISSUED IN PURSUANCE OF THE CONVENTION OF THE INTERNATIONAL COMMISSION ON CIVIL STATUS SIGNED AT PARIS ON SEPTEMBER 10th 1998

ΠΙΣΤΟΠΟΙΗΤΙΚΟ ΠΟΥ ΧΟΡΗΓΕΙΤΑΙ ΚΑΤ' ΕΦΑΡΜΟΓΗ ΤΗΣ ΣΥΜΒΑΣΗΣ ΤΗΣ ΔΙΕΘΝΟΥΣ ΕΠΙΤΡΟΠΗΣ ΠΡΟΣΩΠΙΚΗΣ ΚΑΤΑΣΤΑΣΗΣ Η ΟΠΟΙΑ ΥΠΟΓΡΑΦΗΚΕ ΣΤ ΠΑΡΙΣΙ ΣΤΙΣ 10 ΣΕΠΤΕΜΒΡΙΟΥ 1998

CERTIFICATO RILASCIATO IN APPLICAZIONE DELLA CONVENZIONE DELLA COMMISSIONE INTERNAZIONALE DELLO STATO CIVILE FIRMATA A PARIGI IL 10 SETTEMBRE 1998

ATTESTATIE AFGEGEVEN KRACHTENS DE OVEREENKOMST VAN DE INTERNATIONALE COMMISSIE VOOR DE BURGERLIJKE STAND, ONDERTEKEND TE PARIJS OP TIEN SEPTEMBER 1998

CERTIFICADO EMITIDO EM APLICAÇÃO DA CONVENÇÃO DA COMISSÃO INTERNACIONAL DO ESTADO CIVIL ASSINADA EM PARIS AOS 10 SETEMBRO DE 1998

10 EYLÜL 1998 TARİHİNDE PARİSTE İMZALANAN MİLLETLERARASI KİŞİ HALLERİ KOMİSYONU SÖZLEŞMESİNİN UYGULANMASINDA VERİLEN BELGE

ZAŚWIADCZENIE WYSTA WIONE ZGODNIE Z KONWENCJĄ MIĘDZYNARODOWEJ KOMISJI STANU CYWILNEGO PODPISANĄ W PARYŻU 10 WRZEŚNIA 1998 R

Según los artículos 1, 2, 4, 5 y 10 del Convenio:

- El certificado de vida será expedido por la autoridad competente del Estado de residencia cualquiera que sea la nacionalidad de la persona interesada y, en ciertas condiciones, por las autoridades diplomáticas o consulares.
- Deberá ser aceptado cuando se presente en los plazos previstos por la ley o los usos en vigor en el país en que se utilice.
- Dará fe salvo prueba en contrario.
- El certificado se redactará en la lengua o una de las lenguas oficiales de la autoridad que lo expida y en lengua francesa.
- Las inscripciones que deban consignarse en el certificado se escribirán en caracteres latinos de imprenta; también podrán escribirse en los caracteres de la lengua de la autoridad que expida el certificado.
- Las fechas se inscribirán en cifras arábigas indicando sucesivamente, bajo los símbolos *JO*, *MO* y *AN*, el día, el mes y el año. El día y el mes se indicarán con dos cifras y el año con cuatro cifras. Los nueve primeros días del mes y los nueve primeros meses del año se indicarán con cifras que vayan del 01 al 09. El nombre de cualquier lugar mencionado en el certificado irá seguido por el nombre del Estado en que esté situado ese lugar.
- Si lo pide el solicitante, la autoridad que expida el certificado unirá la lista de los códigos que figuren en el certificado y su traducción en la lengua oficial o una de las lenguas oficiales del Estado en que será utilizado el certificado, o en las lenguas oficiales de los Estados Contratantes. Esta misma autoridad podrá proceder también a la descodificación traduciendo el certificado en la lengua oficial o una de las lenguas oficiales del Estado en que será utilizado. Cualquier interesado podrá solicitar de la autoridad competente del Estado en que se utilice el certificado que traduzca los códigos en la lengua oficial o una de las lenguas oficiales de ese Estado o que proceda a la descodificación del certificado.

ANEXO II

CONVENTION N° 27

TRADUCCIONES OFICIALES DE LA LISTA DE LOS CÓDIGOS QUE FIGURAN EN EL CERTIFICADO DE VIDA

TRADUCTIONS DES ANNEXES

ADOPTÉES PAR LE BUREAU LE 8 SEPTEMBRE 1998 A PARIS

Allemagne
version allemande

Autriche
version allemande

Belgique
version allemande
version néerlandaise

Espagne
version espagnole

Grèce
version hellénique

Italie
version italienne

Luxembourg
version allemande

Pays-Bas
version néerlandaise

Portugal
version portugaise

Suisse
version allemande
version italienne

Turquie
version turque

CONVENTION N° 27

ALLEMAGNE : *version allemande*

ANNEXE 1 : *Anlage 1*

TEXTE FIGURANT AU VERSO DES FORMULES :

LEBENSBSCHENIGUNG, AUSGESTELLT GEMÄSS DEM ÜBEREINKOMMEN DER INTERNATIONALEN ZIVILSTANDSKOMMISSION VON VOM

Gemäß den Artikeln 1, 2, 4, 5 und 10 des Übereinkommens :

- Die Lebensbescheinigung wird unabhängig von der Staatsangehörigkeit des Betroffenen von der zuständigen Behörde des Aufenthaltsstaates und unter bestimmten Voraussetzungen von den diplomatischen oder konsularischen Vertretungen ausgestellt.
- Sie ist anzuerkennen, wenn sie innerhalb der Fristen vorgelegt wird, die in dem Staat, in dem sie verwendet wird, durch Gesetz oder Verwaltungsübung vorgesehen sind.
- Sie erbringt Beweis bis zum Nachweis des Gegenteils.
- Die Bescheinigung wird in der Amtssprache oder einer der Amtssprachen der ausstellenden Behörde sowie in französischer Sprache abgefaßt.
- Die Eintragungen in der Bescheinigung sind in lateinischen Druckbuchstaben vorzunehmen; sie werden außerdem in den Schriftzeichen der Sprache der Behörde geschrieben, die die Bescheinigung ausstellt.
- Ein Datum ist in arabischen Ziffern einzutragen, die unter den Zeichen *Jo*, *Mo* und *An* den Tag, den Monat und das Jahr in dieser Reihenfolge bezeichnen. Der Tag und der Monat sind durch zwei, das Jahr ist durch vier Ziffern zu bezeichnen. Die ersten neun Tage des Monats und die ersten neun Monate des Jahres sind durch die Ziffern von 01 bis 09 zu bezeichnen. Dem Namen jedes Ortes, der in der Bescheinigung vermerkt wird, ist der Name des Staates beizufügen, in dem dieser Ort liegt.
- Auf Wunsch des Antragstellers fügt die Behörde, die die Bescheinigung ausstellt, die Liste der in der Bescheinigung aufgeführten Kodes und ihre Übersetzung in der Amtssprache oder einer der Amtssprachen des Staates, in dem die Bescheinigung verwendet werden soll, oder in den Amtssprachen der Vertragsstaaten bei. Dieselbe Behörde kann auch eine Entschlüsselung vornehmen und die Bescheinigung in die Amtssprache oder eine der Amtssprachen des Staates übersetzen, in dem die Bescheinigung verwendet werden soll. Jeder Beteiligte kann bei der zuständigen Behörde des Staates, in dem die Bescheinigung verwendet wird, eine Übersetzung der Kodes in die Amtssprache oder eine der Amtssprachen dieses Staates oder eine Entschlüsselung der Bescheinigung verlangen.

ANNEXE 2 : *LISTE DES ENONCIATIONS ET LEURS CODES*

Anlage 2 : *Liste der Angaben und deren Kodes*

1-1-2	France	Autorité de délivrance
1-1-2	Allemagne	Ausstellende Behörde
1-1-2-1	France	Nom du signataire
1-1-2-1	Allemagne	Name des Unterzeichners
1-1-2-2	France	Qualité du signataire
1-1-2-2	Allemagne	Eigenschaft des Unterzeichners
1-2-5	France	Registres communaux
1-2-5	Allemagne	Kommunale Register

1-2-6	France	Registres consulaires
1-2-6	Allemagne	Konsularische Register
1-6-1	France	Certificat de vie
1-6-1	Allemagne	Lebensbescheinigung
1-6-1-1	France	Certifie à la date d'aujourd'hui la vie de
1-6-1-1	Allemagne	Bescheinigt mit dem Datum von heute das Leben von
2-1-1	France	Etat
2-1-1	Allemagne	Staat
2-1-2-2	France	Résidence
2-1-2-2	Allemagne	Aufenthalt
2-2-2-9	France	Lieu de délivrance
2-2-2-9	Allemagne	Ausstellungsort
2-4	France	Lieu de naissance
2-4	Allemagne	Geburtsort
3-4-1	France	Sexe masculin
3-4-1	Allemagne	Männliches Geschlecht
3-4-2	France	Sexe féminin
3-4-2	Allemagne	Weibliches Geschlecht
7	France	Nom
7	Allemagne	Name
8	France	Prénom(s)
8	Allemagne	Vorname(n)
9-2	France	Numéro
9-2	Allemagne	Nummer
9-3-1	France	Signature
9-3-1	Allemagne	Unterschrift
9-3-3	France	Sceau
9-3-3	Allemagne	Siegel
9-4-1	France	Année
9-4-1	Allemagne	Jahr
9-4-2	France	Mois
9-4-2	Allemagne	Monat
9-4-3	France	Jour
9-4-3	Allemagne	Tag
9-5-2-9	France	Date de délivrance
9-5-2-9	Allemagne	Datum der Ausstellung
9-7	France	Date de naissance
9-7	Allemagne	Geburtsdatum
10-1	France	Contrôle effectué
10-1	Allemagne	Angestellte Prüfung
10-1-1-1	France	Carte nationale d'identité
10-1-1-1	Allemagne	Personalausweis
10-1-1-2	France	Passeport
10-1-1-2	Allemagne	Paß
10-1-1-3	France	Permis de conduire
10-1-1-3	Allemagne	Führerschein
10-1-1-4	France	Carte de séjour
10-1-1-4	Allemagne	Aufenthaltsgenehmigung
10-1-9	France	Autre(s) justification(s)
10-1-9	Allemagne	Andere(r) Nachweis(e)

CONVENTION N° 27

AUTRICHE : version allemande

ANNEXE 1 : Anlage 1

TEXTE FIGURANT AU VERSO DES FORMULES :

BESTÄTIGUNG, DIE GEMÄß DEM AM IN UNTERZEICHNETEN ÜBEREINKOMMEN DER INTERNATIONALEN ZIVILSTANDSKOMMISSION AUSGESTELLT WIRD

Nach den Artikeln 1, 2, 4, 5 und 10 des Übereinkommens :

- Die Lebendbestätigung wird von der zuständigen Behörde des Aufenthaltsstaates, unabhängig von der Staatsangehörigkeit der betreffenden Person, und, unter bestimmten Bedingungen, von den diplomatischen oder konsularischen Behörden ausgestellt.
- Sie muß angenommen werden, wenn sie innerhalb der vom Gesetz oder von den allgemeinen Gültigkeitsregeln vorgesehenen Fristen des Landes, in dem sie verwendet wird, vorgelegt wird.
- Sie hat bis zum Beweis des Gegenteils volle Beweiskraft.
- Die Bestätigung wird in der oder einer der offiziellen Sprachen der Behörde, die die Bestätigung ausstellt, und in französischer Sprache abgefaßt.
- Die Eintragungen sind in lateinischen Druckbuchstaben vorzunehmen; sie werden außerdem in den Schriftzeichen der Sprache der Behörde, die die Bestätigung ausstellt, vorgenommen.
- Die Daten sind in arabischen Ziffern einzutragen, die nacheinander unter den Zeichen *Jo*, *Mo* und *An* den Tag, den Monat und das Jahr angeben. Der Tag und der Monat sind durch eine zweistellige Zahl, das Jahr vierstellig anzugeben. Die ersten neun Tage des Monats und die ersten neun Monate des Jahres sind in Zahlen von 01 bis 09 anzugeben. Jedem Ortsnamen, der in der Bestätigung angegeben ist, folgt der Name des Staates, in dem dieser Ort liegt.
- Auf Verlangen des Antragstellers schließt die Behörde, die die Bestätigung ausstellt, eine Liste jener Kodes an, die in der Bestätigung verwendet werden sowie deren Übersetzung in die oder eine der offiziellen Sprachen des Staates, in dem die Bestätigung verwendet werden soll, oder in die offizielle Sprachen der Vertragsstaaten. Dieselbe Behörde kann auch dekodieren, indem sie die Bestätigung in die offizielle oder eine der offiziellen Sprachen des Staates übersetzt, in dem diese verwendet wird. Jede(r) Interessierte kann von der zuständigen Behörde des Staates, in dem die Bescheinigung verwendet wird, eine Übersetzung der Kodes in die offizielle oder eine der offiziellen Sprachen dieses Staates verlangen oder aber die Dekodierung durchzuführen.

ANNEXE 2 : LISTE DES ENONCIATIONS ET LEURS CODES

Anlage 2 : Liste der Angaben und deren Kodes

1-1-2	France	Autorité de délivrance
1-1-2	Autriche	Ausstellende Behörde
1-1-2-1	France	Nom du signataire
1-1-2-1	Autriche	Name des Unterzeichners
1-1-2-2	France	Qualité du signataire
1-1-2-2	Autriche	Funktion des Unterzeichners
1-2-5	France	Registres communaux
1-2-5	Autriche	Gemeinderegister
1-2-6	France	Registres consulaires
1-2-6	Autriche	Konsularische Register

1-6-1	France	Certificat de vie
1-6-1	Autriche	Lebendbestätigung
1-6-1-1	France	Certifie à la date d'aujourd'hui la vie de
1-6-1-1	Autriche	Es wird mit heutigen Tag bestätigt, daß folgende Person lebt
2-1-1	France	Etat
2-1-1	Autriche	Staat
2-1-2-2	France	Résidence
2-1-2-2	Autriche	(gewöhnlicher, ständiger) Aufenthalt
2-2-2-9	France	Lieu de délivrance
2-2-2-9	Autriche	Ort der Ausstellung
2-4	France	Lieu de naissance
2-4	Autriche	Geburtsort
3-4-1	France	Sexe masculin
3-4-1	Autriche	Männliches Geschlecht
3-4-2	France	Sexe féminin
3-4-2	Autriche	Weibliches Geschlecht
7	France	Nom
7	Autriche	Name
8	France	Prénom(s)
8	Autriche	Vorname(n)
9-2	France	Numéro
9-2	Autriche	Nummer
9-3-1	France	Signature
9-3-1	Autriche	Unterschrift
9-3-3	France	Sceau
9-3-3	Autriche	Siegel
9-4-1	France	Année
9-4-1	Autriche	Jahr
9-4-2	France	Mois
9-4-2	Autriche	Monat
9-4-3	France	Jour
9-4-3	Autriche	Tag
9-5-2-9	France	Date de délivrance
9-5-2-9	Autriche	Datum der Ausstellung
9-7	France	Date de naissance
9-7	Autriche	Geburtsdatum
10-1	France	Contrôle effectué
10-1	Autriche	Nachweis
10-1-1-1	France	Carte nationale d'identité
10-1-1-1	Autriche	Personalausweis
10-1-1-2	France	Passeport
10-1-1-2	Autriche	Reisepaß
10-1-1-3	France	Permis de conduire
10-1-1-3	Autriche	Führerschein
10-1-1-4	France	Carte de séjour
10-1-1-4	Autriche	Aufenthaltskarte
10-1-9	France	Autre(s) justification(s)
10-1-9	Autriche	Andere(s) Beweisstück(e)

CONVENTION N° 27

BELGIQUE : version allemande

ANNEXE 1 : *Anlage 1*

TEXTE FIGURANT AU VERSO DES FORMULES :

LEBENSNAHWEIS AUSGESTELLT GEMÄß DEM ÜBEREINKOMMEN DER INTERNATIONALEN ZIVILSTANDSKOMMISSION VON VOM

Gemäß den Artikeln 1, 2, 4, 5 und 10 des Übereinkommens :

- wird der Lebensnachweis von der zuständigen Behörde des Staates des Wohnortes ausgestellt, ungeachtet der Staatsangehörigkeit der beteiligten Person oder, unter bestimmten Bedingungen, von den diplomatischen oder konsularischen Behörden ;
- muß er akzeptiert werden falls er innerhalb der aufgrund des Gesetzes oder der geltenden Bräuche vorgeschriebenen Vorlegungsfrist im Staat wo er benützt wird, zur Annahme vorgelegt wird ;
- ist er authentisch bis zum Beweis des Gegenteils ;
- wird der Nachweis in der offiziellen Sprache oder in einer der offiziellen Sprachen der ausreichenden Instanz, sowie im französischen ausgestellt ;
- werden Eintragungen in lateinischen Druckbuchstaben geschrieben. Sie dürfen darüber hinaus in Buchstaben der Sprache der Instanz, die den vorliegenden Nachweis ausstellt, geschrieben werden ;
- werden Daten in arabischen Ziffern geschrieben, wobei nacheinander anhand der Symbole *Jo*, *Mo* und *An*, der Tag, der Monat und das Jahr angegeben werden. Der Tag und der Monat werden je mit zwei Ziffern, das Jahr mit vier Ziffern angegeben. Die ersten neun Tage des Monats und die ersten neun Monate des Jahres werden mit Ziffern von 01 bis 09 angegeben. Folgt dem Namen des Ortes der Name des Staates, wo dieser Ort liegt ;
- muß die Behörde, die den Lebensnachweis ausstellt, auf Ersuchen des Antragstellers dem Nachweis die Liste der darin angewendeten Kodex beifügen, genauso wie deren Übersetzung in die offizielle Sprache oder in eine der offiziellen Sprachen des Staates wo der Nachweis benützt wird, oder in die offiziellen Sprachen der Vertragsstaaten. Dieselbe Behörde kann den Nachweis auch entziffern, indem sie ihn in die offizielle Sprache oder in eine der offiziellen Sprachen des Staates, wo er benützt wird, übersetzt. Jeder Beteiligte kann die zuständige Behörde des Staates, wo der Nachweis benützt wird, darum bitten die Kodex in die offizielle Sprache oder in eine der offiziellen Sprachen des betreffenden Staates zu übersetzen oder den Nachweis zu entziffern.

ANNEXE 2 : *LISTE DES ENONCIATIONS ET LEURS CODES*

Anlage 2 : *Liste der Angaben und deren Kode*

1-1-2	France	Autorité de délivrance
1-1-2	Belgique-d	Ausstellende Behörde
1-1-2-1	France	Nom du signataire
1-1-2-1	Belgique-d	Name des Unterzeichners
1-1-2-2	France	Qualité du signataire
1-1-2-2	Belgique-d	Eigenschaft des Unterzeichners
1-2-5	France	Registres communaux
1-2-5	Belgique-d	Gemeinderegister
1-2-6	France	Registres consulaires
1-2-6	Belgique-d	Konsulatsregister

1-6-1	France	Certificat de vie
1-6-1	Belgique-d	Lebensnachweis
1-6-1-1	France	Certifie à la date d'aujourd'hui la vie de
1-6-1-1	Belgique-d	Bestätigt unterm heutigen Datum den Lebensnachweis bezüglich
2-1-1	France	Etat
2-1-1	Belgique-d	Staat
2-1-2-2	France	Résidence
2-1-2-2	Belgique-d	Wohnort
2-2-2-9	France	Lieu de délivrance
2-2-2-9	Belgique-d	Ort der Ausstellung
2-4	France	Lieu de naissance
2-4	Belgique-d	Geburtsort
3-4-1	France	Sexe masculin
3-4-1	Belgique-d	Männliches Geschlecht
3-4-2	France	Sexe féminin
3-4-2	Belgique-d	Weibliches Geschlecht
7	France	Nom
7	Belgique-d	Name
8	France	Prénom(s)
8	Belgique-d	Vornamen
9-2	France	Numéro
9-2	Belgique-d	Nummer
9-3-1	France	Signature
9-3-1	Belgique-d	Unterschrift
9-3-3	France	Sceau
9-3-3	Belgique-d	Siegel
9-4-1	France	Année
9-4-1	Belgique-d	Jahr
9-4-2	France	Mois
9-4-2	Belgique-d	Monat
9-4-3	France	Jour
9-4-3	Belgique-d	Tag
9-5-2-9	France	Date de délivrance
9-5-2-9	Belgique-d	Datum der Ausstellung
9-7	France	Date de naissance
9-7	Belgique-d	Geburtsdatum
10-1	France	Contrôle effectué
10-1	Belgique-d	Durchgeführte Kontrolle
10-1-1-1	France	Carte nationale d'identité
10-1-1-1	Belgique-d	Nationaler Personalausweis
10-1-1-2	France	Passeport
10-1-1-2	Belgique-d	Reisepaß
10-1-1-3	France	Permis de conduire
10-1-1-3	Belgique-d	Führerschein
10-1-1-4	France	Carte de séjour
10-1-1-4	Belgique-d	Aufenthaltskarte
10-1-9	France	Autre(s) justification(s)
10-1-9	Belgique-d	Sonstige Beweise

CONVENTION N° 27

BELGIOUE : *version néerlandaise*

ANNEXE 1 : *Bijlage 1*

TEXTE FIGURANT AU VERSO DES FORMULES :

BEWIJS AFGEGEVEN INGEVOLGE DE OVEREENKOMST VAN DE INTERNATIONALE COMMISSIE VOOR DE
BURGERLIJKE STAND, ONDERTEKEND TE OP

Naar luid van de artikelen 1, 2, 4, 5 en 10 van de Overeenkomst :

- wordt het bewijs van leven uitgereikt door de bevoegde autoriteit van de Staat waar betrokkene verblijft, zulks ongeacht zijn nationaliteit, en onder bepaalde voorwaarden door de diplomatieke of consulaire autoriteiten ;
- moet het bewijs van leven worden aanvaard wanneer het wordt overgelegd binnen de termijn bepaald bij de wet of op grond van de gebruiken geldend in het land waar het wordt aangewend ;
- heeft het bewijskracht behoudens bewijs van het tegendeel ;
- wordt het bewijs opgesteld in de officiële taal of in één van de officiële talen van de autoriteit die het afgeeft, alsmede in de Franse taal ;
- worden de gegevens die in het bewijs moeten worden vermeld, in Latijnse drukletters geschreven. Zij kunnen bovendien worden geschreven in de lettertekens van de taal van de instantie die onderhavig stuk uitreikt.
- worden de datums in Arabische cijfers geschreven, waarbij achtereenvolgens aan de hand van de symbolen *Jo*, *Mo* en *An*, de dag, de maand en het jaar worden aangegeven. De dag en de maand worden aangegeven met twee cijfers, het jaar met vier cijfers. De eerste negen dagen van de maand en de eerste negen maanden van het jaar worden aangegeven met de cijfers 01 tot 09. De naam van een plaats wordt steeds gevolgd door de naam van de Staat waarin die plaats gelegen is ;
- moet de autoriteit die het bewijs uitreikt op verzoek van de aanvrager bij het bewijs de lijst met de daarin aangewende codes voegen, alsook de vertaling ervan in de officiële taal of in één van de officiële talen van de Staat waar het bewijs wordt aangewend, of in de officiële talen van de Verdragsluitende Staten. Dezelfde autoriteit kan het bewijs ook decoderen doo het te vertalen in de officiële taal of in een van de officiële talen van de Staat waar het wordt aangewend. Iedere belanghebbende persoon kan de bevoegde autoriteit van de Staat waar het bewijs wordt aangewend, erom verzoeken de codes in de officiële taal of in een van de officiële talen van wordt voornoemde Staat te vertalen of het bewijs te decoderen.

ANNEXE 2 : *LISTE DES ENONCIATIONS ET LEURS CODES*

bijlage 2 : *Lijst van vermeldingen en de codes ervan*

1-1-2	France	Autorité de délivrance
1-1-2	Belgique-nl	Afgevende autoriteit
1-1-2-1	France	Nom du signataire
1-1-2-1	Belgique-nl	Naam van de ondertekenaar
1-1-2-2	France	Qualité du signataire
1-1-2-2	Belgique-nl	Hoedanigheid van de ondertekenaar
1-2-5	France	Registres communaux
1-2-5	Belgique-nl	Gemeenteregisters

1-2-6	France	Registres consulaires
1-2-6	Belgique-nl	Consulaire registers
1-6-1	France	Certificat de vie
1-6-1	Belgique-nl	Bewijs van leven
1-6-1-1	France	Certifie à la date d'aujourd'hui la vie de
1-6-1-1	Belgique-nl	Bevestigt op de datum van vandaag het bewijs van leven van
2-1-1	France	Etat
2-1-1	Belgique-nl	Staat
2-1-2-2	France	Résidence
2-1-2-2	Belgique-nl	Verblijfplaats
2-2-2-9	France	Lieu de délivrance
2-2-2-9	Belgique-nl	Plaats van afgifte
2-4	France	Lieu de naissance
2-4	Belgique-nl	Plaats van geboorte
3-4-1	France	Sexe masculin
3-4-1	Belgique-nl	Mannelijk
3-4-2	France	Sexe féminin
3-4-2	Belgique-nl	Vrouwelijk
7	France	Nom
7	Belgique-nl	Naam
8	France	Prénom(s)
8	Belgique-nl	Voorna(a)m(en)
9-2	France	Numéro
9-2	Belgique-nl	Nummer
9-3-1	France	Signature
9-3-1	Belgique-nl	Handtekening
9-3-3	France	Sceau
9-3-3	Belgique-nl	Stempel
9-4-1	France	Année
9-4-1	Belgique-nl	Jaar
9-4-2	France	Mois
9-4-2	Belgique-nl	Maand
9-4-3	France	Jour
9-4-3	Belgique-nl	Dag
9-5-2-9	France	Date de délivrance
9-5-2-9	Belgique-nl	Datum van afgifte
9-7	France	Date de naissance
9-7	Belgique-nl	Datum van geboorte
10-1	France	Contrôle effectué
10-1	Belgique-nl	Verrichte controle
10-1-1-1	France	Carte nationale d'identité
10-1-1-1	Belgique-nl	Nationale identiteitskaart
10-1-1-2	France	Passeport
10-1-1-2	Belgique-nl	Paspoort
10-1-1-3	France	Permis de conduire
10-1-1-3	Belgique-nl	Rijbewijs
10-1-1-4	France	Carte de séjour
10-1-1-4	Belgique-nl	Verblijfskaart
10-1-9	France	Autre(s) justification(s)
10-1-9	Belgique-nl	Ander(e) bewij(s)(zen)

CONVENTION N° 27

ESPAGNE : *version espagnole*

ANNEXE 1 : *Anejo 1*

TEXTE FIGURANT AU VERSO DES FORMULES :

CERTIFICADO EXPEDIDO EN APLICACION DEL CONVENIO DE LA COMISION INTERNACIONAL DEL ESTADO CIVIL FIRMADO EN EL

Según los artículos 1, 2, 4, 5 y 10 del Convenio :

- El certificado de vida se expide por la autoridad competente del Estado de residencia cualquiera que sea la nacionalidad de la persona afectada y, en ciertas condiciones, por las autoridades diplomáticas o consulares.
- Debe ser aceptado cuando se presente dentro de los plazos previstos por la ley o por los usos en vigor en el país en que es utilizado.
- Hace fe hasta prueba en contrario.
- El certificado se redacta en la lengua o en las lenguas oficiales de la autoridad que lo expide, así como en la lengua francesa.
- Las informaciones del certificado se escriben en caracteres latinos de imprenta; podrán, además, escribirse en los caracteres de la lengua de la autoridad que expide el certificado.
- Las fechas se escriben en cifras árabes que indiquen sucesivamente, bajo los símbolos *Jo*, *Mo* y *An*, el día, mes y año. Los nueve primeros días del mes y los nueve primeros meses del año se indican mediante cifras que vayan del 01 al 09. El nombre de todo lugar mencionado en el certificado debe ir seguido del nombre del Estado en que ese lugar esté situado.
- Si el requirente lo solicita, la autoridad que expida el certificado une a él la lista de los códigos que figuran en el certificado y su traducción a la lengua oficial o a una de las lenguas oficiales del Estado en el que el certificado será utilizado, o a las lenguas oficiales de los Estados contratantes. La misma autoridad puede también proceder a la descodificación traduciendo el certificado a la lengua oficial o a una de las lenguas oficiales del Estado en el que será utilizado. Cualquier interesado puede solicitar de la autoridad competente del Estado en el que el certificado es utilizado que traduzca los códigos en la lengua oficial o en una de las lenguas oficiales de este Estado o que proceda a la descodificación del certificado.

ANNEXE 2 : **LISTE DES ENONCIATIONS ET LEURS CODES**

Anejo 2 : *Lista de enunciaciones y sus códigos*

1-1-2	France	Autorité de délivrance
1-1-2	Espagne	Autoridad de expedición
1-1-2-1	France	Nom du signataire
1-1-2-1	Espagne	Apellidos del firmante
1-1-2-2	France	Qualité du signataire
1-1-2-2	Espagne	Calidad del firmante
1-2-5	France	Registres communaux
1-2-5	Espagne	Registros municipales
1-2-6	France	Registres consulaires
1-2-6	Espagne	Registros consulares

1-6-1	France	Certificat de vie
1-6-1	Espagne	Certificado de vida
1-6-1-1	France	Certifie à la date d'aujourd'hui la vie de
1-6-1-1	Espagne	Certifica en la fecha de hoy la vida de
2-1-1	France	Etat
2-1-1	Espagne	Estado
2-1-2-2	France	Résidence
2-1-2-2	Espagne	Residencia
2-2-2-9	France	Lieu de délivrance
2-2-2-9	Espagne	Lugar de expedición
2-4	France	Lieu de naissance
2-4	Espagne	Lugar de nacimiento
3-4-1	France	Sexe masculin
3-4-1	Espagne	Sexo masculino
3-4-2	France	Sexe féminin
3-4-2	Espagne	Sexo femenino
7	France	Nom
7	Espagne	Apellidos
8	France	Prénom(s)
8	Espagne	Nombre propio
9-2	France	Numéro
9-2	Espagne	Número
9-3-1	France	Signature
9-3-1	Espagne	Firma
9-3-3	France	Sceau
9-3-3	Espagne	Sello
9-4-1	France	Année
9-4-1	Espagne	Año
9-4-2	France	Mois
9-4-2	Espagne	Mes
9-4-3	France	Jour
9-4-3	Espagne	Día
9-5-2-9	France	Date de délivrance
9-5-2-9	Espagne	Fecha de expedición
9-7	France	Date de naissance
9-7	Espagne	Fecha del nacimiento
10-1	France	Contrôle effectué
10-1	Espagne	Control efectuado
10-1-1-1	France	Carte nationale d'identité
10-1-1-1	Espagne	Documento Nacional de Identidad
10-1-1-2	France	Passeport
10-1-1-2	Espagne	Pasaporte
10-1-1-3	France	Permis de conduire
10-1-1-3	Espagne	Permiso de conducir
10-1-1-4	France	Carte de séjour
10-1-1-4	Espagne	Autorización de residencia
10-1-9	France	Autre(s) justification(s)
10-1-9	Espagne	Otra(s) justificacion(es)

ANNEXE 1 : ΠΑΡΑΡΤΗΜΑ 1**TEXTE FIGURANT AU VERSO DES FORMULES :**

ΠΙΣΤΟΠΟΙΗΤΙΚΟ ΠΟΥ ΧΟΡΗΓΕΙΤΑΙ ΚΑΤ' ΕΦΑΡΜΟΓΗ ΤΗΣ ΣΥΜΒΑΣΗΣ ΤΗΣ ΔΙΕΘΝΟΥΣ ΕΠΙΤΡΟΠΗΣ ΠΡΟΣΩΠΙΚΗΣ ΚΑΤΑΣΤΑΣΗΣ Η ΟΠΟΙΑ ΥΠΟΓΡΑΦΗΚΕ ΣΤ
..... ΣΤΙΣ

Σύμφωνα με τα άρθρα 1, 2, 4, 5 και 10 της Σύμβασης :

- Το πιστοποιητικό ζώης εκδίδεται από την αρμόδια Αρχή του τόπου διαμονής όποια κι αν είναι η ιθαγένεια του προσώπου στο οποίο αναφέρεται και, κάτω από ορισμένες προϋποθέσεις, από τις διπλωματικές ή προξενικές αρχές.
- Πρέπει να γίνεται δεκτό όταν προσάγεται μέσα στις προθεσμίες που προβλέπονται από το νόμο ή τις συνθήκες που ισχύουν στη χώρα όπου χρησιμοποιείται.
- Αποτελεί απόδειξη μέχρι να αποδειχθεί το αντίθετο.
- Το πιστοποιητικό συντάσσεται στην επίσημη γλώσσα ή σε μίαν από τις επίσημες γλώσσες της Αρχής που το εκδίδει και στη γαλλική γλώσσα.
- Οι εγγραφές στο πιστοποιητικό γράφονται με κεφαλαίους λατινικούς χαρακτήρες· γράφονται επιπλέον και με χαρακτήρες της γλώσσας της Αρχής που εκδίδει το πιστοποιητικό.
- Οι ημερομηνίες γράφονται με αραβικούς αριθμούς και δείχνουν κατά σειρά, κάτω από τα σύμβολα Jo, Mo και An, την ημέρα, το μήνα και το έτος. Η ημέρα και ο μήνας γράφονται με δύο αριθμούς, το έτος με τέσσερις αριθμούς. Οι εννέα πρώτες ημέρες του μήνα και οι εννέα πρώτοι μήνες του έτους γράφονται με αριθμούς από το 01 έως το 09. Το όνομα κάθε τόπου που αναφέρεται στο πιστοποιητικό συνοδεύεται από το όνομα του Κράτους όπου βρίσκεται ο τόπος.
- Εάν το ζητάει αυτός που υποβάλλει την αίτηση, η Αρχή που εκδίδει την πράξη επισυνάπτει τον κατάλογο των κωδικών αριθμών που εμφανίζονται στο πιστοποιητικό και τη μετάφρασή τους στην επίσημη γλώσσα ή μία από τις επίσημες γλώσσες του Κράτους όπου θα χρησιμοποιηθεί το πιστοποιητικό, ή στις επίσημες γλώσσες των συμβαλλομένων Κρατών. Η ίδια αυτή Αρχή μπορεί επίσης να προβεί στην αποκωδικοποίηση μεταφράζοντας το πιστοποιητικό στην επίσημη γλώσσα ή σε μία από τις επίσημες γλώσσες του Κράτους όπου θα χρησιμοποιηθεί. Κάθε ενδιαφερόμενος μπορεί να ζητήσει από την αρμόδια Αρχή του Κράτους, όπου χρησιμοποιείται το πιστοποιητικό, να μεταφράσει τους κωδικούς αριθμούς στην επίσημη γλώσσα ή σε μία από τις επίσημες γλώσσες του Κράτους αυτού ή να προβεί στην αποκωδικοποίηση του πιστοποιητικού.

ANNEXE 2 : LISTE DES ENONCIATIONS ET LEURS CODESΠΑΡΑΡΤΗΜΑ 2 : Πίνακας εγγραφών και κωδική απόδοσή τους

1-1-2	France	Autorité de délivrance
1-1-2	Grèce	Αρχή που εξέδωσε την πράξη
1-1-2-1	France	Nom du signataire
1-1-2-1-	Grèce	Επώνυμο εκείνου που υπογράφει
1-1-2-2	France	Qualité du signataire
1-1-2-2-	Grèce	Ιδιότητα εκείνου που υπογράφει
1-2-5	France	Registres communaux
1-2-5	Grèce	Κοινοτικά μητρώα

1-2-6	France	Registres consulaires
1-2-6	Grèce	Προξενικά μητρώα
1-6-1	France	Certificat de vie
1-6-1-	Grèce	Πιστοποιητικό ζωής
1-6-1-1	France	Certifie à la date d'aujourd'hui la vie de
1-6-1-1-	Grèce	Βεβαιώνει για τη σημερινή ημερομηνία τη ζωή του
2-1-1	France	Etat
2-1-1-	Grèce	Κράτος
2-1-2-2	France	Résidence
2-1-2-2-	Grèce	Διαμονή
2-2-2-9	France	Lieu de délivrance
2-2-2-9-	Grèce	Τόπος έκδοσης
2-4	France	Lieu de naissance
2-4-	Grèce	Τόπος γέννησης
3-4-1	France	Sexe masculin
3-4-1-	Grèce	Φύλο άρρεν
3-4-2	France	Sexe féminin
3-4-2-	Grèce	Φύλο θήλυ
7	France	Nom
7-	Grèce	Επώνυμο
8	France	Prénom(s)
8-	Grèce	Όνομα
9-2	France	Numéro
9-2-	Grèce	Αριθμός
9-3-1	France	Signature
9-3-1-	Grèce	Υπογραφή
9-3-3	France	Sceau
9-3-3-	Grèce	Σφραγίδα
9-4-1	France	Année
9-4-1-	Grèce	Έτος
9-4-2	France	Mois
9-4-2-	Grèce	Μήνας
9-4-3	France	Jour
9-4-3-	Grèce	Ημέρα
9-5-2-9	France	Date de délivrance
9-5-2-9-	Grèce	Ημερομηνία χορήγησης
9-7	France	Date de naissance
9-7-	Grèce	Ημερομηνία γέννησης
10-1	France	Contrôle effectué
10-1-	Grèce	Έλεγχος που έγινε
10-1-1-1	France	Carte nationale d'identité
10-1-1-1-	Grèce	Εθνικό δελτίο ταυτότητας
10-1-1-2	France	Passeport
10-1-1-2-	Grèce	Διαβατήριο
10-1-1-3	France	Permis de conduire
10-1-1-3-	Grèce	Άδεια οδήγησης
10-1-1-4	France	Carte de séjour
10-1-1-4-	Grèce	Άδεια διαμονής
10-1-9	France	Autre(s) justification(s)
10-1-9	Grèce	Άλλα δικαιολογητικά

CONVENTION N° 27

ITALIE : *version italienne*

ANNEXE1 : *Annesso 1*

TEXTE FIGURANT AU VERSO DES FORMULES :

CERTIFICATO RILASCIATO IN APPLICAZIONE DELLA CONVENZIONE DELLA COMMISSIONE INTERNAZIONALE DELLO STATO CIVILE FIRMATA A IL

Secondo gli articoli 1, 2, 4, 5 et 10 della Convenzione :

- Il certificato di esistenza in vita è rilasciato dall'autorità competente dello Stato di residenza qualunque sia la cittadinanza della persona che lo richiede e, a certe condizioni, dalle autorità diplomatiche o consolari.
- Deve essere accettato quando presentato nei termini previsti dalla legge o dagli usi in vigore nel paese in cui è utilizzato.
- Fa fede fino a prova del contrario.
- Il certificato è redatto nella lingua o in una delle lingue ufficiali dell'autorità che lo rilascia e nella lingua francese.
- Le informazioni da riportare sul certificato sono scritte in caratteri latini; possono inoltre essere scritte nei caratteri della lingua dell'autorità che rilascia il certificato.
- Le date sono scritte in cifre arabe indicando successivamente sotto i simboli *Jo*, *Mo* e *An* il giorno, il mese e l'anno. Il giorno e il mese sono indicati da due cifre, l'anno da quattro cifre. I primi nove giorni del mese e i primi nove mesi dell'anno sono indicati dalle cifre che vanno da 01 a 09. Il nome delle località menzionate sul certificato è seguito dal nome dello Stato dove esse sono situate.
- Su domanda del richiedente, l'autorità che rilascia il certificato allega la lista dei codici che figurano nel certificato e la loro traduzione nella lingua ufficiale o una delle lingue ufficiali dello Stato dove il certificato sarà utilizzato o nelle lingue ufficiali degli Stati contraenti. La medesima autorità può anche procedere alla decodificazione traducendo il certificato nella lingua ufficiale o in una delle lingue ufficiali dello Stato in cui verrà utilizzato. Ogni interessato può chiedere all'autorità competente dello Stato nel quale il certificato è utilizzato di tradurre i codici nella lingua ufficiale o in una delle lingue ufficiali di questo Stato o di procedere alla decodificazione del certificato.

ANNEXE 2 : **LISTE DES ENONCIATIONS ET LEURS CODES**

Annesso 2 : *Lista delle enunciazioni e loro codici*

1-1-2	France	Autorité de délivrance
1-1-2	Italie	Autorità di rilascio
1-1-2-1	France	Nom du signataire
1-1-2-1	Italie	Nome del firmatario
1-1-2-2	France	Qualité du signataire
1-1-2-2	Italie	Qualifica del firmatario
1-2-5	France	Registres communaux
1-2-5	Italie	Registri comunali
1-2-6	France	Registres consulaires
1-2-6	Italie	Registri consolari

1-6-1	France	Certificat de vie
1-6-1	Italie	Certificato di esistenza in vita
1-6-1-1	France	Certifie à la date d'aujourd'hui la vie de
1-6-1-1	Italie	Certifica alla data odierna l'esistenza in vita di
2-1-1	France	Etat
2-1-1	Italie	Stato
2-1-2-2	France	Résidence
2-1-2-2	Italie	Residenza
2-2-2-9	France	Lieu de délivrance
2-2-2-9	Italie	Luogo di rilascio
2-4	France	Lieu de naissance
2-4	Italie	Luogo di nascita
3-4-1	France	Sexe masculin
3-4-1	Italie	Sesso maschile
3-4-2	France	Sexe féminin
3-4-2	Italie	Sesso femminile
7	France	Nom
7	Italie	Cognome
8	France	Prénom(s)
8	Italie	Nome
9-2	France	Numéro
9-2	Italie	Numero
9-3-1	France	Signature
9-3-1	Italie	Firma
9-3-3	France	Sceau
9-3-3	Italie	Sigillo
9-4-1	France	Année
9-4-1	Italie	Anno
9-4-2	France	Mois
9-4-2	Italie	Mese
9-4-3	France	Jour
9-4-3	Italie	Giorno
9-5-2-9	France	Date de délivrance
9-5-2-9	Italie	Data di rilascio
9-7	France	Date de naissance
9-7	Italie	Data di nascita
10-1	France	Contrôle effectué
10-1	Italie	Controllo effettuato
10-1-1-1	France	Carte nationale d'identité
10-1-1-1	Italie	Carta nazionale d'identità
10-1-1-2	France	Passeport
10-1-1-2	Italie	Passaporto
10-1-1-3	France	Permis de conduire
10-1-1-3	Italie	Patente di guida
10-1-1-4	France	Carte de séjour
10-1-1-4	Italie	Permesso di soggiorno
10-1-9	France	Autre(s) justification(s)
10-1-9	Italie	Altra(e) giustificazione(i)

CONVENTION N° 27

LUXEMBOURG : version allemande

ANNEXE1 : Anlage 1

TEXTE FIGURANT AU VERSO DES FORMULES :

LEBENSBSCHENIGUNG, AUSGESTELLT GEMÄSS DEM ÜBEREINKOMMEN DER INTERNATIONALEN ZIVILSTANDSKOMMISSION VON VOM

Gemäß den Artikeln 1, 2, 4, 5 und 10 des Übereinkommens :

- Die Lebensbescheinigung wird unabhängig von der Staatsangehörigkeit des Betroffenen von der zuständigen Behörde des Aufenthaltsstaates und unter bestimmten Voraussetzungen von den diplomatischen oder konsularischen Vertretungen ausgestellt.
- Sie muß anerkannt werden, wenn sie innerhalb der Fristen vorgelegt wird, die in dem Staat, in dem sie verwendet wird, durch Gesetz oder Gewohnheitsrecht vorgesehen sind.
- Sie erbringt Beweis bis zum Nachweis des Gegenteils.
- Die Bescheinigung ist in der Amtssprache oder einer der Amtssprachen der ausstellenden Behörde sowie in französischer Sprache abgefaßt.
- Die Eintragungen in der Bescheinigung sind in lateinischen Druckbuchstaben vorzunehmen; sie können außerdem in den Schriftzeichen der Sprache der Behörde geschrieben werden, die die Bescheinigung ausstellt.
- Die Daten sind in arabischen Ziffern einzutragen, die unter den Zeichen *Jo*, *Mo* und *An* den Tag, den Monat und das Jahr in dieser Reihenfolge bezeichnen. Der Tag und der Monat sind durch zwei, das Jahr ist durch vier Ziffern zu bezeichnen. Die ersten neun Tage des Monats und die ersten neun Monate des Jahres sind durch die Ziffern von 01 bis 09 zu bezeichnen. Dem Namen jedes Ortes, der in der Bescheinigung vermerkt wird, ist der Name des Staates beizufügen, in dem dieser Ort liegt.
- Wenn der Antragsteller es verlangt, wird die Behörde, die die Bescheinigung ausstellt, die Liste der Zahlenschlüssel beifügen, die in der Bescheinigung verwendet werden, und ihre Übersetzung in die Amtssprache oder eine der Amtssprachen des Staates, in dem die Bescheinigung verwendet wird. Dieselbe Behörde kann auch die Entschlüsselung vornehmen, in dem sie die Bescheinigung in die Amtssprache oder eine der Amtssprachen des Staates, in dem sie verwendet wird, übersetzt. Jeder Interessent kann von der zuständigen Behörde eines Staates, in dem die Bescheinigung verwendet wird, verlangen, daß sie die Zahlenschlüssel in die Amtssprache oder eine der Amtssprachen dieses Staates übersetzt oder daß sie die Entschlüsselung der Bescheinigung vornimmt.

ANNEXE 2 : LISTE DES ENONCIATIONS ET LEURS CODES

Anlage 2 : Liste der Angaben und deren Kode

1-1-2	France	Autorité de délivrance
1-1-2	Luxembourg-d	Ausstellende Behörde
1-1-2-1	France	Nom du signataire
1-1-2-1	Luxembourg-d	Name des Unterzeichners
1-1-2-2	France	Qualité du signataire
1-1-2-2	Luxembourg-d	Eigenschaft des Unterzeichners
1-2-5	France	Registres communaux
1-2-5	Luxembourg-d	Gemeinderegister

1-2-6	France	Registres consulaires
1-2-6	Luxembourg-d	Konsulatsregister
1-6-1	France	Certificat de vie
1-6-1	Luxembourg-d	Lebensbescheinigung
1-6-1-1	France	Certifie à la date d'aujourd'hui la vie de
1-6-1-1	Luxembourg-d	bescheinigt heute das Leben von
2-1-1	France	Etat
2-1-1	Luxembourg-d	Staat
2-1-2-2	France	Résidence
2-1-2-2	Luxembourg-d	Aufenthaltort
2-2-2-9	France	Lieu de délivrance
2-2-2-9	Luxembourg-d	Ort der Ausstellung
2-4	France	Lieu de naissance
2-4	Luxembourg-d	Geburtsort
3-4-1	France	Sexe masculin
3-4-1	Luxembourg-d	Männliches Geschlecht
3-4-2	France	Sexe féminin
3-4-2	Luxembourg-d	Weibliches Geschlecht
7	France	Nom
7	Luxembourg-d	Name
8	France	Prénom(s)
8	Luxembourg-d	Vorname(n)
9-2	France	Numéro
9-2	Luxembourg-d	Nummer
9-3-1	France	Signature
9-3-1	Luxembourg-d	Unterschrift
9-3-3	France	Sceau
9-3-3	Luxembourg-d	Siegel
9-4-1	France	Année
9-4-1	Luxembourg-d	Jahr
9-4-2	France	Mois
9-4-2	Luxembourg-d	Monat
9-4-3	France	Jour
9-4-3	Luxembourg-d	Tag
9-5-2-9	France	Date de délivrance
9-5-2-9	Luxembourg-d	Datum der Ausstellung
9-7	France	Date de naissance
9-7	Luxembourg-d	Geburtsdatum
10-1	France	Contrôle effectué
10-1	Luxembourg-d	Kontrolle ausgeführt
10-1-1-1	France	Carte nationale d'identité
10-1-1-1	Luxembourg-d	Nationaler Personalausweis
10-1-1-2	France	Passeport
10-1-1-2	Luxembourg-d	Reisepaß
10-1-1-3	France	Permis de conduire
10-1-1-3	Luxembourg-d	Führerschein
10-1-1-4	France	Carte de séjour
10-1-1-4	Luxembourg-d	Aufenthaltsgenehmigung
10-1-9	France	Autre(s) justification(s)
10-1-9	Luxembourg-d	Ander(e)r Nachweis(e)

CONVENTION N° 27

PAYS-BAS : version néerlandaise

ANNEXE 1 : Bijlage 1

TEXTE FIGURANT AU VERSO DES FORMULES :

ATTESTATIE AFGEGEVEN KRACHTENS DE OVEREENKOMST VAN DE INTERNATIONALE COMMISSIE VOOR DE BURGERLIJKE STAND, ONDERTEKEND TE OP

Op grond van de artikelen 1, 2, 4, 5 en 10 van de Overeenkomst :

- wordt de attestatie de vita afgegeven door de bevoegde autoriteit van het land van de verblijfplaats van de betrokkene ongeacht diens nationaliteit, en op bepaalde voorwaarden, door de diplomatieke of consulaire autoriteiten ;
- moet de attestatie aanvaard worden wanneer deze binnen de daarvoor in het land waar de attestatie gebruikt wordt krachtens de wet of gewoonte geldende termijnen wordt overgelegd ;
- geldt de attestatie als bewijs behoudens tegenbewijs ;
- wordt de attestatie opgemaakt in de taal of in een van de officiële talen van de Staat waar deze wordt afgegeven en in de Franse taal ;
- worden de op de attestatie aan te brengen vermeldingen geschreven in Latijnse drukletters; zij kunnen bovendien geschreven worden in de lettertekens van de taal van de autoriteit die de attestatie afgeeft.
- worden de data geschreven in Arabische cijfers, die achtereenvolgens onder de symbolen *Jo*, *Mo* en *An* de dag, de maand en het jaar aangeven. De dag en de maand worden door twee cijfers aangegeven, het jaar door vier cijfers. De eerste negen dagen van de maand en de eerste negen maanden van het jaar worden aangegeven door de cijfers 01 tot en met 09. Elke plaatsnaam die in de attestatie vermeld staat, wordt gevolgd door de naam van de Staat waar die plaats is gelegen.
- Indien de belanghebbende hierom verzoekt, voegt de autoriteit die de attestatie afgeeft de lijst bij van de coderingen die in het stuk voorkomen, alsmede hun vertaling in de officiële taal of in een van de officiële talen van de Staat waar de attestatie gebruikt zal worden, of in de officiële talen van de Staten die partij zijn bij deze Overeenkomst. De voormelde autoriteit kan de attestatie ook decoderen door deze te vertalen in de officiële taal of in een van de officiële talen van de Staat waar deze gebruikt zal worden. Elke belanghebbende kan de bevoegde autoriteit in het land waar de attestatie gebruikt zal worden verzoeken om de coderingen te vertalen in de officiële taal of in een van de officiële talen van die Staat of om de attestatie te decoderen.

ANNEXE 2 : LISTE DES ENONCIATIONS ET LEURS CODES

Bijlage 2 : Lijst van vermeldingen en hun codering

1-1-2	France	Autorité de délivrance
1-1-2	Pays-Bas	Afgevende autoriteit
1-1-2-1	France	Nom du signataire
1-1-2-1	Pays-Bas	Naam van degene die heeft ondertekend
1-1-2-2	France	Qualité du signataire
1-1-2-2	Pays-Bas	Hoedanigheid van degene die heeft ondertekend
1-2-5	France	Registres communaux
1-2-5	Pays-Bas	Gemeentelijke registers

1-2-6	France	Registres consulaires
1-2-6	Pays-Bas	Consulaire registers
1-6-1	France	Certificat de vie
1-6-1	Pays-Bas	Attestatie de vita
1-6-1-1	France	Certifie à la date d'aujourd'hui la vie de
1-6-1-1	Pays-Bas	Verklaart dat heden in leven is
2-1-1	France	Etat
2-1-1	Pays-Bas	Staat
2-1-2-2	France	Résidence
2-1-2-2	Pays-Bas	Verblijfplaats
2-2-2-9	France	Lieu de délivrance
2-2-2-9	Pays-Bas	Plaats van afgifte
2-4	France	Lieu de naissance
2-4	Pays-Bas	Plaats van geboorte
3-4-1	France	Sexe masculin
3-4-1	Pays-Bas	Mannelijk
3-4-2	France	Sexe féminin
3-4-2	Pays-Bas	Vrouwelijk
7	France	Nom
7	Pays-Bas	Geslachtsnaam
8	France	Prénom(s)
8	Pays-Bas	Voorna(a)m(en)
9-2	France	Numéro
9-2	Pays-Bas	Nummer
9-3-1	France	Signature
9-3-1	Pays-Bas	Handtekening
9-3-3	France	Sceau
9-3-3	Pays-Bas	Stempel
9-4-1	France	Année
9-4-1	Pays-Bas	Jaar
9-4-2	France	Mois
9-4-2	Pays-Bas	Maand
9-4-3	France	Jour
9-4-3	Pays-Bas	Dag
9-5-2-9	France	Date de délivrance
9-5-2-9	Pays-Bas	Datum van afgifte
9-7	France	Date de naissance
9-7	Pays-Bas	Datum van geboorte
10-1	France	Contrôle effectué
10-1	Pays-Bas	Uitgevoerde controle
10-1-1-1	France	Carte nationale d'identité
10-1-1-1	Pays-Bas	Nationale identiteitskaart
10-1-1-2	France	Passeport
10-1-1-2	Pays-Bas	Paspoort
10-1-1-3	France	Permis de conduire
10-1-1-3	Pays-Bas	Rijbewijs
10-1-1-4	France	Carte de séjour
10-1-1-4	Pays-Bas	Verblijfstitel
10-1-9	France	Autre(s) justification(s)
10-1-9	Pays-Bas	Ander(e) bewijsmiddel(en)

CONVENTION N° 37

PORTUGAL : version portugaise

ANNEXE 1 : Anexo 1

TEXTE FIGURANT AU VERSO DES FORMULES :

CERTIFICADO EMITIDO EM APLICAÇÃO DA CONVENÇÃO DA COMISSÃO INTERNACIONAL DO ESTADO CIVIL ASSINADA EM AOS

De acordo com os artigos 1, 2, 4, 5 e 10 da Convenção :

- O certificado de vida é emitido pela autoridade competente do Estado da residência da pessoa a quem respeita, qualquer que seja a sua nacionalidade e, em certas condições, pela autoridades diplomáticas ou consulares.
- Deve ser aceite quando apresentado dentro dos prazos previstos pela lei ou pelos usos em vigor no país onde seja utilizado.
- Faz fé até prova em contrário.
- O certificado é redigido na língua ou numa das línguas oficiais da autoridade emitente e em língua francesa.
- As menções a inscrever no certificado são escritas em caracteres latinos de imprensa; além disso, podem ser inscritas nos caracteres da língua da autoridade que emite o certificado.
- As datas são inscritas em algarismos árabes, indicando sucessivamente, sob os símbolos Jo, Mo e An, o dia, o mês e o ano. O dia e o mês são indicados por dois algarismos, o ano por quatro algarismos. Os primeiros nove dias do mês e os primeiros nove meses do ano são indicados por algarismos que vão de 01 a 09. O nome de qualquer lugar mencionado no certificado é seguido do nome do Estado onde esse lugar se situa.
- Se o interessado o pedir, a autoridade que emite o certificado anexa a lista dos códigos mencionados no certificado e a sua tradução na língua oficial ou numa das línguas oficiais do Estado onde o certificado será utilizado, ou nas línguas oficiais dos Estados contratantes. Esta mesma autoridade também pode proceder à descodificação através da tradução do certificado na língua oficial ou numa das línguas oficiais do Estado onde será utilizado. Qualquer interessado pode pedir à autoridade competente do Estado no qual o certificado é utilizado para traduzir os códigos, na língua oficial ou numa das línguas oficiais deste Estado ou para proceder à descodificação do certificado.

ANNEXE 2 : LISTE DES ENONCIATIONS ET LEURS CODES

Anexo 2 : Lista das menções e códigos respectivos

1-1-2	France	Autorité de délivrance
1-1-2	Portugal	Autoridade emissora
1-1-2-1	France	Nom du signataire
1-1-2-1	Portugal	Nome do signatário
1-1-2-2	France	Qualité du signataire
1-1-2-2	Portugal	Qualidade do signatário
1-2-5	France	Registres communaux
1-2-5	Portugal	Registres comunais
1-2-6	France	Registres consulaires
1-2-6	Portugal	Registos consulares

1-6-1	France	Certificat de vie
1-6-1	Portugal	Certificado de vida
1-6-1-1	France	Certifie à la date d'aujourd'hui la vie de
1-6-1-1	Portugal	Certifico na data de hoje a vida de
2-1-1	France	Etat
2-1-1	Portugal	Estado
2-1-2-2	France	Résidence
2-1-2-2	Portugal	Residência
2-2-2-9	France	Lieu de délivrance
2-2-2-9	Portugal	Lugar de emissão
2-4	France	Lieu de naissance
2-4	Portugal	Lugar de nascimento
3-4-1	France	Sexe masculin
3-4-1	Portugal	Sexo masculino
3-4-2	France	Sexe féminin
3-4-2	Portugal	Sexo feminino
7	France	Nom
7	Portugal	Apelidos
8	France	Prénom(s)
8	Portugal	Nome próprio
9-2	France	Numéro
9-2	Portugal	Número
9-3-1	France	Signature
9-3-1	Portugal	Assinatura
9-3-3	France	Seeau
9-3-3	Portugal	Selo
9-4-1	France	Année
9-4-1	Portugal	Ano
9-4-2	France	Mois
9-4-2	Portugal	Mês
9-4-3	France	Jour
9-4-3	Portugal	Dia
9-5-2-9	France	Date de délivrance
9-5-2-9	Portugal	Data da emissão
9-7	France	Date de naissance
9-7	Portugal	Data de nascimento
10-1	France	Contrôle effectué
10-1	Portugal	Meio de verificação
10-1-1-1	France	Carte nationale d'identité
10-1-1-1	Portugal	Bilhete de identidade
10-1-1-2	France	Passeport
10-1-1-2	Portugal	Passaporte
10-1-1-3	France	Permis de conduire
10-1-1-3	Portugal	Carta de condução
10-1-1-4	France	Carte de séjour
10-1-1-4	Portugal	Autorização de residência
10-1-9	France	Autre(s) justification(s)
10-1-9	Portugal	Outro(s) comprovativo(s)

CONVENTION N° 27

SUISSE : version allemande

ANNEXE 1 : Anlage 1 - Rückseite

TEXTE FIGURANT AU VERSO DES FORMULES :

LEBENSBSCHENIGUNG, AUSGESTELLT GEMÄß DEM ÜBEREINKOMMEN DER INTERNATIONALEN ZIVILSTANDSKOMMISSION VON VOM

Gemäß den Artikeln 1, 2, 4, 5 und 10 des Übereinkommens :

- wird die Lebensbescheinigung von der zuständigen Behörde des Staates des Wohnortes ausgestellt, ungeachtet der Staatsangehörigkeit der beteiligten Person oder, unter bestimmten Bedingungen, von den diplomatischen oder konsularischen Behörden ;
- muß sie akzeptiert werden, falls sie innerhalb der aufgrund des Gesetzes oder der geltenden Bräuche vorgeschriebenen Frist im Staat vorgelegt wird, wo sie benützt wird ;
- sie gilt als richtig bis zum Beweis des Gegenteils ;
- wird die Bescheinigung in der offiziellen Sprache oder in einer der offiziellen Sprachen der ausstellenden Behörde sowie in französischer Sprache ausgestellt ;
- werden Eintragungen in lateinischen Druckbuchstaben geschrieben. Sie dürfen darüber hinaus in Buchstaben der Sprache der Behörde die die vorliegende Bescheinigung ausstellt, geschrieben werden ;
- werden Daten in arabischen Ziffern geschrieben, wobei nacheinander anhand der Symbole *Jo*, *Mo* und *An*, der Tag, der Monat und das Jahr angegeben werden. Der Tag und der Monat werden je mit zwei Ziffern, das Jahr mit vier Ziffern angegeben. Die ersten neun Tage des Monats und die ersten neun Monate des Jahres werden mit Ziffern von 01 bis 09 angegeben. Dem Namen des Ortes folgt der Name des Staates, wo dieser Ort liegt ;
- fügt die ausstellende Behörde auf Verlangen des Gesuchstellers der Lebensbescheinigung eine Liste der in der Bescheinigung aufgeführten Code und ihre Übersetzung in die offizielle Sprache oder in eine der offiziellen Sprachen des Staates bei, wo die Bescheinigung verwendet werden soll. Dieselbe Behörde kann die Entschlüsselung auch vornehmen, in dem sie die Bescheinigung in die offizielle Sprache oder in eine der offiziellen Sprachen des Staates übersetzt, in dem die Bescheinigung verwendet werden soll. Jede interessierte Person kann die zuständige Behörde des Staates, in dem die Bescheinigung verwendet wird, ersuchen, die Code in die offizielle Sprache oder in eine der offiziellen Sprachen dieses Staates zu übersetzen oder die Entschlüsselung vorzunehmen.

ANNEXE 2 : LISTE DES ENONCIATIONS ET LEURS CODES

Anlage 2 : Liste der Angaben und deren Code

1-1-2	France	Autorité de délivrance
1-1-2	Suisse-d	Ausstellende Behörde
1-1-2-1	France	Nom du signataire
1-1-2-1	Suisse-d	Name des Unterzeichners
1-1-2-2	France	Qualité du signataire
1-1-2-2	Suisse-d	Funktion des Unterzeichners
1-2-5	France	Registres communaux
1-2-5	Suisse-d	Gemeinderegister

1-2-6	France	Registres consulaires
1-2-6	Suisse-d	Konsularregister
1-6-1	France	Certificat de vie
1-6-1	Suisse-d	Lebensbescheinigung
1-6-1-1	France	Certifie à la date d'aujourd'hui la vie de
1-6-1-1	Suisse-d	Bestätigt, am heutigen Tag, das Leben von
2-1-1	France	Etat
2-1-1	Suisse-d	Staat
2-1-2-2	France	Résidence
2-1-2-2	Suisse-d	Aufenthalt
2-2-2-9	France	Lieu de délivrance
2-2-2-9	Suisse-d	Ausstellungsort
2-4	France	Lieu de naissance
2-4	Suisse-d	Geburtsort
3-4-1	France	Sexe masculin
3-4-1	Suisse-d	Männliches Geschlecht
3-4-2	France	Sexe féminin
3-4-2	Suisse-d	Weibliches Geschlecht
7	France	Nom
7	Suisse-d	Name
8	France	Prénom(s)
8	Suisse-d	Vorname(n)
9-2	France	Numéro
9-2	Suisse-d	Nummer
9-3-1	France	Signature
9-3-1	Suisse-d	Unterschrift
9-3-3	France	Sceau
9-3-3	Suisse-d	Siegel (Stempel)
9-4-1	France	Année
9-4-1	Suisse-d	Jahr
9-4-2	France	Mois
9-4-2	Suisse-d	Monat
9-4-3	France	Jour
9-4-3	Suisse-d	Tag
9-5-2-9	France	Date de délivrance
9-5-2-9	Suisse-d	Datum der Ausstellung
9-7	France	Date de naissance
9-7	Suisse-d	Geburtsdatum
10-1	France	Contrôle effectué
10-1	Suisse-d	Durchgeführte Überprüfung
10-1-1-1	France	Carte nationale d'identité
10-1-1-1	Suisse-d	Nationale Identitätskarte
10-1-1-2	France	Passeport
10-1-1-2	Suisse-d	Pass
10-1-1-3	France	Permis de conduire
10-1-1-3	Suisse-d	Führerausweis
10-1-1-4	France	Carte de séjour
10-1-1-4	Suisse-d	Aufenthaltsbewilligung
10-1-9	France	Autre(s) justification(s)
10-1-9	Suisse-d	Andere Rechtsvertigung(en)

CONVENTION N° 27

SUISSE : version italienne

ANNEXE 1 : Annesso 1

TEXTE FIGURANT AU VERSO DES FORMULES :

CERTIFICATO RILASCIATO IN APPLICAZIONE DELLA CONVENZIONE DELLA COMMISSIONE INTERNAZIONALE DELLO STATO CIVILE FIRMATA A IL

Secondo gli articoli 1, 2, 4, 5 et 10 della Convenzione :

- Il certificato di vita è rilasciato dall'autorità competente dello Stato di residenza qualunque sia la cittadinanza della persona che lo richiede e, a certe condizioni, dalle autorità diplomatiche o consolari.
- Deve essere accettato quando presentato nei termini previsti dalla legge o dagli usi in vigore nel paese in cui è utilizzato.
- Fa fede fino a prova del contrario.
- Il certificato è redatto nella lingua o in una delle lingue ufficiali dell'autorità che lo rilascia e nella lingua francese.
- Le informazioni da riportare sul certificato sono scritte in caratteri latini; possono inoltre essere scritte nei caratteri della lingua dell'autorità che rilascia il certificato.
- Le date sono scritte in cifre arabe indicando successivamente sotto i simboli *Jo*, *Mo* e *An* il giorno, il mese e l'anno. Il giorno e il mese sono indicati da due cifre, l'anno da quattro cifre. I primi nove giorni del mese e i primi nove mesi dell'anno sono indicati dalle cifre che vanno da 01 a 09. Il nome delle località menzionate sul certificato è seguito dal nome dello Stato dove esse sono situate.
- Su domanda del richiedente, l'autorità che rilascia il certificato allega la lista dei codici che figurano nel certificato e la loro traduzione nella lingua ufficiale o una delle lingue ufficiali dello Stato dove il certificato sarà utilizzato o nelle lingue ufficiali degli Stati contraenti. La medesima autorità può anche procedere alla decodificazione traducendo il certificato nella lingua ufficiale o in una delle lingue ufficiali dello Stato in cui verrà utilizzato. Ogni interessato può chiedere all'autorità competente dello Stato nel quale il certificato è utilizzato di tradurre i codici nella lingua ufficiale o in una delle lingue ufficiali di questo Stato o di procedere alla decodificazione del certificato.

ANNEXE 2 : LISTE DES ENONCIATIONS ET LEURS CODES

Annesso 2 : Lista delle enunciazioni e loro codici

1-1-2	France	Autorité de délivrance
1-1-2	Suisse-i	Autorità di rilascio
1-1-2-1	France	Nom du signataire
1-1-2-1	Suisse-i	Nome del firmatario
1-1-2-2	France	Qualité du signataire
1-1-2-2	Suisse-i	Qualifica del firmatario
1-2-5	France	Registres communaux
1-2-5	Suisse-i	Registri comunali
1-2-6	France	Registres consulaires
1-2-6	Suisse-i	Registri consolari

1-6-1	France	Certificat de vie
1-6-1	Suisse-i	Certificato di vita
1-6-1-1	France	Certifie à la date d'aujourd'hui la vie de
1-6-1-1	Suisse-i	Certifica alla data odierna la vita di
2-1-1	France	Etat
2-1-1	Suisse-i	Stato
2-1-2-2	France	Résidence
2-1-2-2	Suisse-i	Residenza
2-2-2-9	France	Lieu de délivrance
2-2-2-9	Suisse-i	Luogo di rilascio
2-4	France	Lieu de naissance
2-4	Suisse-i	Luogo di nascita
3-4-1	France	Sexe masculin
3-4-1	Suisse-i	Sesso maschile
3-4-2	France	Sexe féminin
3-4-2	Suisse-i	Sesso femminile
7	France	Nom
7	Suisse-i	Cognome
8	France	Prénom(s)
8	Suisse-i	Nome(i)
9-2	France	Numéro
9-2	Suisse-i	Numero
9-3-1	France	Signature
9-3-1	Suisse-i	Firma
9-3-3	France	Sceau
9-3-3	Suisse-i	Sigillo
9-4-1	France	Année
9-4-1	Suisse-i	Anno
9-4-2	France	Mois
9-4-2	Suisse-i	Mese
9-4-3	France	Jour
9-4-3	Suisse-i	Giorno
9-5-2-9	France	Date de délivrance
9-5-2-9	Suisse-i	Data di rilascio
9-7	France	Date de naissance
9-7	Suisse-i	Data di nascita
10-1	France	Contrôle effectué
10-1	Suisse-i	Controllo effettuato
10-1-1-1	France	Carte nationale d'identité
10-1-1-1	Suisse-i	Carta nazionale d'identità
10-1-1-2	France	Passeport
10-1-1-2	Suisse-i	Passaporto
10-1-1-3	France	Permis de conduire
10-1-1-3	Suisse-i	Licenza di condurre
10-1-1-4	France	Carte de séjour
10-1-1-4	Suisse-i	Permesso di soggiorno
10-1-9	France	Autre(s) justification(s)
10-1-9	Suisse-i	Altra(e) giustificazione(i)

CONVENTION N° 27

TURQUIE : *version turque*ANNEXE 1 : *EK - 1***..... TARİHİNDE DA İMZALANAN MİLLETLERARASI
KİŞİ HALLERİ KOMİSYONU SÖZLEŞMESİNİN UYGULANMASINDA VERİLEN BELGE**

Sözleşmenin 1, 2, 4, 5 ve 10 uncu maddelerine göre :

- Yaşam belgesi, ilgilinin vatandaşlığı ne olursa olsun oturulan Devletin yetkili makamı ve bazı koşullarda, diploması veya konsolosluk makamlarınca verilir.
- Bu belge, kullanılacağı ülkenin yürürlükte olan Kanunun veya kullanılan usullerine göre öngörülen sürede verildiği takdirde kabul edilir.
- Bu belge aksi sabit oluncaya kadar geçerlidir.
- Bu belge onu veren makamın resmi dili veya dillerinden biri ile ve ayrıca Fransızca olarak düzenlenir.
- Belgeye yapılacak kayıtlar Latin matbaa harfleri ile yazılırlar ; ayrıca bunlar belgeyi veren makamın dilinde kullanılan harflerle de yazılabilirler.
- Tarihler Jo (gün) Mo (ay) ve An (yıl) işaretleri altında birbirini izleyen sayılarla yazılırlar. Gün ve ay iki sayıyla, yıl dört sayıyla gösterilir. Ayın ilk dokuz günü ve yılın ilk dokuz ayı 01' den 09' a kadar olan sayılarla gösterilirler. Belgede belirtilen yer isimlerini, bu yerin bulunduğu Devletin adı izleyecektir.
- İlgilin istemi halinde, belgeyi veren makam belgede yer alan kodların listesini ve belgenin kullanılacağı ülkenin resmi dilinde veya resmi dillerinden birinde veya sözleşmeye taraf olan Devletlerin resmi dillerinde tercümesini bu belgeye ekler. Bu aynı makam, belgenin kullanılacağı ülkenin resmi dilinde veya resmi dillerinden birinde tercüme ederek kodları çözebilir. İlgili olan her kişi, belgenin kullanılacağı yetkili makamca bu Devletin resmi dilinde veya resmi dillerinden birinde kodların tercüme edilmesini veya kodların çözümünü isteyebilir.

ANNEXE 2 : LISTE DES ENONCIATIONS ET LEURS CODES**EK- 2 : Açıklamaların Listesi ve Kodları**

1-1-2	France	Autorité de délivrance
1-1-2	Turquie	Belgeyi tanzim eden makam
1-1-2-1	France	Nom du signataire
1-1-2-1	Turquie	İmzalayanın soyadı
1-1-2-2	France	Qualité du signataire
1-1-2-2	Turquie	İmzalayanın ünvanı
1-2-5	France	Registres communaux
1-2-5	Turquie	Nüfus kütüğünün bulunduğu yer
1-2-6	France	Registres consulaires
1-2-6	Turquie	Konsoloslukta tutulan kütükler
1-6-1	France	Certificat de vie
1-6-1	Turquie	Yaşam Belgesi
1-6-1-1	France	Certifie à la date d'aujourd'hui la vie de
1-6-1-1	Turquie	Bugünkü tarihte yaşamakta olduğunu onaylarım

2-1-1	France	Etat
2-1-1	Turquie	<i>Devlet</i>
2-1-2-2	France	Résidence
2-1-2-2	Turquie	<i>İkamet yeri</i>
2-2-2-9	France	Lieu de délivrance
2-2-2-9	Turquie	<i>Verilme yeri</i>
2-4	France	Lieu de naissance
2-4	Turquie	<i>Doğum yeri</i>
3-4-1	France	Sexe masculin
3-4-1	Turquie	<i>Erkek</i>
3-4-2	France	Sexe féminin
3-4-2	Turquie	<i>Kadın</i>
7	France	Nom
7-	Turquie	<i>Soyadı</i>
8	France	Prénom(s)
8-	Turquie	<i>Ad</i>
9-2	France	Numéro
9-2	Turquie	<i>Numara</i>
9-3-1	France	Signature
9-3-1	Turquie	<i>İmza</i>
9-3-3	France	Sceau
9-3-3	Turquie	<i>Mühür</i>
9-4-1	France	Année
9-4-1	Turquie	<i>Yıl</i>
9-4-2	France	Mois
9-4-2	Turquie	<i>Ay</i>
9-4-3	France	Jour
9-4-3	Turquie	<i>Gün</i>
9-5-2-9	France	Date de délivrance
9-5-2-9	Turquie	<i>Veriliş tarihi</i>
9-7	France	Date de naissance
9-7	Turquie	<i>Doğum tarihi</i>
10-1	France	Contrôle effectué
10-1	Turquie	<i>Yapılan denetim</i>
10-1-1-1	France	Carte nationale d'identité
10-1-1-1	Turquie	<i>Kimlik kartı</i>
10-1-1-2	France	Passeport
10-1-1-2	Turquie	<i>Pasaport</i>
10-1-1-3	France	Permis de conduire
10-1-1-3	Turquie	<i>Sürücü belgesi</i>
10-1-1-4	France	Carte de séjour
10-1-1-4	Turquie	<i>İkamet belgesi</i>
10-1-9	France	Autre(s) justification(s)
10-1-9	Turquie	<i>Diğer ispat belgeleri</i>

§ 34

Real Decreto Legislativo 1/2007, de 16 de noviembre, por el que se aprueba el texto refundido de la Ley General para la Defensa de los Consumidores y Usuarios y otras leyes complementarias

Ministerio de la Presidencia
«BOE» núm. 287, de 30 de noviembre de 2007
Última modificación: 29 de junio de 2023
Referencia: BOE-A-2007-20555

I

Este real decreto legislativo cumple con la previsión recogida en la disposición final quinta de la Ley 44/2006, de 29 de diciembre, de mejora de la protección de los consumidores y usuarios, que habilita al Gobierno para que, en el plazo 12 meses, proceda a refundir en un único texto la Ley 26/1984, de 19 de julio, General para la Defensa de los Consumidores y Usuarios y las normas de transposición de las directivas comunitarias dictadas en materia de protección de los consumidores y usuarios que inciden en los aspectos regulados en ella, regularizando, aclarando y armonizando los textos legales que tengan que ser refundidos.

Para la identificación de las normas objeto de refundición se ha considerado el listado del anexo de la Directiva 98/27/CE del Parlamento Europeo y del Consejo, de 19 de mayo de 1998, relativa a las acciones de cesación en materia de protección de los intereses de los consumidores y usuarios, que identifica las disposiciones comunitarias dictadas en materia de protección de los consumidores y usuarios, y, en consecuencia, las normas de transposición respecto de las cuales debe examinarse la procedencia de su incorporación al texto refundido.

Analizado el anexo de la citada directiva, se integran en el texto refundido de la Ley General para la Defensa de los Consumidores y Usuarios y otras leyes complementarias las normas de transposición de las directivas comunitarias que, dictadas en materia de protección de los consumidores y usuarios, inciden en los aspectos contractuales regulados en la Ley 26/1984, de 19 de julio, General para la Defensa de los Consumidores y Usuarios, y que establecen el régimen jurídico de determinadas modalidades de contratación con los consumidores, a saber: los contratos celebrados a distancia y los celebrados fuera de establecimiento comercial.

La regulación sobre garantías en la venta de bienes de consumo, constituye transposición de directiva comunitaria que incide en el ámbito de la garantía regulado por la Ley General para la Defensa de los Consumidores y Usuarios, procediéndose, igualmente a su refundición.

Asimismo, se incorpora a la refundición la regulación sobre viajes combinados, por tratarse de una norma de transposición de directiva comunitaria que se integra en el acervo

comunitario de protección de los consumidores y establece un régimen jurídico específico en la contratación con consumidores no afectado por las normas estatales sectoriales sobre turismo.

Además, se incorpora al texto refundido la regulación sobre la responsabilidad civil por daños causados por productos defectuosos, norma de transposición de directiva comunitaria que incide en aspectos esenciales regulados en la Ley General de Defensa de los Consumidores y Usuarios, y que, como de manera unánime reconoce la doctrina y jurisprudencia requiere aclarar y armonizar sus respectivas regulaciones, al objeto de asegurar una adecuada integración entre ellas, superando aparentes antinomias.

Otras normas de transposición de las directivas comunitarias citadas en el anexo de la Directiva 98/27/CE, sin embargo, instrumentan regímenes jurídicos muy diversos que regulan ámbitos sectoriales específicos alejados del núcleo básico de la protección de los consumidores y usuarios.

Tal es el caso de las leyes que regulan los servicios de la sociedad de la información y el comercio electrónico, las normas sobre radiodifusión televisiva y la Ley 29/2006, de 26 de julio, de garantías y uso racional de los medicamentos y productos sanitarios.

La Ley 7/1995, de 23 de marzo, de crédito al consumo, aún cuando contiene una regulación específica de los contratos con consumidores, no se incorpora a la refundición en consideración a su incidencia específica, también, en el ámbito financiero. Tales circunstancias determinan que las prescripciones de la Ley de crédito al consumo se completen no sólo con las reglas generales contenidas en la Ley 26/1984, de 19 de julio, General para la Defensa de los Consumidores y Usuarios, sino también con aquéllas propias reguladoras de los servicios financieros, en particular las referidas a las obligaciones de las entidades de crédito en relación con la información a los clientes, publicidad y transparencia de las operaciones. Por ello, se considera que se integra de manera más armónica la regulación sobre crédito al consumo en este grupo de disposiciones financieras. Coadyuva esta decisión la incorporación al ordenamiento jurídico interno, mediante Ley 22/2007, de 11 de julio, sobre comercialización a distancia de servicios financieros destinados a los consumidores, de la Directiva 2002/65/CE del Parlamento Europeo y del Consejo, de 23 de septiembre de 2002, relativa a la comercialización a distancia de servicios financieros destinados a los consumidores, y por la que se modifican la Directiva 90/619/CEE del Consejo y las Directivas 97/7/CE y 98/27/CE.

El peculiar régimen de constitución de los derechos de aprovechamiento por turno de bienes inmuebles de uso turístico y el establecimiento de normas tributarias específicas en la Ley 42/1998, de 15 de diciembre, que transpuso al ordenamiento jurídico interno la Directiva 94/47/CE, del Parlamento Europeo y del Consejo, de 26 de octubre de 1994, desaconseja, asimismo, su inclusión en el texto refundido de la Ley General para la Defensa de los Consumidores y Usuarios y otras leyes complementarias dada su indudable incidencia también en los ámbitos registral y fiscal, ajenos al núcleo básico de protección de los consumidores.

Tampoco es objeto de refundición la Ley 34/1998, de 11 de noviembre, General de Publicidad, ya que su ámbito subjetivo de aplicación incluye también las relaciones entre empresarios y su contenido está pendiente de revisión como consecuencia de la aprobación de la Directiva 2005/29/CE, del Parlamento Europeo y del Consejo, de 11 de mayo de 2005, relativa a las prácticas comerciales desleales de las empresas con los consumidores en el mercado interior, que debe ser incorporada a nuestro ordenamiento jurídico.

Por último, las normas reglamentarias que transponen directivas dictadas en materia de protección a los consumidores y usuarios, tales como las relativas a indicación de precios, etiquetado, presentación y publicidad de productos alimenticios, etcétera, no se incorporan al texto refundido de la Ley General para la Defensa de los Consumidores y Usuarios y otras leyes complementarias, toda vez que, como ha declarado el Consejo de Estado, la delegación legislativa no autoriza a incorporar al texto refundido disposiciones reglamentarias, ni para degradar el rango de las disposiciones legales excluyéndolas de la refundición.

En consecuencia, el cumplimiento del mandato contenido en la disposición final quinta de la Ley 44/2006, de 29 de diciembre, de mejora de la protección de los consumidores y usuarios, exige incorporar al texto refundido de la Ley General para la Defensa de los

Consumidores y Usuarios y otras leyes complementarias, la Ley 26/1984, de 19 de julio, General para la Defensa de los Consumidores y Usuarios, la Ley 26/1991, de 21 de noviembre, sobre contratos celebrados fuera de los establecimientos mercantiles; la regulación dictada en materia de protección a los consumidores y usuarios en la Ley 47/2002, de 19 de diciembre, de reforma de la Ley de Ordenación del Comercio Minorista, para la transposición al ordenamiento jurídico español de la Directiva sobre contratos a distancia; la Ley 23/2003, de 10 de julio, de Garantías en la Venta de Bienes de Consumo, la Ley 22/1994, de 6 de julio, de responsabilidad civil por los daños causados por productos defectuosos y la Ley 21/1995, de 6 de julio, sobre viajes combinados.

II

El texto refundido de la Ley General para la Defensa de los Consumidores y Usuarios y otras leyes complementarias se estructura en cuatro libros.

El libro primero se divide en cinco títulos. El primero, relativo a las disposiciones generales, incorpora una delimitación del ámbito de aplicación de la Ley 26/1984, de 19 de julio, General para la Defensa de los Consumidores y Usuarios y una lista de conceptos reiteradamente utilizados en ella, asegurando una mayor claridad en la redacción, evitando repeticiones innecesarias e integrando las lagunas que había identificado la doctrina. En este título se regulan, asimismo, los derechos de los consumidores y usuarios y la legislación básica sobre ellos.

El título II de este libro primero contiene la regulación del derecho de representación, consulta y participación e incorpora el régimen jurídico básico de las asociaciones de consumidores y usuarios adoptado en la modificación normativa introducida por la Ley de mejora de la protección de los consumidores y usuarios.

En el título III del libro primero se incorpora la regulación en materia de cooperación institucional, especialmente relevante en la protección de los consumidores y usuarios teniendo en cuenta las competencias en la materia de las comunidades autónomas y de las entidades locales. Se integra así en un título específico la regulación de la Conferencia Sectorial de Consumo incorporada en la Ley General para la Defensa de los Consumidores y Usuarios en la modificación realizada por la Ley de mejora de los consumidores y usuarios y las disposiciones específicas sobre cooperación institucional en materia de formación y control de la calidad.

Se fundamentan, en consecuencia, las disposiciones de este título en el principio de cooperación, en relación con el cual el Tribunal Constitucional, entre otras en STC 13/2007, FJ 7, viene señalando que «las técnicas de cooperación y colaboración «son consustanciales a la estructura compuesta del Estado de las Autonomías» (STC 13/1992, de 6 de febrero, F.7; y en el mismo sentido SSTC 132/1996, de 22 de julio F.6 y 109/1998, de 21 de mayo, F.14) y que el principio de cooperación «que no necesita justificarse en preceptos constitucionales o estatutarios concretos» (STC 141/1993, de 22 de abril, F.6.º; y en el mismo sentido STC 194/2004, de 4 de noviembre, F.9) «debe presidir el ejercicio respectivo de competencias compartidas por el Estado y las comunidades autónomas (STC 13/1988, de 4 de febrero, F.2; en el mismo sentido, STC 102/1995, de 26 de junio, f. 31) (...)».

La sentencia del Tribunal Constitucional 15/1989, de 26 de enero de 1989, y el régimen jurídico vigente, atendiendo a las competencias asumidas por las comunidades autónomas y las entidades locales en materia de protección de los consumidores y usuarios, ha exigido regularizar y aclarar muchas de las disposiciones contenidas en la Ley 26/1984, de 19 de julio, General para la Defensa de los Consumidores y Usuarios, y ahora incorporadas al libro primero, títulos I y III.

En particular, se circunscriben las obligaciones impuestas a los medios de comunicación, a la radio y televisión de titularidad estatal, insertándose tales obligaciones en el ámbito de la potestad de autoorganización de la Administración General del Estado.

Igualmente, atendiendo a las competencias de las entidades locales en materia de defensa de los consumidores y usuarios y sin perjuicio de la participación de la asociación de entidades locales con mayor implantación en la Conferencia Sectorial de Consumo, conforme previene el artículo 5.8 de la Ley 30/1992, de 26 de noviembre, de Régimen Jurídico de las Administraciones Públicas y del Procedimiento Administrativo Común, se

establece expresamente la cooperación institucional entre la Administración General del Estado y las entidades locales a través de la asociación con mayor implantación.

El título IV contiene las disposiciones en materia de procedimiento sancionador e infracciones y sanciones.

El título V, último del libro, articula el acceso a la justicia de los consumidores y, en particular, incorpora la regulación de las acciones de cesación frente a las conductas contrarias a la regulación contenida en el texto refundido de la Ley General para la Defensa de los Consumidores y Usuarios y otras leyes complementarias y el Sistema Arbitral de Consumo.

En la regulación del Sistema Arbitral del Consumo contenida en el capítulo II de este título V, se incorporan las importantes modificaciones introducidas por la Ley de mejora de la protección de los consumidores y usuarios, en el régimen jurídico de este eficaz mecanismo de resolución extrajudicial de conflictos.

Conforme a la regulación adoptada, los pactos de sumisión al arbitraje se conducen al momento en el que el consumidor puede evaluar correctamente el alcance de la decisión que, en la mayor parte de los casos, se ve obligado a adoptar, y que es aquél en el que surge la controversia. Se eleva con ello la protección del usuario ante fórmulas arbitrales no siempre lícitas y se garantiza la no renuncia previa a los derechos reconocidos legalmente. Esta regla se completa con la determinación de la nulidad de los pactos suscritos contraviniéndola, en aplicación de las previsiones de la propia Ley General para la Defensa de los Consumidores y Usuarios sobre la irrenunciabilidad de los derechos reconocidos por la ley al consumidor. La tipificación de su vulneración, como infracción de consumo, se deduce claramente de la letra k) del artículo 49.1 en el que se califica como tal el incumplimiento de los requisitos, obligaciones o prohibiciones establecidas en esta Ley y disposiciones que la desarrollen.

Se incorpora al articulado, asimismo, las precisiones introducidas por la reiterada Ley 44/2006, de 29 de diciembre, sobre la determinación reglamentaria de los supuestos en que podrá interponerse reclamación ante la Junta Arbitral Nacional frente a las resoluciones de las juntas arbitrales territoriales sobre admisión e inadmisión de solicitudes de arbitraje y el establecimiento, asimismo, en la norma reglamentaria, de los supuestos en que actuará un árbitro único en la administración del arbitraje de consumo.

El libro segundo, que regula relaciones jurídicas privadas, se estructura en cinco títulos. El título I, en el que se contienen las disposiciones generales de los contratos con los consumidores, siguiendo el régimen contenido en la Ley 26/1984, de 19 de julio, General para la Defensa de los Consumidores y Usuarios y estableciendo, conforme a las previsiones de las normas que se incorporan al texto refundido de la Ley General para la Defensa de los Consumidores y Usuarios y otras leyes complementarias, el régimen común del derecho de desistimiento en aquellos contratos en los que se prevé tal derecho.

Se incorporan en este título las disposiciones introducidas por la Ley de mejora de la protección de los consumidores, en materia de contratos con los consumidores.

Esta ley, para evitar la imposición a los consumidores de obstáculos onerosos o desproporcionados para el ejercicio de los derechos reconocidos en el contrato y en coherencia con lo previsto en la Directiva 2005/29/CEE del Parlamento Europeo y del Consejo, de 11 de mayo de 2005, sobre prácticas comerciales desleales, que prohíbe los obstáculos no contractuales para el ejercicio de tales derechos, y en tal sentido deberá ser transpuesta a nuestro ordenamiento jurídico, prohíbe las cláusulas contractuales que establezcan estas limitaciones y, en particular, la imposición de plazos de duración excesiva o las limitaciones que excluyan u obstaculicen el derecho del consumidor a poner fin al contrato.

En los contratos de prestación de servicios o suministro de bienes de tracto sucesivo o continuado, se han observado prácticas obstruccionistas al derecho del consumidor a ponerles fin. Para evitarlas, se introducen reformas para que quede claramente establecido, tanto en la fase previa de información como en la efectiva formalización contractual, el procedimiento mediante el cual el consumidor puede ejercitar este derecho y se asegura que pueda ejercerlo en la misma forma en que contrató, sin sanciones o cargas.

Estas reglas se completan con dos previsiones. De un lado, la integración del contrato conforme a la buena fe objetiva, según las reglas de interpretación e integración del Código

Civil y las exigencias de la leal competencia. Se refuerza así la posición contractual del consumidor y se establece con claridad en la norma la interpretación que del artículo 1258 del Código Civil mantenían la doctrina y jurisprudencia más avanzada.

De otro lado, estableciendo la necesidad de que la información precontractual obligatoria se facilite al consumidor de forma gratuita, sin costes adicionales. Esta previsión tiene por objeto evitar prácticas lesivas, conforme a las cuales el cumplimiento de las obligaciones legales de los empresarios no sólo suponen costes adicionales a los consumidores, sino una retribución adicional al operador, mediante la utilización de las nuevas tecnologías. Nuevas tecnologías que, por otra parte, permiten la prestación gratuita de la información mínima exigible, conforme ya está previsto en algunos ámbitos de la actividad económica.

El título II establece el régimen jurídico en materia de cláusulas contractuales no negociadas individualmente y cláusulas abusivas, conforme a las previsiones contenidas en la Ley 26/1984, de 19 de julio, General para la Defensa de los Consumidores y Usuarios.

Es en este título en el que quedan incorporadas las modificaciones introducidas por la Ley de mejora en materia de cláusulas y prácticas abusivas. Tal es el caso del fortalecimiento de la protección del consumidor adquirente de vivienda cuando se precisa el carácter abusivo de las cláusulas que le trasladen gastos que corresponden al profesional, como los impuestos en los que el sujeto pasivo es el vendedor, o los gastos de las conexiones a los suministros generales de la vivienda, con el fin de evitar cláusulas no negociadas que trasladan dichos gastos al consumidor.

Se incorporan, asimismo, las previsiones tendentes a dar mayor claridad en las modalidades de cálculo del precio de los contratos, evitando la facturación de servicios no prestados efectivamente.

En materia contractual, asimismo, se clarifica la equiparación entre las estipulaciones contractuales no negociadas y las prácticas no consentidas expresamente con idénticos efectos para los usuarios y en el ámbito sancionador.

Los títulos III y IV se destinan, respectivamente, a regular los contratos con consumidores celebrados a distancia y fuera de los establecimientos mercantiles.

Se incorporan así al texto refundido las disposiciones destinadas a regular las relaciones jurídicas con los consumidores en los contratos a distancia de bienes y servicios contenidas en la Ley 7/1996, de 15 de enero, de Ordenación del Comercio Minorista, modificada por la Ley 47/2002, de 19 de diciembre, de reforma de la Ley 7/1996, de Ordenación del Comercio Minorista, para la transposición al ordenamiento jurídico español de la Directiva 97/7/CE, en materia de contratos a distancia y para la adaptación de la Ley a diversas directivas comunitarias.

Como consecuencia de esta refundición la regulación sobre contratos a distancia contenida en la Ley 7/1996, de 15 de enero, queda vigente para la regulación de las relaciones empresariales.

Igualmente se incorpora al texto refundido la regulación contenida en la Ley 26/1991, de 21 de noviembre, sobre contratos celebrados fuera de los establecimientos mercantiles.

El título V, último del libro segundo, regula el régimen de garantías y servicios posventa, integrando armónicamente el régimen de garantías previsto en la Ley General para la Defensa de los Consumidores y Usuarios y la regulación contenida en la Ley 23/2003, de 10 de julio, de Garantías en la Venta de Bienes de Consumo.

El libro tercero armoniza el régimen de responsabilidad civil por daños causados por productos defectuosos, previsto en la Ley 22/1994, de 6 de julio, y las disposiciones sobre responsabilidad contenidas en el capítulo VIII de la Ley 26/1984, de 19 de julio, General para la Defensa de los Consumidores y Usuarios.

Este libro se divide en tres títulos. El título I en el que se contienen las disposiciones comunes en materia de responsabilidad por daños causados por bienes y servicios defectuosos, el título II en el que se regula la responsabilidad civil causada por productos defectuosos y el título III en el que se regula la responsabilidad causada por el resto de los bienes y servicios.

En el libro cuarto, por último, se incorpora la regulación específica sobre viajes combinados. Este libro se divide en dos títulos, el primero sobre disposiciones generales y el segundo sobre resolución del contrato y responsabilidades.

Las tres disposiciones transitorias del texto refundido de la Ley General para la Defensa de los Consumidores y Usuarios y otras leyes complementarias garantizan que no se altere el régimen transitorio respecto de la garantía comercial, mantienen el régimen transitorio en los bienes que han de ser considerados como bienes de naturaleza duradera y determinan la inaplicabilidad de la Ley 22/1994, de 6 de julio, a los productos que aún pudiera haber en nuestro mercado, puestos en circulación con anterioridad al 8 de julio de 1994.

En tres disposiciones finales se mantiene la habilitación al Gobierno para modificar las cuantías establecidas en el texto refundido de la Ley General para la Defensa de los Consumidores y Usuarios y otras leyes complementarias y para el desarrollo reglamentario de lo dispuesto en la ley, manteniendo la aplicabilidad del régimen reglamentario en materia de infracciones y sanciones en los términos previstos en la Ley General para la Defensa de los Consumidores y Usuarios.

La atribución al Gobierno, en la disposición final segunda, de facultades de desarrollo reglamentario en el ámbito de sus competencias incluye las materias sobre las que el Estado tiene competencias exclusivas y excepcionalmente, en relación con las normas enumeradas en el apartado 2 de la disposición final primera del real decreto legislativo, en aquéllos supuestos en los conforme a la doctrina constitucional, y con el carácter de excepcionalidad proclamado por el Tribunal Constitucional, se justifica el recurso al reglamento para establecer normas básicas.

Conforme a esta doctrina, la invocación de esta «dispensa excepcional» de la suficiencia de rango normativo de las bases (STC 69/1988, 194/2004) sólo esta justificada en determinados supuestos. Así, «cuando resulta complemento indispensable para asegurar el mínimo común denominador establecido en las normas básicas» (entre otras SSTC 25/1983, 32/1983 y 48/1988); o «cuando, por la naturaleza de la materia, resultan complemento necesario para garantizar la consecución de la finalidad objetiva a que responde la competencia estatal sobre las bases» o, por último, cuando la ley formal no es el instrumento idóneo para regular exhaustivamente todos los aspectos básicos de la materia debido al «carácter marcadamente técnico o a la naturaleza coyuntural y cambiante» de los mismos» (STC 131/1996).

De este modo, siendo constitucionalmente admisible reconocer al Gobierno la potestad de complementar las normas básicas con disposiciones reglamentarias, tal posibilidad queda circunscrita a los supuestos en que tal facultad es constitucionalmente admisible conforme a la doctrina del Tribunal Constitucional.

III

El texto refundido de la Ley General para la Defensa de los Consumidores y Usuarios y otras leyes complementarias pretende, asimismo, aproximar la legislación nacional en materia de protección de los consumidores y usuarios a la legislación comunitaria, también en la terminología utilizada. Se opta por ello por la utilización de los términos consumidor y usuario y empresario.

Así, el concepto de consumidor y usuario se adapta a la terminología comunitaria, pero respeta las peculiaridades de nuestro ordenamiento jurídico en relación con las «personas jurídicas».

El consumidor y usuario, definido en la ley, es la persona física o jurídica que actúa en un ámbito ajeno a una actividad empresarial o profesional. Esto es, que interviene en las relaciones de consumo con fines privados, contratando bienes y servicios como destinatario final, sin incorporarlos, ni directa, ni indirectamente, en procesos de producción, comercialización o prestación a terceros.

Se incorporan, asimismo, las definiciones de empresario, productor, producto y proveedor, al objeto de unificar la terminología utilizada en el texto. Las definiciones de empresario, productor y producto son las contenidas en las normas que se refunden. El concepto de proveedor es el de cualquier empresario que suministra o distribuye productos en el mercado, distinguiéndose del vendedor, que, aunque no se define, por remisión a la legislación civil es quien interviene en un contrato de compraventa, en el caso de esta ley, actuando en el marco de su actividad empresarial.

Por otra parte, las referencias a las Administraciones públicas competentes o la inclusión en el texto refundido de normas sobre contratos cuyo control administrativo está atribuido a

administraciones sectoriales distintas de las competentes en materia de consumo, no tiene efectos de atribución o modificación de las competencias administrativas atribuidas por la normativa estatal o autonómica que resulte de aplicación.

El texto refundido no prejuzga cuáles sean las Administraciones públicas competentes en relación con las materias contenidas en él, consciente de que la protección de los consumidores es una materia pluridisciplinar en la que concurren diversas Administraciones. Las Administraciones públicas competentes serán, en cada caso, las que tengan atribuida tal competencia por razón de la materia con pleno respeto a la autonomía organizativa de las distintas Administraciones involucradas, en particular en las materias relacionadas con la salud y el turismo.

IV

En la tramitación del texto refundido de la Ley General para la Defensa de los Consumidores y Usuarios y otras leyes complementarias, se ha dado audiencia al Consejo de Consumidores y Usuarios y a las organizaciones empresariales más representativas y se ha contado con el parecer de las comunidades autónomas, de la Federación Española de Municipios y Provincias y del Consejo Económico y Social.

En su virtud, a propuesta de los Ministros de Sanidad y Consumo y de Justicia, de acuerdo con el Consejo de Estado y previa deliberación del Consejo de Ministros en su reunión del día 16 de noviembre de 2007,

DISPONGO:

Artículo único. *Aprobación del texto refundido de la Ley General para la Defensa de los Consumidores y Usuarios y otras leyes complementarias.*

Se aprueba el texto refundido de la Ley General para la Defensa de los Consumidores y Usuarios y otras leyes complementarias, al que se incorpora lo dispuesto en la Ley 26/1984, de 19 de julio, General para la Defensa de los Consumidores y Usuarios, y la regulación sobre contratos con los consumidores o usuarios celebrados fuera de los establecimientos mercantiles y a distancia; las disposiciones sobre garantías en la venta de bienes de consumo; la regulación sobre responsabilidad civil por los daños causados por productos defectuosos y la regulación sobre viajes combinados.

Disposición derogatoria única. *Derogación normativa.*

Se derogan las siguientes disposiciones:

1. Los artículos 48 y 65.1, letras n) y ñ) y la disposición adicional primera de la Ley 7/1996, de 15 de enero, de Ordenación del Comercio Minorista. Igualmente se derogan en la disposición final única de la Ley 7/1996, de 15 de enero, las menciones que se realizan al artículo 48 y la disposición adicional primera en su párrafo primero e íntegramente su último párrafo.
2. La Ley 26/1984, de 19 de julio, General para la Defensa de los Consumidores y Usuarios.
3. Ley 26/1991, de 21 de noviembre, sobre contratos celebrados fuera de los establecimientos mercantiles.
4. Ley 22/1994, de 6 de julio, de responsabilidad civil por los daños causados por productos defectuosos.
5. Ley 21/1995, de 6 de julio, reguladora de los viajes combinados
6. Ley 23/2003, de 10 de julio, de Garantías en la Venta de Bienes de Consumo

Disposición final primera. *Título competencial.*

1. El capítulo I del título I del libro primero, en el que se define su ámbito de aplicación y el artículo 10, tienen carácter básico en relación con los preceptos del apartado 2 de esta disposición y se dictan en el uso de competencias exclusivas del Estado en relación con las disposiciones del apartado 3.

2. Los artículos 8, 9, 17.1 y 3, 18, 23. 1 y 3, 25 y 26; los capítulos III y V del título I del libro primero y el título IV del libro primero tienen carácter básico al dictarse al amparo de las competencias que corresponden al Estado en el artículo 149.1.1.^a, 13.^a, 16.^a y 18.^a de la Constitución Española.

3. El artículo 24 y el título V del libro primero, los libros segundo, tercero y cuarto, las disposiciones transitorias y las disposiciones finales se dictan en base a las competencias exclusivas que corresponden al Estado en materia de legislación mercantil, procesal y civil, conforme al artículo 149.1. 6.^a y 8.^a de la Constitución española.

4. El resto de los preceptos del título II del libro primero serán de aplicación a las asociaciones de consumidores y usuarios de competencia estatal.

Disposición final segunda. *Entrada en vigor.*

El presente real decreto legislativo y el texto refundido que aprueba entrarán en vigor el día siguiente al de su publicación en el «Boletín Oficial del Estado».

Texto refundido de la Ley General para la Defensa de los Consumidores y Usuarios y otras leyes complementarias

LIBRO PRIMERO

Disposiciones generales

TÍTULO I

Ámbito de aplicación y derechos básicos de los consumidores y usuarios

CAPÍTULO I

Ámbito de aplicación

Artículo 1. *Principios generales.*

En desarrollo del artículo 51.1 y 2 de la Constitución que, de acuerdo con el artículo 53.3 de la misma, tiene el carácter de principio informador del ordenamiento jurídico, esta norma tiene por objeto establecer el régimen jurídico de protección de los consumidores y usuarios en el ámbito de las competencias del Estado.

En todo caso, la defensa de los consumidores y usuarios se hará en el marco del sistema económico diseñado en los artículos 38 y 128 de la Constitución y con sujeción a lo establecido en el artículo 139.

Artículo 2. *Ámbito de aplicación.*

Esta norma será de aplicación a las relaciones entre consumidores o usuarios y empresarios.

Artículo 3. *Conceptos de consumidor y usuario y de persona consumidora vulnerable.*

1. A efectos de esta ley, y sin perjuicio de lo dispuesto expresamente en sus libros tercero y cuarto, son consumidores o usuarios las personas físicas que actúen con un propósito ajeno a su actividad comercial, empresarial, oficio o profesión.

Son también consumidores a efectos de esta norma las personas jurídicas y las entidades sin personalidad jurídica que actúen sin ánimo de lucro en un ámbito ajeno a una actividad comercial o empresarial.

2. Asimismo, a los efectos de esta ley y sin perjuicio de la normativa sectorial que en cada caso resulte de aplicación, tienen la consideración de personas consumidoras vulnerables respecto de relaciones concretas de consumo, aquellas personas físicas que, de forma individual o colectiva, por sus características, necesidades o circunstancias

personales, económicas, educativas o sociales, se encuentran, aunque sea territorial, sectorial o temporalmente, en una especial situación de subordinación, indefensión o desprotección que les impide el ejercicio de sus derechos como personas consumidoras en condiciones de igualdad.

Artículo 4. *Concepto de empresario.*

A efectos de lo dispuesto en esta norma, se considera empresario a toda persona física o jurídica, ya sea privada o pública, que actúe directamente o a través de otra persona en su nombre o siguiendo sus instrucciones, con un propósito relacionado con su actividad comercial, empresarial, oficio o profesión.

Artículo 5. *Concepto de productor.*

Sin perjuicio de lo dispuesto en el artículo 138, a efectos de lo dispuesto en esta norma se considera productor al fabricante del bien o al prestador del servicio o su intermediario, o al importador del bien o servicio en el territorio de la Unión Europea, así como a cualquier persona que se presente como tal al indicar en el bien, ya sea en el envase, el envoltorio o cualquier otro elemento de protección o presentación, o servicio su nombre, marca u otro signo distintivo.

Artículo 6. *Concepto de producto.*

Sin perjuicio de lo establecido en el artículo 136, a los efectos de esta norma, es producto todo bien mueble conforme a lo previsto en el artículo 335 del Código Civil.

Artículo 7. *Concepto de proveedor.*

A efectos de esta norma es proveedor el empresario que suministra o distribuye productos en el mercado, cualquiera que sea el título o contrato en virtud del cual realice dicha distribución.

CAPÍTULO II

Derechos básicos de los consumidores y usuarios

Artículo 8. *Derechos básicos de los consumidores y usuarios.*

1. Son derechos básicos de los consumidores y usuarios y de las personas consumidoras vulnerables:

- a) La protección contra los riesgos que puedan afectar su salud o seguridad.
- b) La protección de sus legítimos intereses económicos y sociales; en particular frente a las prácticas comerciales desleales y la inclusión de cláusulas abusivas en los contratos.
- c) La indemnización de los daños y la reparación de los perjuicios sufridos.
- d) La información correcta sobre los diferentes bienes o servicios en formatos que garanticen su accesibilidad y la educación y divulgación para facilitar el conocimiento sobre su adecuado uso, consumo o disfrute, así como la toma de decisiones óptimas para sus intereses.
- e) La audiencia en consulta, la participación en el procedimiento de elaboración de las disposiciones generales que les afectan directamente y la representación de sus intereses, a través de las asociaciones, agrupaciones, federaciones o confederaciones de consumidores y usuarios legalmente constituidas.
- f) La protección de sus derechos mediante procedimientos eficaces, en especial en relación con las personas consumidoras vulnerables.

2. Los derechos de las personas consumidoras vulnerables gozarán de una especial atención, que será recogida reglamentariamente y por la normativa sectorial que resulte de aplicación en cada caso. Los poderes públicos promocionarán políticas y actuaciones tendentes a garantizar sus derechos en condiciones de igualdad, con arreglo a la concreta

situación de vulnerabilidad en la que se encuentren, tratando de evitar, en cualquier caso, trámites que puedan dificultar el ejercicio de los mismos.

Artículo 9. *Bienes y servicios de uso común.*

Los poderes públicos protegerán prioritariamente los derechos de los consumidores y usuarios cuando guarden relación directa con bienes o servicios de uso o consumo común, ordinario y generalizado.

Artículo 10. *Irrenunciabilidad de los derechos reconocidos al consumidor y usuario.*

La renuncia previa a los derechos que esta norma reconoce a los consumidores y usuarios es nula, siendo, asimismo, nulos los actos realizados en fraude de ley de conformidad con lo previsto en el artículo 6 del Código Civil.

CAPÍTULO III

Protección de la salud y seguridad

Artículo 11. *Deber general de seguridad.*

1. Los bienes o servicios puestos en el mercado deben ser seguros.
2. Se consideran seguros los bienes o servicios que, en condiciones de uso normales o razonablemente previsibles, incluida su duración, no presenten riesgo alguno para la salud o seguridad de las personas, o únicamente los riesgos mínimos compatibles con el uso del bien o servicio y considerados admisibles dentro de un nivel elevado de protección de la salud y seguridad de las personas.

Artículo 12. *Información a los consumidores y usuarios sobre los riesgos de los bienes o servicios.*

1. Los empresarios pondrán en conocimiento previo del consumidor y usuario, por medios apropiados, los riesgos susceptibles de provenir de una utilización previsible de los bienes y servicios, habida cuenta de su naturaleza, características, duración y de las personas a las que van destinados, conforme a lo previsto en el artículo 18 y normas reglamentarias que resulten de aplicación.
2. Los productos químicos y todos los artículos que en su composición lleven sustancias clasificadas como peligrosas deberán ir envasados con las debidas garantías de seguridad y llevar de forma visible las oportunas indicaciones que adviertan el riesgo de su manipulación.

Artículo 13. *Otras obligaciones específicas para la protección de la salud y seguridad de los consumidores y usuarios.*

Cualquier empresario que intervenga en la puesta a disposición de bienes y servicios a los consumidores y usuarios estará obligado, dentro de los límites de su actividad respectiva, a respetar las siguientes reglas:

- a) La prohibición de tener o almacenar productos reglamentariamente no permitidos o prohibidos, en los locales o instalaciones de producción, transformación, almacenamiento o transporte de alimentos o bebidas.
- b) El mantenimiento del necesario control de forma que pueda comprobarse con rapidez y eficacia el origen, distribución, destino y utilización de los bienes potencialmente inseguros, los que contengan sustancias clasificadas como peligrosas o los sujetos a obligaciones de trazabilidad.
- c) La prohibición de venta a domicilio de bebidas y alimentos, sin perjuicio del reparto, distribución o suministro de los adquiridos o encargados por los consumidores y usuarios en establecimientos comerciales autorizados para venta al público, y del régimen de autorización de ventas directas a domicilio que vengán siendo tradicionalmente practicadas en determinadas zonas del territorio nacional.

d) El cumplimiento de la normativa que establezcan las entidades locales o, en su caso, las comunidades autónomas sobre los casos, modalidades y condiciones en que podrá efectuarse la venta ambulante de bebidas y alimentos.

e) La prohibición de suministro de bienes que carezcan de las marcas de seguridad obligatoria o de los datos mínimos que permitan identificar al responsable del bien.

f) La obligación de retirar, suspender o recuperar de los consumidores y usuarios, mediante procedimientos eficaces, cualquier bien o servicio que no se ajuste a las condiciones y requisitos exigidos o que, por cualquier otra causa, suponga un riesgo previsible para la salud o seguridad de las personas.

g) La prohibición de importar productos que no cumplan lo establecido en esta norma y disposiciones que la desarrollen.

h) Las exigencias de control de los productos manufacturados susceptibles de afectar a la seguridad física de las personas, prestando a este respecto la debida atención a los servicios de reparación y mantenimiento.

i) La prohibición de utilizar ingredientes, materiales y demás elementos susceptibles de generar riesgos para la salud y seguridad de las personas. En particular, la prohibición de utilizar tales materiales o elementos en la construcción de viviendas y locales de uso público.

Artículo 14. *Reglamentos de bienes y servicios.*

1. Los reglamentos reguladores de los diferentes bienes y servicios determinarán, en la medida que sea preciso para asegurar la salud y seguridad de los consumidores y usuarios:

a) Los conceptos, definiciones, naturaleza, características y clasificaciones.

b) Las condiciones y requisitos de las instalaciones y del personal cualificado que deba atenderlas.

c) Los procedimientos o tratamientos usuales de fabricación, distribución y comercialización, permitidos, prohibidos o sujetos a autorización previa.

d) Las reglas específicas sobre etiquetado, presentación y publicidad.

e) Los requisitos esenciales de seguridad, incluidos los relativos a composición y calidad.

f) Los métodos oficiales de análisis, toma de muestras, control de calidad e inspección.

g) Las garantías, responsabilidades, infracciones y sanciones.

h) El régimen de autorización, registro y revisión.

2. Para asegurar la protección de la salud y seguridad de los consumidores y usuarios las Administraciones públicas competentes podrán establecer reglamentariamente medidas proporcionadas en cualquiera de las fases de producción y comercialización de bienes y servicios, en particular en lo relativo a su control, vigilancia e inspección.

Artículo 15. *Actuaciones administrativas.*

1. Ante situaciones de riesgo para la salud y seguridad de los consumidores y usuarios, las Administraciones públicas competentes podrán adoptar las medidas que resulten necesarias y proporcionadas para la desaparición del riesgo, incluida la intervención directa sobre las cosas y la compulsión directa sobre las personas. En estos supuestos, todos los gastos que se generen serán a cargo de quien con su conducta los hubiera originado, con independencia de las sanciones que, en su caso, puedan imponerse. La exacción de tales gastos y sanciones podrá llevarse a cabo por el procedimiento administrativo de apremio.

2. Las Administraciones públicas, atendiendo a la naturaleza y gravedad de los riesgos detectados, podrán informar a los consumidores y usuarios afectados por los medios más apropiados en cada caso sobre los riesgos o irregularidades existentes, el bien o servicio afectado y, en su caso, las medidas adoptadas, así como de las precauciones procedentes, tanto para protegerse del riesgo, como para conseguir su colaboración en la eliminación de sus causas.

3. Los responsables de la coordinación de los sistemas estatales de intercambio de información integrados en los sistemas europeos de alertas, trasladarán las comunicaciones que reciban a las autoridades aduaneras cuando, conforme a la información facilitada en las comunicaciones, los productos o servicios alertados procedan de terceros países.

Artículo 16. *Medidas extraordinarias ante situaciones de urgencia y necesidad.*

Con carácter excepcional, ante situaciones de extrema gravedad que determinen una agresión indiscriminada a la salud y seguridad de los consumidores y usuarios en más de una comunidad autónoma, el Gobierno podrá constituir durante el tiempo imprescindible para hacer cesar la situación, un órgano en el que se integran y participan activamente las comunidades autónomas afectadas, que asumirá, las facultades administrativas que se le encomienden para garantizar la salud y seguridad de las personas, sus intereses económicos y sociales, la reparación de los daños sufridos, la exigencia de responsabilidades y la publicación de los resultados.

CAPÍTULO IV

Derecho a la información, formación y educación**Artículo 17.** *Información, formación y educación de los consumidores y usuarios.*

1. Los poderes públicos, en el ámbito de sus respectivas competencias, fomentarán la formación y educación de los consumidores y usuarios, asegurarán que estos dispongan de la información precisa para el eficaz ejercicio de sus derechos y velarán para que se les preste la información comprensible sobre el adecuado uso y consumo de los bienes y servicios puestos a su disposición en el mercado.

2. Los medios de comunicación social de titularidad pública estatal dedicarán espacios y programas, no publicitarios, a la información y educación de los consumidores y usuarios. En tales espacios y programas, de acuerdo con su contenido y finalidad, se facilitará el acceso o participación de las asociaciones de consumidores y usuarios representativas y los demás grupos o sectores interesados, en la forma que se acuerde con dichos medios.

3. En el cumplimiento de lo dispuesto en los apartados anteriores, se prestará especial atención a aquellos sectores que, debido a su complejidad o características propias, cuenten con mayor proporción de personas consumidoras vulnerables entre sus clientes o usuarios, atendiendo de forma precisa a las circunstancias que generan la situación de concreta vulnerabilidad.

Artículo 18. *Etiquetado y presentación de los bienes y servicios.*

1. El etiquetado y presentación de los bienes y servicios y las modalidades de realizarlo deberán ser de tal naturaleza que no induzca a error al consumidor y usuario, especialmente:

a) Sobre las características del bien o servicio y, en particular, sobre su naturaleza, identidad, cualidades, composición, cantidad, duración, origen o procedencia y modo de fabricación o de obtención.

b) Prohibiendo ambigüedades sobre su contenido, y en especial respecto a los alérgenos alimentarios, debiendo ser el etiquetado claro y riguroso en la información exacta del contenido.

c) Atribuyendo al bien o servicio efectos o propiedades que no posea.

d) Sugiriendo que el bien o servicio posee características particulares, cuando todos los bienes o servicios similares posean estas mismas características.

2. Sin perjuicio de las exigencias concretas que se establezcan reglamentariamente y de la normativa sectorial que en cada caso resulte de aplicación, que prestarán especial atención a las personas consumidoras vulnerables, todos los bienes y servicios puestos a disposición de los consumidores y usuarios deberán ser de fácil acceso y comprensión, ofrecidos en formatos que garanticen su accesibilidad y, en todo caso, incorporar, acompañar o, en último caso, permitir obtener, de forma clara y comprensible, información veraz, eficaz, suficiente y accesible sobre sus características esenciales, en particular sobre las siguientes:

a) Nombre y dirección completa del productor.

b) Naturaleza, composición y finalidad.

c) Calidad, cantidad, categoría o denominación usual o comercial, si la tienen.

d) Fecha de producción o suministro y lote, cuando sea exigible reglamentariamente, plazo recomendado para el uso o consumo o fecha de caducidad.

e) Instrucciones o indicaciones para su correcto uso o consumo, así como la correcta gestión sostenible de sus residuos, advertencias y riesgos previsibles.

f) Información sobre los servicios de información y atención al cliente así como los procedimientos de interposición de quejas y reclamaciones.

3. Sin perjuicio de las excepciones previstas legal o reglamentariamente, las indicaciones obligatorias del etiquetado y presentación de los bienes o servicios comercializados en España deberán figurar, al menos, en castellano, lengua española oficial del Estado.

CAPÍTULO V

Protección de los legítimos intereses económicos de los consumidores y usuarios

Artículo 19. *Principio general y prácticas comerciales.*

1. Los legítimos intereses económicos y sociales de los consumidores y usuarios deberán ser respetados en los términos establecidos en esta norma, aplicándose, además, lo previsto en las normas civiles y mercantiles, en las regulaciones sectoriales de ámbito estatal, así como en la normativa comunitaria y autonómica que resulten de aplicación.

2. Sin perjuicio de lo dispuesto en los apartados siguientes, para la protección de los legítimos intereses económicos y sociales de los consumidores y usuarios, las prácticas comerciales de los empresarios dirigidas a ellos están sujetas a lo dispuesto en esta ley, en la Ley 3/1991, de 10 de enero, de Competencia Desleal, y en la Ley 7/1996, de 15 de enero, de Ordenación del Comercio Minorista, no obstante la normativa sectorial que en cada caso resulte de aplicación. A estos efectos, se consideran prácticas comerciales de los empresarios con los consumidores y usuarios todo acto, omisión, conducta, manifestación o comunicación comercial, incluida la publicidad y la comercialización, directamente relacionada con la promoción, la venta o el suministro de bienes o servicios, incluidos los bienes inmuebles, así como los derechos y obligaciones, con independencia de que sea realizada antes, durante o después de una operación comercial.

No tienen la consideración de prácticas comerciales las relaciones de naturaleza contractual, que se regirán conforme a lo previsto en el artículo 59.

3. Lo dispuesto en el apartado anterior no obsta la aplicación de:

a) Las normas que regulen las prácticas comerciales que puedan afectar a la salud y seguridad de los consumidores y usuarios, incluidas las relativas a la seguridad de bienes y servicios.

b) Las normas sobre certificación y grado de pureza de los objetos fabricados con metales preciosos.

4. Las normas previstas en esta ley en materia de prácticas comerciales y las que regulan las prácticas comerciales en materia de medicamentos, etiquetado, presentación y publicidad de los productos, indicación de precios, aprovechamiento por turno de bienes inmuebles, crédito al consumo, comercialización a distancia de servicios financieros destinados a los consumidores y usuarios, comercio electrónico, inversión colectiva en valores mobiliarios, normas de conducta en materia de servicios de inversión, oferta pública o admisión de cotización de valores y seguros, incluida la mediación y cualesquiera otras normas de carácter sectorial que regulen aspectos concretos de las prácticas comerciales desleales previstos en normas comunitarias prevalecerán en caso de conflicto sobre la legislación de carácter general aplicable a las prácticas comerciales desleales.

El incumplimiento de las disposiciones a que hace referencia este apartado será considerado en todo caso práctica desleal por engañosa, en iguales términos a lo dispuesto en el artículo 19.2 de la Ley 3/1991, de 10 de enero, de Competencia Desleal, en relación con las prácticas engañosas reguladas en los artículos 20 a 27 de dicha ley.

5. En relación con las prácticas comerciales relativas a servicios financieros y bienes inmuebles, y en el ámbito de las telecomunicaciones o energético, podrán establecerse

normas legales o reglamentarias que ofrezcan una mayor protección al consumidor o usuario.

6. Las políticas públicas que inciden en el ámbito del consumo y las prácticas comerciales orientadas a las personas consumidoras vulnerables estarán destinadas, en su caso y siempre dentro del ámbito de las relaciones entre consumidores o usuarios y empresarios, a prever y remover, siempre que sea posible, las circunstancias que generan la situación de vulnerabilidad, así como a paliar sus efectos y a garantizar el ejercicio de sus derechos en condiciones de igualdad, en particular en relación con las comunicaciones comerciales o información precontractual facilitada, la atención post contractual o el acceso a bienes o servicios básicos.

7. La Administración pública competente, con el fin de proteger en mayor medida los intereses legítimos de los consumidores y usuarios, podrá restringir, en los términos que se establezca, determinadas formas y aspectos de las visitas no solicitadas efectuadas por el empresario en el domicilio del consumidor y usuario o las excursiones organizadas por el mismo con el objetivo o efecto de promocionar o vender bienes o servicios. Las disposiciones que se adopten serán proporcionadas y no discriminatorias, sin que en ningún caso puedan implicar la prohibición de los citados canales de venta, salvo cuando se basen en motivos distintos a la protección de los consumidores, tales como el interés público o el respeto de la vida privada de los mismos.

Artículo 20. *Información necesaria en la oferta comercial de bienes y servicios.*

1. Las prácticas comerciales que, de un modo adecuado al medio de comunicación utilizado, incluyan información sobre las características del bien o servicio y su precio, posibilitando que el consumidor o usuario tome una decisión sobre la contratación, y siempre que no pueda desprenderse claramente del contexto, deberán contener, al menos, la siguiente información:

a) Nombre, razón social y domicilio completo del empresario responsable de la oferta comercial y, en su caso, nombre, razón social y dirección completa del empresario por cuya cuenta actúa.

b) Las características esenciales del bien o servicio de una forma adecuada a su naturaleza y al medio de comunicación utilizado.

c) El precio final completo, incluidos los impuestos, desglosando, en su caso, el importe de los incrementos o descuentos que sean de aplicación a la oferta y los gastos adicionales que se repercutan al consumidor o usuario.

En el resto de los casos en que, debido a la naturaleza del bien o servicio, no pueda fijarse con exactitud el precio en la oferta comercial, deberá informarse sobre la base de cálculo que permita al consumidor o usuario comprobar el precio. Igualmente, cuando los gastos adicionales que se repercutan al consumidor o usuario no puedan ser calculados de antemano por razones objetivas, debe informarse del hecho de que existen dichos gastos adicionales y, si se conoce, su importe estimado.

d) Los procedimientos de pago y los plazos de entrega y ejecución del contrato, cuando se aparten de las exigencias de la diligencia profesional, entendiéndose por tal el nivel de competencia y cuidados especiales que cabe esperar de un empresario conforme a las prácticas honestas del mercado.

e) En su caso, existencia del derecho de desistimiento.

f) En el caso de bienes y servicios ofrecidos en mercados en línea, si el tercero que ofrece el bien o servicio tiene la condición de empresario o no, con arreglo a su declaración al proveedor del mercado en línea.

2. A efectos del cumplimiento de lo previsto en el apartado anterior y sin perjuicio de la normativa sectorial que en su caso resulte de aplicación, la información necesaria a incluir en la oferta comercial deberá facilitarse a los consumidores o usuarios, principalmente cuando se trate de personas consumidoras vulnerables, en términos claros, comprensibles, veraces y en un formato que garantice su accesibilidad, de forma que aseguren su adecuada comprensión y permitan la toma de decisiones óptimas para sus intereses.

3. Las prácticas comerciales consistentes en ofrecer a los consumidores y usuarios la posibilidad de buscar bienes y servicios ofertados por distintos empresarios o consumidores

y usuarios sobre la base de una consulta en forma de palabra clave, expresión u otro tipo de dato introducido, independientemente de dónde se realicen las transacciones en último término, deberán contener, en una sección específica de la interfaz en línea que sea fácil y directamente accesible desde la página en la que se presenten los resultados de la búsqueda, la siguiente información:

a) Información general relativa a los principales parámetros que determinan la clasificación de los bienes y servicios presentados al consumidor y usuario como resultado de la búsqueda.

b) La importancia relativa de dichos parámetros frente a otros.

El presente apartado no se aplicará a proveedores de motores de búsqueda en línea, tal como se definen en el artículo 2.6) del Reglamento (UE) 2019/1150 del Parlamento Europeo y del Consejo, de 20 de junio de 2019, sobre el fomento de la equidad y la transparencia para los usuarios profesionales de servicios de intermediación en línea.

4. Las prácticas comerciales en las que un empresario facilite el acceso a las reseñas de los consumidores y usuarios sobre bienes y servicios deberán contener información sobre el hecho de que el empresario garantice o no que dichas reseñas publicadas han sido efectuadas por consumidores y usuarios que han utilizado o adquirido realmente el bien o servicio. A tales efectos, el empresario deberá facilitar información clara a los consumidores y usuarios sobre la manera en que se procesan las reseñas.

5. La carga de la prueba en relación con el cumplimiento de los requisitos de información establecidos en este artículo incumbirá al empresario.

6. El incumplimiento de lo dispuesto en los apartados anteriores será considerado una práctica desleal por engañosa en el sentido del artículo 7 de la Ley 3/1991, de 10 de enero, de Competencia Desleal.

Artículo 20 bis. *Medidas correctoras como consecuencia de las prácticas comerciales desleales a disposición de los consumidores y usuarios perjudicados.*

1. Para el ejercicio de las acciones contempladas en el artículo 32.1, 1.^a a 4.^a de la Ley 3/1991, de 10 de enero, de Competencia Desleal, se considerará acreditado, salvo prueba en contrario, el uso de prácticas comerciales desleales contra los consumidores y usuarios que haya sido constatado en una resolución firme de una autoridad competente o de un órgano jurisdiccional.

2. Las personas que hubieran realizado de forma conjunta la infracción referida en el apartado anterior serán solidariamente responsables del resarcimiento de los daños y perjuicios ocasionados.

3. En ningún caso, la existencia de una práctica comercial desleal puede ser utilizada en contra de los intereses de los consumidores y usuarios.

Artículo 21. *Régimen de comprobación y servicios de atención al cliente.*

1. El régimen de comprobación, reclamación, garantía y posibilidad de renuncia o devolución que se establezca en los contratos, deberá permitir que el consumidor y usuario se asegure de la naturaleza, características, condiciones y utilidad o finalidad del bien o servicio; pueda reclamar con eficacia en caso de error, defecto o deterioro; pueda hacer efectivas las garantías de calidad o nivel de prestación ofrecidos, y obtener la devolución equitativa del precio de mercado del bien o servicio, total o parcialmente, en caso de incumplimiento o cumplimiento defectuoso.

La devolución del precio del producto habrá de ser total en el caso de falta de conformidad del producto con el contrato, en los términos previstos en el título V del libro II.

2. Las oficinas y servicios de información y atención al cliente que las empresas pongan a disposición del consumidor y usuario deberán asegurar que éste tenga constancia de sus quejas y reclamaciones, mediante la entrega de una clave identificativa y un justificante por escrito, en papel o en cualquier otro soporte duradero. Si tales servicios utilizan la atención telefónica o electrónica para llevar a cabo sus funciones deberán garantizar una atención personal directa, más allá de la posibilidad de utilizar complementariamente otros medios técnicos a su alcance.

Las oficinas y servicios de información y atención al cliente serán diseñados utilizando medios y soportes que sigan los principios de accesibilidad universal y, en su caso, medios alternativos para garantizar el acceso a los mismos.

Se deberán identificar claramente los servicios de atención al cliente en relación a las otras actividades de la empresa, prohibiéndose expresamente la utilización de este servicio para la utilización y difusión de actividades de comunicación comercial de todo tipo.

En caso de que el empresario ponga a disposición de los consumidores y usuarios una línea telefónica a efectos de comunicarse con él en relación con el contrato celebrado, el uso de tal línea no podrá suponer para el consumidor y usuario un coste superior al coste de una llamada a una línea telefónica fija geográfica o móvil estándar.

En el supuesto de utilizarse, de acuerdo con el párrafo anterior, una línea telefónica de tarificación especial que suponga un coste para el consumidor o usuario, el empresario facilitará al consumidor, junto con la información sobre dicha línea telefónica de tarificación especial y en igualdad de condiciones, información sobre un número geográfico o móvil alternativo.

No obstante lo anterior, en los supuestos de servicios de carácter básico de interés general, las empresas prestadoras de los mismos deberán disponer, en cualquier caso, de un teléfono de atención al consumidor gratuito. A estos efectos, tendrán la consideración de servicios de carácter básico de interés general los de suministro de agua, gas, electricidad, financieros y de seguros, postales, transporte aéreo, ferroviario y por carretera, protección de la salud, saneamiento y residuos, así como aquellos que legalmente se determinen.

3. En todo caso, y con pleno respeto a lo dispuesto en los apartados precedentes, los empresarios pondrán a disposición de los consumidores y usuarios información sobre la dirección postal, número de teléfono, fax, cuando proceda, y dirección de correo electrónico en los que el consumidor y usuario, cualquiera que sea su lugar de residencia, pueda interponer sus quejas y reclamaciones o solicitar información sobre los bienes o servicios ofertados o contratados. Los empresarios comunicarán además su dirección legal si esta no coincidiera con la dirección habitual para la correspondencia.

Los empresarios deberán dar respuesta a las reclamaciones recibidas en el plazo más breve posible y, en todo caso, en el plazo máximo de un mes desde la presentación de la reclamación.

4. En el supuesto de que el empresario no hubiera resuelto satisfactoriamente una reclamación interpuesta directamente ante el mismo por un consumidor, este podrá acudir a una entidad de resolución alternativa notificada a la Comisión Europea, de conformidad con lo previsto en la ley por la que se incorpora al ordenamiento jurídico español la Directiva 2013/11/UE, del Parlamento Europeo y del Consejo, de 21 de mayo de 2013, relativa a la resolución alternativa de litigios en materia de consumo.

Los empresarios facilitarán el acceso a este tipo de entidades, proporcionando a los consumidores la información a la que vienen obligados por el artículo 41 de dicha ley.

TÍTULO II

Derecho de representación, consulta y participación y régimen jurídico de las asociaciones de consumidores y usuarios

CAPÍTULO I

Régimen jurídico básico de las asociaciones de consumidores y usuarios

Artículo 22. Objeto.

Este título tiene por objeto adoptar, conforme a lo previsto en el artículo 1.3 de la Ley Orgánica 1/2002, de 22 de marzo, reguladora del derecho de asociación, el régimen básico de las asociaciones de consumidores y la regulación específica a la que quedan sometidas las asociaciones de consumidores y usuarios de ámbito supraautonómico.

Artículo 23. *Concepto y fines.*

1. Son asociaciones de consumidores y usuarios las organizaciones sin ánimo lucro que, constituidas conforme a lo previsto en la legislación sobre asociaciones y reuniendo los requisitos específicos exigidos en esta norma y sus normas de desarrollo y, en su caso, en la legislación autonómica que les resulte de aplicación, tengan como finalidad la defensa de los derechos e intereses legítimos de los consumidores, incluyendo su información, formación y educación, bien sea con carácter general, bien en relación con bienes o servicios determinados.

También son asociaciones de consumidores y usuarios las entidades constituidas por consumidores con arreglo a la legislación de cooperativas, que respeten los requisitos básicos exigidos en esta norma y entre cuyos fines figure, necesariamente, la educación y formación de sus socios, y estén obligadas a constituir un fondo con tal objeto, según su legislación específica.

2. Las asociaciones de consumidores y usuarios podrán integrarse en uniones, federaciones o confederaciones que tengan idénticos fines y cumplan los requisitos específicos exigidos por esta norma.

3. Las asociaciones de consumidores y usuarios deben actuar para el cumplimiento de sus fines con independencia frente a los operadores del mercado y a los poderes públicos, sin que la obtención de subvenciones u otros recursos públicos concedidos en base a criterios de objetividad puedan mermar tal independencia.

Artículo 24. *Legitimación de las asociaciones de consumidores y usuarios.*

1. Las asociaciones de consumidores y usuarios constituidas conforme a lo previsto en este título y en la normativa autonómica que les resulte de aplicación, son las únicas legitimadas para actuar en nombre y representación de los intereses generales de los consumidores y usuarios.

Las asociaciones o cooperativas que no reúnan los requisitos exigidos en este título o en la normativa autonómica que les resulte de aplicación, sólo podrán representar los intereses de sus asociados o de la asociación, pero no los intereses generales, colectivos o difusos, de los consumidores.

2. A efectos de lo previsto en el artículo 11.3 de la Ley de Enjuiciamiento Civil, tendrán la consideración legal de asociaciones de consumidores y usuarios representativas las que formen parte del Consejo de Consumidores y Usuarios, salvo que el ámbito territorial del conflicto afecte fundamentalmente a una comunidad autónoma, en cuyo caso se estará a su legislación específica.

Artículo 25. *Uso exclusivo de la denominación de asociación de consumidores y usuarios.*

Se prohíbe utilizar los términos consumidor o usuario, la denominación de asociación de consumidores y usuarios o cualquier otra expresión similar que induzca a error o confusión sobre su naturaleza o su legitimidad para la defensa de los derechos e intereses de los consumidores y usuarios, a aquellas organizaciones que no reúnan los requisitos exigidos en esta norma o en la normativa autonómica que les resulte de aplicación.

Artículo 26. *Pérdida de la condición de asociación de consumidores y usuarios.*

Las asociaciones de consumidores y usuarios que incurran en alguna de las prohibiciones previstas por la legislación que les resulte de aplicación perderán, en todo caso y por un período no inferior a los cinco años siguientes desde que dejaron de concurrir tales circunstancias, su condición de asociación de consumidores y usuarios.

CAPÍTULO II

Independencia y transparencia de las asociaciones de consumidores y usuarios**Artículo 27.** *Requisitos de independencia.*

En cumplimiento del deber de independencia, en particular, las asociaciones de consumidores no podrán:

- a) Incluir como asociados a personas jurídicas con ánimo de lucro.
- b) Percibir ayudas económicas o financieras de las empresas o grupo de empresas que suministran bienes o servicios a los consumidores o usuarios.

No tendrán la consideración de ayudas económicas las aportaciones que se realicen en las condiciones de transparencia establecidas en esta norma y normas reglamentarias, no mermen la independencia de la asociación y tengan su origen en los convenios o acuerdos de colaboración regulados en este capítulo.

- c) Realizar comunicaciones comerciales de bienes y servicios.

A estos efectos se entiende por comunicación comercial todo acto, conducta o manifestación, incluida la publicidad, no meramente informativa, que se relacione directamente con la promoción o venta de bienes y servicios.

- d) Autorizar el uso de su denominación, imagen o cualquier otro signo representativo en la publicidad comercial realizada por los operadores del mercado, o no realizar las actuaciones tendentes a impedir dicha utilización, a partir del momento en que se tenga conocimiento de esta conducta.

A estos efectos no se considerarán operadores de mercado las sociedades mercantiles en las que participen las asociaciones de consumidores en los términos contemplados en el artículo siguiente.

- e) Dedicarse a actividades distintas de la defensa de los intereses de los consumidores o usuarios, salvo lo previsto en el artículo 23.1, párrafo segundo.

- f) Incumplir las obligaciones de transparencia previstas en los artículos 29 a 31, ambos inclusive.

- g) Actuar la organización o sus representantes legales con manifiesta temeridad, judicialmente apreciada.

- h) Incumplir cualquier otra obligación impuesta a las asociaciones de consumidores y usuarios, legal o reglamentariamente.

Artículo 28. *Participación en sociedades mercantiles.*

1. Las asociaciones de consumidores podrán participar en sociedades mercantiles siempre que éstas reúnan los siguientes requisitos:

- a) Tengan como objeto social exclusivo el desarrollo de actividades instrumentales concretamente delimitadas que sirvan a los fines de información, formación y defensa de los consumidores y usuarios.

- b) Su capital social corresponda íntegramente a asociaciones de consumidores que reúnan los requisitos exigidos por la legislación que les resulte de aplicación y cuyos beneficios sólo se repartan entre las asociaciones de consumidores que participen en el capital social.

Estas sociedades mercantiles están sometidas a las prohibiciones previstas en el artículo anterior y a la obligación de depositar sus cuentas, que en todo caso deberán ajustarse a la normativa que les resulte de aplicación según su naturaleza, en el Instituto Nacional del Consumo de conformidad con lo dispuesto en el artículo 31.

2. Del cumplimiento por estas sociedades mercantiles de lo dispuesto en este título, serán responsables las asociaciones de consumidores que participen en su capital social en los términos previstos en ella, pudiendo derivar, en su caso, en la pérdida de la condición de asociación de consumidores.

Artículo 29. *Definición del marco de colaboración con los operadores del mercado.*

1. Estatutariamente o por acuerdo adoptado en asamblea general, las asociaciones de consumidores y usuarios definirán, con pleno respeto a lo establecido en esta norma, cuál es el marco legítimo de su colaboración con los operadores del mercado de cualquier sector de actividad, en defensa de los derechos de los consumidores y la leal competencia, así como los supuestos en que podrán celebrarse convenios o acuerdos de colaboración con éstos, su alcance y modo de instrumentarlos.

2. Los estatutos o acuerdos de asamblea general en los que se establezca este marco de colaboración con los operadores del mercado de las asociaciones de ámbito supraautonómico, se depositarán en el Instituto Nacional del Consumo y en la Secretaría del Consejo de Consumidores y Usuarios.

Artículo 30. *Convenios o acuerdos de colaboración.*

Los convenios o acuerdos de colaboración, de duración temporal o indefinida, de las asociaciones de consumidores y usuarios con empresas, agrupaciones o asociaciones de empresas, fundaciones o cualquier organización sin ánimo de lucro deberán cumplir los siguientes requisitos:

a) Tener como finalidad exclusiva el desarrollo de proyectos específicos de información, formación y defensa de los consumidores y usuarios, mejorando su posición en el mercado.

b) Respetar los principios de independencia y transparencia.

c) Consistir en la realización de actuaciones, trabajos, estudios o publicaciones de interés general para los consumidores y usuarios.

d) Ser depositados, así como sus modificaciones, prórrogas o denuncias, en el Instituto Nacional del Consumo y en la Secretaría del Consejo de Consumidores y Usuarios.

Artículo 31. *Depósito de las cuentas anuales.*

Las cuentas anuales de las asociaciones de consumidores y usuarios se depositarán en el Instituto Nacional del Consumo en el plazo de un mes desde el día siguiente a la fecha de su aprobación por los órganos estatutarios correspondientes.

Tales cuentas anuales, integradas por el balance, la cuenta de resultados y la memoria, deberán formularse de conformidad con las normas de adaptación del Plan General de Contabilidad a las entidades sin fines lucrativos, aprobadas por el artículo 1 del Real Decreto 776/1998, de 30 de abril.

Artículo 32. *Publicidad de la información depositada por las asociaciones de consumidores y usuarios.*

1. La información depositada por las asociaciones de consumidores y usuarios a que se refieren los artículos precedentes será pública.

2. Reglamentariamente podrán establecerse los plazos, condiciones y requisitos adicionales de las obligaciones de depósito y acceso reguladas en este capítulo.

CAPÍTULO III

Registro Estatal de Asociaciones de Consumidores y Usuarios**Artículo 33.** *Registro Estatal de Asociaciones de Consumidores y Usuarios.*

1. Las asociaciones de consumidores y usuarios de ámbito estatal y todas aquéllas que no desarrollen principalmente sus funciones en el ámbito de una comunidad autónoma, deberán figurar inscritas en el Registro Estatal de Asociaciones de Consumidores y Usuarios que se gestiona en el Instituto Nacional del Consumo.

Tras su denominación, estas asociaciones de consumidores y usuarios indicarán su número de inscripción registral.

2. El cumplimiento de los requisitos exigidos en los capítulos I y II de este título será condición indispensable para acceder a la inscripción en el Registro Estatal de Asociaciones de Consumidores y Usuarios.

No obstante lo previsto en el párrafo anterior, reglamentariamente se establecerán los requisitos mínimos de implantación territorial, número de asociados y programas de actividades a desarrollar que deberán acreditar las asociaciones de consumidores y usuarios para su inscripción en el Registro Estatal de Asociaciones de Consumidores y Usuarios.

Artículo 34. *Control de los requisitos exigidos para la inscripción.*

El Instituto Nacional del Consumo podrá pedir a las asociaciones de consumidores y usuarios que soliciten su inscripción en el Registro Estatal de Asociaciones de Consumidores y Usuarios o a las ya inscritas en él, cuanta documentación e información sea precisa para verificar el cumplimiento y mantenimiento de los requisitos exigidos en este título.

Asimismo, podrán realizar, por sí o mediante la contratación con entidades externas e independientes, auditorías de cuentas con idéntica finalidad.

Artículo 35. *Exclusión del Registro Estatal de Asociaciones de Consumidores y Usuarios.*

1. La realización por las asociaciones de consumidores y usuarios inscritas en el Registro Estatal de Asociaciones de Consumidores y Usuarios de alguna de las actuaciones prohibidas por los artículos 23.3, 27 y 28 dará lugar a su exclusión de dicho registro, previa tramitación del procedimiento administrativo previsto reglamentariamente.

2. La resolución de exclusión del Registro Estatal de Asociaciones de Consumidores y Usuarios determinará la pérdida de esta condición, en todo caso, y por un período no inferior a cinco años desde la fecha de la exclusión, sin perjuicio del mantenimiento de su personalidad jurídica con arreglo a la legislación general de asociaciones o cooperativas.

Artículo 36. *Colaboración con los Registros autonómicos.*

1. A los exclusivos efectos de publicidad, en el Registro Estatal de Asociaciones de Consumidores y Usuarios podrá figurar información sobre las asociaciones de consumidores inscritas en los registros que, con tal finalidad, pudieran crearse en las comunidades autónomas.

2. El Instituto Nacional del Consumo cooperará con las comunidades autónomas para que la información a que se refiere el apartado anterior figure en el Registro Estatal de Asociaciones de Consumidores y Usuarios y les facilitará información de las asociaciones de consumidores de ámbito nacional o que no desarrollen principalmente sus funciones en el ámbito de una comunidad autónoma inscritas en él.

CAPÍTULO IV

Representación y consulta

Artículo 37. *Derechos de las asociaciones de consumidores y usuarios.*

Las asociaciones de consumidores y usuarios de ámbito supraautonómico, legalmente constituidas e inscritas en el Registro Estatal de Asociaciones de Consumidores y Usuarios tendrán derecho, en los términos que legal o reglamentariamente se determinen, a:

- a) Ser declaradas de utilidad pública.
- b) Percibir ayudas y subvenciones públicas.
- c) Representar, como asociación de consumidores y usuarios, a sus asociados y ejercer las correspondientes acciones en defensa de los mismos, de la asociación o de los intereses generales, colectivos o difusos, de los consumidores y usuarios.
- d) Disfrutar del derecho de asistencia jurídica gratuita en la forma prevista en la Ley 1/1996, de 10 de enero, de Asistencia Jurídica Gratuita.
- e) Integrarse, en los términos que reglamentariamente se determine, en el Consejo de Consumidores y Usuarios.

Artículo 38. *Consejo de Consumidores y Usuarios.*

1. Como órgano nacional de consulta y representación institucional de los consumidores y usuarios a través de sus organizaciones, el Consejo de Consumidores y Usuarios integrará las asociaciones de consumidores y usuarios de ámbito supraautonómico que, atendiendo a su implantación territorial, número de socios, trayectoria en el ámbito de la protección de los consumidores y usuarios y programas de actividades a desarrollar, sean más representativas.

Reglamentariamente se determinará la composición y funciones del Consejo de Consumidores y Usuarios.

2. La Administración fomentará la colaboración entre el Consejo de Consumidores y Usuarios y las asociaciones de consumidores que lo integran con las organizaciones de empresarios.

3. El Consejo de Consumidores y Usuarios articulará mecanismos de cooperación con los órganos de consulta y representación de los consumidores constituidos por las comunidades autónomas. A través de los mecanismos habilitados por el Consejo de Consumidores y Usuarios, éste y los respectivos órganos consultivos podrán colaborar en la elaboración de los dictámenes que les sean solicitados en trámite de audiencia.

Artículo 39. *Audiencia en consulta en el proceso de elaboración de las disposiciones de carácter general.*

1. El Consejo de Consumidores y Usuarios será oído en consulta, en el procedimiento de elaboración de disposiciones de carácter general de ámbito estatal relativas a materias que afecten directamente a los consumidores y usuarios.

2. Será preceptiva su audiencia en los siguientes casos:

- a) Reglamentos de aplicación de esta norma.
- b) Reglamentaciones sobre bienes o servicios de uso y consumo.
- c) Ordenación del mercado interior y disciplina del mercado.
- d) Precios y tarifas de servicios, en cuanto afecten directamente a los consumidores o usuarios, y se encuentren legalmente sujetos a control de las Administraciones públicas.
- e) Condiciones generales de los contratos o modelos de contratos regulados o autorizados por los poderes públicos en servicios de interés general o prestados a los consumidores por empresas públicas.
- f) En los demás casos en que una ley así lo establezca.

3. Las asociaciones empresariales serán oídas en consulta en el procedimiento de elaboración de las disposiciones de carácter general relativas a materias que les afecten directamente.

Será preceptiva su audiencia en los supuestos contenidos en los apartados a), b), c) y f) del apartado anterior.

4. Se entenderá cumplido dicho trámite preceptivo de audiencia cuando las asociaciones citadas se encuentren representadas en los órganos colegiados que participen en la elaboración de la disposición. En los demás casos, la notificación o comunicación se dirigirá a la federación o agrupación empresarial correspondiente.

TÍTULO III

Cooperación institucional

CAPÍTULO I

Conferencia Sectorial de Consumo

Artículo 40. *Conferencia Sectorial de Consumo.*

1. La Conferencia Sectorial de Consumo, presidida por el Ministro de Sanidad y Consumo e integrada por éste y los consejeros competentes en esta materia de las

comunidades autónomas, es el máximo órgano de cooperación institucional del Estado con las comunidades autónomas.

2. Sin perjuicio de la participación de la asociación de ámbito estatal de entidades locales con mayor implantación en la Conferencia Sectorial de Consumo, conforme a lo previsto en el artículo 5.4 de la Ley 30/1992, de 26 de noviembre, el Ministerio de Sanidad y Consumo impulsará la cooperación institucional con las corporaciones locales a través de dicha asociación, estableciendo, en su caso órganos permanentes de cooperación institucional, de conformidad con lo previsto en la regulación de las bases de régimen local.

Artículo 41. *Funciones de la Conferencia Sectorial de Consumo.*

Son funciones de la Conferencia Sectorial de Consumo:

- a) Servir de cauce de colaboración, comunicación e información entre las comunidades autónomas y la Administración General del Estado en materia de consumo.
- b) Aprobar los criterios comunes de actuación y coordinación, así como las propuestas en relación con la política del sector.
- c) Aprobar los planes, proyectos y programas conjuntos.
- d) Hacer efectiva la participación de las comunidades autónomas en los asuntos comunitarios europeos en la materia.
- e) Facilitar la información recíproca en materia de consumo, diseñar estadísticas comunes y poner a disposición de los ciudadanos los datos de las estadísticas estatales obtenidas por ella.
- f) Cooperar e impulsar las campañas nacionales de inspección y control.
- g) Promover la promulgación de la normativa oportuna en materia de consumo o su reforma e informar, en su caso, las disposiciones reglamentarias sobre la materia.
- h) Establecer criterios de actuación cuando resulten competentes varias comunidades autónomas.
- i) Programar el empleo racional de medios materiales de posible utilización común.
- j) Articular un sistema de formación y perfeccionamiento del personal con tareas específicas en el ámbito de consumo.
- k) Cuantas otras funciones le atribuya la legislación vigente.

CAPÍTULO II

Cooperación institucional en materia de formación y control de la calidad

Artículo 42. *Cooperación en materia de formación.*

En la Conferencia Sectorial de Consumo y sus órganos de cooperación institucional podrán acordarse medidas tendentes a fomentar la formación y educación en materia de consumo de:

- a) Los educadores.
- b) El personal al servicio de las Administraciones públicas competentes en materia de consumo, especialmente de quienes desarrollen funciones de ordenación, inspección, control de calidad e información.
- c) El personal que presta servicios en las asociaciones de consumidores y usuarios y en las organizaciones empresariales.
- d) Los empresarios que, directa o indirectamente, desarrollan su actividad en el ámbito del consumo.

Artículo 43. *Cooperación en materia de control de la calidad.*

Los órganos de cooperación institucional con las comunidades autónomas, competentes por razón de la materia, podrán acordar la realización de campañas o actuaciones programadas de control de mercado, directamente o en colaboración con las asociaciones de consumidores y usuarios, especialmente en relación con:

- a) Los bienes y servicios de uso o consumo común, ordinario y generalizado.

b) Los bienes y servicios que reflejen un mayor grado de incidencias en los estudios estadísticos o epidemiológicos.

c) Los bienes o servicios sobre los que se produzca un mayor número de reclamaciones o en los que, por el tipo de estas, quepa deducir razonablemente que existen situaciones especialmente lesivas para los derechos de los consumidores y usuarios o que afecten, en particular, a las personas consumidoras vulnerables.

d) Los bienes y servicios que sean objeto de programas específicos de investigación.

e) Aquellos otros bienes o servicios en que así se acuerde atendiendo a sus características, su especial complejidad o cualquier otra razón de oportunidad.

Artículo 44. *Información sobre la calidad de los bienes y servicios.*

1. Las Administraciones públicas competentes podrán hacer públicos los resultados de los estudios de mercado y de las campañas o actuaciones de control realizadas por ellas.

2. Salvo por razones de salud y seguridad, los centros de investigación de la Administración General del Estado que intervengan en el control de la calidad de los bienes y servicios, podrán divulgar o autorizar la divulgación de los datos concretos sobre bienes o servicios obtenidos en los estudios, análisis o controles de calidad realizados por ellos, en cualquiera de las siguientes circunstancias:

a) Exista conformidad expresa del empresario que suministra los correspondientes bienes o servicios.

b) Los resultados obtenidos hayan servido de base para la imposición de una sanción administrativa firme.

c) Los resultados obtenidos reflejen defectos o excesos que superen los índices o márgenes de tolerancia reglamentariamente establecidos y se haya facilitado su comprobación como garantía para los interesados o estos hayan renunciado a la misma.

d) Los datos que se divulguen, reflejen resultados sobre composición, calidad, presentación, o cualquier otro similar, dentro de los índices o márgenes de tolerancia reglamentariamente establecidos.

3. En los supuestos a que se refieren los párrafos a), c) y d) del apartado anterior, antes de autorizar la publicación de los resultados de los estudios, ensayos, análisis o controles de calidad, deberá darse audiencia, por el plazo de 10 días, a los productores implicados.

4. Cuando los datos cuya divulgación se pretenda se hayan obtenido a requerimiento de otra Administración pública, no podrán publicarse los resultados obtenidos si existe oposición expresa de esta.

Artículo 45. *Otros instrumentos de control y fomento de la calidad de los bienes y servicios.*

La Conferencia Sectorial de Consumo y sus órganos de cooperación institucional podrán acordar:

a) El desarrollo de programas de prospección de mercado, mediante la realización de análisis comparativos de bienes y servicios que se ajusten a los requisitos que sobre la práctica de tales análisis comparativos se establezcan reglamentariamente que, en todo caso, debe garantizar los derechos de las partes afectadas.

b) La realización de un análisis estadístico de las reclamaciones y quejas planteadas por los consumidores y usuarios en el territorio del Estado.

c) Los requisitos que deben acreditar los empresarios merecedores de premios o distintivos de calidad de ámbito estatal.

TÍTULO IV

Potestad sancionadora

CAPÍTULO I

Disposiciones generales**Artículo 46.** *Principios generales.*

1. Las infracciones en materia de consumo serán objeto de las sanciones administrativas correspondientes, previa instrucción del oportuno expediente, sin perjuicio de las responsabilidades civiles, penales o de otro orden que pudiesen corresponder.

2. En los supuestos en que las infracciones tipificadas en esta ley pudieran ser constitutivas de delito, el órgano competente comunicará tal extremo a la autoridad judicial o al Ministerio Fiscal. La autoridad judicial y el Ministerio Fiscal comunicarán al órgano competente la resolución o acuerdo que hubieran adoptado. De no haberse estimado la existencia de ilícito penal, o en el caso de haberse dictado resolución de otro tipo que ponga fin al procedimiento penal, podrá iniciarse o proseguir el procedimiento sancionador. En todo caso, el órgano competente quedará vinculado por los hechos declarados probados en vía judicial.

3. La instrucción de causa penal ante los tribunales de Justicia suspenderá la tramitación del expediente administrativo sancionador que hubiere sido incoado por los mismos hechos y, en su caso, la eficacia de los actos administrativos de imposición de sanción. No obstante, la instrucción de causa penal no será obstáculo para que la Administración adopte las medidas necesarias para salvaguardar la salud, seguridad y otros intereses de los consumidores en virtud de las potestades no sancionadoras que tenga conferidas.

4. En ningún caso se producirá una doble sanción por los mismos hechos y en función de los mismos intereses públicos protegidos, si bien deberán exigirse las demás responsabilidades que se deduzcan de otros hechos o infracciones concurrentes.

5. Cuando el mismo hecho y en función de idéntico ataque a los intereses públicos pueda ser calificado como infracción con arreglo a dos o más preceptos de esta Ley o de otras normas sancionadoras, se aplicará el que prevea más específicamente la conducta realizada y, si todos ofrecieran los mismos caracteres, el que establezca mayor sanción, sin perjuicio de que prevalezcan y sean de aplicación preferente las disposiciones sectoriales respecto de aquellos aspectos expresamente previstos en las disposiciones del derecho de la Unión Europea de las que traigan causa.

6. Cuando de la comisión de una infracción derive necesariamente la comisión de otra u otras, se deberá imponer únicamente la sanción correspondiente a la infracción más grave cometida, sin perjuicio de que, al calificar la infracción o al fijar la extensión de la sanción, se tengan en cuenta todas las circunstancias.

7. Cuando se trate de hechos concurrentes constitutivos de infracción, procederá la imposición de todas las sanciones o multas previstas en esta y las otras Leyes aplicables para cada una de las infracciones. No obstante, al imponer las sanciones, se tendrán en cuenta, a efectos de su graduación, las otras sanciones recaídas para que conjuntamente resulten proporcionadas a la gravedad de la conducta del infractor.

Se considerará que hay hechos concurrentes constitutivos de infracción cuando el mismo sujeto haya incumplido diversos deberes que supongan diferentes lesiones del mismo o de distintos intereses públicos sin que una de las infracciones conlleve necesariamente la otra, aunque haya servido para facilitarla o encubrirla, y ello con independencia de que se refieran a los mismos productos o servicios, o que esos incumplimientos sean sancionables conforme al mismo tipo de infracción.

8. No obstante lo dispuesto en el apartado anterior, se sancionará como única infracción, aunque valorando la totalidad de la conducta, la pluralidad continuada de acciones u omisiones idénticas o similares realizadas por un sujeto en relación con una serie de productos o prestaciones del mismo tipo.

9. Cuando se vean afectados los intereses generales, colectivos o difusos de los consumidores y usuarios, las asociaciones de consumidores y usuarios constituidas conforme a lo previsto en esta norma, o en la normativa autonómica que les resulte de

aplicación, se podrán personar en el procedimiento administrativo sancionador, en tanto no haya recaído resolución definitiva, y tendrán la consideración de partes interesadas en el mismo cuando el objeto de las actuaciones administrativas coincida con los fines establecidos en sus respectivos Estatutos y prueben la afectación concreta de los derechos e intereses legítimos de alguno de sus socios por las prácticas objeto del procedimiento.

10. En aquellos procesos en los que la parte actora alegue discriminación y aporte indicios fundados sobre su existencia corresponderá a la parte contra la que se dirija la queja o la demanda la aportación de una justificación objetiva y razonable, suficientemente probada, de las medidas adoptadas y de proporcionalidad. A los efectos de lo dispuesto en el párrafo anterior, la administración competente en materia de consumo, así como los órganos judiciales de oficio o a instancia de parte podrán recabar informe de los organismos públicos competentes en materia de igualdad.

11. Lo establecido en este título lo es con plena garantía de las competencias de las comunidades autónomas en materia de protección de los consumidores, pudiendo estas establecer la regulación necesaria para el pleno ejercicio de dichas competencias.

En concreto, mediante norma con rango de ley podrán preverse otras circunstancias o supuestos adicionales a los previstos en los artículos 48.3, 48.4, 49.2 y 50. Igualmente, las sanciones previstas en el artículo 49 y los plazos de prescripción y caducidad establecidos en el artículo 52 serán considerados como mínimos, pudiendo ser desarrollados y ampliados por normas con rango de ley.

CAPÍTULO II

Infracciones y sanciones

Artículo 47. *Infracciones en materia de defensa de los consumidores y usuarios.*

1. Son infracciones en materia de defensa de los consumidores y usuarios las siguientes:

a) El incumplimiento de los requisitos, condiciones, obligaciones o prohibiciones de naturaleza sanitaria.

b) Las acciones u omisiones que produzcan riesgos o daños efectivos para la salud o seguridad de los consumidores y usuarios, ya sea en forma consciente o deliberada, ya sea por abandono de la diligencia y precauciones exigibles en la actividad, servicio o instalación de que se trate.

c) El incumplimiento o transgresión de los requisitos previos que concretamente formulen las autoridades competentes para situaciones específicas, al objeto de evitar contaminaciones, circunstancias o conductas nocivas de otro tipo que puedan resultar gravemente perjudiciales para la salud pública.

d) La alteración, adulteración o fraude en bienes y servicios susceptibles de consumo por adición o sustracción de cualquier sustancia o elemento, alteración de su composición o calidad o incumplimiento de las condiciones que correspondan a su naturaleza.

e) El incumplimiento del régimen de garantías y servicios posventa, o del régimen de reparación de productos de naturaleza duradera.

f) El incumplimiento de las normas reguladoras de precios, la imposición injustificada de condiciones sobre prestaciones no solicitadas o cantidades mínimas o cualquier otro tipo de intervención o actuación ilícita que suponga un incremento de los precios o márgenes comerciales.

g) El incumplimiento de las normas relativas a registro, normalización o denominación de productos, etiquetado, envasado y publicidad de bienes y servicios, incluidas las relativas a la información previa a la contratación.

h) El incumplimiento de las disposiciones sobre seguridad en cuanto afecten o puedan suponer un riesgo para los consumidores y usuarios.

i) La obstrucción o negativa a suministrar datos o a facilitar las funciones de información, vigilancia o inspección.

j) La introducción o existencia de cláusulas abusivas en los contratos, así como la no remoción de sus efectos una vez declarado judicialmente su carácter abusivo o sancionado tal hecho en vía administrativa con carácter firme.

k) Las limitaciones o exigencias injustificadas al derecho del consumidor de poner fin a los contratos de prestación de servicios o suministro de productos de tracto sucesivo o continuado, la obstaculización al ejercicio de tal derecho del consumidor a través del procedimiento pactado, la falta de previsión de éste o la falta de comunicación al usuario del procedimiento para darse de baja en el servicio.

l) Toda actuación discriminatoria contra personas consumidoras vulnerables independientemente del motivo o contra cualquier consumidor o usuario por el ejercicio de los derechos que confiere esta Ley o sus normas de desarrollo, ya sea no atendiendo sus demandas, negándoles el acceso a los establecimientos o dispensándoles un trato o imponiéndoles unas condiciones desiguales, así como el incumplimiento de las prohibiciones de discriminación previstas en el Reglamento (UE) 2018/302, cuando dicha actuación no sea constitutiva de delito.

m) El uso de prácticas comerciales desleales con los consumidores o usuarios.

n) Las conductas discriminatorias en el acceso a los bienes y la prestación de los servicios y, en especial, las previstas como tales en la Ley Orgánica 3/2007, de 22 de marzo, para la igualdad efectiva de mujeres y hombres, cuando no sean constitutivas de delito.

ñ) La negativa a aceptar el pago en efectivo como medio de pago dentro de los límites establecidos por la normativa tributaria y de prevención y lucha contra el fraude fiscal

o) El incumplimiento de los deberes y prohibiciones impuestos por la Administración mediante órdenes o como medidas cautelares o provisionales dictadas con el fin de evitar la producción o continuación de riesgos o lesiones para los consumidores y usuarios, así como el incumplimiento de los compromisos adquiridos para poner fin a la infracción y corregir sus efectos.

p) La obstrucción o negativa a suministrar las condiciones generales de la contratación que establece el artículo 81.1 de esta ley o cualquier otra información requerida por la Administración competente en el ejercicio de sus competencias de acuerdo con esta ley.

q) El incumplimiento de las obligaciones en relación con los servicios de atención al cliente incluidas en esta norma.

r) El incumplimiento del régimen establecido en materia de contratos celebrados fuera de los establecimientos mercantiles.

s) El incumplimiento de las obligaciones que la regulación de contratos celebrados a distancia impone en materia de plazos de ejecución y de devolución de cantidades abonadas; el envío o suministro, con pretensión de cobro, de bienes o servicios no solicitados por el consumidor y usuario; el uso de técnicas de comunicación que requieran el consentimiento expreso previo o la falta de oposición del consumidor y usuario, cuando no concurra la circunstancia correspondiente; así como la negativa u obstrucción al ejercicio del derecho de desistimiento.

t) El incumplimiento de las obligaciones que la regulación de contratos celebrados a distancia impone en materias no recogidas en la letra anterior.

u) Cualquier otro incumplimiento de los requisitos, obligaciones o prohibiciones establecidas en esta norma o en disposiciones que la desarrollen, que no esté previsto en los tipos recogidos en este artículo será considerado infracción de la normativa de consumo y sancionado en los términos previstos en la legislación autonómica que resulte de aplicación.

Artículo 48. *Calificación y Graduación de las infracciones.*

1. Las infracciones contrarias a la salud de los consumidores y usuarios recogidas en las letras a) b) y c) del artículo anterior se calificarán de conformidad con lo previsto en el artículo 35 de la Ley 14/1986, de 25 de abril, General de Sanidad. Las mismas reglas, adaptando las referencias al bien jurídico protegido, se aplicarán respecto a las infracciones lesivas de la seguridad de los consumidores y usuarios.

2. Cuando no sea de aplicación lo previsto en el apartado anterior, las infracciones se calificarán inicialmente por los caracteres de la acción u omisión y de la culpabilidad del responsable conforme a las siguientes reglas:

§ 34 Texto refundido de la Ley General para la Defensa de los Consumidores y Usuarios

a) Las infracciones de los apartados f), g), i), k), l), m), n), ñ), p), q) y t) del artículo 47 se calificarán como leves, salvo que tengan la consideración de graves de acuerdo con el apartado tercero de este artículo.

b) Las infracciones de los apartados d), e), h), j), o), r) y s) se calificarán como graves, salvo que tengan la consideración de muy graves de acuerdo con el apartado tercero de este artículo.

c) Los reglamentos de los diferentes productos, actividades y servicios podrán concretar la gravedad de las especificaciones de infracción que prevean atendiendo a los criterios señalados en esta Ley, sin que en ningún caso puedan constituir nuevas infracciones o sanciones, ni alterar la naturaleza o límites que esta Ley contiene.

3. Las infracciones que, de acuerdo con el apartado anterior, merezcan en principio la calificación de leve o grave de acuerdo con el apartado anterior serán calificadas respectivamente como graves o muy graves si concurriere alguna de las siguientes circunstancias:

a) Haber sido realizadas aprovechando situaciones de necesidad de determinados bienes, productos o servicios de uso o consumo ordinario y generalizado, así como originar igual situación.

b) Haberse realizado explotando la especial inferioridad, subordinación o indefensión de determinados consumidores o grupos de ellos.

c) Cometerse con incumplimiento total de los deberes impuestos o con una habitualidad, duración u otras circunstancias cualitativas o cuantitativas que impliquen desprecio manifiesto de los intereses públicos protegidos por esta Ley.

d) Producir una alteración social grave, injustificada y previsible en el momento de la comisión, originando alarma o desconfianza en los consumidores o usuarios o incidiendo desfavorablemente en un sector económico.

e) Realizarse prevaliéndose de la situación de predominio del infractor en un sector del mercado.

f) Ser reincidente el responsable por la comisión de cualesquiera delitos o infracciones lesivas de los intereses de los consumidores o usuarios en las condiciones y plazos previstos en el artículo 29.3.d) de la Ley 40/2015, de 1 de octubre, de Régimen Jurídico del Sector Público.

4. Las infracciones que, de acuerdo con los apartados anteriores, merezcan en principio la calificación de grave o muy grave se considerarán respectivamente como leve o grave si antes de iniciarse el procedimiento sancionador el responsable corrigiera diligentemente las irregularidades en que consista la infracción siempre que no haya causado perjuicios directos, devolviera voluntariamente las cantidades cobradas, colaborara activamente para evitar o disminuir los efectos de la infracción u observara espontáneamente cualquier otro comportamiento de análogo significado.

No obstante, no se tendrá en cuenta lo dispuesto en el párrafo anterior, y se impondrá la sanción en su grado máximo, cuando se acredite alguna de las siguientes circunstancias:

a) Que se trate de una infracción continuada o de una práctica habitual.

b) Que la infracción comporte un riesgo para la salud o la seguridad de los consumidores y usuarios, salvo que el riesgo forme parte del tipo infractor.

5. Cuando concurrieran circunstancias del apartado 3 con las del apartado 4 se podrán compensar para la calificación de la infracción.

Artículo 49. Sanciones.

1. La imposición de sanciones deberá garantizar, en cualquier circunstancia, que la comisión de una infracción no resulte más beneficiosa para la parte infractora que el incumplimiento de las normas infringidas. Sobre esta base, las infracciones serán sancionadas con multa comprendida entre los siguientes importes máximos y mínimos:

a) Infracciones leves: entre 150 y 10.000 euros, pudiéndose sobrepasar esas cantidades hasta alcanzar entre dos y cuatro veces el beneficio ilícito obtenido.

b) Infracciones graves: entre 10.001 y 100.000 euros pudiéndose sobrepasar esas cantidades hasta alcanzar entre cuatro y seis veces el beneficio ilícito obtenido.

c) Infracciones muy graves: ente 100.001 y 1.000.000 de euros, pudiéndose sobrepasar esas cantidades hasta alcanzar entre seis y ocho veces el beneficio ilícito obtenido.

No obstante, cuando la aplicación de los rangos indicados anteriormente conlleve la imposición de una sanción desproporcionada en relación con la capacidad económica del infractor se podrá utilizar el rango asignado a la calificación de un menor nivel de gravedad para el cálculo de la sanción.

2. Para determinar, dentro de los mínimos y máximos establecidos, el importe de la multa correspondiente a cada infracción, se atenderá especialmente a la concurrencia de alguna de las circunstancias de los apartados 3 o 4 del artículo anterior que no hubieran podido ser tenidas en cuenta para alterar la calificación de la infracción o que no se dieran con todos sus requisitos, además de la naturaleza de la infracción, el grado de culpabilidad o la existencia de intencionalidad, el carácter continuado de la infracción, el número de consumidores afectados, el nivel de los daños y perjuicios que hayan sufrido, las sanciones impuestas por la misma infracción a su autor en otros Estados miembros en casos transfronterizos así como el volumen de negocio anual o cualquier otro indicador de su capacidad económica.

3. El beneficio ilícito se calculará, cuando no pueda ser determinado exactamente, con criterios estimativos e incluirá el aumento de ingresos y el ahorro de gastos que haya supuesto directa o indirectamente la infracción sin descontar multas, perjuicios de los comisos o cierres, ni las cantidades que por cualquier concepto haya tenido que abonar el responsable a la Administración o a los consumidores y usuarios como consecuencia de la infracción.

4. La clausura o cierre de establecimientos, instalaciones o servicios que no cuenten con las autorizaciones o registros sanitarios preceptivos, o la suspensión de su funcionamiento hasta tanto se rectifiquen los defectos o se cumplan los requisitos exigidos por razones de sanidad, higiene o seguridad y la retirada del mercado precautoria o definitiva de bienes o servicios por razones de salud y seguridad, no tienen el carácter de sanción.

5. Cuando se impongan sanciones con arreglo al artículo 21 del Reglamento (UE) 2017/2394, su importe máximo para infracciones muy graves, equivaldrá al 4 % del volumen de negocio anual del empresario en España o en los Estados miembros afectados por la infracción. En caso de no disponerse de esta información, se podrán imponer multas cuyo importe máximo equivaldrá a dos millones de euros.

6. El órgano competente para imponer la sanción podrá resolver la terminación del procedimiento sancionador cuando los presuntos infractores propongan compromisos que resuelvan los efectos sobre los consumidores y usuarios derivados de las conductas objeto del expediente y quede garantizado suficientemente el interés público. Los compromisos serán vinculantes y surtirán plenos efectos una vez incorporados a la resolución que ponga fin al procedimiento.

7. Cuando hayan adquirido firmeza en vía administrativa, las resoluciones por la que se ponga fin al procedimiento sancionador en relación con infracciones que tengan la calificación de muy graves conforme a esta norma, así como aquellas que se dicten con arreglo al artículo 21 del Reglamento (UE) 2017/2394, serán de libre acceso y publicadas en la página web de la autoridad correspondiente, una vez sea notificada a los interesados. Dicha publicación se llevará a cabo tras resolver, en su caso, sobre los aspectos confidenciales de su contenido y previa disociación de los datos de carácter personal a los que se refiere el artículo 4.1 Reglamento (UE) 2016/679 del Parlamento Europeo y el Consejo, de 27 de abril de 2016, relativo a la protección de las personas físicas en lo que respecta al tratamiento de sus datos personales y a la libre circulación de estos datos, salvo en lo que se refiere al nombre de los infractores.

Artículo 50. Sanciones accesorias.

La administración pública competente podrá acordar en relación con las infracciones en materia de defensa de los consumidores y usuarios previstas en esta norma las siguientes sanciones accesorias:

1. El comiso de las mercancías objeto de la infracción que sean propiedad del responsable, salvo que ya se hubiere adoptado definitivamente para preservar los intereses públicos o que, pudiendo resultar de lícito comercio tras las modificaciones que procedan, su valor, sumado a la multa, no guarde proporción con la gravedad de la infracción, en cuyo caso podrá no acordarse tal medida o acordarse solo parcialmente en aras de la proporcionalidad. La resolución sancionadora que imponga esta sanción decidirá el destino que, dentro de las previsiones que en su caso se encuentren establecidas en la normativa aplicable, deba dar la Administración competente a los productos decomisados. Todos los gastos que origine el comiso, incluidos los de transporte y destrucción, serán de cuenta del infractor.

2. La publicidad de las sanciones leves y graves impuestas, cuando hayan adquirido firmeza en vía administrativa, así como los nombres, apellidos, denominación o razón social de las personas naturales o jurídicas responsables y la índole y naturaleza de las infracciones, siempre que concurra riesgo para la salud o seguridad de los consumidores y usuarios, reincidencia en infracciones de naturaleza análoga o acreditada intencionalidad en la infracción.

3. El cierre temporal del establecimiento, instalación o servicio por un plazo máximo de cinco años en los casos de infracciones muy graves.

4. La exigencia al infractor de rectificación de los incumplimientos identificados en la resolución que ponga fin al procedimiento.

Artículo 51. Personas responsables.

1. Son responsables de las infracciones de consumo las personas físicas o jurídicas que dolosa o culposamente incurran en las mismas.

2. Cuando en relación con los mismos bienes o servicios e infracciones conexas hayan intervenido distintos sujetos, como fabricantes o importadores, envasadores, marquistas, distribuidores o minoristas, cada uno será responsable de su propia infracción.

3. Asimismo, la responsabilidad de los coautores de una misma infracción será independiente y se impondrá a cada uno la sanción correspondiente a la infracción en la extensión adecuada a su culpabilidad y demás circunstancias personales. En particular, se entenderán incluidos en este caso los anunciantes y agencias de publicidad respecto de las infracciones de publicidad subliminal, engañosa o que infrinja lo dispuesto en la normativa sobre publicidad de determinados bienes o servicios.

4. Los importadores o quienes distribuyan por primera vez en el mercado nacional productos de consumo que puedan afectar a la seguridad y salud de los consumidores o usuarios, tienen el deber de asegurar que dichos productos cumplen los requisitos exigibles para ser puestos a disposición de los consumidores o usuarios. Asimismo, responderán solidariamente de las sanciones impuestas a sus suministradores o proveedores, con independencia de la responsabilidad que les corresponda por sus propias infracciones cuando, dentro de su deber de diligencia, no hayan adoptado las medidas que estén a su alcance, incluyendo la facilitación de información, para prevenir las infracciones cometidas por estos.

5. Cuando una infracción sea imputada a una persona jurídica podrán ser consideradas también como responsables las personas que integren sus organismos rectores o de dirección, así como los técnicos responsables de la elaboración y control.

6. Conforme a lo previsto en el artículo 28.2 de la Ley 40/2015, de 1 de octubre, en el procedimiento sancionador podrá exigirse al infractor la reposición de la situación alterada por la infracción a su estado original y, en su caso, la indemnización de daños y perjuicios causados al consumidor o usuario, que será determinada y exigida por el órgano al que corresponda el ejercicio de la potestad sancionadora debiendo notificarse al infractor para que proceda a su satisfacción en un plazo que será determinado en función de la cuantía. De no satisfacerse la indemnización en el plazo que al efecto se determine en función de su cuantía, se procederá en la forma prevista en el artículo 101 de la Ley 39/2015, de 1 de octubre, del Procedimiento Administrativo Común de las Administraciones Públicas.

7. La atribución al empresario de la carga de probar el cumplimiento de las obligaciones que le competen de conformidad con lo previsto en esta ley también abarca el ámbito

administrativo sancionador en el caso de obligaciones de dar o hacer por parte del empresario.

Artículo 52. *Prescripción y caducidad.*

1. Las infracciones muy graves prescribirán a los cinco años, las graves a los tres años y las leves al año. Las sanciones impuestas por la comisión de infracciones muy graves prescribirán a los cinco años, las impuestas por la comisión de infracciones graves a los tres años y las impuestas por infracciones leves al año.

2. El plazo de prescripción de la infracción de la normativa de consumo no comenzará a computar hasta que esta se manifieste o exteriorice y, en el caso de infracciones continuadas, solo cuando finalice la acción infractora o el último acto con que la infracción se consume.

3. Interrumpirán la prescripción las actuaciones judiciales en el ámbito penal sobre los mismos hechos o sobre otros hechos conexos cuya separación de los constitutivos de la infracción de la normativa de consumo sea jurídicamente imposible, de manera que la sentencia que pudiera recaer vinculara a la Administración actuante.

4. Igualmente interrumpirá la prescripción de las infracciones de la normativa de consumo la iniciación de procedimientos administrativos de naturaleza sancionadora por los mismos hechos, con conocimiento del interesado, sobre la base de normativa sectorial si, finalmente, apreciándose identidad de fundamento, procediese la aplicación preferente de la normativa de consumo. En estos supuestos, se reiniciará el cómputo del plazo de prescripción si el expediente sancionador estuviera paralizado durante más de un mes por causa no imputable al presunto responsable.

5. El plazo de prescripción de las sanciones comenzará a contarse desde el día siguiente a aquel en que sea ejecutable la resolución por la que se impone la sanción o haya transcurrido el plazo para recurrirla. Interrumpirá la prescripción en estos supuestos la iniciación, con conocimiento del interesado, del procedimiento de ejecución, volviendo a transcurrir el plazo si aquél está paralizado durante más de un mes por causa no imputable al infractor. En el caso de desestimación presunta del recurso de alzada o de reposición interpuesto contra la resolución por la que se imponga la sanción, el plazo de prescripción de la sanción comenzará a contarse desde el día siguiente a aquél en que finalice el plazo legalmente previsto para la resolución de dichos recursos.

6. Se producirá la caducidad del procedimiento sancionador en caso de no haber recaído resolución transcurridos nueve meses desde su iniciación. La falta de impulso de alguno de los trámites seguidos en el procedimiento no producirá por sí misma su caducidad. Si se acuerda la acumulación en un único procedimiento de infracciones que hasta entonces se tramitaban separadamente, el plazo para dictar resolución se contará desde el acuerdo de iniciación del último de los procedimientos incoado.

Las actuaciones realizadas en el curso de un procedimiento caducado, así como los documentos y otros elementos de prueba obtenidos en dicho procedimiento, conservarán su validez y eficacia a efectos probatorios en otros procedimientos iniciados o que puedan iniciarse con posterioridad en relación con el mismo u otro responsable.

En cualquier caso, podrá iniciarse un procedimiento sancionador en tanto no haya prescrito la infracción, con independencia del momento en que hubieran finalizado las diligencias preliminares dirigidas al esclarecimiento de los hechos o la caducidad de un procedimiento previo sobre los mismos hechos.

7. De forma complementaria a los supuestos recogidos en el artículo 22 de la Ley 39/2015, de 1 de octubre, el transcurso del plazo de nueve meses previsto para resolver el procedimiento se podrá suspender, mediante resolución motivada, cuando deba solicitarse a terceros la aportación de documentos y otros elementos de juicio necesarios o cuando se requiera la cooperación o coordinación con otras autoridades de consumo de otras comunidades autónomas o de la Unión Europea. A tales efectos, el tiempo de suspensión abarcará el tiempo que transcurra desde la remisión de la solicitud hasta la recepción de la información solicitada por el órgano competente para continuar el procedimiento.

8. La muerte del infractor extingue la responsabilidad. En caso de sanciones pecuniarias impuestas sobre entidades disueltas y liquidadas, la administración correspondiente podrá dirigirse, para el cobro de las sanciones pecuniarias impuestas a dichas entidades, contra los

socios o partícipes que responderán solidariamente del importe de la deuda y hasta el límite del valor de la cuota de liquidación que se les hubiera adjudicado.

CAPÍTULO III

Régimen de competencias y puntos de enlace

Artículo 52 bis. *Administración competente.*

1. Las Administraciones españolas que en cada caso resulten competentes sancionarán las infracciones de consumo cometidas en territorio español cualquiera que sea la nacionalidad, el domicilio o el lugar en que radiquen los establecimientos del responsable.

Las autoridades competentes en materia de consumo sancionarán, asimismo, las conductas tipificadas como infracciones en materia de defensa de los consumidores y usuarios de los empresarios de los sectores que cuenten con regulación específica, en tanto en cuanto dicha regulación no atribuya la competencia sancionadora en materia de consumo a otra administración, y las prácticas comerciales desleales con los consumidores o usuarios.

2. A efectos de lo previsto en el apartado anterior, corresponderá a los órganos administrativos de las comunidades autónomas la tramitación y resolución de los procedimientos sancionadores derivados de la aplicación de las infracciones previstas en la presente Ley cometidas, aunque parcialmente, en sus respectivos territorios.

3. Las infracciones se entenderán cometidas en cualquiera de los lugares en que se desarrollen las acciones u omisiones constitutivas de las mismas y, además, salvo en el caso de infracciones relativas a los requisitos de los establecimientos e instalaciones o del personal, en todos aquellos en que se manifieste la lesión o riesgo para los intereses de los consumidores y usuarios protegidos por la norma sancionadora.

En concreto, en relación con el lugar de manifestación de la lesión o riesgo indicado en el párrafo anterior, las infracciones cometidas a través de internet se considerarán cometidas en el lugar en el que el consumidor o usuario tenga su residencia habitual tanto en el caso de que la infracción se produzca en el marco de un contrato de consumo como cuando la infracción derive de una práctica comercial no vinculada a un contrato de consumo pero haya sido dirigida de forma activa por parte del empresario a dicho consumidor o usuario.

4. En caso en que, de conformidad con las reglas anteriores, resultasen competentes órganos de diversas administraciones autonómicas, se establecerán mecanismos de colaboración en el seno de la Comisión Sectorial de Consumo.

5. No obstante, cuando la infracción produzca lesiones o riesgos para los intereses de los consumidores o usuarios de forma generalizada en el territorio de más de una comunidad autónoma, de tal forma que se pueda ver afectada la unidad de mercado nacional y la competencia en el mismo de acuerdo con lo establecido en este precepto, la competencia corresponderá a los órganos competentes en materia de consumo de la Administración General del Estado.

A estos efectos, cuando los órganos competentes en materia de consumo de la Administración General del Estado inicien un procedimiento sancionador sobre la base de la competencia establecida en este apartado, deberán comunicarlo motivadamente a las autoridades de consumo de las comunidades autónomas, y de las ciudades autónomas de Ceuta y Melilla. Con independencia de lo anterior, las autoridades de consumo de las comunidades autónomas, y de las ciudades autónomas de Ceuta y Melilla, tendrán competencia para los expedientes sancionadores de acuerdo con los apartados 1 a 4 de este artículo, y los órganos competentes en materia de consumo de la Administración General del Estado deberán tener en cuenta las sanciones impuestas por estas autoridades con carácter previo para la determinación de la sanción correspondiente, en aras de garantizar su proporcionalidad.

En caso de que sea competente la Administración General del Estado, la competencia corresponderá a la Dirección General competente en materia de consumo de la Administración General del Estado cuando la sanción impuesta no supere los 100.000 euros ni implique el cierre temporal del establecimiento, instalación o servicio y a la Secretaría General competente en materia de consumo de la Administración General del Estado en el

resto de supuestos. En todo caso, la competencia de la Secretaría General competente en materia de consumo de la Administración General del Estado se extenderá de acuerdo con lo previsto en este apartado a las infracciones generalizadas o generalizadas con dimensión en la Unión Europea, previstas en el Reglamento (UE) 2017/2394, del Parlamento Europeo y del Consejo, de 12 de diciembre de 2017, y a las cometidas a través de internet cuando la residencia o domicilio del responsable, siempre que coincida con el lugar en que se realice efectivamente la gestión administrativa y dirección del negocio, esté fuera de la Unión Europea.

Para considerar que una infracción de la normativa de consumo produce lesiones o riesgos para los intereses de los consumidores o usuarios de forma generalizada, de tal forma que se pueda ver afectada la unidad de mercado nacional y la competencia en el mismo, se tendrán en cuenta, entre otras circunstancias, el número de consumidores y usuarios afectados, la dimensión del mercado donde opere la compañía infractora, la cuota de mercado de la entidad correspondiente o los efectos de la conducta sobre los competidores efectivos o potenciales y sobre los consumidores y usuarios.

Artículo 52 ter. *Oficina de enlace.*

1. La Dirección General competente en materia de consumo de la Administración General del Estado actuará como Oficina de enlace única a los efectos del Reglamento (UE) 2017/2394, del Parlamento Europeo y del Consejo de 12 de diciembre de 2017.

2. Dicho órgano será responsable de coordinar las actividades de investigación y ejecución que realicen las autoridades competentes, otras autoridades públicas contempladas en el artículo 6 del Reglamento (UE) 2017/2394 y, en su caso, los organismos designados, en relación con las infracciones reguladas en dicho Reglamento.

3. El órgano referido en el apartado 1 comunicará a la Comisión Europea las autoridades competentes que sean responsables de que se cumpla la legislación de la Unión que protege los intereses de los consumidores o usuarios y garantizará que colaboren estrechamente, de modo que puedan desempeñar eficazmente sus funciones.

4. Las autoridades competentes designadas dispondrán al menos de las facultades mínimas de investigación y ejecución previstas en el artículo 9 del Reglamento (UE) 2017/2394 y las ejercerán de conformidad con su artículo 10.

5. Con sujeción a lo establecido en el artículo 103 de la Ley 39/2015, de 1 de octubre, las autoridades competentes podrán imponer multas coercitivas, una vez efectuado requerimiento de ejecución de los actos y resoluciones administrativas destinadas al cumplimiento de lo establecido en el Reglamento (UE) 2017/2394. El requerimiento deberá advertir del plazo establecido para su cumplimiento, así como de la cuantía de la multa que pudiere ser impuesta en caso de incumplimiento. Para la determinación del plazo se estará a la naturaleza y extensión de la obligación, debiendo ser suficiente para su cumplimiento, no pudiendo exceder la cuantía de la multa de 3.000 euros o del 10% del importe de la obligación, si esta fuere cuantificable. Si la persona requerida no diere cumplimiento a lo ordenado en el plazo establecido, el órgano competente podrá reiterar las multas por períodos que sean suficientes para su cumplimiento, no pudiendo, en cualquier caso, otorgarse un plazo inferior al establecido en el primer requerimiento. Estas multas son independientes de las que puedan imponerse en concepto de sanción y compatibles con ellas.

TÍTULO V

Procedimientos judiciales y extrajudiciales de protección de los consumidores y usuarios

CAPÍTULO I

Acciones de cesación**Artículo 53.** *Acciones de cesación.*

La acción de cesación se dirige a obtener una sentencia que condene al demandado a cesar en la conducta y a prohibir su reiteración futura. Asimismo, la acción podrá ejercerse para prohibir la realización de una conducta cuando esta haya finalizado al tiempo de ejercitar la acción, si existen indicios suficientes que hagan temer su reiteración de modo inmediato.

A efectos de lo dispuesto en este capítulo, también se considera conducta contraria a esta norma en materia de cláusulas abusivas la recomendación de utilización de cláusulas abusivas.

A cualquier acción de cesación podrá acumularse siempre que se solicite la de nulidad y anulabilidad, la de incumplimiento de obligaciones, la de resolución o rescisión contractual y la de restitución de cantidades que se hubiesen cobrado en virtud de la realización de las conductas o estipulaciones o condiciones generales declaradas abusivas o no transparentes, así como la de indemnización de daños y perjuicios que hubiere causado la aplicación de tales cláusulas o prácticas. De dicha acción acumulada accesoria conocerá el mismo juzgado encargado de la acción principal, la de cesación por la vía prevista en la ley procesal.

(Último párrafo suprimido)

Artículo 54. *Legitimación.*

1. Frente a las conductas contrarias a lo dispuesto en la presente norma en materia de cláusulas abusivas, contratos celebrados fuera de establecimiento mercantil, venta a distancia, garantías en la venta de productos y viajes combinados, estarán legitimados para ejercitar la acción de cesación:

a) El Instituto Nacional del Consumo y los órganos o entidades correspondientes de las comunidades autónomas y de las corporaciones locales competentes en materia de defensa de los consumidores y usuarios.

b) Las asociaciones de consumidores y usuarios que reúnan los requisitos establecidos en esta norma o, en su caso, en la legislación autonómica en materia de defensa de los consumidores y usuarios.

c) El Ministerio Fiscal.

d) Las entidades de otros Estados miembros de la Comunidad Europea constituidas para la protección de los intereses colectivos y de los intereses difusos de los consumidores y usuarios que estén habilitadas mediante su inclusión en la lista publicada a tal fin en el «Diario Oficial de las Comunidades Europeas».

Los Jueces y Tribunales aceptarán dicha lista como prueba de la capacidad de la entidad habilitada para ser parte, sin perjuicio de examinar si la finalidad de la misma y los intereses afectados legitiman el ejercicio de la acción.

2. Todas las entidades citadas en el apartado anterior podrán personarse en los procesos promovidos por otra cualquiera de ellas, si lo estiman oportuno para la defensa de los intereses que representan.

3. La legitimación para el ejercicio de la acción de cesación frente al resto de conductas de empresarios contrarias a la presente norma que lesionen intereses colectivos o intereses difusos de los consumidores y usuarios, se regirá por lo dispuesto en el artículo 11, apartados 2 y 3, de la Ley 1/2000, de 7 de enero, de Enjuiciamiento Civil.

Asimismo, estarán legitimados para el ejercicio de esta acción:

- a) El Instituto Nacional del Consumo y los órganos o entidades correspondientes de las comunidades autónomas y de las corporaciones locales competentes en materia de defensa de los consumidores.
- b) El Ministerio Fiscal.

Artículo 55. *Acciones de cesación en otro Estado miembro de la Unión Europea.*

1. El Instituto Nacional del Consumo y los órganos o entidades correspondientes de las comunidades autónomas y de las corporaciones locales competentes en materia de defensa de los consumidores y usuarios podrán ejercitar acciones de cesación en otro Estado miembro de la Comunidad Europea, cuando estén incluidos en la lista publicada en el «Diario Oficial de las Comunidades Europeas».

El Ministerio de Justicia notificará a la Comisión Europea cada una de dichas entidades, con su denominación y finalidad, previa solicitud de dichos órganos o entidades, y dará traslado de esa notificación al Instituto Nacional del Consumo.

2. Las asociaciones de consumidores y usuarios presentes en el Consejo de Consumidores y Usuarios podrán ejercitar acciones de cesación en otro Estado miembro de la Comunidad Europea cuando estén incluidas en la lista publicada en el «Diario Oficial de las Comunidades Europeas», debiendo solicitar del Instituto Nacional del Consumo la incorporación a dicha lista.

El Ministerio de Justicia notificará a la Comisión Europea cada una de dichas entidades, con su denominación y finalidad, a instancia del Instituto Nacional del Consumo.

Artículo 56. *Imprescriptibilidad de las acciones de cesación.*

Las acciones de cesación previstas en este título son imprescriptibles, sin perjuicio de lo dispuesto en el artículo 19, apartado 2 de la Ley 7/1998, de 13 de abril, sobre condiciones generales de la contratación en relación con las condiciones generales inscritas en el Registro de Condiciones Generales de la Contratación.

CAPÍTULO II

Sistema Arbitral del Consumo

Artículo 57. *Sistema Arbitral del Consumo.*

1. El Sistema Arbitral del Consumo es el sistema extrajudicial de resolución de resolución de conflictos entre los consumidores y usuarios y los empresarios a través del cual, sin formalidades especiales y con carácter vinculante y ejecutivo para ambas partes, se resuelven las reclamaciones de los consumidores y usuarios, siempre que el conflicto no verse sobre intoxicación, lesión o muerte o existan indicios racionales de delito.

2. La organización, gestión y administración del Sistema Arbitral de Consumo y el procedimiento de resolución de los conflictos, se establecerá reglamentariamente por el Gobierno. En dicho reglamento podrá preverse la decisión en equidad, salvo que las partes opten expresamente por el arbitraje de derecho, el procedimiento a través del cual se administrará el arbitraje electrónico, los supuestos en que podrá interponerse una reclamación ante la Junta Arbitral Nacional frente a las resoluciones de las Juntas arbitrales territoriales sobre admisión o inadmisión de las solicitudes de arbitraje y los casos en que actuará un árbitro único en la administración del arbitraje de consumo.

3. Los órganos arbitrales estarán integrados por representantes de los sectores empresariales interesados, de las organizaciones de consumidores y usuarios y de las Administraciones públicas.

4. No serán vinculantes para los consumidores los convenios arbitrales suscritos con un empresario antes de surgir el conflicto. La suscripción de dicho convenio, tendrá para el empresario la consideración de aceptación del arbitraje para la solución de las controversias derivadas de la relación jurídica a la que se refiera, siempre que el acuerdo de sometimiento reúna los requisitos exigidos por las normas aplicables.

Artículo 58. *Sumisión al Sistema Arbitral del Consumo.*

1. La sumisión de las partes al Sistema Arbitral del Consumo será voluntaria y deberá constar expresamente, por escrito, por medios electrónicos o en cualquier otra forma admitida legalmente que permita tener constancia del acuerdo.

2. Quedarán sin efecto los convenios arbitrales y las ofertas públicas de adhesión al arbitraje de consumo formalizados por quienes sean declarados en concurso de acreedores. A tal fin, el auto de declaración de concurso será notificado al órgano a través del cual se hubiere formalizado el convenio y a la Junta Arbitral Nacional, quedando desde ese momento el deudor concursado excluido a todos los efectos del Sistema Arbitral de Consumo.

LIBRO SEGUNDO

Contratos y garantías

TÍTULO I

Contratos con los consumidores y usuarios

CAPÍTULO I

Disposiciones generales**Artículo 59.** *Ámbito de aplicación.*

1. Son contratos con consumidores y usuarios los realizados entre un consumidor o un usuario y un empresario.

2. Los contratos con consumidores y usuarios se regirán, en todo lo que no esté expresamente establecido en esta norma o en leyes especiales, por el derecho común aplicable a los contratos.

La regulación sectorial de los contratos con los consumidores y usuarios deberá respetar el nivel de protección dispensado en esta ley, sin perjuicio de que prevalezcan y sean de aplicación preferente las disposiciones sectoriales respecto de aquellos aspectos expresamente previstos en las disposiciones del derecho de la Unión Europea de las que traigan causa.

No obstante lo previsto en el párrafo anterior, la regulación sectorial podrá elevar el nivel de protección conferido por esta ley siempre que respete, en todo caso, las disposiciones del derecho de la Unión Europea.

3. Los contratos con consumidores y usuarios que incorporen condiciones generales de la contratación están sometidos, además, a la Ley 7/1998, de 13 de abril, sobre condiciones generales de la contratación.

4. El ámbito de aplicación de este Libro también abarcará los contratos en virtud de los cuales el empresario suministra o se compromete a suministrar contenidos o servicios digitales al consumidor o usuario y este facilita o se compromete a facilitar datos personales, salvo cuando los datos personales facilitados por el consumidor o usuario sean tratados exclusivamente por el empresario con el fin de suministrar los contenidos o servicios digitales objeto de un contrato de compraventa o de servicios o para permitir que el empresario cumpla los requisitos legales a los que está sujeto, y el empresario no trate esos datos para ningún otro fin.

Artículo 59 bis. *Definiciones.*

1. A los efectos de este libro se entenderá por:

a) "Bienes con elementos digitales": todo objeto mueble tangible que incorpore contenidos o servicios digitales o esté interconectado con ellos de tal modo que la ausencia de dichos contenidos o servicios digitales impediría que los bienes realizaran sus funciones.

b) “Bienes elaborados conforme a las especificaciones del consumidor y usuario”: todo bien no prefabricado para cuya elaboración sea determinante una elección o decisión individual por parte del consumidor y usuario.

c) “Compatibilidad”: la capacidad de los bienes de funcionar con los aparatos (hardware) o programas (software) con los cuales se utilizan normalmente los bienes del mismo tipo, sin necesidad de convertir los bienes, aparatos (hardware) o programas (software), así como la capacidad de los contenidos o servicios digitales de funcionar con los aparatos (hardware) o programas (software) con los cuales se utilizan normalmente los contenidos o servicios digitales del mismo tipo, sin necesidad de convertir los contenidos o servicios digitales.

d) “Contenido digital”: los datos producidos y suministrados en formato digital.

e) “Contrato complementario”: un contrato por el cual el consumidor y usuario adquiere bienes o servicios sobre la base de otro contrato celebrado con un empresario, incluidos los contratos a distancia o celebrados fuera del establecimiento, y dichos bienes o servicios son proporcionados por el empresario o un tercero sobre la base de un acuerdo entre dicho tercero y el empresario.

f) “Contrato de compraventa o venta”: todo contrato celebrado, en el ámbito de una relación de consumo, en virtud del cual el empresario transmite o se compromete a transmitir la propiedad de bienes al consumidor o usuario pudiendo llevar incluido la prestación de servicios.

g) “Contrato de servicios”: todo contrato, con excepción del contrato de venta o compraventa, celebrado en el ámbito de una relación de consumo, en virtud del cual el empresario presta o se compromete a prestar un servicio al consumidor o usuario, incluido aquel de carácter digital.

h) “Datos personales”: toda información sobre una persona física identificada o identificable, considerándose así toda persona cuya identidad pueda determinarse, directa o indirectamente, en particular mediante un identificador, como por ejemplo un nombre, un número de identificación, datos de localización, un identificador en línea o uno o varios elementos propios de la identidad física, fisiológica, genética, psíquica, económica, cultural o social de dicha persona.

i) “Durabilidad”: la capacidad de los bienes de mantener sus funciones y rendimiento requeridos en condiciones normales de utilización durante el tiempo que sea razonable en función del tipo de bien.

j) “Entorno digital”: el aparato (hardware), programa (software) y cualquier conexión a la red que el consumidor y usuario utilice para acceder a los contenidos o servicios digitales o para hacer uso de ellos.

k) “Establecimiento mercantil”: toda instalación inmueble de venta al por menor en la que el empresario ejerce su actividad de forma permanente; o toda instalación móvil de venta al por menor en la que el empresario ejerce su actividad de forma habitual.

l) “Funcionalidad”: la capacidad de los contenidos o servicios digitales de realizar sus funciones teniendo en cuenta su finalidad.

m) “Garantía comercial”: todo compromiso asumido por un empresario o un productor (el “garante”) frente al consumidor o usuario, además de sus obligaciones legales con respecto a la garantía de conformidad, de reembolsar el precio pagado o de sustituir, reparar o prestar un servicio de mantenimiento relacionado con el bien o el contenido o servicio digital, en caso de que no se cumplan las especificaciones o cualquier otro requisito no relacionado con la conformidad del bien o del contenido o servicio digital con el contrato, enunciados en la declaración de garantía o en la publicidad, disponible en el momento o antes de la celebración del contrato.

n) “Integración”: la conexión e incorporación de los contenidos o servicios digitales con los componentes del entorno digital del consumidor o usuario para que los contenidos o servicios digitales se utilicen con arreglo a los requisitos de conformidad previstos en el título IV de este libro.

ñ) “Interoperabilidad”: la capacidad de los bienes o de los contenidos o servicios digitales de funcionar con aparatos (hardware) o programas (software) distintos de aquellos con los cuales se utilizan normalmente los bienes o los contenidos o servicios digitales del mismo tipo.

o) “Servicio digital”: un servicio que permite al consumidor o usuario crear, tratar, almacenar o consultar datos en formato digital, o un servicio que permite compartir datos en formato digital cargados o creados por el consumidor u otros usuarios de ese servicio, o interactuar de cualquier otra forma con dichos datos.

p) “Servicio financiero”: todo servicio en el ámbito bancario, de crédito, de seguros, de pensión privada, de inversión o de pago.

q) “Soporte duradero”: todo instrumento que permita al consumidor o usuario y al empresario almacenar información que se le haya dirigido personalmente de forma que en el futuro pueda consultarla durante un período de tiempo acorde con los fines de dicha información y que permita su fiel reproducción. Entre otros, tiene la consideración de soporte duradero, el papel, las memorias USB, los CD-ROM, los DVD, las tarjetas de memoria o los discos duros de ordenador, los correos electrónicos, así como los mensajes SMS.

r) “Subasta pública”: método de venta en el que el empresario ofrece bienes o servicios a los consumidores o usuarios, que asisten o se les da la posibilidad de asistir a la subasta en persona, aunque sea por medios telemáticos, mediante un procedimiento de puja transparente y competitivo, dirigido por un subastador y en el que el adjudicatario esté obligado a comprar los bienes o servicios.

2. A los efectos de este libro, título I, capítulo I, artículos 66 bis y 66 ter, y de los títulos III y IV, se consideran “bienes” a las cosas muebles corporales. El agua, el gas y la electricidad se considerarán “bienes” cuando estén envasados para su comercialización en un volumen delimitado o en cantidades determinadas.

3. A los efectos del artículo 20 y de este libro, se considera «mercado en línea» un servicio que emplea programas (*software*), incluidos un sitio web, parte de un sitio web o una aplicación, operado por el empresario o por cuenta de éste, que permite a los consumidores o usuarios celebrar contratos a distancia con otros empresarios o consumidores, y se considera «proveedor de un mercado en línea» a todo empresario que pone a disposición de los consumidores o usuarios un mercado en línea. A los mismos efectos, se entiende por «clasificación», la preeminencia relativa atribuida a los bienes y servicios, en su presentación, organización o comunicación por parte del empresario, independientemente de los medios tecnológicos empleados para dicha presentación, organización o comunicación.

Artículo 60. *Información previa al contrato.*

1. Antes de que el consumidor y usuario quede vinculado por un contrato y oferta correspondiente, el empresario deberá facilitarle de forma clara, comprensible y accesible, la información relevante, veraz y suficiente sobre las características principales del contrato, en particular sobre sus condiciones jurídicas y económicas.

Sin perjuicio de la normativa sectorial que en su caso resulte de aplicación, los términos en que se suministre dicha información, principalmente cuando se trate de personas consumidoras vulnerables, además de claros, comprensibles, veraces y suficientes, se facilitarán en un formato fácilmente accesible, garantizando en su caso la asistencia necesaria, de forma que aseguren su adecuada comprensión y permitan la toma de decisiones óptimas para sus intereses.

2. Serán relevantes las obligaciones de información sobre los bienes o servicios establecidas en esta norma y cualesquiera otras que resulten de aplicación y, además:

a) Las características principales de los bienes o servicios, en la medida adecuada al soporte utilizado y a los bienes o servicios.

b) La identidad del empresario, incluidos los datos correspondientes a la razón social, el nombre comercial, su dirección completa y su número de teléfono y, en su caso, del empresario por cuya cuenta actúe.

c) El precio total, incluidos todos los impuestos y tasas. Si por la naturaleza de los bienes o servicios el precio no puede calcularse razonablemente de antemano o está sujeto a la elaboración de un presupuesto, la forma en que se determina el precio así como todos los gastos adicionales de transporte, entrega o postales o, si dichos gastos no pueden ser calculados razonablemente de antemano, el hecho de que puede ser necesario abonar dichos gastos adicionales.

En toda información al consumidor y usuario sobre el precio de los bienes o servicios, incluida la publicidad, se informará del precio total, desglosando, en su caso, el importe de los incrementos o descuentos que sean de aplicación, de los gastos que se repercutan al consumidor y usuario y de los gastos adicionales por servicios accesorios, financiación, utilización de distintos medios de pago u otras condiciones de pagos similares.

d) Los procedimientos de pago, entrega y ejecución, la fecha en que el empresario se compromete a entregar los bienes o a ejecutar la prestación del servicio.

e) Además del recordatorio de la existencia de una garantía legal de conformidad para los bienes, el contenido digital y los servicios digitales, la existencia y las condiciones de los servicios posventa y las garantías comerciales.

f) La duración del contrato, o, si el contrato es de duración indeterminada o se prolonga de forma automática, las condiciones de resolución. Además, de manera expresa, deberá indicarse la existencia de compromisos de permanencia o vinculación de uso exclusivo de los servicios de un determinado prestador así como las penalizaciones en caso de baja en la prestación del servicio.

g) La lengua o lenguas en las que podrá formalizarse el contrato, cuando no sea aquella en la que se le ha ofrecido la información previa a la contratación.

h) La existencia del derecho de desistimiento que pueda corresponder al consumidor y usuario, el plazo y la forma de ejercerlo.

i) La funcionalidad de los bienes con elementos digitales, el contenido digital y los servicios digitales, incluidas las medidas técnicas de protección aplicables, como son, entre otras, la protección a través de la gestión de los derechos digitales o la codificación regional.

j) Toda compatibilidad e interoperabilidad relevante de los bienes con elementos digitales, el contenido digital y los servicios digitales conocidos por el empresario o que quepa esperar razonablemente que conozca, como son, entre otros, el sistema operativo, la versión necesaria o determinados elementos de los soportes físicos.

k) El procedimiento para atender las reclamaciones de los consumidores y usuarios, así como, en su caso, la información sobre el sistema extrajudicial de resolución de conflictos prevista en el artículo 21.4.

3. El apartado 1 se aplicará también a los contratos para el suministro de agua, gas o electricidad –cuando no estén envasados para la venta en un volumen delimitado o en cantidades determinadas–, calefacción mediante sistemas urbanos y contenido digital que no se preste en un soporte material.

4. La información precontractual debe facilitarse al consumidor y usuario de forma gratuita y al menos en castellano y en su caso, a petición de cualquiera de las partes, deberá redactarse también en cualquiera de las otras lenguas oficiales en el lugar de celebración del contrato.

5. La carga de la prueba en relación con el cumplimiento de los requisitos de información establecidos en este artículo incumbirá al empresario.

Artículo 60 bis. *Pagos adicionales.*

1. Antes de que el consumidor y usuario quede vinculado por cualquier contrato u oferta, el empresario deberá obtener su consentimiento expreso para todo pago adicional a la remuneración acordada para la obligación contractual principal del empresario. Estos suplementos opcionales se comunicarán de una manera clara y comprensible y su aceptación por el consumidor y usuario se realizará sobre una base de opción de inclusión. Si el empresario no ha obtenido el consentimiento expreso del consumidor y usuario, pero lo ha deducido utilizando opciones por defecto que éste debe rechazar para evitar el pago adicional, el consumidor y usuario tendrá derecho al reembolso de dicho pago.

2. Corresponde al empresario probar el cumplimiento de las obligaciones a que este artículo se refiere.

Artículo 60 ter. *Cargos por la utilización de medios de pago.*

1. Los empresarios no podrán facturar a los consumidores y usuarios, por el uso de determinados medios de pago, cargos que superen el coste soportado por el empresario por el uso de tales medios.

2. Corresponde al empresario probar el cumplimiento de las obligaciones a que este artículo se refiere.

Artículo 61. *Integración de la oferta, promoción y publicidad en el contrato.*

1. La oferta, promoción y publicidad de los bienes o servicios se ajustarán a su naturaleza, características, utilidad o finalidad y a las condiciones jurídicas o económicas de la contratación.

2. El contenido de la oferta, promoción o publicidad, las prestaciones propias de cada bien o servicio, las condiciones jurídicas o económicas y garantías ofrecidas serán exigibles por los consumidores y usuarios, aún cuando no figuren expresamente en el contrato celebrado o en el documento o comprobante recibido y deberán tenerse en cuenta en la determinación del principio de conformidad con el contrato.

3. No obstante lo dispuesto en el apartado anterior, si el contrato celebrado contuviese cláusulas más beneficiosas, estas prevalecerán sobre el contenido de la oferta, promoción o publicidad.

Artículo 62. *Contrato.*

1. En la contratación con consumidores y usuarios debe constar de forma inequívoca su voluntad de contratar o, en su caso, de poner fin al contrato.

2. Se prohíben, en los contratos con consumidores y usuarios, las cláusulas que impongan obstáculos onerosos o desproporcionados para el ejercicio de los derechos reconocidos al consumidor en el contrato.

3. En particular, en los contratos de prestación de servicios o suministro de productos de tracto sucesivo o continuado se prohíben las cláusulas que establezcan plazos de duración excesiva o limitaciones que excluyan u obstaculicen el derecho del consumidor y usuario a poner fin al contrato.

El consumidor y usuario podrá ejercer su derecho a poner fin al contrato en la misma forma en que lo celebró, sin ningún tipo de sanción o de cargas onerosas o desproporcionadas, tales como la pérdida de las cantidades abonadas por adelantado, el abono de cantidades por servicios no prestados efectivamente, la ejecución unilateral de las cláusulas penales que se hubieran fijado contractualmente o la fijación de indemnizaciones que no se correspondan con los daños efectivamente causados.

4. Los contratos de prestación de servicios o suministro de productos de tracto sucesivo o continuado deberán contemplar expresamente el procedimiento a través del cual el consumidor y usuario puede ejercer su derecho a poner fin al contrato.

5. En caso de que el usuario incumpla el compromiso de permanencia adquirido con la empresa, la penalización por baja o cese prematuro de la relación contractual, será proporcional al número de días no efectivos del compromiso de permanencia acordado.

Artículo 63. *Confirmación documental de la contratación realizada.*

1. En los contratos con consumidores y usuarios se entregará recibo justificante, copia o documento acreditativo con las condiciones esenciales de la operación, incluidas las condiciones generales de la contratación, aceptadas y firmadas por el consumidor y usuario, cuando éstas sean utilizadas en la contratación.

2. Salvo lo previsto legalmente en relación con los contratos que, por prescripción legal, deban formalizarse en escritura pública, la formalización del contrato será gratuita para el consumidor, cuando legal o reglamentariamente deba documentarse éste por escrito o en cualquier otro soporte de naturaleza duradera.

3. En los contratos con consumidores y usuarios, estos tendrán derecho a recibir la factura en papel. En su caso, la expedición de la factura electrónica estará condicionada a que el empresario haya obtenido previamente el consentimiento expreso del consumidor. La solicitud del consentimiento deberá precisar la forma en la que se procederá a recibir la factura electrónica, así como la posibilidad de que el destinatario que haya dado su consentimiento pueda revocarlo y la forma en la que podrá realizarse dicha revocación.

El derecho del consumidor y usuario a recibir la factura en papel no podrá quedar condicionado al pago de cantidad económica alguna.

Artículo 64. *Documentación complementaria en la compraventa de viviendas.*

En el caso de viviendas cuya primera transmisión se efectúe después de la entrada en vigor de esta norma, se facilitará además la documentación prevista en la Ley de Ordenación de la Edificación o norma autonómica que resulte de aplicación.

Artículo 65. *Integración del contrato.*

Los contratos con los consumidores y usuarios se integrarán, en beneficio del consumidor, conforme al principio de buena fe objetiva, también en los supuestos de omisión de información precontractual relevante.

Artículo 66. *Comparecencia personal del consumidor y usuario.*

En la contratación con consumidores y usuarios no se podrá hacer obligatoria la comparecencia personal del consumidor y usuario para realizar cobros, pagos o trámites similares, debiendo garantizarse, en todo caso, la constancia del acto realizado.

Artículo 66 bis. *Entrega de bienes y suministro de contenidos o servicios digitales que no se presten en soporte material.*

1. Salvo que las partes acuerden otra cosa, el empresario entregará los bienes mediante la transmisión de su posesión material o control al consumidor o usuario, sin ninguna demora indebida y en un plazo máximo de 30 días naturales a partir de la celebración del contrato y suministrará los contenidos o servicios digitales sin demora indebida tras la celebración del contrato.

La obligación de suministro por parte del empresario se entenderá cumplida cuando:

a) El contenido digital o cualquier medio adecuado para acceder al contenido digital o descargarlo sea puesto a disposición del consumidor o usuario o sea accesible para él o para la instalación física o virtual elegida por el consumidor y usuario para ese fin.

b) El servicio digital sea accesible para el consumidor o usuario o para la instalación física o virtual elegida por el consumidor o usuario a tal fin.

2. Si el empresario no cumple su obligación de entrega, el consumidor o usuario lo emplazará para que cumpla en un plazo adicional adecuado a las circunstancias.

En el caso de que el empresario no cumpla su obligación de suministro, el consumidor o usuario podrá solicitar que le sean suministrados los contenidos o servicios digitales sin demora indebida o en un período de tiempo adicional acordado expresamente por las partes.

Si el empresario continúa sin cumplir con la entrega o suministro, el consumidor o usuario tendrá derecho a resolver el contrato.

3. No obstante lo anterior, el consumidor o usuario tendrá derecho a resolver el contrato en el momento en el que se dé alguna de las siguientes situaciones:

a) El empresario haya rechazado entregar los bienes o haya declarado, o así se desprenda claramente de las circunstancias, que no suministrará los contenidos o servicios digitales.

b) Las partes hayan acordado o así se desprenda claramente de las circunstancias que concurran en la celebración del contrato, que para el consumidor o usuario es esencial que la entrega o el suministro se produzca en una fecha determinada o anterior a esta. En el supuesto de tratarse de bienes, dicho acuerdo deberá haberse producido antes de la celebración del contrato.

4. Cuando el consumidor o usuario resuelva el contrato de suministro de contenidos o servicios digitales con arreglo al presente artículo, se aplicarán en consecuencia los artículos 119 ter y 119 quáter.

5. Recaerá en el empresario la carga de la prueba sobre el cumplimiento de las obligaciones que le corresponden en virtud de este artículo.

6. Este artículo no será aplicable a los contratos excluidos del ámbito del Título IV de este Libro que aparecen relacionados en el apartado 2 del artículo 114, a excepción de los señalados en su apartado a).

Artículo 66 ter. *Transmisión del riesgo.*

Cuando el empresario envíe al consumidor y usuario los bienes comprados, el riesgo de pérdida o deterioro de éstos se transmitirá al consumidor y usuario cuando él o un tercero por él indicado, distinto del transportista, haya adquirido su posesión material. No obstante, en caso de que sea el consumidor y usuario el que encargue el transporte de los bienes o el transportista elegido no estuviera entre los propuestos por el empresario, el riesgo se transmitirá al consumidor y usuario con la entrega de los bienes al transportista, sin perjuicio de sus derechos frente a éste.

Artículo 66 quáter. *Prohibición de envíos y suministros no solicitados.*

1. Queda prohibido el envío y el suministro al consumidor y usuario de bienes, de agua, gas o electricidad, de calefacción mediante sistemas urbanos, de contenido digital o de prestación de servicios no solicitados por él, cuando dichos envíos y suministros incluyan una pretensión de pago de cualquier naturaleza.

En caso de que así se haga, y sin perjuicio de la infracción que ello suponga, el consumidor y usuario receptor no estará obligado a su devolución o custodia, ni podrá reclamársele pago alguno por parte del empresario que envió el bien o suministró el servicio no solicitado. En tal caso, la falta de respuesta del consumidor y usuario a dicho envío, suministro o prestación de servicios no solicitados no se considerará consentimiento.

En caso de contratos para el suministro de agua, gas, electricidad –cuando no estén envasados para la venta en un volumen delimitado o en cantidades determinadas–, o calefacción mediante sistemas urbanos, en los que el suministro ya se estuviera prestando previamente al suministro no solicitado al nuevo suministrador, se entenderá el interés del consumidor en continuar con el suministro del servicio con su suministrador anterior, volviendo a ser suministrado por éste quién tendrá derecho a cobrar los suministros a la empresa que suministró indebidamente.

2. Si el consumidor y usuario decide devolver los bienes recibidos no responderá por los daños o deméritos sufridos, y tendrá derecho a ser indemnizado por los gastos y por los daños y perjuicios que se le hubieran causado.

Artículo 67. *Normas de derecho internacional privado.*

1. La ley aplicable a los contratos celebrados con consumidores y usuarios se determinará por lo previsto en el Reglamento (CE) n.º 593/2008 del Parlamento Europeo y del Consejo, de 17 de junio de 2008, sobre la ley aplicable a las obligaciones contractuales (Roma I), así como por las demás disposiciones del Derecho de la Unión Europea que les sean de aplicación. Cuando no se haya podido determinar el contenido de la ley extranjera, se aplicará subsidiariamente la ley material española.

2. Las normas de protección frente a las cláusulas abusivas contenidas en los artículos 82 a 91, ambos inclusive, serán aplicables a los consumidores y usuarios, cualquiera que sea la ley elegida por las partes para regir el contrato, cuando éste mantenga una estrecha relación con el territorio de un Estado miembro del Espacio Económico Europeo.

Se entenderá, en particular, que existe un vínculo estrecho cuando el empresario ejerciere sus actividades en uno o varios Estados miembros del Espacio Económico Europeo, o por cualquier medio de publicidad o comunicación dirigiere tales actividades a uno o varios Estados miembros y el contrato estuviere comprendido en el marco de esas actividades. En los contratos relativos a inmuebles se entenderá, asimismo, que existe un vínculo estrecho cuando se encuentren situados en el territorio de un Estado miembro.

3. Las normas de protección en materia de garantías contenidas en los artículos 114 a 126 ambos inclusive, serán aplicables a los consumidores y usuarios, cualquiera que sea la ley elegida por las partes para regir el contrato, cuando éste mantenga una estrecha relación con el territorio de un Estado miembro del Espacio Económico Europeo.

Se entenderá, en particular, que existe un vínculo estrecho cuando el bien haya de utilizarse, ejercitarse el derecho o realizarse la prestación en alguno de los Estados miembros de la Unión Europea, o el contrato se hubiera celebrado total o parcialmente en cualquiera de ellos, o una de las partes sea ciudadano de un Estado miembro de la Unión

Europea o presente el negocio jurídico cualquier otra conexión análoga o vínculo estrecho con el territorio de la Unión Europea.

CAPÍTULO II

Derecho de desistimiento

Artículo 68. *Contenido y régimen del derecho de desistimiento.*

1. El derecho de desistimiento de un contrato es la facultad del consumidor y usuario de dejar sin efecto el contrato celebrado, notificándose así a la otra parte contratante en el plazo establecido para el ejercicio de ese derecho, sin necesidad de justificar su decisión y sin penalización de ninguna clase.

Serán nulas de pleno de derecho las cláusulas que impongan al consumidor y usuario una penalización por el ejercicio de su derecho de desistimiento.

2. El consumidor tendrá derecho a desistir del contrato en los supuestos previstos legal o reglamentariamente y cuando así se le reconozca en la oferta, promoción publicidad o en el propio contrato.

3. El derecho de desistimiento atribuido legalmente al consumidor y usuario se regirá en primer término por las disposiciones legales que lo establezcan en cada caso y en su defecto por lo dispuesto en este Título.

Artículo 69. *Obligación de informar sobre el derecho de desistimiento.*

1. Cuando la ley atribuya el derecho de desistimiento al consumidor y usuario, el empresario contratante deberá informarle por escrito en el documento contractual, de manera clara, comprensible y precisa, del derecho de desistir del contrato y de los requisitos y consecuencias de su ejercicio, incluidas las modalidades de restitución del bien o servicio recibido. Deberá entregarle, además, un documento de desistimiento, identificado claramente como tal, que exprese el nombre y dirección de la persona a quien debe enviarse y los datos de identificación del contrato y de los contratantes a que se refiere.

2. Corresponde al empresario probar el cumplimiento de lo dispuesto en el apartado anterior.

Artículo 70. *Formalidades para el ejercicio del desistimiento.*

El ejercicio del derecho de desistimiento no estará sujeto a formalidad alguna, bastando que se acredite en cualquier forma admitida en derecho. En todo caso se considerará válidamente ejercitado mediante el envío del documento de desistimiento o mediante la devolución de los productos recibidos.

Artículo 71. *Plazo para el ejercicio del derecho de desistimiento.*

1. El consumidor y usuario dispondrá de un plazo mínimo de catorce días naturales para ejercer el derecho de desistimiento.

2. Siempre que el empresario haya cumplido con el deber de información y documentación establecido en el artículo 69.1, el plazo a que se refiere el apartado anterior se computará desde la recepción del bien objeto del contrato o desde la celebración de éste si el objeto del contrato fuera la prestación de servicios.

3. Si el empresario no hubiera cumplido con el deber de información y documentación sobre el derecho de desistimiento, el plazo para su ejercicio finalizará doce meses después de la fecha de expiración del periodo de desistimiento inicial, a contar desde que se entregó el bien contratado o se hubiera celebrado el contrato, si el objeto de éste fuera la prestación de servicios.

Si el deber de información y documentación se cumple durante el citado plazo de doce meses, el plazo legalmente previsto para el ejercicio del derecho de desistimiento empezará a contar desde ese momento.

4. Para determinar la observancia del plazo para desistir se tendrá en cuenta la fecha de expedición de la declaración de desistimiento.

Artículo 72. *Prueba del ejercicio del derecho de desistimiento.*

Corresponde al consumidor y usuario probar que ha ejercitado su derecho de desistimiento conforme a lo dispuesto en este capítulo.

En el caso de las personas consumidoras vulnerables, se facilitará la prueba del ejercicio del derecho de desistimiento bastando una afirmación de parte en plazo.

Artículo 73. *Gastos vinculados al desistimiento.*

El ejercicio del derecho de desistimiento no implicará gasto alguno para el consumidor y usuario. A estos efectos se considerará lugar de cumplimiento el lugar donde el consumidor y usuario haya recibido la prestación.

Artículo 74. *Consecuencias del ejercicio del derecho de desistimiento.*

1. Ejercido el derecho de desistimiento, las partes deberán restituirse recíprocamente las prestaciones de acuerdo con lo dispuesto en los artículos 1.303 y 1.308 del Código Civil.

2. El consumidor y usuario no tendrá que rembolsar cantidad alguna por la disminución del valor del bien, que sea consecuencia de su uso conforme a lo pactado o a su naturaleza, o por el uso del servicio.

3. El consumidor y usuario tendrá derecho al reembolso de los gastos necesarios y útiles que hubiera realizado en el bien.

4. **(Suprimido)**

Artículo 75. *Imposibilidad de devolver la prestación por parte del consumidor y usuario.*

1. La imposibilidad de devolver la prestación objeto del contrato por parte del consumidor y usuario por pérdida, destrucción u otra causa no privarán a éste de la posibilidad de ejercer el derecho de desistimiento.

En estos casos, cuando la imposibilidad de devolución le sea imputable, el consumidor y usuario responderá del valor de mercado que hubiera tenido la prestación en el momento del ejercicio del derecho de desistimiento, salvo que dicho valor fuera superior al precio de adquisición, en cuyo caso responderá de éste.

2. Cuando el empresario hubiera incumplido el deber de información y documentación sobre el derecho de desistimiento, la imposibilidad de devolución sólo será imputable al consumidor y usuario cuando éste hubiera omitido la diligencia que le es exigible en sus propios asuntos.

Artículo 76. *Devolución de sumas percibidas por el empresario.*

Cuando el consumidor y usuario haya ejercido el derecho de desistimiento, el empresario estará obligado a devolver las sumas abonadas por el consumidor y usuario sin retención de gastos. La devolución de estas sumas deberá efectuarse sin demoras indebidas y, en cualquier caso, antes de que hayan transcurrido 14 días naturales desde la fecha en que haya sido informado de la decisión de desistimiento del contrato por el consumidor y usuario.

Transcurrido dicho plazo sin que el consumidor y usuario haya recuperado la suma adeudada, tendrá derecho a reclamarla duplicada, sin perjuicio de que además se le indemnicen los daños y perjuicios que se le hayan causado en lo que excedan de dicha cantidad.

Corresponde al empresario la carga de la prueba sobre el cumplimiento del plazo.

Artículo 76 bis. *Efectos del ejercicio del derecho de desistimiento en los contratos complementarios.*

1. Sin perjuicio de lo dispuesto en el artículo 29 de la Ley 16/2011, de 24 de junio, de contratos de crédito al consumo, el ejercicio, por parte del consumidor y usuario de su derecho de desistimiento conforme a las disposiciones de esta ley, tendrá por efecto la extinción automática y sin coste alguno para el consumidor y usuario de todo contrato complementario, excepto en aquellos casos en que sean complementarios de contratos celebrados a distancia o fuera del establecimiento en los que, sin perjuicio de su extinción

automática, el consumidor y usuario deberá asumir los costes previstos en los artículos 107.2 y 108 de esta norma.

2. Ejercido el derecho de desistimiento sobre el contrato principal, las partes deberán restituirse recíprocamente las prestaciones recibidas en virtud del contrato complementario, sin ninguna demora indebida y, en cualquier caso, antes de que hayan transcurrido 14 días naturales desde la fecha en que el consumidor y usuario haya informado al empresario de su decisión de desistir del contrato principal.

En el supuesto de que el empresario no reintegre todas las cantidades abonadas en virtud del contrato complementario en el plazo señalado, el consumidor y usuario podrá reclamar que se le pague el doble de la suma adeudada, sin perjuicio a su derecho de ser indemnizado por los daños y perjuicios sufridos en lo que excedan de dicha cantidad. Corresponde al empresario la carga de la prueba sobre el cumplimiento del plazo.

El consumidor y usuario tendrá derecho al reembolso de los gastos necesarios y útiles que hubiera realizado en el bien.

3. En caso de que al consumidor y usuario le sea imposible devolver la prestación objeto del contrato complementario por pérdida, destrucción u otra causa que le sea imputable, responderá del valor de mercado que hubiera tenido la prestación en el momento del ejercicio del derecho de desistimiento, salvo que dicho valor fuera superior al precio de adquisición, en cuyo caso responderá de éste.

4. Cuando el empresario hubiera incumplido el deber de información y documentación sobre el derecho de desistimiento del contrato principal, la imposibilidad de devolución sólo será imputable al consumidor y usuario cuando éste hubiera omitido la diligencia que le es exigible en sus propios asuntos.

5. Lo dispuesto en los apartados anteriores será también de aplicación a los contratos complementarios de otros celebrados a distancia o fuera del establecimiento, regulados en el título III del libro II de esta ley.

Artículo 77. *Desistimiento de un contrato vinculado a financiación al consumidor y usuario.*

Cuando se ejercite el derecho de desistimiento en los contratos celebrados entre un empresario y un consumidor y usuario, incluidos los contratos a distancia y los celebrados fuera del establecimiento mercantil del empresario, y el precio a abonar por el consumidor y usuario haya sido total o parcialmente financiado mediante un crédito concedido por el empresario contratante o por parte de un tercero, previo acuerdo de éste con el empresario contratante, el ejercicio del derecho de desistimiento implicará al tiempo la resolución del crédito sin penalización alguna para el consumidor y usuario.

Artículo 78. *Acciones de nulidad o resolución.*

La falta de ejercicio del derecho de desistimiento en el plazo fijado no será obstáculo para el posterior ejercicio de las acciones de nulidad o resolución del contrato cuando procedan conforme a derecho.

Artículo 79. *Derecho contractual de desistimiento.*

A falta de previsiones específicas en la oferta, promoción, publicidad o en el propio contrato el derecho de desistimiento reconocido contractualmente, éste se ajustará a lo previsto en este título.

El consumidor y usuario que ejercite el derecho de desistimiento contractualmente reconocido no tendrá en ningún caso obligación de indemnizar por el desgaste o deterioro del bien o por el uso del servicio debido exclusivamente a su prueba para tomar una decisión sobre su adquisición definitiva.

En ningún caso podrá el empresario exigir anticipo de pago o prestación de garantías, incluso la aceptación de efectos que garanticen un eventual resarcimiento en su favor para el caso de que se ejercite el derecho de desistimiento.

TÍTULO II

Condiciones generales y cláusulas abusivas

CAPITULO I

Cláusulas no negociadas individualmente**Artículo 80.** *Requisitos de las cláusulas no negociadas individualmente.*

1. En los contratos con consumidores y usuarios que utilicen cláusulas no negociadas individualmente, incluidos los que promuevan las Administraciones públicas y las entidades y empresas de ellas dependientes, aquéllas deberán cumplir los siguientes requisitos:

a) Concreción, claridad y sencillez en la redacción, con posibilidad de comprensión directa, sin reenvíos a textos o documentos que no se faciliten previa o simultáneamente a la conclusión del contrato, y a los que, en todo caso, deberá hacerse referencia expresa en el documento contractual.

b) Accesibilidad y legibilidad, de forma que permita al consumidor y usuario el conocimiento previo a la celebración del contrato sobre su existencia y contenido. En ningún caso se entenderá cumplido este requisito si el tamaño de la letra del contrato fuese inferior a los 2.5 milímetros, el espacio entre líneas fuese inferior a los 1.15 milímetros o el insuficiente contraste con el fondo hiciese dificultosa la lectura.

c) Buena fe y justo equilibrio entre los derechos y obligaciones de las partes, lo que en todo caso excluye la utilización de cláusulas abusivas.

2. Cuando se ejerciten acciones individuales, en caso de duda sobre el sentido de una cláusula prevalecerá la interpretación más favorable al consumidor.

Artículo 81. *Aprobación e información.*

1. Las empresas que celebren contratos con los consumidores y usuarios, a solicitud de la Agencia Española de Consumo y Seguridad Alimentaria y Nutrición, de los órganos o entidades correspondientes de las Comunidades Autónomas y de las Corporaciones locales competentes en materia de defensa de los consumidores y usuarios, dentro del ámbito de sus respectivas competencias, estarán obligadas a remitir las condiciones generales de contratación que integren dichos contratos, en el plazo máximo de un mes desde la recepción de la solicitud, al objeto de facilitar el estudio y valoración del posible carácter abusivo de determinadas cláusulas y, en su caso, ejercitar las competencias que en materia de control y sanción les atribuye esta ley.

2. Los Notarios y los Registradores de la Propiedad y Mercantiles, en el ejercicio profesional de sus respectivas funciones públicas, informarán a los consumidores y usuarios en los asuntos propios de su especialidad y competencia.

3. Las cláusulas, condiciones o estipulaciones que utilicen las empresas públicas o concesionarias de servicios públicos, estarán sometidas a la aprobación y control de las Administraciones públicas competentes, cuando así se disponga como requisito de validez y con independencia de la consulta al Consejo de Consumidores y Usuarios, prevista en esta u otras leyes, todo ello sin perjuicio de su sometimiento a las disposiciones generales de esta norma.

CAPÍTULO II

Cláusulas abusivas**Artículo 82.** *Concepto de cláusulas abusivas.*

1. Se considerarán cláusulas abusivas todas aquellas estipulaciones no negociadas individualmente y todas aquéllas prácticas no consentidas expresamente que, en contra de las exigencias de la buena fe causen, en perjuicio del consumidor y usuario, un desequilibrio importante de los derechos y obligaciones de las partes que se deriven del contrato.

2. El hecho de que ciertos elementos de una cláusula o que una cláusula aislada se hayan negociado individualmente no excluirá la aplicación de las normas sobre cláusulas abusivas al resto del contrato.

El empresario que afirme que una determinada cláusula ha sido negociada individualmente, asumirá la carga de la prueba.

3. El carácter abusivo de una cláusula se apreciará teniendo en cuenta la naturaleza de los bienes o servicios objeto del contrato y considerando todas las circunstancias concurrentes en el momento de su celebración, así como todas las demás cláusulas del contrato o de otro del que éste dependa.

4. No obstante lo previsto en los apartados precedentes, en todo caso son abusivas las cláusulas que, conforme a lo dispuesto en los artículos 85 a 90, ambos inclusive:

- a) vinculen el contrato a la voluntad del empresario,
- b) limiten los derechos del consumidor y usuario,
- c) determinen la falta de reciprocidad en el contrato,
- d) impongan al consumidor y usuario garantías desproporcionadas o le impongan indebidamente la carga de la prueba,
- e) resulten desproporcionadas en relación con el perfeccionamiento y ejecución del contrato, o
- f) contravengan las reglas sobre competencia y derecho aplicable.

Artículo 83. *Nulidad de las cláusulas abusivas y subsistencia del contrato.*

Las cláusulas abusivas serán nulas de pleno derecho y se tendrán por no puestas. A estos efectos, el Juez, previa audiencia de las partes, declarará la nulidad de las cláusulas abusivas incluidas en el contrato, el cual, no obstante, seguirá siendo obligatorio para las partes en los mismos términos, siempre que pueda subsistir sin dichas cláusulas.

Las condiciones incorporadas de modo no transparente en los contratos en perjuicio de los consumidores serán nulas de pleno derecho.

Artículo 84. *Autorización e inscripción de cláusulas declaradas abusivas.*

Los Notarios y los Registradores de la Propiedad y Mercantiles, en el ejercicio profesional de sus respectivas funciones públicas, no autorizarán ni inscribirán aquellos contratos o negocios jurídicos en los que se pretenda la inclusión de cláusulas declaradas nulas por abusivas en sentencia inscrita en el Registro de Condiciones Generales de la Contratación.

Artículo 85. *Cláusulas abusivas por vincular el contrato a la voluntad del empresario.*

Las cláusulas que vinculen cualquier aspecto del contrato a la voluntad del empresario serán abusivas y, en todo caso, las siguientes:

1. Las cláusulas que reserven al empresario que contrata con el consumidor y usuario un plazo excesivamente largo o insuficientemente determinado para aceptar o rechazar una oferta contractual o satisfacer la prestación debida.

2. Las cláusulas que prevean la prórroga automática de un contrato de duración determinada si el consumidor y usuario no se manifiesta en contra, fijando una fecha límite que no permita de manera efectiva al consumidor y usuario manifestar su voluntad de no prorrogarlo.

3. Las cláusulas que reserven a favor del empresario facultades de interpretación o modificación unilateral del contrato, salvo, en este último caso, que concurran motivos válidos especificados en el contrato.

En los contratos referidos a servicios financieros lo establecido en el párrafo anterior se entenderá sin perjuicio de las cláusulas por las que el empresario se reserve la facultad de modificar sin previo aviso el tipo de interés adeudado por el consumidor o al consumidor, así como el importe de otros gastos relacionados con los servicios financieros, cuando aquéllos se encuentren adaptados a un índice, siempre que se trate de índices legales y se describa el modo de variación del tipo, o en otros casos de razón válida, a condición de que el

empresario esté obligado a informar de ello en el más breve plazo a los otros contratantes y éstos puedan resolver inmediatamente el contrato sin penalización alguna.

Igualmente podrán modificarse unilateralmente las condiciones de un contrato de servicios financieros de duración indeterminada por los motivos válidos expresados en él, siempre que el empresario esté obligado a informar al consumidor y usuario con antelación razonable y éste tenga la facultad de resolver el contrato, o, en su caso, rescindir unilateralmente, sin previo aviso en el supuesto de razón válida, a condición de que el empresario informe de ello inmediatamente a los demás contratantes.

4. Las cláusulas que autoricen al empresario a resolver anticipadamente un contrato de duración determinada, si al consumidor y usuario no se le reconoce la misma facultad, o las que le faculten a resolver los contratos de duración indefinida en un plazo desproporcionadamente breve o sin previa notificación con antelación razonable.

Lo previsto en este párrafo no afecta a las cláusulas en las que se prevea la resolución del contrato por incumplimiento o por motivos graves, ajenos a la voluntad de las partes, que alteren las circunstancias que motivaron la celebración del contrato.

5. Las cláusulas que determinen la vinculación incondicionada del consumidor y usuario al contrato aún cuando el empresario no hubiera cumplido con sus obligaciones.

6. Las cláusulas que supongan la imposición de una indemnización desproporcionadamente alta, al consumidor y usuario que no cumpla sus obligaciones.

7. Las cláusulas que supongan la supeditación a una condición cuya realización dependa únicamente de la voluntad del empresario para el cumplimiento de las prestaciones, cuando al consumidor y usuario se le haya exigido un compromiso firme.

8. Las cláusulas que supongan la consignación de fechas de entrega meramente indicativas condicionadas a la voluntad del empresario.

9. Las cláusulas que determinen la exclusión o limitación de la obligación del empresario de respetar los acuerdos o compromisos adquiridos por sus mandatarios o representantes o supeditar sus compromisos al cumplimiento de determinadas formalidades.

10. Las cláusulas que prevean la estipulación del precio en el momento de la entrega del bien o servicio o las que otorguen al empresario la facultad de aumentar el precio final sobre el convenido, sin que en ambos casos existan razones objetivas y sin reconocer al consumidor y usuario el derecho a resolver el contrato si el precio final resulta muy superior al inicialmente estipulado.

Lo establecido en el párrafo anterior se entenderá sin perjuicio de la adaptación de precios a un índice, siempre que tales índices sean legales y que en el contrato se describa explícitamente el modo de variación del precio.

11. Las cláusulas que supongan la concesión al empresario del derecho a determinar si el bien o servicio se ajusta a lo estipulado en el contrato.

Artículo 86. *Cláusulas abusivas por limitar los derechos básicos del consumidor y usuario.*

En cualquier caso serán abusivas las cláusulas que limiten o priven al consumidor y usuario de los derechos reconocidos por normas dispositivas o imperativas y, en particular, aquellas estipulaciones que prevean:

1. La exclusión o limitación de forma inadecuada de los derechos legales del consumidor y usuario por incumplimiento total o parcial o cumplimiento defectuoso del empresario.

En particular las cláusulas que modifiquen, en perjuicio del consumidor y usuario, las normas legales sobre conformidad con el contrato de los bienes o servicios puestos a su disposición o limiten el derecho del consumidor y usuario a la indemnización por los daños y perjuicios ocasionados por dicha falta de conformidad.

2. La exclusión o limitación de la responsabilidad del empresario en el cumplimiento del contrato, por los daños o por la muerte o por las lesiones causadas al consumidor y usuario por una acción u omisión de aquél.

3. La liberación de responsabilidad del empresario por cesión del contrato a tercero, sin consentimiento del deudor, si puede engendrar merma de las garantías de éste.

4. La privación o restricción al consumidor y usuario de las facultades de compensación de créditos, retención o consignación.

5. La limitación o exclusión de la facultad del consumidor y usuario de resolver el contrato por incumplimiento del empresario.

6. La imposición de renunciaciones a la entrega de documento acreditativo de la operación.

7. La imposición de cualquier otra renuncia o limitación de los derechos del consumidor y usuario.

Artículo 87. *Cláusulas abusivas por falta de reciprocidad.*

Son abusivas las cláusulas que determinen la falta de reciprocidad en el contrato, contraria a la buena fe, en perjuicio del consumidor y usuario y, en particular:

1. La imposición de obligaciones al consumidor y usuario para el cumplimiento de todos sus deberes y contraprestaciones, aun cuando el empresario no hubiere cumplido los suyos.

2. La retención de cantidades abonadas por el consumidor y usuario por renuncia, sin contemplar la indemnización por una cantidad equivalente si renuncia el empresario.

3. La autorización al empresario para resolver el contrato discrecionalmente, si al consumidor y usuario no se le reconoce la misma facultad.

4. La posibilidad de que el empresario se quede con las cantidades abonadas en concepto de prestaciones aún no efectuadas cuando sea él mismo quien resuelva el contrato.

5. Las estipulaciones que prevean el redondeo al alza en el tiempo consumido o en el precio de los bienes o servicios o cualquier otra estipulación que prevea el cobro por productos o servicios no efectivamente usados o consumidos de manera efectiva.

En aquellos sectores en los que el inicio del servicio conlleve indisolublemente unido un coste para las empresas o los profesionales no repercutido en el precio, no se considerará abusiva la facturación por separado de tales costes, cuando se adecuen al servicio efectivamente prestado.

6. Las estipulaciones que impongan obstáculos onerosos o desproporcionados para el ejercicio de los derechos reconocidos al consumidor y usuario en el contrato, en particular en los contratos de prestación de servicios o suministro de productos de tracto sucesivo o continuado, la imposición de plazos de duración excesiva, la renuncia o el establecimiento de limitaciones que excluyan u obstaculicen el derecho del consumidor y usuario a poner fin a estos contratos, así como la obstaculización al ejercicio de este derecho a través del procedimiento pactado, cual es el caso de las que prevean la imposición de formalidades distintas de las previstas para contratar o la pérdida de las cantidades abonadas por adelantado, el abono de cantidades por servicios no prestados efectivamente, la atribución al empresario de la facultad de ejecución unilateral de las cláusulas penales que se hubieran fijado contractualmente o la fijación de indemnizaciones que no se correspondan con los daños efectivamente causados.

Artículo 88. *Cláusulas abusivas sobre garantías.*

En todo caso se consideraran abusivas las cláusulas que supongan:

1. La imposición de garantías desproporcionadas al riesgo asumido.

Se presumirá que no existe desproporción en los contratos de financiación o de garantías pactadas por entidades financieras que se ajusten a su normativa específica.

2. La imposición de la carga de la prueba en perjuicio del consumidor y usuario en los casos en que debería corresponder a la otra parte contratante.

3. La imposición al consumidor de la carga de la prueba sobre el incumplimiento, total o parcial, del empresario proveedor a distancia de servicios financieros de las obligaciones impuestas por la normativa específica sobre la materia.

Artículo 89. *Cláusulas abusivas que afectan al perfeccionamiento y ejecución del contrato.*

En todo caso tienen la consideración de cláusulas abusivas:

1. Las declaraciones de recepción o conformidad sobre hechos ficticios, y las declaraciones de adhesión del consumidor y usuario a cláusulas de las cuales no ha tenido la oportunidad de tomar conocimiento real antes de la celebración del contrato.

2. La transmisión al consumidor y usuario de las consecuencias económicas de errores administrativos o de gestión que no le sean imputables.

3. La imposición al consumidor de los gastos de documentación y tramitación que por ley corresponda al empresario. En particular, en la compraventa de viviendas:

a) La estipulación de que el consumidor ha de cargar con los gastos derivados de la preparación de la titulación que por su naturaleza correspondan al empresario (obra nueva, propiedad horizontal, hipotecas para financiar su construcción o su división y cancelación).

b) La estipulación que obligue al consumidor a subrogarse en la hipoteca del empresario o imponga penalizaciones en los supuestos de no subrogación.

c) La estipulación que imponga al consumidor el pago de tributos en los que el sujeto pasivo es el empresario.

d) La estipulación que imponga al consumidor los gastos derivados del establecimiento de los accesos a los suministros generales de la vivienda, cuando ésta deba ser entregada en condiciones de habitabilidad.

4. La imposición al consumidor y usuario de bienes y servicios complementarios o accesorios no solicitados.

5. Los incrementos de precio por servicios accesorios, financiación, aplazamientos, recargos, indemnización o penalizaciones que no correspondan a prestaciones adicionales susceptibles de ser aceptados o rechazados en cada caso expresados con la debida claridad o separación.

6. La negativa expresa al cumplimiento de las obligaciones o prestaciones propias del empresario, con reenvío automático a procedimientos administrativos o judiciales de reclamación.

7. La imposición de condiciones de crédito que para los descubiertos en cuenta corriente superen los límites que se contienen en el artículo 19.4 de la Ley 7/1995, de 23 de marzo, de Crédito al Consumo.

8. La previsión de pactos de renuncia o transacción respecto al derecho del consumidor y usuario a la elección de fedatario competente según la ley para autorizar el documento público en que inicial o ulteriormente haya de formalizarse el contrato.

Artículo 90. *Cláusulas abusivas sobre competencia y derecho aplicable.*

Son, asimismo, abusivas las cláusulas que establezcan:

1. La sumisión a arbitrajes distintos del arbitraje de consumo, salvo que se trate de órganos de arbitraje institucionales creados por normas legales para un sector o un supuesto específico.

2. La previsión de pactos de sumisión expresa a Juez o Tribunal distinto del que corresponda al domicilio del consumidor y usuario, al lugar del cumplimiento de la obligación o aquél en que se encuentre el bien si éste fuera inmueble.

3. La sumisión del contrato a un Derecho extranjero con respecto al lugar donde el consumidor y usuario emita su declaración comercial o donde el empresario desarrolle la actividad dirigida a la promoción de contratos de igual o similar naturaleza.

Artículo 91. *Contratos relativos a valores, instrumentos financieros y divisas.*

Las cláusulas abusivas referidas a la modificación unilateral de los contratos, a la resolución anticipada de los contratos de duración indefinida y al incremento del precio de bienes y servicios, no se aplicarán a los contratos relativos a valores, con independencia de su forma de representación, instrumentos financieros y otros bienes y servicios cuyo precio esté vinculado a una cotización, índice bursátil, o un tipo del mercado financiero que el empresario no controle, ni a los contratos de compraventa de divisas, cheques de viaje o giros postales internacionales en divisas.

TÍTULO III

Contratos celebrados a distancia y contratos celebrados fuera del establecimiento mercantil

CAPÍTULO I

Disposiciones generales**Artículo 92.** *Ámbito de aplicación.*

1. Se regirán por lo dispuesto en este título los contratos celebrados a distancia con los consumidores y usuarios en el marco de un sistema organizado de venta o prestación de servicios a distancia, sin la presencia física simultánea del empresario y del consumidor y usuario, y en el que se hayan utilizado exclusivamente una o más técnicas de comunicación a distancia hasta el momento de la celebración del contrato y en la propia celebración del mismo.

Entre otras, tienen la consideración de técnicas de comunicación a distancia: el correo postal, Internet, el teléfono o el fax.

2. Las disposiciones de este título serán también de aplicación a los siguientes contratos celebrados con consumidores y usuarios fuera del establecimiento mercantil:

a) Contratos celebrados con la presencia física simultánea del empresario y del consumidor y usuario, en un lugar distinto al establecimiento mercantil del empresario.

b) Contratos en los que el consumidor y usuario ha realizado una oferta en las mismas circunstancias que las que se contemplan en la letra a).

c) Contratos celebrados en el establecimiento mercantil del empresario o mediante el uso de cualquier medio de comunicación a distancia inmediatamente después de que haya existido contacto personal e individual con el consumidor y usuario en un lugar que no sea el establecimiento mercantil del empresario, con la presencia física simultánea del empresario y el consumidor y usuario.

d) Contratos celebrados durante una excursión organizada por el empresario con el fin de promocionar y vender productos o servicios al consumidor y usuario.

3. Sin perjuicio de lo establecido en el artículo 10 y del carácter irrenunciable de los derechos reconocidos al consumidor y usuario en este título, serán válidas las cláusulas contractuales que sean más beneficiosas para el consumidor y usuario.

4. Todos los contratos y ofertas celebrados fuera del establecimiento mercantil se presumen sometidos a las disposiciones de este título, correspondiendo al empresario la prueba en contrario.

Artículo 93. *Excepciones.*

La regulación establecida en este título no será de aplicación:

a) A los contratos de servicios sociales, incluidos la vivienda social, el cuidado de los niños y el apoyo a familias y personas necesitadas, temporal o permanentemente, incluida la atención a largo plazo.

b) A los contratos de servicios relacionados con la salud, prestados por un profesional sanitario a pacientes para evaluar, mantener o restablecer su estado de salud, incluidos la receta, dispensación y provisión de medicamentos y productos sanitarios, con independencia de que estos servicios se presten en instalaciones sanitarias.

c) A los contratos de actividades de juego por dinero que impliquen apuestas de valor monetario en juegos de azar, incluidas las loterías, los juegos de casino y las apuestas.

d) A los contratos de servicios financieros.

e) A los contratos de creación, adquisición o transferencia de bienes inmuebles o de derechos sobre los mismos.

f) A los contratos para la construcción de edificios nuevos, la transformación sustancial de edificios existentes y el alquiler de alojamientos para su uso como vivienda.

g) A los contratos relativos a los viajes combinados del artículo 151.1.b), excepto los apartados 2 y 6 del artículo 98.

h) A los contratos relativos a la protección de los consumidores y usuarios con respecto a determinados aspectos de los contratos de aprovechamiento por turno de bienes de uso turístico, de adquisición de productos vacacionales de larga duración, de reventa y de intercambio regulados en la Ley 4/2012, de 6 de julio, de contratos de aprovechamiento por

turno de bienes de uso turístico, de adquisición de productos vacacionales de larga duración, de reventa y de intercambio y normas tributarias.

i) A los contratos que, con arreglo a la legislación vigente, deban celebrarse ante un fedatario público, obligado por ley a ser independiente e imparcial y a garantizar, mediante el suministro de una información jurídica comprensible, que el consumidor y usuario celebra el contrato únicamente previa reflexión suficiente y con pleno conocimiento de su alcance jurídico.

j) A los contratos para el suministro de productos alimenticios, bebidas u otros bienes de consumo corriente en el hogar, suministrados físicamente por un empresario mediante entregas frecuentes y regulares en el hogar o lugar de residencia o de trabajo del consumidor y usuario.

k) A los contratos de servicios de transporte de pasajeros, sin perjuicio de la aplicación del artículo 98.2.

l) A los contratos celebrados mediante distribuidores automáticos o instalaciones comerciales automatizadas.

m) A los contratos celebrados con operadores de telecomunicaciones a través de teléfonos públicos para la utilización de esos teléfonos, o celebrados para el establecimiento de una única conexión de teléfono, Internet o fax por parte de un consumidor y usuario.

n) A los contratos de bienes vendidos por la autoridad judicial tras un embargo u otro procedimiento.

Artículo 94. *Comunicaciones comerciales y contratación electrónica.*

En las comunicaciones comerciales por correo electrónico u otros medios de comunicación electrónica y en la contratación a distancia de bienes o servicios por medios electrónicos, se aplicará además de lo dispuesto en este título, la normativa específica sobre servicios de la sociedad de la información y comercio electrónico.

Cuando lo dispuesto en este título entre en contradicción con el contenido de la normativa específica sobre servicios de la sociedad de la información y comercio electrónico, ésta será de aplicación preferente, salvo lo previsto en el artículo 97.7, párrafo segundo.

Artículo 95. *Servicios de intermediación en los contratos a distancia.*

Los operadores de las técnicas de comunicación a distancia, entendiéndose por tales a las personas físicas o jurídicas, públicas o privadas, que sean titulares de las técnicas de comunicación a distancia utilizadas por los empresarios, están obligados a procurar, en la medida de sus posibilidades y con la diligencia debida, que éstos respeten los derechos que este título reconoce a los consumidores y usuarios y cumplan las obligaciones que en él se les imponen.

Lo dispuesto en el párrafo anterior no será exigible a los prestadores de servicios de intermediación de la sociedad de la información, que se regirán por lo previsto en la normativa específica sobre servicios de la sociedad de la información y el comercio electrónico.

Artículo 96. *Comunicaciones comerciales a distancia.*

1. En todas las comunicaciones comerciales a distancia deberá constar inequívocamente su carácter comercial.

2. En el caso de comunicaciones telefónicas, deberá precisarse explícita y claramente, al inicio de cualquier conversación con el consumidor y usuario, la identidad del empresario, o si procede, la identidad de la persona por cuenta de la cual efectúa la llamada, así como indicar la finalidad comercial de la misma. En ningún caso, las llamadas telefónicas se efectuarán antes de las 9 horas ni más tarde de las 21 horas ni festivos o fines de semana.

3. La utilización por parte del empresario de técnicas de comunicación que consistan en un sistema automatizado de llamadas sin intervención humana o el telefax necesitará el consentimiento expreso previo del consumidor y usuario.

El consumidor y usuario tendrá derecho a no recibir, sin su consentimiento, llamadas con fines de comunicación comercial que se efectúen mediante sistemas distintos de los referidos en el apartado anterior, cuando hubiera decidido no figurar en las guías de

comunicaciones electrónicas disponibles al público, ejercido el derecho a que los datos que aparecen en ellas no sean utilizados con fines de publicidad o prospección comercial, o solicitado la incorporación a los ficheros comunes de exclusión de envío de comunicaciones comerciales regulados en la normativa de protección de datos personales.

4. El consumidor y usuario tendrá derecho a oponerse a recibir ofertas comerciales no deseadas, por teléfono, fax u otros medios de comunicación equivalente.

En el marco de una relación preexistente, el consumidor y usuario tendrá asimismo derecho a oponerse a recibir comunicaciones comerciales por correo electrónico u otro medio de comunicación electrónica equivalente. Debe ser informado en cada una de las comunicaciones comerciales de los medios sencillos y gratuitos para oponerse a recibirlos.

5. En aquellos casos en que una oferta comercial no deseada se realice por teléfono, las llamadas deberán llevarse a cabo desde un número de teléfono identificable. Cuando el usuario reciba la primera oferta comercial del emisor, deberá ser informado tanto de su derecho a manifestar su oposición a recibir nuevas ofertas como a obtener el número de referencia de dicha oposición. A solicitud del consumidor y usuario, el empresario estará obligado a facilitarle un justificante de haber manifestado su oposición que deberá remitirle en el plazo más breve posible y en todo caso en el plazo máximo de un mes.

El emisor estará obligado a conservar durante al menos un año los datos relativos a los usuarios que hayan ejercido su derecho a oponerse a recibir ofertas comerciales, junto con el número de referencia otorgado a cada uno de ellos, y deberá ponerlos a disposición de las autoridades competentes.

6. En todo caso, deberán cumplirse las disposiciones vigentes sobre protección de los menores y respeto a la intimidad. Cuando para la realización de comunicaciones comerciales se utilicen datos personales sin contar con el consentimiento del interesado, se proporcionará al destinatario la información que señala el artículo 30.2 de la Ley Orgánica 15/1999, de 13 de diciembre, de Protección de Datos de Carácter Personal, y se ofrecerá al destinatario la oportunidad de oponerse a la recepción de las mismas.

CAPÍTULO II

Información precontractual y contratos

Artículo 97. *Información precontractual de los contratos a distancia y los contratos celebrados fuera del establecimiento mercantil.*

1. Antes de que el consumidor y usuario quede vinculado por cualquier contrato a distancia o celebrado fuera del establecimiento o cualquier oferta correspondiente, el empresario le facilitará de forma clara y comprensible, con especial atención en caso de tratarse de personas consumidoras vulnerables, a las que se les facilitará en formatos adecuados, accesibles y comprensibles, la siguiente información:

a) Las características principales de los bienes o servicios, en la medida adecuada al soporte utilizado y a los bienes o servicios de que se trate.

b) La identidad del empresario, incluido su nombre comercial.

c) La dirección completa del establecimiento del empresario, número de teléfono y dirección de correo electrónico. Asimismo, cuando el empresario facilite otros medios de comunicación en línea que garanticen que el consumidor o usuario puede mantener cualquier tipo de correspondencia escrita, incluida la fecha y el horario de dicha correspondencia, con el empresario en un soporte duradero, la información también incluirá detalles sobre esos otros medios. Todos estos medios de comunicación facilitados por el empresario permitirán al consumidor o usuario ponerse en contacto y comunicarse con el empresario de forma rápida y eficaz. Cuando proceda, el empresario facilitará también la dirección completa y la identidad del empresario por cuya cuenta actúa.

d) Si es diferente de la dirección facilitada de conformidad con la letra c), la dirección completa de la sede del empresario y, cuando proceda, la del empresario por cuya cuenta actúa, a la que el consumidor o usuario puede dirigir sus reclamaciones.

e) El precio total de los bienes o servicios, incluidos los impuestos y tasas, o, si el precio no puede calcularse razonablemente de antemano por la naturaleza de los bienes o de los servicios, la forma en que se determina el precio, así como, cuando proceda, todos los

gastos adicionales de transporte, entrega o postales y cualquier otro gasto o, si dichos gastos no pueden ser calculados razonablemente de antemano, el hecho de que puede ser necesario abonar dichos gastos adicionales. En el caso de un contrato de duración indeterminada o de un contrato que incluya una suscripción, el precio incluirá el total de los costes por período de facturación. Cuando dichos contratos se cobren con arreglo a una tarifa fija, el precio total también significará el total de los costes mensuales. Cuando no sea posible calcular razonablemente de antemano el coste total, se indicará de forma precisa la forma en que se determina el precio.

f) Cuando proceda, que el precio ha sido personalizado sobre la base de una toma de decisiones automatizada.

g) El coste de la utilización de la técnica de comunicación a distancia para la celebración del contrato, en caso de que dicho coste se calcule sobre una base diferente de la tarifa básica.

h) Los procedimientos de pago, entrega y ejecución, la fecha en que el empresario se compromete a entregar los bienes o a ejecutar la prestación de los servicios, así como, cuando proceda, el sistema de tratamiento de las reclamaciones del empresario.

i) La lengua o lenguas en las que podrá formalizarse el contrato, cuando ésta no sea la lengua en la que se le ha ofrecido la información previa a la contratación.

j) Cuando exista un derecho de desistimiento, las condiciones, el plazo y los procedimientos para ejercer ese derecho, así como el modelo de formulario de desistimiento.

k) Cuando proceda, la indicación de que el consumidor o usuario tendrá que asumir el coste de la devolución de los bienes en caso de desistimiento y, para los contratos a distancia, cuando los bienes, por su naturaleza, no puedan devolverse normalmente por correo postal, el coste de la devolución de los mismos.

l) En caso de que el consumidor o usuario ejercite el derecho de desistimiento tras la presentación de una solicitud con arreglo al artículo 98.8 o al artículo 99.3, la información de que en tal caso el consumidor o usuario deberá abonar al empresario unos gastos razonables de conformidad con el artículo 108.3.

m) Cuando con arreglo al artículo 103 no proceda el derecho de desistimiento, la indicación de que al consumidor o usuario no le asiste dicho derecho, o las circunstancias en las que lo perderá cuando sí le corresponda.

n) Un recordatorio de la existencia de una garantía legal de conformidad para los bienes, contenido digital o servicios digitales.

ñ) Cuando proceda, la existencia de asistencia posventa al consumidor y usuario, servicios posventa y garantías comerciales, así como sus condiciones.

o) La existencia de códigos de conducta pertinentes y la forma de conseguir ejemplares de los mismos, en su caso. A tal efecto, se entiende por código de conducta el acuerdo o conjunto de normas no impuestas por disposiciones legales, reglamentarias o administrativas, en el que se define el comportamiento de aquellos empresarios que se comprometen a cumplir el código en relación con una o más prácticas comerciales o sectores económicos.

p) La duración del contrato, cuando proceda, o, si el contrato es de duración indeterminada o se prolonga de forma automática, las condiciones de resolución.

q) Cuando proceda, la duración mínima de las obligaciones del consumidor o usuario derivadas del contrato.

r) Cuando proceda, la existencia y las condiciones de los depósitos u otras garantías financieras que el consumidor o usuario tenga que pagar o aportar a solicitud del empresario.

s) Cuando proceda, la funcionalidad de los bienes con elementos digitales, el contenido digital o los servicios digitales, incluidas las medidas técnicas de protección aplicables.

t) Cuando proceda, toda compatibilidad e interoperabilidad relevante de los bienes con elementos digitales, el contenido digital o los servicios digitales conocidos por el empresario o que quepa esperar razonablemente que este pueda conocer.

u) Cuando proceda, la posibilidad de recurrir a un mecanismo extrajudicial de resolución de conflictos al que esté sujeto el empresario y los métodos para tener acceso al mismo.

2. El apartado 1 se aplicará también a los contratos para el suministro de agua, gas, electricidad –cuando no estén envasados para la venta en un volumen delimitado o en

cantidades determinadas–, calefacción mediante sistemas urbanos y contenido digital que no se preste en un soporte material.

3. En las subastas públicas, la información a que se refiere el apartado 1.b), c) y d), podrá ser sustituida por los datos equivalentes del subastador.

4. La información contemplada en el apartado 1.j), k) y l) podrá proporcionarse a través del modelo de documento de información al consumidor o usuario sobre el desistimiento establecido en la letra A del anexo I. El empresario habrá cumplido los requisitos de información contemplados en el apartado 1.j), k) y l), cuando haya proporcionado dicha información correctamente cumplimentada.

5. La información a que se refiere el apartado 1 formará parte integrante del contrato a distancia o celebrado fuera del establecimiento y no se alterará a menos que las partes dispongan expresamente lo contrario. Corresponderá al empresario probar el correcto cumplimiento de sus deberes informativos y, en su caso, el pacto expreso del contenido de la información facilitada antes de la celebración del contrato.

6. Si el empresario no cumple los requisitos de información sobre gastos adicionales u otros costes contemplados en el apartado 1.e), o sobre los costes de devolución de los bienes contemplados en el apartado 1.k), el consumidor o usuario no tendrá la obligación de abonar dichos gastos o costes.

7. Los requisitos de información establecidos en este capítulo se entenderán como adicionales a los requisitos que figuran en la Ley 17/2009, de 23 de noviembre, sobre el libre acceso a las actividades de servicios y su ejercicio y en la Ley 34/2002, de 11 de julio, de servicios de la sociedad de la información y de comercio electrónico.

Sin perjuicio de lo dispuesto en el párrafo anterior, si una disposición general o sectorial sobre prestación de servicios, incluidos los servicios de la sociedad de la información y de comercio electrónico, relativa al contenido o el modo en que se debe proporcionar la información entrase en conflicto con alguna disposición de esta ley, prevalecerá la disposición de esta ley, sin perjuicio de que prevalezcan y sean de aplicación preferente las disposiciones sectoriales respecto de aquellos aspectos expresamente previstos en las disposiciones del derecho de la Unión Europea de las que traigan causa.

8. La carga de la prueba en relación con el cumplimiento de los requisitos de información establecidos en este artículo incumbirá al empresario.

Artículo 97 bis. *Requisitos de información específicos adicionales para contratos celebrados en mercados en línea.*

1. Antes de que un consumidor o usuario quede obligado por un contrato a distancia, o cualquier oferta correspondiente, en un mercado en línea, el proveedor del mercado en línea le facilitará, sin perjuicio de lo dispuesto en los artículos 19 y 20 de esta norma y en la Ley 3/1991, de 10 de enero, de Competencia Desleal, de forma clara, comprensible y adecuada a las técnicas de comunicación a distancia, con especial atención en caso de tratarse de personas consumidoras vulnerables, a las que se les facilitará en formatos adecuados, accesibles y comprensibles, la siguiente información:

a) Información general, facilitada en una sección específica de la interfaz en línea que sea fácil y directamente accesible desde la página en la que se presenten las ofertas, relativa a los principales parámetros que determinan la clasificación de las ofertas presentadas al consumidor o usuario como resultado de la búsqueda y la importancia relativa de dichos parámetros frente a otros.

b) Si el tercero que ofrece los bienes, servicios o contenido digital tiene la condición de empresario o no, con arreglo a su declaración al proveedor del mercado en línea.

c) Cuando el tercero que ofrece los bienes, servicios o contenido digital no sea un empresario, la mención expresa de que la normativa en materia de protección de los consumidores y usuarios no es de aplicación al contrato.

d) Cuando proceda, cómo se reparten las obligaciones relacionadas con el contrato entre el tercero que ofrece los bienes, servicios o contenido digital y el proveedor del mercado en línea, entendiéndose esta información sin perjuicio de cualquier responsabilidad que el proveedor del mercado en línea o el tercero empresario tenga en relación con el contrato en virtud de otra normativa de la Unión Europea o nacional.

- e) En su caso, las garantías y seguros ofrecidos por el proveedor del mercado en línea.
- f) Los métodos de resolución de conflictos y, en su caso, el papel desempeñado por el proveedor del mercado en línea en la solución de controversias.

2. La carga de la prueba en relación con el cumplimiento de los requisitos de información establecidos en este artículo incumbirá al empresario.

Artículo 98. *Requisitos formales de los contratos a distancia.*

1. En los contratos a distancia, el empresario facilitará al consumidor y usuario, en la lengua utilizada en la propuesta de contratación o bien, en la lengua elegida para la contratación, y, al menos, en castellano, la información exigida en el artículo 97.1 o la pondrá a su disposición de forma acorde con las técnicas de comunicación a distancia utilizadas, en términos claros y comprensibles y deberá respetar, en particular, el principio de buena fe en las transacciones comerciales, así como los principios de protección de quienes sean incapaces de contratar. Siempre que dicha información se facilite en un soporte duradero deberá ser legible.

2. Si un contrato a distancia que ha de ser celebrado por medios electrónicos implica obligaciones de pago para el consumidor o usuario, el empresario pondrá en conocimiento de éste de una manera clara y destacada, y justo antes de que efectúe el pedido, la información establecida en el artículo 97.1.a), e), p) y q).

El empresario deberá velar por que el consumidor o usuario, al efectuar el pedido, confirme expresamente que es consciente de que el pedido implica una obligación de pago. Si la realización de un pedido se hace activando un botón o una función similar, estos deberán etiquetarse, de manera que sea fácilmente legible, únicamente con la expresión "pedido con obligación de pago" o una formulación análoga no ambigua que indique que la realización del pedido implica la obligación de realizar un pago al empresario. En caso contrario, el consumidor o usuario no quedará obligado por el contrato o pedido.

3. Los sitios web de comercio deberán indicar de modo claro y legible, a más tardar al inicio del procedimiento de compra, si se aplica alguna restricción de entrega y cuáles son las modalidades de pago aceptadas.

4. Si el contrato se celebra a través de una técnica de comunicación a distancia en la que el espacio o el tiempo para facilitar la información son limitados, el empresario facilitará en ese soporte específico o a través de él, antes de la celebración de dicho contrato, como mínimo la información precontractual sobre las características principales de los bienes o servicios, la identidad del empresario, el precio total, el derecho de desistimiento, la duración del contrato y, en el caso de contratos de duración indefinida, las condiciones de resolución, tal como se refiere en el artículo 97.1, letras a), b), e), j) y p) de la presente ley, excepto el modelo de formulario de desistimiento que figura en el anexo I, letra B, a que se refiere la letra j). El empresario facilitará al consumidor o usuario las demás informaciones que figuran en el artículo 97, incluido el modelo de formulario de desistimiento, de una manera apropiada con arreglo al apartado 1.

5. Sin perjuicio de lo dispuesto en el apartado 4 si el empresario llama por teléfono al consumidor y usuario para celebrar un contrato a distancia, deberá revelar, al inicio de la conversación, su identidad y, si procede, la identidad de la persona por cuenta de la cual efectúa la llamada, así como indicar el objeto comercial de la misma.

6. En aquellos casos en que sea el empresario el que se ponga en contacto telefónicamente con un consumidor y usuario para llevar a cabo la celebración de un contrato a distancia, deberá confirmar la oferta al consumidor y usuario por escrito, o salvo oposición del mismo, en cualquier soporte de naturaleza duradera. El consumidor y usuario sólo quedará vinculado una vez que haya aceptado la oferta mediante su firma o mediante el envío de su acuerdo por escrito, que, entre otros medios, podrá llevarse a cabo mediante papel, correo electrónico, fax o sms.

7. El empresario deberá facilitar al consumidor y usuario la confirmación del contrato celebrado en un soporte duradero y en un plazo razonable después de la celebración del contrato a distancia, a más tardar en el momento de entrega de los bienes o antes del inicio de la ejecución del servicio. Tal confirmación incluirá:

a) Toda la información que figura en el artículo 97.1, salvo si el empresario ya ha facilitado la información al consumidor y usuario en un soporte duradero antes de la celebración del contrato a distancia, y

b) Cuando proceda, la confirmación del previo consentimiento expreso del consumidor y usuario y del conocimiento por su parte de la pérdida del derecho de desistimiento de conformidad con el artículo 103.m).

8. En caso de que un consumidor o usuario desee que la prestación de servicios o el suministro de agua, gas o electricidad, –cuando no estén envasados para la venta en un volumen delimitado o en cantidades determinadas–, o de calefacción mediante sistemas urbanos, dé comienzo durante el plazo de desistimiento previsto en el artículo 104, y el contrato imponga al consumidor o usuario una obligación de pago, el empresario le exigirá que presente una solicitud expresa solicitando el comienzo del contrato, así como una declaración de que, una vez que el empresario haya ejecutado íntegramente el contrato, habrá perdido su derecho de desistimiento.

9. Corresponde al empresario probar el cumplimiento de las obligaciones a que este artículo se refiere. El empresario deberá adoptar las medidas adecuadas y eficaces que le permitan identificar inequívocamente al consumidor y usuario con el que celebra el contrato.

10. Este artículo se entenderá sin perjuicio de las disposiciones sobre la celebración de contratos y la realización de pedidos por vía electrónica establecidas en la Ley 34/2002, de 11 de julio.

Artículo 99. *Requisitos formales de los contratos celebrados fuera del establecimiento.*

1. En los contratos celebrados fuera del establecimiento, el empresario facilitará al consumidor y usuario la información exigida en el artículo 97.1 en papel o, si este está de acuerdo, en otro soporte duradero. Dicha información deberá ser legible y estar redactada al menos en castellano y en su caso, a petición de cualquiera de las partes, deberá redactarse también en cualquiera de las otras lenguas oficiales en el lugar de celebración del contrato y en términos claros y comprensibles.

2. El empresario deberá facilitar al consumidor y usuario una copia del contrato firmado o la confirmación del mismo en papel o, si éste está de acuerdo, en un soporte duradero diferente, incluida, cuando proceda, la confirmación del previo consentimiento expreso del consumidor y usuario y del conocimiento por su parte de la pérdida del derecho de desistimiento a que se refiere el artículo 103.m).

3. En caso de que un consumidor o usuario desee que la prestación de servicios o el suministro de agua, gas, electricidad –cuando no estén envasados para la venta en un volumen delimitado o en cantidades determinadas–, o de calefacción mediante sistemas urbanos, dé comienzo durante el plazo de desistimiento previsto en el artículo 104, y el contrato imponga al consumidor o usuario una obligación de pago, el empresario le exigirá que presente en un soporte duradero una solicitud expresa solicitando el comienzo del contrato, así como una declaración de que, una vez que el empresario haya ejecutado íntegramente el contrato, habrá perdido su derecho de desistimiento.

4. Corresponde al empresario probar el cumplimiento de las obligaciones a que este artículo se refiere. El empresario deberá adoptar las medidas adecuadas y eficaces que le permitan identificar inequívocamente al consumidor y usuario con el que celebra el contrato.

Artículo 100. *Consecuencias del incumplimiento.*

1. El contrato celebrado sin que se haya facilitado al consumidor y usuario la copia del contrato celebrado o la confirmación del mismo, de acuerdo con los artículos 98.7 y 99.2, podrá ser anulado a instancia del consumidor y usuario por vía de acción o excepción.

2. En ningún caso podrá ser invocada la causa de nulidad por el empresario, salvo que el incumplimiento sea exclusivo del consumidor y usuario.

3. El empresario asumirá la carga de la prueba del cumplimiento de lo dispuesto en este artículo.

Artículo 101. *Necesidad de consentimiento expreso.*

1. En ningún caso la falta de respuesta a la oferta de contratación podrá considerarse como aceptación de ésta.

2. Si el empresario, sin aceptación explícita del consumidor y usuario destinatario de la oferta, le suministrase el bien o servicio ofertado, se aplicará lo dispuesto en el artículo 66 quáter.

CAPÍTULO III

Derecho de desistimiento**Artículo 102.** *Derecho de desistimiento.*

1. Salvo las excepciones previstas en el artículo 103, el consumidor o usuario tendrá derecho a desistir del contrato durante un periodo de catorce días naturales sin indicar el motivo y sin incurrir en ningún coste distinto de los previstos en los artículos 107.2 y 108.

En el caso de los contratos celebrados en el contexto de visitas no solicitadas efectuadas por el empresario en el domicilio del consumidor o usuario o de excursiones organizadas por el empresario con el objetivo o efecto de promocionar o vender bienes o servicios, el plazo de desistimiento se amplía a treinta días naturales.

2. Serán nulas de pleno derecho las cláusulas que impongan al consumidor y usuario una penalización por el ejercicio de su derecho de desistimiento o la renuncia al mismo.

Artículo 103. *Excepciones al derecho de desistimiento.*

El derecho de desistimiento no será aplicable a los contratos que se refieran a:

a) La prestación de servicios, una vez que el servicio haya sido completamente ejecutado, y si el contrato impone al consumidor o usuario una obligación de pago, cuando la ejecución haya comenzado, con previo consentimiento expreso del consumidor o usuario y con el conocimiento por su parte de que, una vez que el empresario haya ejecutado íntegramente el contrato, habrá perdido su derecho de desistimiento.

b) El suministro de bienes o la prestación de servicios cuyo precio dependa de fluctuaciones del mercado financiero que el empresario no pueda controlar y que puedan producirse durante el periodo de desistimiento.

c) El suministro de bienes confeccionados conforme a las especificaciones del consumidor y usuario o claramente personalizados.

d) El suministro de bienes que puedan deteriorarse o caducar con rapidez.

e) El suministro de bienes precintados que no sean aptos para ser devueltos por razones de protección de la salud o de higiene y que hayan sido desprecintados tras la entrega.

f) El suministro de bienes que después de su entrega y teniendo en cuenta su naturaleza se hayan mezclado de forma indisoluble con otros bienes.

g) El suministro de bebidas alcohólicas cuyo precio haya sido acordado en el momento de celebrar el contrato de venta y que no puedan ser entregadas antes de 30 días, y cuyo valor real dependa de fluctuaciones del mercado que el empresario no pueda controlar.

h) Los contratos en los que el consumidor y usuario haya solicitado específicamente al empresario que le visite para efectuar operaciones de reparación o mantenimiento urgente; si, en esa visita, el empresario presta servicios adicionales a los solicitados específicamente por el consumidor o suministra bienes distintos de las piezas de recambio utilizadas necesariamente para efectuar las operaciones de mantenimiento o reparación, el derecho de desistimiento debe aplicarse a dichos servicios o bienes adicionales.

i) El suministro de grabaciones sonoras o de vídeo precintadas o de programas informáticos precintados que hayan sido desprecintados por el consumidor y usuario después de la entrega.

j) El suministro de prensa diaria, publicaciones periódicas o revistas, con la excepción de los contratos de suscripción para el suministro de tales publicaciones.

k) Los contratos celebrados mediante subastas públicas.

l) El suministro de servicios de alojamiento para fines distintos del de servir de vivienda, transporte de bienes, alquiler de vehículos, comida o servicios relacionados con actividades de esparcimiento, si los contratos prevén una fecha o un periodo de ejecución específicos.

m) El suministro de contenido digital que no se preste en un soporte material cuando la ejecución haya comenzado y, si el contrato impone al consumidor o usuario una obligación de pago, cuando se den las siguientes condiciones:

1.º El consumidor o usuario haya otorgado su consentimiento previo para iniciar la ejecución durante el plazo del derecho de desistimiento.

2.º El consumidor o usuario haya expresado su conocimiento de que, en consecuencia, pierde su derecho de desistimiento; y

3.º El empresario haya proporcionado una confirmación con arreglo al artículo 98.7 o al artículo 99.2.

Artículo 104. *Plazo para el ejercicio del derecho de desistimiento.*

Sin perjuicio de lo dispuesto en el artículo 105, el plazo de desistimiento concluirá a los catorce días naturales o, en su caso, a los treinta días naturales, contados a partir de:

a) El día de la celebración del contrato, en el caso de los contratos de servicios.

b) El día que el consumidor y usuario o un tercero por él indicado, distinto del transportista, adquiera la posesión material de los bienes solicitados, en el caso de los contratos de venta, o bien:

1.º En caso de entrega de múltiples bienes encargados por el consumidor o usuario en el mismo pedido y entregados por separado, el día que el consumidor o usuario o un tercero por él indicado, distinto del transportista, adquiera la posesión material del último de los bienes.

2.º En caso de entrega de un bien compuesto por múltiples componentes o piezas, el día que el consumidor o usuario o un tercero por él indicado, distinto del transportista, adquiera la posesión material del último componente o pieza.

3.º En caso de contratos para la entrega periódica de bienes durante un plazo determinado, el día que el consumidor o usuario o un tercero por él indicado, distinto del transportista, adquiera la posesión material del primero de esos bienes.

c) En el caso de los contratos para el suministro de agua, gas o electricidad –cuando no estén envasados para la venta en un volumen delimitado o en cantidades determinadas–, o de calefacción mediante sistemas urbanos o de contenido digital que no se preste en un soporte material, el día en que se celebre el contrato.

Artículo 105. *Omisión de información sobre el derecho de desistimiento.*

1. Si el empresario no ha facilitado al consumidor o usuario la información sobre el derecho de desistimiento, tal como se establece en el artículo 97.1.j), el periodo de desistimiento finalizará doce meses después de la fecha de expiración del periodo de desistimiento inicial, determinada de conformidad con el artículo 104.

2. Si el empresario ha facilitado al consumidor o usuario la información contemplada en el apartado anterior en el plazo de doce meses a partir de la fecha contemplada en el artículo 104, el plazo de desistimiento expirará a los catorce días naturales o, en su caso, a los treinta días naturales de la fecha en que el consumidor y usuario reciba la información.

Artículo 106. *Ejercicio y efectos del derecho de desistimiento.*

1. Antes de que venza el plazo de desistimiento, el consumidor y usuario comunicará al empresario su decisión de desistir del contrato. A tal efecto, el consumidor y usuario podrá utilizar el modelo de formulario de desistimiento que figura en el anexo B de esta ley; o bien realizar otro tipo de declaración inequívoca en la que señale su decisión de desistir del contrato.

2. El consumidor y usuario habrá ejercido su derecho de desistimiento dentro del plazo contemplado en el artículo 104 y en el artículo 105, cuando haya enviado la comunicación relativa al ejercicio del derecho de desistimiento antes de que finalice dicho plazo. Para

determinar la observancia del plazo para desistir se tendrá en cuenta la fecha de expedición de la declaración de desistimiento.

3. El empresario podrá ofrecer al consumidor y usuario, además de las posibilidades contempladas en el apartado 1, la opción de cumplimentar y enviar electrónicamente el modelo de formulario de desistimiento que figura en el anexo B, o cualquier otra declaración inequívoca a través del sitio web del empresario. En tales casos, el empresario comunicará sin demora al consumidor y usuario en un soporte duradero el acuse de recibo de dicho desistimiento.

4. La carga de la prueba del ejercicio del derecho de desistimiento recaerá en el consumidor y usuario.

5. El ejercicio del derecho de desistimiento extinguirá las obligaciones de las partes de ejecutar el contrato a distancia o celebrado fuera del establecimiento, o de celebrar el contrato, cuando el consumidor y usuario haya realizado una oferta.

6. En caso de contratos para el suministro de agua, gas, electricidad –cuando no estén envasados para la venta en un volumen delimitado o en cantidades determinadas–, o calefacción mediante sistemas urbanos, en los que el suministro ya se estuviera realizando previamente a la contratación del servicio, salvo que expresamente se indique lo contrario, se entenderá el interés del consumidor en continuar con el suministro del servicio, volviendo a ser suministrado por su suministrador anterior. Por el contrario, si previamente a la contratación del servicio no se estuviera realizando el suministro, la solicitud de desistimiento supondrá la baja del servicio.

Artículo 107. Obligaciones y derechos del empresario en caso de desistimiento.

1. El empresario reembolsará todo pago recibido del consumidor y usuario, incluidos, en su caso, los costes de entrega, sin demoras indebidas y, en cualquier caso, antes de que hayan transcurrido 14 días naturales desde la fecha en que haya sido informado de la decisión de desistimiento del contrato del consumidor y usuario de conformidad con el artículo 106.

El empresario deberá efectuar el reembolso a que se refiere el primer párrafo utilizando el mismo medio de pago empleado por el consumidor para la transacción inicial, a no ser que el consumidor haya dispuesto expresamente lo contrario y siempre y cuando el consumidor no incurra en ningún gasto como consecuencia del reembolso.

2. No obstante lo dispuesto en el apartado 1, en caso de que el consumidor y usuario haya seleccionado expresamente una modalidad de entrega diferente a la modalidad menos costosa de entrega ordinaria, el empresario no estará obligado a reembolsar los costes adicionales que de ello se deriven.

3. Salvo en caso de que el empresario se haya ofrecido a recoger él mismo los bienes, en los contratos de venta, el empresario podrá retener el reembolso hasta haber recibido los bienes, o hasta que el consumidor y usuario haya presentado una prueba de la devolución de los bienes, según qué condición se cumpla primero.

4. En lo que respecta a los datos personales del consumidor o usuario, el empresario cumplirá las obligaciones aplicables con arreglo al Reglamento (UE) 2016/679 del Parlamento Europeo y del Consejo, de 27 de abril de 2016, relativo a la protección de las personas físicas en lo que respecta al tratamiento de datos personales y a la libre circulación de estos datos, así como a la Ley Orgánica 3/2018, de 5 de diciembre, de Protección de Datos Personales y garantía de los derechos digitales.

5. El empresario se abstendrá de utilizar cualquier contenido, distinto de los datos personales, proporcionado o creado por el consumidor o usuario al utilizar los contenidos o servicios digitales suministrados por el empresario, excepto cuando dicho contenido cumpla alguna de las siguientes condiciones:

a) No tenga ninguna utilidad fuera del contexto de los contenidos o servicios digitales suministrados por el empresario.

b) Esté exclusivamente relacionado con la actividad del consumidor o usuario durante el uso de los contenidos o servicios digitales suministrados por el empresario.

c) Haya sido agregado con otros datos por el empresario y no pueda desagregarse o sólo se pueda realizando esfuerzos desproporcionados.

d) Haya sido generado conjuntamente por el consumidor o usuario y otras personas, y otros consumidores o usuarios puedan continuar haciendo uso del contenido.

6. Salvo en las situaciones a que se refiere el apartado 5, letras a), b) o c), el empresario pondrá a disposición del consumidor o usuario, a petición de éste, cualquier contenido distinto de los datos personales que el consumidor o usuario haya proporcionado o creado al utilizar los contenidos o servicios digitales suministrados por el empresario.

7. El consumidor o usuario tendrá derecho a recuperar dichos contenidos sin cargo alguno, sin impedimentos por parte del empresario, en un plazo razonable y en un formato utilizado habitualmente y legible electrónicamente.

8. El empresario podrá impedir al consumidor o usuario cualquier uso posterior a la fecha de desistimiento de los contenidos o servicios digitales, en particular haciendo que estos no sean accesibles para el consumidor o usuario o inhabilitándole la cuenta de usuario, sin perjuicio de lo dispuesto en el apartado 6.

Artículo 108. *Obligaciones y responsabilidad del consumidor y usuario en caso de desistimiento.*

1. Salvo si el propio empresario se ofrece a recoger los bienes, el consumidor y usuario deberá devolverlos o entregarlos al empresario, o a una persona autorizada por el empresario a recibirlos, sin ninguna demora indebida y, en cualquier caso, a más tardar en el plazo de 14 días naturales a partir de la fecha en que comunique su decisión de desistimiento del contrato al empresario, de conformidad con el artículo 106. Se considerará cumplido el plazo si el consumidor y usuario efectúa la devolución de los bienes antes de que haya concluido el plazo de 14 días naturales.

El consumidor y usuario sólo soportará los costes directos de devolución de los bienes, salvo si el empresario ha aceptado asumirlos o no le ha informado de que le corresponde asumir esos costes.

En el caso de contratos celebrados fuera del establecimiento en los que los bienes se hayan entregado ya en el domicilio del consumidor y usuario en el momento de celebrarse el contrato, el empresario recogerá a su propio cargo los bienes cuando, por la naturaleza de los mismos, no puedan devolverse por correo.

2. El consumidor o usuario sólo será responsable de la disminución de valor de los bienes resultante de una manipulación de los mismos distinta a la necesaria para establecer su naturaleza, sus características o su funcionamiento. En ningún caso el consumidor o usuario será responsable de la disminución de valor de los bienes si el empresario no le ha informado de su derecho de desistimiento con arreglo al artículo 97.1.j).

3. En caso de desistimiento del contrato, el consumidor o usuario se abstendrá de utilizar el contenido o servicio digital y de ponerlo a disposición de terceros.

4. Cuando un consumidor y usuario ejerza el derecho de desistimiento tras haber realizado una solicitud de conformidad con lo dispuesto en el artículo 98.8 o en el artículo 99.3, abonará al empresario un importe proporcional a la parte ya prestada del servicio en el momento en que haya informado al empresario del ejercicio del derecho de desistimiento, en relación con el objeto total del contrato. El importe proporcional que habrá de abonar al empresario se calculará sobre la base del precio total acordado en el contrato. En caso de que el precio total sea excesivo, el importe proporcional se calculará sobre la base del valor de mercado de la parte ya prestada del servicio.

5. El consumidor o usuario no asumirá ningún coste por:

a) La prestación de los servicios o el suministro de agua, gas o electricidad –cuando no estén envasados para la venta en un volumen delimitado o en cantidades determinadas– o de calefacción mediante sistemas urbanos, de forma total o parcial, durante el período de desistimiento, cuando:

1.º El empresario no haya facilitado información con arreglo al artículo 97.1.j) o l); o

2.º El consumidor o usuario no haya solicitado expresamente que la prestación del servicio se inicie durante el plazo de desistimiento con arreglo al artículo 98.8 y al artículo 99.3.

b) El suministro, en su totalidad o en parte, de contenido digital que no se preste en un soporte material, cuando:

1.º El consumidor o usuario no haya dado expresamente su consentimiento previo a la ejecución antes de que finalice el periodo de catorce o, en su caso, treinta días naturales contemplado en el artículo 102;

2.º El consumidor o usuario no sea consciente de que renuncia a su derecho de desistimiento al dar su consentimiento; o

3.º El empresario no haya dado la confirmación con arreglo al artículo 98.7 o al artículo 99.2.

6. Con excepción de lo dispuesto en el artículo 107.2, y en este artículo, el consumidor y usuario no incurrirá en ninguna responsabilidad como consecuencia del ejercicio del derecho de desistimiento.

CAPÍTULO IV

Ejecución del contrato

Artículo 109. *Ejecución del contrato a distancia.*

Salvo que las partes hayan acordado otra cosa, el empresario deberá ejecutar el pedido sin ninguna demora indebida y a más tardar en el plazo de 30 días naturales a partir de la celebración del contrato.

Artículo 110. *Falta de ejecución del contrato a distancia.*

En caso de no ejecución del contrato por parte del empresario por no encontrarse disponible el bien o servicio contratado, el consumidor y usuario deberá ser informado de esta falta de disponibilidad y deberá poder recuperar sin ninguna demora indebida las sumas que haya abonado en virtud del mismo.

En caso de retraso injustificado por parte del empresario respecto a la devolución de las sumas abonadas, el consumidor y usuario podrá reclamar que se le pague el doble del importe adeudado, sin perjuicio a su derecho de ser indemnizado por los daños y perjuicios sufridos en lo que excedan de dicha cantidad.

Artículo 111. *Sustitución del bien o servicio contratado a distancia.*

De no hallarse disponible el bien o servicio contratado, cuando el consumidor y usuario hubiera sido informado expresamente de tal posibilidad, el empresario podrá suministrar sin aumento de precio un bien o servicio de características similares que tenga la misma o superior calidad.

En este caso, el consumidor y usuario podrá ejercer sus derechos de desistimiento y resolución en los mismos términos que si se tratara del bien o servicio inicialmente requerido.

Artículo 112. *Pago del contrato a distancia mediante tarjeta.*

1. Cuando el importe de una compra o de un servicio hubiese sido cargado fraudulenta o indebidamente utilizando el número de una tarjeta de pago, el consumidor y usuario titular de ella podrá exigir la inmediata anulación del cargo. En tal caso, las correspondientes anotaciones de adeudo y reabono en las cuentas del empresario y del consumidor y usuario titular de la tarjeta se efectuarán a la mayor brevedad.

2. Sin embargo, si la compra hubiese sido efectivamente realizada por el consumidor y usuario titular de la tarjeta y la exigencia de devolución no fuera consecuencia de haberse ejercido el derecho de desistimiento o de resolución, aquél quedará obligado frente al empresario al resarcimiento de los daños y perjuicios ocasionados como consecuencia de dicha anulación.

Artículo 113. *Responsabilidad solidaria en los contratos celebrados fuera del establecimiento.*

Del cumplimiento de las obligaciones establecidas en este título responderán solidariamente el empresario por cuya cuenta se actúe y el mandatario, comisionista o agente que hayan actuado en nombre propio.

TÍTULO IV

Garantías y servicios posventa

CAPÍTULO I

Disposiciones generales sobre garantía

Artículo 114. *Ámbito de aplicación.*

1. Están incluidos en el ámbito de aplicación de este título los contratos de compraventa de bienes existentes o de bienes que hayan de producirse o fabricarse y los contratos de suministro de contenidos o servicios digitales, incluyéndose como tales todos aquellos que tengan por objeto la entrega de soportes materiales que sirvan exclusivamente como portadores de contenidos digitales.

El Reglamento (UE) 2016/679, General de Protección de Datos, así como la Ley 9/2014, de 9 de mayo, General de Telecomunicaciones y su normativa de desarrollo, se aplicarán a cualesquiera datos personales tratados en las relaciones contempladas en los apartados anteriores, prevaleciendo sus disposiciones en caso de conflicto con lo regulado en este Título.

2. Lo previsto en este título no será de aplicación a:

- a) Los animales vivos.
- b) Los bienes de segunda mano adquiridos en subasta administrativa a la que los consumidores y usuarios puedan asistir personalmente.
- c) La prestación de servicios distintos de los servicios digitales, independientemente de que el empresario haya utilizado formas o medios digitales para obtener el resultado del servicio o para entregarlo o transmitirlo al consumidor o usuario.
- d) Los servicios de comunicaciones electrónicas prestados por lo general a cambio de una remuneración a través de redes de comunicaciones electrónicas, con la excepción de los servicios que suministren contenidos transmitidos mediante redes y servicios de comunicaciones electrónicas o ejerzan control editorial sobre ellos, y que incluyen:

1.º El servicio de acceso a internet, entendido según la definición del punto 2) del párrafo segundo del artículo 2 del Reglamento (UE) 2015/2120 del Parlamento Europeo y del Consejo, de 25 de noviembre de 2015, por el que se establecen medidas en relación con el acceso a una internet abierta.

2.º El servicio de comunicaciones interpersonales, excepto los servicios de comunicaciones interpersonales independientes de la numeración.

3.º Los servicios consistentes, en su totalidad o principalmente, en el transporte de señales, como son los servicios de transmisión utilizados para la prestación de servicios máquina a máquina y para la radiodifusión.

e) Los contenidos o servicios digitales relacionados con la salud prescritos o suministrados por un profesional sanitario a pacientes para evaluar, mantener o restablecer su estado de salud, incluidos la receta, dispensación y provisión de medicamentos y productos sanitarios.

f) Los servicios de juego que impliquen apuestas de valor pecuniario en juegos de azar, incluidos aquellos con un elemento de destreza, como las loterías, los juegos de casino, los juegos de póquer y las apuestas, por medios electrónicos o cualquier otra tecnología destinada a facilitar la comunicación y a petición individual del receptor de dichos servicios.

g) Los servicios financieros.

h) El programa (software) ofrecido por el empresario bajo una licencia libre y de código abierto, cuando el consumidor o usuario no pague ningún precio y los datos personales facilitados por el consumidor o usuario sean tratados exclusivamente por el empresario con el fin de mejorar la seguridad, compatibilidad o interoperabilidad de ese programa (software) concreto.

i) El suministro de los contenidos digitales cuando estos se pongan a disposición del público en general por un medio distinto de la transmisión de señales como parte de una actuación o acontecimiento, como las proyecciones cinematográficas digitales.

j) El contenido digital proporcionado de conformidad con la Ley 37/2007, de 16 de noviembre, sobre reutilización de la información del sector por organismos del sector público de cualquier Estado miembro de la Unión Europea.

En el caso a que se refiere la letra b), los consumidores o usuarios podrán acceder fácilmente a información clara y comprensible de que no se aplican los derechos derivados del presente título.

3. Los artículos 126 y 126 bis no se aplicarán cuando un paquete en el sentido del Código Europeo de las Comunicaciones Electrónicas, incluya elementos de un servicio de acceso a internet, tal como se define en el artículo 2.2) del Reglamento (UE) 2015/2120, o un servicio de comunicaciones interpersonales basado en numeración, según la definición del citado Código.

Artículo 115. *Conformidad de los bienes y de los contenidos o servicios digitales.*

Los bienes, los contenidos o servicios digitales que el empresario entregue o suministre al consumidor o usuario se considerarán conformes con el contrato cuando cumplan los requisitos subjetivos y objetivos establecidos que sean de aplicación siempre que, cuando corresponda, hayan sido instalados o integrados correctamente, todo ello sin perjuicio de los derechos de terceros a los que se refiere el segundo párrafo del artículo 117.

Artículo 115 bis. *Requisitos subjetivos para la conformidad.*

Para ser conformes con el contrato, los bienes y los contenidos o servicios digitales deberán cumplir, en particular y cuando sean de aplicación, los siguientes requisitos:

a) Ajustarse a la descripción, tipo de bien, cantidad y calidad y poseer la funcionalidad, compatibilidad, interoperabilidad y demás características que se establezcan en el contrato.

b) Ser aptos para los fines específicos para los que el consumidor o usuario los necesite y que este haya puesto en conocimiento del empresario como muy tarde en el momento de la celebración del contrato, y respecto de los cuales el empresario haya expresado su aceptación.

c) Ser entregados o suministrados junto con todos los accesorios, instrucciones, también en materia de instalación o integración, y asistencia al consumidor o usuario en caso de contenidos digitales según disponga el contrato.

d) Ser suministrados con actualizaciones, en el caso de los bienes, o ser actualizados, en el caso de contenidos o servicios digitales, según se establezca en el contrato en ambos casos.

Artículo 115 ter. *Requisitos objetivos para la conformidad.*

1. Además de cumplir cualesquiera requisitos subjetivos para la conformidad, los bienes y los contenidos o servicios digitales deberán cumplir todos los siguientes requisitos:

a) Ser aptos para los fines a los que normalmente se destinen bienes o contenidos o servicios digitales del mismo tipo, teniendo en cuenta, cuando sea de aplicación, toda norma vigente, toda norma técnica existente o, a falta de dicha norma técnica, todo código de conducta específico de la industria del sector.

b) Cuando sea de aplicación, poseer la calidad y corresponder con la descripción de la muestra o modelo del bien o ser conformes con la versión de prueba o vista previa del contenido o servicio digital que el empresario hubiese puesto a disposición del consumidor o usuario antes de la celebración del contrato.

c) Cuando sea de aplicación, entregarse o suministrarse junto con los accesorios, en particular el embalaje, y las instrucciones que el consumidor y usuario pueda razonablemente esperar recibir.

d) Presentar la cantidad y poseer las cualidades y otras características, en particular respecto de la durabilidad del bien, la accesibilidad y continuidad del contenido o servicio digital y la funcionalidad, compatibilidad y seguridad que presentan normalmente los bienes y los contenidos o servicios digitales del mismo tipo y que el consumidor o usuario pueda razonablemente esperar, dada la naturaleza de los mismos y teniendo en cuenta cualquier declaración pública realizada por el empresario, o en su nombre, o por otras personas en fases previas de la cadena de transacciones, incluido el productor, especialmente en la publicidad o el etiquetado. El empresario no quedará obligado por tales declaraciones públicas, si demuestra alguno de los siguientes hechos:

1.º Que desconocía y no cabía razonablemente esperar que conociera la declaración en cuestión.

2.º Que, en el momento de la celebración del contrato, la declaración pública había sido corregida del mismo o similar modo en el que había sido realizada.

3.º Que la declaración pública no pudo influir en la decisión de adquirir el bien o el contenido o servicio digital.

2. En el caso de contratos de compraventa de bienes con elementos digitales o de suministro de contenidos o servicios digitales, el empresario velará por que se comuniquen y suministren al consumidor o usuario las actualizaciones, incluidas las relativas a la seguridad, que sean necesarias para mantener la conformidad, durante cualquiera de los siguientes períodos:

a) Aquel que el consumidor o usuario pueda razonablemente esperar habida cuenta del tipo y la finalidad de los bienes con elementos digitales o de los contenidos o servicios digitales, y teniendo en cuenta las circunstancias y la naturaleza del contrato, cuando el contrato establezca un único acto de suministro o una serie de actos de suministro separados, en su caso.

b) Aquel en el que deba suministrarse el contenido o servicio digital con arreglo al contrato de compraventa de bienes con elementos digitales o al contrato de suministro, cuando este prevea un plazo de suministro continuo durante un período de tiempo. No obstante, cuando el contrato de compraventa de bienes con elementos digitales prevea un plazo de suministro continuo igual o inferior a tres años, el período de responsabilidad será de tres años a partir del momento de la entrega del bien.

3. En caso de que el consumidor o usuario no instale en un plazo razonable las actualizaciones proporcionadas de conformidad con el apartado anterior, el empresario no será responsable de ninguna falta de conformidad causada únicamente por la ausencia de la correspondiente actualización, siempre que se cumplan las siguientes condiciones:

a) El empresario hubiese informado al consumidor o usuario acerca de la disponibilidad de la actualización y de las consecuencias de su no instalación; y

b) El hecho de que el consumidor o usuario no instalase la actualización o no lo hiciese correctamente no se debiera a deficiencias en las instrucciones facilitadas.

4. Cuando el contrato prevea el suministro continuo de contenidos o servicios digitales a lo largo de un período, estos serán conformes durante todo ese período.

5. No habrá lugar a responsabilidad por faltas de conformidad en el sentido de lo dispuesto en los apartados 1 o 2 cuando, en el momento de la celebración del contrato, el consumidor o usuario hubiese sido informado de manera específica de que una determinada característica de los bienes o de los contenidos o servicios digitales se apartaba de los requisitos objetivos de conformidad establecidos en los apartados 1 o 2 y el consumidor o usuario hubiese aceptado de forma expresa y por separado dicha divergencia.

6. Salvo que las partes lo hayan acordado de otro modo, los contenidos o servicios digitales se suministrarán de conformidad con la versión más reciente disponible en el momento de la celebración del contrato.

Artículo 115 quater. *Instalación incorrecta de los bienes e integración incorrecta de los contenidos o servicios digitales.*

La falta de conformidad que resulte de una instalación incorrecta del bien o integración incorrecta de los contenidos o servicios digitales en el entorno digital del consumidor o usuario se equipará a la falta de conformidad, cuando se de alguna de las siguientes condiciones:

a) La instalación o integración incorrecta haya sido realizada por el empresario o bajo su responsabilidad y, en el supuesto de tratarse de una compraventa de bienes, su instalación esté incluida en el contrato.

b) En el contrato esté previsto que la instalación o la integración la realice el consumidor o usuario, haya sido realizada por éste y la instalación o la integración incorrecta se deba a deficiencias en las instrucciones de instalación o integración proporcionadas por el empresario o, en el caso de bienes con elementos digitales, proporcionadas por el empresario.

Artículo 116. *Incompatibilidad de acciones.*

El ejercicio de las acciones que contempla este título será incompatible con el ejercicio de las acciones derivadas del saneamiento previstas en el Código Civil.

En todo caso, el consumidor o usuario tendrá derecho, de acuerdo con la legislación civil y mercantil, a ser indemnizado por los daños y perjuicios derivados de la falta de conformidad.

CAPÍTULO II

Responsabilidad del empresario y derechos del consumidor y usuario

Artículo 117. *Responsabilidad del empresario y derechos del consumidor y usuario en caso de falta de conformidad de los bienes, contenidos o servicios digitales. Derechos de terceros.*

1. El empresario responderá ante el consumidor o usuario de cualquier falta de conformidad que exista en el momento de la entrega del bien, contenido o servicio digital, pudiendo el consumidor o usuario, mediante una simple declaración, exigir al empresario la subsanación de dicha falta de conformidad, la reducción del precio o la resolución del contrato. En cualquiera de estos supuestos el consumidor o usuario podrá exigir, además, la indemnización de daños y perjuicios, si procede.

El consumidor o usuario tendrá derecho a suspender el pago de cualquier parte pendiente del precio del bien o del contenido o servicio digital adquirido hasta que el empresario cumpla con las obligaciones establecidas en el presente título.

2. Cuando, a consecuencia de una vulneración de derechos de terceros, en particular de los derechos de propiedad intelectual, se impida o limite la utilización de los bienes o de los contenidos o servicios digitales, el consumidor o usuario podrá exigir igualmente, en el supuesto de su falta de conformidad, las medidas correctoras previstas en el apartado anterior, salvo que una ley establezca en esos casos la rescisión o nulidad del contrato.

Artículo 118. *Régimen jurídico de la puesta en conformidad.*

1. Si el bien no fuera conforme con el contrato, para ponerlo en conformidad, el consumidor o usuario tendrá derecho a elegir entre la reparación o la sustitución, salvo que una de estas dos opciones resultare imposible o que, en comparación con la otra medida correctora, suponga costes desproporcionados para el empresario, teniendo en cuenta todas las circunstancias y, entre ellas las recogidas en el apartado 3 de este artículo, así como si la medida correctora alternativa se podría proporcionar sin mayores inconvenientes para el consumidor o usuario.

2. Si los contenidos o servicios digitales no fueran conformes con el contrato, el consumidor o usuario tendrá derecho a exigir que sean puestos en conformidad.

3. El empresario podrá negarse a poner los bienes o los contenidos o servicios digitales en conformidad cuando resulte imposible o suponga costes desproporcionados, teniendo en cuenta todas las circunstancias, y entre ellas:

- a) El valor que tendrían los bienes o los contenidos o servicios digitales si no hubiera existido falta de conformidad.
- b) La relevancia de la falta de conformidad.

4. Las medidas correctoras para la puesta en conformidad se ajustarán a las siguientes reglas:

- a) Serán gratuitas para el consumidor o usuario. Dicha gratuidad comprenderá los gastos necesarios en que se incurra para que los bienes sean puestos en conformidad, especialmente los gastos de envío, transporte, mano de obra o materiales.
- b) Deberán llevarse a cabo en un plazo razonable a partir del momento en que el empresario haya sido informado por el consumidor o usuario de la falta de conformidad.
- c) Deberán realizarse sin mayores inconvenientes para el consumidor o usuario, habida cuenta de la naturaleza de los bienes o de los contenidos o servicios digitales y de la finalidad que tuvieran para el consumidor o usuario.

5. Cuando proceda la reparación o la sustitución del bien, el consumidor o usuario lo pondrá a disposición del empresario y este, en su caso, recuperará el bien sustituido a sus expensas de la forma que menos inconvenientes genere para el consumidor o usuario dependiendo del tipo de bien.

6. Cuando una reparación requiera la retirada de bienes que hayan sido instalados de forma coherente con su naturaleza y finalidad antes de manifestarse la falta de conformidad o, cuando se sustituyan, la obligación de repararlos o sustituirlos incluirá la retirada de los no conformes y la instalación de los bienes sustituidos o reparados, o la asunción de los costes de dicha retirada e instalación por cuenta del empresario.

7. El consumidor o usuario no será responsable de ningún pago por el uso normal de los bienes sustituidos durante el período previo a su sustitución.

Artículo 119. *Régimen jurídico de la reducción del precio y resolución del contrato.*

El consumidor o usuario podrá exigir una reducción proporcionada del precio o la resolución del contrato, en cualquiera de los siguientes supuestos:

- a) En relación con bienes y los contenidos o servicios digitales, cuando la medida correctora consistente en ponerlos en conformidad resulte imposible o desproporcionada en el sentido del apartado 3 del artículo 118.
- b) El empresario no haya llevado a cabo la reparación o la sustitución de los bienes o no lo haya realizado de acuerdo con lo dispuesto en los apartados 5 y 6 del artículo 118 o no lo haya hecho en un plazo razonable siempre que el consumidor o usuario hubiese solicitado la reducción del precio o la resolución del contrato.
- c) El empresario no haya puesto los contenidos o servicios digitales en conformidad de acuerdo con las reglas recogidas en el apartado 4 del artículo 118.
- d) Aparezca cualquier falta de conformidad después del intento del empresario de poner los bienes o los contenidos o servicios digitales en conformidad.
- e) La falta de conformidad sea de tal gravedad que se justifique la reducción inmediata del precio o la resolución del contrato.
- f) El empresario haya declarado, o así se desprenda claramente de las circunstancias, que no pondrá los bienes o los contenidos o servicios digitales en conformidad en un plazo razonable o sin mayores inconvenientes para el consumidor o usuario.

Artículo 119 bis. *La reducción del precio.*

1. La reducción del precio será proporcional a la diferencia existente entre el valor que el bien o el contenido o servicio digital hubiera tenido en el momento de la entrega o suministro de haber sido conforme con el contrato y el valor que el bien o el contenido o servicio digital efectivamente entregado o suministrado tenga en el momento de dicha entrega o suministro.

2. Cuando el contrato estipule que los contenidos o servicios digitales se suministren durante un período de tiempo a cambio del pago de un precio, la reducción en precio se aplicará al período de tiempo durante el cual los contenidos o servicios digitales no hubiesen sido conformes.

Artículo 119 ter. *La resolución del contrato.*

1. El consumidor o usuario ejercerá el derecho a resolver el contrato mediante una declaración expresa al empresario indicando su voluntad de resolver el contrato.

2. La resolución no procederá cuando la falta de conformidad sea de escasa importancia, salvo en los supuestos en que el consumidor o usuario haya facilitado datos personales como contraprestación, correspondiendo la carga de la prueba al empresario.

3. Cuando la falta de conformidad se refiera sólo a algunos de los bienes entregados en virtud del mismo contrato y haya motivos para su resolución, el consumidor o usuario podrá resolver el contrato sólo respecto de dichos bienes y, en relación con cualesquiera de los otros bienes, podrá resolverlo también si no se puede razonablemente esperar que el consumidor o usuario acepte conservar únicamente los bienes conformes.

4. Las obligaciones de las partes en caso de resolución del contrato de compraventa de bienes serán las siguientes:

a) El empresario reembolsará al consumidor o usuario el precio pagado por los bienes tras la recepción de estos o, en su caso, de una prueba aportada por el consumidor o usuario de que los ha devuelto.

b) El consumidor o usuario restituirá al empresario, a expensas de este último, los bienes.

5. Las obligaciones y derechos del empresario en caso de resolución del contrato de suministro de contenidos o servicios digitales serán los siguientes:

a) El empresario reembolsará al consumidor o usuario todos los importes pagados con arreglo al contrato.

No obstante, en los casos en los que el contrato establezca el suministro de los contenidos o servicios digitales a cambio del pago de un precio y durante un período de tiempo determinado, y los contenidos o servicios digitales hayan sido conformes durante un período anterior a la resolución del contrato, el empresario reembolsará al consumidor o usuario únicamente la parte proporcional del precio pagado correspondiente al período de tiempo durante el cual los contenidos o servicios digitales no fuesen conformes, así como toda parte del precio pagado por el consumidor o usuario como pago a cuenta de cualquier período restante del contrato en caso de que este no hubiese sido resuelto.

b) En lo que respecta a los datos personales del consumidor o usuario, el empresario cumplirá las obligaciones aplicables con arreglo al Reglamento (UE) 2016/679 general de protección de datos, así como a la Ley Orgánica 3/2018, de 5 de diciembre, de Protección de Datos Personales y garantía de los derechos digitales.

c) El empresario se abstendrá de utilizar cualquier contenido, distinto de los datos personales, proporcionado o creado por el consumidor o usuario al utilizar los contenidos o servicios digitales suministrados por el empresario, excepto cuando dicho contenido cumpla alguna de las condiciones recogidas en el artículo 107.5.

d) Salvo en las situaciones a que se refiere el artículo 107.5, letras a), b) o c), el empresario pondrá a disposición del consumidor o usuario, a petición de este, cualquier contenido distinto de los datos personales que el consumidor o usuario haya proporcionado o creado al utilizar los contenidos o servicios digitales suministrados por el empresario.

e) El consumidor o usuario tendrá derecho a recuperar los contenidos digitales que haya creado al utilizar los contenidos o servicios digitales sin cargo alguno, sin impedimentos por parte del empresario, en un plazo razonable y en un formato utilizado habitualmente y legible electrónicamente.

f) El empresario podrá impedir al consumidor o usuario cualquier uso posterior de los contenidos o servicios digitales, en particular, haciendo que estos no sean accesibles para el consumidor o usuario o inhabilitándole la cuenta de usuario, sin perjuicio de lo dispuesto en la letra d).

6. Las obligaciones del consumidor o usuario en caso de resolución del contrato de suministro de contenidos o servicios digitales serán las siguientes:

a) Tras la resolución del contrato, el consumidor o usuario se abstendrá de utilizar los contenidos o servicios digitales y de ponerlos a disposición de terceros.

b) Cuando los contenidos digitales se hayan suministrado en un soporte material, el consumidor o usuario, a solicitud y a expensas del empresario, devolverá el soporte material a este último sin demora indebida. Si el empresario decide solicitar la devolución del soporte material, dicha solicitud se realizará en el plazo de catorce días a partir de la fecha en que se hubiese informado al empresario de la decisión del consumidor o usuario de resolver el contrato.

c) Al consumidor o usuario no se le podrá reclamar ningún pago por cualquier uso realizado de los contenidos o servicios digitales durante el período previo a la resolución del contrato durante el cual los contenidos o servicios digitales no hayan sido conformes.

7. El ejercicio por el consumidor o usuario de su derecho a retirar su consentimiento u oponerse al tratamiento de datos personales permitirá que el empresario resuelva el contrato siempre y cuando el suministro de los contenidos o servicios digitales sea continuo o consista en una serie de actos individuales y se encuentre pendiente de ejecutar en todo o en parte. En ningún caso el ejercicio de estos derechos por el consumidor supondrá el pago de penalización alguna a su cargo.

Artículo 119 quater. *Plazos y modalidades de reembolso por parte del empresario en caso de reducción del precio o resolución del contrato.*

1. Todo reembolso que el empresario deba realizar al consumidor o usuario debido a la reducción del precio o a la resolución del contrato se ejecutará sin demora indebida y, en cualquier caso, en un plazo de catorce días a partir de la fecha en la que el empresario haya sido informado de la decisión del consumidor o usuario de reclamar su correspondiente derecho.

No obstante lo anterior, en el caso de que se trate de la resolución de un contrato de compraventa de bienes, el plazo para el reembolso en el párrafo anterior empezará a contar a partir de que se haya dado cumplimiento a lo previsto en el 119 ter 4.a).

2. El empresario efectuará el reembolso indicado en el apartado anterior utilizando el mismo medio de pago empleado por el consumidor o usuario para la adquisición del bien o de los contenidos o servicios digitales, salvo que se hubiese acordado expresamente entre las partes de otro modo, y siempre que no suponga un coste adicional para el consumidor o usuario.

3. El empresario no podrá imponer al consumidor o usuario ningún cargo por el reembolso.

CAPÍTULO III

Ejercicio de derechos por el consumidor y usuario

Artículo 120. *Plazo para la manifestación de la falta de conformidad.*

1. En el caso de contrato de compraventa de bienes o de suministro de contenidos o servicios digitales suministrados en un acto único o en una serie de actos individuales, el empresario será responsable de las faltas de conformidad que existan en el momento de la entrega o del suministro y se manifiesten en un plazo de tres años desde la entrega en el caso de bienes o de dos años en el caso de contenidos o servicios digitales, sin perjuicio de lo dispuesto en el artículo 115 ter, apartado 2, letras a) y b).

En los bienes de segunda mano, el empresario y el consumidor o usuario podrán pactar un plazo menor al indicado en el párrafo anterior, que no podrá ser inferior a un año desde la entrega.

2. En el caso de contenidos o servicios digitales o de bienes con elementos digitales, cuando el contrato prevea el suministro continuo de contenidos o servicios digitales durante un período de tiempo determinado, el empresario será responsable de cualquier falta de conformidad de los contenidos o servicios digitales que se produzca o se manifieste dentro

del plazo durante el cual deben suministrarse los contenidos o servicios digitales de acuerdo con el contrato. No obstante, si el contrato de compraventa de bienes con elementos digitales establece el suministro continuo de los contenidos o servicios digitales durante un período inferior a tres años, el plazo de responsabilidad será de tres años a partir del momento de la entrega.

Artículo 121. *Carga de la prueba.*

1. Salvo prueba en contrario, se presumirá que las faltas de conformidad que se manifiesten en los dos años siguientes a la entrega del bien o en el año siguiente al suministro del contenido o servicio digital suministrado en un acto único o en una serie de actos individuales, ya existían cuando el bien se entregó o el contenido o servicio digital se suministró, excepto cuando para los bienes esta presunción sea incompatible con su naturaleza o la índole de la falta de conformidad.

En los bienes de segunda mano, el empresario y el consumidor y usuario podrán pactar un plazo de presunción menor al indicado en el párrafo anterior, que no podrá ser inferior al período de responsabilidad pactado por la falta de conformidad, de acuerdo con lo previsto en el artículo 120.1.

2. En el caso de los contenidos o servicios digitales o de bienes con elementos digitales, cuando el contrato prevea el suministro continuo de contenidos o servicios digitales durante un período de tiempo determinado, la carga de la prueba respecto de si los contenidos o servicios digitales eran conformes durante el período indicado en el apartado 2 del artículo 120 recaerá sobre el empresario cuando la falta de conformidad se manifieste en dicho período de tiempo.

3. Los apartados 1 y 2 no se aplicarán cuando el empresario demuestre que el entorno digital del consumidor o usuario no es compatible con los requisitos técnicos de los contenidos o servicios digitales objeto del contrato, y cuando el empresario haya informado al consumidor o usuario sobre dichos requisitos técnicos de forma clara y comprensible con anterioridad a la celebración del contrato.

4. El consumidor o usuario cooperará con el empresario en la medida de lo razonablemente posible y necesario para establecer si la causa de la falta de conformidad de los contenidos o servicios digitales en el momento indicado en el artículo 120, apartados 1 o 2, según sea de aplicación, radica en el entorno digital del consumidor o usuario. La obligación de cooperación se limitará a los medios técnicos disponibles que sean menos intrusivos para el consumidor o usuario. Cuando el consumidor o usuario se niegue a cooperar, y siempre que el empresario haya informado al consumidor o usuario de dicho requisito de forma clara y comprensible con anterioridad a la celebración del contrato, la carga de la prueba sobre si la falta de conformidad existía o no en el momento indicado en el artículo 120, apartados 1 o 2, según sea de aplicación, recaerá sobre el consumidor o usuario.

5. Los apartados 3 y 4 del presente artículo no serán de aplicación a los bienes con elementos digitales.

Artículo 122. *Suspensión del cómputo de plazos.*

1. Las medidas correctoras para poner el bien o el contenido o servicio digital en conformidad suspenden el cómputo de los plazos a que se refieren los artículos 120 y 121.

2. El período de suspensión comenzará en el momento en que el consumidor o usuario ponga el bien o el contenido o servicio digital a disposición del empresario y concluirá en el momento en que se produzca la entrega del bien o el suministro del contenido o servicio digital, ya conforme, al consumidor o usuario.

3. Durante el año posterior a la entrega del bien o el suministro del contenido o servicio digital ya conforme, el empresario responderá de las faltas de conformidad que motivaron la puesta en conformidad, presumiéndose que se trata de la misma falta de conformidad cuando se reproduzcan los defectos del mismo origen que los inicialmente manifestados.

Artículo 123. *Documentación justificativa.*

1. Salvo prueba en contrario, la entrega o el suministro se entienden hechos en el día que figure en la factura o tique de compra, o en el albarán de entrega correspondiente si este fuera posterior.

2. El empresario deberá entregar al consumidor o usuario que ejercite su derecho a poner el bien o el contenido o servicio digital en conformidad justificación documental sobre la puesta a disposición del bien o del contenido o servicio digital por parte del consumidor y usuario en la que conste la fecha de entrega y la falta de conformidad que origina el ejercicio del derecho, así como justificación documental de la entrega al consumidor o usuario del bien o del suministro del contenido o servicio digital ya conforme, en la que conste la fecha de esta entrega y la descripción de la medida correctora efectuada.

Artículo 124. *Prescripción de la acción.*

La acción para reclamar el cumplimiento de lo previsto en el capítulo II de este título prescribirá a los cinco años desde la manifestación de la falta de conformidad.

Artículo 125. *Acción contra el productor y de repetición.*

1. Cuando al consumidor o usuario le resulte imposible o le suponga una carga excesiva dirigirse al empresario por la falta de conformidad, podrá reclamar directamente al productor con el fin de conseguir que el bien o el contenido o servicio digital sea puesto en conformidad.

Con carácter general, y sin perjuicio de que cese la responsabilidad del productor, a los efectos de este título, en los mismos plazos y condiciones que los establecidos para el empresario, el productor responderá por la falta de conformidad cuando esta se refiera al origen, identidad o idoneidad de los bienes o de los contenidos o servicios digitales, de acuerdo con su naturaleza y finalidad y con las normas que los regulan.

2. Quien haya respondido frente al consumidor o usuario dispondrá del plazo de un año para repetir frente al responsable de la falta de conformidad. Dicho plazo se computará a partir del momento en que se ejecutó la medida correctora.

CAPÍTULO IV

Modificación de los contenidos o servicios digitales**Artículo 126.** *Modificación de los contenidos o servicios digitales.*

Cuando el contrato establezca que el suministro de los contenidos o servicios digitales, o el acceso a estos por parte del consumidor o usuario, se haya de garantizar durante un período de tiempo, el empresario podrá modificar los contenidos o servicios digitales más allá de lo necesario para mantener la conformidad de los contenidos o servicios digitales con arreglo a los artículos 115 bis y 115 ter, si se cumplen, de forma cumulativa, los siguientes requisitos:

- a) El contrato permite tal modificación y proporciona una razón válida para realizarla.
- b) La modificación se realiza sin costes adicionales para el consumidor o usuario.
- c) El consumidor o usuario es informado de forma clara y comprensible acerca de la modificación.
- d) En caso de que el consumidor o usuario tenga derecho a resolver el contrato de acuerdo con lo establecido en el artículo 126 bis, se informe al consumidor o usuario, con una antelación razonable y en un soporte duradero, de las características y el momento de la modificación y de su derecho a resolver el contrato, o sobre la posibilidad de mantener los contenidos o servicios digitales sin tal modificación con arreglo al apartado 4 de dicho artículo.

Artículo 126 bis. *Resolución del contrato por modificación de los contenidos o servicios digitales.*

1. El consumidor o usuario tendrá derecho a resolver el contrato si la modificación afecta negativamente a su acceso a los contenidos o servicios digitales o a su uso, salvo si dicho efecto negativo es de menor importancia.

2. En el supuesto recogido en el apartado anterior, el consumidor o usuario tendrá derecho a resolver el contrato sin cargo alguno en un plazo de treinta días naturales a partir de la recepción de la información o a partir del momento en que el empresario modifique los contenidos o servicios digitales, si esto ocurriera de forma posterior.

3. En el caso de que el consumidor o usuario resuelva el contrato de conformidad con los apartados anteriores, se aplicarán los artículos 119 ter y 119 quáter.

4. Este artículo no será de aplicación si el empresario ha dado al consumidor y usuario la posibilidad de mantener, sin costes adicionales, los contenidos o servicios digitales sin la modificación y estos siguen siendo conformes.

CAPÍTULO V

Garantías comerciales y servicios posventa

Artículo 127. *Garantías comerciales.*

1. Toda garantía comercial será vinculante para el garante en las condiciones establecidas en la declaración de garantía comercial y en la publicidad asociada disponible en el momento de la celebración del contrato o antes de dicha celebración. El productor que ofrezca al consumidor o usuario una garantía comercial de durabilidad con respecto a determinados bienes por un período de tiempo determinado será responsable directamente frente al consumidor o usuario, durante todo el período de la garantía comercial de durabilidad, de la reparación o sustitución. El productor podrá ofrecer al consumidor o usuario condiciones más favorables en la declaración de garantía comercial de durabilidad.

Si las condiciones establecidas en el documento de garantía comercial son menos favorables para el consumidor o usuario que las enunciadas en la publicidad asociada, la garantía comercial será vinculante según las condiciones enunciadas en la publicidad relativa a la garantía comercial, a menos que antes de la celebración del contrato la publicidad asociada se haya corregido del mismo modo o de modo comparable a aquella.

2. La declaración de garantía comercial se entregará al consumidor o usuario en un soporte duradero a más tardar en el momento de entrega de los bienes y estará redactada, al menos, en castellano y en su caso, a petición de cualquiera de las partes, deberá redactarse también en cualquiera de las otras lenguas oficiales en el lugar de celebración del contrato, de manera clara y comprensible.

3. La declaración de garantía comercial incluirá, al menos, lo siguiente:

a) Una declaración precisa de que el consumidor o usuario tiene derecho a medidas correctoras por parte del empresario, de forma gratuita, en caso de falta de conformidad de los bienes y de que la garantía comercial no afectará a dichas medidas. Dicha gratuidad comprenderá los gastos necesarios en que se incurre para que los bienes o los contenidos o servicios digitales sean puestos en conformidad, especialmente los gastos de envío, transporte, mano de obra o materiales.

b) El nombre y la dirección del garante.

c) El procedimiento que debe seguir el consumidor o usuario para conseguir la aplicación de la garantía comercial.

d) La designación de los bienes o de los contenidos o servicios digitales a los que se aplica la garantía comercial.

e) Las condiciones de la garantía comercial, entre otras, su plazo de duración y alcance territorial.

El incumplimiento de este apartado no afectará al carácter vinculante de la garantía comercial para el garante.

Artículo 127 bis. Reparación y servicios posventa.

1. El productor garantizará, en todo caso, la existencia de un adecuado servicio técnico, así como de repuestos durante el plazo mínimo de diez años a partir de la fecha en que el bien deje de fabricarse.

2. Queda prohibido incrementar los precios de los repuestos al aplicarlos en las reparaciones. La lista de precios de los repuestos deberá estar a disposición del público así como la del resto de servicios aparejados, debiéndose diferenciar en la factura los diferentes conceptos.

3. La acción o derecho de recuperación de los bienes entregados por el consumidor o usuario al empresario para su reparación prescribirá un año después del momento de la entrega. Reglamentariamente, se establecerán los datos que deberá hacer constar el empresario en el momento en que se le entrega un bien para su reparación y las formas en que podrá acreditarse la mencionada entrega.

LIBRO TERCERO

Responsabilidad civil por bienes o servicios defectuosos

TÍTULO I

Disposiciones comunes en materia de responsabilidad

CAPÍTULO I

Disposiciones generales**Artículo 128. Indemnización de daños.**

Todo perjudicado tiene derecho a ser indemnizado en los términos establecidos en este Libro por los daños o perjuicios causados por los bienes o servicios.

Las acciones reconocidas en este libro no afectan a otros derechos que el perjudicado pueda tener a ser indemnizado por daños y perjuicios, incluidos los morales, como consecuencia de la responsabilidad contractual, fundada en la falta de conformidad de los bienes o servicios o en cualquier otra causa de incumplimiento o cumplimiento defectuoso del contrato, o de la responsabilidad extracontractual a que hubiere lugar.

Artículo 129. Ámbito de protección.

1. El régimen de responsabilidad previsto en este libro comprende los daños personales, incluida la muerte, y los daños materiales, siempre que éstos afecten a bienes o servicios objetivamente destinados al uso o consumo privados y en tal concepto hayan sido utilizados principalmente por el perjudicado.

2. El presente libro no será de aplicación para la reparación de los daños causados por accidentes nucleares, siempre que tales daños se encuentren cubiertos por convenios internacionales ratificados por los Estados miembros de la Unión Europea.

Artículo 130. Ineficacia de las cláusulas de exoneración o limitación de la responsabilidad.

Son ineficaces frente al perjudicado las cláusulas de exoneración o de limitación de la responsabilidad civil prevista en este libro.

Artículo 131. Seguro.

El Gobierno, previa audiencia de los interesados y de las asociaciones de consumidores y usuarios, podrá establecer un sistema de seguro obligatorio de responsabilidad civil derivada de los daños causados por bienes o servicios defectuosos y un fondo de garantía que cubra, total o parcialmente, los daños consistentes en muerte, intoxicación y lesiones personales.

CAPÍTULO II

Responsabilidad**Artículo 132.** *Responsabilidad solidaria.*

Las personas responsables del mismo daño por aplicación de este libro lo serán solidariamente ante los perjudicados. El que hubiera respondido ante el perjudicado tendrá derecho a repetir frente a los otros responsables, según su participación en la causación del daño.

Artículo 133. *Intervención de un tercero.*

La responsabilidad prevista en este libro no se reducirá cuando el daño sea causado conjuntamente por un defecto del bien o servicio y por la intervención de un tercero. No obstante, el sujeto responsable que hubiera satisfecho la indemnización podrá reclamar al tercero la parte que corresponda a su intervención en la producción del daño.

Artículo 134. *Retraso en el pago de la indemnización.*

1. El beneficiario de las indemnizaciones, tiene derecho a una compensación, sobre la cuantía de la indemnización, por los daños contractuales y extracontractuales durante el tiempo que transcurra desde la declaración judicial de responsabilidad hasta su pago efectivo.

2. Dicha compensación se determinará según lo establecido en la Ley de Enjuiciamiento Civil.

TÍTULO II

Disposiciones específicas en materia de responsabilidad

CAPÍTULO I

Daños causados por productos**Artículo 135.** *Principio general.*

Los productores serán responsables de los daños causados por los defectos de los productos que, respectivamente, fabriquen o importen.

Artículo 136. *Concepto legal de producto.*

A los efectos de este capítulo se considera producto cualquier bien mueble, aún cuando esté unido o incorporado a otro bien mueble o inmueble, así como el gas y la electricidad.

Artículo 137. *Concepto legal de producto defectuoso.*

1. Se entenderá por producto defectuoso aquél que no ofrezca la seguridad que cabría legítimamente esperar, teniendo en cuenta todas las circunstancias y, especialmente, su presentación, el uso razonablemente previsible del mismo y el momento de su puesta en circulación.

2. En todo caso, un producto es defectuoso si no ofrece la seguridad normalmente ofrecida por los demás ejemplares de la misma serie.

3. Un producto no podrá ser considerado defectuoso por el solo hecho de que tal producto se ponga posteriormente en circulación de forma más perfeccionada.

Artículo 138. *Concepto legal de productor.*

1. A los efectos de este capítulo es productor, además del definido en el artículo 5, el fabricante o importador en la Unión Europea de:

- a) Un producto terminado.

- b) Cualquier elemento integrado en un producto terminado.
- c) Una materia prima.

2. Si el productor no puede ser identificado, será considerado como tal el proveedor del producto, a menos que, dentro del plazo de tres meses, indique al dañado o perjudicado la identidad del productor o de quien le hubiera suministrado o facilitado a él dicho producto. La misma regla será de aplicación en el caso de un producto importado, si el producto no indica el nombre del importador, aun cuando se indique el nombre del fabricante.

Artículo 139. *Prueba.*

El perjudicado que pretenda obtener la reparación de los daños causados tendrá que probar el defecto, el daño y la relación de causalidad entre ambos.

Artículo 140. *Causas de exoneración de la responsabilidad.*

1. El productor no será responsable si prueba:

- a) Que no había puesto en circulación el producto.
- b) Que, dadas las circunstancias del caso, es posible presumir que el defecto no existía en el momento en que se puso en circulación el producto.
- c) Que el producto no había sido fabricado para la venta o cualquier otra forma de distribución con finalidad económica, ni fabricado, importado, suministrado o distribuido en el marco de una actividad profesional o empresarial.
- d) Que el defecto se debió a que el producto fue elaborado conforme a normas imperativas existentes.
- e) Que el estado de los conocimientos científicos y técnicos existentes en el momento de la puesta en circulación no permitía apreciar la existencia del defecto.

2. El productor de una parte integrante de un producto terminado no será responsable si prueba que el defecto es imputable a la concepción del producto al que ha sido incorporado o a las instrucciones dadas por el fabricante de ese producto.

3. En el caso de medicamentos, alimentos o productos alimentarios destinados al consumo humano, los sujetos responsables, de acuerdo con este capítulo, no podrán invocar la causa de exoneración del apartado 1, letra e).

Artículo 141. *Límite de responsabilidad.*

La responsabilidad civil del productor por los daños causados por productos defectuosos, se ajustará a las siguientes reglas:

- a) De la cuantía de la indemnización de los daños materiales se deducirá una franquicia de 500,00 euros.
- b) La responsabilidad civil global del productor por muerte y lesiones personales causadas por productos idénticos que presenten el mismo defecto tendrá como límite la cuantía de 63.106.270,96 euros.

Artículo 142. *Daños en el producto defectuoso.*

Los daños materiales en el propio producto no serán indemnizables conforme a lo dispuesto en este capítulo, tales daños darán derecho al perjudicado a ser indemnizado conforme a la legislación civil y mercantil.

Artículo 143. *Prescripción de la acción.*

1. La acción de reparación de los daños y perjuicios previstos en este capítulo prescribirá a los tres años, a contar desde la fecha en que el perjudicado sufrió el perjuicio, ya sea por defecto del producto o por el daño que dicho defecto le ocasionó, siempre que se conozca al responsable de dicho perjuicio. La acción del que hubiese satisfecho la indemnización contra todos los demás responsables del daño prescribirá al año, a contar desde el día del pago de la indemnización.

2. La interrupción de la prescripción se rige por lo establecido en el Código Civil.

Artículo 144. *Extinción de la responsabilidad.*

Los derechos reconocidos al perjudicado en este capítulo se extinguirán transcurridos 10 años, a contar desde la fecha en que se hubiera puesto en circulación el producto concreto causante del daño, a menos que, durante ese período, se hubiese iniciado la correspondiente reclamación judicial.

Artículo 145. *Culpa del perjudicado.*

La responsabilidad prevista en este capítulo podrá reducirse o suprimirse en función de las circunstancias del caso, si el daño causado fuera debido conjuntamente a un defecto del producto y a culpa del perjudicado o de una persona de la que éste deba responder civilmente.

Artículo 146. *Responsabilidad del proveedor.*

El proveedor del producto defectuoso responderá, como si fuera el productor, cuando haya suministrado el producto a sabiendas de la existencia del defecto. En este caso, el proveedor podrá ejercitar la acción de repetición contra el productor.

CAPÍTULO II

Daños causados por otros bienes y servicios**Artículo 147.** *Régimen general de responsabilidad.*

Los prestadores de servicios serán responsables de los daños y perjuicios causados a los consumidores y usuarios, salvo que prueben que han cumplido las exigencias y requisitos reglamentariamente establecidos y los demás cuidados y diligencias que exige la naturaleza del servicio.

Artículo 148. *Régimen especial de responsabilidad.*

Se responderá de los daños originados en el correcto uso de los servicios, cuando por su propia naturaleza, o por estar así reglamentariamente establecido, incluyan necesariamente la garantía de niveles determinados de eficacia o seguridad, en condiciones objetivas de determinación, y supongan controles técnicos, profesionales o sistemáticos de calidad, hasta llegar en debidas condiciones al consumidor y usuario.

En todo caso, se consideran sometidos a este régimen de responsabilidad los servicios sanitarios, los de reparación y mantenimiento de electrodomésticos, ascensores y vehículos de motor, servicios de rehabilitación y reparación de viviendas, servicios de revisión, instalación o similares de gas y electricidad y los relativos a medios de transporte.

Sin perjuicio de lo establecido en otras disposiciones legales, las responsabilidades derivadas de este artículo tendrán como límite la cuantía de 3.005.060,52 euros.

Artículo 149. *Responsabilidad por daños causados por la vivienda.*

Será aplicable el régimen de responsabilidad establecido en el artículo anterior a quienes construyan o comercialicen viviendas, en el marco de una actividad empresarial, por los daños ocasionados por defectos de la vivienda que no estén cubiertos por un régimen legal específico.

LIBRO CUARTO

Viajes combinados y servicios de viaje vinculados

TÍTULO I

Disposiciones generales

CAPÍTULO I

Ámbito de aplicación y definiciones

Artículo 150. *Ámbito de aplicación.*

1. Este libro será de aplicación, en los términos establecidos en el mismo, a la oferta, contratación y ejecución de los viajes combinados y de los servicios de viaje vinculados, definidos en el artículo siguiente.

2. La regulación establecida en este libro no será de aplicación a:

a) Los viajes combinados y los servicios de viaje vinculados de duración inferior a veinticuatro horas, a menos que se incluya el alojamiento.

b) Los viajes combinados que se ofrezcan, y los servicios de viaje vinculados que se faciliten, de manera ocasional, sin reiteración en un mismo año y sin ánimo de lucro, siempre que vayan dirigidos única y exclusivamente a los miembros de la entidad que lo organiza y no al público en general y no se utilicen medios publicitarios para su promoción, ni sean de general conocimiento.

c) Los viajes combinados y los servicios de viaje vinculados contratados sobre la base de un convenio general para la organización de viajes de negocios entre un empresario y otra persona física o jurídica que actúe con fines relacionados con su actividad comercial, negocio, oficio o profesión.

En estos supuestos, la no sujeción al régimen legal general previsto en este libro para los viajes combinados ha de ser informada expresamente en la documentación del viaje facilitada a los viajeros.

3. No quedarán eximidos de las obligaciones establecidas en este libro los organizadores de viajes combinados, o, en su caso, los minoristas, así como los empresarios que facilitan servicios de viaje vinculados, aunque declaren que actúan exclusivamente como prestadores de un servicio de viaje, como intermediarios o en cualquier otra calidad, o que los servicios que prestan no constituyen un viaje combinado o servicios de viaje vinculados.

Artículo 151. *Definiciones.*

1. A los efectos de este libro se entenderá por:

a) "Servicio de viaje":

1.º El transporte de pasajeros.

2.º El alojamiento cuando no sea parte integrante del transporte de pasajeros y no tenga un fin residencial.

3.º El alquiler de turismos, de otros vehículos de motor en el sentido del artículo 2. 21 del Real Decreto 750/2010, de 4 de junio, por el que se regulan los procedimientos de homologación de vehículos de motor y sus remolques, máquinas autopropulsadas o remolcadas, vehículos agrícolas, así como de sistemas, partes y piezas de dichos vehículos, así como el alquiler de motocicletas que requieran un permiso de conducción de categoría A, con arreglo a lo dispuesto en el artículo 4.2.d) del Real Decreto 818/2009, de 8 de mayo, por el que se aprueba el Reglamento General de Conductores.

4.º Cualquier otro servicio turístico que no forme parte integrante de un servicio de viaje de los definidos en los tres apartados anteriores.

b) "Viaje combinado": la combinación de, al menos, dos tipos de servicios de viaje a efectos del mismo viaje o vacación, si esos servicios:

1.º son combinados por un solo empresario, incluso a petición o según la selección del viajero, antes de que se celebre un único contrato por la totalidad de los servicios, o

2.º con independencia de la celebración de contratos distintos con diferentes prestadores de servicios de viaje, esos servicios:

- i) son contratados en un único punto de venta y seleccionados antes de que el viajero acepte pagar,
- ii) son ofrecidos, vendidos o facturados a un precio a tanto alzado o global,
- iii) son anunciados o vendidos como «viaje combinado» o bajo una denominación similar,
- iv) son combinados después de la celebración de un contrato en virtud del cual el empresario permite al viajero elegir entre una selección de distintos tipos de servicios de viaje, o
- v) son contratados con distintos empresarios a través de procesos de reserva en línea conectados en los que el nombre del viajero, sus datos de pago y su dirección de correo electrónico son transmitidos por el empresario con el que se celebra el primer contrato a otro u otros empresarios con quienes se celebra otro contrato, a más tardar veinticuatro horas después de la confirmación de la reserva del primer servicio de viaje.

La combinación de servicios de viaje en la que se combine como máximo uno de los tipos de servicios de viaje a que se refieren los apartados 1.º, 2.º o 3.º de la letra a) con uno o varios de los servicios turísticos a que se refiere su apartado 4.º, no se considerará un viaje combinado si estos servicios turísticos no representan una proporción igual o superior al veinticinco por ciento del valor de la combinación y no se anuncian o no constituyen por alguna otra razón una característica esencial de la combinación, o si solo han sido seleccionados y contratados después de que se haya iniciado la ejecución de un servicio de viaje contemplado en los mencionados apartados 1.º, 2.º o 3.º

c) "Contrato de viaje combinado": el contrato por el conjunto del viaje combinado o, si dicho viaje se realiza con arreglo a contratos distintos, todos los contratos que regulen los servicios de viaje incluidos en el mismo.

d) "Inicio del viaje combinado": el comienzo de la ejecución de los servicios de viaje incluidos en el viaje combinado.

e) "Servicios de viaje vinculados": al menos dos tipos diferentes de servicios de viaje adquiridos con objeto del mismo viaje o vacación, que, sin constituir un viaje combinado, den lugar a la celebración de contratos distintos con cada uno de los prestadores individuales de servicios de viaje, si un empresario facilita:

1.º con ocasión de una única visita o contacto con su punto de venta, la selección y el pago separado de cada servicio de viaje por parte de los viajeros, o

2.º de manera específica, la contratación de al menos un servicio de viaje adicional con otro empresario, siempre que tenga lugar a más tardar veinticuatro horas después de la confirmación de la reserva del primer servicio de viaje.

Cuando se adquiera como máximo uno de los servicios de viaje a que se refieren los apartados 1.º, 2.º o 3.º de la letra a) y uno o varios de los servicios turísticos a que se refiere su apartado 4.º, no constituirán servicios de viaje vinculados si estos últimos no representan una proporción igual o superior al veinticinco por ciento del valor de la combinación y no se anuncian o no constituyen por alguna otra razón una característica esencial del viaje o vacación.

f) "Viajero": toda persona que tiene la intención de celebrar un contrato o tiene derecho a viajar en virtud de un contrato celebrado con arreglo a este libro.

g) "Organizador": un empresario que combina y vende u oferta viajes combinados directamente, a través de o junto con otro empresario, o el empresario que transmite los datos del viajero a otro empresario a efectos de lo indicado en el párrafo b) 2.º v).

h) "Minorista": empresario distinto del organizador que vende u oferta viajes combinados por un organizador.

i) "Establecimiento": el definido en el artículo 3.5 de la Ley 17/2009, de 23 de noviembre, sobre el libre acceso a las actividades de servicios y su ejercicio.

j) "Circunstancias inevitables y extraordinarias": una situación fuera del control de la parte que alega esta situación y cuyas consecuencias no habrían podido evitarse incluso si se hubieran adoptado todas las medidas razonables.

k) "Falta de conformidad": la no ejecución o la ejecución incorrecta de los servicios de viaje incluidos en un contrato de viaje combinado.

l) "Menor": toda persona menor de dieciocho años.

m) "Punto de venta": toda instalación de venta al por menor, tanto mueble como inmueble, o un sitio web de venta al por menor o un dispositivo similar de venta minorista en línea, incluso cuando estos sitios web o dispositivos se presenten a los viajeros como un dispositivo único, incluido un servicio telefónico.

n) "Repatriación": el regreso del viajero al lugar de salida o a cualquier otro lugar acordado por las partes contratantes.

2. A los efectos de lo dispuesto en este libro, se entenderá por empresario, sin perjuicio de la definición establecida en el artículo 4, a aquel que atiende a los viajeros de manera presencial o en línea, tanto si actúa como organizador, minorista, empresario que facilita servicios de viaje vinculados o como prestador de servicios de viaje.

CAPÍTULO II

Disposiciones comunes en materia de responsabilidad

Artículo 152. *Responsabilidad por errores en la reserva.*

El empresario será responsable de los errores debidos a defectos técnicos que se produzcan en el sistema de reservas que le sean atribuibles, así como de los errores cometidos durante el proceso de reserva, cuando el empresario haya aceptado gestionar la reserva de un viaje combinado o de servicios de viaje que formen parte de servicios de viaje vinculados.

El empresario no será responsable de los errores de reserva atribuibles al viajero o causados por circunstancias inevitables y extraordinarias.

TÍTULO II

Viajes combinados

CAPÍTULO I

Obligaciones de información y contenido del contrato de viaje combinado

Artículo 153. *Información precontractual.*

1. Antes de que el viajero quede obligado por cualquier contrato de viaje combinado u oferta correspondiente, el organizador, y también el minorista, cuando el viaje combinado se venda a través de este último, proporcionarán al viajero el formulario con la información normalizada relativa al viaje combinado que figura en el anexo II, A o B, así como la siguiente información que resulte aplicable al viaje combinado:

a) Las principales características de los servicios de viaje que se señalan a continuación:

1.º El destino o los destinos del viaje, el itinerario y los períodos de estancia, con sus fechas y, cuando se incluya el alojamiento, el número de pernoctaciones incluidas.

2.º Los medios de transporte, sus características y categorías, los puntos, fechas y horas de salida y de regreso, la duración, los lugares de las paradas intermedias y las conexiones de transporte. Si la hora exacta está aún por determinar, se informará al viajero de la hora aproximada de salida y de regreso.

3.º La ubicación, las principales características y, si procede, la categoría turística del alojamiento con arreglo a las normas del correspondiente país de destino.

4.º Las comidas previstas.

5.º Las visitas, excursiones u otros servicios incluidos en el precio total acordado del viaje combinado.

6.º En caso de que esta información no pueda deducirse del contexto, indicación de si alguno de los servicios de viaje se prestará al viajero como parte de un grupo y, en caso afirmativo, cuando sea posible, el tamaño aproximado del grupo.

7.º Si el disfrute de otros servicios turísticos depende de la capacidad del viajero para comunicarse verbalmente de manera eficaz, el idioma en que se prestarán dichos servicios.

8.º Si el viaje o vacación es en términos generales apto para personas con movilidad reducida y, a petición del viajero, información precisa sobre la idoneidad del viaje o vacación en función de sus necesidades.

b) El nombre comercial, la dirección completa del organizador y, en su caso, del minorista, así como el número de teléfono y la dirección de correo electrónico de ambos.

c) El precio total del viaje combinado con todos los impuestos incluidos y, en su caso, todas las comisiones, recargos y otros costes adicionales o, si dichos costes no pueden calcularse razonablemente antes de la celebración del contrato, una indicación del tipo de costes adicionales que el viajero podría tener que soportar.

d) Las modalidades de pago, incluido cualquier importe o porcentaje del precio que deba abonarse en concepto de anticipo y los plazos para abonar el saldo, o las garantías financieras que tenga que pagar o aportar el viajero.

e) El número mínimo de personas necesario para la realización del viaje combinado y la fecha límite a que se refiere el artículo 160.3.a), antes del inicio del viaje combinado, para la posible cancelación del contrato si no se alcanza dicho número.

f) Información general sobre los requisitos de pasaporte y visado, incluido el tiempo aproximado para la obtención de visados, e información sobre los trámites sanitarios para el viaje y la estancia en el país de destino.

g) Indicación de que el viajero puede resolver el contrato en cualquier momento antes del inicio del viaje combinado, a cambio del pago de una penalización adecuada o, en su caso, de la penalización tipo aplicada por este concepto por el organizador, de conformidad con el artículo 160.1.

h) Información sobre la suscripción de un seguro facultativo que cubra los gastos originados en caso de que el viajero decida poner fin al contrato o los gastos de asistencia, incluidos los de repatriación, en caso de accidente, enfermedad o fallecimiento.

i) La información exigida por la normativa vigente en materia de protección de datos de carácter personal.

Cuando se trate de contratos celebrados por teléfono se facilitará al viajero la información normalizada tal como figura en el anexo II.B y la información indicada en las letras a) a h), ambas inclusive, de este apartado.

2. En la contratación de viajes combinados, tal como se definen en el apartado b).2.º.v) del artículo 151.1, el organizador y el empresario a los que se transmiten los datos garantizarán que cada uno de ellos facilite, antes de que el viajero esté obligado por contrato o por cualquier oferta correspondiente, la información indicada en las letras a) a h), ambas inclusive, del apartado anterior, en la medida en que sea pertinente para los respectivos servicios de viaje que ofrezcan. El organizador también facilitará al mismo tiempo la información normalizada por medio del formulario que figura en el anexo II.C.

3. La información a que se hace referencia en los apartados 1 y 2 deberá facilitarse al viajero, al menos, en castellano y en su caso, a petición de cualquiera de las partes, deberá redactarse también en cualquiera de las otras lenguas oficiales en el lugar de celebración del contrato y de forma clara, comprensible y destacada, y cuando se facilite por escrito deberá ser legible.

Artículo 154. *Carácter vinculante de la información precontractual.*

1. La información facilitada al viajero con arreglo a las letras a), c), d), e) y g) del artículo 153.1, formará parte integrante del contrato de viaje combinado y no se modificará salvo que las partes contratantes acuerden expresamente lo contrario. El organizador y, en su caso, el minorista, antes de la celebración del contrato de viaje combinado, comunicarán al viajero, de forma clara, comprensible y destacada, todos los cambios de la información precontractual.

2. Si antes de la celebración del contrato el organizador y, en su caso, el minorista no cumplen con los requisitos de información sobre comisiones, recargos u otros costes adicionales que establece el artículo 153.1.c), el viajero no tendrá que soportarlos.

Artículo 155. *Contenido del contrato de viaje combinado y documentos que se entregarán antes del inicio del viaje.*

1. Los contratos de viaje combinado deberán estar redactados en un lenguaje claro y comprensible y, si están por escrito, deberán ser legibles. En el momento de la celebración del contrato o posteriormente sin demora, el organizador o, en su caso, el minorista, proporcionará al viajero una copia del contrato o una confirmación del mismo en un soporte duradero. El viajero tendrá derecho a reclamar una copia del contrato en papel si este se ha celebrado en presencia física de ambas partes.

En el caso de contratos celebrados fuera del establecimiento, el viajero deberá recibir una copia del contrato de viaje combinado o de su confirmación en soporte papel o, si está de acuerdo, en otro soporte duradero.

2. El contrato o su confirmación recogerá el contenido íntegro de lo acordado, incluida toda la información mencionada en el artículo 153.1, así como la información siguiente:

a) Necesidades especiales del viajero aceptadas por el organizador.

b) Indicación de que el organizador y el minorista son responsables de la correcta ejecución de todos los servicios de viaje incluidos en el contrato, de conformidad con el artículo 161, y están obligados a prestar asistencia si el viajero se halla en dificultades de conformidad con el artículo 163.2.

c) El nombre de la entidad garante en caso de insolvencia, el nombre de la entidad garante del cumplimiento de la ejecución del contrato de viaje combinado, y los datos de contacto, incluida su dirección completa, en un documento resumen o certificado y, cuando proceda, el nombre de la autoridad competente designada a tal fin y sus datos de contacto.

d) El nombre, dirección completa, número de teléfono, dirección de correo electrónico y, si ha lugar, número de fax del representante local del organizador y, en su caso, del minorista, de un punto de contacto o de otro servicio que permita al viajero, a su elección, ponerse en contacto con cualquiera de ellos rápidamente y comunicarse con ellos eficazmente, pedir asistencia cuando tenga dificultades o presentar una reclamación por cualquier falta de conformidad advertida durante la ejecución del viaje combinado.

e) Indicación de que el viajero debe comunicar toda falta de conformidad advertida durante la ejecución del viaje combinado de conformidad con el artículo 161.2.

f) En el caso de que viajen menores que no estén acompañados por un familiar u otro adulto autorizado, siempre que el viaje combinado incluya el alojamiento, información que permita el contacto directo con el menor o con la persona responsable del mismo en el lugar de estancia de este.

g) Información sobre los procedimientos internos de tramitación de reclamaciones disponibles y sobre sistemas de resolución alternativa de litigios, de conformidad con la Ley 7/2017, de 2 de noviembre, por la que se incorpora al ordenamiento jurídico español la Directiva 2013/11/UE del Parlamento Europeo y del Consejo, de 21 de mayo de 2013, relativa a la resolución alternativa de litigios en materia de consumo, y si procede, sobre la entidad de resolución de litigios a la que esté adherida el empresario y sobre la plataforma a que se refiere el Reglamento (UE) n.º 524/2013 del Parlamento Europeo y del Consejo, de 21 de mayo de 2013, sobre resolución de litigios en línea en materia de consumo y por el que se modifica el Reglamento (CE) n.º 2006/2004 y la Directiva 2009/22/CE.

h) Información de que el viajero tiene derecho a ceder el contrato a otro viajero, de conformidad con el artículo 157.

3. En los contratos de viajes combinados, tal como se definen en el apartado b).2.º.v) del artículo 151.1, el empresario al que se remiten los datos informará al organizador de la celebración del contrato que dé lugar a la constitución del viaje combinado. El empresario facilitará al organizador la información necesaria para que este cumpla con sus obligaciones.

Tan pronto como el organizador haya sido informado de que se ha constituido el viaje combinado facilitará al viajero en un soporte duradero toda la información a la que se refiere el apartado 2 anterior.

4. La información mencionada en los apartados 2 y 3 se proporcionará de forma clara, comprensible y destacada.

5. Con suficiente antelación al inicio del viaje combinado, el organizador o, en su caso, el minorista proporcionarán al viajero los recibos, vales y billetes necesarios, la información

acerca de la hora de salida programada y, si procede, la hora límite para facturar, así como la hora programada de las escalas, conexiones de transporte y llegada.

Artículo 156. *Carga de la prueba.*

La carga de la prueba en relación con el cumplimiento de los requisitos de información establecidos en este capítulo recaerá en el empresario.

CAPÍTULO II

Modificaciones del contrato antes del inicio del viaje combinado

Artículo 157. *Cesión del contrato de viaje combinado a otro viajero.*

1. El viajero podrá ceder el contrato de viaje combinado a una persona que reúna todas las condiciones aplicables a ese contrato.

2. La cesión deberá ser comunicada previamente al organizador o, en su caso, al minorista, en un soporte duradero, con una antelación razonable de al menos siete días naturales al inicio del viaje combinado.

3. El cedente del contrato y el cesionario responderán solidariamente de la cantidad pendiente de pago del precio acordado, así como de cualquier comisión, recargo u otros costes adicionales derivados de la cesión. El organizador o, en su caso, el minorista informarán al cedente acerca de los costes efectivos de la cesión. Tales costes deberán ser razonables y, en todo caso, no superarán los costes efectivamente soportados por el organizador y el minorista a causa de la cesión.

4. El organizador y, en su caso, el minorista proporcionarán al cedente las pruebas de las comisiones, recargos u otros costes adicionales derivados de la cesión del contrato.

Artículo 158. *Modificación del precio.*

1. Después de la celebración del contrato, los precios únicamente podrán incrementarse si en el mismo se reserva expresamente esa posibilidad y se establece que el viajero tiene derecho a una reducción del precio conforme al apartado 4. En tal caso, el contrato indicará el modo en que han de calcularse las revisiones del precio.

El incremento de los precios solo será posible como consecuencia directa de cambios en:

a) el precio del transporte de pasajeros derivado del coste del combustible o de otras fuentes de energía,

b) el nivel de los impuestos o tasas sobre los servicios de viaje incluidos en el contrato, exigidos por terceros que no están directamente involucrados en la ejecución del viaje combinado, incluidas las tasas, impuestos y recargos turísticos, de aterrizaje y de embarque o desembarque en puertos y aeropuertos, o

c) los tipos de cambio de divisa aplicables al viaje combinado.

2. Si el aumento de precio mencionado en el apartado anterior excede del ocho por ciento del precio total del viaje combinado, se aplicará lo dispuesto en los apartados del 2 al 5 del artículo 159.

3. Con independencia de su cuantía, solo será posible un aumento de precio si el organizador o, en su caso, el minorista lo notifican al viajero de forma clara y comprensible, con una justificación de este incremento, y le proporcionan su cálculo en un soporte duradero a más tardar veinte días naturales antes del inicio del viaje combinado.

4. Si el contrato estipula la posibilidad de aumentar los precios, el viajero tendrá derecho a una reducción del precio correspondiente a toda disminución de los costes a los que se hace referencia en las letras a), b) y c) del apartado 1 que se produzca en el periodo comprendido entre la celebración del contrato y el inicio del viaje combinado.

5. Cuando se produzca una disminución del precio, el organizador y, en su caso, el minorista tendrán derecho a deducir los gastos administrativos reales del reembolso debido al viajero. Si el viajero lo solicita, el organizador y, en su caso, el minorista deberá aportar la prueba de estos gastos administrativos.

Artículo 159. *Alteración de otras cláusulas del contrato.*

1. El organizador no podrá modificar unilateralmente las cláusulas del contrato antes del inicio del viaje combinado, con excepción del precio de conformidad con el artículo 158, salvo que se haya reservado este derecho en el contrato, que el cambio sea insignificante y que el propio organizador o, en su caso, el minorista informen al viajero de forma clara, comprensible y destacada en un soporte duradero.

2. Si antes del inicio del viaje combinado el organizador se ve obligado a modificar sustancialmente alguna de las principales características de los servicios de viaje a que se refiere el artículo 153.1.a), no puede cumplir con alguno de los requisitos especiales a que se refiere el artículo 155.2.a) o propone aumentar el precio del viaje en más del ocho por ciento de conformidad con el artículo 158.2, el viajero podrá, en un plazo razonable especificado por el organizador, aceptar el cambio propuesto o resolver el contrato sin pagar penalización.

El viajero que resuelva el contrato de viaje combinado podrá aceptar un viaje combinado sustitutivo que le ofrezca el organizador o, en su caso, el minorista, de ser posible de calidad equivalente o superior.

3. El organizador o, en su caso, el minorista deberá comunicar sin demora al viajero, de forma clara, comprensible y destacada y en un soporte duradero:

a) Las modificaciones propuestas contempladas en el apartado 2 y, cuando proceda de conformidad con el apartado 4, su repercusión en el precio del viaje combinado.

b) Un plazo razonable en el que el viajero deberá informar de su decisión con arreglo al apartado 2.

c) La indicación de que en el supuesto de que el viajero no notifique su decisión en el plazo indicado en la letra b) se entenderá que opta por resolver el contrato sin penalización alguna.

d) En su caso, el viaje combinado sustitutivo ofrecido y su precio.

4. Cuando las modificaciones del contrato de viaje combinado o el viaje combinado sustitutivo den lugar a un viaje combinado de calidad o coste inferior, el viajero tendrá derecho a una reducción adecuada del precio.

5. En caso de resolución por el viajero del contrato de viaje combinado antes de su inicio, en virtud del apartado 2, sin pago de penalización o no aceptación por parte del viajero de un viaje combinado sustitutivo, el organizador o, en su caso, el minorista reembolsarán sin demora indebida todos los pagos realizados por el viajero o por un tercero en su nombre y, en cualquier caso, en un plazo no superior a catorce días naturales a partir de la fecha de resolución del contrato. A estos efectos, se aplicará lo dispuesto en los apartados 2 a 5 del artículo 162.

CAPÍTULO III

Terminación del contrato de viaje combinado**Artículo 160.** *Resolución, cancelación y derecho de desistimiento antes del inicio del viaje.*

1. En cualquier momento anterior al inicio del viaje combinado el viajero podrá resolver el contrato en cuyo caso el organizador, o, en su caso, el minorista podrán exigirle que pague una penalización que sea adecuada y justificable. El contrato podrá especificar una penalización tipo que sea razonable basada en la antelación de la resolución del contrato con respecto al inicio del viaje combinado y en el ahorro de costes y los ingresos esperados por la utilización alternativa de los servicios de viaje. En ausencia de una penalización tipo, el importe de la penalización por la resolución del contrato equivaldrá al precio del viaje combinado menos el ahorro de costes y los ingresos derivados de la utilización alternativa de los servicios de viaje. El organizador o, en su caso, el minorista deberán facilitar al viajero que lo solicite una justificación del importe de la penalización.

2. No obstante lo dispuesto en el apartado anterior, cuando concurren circunstancias inevitables y extraordinarias en el lugar de destino o en las inmediateces que afecten de forma significativa a la ejecución del viaje combinado o al transporte de pasajeros al lugar de destino, el viajero tendrá derecho a resolver el contrato antes del inicio del mismo sin pagar

ninguna penalización. En este caso, el viajero tendrá derecho al reembolso completo de cualquier pago realizado, pero no a una compensación adicional.

3. El organizador podrá cancelar el contrato y reembolsar al viajero la totalidad de los pagos que este haya realizado, pero no será responsable de compensación adicional alguna si:

a) el número de personas inscritas para el viaje combinado es inferior al número mínimo especificado en el contrato y el organizador o, en su caso, el minorista notifican al viajero la cancelación dentro del plazo fijado en el mismo, que a más tardar será de:

1.º veinte días naturales antes del inicio del viaje combinado en el caso de los viajes de más de seis días de duración,

2.º siete días naturales antes del inicio del viaje combinado en el caso de los viajes de entre dos y seis días de duración,

3.º cuarenta y ocho horas antes del inicio del viaje combinado en el caso de viajes de menos de dos días de duración, o

b) el organizador se ve en la imposibilidad de ejecutar el contrato por circunstancias inevitables y extraordinarias y se notifica la cancelación al viajero sin demora indebida antes del inicio del viaje combinado.

4. El organizador o, en su caso, el minorista, proporcionará los reembolsos exigidos en los apartados 2 y 3, o, con respecto al apartado 1, reembolsará cualquier pago realizado por el viajero o en su nombre, por el viaje combinado, menos la penalización correspondiente. Dichos reembolsos o devoluciones se realizarán al viajero sin demora indebida y, en cualquier caso, en un plazo no superior a catorce días naturales después de la terminación del contrato de viaje combinado.

5. En el caso de los contratos de viaje combinado celebrado fuera del establecimiento, el viajero dispondrá de un plazo de catorce días para ejercer su derecho desistimiento del contrato de viaje combinado, sin necesidad de justificación.

CAPÍTULO IV

Ejecución del viaje combinado

Artículo 161. *Responsabilidad por la ejecución del viaje combinado y derecho de resarcimiento.*

1. Los organizadores y los minoristas de viajes combinados responderán frente al viajero del correcto cumplimiento de los servicios de viaje incluidos en el contrato en función de las obligaciones que les correspondan por su ámbito de gestión del viaje combinado, con independencia de que estos servicios los deban ejecutar ellos mismos u otros prestadores.

No obstante lo anterior, el viajero podrá dirigir las reclamaciones por el incumplimiento o cumplimiento defectuoso de los servicios que integran el viaje combinado indistintamente ante organizadores o minoristas, que quedarán obligados a informar sobre el régimen de responsabilidad existente, tramitar la reclamación de forma directa o mediante remisión a quien corresponda en función del ámbito de gestión, así como a informar de la evolución de la misma al viajero aunque esté fuera de su ámbito de gestión.

La falta de gestión de la reclamación por parte del minorista supondrá que deberá responder de forma solidaria con el organizador frente al viajero del correcto cumplimiento de las obligaciones del viaje combinado que correspondan al organizador por su ámbito de gestión. De igual modo, la falta de gestión de la reclamación por parte del organizador supondrá que deberá responder de forma solidaria con el minorista frente al viajero del correcto cumplimiento de las obligaciones del viaje combinado que correspondan al minorista por su ámbito de gestión.

En estos supuestos, le corresponderá al minorista u organizador, en su caso, la carga de la prueba de que ha actuado diligentemente en la gestión de la reclamación y, en cualquier caso, que ha iniciado la gestión de la misma con carácter inmediato tras su recepción.

Quien responda de forma solidaria ante el viajero por la falta de gestión de la reclamación tendrá el derecho de repetición frente al organizador o al minorista al que le sea

imputable el incumplimiento o cumplimiento defectuoso del contrato en función de su respectivo ámbito de gestión del viaje combinado.

Cuando un organizador o un minorista abone una compensación, en función de su ámbito de gestión, conceda una reducción del precio o cumpla las demás obligaciones que impone esta ley, podrá solicitar el resarcimiento a terceros que hayan contribuido a que se produjera el hecho que dio lugar a la compensación, a la reducción del precio o al cumplimiento de otras obligaciones.

2. El viajero deberá informar al organizador o, en su caso, al minorista sin demora indebida, teniendo en cuenta las circunstancias de cada caso, de cualquier falta de conformidad que observe durante la ejecución de un servicio de viaje incluido en el contrato.

3. Si cualquiera de los servicios incluidos en el viaje no se ejecuta de conformidad con el contrato, el organizador y, en su caso, el minorista deberán subsanar la falta de conformidad, salvo que resulte imposible o si ello entraña un coste desproporcionado, teniendo en cuenta la gravedad de la falta de conformidad y el valor de los servicios de viaje afectados. En caso de que con arreglo a este apartado no se subsane la falta de conformidad será de aplicación lo dispuesto en el artículo 162.

4. Sin perjuicio de las excepciones previstas en el apartado anterior, si el organizador o el minorista no subsanan la falta de conformidad en un plazo razonable establecido por el viajero, el propio viajero podrá hacerlo y solicitar el reembolso de los gastos necesarios. No será preciso que el viajero especifique un plazo límite si el organizador o, en su caso, el minorista se niegan a subsanar la falta de conformidad o si se requiere una solución inmediata.

5. Cuando una proporción significativa de los servicios de viaje no pueda prestarse según lo convenido en el contrato de viaje combinado, el organizador o, en su caso, el minorista, ofrecerá, sin coste adicional alguno para el viajero, fórmulas alternativas adecuadas, de ser posible de calidad equivalente o superior a las especificadas en el contrato, para la continuación del viaje combinado, también cuando el regreso del viajero al lugar de salida no se efectúe según lo acordado.

Si las fórmulas alternativas propuestas dan lugar a un viaje combinado de menor calidad que la especificada en el contrato, el organizador o, en su caso, el minorista aplicarán al viajero una reducción adecuada del precio.

El viajero solo podrá rechazar las fórmulas alternativas propuestas si no son comparables a lo acordado en el contrato de viaje combinado o si la reducción del precio concedida es inadecuada.

6. Cuando una falta de conformidad afecte sustancialmente a la ejecución del viaje y el organizador o, en su caso, el minorista no la hayan subsanado en un plazo razonable establecido por el viajero, este podrá poner fin al contrato sin pagar ninguna penalización y solicitar, en su caso, tanto una reducción del precio como una indemnización por los daños y perjuicios causados, de conformidad con el artículo 162.

Si no es posible encontrar fórmulas de viaje alternativas o el viajero rechaza las propuestas de conformidad con el apartado 5, párrafo 3, tendrá derecho, en su caso, tanto a una reducción de precio como a una indemnización por daños y perjuicios de conformidad con el artículo 162, sin que se ponga fin al contrato de viaje combinado.

Si el viaje combinado incluye el transporte de pasajeros, el organizador y, en su caso, el minorista, en los casos indicados en los dos párrafos anteriores, repatriará además al viajero en un transporte equivalente sin dilaciones indebidas y sin coste adicional.

7. Si es imposible garantizar el retorno del viajero según lo convenido en el contrato debido a circunstancias inevitables y extraordinarias, el organizador o, en su caso, el minorista asumirán el coste del alojamiento que sea necesario, de ser posible de categoría equivalente, por un período no superior a tres noches por viajero. Cuando la normativa europea sobre derechos de los pasajeros, aplicable a los correspondientes medios de transporte para el regreso del viajero, establezca períodos más largos, se aplicarán dichos períodos.

8. La limitación de costes a que se refiere el apartado anterior no se aplicará a las personas con discapacidad o movilidad reducida, tal como se definen en el artículo 2.a) del Reglamento (CE) n.º 1107/2006 del Parlamento Europeo y del Consejo, de 5 de julio de 2006, sobre los derechos de las personas con discapacidad o movilidad reducida en el

transporte aéreo, ni a sus acompañantes, mujeres embarazadas y menores no acompañados, así como a las personas con necesidad de asistencia médica específica, si sus necesidades particulares han sido participadas al organizador o, en su caso, al minorista al menos cuarenta y ocho horas antes del inicio del viaje. El organizador y el minorista no podrán invocar las circunstancias inevitables y extraordinarias a efectos de la limitación de responsabilidad, conforme al apartado 7, si el transportista no puede acogerse a estas circunstancias en virtud de la normativa europea.

Artículo 162. *Reducción del precio e indemnización por daños y perjuicios.*

1. El viajero tendrá derecho a una reducción del precio adecuada por cualquier periodo durante el cual haya habido falta de conformidad, a menos que el organizador o el minorista demuestren que la falta de conformidad es imputable al viajero.

2. El viajero tendrá derecho a recibir una indemnización adecuada del organizador o, en su caso, del minorista por cualquier daño o perjuicio que sufra como consecuencia de cualquier falta de conformidad. La indemnización se abonará sin demora indebida.

3. El viajero no tendrá derecho a una indemnización por daños y perjuicios si el organizador o, en su caso, el minorista demuestran que la falta de conformidad es:

- a) imputable al viajero,
- b) imputable a un tercero ajeno a la prestación de los servicios contratados e imprevisible o inevitable, o
- c) debida a circunstancias inevitables y extraordinarias.

4. En la medida en que los convenios internacionales que vinculan a la Unión Europea limiten el alcance o las condiciones del pago de indemnizaciones por parte de prestadores de servicios de viaje incluidos en un viaje combinado, las mismas limitaciones se aplicarán a los organizadores y minoristas. En los demás casos, el contrato podrá limitar la indemnización que debe pagar el organizador o el minorista siempre que esa limitación no se aplique a los daños corporales o perjuicios causados de forma intencionada o por negligencia y que su importe no sea inferior al triple del precio total del viaje.

5. Todo derecho a indemnización o reducción del precio en virtud de lo establecido en esta ley no afectará a los derechos de los viajeros contemplados en:

a) El Reglamento (CE) n.º 261/2004 del Parlamento Europeo y del Consejo, de 11 de febrero de 2004, por el que se establecen normas comunes sobre compensación y asistencia a los pasajeros aéreos en caso de denegación de embarque y de cancelación o gran retraso de los vuelos, y se deroga el Reglamento (CEE) n.º 295/91.

b) El Reglamento (CE) n.º 1371/2007, del Parlamento Europeo y del Consejo, de 23 de octubre de 2007, sobre los derechos y las obligaciones de los viajeros de ferrocarril.

c) El Reglamento (CE) n.º 392/2009 del Parlamento Europeo y del Consejo, de 23 de abril de 2009, sobre la responsabilidad de los transportistas de pasajeros por mar en caso de accidente.

d) El Reglamento (UE) n.º 1177/2010 del Parlamento Europeo y del Consejo, de 24 de noviembre de 2010, sobre los derechos de los pasajeros que viajan por mar y por vías navegables y por el que se modifica el Reglamento (CE) n.º 2006/2004.

e) El Reglamento (UE) n.º 181/2011 del Parlamento Europeo y del Consejo, de 16 de febrero de 2011, sobre los derechos de los viajeros de autobús y autocar y por el que se modifica el Reglamento (CE) n.º 2006/2004.

f) Los convenios internacionales.

Los viajeros tendrán derecho a presentar reclamaciones con arreglo a esta ley, a dichos reglamentos y a los convenios internacionales. La indemnización o reducción del precio concedida en virtud de esta ley y la concedida en virtud de dichos reglamentos y convenios internacionales se deducirán la una de la otra para evitar el exceso de indemnización.

Artículo 163. *Posibilidad de ponerse en contacto con el organizador a través del minorista y obligación de prestar asistencia.*

1. El viajero podrá enviar mensajes, peticiones o quejas en relación con la ejecución del viaje combinado directamente al minorista a través del cual fue adquirido. El minorista

transmitirá dichos mensajes, peticiones o quejas al organizador sin demora indebida. A efectos del cumplimiento de los términos o plazos de prescripción, el acuse de recibo por el minorista de los mensajes, peticiones o quejas se considerará acuse de recibo por el organizador.

2. El organizador y el minorista deberán proporcionar asistencia adecuada y sin demora indebida al viajero en dificultades, en especial en caso de circunstancias inevitables y extraordinarias, en particular mediante:

a) el suministro de información adecuada sobre los servicios sanitarios, las autoridades locales y la asistencia consular, y

b) la asistencia al viajero para establecer comunicaciones a distancia y la ayuda para encontrar fórmulas de viaje alternativas.

El organizador y, en su caso, el minorista podrán facturar un recargo razonable por dicha asistencia si la dificultad se ha originado intencionadamente o por negligencia del viajero. Dicho recargo no superará en ningún caso los costes reales en los que haya incurrido el organizador o el minorista.

CAPÍTULO V

Garantías

Artículo 164. *Efectividad y alcance de la garantía frente a la insolvencia.*

1. Los organizadores y los minoristas de viajes combinados establecidos en España tendrán la obligación de constituir una garantía y adaptarla cuando sea necesario. Dicha garantía podrá constituirse mediante la creación de un fondo de garantía, la contratación de un seguro, un aval u otra garantía financiera, en los términos que determine la Administración competente. Si el transporte de pasajeros está incluido en el contrato de viaje combinado se constituirá una garantía para la repatriación de los viajeros, pudiendo ofrecerse la continuación del viaje combinado. La exigencia de esta garantía quedará sujeta en todo caso a lo establecido en la Ley 20/2013, de 9 de diciembre, de garantía de la unidad de mercado.

Los organizadores y los minoristas no establecidos en un Estado miembro de la Unión Europea que vendan u ofrezcan viajes combinados en España, o que por cualquier medio dirijan dichas actividades a España, estarán también obligados a prestar dicha garantía.

2. La garantía deberá ser efectiva y cubrir los costes que sean previsibles de manera razonable. Cubrirá el importe de los pagos realizados directamente por los viajeros, o por un tercero en su nombre, en relación con viajes combinados en temporada alta, teniendo en cuenta el período comprendido entre los pagos anticipados y los pagos finales y la finalización de los viajes combinados, así como el coste estimado de las repatriaciones en caso de insolvencia. La cobertura necesaria podrá calcularse a partir de los datos comerciales más recientes, como es el volumen de negocios en concepto de viajes combinados realizado en el ejercicio anterior, pero deberá adaptarse en caso de que aumenten los riesgos, especialmente debido a un incremento importante de la venta de estos viajes.

3. La insolvencia se entenderá producida tan pronto como sea evidente que por la falta de liquidez de los organizadores o de los minoristas los servicios de viaje dejen de ejecutarse, no vayan a ejecutarse o vayan a ejecutarse solo en parte, o cuando los prestadores de servicios requieran a los viajeros pagar por ellos. Producida la insolvencia, la garantía deberá estar disponible pudiendo el viajero acceder fácilmente a la protección garantizada, sin perjuicio de que se le ofrezca la continuación del viaje combinado. Los reembolsos correspondientes a servicios de viaje no ejecutados se efectuarán sin demora indebida previa solicitud del viajero.

4. La protección frente a la insolvencia del organizador y del minorista beneficiará a los viajeros sin tener en cuenta su lugar de residencia, el lugar de salida, el lugar dónde se haya vendido el viaje combinado o el Estado miembro en que esté situada la entidad garante en caso de insolvencia.

5. Cuando la ejecución del viaje combinado se vea afectada por la insolvencia del organizador o del minorista, la garantía se activará gratuitamente para las repatriaciones y, en caso necesario, para la financiación del alojamiento previo a la repatriación, sin implicar ningún adelanto de pago para el viajero.

Artículo 165. *Garantía de la responsabilidad contractual.*

Los organizadores y los minoristas de viajes combinados tendrán la obligación de constituir una garantía que responderá con carácter general del cumplimiento de las obligaciones derivadas de la prestación de sus servicios frente a los contratantes de un viaje combinado. En todo caso, los viajeros podrán reclamar esta garantía directamente al sistema de cobertura constituido.

Artículo 166. *Reconocimiento mutuo de la protección frente a la insolvencia y cooperación administrativa.*

1. A los efectos de acreditar el cumplimiento de los requisitos exigidos por esta ley en cuanto a la protección frente a la insolvencia, las autoridades autonómicas competentes aceptarán toda protección constituida por un organizador y, en su caso, por un minorista, cuando proceda conforme a las medidas adoptadas por la normativa del Estado miembro de su establecimiento. Así mismo, las autoridades autonómicas competentes en esta materia aceptarán toda protección constituida por un organizador y, en su caso, por un minorista, cuando proceda conforme a las medidas adoptadas según la normativa de la comunidad autónoma de su establecimiento.

2. El Ministerio de Industria, Comercio y Turismo actuará como punto de contacto central para facilitar la cooperación administrativa europea y nacional. Las autoridades autonómicas competentes en esta materia llevarán a cabo el control de los organizadores y, en su caso, de los minoristas que operen en sus correspondientes comunidades autónomas y notificarán sus datos a través del punto de contacto central a los demás Estados miembros y a la Comisión.

3. El Ministerio de Industria, Comercio y Turismo facilitará recíprocamente a los puntos de contacto centrales de los otros Estados miembros toda la información necesaria sobre los requisitos del régimen nacional de protección frente a la insolvencia, así como la identidad de la entidad o entidades garantes que ofrezcan dicha protección a un determinado organizador o minorista establecido en territorio español. Las comunidades autónomas facilitarán al Ministerio de Industria, Comercio y Turismo, como punto de contacto central, toda la información necesaria sobre los requisitos del régimen de protección frente a la insolvencia, así como la identidad de la entidad o entidades garantes que ofrezcan dicha protección a un determinado organizador o minorista establecido en su territorio. En todo caso, remitirán una primera respuesta en un plazo máximo de quince días hábiles desde la recepción de la solicitud del punto de contacto central.

4. Los puntos de contacto centrales de los otros Estados miembros podrán acceder libremente al listado de los organizadores y minoristas que cumplan sus obligaciones de protección frente a la insolvencia gestionado por el Ministerio de Industria, Comercio y Turismo. Este listado será de acceso público, incluido el acceso en línea.

5. Cuando existan dudas sobre la protección frente a la insolvencia de un organizador o de un minorista que no esté establecido en España, el Ministerio de Industria, Comercio y Turismo deberá pedir aclaraciones al Estado miembro de establecimiento del empresario. Respecto a los empresarios establecidos en España, el Ministerio de Industria, Comercio y Turismo responderá a las solicitudes de otros Estados miembros lo antes posible, habida cuenta de la urgencia y la complejidad del asunto. En todo caso, se remitirá una primera respuesta antes de quince días hábiles desde la recepción de la solicitud.

TÍTULO III

Servicios de viaje vinculados

Artículo 167. *Requisitos de protección frente a la insolvencia.*

1. Los empresarios que faciliten servicios de viaje vinculados deberán constituir una garantía para el reembolso de todos los pagos que reciban de los viajeros en la medida en que uno de los servicios de viaje que estén incluidos no se ejecute a consecuencia de su insolvencia. Si dichos empresarios son la parte responsable del transporte de pasajeros la garantía cubrirá también la repatriación de los viajeros. La garantía podrá constituirse mediante la creación de un fondo de garantía, la contratación de un seguro, un aval u otra garantía financiera, en los términos que determine la Administración competente. La exigencia de esta garantía quedará sujeta en todo caso a lo establecido en la Ley 20/2013, de 9 de diciembre.

Los empresarios no establecidos en un Estado miembro de la Unión Europea que faciliten servicios de viaje vinculados en España, o que por cualquier medio dirijan dichas actividades a España, estarán también obligados a prestar dicha garantía.

2. La garantía que se constituya deberá cumplir con lo dispuesto en los artículos 164 y 166.

3. La insolvencia se entenderá producida tan pronto como sea evidente que por la falta de liquidez de los empresarios los servicios de viaje dejen de ejecutarse, no vayan a ejecutarse o vayan a ejecutarse solo en parte, o cuando los prestadores de servicios requieran a los viajeros pagar por ellos. Producida la insolvencia, la garantía deberá estar disponible pudiendo el viajero acceder fácilmente a la protección garantizada. Los reembolsos correspondientes a servicios de viaje no ejecutados se efectuarán sin demora indebida previa solicitud del viajero.

Artículo 168. *Requisitos de información.*

1. Antes de que el viajero quede obligado por cualquier contrato que dé lugar a servicios de viaje vinculados o por cualquier oferta correspondiente, el empresario que facilite estos servicios, incluidos los casos en que el empresario no esté establecido en un Estado miembro pero por cualquier medio dirija tales actividades a España, indicará de forma clara, comprensible y destacada:

a) que el viajero no podrá acogerse a ninguno de los derechos que se aplican exclusivamente a los viajes combinados conforme a lo previsto en esta ley y que cada prestador de servicios será el único responsable de la correcta prestación contractual de su servicio, y

b) que el viajero gozará de la protección frente a la insolvencia contemplada en el artículo 167.

A fin de cumplir con lo dispuesto en el presente apartado, el empresario que facilite unos servicios de viaje vinculados proporcionará al viajero dicha información mediante el formulario normalizado correspondiente que figura en el anexo III. Cuando el carácter especial de los servicios de viaje vinculados no esté contemplado por ninguno de los formularios que figuran en dicho anexo proporcionará la información contenida en el mismo.

2. Si el empresario que facilite servicios de viaje vinculados no ha cumplido con los requisitos establecidos en el artículo 167 y en el apartado 1 de este artículo, se aplicarán los derechos y obligaciones establecidos en los artículos 157 y 160 y en el capítulo IV del título II de este libro en relación con los servicios de viaje que forman parte de los servicios de viaje vinculados.

3. Cuando unos servicios de viaje vinculados sean el resultado de la celebración de un contrato entre un viajero y un empresario que no facilita dichos servicios, este último informará al empresario que los facilita de la celebración del correspondiente contrato.

TÍTULO IV

De la prescripción de las reclamaciones y régimen sancionador

Artículo 169. *Prescripción de las reclamaciones.*

El plazo de prescripción para presentar reclamaciones con arreglo a este libro será de dos años.

Artículo 170. *Régimen sancionador.*

A lo dispuesto en este libro no le es de aplicación el régimen de infracciones y sanciones previsto en el libro primero, título IV, capítulo II, siéndole de aplicación el régimen de infracciones y sanciones previsto en la legislación específica sobre la materia dictada por las Administraciones públicas competentes en materia de turismo o por aquellas que en cada caso tengan atribuida la competencia por razón de la materia. Las sanciones que se establezcan deberán ser efectivas, proporcionadas y disuasorias.

Disposición adicional única. *Nulidad de determinadas cláusulas.*

1. Serán nulas aquellas cláusulas, estipulaciones, condiciones o pactos que excluyan a una de las partes por tener VIH/SIDA u otras condiciones de salud. Asimismo, será nula la renuncia a lo estipulado en esta disposición por la parte que tenga VIH/SIDA u otras condiciones de salud.

2. Serán nulas aquellas cláusulas, estipulaciones, condiciones o pactos que excluyan a una de las partes por haber padecido cáncer antes de la fecha de suscripción del contrato o negocio jurídico, una vez que hayan transcurrido cinco años desde la finalización del tratamiento radical sin recaída posterior. Al efecto, de forma previa a la suscripción de un contrato de consumo, independientemente del sector, no se podrá solicitar a la persona consumidora información oncológica una vez que hayan transcurrido cinco años desde la finalización del tratamiento radical sin recaída posterior. Asimismo, será nula la renuncia a lo estipulado en esta disposición por la parte que haya padecido cáncer en los casos anteriores.

3. El Gobierno, mediante real decreto, podrá modificar los plazos establecidos en la presente disposición, conjuntamente o para patologías oncológicas específicas, en función de la evolución de la evidencia científica.

Disposición transitoria primera. *Garantía comercial.*

1. Lo dispuesto en esta norma respecto de la garantía comercial adicional no será de aplicación a los productos puestos en circulación antes del 11 de septiembre de 2003.

2. No obstante lo previsto en el apartado anterior, en relación con los bienes de naturaleza duradera puestos en circulación antes de dicha fecha, el productor o, en su defecto, el vendedor deberá entregar al consumidor y usuario una garantía, formalizada por escrito, en la que, como mínimo, se asegure al titular de la garantía:

a) La reparación totalmente gratuita de los vicios o defectos originarios y de los daños y perjuicios por ellos ocasionados.

b) En los supuestos en que la reparación efectuada no fuera satisfactoria y el objeto no revistiese las condiciones óptimas para cumplir el uso a que estuviese destinado, el titular de la garantía tendrá derecho a la sustitución del objeto adquirido por otro de idénticas características o a la devolución del precio pagado.

3. El documento de garantía al que se refiere el apartado anterior tendrá el siguiente contenido mínimo:

a) El objeto sobre el que recaiga la garantía.

b) El garante.

c) El titular de la garantía.

d) Los derechos del titular de la garantía.

e) El plazo de duración de la garantía que, en ningún caso será inferior a 6 meses desde la fecha de entrega, salvo cuando la naturaleza del bien lo impidiera y sin perjuicio de las disposiciones legales o reglamentarias para bienes o servicios concretos.

Disposición transitoria segunda. *Productos de naturaleza duradera.*

En tanto no se concreten por el Gobierno los productos de naturaleza duradera, se entenderá que tales productos son los enumerados en el anexo II del Real Decreto 1507/2000, de 1 de septiembre, por el que se actualizan los catálogos de productos y servicios de uso o consumo común, ordinario y generalizado y de bienes de naturaleza duradera, a efectos de lo dispuesto, respectivamente, en los artículos 2, apartado 2, y 11, apartados 2 y 5, de la Ley General para la Defensa de los Consumidores y Usuarios y normas concordantes.

Disposición transitoria tercera. *Responsabilidad civil por los daños causados por productos defectuosos puestos en circulación con anterioridad al 8 de julio de 1994.*

Las normas del libro tercero, título II, capítulo I de esta norma no serán de aplicación a la responsabilidad civil derivada de los daños causados por productos puestos en circulación antes de 8 de julio de 1994.

Esta responsabilidad se regirá por las reglas del capítulo II del citado título, con las siguientes reglas adicionales:

1. Con carácter general, y sin perjuicio de lo que resulte más favorable al consumidor y usuario, en virtud de otras disposiciones o acuerdos convencionales, regirán los siguientes criterios en materia de responsabilidad:

a) El productor, suministrador o proveedor de productos a los consumidores y usuarios, responde del origen, identidad e idoneidad de los mismos, de acuerdo con su naturaleza y finalidad y con las normas que los regulan.

b) En el caso de productos a granel responde el tenedor de los mismos, sin perjuicio de que se pueda identificar y probar la responsabilidad del anterior tenedor, proveedor o suministrador.

c) En el supuesto de productos envasados, etiquetados y cerrados con cierre íntegro, responde la firma o razón social que figure en su etiqueta, presentación o publicidad. Podrá eximirse de esa responsabilidad probando su falsificación o incorrecta manipulación por terceros, que serán los responsables.

2. En todo caso será de aplicación el régimen de responsabilidad previsto en el artículo 148 a los productos alimenticios, los de higiene, limpieza, cosméticos, especialidades o productos farmacéuticos, gas, electricidad, vehículos de motor, juguetes y productos dirigidos a los niños.

3. Si a la producción de daños concurren varias personas, responderán solidariamente ante los perjudicados. El que pague al perjudicado tendrá derecho a repetir de los otros responsables, según su participación en la causación de los daños.

Disposición final primera. *Modificación de cuantías.*

Se autoriza al Gobierno a modificar las cuantías establecidas esta norma. Las cuantías de los artículos 49 y 148 se modificarán teniendo en cuenta la variación de los índices de precios al consumo y las previstas en el artículo 141 para adaptarlas a las revisiones periódicas de la normativa comunitaria.

Disposición final segunda. *Desarrollo reglamentario.*

Se faculta al Gobierno para dictar, en materia de su competencia, las disposiciones precisas para la aplicación de esta norma. En particular, el Gobierno determinará los productos de naturaleza duradera.

Disposición final tercera. *Aplicabilidad del régimen reglamentario en materia de infracciones y sanciones.*

A efectos de lo establecido en el libro primero, título IV, capítulo II de esta norma será de aplicación el Real Decreto 1945/1983, de 22 de junio, por el que se regulan las infracciones y sanciones en materia de defensa del consumidor y de la producción agroalimentaria, sin perjuicio de sus ulteriores modificaciones o adaptaciones por el Gobierno.

Disposición final cuarta. Ampliación a otras enfermedades.

El Gobierno, en el plazo de un año, presentará un proyecto de ley en el que determinará la aplicación de los principios de esta ley a otras enfermedades respecto a las que pueda considerarse que se aplican los mismos efectos excluyentes en las relaciones jurídicas.

ANEXO I**Información sobre el ejercicio del derecho de desistimiento***A. Modelo de documento de información al consumidor y usuario sobre el desistimiento*

Derecho de desistimiento:

Tiene usted derecho a desistir del presente contrato en un plazo de catorce/treinta (*) días naturales sin necesidad de justificación.

El plazo de desistimiento expirará a los catorce/treinta (*) días naturales del día (1).

Para ejercer el derecho de desistimiento, deberá usted notificarnos (2) su decisión de desistir del contrato a través de una declaración inequívoca (por ejemplo, una carta enviada por correo postal o correo electrónico). Podrá utilizar el modelo de formulario de desistimiento que figura a continuación, aunque su uso no es obligatorio (3).

Para cumplir el plazo de desistimiento, basta con que la comunicación relativa al ejercicio por su parte de este derecho sea enviada antes de que venza el plazo correspondiente.

Consecuencias del desistimiento:

En caso de desistimiento por su parte, le devolveremos todos los pagos recibidos de usted, incluidos los gastos de entrega (con la excepción de los gastos adicionales resultantes de la elección por su parte de una modalidad de entrega diferente a la modalidad menos costosa de entrega ordinaria que ofrezcamos) sin ninguna demora indebida y, en todo caso, a más tardar 14 días naturales a partir de la fecha en la que se nos informe de su decisión de desistir del presente contrato. Procederemos a efectuar dicho reembolso utilizando el mismo medio de pago empleado por usted para la transacción inicial, a no ser que haya usted dispuesto expresamente lo contrario; en todo caso, no incurrirá en ningún gasto como consecuencia del reembolso (4).

(5)

(6)

Instrucciones para su cumplimentación:

(1) Insértese una de las expresiones que aparecen entre comillas a continuación:

a) en caso de un contrato de servicios o de un contrato para el suministro de agua, gas o electricidad –cuando no estén envasados para la venta en un volumen delimitado o en cantidades determinadas–, de calefacción mediante sistemas urbanos o de contenido digital que no se preste en un soporte material: "de la celebración del contrato";

b) en caso de un contrato de venta: "que usted o un tercero por usted indicado, distinto del transportista, adquirió la posesión material de los bienes";

c) en caso de un contrato de entrega de múltiples bienes encargados por el consumidor y usuario en el mismo pedido y entregados por separado: "que usted o un tercero por usted indicado, distinto del transportista, adquirió la posesión material del último de esos bienes";

d) en caso de entrega de un bien compuesto por múltiples componentes o piezas: "que usted o un tercero por usted indicado, distinto del transportista, adquirió la posesión material del último componente o pieza";

e) en caso de un contrato para la entrega periódica de bienes durante un plazo determinado: "que usted o un tercero por usted indicado, distinto del transportista, adquirió la posesión material del primero de esos bienes".

(2) Insértese su nombre, su dirección completa, su número de teléfono y su dirección de correo electrónico.

(3) Si usted ofrece al consumidor y usuario en su sitio web la opción de cumplimentar y enviar electrónicamente información relativa a su desistimiento del contrato, insértese el

texto siguiente: "Tiene usted asimismo la opción de cumplimentar y enviar electrónicamente el modelo de formulario de desistimiento o cualquier otra declaración inequívoca a través de nuestro sitio web [insértese la dirección electrónica]. Si recurre a esa opción, le comunicaremos sin demora en un soporte duradero (por ejemplo, por correo electrónico) la recepción de dicho desistimiento".

(4) En caso de un contrato de venta en el que usted no se haya ofrecido a recoger los bienes en caso de desistimiento, insértese la siguiente información: "Podremos retener el reembolso hasta haber recibido los bienes, o hasta que usted haya presentado una prueba de la devolución de los mismos, según qué condición se cumpla primero".

(5) Si el consumidor y usuario ha recibido bienes objeto del contrato insértese el texto siguiente:

(a) insértese:

– "Recogeremos los bienes", o bien
– "Deberá usted devolvernos o entregarnos directamente los bienes o a... (insértese el nombre y el domicilio, si procede, de la persona autorizada por usted a recibir los bienes), sin ninguna demora indebida y, en cualquier caso, a más tardar en el plazo de 14 días naturales a partir de la fecha en que nos comunique su decisión de desistimiento del contrato. Se considerará cumplido el plazo si efectúa la devolución de los bienes antes de que haya concluido dicho plazo";

(b) insértese:

– "Nos haremos cargo de los costes de devolución de los bienes";
– "Deberá usted asumir el coste directo de devolución de los bienes";
– En caso de que, en un contrato a distancia, usted no se ofrezca a hacerse cargo de los costes de devolución de los bienes y estos últimos, por su naturaleza, no puedan devolverse normalmente por correo: "Deberá usted asumir el coste directo de devolución de los bienes, ... euros (insértese el importe)"; o, si no se puede realizar por adelantado un cálculo razonable del coste de devolución de los bienes: "Deberá usted asumir el coste directo de devolución de los bienes. Se calcula que dicho coste se eleva a aproximadamente ... euros (insértese el importe) como máximo", o bien
– En caso de que, en un contrato celebrado fuera del establecimiento, los bienes, por su naturaleza, no puedan devolverse normalmente por correo y se hayan entregado ya en el domicilio del consumidor y usuario en el momento de celebrarse el contrato: "Recogeremos a nuestro cargo los bienes";

(c) "Solo será usted responsable de la disminución de valor de los bienes resultante de una manipulación distinta a la necesaria para establecer la naturaleza, las características y el funcionamiento de los bienes".

(6) En caso de un contrato para la prestación de servicios o para el suministro de agua, gas o electricidad –cuando no estén envasados para la venta en un volumen delimitado o en cantidades determinadas–, o calefacción mediante sistemas urbanos, insértese lo siguiente: "Si usted ha solicitado que la prestación de servicios o el suministro de agua/ gas/ electricidad/ calefacción mediante sistemas urbanos (suprímase lo que no proceda) dé comienzo durante el período de desistimiento, nos abonará un importe proporcional a la parte ya prestada del servicio en el momento en que nos haya comunicado su desistimiento, en relación con el objeto total del contrato".

B. Modelo de formulario de desistimiento

(sólo debe cumplimentar y enviar el presente formulario si desea desistir del contrato)

- A la atención de (aquí se deberá insertar el nombre del empresario, su dirección completa y su dirección de correo electrónico):
- Por la presente le comunico/comunicamos (*) que desisto de mi/desistimos de nuestro (*) contrato de venta del siguiente bien/prestación del siguiente servicio (*)
- Pedido el/recibido el (*)
- Nombre del consumidor y usuario o de los consumidores y usuarios

- Domicilio del consumidor y usuario o de los consumidores y usuarios
- Firma del consumidor y usuario o de los consumidores y usuarios (solo si el presente formulario se presenta en papel)
- Fecha

(*) Táchese lo que no proceda.

ANEXO II

A. Formulario de información normalizada para contratos de viaje combinado en los que sea posible utilizar hiperenlaces

La combinación de servicios de viaje que se le ofrece es un viaje combinado en el sentido del texto refundido de la Ley General para la Defensa de los Consumidores y Usuarios y otras leyes complementarias, aprobado por Real Decreto Legislativo 1/2007, de 16 de noviembre.

Por lo tanto, usted gozará de todos los derechos que se aplican en el marco de la UE a los viajes combinados. La(s) empresa(s) XY será(n) plenamente responsable(s) de la correcta ejecución del viaje combinado en su conjunto.

Además, como exige la legislación, la(s) empresa(s) XY está(n) cubierta(s) por una garantía para reembolsarle los pagos realizados y, si el transporte está incluido en el viaje, asegurar su repatriación en caso de que incurra(n) en insolvencia.

Más información sobre sus principales derechos con arreglo al texto refundido de la Ley General para la Defensa de los Consumidores y Usuarios y otras leyes complementarias, aprobado por Real Decreto Legislativo 1/2007, de 16 de noviembre (que se proporcionará mediante un hiperenlace).

Siguiendo el hiperenlace, el viajero recibirá la siguiente información:

Principales derechos en virtud del texto refundido de la Ley General para la Defensa de los Consumidores y Usuarios y otras leyes complementarias, aprobado por Real Decreto Legislativo 1/2007, de 16 de noviembre:

- Los viajeros recibirán toda la información esencial sobre el viaje combinado antes de celebrar el contrato.
- Siempre habrá como mínimo un empresario responsable de la correcta ejecución de todos los servicios de viaje incluidos en el contrato.
- Se proporcionará a los viajeros un número de teléfono de emergencia o los datos de un punto de contacto donde puedan contactar con el organizador o el minorista.
- Los viajeros podrán ceder el viaje combinado a otra persona, con un preaviso razonable y, en su caso, con sujeción al pago de gastos adicionales.
- El precio del viaje combinado solo se podrá aumentar si se producen gastos específicos (por ejemplo, en los precios de combustible) y está expresamente estipulado en el contrato, y en ningún caso en los últimos veinte días anteriores al inicio del viaje combinado. Si el aumento de precio excede del ocho por ciento del precio del viaje combinado, el viajero podrá poner fin al contrato. Si el organizador se reserva el derecho de aumentar el precio, el viajero tendrá derecho a una reducción del precio si disminuyen los gastos correspondientes.
- Los viajeros podrán poner fin al contrato sin pagar ninguna penalización y obtener el reembolso completo de todos los pagos realizados si se modifica significativamente alguno de los elementos esenciales del viaje combinado que no sea el precio. Si el empresario responsable del viaje combinado lo cancela antes de su inicio, los viajeros tendrán derecho al reembolso de los pagos realizados y, cuando proceda, a una compensación.
- En circunstancias excepcionales, por ejemplo en caso de que en el lugar de destino existan graves problemas de seguridad que puedan afectar al viaje combinado, los viajeros podrán poner fin al contrato antes del inicio del viaje combinado sin pagar ninguna penalización.

– Además, los viajeros podrán poner fin al contrato en cualquier momento antes del inicio del viaje combinado mediante el pago de una penalización por terminación, que sea adecuada y justificable.

– Si, después del inicio del viaje combinado, no pueden prestarse elementos significativos de este, deberán ofrecerse al viajero fórmulas alternativas adecuadas, sin coste adicional. Los viajeros podrán poner fin al contrato sin pagar ninguna penalización en caso de no ejecución de los servicios cuando ello afecte sustancialmente a la ejecución del viaje combinado y el organizador o, en su caso, el minorista no consigan solucionar el problema.

– Los viajeros también tendrán derecho a una reducción del precio y/o a una indemnización por daños y perjuicios en caso de no ejecución o ejecución incorrecta de los servicios de viaje.

– El organizador y el minorista deberán proporcionar asistencia al viajero en caso de que este se encuentre en dificultades.

– Si el organizador o el minorista incurren en insolvencia se procederá al reembolso de los pagos. En caso de que el organizador o, en su caso, el minorista incurran en insolvencia después del inicio del viaje combinado y este incluya el transporte, se garantizará la repatriación de los viajeros. XY ha suscrito una garantía de protección frente a la insolvencia con YZ [la entidad garante en caso de insolvencia -por ejemplo, un fondo de garantía o una compañía de seguros-]. Si se deniegan servicios debido a la insolvencia de XY, los viajeros podrán ponerse en contacto con dicha entidad o, en su caso, con la autoridad competente (datos de contacto, entre otros, nombre, dirección completa, correo electrónico y número de teléfono).

Texto refundido de la Ley General para la Defensa de los Consumidores y Usuarios y otras leyes complementarias, aprobado por Real Decreto Legislativo 1/2007, de 16 de noviembre ([hiperenlace](#)).

B. Formulario de información normalizada para contratos de viaje combinado en supuestos distintos de los contemplados en la parte A

La combinación de servicios de viaje que se le ofrece es un viaje combinado en el sentido del texto refundido de la Ley General para la Defensa de los Consumidores y Usuarios y otras leyes complementarias, aprobado por Real Decreto Legislativo 1/2007, de 16 de noviembre.

Por lo tanto, usted gozará de todos los derechos que se aplican en el marco de la Unión Europea a los viajes combinados. La(s) empresa(s) XY será(n) plenamente responsable(s) de la correcta ejecución del viaje combinado en su conjunto.

Además, como exige la legislación, la(s) empresa(s) XY está(n) cubierta(s) por una garantía para reembolsarle los pagos realizados y, si el transporte está incluido en el viaje, asegurar su repatriación en caso de que incurra(n) en insolvencia.

Principales derechos en virtud del texto refundido de la Ley General para la Defensa de los Consumidores y Usuarios y otras leyes complementarias, aprobado por Real Decreto Legislativo 1/2007, de 16 de noviembre:

– Los viajeros recibirán toda la información esencial sobre el viaje combinado antes de celebrar el contrato de viaje combinado.

– Siempre habrá como mínimo un empresario responsable de la correcta ejecución de todos los servicios de viaje incluidos en el contrato.

– Se proporcionará a los viajeros un número de teléfono de emergencia o los datos de un punto de contacto donde puedan contactar con el organizador y, en su caso, con el minorista.

– Los viajeros podrán ceder el viaje combinado a otra persona, con un preaviso razonable y, en su caso, con sujeción al pago de gastos adicionales.

– El precio del viaje combinado solo se podrá aumentar si se producen gastos específicos (por ejemplo, en los precios de combustible) y está expresamente estipulado en el contrato, y en ningún caso en los últimos veinte días anteriores al inicio del viaje combinado. Si el aumento de precio excede del ocho por ciento del precio del viaje combinado, el viajero podrá poner fin al contrato. Si el organizador se reserva el derecho de

aumentar el precio, el viajero tendrá derecho a una reducción del precio si disminuyen los gastos correspondientes.

– Los viajeros podrán poner fin al contrato sin pagar ninguna penalización y obtener el reembolso completo de todos los pagos realizados si se modifica significativamente alguno de los elementos esenciales del viaje combinado que no sea el precio. Si el empresario responsable del viaje combinado lo cancela antes de su inicio, los viajeros tendrán derecho al reembolso de los pagos realizados y, cuando proceda, a una compensación.

– En circunstancias excepcionales, por ejemplo en caso de que en el lugar de destino existan graves problemas de seguridad que puedan afectar al viaje combinado, los viajeros podrán poner fin al contrato antes del inicio del viaje combinado, sin pagar ninguna penalización.

– Además, los viajeros podrán poner fin al contrato en cualquier momento antes del inicio del viaje combinado mediante el pago de una penalización por terminación que sea adecuada y justificable.

– Si, después del inicio del viaje combinado, no pueden prestarse elementos significativos del mismo, deberán ofrecerse al viajero fórmulas alternativas adecuadas, sin coste adicional. Los viajeros podrán poner fin al contrato sin pagar ninguna penalización en caso de no ejecución de los servicios cuando ello afecte sustancialmente a la ejecución del viaje combinado y el organizador y, en su caso, el minorista no consigan solucionar el problema.

– Los viajeros también tendrán derecho a una reducción del precio y/o a una indemnización por daños y perjuicios en caso de no ejecución o ejecución incorrecta de los servicios de viaje.

– El organizador y el minorista deberán proporcionar asistencia al viajero en caso de que este se encuentre en dificultades.

– Si el organizador o el minorista incurren en insolvencia se procederá al reembolso de los pagos. En caso de que el organizador o, en su caso, el minorista incurran en insolvencia después del inicio del viaje combinado y este incluya el transporte, se garantizará la repatriación de los viajeros. XY ha suscrito una garantía de protección frente a la insolvencia con YZ [la entidad garante en caso de insolvencia -por ejemplo, un fondo de garantía o una compañía de seguros-]. Si se deniegan servicios debido a la insolvencia de XY, los viajeros podrán ponerse en contacto con dicha entidad o, en su caso, con la autoridad competente (datos de contacto, entre otros, nombre, dirección completa, correo electrónico y número de teléfono).

Texto refundido de la Ley General para la Defensa de los Consumidores y Usuarios y otras leyes complementarias, aprobado por Real Decreto Legislativo 1/2007, de 16 de noviembre (hiperenlace).

C. Formulario de información normalizada en caso de transmisión de datos por parte de un organizador a otro empresario de conformidad con el artículo 151.1.b).2.º v)

Si usted celebra un contrato con la empresa AB antes de que se cumplan veinticuatro horas de la recepción de la confirmación de la reserva enviada por la empresa XY, el servicio de viaje ofrecido por XY y AB constituirá un viaje combinado en el sentido del texto refundido de la Ley General para la Defensa de los Consumidores y Usuarios y otras leyes complementarias, aprobado por Real Decreto Legislativo 1/2007, de 16 de noviembre

Por lo tanto, usted gozará de todos los derechos que se aplican en el marco de la UE a los viajes combinados. La empresa XY será plenamente responsable de la correcta ejecución del viaje combinado en su conjunto.

Además, como exige la legislación, la empresa XY está cubierta por una garantía para reembolsarle los pagos realizados y, si el transporte está incluido en el viaje, asegurar su repatriación en caso de que incurra en insolvencia.

Más información sobre derechos principales con arreglo al texto refundido de la Ley General para la Defensa de los Consumidores y Usuarios y otras leyes complementarias, aprobado por Real Decreto Legislativo 1/2007, de 16 de noviembre (que se proporcionará mediante un hiperenlace).

Siguiendo el hiperenlace el viajero recibirá la siguiente información:

§ 34 Texto refundido de la Ley General para la Defensa de los Consumidores y Usuarios

Principales derechos en virtud del texto refundido de la Ley General para la Defensa de los Consumidores y Usuarios y otras leyes complementarias, aprobado por Real Decreto Legislativo 1/2007, de 16 de noviembre:

– Los viajeros recibirán toda la información esencial sobre los servicios de viaje antes de celebrar el contrato de viaje combinado.

– Siempre habrá como mínimo un empresario responsable de la correcta ejecución de todos los servicios de viaje incluidos en el contrato.

– Se proporcionará a los viajeros un número de teléfono de emergencia o los datos de un punto de contacto donde puedan contactar con el organizador y, en su caso, con el minorista.

– Los viajeros podrán ceder el viaje combinado a otra persona, con un preaviso razonable y, en su caso, con sujeción al pago de gastos adicionales.

– El precio del viaje combinado solo se podrá aumentar si se producen gastos específicos (por ejemplo, en los precios de combustible) y está expresamente estipulado en el contrato, y en ningún caso en los últimos veinte días anteriores al inicio del viaje combinado. Si el aumento de precio excede del ocho por ciento del precio del viaje combinado, el viajero podrá poner fin al contrato. Si el organizador se reserva el derecho de aumentar el precio, el viajero tendrá derecho a una reducción del precio si disminuyen los gastos correspondientes.

– Los viajeros podrán poner fin al contrato sin pagar ninguna penalización y obtener el reembolso completo de todos los pagos realizados si se modifica significativamente alguno de los elementos esenciales del viaje combinado que no sea el precio. Si el empresario responsable del viaje combinado lo cancela antes de su inicio, los viajeros tendrán derecho al reembolso de los pagos realizados y, cuando proceda, a una compensación.

– En circunstancias excepcionales, por ejemplo en caso de que en el lugar de destino existan graves problemas de seguridad que puedan afectar al viaje combinado, los viajeros podrán poner fin al contrato antes del inicio del viaje combinado sin pagar ninguna penalización.

– Además, los viajeros podrán poner fin al contrato en cualquier momento antes del inicio del viaje combinado mediante el pago de una penalización por terminación que sea adecuada y justificable.

– Si, después del inicio del viaje combinado, no pueden prestarse elementos significativos del mismo, deberán ofrecerse al viajero fórmulas alternativas adecuadas, sin coste adicional. Los viajeros podrán poner fin al contrato sin pagar ninguna penalización en caso de no ejecución de los servicios cuando ello afecte sustancialmente a la ejecución del viaje combinado y el organizador y, en su caso, el minorista no consigan solucionar el problema.

– Los viajeros también tendrán derecho a una reducción del precio y/o indemnización por daños y perjuicios en caso de no ejecución o ejecución incorrecta de los servicios de viaje.

– El organizador y el minorista deberán proporcionar asistencia al viajero en caso de que este se encuentre en dificultades.

– Si el organizador o el minorista incurren en insolvencia se procederá al reembolso de los pagos. En caso de que el organizador o, en su caso, el minorista incurran en insolvencia después del inicio del viaje combinado y este incluya el transporte, se garantizará la repatriación de los viajeros. XY ha suscrito una garantía de protección frente a la insolvencia con YZ [la entidad garante en caso de insolvencia -por ejemplo, un fondo de garantía o una compañía de seguros-]. Si se deniegan servicios debido a la insolvencia de XY, los viajeros podrán ponerse en contacto con dicha entidad o, en su caso, con la autoridad competente (datos de contacto, entre otros, nombre, dirección completa, correo electrónico y número de teléfono).

Texto refundido de la Ley General para la Defensa de los Consumidores y Usuarios y otras leyes complementarias, aprobado por Real Decreto Legislativo 1/2007, de 16 de noviembre ([hiperénlace](#)).

ANEXO III

A. Formulario de información normalizada en caso de que el empresario que facilita servicios de viaje vinculados en línea en el sentido del artículo 151.1.e).1.º sea un transportista que vende un billete de ida y vuelta

Si, después de haber seleccionado y pagado un servicio de viaje, usted reserva servicios de viaje adicionales para su viaje o vacación a través de nuestra empresa, XY, NO gozará de los derechos que se aplican a los viajes combinados en virtud del texto refundido de la Ley General para la Defensa de los Consumidores y Usuarios y otras leyes complementarias, aprobado por Real Decreto Legislativo 1/2007, de 16 de noviembre.

Por lo tanto, nuestra empresa, XY, no será responsable de la correcta ejecución de dichos servicios de viaje adicionales. En caso de problemas, sírvase ponerse en contacto con el prestador de servicios correspondiente.

No obstante, si usted reserva servicios de viaje adicionales durante la misma visita del sitio web de reservas de nuestra empresa, XY, estos servicios formarán parte de unos servicios de viaje vinculados. En este caso, tal y como exige el Derecho de la Unión Europea, la empresa XY ha suscrito una garantía de protección para reembolsarle los pagos abonados a XY en concepto de servicios que no se hayan ejecutado por insolvencia de XY y, en caso necesario, para su repatriación. Tenga en cuenta que no se procederá al reembolso en caso de insolvencia del prestador de servicios correspondiente.

Más información sobre protección frente a la insolvencia (que se proporcionará mediante un hiperenlace).

Siguiendo el hiperenlace el viajero recibirá la siguiente información:

XY ha suscrito una garantía de protección frente a la insolvencia con YZ [la entidad garante en caso de insolvencia -por ejemplo, un fondo de garantía o una compañía de seguros-].

Si se deniegan servicios debido a la insolvencia de XY, los viajeros podrán ponerse en contacto con dicha entidad o, en su caso, con la autoridad competente (datos de contacto, entre otros, nombre, dirección completa, correo electrónico y número de teléfono).

Nota: La protección frente a la insolvencia no incluye contratos con partes distintas de XY que puedan ejecutarse pese a la insolvencia de XY.

Texto refundido de la Ley General para la Defensa de los Consumidores y Usuarios y otras leyes complementarias, aprobado por Real Decreto Legislativo 1/2007, de 16 de noviembre (hiperenlace).

B. Formulario de información normalizada en caso de que el empresario que facilita servicios de viaje vinculados en línea en el sentido del artículo 151.1.e).1.º sea un empresario distinto del transportista que vende el billete de ida y vuelta

Si, después de haber seleccionado y pagado un servicio de viaje, usted reserva servicios de viaje adicionales para su viaje o vacación a través de nuestra empresa, XY, NO gozará de los derechos que se aplican a los viajes combinados en virtud del texto refundido de la Ley General para la Defensa de los Consumidores y Usuarios y otras leyes complementarias, aprobado por Real Decreto Legislativo 1/2007, de 16 de noviembre.

Por lo tanto, nuestra empresa, XY, no será responsable de la correcta ejecución de los distintos servicios de viaje. En caso de problemas, sírvase ponerse en contacto con el prestador de servicios correspondiente.

No obstante, si usted reserva servicios de viaje adicionales durante la misma visita del sitio web de reservas de nuestra empresa, XY, estos servicios formarán parte de unos servicios de viaje vinculados. En este caso, tal y como exige la normativa, la empresa XY ha suscrito una garantía de protección para reembolsarle los pagos abonados a XY en concepto de servicios que no se hayan ejecutado por insolvencia de XY. Tenga en cuenta que no se procederá al reembolso en caso de insolvencia del prestador de servicios correspondiente.

Más información sobre protección frente a la insolvencia (que se proporcionará mediante un hiperenlace).

Siguiendo el hiperenlace el viajero recibirá la siguiente información:

XY ha suscrito una garantía de protección frente a la insolvencia con YZ [la entidad garante en caso de insolvencia -por ejemplo, un fondo de garantía o una compañía de seguros-].

Si se deniegan servicios debido a la insolvencia de XY, los viajeros podrán ponerse en contacto con dicha entidad o, en su caso, con la autoridad competente (datos de contacto, entre otros, nombre, dirección completa, correo electrónico y número de teléfono).

Nota: La protección frente a la insolvencia no incluye contratos con partes distintas de XY que puedan ejecutarse pese a la insolvencia de XY.

Texto refundido de la Ley General para la Defensa de los Consumidores y Usuarios y otras leyes complementarias, aprobado por Real Decreto Legislativo 1/2007, de 16 de noviembre (hiperenlace).

C. Formulario de información normalizada en caso de servicios de viaje vinculados en el sentido del artículo 151.1.e).1º, en los que los contratos se celebren en presencia física simultánea del empresario (distinto del transportista que vende un billete de ida y vuelta) y del viajero

Si, después de haber seleccionado y pagado un servicio de viaje, usted reserva servicios de viaje adicionales para su viaje o vacación a través de nuestra empresa, XY, NO gozará de los derechos que se aplican a los viajes combinados en virtud del texto refundido de la Ley General para la Defensa de los Consumidores y Usuarios y otras leyes complementarias, aprobado por Real Decreto Legislativo 1/2007, de 16 de noviembre.

Por lo tanto, nuestra empresa, XY, no será responsable de la correcta ejecución de los distintos servicios de viaje. En caso de problemas, sírvase ponerse en contacto con el prestador de servicios correspondiente.

Sin embargo, si usted reserva servicios de viaje adicionales durante la misma visita o contacto con nuestra empresa, XY, estos servicios formarán parte de unos servicios de viaje vinculados. En este caso, tal y como exige la normativa, la empresa XY ha suscrito una garantía de protección para reembolsarle los pagos abonados a XY en concepto de servicios que no se hayan ejecutado por insolvencia de XY. Tenga en cuenta que no se procederá al reembolso en caso de insolvencia del prestador de servicios correspondiente.

Más información sobre protección frente a la insolvencia (que se proporcionará mediante un hiperenlace).

Siguiendo el hiperenlace el viajero recibirá la siguiente información:

XY ha suscrito una garantía de protección frente a la insolvencia con YZ [la entidad garante en caso de insolvencia -por ejemplo, un fondo de garantía o una compañía de seguros-].

Si se deniegan servicios debido a la insolvencia de XY, los viajeros podrán ponerse en contacto con dicha entidad o, en su caso, con la autoridad competente (datos de contacto, entre otros, nombre, dirección completa, correo electrónico y número de teléfono).

Nota: La protección frente a la insolvencia no incluye contratos con partes distintas de XY que puedan ejecutarse pese a la insolvencia de XY.

Texto refundido de la Ley General para la Defensa de los Consumidores y Usuarios y otras leyes complementarias, aprobado mediante Real Decreto Legislativo 1/2007, de 16 de noviembre (hiperenlace).

D. Formulario de información normalizada en caso de que el empresario que facilita servicios de viaje vinculados en línea en el sentido del artículo 151.1.e).2º, sea un transportista que vende un billete de ida y vuelta

Si usted reserva unos servicios de viaje adicionales para su viaje o vacación mediante este(os) enlace(s), NO gozará de los derechos que se aplican a los viajes combinados en virtud del texto refundido de la Ley General para la Defensa de los Consumidores y Usuarios

y otras leyes complementarias, aprobado por Real Decreto Legislativo 1/2007, de 16 de noviembre.

Por lo tanto, nuestra empresa, XY, no será responsable de la correcta ejecución de dichos servicios de viaje adicionales. En caso de problemas, sírvase ponerse en contacto con el prestador de servicios correspondiente.

Sin embargo, si usted reserva servicios de viaje adicionales mediante este(os) enlace(s) antes de veinticuatro horas desde la recepción de la confirmación de la reserva por parte de nuestra empresa, XY, estos servicios formarán parte de unos servicios de viaje vinculados. En este caso, tal y como exige la normativa, la empresa XY ha suscrito una garantía de protección para reembolsarle los pagos abonados a XY en concepto de servicios que no se hayan ejecutado por insolvencia de XY y, en caso necesario, a efectos de repatriación. Tenga en cuenta que no se procederá al reembolso en caso de insolvencia del prestador de servicios correspondiente.

Más información sobre protección frente a la insolvencia (que se proporcionará mediante un hiperenlace)

Siguiendo el hiperenlace el viajero recibirá la siguiente información:

XY ha suscrito una garantía de protección frente a la insolvencia con YZ [la entidad garante en caso de insolvencia -por ejemplo, un fondo de garantía o una compañía de seguros-].

Si se deniegan servicios debido a la insolvencia de XY, los viajeros podrán ponerse en contacto con dicha entidad o, en su caso, con la autoridad competente (datos de contacto, entre otros, nombre, dirección completa, correo electrónico y número de teléfono).

Nota: La protección frente a la insolvencia no incluye contratos con partes distintas de XY que pueden ejecutarse pese a la insolvencia de XY.

Texto refundido de la Ley General para la Defensa de los Consumidores y Usuarios y otras leyes complementarias, aprobado por Real Decreto Legislativo 1/2007, de 16 de noviembre (hiperenlace).

E. Formulario de información normalizada en caso de que el empresario que facilita unos servicios de viaje vinculados en línea en el sentido del artículo 151.1.e).2º, sea un empresario distinto del transportista que vende el billete de ida y vuelta

Si usted reserva servicios de viaje adicionales para su viaje o vacación mediante este(os) enlace(es), NO gozará de los derechos que se aplican a los viajes combinados en virtud del texto refundido de la Ley General para la Defensa de los Consumidores y Usuarios y otras leyes complementarias, aprobado por Real Decreto Legislativo 1/2007, de 16 de noviembre.

Por lo tanto, nuestra empresa, XY, no será responsable de la correcta ejecución de los servicios de viaje adicionales. En caso de problemas, sírvase ponerse en contacto con el prestador de servicios correspondiente.

Sin embargo, si usted reserva servicios de viaje adicionales mediante este(os) enlace(s) antes de veinticuatro horas desde la confirmación de la reserva por parte de nuestra empresa, XY, estos servicios formarán parte de unos servicios de viaje vinculados. En este caso, tal y como exige la normativa, la empresa XY ha suscrito una garantía de protección para reembolsarle los pagos abonados a XY en concepto de servicios que no se hayan ejecutado por insolvencia de XY. Tenga en cuenta que no se procederá al reembolso en caso de insolvencia del prestador de servicios correspondiente.

Más información sobre protección frente a la insolvencia [que se proporcionará mediante un hiperenlace]

Siguiendo el hiperenlace el viajero recibirá la siguiente información:

XY ha suscrito una garantía de protección frente a la insolvencia con YZ [la entidad garante en caso de insolvencia -por ejemplo, un fondo de garantía o una compañía de seguros-].

§ 34 Texto refundido de la Ley General para la Defensa de los Consumidores y Usuarios

Si se deniegan servicios debido a la insolvencia de XY, los viajeros podrán ponerse en contacto con dicha entidad o, en su caso, con la autoridad competente (datos de contacto, entre otros, nombre, dirección completa, correo electrónico y número de teléfono).

Nota: La protección frente a la insolvencia no incluye contratos con partes distintas de XY que puedan ejecutarse pese a la insolvencia de XY.

Texto refundido de la Ley General para la Defensa de los Consumidores y Usuarios y otras leyes complementarias, aprobado por Real Decreto Legislativo 1/2007, de 16 de noviembre (hiperenlace).

§ 35

Real Decreto-ley 6/2012, de 9 de marzo, de medidas urgentes de protección de deudores hipotecarios sin recursos. [Inclusión parcial]

Jefatura del Estado
«BOE» núm. 60, de 10 de marzo de 2012
Última modificación: 23 de noviembre de 2022
Referencia: BOE-A-2012-3394

España atraviesa una profunda crisis económica desde hace cuatro años, durante los cuales se han adoptado medidas encaminadas a la protección del deudor hipotecario que, no obstante, se han mostrado en ocasiones insuficientes para paliar los efectos más duros que sobre los deudores sin recursos continúan recayendo. Resulta dramática la realidad en la que se encuentran inmersas muchas familias que, como consecuencia de su situación de desempleo o de ausencia de actividad económica, prolongada en el tiempo, han dejado de poder atender el cumplimiento de sus obligaciones derivadas de los préstamos o créditos hipotecarios concertados para la adquisición de su vivienda.

Tal circunstancia y la consiguiente puesta en marcha de los procesos de ejecución hipotecaria están determinando que un segmento de la población quede privado de su vivienda, y se enfrente a muy serios problemas para su sustento en condiciones dignas. El Gobierno considera, por ello, que no puede demorarse más tiempo la adopción de medidas que permitan aportar soluciones a esta situación socioeconómica en consonancia con el derecho a disfrutar de una vivienda digna y adecuada, consagrado en el artículo 47 de la Constitución española, que ha de guiar la actuación de los poderes públicos de conformidad con el artículo 53.3 de la misma. Así lo exige, igualmente, el mandato incluido en el artículo 9.2 de la Norma Fundamental.

A tal fin, se establecen en este real decreto-ley diversos mecanismos conducentes a permitir la reestructuración de la deuda hipotecaria de quienes padecen extraordinarias dificultades para atender su pago, así como la flexibilización de la ejecución de la garantía real. Estas medidas se implementan, no obstante, sin deteriorar los elementos fundamentales de la garantía hipotecaria, sobre cuya seguridad y solvencia se viene asentando históricamente nuestro sistema hipotecario. La mayoría de las medidas serán de aplicación a quienes se encuentren situados en el denominado umbral de exclusión. En este sentido, se ha determinado que los beneficiarios sean personas que se encuentren en situación profesional y patrimonial que les impida hacer frente al cumplimiento de sus obligaciones hipotecarias y a las elementales necesidades de subsistencia. Este umbral es sensible igualmente a la situación económica de los demás miembros de la unidad familiar, así como de los titulares de las garantías personales o reales que, en su caso, existiesen. Se adoptan también cautelas para impedir que pueda producirse un acogimiento fraudulento o abusivo a las medidas propuestas.

El modelo de protección diseñado gira en torno a la elaboración de un código de buenas prácticas al que, voluntariamente, podrán adherirse las entidades de crédito y demás

entidades que, de manera profesional, realizan la actividad de concesión de préstamos o créditos hipotecarios, y cuyo seguimiento por aquellas será supervisado por una comisión de control integrada por representantes del Ministerio de Economía y Competitividad, Banco de España, Comisión Nacional del Mercado de Valores y Asociación Hipotecaria Española.

Con la aplicación de las medidas contenidas en el citado Código, que figura como Anexo a este real decreto-ley, se facilita y promueve la implicación del sector financiero español en el esfuerzo requerido para aliviar la difícil situación económica y social de muchas familias.

El citado Código incluye tres fases de actuación. La primera, dirigida a procurar la reestructuración viable de la deuda hipotecaria, a través de la aplicación a los préstamos o créditos de una carencia en la amortización de capital y una reducción del tipo de interés durante cuatro años y la ampliación del plazo total de amortización. En segundo lugar, de no resultar suficiente la reestructuración anterior, las entidades podrán, en su caso, y con carácter potestativo, ofrecer a los deudores una quita sobre el conjunto de su deuda. Y, finalmente, si ninguna de las dos medidas anteriores logra reducir el esfuerzo hipotecario de los deudores a límites asumibles para su viabilidad financiera, estos podrán solicitar, y las entidades deberán aceptar, la dación en pago como medio liberatorio definitivo de la deuda. En este último supuesto, las familias podrán permanecer en su vivienda durante de un plazo de dos años satisfaciendo una renta asumible.

Asimismo, se moderan los tipos de interés moratorios aplicables a los contratos de crédito o préstamo hipotecario. Esta reducción pretende disminuir la carga financiera generada en casos de incumplimiento por impago de los deudores protegidos.

De otra parte, se incorporan al colectivo de beneficiarios de las ayudas a inquilinos previstas en el Real Decreto 2066/2008, de 12 de diciembre, por el que se regula el Plan de Vivienda y Rehabilitación 2009-2011, las personas que hubieran sido objeto de una resolución judicial de lanzamiento como consecuencia de procesos de ejecución hipotecaria, así como las que suscriban contratos de arrendamiento como consecuencia de la aplicación de las medidas contenidas en el citado Código de Buenas Prácticas.

Las medidas anteriores se complementan con otras modificaciones legales de índole procesal y fiscal. En materia procesal se procede a simplificar y aclarar el procedimiento de ejecución extrajudicial previendo una subasta única y un importe mínimo de adjudicación y remitiendo a un posterior desarrollo reglamentario la regulación de la venta extrajudicial, posibilitando, entre otras medidas, la subasta *on line*. En materia fiscal, las escrituras públicas de formalización de las novaciones contractuales que se produzcan al amparo del Código de Buenas Prácticas quedarán exentas de la cuota gradual de documentos notariales de la modalidad de Actos Jurídicos Documentados.

La adopción de las medidas contempladas en este real decreto-ley resulta imprescindible al objeto de proteger a un colectivo social en situación de extraordinaria vulnerabilidad en el contexto económico generado por la crisis. Los efectos del desempleo sobre las familias españolas y su situación social han producido un deterioro, sobre el que la intervención pública no puede demorarse más. Es por ello por lo que la adopción de tales medidas exige acudir al procedimiento del real decreto-ley, cumpliéndose los requisitos del artículo 86 de la Constitución Española en cuanto a su extraordinaria y urgente necesidad.

En su virtud, haciendo uso de la autorización contenida en el artículo 86 de la Constitución española, a propuesta del Ministro de Economía y Competitividad, y previa deliberación del Consejo de Ministros en su reunión del día 9 de marzo de 2012, dispongo:

CAPÍTULO I

Disposiciones generales

Artículo 1. *Objeto.*

Este real decreto-ley tiene por objeto establecer medidas conducentes a procurar la reestructuración de la deuda hipotecaria de quienes padecen extraordinarias dificultades para atender su pago, así como mecanismos de flexibilización de los procedimientos de ejecución hipotecaria.

Artículo 2. *Ámbito de aplicación.*

Las medidas previstas en este Real Decreto-Ley se aplicarán a los contratos de préstamo o crédito garantizados con hipoteca inmobiliaria cuyo deudor se encuentre situado en el umbral de exclusión y que estén vigentes a la fecha de entrada en vigor o que se suscriban posteriormente.

Las medidas previstas en este Real Decreto-Ley se aplicarán igualmente a los fiadores y avalistas hipotecarios del deudor principal, respecto de su vivienda habitual y con las mismas condiciones que las establecidas para el deudor hipotecario.

CAPÍTULO II

Medidas para la reestructuración de la deuda hipotecaria inmobiliaria**Artículo 3. *Definición del umbral de exclusión.***

1. Se considerarán situados en el umbral de exclusión aquellos deudores de un crédito o préstamo garantizado con hipoteca sobre vivienda habitual, cuando concurren en ellos todas las circunstancias siguientes:

a) Que el conjunto de los ingresos de los miembros de la unidad familiar no supere el límite de tres veces el Indicador Público de Renta de Efectos Múltiples anual de catorce pagas. A estos efectos se entenderá por unidad familiar la compuesta por el deudor, su cónyuge no separado legalmente o pareja de hecho inscrita y los hijos, con independencia de su edad, que residan en la vivienda, incluyendo los vinculados por una relación de tutela, guarda o acogimiento familiar.

El límite previsto en el párrafo anterior será de cuatro veces el Indicador Público de Renta de Efectos Múltiples anual de catorce pagas en caso de que alguno de los miembros de la unidad familiar tenga declarada discapacidad superior al 33 por ciento, situación de dependencia o enfermedad que le incapacite acreditadamente de forma permanente para realizar una actividad laboral, o de cinco veces dicho indicador, en el caso de que un deudor hipotecario sea persona con parálisis cerebral, con enfermedad mental, o con discapacidad intelectual, con un grado de discapacidad reconocido igual o superior al 33 por ciento, o persona con discapacidad física o sensorial, con un grado de discapacidad reconocido igual o superior al 65 por ciento, así como en los casos de enfermedad grave que incapacite acreditadamente, a la persona o a su cuidador, para realizar una actividad laboral.

b) Que, en los cuatro años anteriores al momento de la solicitud, la unidad familiar haya sufrido una alteración significativa de sus circunstancias económicas, en términos de esfuerzo de acceso a la vivienda, o hayan sobrevenido en dicho período circunstancias familiares de especial vulnerabilidad.

A estos efectos se entenderá que se ha producido una alteración significativa de las circunstancias económicas cuando el esfuerzo que represente la carga hipotecaria sobre la renta familiar se haya incrementado.

Asimismo, se entiende que se encuentran en una circunstancia familiar de especial vulnerabilidad:

- 1.º La familia numerosa, de conformidad con la legislación vigente.
- 2.º La unidad familiar monoparental con hijos a cargo.
- 3.º La unidad familiar de la que forme parte un menor de edad.
- 4.º La unidad familiar en la que alguno de sus miembros tenga declarada discapacidad superior al 33 por ciento, situación de dependencia o enfermedad que le incapacite acreditadamente de forma permanente, para realizar una actividad laboral.
- 5.º La unidad familiar con la que convivan, en la misma vivienda, una o más personas que estén unidas con el titular de la hipoteca o su cónyuge por vínculo de parentesco hasta el tercer grado de consanguinidad o afinidad, y que se encuentren en situación personal de discapacidad, dependencia, enfermedad grave que les incapacite acreditadamente de forma temporal o permanente para realizar una actividad laboral.
- 6.º La unidad familiar en que exista una víctima de violencia de género o de trata o explotación sexual.

7.º El deudor mayor de sesenta años, aunque no reúna los requisitos para ser considerado unidad familiar según lo previsto en la letra a) de este número.

c) Que la cuota hipotecaria resulte superior al 50 por cien de los ingresos netos que perciba el conjunto de los miembros de la unidad familiar. Dicho porcentaje será del 40 por cien cuando alguno de dichos miembros sea una persona en la que concurren las circunstancias previstas en el segundo párrafo de la letra a).

A efectos de las letras a) y b) anteriores, se considerará que presentan una discapacidad en grado igual o superior al 33 por ciento los pensionistas de la Seguridad Social que tengan reconocida una pensión de incapacidad permanente en el grado de total, absoluta o gran invalidez, y los pensionistas de clases pasivas que tengan reconocida una pensión de jubilación o de retiro por incapacidad permanente para el servicio o inutilidad.

2. Para la aplicación de las medidas complementarias y sustitutivas de la ejecución hipotecaria a que se refieren los apartados 2 y 3 del anexo, será además preciso que se cumplan los siguientes requisitos.

a) Que el conjunto de los miembros de la unidad familiar carezca de cualesquiera otros bienes o derechos patrimoniales suficientes con los que hacer frente a la deuda.

b) Que se trate de un crédito o préstamo garantizado con hipoteca que recaiga sobre la única vivienda en propiedad del deudor o deudores y concedido para la adquisición de la misma.

c) Que se trate de un crédito o préstamo que carezca de otras garantías, reales o personales o, en el caso de existir estas últimas, que carezca de otros bienes o derechos patrimoniales suficientes con los que hacer frente a la deuda.

d) En el caso de que existan codeudores que no formen parte de la unidad familiar, deberán estar incluidos en las circunstancias a), b) y c) anteriores.

3. La concurrencia de las circunstancias a que se refiere el apartado 1 se acreditará por el deudor ante la entidad acreedora mediante la presentación de los siguientes documentos:

a) Percepción de ingresos por los miembros de la unidad familiar:

1.º Certificado de rentas, y en su caso, certificado relativo a la presentación del Impuesto de Patrimonio, expedido por la Agencia Estatal de Administración Tributaria o el órgano competente de la comunidad autónoma, en su caso, con relación al último ejercicio tributario.

2.º Últimas tres nóminas percibidas.

3.º Certificado expedido por la entidad gestora de las prestaciones, en el que figure la cuantía mensual percibida en concepto de prestaciones o subsidios por desempleo.

4.º Certificado acreditativo de los salarios sociales, rentas mínimas de inserción, ingreso mínimo vital o ayudas análogas de asistencia social concedidas por el Estado, las comunidades autónomas y las entidades locales.

5.º En caso de trabajador por cuenta propia, si estuviera percibiendo la prestación por cese de actividad, el certificado expedido por el órgano gestor en el que figure la cuantía mensual percibida.

b) Número de personas que habitan la vivienda:

1.º Libro de familia o documento acreditativo de la inscripción como pareja de hecho.

2.º Certificado de empadronamiento relativo a las personas empadronadas en la vivienda, con referencia al momento de la presentación de los documentos acreditativos y a los seis meses anteriores.

3.º Declaración de discapacidad, de dependencia o de incapacidad permanente para realizar una actividad laboral.

c) Titularidad de los bienes:

1.º Certificados de titularidades expedidos por el Registro de la Propiedad en relación con cada uno de los miembros de la unidad familiar.

2.º Escrituras de compraventa de la vivienda y de constitución de la garantía hipotecaria y otros documentos justificativos, en su caso, del resto de las garantías reales o personales constituidas, si las hubiere.

d) Declaración responsable del deudor o deudores relativa al cumplimiento de los requisitos exigidos para considerarse situados en el umbral de exclusión según el modelo aprobado por la comisión constituida para el seguimiento del cumplimiento del Código de Buenas Prácticas.

En el caso de que la entidad acreedora tenga en su poder datos o documentación acreditativa sobre alguno de los extremos referidos en las letras anteriores, el deudor estará exonerado de su acreditación ante la entidad.

Asimismo, a fin de acreditar que cumple con las condiciones de elegibilidad, el deudor podrá autorizar al sujeto adherido, expresamente y por escrito, a que obtenga información directamente de la Agencia Estatal de la Administración Tributaria, Entidades Gestoras de la Seguridad Social y Registros de la Propiedad y Mercantiles.

Artículo 3 bis. *Fiadores, avalistas e hipotecantes no deudores.*

Los fiadores, avalistas e hipotecantes no deudores que se encuentren en el umbral de exclusión podrán exigir que la entidad agote el patrimonio del deudor principal, sin perjuicio de la aplicación a éste, en su caso, de las medidas previstas en el Código de Buenas Prácticas, antes de reclamarles la deuda garantizada, aun cuando en el contrato hubieran renunciado expresamente al beneficio de excusión.

Artículo 4. *Moderación de los intereses moratorios.*

1. En todos los contratos de crédito o préstamo garantizados con hipoteca inmobiliaria en los que el deudor se encuentre situado en el umbral de exclusión, el interés moratorio aplicable desde el momento en que el deudor solicite a la entidad la aplicación de cualquiera de las medidas del código de buenas prácticas y acredite ante la entidad que se encuentra en dicha circunstancia, será, como máximo, el resultante de sumar a los intereses remuneratorios pactados en el préstamo un 2 por cien sobre el capital pendiente del préstamo.

2. Esta moderación de intereses no será aplicable a deudores o contratos distintos de los regulados en el presente Real Decreto-ley.

Artículo 5. *Sujeción al Código de Buenas Prácticas.*

1. El Código de Buenas Prácticas incluido en el Anexo será de adhesión voluntaria por parte de las entidades de crédito o de cualquier otra entidad que, de manera profesional, realice la actividad de concesión de préstamos o créditos hipotecarios.

2. La aplicación del Código de Buenas Prácticas se extenderá a las hipotecas constituidas en garantía de préstamos o créditos, cuando el precio de adquisición del bien inmueble hipotecado no exceda en un 20 por ciento del que resultaría de multiplicar la extensión del inmueble, por el precio medio por metro cuadrado para vivienda libre que arroje el Índice de Precios de la Vivienda elaborado por el Ministerio de Fomento para el año de adquisición del bien inmueble y la provincia en que esté radicado dicho bien, con un límite absoluto de 300.000 euros. Los inmuebles adquiridos antes del año 1995 tomarán como precio medio de referencia el relativo al año 1995.

No obstante, solo podrán acogerse a las medidas previstas en el apartado 3 del Código las hipotecas constituidas en garantía de préstamos o créditos concedidos, cuando el precio de adquisición del bien inmueble hipotecado no exceda del que resultaría de multiplicar la extensión del inmueble, por el precio medio por metro cuadrado para vivienda libre que arroje el Índice de Precios de la Vivienda elaborado por el Ministerio de Fomento para el año de adquisición del bien inmueble y la provincia en que esté radicado dicho bien, con un límite absoluto de 250.000 euros. Los inmuebles adquiridos antes del año 1995 tomarán como precio medio de referencia el relativo al año 1995.

3. Las entidades comunicarán su adhesión a la Secretaría General del Tesoro y Política Financiera.

4. Desde la adhesión de la entidad de crédito, y una vez que se produzca la acreditación por parte del deudor de que se encuentra situado dentro del umbral de exclusión, serán de obligada aplicación las previsiones del Código de Buenas Prácticas. Sin perjuicio de lo anterior, cualquiera de las partes podrá compeler a la otra a la formalización en escritura

pública de la novación del contrato resultante de la aplicación de las previsiones contenidas en el Código de Buenas Prácticas. Los costes de dicha formalización correrán a cargo de la parte que la solicite.

5. La novación del contrato tendrá los efectos previstos en el artículo 4.3 de la Ley 2/1994, de 30 de marzo, sobre Subrogación y Modificación de Préstamos Hipotecarios, con respecto a los préstamos y créditos novados.

6. La adhesión de la entidad se entenderá producida por un plazo de dos años, prorrogable automáticamente por períodos anuales, salvo denuncia expresa de la entidad adherida, notificada a la Secretaría General del Tesoro y Política Financiera con una antelación mínima de tres meses.

7. El contenido del Código de Buenas Prácticas resultará de aplicación exclusiva a las entidades adheridas, deudores y contratos a los que se refiere este real decreto-ley. No procederá, por tanto, la extensión de su aplicación, con carácter normativo o interpretativo, a ningún otro ámbito. En particular, desde la adhesión, el contenido del Código de Buenas Prácticas se incorporará a toda la cartera de contratos de la entidad adherida y su contenido será oponible a terceros, de manera que aun no habiendo disfrutado el deudor de las medidas que se incorporan al mismo, se mantendrá su derecho a instarlas durante el tiempo de su vigencia. Las entidades adoptarán las medidas necesarias para salvaguardar los derechos de los deudores en caso de cesión del crédito a un tercero.

8. Sin perjuicio de lo dispuesto en el apartado anterior, las entidades adheridas podrán con carácter puramente potestativo aplicar las previsiones del Código de Buenas Prácticas a deudores distintos de los comprendidos en el artículo 3 y podrán, en todo caso, en la aplicación del Código, mejorar las previsiones contenidas en el mismo.

9. Las entidades adheridas al Código de Buenas Prácticas habrán de informar adecuadamente a sus clientes sobre la posibilidad de acogerse a lo dispuesto en el Código. Esta información habrá de facilitarse especialmente en su red comercial de oficinas. En particular, las entidades adheridas deberán comunicar por escrito la existencia de este Código, con una descripción concreta de su contenido, y la posibilidad de acogerse a él para aquellos clientes que hayan incumplido el pago de alguna cuota hipotecaria o manifiesten, de cualquier manera, dificultades en el pago de su deuda hipotecaria.

La formalización del contrato por el que se establece alguna de las medidas adoptadas por virtud de lo establecido en este Código no estará sometida a lo previsto en los artículos 10, 11, 12, 14 y 15, el apartado 2 de la disposición transitoria primera de la Ley 5/2019, de 15 de marzo, reguladora de los contratos de crédito inmobiliario.

Artículo 6. *Seguimiento del cumplimiento del Código de Buenas Prácticas.*

1. El cumplimiento del Código de Buenas Prácticas por parte de las entidades adheridas será supervisado por una comisión de control constituida al efecto.

2. La Comisión de Control estará integrada por catorce miembros:

a) Uno nombrado por el Ministerio de Asuntos Económicos y Transformación Digital con al menos rango de Director General, que presidirá la Comisión y tendrá voto de calidad.

b) Uno designado por el Banco de España, que actuará como Secretario.

c) Uno designado por la Comisión Nacional del Mercado de Valores.

d) Un juez designado por el Consejo General del Poder Judicial.

e) Un Secretario Judicial designado por el Ministerio de Justicia.

f) Un Notario designado por el Consejo General del Notariado.

g) Uno designado por el Instituto Nacional de Estadística.

h) Uno designado por la Asociación Hipotecaria Española.

i) Uno designado por el Consejo de Consumidores y Usuarios.

j) Dos designados por las asociaciones no gubernamentales que determinará el Ministerio de Inclusión y Seguridad Social, que realicen labores de apoyo social y acogida.

k) Tres representantes, uno de cada asociación representativas de los intereses de bancos, cajas de ahorros y fundaciones bancarias, y cooperativas de crédito, respectivamente.

La Comisión de Control determinará sus normas de funcionamiento y se reunirá cada vez que sea convocada por su Presidente, por propia iniciativa o a instancia de cuatro de sus miembros. Estará, asimismo, facultada para establecer su propio régimen de convocatorias.

3. Para la válida constitución de la comisión a efectos de la celebración de sesiones, deliberaciones y adopción de decisiones, será necesaria la asistencia de, al menos, cinco de sus miembros, siempre que entre ellos figure el Presidente. Sus acuerdos se adoptarán por mayoría de sus miembros.

4. La comisión de control recibirá y evaluará la información que, en relación con los apartados 5 y 6, le traslade el Banco de España y publicará semestralmente un informe en el que evalúe el grado de cumplimiento del Código de Buenas Prácticas. Este informe deberá remitirse a la Comisión de Economía y Competitividad del Congreso de los Diputados.

Asimismo, corresponderá a esta comisión la elaboración del modelo normalizado de declaración responsable a que se refiere la letra d) del artículo 3.3.

5. Las entidades adheridas remitirán al Banco de España, con carácter mensual, la información que les requiera la comisión de control. Esta información incluirá, en todo caso:

a) El número, volumen y características de las operaciones solicitadas, ejecutadas y denegadas en aplicación del Código de Buenas Prácticas, con el desglose que se considere adecuado para valorar el funcionamiento del Código.

b) Información relativa a los procedimientos de ejecución hipotecaria sobre viviendas de personas físicas.

c) Información relativa a las prácticas que lleven a cabo las entidades en relación con el tratamiento de la deuda hipotecaria vinculada a la vivienda de las personas físicas.

d) Las reclamaciones tramitadas conforme a lo previsto en el apartado siguiente.

La Comisión de Control podrá igualmente requerir a las entidades adheridas cualquier otra información que considere apropiada en relación con la protección de deudores hipotecarios.

6. Podrán formularse ante el Banco de España las reclamaciones derivadas del presunto incumplimiento por las entidades de crédito del Código de Buenas Prácticas, las cuales recibirán el mismo tratamiento que las demás reclamaciones cuya tramitación y resolución corresponde al citado Banco de España.

7. La Comisión podrá analizar y elevar al Gobierno propuestas relativas a la protección de los deudores hipotecarios.

Artículo 7. *Consecuencias de la aplicación indebida por el deudor de las medidas para la reestructuración de la deuda hipotecaria inmobiliaria.*

1. El deudor de un crédito o préstamo garantizado con hipoteca que se hubiese beneficiado tanto de las medidas de reestructuración establecidas en este capítulo como de las previsiones del Código de Buenas Prácticas sin reunir los requisitos previstos en el artículo 3, será responsable de los daños y perjuicios que se hayan podido producir, así como de todos los gastos generados por la aplicación de estas medidas de flexibilización, sin perjuicio de las responsabilidades de otro orden a que la conducta del deudor pudiera dar lugar.

2. El importe de los daños, perjuicios y gastos no puede resultar inferior al beneficio indebidamente obtenido por el deudor por la aplicación de la norma.

3. También incurrirá en responsabilidad el deudor que, voluntaria y deliberadamente, busque situarse o mantenerse en el umbral de exclusión con la finalidad de obtener la aplicación de estas medidas, correspondiendo la acreditación de esta circunstancia a la entidad con la que tuviere concertado el préstamo o crédito.

CAPÍTULO III

Medidas fiscales

[...]

Artículo 11. *Bonificación de derechos arancelarios.*

1. Los derechos arancelarios y demás conceptos notariales y registrales derivados de la formalización e inscripción de las novaciones que se realicen al amparo de este Código de Buenas Prácticas serán satisfechos en todo caso por el acreedor y se bonificarán en los siguientes términos:

a) Por el otorgamiento de la escritura se devengará el arancel correspondiente a las escrituras de novación hipotecaria, previsto en la letra f) del apartado 1 del número 1 del anexo I del Real Decreto 1426/1989, de 17 de noviembre, por el que se aprueba el arancel de los Notarios, reducido en un 75 por ciento, sin que se devengue cantidad alguna a partir del quinto folio de matriz y de copia, sea copia autorizada o copia simple. El arancel mínimo previsto será de 10 euros y el máximo de 30 por todos los conceptos.

b) Por la práctica de la inscripción se aplicará el arancel previsto para las novaciones modificativas en artículo 2.1.g) del anexo I del Real Decreto 1427/1989, de 17 de noviembre, por el que se aprueba el Arancel de los Registradores. Al resultado se le aplicará una bonificación del 75 por ciento. El arancel mínimo previsto será de 10 euros y el máximo de 20 euros por todos los conceptos.

2. Los derechos arancelarios notariales y registrales derivados de la cancelación del derecho real de hipoteca en los casos de dación en pago de deudor hipotecado situado en el umbral de exclusión de este real decreto-ley, se bonificarán en un 50 por cien.

El deudor no soportará ningún coste adicional de la entidad financiera que adquiere libre de carga hipotecaria, la titularidad del bien antes hipotecado.

CAPÍTULO IV

Procedimiento de ejecución**Artículo 12.** *Procedimiento de ejecución extrajudicial.*

La ejecución extrajudicial de bienes hipotecados, regulada en el artículo 129 de la Ley Hipotecaria y sujeta al procedimiento previsto en los artículos 234 a 236 o del Reglamento Hipotecario, se someterá a lo previsto en los apartados siguientes en aquellos casos en que el procedimiento se siga contra la vivienda habitual del deudor:

1. La realización del valor del bien se llevará a cabo a través de una única subasta para la que servirá de tipo el pactado en la escritura de constitución de hipoteca. No obstante, si se presentaran posturas por un importe igual o superior al 70 por cien del valor por el que el bien hubiera salido a subasta, se entenderá adjudicada la finca a quien presente la mejor postura.

2. Cuando la mejor postura presentada fuera inferior al 70 por cien del tipo señalado para la subasta, podrá el deudor presentar, en el plazo de diez días, tercero que mejore la postura, ofreciendo cantidad superior al 70 por cien del valor de tasación o que, aun inferior a dicho importe, resulte suficiente para lograr la completa satisfacción del derecho del ejecutante.

3. Transcurrido el expresado plazo sin que el deudor del bien realice lo previsto en el párrafo anterior, el acreedor podrá pedir, dentro del término de cinco días, la adjudicación de la finca o fincas por importe igual o superior al 60 por cien del valor de tasación.

4. Si el acreedor no hiciese uso de la mencionada facultad, se entenderá adjudicada la finca a quien haya presentado la mejor postura, siempre que la cantidad que haya ofrecido supere el 50 por cien del valor de tasación o, siendo inferior, cubra, al menos, la cantidad reclamada por todos los conceptos.

5. Si en el acto de la subasta no hubiere ningún postor, podrá el acreedor, en el plazo de veinte días, pedir la adjudicación por importe igual o superior al 60 por cien del valor de tasación.

6. Si el acreedor no hiciere uso de la facultad a que se refiere el párrafo anterior, se estará a lo previsto en el artículo 236 n. del Reglamento Hipotecario.

CAPÍTULO V

Acceso al alquiler de las personas afectadas por desahucios y sujetas a medidas de flexibilización de las ejecuciones hipotecarias**Artículo 13.** *Preferencia para el acceso a las ayudas a los inquilinos.*

Las personas que hubieran sido objeto de una resolución judicial de lanzamiento de su vivienda habitual como consecuencia de procesos judiciales o extrajudiciales de ejecución hipotecaria, con posterioridad al 1 de enero de 2012, podrán ser beneficiarias de las ayudas a los inquilinos, en los términos establecidos en los artículos 38 y 39 del Real Decreto 2066/2008, de 12 de diciembre, por el que se regula el Plan de Vivienda y Rehabilitación 2009-2012. A estos efectos, la solicitud de la ayuda deberá presentarse en un plazo no superior a seis meses desde que se produjo el lanzamiento.

Asimismo, las personas mencionadas en el párrafo anterior tendrán la consideración de colectivo con derecho a protección preferente para el acceso a las ayudas a los inquilinos, en los términos establecidos en el apartado 2 del artículo 1 del citado real decreto.

Artículo 14. *Personas sujetas a medidas de flexibilización hipotecaria.*

Podrán obtener también las ayudas a los inquilinos citadas en el artículo anterior los solicitantes que suscriban contratos de arrendamiento como consecuencia de la aplicación de la dación en pago prevista en el Código de Buenas Prácticas, cuando sus ingresos familiares no excedan de 2,5 veces el Indicador Público de Renta de Efectos Múltiples, determinados de acuerdo con lo dispuesto en el artículo 4.1 del Real Decreto 2066/2008, de 12 de diciembre.

CAPÍTULO VI

Régimen sancionador**Artículo 15.** *Régimen sancionador.*

Lo previsto en los apartados 4, 7 y 9 del artículo 5 y en el artículo 6.5 tendrá la condición de normativa de ordenación y disciplina, conforme a lo previsto en la Ley 10/2014, de 26 de junio, de ordenación, supervisión y solvencia de entidades de crédito, y el incumplimiento de las obligaciones que derivan de los mismos se considerará infracción grave, que se sancionará de acuerdo con lo establecido en dicha ley.

Disposición adicional única. *Régimen especial de aplicación de la Ley 29/1994, de 24 de noviembre, de Arrendamientos Urbanos.*

1. Los contratos de arrendamiento que se suscriban como consecuencia de la aplicación del Código de Buenas Prácticas se considerarán contratos de arrendamientos de vivienda y estarán sujetos a la Ley 29/1994, de 24 de noviembre, de Arrendamientos Urbanos, excepto a lo previsto en sus artículos 9 y 18, con las especialidades que se regulan a continuación.

2. La duración de estos contratos de arrendamiento será de dos años, sin derecho a prórroga, salvo acuerdo escrito de las partes.

3. La renta durante el período de dos años quedará establecida de conformidad con los parámetros del Código de Buena Prácticas. Transcurrido dicho plazo y durante las prórrogas que pudieran haberse pactado, la renta habrá de quedar determinada conforme a criterios de mercado.

4. A los seis meses de producido el impago de la renta sin que éste se haya regularizado en su integridad, el arrendador podrá iniciar el desahucio del arrendatario.

5. Transcurrido el plazo de dos años de duración del contrato, si el arrendatario no desalojara la vivienda, el arrendador podrá iniciar el procedimiento de desahucio. En el mismo, se reclamará como renta impagada la renta de mercado correspondiente a los meses en los que la vivienda hubiera estado ocupada indebidamente.

[...]

Disposición final segunda. *Títulos competenciales.*

Este real decreto-ley se dicta al amparo de lo dispuesto en las reglas 6.^a, 8.^a, 11.^a, 13.^a y 14.^a del artículo 149.1 de la Constitución española, que atribuyen al Estado la competencia exclusiva sobre legislación mercantil y procesal, legislación civil, bases de la ordenación del crédito, banca y seguros, bases y coordinación de la planificación general de la actividad económica y hacienda general y Deuda del Estado, respectivamente.

Disposición final tercera. *Desarrollo reglamentario de la ejecución extrajudicial.*

El Gobierno, en el plazo de seis meses desde la entrada en vigor de este real decreto-ley, aprobará las normas reglamentarias precisas con el fin de simplificar el procedimiento de venta extrajudicial, las cuales incorporarán, entre otras medidas, la posibilidad de subasta electrónica.

Disposición final cuarta. *Entrada en vigor.*

Este real decreto-ley entrará en vigor el día siguiente al de su publicación en el «Boletín Oficial del Estado».

ANEXO**Código de Buenas Prácticas para la reestructuración viable de las deudas con garantía hipotecaria sobre la vivienda habitual****1. Medidas previas a la ejecución hipotecaria: reestructuración de deudas hipotecarias.**

a) Los deudores comprendidos en el ámbito de aplicación del artículo 2 del Real Decreto-ley 6/2012, de 9 de marzo, de medidas urgentes de protección de deudores hipotecarios sin recursos, podrán solicitar y obtener de la entidad acreedora la reestructuración de su deuda hipotecaria al objeto de alcanzar la viabilidad a medio y largo plazo de la misma. Junto a la solicitud de reestructuración, acompañarán la documentación prevista en el artículo 3.3 del citado Real Decreto-ley.

No podrán formular tal solicitud aquellos deudores que se encuentren en un procedimiento de ejecución, una vez se haya producido el anuncio de la subasta.

b) En el plazo de un mes desde la presentación de la solicitud anterior junto con la documentación a que se refiere la letra anterior, la entidad deberá notificar y ofrecer al deudor un plan de reestructuración en el que se concreten la ejecución y las consecuencias financieras para el deudor de la aplicación conjunta de las medidas contenidas en esta letra. Sin perjuicio de lo anterior, el deudor podrá presentar en todo momento a la entidad una propuesta de plan de reestructuración, que deberá ser analizada por la entidad, quien, en caso de rechazo, deberá comunicar al deudor los motivos en que se fundamente.

i. Carencia en la amortización de capital de cinco años. El capital correspondiente a las cuotas de ese periodo podrá o bien pasarse a una cuota final al término del préstamo o bien prorratearse en las cuotas restantes, o realizarse una combinación de ambos sistemas.

No obstante lo anterior, si el incremento del esfuerzo que represente la carga hipotecaria sobre la renta familiar se hubiera incrementado en menos de 1,5 y la unidad familiar no se encontrase en una de las circunstancias familiares de especial vulnerabilidad definidas en el artículo 3.1.b), la carencia será de dos años.

ii. Ampliación del plazo de amortización hasta un total de cuarenta años a contar desde la concesión del préstamo.

No obstante lo anterior, si el incremento del esfuerzo que represente la carga hipotecaria sobre la renta familiar se hubiera incrementado en menos de 1,5 y la unidad familiar no se encontrase en una de las circunstancias familiares de especial vulnerabilidad definidas en el artículo 3.1.b), la ampliación del plazo de amortización será de hasta siete años, sin superar el plazo de cuarenta años desde la concesión del préstamo.

iii. Reducción del tipo de interés aplicable durante el plazo de carencia a euríbor menos 0,10. En todo caso, en los préstamos a tipo fijo se aplicará el tipo fijo actual durante el período de carencia.

No obstante lo anterior, si el incremento del esfuerzo que represente la carga hipotecaria sobre la renta familiar se hubiera incrementado en menos de 1,5 y la unidad familiar no se encontrase en una de las circunstancias familiares de especial vulnerabilidad definidas en el artículo 3.1 b), el tipo de interés aplicable durante la carencia será tal que suponga una reducción del 0,5 por cien del valor actual neto del préstamo de acuerdo con la normativa vigente.

iv. En todo caso, se inaplicarán con carácter indefinido las cláusulas limitativas de la bajada del tipo de interés previstas en los contratos de préstamo hipotecario.

Adicionalmente, las entidades podrán reunificar el conjunto de las deudas contraídas por el deudor.

No conllevará costes por compensación la amortización anticipada del crédito o préstamo hipotecario solicitada durante los diez años posteriores a la aprobación del plan de reestructuración.

c) En el plan de reestructuración la entidad advertirá, en su caso, del carácter inviable del plan conforme al criterio previsto en el apartado siguiente o que, de resultar dicho plan inviable, se podrán solicitar las medidas complementarias previstas en el siguiente apartado.

d) El deudor en un plan de reestructuración de los referidos en la letra b) anterior, que habiendo finalizado el período de carencia en la amortización de capital se encuentre en el umbral de exclusión que se define en el presente Código, podrá instar la solicitud de un segundo plan de reestructuración, siempre que la salida de la carencia no sea el hecho determinante de encontrarse en dicho umbral de exclusión. En este supuesto, en el plazo de 1 mes desde que el deudor formule la nueva solicitud, la entidad actualizará la solvencia del deudor y, caso de ser viable conforme a lo dispuesto en este apartado 1, elaborará un nuevo plan de reestructuración en el marco de las condiciones del Código. Dicho plan de reestructuración supondrá una carencia en la amortización de capital de cinco años y el tipo previsto en el apartado 1, letra b), iii del anexo.

2. Medidas complementarias.

a) Los deudores para los que el plan de reestructuración previsto en el apartado anterior resulte inviable dada su situación económico financiera, podrán solicitar una quita en el capital pendiente de amortización en los términos previstos en este apartado, que la entidad tendrá facultad para aceptar o rechazar en el plazo de un mes a contar desde la acreditación de la inviabilidad del plan de reestructuración.

A estos efectos, se entenderá por plan de reestructuración inviable aquel que establezca una cuota hipotecaria mensual superior al 50 por cien de los ingresos que perciban conjuntamente todos los miembros de la unidad familiar.

b) Al objeto de determinar la quita, la entidad empleará alguno de los siguientes métodos de cálculo y notificará, en todo caso, los resultados obtenidos al deudor, con independencia de que la primera decida o no conceder dicha quita:

i. Reducción en un 25 por cien.

ii. Reducción equivalente a la diferencia entre capital amortizado y el que guarde con el total del capital prestado la misma proporción que el número de cuotas satisfechas por el deudor sobre el total de las debidas.

iii. Reducción equivalente a la mitad de la diferencia existente entre el valor actual de la vivienda y el valor que resulte de sustraer al valor inicial de tasación dos veces la diferencia con el préstamo concedido, siempre que el primero resulte inferior al segundo.

c) Esta medida también podrá ser solicitada por aquellos deudores que se encuentren en un procedimiento de ejecución hipotecaria en el que ya se haya producido el anuncio de la subasta. Asimismo podrá serlo por aquellos deudores que, estando incluidos en el umbral de exclusión al que se refiere el Real Decreto-ley 6/2012, de 9 de marzo, de medidas urgentes de protección de deudores hipotecarios sin recursos, no han podido optar a la dación en pago por presentar la vivienda cargada posteriores a la hipoteca.

3. Medidas sustitutivas de la ejecución hipotecaria: dación en pago de la vivienda habitual.

a) En el plazo de veinticuatro meses desde la solicitud de la reestructuración, los deudores comprendidos en el ámbito de aplicación del artículo 2 del Real Decreto-ley

6/2012, de 9 de marzo, de medidas urgentes de protección de deudores hipotecarios sin recursos, para los que la reestructuración y las medidas complementarias, en su caso, no resulten viables conforme a lo establecido en el apartado 2, podrán solicitar la dación en pago de su vivienda habitual en los términos previstos en este apartado. En estos casos la entidad estará obligada a aceptar la entrega del bien hipotecado por parte del deudor, a la propia entidad o tercero que ésta designe, quedando definitivamente cancelada la deuda.

También podrán cursar esta solicitud los deudores que tengan aprobado y en curso un plan de reestructuración que observen su imposibilidad de atender los pagos después de veinticuatro meses desde la solicitud de reestructuración. En este caso, la entidad valorará la posible entrega del bien hipotecado por parte del deudor, a la propia entidad o tercero que ésta designe, quedando definitivamente cancelada la deuda.

b) La dación en pago supondrá la cancelación total de la deuda garantizada con hipoteca y de las responsabilidades personales del deudor y de terceros frente a la entidad por razón de la misma deuda.

c) El deudor, si así lo solicitara en el momento de pedir la dación en pago, podrá permanecer durante un plazo de dos años en la vivienda en concepto de arrendatario, satisfaciendo una renta anual del 3 por cien del importe total de la deuda en el momento de la dación. Durante dicho plazo el impago de la renta devengará un interés de demora del 10 por cien.

d) Las entidades podrán pactar con los deudores la cesión de una parte de la plusvalía generada por la enajenación de la vivienda, en contraprestación por la colaboración que éste pueda prestar en dicha transmisión.

e) Esta medida no será aplicable en los supuestos que se encuentren en procedimiento de ejecución en los que ya se haya anunciado la subasta, o en los que la vivienda esté gravada con cargas posteriores.

4. Derecho de alquiler en caso de ejecución de la vivienda habitual. El deudor hipotecario ejecutado cuyo lanzamiento haya sido suspendido de conformidad con lo dispuesto por el artículo 1.1 de la Ley 1/2013, de 14 de mayo, de medidas para reforzar la protección a los deudores hipotecarios, reestructuración de deuda y alquiler social, podrá solicitar y obtener del acreedor ejecutante de la vivienda, o persona que actúe por su cuenta, el alquiler de la misma por una renta anual máxima del 3 por cien de su valor al tiempo de la aprobación del remate, determinado según tasación, aportada por el ejecutado y certificada por un tasador homologado de conformidad con lo previsto en el Real Decreto-ley 24/2021, de 2 de noviembre, de transposición de directivas de la Unión Europea en las materias de bonos garantizados, distribución transfronteriza de organismos de inversión colectiva, datos abiertos y reutilización de la información del sector público, ejercicio de derechos de autor y derechos afines aplicables a determinadas transmisiones en línea y a las retransmisiones de programas de radio y televisión, exenciones temporales a determinadas importaciones y suministros, de personas consumidoras y para la promoción de vehículos de transporte por carretera limpios y energéticamente eficientes.

La solicitud a la que se refiere el párrafo anterior, podrá realizarse en el plazo de doce meses desde la entrada en vigor del Real Decreto-ley 19/2022, de 22 de noviembre, por el que se establece un Código de Buenas Prácticas para aliviar la subida de los tipos de interés en préstamos hipotecarios sobre vivienda habitual, se modifica el Real Decreto-ley 6/2012, de 9 de marzo, de medidas urgentes de protección de deudores hipotecarios sin recursos, y se adoptan otras medidas estructurales para la mejora del mercado de préstamos hipotecarios, para aquellos ejecutados que ya fueran beneficiarios de la suspensión y desde que se produzca la suspensión para quienes se beneficiasen con posterioridad.

Dicho arrendamiento tendrá duración anual, prorrogable a voluntad del arrendatario, hasta completar el plazo de cinco años. Por mutuo acuerdo entre el ejecutado y el adjudicatario podrá prorrogarse anualmente durante cinco años adicionales. A dichos plazos no les será de aplicación el mínimo regulado en el artículo 9 de la Ley 29/1994, de 24 de noviembre, de Arrendamientos Urbanos.

5. Publicidad del Código de Buenas Prácticas. Las entidades garantizarán la máxima difusión del contenido del Código de Buenas Prácticas, informando adecuadamente a todos los clientes titulares de préstamos hipotecarios sobre la existencia de este Código y la

§ 35 Real Decreto-ley de medidas de protección de deudores hipotecarios sin recursos [parcial]

posibilidad de acogerse a lo dispuesto en él, mediante una comunicación individualizada y específica, en el plazo de un mes desde el final del plazo al que se refiere el apartado 1 de la disposición adicional segunda del Real Decreto-ley 19/2022, de 22 de noviembre, por el que se establece un Código de Buenas Prácticas para aliviar la subida de los tipos de interés en préstamos hipotecarios sobre vivienda habitual, se modifica el Real Decreto-ley 6/2012, de 9 de marzo, de medidas urgentes de protección de deudores hipotecarios sin recursos, y se adoptan otras medidas estructurales para la mejora del mercado de préstamos hipotecarios, y siempre que no hubieran comunicado su intención de no adherirse al Código de Buenas Prácticas, facilitando un teléfono y una dirección de correo electrónico donde responder a dudas y recibir las solicitudes de los clientes.

Además, se facilitará información sobre las medidas en un lugar destacado de su sitio web y a través de su red comercial de oficinas.

§ 36

Real Decreto-ley 19/2022, de 22 de noviembre, por el que se establece un Código de Buenas Prácticas para aliviar la subida de los tipos de interés en préstamos hipotecarios sobre vivienda habitual, se modifica el Real Decreto-ley 6/2012, de 9 de marzo, de medidas urgentes de protección de deudores hipotecarios sin recursos, y se adoptan otras medidas estructurales para la mejora del mercado de préstamos hipotecarios. [Inclusión parcial]

Jefatura del Estado
«BOE» núm. 281, de 23 de noviembre de 2022
Última modificación: 28 de diciembre de 2023
Referencia: BOE-A-2022-19403

I

El complejo contexto internacional, marcado por la agresión militar de Rusia contra Ucrania, ha provocado una intensa subida de los precios a nivel global, empujados por el componente energético y los alimentos. Estas presiones inflacionistas han llevado a un rápido giro en las políticas monetarias, que mantenían desde hace años una orientación excepcionalmente expansiva. En la zona euro, el Banco Central Europeo inició en julio de 2022 un ciclo de subidas en sus tipos de interés de referencia que se han trasladado con rapidez a los mercados monetarios y de deuda.

El endurecimiento de la política monetaria ha llevado a una dinámica alcista del euríbor, al que están referenciadas 3,7 millones de hipotecas en España. Este tipo ha subido más de trescientos puntos básicos en apenas diez meses, acercándose al 3% tras haber permanecido seis años en terreno negativo. Esta alza en el principal índice de referencia está provocando un fuerte aumento en las cuotas hipotecarias mensuales de las familias que se irá extendiendo durante los próximos meses a medida que se produzcan las revisiones periódicas correspondientes.

En términos agregados, las familias están mejor preparadas que en situaciones anteriores para hacer frente a este incremento de la carga hipotecaria, gracias a la mejora estructural de su posición financiera, con más ahorro y un menor endeudamiento. En concreto, el endeudamiento de los hogares ha bajado treinta puntos porcentuales desde su pico en la crisis financiera, hasta el 57 % del Producto Interior Bruto en el segundo trimestre de 2022. Además, gracias a la mejora del empleo y la política de protección de rentas de las familias, el porcentaje de los hogares que dedican más de la mitad de su renta disponible al pago de la hipoteca ha bajado sustancialmente, desde el 7,2% en máximos de la crisis financiera al 2,5 % en 2021.

Además, la exposición al riesgo de tipo de interés de la cartera hipotecaria se ha ido reduciendo durante los últimos años, aumentando el peso de los préstamos a tipo fijo. Con

anterioridad a la subida abrupta de los tipos de interés, tres de cada cuatro nuevas hipotecas se concedían ya a tipo fijo y el plazo medio residual ha bajado de los dieciocho años en 2017 a apenas diez a finales de 2021. Por el lado regulatorio, la reforma de la Ley Concursal y el mecanismo de segunda oportunidad ofrecen un marco renovado para abordar problemas de sobreendeudamiento. Finalmente, el nivel de tipos de interés actual, así como el escenario previsto por el mercado para el 2023, siguen siendo contenidos en términos históricos.

Por todas estas razones, no cabe prever en este momento un impacto macroeconómico material, ni sobre el mercado hipotecario ni sobre la estabilidad financiera, por el progresivo aumento de los tipos de interés.

Sin embargo, la subida del euríbor puede tener un impacto significativo en la situación financiera de las familias con hipotecas a tipo variable, que se añade al incremento reciente de otros costes de bienes y servicios básicos como los alimentos o la energía. A pesar de que el elevado nivel de empleo y las medidas de reducción de la desigualdad han reforzado la posición de las familias de menor renta, la subida de la cuota hipotecaria en aquellas con préstamos a tipo variable puede llevarlos a afrontar dificultades para el pago de la hipoteca o del resto de bienes y servicios básicos.

La experiencia de la crisis financiera mostró la gravedad de los costes económicos, financieros y sociales que pueden generar las situaciones de exceso de endeudamiento y de dificultades para el pago de los préstamos sobre la vivienda habitual. Por eso resulta urgente la adopción de un conjunto de medidas que refuercen la protección del deudor hipotecario vulnerable, permitan el alivio de la carga financiera de los deudores hipotecarios de clase media en riesgo de vulnerabilidad por la subida de tipos de interés y faciliten la adaptación al nuevo entorno de todas las familias con hipotecas a tipo variable. Las medidas incluidas en el presente real decreto-ley se anticipan a las posibles situaciones de dificultad financiera que puede acarrear la subida de los tipos de interés, proporcionando un catálogo de soluciones eficaces en función de las necesidades y dando certidumbre a las familias para adaptarse a estas nuevas condiciones de financiación.

En concreto, el euríbor a doce meses, índice de referencia en la gran mayoría de las hipotecas a tipo variable en España, ha sufrido una subida rápida y abrupta desde enero de 2022 que ha provocado que desde el comienzo del año haya aumentado en unos 330 puntos básicos, desde el entorno del -0,5% hasta el nivel del 2,8% en la actualidad. Esta rápida subida se traslada de manera automática al tipo de interés aplicable a las hipotecas formalizadas a tipo variable a medida que se actualiza el nivel de referencia del euríbor, que en la mayor parte de los casos sucede una vez al año. Esto provoca que desde el último trimestre de 2022 y durante el primer semestre del próximo año se vaya a incrementar de manera sustancial el coste de las hipotecas referencias a tipo variable y justifica que las medidas del real decreto-ley se aprueben a la mayor brevedad posible.

II

Existen en nuestro ordenamiento jurídico diversos mecanismos que permiten la protección de los deudores en general (como el procedimiento para la exoneración del pasivo insatisfecho recientemente reforzado en la legislación concursal mediante la Ley 16/2022, de 5 de septiembre), y de los deudores hipotecarios en particular. Entre estos últimos destacan las medidas de la Ley 5/2019, de 15 de marzo, reguladora de los contratos de crédito inmobiliario, que introdujo para los préstamos con garantía inmobiliaria el límite del 3% para intereses de demora, limitó los costes de la novación de préstamos de tipo de interés variable a fijo y endureció los plazos para dar por vencida anticipadamente la deuda por impago y, por consiguiente, retrasar el momento de inicio de las ejecuciones hipotecarias que hasta ese momento podían activarse con el impago de tan solo tres cuotas.

Además de las disposiciones legales, existen otras posibilidades de reconducción de la deuda hipotecaria voluntariamente asumidas por las entidades financieras adheridas al Código de Buenas Prácticas propuesto por el legislador en el Real Decreto-ley 6/2012, de 9 de marzo, de medidas urgentes de protección de deudores hipotecarios sin recursos. Las medidas de ese Código han sido objeto de sucesivas revisiones, con el fin de reforzar el alivio de la carga del deudor hipotecario vulnerable que, en circunstancias extraordinarias, atraviese una situación de dificultad de pago. Estos deudores, pueden acudir a su entidad, si está adherida al Código, y, si cumplen determinadas condiciones, instar una reestructuración

viable de su deuda. De no ser posible, pueden plantear una quita, extinguir su deuda mediante la dación en pago e incluso acceder al alquiler social en la misma vivienda. Así, desde su promulgación en 2012 y hasta el cuarto trimestre de 2021, los sujetos adheridos al código han realizado un total de 62.526 operaciones, de las cuales, 54.190 finalizaron con una reestructuración de la deuda pendiente, 19 con una quita y en 8.317 casos se acordó la dación en pago.

Finalmente, existen también diversas medidas de protección en caso de que se lleguen a producir ejecuciones hipotecarias de personas en situación de vulnerabilidad social desalojadas de su vivienda habitual, como el Fondo Social de Viviendas de las entidades de crédito, que dispone de 10.411 viviendas, la posibilidad de utilización de viviendas de titularidad de SAREB, en el marco de su contribución a la política social de vivienda de acuerdo con los principios de sostenibilidad y utilidad social establecidos por el Real Decreto-ley 1/2022, de 18 de enero, por el que se modifican la Ley 9/2012, de 14 de noviembre, de reestructuración y resolución de entidades de crédito; la Ley 11/2015, de 18 de junio, de recuperación y resolución de entidades de crédito y empresas de servicios de inversión; y el Real Decreto 1559/2012, de 15 de noviembre, por el que se establece el régimen jurídico de las sociedades de gestión de activos, en relación con el régimen jurídico de la Sociedad de Gestión de Activos procedentes de la Reestructuración Bancaria, o la suspensión del proceso judicial de ejecución hipotecaria vigente hasta mayo de 2024 para, con el auxilio de los servicios sociales, disponer de tiempo para buscar alternativa habitacional.

No obstante, la pertinencia y utilidad de las herramientas vigentes a las que puede acudir un deudor hipotecario, la actual coyuntura hace necesaria la adopción urgente de medidas que las adapten, complementen y refuercen.

A tal fin, el presente real decreto-ley amplía el Código de Buenas Prácticas vigente, para que pueda cubrir a aquellos deudores vulnerables afectados por subidas de tipos de interés que alcancen niveles de esfuerzo hipotecario excesivos, ante cualquier incremento del esfuerzo hipotecario. Se gradúa el tratamiento de estas situaciones, con una carencia del principal de cinco años y una reducción del tipo de interés aplicable hasta el euríbor menos 0,10 % desde el euríbor más 0,25% actual, cuando el incremento del esfuerzo hipotecario es superior al 50 %; y con una carencia de 2 años y un alargamiento del plazo de hasta siete años cuando el incremento del esfuerzo hipotecario es inferior al 50 %. Se incorpora como nueva obligación para las entidades adheridas la de garantizar la salvaguarda de los derechos de los deudores en el caso de cesión de créditos a terceros, lo que se configura como una obligación de ordenación y disciplina, para evitar la desprotección de las familias vulnerables en caso de venta de las carteras de créditos hipotecarios a un tercero. Finalmente, se establecen otras mejoras en el procedimiento, entre las que destacan la posibilidad de solicitar por los deudores la dación en pago durante veinticuatro meses (doblando el plazo actual de 12 meses) desde la solicitud de reestructuración, o instar el estudio por la entidad de una segunda reestructuración si al término de la primera el deudor continúa, por las mismas u otras causas, en una situación de vulnerabilidad.

En segundo lugar, se establece un nuevo Código de Buenas Prácticas de naturaleza transitoria, con una duración de dos años, para aliviar la carga financiera de los deudores hipotecarios de clase media en riesgo de vulnerabilidad por la subida de los tipos de interés. A él podrán acogerse aquellos prestatarios que cumplan con los requisitos de elegibilidad que se establezcan por Acuerdo de Consejo de Ministros, que se referirán al nivel de renta y al aumento del esfuerzo hipotecario asociado a la subida de tipos de interés

Asimismo, con el fin de detallar en qué términos podrá llevarse a cabo la articulación de las operaciones de refinanciación y reestructuración de los préstamos hipotecarios a interés variable sobre vivienda habitual, mediante Acuerdo de Consejo de Ministros se desarrollará el contenido del Código de Buenas Prácticas, que podrá ser suscrito con carácter inmediato por los sujetos adheridos para facilitar una adecuada respuesta del sector financiero ante la actual situación, a fin de que las medidas adicionales de alivio estén disponibles a partir del 1 de enero de 2023.

Las medidas diseñadas se configuran como buenas prácticas a las que voluntariamente podrán adherirse las entidades de crédito y demás entidades que, de manera profesional, realizan la actividad de concesión de préstamos o créditos hipotecarios, y cuyo seguimiento

por aquellas será supervisado por la comisión de control que ya se ocupa de la evolución del Código de Buenas Prácticas que se introdujo en el Real Decreto-ley 6/2012, de 9 de marzo, de medidas urgentes de protección de deudores hipotecarios sin recursos. Con la aplicación de las medidas contenidas en este instrumento, se facilita y promueve la implicación del sector financiero español en el esfuerzo requerido para aliviar la difícil situación económica y social de muchas familias.

Las medidas anteriores se complementan con otras modificaciones legales de índole fiscal, para eximir de la cuota gradual de documentos notariales de la modalidad de Actos Jurídicos Documentados las escrituras públicas de formalización de las novaciones contractuales que se produzcan al amparo de este Código de Buenas Prácticas, dándoles el mismo tratamiento que las sujetas al Código de Buenas Prácticas del Real Decreto-ley 6/2012, de 9 de marzo. Asimismo, se establece un régimen específico para los aranceles de notarios y registradores por la formalización de las operaciones de novación que se regulan en este real decreto-ley.

III

Finalmente, resulta también imperativo acometer en este real decreto-ley medidas estructurales de refuerzo de la competencia, la transparencia y la educación financiera en el mercado hipotecario.

Estas medidas buscan facilitar la conversión de créditos a tipo variable a tipo fijo y la amortización anticipada de los préstamos hipotecarios vivos –con independencia, en este caso, de si los deudores son o no elegibles por encontrarse en una situación vulnerable o de riesgo de vulnerabilidad–, incentivar la competencia del mercado de préstamos hipotecarios, así como promover el conocimiento de las medidas regulatorias más novedosas, a fin de que los ciudadanos sean capaces de adoptar las mejores decisiones financieras en relación con este producto.

En primer lugar, se adoptan medidas en relación con el régimen de compensaciones y comisiones de reembolso anticipado, que se regula en el artículo 23 de la Ley 5/2019, de 15 de marzo. Por un lado, se suspende durante un año el cobro de las compensaciones y comisiones para los préstamos a tipo variable por amortización anticipada o paso a tipo fijo, lo que ha de suponer un incentivo adicional en los meses venideros para los deudores al valorar el repago anticipado de su deuda o el cambio de su préstamo hipotecario por subrogación de acreedor. Por otro lado, a fin de facilitar, con carácter permanente, el paso de tipo variable a tipo fijo, se reduce de 0,15% a 0,05% la compensación o comisión por reembolso o amortización anticipada en los primeros tres años de vida del préstamo, en aquellos casos en que se pasa de tipo variable a tipo fijo.

En segundo lugar, se recogen dos medidas dirigidas a mejorar el conocimiento por parte de los deudores hipotecarios en dificultades de las herramientas a su disposición y de las instituciones públicas a las que puede acudir en busca de asesoramiento o apoyo. A tal fin, se encomienda al Banco de España la elaboración de una Guía de herramientas para el deudor hipotecario en dificultades de pago, que se habrá de publicar en la propia web del Banco de España y en las páginas web de las entidades prestamistas de la Ley 5/2019, de 15 de marzo, y se establece un mecanismo para recopilar y poner a disposición del público la información acerca de los instituciones públicas de apoyo a los deudores hipotecarios en dificultades que existen en las administraciones territoriales.

En tercer lugar, se revisan algunos aspectos del procedimiento de subrogación de acreedor que se rige fundamentalmente por las disposiciones de la Ley 2/1994, de 30 de marzo, sobre subrogación y modificación de préstamos hipotecarios. En esta línea, se introducen modificaciones para mejorar la transparencia en cuanto a los gastos para los prestatarios y ajustar su ámbito de aplicación al de las hipotecas concedidas por las entidades autorizadas para la concesión de créditos con garantía inmobiliaria en la Ley 5/2019, de 15 de marzo. A mayor abundamiento, debe recordarse que este mecanismo permite fomentar la competencia para que los deudores hipotecarios puedan beneficiarse de las ofertas del mercado que mejor se ajusten a sus necesidades financieras y que pueden hacerlo incluso sin detrimento de la deducción por inversión en vivienda habitual que contempla la disposición transitoria decimoctava de la Ley 35/2006, de 28 de noviembre, del Impuesto sobre la Renta de Personas Físicas y de modificación parcial de las leyes de los

Impuestos sobre Sociedades, sobre la Renta de no Residentes y sobre el Patrimonio, para personas que adquirieron su vivienda habitual con anterioridad al 1 de enero de 2013. Así, por ejemplo, se señala por la Dirección General de Tributos en la consulta vinculante V3082-21, de 9 de diciembre de 2021.

IV

La agresión de la Federación rusa contra Ucrania está teniendo consecuencias devastadoras en el plano económico y social para la nación agredida. De acuerdo con estimaciones recientes, el Producto Interior Bruto de Ucrania podría descender entre un 30 y un 45 por ciento en 2022 y, dependiendo de su duración, la guerra podría provocar que más del 70 por ciento de la población ucraniana viva a finales de 2022 por debajo del umbral de la pobreza.

Como consecuencia, el Fondo Monetario Internacional estima un déficit de financiación exterior para Ucrania de alrededor de 39.000 millones de dólares en 2022, de los cuales, aproximadamente, la mitad podría cubrirse si se desembolsara en su totalidad el apoyo internacional prometido hasta ahora.

A nivel europeo, la Comisión Europea se ha comprometido a facilitar financiación a Ucrania en el corto plazo para atender sus necesidades más inmediatas de liquidez, así como a apoyar financieramente su estrategia de reconstrucción en el medio y largo plazo. Ya en marzo, la Comisión Europea desembolsó de urgencia al gobierno de Ucrania 1.200 millones de euros.

Posteriormente, la Comisión Europea anunció en mayo un nuevo paquete de ayuda macrofinanciera excepcional para Ucrania de hasta 9.000 millones de euros, compromiso que fue respaldado por el Consejo Europeo de los días 30 y 31 de mayo de 2022. En una primera fase, la Comisión Europea ha desembolsado a principios de agosto 1.000 millones de euros a través de un préstamo concesional, según lo establecido en la Decisión (UE) 2022/1201 del Parlamento Europeo y del Consejo, de 12 de julio de 2022. En una segunda fase, la Unión Europea ha aprobado otros 5.000 millones de euros adicionales a través de préstamos concesionales, según lo fijado en la Decisión (UE) 2022/1628 del Parlamento Europeo y del Consejo, de 20 de septiembre de 2022, que están en proceso de ser desembolsados por la Comisión Europea.

Ante la insuficiencia del presupuesto comunitario para proporcionar una provisión suficiente que cubra a la Comisión Europea del riesgo financiero al que se expone por la ayuda macrofinanciera excepcional a Ucrania, se requiere que los Estados miembros aporten avales según su peso en la renta nacional bruta de la Unión Europea. En consecuencia, mediante el presente real decreto-ley, España autoriza el otorgamiento de un aval máximo de 321.000.000 de euros a favor de la Comisión Europea con el fin de que esta conceda préstamos concesionales al gobierno ucraniano que permitan mitigar los urgentes desequilibrios por balanza de pagos del país.

Por otro lado, España y el resto de la comunidad internacional celebraron la Conferencia de Recuperación de Lugano que tuvo lugar los pasados 4 y 5 de julio de 2022, donde se marcó la hoja de ruta para la reconstrucción de Ucrania y se anunciaron las distintas contribuciones de los países donantes e instituciones financieras multilaterales.

En el marco de esta conferencia, España anunció su intención de contribuir a la reconstrucción a Ucrania a través de aportaciones en forma de transferencias y garantías al Grupo del Banco Mundial y al Banco Europeo de Reconstrucción y Desarrollo. Para que España pueda contribuir a las iniciativas desarrolladas por ambas instituciones financieras multilaterales, mediante este real decreto-ley se autoriza el otorgamiento de avales. En concreto, por un lado, se autoriza un importe de 100 millones de euros para cubrir operaciones del Banco Internacional de Reconstrucción y Fomento (en adelante, BIRF), perteneciente al Grupo del Banco Mundial, y, por otro lado, se autoriza un importe de 100 millones de euros para cubrir operaciones del Banco Europeo de Reconstrucción y Desarrollo (en adelante, BERD).

El Banco Mundial ha solicitado apoyo de los países donantes para aportar garantías bilaterales que le permitan incrementar el tamaño de su financiación al gobierno de Ucrania a través de varios programas y proyectos. España va a contribuir a garantizar la financiación de proyectos en el sector salud, entre otros, los destinados a reconstruir, renovar y

modernizar las infraestructuras sanitarias destruidas o dañadas, a promover la atención médica preventiva básica, en especial en áreas a donde la población ha sido desplazada, o a cubrir nuevas necesidades sanitarias, como la salud mental y la rehabilitación, mediante la mejora de protocolos, facilidades, equipos y formación.

El BERD, por su parte, solicita garantías para cubrir parte del riesgo que asume a través de dos programas: el programa de seguridad alimentaria y el programa municipal. El programa de seguridad alimentaria facilita financiación a empresas privadas tanto en Ucrania como en otros países del ámbito de actuación del BERD, cuya actividad esté relacionada con la seguridad del abastecimiento alimentario. Por otro lado, el programa municipal financia la provisión de servicios e infraestructuras críticas, así como la reconstrucción de municipios ucranios afectados por la guerra.

V

Mediante el Real Decreto-ley 6/2022, de 29 de marzo, por el que se adoptan medidas urgentes en el marco del Plan Nacional de respuesta a las consecuencias económicas y sociales de la guerra en Ucrania, se introdujo, entre otras medidas dirigidas a hacer frente al impacto económico y social de la guerra de Ucrania, una línea de avales por importe de hasta 10.000 millones de euros destinados a garantizar la financiación concedida a autónomos y empresas españolas afectados por los efectos económicos de la guerra.

En origen, la posibilidad de otorgar avales con cargo a tales líneas estaba limitada a 31 de diciembre de 2022, de conformidad con el marco temporal relativo a las medidas de ayuda estatal destinadas a respaldar la economía tras la agresión contra Ucrania (Marco Temporal Europeo) adoptado por la Comisión Europea el 23 de marzo de 2022. El 28 de octubre de 2022, la Comisión Europea ha adoptado una modificación del Marco Temporal Europeo en la que, entre otras modificaciones, extiende el plazo para otorgar ayudas hasta el 31 de diciembre de 2023.

Como consecuencia de la extensión en el tiempo del impacto económico derivado de la guerra, dada la proximidad del vencimiento del plazo y tras la extensión del plazo de concesión efectuada por la modificación referida del Marco Temporal Europeo, se modifica el Real Decreto-ley 6/2022, de 29 de marzo, por el que se adoptan medidas urgentes en el marco del Plan Nacional de respuesta a las consecuencias económicas y sociales de la guerra en Ucrania, para extender el plazo de concesión de los avales hasta 31 de diciembre de 2023. Adicionalmente, se habilita la posibilidad de extender el plazo de otorgamiento por acuerdo de Consejo de Ministros, con el fin de facilitar y agilizar la adaptación a ulteriores modificaciones en el Marco Temporal Europeo que pudieran tener lugar.

VI

Como proclama el considerando del Reglamento (UE) 2021/241 del Parlamento Europeo y del Consejo, de 12 de febrero de 2021, por el que se establece el Mecanismo de Recuperación y Resiliencia, «Los tipos de financiación y los métodos de ejecución que se establezcan conforme al presente Reglamento deben elegirse con arreglo a su capacidad para cumplir los objetivos específicos de las acciones y para lograr resultados, teniendo en cuenta, en particular, los costes de los controles, la carga administrativa y el riesgo de incumplimiento previsto.» Precisamente esta propuesta lo que pretende es la simplificación y la reducción de cargas para los potenciales beneficiarios. Uno de los principales problemas en las convocatorias de subvenciones es la dificultad en la justificación tras haberse respetado los requisitos y condiciones, realizado la actividad o cumplido la finalidad determinante de la concesión o disfrute de la subvención. Con la modificación que se propone se facilitaría la justificación al ampliar el plazo de corrección de defectos subsanables en la justificación presentada, ampliando los diez días actuales que prevé el apartado 2 del artículo 71 del Reglamento de la Ley 38/2003, de 17 de noviembre, General de Subvenciones, aprobado por el Real Decreto 887/2006, de 21 de julio, y contemplar la posibilidad de recabar aclaraciones sobre los documentos presentados a tal efecto o requerir la presentación de otros complementarios. Es por ello que razones de eficiencia y simplificación de la gestión administrativa convierten en crucial esta modificación,

imprescindible para dirigir la actividad subvencional hacia el objetivo esencial de potenciar y facilitar la ejecución y absorción de los fondos europeos.

El objetivo perseguido por la presente reforma está alineado con las exigencias marcadas a España por la Unión Europea para poder acceder a los fondos, creando las condiciones necesarias para gestionar los mismos de una manera ágil y eficaz, que garantice su inversión en las necesidades económicas y estructurales más apremiantes y el fortalecimiento del potencial de crecimiento, la creación de empleo, el impulso de la inversión pública y privada y el apoyo al tejido productivo, y, en definitiva, el refuerzo y aumento de la resiliencia y de la cohesión económica, social y territorial en el marco del mercado único europeo.

Por lo tanto, la modificación del Real Decreto-ley 36/2020, de 30 de diciembre, por el que se aprueban medidas urgentes para la modernización de la Administración Pública y para la ejecución del Plan de Recuperación, Transformación y Resiliencia, tiene como fin añadir una letra e) al artículo 63 en aras de la simplificación y la reducción de cargas para los potenciales beneficiarios al ampliar el plazo de corrección de defectos subsanables en la justificación presentada previsto en el apartado 2 del artículo 71 del Reglamento de la Ley 38/2003, de 17 de noviembre, General de Subvenciones, aprobado por el Real Decreto 887/2006, de 21 de julio, y al contemplar la posibilidad de recabar aclaraciones sobre los documentos presentados a tal efecto o requerir la presentación de otros complementarios. La urgencia y necesidad de operar esta modificación en el sentido propuesto queda justificada por la importancia de fomentar el éxito en la justificación de las actuaciones subvencionadas, minimizando las pérdidas de derecho de cobro y garantizando al mismo tiempo el cumplimiento de los requisitos establecidos en las bases reguladoras y en las normas aplicables.

VII

El artículo 86 de la Constitución Española permite al Gobierno dictar decretos-leyes «en caso de extraordinaria y urgente necesidad», siempre que no afecten al ordenamiento de las instituciones básicas del Estado, a los derechos, deberes y libertades de los ciudadanos regulados en el Título I de la Constitución, al régimen de las comunidades autónomas ni al Derecho electoral general. Se configura, por tanto, esta norma como un instrumento con unos contornos bien definidos en los que el juicio político de oportunidad y necesidad goza de un amplio margen, siempre que se oriente en alcanzar un resultado concreto ante una situación de urgencia ineludible.

El real decreto-ley constituye un instrumento constitucionalmente lícito, siempre que, tal y como reiteradamente ha exigido nuestro Tribunal Constitucional (sentencias 6/1983, de 4 de febrero, F. 5; 11/2002, de 17 de enero, F. 4, 137/2003, de 3 de julio, F. 3, y 189/2005, de 7 julio, F. 3; 68/2007, F. 10, y 137/2011, F. 7), el fin que justifica la legislación de urgencia sea subvenir a una situación concreta, dentro de los objetivos gubernamentales que, por razones difíciles de prever, requiere una acción normativa inmediata en un plazo más breve que el requerido por la vía ordinaria o por el procedimiento de urgencia para la tramitación parlamentaria de las leyes, máxime cuando la determinación de dicho procedimiento no depende del Gobierno.

Debe quedar, por tanto, acreditada «la existencia de una necesaria conexión entre la situación de urgencia definida y la medida concreta adoptada para subvenir a ella (SSTC 29/1982, de 31 de mayo, FJ 3; 182/1997, de 20 de octubre, FJ 3, y 137/2003, de 3 de julio, FJ 4)».

La situación económica que afronta nuestro país como consecuencia de la invasión de Ucrania, en particular por los efectos concurrentes de la subida de tipos de interés y del incremento de otros gastos de las familias, justifican la extraordinaria y urgente necesidad de adoptar diversas medidas de apoyo a la liquidez de los hogares.

De acuerdo con una consolidada jurisprudencia del Tribunal Constitucional, iniciada en la mencionada STC 29/1982, de 31 de mayo, el control del presupuesto habilitante del artículo 86.1 CE exige, primero, que el Gobierno haga una definición «explícita y razonada» de la situación concurrente y, segundo, que exista además una «conexión de sentido» entre la situación definida y las medidas que en el decreto-ley se adopten. Además la doctrina constitucional ha admitido el uso de la legislación de urgencia para las denominadas como

«coyunturas económicas problemáticas», para cuyo tratamiento representa un instrumento constitucionalmente lícito, en tanto que pertinente y adecuado para la consecución del fin que justifica la legislación de urgencia, que no es otro que subvenir a «situaciones concretas de los objetivos gubernamentales que por razones difíciles de prever requieran una acción normativa inmediata en un plazo más breve que el requerido por la vía normal o por el procedimiento de urgencia para la tramitación parlamentaria de las leyes» (SSTC 31/2011, de 17 de marzo, FJ 4; 137/2011, de 14 de septiembre, FJ 6; y 100/2012, de 8 de mayo, FJ 8).

Las medidas contempladas en esta norma nacen bajo este escenario de incremento acelerado de los gastos financieros y de otro tipo para las familias de clase media en riesgo de vulnerabilidad, en el que la rapidez de respuesta, a través de la adopción de medidas económicas y jurídicas, es un requisito imprescindible para asegurar su efectividad. Los objetivos que se pretenden con la aprobación inmediata de estas medidas no podrían conseguirse a través de la tramitación de un proyecto de ley por el procedimiento de urgencia y, por tanto, está plenamente justificado el recurso al real decreto-ley desde la perspectiva de la concurrencia de su presupuesto habilitante.

Las medidas de este real decreto-ley configuran una solución para el alivio del impacto de la subida de los tipos de interés de las economías domésticas, dotando de certidumbre a su planificación financiera. Las medidas se estructuran en torno a tres ejes, que guardan una conexión directa a inmediata con la extraordinaria y urgente necesidad: (i) el alivio de la carga hipotecaria de los hogares de clase media en riesgo de vulnerabilidad; (ii) la reestructuración de la deuda de los hogares vulnerables; y (iii) mejoras estructurales dirigidas a fortalecer el mercado hipotecario, aumentando la competencia y la transparencia.

Los motivos que acaban de exponerse demuestran que, en ningún caso, el presente real decreto-ley constituye un supuesto de uso abusivo o arbitrario de este instrumento constitucional (SSTC 61/2018, de 7 de junio, FJ 4; 100/2012, de 8 de mayo, FJ 8; 237/2012, de 13 de diciembre, FJ 4; 39/2013, de 14 de febrero, FJ 5). Al contrario, todas las razones expuestas justifican amplia y razonadamente la adopción de la presente norma. A tal fin, la Sentencia del Tribunal Constitucional de 28 de enero de 2021 (recurso de inconstitucionalidad núm. 2577-2020) es clara cuando afirma que la doctrina constitucional ha establecido que «la valoración de la extraordinaria y urgente necesidad de una medida puede ser independiente de su imprevisibilidad e, incluso, de que tenga su origen en la previa inactividad del propio Gobierno siempre que concurra efectivamente la excepcionalidad de la situación» (STC 1/2012, de 13 de enero, FJ 6), pues «lo que aquí debe importar no es tanto la causa de las circunstancias que justifican la legislación de urgencia cuanto el hecho de que tales circunstancias efectivamente concurren» (SSTC 11/2002, de 17 de enero, FJ 6, y 68/2007, de 28 de marzo, FJ 8).

Debe señalarse también que este real decreto-ley no afecta al ordenamiento de las instituciones básicas del Estado, a los derechos, deberes y libertades de los ciudadanos regulados en el título I de la Constitución Española, al régimen de las comunidades autónomas ni al Derecho electoral general.

Por lo demás, este real decreto-ley se adecua a los principios de buena regulación previstos en el artículo 129 de la Ley 39/2015, de 1 de octubre, del Procedimiento Administrativo Común de las Administraciones Públicas.

De este modo, se cumple con el principio de necesidad que ha quedado plenamente justificado. Igualmente, se da cumplimiento a los principios de seguridad jurídica, proporcionalidad y eficacia, destacándose que las medidas que incorpora son congruentes con el ordenamiento jurídico e incorporan la mejor alternativa posible dada la situación de excepcionalidad, al contener la regulación necesaria e imprescindible para la consecución de los objetivos previamente mencionados.

En cuanto al principio de transparencia, dado que se trata de un real decreto-ley, su tramitación se encuentra exenta de consulta pública previa y de los trámites de audiencia e información públicas, conforme el artículo 26.11 de la Ley 50/1997, de 27 de noviembre, del Gobierno.

Finalmente, respecto al principio de eficiencia, no se imponen más cargas que las estrictamente necesarias.

El presente real decreto-ley consta de un preámbulo y una parte dispositiva, estructurada en quince artículos, dos disposiciones adicionales, una disposición transitoria única, y cinco disposiciones finales, y se dicta al amparo de lo dispuesto en las reglas 6.^a, 8.^a, 11.^a, 13.^a y 14.^a del artículo 149.1 de la Constitución española, que atribuyen al Estado la competencia exclusiva sobre legislación mercantil y procesal, legislación civil, bases de la ordenación del crédito, banca y seguros, bases y coordinación de la planificación general de la actividad económica y hacienda general y deuda del Estado, respectivamente.

En su virtud, haciendo uso de la autorización contenida en el artículo 86 de la Constitución Española, a propuesta de la Vicepresidenta Primera del Gobierno y Ministra de Asuntos Económicos y Transformación Digital, y previa deliberación del Consejo de Ministros en su reunión del día 22 de noviembre de 2022,

DISPONGO:

TÍTULO I

Disposiciones generales

Artículo 1. *Objeto.*

El objeto del presente real decreto-ley es la adopción de medidas para hacer frente a la situación de los hogares con deuda instrumentada en préstamos o créditos con hipoteca inmobiliaria sobre vivienda habitual generada por el alza acelerada de los tipos de interés.

TÍTULO II

Nuevo Código de Buenas Prácticas para deudores hipotecarios en riesgo de vulnerabilidad

Artículo 2. *Establecimiento del nuevo Código de Buenas Prácticas.*

Se establece un nuevo Código de Buenas Prácticas, de naturaleza coyuntural y transitoria, con duración de veinticuatro meses, para la adopción de medidas urgentes para deudores hipotecarios en riesgo de vulnerabilidad. El plazo de vigencia de este nuevo Código comenzará a computarse desde el día siguiente al de la publicación del Acuerdo del Consejo de Ministros a que se refiere el artículo siguiente.

Podrán adherirse de forma voluntaria a este código las entidades de crédito y demás entidades o personas físicas que, de manera profesional, realizan la actividad de concesión de préstamos o créditos hipotecarios.

Artículo 3. *Ámbito de aplicación y desarrollo mediante Acuerdo del Consejo de Ministros.*

1. Las medidas a que se refiere este capítulo conformarán un nuevo Código de Buenas Prácticas que se aplicará a las personas físicas que sean titulares de préstamos o créditos garantizados con hipoteca inmobiliaria sobre la vivienda habitual del deudor o del hipotecante no deudor, cuyo precio de adquisición no exceda de 300.000 euros, constituidos hasta el 31 de diciembre de 2022.

2. Se desarrollarán por Acuerdo del Consejo de Ministros, entre otros, los siguientes aspectos:

a) Las condiciones aplicables y los requisitos a cumplir por los deudores para acogerse al código. Entre dichas condiciones y requisitos, en todo caso, se encontrará la definición de los deudores de clase media en riesgo de vulnerabilidad, para lo que se considerará, entre otros, su renta familiar y la evolución de su esfuerzo hipotecario.

b) Las medidas aplicables, que podrán consistir, entre otras, en la extensión de plazos de amortización, en el establecimiento de cuotas fijas temporales o un régimen particular para el tipo de interés aplicable y en la presentación de ofertas de conversión de los préstamos a tipo fijo.

3. El plazo para formular las solicitudes al amparo de lo dispuesto en el presente real decreto-ley y del Acuerdo del Consejo de Ministros que lo concrete, se extenderá durante veinticuatro meses desde la publicación de este último.

Artículo 4. *Sujeción al Código de Buenas Prácticas.*

1. El Código de Buenas Prácticas será de adhesión voluntaria para aquellos sujetos a los que se refiere el artículo 2 que cuenten con operaciones incluidas en el ámbito de aplicación definido en el artículo 3 de este real decreto-ley.

2. Las entidades o prestamistas comunicarán su adhesión a la Secretaría General del Tesoro y Financiación Internacional.

3. Desde la adhesión de la entidad o prestamista, y una vez que se produzca la acreditación por parte del deudor que así lo solicite de que se cumplen con las condiciones de elegibilidad de operaciones y deudores establecidos en el Código de Buenas Prácticas, aquella aplicará las medidas recogidas en ese Código, en los términos en él previstos. Sin perjuicio de lo anterior, cualquiera de las partes podrá compeler a la otra a la formalización en escritura pública de la novación del contrato resultante de la aplicación de las previsiones contenidas en el Código de Buenas Prácticas. Los costes de dicha formalización correrán a cargo de la parte que la solicite.

A fin de acreditar que cumple con las condiciones de elegibilidad, el deudor podrá autorizar al sujeto adherido, expresamente y por escrito, a que obtenga información directamente de la Agencia Estatal de la Administración Tributaria, Entidades Gestoras de la Seguridad Social y Registros de la Propiedad y Mercantiles

4. Los derechos arancelarios y demás conceptos notariales y registrales derivados de la formalización e inscripción de las novaciones que se realicen al amparo de este Código de Buenas Prácticas serán satisfechos en todo caso por el acreedor y se bonificarán en los siguientes términos:

a) Por el otorgamiento de la escritura se devengará el arancel correspondiente a las escrituras de novación hipotecaria, previsto en la letra f) del apartado 1 del número 1 del anexo I del Real Decreto 1426/1989, de 17 de noviembre, por el que se aprueba el arancel de los Notarios, reducido en un 75 por ciento, sin que se devengue cantidad alguna a partir del quinto folio de matriz y de copia, sea copia autorizada o copia simple. El arancel mínimo previsto será de 10 euros y el máximo de 30 por todos los conceptos.

b) Por la práctica de la inscripción se aplicará el arancel previsto para las novaciones modificativas en artículo 2.1.g) del anexo I del Real Decreto 1427/1989, de 17 de noviembre, por el que se aprueba el Arancel de los Registradores. Al resultado se le aplicará una bonificación del 75 por ciento. El arancel mínimo previsto será de 10 euros y el máximo de 20 euros por todos los conceptos.

5. La novación del contrato tendrá los efectos previstos en el artículo 4.3 de la Ley 2/1994, de 30 de marzo, sobre subrogación y modificación de préstamos hipotecarios, con respecto a los préstamos y créditos novados.

6. La adhesión de la entidad o prestamista se entenderá hasta la fecha de validez prevista del Código, salvo denuncia expresa de la entidad o prestamista adherido, notificada por escrito a la Secretaría General del Tesoro y Financiación Internacional con una antelación mínima de tres meses.

7. El contenido del Código de Buenas Prácticas resultará de aplicación exclusiva a los sujetos adheridos a los que se refiere el artículo 2, deudores y contratos a los que se refiere este Capítulo. No procederá, por tanto, la extensión de su aplicación, con carácter normativo o interpretativo, a ningún otro ámbito. En particular, desde la adhesión, el contenido del Código de Buenas Prácticas se incorporará a toda la cartera de contratos del sujeto adherido y será oponible a terceros, de manera que aun no habiendo disfrutado el deudor de las medidas que se incorporan al mismo, se mantendrá su derecho a instarlas durante el tiempo de su vigencia. Los sujetos adheridos adoptarán las medidas necesarias para salvaguardar los derechos de los deudores en caso de cesión del crédito a un tercero.

8. Sin perjuicio de lo dispuesto en el apartado anterior, las entidades o prestamistas adheridos podrán, con carácter puramente potestativo, aplicar las previsiones del Código de

Buenas Prácticas a operaciones y deudores distintos de los que se definan por Acuerdo del Consejo de Ministros.

9. Las entidades o prestamistas adheridos al Código de Buenas Prácticas habrán de informar adecuadamente a todos los clientes titulares de préstamos hipotecarios sobre la existencia de este Código y la posibilidad de acogerse a lo dispuesto en él, mediante una comunicación individualizada y específica, en el plazo de un mes desde su adhesión al Código, facilitando un teléfono y una dirección de correo electrónico donde responder a dudas y recibir las solicitudes de los clientes.

Además, se facilitará información sobre las medidas en un lugar destacado de su sitio web y a través de su red comercial de oficinas.

Artículo 5. *Formalización de las operaciones de novación amparadas por este Código de Buenas Prácticas.*

1. Antes de la formalización de las operaciones de novación amparadas por este Código de Buenas Prácticas, el sujeto adherido deberá entregar al deudor información simplificada sobre las medidas alternativas sobre las que puede optar para novar las condiciones del préstamo en los términos que se fijen en el Acuerdo del Consejo de Ministros. Esta información al menos deberá incluir:

a) Las consecuencias jurídicas y económicas de las distintas alternativas de novación ofrecidas.

b) En su caso, las condiciones de la prórroga del seguro de protección de pagos o de amortización de préstamo que inicialmente se hubiera contratado con el préstamo cuya novación se haya solicitado.

Una vez estudiadas las alternativas y optado en firme el deudor por una de ellas, la entidad le entregará una propuesta de acuerdo de novación del préstamo.

2. La información simplificada y la propuesta de acuerdo de novación del préstamo al que se refiere el apartado anterior serán entregadas por el sujeto adherido gratuitamente en soporte duradero al deudor por cualquier medio, incluidos los telemáticos y los servicios de banca electrónica de que disponga el sujeto adherido, siempre que permitan acreditar el contenido y la entrega al deudor.

3. El acuerdo podrá ser firmado por el prestatario y, en su caso, los fiadores y avalistas, de manera manuscrita, mediante firma electrónica, por el sistema de otorgamiento del consentimiento que tuvieran fijado contractualmente el deudor y el sujeto adherido, o por cualquier otro medio que permita obtener válidamente el consentimiento. En todo caso, el medio empleado deberá dejar constancia del contenido y de la fecha en la que se presta el consentimiento. Para su inscripción en el Registro correspondiente el acuerdo deberá constar en documento público, cuando, conforme a las reglas generales, resulte exigible.

4. Las operaciones de novación amparadas por este código no podrán:

a) Suponer una modificación del tipo de interés pactado, salvo que esta se corresponda con alguna de las medidas del Código de Buenas Prácticas recogidas en el Acuerdo de Consejo de Ministros.

b) Conllevar el cobro de gastos o comisiones excepto que se trate de un préstamo sin interés y el efecto del gasto o comisión no suponga un aumento de la Tasa Anual Equivalente (TAE) acordada en el contrato inicial, o bien se trate de la prima de la prórroga del contrato de seguro señalado en la letra b) del apartado 1 anterior.

c) Comercializarse junto con cualquier otro nuevo producto vinculado o combinado.

d) Exigir el establecimiento de otras garantías adicionales, personales o reales, que no constasen en el contrato original.

5. La formalización del contrato por el que se establece alguna de las medidas adoptadas por virtud de lo establecido en este Código no estará sometida a lo previsto en los artículos 10, 11, 12, 14 y 15, el apartado 2 de la disposición transitoria primera de la Ley 5/2019, de 15 de marzo, reguladora de los contratos de crédito inmobiliario.

6. La inscripción de la escritura en el correspondiente Registro de la Propiedad tendrá plenos efectos, en su caso, frente a los acreedores intermedios inscritos, aunque no se cuente con el consentimiento de estos.

Artículo 6. *Seguimiento del cumplimiento del Código de Buenas Prácticas.*

1. El cumplimiento de este Código de Buenas Prácticas por parte de los sujetos adheridos será supervisado por la Comisión de control para seguimiento del Código de Buenas Prácticas establecida en el artículo 6 del Real Decreto-ley 6/2012, de 9 de marzo, de medidas urgentes de protección de deudores hipotecarios sin recursos. Esta comisión, de ser necesario, adaptará sus normas de funcionamiento al seguimiento de las medidas que se establecen en este real decreto-ley, incorporando su temática a las convocatorias que tengan lugar con posterioridad a su entrada en vigor.

2. La Comisión de control recibirá y evaluará la información que, en relación con los apartados 3 y 4, le traslade el Banco de España y publicará junto con el informe semestral a que se refiere el artículo 6.4 del Real Decreto-ley 6/2012, de 9 de marzo, un anexo titulado «Seguimiento de las medidas del Código de Buenas Prácticas del Real Decreto-ley 19/2022, de 22 de noviembre», en el que evalúe el grado de cumplimiento de este Código de Buenas Prácticas, información que deberá remitirse, también en los términos previstos en el referido artículo 6.4 del Real Decreto-ley 6/2012, de 9 de marzo, a la Comisión de Economía y Competitividad del Congreso de los Diputados.

3. Los sujetos adheridos remitirán al Banco de España, con carácter mensual, la información que les requiera la Comisión de control en relación con este Código. Esta información incluirá, en todo caso, el número, volumen y características de las operaciones solicitadas, ejecutadas y denegadas en aplicación del presente, con el desglose que se considere adecuado para valorar el funcionamiento del Código, así como relación y desglose de las reclamaciones tramitadas conforme a lo previsto en el apartado siguiente. El suministro de información no requerirá el consentimiento previo del interesado, ni de las personas que formen parte de la unidad de convivencia, por ser un tratamiento de datos de los referidos en los artículos 6.1.e) del Reglamento (UE) 2016/679 del Parlamento Europeo y del Consejo, de 27 de abril de 2016, relativo a la protección de las personas físicas en lo que respecta al tratamiento de datos personales y a la libre circulación de estos datos y por el que se deroga la Directiva 95/46/CE.

4. Podrán formularse ante los servicios de reclamaciones o defensores de los clientes de los sujetos adheridos, y sucesivamente, ante el Banco de España o, en su caso, ante los órganos o entidades que de acuerdo con la normativa en materia de reclamaciones resulte sectorialmente aplicable, las reclamaciones derivadas del presunto incumplimiento por las entidades de crédito de este Código de Buenas Prácticas. Para el caso de haber iniciado sus actividades, al órgano que, por virtud lo previsto en la disposición adicional primera de la Ley 7/2017, de 2 de noviembre, por la que se incorpora al ordenamiento jurídico español la Directiva 2013/11/UE, del Parlamento Europeo y del Consejo, de 21 de mayo de 2013, relativa a la resolución alternativa de litigios en materia de consumo, pudiera sustituir al Banco de España en dicha función.

5. La Comisión de control podrá resolver consultas interpretativas sobre este Código de Buenas Prácticas e incorporará las mismas al actual Compendio de consultas interpretativas y respuestas dadas a las mismas sobre el Código de Buenas Prácticas regulado en el Real Decreto-ley 6/2012, de 9 de marzo.

Artículo 7. *Consecuencias de la solicitud indebida por el deudor de las medidas para la novación de la deuda hipotecaria realizada al amparo de este Código Buenas Prácticas.*

1. El deudor de un crédito o préstamo garantizado con hipoteca que se hubiese beneficiado de las previsiones del Código de Buenas Prácticas sin reunir los requisitos que determine el Acuerdo del Consejo de Ministros, será responsable de los daños y perjuicios que se hayan podido producir, así como de todos los gastos generados por la aplicación de estas medidas de flexibilización, sin perjuicio de las responsabilidades de otro orden a que la conducta del deudor pudiera dar lugar.

2. El importe de los daños, perjuicios y gastos no puede resultar inferior al beneficio indebidamente obtenido por el deudor por la aplicación de la norma.

3. También incurrirá en responsabilidad el deudor que, voluntaria y deliberadamente, busque situarse o mantenerse en la condición de deudor hipotecario elegible por estar en riesgo de vulnerabilidad con la finalidad de obtener la aplicación de estas medidas,

correspondiendo la acreditación de esta circunstancia a la entidad con la que tuviere concertado el préstamo o crédito.

Artículo 8. *Régimen sancionador.*

Lo previsto en los apartados 3, 7 y 9 del artículo 4, y en el artículo 6.3, tendrá la condición de normativa de ordenación y disciplina, conforme a lo previsto en la Ley 10/2014, de 26 de junio, de ordenación, supervisión y solvencia de entidades de crédito, y el incumplimiento de las obligaciones que derivan de los mismos se considerará infracción grave, que se sancionará de acuerdo con lo establecido en dicha ley.

[...]

TÍTULO IV

Otras medidas para la promoción de las medidas regulatorias a disposición de los deudores hipotecarios en dificultades y para la mejora del mercado de préstamos hipotecarios en general

[...]

Artículo 13. *Iniciativas para la promoción de la educación financiera de deudores hipotecarios en dificultades o en riesgo de vulnerabilidad.*

1. El Banco de España elaborará y mantendrá actualizada una «Guía de herramientas para el deudor hipotecario en dificultades de pago» en términos adaptados y comprensibles. En dicha Guía, en todo caso, se incluirá el contenido relativo a las medidas de Códigos de Buenas Prácticas dirigidos a deudores hipotecarios y a los mecanismos de exoneración del pasivo previstos para personas físicas en la legislación concursal, con ejemplos específicos de supuestos de hecho de deudores en diferentes situaciones y las alternativas a considerar.

La Guía estará disponible, antes de la finalización del primer trimestre de 2023, en el sitio web del Banco de España, en el del Ministerio de Asuntos Económicos y Transformación Digital, así como en el de los prestamistas inmobiliarios a que se refiere el artículo 2 de la Ley 5/2019, de 15 de marzo, reguladora de los contratos de crédito inmobiliario.

2. El Banco de España desarrollará y pondrá a disposición del público en el sitio web destinado a la información para el cliente bancario sendos simuladores para informar a los ciudadanos sobre las posibilidades de ser elegibles para acceder a las medidas del Código de Buenas Prácticas establecido en el Real Decreto-ley 6/2012, de 9 de marzo, y el que se crea en el presente real decreto-ley, así como el impacto de las medidas propuestas sobre las condiciones de su préstamo hipotecario, antes de la finalización del primer trimestre de 2023.

Artículo 14. *Información sobre instituciones públicas de apoyo a los deudores hipotecarios en dificultades.*

Las comunidades autónomas, las ciudades autónomas de Ceuta y Melilla y cualesquiera otros entes públicos de ámbito territorial inferior que dispongan de servicios de orientación al ciudadano con dificultades de pago respecto de préstamos que recaigan sobre su vivienda habitual, pondrán en conocimiento de la Comisión de control a que se refiere el artículo 6 del Real Decreto-ley 6/2012, de 9 de marzo, los datos de contacto de dichos servicios.

El Ministerio de Asuntos Económicos y Transformación Digital mantendrá actualizado un listado de puntos de contacto del Estado, las comunidades autónomas y entidades locales para la prestación de servicios a los ciudadanos con dificultades de pago de su vivienda habitual. La referencia a dicho listado será incluida, al menos, en el espacio web para información a ciudadanos de que disponga el Banco de España, así como en el de las entidades a que se refiere el artículo 2 de la Ley 5/2019, de 15 de marzo, reguladora de los contratos de crédito inmobiliario.

TÍTULO V

Avales a las operaciones de financiación que realicen la Comisión Europea, el Banco Internacional de Reconstrucción y Fomento y el Banco Europeo de Reconstrucción y Desarrollo para el apoyo financiero a Ucrania

Artículo 15. *Autorización para el otorgamiento de avales a las operaciones de financiación que realicen la Comisión Europea, el Banco Internacional de Reconstrucción y Fomento y el Banco Europeo de Reconstrucción y Desarrollo.*

1. Al amparo de lo establecido en el artículo 114 de la Ley 47/2003, de 26 de noviembre, General Presupuestaria:

a) Se autoriza a la Administración General del Estado a otorgar avales por un importe máximo de 321.000.000 de euros, a otorgar durante los años 2022 o 2023, a favor de la Comisión Europea en el marco de la ayuda macrofinanciera extraordinaria de la Unión Europea a Ucrania. Los avales serán incondicionales, irrevocables y a primera demanda de la Comisión Europea y con renuncia al beneficio de excusión establecido en el artículo 1.830 del Código Civil.

b) Se autoriza a la Administración General del Estado a otorgar avales por importe máximo de 100.000.000 de euros, a otorgar durante los años 2022 o 2023, a las operaciones de financiación que conceda el Banco Internacional de Reconstrucción y Fomento (en adelante BIRF) al gobierno de Ucrania para la ejecución de proyectos relativos al sector salud. El límite de estos avales se entenderá referido al principal de las operaciones avaladas y el aval garantizará tanto el principal como los intereses asociados. Los avales serán incondicionales, irrevocables y a primera demanda del BIRF y con renuncia al beneficio de excusión establecido en el artículo 1.830 del Código Civil.

c) Se autoriza a la Administración General del Estado a otorgar avales por importe total máximo de 100.000.000 de euros, a otorgar durante los años 2022 o 2023, para cubrir impagos de principal, intereses y otras obligaciones asociadas a las operaciones de financiación que realice el Banco Europeo de Reconstrucción y Desarrollo (en adelante BERD) a través del Programa de Seguridad Alimentaria y del Programa Municipal. Los avales serán incondicionales, irrevocables y a primera demanda del BERD y con renuncia al beneficio de excusión establecido en el artículo 1.830 del Código Civil.

2. Se habilita a la Vicepresidenta Primera del Gobierno y Ministra de Asuntos Económicos y Transformación Digital para dictar los actos necesarios y para firmar los acuerdos con la Comisión Europea, con el BIRF y con el BERD en los que se establezcan los términos en que se otorguen los avales y las condiciones de pago. La Vicepresidenta Primera del Gobierno y Ministra de Asuntos Económicos y Transformación Digital convendrá las cláusulas que resulten usuales en los mercados financieros, de conformidad con lo previsto en el artículo 116 de la Ley 47/2003, de 26 de noviembre, mediante la firma de los referidos acuerdos con la Comisión Europea, con el BIRF y con el BERD. En particular, podrá acordar el sometimiento a arbitraje o la remisión a una legislación o tribunales extranjeros, siempre que se observe lo dispuesto en el artículo 23 de la Ley 47/2003, de 26 de noviembre. Para la firma de los acuerdos de otorgamiento de los avales no se requerirán autorizaciones adicionales a las otorgadas mediante este real decreto-ley, no siendo de aplicación lo dispuesto en la disposición adicional cuarta de la Ley 25/2014, de 27 de noviembre, de Tratados y Acuerdos Internacionales.

3. Se autoriza a la Dirección General del Tesoro y Política Financiera a realizar los pagos correspondientes a la ejecución de los avales otorgados mediante operaciones de tesorería con cargo a los conceptos específicos que se creen a tal fin. Con posterioridad a la realización de los pagos, la Dirección General del Tesoro y Política Financiera procederá a la aplicación al presupuesto de gastos de los pagos realizados en el ejercicio. Los pagos efectuados en el mes de diciembre de cada año se aplicarán al presupuesto de gastos en el trimestre inmediatamente siguiente.

4. Los importes correspondientes a las ejecuciones de los avales otorgados se atenderán desde la partida presupuestaria del Ministerio de Asuntos Económicos y Transformación Digital 27.04.923O.351 «Cobertura de riesgos en avales prestados por el Tesoro, incluidos los riesgos de ejercicios anteriores». Este crédito tiene el carácter de

ampliable, según el anexo II «Créditos ampliables» de la Ley 22/2021, de 28 de diciembre, de Presupuestos Generales del Estado para el año 2022, de conformidad con lo previsto en el artículo 54 de la Ley 47/2003, de 26 de noviembre, General Presupuestaria, y le será de aplicación lo dispuesto en el artículo 59 de la Ley 47/2003, de 26 de noviembre, General Presupuestaria, en lo relativo a estos avales.

5. No será de aplicación el régimen de cobranza previsto en el artículo 116 bis de la Ley 47/2003, de 26 de noviembre.

Disposición adicional primera. *Suspensión del régimen de potencial cobro de compensaciones y comisiones por reembolso o amortización anticipada previsto en el artículo 23 de la Ley 5/2019, de 15 de marzo, reguladora de los contratos de crédito inmobiliario, y por la conversión de créditos a tipo variable.*

A partir de la entrada en vigor de este real decreto-ley y hasta el 31 de diciembre de 2024, no se devengarán compensaciones o comisiones por reembolso o amortización anticipada total y parcial de los préstamos y créditos hipotecarios a tipo de interés variable en los supuestos de hecho contemplados en los apartados 5, y 6 del artículo 23 de la Ley 5/2019, de 15 de marzo, reguladora de los contratos de crédito inmobiliario. No se devengará durante este período ningún tipo de comisiones por la conversión de tipo variable a tipo fijo o con un primer período fijo de, al menos, 3 años de dichos préstamos y créditos.

Disposición adicional segunda. *Adhesión al «Código de Buenas Prácticas para la reestructuración viable de las deudas con garantía hipotecaria sobre la vivienda habitual».*

1. Todas las entidades que, a la entrada en vigor de este real decreto-ley, se encontrasen adheridas al «Código de Buenas Prácticas para la reestructuración viable de las deudas con garantía hipotecaria sobre la vivienda habitual», regulado en el anexo del Real Decreto-ley 6/2012, de 9 de marzo, de conformidad con la redacción vigente en el momento de su adhesión, se considerarán adheridas al mencionado Código en la redacción dada en este real decreto-ley, salvo que en el plazo de dos semanas desde su entrada en vigor comuniquen expresamente a la Secretaría General del Tesoro y Financiación Internacional que solicitan estar excluidos.

2. Las entidades o personas físicas que, de manera profesional, realizan la actividad de concesión de préstamos o créditos hipotecarios y estén sometidos a supervisión del Banco de España podrán solicitar su adhesión en cualquier momento al «Código de Buenas Prácticas para la reestructuración viable de las deudas con garantía hipotecaria sobre la vivienda habitual», resultándoles de aplicación todo lo dispuesto en el Real Decreto-ley 6/2012, de 9 de marzo.

3. En los diez días siguientes al transcurso del plazo de dos semanas establecido en el apartado anterior, la Secretaría de Estado de Economía y Apoyo a la Empresa, mediante resolución, ordenará la publicación del listado de entidades y prestamistas adheridos en la sede electrónica de la Secretaría General del Tesoro y Financiación Internacional y en el «Boletín Oficial del Estado». Las posteriores variaciones se publicarán trimestralmente en la sede electrónica de la Secretaría General del Tesoro y Financiación Internacional y en el «Boletín Oficial del Estado», salvo que no hubiera modificación alguna.

[...]

Disposición final tercera. *Habilitación normativa.*

Se autoriza a la persona titular del Ministerio de Asuntos Económicos y Transformación Digital para dictar las normas que resulten necesarias para la aplicación y desarrollo de lo previsto en este real decreto-ley.

Disposición final cuarta. *Títulos competenciales.*

Este real decreto-ley se dicta al amparo de lo dispuesto en las reglas 6.^a, 8.^a, 11.^a, 13.^a y 14.^a del artículo 149.1 de la Constitución española, que atribuyen al Estado la competencia exclusiva sobre legislación mercantil y procesal, legislación civil, bases de la ordenación del

§ 36 Código de Buenas Prácticas para aliviar la subida de los tipos de interés [parcial]

crédito, banca y seguros, bases y coordinación de la planificación general de la actividad económica y hacienda general y Deuda del Estado, respectivamente.

Disposición final quinta. *Entrada en vigor.*

Este real decreto-ley entrará en vigor el día siguiente al de su publicación en el «Boletín Oficial del Estado».

Información relacionada

- El Real Decreto-ley 19/2022, de 22 de noviembre, ha sido convalidado por Acuerdo del Congreso de los Diputados, publicado por Resolución de 15 de diciembre de 2022. [Ref. BOE-A-2022-21678](#)

§ 37

Ley 1/2013, de 14 de mayo, de medidas para reforzar la protección a los deudores hipotecarios, reestructuración de deuda y alquiler social.
[Inclusión parcial]

Jefatura del Estado
«BOE» núm. 116, de 15 de mayo de 2013
Última modificación: 15 de mayo de 2024
Referencia: BOE-A-2013-5073

JUAN CARLOS I

REY DE ESPAÑA

A todos los que la presente vieren y entendieren.
Sabed: Que las Cortes Generales han aprobado y Yo vengo en sancionar la siguiente ley.

PREÁMBULO

La atención a las circunstancias excepcionales que atraviesa nuestro país, motivadas por la crisis económica y financiera, en las que numerosas personas que contrataron un préstamo hipotecario para la adquisición de su vivienda habitual se encuentran en dificultades para hacer frente a sus obligaciones, exige la adopción de medidas que, en diferentes formas, contribuyan a aliviar la situación de los deudores hipotecarios.

Si bien la tasa de morosidad en nuestro país es baja, hay que tener muy presente el drama social que supone, para cada una de las personas o familias que se encuentran en dificultades para atender sus pagos, la posibilidad de que, debido a esta situación, puedan ver incrementarse sus deudas o llegar a perder su vivienda habitual.

El esfuerzo colectivo que están llevando a cabo los ciudadanos de nuestro país con el fin de superar de manera conjunta la situación de dificultad que atravesamos, requiere que, del mismo modo y desde todos los sectores, se continúen adoptando medidas para garantizar que ningún ciudadano es conducido a una situación de exclusión social.

Con este fin, es necesario profundizar en las líneas que se han ido desarrollando en los últimos tiempos, para perfeccionar y reforzar el marco de protección a los deudores que, a causa de tales circunstancias excepcionales, han visto alterada su situación económica o patrimonial y se han encontrado en una situación merecedora de protección.

A estos efectos se aprueba esta Ley, que consta de cuatro capítulos.

El primero de ellos prevé la suspensión inmediata y por un plazo de dos años de los desahucios de las familias que se encuentren en una situación de especial riesgo de exclusión. Esta medida, con carácter excepcional y temporal, afectará a cualquier proceso judicial de ejecución hipotecaria o venta extrajudicial por el cual se adjudique al acreedor la

vivienda habitual de personas pertenecientes a determinados colectivos. En estos casos, la Ley, sin alterar el procedimiento de ejecución hipotecaria, impide que se proceda al lanzamiento que culminaría con el desalojo de las personas.

La suspensión de los lanzamientos afectará a las personas que se encuentren dentro de una situación de especial vulnerabilidad. En efecto, para que un deudor hipotecario se encuentre en este ámbito de aplicación será necesario el cumplimiento de dos tipos de requisitos. De un lado, los colectivos sociales que van a poder acogerse son las familias numerosas, las familias monoparentales con dos hijos a cargo, las que tienen un menor de tres años o algún miembro con discapacidad o dependiente, o en las que el deudor hipotecario se encuentre en situación de desempleo y haya agotado las prestaciones sociales o, finalmente, las víctimas de violencia de género.

Asimismo, en las familias que se acojan a esta suspensión, los ingresos no podrán superar el límite de tres veces el Indicador Público de Renta de Efectos Múltiples. Este límite se eleva respecto de unidades familiares en las que algún miembro sea persona con discapacidad o dependiente o que conviva con personas con discapacidad o dependientes. Además, es necesario que, en los cuatro años anteriores al momento de la solicitud, la unidad familiar haya sufrido una alteración significativa de sus circunstancias económicas, en términos de esfuerzo de acceso a la vivienda.

La alteración significativa de sus circunstancias económicas se mide en función de la variación de la carga hipotecaria sobre la renta sufrida en los últimos cuatro años. Finalmente, la inclusión en el ámbito de aplicación pasa por el cumplimiento de otros requisitos, entre los que se pueden destacar que la cuota hipotecaria resulte superior al 50 por ciento de los ingresos netos que perciba el conjunto de los miembros de la unidad familiar, o que se trate de un crédito o préstamo garantizado con hipoteca que recaiga sobre la única vivienda en propiedad del deudor y concedido para la adquisición de la misma.

La trascendencia de esta previsión normativa es indudable, pues garantiza que durante este período de tiempo, los deudores hipotecarios especialmente vulnerables no puedan ser desalojados de sus viviendas, con la confianza de que, a la finalización de este período, habrán superado la situación de dificultad en que se puedan encontrar en el momento actual.

Para estos deudores especialmente vulnerables se prevé además que la deuda que no haya podido ser cubierta con la vivienda habitual no devengue más interés de demora que el resultante de sumar a los intereses remuneratorios un dos por cien sobre la deuda pendiente.

El Capítulo II introduce mejoras en el mercado hipotecario a través de la modificación de la Ley Hipotecaria, Texto Refundido según Decreto de 8 de febrero de 1946; la Ley 2/1981, de 25 de marzo, de Regulación del Mercado Hipotecario; y la Ley 41/2007, de 7 de diciembre, por la que se modifica la Ley 2/1981, de 25 de marzo, de Regulación del Mercado Hipotecario y otras normas del sistema hipotecario y financiero, de regulación de las hipotecas inversas y el seguro de dependencia y por la que se establece determinada norma tributaria. Especialmente relevante es el hecho de que, para las hipotecas constituidas sobre vivienda habitual, se limitarán los intereses de demora que pueden exigir las entidades de crédito a tres veces el interés legal del dinero. Además, se prohíbe expresamente la capitalización de estos intereses y se establece que, en caso de que el resultado de la ejecución fuera insuficiente para cubrir toda la deuda garantizada, dicho resultado se aplicará en último lugar a los intereses de demora, de tal forma que se permita en la mayor medida posible que el principal deje de devengar interés. Adicionalmente se fortalece en la Ley Hipotecaria el régimen de venta extrajudicial de bienes hipotecados. Por otro lado, se refuerza la independencia de las sociedades de tasación respecto de las entidades de crédito.

En la venta extrajudicial se introduce la posibilidad de que el Notario pueda suspender la misma cuando las partes acrediten que se ha solicitado al órgano judicial competente, en la forma prevista por el artículo 129 de la Ley Hipotecaria, que dicte resolución decretando la improcedencia de dicha venta, por existir cláusulas abusivas en el contrato de préstamo hipotecario, o su continuación sin la aplicación de las cláusulas abusivas. Además, se faculta expresamente al Notario para que advierta a las partes de que alguna cláusula del contrato puede ser abusiva. Dichas modificaciones se adoptan como consecuencia de la Sentencia del Tribunal de Justicia de la Unión Europea de 14 de marzo de 2013, dictada en el asunto

por el que se resuelve la cuestión prejudicial planteada por el Juzgado de lo Mercantil n.º 3 de Barcelona respecto a la interpretación de la Directiva 93/13/CEE del Consejo, de 5 de abril de 1993.

El Capítulo III recoge diferentes modificaciones a la Ley de Enjuiciamiento Civil con el fin de garantizar que la ejecución hipotecaria se realiza de manera que los derechos e intereses del deudor hipotecario sean protegidos de manera adecuada y, en su conjunto, se agilice y flexibilice el procedimiento de ejecución. En particular, como medida de gran relevancia, se establece la posibilidad de que si tras la ejecución hipotecaria de una vivienda habitual aún quedara deuda por pagar, durante el procedimiento de ejecución dineraria posterior se podrá condonar parte del pago de la deuda remanente, siempre que se cumpla con ciertas obligaciones de pago. Además, se permite que el deudor participe de la eventual revalorización futura de la vivienda ejecutada. Por otro lado, se facilita el acceso de postores a las subastas y se rebajan los requisitos que se imponen a los licitadores, de modo que, por ejemplo, se disminuye el aval necesario para pujar del 20 al 5 por cien del valor de tasación de los bienes. Asimismo se duplica, en idéntico sentido, el plazo de tiempo para que el rematante de una subasta consigne el precio de la adjudicación.

Se introducen determinadas mejoras en el procedimiento de subasta, estableciéndose que el valor de tasación a efectos de la misma no podrá ser inferior al 75 por cien del valor de tasación que sirvió para conceder el préstamo. Anteriormente no existía ningún límite para el tipo de subasta. Además, en caso de que la subasta concluyera sin postor alguno, se incrementan los porcentajes de adjudicación del bien. En concreto, se elevaría del 60 por cien hasta un máximo del 70 por cien, siempre para los supuestos de vivienda habitual.

Este Capítulo recoge también la modificación del procedimiento ejecutivo a efectos de que, de oficio o a instancia de parte, el órgano judicial competente pueda apreciar la existencia de cláusulas abusivas en el título ejecutivo y, como consecuencia, decretar la improcedencia de la ejecución o, en su caso, su continuación sin aplicación de aquéllas consideradas abusivas. Dicha modificación se adopta como consecuencia de la Sentencia del Tribunal de Justicia de la Unión Europea de 14 de marzo de 2013, dictada en el asunto, por la que se resuelve la cuestión prejudicial planteada por el Juzgado de lo Mercantil n.º 3 de Barcelona respecto a la interpretación de la Directiva 93/13/CEE del Consejo, de 5 de abril de 1993.

Por último, el Capítulo IV modifica el Real Decreto-ley 6/2012, de 9 de marzo, de medidas urgentes de protección de deudores hipotecarios sin recursos, tanto en lo que afecta al ámbito de aplicación, como en lo relativo a las características de las medidas que pueden ser adoptadas.

Adicionalmente, esta Ley incluye un mandato al Gobierno para que emprenda inmediatamente las medidas necesarias para impulsar, con el sector financiero, la constitución de un fondo social de viviendas destinadas a ofrecer cobertura a aquellas personas que hayan sido desalojadas de su vivienda habitual por el impago de un préstamo hipotecario. Este fondo debiera movilizar un amplio parque de viviendas, propiedad de las entidades de crédito, en beneficio de aquellas familias que sólo pueden acceder a una vivienda en caso de que las rentas se ajusten a la escasez de sus ingresos.

CAPÍTULO I

Suspensión de los lanzamientos

Artículo 1. *Suspensión de los lanzamientos sobre viviendas habituales de colectivos especialmente vulnerables.*

1. Hasta transcurridos quince años desde la entrada en vigor de esta ley, no procederá el lanzamiento cuando en un proceso judicial o extrajudicial de ejecución hipotecaria se hubiera adjudicado al acreedor, o a cualquier otra persona física o jurídica la vivienda habitual de personas que se encuentren en los supuestos de especial vulnerabilidad y en las circunstancias económicas previstas en este artículo.

Durante ese plazo, el ejecutado situado en el umbral de exclusión podrá solicitar y obtener del acreedor ejecutante de la vivienda adherido al Código de Buenas Prácticas para la reestructuración viable de las deudas con garantía hipotecaria sobre la vivienda habitual,

§ 37 Ley de protección a deudores hipotecarios, reestructuración deuda y alquiler social [parcial]

aprobado por el Real Decreto-ley 6/2012, de 9 de marzo, de medidas urgentes de protección de deudores hipotecarios sin recursos, o persona que actúe por su cuenta, el alquiler de la misma en las condiciones establecidas en el apartado 5 del anexo de dicho Código.

2. Los supuestos de especial vulnerabilidad a los que se refiere el apartado anterior son:

- a) Familia numerosa, de conformidad con la legislación vigente.
- b) Unidad familiar monoparental con al menos un hijo a cargo.
- c) Unidad familiar de la que forme parte un menor de edad.
- d) Unidad familiar en la que alguno de sus miembros tenga reconocido un grado de discapacidad igual o superior al 33 por ciento, situación de dependencia o enfermedad que le incapacite acreditadamente de forma permanente para realizar una actividad laboral.
- e) Unidad familiar en la que el deudor hipotecario se encuentre en situación de desempleo.
- f) Unidad familiar con la que convivan, en la misma vivienda, una o más personas que estén unidas con el titular de la hipoteca o su cónyuge por vínculo de parentesco hasta el tercer grado de consanguinidad o afinidad, y que se encuentren en situación personal de discapacidad, dependencia, enfermedad grave que les incapacite acreditadamente de forma temporal o permanente para realizar una actividad laboral.
- g) Unidad familiar en la que exista una víctima de violencia de género.
- h) El deudor mayor de 60 años.

3. Para que sea de aplicación lo previsto en el apartado 1 deberán concurrir, además de los supuestos de especial vulnerabilidad previstos en el apartado anterior, las circunstancias económicas siguientes:

a) Que el conjunto de los ingresos de los miembros de la unidad familiar no supere el límite de tres veces el Indicador Público de Renta de Efectos Múltiples anual de catorce pagas. Dicho límite será de cuatro veces el Indicador Público de Renta de Efectos Múltiples anual de catorce pagas en los supuestos previstos en las letras d) y f) del apartado anterior, y de cinco veces dicho indicador en el caso de que el ejecutado sea persona con parálisis cerebral, con enfermedad mental o con discapacidad intelectual, con un grado de discapacidad reconocido igual o superior al 33 por ciento, o persona con discapacidad física o sensorial, con un grado de discapacidad reconocido igual o superior al 65 por ciento, así como en los casos de enfermedad grave que incapacite acreditadamente, a la persona o a su cuidador, para realizar una actividad laboral. El límite definido para cada caso se incrementará por cada hijo a cargo dentro de la unidad familiar en:

- i. 0,15 veces el IPREM para las familias monoparentales;
- ii. 0,10 veces el IPREM para el resto de familias.

b) Que, en los cuatro años anteriores al momento de la solicitud, la unidad familiar haya sufrido una alteración significativa de sus circunstancias económicas, en términos de esfuerzo de acceso a la vivienda.

c) Que la cuota hipotecaria resulte superior al 50 por cien de los ingresos netos que perciba el conjunto de los miembros de la unidad familiar.

d) Que se trate de un crédito o préstamo garantizado con hipoteca que recaiga sobre la única vivienda en propiedad del deudor y concedido para la adquisición de la misma.

4. A los efectos de lo previsto en este artículo se entenderá:

a) Que se ha producido una alteración significativa de las circunstancias económicas cuando el esfuerzo que represente la carga hipotecaria sobre la renta familiar se haya multiplicado por al menos 1,5.

b) Por unidad familiar la compuesta por el deudor, su cónyuge no separado legalmente o pareja de hecho inscrita y los hijos, con independencia de su edad, que residan en la vivienda, incluyendo los vinculados por una relación de tutela, guarda o acogimiento familiar.

Artículo 2. Acreditación.

La concurrencia de las circunstancias a que se refiere esta Ley se acreditará por el deudor en cualquier momento del procedimiento de ejecución hipotecaria y antes de la

§ 37 Ley de protección a deudores hipotecarios, reestructuración deuda y alquiler social [parcial]

ejecución del lanzamiento, ante el Juez o el Notario encargado del procedimiento, mediante la presentación de los siguientes documentos:

a) Percepción de ingresos por los miembros de la unidad familiar:

1.º Certificado de rentas y, en su caso, certificado relativo a la presentación del Impuesto de Patrimonio, expedido por la Agencia Estatal de Administración Tributaria con relación a los últimos cuatro ejercicios tributarios.

2.º Últimas tres nóminas percibidas.

3.º Certificado expedido por la entidad gestora de las prestaciones, en el que figure la cuantía mensual percibida en concepto de prestaciones o subsidios por desempleo.

4.º Certificado acreditativo de los salarios sociales, rentas mínimas de inserción o ayudas análogas de asistencia social concedidas por las Comunidades Autónomas y las entidades locales.

5.º En caso de trabajador por cuenta propia se aportará el certificado expedido por la Agencia Estatal de Administración Tributaria o, si estuviera percibiendo la prestación por cese de actividad, el certificado expedido por el órgano gestor en el que figure la cuantía mensual percibida.

b) Número de personas que habitan la vivienda:

1.º Libro de familia o documento acreditativo de la inscripción como pareja de hecho.

2.º Certificado de empadronamiento relativo a las personas empadronadas en la vivienda, con referencia al momento de la presentación de los documentos acreditativos y a los seis meses anteriores.

c) Titularidad de los bienes:

1.º Certificados de titularidades expedidos por el Registro de la Propiedad en relación con cada uno de los miembros de la unidad familiar.

2.º Escrituras de compraventa de la vivienda y de constitución de la garantía hipotecaria y otros documentos justificativos, en su caso, del resto de las garantías reales o personales constituidas, si las hubiere.

d) Declaración responsable del deudor o deudores relativa al cumplimiento de los requisitos exigidos para considerarse situado en el ámbito de aplicación de esta Ley.

[...]

§ 38

Ley 2/2009, de 31 de marzo, por la que se regula la contratación con los consumidores de préstamos o créditos hipotecarios y de servicios de intermediación para la celebración de contratos de préstamo o crédito

Jefatura del Estado
«BOE» núm. 79, de 1 de abril de 2009
Última modificación: 16 de marzo de 2019
Referencia: BOE-A-2009-5391

JUAN CARLOS I

REY DE ESPAÑA

A todos los que la presente vieren y entendieren.
Sabed: Que las Cortes Generales han aprobado y Yo vengo en sancionar la siguiente Ley.

PREÁMBULO

I

El artículo 51 de la Constitución Española establece que los poderes públicos garantizarán la defensa de los consumidores y usuarios, protegiendo, mediante procedimientos eficaces, la seguridad, la salud y los legítimos intereses económicos de los mismos. Asimismo, promoverán su información y educación, fomentarán sus organizaciones y las oirán en las cuestiones que puedan afectarles.

En cumplimiento de este mandato constitucional, el Real Decreto Legislativo 1/2007, de 16 de noviembre, por el que se aprueba el texto refundido de la Ley General para la Defensa de los Consumidores y Usuarios y otras leyes complementarias, incorpora, en el ámbito de las competencias estatales, el régimen general de la protección de los consumidores y usuarios.

Sin embargo, la protección de los consumidores y usuarios no se limita a un enfoque general sino que tiene una amplia presencia en todos los sectores de la vida económica con normas de protección específicas. En concreto, en el sector financiero la protección a los consumidores y usuarios es de especial relevancia, dado que están en juego no sólo sus intereses económicos sino también la estabilidad del sistema.

En este sentido hay que señalar que la normativa de protección de los consumidores y usuarios es bastante amplia en este ámbito. Así, los productos y servicios ofrecidos por las entidades de crédito en sus relaciones con los consumidores y usuarios se regulan específicamente por las normas de ordenación y disciplina supervisadas por el Banco de

España. Por otra parte, existe un numeroso conjunto de normas que responde al tipo de «regulación por producto» que busca unificar los requisitos que han de cumplir ciertos productos financieros, de forma que estos requisitos sean similares sea cual sea la entidad que los presta, ya se trate de una entidad de crédito o de cualquier otra empresa.

En particular, el régimen jurídico específico de la protección de los consumidores en relación al crédito al consumo está contenido en la Ley 7/1995, de 23 de marzo, de Crédito al Consumo, que incorpora la Directiva 87/102/CEE del Consejo, de 22 de diciembre de 1986, relativa a la aproximación de las disposiciones legales, reglamentarias y administrativas de los Estados miembros en materia de crédito al consumo, y que ha sido modificada por la Ley 39/2002, de 28 de octubre, de transposición al ordenamiento jurídico español de diversas directivas comunitarias en materia de protección de los intereses de los consumidores y usuarios, y el artículo 134 de la Ley 62/2003, de 30 de diciembre, de medidas fiscales, administrativas y del orden social. Esta Ley se complementa por la Ley 28/1998, de 13 de julio, de Venta a Plazos de Bienes Muebles, que establece el régimen de los contratos de venta a plazos de bienes muebles corporales no consumibles e identificables, de los contratos de préstamo destinados a facilitar su adquisición y de las garantías que se constituyan para asegurar el cumplimiento de las obligaciones nacidas de los mismos. Por otra parte, la Ley 22/2007, de 11 de julio, sobre comercialización a distancia de servicios financieros destinados a los consumidores, transposición de la Directiva 2002/65/CE del Parlamento Europeo y del Consejo, de 23 de septiembre de 2002, contiene el régimen jurídico específico de la protección de los consumidores en los servicios financieros que se comercializan a distancia.

Sin embargo, este amplio conjunto de normas no cubre todas las necesidades de protección de los consumidores y usuarios en un sector tan dinámico como el financiero, donde tanto la innovación de los productos como la aparición de nuevos prestadores de servicios es constante. Esta característica del sector financiero obliga a los poderes públicos a prestar una permanente atención para garantizar los derechos de los consumidores y usuarios. En concreto, dos fenómenos, que hasta la fecha no contaban con una previsión normativa específica, están adquiriendo en la actualidad un gran auge: los créditos y préstamos hipotecarios concedidos por empresas que no son entidades de crédito y los servicios de intermediación del crédito. Ambos son el objeto fundamental de esta Ley, que los regula con el objetivo de salvaguardar los intereses económicos y los derechos de los consumidores y usuarios.

II

El primero de los fenómenos es consecuencia del vertiginoso crecimiento del crédito hipotecario, vinculado al incremento de la demanda en el mercado inmobiliario. Cuando estos créditos o préstamos hipotecarios son concedidos por las entidades de crédito, sujetas a la supervisión del Banco de España, se cuenta con una regulación específica en materia de subrogación y modificación de préstamos hipotecarios y en materia de transparencia de las condiciones financieras de los préstamos hipotecarios, contenida, respectivamente, en la Ley 2/1994, de 30 de marzo, sobre subrogación y modificación de préstamos hipotecarios, y en la Orden de 5 de mayo de 1994, sobre transparencia de las condiciones financieras de los préstamos hipotecarios.

Sin embargo, dado que en el ordenamiento español esta actividad no está reservada a las entidades de crédito, cuando dicha actividad se desarrolla por otro tipo de empresas queda sometida únicamente a la legislación general de protección de los consumidores, sin otras exigencias particulares de transparencia ni un marco específico de garantías exigibles por quienes contratan préstamos o créditos hipotecarios con esas empresas.

Por otra parte, recientemente han proliferado en nuestro país actividades de intermediación de préstamos que se muestran especialmente activas en lo referente a la agrupación de deudas. Esta actividad, realizada por empresas que no entran dentro de la categoría de entidad de crédito, aunque de auge reciente en nuestro país, está muy presente en otros países, donde una parte importante de los préstamos que conceden las entidades son objeto de intermediación.

Ambas actividades, desarrolladas con los necesarios niveles de transparencia y profesionalidad, pueden ser útiles a los consumidores que decidan contratar estos servicios

§ 38 Ley que regula la contratación con los consumidores de préstamos hipotecarios

al posibilitar una búsqueda más eficiente de los créditos y préstamos disponibles en el mercado, al tiempo que estas entidades permiten que los consumidores ganen poder de negociación frente a los prestamistas, pudiendo así acceder a mejores condiciones en los préstamos que contratan. Debido a que hasta ahora estas actividades están sometidas exclusivamente a la legislación mercantil y civil y a las normas generales de protección de los consumidores y usuarios, esta Ley viene a establecer una regulación específica que, sin afectar los potenciales beneficios que puede reportar a los consumidores, establece un marco transparente en las relaciones de éstos con las empresas que les ofrecen contratos de préstamo o crédito hipotecario o de servicios de intermediación para la celebración de cualquier tipo de contrato de préstamo o crédito.

III

Con esta finalidad, se limita el ámbito de aplicación de la Ley a las empresas distintas a las entidades de crédito y a los supuestos de concesión de créditos o préstamos hipotecarios y de prestación de servicios de intermediación financiera, en el marco de la legislación general de protección de los consumidores, sin perjuicio de la normativa específica de determinados productos como el crédito al consumo o la venta a plazos de bienes muebles.

Se excluye a las entidades de crédito, sometidas a las normas de ordenación y disciplina de crédito y supervisadas por el Banco de España y se respeta el régimen actualmente vigente en materia de crédito al consumo, venta a plazos de bienes muebles y comercialización a distancia de servicios financieros, que se han demostrado eficaces en el cumplimiento de sus fines, y que esta Ley viene a complementar estableciendo un régimen de protección similar en su ámbito de aplicación para los consumidores y usuarios.

Esta Ley se estructura en una exposición de motivos, tres capítulos que agrupan un total de 22 artículos, una disposición transitoria y cuatro disposiciones finales.

IV

El artículo 1 delimita el ámbito de aplicación de la Ley desde un punto de vista objetivo y subjetivo, en los términos señalados anteriormente. Por razón de la actividad, la Ley es de aplicación a la concesión de préstamos o créditos hipotecarios y a la intermediación o asesoramiento en la concesión de préstamos o créditos. Desde un punto de vista subjetivo se limita a las empresas que no sean entidades de crédito.

En orden a garantizar un alto nivel de protección de los consumidores y usuarios, asegurando la transparencia y la leal competencia, el artículo 3 impone la obligación de inscripción de las empresas en los registros públicos que a tal efecto se creen por las comunidades autónomas en el ejercicio de sus competencias, contemplándose asimismo la creación de un Registro estatal. Este Registro se nutrirá de la información que le faciliten las comunidades autónomas y de las inscripciones de las empresas extranjeras.

El círculo de colaboración, imprescindible para el funcionamiento de los registros, entre las distintas Administraciones públicas y las empresas del sector, se cierra con el establecimiento de la obligación de éstas de facilitar a aquéllas información veraz y comprobable.

La Ley contempla obligaciones de transparencia en la información precontractual, de forma que las empresas deban tener a disposición de los consumidores, gratuitamente, las condiciones generales de la contratación que utilicen. Esta información, además, debe estar disponible en las páginas web.

Se imponen también obligaciones de transparencia en relación con los precios de forma que, aunque existe libertad de tarifas y comisiones, con las limitaciones legales de general aplicación, se declara que las empresas no podrán aplicar cantidades superiores a las que deriven de las tarifas correspondientes y que las comisiones deberán responder a servicios efectivamente prestados o a gastos ocasionados. En relación con el régimen de compensación por amortización anticipada, la Ley establece con claridad que a los préstamos o créditos hipotecarios concedidos a partir del 9 de diciembre de 2007 les serán únicamente exigibles las compensaciones previstas en la Ley 41/2007, de 7 de diciembre, por la que se modifica la Ley 2/1981, de 25 de marzo, de regulación del mercado hipotecario y otras normas del sistema hipotecario y financiero, esto es, la compensación por

§ 38 Ley que regula la contratación con los consumidores de préstamos hipotecarios

desistimiento y, en su caso, la compensación por riesgo de tipo de interés. Además, se exige que las tarifas se recojan en un folleto, que las empresas deberán remitir a los registros antes de su aplicación, y se exige que las empresas dispongan de un tablón de anuncios en los establecimientos abiertos al público.

Las empresas deberán contar con un seguro de responsabilidad civil o aval bancario que cubra las responsabilidades en que pudieran incurrir frente a los consumidores. Las prestaciones de dicho seguro, cuya suma asegurada mínima se determinará reglamentariamente mediante real decreto del Consejo de Ministros, estarán exclusivamente destinadas a atender los perjuicios causados a sus clientes derivados de la realización de los servicios propios de la actividad de intermediación o concesión de créditos o préstamos hipotecarios.

Asimismo, se exige a las empresas que prestan estos servicios la carga de la prueba sobre el cumplimiento de las obligaciones que les impone esta Ley y se regula el acceso a los sistemas de resolución extrajudicial de conflictos y las acciones de cesación frente a las conductas contrarias a la Ley que lesionen los intereses generales, colectivos o difusos, de los consumidores.

En cuanto al régimen sancionador, el incumplimiento de las obligaciones impuestas en la Ley constituye infracción en materia de protección de los consumidores y usuarios, sancionándose por las autoridades competentes conforme a lo previsto en la legislación autonómica. Para la determinación de la Administración pública competente se estará a lo dispuesto en el Real Decreto Legislativo 1/2007, de 16 de noviembre.

V

El capítulo II de la Ley aborda la regulación de las obligaciones a las que se deben ajustar las empresas que realizan la actividad de concesión de créditos o préstamos hipotecarios en las comunicaciones comerciales y la publicidad, que deberá mencionar la tasa anual equivalente mediante un ejemplo representativo y ello siempre que indiquen el tipo de interés o cualesquiera cifras relacionadas con el coste del préstamo o crédito.

Además se exige que las empresas que concedan préstamos o créditos hipotecarios entreguen a los consumidores un folleto informativo y gratuito con un contenido mínimo.

Respecto de la información previa al contrato, se establecen, con carácter novedoso, las informaciones que la empresa debe facilitar al consumidor, con una antelación mínima de cinco días a la firma del contrato, sobre la propia empresa, sobre el producto o servicio ofrecido y sobre el contrato. Esta información previa incluye elementos esenciales para la adopción de una decisión informada y responsable, tales como la descripción de las principales características de los contratos y el precio total que debe pagar el consumidor.

También se establecen algunas reglas respecto de la tasación del bien y otros servicios accesorios, de forma que en los supuestos en los que la empresa concierte o efectúe directamente la tasación del inmueble u otro servicio que sea por cuenta del consumidor, se indique la identidad de los profesionales seleccionados al efecto, así como las tarifas de honorarios aplicables.

Las empresas vendrán obligadas a efectuar una oferta vinculante de préstamo o crédito al consumidor o, en su caso, a notificarle la denegación del mismo. La oferta se formulará por escrito, firmada por el representante de la empresa y, salvo que medien circunstancias extraordinarias o no imputables a la empresa, tendrá un plazo de validez no inferior a diez días hábiles desde su fecha de entrega.

Respecto al contrato de préstamo o crédito hipotecario, se establece que deberán cumplir las condiciones previstas en la Orden de 5 de mayo de 1994, sobre transparencia de las condiciones financieras de los préstamos hipotecarios. En todo caso, los contratos incluirán los derechos que correspondan a las partes en orden a la modificación del coste total del crédito. Se extienden a las empresas las obligaciones que ya cumplen las entidades de crédito respecto del contenido de las escrituras públicas en las que se formalicen los préstamos hipotecarios.

Por su parte, las empresas tienen que satisfacer las exigencias sobre los índices o tipos de referencia, que ya cumplen las entidades de crédito, y que se recogen, en el caso de préstamos hipotecarios a tipo de interés variable, en la citada Orden de 5 de mayo de 1994.

§ 38 Ley que regula la contratación con los consumidores de préstamos hipotecarios

Respecto de la actividad de intermediación, debe subrayarse el hecho de que esta Ley no aborda en el capítulo III el régimen jurídico de los contratos sobre los que se intermedia, por lo que si, por ejemplo, la intermediación recae sobre un préstamo al consumo, el régimen jurídico de tal contrato de préstamo continúa rigiéndose por lo que establezca la Ley 7/1995, de 23 de marzo, y ello tanto si el contrato de préstamo es otorgado por una empresa o por una entidad de crédito. Es decir, lo que regula el capítulo III de esta Ley es el régimen jurídico de la transparencia de los propios contratos de intermediación celebrados por empresas.

Así, en materia de comunicaciones comerciales y publicidad, además de señalar que siempre que indiquen el tipo de interés o cualesquiera cifras relacionadas con el coste del préstamo o crédito, la publicidad deberá cumplir las exigencias establecidas por la normativa aplicable al préstamo o crédito sobre el que recae el asesoramiento o intermediación, se establecen otras previsiones, tales como que las empresas deberán indicar en sus comunicaciones comerciales y publicidad el alcance de sus funciones y representación, precisando, en particular, si trabaja en exclusiva con una entidad de crédito o empresa o vinculada con varias entidades de crédito u otras empresas, o como intermediarios independientes. Además, en el caso de que la comunicación comercial se refiera a la agrupación de distintos créditos o préstamos en uno solo, deberá facilitarse, de forma clara, concisa y destacada, cualquier tipo de gastos relacionados con la citada agrupación.

Respecto de la información previa al contrato, se establecen las informaciones que la empresa debe facilitar al consumidor, con una antelación mínima de quince días a la firma del contrato, sobre la propia empresa, sobre el servicio ofrecido y sobre el contrato de intermediación. Esta información previa incluye elementos esenciales para la adopción de una decisión informada y responsable, tales como la descripción de las principales características de los contratos y el precio total que debe pagar el consumidor.

Esta Ley contempla específicamente el derecho de desistimiento en los contratos de intermediación. Así, se establece que deberá otorgarse al consumidor un derecho de desistimiento en los catorce días naturales siguientes a la formalización del contrato, sin alegación de causa alguna y sin penalización.

Se regulan también obligaciones adicionales en la actividad de intermediación, de manera que las empresas que trabajen en exclusiva para una entidad de crédito u otra empresa, no podrán percibir retribución alguna de los clientes.

Las empresas independientes sólo podrán percibir retribución cuando se haya pactado el importe de la remuneración mediante documento en papel u otro soporte duradero y se prohíbe a las empresas percibir de los clientes o las empresas el precio o los fondos que constituyan el contrato principal.

Asimismo, los intermediarios independientes estarán obligados a seleccionar entre los productos que se ofrecen en el mercado los que mejor se adapten a las características que el consumidor les haya manifestado, presentándoles, al menos, tres ofertas vinculantes de entidades de crédito sobre cuyas condiciones jurídicas y económicas asesorará al consumidor.

Finalmente la Ley regula pormenorizadamente el régimen transitorio de adaptación a los requisitos exigibles, los títulos competenciales que amparan su promulgación, las facultades de desarrollo y su entrada en vigor.

Por tanto, con el objetivo fundamental de mejorar la protección de los consumidores y usuarios, esta Ley extiende a las empresas que ofrecen contratos de préstamo o crédito hipotecario, distintas de las entidades de crédito, obligaciones hasta ahora exigibles en exclusiva a estas últimas, en particular en materia de transparencia de comisiones y tipos e información precontractual de los créditos y préstamos hipotecarios, y, además, se articula un régimen jurídico específico al que quedan sometidas las empresas que realicen operaciones de intermediación, con particular detalle para los supuestos de reunificación de créditos o préstamos.

CAPÍTULO I

Disposiciones generales**Artículo 1.** *Ámbito de aplicación.*

1. Lo dispuesto en esta Ley será de aplicación a la contratación de los consumidores con aquellas personas físicas o jurídicas (en adelante, las empresas) que, de manera profesional, realicen cualquiera de las actividades que consistan en:

a) La concesión de préstamos o créditos hipotecarios, distintos a los previstos en el artículo 2.1.a) y b) de la Ley 5/2019, reguladora de los contratos de crédito inmobiliario, bajo la forma de pago aplazado, apertura de crédito o cualquier otro medio equivalente de financiación.

b) La intermediación para la celebración de un contrato de préstamo o crédito con cualquier finalidad, a un consumidor, salvo la prevista en el artículo 2.2 de la Ley 5/2019, reguladora de los contratos de crédito inmobiliario, mediante la presentación, propuesta o realización de trabajos preparatorios para la celebración de los mencionados contratos, incluida, en su caso, la puesta a disposición de tales contratos a los consumidores para su suscripción.

A los proveedores de bienes y servicios que actúen como intermediarios para la contratación de préstamos o créditos destinados a la financiación de los productos que comercialicen, únicamente les será de aplicación lo dispuesto en el artículo 22.5.

Tienen la consideración de consumidores las personas físicas y jurídicas que, en los contratos a que se refiera esta Ley, actúan en un ámbito ajeno a su actividad empresarial o profesional.

2. Lo dispuesto en esta Ley no será de aplicación cuando las actividades previstas en el apartado anterior sean prestadas por entidades de crédito o sus agentes, ni a las actividades incluidas en el ámbito de aplicación de la Ley 28/1998, de 13 de julio, de Venta a Plazos de Bienes Muebles.

3. Lo establecido en esta Ley se entenderá sin perjuicio de lo dispuesto en otras leyes generales o en la legislación de protección de los derechos de los consumidores y usuarios, en particular en el Real Decreto Legislativo 1/2007, de 16 de noviembre, por el que se aprueba el Texto Refundido de la Ley General para la Defensa de los Consumidores y Usuarios y otras leyes complementarias, la Ley 7/1998, de 13 de abril, sobre condiciones generales de la contratación, la Ley 34/1988, de 11 de noviembre, General de Publicidad, la Ley de 23 de julio de 1908, de nulidad de los contratos de préstamos usurarios, la Ley 16/2011, de 24 de junio, de Contratos de Crédito al Consumo y la Ley 22/2007, de 11 de julio, sobre comercialización a distancia de servicios financieros destinados a los consumidores. En caso de conflicto, será de aplicación la norma que contenga un régimen más preciso de control de las actividades definidas en el apartado primero o suponga una mayor protección de los consumidores y usuarios.

Artículo 2. *Carácter imperativo.*

Los derechos reconocidos por esta Ley a los consumidores que contraten las actividades incluidas en su ámbito de aplicación son irrenunciables, siendo nulos la renuncia previa a tales derechos y los actos realizados en fraude de Ley, conforme a lo previsto en el artículo 6 del Código Civil.

Artículo 3. *Registros públicos de empresas.*

1. Con carácter previo al inicio del ejercicio de su actividad, las empresas deberán inscribirse en los registros de las comunidades autónomas correspondientes a su domicilio social.

2. Las empresas que desarrollan sus actividades en territorio español domiciliadas fuera de España deberán inscribirse en el Registro estatal que se cree en el Instituto Nacional del Consumo.

En el Registro estatal, accesible por medios electrónicos, figurarán los datos identificativos de la empresa, el ámbito territorial en el que desarrolla su actividad, la

actividad desarrollada y los demás extremos que reglamentariamente se establezcan. También figurarán los datos identificativos de la entidad aseguradora o bancaria con la que se haya contratado el seguro de responsabilidad civil o el aval bancario previsto en el artículo 7 y cuantos datos referidos a dicho seguro o aval que se establezcan en el mencionado desarrollo reglamentario.

3. El Registro estatal recogerá, asimismo, los datos suministrados por las comunidades autónomas que, en el ejercicio de sus competencias, creen registros, y pondrá a disposición de los registros autonómicos la información sobre los datos que obren en él.

4. Estos registros serán públicos y de acceso gratuito e incluirán la información actualizada que faciliten las empresas.

5. Las empresas incluidas en el ámbito de aplicación de esta Ley están obligadas a facilitar información veraz y comprobable a las Administraciones públicas competentes y a los responsables de los registros.

Artículo 4. *Obligaciones de transparencia en relación con los contratos.*

1. Las empresas deberán tener a disposición de los consumidores las condiciones generales de la contratación que utilicen. Los consumidores no tendrán que afrontar ningún gasto ni asumir compromiso alguno por su recepción. Esta información deberá estar disponible en la página web de las empresas, si éstas disponen de ella, y en los establecimientos abiertos al público u oficinas en que presten sus servicios.

2. La accesibilidad de las personas con discapacidad a la información prevista en el apartado anterior deberá garantizarse en los términos exigidos legal o reglamentariamente.

Artículo 5. *Obligaciones de transparencia en relación con los precios.*

1. Las empresas establecerán libremente sus tarifas de comisiones, condiciones y gastos repercutibles a los consumidores, sin otras limitaciones que las contenidas en esta Ley, en la Ley de 23 de julio de 1908 y en el Real Decreto Legislativo 1/2007, de 16 de noviembre, en materia de cláusulas abusivas.

En las tarifas de comisiones o compensaciones y gastos repercutibles, incluidas las actividades de asesoramiento, se indicarán los supuestos y, en su caso, periodicidad con que serán aplicables. Las comisiones o compensaciones y gastos repercutidos deben responder a servicios efectivamente prestados o a gastos habidos. En ningún caso podrán cargarse comisiones o gastos por servicios no aceptados o solicitados en firme y de forma expresa por el consumidor.

2. No obstante lo establecido en el apartado anterior, en los préstamos o créditos hipotecarios será de aplicación lo dispuesto en materia de compensación por amortización anticipada por la legislación específica reguladora del mercado hipotecario, salvo que se tratara de préstamos o créditos hipotecarios concedidos con anterioridad al 9 de diciembre de 2007 y el contrato estipule el régimen de la comisión por amortización anticipada contenido en la Ley 2/1994, de 30 de marzo, sobre subrogación y modificación de préstamos hipotecarios, en cuyo caso, será éste el aplicable.

Las restantes comisiones y gastos repercutibles a cargo del consumidor, que la empresa aplique sobre estos préstamos o créditos, deberán responder a la prestación de un servicio específico distinto de la concesión o de la administración ordinaria del préstamo o crédito.

3. Las empresas no podrán cargar cantidades superiores a las que se deriven de las tarifas, aplicando condiciones más gravosas o repercutiendo gastos no previstos.

4. Las empresas están obligadas a notificar al Registro en el que figuren inscritas, con carácter previo a su aplicación, los precios de los servicios, las tarifas de las comisiones o compensaciones y gastos repercutibles que aplicarán, como máximo, a las operaciones y servicios que prestan, y los tipos de interés máximos de los productos que comercializan, incluidos, en su caso, los tipos de interés por demora.

5. Los precios, tarifas y gastos repercutibles a que se refiere el apartado anterior se recogerán en un folleto, que se redactará de forma clara, concreta y fácilmente comprensible para los consumidores, evitando la inclusión de conceptos innecesarios o irrelevantes. Este folleto, que estará disponible para los consumidores conforme a lo previsto en el artículo siguiente, será asimismo remitido al Registro en el que figuren inscritas y su contenido se

ajustará a las normas que reglamentariamente puedan dictar las Comunidades Autónomas en el ejercicio de sus competencias.

Artículo 6. *Tablón de anuncios.*

1. Las empresas dispondrán, en todos y cada uno de los establecimientos abiertos al público, de un tablón de anuncios permanente, que se situará en lugar destacado de forma que atraiga la atención del consumidor. Su contenido deberá resultar fácilmente legible garantizando, en los términos exigidos legal o reglamentariamente, la accesibilidad de las personas con discapacidad, pudiendo a tal efecto habilitar la consulta de la información que debe figurar en el tablón de anuncios en otro lugar del establecimiento, siempre que dicha circunstancia se ponga de manifiesto en dicho tablón.

En el tablón se recogerá toda aquella información que las empresas deban poner en conocimiento de los consumidores, tales como la existencia y disponibilidad del folleto de tarifas; referencia a la existencia de mecanismos de resolución extrajudicial de conflictos; normativa que regula la protección de los consumidores; en su caso, el derecho de los consumidores a solicitar ofertas vinculantes; y demás extremos que reglamentariamente determinen las comunidades autónomas en el ejercicio de sus competencias.

Las empresas que realicen actividades de intermediación además informarán en el tablón de anuncios del derecho del consumidor a desistir del contrato de intermediación en los catorce días siguientes a su formalización, sin alegación de causa y sin penalización.

2. Las empresas que ofrezcan la posibilidad de realizar sus actividades a través de Internet incluirán en la dirección propia de la empresa, en posición suficientemente destacada, su denominación social y, en su caso, nombre comercial, su domicilio social así como una mención a su inscripción en los registros a que se refiere el artículo 3 de esta Ley.

También incluirán, en posición similar y de forma que atraiga la atención del consumidor, las informaciones de obligatoria inserción en el tablón de anuncios regulado en este artículo, así como el folleto de tarifas de forma que su consulta sea accesible, sencilla y gratuita, sin perjuicio del coste de la conexión. Tanto las informaciones como el folleto deben ser accesibles para el público en general, no pudiendo quedar restringido su acceso a los clientes de la empresa.

Artículo 7. *Seguro de responsabilidad civil o aval bancario.*

Con carácter previo a su inscripción en los registros previstos en el artículo 3, las empresas deberán contratar un seguro de responsabilidad civil con entidad autorizada o un aval bancario que cubra las responsabilidades en que pudieran incurrir frente a los consumidores por los perjuicios derivados de la realización de los servicios propios de la actividad de intermediación o concesión de préstamos o créditos hipotecarios. La suma asegurada mínima y el importe mínimo del aval se determinarán reglamentariamente.

Artículo 8. *Prueba.*

Corresponde a las empresas la prueba del cumplimiento de las obligaciones que les impone esta Ley.

Artículo 9. *Infracciones y sanciones.*

1. El incumplimiento por las empresas de las disposiciones de esta Ley será sancionado como infracción en materia de consumo, aplicándosele lo dispuesto en el régimen sancionador general sobre protección de los consumidores y usuarios previsto en el libro primero, título IV del texto refundido de la Ley General para la Defensa de los Consumidores y Usuarios y otras Leyes complementarias y normativa autonómica que resulte de aplicación.

2. El incumplimiento de la obligación de inscripción en el Registro estatal previsto en el artículo 3 será considerado infracción muy grave, siendo competente para la imposición de las sanciones el Instituto Nacional del Consumo, aplicándose lo dispuesto en los artículos 51 y 52 del texto refundido de la Ley General para la Defensa de los Consumidores y Usuarios y otras Leyes complementarias y normativa complementaria.

Artículo 10. *Resolución extrajudicial de conflictos.*

Las empresas podrán someter sus conflictos con los consumidores a arbitraje de consumo, mediante su adhesión al Sistema Arbitral del Consumo, conforme a lo previsto en la regulación específica de éste.

Artículo 11. *Acciones de cesación.*

1. Podrá ejercitarse la acción de cesación contra las conductas contrarias a esta Ley que lesionen los intereses tanto colectivos como difusos de los consumidores y usuarios.

2. La acción de cesación se dirige a obtener una sentencia que condene al demandado a cesar en la conducta contraria a esta Ley y a prohibir su reiteración futura. Asimismo, la acción podrá ejercerse para prohibir la realización de una conducta cuando ésta haya finalizado al tiempo de ejercitar la acción, si existen indicios suficientes que hagan temer su reiteración de modo inmediato.

3. Estarán legitimados para ejercitar la acción de cesación:

a) El Instituto Nacional del Consumo y los órganos o entidades correspondientes de las comunidades autónomas y de las corporaciones locales competentes en materia de defensa de los consumidores y usuarios.

b) Las asociaciones de consumidores y usuarios que reúnan los requisitos establecidos en el Real Decreto Legislativo 1/2007, de 16 de noviembre, o, en su caso, en la legislación autonómica en materia de defensa de los consumidores y usuarios.

c) El Ministerio Fiscal.

4. Todas las entidades citadas en el apartado anterior podrán personarse en los procesos promovidos por otra cualquiera de ellas, si lo estiman oportuno para la defensa de los intereses que representan.

CAPÍTULO II

Actividad de contratación de préstamos o créditos hipotecarios**Artículo 12.** *Comunicaciones comerciales y publicidad.*

1. En la publicidad y comunicaciones comerciales de las empresas y en los anuncios y ofertas exhibidos en sus establecimientos abiertos al público en los que se ofrezcan préstamos o créditos hipotecarios, siempre que se haga referencia al importe del crédito o préstamo o se indique el tipo de interés o cualesquiera cifras relacionadas con el coste del crédito o préstamo, las empresas deberán mencionar también la tasa anual equivalente, mediante un ejemplo representativo, así como aquellos otros extremos que, siendo compatibles con la legislación sobre prácticas comerciales desleales con los consumidores, reglamentariamente determinen las comunidades autónomas.

2. En el caso de que la comunicación comercial se refiera a la agrupación de distintos créditos o préstamos en uno solo, deberá facilitarse información de forma clara, concisa y destacada de cualquier tipo de gastos relacionados con la citada agrupación. Además se prohíbe hacer referencia a la reducción de la cuota mensual a pagar, sin mencionar de forma expresa el aumento del capital pendiente y el plazo de pago del nuevo préstamo o crédito.

Artículo 13. *Folleto informativo sobre préstamos o créditos hipotecarios.*

1. Las empresas deberán informar obligatoriamente a los consumidores que soliciten préstamos o créditos hipotecarios mediante la entrega gratuita de un folleto en el que conste la información prevista en el artículo 14.1.a) y con el contenido mínimo del anexo I de la Orden de 5 de mayo de 1994, sobre transparencia de las condiciones financieras de los préstamos hipotecarios.

El consumidor podrá conservar en su poder el folleto, aun cuando opte por no concertar el préstamo o crédito con la empresa.

2. El folleto informativo indicará con claridad los gastos preparatorios de la operación, tales como asesoramiento, tasación, comprobación de la situación registral del inmueble, u otros que sean a cargo del consumidor aun cuando el préstamo o crédito no llegue a

§ 38 Ley que regula la contratación con los consumidores de préstamos hipotecarios

otorgarse, así como los demás extremos que, siendo compatibles con la legislación comunitaria sobre la materia, determinen las comunidades autónomas reglamentariamente. La información sobre estos gastos es vinculante cuando la empresa concierte o efectúe directamente la prestación del servicio.

3. La información sobre el resto de los gastos, tipos de interés, tarifas o comisiones respetará lo dispuesto en el artículo 5, indicando expresamente el carácter orientativo de aquéllos que estén sujetos al resultado de la negociación y a las condiciones concretas de la operación que se contrate.

Lo anterior se entiende sin perjuicio de lo dispuesto en materia de publicidad y prácticas desleales.

Artículo 14. Información previa al contrato.

1. La empresa deberá suministrar de forma gratuita al consumidor, con una antelación mínima de cinco días naturales a la celebración del contrato y, en todo caso, antes de que asuma cualquier obligación derivada de la oferta o del contrato de préstamo o crédito hipotecario, al menos la siguiente información:

a) En cuanto a la propia empresa:

1.º Identidad, número o código de identificación fiscal, razón social, domicilio social y actividad principal de la empresa.

2.º En su caso, página web de la empresa y su carácter de franquiciado.

3.º Póliza de seguro de responsabilidad civil o aval y entidad aseguradora o de crédito con la que se haya contratado.

4.º El Registro, autonómico o estatal, en el que la empresa esté inscrita y su número de registro.

b) En cuanto al préstamo o crédito hipotecario ofrecido:

1.º Una descripción de las principales características del contrato de préstamo o crédito.

2.º El precio total que debe pagar el consumidor a la empresa con inclusión de todas las comisiones, cargas y gastos, así como todos los impuestos pagados a través de la empresa o, cuando no pueda indicarse un precio exacto, la base de cálculo que permita al consumidor comprobar el precio, así como la tasa anual equivalente expresada mediante un ejemplo representativo.

3.º Una advertencia que indique que el préstamo o crédito ofrecido está relacionado con instrumentos u operaciones que implican riesgos especiales, tales como que el precio del contrato se incremente de manera significativa, ya deriven de sus características específicas o de las operaciones que se vayan a ejecutar o cuyo precio depende de fluctuaciones en mercados financieros ajenos al control de la empresa y cuyos resultados históricos no son indicadores de resultados futuros. En todo caso, el consumidor, a través de tal advertencia, deberá obtener un conocimiento adecuado de los riesgos asociados a la financiación de estas operaciones, con especial referencia al riesgo de tipo de interés asumido.

4.º La indicación de que puedan existir otros impuestos o gastos que no se paguen a través de la empresa o que no los facture ella misma. No obstante en el caso de que estos gastos fueran causados por entidades o personas designadas por la empresa deberá hacerse constar cuáles son y su cuantía.

5.º Las modalidades de pago y de ejecución.

c) En cuanto al contrato de préstamo o crédito hipotecario:

1.º Los supuestos en que existe el derecho a obtener una oferta vinculante conforme a lo previsto en el artículo 16, su duración y las condiciones y modo para ejercerlo.

2.º Información acerca de cualquier derecho que puedan tener las partes para resolver el contrato anticipadamente o unilateralmente con arreglo a la legislación que resulte aplicable y a las condiciones del contrato, incluidas las compensaciones que pueda contener el contrato en ese caso.

3.º En cuanto a los medios de reclamación, a qué sistemas de resolución extrajudicial de conflictos puede el consumidor tener acceso y cómo puede acceder a ellos.

§ 38 Ley que regula la contratación con los consumidores de préstamos hipotecarios

4.º Lengua o lenguas en las que podrá formalizarse el contrato, en este caso a elección del consumidor, cuando ésta no sea la lengua en la que se le ha ofrecido la información previa a la contratación.

5.º Legislación y tratamiento tributario aplicable al contrato.

2. La información prevista en este artículo se prestará por escrito o en cualquier soporte de naturaleza duradera que permita la constancia de la fecha de su recepción por el destinatario y su conservación, reproducción y acceso a dicha información.

3. El incumplimiento de los requisitos relativos a la información previa que se deriven de los contratos, así como los relativos al suministro de dicha información previa, que se establecen en este artículo, podrá dar lugar a la invalidez de los contratos, de acuerdo con lo previsto en la legislación civil, sin perjuicio de la integración de los contratos conforme a lo previsto en los artículos 61 y 65 del texto refundido de la Ley General para la Defensa de los Consumidores y Usuarios y otras Leyes complementarias.

4. Las comunidades autónomas, en el ejercicio de sus competencias en materia de consumo, podrán determinar reglamentariamente cualquier otra información, compatible con la legislación comunitaria sobre la materia, que la empresa deba comunicar al consumidor de forma previa al contrato.

Artículo 15. *Tasación del bien y otros servicios accesorios.*

1. Cuando la empresa concierte o efectúe directamente la prestación de los servicios preparatorios de la operación, cuyo gasto sea por cuenta del consumidor, deberá indicar a éste la identidad de los profesionales o entidades seleccionados al efecto, así como de las tarifas de los honorarios aplicables, debiendo entregar al consumidor el servicio contratado por la empresa o prestado por ella, si el crédito o préstamo hipotecario no llega a formalizarse, o una copia en el caso contrario.

En particular, las empresas deberán entregar al consumidor copia del informe de tasación si la operación llega a formalizarse, o el original de dicho informe, en caso contrario.

2. Los servicios previstos en el apartado anterior deberán prestarse conforme a lo previsto en el artículo 14.2.

Artículo 16. *Oferta vinculante.*

1. Efectuadas la tasación del inmueble y, en su caso, las oportunas comprobaciones sobre la situación registral de la finca y la capacidad financiera del prestatario, las empresas vendrán obligadas a efectuar una oferta vinculante de préstamo o crédito al consumidor o, en su caso, a notificarle la denegación del préstamo o crédito.

2. La oferta se formulará por escrito y especificará, en su mismo orden, las condiciones financieras correspondientes a las cláusulas financieras señaladas en el anexo II de la Orden de 5 de mayo de 1994, sobre transparencia de las condiciones financieras de los préstamos hipotecarios, para la escritura de préstamo. La oferta deberá ser firmada por representante de la empresa y, salvo que medien circunstancias extraordinarias o no imputables a la empresa, tendrá un plazo de validez no inferior a diez días hábiles desde su fecha de entrega.

3. En el documento que contenga la oferta vinculante se hará constar de forma destacada el derecho del consumidor, en caso de que acepte la oferta, a examinar el proyecto de documento contractual, con una antelación de tres días, en el despacho del notario autorizante.

Artículo 17. *Contrato.*

1. Los contratos de préstamo o crédito hipotecario concedidos por las empresas deberán cumplir las condiciones previstas en la Orden de 5 de mayo de 1994, sobre transparencia de las condiciones financieras de los préstamos hipotecarios.

2. Adicionalmente, los contratos incluirán, en su caso, los derechos que contractualmente correspondan a las partes en orden a la modificación del coste total del préstamo o crédito. En todo caso, en los préstamos o créditos hipotecarios concedidos por las empresas a tipo de interés variable éstas únicamente podrán utilizar como índices o tipos de referencia aquéllos que cumplan las siguientes condiciones:

§ 38 Ley que regula la contratación con los consumidores de préstamos hipotecarios

a) Que no dependan exclusivamente de la propia empresa, ni sean susceptibles de influencia por ella en virtud de acuerdos o prácticas conscientemente paralelas con otras empresas o entidades.

b) Que los datos que sirvan de base al índice sean agregados de acuerdo con un procedimiento matemático objetivo.

3. La notificación individualizada al consumidor de las variaciones experimentadas en el tipo de interés aplicable no será precisa, en el caso de préstamos o créditos hipotecarios a tipo de interés variable, cuando se den simultáneamente las siguientes circunstancias:

a) Que se haya pactado la utilización de un índice o tipo de referencia oficial de los previstos en la disposición adicional segunda de la Orden de 5 de mayo de 1994, sobre transparencia de las condiciones financieras de los préstamos hipotecarios.

b) Que el tipo de interés aplicable al préstamo o crédito esté definido en la forma prevista en las letras a) o b) del número 1 de la cláusula 3.^a bis del anexo II de la Orden de 5 de mayo de 1994, sobre transparencia de las condiciones financieras de los préstamos hipotecarios.

4. En el caso de amortización anticipada de préstamos o créditos hipotecarios se estará a lo dispuesto por la legislación especial en materia de mercado hipotecario.

5. Las escrituras públicas en las que se formalicen los préstamos o créditos hipotecarios concedidos por las empresas contendrán, debidamente separadas de las restantes, las cláusulas financieras que ajustarán su orden y contenido a lo establecido en el anexo II de la citada Orden de 5 de mayo de 1994. Las demás cláusulas de tales documentos contractuales no podrán desvirtuar el contenido de aquéllas en perjuicio del consumidor.

Artículo 18. Deberes notariales y registrales.

1. En su condición de funcionarios públicos y derivado de su deber genérico de control de legalidad de los actos y negocios que autorizan, los notarios denegarán la autorización del préstamo o crédito con garantía hipotecaria cuando el mismo no cumpla la legalidad vigente y, muy especialmente, los requisitos previstos en esta Ley.

Del mismo modo, los registradores denegarán la inscripción de las escrituras públicas de préstamo o crédito con garantía hipotecaria cuando no cumplan la legalidad vigente y, muy especialmente, los requisitos previstos en esta Ley.

2. En particular, los notarios informarán al consumidor del valor y alcance de las obligaciones que asume y, en cualquier caso, deberán:

a) Comprobar si existen discrepancias entre la información previa al contrato, las condiciones financieras de la oferta vinculante del préstamo o del crédito y las cláusulas jurídicas y financieras del documento contractual, advirtiendo al consumidor de las diferencias que, en su caso, hubiera constatado y de su derecho a desistir de la operación.

b) En el caso de préstamo o crédito a tipo de interés variable, advertir expresamente al consumidor cuando se dé alguna de las siguientes circunstancias:

1.º Que el índice o tipo de interés de referencia pactado no sea uno de los oficiales a los que se refiere la disposición adicional segunda de la Orden de 5 de mayo de 1994, sobre transparencia de las condiciones financieras de los préstamos hipotecarios.

2.º Que el tipo de interés aplicable durante el período inicial sea inferior al que resultaría teóricamente de aplicar en dicho período inicial el tipo de interés variable pactado para períodos posteriores.

3.º Que se hubieran establecido límites a la variación del tipo de interés. En particular, cuando las limitaciones no sean semejantes al alza y a la baja, el notario consignará expresamente en la escritura esa circunstancia, advirtiendo de ello a ambas partes, salvo que resultara de aplicación lo dispuesto en el artículo 84 del texto refundido de la Ley General para la Defensa de los Consumidores y Usuarios y otras Leyes complementarias, en cuyo caso procederá conforme lo indicado en dicho precepto.

c) En el caso de préstamos o créditos a tipo de interés fijo, comprobar que el coste efectivo de la operación que se hace constar a efectos informativos en el documento se corresponde efectivamente con las condiciones financieras del préstamo o crédito.

§ 38 Ley que regula la contratación con los consumidores de préstamos hipotecarios

d) En el caso de que esté prevista alguna cantidad a satisfacer al prestamista con ocasión del reembolso anticipado del préstamo o crédito, o que dichas facultades del consumidor se limiten de otro modo o no se mencionen expresamente, consignar expresamente en la escritura dicha circunstancia, y advertir de ello al consumidor.

e) En el caso de que el préstamo o crédito esté denominado en divisas, advertir al consumidor sobre el riesgo de fluctuación del tipo de cambio.

f) Comprobar que ninguna de las cláusulas no financieras del contrato implican, para el consumidor, comisiones o gastos que debieran haberse incluido en las cláusulas financieras.

3. La decisión del funcionario por la que deniegue la autorización del préstamo o crédito con garantía hipotecaria, o la inscripción de alguna de sus cláusulas, deberá efectuarse mediante escrito motivado en hechos y fundamentos de derecho. Dicha decisión será recurrible ante la Dirección General de los Registros y del Notariado conforme a la legislación específica.

CAPÍTULO III

Actividad de intermediación**Artículo 19.** *Comunicaciones comerciales y publicidad.*

1. En la publicidad y comunicaciones comerciales y en los anuncios y ofertas exhibidos en los establecimientos abiertos al público de las empresas en los que se ofrezca la intermediación para la celebración de un contrato de préstamo o crédito, con cualquier finalidad, siempre que indiquen el tipo de interés o cualesquiera cifras relacionadas con el coste del crédito o préstamo, deberán cumplirse las exigencias establecidas por la normativa que resulte aplicable al préstamo o crédito de que se trate sobre el que se ofrece la intermediación, así como aquellos otros extremos que, siendo compatibles con la legislación sobre prácticas comerciales desleales con los consumidores, reglamentariamente determinen las comunidades autónomas.

2. En el desarrollo de estas actividades, las comunicaciones comerciales de las empresas deberán indicar de forma expresa e inequívoca que la actividad que se promociona es de intermediación en la concesión de préstamos o créditos.

3. Las empresas deberán indicar, en sus comunicaciones comerciales y publicidad, el alcance de sus funciones y representación, precisando, en particular, si trabajan en exclusiva con una entidad de crédito o empresa o vinculadas con varias entidades de crédito u otras empresas, o como intermediarios independientes.

Son intermediarios de préstamos o créditos independientes las empresas que, sin mantener vínculos contractuales que supongan afección con entidades de crédito o empresas que comercialicen créditos o préstamos, ofrezcan asesoramiento independiente, profesional e imparcial a quienes demanden su intervención para la obtención de un crédito o préstamo. Se presume, en todo caso, que ha existido asesoramiento independiente, profesional e imparcial cuando se presenten las tres ofertas vinculantes previstas en el artículo 22.4.

4. En el caso de que la comunicación comercial se refiera a la agrupación de distintos créditos o préstamos en uno solo, deberá facilitarse información de forma clara, concisa y destacada de cualquier tipo de gastos relacionados con la citada agrupación. Además se prohíbe hacer referencia a la reducción de la cuota mensual a pagar, sin mencionar de forma expresa el aumento del capital pendiente y el plazo de pago del nuevo préstamo o crédito.

Artículo 20. *Información previa al contrato.*

1. Las empresas que realicen las actividades de intermediación deberán suministrar de forma gratuita al consumidor, con una antelación mínima de quince días naturales a la celebración del contrato de intermediación y, en todo caso, antes de que asuma cualquier obligación derivada del contrato, al menos la siguiente información:

a) En cuanto a la propia empresa:

§ 38 Ley que regula la contratación con los consumidores de préstamos hipotecarios

1.º Identidad, número o código de identificación fiscal, razón social, domicilio social y actividad principal de la empresa.

2.º En su caso, página web de la empresa y su carácter de franquiciado.

3.º Póliza de seguro de responsabilidad civil o aval y entidad aseguradora o de crédito con la que se haya contratado.

4.º El Registro, autonómico o estatal, en el que la empresa esté inscrita y su número de registro.

b) En cuanto al servicio de intermediación ofrecido:

1.º Una descripción de las principales características de los contratos de intermediación.

2.º El precio total que debe pagar el consumidor a la empresa por el servicio prestado, con inclusión de todas las comisiones, cargas y gastos, así como todos los impuestos pagados a través de la empresa o, cuando no pueda indicarse un precio exacto, la base de cálculo que permita al consumidor comprobar el precio.

3.º La indicación de que puedan existir otros impuestos o gastos que no se paguen a través de la empresa o que no los facture ella misma. No obstante en el caso de que estos gastos fueran causados por entidades o personas designadas por la empresa deberá hacerse constar cuáles son y su cuantía.

4.º Las modalidades de pago y de ejecución.

5.º Además, en el caso de que se proponga la agrupación de préstamos o créditos en uno solo, deberá informarse sobre la tasa anual equivalente y las características esenciales del préstamo o crédito propuesto y su comparación con los préstamos o créditos que se proponen agrupar. En la comparación se tendrán en cuenta, asimismo, todos los gastos y comisiones por el servicio de intermediación y todos los gastos y comisiones del contrato de préstamo o crédito propuesto.

c) En cuanto al contrato de intermediación:

1.º La existencia del derecho de desistimiento, su duración y las condiciones y modo para ejercerlo.

2.º La información acerca de cualquier derecho, distinto del contemplado en el punto anterior, que puedan tener las partes para resolver el contrato anticipadamente o unilateralmente con arreglo a la legislación que resulte aplicable y a las condiciones del contrato, incluidas las compensaciones que pueda contener el contrato en ese caso.

3.º En cuanto a los medios de reclamación, a qué sistemas de resolución extrajudicial de conflictos puede el consumidor tener acceso y cómo puede acceder a ellos.

4.º Lengua o lenguas en las que podrá formalizarse el contrato, en este caso, a elección del consumidor, cuando ésta no sea la lengua en la que se le ha ofrecido la información previa a la contratación.

5.º Legislación y tratamiento tributario aplicable al contrato.

2. La información prevista en este artículo tendrá carácter vinculante y se prestará por escrito o en cualquier soporte de naturaleza duradera que permita la constancia, conservación, reproducción y acceso de la información y de la fecha de recepción de la misma por el destinatario.

3. El incumplimiento de los requisitos relativos a la información previa que se deriven de los contratos, así como los relativos al suministro de dicha información previa, que se establecen en este artículo, podrá dar lugar a la invalidez de los contratos, de acuerdo con lo previsto en la legislación civil, sin perjuicio de la integración de los contratos conforme a lo previsto en los artículos 61 y 65 del texto refundido de la Ley General para la Defensa de los Consumidores y Usuarios y otras Leyes complementarias.

4. Las comunidades autónomas, en el ejercicio de sus competencias en materia de consumo, podrán determinar reglamentariamente cualquier otra información, compatible con la legislación comunitaria sobre la materia, que la empresa deba comunicar al consumidor de forma previa al contrato.

Artículo 21. Contrato.

1. Los contratos de intermediación celebrados por empresas con consumidores se harán constar por escrito o cualquier otro soporte duradero que permita su constancia, y se

§ 38 Ley que regula la contratación con los consumidores de préstamos hipotecarios

formalizarán en tantos ejemplares como partes intervengan, debiéndose entregar a cada una de ellas su correspondiente ejemplar debidamente firmado. Deberán recoger de forma explícita y clara, al menos, el contenido relativo a la información previa al contrato, a que se refiere el artículo anterior.

2. El consumidor podrá desistir en los catorce días naturales siguientes a la formalización del contrato de intermediación sin alegación de causa alguna y sin penalización.

Artículo 22. *Obligaciones adicionales en la actividad de intermediación.*

1. Las empresas que trabajen en exclusiva para una o varias entidades de crédito u otras empresas no podrán percibir retribución alguna de los clientes.

2. Las empresas independientes sólo podrán percibir retribución cuando se haya pactado el importe de la remuneración mediante documento en papel u otro soporte duradero.

3. Se prohíbe a las empresas percibir de los consumidores el precio o los fondos que constituyan el contrato principal.

4. Las empresas independientes estarán obligadas a seleccionar entre los productos que se ofrecen en el mercado los que mejor se adapten a las características que el consumidor les haya manifestado, presentándoles, al menos, tres ofertas vinculantes de entidades de crédito u otras empresas sobre cuyas condiciones jurídicas y económicas asesorará al consumidor.

5. Las empresas, en la actividad de intermediación, están obligadas, en todo caso, a prestar al consumidor la información que resulte exigible por la normativa específica sobre el contrato o contratos de préstamo o crédito que ofrezcan al consumidor.

Disposición adicional única. *Referencias normativas.*

Las citas de esta Ley a la Orden de 5 de mayo de 1994, sobre transparencia de las condiciones financieras de los préstamos hipotecarios, se entenderán realizadas a cualquier otra disposición posterior que la modifique o derogue y por la que el Ministerio de Economía y Hacienda regule la transparencia de las condiciones financieras de los préstamos hipotecarios.

Disposición transitoria única. *Régimen transitorio de adaptación a los requisitos exigidos.*

1. Las empresas que desarrollen las actividades incluidas en esta Ley que a la entrada en vigor de la misma no cumplan con los requisitos establecidos en los artículos 12 y 19, en relación con las comunicaciones comerciales y publicidad, deberán adaptarse a los mismos en el plazo máximo de tres meses a partir de su entrada en vigor.

2. Las exigencias relativas a las obligaciones de transparencia en relación con los contratos, información previa al contrato, los requisitos de forma y contenido de los contratos, así como las obligaciones en materia de tasación y servicios accesorios, régimen de compensación por amortización anticipada, comisión de apertura en los préstamos o créditos hipotecarios sobre viviendas y oferta vinculante, previstas en los artículos 4, 5 14, 15, 16, 17, 20 y 21, resultarán exigibles en las relaciones precontractuales y en los contratos que se celebren a partir de la entrada en vigor de esta Ley.

Las exigencias relativas a las obligaciones de transparencia en relación con los precios y el tablón de anuncios, previstas en los artículos 5 y 6, resultarán exigibles transcurridos tres meses a partir de la entrada en vigor de esta Ley.

3. Una vez constituidos los registros públicos de empresas a que se refiere el artículo 3, las empresas deberán proceder a su inscripción en el plazo de los tres meses siguientes a su constitución.

Una vez transcurridos seis meses desde la entrada en vigor de esta Ley, las empresas cuyo domicilio social esté situado en una comunidad autónoma que, en el ejercicio de sus competencias, haya optado por no crear el registro público autonómico en dicho plazo, deberán inscribirse provisionalmente en el Registro estatal regulado en dicho artículo en el plazo previsto en el párrafo precedente, sin perjuicio de que el Registro estatal transfiera los datos al registro autonómico competente cuando se proceda a su constitución.

Disposición final primera. *Modificación de la Ley 19/1993, de 28 de diciembre, sobre determinadas medidas de prevención del blanqueo de capitales.*

El párrafo c) del apartado 2 del artículo 2 de la Ley 19/1993, de 28 de diciembre, sobre determinadas medidas de prevención del blanqueo de capitales, queda redactado en los siguientes términos:

«c) Las personas físicas o jurídicas que actúen en el ejercicio de su profesión como auditores, contables externos o asesores fiscales, así como las personas físicas o jurídicas, distintas de las mencionadas en el apartado 1 anterior, dedicadas profesionalmente a la actividad de concesión de préstamos o créditos o a la intermediación en la concesión de préstamos o créditos.»

Disposición final segunda. *Título competencial.*

Esta Ley se dicta al amparo de lo establecido en el artículo 149.1.1.^a, 6.^a, 8.^a, 11.^a y 13.^a de la Constitución Española.

Disposición final tercera. *Facultad de desarrollo.*

1. Corresponde a las comunidades autónomas, en su respectivo ámbito territorial, aprobar las normas de desarrollo y ejecución de esta Ley, salvo lo previsto en los artículos 3, en relación al Registro estatal, y 7 respecto de la fijación del importe de la suma asegurada mínima y el importe mínimo del aval.

2. Se habilita al Ministro de Sanidad y Consumo para desarrollar lo dispuesto en el artículo 3 de esta Ley. En todo caso, en el plazo de seis meses, a partir de la entrada en vigor de esta Ley, se constituirá el Registro estatal al que se refiere el citado artículo 3.

Disposición final cuarta. *Entrada en vigor.*

La presente Ley entrará en vigor el día siguiente al de su publicación en el «Boletín Oficial del Estado».

§ 39

Orden EHA/2899/2011, de 28 de octubre, de transparencia y protección del cliente de servicios bancarios. [Inclusión parcial]

Ministerio de Economía y Hacienda
«BOE» núm. 261, de 29 de octubre de 2011
Última modificación: 27 de julio de 2020
Referencia: BOE-A-2011-17015

[...]

TÍTULO III

Créditos, préstamos y servicios de pago

[...]

CAPÍTULO II

Normas relativas a los créditos y préstamos inmobiliarios regulados por la Ley 5/2019, de 15 de marzo

[...]

Sección 4.^a Documento contractual y acto de otorgamiento

[...]

Artículo 30. *Acto de otorgamiento.*

1. En materia de elección de notario se estará a lo dispuesto en el Reglamento Notarial aprobado por Decreto de 2 de junio de 1944 y demás disposiciones aplicables.

2. El cliente tendrá derecho a examinar el proyecto de escritura pública de formalización del préstamo hipotecario en el despacho del notario al menos durante los tres días hábiles anteriores a su otorgamiento. El cliente podrá renunciar expresamente, ante el notario autorizante, al señalado plazo siempre que el acto de otorgamiento de la escritura pública tenga lugar en la propia notaría.

3. En su condición de funcionarios públicos y derivado de su deber genérico de control de legalidad de los actos y negocios que autorizan, los notarios denegarán la autorización del préstamo cuando el mismo no cumpla lo previsto en esta orden y la legalidad vigente. Asimismo, los notarios informarán al cliente del valor y alcance de las obligaciones que asume y, en cualquier caso, deberá:

a) Comprobar si el cliente ha recibido adecuadamente y con la suficiente antelación la Ficha de Información Personalizada y, en su caso, si existen discrepancias entre las

§ 39 Transparencia y protección del cliente de servicios bancarios [parcial]

condiciones de la oferta vinculante y el documento contractual finalmente suscrito, e informar al cliente tanto de la obligación de la entidad de poner a su disposición la Ficha de Información Personalizada, como de aceptar finalmente las condiciones ofrecidas al cliente en la oferta vinculante dentro del plazo de su vigencia.

b) En el caso de préstamos a tipo de interés variable, comprobar si el cliente ha recibido la información prevista en los artículos 24, 25 y 26, y advertirle expresamente cuando se dé alguna de las siguientes circunstancias:

1.º Que el tipo de interés de referencia pactado no sea uno de los oficiales a los que se refiere el artículo 27.

2.º Que el tipo de interés aplicable durante el período inicial sea inferior al que resultaría teóricamente de aplicar en dicho período inicial el tipo de interés variable pactado para períodos posteriores.

3.º Que se hubieran establecido límites a la variación del tipo de interés, como cláusulas suelo o techo. En particular, el notario consignará en la escritura esa circunstancia, advirtiéndole expresamente de ello al cliente e informándole, en todo caso, sobre:

i) Los efectos de estos límites ante la variación del tipo de interés de referencia.

ii) Las diferencias entre los límites al alza y a la baja y, de manera especial, si se ha establecido únicamente un límite máximo a la bajada del tipo de interés.

c) Informar al cliente de cualquier aumento relevante que pudiera producirse en las cuotas como consecuencia de la aplicación de las cláusulas financieras pactadas. En particular deberá advertir de los efectos que la existencia, en su caso, de períodos de carencia tendría en el importe de las cuotas una vez finalizados tales períodos; así mismo, advertirá de la previsible evolución de las mismas cuando se hubieran pactado cuotas crecientes o cuando se hubiera previsto la posibilidad de interrumpir o posponer la amortización del préstamo.

d) Informar al cliente de la eventual obligación de satisfacer a la entidad ciertas cantidades en concepto de compensación por desistimiento o por riesgo de tipo de interés en los términos previstos en los artículos 8 y 9 de la Ley 41/2007, de 7 de diciembre, por la que se modifica la Ley 2/1981, de 25 de marzo, de regulación del mercado hipotecario y otras normas del sistema hipotecario y financiero, de regulación de las hipotecas inversas y el seguro de dependencia y por la que se establece determinada norma tributaria.

e) En el caso de que el préstamo no esté denominado en euros, advertir al cliente sobre el riesgo de fluctuación del tipo de cambio.

f) Comprobar que ninguna de las cláusulas no financieras del contrato implican para el cliente comisiones o gastos que debieran haberse incluido en las cláusulas financieras.

g) En el caso de hipoteca inversa deberá verificar la existencia del correspondiente asesoramiento independiente. En caso de que la formalización de la hipoteca inversa se realice en contra de la recomendación realizada por el asesoramiento independiente, se deberá advertir de este extremo al cliente.

h) Informar al cliente de los costes exactos de su intervención.

4. La decisión del funcionario por la que deniegue la autorización del préstamo o la inscripción de alguna de sus cláusulas deberá efectuarse mediante escrito motivado, ordenado en hechos y fundamentos de derecho. Dicha decisión será recurrible ante la Dirección General de los Registros y del Notariado en los plazos y forma previsto para el recurso de alzada.

[...]

ANEXO II

Ficha de advertencias estandarizadas (FiAE)

El texto del modelo recogido en este anexo se reproducirá tal cual en la FiAE. Las indicaciones entre corchetes se sustituirán por la información correspondiente.

Cuando se indique "si ha lugar", el prestamista facilitará la información requerida si esta es pertinente para el contrato de préstamo. Si la información no es pertinente, el prestamista

§ 39 Transparencia y protección del cliente de servicios bancarios [parcial]

suprimirá los datos correspondientes o la advertencia entera. En caso de que se suprima la advertencia, la numeración de la FiAE se adaptará en consecuencia.

La información que a continuación se indica se facilitará en un solo documento. Se utilizarán caracteres tipográficos claramente legibles. Cuando se trate de elementos de información que deban resaltarse, se emplearán negrita, sombreado o caracteres de mayor tamaño.

FICHA DE ADVERTENCIAS ESTANDARIZADAS (FiAE)

El presente documento se extiende por [denominación del prestamista] en [población] para [nombre del potencial deudor], a [fecha del día].

Se ha elaborado basándose en el contenido de la ficha europea de información normalizada (FEIN) y el proyecto de contrato de préstamo, cuyos contenidos son concordantes.

Se informa al deudor de la existencia de las siguientes cláusulas o elementos relevantes en el contrato de préstamo que se entrega junto con esta FiAE.

1. (Si ha lugar) El tipo de interés aplicable al préstamo se fija utilizando el siguiente índice o tipo de interés oficial de referencia [el que corresponda de entre los recogidos en el artículo 27.1 de la Orden EHA/2899/2011, de 28 de octubre];

2. (Si ha lugar) El préstamo está denominado en moneda extranjera ([la divisa correspondiente]), lo que supone que el prestatario asume los riesgos derivados del tipo de cambio de la divisa. Como consecuencia de ello:

(i) los pagos que periódicamente van a tener que realizar en concepto de amortización e intereses, han de ser obligatoriamente en [la divisa correspondiente];

(ii) es necesario realizar las correspondientes operaciones de compra de la [divisa correspondiente];

(iii) el contravalor de dichos pagos irá variando, al alza o a la baja, en función de la cotización de [la divisa correspondiente].

3. El deudor asume el pago de los siguientes gastos asociados a la concesión del préstamo:

(i) los gastos de tasación del inmueble.

(ii) el coste de aquellas copias de la escritura del préstamo hipotecario que solicite expresamente.

(iii) (si ha lugar) [enumeración de otros gastos de constitución]

4. (Si ha lugar) El préstamo no limita al alza la variación del tipo de interés (no tiene techo), lo que puede llegar a suponer que el deudor tenga que asumir la totalidad de las subidas del índice utilizado como referencia.

5. El prestatario perderá el derecho al plazo y se producirá el vencimiento anticipado del contrato si concurren conjuntamente los siguientes requisitos:

a) Que el prestatario se encuentre en mora en el pago de una parte del capital del préstamo o de los intereses.

b) Que la cuantía de las cuotas vencidas y no satisfechas equivalgan al menos:

i. Al tres por ciento de la cuantía del capital concedido, si la mora se produjera dentro de la primera mitad de la duración del préstamo. Se considerará cumplido este requisito cuando las cuotas vencidas y no satisfechas equivalgan al impago de doce plazos mensuales o un número de cuotas tal que suponga que el deudor ha incumplido su obligación por un plazo al menos equivalente a doce meses.

ii. Al siete por ciento de la cuantía del capital concedido, si la mora se produjera dentro de la segunda mitad de la duración del préstamo. Se considerará cumplido este requisito cuando las cuotas vencidas y no satisfechas equivalgan al impago de quince plazos mensuales o un número de cuotas tal que suponga que el deudor ha incumplido su obligación por un plazo al menos equivalente a quince meses.

§ 39 Transparencia y protección del cliente de servicios bancarios [parcial]

c) Que el prestamista haya requerido el pago al prestatario concediéndole un plazo de al menos un mes para su cumplimiento y advirtiéndole de que, de no ser atendido, reclamará el reembolso total adeudado del préstamo.

6. (Si ha lugar) El vencimiento anticipado del préstamo al que se refiere el número anterior puede suponer que el deudor tenga que asumir los gastos derivados de la ejecución del préstamo.

7. (Si ha lugar) Se está contratando un instrumento de cobertura del riesgo de tipo de interés ligado al préstamo, lo que puede suponer la asunción de mayores costes para el deudor.

[...]

§ 40

Ley 5/2019, de 15 de marzo, reguladora de los contratos de crédito inmobiliario

Jefatura del Estado
«BOE» núm. 65, de 16 de marzo de 2019
Última modificación: 28 de diciembre de 2023
Referencia: BOE-A-2019-3814

FELIPE VI

REY DE ESPAÑA

A todos los que la presente vieren y entendieren.
Sabed: Que las Cortes Generales han aprobado y Yo vengo en sancionar la siguiente ley:

PREÁMBULO

I

La regulación de los contratos de crédito inmobiliario desempeña un papel relevante en la estabilidad económica y es un instrumento de cohesión social. El sistema hipotecario español y, en particular, el régimen de concesión de préstamos y créditos con garantía hipotecaria inmobiliaria, ha hecho posible que numerosas familias españolas puedan disfrutar de viviendas en propiedad y que lo hagan en una proporción superior a la de muchos países de nuestro entorno. Garantizar un régimen jurídico seguro, ágil y eficaz, que proteja este tipo de operaciones es una exigencia que deriva no sólo de las obligaciones impuestas por el Derecho de la Unión Europea, sino de los indudables beneficios que supone para la economía de un país. Tanto la protección de las transacciones como la seguridad jurídica generan crédito para los individuos, lo que redundará en el crecimiento de la economía. Así mismo, el acceso a la propiedad consolida la libertad y responsabilidad de los individuos como ciudadanos. En este proceso el acceso al crédito hipotecario es un elemento clave en el éxito del régimen de propiedad de España.

II

Partiendo de estas consideraciones, esta Ley tiene como objeto la trasposición de la Directiva 2014/17/UE del Parlamento Europeo y del Consejo, de 4 de febrero de 2014.

Además, vista la experiencia hasta la fecha, y al objeto de la recuperación de la confianza de los prestatarios, se introducen previsiones cuya finalidad es la de potenciar la seguridad jurídica, la transparencia y comprensión de los contratos y de las cláusulas que los componen, así como el justo equilibrio entre las partes.

La Directiva 2014/17/UE reconoce en su considerando (3) que «La crisis financiera ha demostrado que el comportamiento irresponsable de los participantes en el mercado puede socavar los cimientos del sistema financiero, (...) y puede tener graves consecuencias sociales y económicas». En particular, la Directiva pone de manifiesto en su considerando (4) que «la Comisión ha determinado una serie de problemas que sufren los mercados hipotecarios de la Unión en relación con la irresponsabilidad en la concesión y contratación de préstamos, así como con el margen potencial de comportamiento irresponsable entre los participantes en el mercado, incluidos los intermediarios de crédito».

Dichos considerandos ponen de relieve, además, la asimétrica posición que ocupan en la relación contractual el prestamista y el prestatario, que no queda salvada por el simple hecho de proporcionar al cliente información y advertencias. Se exige, por tanto, a la parte que domina la relación que, como profesional, tenga un plus de responsabilidad en su comportamiento hacia el prestatario.

III

La Directiva 2014/17/UE establece un régimen específico de protección de las personas consumidoras que tengan la condición de prestatarios, garantes o titulares de garantías en préstamos o créditos garantizados mediante hipoteca sobre bienes inmuebles de uso residencial, o cuya finalidad sea la adquisición de bienes inmuebles de uso residencial.

En la Unión Europea, cuyo derecho goza del principio de primacía frente al derecho nacional, la vivienda está reconocida como un derecho fundamental, tal como reconoce expresamente el apartado 65 de la Sentencia del Tribunal de Justicia de la Unión Europea de 10 de septiembre de 2014, asunto C-34/13, donde con toda contundencia se manifiesta que «En el Derecho de la Unión, el derecho a la vivienda es un derecho fundamental garantizado por el artículo 7 de la Carta que el tribunal remitente debe tomar en consideración al aplicar la Directiva 93/13».

La normativa europea se refiere a los créditos celebrados con consumidores que estén garantizados mediante hipoteca u otro tipo de garantía, en relación con bienes inmuebles de uso residencial, es decir, su objeto es la protección de los consumidores, entendiéndose por tales las personas físicas que no actúan en el ámbito de su actividad profesional o empresarial. Sin embargo, también permite que por parte de los Estados miembros se adopten disposiciones más estrictas en materia de protección de las personas consumidoras, incluyendo también la posibilidad de ampliar el ámbito de aplicación a no consumidores.

De esta forma, la presente Ley extiende su régimen jurídico a todas las personas físicas, con independencia de que sean o no consumidores. Esta ampliación de la esfera subjetiva de protección de la Ley frente a la Directiva sigue la línea tradicional de nuestro ordenamiento jurídico de ampliar el ámbito de protección a colectivos como los trabajadores autónomos. Así se configura el ámbito de aplicación de la vigente normativa de transparencia en materia de créditos hipotecarios que se regula en el Capítulo II del Título III de la Orden EHA/2899/2011, de 28 de octubre, de transparencia y protección del cliente de servicios bancarios.

La Ley regula tres aspectos diferenciados. En primer lugar, contiene normas de transparencia y de conducta que imponen obligaciones a los prestamistas e intermediarios de crédito, así como a sus representantes designados, completando y mejorando el actual marco existente de la referida Orden EHA/2899/2011, de 28 de octubre y la Ley 2/2009, de 31 de marzo, por la que se regula la contratación con los consumidores de préstamos o créditos hipotecarios y de servicios de intermediación para la celebración de contratos de préstamo o crédito.

En segundo lugar, regula el régimen jurídico de los intermediarios de crédito inmobiliario y los prestamistas inmobiliarios, y en tercer lugar, establece el régimen sancionador para los incumplimientos de las obligaciones contenidas en la misma.

Además, se introducen a lo largo del articulado una serie de disposiciones que regulan aspectos que no están específicamente previstos en la normativa europea o que van más allá de su contenido, y cuya finalidad es reforzar determinados aspectos del régimen jurídico de contratación hipotecaria y de su vida contractual, referidos a determinadas situaciones que, en contratos de tan larga duración pueden producirse y deben tenerse en

consideración, ya sea exigiendo mayores garantías, reforzando las existentes, estableciendo una regulación clara y sencilla que evite dudas interpretativas innecesarias o estableciendo mecanismos de solución de conflictos o situaciones que pudieran variar la situación del prestatario en las condiciones que contrató. El objetivo último es reforzar las garantías para los prestatarios en el proceso de contratación y evitar en última instancia la ejecución de este tipo de préstamos en vía judicial con la consiguiente pérdida de la vivienda.

IV

La Ley se estructura en cuatro Capítulos, que se corresponden con las líneas esenciales de la regulación, doce disposiciones adicionales, cinco disposiciones transitorias, una disposición derogatoria y dieciséis disposiciones finales, así como dos Anexos, el I referente a la Ficha Europea de Información Normalizada (FEIN) y el II al Cálculo de la Tasa Anual Equivalente (TAE).

El Capítulo I recoge las disposiciones generales que alcanzan al objeto, ámbito de aplicación, carácter irrenunciable de los derechos que reconoce para los prestatarios y definiciones a efectos de la Ley. En los mismos términos que la referida Directiva 2014/17/UE, la Ley se aplicará tanto a la concesión profesional de préstamos con garantía hipotecaria sobre bienes inmuebles de uso residencial y préstamos para la adquisición de inmuebles de uso residencial como a la intermediación profesional en alguna de las dos actividades anteriores.

El Capítulo II establece las normas de transparencia y de conducta orientadas, en particular, a la concesión responsable de financiación que afecte a inmuebles, así como a favorecer la progresiva implantación de un mercado de crédito fiable, con reglas homogéneas en el espacio europeo y con un mayor grado de confianza de los clientes en las entidades prestamistas; un mercado en el que las personas físicas que busquen financiación hipotecaria puedan hacerlo con la confianza de que las entidades prestamistas se comportarán de forma profesional y responsable. En este sentido, la Ley contribuye a la implantación de un mercado único europeo más transparente, competitivo y homogéneo, con contratos de crédito que afectan a bienes inmuebles más equitativos y que aseguran un elevado nivel de protección a las personas físicas que obtienen financiación.

Este Capítulo se estructura, a su vez, en tres secciones. La sección 1.^a recoge, a modo de disposiciones generales, los principios de actuación básicos en la concesión de préstamos inmobiliarios, dirigidos a la protección de los legítimos intereses, las características generales de la información precontractual, las obligaciones de transparencia en relación con los contratos, la determinación del cálculo de la Tasa Anual Equivalente (TAE) y la Ficha Europea de Información Normalizada (FEIN).

Entre los aspectos más novedosos de la Ley se establece una regulación detallada de la fase precontractual. En este sentido, se ha optado por ir más allá de la estricta transposición de la Directiva 2014/17 con el objetivo de garantizar que el prestatario tenga a su disposición la información necesaria para que pueda comprender en su integridad la carga económica y jurídica del préstamo que va a contratar y que, por lo tanto, se pueda considerar cumplido el principio de transparencia en su vertiente material.

Esta medida, destinada a reforzar el equilibrio que debe existir entre las partes en toda relación jurídica contractual, se complementa atribuyendo al notario la función de asesorar imparcialmente al prestatario, aclarando todas aquellas dudas que le pudiera suscitar el contrato, y de comprobar que tanto los plazos como los demás requisitos que permiten considerar cumplido el citado principio de transparencia material, especialmente los relacionados con las cláusulas contractuales de mayor complejidad o relevancia en el contrato, concurren al tiempo de autorizar en escritura pública el contrato de préstamo o crédito hipotecario.

De ese modo, se constituirá prueba en beneficio de ambas partes –prestamista y prestatario– de que el primero ha cumplido con su obligación de entregar en los plazos previstos dicha documentación y el segundo podrá ejercer el derecho, que presupone también la existencia de un deber, a conocer las consecuencias de aquello a lo que se obliga.

No obstante, es importante señalar que, al igual que como sucedió con las modificaciones introducidas en su momento por la Orden EHA/2899/2011, de 28 de octubre,

de transparencia y protección del cliente de servicios bancarios, las innovaciones en la fase precontractual, derivadas de la aplicación de esta Ley, no serán de aplicación, salvo a lo que expresamente se atribuya efecto retroactivo, a la cartera hipotecaria concedida. Y no serán ni siquiera como parámetro de comparación, en la medida en que nos encontramos ante contratos que se celebraron al amparo de una legislación que determinaba en su integridad los requisitos de transparencia a los que quedaban sujetos tales contratos.

La sección 2.^a recoge las normas de conducta que prestamistas, intermediarios de crédito inmobiliario y representantes designados deben cumplir en el proceso de elaboración, promoción, comercialización y contratación de préstamos inmobiliarios, tanto respecto de su organización interna, como respecto del cliente. Cabe destacar algunas de ellas por su especial relevancia. Así, en primer lugar, se exige que el personal que evalúa la solvencia y comercializa préstamos inmobiliarios deba cumplir con determinados requisitos de capacitación que aseguren (artículo 16) que el prestatario recibe una información adecuada y ajustada a sus necesidades por parte del prestamista. Se prohíben, en segundo lugar y con carácter general, las ventas vinculadas, es decir, ventas de paquetes integrados por el préstamo y otros productos, cuando el contrato de préstamo no se ofrezca al prestatario también por separado (artículo 17). Esta medida está orientada a favorecer la elección del producto más adecuado por parte del cliente y fomentar la competencia entre prestamistas, posibilitando la venta agrupada en aquellos casos en los que resulte más beneficioso para aquellos. Por otro lado, se imponen límites a la política retributiva del personal de los prestamistas y de los asesores, evitando incentivos adversos que favorezcan una posible contratación excesiva en detrimento de una adecuada valoración del riesgo y de la provisión de la necesaria información al cliente, estableciendo, en particular, que el volumen de préstamos contratados no sea el factor predominante a la hora de retribuir al personal que los diseña, comercializa o los recomienda (artículo 18). También se limita la actividad de asesoramiento en materia de préstamos y créditos que, con determinadas excepciones, sólo podrá prestarse por los intermediarios de crédito inmobiliario y los prestamistas inmobiliarios (artículo 19), estableciendo al tiempo reglas que aseguren la provisión de recomendaciones claras, objetivas y adaptadas al cliente. Por otra parte, se incorpora por vez primera en nuestro ordenamiento jurídico el derecho del consumidor a convertir el préstamo denominado en moneda extranjera a la moneda en la que el prestatario reciba sus ingresos o la del Estado miembro en el que resida, como mecanismo sencillo y fácil de comprender para conseguir cobertura y protección frente al riesgo de cambio (artículo 20). No obstante, el prestatario profesional, que no sea consumidor, podrá sustituir este derecho por otro tipo de mecanismo alternativo para la cobertura del riesgo de cambio. La cobertura del riesgo de cambio viene acompañada de la obligación de información periódica del prestamista al prestatario sobre la evolución de la deuda y del derecho de éste a convertir, en su caso, el préstamo a una moneda alternativa.

La sección 3.^a regula la forma, ejecución y resolución de los contratos. Como novedad se establece el derecho del prestatario a reembolsar, con carácter general, todo o parte del préstamo sin tener que soportar comisiones o compensaciones para el prestamista. Únicamente se satisfará al prestamista la pérdida financiera de éste cuando el reembolso se produzca en los primeros años de vigencia del contrato (difieren entre los contratos a tipo variable y los contratos a tipo fijo), y siempre que esa pérdida no supere aplicando unos porcentajes máximos previstos legalmente (artículo 23). Igualmente reseñable es la opción de favorecer la subrogación y la novación modificativa de préstamos cuando tengan por finalidad la modificación del tipo de interés variable a uno fijo. El objetivo perseguido es lograr que los prestatarios puedan conocer con exactitud el coste que en el medio y largo plazo les va a suponer la financiación que contratan, lo que les permitirá realizar una planificación financiera a largo plazo, a la par que favorece la simplicidad en la redacción de los contratos y en consecuencia la transparencia con los prestatarios. En todo caso, la regulación trata de establecer un punto de equilibrio entre facilitar a las personas físicas el reembolso de sus préstamos y no generar escenarios adversos en los prestamistas respecto de la oferta de contratos de préstamo a tipo fijo, en los que el riesgo de tipo de interés es mayor.

Por último, esta sección aborda la nueva regulación del vencimiento anticipado del contrato de préstamo y de los intereses de demora, sustituyendo el régimen vigente, en el

que existía cierto margen a la autonomía de la voluntad de las partes, por normas de carácter estrictamente imperativo. Así, mediante el nuevo régimen del vencimiento anticipado se garantiza que este solo pueda tener lugar cuando el incumplimiento del deudor es suficientemente significativo en atención al préstamo contratado. Del mismo modo dota de una mayor seguridad jurídica a la contratación, y se sustituye el anterior régimen de los intereses de demora, en el que únicamente se establecía un límite máximo para cuantificarlos, por un criterio claro y fijo para su determinación. En ambos casos se persigue impedir la inclusión en el contrato de cláusulas que pudieran ser abusivas y, a la vez, robustecer el necesario equilibrio económico y financiero entre las partes.

El Capítulo III con la rúbrica de régimen jurídico de los intermediarios de crédito inmobiliario, sus representantes designados y los prestamistas inmobiliarios, se estructura en cuatro secciones. La sección 1.^a describe las fuentes del régimen jurídico de estas figuras (artículo 26). Las secciones 2.^a, 3.^a y 4.^a se refieren a los intermediarios de crédito inmobiliario, los representantes designados de los intermediarios y los prestamistas inmobiliarios, respectivamente. Regulan los requisitos de acceso a la actividad y el régimen de supervisión de los mismos. Aquellos operadores que deseen realizar profesionalmente estas actividades deberán estar debidamente inscritos en el correspondiente registro público y contar, entre otros aspectos, con reconocido prestigio y conocimientos y competencia adecuados.

El Capítulo IV se dedica a la regulación del régimen sancionador. A estos efectos, las obligaciones establecidas en esta Ley tienen el carácter de normas de ordenación y disciplina para los intermediarios de crédito inmobiliario y los prestamistas inmobiliarios, que aplicarán el Banco de España o el órgano designado por cada Comunidad Autónoma, en función del ámbito geográfico en el que opere el intermediario o el prestamista inmobiliario, con un abanico de infracciones y sanciones proporcionales a la dimensión de los destinatarios.

Las disposiciones adicionales, doce en total, regulan ámbitos específicos vinculados con el régimen jurídico de los contratos de crédito inmobiliario en ámbitos tales como la resolución de controversias a través de reclamaciones extrajudiciales en referencia a la Autoridad Independiente para velar por la protección y transparencia en la contratación inmobiliaria prevista en la Disposición adicional primera de la Ley 7/2017, de 2 de noviembre, la cooperación entre las autoridades competentes, la educación financiera, el régimen de conservación de la documentación precontractual, aspectos de desarrollo autonómico, los supuestos de subrogación de deudor y novación modificativa del contrato de préstamo, las obligaciones del empresario con ocasión de la transmisión del inmueble hipotecado, las obligaciones de notarios y registradores con ocasión de la autorización e inscripción del préstamo hipotecario, los honorarios notariales y registrales en caso de subrogación o novación modificativa de los préstamos por cambio de tipo de interés variable a fijo, el régimen de valoración de bienes inmuebles y la adhesión al Código de Buenas Prácticas para la reestructuración viable de las deudas con garantía hipotecaria sobre la vivienda habitual.

La disposición transitoria primera establece como regla general la aplicación no retroactiva de sus disposiciones, de la que se exceptúan los supuestos regulados en sus apartados dos a cuatro. En cuanto a este último, se determina que quedará regulado bajo los términos de esta Ley el vencimiento anticipado de los contratos que tenga lugar a partir de la entrada en vigor de la misma, aunque los contratos se hubieran celebrado con anterioridad e incluso aunque contuvieran alguna estipulación al respecto, salvo que el deudor alegara que la previsión que contiene resulta más favorable para él. Por tanto, esta regulación no se aplica al vencimiento anticipado de los contratos que hubiera tenido lugar antes de la entrada en vigor de la Ley, se hubiera instado o no un procedimiento de ejecución hipotecaria para hacerlo efectivo, y estuviera este suspendido o no.

Por su parte, la disposición transitoria segunda prevé la obligación de adaptación al nuevo régimen por parte de los intermediarios de crédito inmobiliario y prestamistas inmobiliarios preexistentes.

La disposición transitoria tercera establece un régimen especial en los procesos de ejecución en curso a la entrada en vigor de la Ley 1/2013, de 14 de mayo, de medidas para reforzar la protección a los deudores hipotecarios, reestructuración de deuda y alquiler social

para dar cumplimiento a las sentencias de 29 de octubre de 2015 y de 26 de enero de 2017 dictadas por el Tribunal de Justicia de la Unión Europea. Con ello se otorga a los deudores hipotecarios contemplados en la disposición transitoria cuarta de la citada Ley un nuevo plazo de diez días para formular oposición sobre la base de la posible existencia de cláusulas abusivas cuando se den determinadas circunstancias. Este nuevo plazo se contará a partir de la notificación al deudor de su posibilidad de plantear la oposición. Dicha notificación deberá realizarse en el plazo de 15 días naturales a contar desde la entrada en vigor de esta Ley.

Las circunstancias que excluyen el otorgamiento de un nuevo plazo residen en razones de seguridad jurídica y coherencia. Por ello no se aplicará la previsión a los supuestos en que el juez de oficio hubiese analizado la existencia de cláusulas abusivas; cuando se hubiera notificado personalmente al ejecutado la posibilidad de formular el incidente extraordinario de oposición basado en la existencia de las causas de oposición previstas en el apartado 7.ª del artículo 557.1 y 4.ª del artículo 695.1 de la Ley de Enjuiciamiento Civil; cuando el ejecutado hubiera formulado el citado incidente extraordinario de oposición, conforme a lo recogido en la citada disposición transitoria cuarta de la Ley 1/2013, de 14 de mayo, o cuando con base en la sentencia del Tribunal de Justicia de la UE de 29 de octubre de 2016 se haya admitido la oposición del ejecutado.

Conforme a la disposición transitoria cuarta, los prestamistas podrán seguir utilizando la Ficha de Información Personalizada prevista en el artículo 22 y el anexo II de la Orden EHA/2899/2011, de 28 de octubre, de transparencia y protección del cliente de servicios bancarios, hasta el 21 de marzo de 2019.

La disposición transitoria quinta establece el régimen transitorio para la resolución de quejas y reclamaciones en tanto se crea la Autoridad Independiente a que se refiere la Disposición adicional primera de esta Ley.

V

La Ley contiene 16 disposiciones finales. La primera modifica la Ley Hipotecaria con la finalidad de integrar en ella las mejoras en la protección de los prestatarios en materia de vencimiento anticipado y el interés de demora y otras de carácter técnico.

La disposición final segunda modifica el Real Decreto Legislativo 1/1993, de 24 de septiembre, por el que se aprueba el Texto Refundido del Impuesto sobre Transmisiones Patrimoniales y Actos Jurídicos Documentados.

La disposición final tercera modifica la Ley 2/1994, de 30 de marzo, sobre subrogación y modificación de préstamos hipotecarios, modificada por la Ley 41/2007, de 7 de diciembre, por la que se modifica la Ley 2/1981, de 25 de marzo, de Regulación del Mercado Hipotecario y otras normas del sistema hipotecario y financiero, de regulación de las hipotecas inversas y el seguro de dependencia y por la que se establece determinada norma tributaria.

La disposición final cuarta modifica la Ley 7/1998, de 13 de abril, sobre condiciones generales de la contratación, y entre otras medidas, establece la obligación de remitir las sentencias firmes dictadas en acciones colectivas o individuales por las que se declare la nulidad, cesación o retractación en la utilización de condiciones generales abusivas, al Registro de Condiciones Generales.

La disposición final quinta modifica la Ley 1/2000, de 7 de enero, de Enjuiciamiento Civil en consonancia con lo establecido en el párrafo anterior.

La disposición final sexta modifica la Ley 14/2000, de 29 de diciembre, de medidas fiscales, administrativas y del orden social, en materia de régimen disciplinario de los notarios.

La disposición final séptima modifica la Ley 44/2002, de 22 de noviembre, de Medidas de Reforma del Sistema Financiero, con la finalidad de dar acceso a la Central de Información de Riesgos del Banco de España a todas las entidades prestamistas de crédito inmobiliario.

La disposición final octava modifica el Texto Refundido de la Ley General para la Defensa de los Consumidores y Usuarios, y otras leyes complementarias.

La disposición final novena adapta el ámbito de aplicación de la Ley 2/2009, de 31 de marzo, a las previsiones de esta Ley, evitando solapamientos normativos y clarificando el régimen jurídico aplicable a cada situación.

La disposición final décima modifica el Real Decreto-Ley 6/2012, de 9 de marzo, de medidas urgentes de protección de deudores hipotecarios sin recursos con el fin de convertir el código de buenas prácticas en un mecanismo permanente y obligatorio para todas las entidades adheridas que permita a todos los deudores más vulnerables en situación de impago acceder a las opciones de alivio de la deuda contenidas en el mismo.

La disposición final undécima modifica la Ley 9/2012, de 14 de noviembre, de reestructuración y resolución de entidades de crédito, con el fin de clarificar las condiciones y requisitos necesarios con que la Sociedad de Gestión de Activos Procedentes de la Reestructuración Bancaria, S.A., puede iniciar una demanda ejecutiva a efectos de que pueda desarrollar de forma eficaz las funciones que tiene encomendadas, preservándose su posición para la ejecución de las garantías de los activos financieros adquiridos. Dicha medida se enmarca en el objeto social singular de la Sociedad de Gestión de Activos Procedentes de la Reestructuración Bancaria, S.A. y en el interés público derivado de su actividad dentro del proceso de reestructuración y saneamiento del sector bancario español.

La disposición final duodécima adapta la Ley 10/2014, de 26 de junio, de ordenación, supervisión y solvencia de entidades de crédito, para evitar solapamientos regulatorios en materia de transparencia con la clientela bancaria, adaptándola a las especificidades del régimen sancionador establecidas por la presente Ley, en particular, en lo relativo a las competencias de las Comunidades Autónomas.

Sobre el Título competencial de la Ley, la disposición final decimotercera, establece la competencia estatal exclusiva sobre las bases de obligaciones contractuales, haciendo hincapié en el respeto de las competencias autonómicas en materia de consumo cuando se trate de créditos que recaen sobre vivienda habitual de la persona consumidora.

La disposición final decimocuarta señala que mediante esta Ley se incorpora, parcialmente, al ordenamiento jurídico español la Directiva 2014/17/UE del Parlamento Europeo y del Consejo, de 4 de febrero de 2014, sobre los contratos de crédito celebrados con los consumidores para bienes inmuebles de uso residencial y por la que se modifican las Directivas 2008/48/CE y 2013/36/UE y el Reglamento (UE) n.º 1093/2010.

La disposición final decimoquinta establece una habilitación normativa a favor del Gobierno en materia de transparencia y conducta a seguir por los prestamistas en la comercialización de préstamos inmobiliarios, que alcanza aspectos específicos como la información precontractual, obligaciones de comunicación, información y documentación, publicidad, evaluación de riesgos y solvencia y otros aspectos relacionados, acompañada de una habilitación a la persona titular del Ministerio de Economía y Empresa para cuestiones muy concretas y de detalle, que requieren de un instrumento normativo más flexible. Con el ejercicio de estas habilitaciones se garantizará la completa transposición de la Directiva 2014/17/UE, a través de norma de naturaleza reglamentaria, al tiempo que se facilita la adaptación ágil y efectiva de las prácticas a los principios establecidos en la Ley y en la normativa europea. Las disposiciones reglamentarias de desarrollo respetarán en todo caso la máxima protección de los prestatarios de acuerdo con el espíritu de esta Ley.

Finalmente, la disposición final decimosexta establece la entrada en vigor de la Ley.

CAPÍTULO I

Disposiciones generales

Artículo 1. *Objeto.*

Esta Ley tiene por objeto establecer determinadas normas de protección de las personas físicas que sean deudores, fiadores o garantes, de préstamos que estén garantizados mediante hipoteca u otro derecho real de garantía sobre bienes inmuebles de uso residencial o cuya finalidad sea adquirir o conservar derechos de propiedad sobre terrenos o inmuebles construidos o por construir.

A estos efectos se establecen las normas de transparencia que han de regir dichos contratos, el régimen jurídico de los prestamistas e intermediarios de crédito inmobiliario, incluida la obligación de llevar a cabo una evaluación de la solvencia antes de conceder el crédito, estableciéndose un régimen de supervisión y de sanción, así como las normas de

conducta aplicables a la actividad de prestamistas, intermediarios de crédito inmobiliario, representantes designados y asesores.

Artículo 2. *Ámbito de aplicación.*

1. Esta Ley será de aplicación a los contratos de préstamo concedidos por personas físicas o jurídicas que realicen dicha actividad de manera profesional, cuando el prestatario, el fiador o garante sea una persona física y dicho contrato tenga por objeto:

a) La concesión de préstamos con garantía hipotecaria u otro derecho real de garantía sobre un inmueble de uso residencial. A estos efectos, también se entenderán como inmuebles para uso residencial aquellos elementos tales como trasteros, garajes, y cualesquiera otros que sin constituir vivienda como tal cumplen una función doméstica.

b) La concesión de préstamos cuya finalidad sea adquirir o conservar derechos de propiedad sobre terrenos o inmuebles construidos o por construir, siempre que el prestatario, el fiador o garante sea un consumidor.

Se entenderá que la actividad de concesión de préstamos hipotecarios se desarrolla con carácter profesional cuando el prestamista, sea persona física o jurídica, intervenga en el mercado de servicios financieros con carácter empresarial o profesional o, aun de forma ocasional, con una finalidad exclusivamente inversora.

2. Esta Ley también será de aplicación a la intermediación para la celebración de una de las modalidades de contrato a que se refieren las letras a) y b) del apartado 1.

3. Las referencias que se realizan en esta Ley a los préstamos se entenderán realizadas indistintamente a préstamos y créditos.

4. Esta Ley no será de aplicación a los contratos de préstamo:

a) concedidos por un empleador a sus empleados, a título accesorio y sin intereses o cuya Tasa Anual Equivalente sea inferior a la del mercado, y que no se ofrezcan al público en general,

b) concedidos sin intereses y sin ningún otro tipo de gastos, excepto los destinados a cubrir los costes directamente relacionados con la garantía del préstamo,

c) concedidos en forma de facilidad de descubierto y que tengan que reembolsarse en el plazo de un mes,

d) resultado de un acuerdo alcanzado ante un órgano jurisdiccional, arbitral, o en un procedimiento de conciliación o mediación,

e) relativos al pago aplazado, sin gastos, de una deuda existente, siempre que no se trate de contratos de préstamo garantizados por una hipoteca sobre bienes inmuebles de uso residencial, o

f) hipoteca inversa en que el prestamista:

(i) desembolsa un importe a tanto alzado o hace pagos periódicos u otras formas de desembolso crediticio a cambio de un importe derivado de la venta futura de un bien inmueble de uso residencial o de un derecho relativo a un bien inmueble de uso residencial, y

(ii) no persigue el reembolso del préstamo hasta que no se produzcan uno o varios de los acontecimientos previstos en la disposición adicional primera de la Ley 41/2007, de 7 de diciembre, salvo incumplimiento del prestatario de sus obligaciones contractuales que permita al prestamista la rescisión del contrato de préstamo.

Artículo 3. *Carácter irrenunciable.*

Las disposiciones de esta Ley y las contenidas en sus normas de desarrollo tendrán carácter imperativo, no siendo disponibles para las partes contratantes salvo que la norma expresamente establezca lo contrario.

Serán nulos de pleno derecho los actos realizados en fraude de lo dispuesto en esta Ley, de conformidad con lo previsto en el artículo 6 del Código Civil, y en particular la renuncia previa de los derechos que esta Ley reconoce al deudor, fiador, garante o hipotecante no deudor.

Artículo 4. Definiciones.

A los efectos de la presente Ley se entenderá por:

1) «Prestatario»: toda persona física que sea deudor de préstamos que estén garantizados mediante hipoteca sobre bienes inmuebles de uso residencial o cuya finalidad sea la adquisición o conservación de terrenos o inmuebles construidos o por construir.

2) «Prestamista inmobiliario»: toda persona física o jurídica que, de manera profesional, realice la actividad de concesión de los préstamos a los que se refiere el artículo 2.1, letras a) y b).

3) «Contrato de préstamo»: el contrato mediante el cual un prestamista concede o se compromete a conceder un préstamo a un prestatario incluido en el ámbito de aplicación del artículo 2, en forma de pago aplazado, crédito u otra facilidad de pago similar.

4) «Servicio accesorio»: todo servicio ofrecido al prestatario junto con el contrato de préstamo.

5) «Intermediario de crédito inmobiliario»: toda persona física o jurídica que, no actuando como prestamista, ni fedatario público, desarrolla una actividad comercial o profesional, a cambio de una remuneración, pecuniaria o de cualquier otra forma de beneficio económico acordado, consistente en poner en contacto, directa o indirectamente, a una persona física con un prestamista y en realizar además alguna de las siguientes funciones con respecto a los contratos de préstamo a que se refiere el artículo 2.1, letras a) y b):

a) presentar u ofrecer a los prestatarios dichos contratos de préstamo;

b) asistir a los prestatarios realizando los trámites previos u otra gestión precontractual respecto de dichos contratos de préstamo;

c) celebrar los contratos de préstamo con un prestatario en nombre del prestamista.

6) «Grupo»: un grupo de prestamistas que deban ser objeto de consolidación para la elaboración de las cuentas consolidadas, según la definición de la Ley 22/2015, de 20 de julio, de Auditoría de Cuentas.

7) «Intermediario de crédito vinculado»: todo intermediario de crédito que actúe en nombre y bajo la responsabilidad plena e incondicional de:

a) un solo prestamista;

b) un solo grupo; o

c) un número de prestamistas o grupos que no representa a la mayoría del mercado.

8) «Representante designado»: toda persona física o jurídica que realiza las actividades propias de un intermediario de crédito inmobiliario en nombre y por cuenta de un único intermediario, bajo la responsabilidad plena e incondicional de éste.

9) «Entidad de crédito»: toda entidad de crédito comprendida en la definición del artículo 4, apartado 1, punto 1, del Reglamento (UE) n° 575/2013, del Parlamento Europeo y del Consejo, de 26 de junio de 2013, sobre los requisitos prudenciales de las entidades de crédito y las empresas de inversión, y por el que se modifica el Reglamento (UE) n.º 648/2012.

10) «Personal»: toda persona física que al servicio de un prestamista, intermediario de crédito inmobiliario o un representante designado intervenga directamente en las actividades reguladas por esta Ley o mantenga contactos con los prestatarios en el transcurso de las actividades reguladas por ella, así como toda persona física que dirija o supervise directamente a tales personas.

11) «Importe total del crédito»: el importe total adeudado por el prestatario según se define en la Ley 16/2011, de 24 de junio, de contratos de crédito al consumo.

12) «Coste total del crédito para el prestatario»: el coste total del crédito para el prestatario según se define en la Ley 16/2011, de 24 de junio, de contratos de crédito al consumo, incluida la valoración del bien cuando dicha valoración sea necesaria para obtener el crédito, pero excluidas las tasas de registro de la transmisión de la propiedad del bien inmobiliario. Excluye los gastos que puedan cargarse al prestatario por incumplimiento de los compromisos asumidos en el contrato de crédito.

13) «Importe total adeudado por el prestatario»: el importe total adeudado por el prestatario según se define en la Ley 16/2011, de 24 de junio, de contratos de crédito al consumo.

14) «Tasa Anual Equivalente» (TAE): el coste total del préstamo para el prestatario, expresado como porcentaje anual del importe total del préstamo concedido, más los costes aparejados, si ha lugar, y que corresponde, sobre una base anual, al valor actual de todos los compromisos futuros o existentes, tales como disposiciones de fondos, reembolsos y gastos, convenidos por el prestamista y el prestatario.

15) «Tipo deudor»: el tipo deudor según se define en la Ley 16/2011, de 24 de junio, de contratos de crédito al consumo.

16) «Evaluación de la solvencia»: la evaluación de las perspectivas de cumplimiento de las obligaciones vinculadas a la deuda que se deriven del contrato de préstamo.

17) «Soporte duradero»: un soporte duradero según se define en la Ley 16/2011, de 24 de junio, de contratos de crédito al consumo.

18) «Estado miembro de origen»:

a) cuando el prestamista o el intermediario de crédito sea una persona física, el Estado miembro en el que esté situada su oficina principal;

b) cuando el prestamista o el intermediario de crédito sea una persona jurídica, el Estado miembro en el que tenga su domicilio social o, si conforme a su Derecho nacional aplicable no tiene domicilio social, el Estado miembro en el que tenga su oficina principal.

19) «Estado miembro de acogida»: el Estado miembro, distinto del Estado miembro de origen, en el cual un prestamista o un intermediario de crédito tenga una sucursal o preste servicios.

20) «Servicios de asesoramiento»: toda recomendación personalizada que el prestamista, el intermediario de crédito inmobiliario o el representante designado haga a un prestatario concreto respecto a uno o más préstamos disponibles en el mercado.

21) «Autoridad competente»: las autoridades designadas en los artículos 17, 33, 34 y 48 de esta Ley.

22) «Préstamo puente»: un contrato de préstamo sin duración fija o reembolsable en un plazo de 12 meses, utilizado por el prestatario como solución de financiación temporal durante el período de transición a otra modalidad de financiación para el bien inmueble.

23) «Compromiso o garantía contingente»: un contrato de préstamo que sirve de garantía para una operación independiente pero accesorio de otra, en la que el capital garantizado por el bien inmueble solo puede utilizarse en caso de producirse una o varias contingencias especificadas en el contrato.

24) «Contrato de préstamo sobre capital compartido»: un contrato de préstamo en el que el capital que se ha de reembolsar está determinado por un porcentaje, establecido en el contrato, del valor del bien inmueble en el momento del reembolso o de los reembolsos del capital.

25) «Prácticas de venta vinculada»: toda oferta o venta de un paquete constituido por un contrato de préstamo y otros productos o servicios financieros diferenciados, cuando el contrato de préstamo no se ofrezca al prestatario por separado.

26) «Prácticas de venta combinada»: toda oferta o venta de un paquete constituido por un contrato de préstamo y otros productos o servicios financieros diferenciados, en particular otro préstamo sin garantía hipotecaria, cuando el contrato de préstamo se ofrezca también al prestatario por separado.

27) «Préstamo denominado en moneda extranjera»: todo contrato de préstamo inmobiliario denominado en una moneda distinta de la del Estado miembro en que resida el prestatario, o de aquella en la que el prestatario en el momento de formalización del contrato tenga los activos o reciba los ingresos con los que reembolsar el préstamo.

CAPÍTULO II

Normas de protección del prestatario

Sección 1.ª Disposiciones generales

Artículo 5. *Principios de actuación en la actividad relacionada con la concesión de préstamos inmobiliarios.*

1. Los prestamistas, los intermediarios de crédito inmobiliario y los representantes designados actuarán de manera honesta, imparcial, transparente y profesional, respetando los derechos y los intereses de los prestatarios, tanto en la elaboración de productos crediticios, la concesión de préstamos, prestación de servicios de intermediación o de asesoramiento sobre el préstamo o, en su caso, de servicios accesorios, como en la ejecución de los contratos de préstamo.

2. En la concesión, intermediación o prestación de servicios de asesoramiento sobre el préstamo, las actividades se basarán en la información sobre las circunstancias del prestatario y en cualquier requisito específico que éste haya dado a conocer, así como en hipótesis razonables sobre los riesgos para su situación durante la vigencia del contrato de préstamo. En cuanto a la prestación de servicios de asesoramiento, la actividad se basará también en la información obtenida del prestatario sobre su situación personal y financiera, así como sobre sus preferencias y objetivos, de modo que puedan recomendar contratos de préstamo adecuados. El análisis se basará en información que esté actualizada en la fecha de que se trate, y tendrá en cuenta hipótesis razonables sobre los riesgos existentes para la situación del prestatario a lo largo de la vigencia del contrato de préstamo propuesto.

3. Las obligaciones de información que establece esta Ley a favor de los prestatarios no supondrán coste adicional alguno para los mismos.

Artículo 6. *Información básica que deberá figurar en la publicidad de los préstamos inmobiliarios.*

1. Toda publicidad relativa a los contratos de préstamo que indique un tipo de interés o cualesquiera cifras relacionadas con el coste del préstamo para el prestatario deberá especificar de forma clara, concisa y destacada:

a) la identidad del prestamista o, en su caso, del intermediario de crédito o representante designado;

b) cuando proceda, que el contrato de préstamo estará garantizado por una hipoteca o por otra garantía real sobre bienes inmuebles de uso residencial, o por un derecho relativo a un bien inmueble;

c) el tipo deudor, indicando si es fijo, variable o una combinación de ambos, junto con información sobre los gastos incluidos, en su caso, en el coste total del préstamo para el prestatario;

d) el importe total del préstamo;

e) la Tasa Anual Equivalente, en la forma en que se define en el artículo 4.14); la tasa se incluirá en la publicidad al menos de forma igualmente destacada que cualquier tipo de interés;

f) cuando proceda:

1.º la duración del contrato de préstamo;

2.º el importe de los pagos a plazos;

3.º el importe total adeudado por el prestatario;

4.º el número de pagos a plazos;

5.º una advertencia sobre el hecho de que las posibles fluctuaciones del tipo de cambio podrían afectar al importe adeudado por el prestatario.

g) el sistema de amortización y la fórmula de cálculo de las cuotas de amortización de principal y de intereses suficientemente detalladas como para que el prestatario pueda verificar con claridad la corrección de los importes cobrados;

h) cuando proceda, la opción del deudor de poder dar en pago el inmueble hipotecado en garantía del préstamo, con carácter liberatorio de la totalidad de la deuda derivada del mismo.

2. La información mencionada en el apartado 1, excepto las enumeradas en sus letras a), b) o f) 5.º, se precisará mediante un ejemplo representativo y deberá conformarse siempre a este último. La persona titular del Ministerio de Economía y Empresa, adoptará los criterios para determinar el ejemplo representativo.

3. Si la celebración de un contrato relativo a un servicio accesorio, en particular un seguro, fuera obligatoria para obtener el préstamo o para obtenerlo en las condiciones ofrecidas, y el coste de ese servicio no pudiera determinarse de antemano, dicha obligación deberá mencionarse también de forma clara, concisa y destacada, junto con la Tasa Anual Equivalente (TAE).

4. La información mencionada en los apartados 1 y 3 deberá ser fácilmente legible o claramente audible, según sea el caso, en función del medio utilizado para la publicidad.

Artículo 7. *Obligaciones de transparencia en relación con los contratos.*

1. Los prestamistas inscribirán en el Registro de Condiciones Generales de la Contratación, previsto en el artículo 11 de la Ley 7/1998, de 13 de abril, sobre condiciones generales de la contratación, las cláusulas contractuales utilizadas en los contratos de préstamo inmobiliario que tengan el carácter de condiciones generales de la contratación con arreglo a lo dispuesto en dicha Ley.

2. Las condiciones generales de la contratación a las que se refiere el apartado 1 estarán además disponibles en la página web de los prestamistas, si disponen de ella. En caso de no disponer de dicha página web, las tendrán gratuitamente a disposición de los prestatarios y potenciales prestatarios en sus establecimientos abiertos al público.

3. La accesibilidad de las personas con discapacidad a la información prevista en el apartado anterior, deberá garantizarse en los términos exigidos legal o reglamentariamente.

Artículo 8. *Cálculo de la Tasa Anual Equivalente (TAE).*

1. La Tasa Anual Equivalente (TAE) se calculará de acuerdo con la fórmula matemática que figura en el Anexo II, epígrafe I de esta Ley.

2. Cuando la obtención del crédito, o su obtención en las condiciones ofrecidas, esté supeditada a la apertura o al mantenimiento de una cuenta, los costes de apertura y mantenimiento de dicha cuenta, de utilización de un medio de pago para transacciones y operaciones de disposición de crédito y los demás costes relativos a las operaciones de pago, se incluirán en el coste total del crédito para el prestatario.

3. El cálculo de la TAE se realizará partiendo del supuesto de que el contrato de crédito estará vigente durante el período de tiempo acordado y que el prestamista y el prestatario cumplirán sus obligaciones en las condiciones y en los plazos que se hayan acordado en el contrato de crédito.

4. En los contratos de crédito que contengan cláusulas que permitan modificaciones del tipo deudor y, en su caso, de los gastos incluidos en la TAE que no sean cuantificables en el momento del cálculo, la TAE se calculará partiendo del supuesto de que el tipo deudor y los demás gastos se mantendrán sin cambios con respecto al nivel fijado en el momento de la celebración del contrato.

5. Para los contratos de crédito para los que se haya acordado un tipo deudor fijo en relación con el período inicial mínimo de cinco años, al final del cual se llevará a cabo una negociación sobre el tipo deudor con objeto de acordar un nuevo tipo fijo durante otro período pertinente, el cálculo de la TAE adicional ilustrativa indicada en la Ficha Europea de Información Normalizada (FEIN), contenida en el Anexo I afectará únicamente al período inicial de tipo fijo y se basará en el supuesto de que, al final del período del tipo deudor fijo, se haya reembolsado el capital pendiente.

6. Cuando el contrato de crédito tenga en cuenta variaciones en el tipo deudor, el prestatario deberá ser informado de las posibles repercusiones de las variaciones en los importes adeudados y en la Tasa Anual Equivalente (TAE) al menos mediante la Ficha Europea de Información Normalizada (FEIN). Ello se hará facilitando al prestatario una TAE

adicional que ilustre los posibles riesgos vinculados a un aumento significativo del tipo deudor. Cuando el tipo deudor no esté limitado, dicha información irá acompañada de una advertencia en la que se ponga de relieve que el coste total del crédito para el prestatario, mostrado en la TAE, puede variar. La presente disposición no se aplicará a los contratos de crédito cuando el tipo deudor se haya fijado para un período inicial de cinco años como mínimo, al final del cual se llevará a cabo una negociación sobre el tipo deudor con objeto de acordar un nuevo tipo fijo durante otro período pertinente, para el cual se haya previsto en la FEIN una TAE ilustrativa.

7. Cuando corresponda, la TAE se calculará partiendo de los supuestos adicionales que figuran en el Anexo II, epígrafe II de esta Ley.

8. La persona titular del Ministerio de Economía y Empresa podrá modificar las observaciones o actualizar los supuestos utilizados para calcular la TAE que se especifican en el Anexo II, si la Comisión Europea hiciera uso de la potestad recogida en el artículo 17.8 de la Directiva 2014/17/UE del Parlamento Europeo y del Consejo, de 4 de febrero de 2014.

Artículo 9. *Información general de los préstamos inmobiliarios.*

Los prestamistas o, en su caso, los intermediarios de crédito vinculados o sus representantes designados facilitarán en todo momento, en soporte de papel o cualquier otro soporte duradero o en formato electrónico, información general clara y comprensible sobre los contratos de crédito.

Esta información general deberá especificar:

- a) la identidad y dirección geográfica de quien emite la información;
- b) los fines para los que puede emplearse el crédito;
- c) las formas de garantía, cuando proceda, incluyendo la posibilidad de que esté situada en otro Estado miembro;
- d) la duración posible de los contratos de crédito;
- e) las formas de tipo deudor disponible, indicando si este es fijo o variable o una combinación de ambos, con una breve descripción de las características de los tipos fijos y variables, incluyendo sus implicaciones para el prestatario;
- f) cuando puedan contratarse créditos en moneda extranjera, una indicación de la misma, explicando las implicaciones que tiene para el prestatario la denominación de un crédito en moneda extranjera;
- g) un ejemplo representativo del importe total del crédito, del coste total del crédito para el prestatario, del importe total adeudado por el prestatario y de la TAE;
- h) una indicación de otros posibles costes, no incluidos en el coste total del crédito, para el prestatario que deban pagarse en relación con un contrato de crédito;
- i) la gama de las diversas opciones existentes para reembolsar el crédito al prestamista (incluyendo el número, la periodicidad y el importe de las cuotas de reembolso);
- j) cuando proceda, una declaración clara y concisa de que el incumplimiento de los términos y condiciones de los contratos de crédito no garantiza el reembolso del importe total del crédito en virtud del contrato de crédito;
- k) una descripción de las condiciones relacionadas directamente con el reembolso anticipado;
- l) una indicación de si es necesario evaluar el bien inmueble y, si procede, de quién es responsable de garantizar que se lleve a cabo la evaluación, y de si se originan costes conexos para el prestatario;
- m) una indicación de los servicios accesorios que el prestatario esté obligado a contratar para obtener el crédito o para obtenerlo en las condiciones ofrecidas y, si ha lugar, la aclaración de que los servicios accesorios pueden contratarse con un proveedor distinto del prestamista;
- n) una advertencia general sobre las posibles consecuencias de no cumplir los compromisos asociados al contrato de crédito;
- ñ) cuando proceda, la opción del deudor de poder dar en pago el inmueble hipotecado en garantía del préstamo, con carácter liberatorio de la totalidad de la deuda derivada del mismo;

o) cualesquiera otras advertencias que establezca la persona titular del Ministerio de Economía y Empresa.

Artículo 10. *Información precontractual de los préstamos inmobiliarios.*

1. El prestamista y, si ha lugar, el intermediario de crédito o su representante designado ofrecerán al prestatario la información personalizada que necesite para comparar los préstamos disponibles en el mercado, para evaluar sus implicaciones y para tomar una decisión fundada sobre la conveniencia de celebrar o no un contrato de préstamo sin demora injustificada, una vez que el prestatario haya dado la información necesaria sobre sus necesidades, situación financiera y preferencias, con suficiente antelación, que nunca será inferior a diez días naturales, respecto del momento en que el prestatario quede vinculado por cualquier contrato u oferta de préstamo.

2. La información personalizada a que se refiere este artículo se facilitará mediante la Ficha Europea de Información Normalizada (FEIN) que se recoge en el Anexo I de esta Ley.

Artículo 11. *Obligación de evaluar la solvencia del potencial prestatario.*

1. Los prestamistas deberán evaluar en profundidad la solvencia del potencial prestatario, fiador o garante antes de celebrar un contrato de préstamo. Dicha evaluación tendrá debidamente en cuenta los factores pertinentes para verificar la capacidad del cliente para cumplir con las obligaciones derivadas del préstamo, entre otros la situación de empleo, los ingresos presentes, los previsibles durante la vida del préstamo, los activos en propiedad, el ahorro, los gastos fijos y los compromisos ya asumidos. Asimismo, se valorará el nivel previsible de ingresos a percibir tras la jubilación, en el caso de que se prevea que una parte sustancial del crédito o préstamo se continúe reembolsando una vez finalizada la vida laboral.

2. A estos efectos, los prestamistas deberán contar con procedimientos internos específicamente desarrollados para llevar a cabo la evaluación de solvencia mencionada en el apartado anterior. Estos procedimientos, cuyo coste en ningún caso podrá repercutirse al potencial prestatario, serán revisados periódicamente por los propios prestamistas, que mantendrán registros actualizados de dichas revisiones. La revisión de estos protocolos se supervisará por el Banco de España o autoridades competentes, conforme al artículo 43.

3. En el supuesto de préstamos con garantía real, la evaluación de la solvencia no se basará predominantemente en el valor de la garantía que exceda del importe del préstamo o en la hipótesis de que el valor de dicha garantía aumentará, a menos que la finalidad del contrato de préstamo sea la construcción o renovación de bienes inmuebles de uso residencial.

4. La incorrecta evaluación de la solvencia no otorgará al prestamista la facultad de resolver, rescindir o modificar ulteriormente el contrato de préstamo, salvo que se demuestre que el prestatario ha ocultado o falsificado conscientemente la información.

Tampoco podrán los prestamistas resolver, rescindir o modificar el contrato de préstamo en detrimento del prestatario debido a que la información facilitada por el prestatario antes de celebrarse dicho contrato fuera incompleta.

5. El prestamista solo pondrá el préstamo a disposición del prestatario si el resultado de la evaluación de la solvencia indica que es probable que las obligaciones derivadas del contrato de préstamo se cumplan según lo establecido en dicho contrato.

6. Cuando se deniegue la solicitud de préstamo, el prestamista informará por escrito y sin demora al potencial prestatario y, en su caso, al fiador o avalista de su respectivo resultado advirtiéndoles, de forma motivada de dicha denegación y, si procede, de que la decisión se basa en un tratamiento automático de datos. Cuando la denegación se base en el resultado de una consulta de una base de datos entregará una copia del resultado, el prestamista informará también al potencial prestatario del resultado de dicha consulta y de los pormenores de la base de datos consultada, como son el nombre, el responsable, así como del derecho que le asiste de acceder y rectificar, en su caso, los datos contenidos en la misma.

7. Los prestamistas reevaluarán la solvencia del prestatario basándose en una información actualizada antes de cualquier aumento significativo del importe total tras la

celebración del contrato de préstamo, a menos que dicho préstamo adicional estuviera considerado e incluido en la evaluación de solvencia inicial.

Artículo 12. *Información relativa a la solvencia del potencial prestatario.*

1. Los prestamistas e intermediarios de crédito y sus representantes designados especificarán de manera clara y directa en la fase precontractual la información necesaria y las pruebas, comprobables independientemente, que el potencial prestatario deberá facilitar, así como el marco temporal en que debe facilitar la información en cuestión. La información solicitada por el prestamista será proporcionada y limitada a lo necesario para la realización de una evaluación adecuada de la solvencia, con los límites establecidos en la normativa de protección de datos.

El prestamista deberá consultar el historial crediticio del cliente acudiendo a la Central de Información de Riesgos del Banco de España, así como a alguna de las entidades privadas de información crediticia en los términos y con los requisitos y garantías previstos en la legislación de protección de datos personales. En caso de que el prestamista conceda el préstamo, podrá comunicar los siguientes datos a las oficinas privadas de información crediticia: importe original, fecha de inicio, fecha de vencimiento, importes pendientes de pago, tipo de préstamo, garantías existentes y valor al que estas alcanzan, así como cualquier otro que establezca la persona titular del Ministerio de Economía y Empresa.

2. Los prestamistas e intermediarios de crédito y sus representantes designados deberán informar a los potenciales prestatarios de la necesidad de facilitar, en el plazo designado al efecto, la información correcta para responder a la solicitud de información contemplada en el apartado anterior, y que dicha información sea suficientemente completa y pertinente para poder llevar a cabo una evaluación adecuada de la solvencia.

3. El prestamista, el intermediario de crédito o el representante designado advertirán al prestatario que, cuando no sea posible llevar a cabo la evaluación de la solvencia debido a que el potencial prestatario haya optado por no facilitar la información o la verificación necesaria para llevar a cabo dicha evaluación, el préstamo no podrá concederse.

Artículo 13. *Tasación de los bienes inmuebles.*

Los inmuebles aportados en garantía habrán de ser objeto de una tasación adecuada antes de la celebración del contrato de préstamo. La tasación se realizará por una sociedad de tasación, servicio de tasación de una entidad de crédito regulados por la Ley 2/1981, de 25 de marzo, de regulación del mercado hipotecario, y/o profesional homologado conforme al Real Decreto 775/1997, de 30 de mayo y a la disposición adicional décima de esta Ley, independiente del prestamista o del intermediario de crédito inmobiliario, utilizando normas de tasación fiables y reconocidas internacionalmente, de conformidad con lo establecido por la Orden ECO/805/2003, de 27 de marzo, sobre normas de valoración de bienes inmuebles y de determinados derechos para ciertas finalidades financieras.

Artículo 14. *Normas de transparencia en la comercialización de préstamos inmobiliarios.*

1. El prestamista, intermediario de crédito o su representante designado, en su caso, deberá entregar al prestatario o potencial prestatario, con una antelación mínima de diez días naturales respecto al momento de la firma del contrato, la siguiente documentación:

a) La Ficha Europea de Información Normalizada (FEIN), contenida en el Anexo I de esta Ley, que tendrá la consideración de oferta vinculante para la entidad durante el plazo pactado hasta la firma del contrato que, como mínimo, deberá de ser de diez días.

b) Una Ficha de Advertencias Estandarizadas (FiAE) en la que se informará al prestatario o potencial prestatario de la existencia de las cláusulas o elementos relevantes, debiendo incluir, al menos, una referencia, en su caso, a los índices oficiales de referencia utilizados para fijar el tipo de interés aplicable, a la existencia de límites mínimos en el tipo de interés aplicable como consecuencia de la variación a la baja de los índices o tipos de interés a los que aquel esté referenciado, a la posibilidad de que se produzca el vencimiento anticipado del préstamo como consecuencia del impago y los gastos derivados de ello, a la distribución de los gastos asociados a la concesión del préstamo y que se trata de un préstamo en moneda extranjera.

§ 40 Ley reguladora de los contratos de crédito inmobiliario

c) En caso de tratarse de un préstamo a tipo de interés variable, de un documento separado con una referencia especial a las cuotas periódicas a satisfacer por el prestatario en diferentes escenarios de evolución de los tipos de interés.

d) Una copia del proyecto de contrato, cuyo contenido deberá ajustarse al contenido de los documentos referidos en las letras anteriores e incluirá, de forma desglosada, la totalidad de los gastos asociados a la firma del contrato.

e) Información clara y veraz de los gastos que corresponden al prestamista y los que corresponden al prestatario. Los siguientes gastos se distribuirán del siguiente modo:

i. Los gastos de tasación del inmueble corresponderán a prestatario y los de gestoría al prestamista.

ii. El prestamista asumirá el coste de los aranceles notariales de la escritura de préstamo hipotecario y los de las copias los asumirá quien las solicite.

iii. Los gastos de inscripción de las garantías en el registro de la propiedad corresponderán al prestamista.

iv. El pago del impuesto de transmisiones patrimoniales y actos jurídicos documentados se realizará de conformidad con lo establecido en la normativa tributaria aplicable.

No obstante lo dispuesto en los párrafos anteriores, si durante el periodo de duración del préstamo se produjesen una o varias subrogaciones de acuerdo con la Ley 2/1994, de 30 de marzo, sobre subrogación y modificación de préstamos hipotecarios, el prestamista subrogado deberá ser reintegrado por el prestamista subrogante en la parte proporcional del impuesto y los gastos que le correspondieron en el momento de la constitución del préstamo al subrogado conforme a los apartados anteriores.

Para calcular el importe que corresponde como compensación, se aplicarán las siguientes reglas:

i) En el caso del impuesto pagado por la cuota de actos jurídicos documentados, documentos notariales, se deberá efectuar la liquidación del impuesto que correspondería a una base imponible integrada por la cantidad total garantizada entendiéndose por tal la constituida por el importe del préstamo pendiente de amortización en la fecha de la subrogación y los correspondientes intereses, indemnizaciones, penas por incumplimiento y otros conceptos análogos, que se hubieran establecido. La entidad subrogante deberá reintegrar a la subrogada el importe resultante de dicha liquidación.

ii) En el caso del resto de gastos, se deberá prorratear la liquidación de dichos gastos entre la suma del importe del préstamo y los correspondientes intereses, indemnizaciones, penas por incumplimiento y otros conceptos análogos, que se hubieran establecido. La entidad subrogante deberá reintegrar a la subrogada la parte de dicha suma que corresponda al préstamo pendiente de amortización.

f) Cuando el prestamista, intermediario de crédito o su representante, en su caso, requiera al prestatario la suscripción de una póliza de seguro en garantía del cumplimiento de las obligaciones del contrato de préstamo, así como la suscripción de un seguro de daños respecto del inmueble objeto de hipoteca y del resto de seguros previstos en la normativa del mercado hipotecario, deberá entregar al prestatario por escrito las condiciones de las garantías del seguro que exige.

g) Cuando esté previsto que el préstamo se formalice en escritura pública, la advertencia al prestatario de la obligación de recibir asesoramiento personalizado y gratuito del notario que elija el prestatario para la autorización de la escritura pública del contrato de préstamo, sobre el contenido y las consecuencias de la información contenida en la documentación que se entrega conforme a este apartado.

Esta documentación junto a la manifestación firmada por el prestatario, en la que declare que ha recibido la documentación y que le ha sido explicado su contenido, deberá remitirse también al notario elegido por el prestatario a los efectos de lo dispuesto en el artículo siguiente. La remisión de la documentación se realizará por medios telemáticos seguros cuyas especificaciones se determinarán reglamentariamente, que deberán cumplir las siguientes exigencias mínimas: el sistema deberá permitir al Notario una comprobación fehaciente de la fecha en que se incorporaron a la aplicación, para su puesta a disposición del mismo Notario, los citados documentos firmados por el prestatario; deberá garantizar que

no se ocasione ningún coste, directo o indirecto, para el cliente; y deberá quedar organizado de modo que el cliente pueda dirigirse a cualquier notario de su libre elección para que éste, con carácter previo a la firma del préstamo, extraiga la documentación para preparar y autorizar el acta y la escritura, siendo debidamente informado del derecho de elección que tiene y puede ejercitar por este medio.

2. Además de lo dispuesto en el apartado anterior, el prestamista suministrará al prestatario toda la información que fuera necesaria. En particular, el prestamista responderá a las consultas que le formule el prestatario acerca del contenido, significado y trascendencia práctica de los documentos entregados. Las explicaciones deberán contener ejemplos de aplicación práctica de las cláusulas financieras, en diversos escenarios de coyuntura económica, en especial de las relativas a tipos de interés y, en su caso, de los instrumentos de cobertura de riesgos financieros que se vayan a suscribir con ocasión del préstamo.

3. Solo podrán repercutirse gastos o percibirse comisiones por servicios relacionados con los préstamos que hayan sido solicitados en firme o aceptados expresamente por un prestatario o prestatario potencial y siempre que respondan a servicios efectivamente prestados o gastos habidos que puedan acreditarse.

4. Si se pactase una comisión de apertura, la misma se devengará una sola vez y englobará la totalidad de los gastos de estudio, tramitación o concesión del préstamo u otros similares inherentes a la actividad del prestamista ocasionada por la concesión del préstamo. En el caso de préstamos denominados en divisas, la comisión de apertura incluirá, asimismo, cualquier comisión por cambio de moneda correspondiente al desembolso inicial del préstamo.

5. Sin perjuicio de la libertad contractual, podrán ser aplicados por los prestamistas los índices o tipos de interés de referencia que publique el Ministerio de Economía y Empresa por sí o a través del Banco de España, conforme a lo establecido en el artículo 5 de la Ley 10/2014, de 26 de junio, de ordenación, supervisión y solvencia de entidades de crédito.

6. Las empresas prestamistas deberán tener a disposición de las personas prestatarias los formularios de las condiciones generales de la contratación que utilicen, conforme a lo establecido en el artículo 7.

Artículo 15. *Comprobación del cumplimiento del principio de transparencia material.*

1. Sin perjuicio de las explicaciones adecuadas que el prestamista, el intermediario de crédito o su representante, en su caso, deben facilitar al prestatario, durante el plazo previsto en el artículo 14.1, el prestatario habrá de comparecer ante el notario por él elegido a efectos de obtener presencialmente el asesoramiento descrito en los siguientes apartados.

2. El notario verificará la documentación acreditativa del cumplimiento de los requisitos previstos en el artículo 14.1. En caso de que quede acreditado su cumplimiento hará constar en un acta notarial previa a la formalización del préstamo hipotecario:

a) El cumplimiento de los plazos legalmente previstos de puesta a disposición del prestatario de los documentos descritos en el artículo 14.1.

b) Las cuestiones planteadas por el prestatario y el asesoramiento prestado por el notario.

c) En todo caso, el notario deberá informar individualizadamente haciéndolo constar en el acta, que ha prestado asesoramiento relativo a las cláusulas específicas recogidas en la Ficha Europea de Información Normalizada (FEIN) y en la Ficha de Advertencias Estandarizadas (FIAE), de manera individualizada y con referencia expresa a cada una, sin que sea suficiente una afirmación genérica. Igualmente, y en presencia del notario, el prestatario responderá a un test que tendrá por objeto concretar la documentación entregada y la información suministrada.

3. El prestatario, o quien le represente a estos efectos, deberá comparecer ante el notario, para que este pueda extender el acta, como tarde el día anterior al de la autorización de la escritura pública del contrato de préstamo.

4. La obligación de comparecencia y las normas de protección al prestatario previstas en la presente Ley se extenderán a toda persona física que sea fiadora o garante del préstamo.

5. Si no quedara acreditado documentalmente el cumplimiento en tiempo y forma de las obligaciones previstas en el artículo 14.1. o si no se compareciese para recibir el

asesoramiento en el plazo señalado en el apartado 3, el notario expresará en el acta esta circunstancia. En este caso, no podrá autorizarse la escritura pública de préstamo.

6. Conforme al artículo 17 bis apartado 2.b) de la Ley del Notariado y el artículo 319 de la Ley 1/2000, de 7 de enero, de Enjuiciamiento Civil, el contenido del acta se presumirá veraz e íntegro, y hará prueba del asesoramiento prestado por el notario y de la manifestación de que el prestatario comprende y acepta el contenido de los documentos descritos, a efectos de cumplir con el principio de transparencia en su vertiente material.

7. En la escritura pública del préstamo el notario autorizante insertará una reseña identificativa del acta a la que se refieren los apartados anteriores.

En dicha reseña se expresará el número de protocolo, notario autorizante y su fecha de autorización, así como la afirmación del notario bajo su responsabilidad, de acuerdo con el acta, de que el prestatario ha recibido en plazo la documentación y el asesoramiento previsto en este artículo.

8. El acta donde conste la entrega y asesoramiento imparcial al prestatario no generará coste arancelario alguno.

9. La actuación notarial regulada en este artículo en ningún caso eximirá al prestamista de dar al prestatario las oportunas explicaciones y aclaraciones sobre los efectos y cargas derivadas del préstamo, conforme a lo previsto en el artículo 14.2.

Sección 2.^a Normas de conducta

Artículo 16. *Requisitos de conocimientos y competencia aplicables al personal.*

1. El personal al servicio del prestamista, intermediario de crédito o representante designado deberá reunir en todo momento los conocimientos y competencias necesarios y actualizados sobre los productos que comercializan, y, en especial, respecto de la elaboración, oferta o concesión de contratos de préstamo, la actividad de intermediación de crédito, y la prestación de servicios de asesoramiento, en su caso, y en la ejecución de los contratos de préstamo. Esta obligación también será aplicable respecto de los servicios accesorios incluidos en los contratos de préstamo y respecto de los productos de venta vinculada o combinada a que se refiere el artículo siguiente.

2. La persona titular del Ministerio de Economía y Empresa establecerá los requisitos mínimos de conocimientos y competencia exigibles al personal de conformidad con este artículo.

3. Los requisitos mínimos de conocimientos y competencia establecidos en esta Ley y su normativa de desarrollo serán aplicables también al personal de la sucursal del prestamista o intermediario de crédito inmobiliario registrado en otro Estado.

El prestamista o intermediario de crédito inmobiliario que actúe en régimen de libre prestación de servicios deberá cumplir con los requisitos mínimos de conocimientos y competencia que específicamente determine la persona titular del Ministerio de Economía y Empresa.

4. Los requisitos señalados en los apartados anteriores serán igualmente aplicables a las personas que desarrollen la actividad prevista en el artículo 19.

Artículo 17. *Práctica de ventas vinculadas y combinadas.*

1. Quedan prohibidas las prácticas de venta vinculada de préstamos, con las excepciones previstas en este artículo.

No obstante, la autoridad competente de conformidad con el artículo 28 podrá autorizar prácticas de ventas vinculadas concretas cuando el prestamista pueda demostrar que los productos vinculados o las categorías de productos ofrecidos, en condiciones similares entre sí, que no se presenten por separado, acarream un claro beneficio a los prestatarios, teniendo debidamente en cuenta la disponibilidad y los precios de los productos pertinentes ofrecidos en el mercado. A estos efectos, el Banco de España podrá establecer mediante Circular criterios para la aplicación homogénea de las prácticas relativas a las ventas vinculadas permitidas.

Para la autorización prevista en el párrafo anterior, la autoridad competente recabará informe del Banco de España, cuando no sea la autoridad competente, de la Dirección

General de Seguros y Fondos de Pensiones o de la Comisión Nacional del Mercado de Valores cuando alguno de los productos vinculados afecte a su ámbito de competencias.

2. En consonancia con lo previsto en el apartado anterior, será nulo todo contrato vinculado al préstamo que, en perjuicio del prestatario, no cumpla con las exigencias previstas en este artículo. La nulidad de las cláusulas del contrato de préstamo que, en su caso, afecten a productos vinculados no determinará la nulidad del préstamo.

3. Como excepción a la prohibición de las prácticas de venta vinculada contenida en el apartado 1, los prestamistas o intermediarios de crédito inmobiliario podrán exigir al prestatario la suscripción de una póliza de seguro en garantía del cumplimiento de las obligaciones del contrato de préstamo, así como la suscripción de un seguro de daños respecto del inmueble objeto de hipoteca y del resto de seguros previstos en la normativa del mercado hipotecario. En este caso el prestamista deberá aceptar pólizas alternativas de todos aquellos proveedores que ofrezcan unas condiciones y un nivel de prestaciones equivalentes a la que aquel hubiera propuesto, tanto en la suscripción inicial como en cada una de las renovaciones. El prestamista no podrá cobrar comisión o gasto alguno por el análisis de las pólizas alternativas que se le presenten por el prestatario.

La aceptación por el prestamista de una póliza alternativa, distinta de la propuesta por su parte, no podrá suponer empeoramiento en las condiciones de cualquier naturaleza del préstamo.

4. Igualmente, el prestamista podrá vincular el préstamo a que el prestatario, su cónyuge, pareja de hecho, o un pariente por consanguinidad o afinidad hasta el segundo grado de parentesco contrate ciertos productos financieros establecidos por orden de la persona titular del Ministerio de Economía y Empresa, siempre que sirva de soporte operativo o de garantía a las operaciones de un préstamo y que el deudor y los garantes reciban información precisa y detallada.

5. En las prácticas vinculadas autorizadas por la autoridad competente, el prestamista informará al prestatario de manera expresa y comprensible:

- a) que se está contratando un producto vinculado,
- b) del beneficio y riesgo de pérdidas, especialmente en los productos de inversión, que supone para el prestatario su contratación,
- c) de los efectos que, en su caso, la cancelación anticipada del préstamo o cualquiera de los productos vinculados produciría sobre el coste conjunto del préstamo y el resto de los productos o servicios vinculados.

6. Estarán permitidas, con los límites establecidos en este artículo, las ventas combinadas de préstamos.

7. En las prácticas combinadas, el prestamista realizará la oferta de los productos de forma combinada y por separado, de modo que el prestatario pueda advertir las diferencias entre una oferta y otra. Antes de la contratación de un producto combinado, el prestamista informará al prestatario de manera expresa y comprensible:

- a) que se está contratando un producto combinado,
- b) del beneficio y riesgos de pérdida, especialmente en los productos de inversión, que supone para el prestatario su contratación, incluyendo escenarios simulados,
- c) de la parte del coste total que corresponde a cada uno de los productos o servicios,
- d) de los efectos que la no contratación individual o la cancelación anticipada del préstamo o cualquiera de los productos combinados produciría sobre el coste conjunto del préstamo y el resto de los productos o servicios combinados, y
- e) de las diferencias entre la oferta combinada y la oferta de los productos por separado.

Artículo 18. *Política de remuneración.*

1. En la determinación y aplicación de las políticas de remuneración del personal responsable de la evaluación de la solvencia y de la concesión de los préstamos, los prestamistas inmobiliarios cumplirán los siguientes principios de la manera y en la medida adecuadas a su formato y organización interna y a la naturaleza, alcance y complejidad de sus actividades:

a) la política remunerativa, responsabilidad última del órgano de administración, será compatible con una gestión sana y eficaz del riesgo, promoverá este tipo de gestión y no ofrecerá incentivos para asumir riesgos que rebasen el nivel de riesgo tolerado por el prestamista;

b) la política remunerativa estará en consonancia con la estrategia empresarial, los objetivos, los valores y los intereses a largo plazo del prestamista e incorporará medidas para evitar los conflictos de interés, en particular estableciendo que la remuneración no dependa de la cantidad o de la proporción de solicitudes aceptadas.

2. La forma en que los prestamistas remuneren a su personal y a los intermediarios de crédito inmobiliario, y la forma en que estos últimos remuneren a su personal y a los representantes designados, no podrán incumplir la obligación contenida en el artículo 5.1.

3. Los procedimientos internos de los prestamistas para la aplicación de las políticas de remuneración del personal responsable de la evaluación de la solvencia y de la concesión de los préstamos incluirán previsiones detalladas y específicas que aseguren y muestren que los objetivos que incidan en la retribución o en los incentivos fijados al prestamista y a su personal involucrado en la evaluación de solvencia y la contratación de préstamos resultan en todo momento compatibles con el tiempo necesario para realizar una evaluación adecuada de la solvencia y para informar debidamente al prestatario, en los términos establecidos en esta Ley y sus disposiciones de desarrollo. Las políticas y los procedimientos internos deberán recogerse por escrito y ponerse a disposición de la autoridad competente cuando ésta los solicite.

4. En particular, dichos procedimientos establecerán medidas detalladas para evitar que alguno de los siguientes factores sea el de mayor ponderación en la remuneración: un tipo determinado de contratos de préstamo, de tipos de interés o de servicios accesorios.

5. La política y procedimientos a que se refieren los apartados anteriores deberá aplicarse igualmente a la remuneración de los prestamistas a los intermediarios y de éstos a sus representantes vinculados.

6. Las personas que ofrezcan servicios de asesoramiento previstos en el artículo 19 establecerán y aplicarán políticas y procedimientos internos dirigidos a lograr que la estructura de las remuneraciones del personal involucrado no afecte a su capacidad de actuar en interés del prestatario y, en particular, no dependa de los objetivos de venta.

Artículo 19. *Actividad de asesoramiento en préstamos inmobiliarios.*

1. Los servicios de asesoramiento en préstamos inmobiliarios solo podrán ser prestados por prestamistas, por intermediarios de crédito inmobiliario o por los representantes designados por cualquiera de los anteriores.

No obstante, podrán prestar estos servicios las personas a que se refiere el artículo 26.3, así como las personas que, sin formar parte de ninguna de las categorías anteriores, presten servicios de asesoramiento, siempre que hayan sido reconocidas por las autoridades competentes y estén sujetas a su supervisión de conformidad con los requisitos establecidos en esta Ley para los intermediarios de crédito inmobiliario.

2. El prestamista o el intermediario de crédito inmobiliario debe informar previa y expresamente al prestatario y por escrito, en sentido positivo o negativo, si se están prestando o pueden prestarse al prestatario servicios de asesoramiento con respecto a una determinada operación.

3. Antes de la prestación de servicios de asesoramiento o, si ha lugar, antes de la celebración de un contrato para la prestación de servicios de asesoramiento, el prestamista, el intermediario de crédito o el representante designado facilitarán al prestatario la información siguiente:

a) el conjunto de productos que tomarán en consideración, de modo que el prestatario pueda comprender si la recomendación que se le hace se basa solo en la gama de productos propia del prestamista, del intermediario de crédito o de su representante designado, con arreglo al apartado 4, letra b), o en un conjunto más amplio de productos disponibles en el mercado, con arreglo al apartado 4, letra c);

§ 40 Ley reguladora de los contratos de crédito inmobiliario

b) si ha lugar, los gastos que se facturarán al prestatario por los servicios de asesoramiento o, si su importe no puede determinarse en el momento en que se comunica la información, el método empleado para calcularlo.

4. Siempre que se presten servicios de asesoramiento:

a) los prestamistas, intermediarios de crédito o representantes designados recabarán la información que resulte necesaria sobre la situación personal y financiera del prestatario, así como sobre sus preferencias y objetivos, de modo que puedan recomendar contratos de préstamo adecuados; el análisis se basará en información que esté actualizada en la fecha de que se trate, y tendrá en cuenta hipótesis razonables sobre los riesgos existentes para la situación del prestatario a lo largo de la vigencia del contrato de préstamo propuesto;

b) los prestamistas, intermediarios de crédito vinculados o representantes designados por los intermediarios de crédito vinculados tomarán en consideración un número suficientemente grande de contratos de crédito de su gama de productos y recomendarán uno o varios contratos de préstamo de dicha gama que sean adecuados a las necesidades, situación financiera y circunstancias personales del prestatario;

c) los intermediarios de crédito no vinculados o los representantes designados por los intermediarios de crédito no vinculados tomarán en consideración un número suficientemente grande de contratos de préstamo disponibles en el mercado y recomendarán uno o varios contratos de préstamo disponibles en el mercado que sean adecuados a las necesidades, situación financiera y circunstancias personales del prestatario;

d) los prestamistas, los intermediarios de crédito o los representantes designados actuarán en el mejor interés del prestatario, informándose de las necesidades y circunstancias del prestatario, y recomendándole contratos de préstamo adecuados de conformidad con lo dispuesto en las letras a), b) y c), y

e) los prestamistas, los intermediarios de crédito o los representantes designados, facilitarán al prestatario una copia en papel o en otro soporte duradero de la recomendación que se le ha formulado.

5. La prestación de un servicio de asesoramiento requerirá la previa determinación contractual del contenido, alcance y condiciones de éste, incluyendo, en particular:

a) La cuantía de la retribución que quien preste el servicio vaya a recibir del prestatario por este concepto. Si el servicio de asesoramiento fuera gratuito para el prestatario deberá señalarse expresamente.

b) La cuantía de la retribución o comisión que quien preste el servicio vaya a recibir, en su caso, directa o indirectamente del prestamista o prestamistas a los que puedan extenderse las recomendaciones que formule.

6. La prestación de servicios de asesoramiento requerirá el cumplimiento de los requisitos que se establezcan por el Gobierno mediante real decreto. En particular, únicamente les estará permitido el uso de los términos «asesoramiento independiente» y «asesor independiente» a aquellos prestamistas o intermediarios que cumplan los requisitos que se establezcan en dicho desarrollo reglamentario.

7. Lo dispuesto en este artículo se entiende sin perjuicio de las obligaciones de información al prestatario señaladas en este Capítulo.

Artículo 20. *Préstamos inmobiliarios en moneda extranjera.*

1. En los contratos de préstamo inmobiliario que se denominen en moneda extranjera el prestatario tendrá derecho a convertir el préstamo a una moneda alternativa conforme a lo dispuesto en este artículo. Dicha moneda alternativa será:

a) la moneda en que el prestatario perciba la mayor parte de los ingresos o tenga la mayoría de los activos con los que ha de reembolsar el préstamo, según lo indicado en el momento en que se realizó la evaluación de la solvencia más reciente relativa al contrato de préstamo, o

b) la moneda del Estado miembro en el que el prestatario fuera residente en la fecha de celebración del contrato de préstamo o sea residente en el momento en que se solicita la conversión.

El prestatario optará por una de estas dos alternativas en el momento de solicitar el cambio.

El tipo de cambio utilizado en la conversión será el tipo de cambio vigente en la fecha en que se solicite la conversión, salvo que contractualmente se establezca otra cosa. A estos efectos, y salvo que el contrato de préstamo disponga otra cosa, el tipo de cambio utilizado para la conversión será el publicado por el Banco Central Europeo en la fecha en que se solicite la conversión.

2. Los prestatarios que no tengan la consideración de consumidores podrán pactar con su prestamista algún sistema de limitación del riesgo de tipo de cambio al que estén expuestos en virtud del contrato de préstamo, en lugar del derecho reconocido en el apartado anterior.

3. Los prestamistas informarán periódicamente al prestatario, en los términos y plazos que se establezcan por orden de la persona titular del Ministerio de Economía y Empresa, del importe adeudado con el desglose del incremento que, en su caso, se haya producido y del derecho de conversión en una moneda alternativa y las condiciones para ejercer tal conversión. También se informará, en su caso, de los mecanismos contractualmente aplicables para limitar el riesgo de tipo de cambio a que esté expuesto el prestatario.

4. La información a que se refiere el apartado anterior se facilitará en todo caso cuando el valor del importe adeudado por el prestatario o de las cuotas periódicas difiera en más del 20 por ciento del importe que habría correspondido de haberse aplicado el tipo de cambio entre la moneda del contrato de préstamo y el euro vigente en la fecha de celebración del contrato de préstamo.

5. Las disposiciones aplicables en virtud del presente artículo se pondrán en conocimiento del prestatario a través tanto de la Ficha Europea de Información Normalizada (FEIN), contenida en el Anexo I de esta Ley como del contrato de préstamo. Si los contratos de préstamo no contienen disposiciones destinadas a limitar el riesgo de tipo de cambio a que está expuesto el prestatario a una fluctuación del tipo de cambio inferior al 20 por ciento la FEIN deberá incluir un ejemplo ilustrativo de los efectos que tendría una fluctuación de los efectos que tendría una fluctuación del tipo de cambio del 20 por ciento.

6. El incumplimiento de cualquiera de las exigencias y requisitos previstos en este artículo determinarán, en favor del prestatario consumidor, la nulidad de las cláusulas multidivisa y permitirán al prestatario solicitar la modificación del contrato de modo tal que se considere que el préstamo fue concedido desde el principio en la moneda en la que este percibiera la parte principal de sus ingresos.

Artículo 21. *Variaciones en el tipo de interés.*

1. El tipo de interés del préstamo no podrá ser modificado en perjuicio del prestatario durante la vigencia del contrato, salvo acuerdo mutuo de las partes formalizado por escrito.

De existir acuerdo, la variación del coste del préstamo se deberá ajustar, al alza o a la baja, a la de un índice de referencia objetivo, sin perjuicio de lo establecido en el artículo 85.3 del Texto Refundido de la Ley General para la Defensa de los Consumidores y Usuarios y otras leyes complementarias, aprobado por el Real Decreto Legislativo 1/2007, de 16 de noviembre.

2. En caso de que el contrato de préstamo tenga un tipo de interés variable, los prestamistas podrán utilizar como índice o tipo de referencia objetivo para calcular el tipo aplicable aquellos que cumplan las siguientes condiciones:

a) Ser claro, accesible, objetivo y verificable por las partes en el contrato de préstamo y por las autoridades competentes.

b) Calcularse a coste de mercado y no ser susceptible de influencia por el propio prestamista, o en virtud de acuerdos con otros prestamistas o prácticas conscientemente paralelas.

c) Los datos que sirvan de base al índice o tipo sean agregados de acuerdo con un procedimiento matemático objetivo.

3. En las operaciones con tipo de interés variable no se podrá fijar un límite a la baja del tipo de interés.
4. El interés remuneratorio en dichas operaciones no podrá ser negativo.

Sección 3.ª Forma, ejecución y resolución

Artículo 22. *Forma y contenido de los contratos.*

1. Los contratos de préstamo regulados en esta Ley se formalizarán en papel o en otro soporte duradero. En caso de que estén garantizados con hipoteca constituida sobre un inmueble de uso residencial situado en territorio nacional, deberán formalizarse en escritura pública, pudiendo adoptar el formato electrónico conforme a la legislación notarial. En ellos se harán constar, además de los elementos esenciales del contrato, los datos y los elementos que se determinen por el Gobierno mediante real decreto.

2. En la contratación de préstamos regulados por esta Ley, el Notario no autorizará la escritura pública si no se hubiere otorgado el acta prevista en el artículo 15.3. Los registradores de la propiedad, mercantiles y de bienes muebles no inscribirán ninguna escritura que se refiera a préstamos regulados por esta Ley en la que no conste la reseña del acta conforme al artículo 15.7.

Artículo 23. *Reembolso anticipado.*

1. El prestatario podrá en cualquier momento anterior a la expiración del término pactado reembolsar de forma anticipada total o parcialmente la cantidad adeudada. Las partes podrán convenir un plazo de comunicación previa que no podrá exceder de un mes.

2. Cuando el prestatario manifestase su voluntad de reembolsar anticipadamente la totalidad o parte del préstamo, el prestamista le facilitará, en el plazo máximo de tres días hábiles, en papel o en otro soporte duradero la información necesaria para evaluar esta opción. En dicha información se cuantificarán, al menos, las consecuencias que tiene para el prestatario la liquidación total o parcial de sus obligaciones antes de la terminación del contrato de préstamo, exponiendo con claridad las hipótesis que se hayan tomado en consideración para su elaboración. Tales hipótesis deberán ser razonables y justificables.

3. El prestatario tendrá derecho a una reducción del coste total del préstamo que comprenderá los intereses y los costes correspondientes al plazo que quedase por transcurrir hasta el momento de su extinción. En particular, se extinguirá el contrato de seguro accesorio al de préstamo del que sea beneficiario el prestamista, salvo que el prestatario comunique expresamente a la compañía aseguradora su deseo de que el contrato de seguro mantenga su vigencia y designe para ello un nuevo beneficiario, teniendo derecho el prestatario al extorno de la parte de prima no consumida por parte de quien la percibió. Se informará de estos derechos en la documentación precontractual y contractual del préstamo inmobiliario y del contrato de seguro. Se entenderá por seguro accesorio aquel que haya sido ofrecido por el prestamista al prestatario junto con el contrato de préstamo con la finalidad de cubrir los riesgos que pudieran afectar a su capacidad de reembolso del mismo.

4. El prestamista no podrá cobrar compensación o comisión por reembolso o amortización anticipada total o parcial en los préstamos en supuestos distintos de los previstos en los tres apartados siguientes.

5. En los contratos de préstamo a tipo de interés variable, o en aquellos tramos variables de cualquier otro préstamo, las partes podrán establecer contractualmente una compensación o comisión a favor del prestamista para alguno de los dos siguientes supuestos que serán excluyentes entre sí:

a) en caso de reembolso o amortización anticipada total o parcial del préstamo durante los 5 primeros años de vigencia del contrato de préstamo, se podrá establecer una compensación o comisión a favor del prestamista que no podrá exceder del importe de la pérdida financiera que pudiera sufrir el prestamista, de conformidad con la forma de cálculo prevista en el apartado 8 de este artículo, con el límite del 0,15 por ciento del capital reembolsado anticipadamente; o

b) en caso de reembolso o amortización anticipada total o parcial del préstamo durante los 3 primeros años de vigencia del contrato de préstamo, se podrá establecer una compensación o comisión a favor del prestamista que no podrá exceder del importe de la pérdida financiera que pudiera sufrir el prestamista, de conformidad con la forma de cálculo prevista en el apartado 8 de este artículo, con el límite del 0,25 por ciento del capital reembolsado anticipadamente.

6. En caso de novación del tipo de interés aplicable o de subrogación de un tercero en los derechos del acreedor, siempre que en ambos casos suponga la aplicación durante el resto de vigencia del contrato de un tipo de interés fijo o con un primer período fijo de, al menos, 3 años, en sustitución de otro variable, la compensación o comisión por reembolso o amortización anticipada no podrá superar la pérdida financiera que pudiera sufrir el prestamista, con el límite del 0,05 por ciento del capital reembolsado anticipadamente, durante los 3 primeros años de vigencia del contrato de préstamo. Si en la novación no se produjera amortización anticipada de capital, no podrá cobrarse comisión alguna por este concepto.

Transcurridos los tres primeros años de vigencia del contrato de préstamo el prestamista no podrá exigir compensación o comisión alguna en caso de novación del tipo de interés aplicable o de subrogación de acreedor en los que se pacte la aplicación, en adelante y para el resto de la vida del préstamo, de un tipo de interés fijo o con un primer período fijo de, al menos, 3 años.

7. En los contratos de préstamo a tipo de interés fijo o en aquellos tramos fijos de cualquier otro préstamo, podrá establecerse contractualmente una compensación o comisión a favor del prestamista que tendrá los siguientes límites:

a) en caso de reembolso o amortización anticipada total o parcial del préstamo durante los 10 primeros años de vigencia del contrato de préstamo o desde el día que resulta aplicable el tipo fijo, se podrá establecer una compensación o comisión a favor del prestamista que no podrá exceder del importe de la pérdida financiera que pudiera sufrir el prestamista, de conformidad con la forma de cálculo prevista en el apartado siguiente, con el límite del 2 por ciento del capital reembolsado anticipadamente; y

b) en caso de reembolso o amortización anticipada total o parcial del préstamo desde el fin del período señalado en la letra a) hasta el final de la vida del préstamo, se podrá establecer una compensación o comisión a favor del prestamista que no podrá exceder del importe de la pérdida financiera que pudiera sufrir el prestamista, de conformidad con la forma de cálculo prevista en el apartado siguiente, con el límite del 1,5 por ciento del capital reembolsado anticipadamente.

8. La pérdida financiera sufrida por el prestamista a la que se alude en los apartados 5, 6 y 7 anteriores se calculará, proporcionalmente al capital reembolsado, por diferencia negativa entre el capital pendiente en el momento del reembolso anticipado y el valor presente de mercado del préstamo.

El valor presente de mercado del préstamo se calculará como la suma del valor actual de las cuotas pendientes de pago hasta la siguiente revisión del tipo de interés y del valor actual del capital pendiente que quedaría en el momento de la revisión de no producirse la cancelación anticipada. El tipo de interés de actualización será el de mercado aplicable al plazo restante hasta la siguiente revisión. El contrato de préstamo especificará el índice o tipo de interés de referencia que se empleará para calcular el valor de mercado de entre los que determine la persona titular del Ministerio de Economía y Empresa.

Artículo 24. Vencimiento anticipado.

1. En los contratos de préstamo cuyo prestatario, fiador o garante sea una persona física y que estén garantizados mediante hipoteca o por otra garantía real sobre bienes inmuebles de uso residencial o cuya finalidad sea adquirir o conservar derechos de propiedad sobre terrenos o inmuebles construidos o por construir para uso residencial el prestatario perderá el derecho al plazo y se producirá el vencimiento anticipado del contrato si concurren conjuntamente los siguientes requisitos:

a) Que el prestatario se encuentre en mora en el pago de una parte del capital del préstamo o de los intereses.

b) Que la cuantía de las cuotas vencidas y no satisfechas equivalgan al menos:

i. Al tres por ciento de la cuantía del capital concedido, si la mora se produjera dentro de la primera mitad de la duración del préstamo. Se considerará cumplido este requisito cuando las cuotas vencidas y no satisfechas equivalgan al impago de doce plazos mensuales o un número de cuotas tal que suponga que el deudor ha incumplido su obligación por un plazo al menos equivalente a doce meses.

ii. Al siete por ciento de la cuantía del capital concedido, si la mora se produjera dentro de la segunda mitad de la duración del préstamo. Se considerará cumplido este requisito cuando las cuotas vencidas y no satisfechas equivalgan al impago de quince plazos mensuales o un número de cuotas tal que suponga que el deudor ha incumplido su obligación por un plazo al menos equivalente a quince meses.

c) Que el prestamista haya requerido el pago al prestatario concediéndole un plazo de al menos un mes para su cumplimiento y advirtiéndole de que, de no ser atendido, reclamará el reembolso total adeudado del préstamo.

2. Las reglas contenidas en este artículo no admitirán pacto en contrario.

Artículo 25. *Intereses de demora.*

1. En el caso de préstamo o crédito concluido por una persona física que esté garantizado mediante hipoteca sobre bienes inmuebles para uso residencial, el interés de demora será el interés remuneratorio más tres puntos porcentuales a lo largo del período en el que aquel resulte exigible. El interés de demora sólo podrá devengarse sobre el principal vencido y pendiente de pago y no podrán ser capitalizados en ningún caso, salvo en el supuesto previsto en el artículo 579.2.a) de la Ley de Enjuiciamiento Civil.

2. Las reglas relativas al interés de demora contenidas en este artículo no admitirán pacto en contrario.

CAPÍTULO III

Régimen jurídico de los intermediarios de crédito inmobiliario, sus representantes designados y los prestamistas inmobiliarios

Sección 1.^a Principios generales

Artículo 26. *Régimen jurídico.*

1. El régimen jurídico de los intermediarios de crédito inmobiliario, sus representantes designados y los prestamistas inmobiliarios será el determinado por las siguientes normas:

a) Esta Ley y las disposiciones que la desarrollen.

b) Las disposiciones que, en su caso, puedan aprobar las Comunidades Autónomas en el ejercicio de las competencias que tengan atribuidas en la materia, que deberán respetar en todo caso las previsiones establecidas en las normas a que se refiere la letra anterior.

c) Con carácter supletorio, y para el supuesto de que el prestatario sea consumidor, la Ley 2/2009, de 31 de marzo, por la que se regula la contratación con los consumidores de préstamos o créditos hipotecarios y de servicios de intermediación para la celebración de contratos de préstamo o crédito.

2. Las secciones 2.^a, 3.^a y 4.^a de este Capítulo no se aplicarán a las entidades de crédito, a las sucursales en España de entidades de crédito extranjeras o que operen en régimen de libre prestación de servicios, a los establecimientos financieros de crédito ni a las entidades de pago o de dinero electrónico híbridas a que se refiere el artículo 11 de la Ley 5/2015, de 27 de abril, de fomento de la financiación empresarial.

3. Los artículos 27 a 32 no serán de aplicación a las personas que realicen las actividades de intermediación de crédito previstas en el artículo 4.5), siempre que dichas actividades se ejerzan de forma accesorio en el marco de una actividad profesional regulada por disposiciones legales o reglamentarias que no excluyan la prestación de tales

actividades o servicios, y siempre que la actividad de intermediación de crédito, sin constituir su actividad principal, esté íntimamente relacionada con la prestación del contrato principal celebrado entre el profesional y el prestatario.

Sección 2.ª Intermediarios de crédito inmobiliario

Artículo 27. Registro.

1. Los intermediarios de crédito inmobiliario deberán estar inscritos en uno de los registros señalados en esta Ley para poder desarrollar, total o parcialmente, de forma válida las actividades de intermediación crediticia a que se refiere el artículo 4.5) o para prestar servicios de asesoramiento.

2. Los intermediarios de crédito inmobiliario autorizados en un Estado miembro de la Unión Europea que actúen a través de sucursal o en régimen de libre prestación de servicios serán inscritos por el Banco de España en el registro a que se refiere el artículo 28.2.b), a efectos meramente informativos, una vez sea comunicada por parte de la autoridad competente de origen la voluntad del intermediario de prestar su actividad en España.

Artículo 28. Gestión del registro.

1. La gestión del registro será asumida por el Banco de España o por el órgano competente de cada Comunidad Autónoma, atendiendo al ámbito geográfico de actuación del intermediario de crédito inmobiliario.

2. Corresponderá al Banco de España la gestión de la inscripción de:

a) los intermediarios de crédito inmobiliario que operen o vayan a operar con prestatarios con domicilios situados en todo el Estado o en el ámbito territorial de más de una Comunidad Autónoma, siempre que tenga la sede de su administración central en España, con independencia de que, adicionalmente, operen o vayan a operar a través de sucursal o en régimen de libre prestación de servicios en otros Estados, y

b) los intermediarios de crédito inmobiliario que vayan a operar en España a través de sucursal o en régimen de libre prestación de servicios, cualquiera que sea el ámbito geográfico en el que vayan a desarrollar su actividad.

3. La gestión de la inscripción de los intermediarios de crédito inmobiliario que operen o vayan a operar exclusivamente con prestatarios domiciliados dentro del ámbito territorial de una única Comunidad Autónoma, con independencia de que, adicionalmente, desarrollen o pretendan desarrollar sus actividades a través de sucursal o en régimen de libre prestación de servicios en otros Estados, corresponderá al órgano competente de dicha Comunidad Autónoma, siempre que la sede de su administración central esté localizada en la misma.

4. Todo intermediario de crédito inmobiliario que sea persona jurídica deberá tener su administración central en su domicilio social. En caso de no ser una persona jurídica, o si siendo una persona jurídica no tiene su domicilio social en España, deberá tener su administración central en el Estado miembro en que ejerza de hecho sus actividades principales.

5. El Banco de España será el punto único de contacto a efectos de facilitar y agilizar la cooperación y el intercambio de información con otros Estados.

Artículo 29. Requisitos para la inscripción.

1. La inscripción en el correspondiente registro requerirá la previa verificación del cumplimiento de los requisitos para poder operar señalados en la presente Ley y sus normas de desarrollo por parte de la autoridad competente para su gestión.

2. En particular, la autoridad competente verificará que los intermediarios de crédito inmobiliario:

a) cuenten con la garantía señalada en el artículo 36;

b) cuenten con los procedimientos escritos, así como con la capacidad técnica y operativa para el adecuado cumplimiento de los requisitos de información a que se refiere el artículo 35; dispongan de medios internos adecuados para la resolución de las

reclamaciones de sus prestatarios, conforme a lo previsto en la disposición adicional primera y en la disposición transitoria quinta;

c) hayan designado un representante ante el Servicio Ejecutivo de la Comisión de Prevención del Blanqueo de Capitales e Infracciones Monetarias conforme a lo previsto en el artículo 35.1 del Reglamento de prevención del blanqueo de capitales y de la financiación del terrorismo, aprobado por el Real Decreto 304/2014, de 5 de mayo, cuando se cumplan los requisitos establecidos en el artículo 31.1 de dicha norma;

d) dispongan de un plan de formación en los conocimientos y competencias a que se refiere el artículo 16 y sus normas de desarrollo.

3. Además, la autoridad competente verificará respecto de las personas físicas establecidas como intermediarios de crédito inmobiliario o de los administradores de un intermediario de crédito inmobiliario con forma de persona jurídica que:

a) dispongan del nivel de conocimientos y competencia establecidos en el artículo 16;

b) posean reconocida honorabilidad comercial y profesional;

c) carezcan de antecedentes penales por haber cometido delitos graves, ya sea contra la propiedad, el patrimonio y el orden socioeconómico, de falsedad o cualquier otro cometido con ocasión del ejercicio de actividades financieras;

d) no hayan sido declarados en concurso con anterioridad salvo que hayan sido rehabilitados.

Igualmente, la autoridad competente verificará que se cumplan el resto de los requerimientos que el Gobierno pueda establecer mediante Real Decreto.

4. Los criterios establecidos de conformidad con el artículo 16 para determinar si el personal de los intermediarios de crédito inmobiliario cumple los requisitos de conocimientos y competencia serán publicados por los correspondientes registros a que se refiere el artículo 27.

Artículo 30. *Procedimiento de inscripción.*

1. El procedimiento para inscripción en el registro de intermediarios de crédito inmobiliario será el siguiente:

a) El plazo para resolver será de 3 meses desde la recepción de la solicitud en el registro del órgano competente.

b) La solicitud se entenderá desestimada por silencio administrativo si, transcurrido ese plazo máximo, no se hubiera notificado resolución expresa.

c) La decisión sobre la procedencia o improcedencia de la inscripción deberá motivarse.

d) Durante la tramitación del procedimiento podrán subsanarse las deficiencias detectadas en la solicitud de inscripción y requerirse cuanta información adicional se considere necesaria para comprobar el cumplimiento de los requisitos exigibles para ser inscrito.

2. El plazo máximo para resolver se podrá suspender hasta la obtención de dicha información, en los términos previstos en el artículo 22 de la Ley 39/2015, de 1 de octubre, del Procedimiento Administrativo Común de las Administraciones Públicas.

3. En el caso de inscripción de intermediarios de crédito vinculados a un solo prestamista, corresponderá a dicho prestamista la solicitud de reconocimiento e inscripción del intermediario de que se trate en el registro correspondiente.

Artículo 31. *Información y publicidad del registro.*

1. Los registros de intermediarios de crédito inmobiliario deberán contener, al menos, la información siguiente:

a) los nombres de los titulares y administradores, de sus representantes designados, así como de los administradores de las sucursales radicadas en España y de los intermediarios de crédito inmobiliario operantes en régimen de libre prestación de servicios en España,

b) el Estado o Estados miembros en los que el intermediario de crédito inmobiliario realice actividades en régimen de libre establecimiento o de libre prestación de servicios,

§ 40 Ley reguladora de los contratos de crédito inmobiliario

c) la indicación de si el intermediario de crédito inmobiliario está vinculado o no con un único prestamista y, si así fuera, la identificación de éste, y

d) los datos identificativos de la entidad con la que se ha contratado la garantía prevista en el artículo 36.

2. El registro será público, gratuito para los ciudadanos y garantizará el acceso pleno de forma fácil y rápida y estará disponible en línea. Las autoridades competentes para su gestión establecerán los medios necesarios para asegurar estos principios y para mantener actualizada de forma permanente toda la información incluida.

El Banco de España informará, asimismo, sobre los órganos competentes para el registro y supervisión de los intermediarios de crédito inmobiliario en cada Comunidad Autónoma y Estado miembro de la Unión Europea.

3. Al objeto de asegurar la coherencia, calidad y unidad de la información a suministrar al prestatario y a otros Estados miembros, el Banco de España podrá establecer mediante circular los requisitos técnicos mínimos respecto al contenido y formato de la información que debe reflejar el registro y la información introducida por la autoridad que, conforme al artículo 28, asuma su gestión.

4. El Banco de España creará un punto único de información que permita el acceso público fácil y rápido y que agregará la información del conjunto de registros. A estos efectos, las autoridades competentes de las Comunidades Autónomas encargadas de la gestión del registro en su territorio deberán comunicar, y actualizar, los actos de registro, variación de datos y cancelación al Banco de España por los medios y con la periodicidad que establezca el Banco de España mediante circular.

Artículo 32. *Revocación de la inscripción en el registro.*

1. La autoridad competente para la gestión del registro con arreglo al artículo 28 podrá revocar el reconocimiento para operar como intermediario de crédito inmobiliario en el correspondiente registro, si éste, o, en su caso, el prestamista para el que trabaje en exclusiva:

a) renuncia expresamente al mismo o no ha llevado a cabo actividades o prestado ninguno de los servicios contemplados en el artículo 4.5), durante los seis meses inmediatamente anteriores al inicio del expediente de revocación,

b) ha obtenido el reconocimiento por medio de declaraciones falsas o engañosas o por cualquier otro medio irregular,

c) deja de cumplir sobrevenidamente los requisitos requeridos para la inscripción en el correspondiente registro, o

d) se impone mediante resolución sancionadora firme.

2. Previa audiencia al interesado, la resolución que revoque el reconocimiento para operar como intermediario de crédito inmobiliario, de la que se dejará constancia en el registro, determinará la cancelación automática de la inscripción.

En el supuesto contemplado en la letra a) del apartado anterior, se podrá prescindir del trámite de audiencia cuando no figuren otros interesados ni sean tenidos en cuenta otros hechos o alegaciones que las aducidas por el interesado.

3. El Banco de España notificará la revocación de la inscripción, en su caso, a las autoridades competentes del Estado o Estados miembros de acogida por cualquier medio que resulte adecuado. Esta comunicación habrá de realizarse de forma inmediata a la revocación o en plazo más breve posible, que no será superior a catorce días. Si la autoridad competente fuera la autonómica, deberá comunicar la revocación al Banco de España de forma inmediata, sin que el plazo de la comunicación pueda superar los 10 días.

Artículo 33. *Supervisión de los intermediarios de crédito inmobiliario.*

1. Corresponderá la supervisión de los intermediarios de crédito inmobiliario al Banco de España o al órgano competente de la Comunidad Autónoma, conforme a lo previsto para el registro en el artículo 28. Además, corresponderá al Banco de España la supervisión de los intermediarios de crédito inmobiliario que actúen en España a través de sucursal o en régimen de libre prestación de servicios conforme a lo previsto en el artículo 34.

2. La autoridad competente se asegurará de que los intermediarios de crédito inmobiliario y sus representantes designados consten en el registro y cumplan permanentemente las obligaciones establecidas en esta Ley y su normativa de desarrollo.

3. Las actividades de los intermediarios de crédito inmobiliario vinculados a un único prestamista inmobiliario serán vigiladas por éste, a fin de asegurar que cumplen las disposiciones de la presente Ley y sus normas de desarrollo, sin perjuicio de las facultades de supervisión de la autoridad competente. En particular, el prestamista será igualmente responsable de vigilar el cumplimiento de los requisitos de conocimientos y competencia del intermediario de crédito inmobiliario vinculado y de su personal.

El prestamista responderá frente a las autoridades competentes de toda acción u omisión del intermediario de crédito inmobiliario vinculado que actúe en nombre del prestamista respecto de las obligaciones señaladas en la presente Ley. Si se tratase de un intermediario de crédito no vinculado, el prestamista y el intermediario responderán solidariamente, pudiendo repetir, en su caso, el prestamista contra el intermediario.

Artículo 34. *Supervisión de la actuación a través de sucursales y en régimen de libre prestación de servicios de los intermediarios de crédito inmobiliario.*

1. Si el Banco de España comprueba que una sucursal de un intermediario de crédito inmobiliario o un intermediario de crédito inmobiliario en régimen de libre prestación de servicios establecido en España no cumple la normativa aplicable en materia de normas de conducta en la concesión de préstamos al prestatario, obligación de información gratuita a los prestatarios o prestatarios potenciales, requisitos de conocimiento y competencia aplicables al personal, publicidad y comercialización, información general y precontractual, información en relación con los intermediarios de crédito inmobiliario y los representantes designados, explicaciones adecuadas, cálculo de la TAE, revelación y verificación de la información relativa al prestatario, servicios de asesoramiento y mecanismos de resolución extrajudicial de litigios, le exigirá que ponga fin a su situación irregular.

Si el intermediario de crédito inmobiliario no realiza las actuaciones oportunas, el Banco de España podrá adoptar las medidas previstas en los Títulos III y IV de la Ley 10/2014, de 26 de junio, de ordenación, supervisión y solvencia de entidades de crédito para que el intermediario de crédito ponga fin a su situación irregular e informará a las autoridades supervisoras competentes del Estado miembro de origen de las medidas adoptadas.

2. Si, a pesar de las medidas adoptadas por el Banco de España, el intermediario de crédito inmobiliario continúa infringiendo las medidas a que se refiere el apartado anterior, el Banco de España podrá, tras informar a las autoridades supervisoras competentes del Estado miembro de origen, tomar las medidas oportunas a fin de evitar nuevas irregularidades o sancionarlas y, en la medida en que sea necesario, prohibir al intermediario de crédito inmobiliario efectuar nuevas operaciones en España. Se informará a la Comisión Europea sin demora acerca de estas medidas.

Si la autoridad competente del Estado miembro de origen está en desacuerdo con las medidas adoptadas por el Banco de España, podrá remitir el asunto a la Autoridad Bancaria Europea (en adelante ABE) y solicitar su asistencia de conformidad con el artículo 19 del Reglamento (UE) n.º 1093/2010 del Parlamento Europeo y del Consejo, de 24 de noviembre de 2010, por el que se crea una Autoridad Europea de Supervisión (ABE), se modifica la Decisión n.º 716/2009/CE y se deroga la Decisión 2009/78/CE de la Comisión. En tal caso, la ABE podrá actuar con arreglo a las facultades que le confiere dicho artículo.

3. El Banco de España podrá examinar las disposiciones adoptadas por la sucursal y pedir las modificaciones estrictamente necesarias para cumplir sus obligaciones con arreglo al apartado 1 y para permitir que las autoridades competentes del Estado miembro de origen puedan imponer el cumplimiento de las obligaciones establecidas en relación con las normas de conducta en la concesión de préstamos al prestatario o prestatario potencial, y en las medidas adoptadas de conformidad con dichos artículos respecto a los servicios prestados por la sucursal.

4. Cuando el Banco de España tenga motivos claros y demostrables para determinar que un intermediario de crédito inmobiliario que opera en régimen de libre prestación de servicios infringe las obligaciones derivadas de la presente Ley y su normativa de desarrollo, o que un intermediario de crédito inmobiliario que posee una sucursal en España infringe las

obligaciones derivadas de disposiciones distintas de las indicadas en el apartado 1 adoptadas en virtud de la presente Ley, comunicará los hechos a la autoridad competente del Estado miembro de origen, que tomará las medidas oportunas.

Si la autoridad competente del Estado miembro de origen no adopta ninguna medida en el plazo de un mes a partir de la comunicación de tales hechos, o si, pese a las medidas adoptadas por aquella, un intermediario de crédito inmobiliario persiste en una actuación claramente perjudicial para los intereses de los prestatarios o el funcionamiento correcto de los mercados, el Banco de España:

a) Tras informar a la autoridad competente del Estado miembro de origen, adoptará cuantas medidas resulten necesarias para proteger a los prestatarios y preservar el buen funcionamiento de los mercados, tales como impedir que el intermediario de crédito inmobiliario infractor inicie nuevas operaciones en su territorio. Se informará a la Comisión y a la ABE sin demora acerca de estas medidas.

b) Podrá remitir el asunto a la ABE y solicitar su asistencia de conformidad con el artículo 19 del Reglamento (UE) n.º 1093/2010. En tal caso, la ABE podrá actuar con arreglo a los poderes que le confiere dicho artículo.

5. Cuando un intermediario de crédito inmobiliario reconocido en otro Estado miembro haya establecido una sucursal en España, la autoridad competente del Estado miembro de origen podrá, en el ejercicio de sus responsabilidades y tras haber informado a las autoridades supervisoras competentes del Estado miembro de acogida, realizar inspecciones *in situ* de esa sucursal.

6. El Banco de España actuará de forma análoga cuando se trate de un intermediario de crédito inmobiliario de un país no miembro de la Unión Europea actuando en España a través de una sucursal o en régimen de libre prestación de servicios. En tal caso, no será necesario que se informe de las medidas adoptadas a la Comisión y a la ABE.

Artículo 35. *Requisitos de información de los intermediarios de crédito inmobiliario.*

1. Con antelación suficiente a la prestación de cualquiera de las actividades propias de la intermediación de crédito inmobiliario definidas en el artículo 4.5), el intermediario de crédito o el representante designado facilitarán al prestatario, como mínimo, la información siguiente en papel o cualquier otro soporte duradero:

a) La identidad y domicilio del intermediario de crédito inmobiliario.

b) El registro en el que esté inscrito, el número de registro, y los medios para comprobar esa inscripción.

c) Si el intermediario de crédito inmobiliario está vinculado a uno o más prestamistas o trabaja exclusivamente para ellos, en cuyo caso, indicará los nombres de los prestamistas en nombre de los cuales actúa.

d) Si el intermediario de crédito inmobiliario ofrece o no servicios de asesoramiento y si éstos son independientes.

e) La remuneración que, en su caso, el prestatario deba abonar al intermediario de crédito inmobiliario por sus servicios o, cuando ello no sea posible, el método para calcular dicha remuneración.

f) Los procedimientos a disposición de los prestatarios u otros interesados para realizar reclamaciones extrajudiciales contra los intermediarios de crédito inmobiliario y, en su caso, las vías de acceso a dichos procedimientos.

g) Si procede, la existencia y, cuando se conozca, el importe de las comisiones u otros incentivos que el prestamista o un tercero han de abonar al intermediario de crédito inmobiliario por sus servicios en relación con el contrato de préstamo. Si el importe no es conocido en el momento de facilitarse la información, el intermediario de crédito inmobiliario informará al prestatario de que el importe real será revelado posteriormente en la ficha de información personalizada.

h) Cuando el intermediario de crédito cobre una remuneración al prestatario y reciba adicionalmente una comisión del prestamista o de un tercero, deberá informar al prestatario si la remuneración se deducirá o no, total o parcialmente, de la comisión.

2. Los intermediarios de crédito inmobiliario que no estén vinculados pero reciban comisiones de uno o más prestamistas informarán al prestatario del derecho de éste a exigir información sobre los diferentes tipos y cuantías de comisión que abonan los distintos prestamistas que proporcionan los contratos de crédito que se ofrecen al prestatario.

3. La remuneración que, en su caso, el prestatario deba abonar al intermediario de crédito inmobiliario por sus servicios será comunicada al prestamista por aquel para su inclusión en el cálculo de la TAE.

4. Los intermediarios de crédito inmobiliario deben asegurarse de que sus representantes designados, cuando se pongan en contacto con el prestatario o antes de entablar negociaciones con él, le comuniquen, además de la información prevista en el presente artículo, la calidad en la que actúan y el intermediario de crédito inmobiliario al que representan.

5. Los intermediarios de crédito inmobiliario o representantes designados deben presentar fielmente al prestamista correspondiente la información necesaria obtenida a través del prestatario, con el fin de que pueda realizarse la evaluación de la solvencia, sin perjuicio de lo previsto en la legislación de protección de datos personales.

Artículo 36. *Requisitos de garantía de los intermediarios de crédito inmobiliario.*

1. Los intermediarios de crédito inmobiliario deberán disponer de un seguro de responsabilidad civil profesional o aval bancario para hacer frente a las responsabilidades que pudieran surgir por negligencia profesional en el ámbito territorial en el que ofrezcan sus servicios. Ese seguro deberá cubrir, entre otras cuestiones, las responsabilidades derivadas del incumplimiento de los deberes de información a los prestatarios. Las excepciones que puedan corresponder al asegurador contra el intermediario de crédito asegurado, en ningún caso serán aplicables al prestatario. No obstante, en el caso de los intermediarios de crédito inmobiliario vinculados, el seguro o aval bancario puede ser aportado por un prestamista en cuyo nombre el intermediario de crédito esté facultado para actuar.

2. El Gobierno establecerá mediante real decreto el importe mínimo y las condiciones que debe cumplir el seguro de responsabilidad civil profesional o aval bancario.

Artículo 37. *Actividad transfronteriza de los intermediarios de crédito inmobiliario.*

1. El reconocimiento de un intermediario de crédito inmobiliario por la autoridad competente de su Estado miembro de origen será válido para la realización de las actividades y la provisión de los servicios contemplados en el reconocimiento, siempre y cuando las actividades que el intermediario de crédito inmobiliario se proponga realizar estén amparadas por el reconocimiento, previa inscripción en el registro previsto en el artículo 28.

No obstante, los intermediarios de crédito inmobiliario no estarán autorizados a prestar sus servicios en relación con contratos de préstamo ofrecidos por entidades no crediticias a prestatarios en un Estado miembro en el que dichas entidades no estén autorizadas a ejercer sus actividades.

2. Todo intermediario de crédito inmobiliario registrado en el Banco de España que se proponga ejercer su actividad por vez primera en otro u otros Estados en régimen de libre prestación de servicios o que se proponga establecer una sucursal informará de ello al Banco de España conforme a los modelos o formularios que establezca el mismo.

En el plazo de un mes a partir del momento de haber sido informado, el Banco de España notificará a las autoridades competentes del Estado o Estados miembros de acogida, en su caso, la intención del intermediario de crédito, e informará al mismo tiempo al intermediario interesado de dicha notificación. El Banco de España notificará a las autoridades competentes del Estado o Estados miembros de acogida de que se trate el prestamista o prestamistas a los que esté vinculado el intermediario de crédito y les comunicará si el prestamista asume o no la responsabilidad plena e incondicional de las actividades del intermediario de crédito.

El intermediario de crédito podrá iniciar su actividad un mes después de la fecha en que el Banco de España le haya informado de la notificación mencionada en el párrafo anterior.

Sección 3.^a Representantes designados de los intermediarios de crédito inmobiliario

Artículo 38. *Responsabilidades de los intermediarios de crédito inmobiliario respecto de los representantes designados.*

1. Los intermediarios de crédito inmobiliario garantizarán que los representantes designados cumplan como mínimo los requisitos enunciados en los artículos 29.3 y 36. No obstante, el seguro de responsabilidad civil profesional o aval bancario podrá aportarse por el intermediario de crédito inmobiliario en cuyo nombre esté facultado para actuar el representante designado.

2. Sin perjuicio de la supervisión de los representantes designados por la autoridad competente, los intermediarios de crédito inmobiliario vigilarán las actividades de sus representantes designados a fin de garantizar el pleno cumplimiento de la normativa vigente. En particular, los intermediarios de crédito inmobiliario serán responsables frente a las autoridades competentes y frente a los prestatarios de supervisar el cumplimiento de los requisitos de conocimientos y competencia de los representantes designados y del personal de estos últimos.

3. Si el representante designado lo ha sido por un intermediario de crédito inmobiliario vinculado a un único prestamista, éste último responderá de toda acción u omisión del representante designado realizada en nombre del intermediario de crédito inmobiliario vinculado en los ámbitos regulados por la presente Ley.

En los demás casos, la responsabilidad descrita en el párrafo anterior será asumida por el intermediario de crédito inmobiliario.

Artículo 39. *Obligaciones de comunicación y registro de los representantes designados.*

Los intermediarios de crédito inmobiliario comunicarán al registro correspondiente conforme a lo previsto en el artículo 28 sus representantes designados y sus establecimientos, con la finalidad de ser inscritos en tal registro.

Artículo 40. *Actividad transfronteriza de los representantes designados.*

Los representantes designados de los intermediarios de crédito inmobiliario podrán realizar alguna de las actividades de intermediación de crédito definidas en el artículo 4.5) únicamente en los Estados miembros en los que el intermediario de crédito inmobiliario del cual son representantes tenga reconocimiento para ejercer sus actividades.

Artículo 41. *Supervisión de representantes designados.*

Las normas de supervisión previstas en los artículos 33 y 34 serán aplicables a los representantes designados de los intermediarios de crédito inmobiliario.

Sección 4.^a Prestamistas inmobiliarios

Artículo 42. *Registro.*

1. La actividad de concesión o gestión de los préstamos determinados en el artículo 2.1 con carácter profesional sólo podrá realizarse por aquellos prestamistas inmobiliarios debidamente inscritos en el registro correspondiente conforme a los criterios recogidos en el artículo 28. Reglamentariamente se establecerán los requisitos que deben cumplir para su registro.

No será preciso disponer de dicho registro para ejercer esa actividad por parte de una entidad de crédito, un establecimiento financiero de crédito o una sucursal en España de una entidad de crédito.

2. El Registro Mercantil y los demás registros públicos denegarán la inscripción de aquellas entidades cuya actividad u objeto social resulten contrarios a lo dispuesto en este artículo, así como de los actos o negocios a que se refiere el apartado 1. Las inscripciones realizadas contraviniendo lo anterior serán nulas de pleno derecho. Dicha nulidad no

perjudicará los derechos de terceros de buena fe, adquiridos conforme al contenido de los correspondientes registros.

3. El reconocimiento y el registro de los prestamistas inmobiliarios que operen o vayan a operar exclusivamente dentro del ámbito territorial de una Comunidad Autónoma corresponderá a la autoridad competente designada en cada Comunidad Autónoma, en el marco del Capítulo I de la Ley 2/2009, de 31 de marzo, por la que se regula la contratación con los consumidores de préstamos o créditos hipotecarios y de servicios de intermediación para la celebración de contratos de préstamo o crédito.

4. Los prestamistas inmobiliarios que operen o vayan a operar fuera del ámbito territorial de una única Comunidad Autónoma deberán estar registrados por el Banco de España, previa verificación de los requisitos establecidos en la presente Ley y sus normas de desarrollo, conforme a lo previsto en los artículos 27 a 30.

5. El Banco de España o la autoridad competente en cada Comunidad Autónoma, conforme a lo previsto en los apartados 3 y 4 de este artículo, podrán revocar el reconocimiento concedido a cualquier prestamista inmobiliario en los términos previstos en el artículo 32.

Artículo 43. *Supervisión de los prestamistas inmobiliarios.*

El Banco de España o la autoridad competente de cada Comunidad Autónoma, según corresponda conforme a lo dispuesto para el registro en el artículo anterior, supervisará el cumplimiento permanente de las obligaciones y los requisitos indicados en esta Ley y su normativa de desarrollo por parte de los prestamistas inmobiliarios.

CAPÍTULO IV

Régimen sancionador de los intermediarios de crédito, sus representantes designados y los prestamistas inmobiliarios

Artículo 44. *Carácter de normas de ordenación y disciplina.*

1. Las obligaciones establecidas en esta Ley y sus normas de desarrollo tendrán el carácter de normas de ordenación y disciplina para los intermediarios de crédito inmobiliario, sus representantes designados y los prestamistas inmobiliarios, ya sean personas físicas o jurídicas cualquiera de los anteriores.

2. En sus relaciones con el prestatario, los intermediarios de crédito, sus representantes designados, las sociedades tasadoras, los tasadores colegiados y los prestamistas inmobiliarios también están obligados por la legislación sobre derechos de los consumidores y usuarios.

3. Cualquier pacto entre el prestatario y los prestamistas, intermediarios de crédito o sus representantes designados cuya finalidad, o efecto sea reducir o menoscabar en cualquier forma la protección otorgada por esta Ley, se considerará nulo de pleno derecho.

Artículo 45. *Obligaciones tuitivas y disuasorias de las administraciones públicas.*

Las Administraciones Públicas velarán en todo momento por la correcta aplicación de la legislación en materia inmobiliaria e hipotecaria, especialmente en lo concerniente a las operaciones inmobiliarias sobre vivienda habitual o en las que sean partícipes los consumidores, adoptando las medidas de disuasión y sanción previstas en la Ley para evitar actuaciones irregulares por parte de intermediarios de crédito inmobiliario, sus representantes designados, sociedades tasadoras y los prestamistas inmobiliarios.

Artículo 46. *Infracciones.*

1. Son infracciones muy graves:

a) La realización de actos u operaciones por parte de un prestamista, intermediario o su representante designado o una sucursal en España con incumplimiento de las obligaciones previstas en esta Ley y en su normativa de desarrollo, siempre que por el número de afectados, la reiteración de la conducta o los efectos sobre la confianza de la clientela y la

estabilidad del sistema financiero tales incumplimientos puedan estimarse como especialmente relevantes, conforme al apartado x) del artículo 92 de la Ley 10/2014, de 26 de junio, de ordenación, supervisión y solvencia de entidades de crédito.

b) La realización reiterada y con carácter profesional de actos o negocios señalados en los artículos 2 y 4.5) por parte de un prestamista o intermediario inmobiliario sin estar previamente registrado en la forma y con los requisitos exigidos por la presente Ley.

c) El incumplimiento por parte de un prestamista o intermediario de crédito inmobiliario del deber de confidencialidad sobre los datos recibidos de la Central de Información de Riesgos, su uso para fines diferentes de los previstos en la normativa reguladora de la misma, o la solicitud de informes sobre personas titulares de riesgos fuera de los casos expresamente autorizados en la citada normativa. Todo ello salvo que, por el número de afectados o por la importancia de la información, tales incumplimientos puedan estimarse poco relevantes.

2. Son infracciones graves:

a) La realización de actos u operaciones por parte de un prestamista, intermediario o representante designado o una sucursal en España con incumplimiento de las obligaciones señaladas en esta Ley y en su normativa de desarrollo, si no se dan las circunstancias descritas en el anterior apartado 1.a), salvo que tales hechos tengan carácter ocasional o aislado.

b) La no remisión por parte de un prestamista o intermediario de crédito inmobiliario al Banco de España de los datos o documentos que deban serle remitidos o que el mismo requiera en el ejercicio de sus funciones en aplicación de lo previsto en el Capítulo VI de la Ley 44/2002, de 22 de noviembre, de Medidas de Reforma del Sistema Financiero, o su remisión incompleta o inexacta. A los efectos de esta letra se entenderá, asimismo, como falta de remisión, la remisión extemporánea fuera del plazo previsto en la norma correspondiente o del plazo concedido por el órgano competente al efectuar, en su caso, el oportuno requerimiento.

c) El incumplir el deber de confidencialidad sobre los datos recibidos de la Central de Información de Riesgos, su uso para fines diferentes de los previstos en la normativa reguladora de la misma, o la solicitud de informes sobre personas titulares de riesgos fuera de los casos expresamente autorizados en dicha Ley, siempre que ello no suponga una infracción muy grave de conformidad con lo dispuesto en el apartado anterior.

3. Son infracciones leves el incumplimiento de cualquier precepto de esta Ley o sus normas de desarrollo que no constituya infracción grave o muy grave de las señaladas en los dos apartados anteriores, de conformidad con lo previsto en el artículo 94 de la Ley 10/2014, de 26 de junio, de ordenación, supervisión y solvencia de entidades de crédito.

Artículo 47. Sanciones.

1. La comisión de infracciones muy graves, graves y leves será sancionada, respectivamente, conforme a lo previsto en los artículos 97, 98 y 99 de la Ley 10/2014, de 26 de junio, de ordenación, supervisión y solvencia de entidades de crédito.

2. Las sanciones previstas en el apartado anterior se entenderán sin perjuicio de la aplicación de las correspondientes sanciones que pudieran imponerse a quienes ejerzan cargos de administración o dirección en las personas jurídicas infractoras conforme a los artículos 100, 101, 102, 104 y 105 de la Ley 10/2014, de 26 de junio, de ordenación, supervisión y solvencia de entidades de crédito.

3. La determinación de las sanciones se ajustará a los criterios previstos en el artículo 103 de la Ley 10/2014, de 26 de junio, de ordenación, supervisión y solvencia de entidades de crédito.

4. Cuando se apliquen a intermediarios de crédito inmobiliario, a prestamistas inmobiliarios distintos de entidades de crédito, los importes fijos de las multas señalados en los artículos 97, 98 y 99 de la Ley 10/2014, de 26 de junio, se entenderán reducidos del modo siguiente:

a) la multa de entre 5.000.000 y 10.000.000 de euros señalada en el artículo 97.1.a) 2.º pasará a ser de entre 500.000 y 1.000.000 de euros,

b) la multa de entre 2.000.000 y 5.000.000 de euros señalada en el artículo 98.1.b) pasará a ser de entre 200.000 y 500.000 euros, y

c) la multa de entre 100.000 y 1.000.000 de euros señalada en el artículo 99.1.b) pasará a ser de entre 10.000 y 100.000 euros.

5. La apertura de un expediente sancionador no limitará ni afectará en modo alguno a las acciones que los prestatarios puedan iniciar exigiendo la responsabilidad del intermediario. De igual modo, la apertura de un expediente sancionador no limitará las acciones que el prestatario pueda iniciar frente al prestamista.

Artículo 48. *Órganos competentes, procedimiento y prescripción.*

1. El régimen aplicable a la determinación del órgano competente, al procedimiento sancionador, a la prescripción de las infracciones y las sanciones, a la concurrencia con procedimientos penales, a las medidas provisionales y al régimen de publicidad de las sanciones, en particular, será el previsto en el Capítulo IV del Título IV de la Ley 10/2014, de 26 de junio, de ordenación, supervisión y solvencia de entidades de crédito.

2. En el caso de intermediarios de crédito inmobiliario y de prestamistas inmobiliarios que operen exclusivamente en el ámbito de una Comunidad Autónoma, corresponderá a ésta determinar los órganos competentes para la incoación y resolución del procedimiento sancionador por los incumplimientos de las obligaciones establecidas en la presente Ley y sus disposiciones de desarrollo.

3. En el caso de la infracción prevista en el artículo 46.1.b), la incoación y resolución del procedimiento sancionador corresponderá al Banco de España o al órgano correspondiente de la Comunidad Autónoma, conforme los criterios previstos en los artículos 28 o 42.3, ya se trate una persona física o jurídica.

4. El Banco de España será competente para la incoación y resolución del procedimiento sancionador en relación con las infracciones recogidas en el artículo 46.1.c) y 46.2.b) y c), con independencia del registro en el que se encuentre inscrito el intermediario de crédito inmobiliario o el prestamista inmobiliario.

Artículo 49. *Registro central de sanciones en el ámbito del crédito inmobiliario.*

1. Para el control y publicidad de las sanciones impuestas de conformidad con lo dispuesto en este Capítulo se establecerá en el Banco de España un único registro público. Los órganos competentes para la imposición de las sanciones comunicarán trimestralmente de forma telemática aquellas sanciones que en el trimestre inmediatamente anterior hayan devenido firmes.

2. Los órganos competentes publicarán trimestralmente en el «Boletín Oficial del Estado» o el Boletín oficial de su Comunidad Autónoma, según el caso, las sanciones que hayan devenido firmes, siempre que el órgano sancionador así lo acuerde, de conformidad con la normativa sobre publicidad de las sanciones que resulte aplicable.

3. En la inscripción que se efectúe en el registro previsto en el apartado 1, deberá figurar, al menos, la denominación del prestamista, el tipo de infracción, la sanción impuesta, y las fechas de comisión de la infracción y de la firmeza de la sanción impuesta.

Disposición adicional primera. *Autoridad independiente para velar por la protección y transparencia en la contratación inmobiliaria.*

Las quejas y reclamaciones que presenten los potenciales prestatarios, prestatarios o garantes que estén relacionadas con sus intereses y derechos legalmente reconocidos, y que deriven de presuntos incumplimientos de esta Ley, de sus normas de desarrollo, de los estándares o de las buenas prácticas y usos financieros que resulten aplicables, serán resueltas por la entidad de resolución de litigios de consumo en el sector financiero a la que hace referencia la disposición adicional primera de la Ley 7/2017, de 2 de noviembre, por la que se incorpora al ordenamiento jurídico español la Directiva 2013/11/UE, del Parlamento Europeo y del Consejo, de 21 de mayo de 2013, relativa a la resolución alternativa de litigios en materia de consumo.

Disposición adicional segunda. *Cooperación con otras autoridades supervisoras competentes.*

1. El Banco de España cooperará con las autoridades supervisoras competentes de otros Estados miembros de la Unión Europea siempre que sea necesario para llevar a cabo las funciones establecidas en virtud del Capítulo III, haciendo uso a tal fin de las facultades que les atribuya la presente Ley y su normativa de desarrollo.

El Banco de España prestará ayuda a las autoridades supervisoras competentes de los demás Estados miembros de la Unión Europea, y en particular, intercambiará información y colaborará en toda investigación o en las actividades de supervisión.

Cuando el Banco de España intercambie información con otras autoridades supervisoras competentes con arreglo a la presente Ley podrá indicar en el momento de la comunicación que dicha información solo puede divulgarse si cuenta con su consentimiento expreso, en cuyo caso la información únicamente podrá intercambiarse para los fines que haya autorizado.

El Banco de España podrá transmitir la información recibida a las demás autoridades supervisoras competentes. Sin embargo, solo podrá transmitir esa información a otros organismos o personas físicas o jurídicas cuando las autoridades supervisoras competentes que hayan transmitido la información den su consentimiento expreso y únicamente para los fines aprobados por dichas autoridades, excepto en circunstancias debidamente justificadas, en cuyo caso informará inmediatamente de ello a la autoridad competente que facilitó la información.

2. El Banco de España solo podrá negarse a dar curso a una solicitud de cooperación en una actividad de investigación o supervisión, o a intercambiar información conforme a lo previsto en esta disposición adicional en caso de que:

a) la investigación, la verificación *in situ*, la actividad de supervisión o el intercambio de información puedan atentar contra la soberanía de España, la seguridad o el orden público,

b) se haya incoado ya un procedimiento judicial o arbitral en España por los mismos hechos y contra las mismas personas, o

c) haya recaído sentencia firme en España con respecto a las mismas personas y los mismos hechos.

En caso de denegación, el Banco de España lo notificará debidamente a la autoridad competente solicitante, facilitando la mayor información posible al respecto.

3. El Banco de España podrá remitir a la Autoridad Bancaria Europea (ABE) los casos en que una solicitud de cooperación, en particular el intercambio de información, haya sido denegada o no haya recibido respuesta en un plazo razonable, y solicitar la asistencia de la ABE de conformidad con lo dispuesto en el artículo 19 del Reglamento (UE) n.º 1093/2010.

En tales casos, la ABE podrá actuar con arreglo a los poderes que le confiere dicho artículo, y toda decisión vinculante que adopte de conformidad con dicho artículo será vinculante para las autoridades supervisoras competentes, con independencia de que dichas autoridades sean miembros de la ABE o no.

4. La autoridad competente informará a la Comisión Nacional del Mercado de Valores y a la Dirección General de Seguros y Fondos de Pensiones, según corresponda, cuando en el ejercicio de sus competencias tenga conocimiento de posibles irregularidades en la comercialización de productos y servicios financieros que sean objeto de venta combinada junto con préstamos, al objeto de coordinar sus actuaciones de supervisión.

Disposición adicional tercera. *Educación financiera.*

1. El Ministerio de Economía y Empresa, el Banco de España, las Comunidades Autónomas y los Entes Locales, promoverán medidas de fomento de la educación de los consumidores sobre los riesgos que pueden derivarse de la contratación de préstamos, y la gestión de deudas, en particular en relación con los contratos de préstamo inmobiliario, los derechos que ostentan los consumidores, su forma de ejercicio, las obligaciones que recaen sobre las entidades de crédito, los prestamistas, los intermediarios inmobiliarios y las sociedades de tasación.

2. El Banco de España elaborará y mantendrá actualizada una «Guía de Acceso al Préstamo Hipotecario» y una «Guía de Acceso a la Hipoteca Inversa». Los prestamistas e

intermediarios de crédito inmobiliario tendrán dichas guías a disposición de los prestatarios en la forma que se determine por la persona titular del Ministerio de Economía y Empresa. En todo caso, se incorporará una referencia a la web del Banco de España en los folletos informativos.

Disposición adicional cuarta. *Conservación de documentación precontractual.*

Las personas que realicen las actividades reguladas en esta Ley estarán obligadas a conservar los documentos en los que se plasme la información precontractual entregada al prestatario en cumplimiento de las obligaciones establecidas en esta Ley y su normativa de desarrollo, al objeto de acreditar el cumplimiento de dichas obligaciones, durante un plazo mínimo de 6 años desde el momento de la finalización de los efectos del contrato respecto del prestatario. Al final de dicho periodo, notificarán al prestatario de manera fehaciente su derecho a recibir dicha documentación y, si éste la requiere, la pondrán a su disposición. La misma obligación tendrán respecto de la información precontractual relativa a productos o servicios que sean objeto de venta vinculada o combinada exigida por la normativa sectorial correspondiente en cada caso.

En el caso de subrogación o de cesión, el prestamista que suscribió el préstamo deberá seguir conservando la documentación precontractual durante el plazo señalado en el párrafo anterior y trasladar al cesionario o prestamista que se subroga, en el caso que le fuera requerida por éste y a costa de éste, copia de la misma. Tanto el prestamista inicial como el prestamista que se subroga o el cesionario estarán obligados a facilitar dicha documentación al prestatario, si es reclamada por éste.

Disposición adicional quinta. *Desarrollo autonómico.*

Sin perjuicio del desarrollo de la legislación básica estatal que realicen las Comunidades Autónomas en el ejercicio de las competencias asumidas estatutariamente, la información precontractual a facilitar a los prestatarios debe ser homogénea, en aras de la unidad de mercado, de tal forma que puedan valorar adecuadamente las diferencias entre unas ofertas y otras en todo el territorio español, por lo que la normativa autonómica deberá respetar los modelos normalizados de información que se establezcan por la normativa básica, y no podrá exigir adicionar documentación complementaria que pueda producir confusión en el prestatario y distorsione el objeto de la normativa básica de transparencia.

Disposición adicional sexta. *Supuestos de subrogación de deudor y novación modificativa del contrato de préstamo.*

Las disposiciones previstas en esta Ley serán de aplicación a los supuestos de subrogación de deudor en la obligación personal cuando la misma se produzca con ocasión de la transmisión del bien hipotecado y a los de novación modificativa del contrato de préstamo.

Disposición adicional séptima. *Obligaciones del empresario con ocasión de la transmisión del inmueble hipotecado.*

El empresario que, con ocasión de la transmisión de un inmueble hipotecado, vaya a pactar con el comprador la subrogación de éste en la obligación personal de un préstamo inmobiliario sujeto a esta Ley, debe comunicarlo al prestamista con al menos 30 días de antelación a la fecha de la firma prevista, al objeto de que el prestamista pueda realizar el necesario análisis de su solvencia y dar cumplimiento a los requisitos de información precontractual y el resto de las obligaciones exigidas en esta Ley y su desarrollo reglamentario, dando tiempo al potencial prestatario a buscar alternativas de financiación hipotecaria.

Disposición adicional octava. *Obligaciones de notarios y registradores con ocasión de la autorización e inscripción del préstamo hipotecario.*

El notario autorizante de una escritura de préstamo sujeto a la presente Ley entregará o remitirá telemáticamente al prestatario sin coste copia simple de aquella. Los registradores

de la propiedad remitirán también gratuitamente y de forma telemática al prestatario nota simple literal de la inscripción practicada y de la nota de despacho y calificación, con indicación de las cláusulas no inscritas y con la motivación de su respectiva suspensión o denegación.

En la escritura se hará constar una dirección de correo electrónico del prestatario para la práctica de estas comunicaciones.

Disposición adicional novena. *Honorarios notariales y registrales en la subrogación o en la novación modificativa de préstamos hipotecarios por cambio de tipo de interés variable a fijo.*

Para el cálculo de los honorarios notariales de las escrituras de subrogación de un tercero en los derechos del acreedor o de novación modificativa de los créditos o préstamos hipotecarios incluidos en el ámbito de aplicación de esta Ley en las que se sustituya un tipo de interés variable por uno fijo, con o sin bonificaciones en el mismo, se aplicará lo dispuesto en la Ley 2/1994, de 30 de marzo, sobre subrogación y modificación de préstamos hipotecarios.

Disposición adicional décima. *Régimen de valoración de bienes inmuebles.*

1. El Gobierno aprobará en el plazo de seis meses desde la entrada en vigor de esta norma el régimen de homologación de aquellos profesionales que puedan realizar tasaciones de conformidad con lo previsto en el artículo 13 de esta Ley.

2. El Ministerio de Economía y Empresa evaluará, en el plazo de seis meses, la conveniencia de modificar la Orden ECO/805/2003, de 27 de marzo, sobre normas de valoración de bienes inmuebles y de determinados derechos para ciertas finalidades financieras, con la finalidad de incorporar, adicionalmente a las ya previstas, otras tipologías avanzadas de tasación.

Disposición adicional undécima. *Adhesión al «Código de Buenas Prácticas para la reestructuración viable de las deudas con garantía hipotecaria sobre la vivienda habitual».*

1. Todas las entidades que a la entrada en vigor de esta Ley se encontrasen adheridas al «Código de Buenas Prácticas para la reestructuración viable de las deudas con garantía hipotecaria sobre la vivienda habitual», regulado en el anexo del Real Decreto-Ley 6/2012, de 9 de marzo, de conformidad con la redacción vigente en el momento de su adhesión, se considerarán adheridas al mencionado Código en la redacción dada en esta Ley, salvo que en el plazo de un mes desde su entrada en vigor comuniquen expresamente a la Secretaría General del Tesoro y Financiación Internacional el acuerdo de su órgano de administración por el que solicitan mantenerse en el ámbito de aplicación de la versión previa que corresponda.

2. En los diez días siguientes al transcurso del plazo de un mes establecido en el apartado anterior, la Secretaría de Estado de Economía y Apoyo a la Empresa, mediante resolución, ordenará la publicación del listado de entidades adheridas en la sede electrónica de la Secretaría General del Tesoro y Financiación Internacional y en el «Boletín Oficial del Estado». Las posteriores variaciones se publicarán trimestralmente en la sede electrónica de la Secretaría General del Tesoro y Financiación Internacional y en el «Boletín Oficial del Estado», salvo que no hubiera modificación alguna.

Disposición adicional duodécima. *Información en materia de contratos de crédito al consumo.*

En los mismos términos que los indicados en el artículo 12 de la presente Ley y de conformidad con lo dispuesto en la legislación de protección de datos personales, los prestamistas podrán consultar el historial crediticio del cliente o deudor y, en caso de conceder el crédito o préstamo, comunicar a las entidades privadas de información crediticia los datos que correspondan, todo ello en cumplimiento de lo dispuesto en los artículos 14 y 15 de la Ley 16/2011, de 24 de junio, de contratos de crédito al consumo, y del artículo 29 de la Ley 2/2011, de 4 de marzo, de Economía Sostenible.

Disposición adicional décima tercera.

Los créditos inmobiliarios concedidos de conformidad con lo establecido en la presente ley, a personas que tengan declarado administrativamente un grado de dependencia de acuerdo con la Ley 39/2006, de 14 de diciembre, de Promoción de la Autonomía Personal y Atención a las personas en situación de dependencia, que tengan como garantía un derecho real de anticresis, cuyo importe se destine, principalmente, a financiar el coste de los cuidados de una persona dependiente, y que la vivienda garante vaya destinada al mercado de alquiler, tendrán el mismo tratamiento que la hipoteca inversa con respecto al Impuesto sobre actos jurídicos documentados, aranceles notariales y registrales, en los términos establecidos por la disposición adicional primera de la Ley 41/2007, de 7 de diciembre, por la que se modifica la Ley 2/1981, de 25 de marzo, de Regulación del Mercado Hipotecario y otras normas del sistema hipotecario y financiero, de regulación de las hipotecas inversas y el seguro de dependencia y por la que se establece determinada norma tributaria.

En la escritura pública de crédito deberá constar el destino del crédito y el compromiso del acreditado de destinar los fondos recibidos a satisfacer principalmente los costes de estancia en una residencia de mayores u otros costes asistenciales domiciliarios, además del compromiso de destinar la vivienda gravada con anticresis al mercado de alquiler.

El mismo régimen se aplicará también a la cancelación de los créditos con garantía de anticresis que reúnan los requisitos del párrafo anterior.

Disposición transitoria primera. Contratos preexistentes.

1. Esta Ley no será de aplicación a los contratos de préstamo suscritos con anterioridad a su entrada en vigor.

2. No obstante, las previsiones de esta Ley resultarán de aplicación a aquellos contratos celebrados con anterioridad si son objeto de novación o de subrogación con posterioridad a su entrada en vigor. En particular, el prestamista deberá informar al prestatario en los términos señalados en el artículo 14 de aquellos contenidos que hayan sido objeto de modificación respecto de lo contratado inicialmente.

3. Cualquiera que sea el momento en el que se hubiera celebrado el contrato, el prestatario siempre tendrá derecho de reembolso anticipado en el supuesto previsto en el apartado 6 del artículo 23.

4. Para los contratos anteriores a la entrada en vigor de esta Ley en los que se incluyan cláusulas de vencimiento anticipado, será de aplicación lo previsto en el artículo 24 de esta Ley, salvo que el deudor alegara que la previsión que contiene resulta más favorable para él. Sin embargo, no será de aplicación este artículo a los contratos cuyo vencimiento anticipado se hubiera producido con anterioridad a la entrada en vigor de esta Ley, se hubiese instado o no un procedimiento de ejecución hipotecaria para hacerlo efectivo, y estuviera este suspendido o no.

Disposición transitoria segunda. Reconocimiento de intermediarios de crédito inmobiliario y prestamistas inmobiliarios preexistentes.

Los intermediarios de crédito inmobiliario, sus representantes designados, y los prestamistas inmobiliarios, que a la entrada en vigor de esta Ley vinieran realizando las actividades definidas en el artículo 2.1, deberán solicitar su reconocimiento en el plazo de seis meses conforme a lo dispuesto en los artículos 27, 39 y 42.

A estos efectos, los intermediarios de crédito inmobiliario, sus representantes designados, y los prestamistas inmobiliarios deberán realizar una evaluación del cumplimiento de los requisitos para su inscripción con carácter previo a solicitar la misma, la cual deberán adjuntar a su solicitud de registro.

Disposición transitoria tercera. Régimen especial en los procesos de ejecución en curso a la entrada en vigor de la Ley 1/2013, de 14 de mayo, de medidas para reforzar la protección a los deudores hipotecarios, reestructuración de deuda y alquiler social.

1. En los procedimientos ejecutivos en curso a la entrada en vigor de esta Ley en los que al entrar en vigor la Ley 1/2013, de 14 de mayo, de medidas para reforzar la protección a los deudores hipotecarios, reestructuración de deuda y alquiler social, hubiera transcurrido el

periodo de oposición de diez días previsto en el artículo 556.1 de la Ley de Enjuiciamiento Civil, las partes ejecutadas dispondrán nuevamente del plazo señalado en dicho artículo para formular un incidente extraordinario de oposición basado en la existencia de las causas de oposición previstas en el apartado 7.ª del artículo 557.1 y 4.ª del artículo 695.1 de la Ley de Enjuiciamiento Civil.

2. Dicho plazo preclusivo se computará desde el día siguiente a la notificación de la resolución por la que se comunique a las partes ejecutadas la posibilidad de formular incidente extraordinario en los términos indicados en el apartado anterior. Esta notificación deberá realizarse en el plazo de quince días naturales a contar desde la entrada en vigor de esta Ley.

3. La formulación del incidente de oposición tendrá como efecto la suspensión del curso del proceso hasta la resolución del incidente, conforme a lo previsto en los artículos 558 y siguientes y 695 de la Ley de Enjuiciamiento Civil.

4. Este artículo se aplicará a todo procedimiento ejecutivo que no haya culminado con la puesta en posesión del inmueble al adquirente conforme a lo previsto en el artículo 675 de la Ley de Enjuiciamiento Civil, siempre que en su día no se hubiera notificado personalmente al ejecutado de la posibilidad de formular un incidente extraordinario de oposición basado en la existencia de las causas de oposición previstas en el apartado 7.ª del artículo 557.1 y 4.ª del artículo 695.1 de la Ley de Enjuiciamiento Civil, ni se hubiera formulado por el ejecutado incidente extraordinario de oposición, conforme a lo recogido en la Disposición transitoria cuarta de la Ley 1/2013, de 14 de mayo, ni se hubiere admitido la oposición del ejecutado con base en la sentencia del Tribunal de Justicia de la Unión Europea de 29 de octubre de 2015 o cuando el juez de oficio ya hubiera analizado la abusividad de las cláusulas contractuales.

Disposición transitoria cuarta. *Ficha de Información Personalizada de la Orden EHA/2899/2011, de 28 de octubre, de transparencia y protección del cliente de servicios bancarios.*

Hasta el 21 de marzo de 2019 los prestamistas podrán seguir utilizando la Ficha de Información Personalizada prevista en el artículo 22 y el Anexo II de la Orden EHA/2899/2011, de 28 de octubre, de transparencia y protección del cliente de servicios bancarios, en lugar de la Ficha Europea de Información Normalizada (FEIN) señalada en el artículo 10.2 de esta Ley, así como la Ficha de Información Precontractual prevista en el artículo 21 y en el Anexo I de dicha Orden.

Disposición transitoria quinta. *Régimen transitorio para la resolución de quejas y reclamaciones.*

Hasta la entrada en vigor de la Ley prevista en la disposición adicional primera de la Ley 7/2017, de 2 de noviembre, por la que se incorpora al ordenamiento jurídico español la Directiva 2013/11/UE, del Parlamento Europeo y del Consejo, de 21 de mayo de 2013, relativa a la resolución alternativa de litigios en materia de consumo, el servicio de reclamaciones del Banco de España, regulado en el artículo 30 de la Ley 44/2002, de 22 de noviembre, de Medidas de Reforma del Sistema Financiero, atenderá las quejas y reclamaciones que presenten los potenciales prestatarios, prestatarios o garantes, que estén relacionadas con sus intereses y derechos legalmente reconocidos, y que deriven de presuntos incumplimientos por las entidades reclamadas, de la normativa de transparencia y protección de la clientela o de las buenas prácticas y usos financieros.

Disposición derogatoria.

Queda derogado el artículo 6 de la Ley 1/2013, de 14 de mayo, de medidas para reforzar la protección a los deudores hipotecarios, reestructuración de deuda y alquiler social, y cuantas disposiciones de igual o inferior rango se opongan a lo dispuesto en la presente Ley.

Disposición final primera. *Modificación de la Ley Hipotecaria.*

La Ley Hipotecaria queda modificada como sigue:

Uno. El artículo 12 queda redactado del siguiente modo:

«En la inscripción del derecho real de hipoteca se expresará el importe del principal de la deuda y, en su caso, el de los intereses pactados, o, el importe máximo de la responsabilidad hipotecaria, identificando las obligaciones garantizadas, cualquiera que sea la naturaleza de éstas y su duración.

Las cláusulas de vencimiento anticipado y demás cláusulas financieras de las obligaciones garantizadas por la hipoteca, cualquiera que sea la entidad acreedora, en caso de calificación registral favorable de las mismas y de las demás cláusulas de trascendencia real, se harán constar en el asiento en los términos que resulten de la escritura de formalización.»

Dos. El párrafo tercero del artículo 114 queda redactado de la siguiente forma:

«En el caso de préstamo o crédito concluido por una persona física que esté garantizado mediante hipoteca sobre bienes inmuebles para uso residencial, el interés de demora será el interés remuneratorio más tres puntos porcentuales a lo largo del período en el que aquel resulte exigible. El interés de demora sólo podrá devengarse sobre el principal vencido y pendiente de pago y no podrá ser capitalizado en ningún caso, salvo en el supuesto previsto en el artículo 579.2.a) de la Ley de Enjuiciamiento Civil. Las reglas relativas al interés de demora contenidas en este párrafo no admitirán pacto en contrario.»

Tres. El apartado 2.a) del artículo 129 queda redactado como sigue:

«a) El valor en que los interesados tasen la finca para que sirva de tipo en la subasta no podrá ser distinto del que, en su caso, se haya fijado para el procedimiento de ejecución judicial directa, ni podrá en ningún caso ser inferior al valor señalado en la tasación que, en su caso, se hubiere realizado en virtud de lo previsto en la Ley 2/1981, de 25 de marzo, de regulación del mercado hipotecario.»

Cuatro. Se añade un nuevo artículo 129 bis, con la siguiente redacción:

«Artículo 129 bis.

Tratándose de un préstamo o crédito concluido por una persona física y que esté garantizado mediante hipoteca sobre bienes inmuebles para uso residencial o cuya finalidad sea adquirir o conservar derechos de propiedad sobre terrenos o inmuebles construidos o por construir para uso residencial, perderá el deudor el derecho al plazo y se producirá el vencimiento anticipado del contrato, pudiendo ejercitarse la acción hipotecaria, si concurren conjuntamente los siguientes requisitos:

a) Que el prestatario se encuentre en mora en el pago de una parte del capital del préstamo o de los intereses.

b) Que la cuantía de las cuotas vencidas y no satisfechas equivalgan al menos:

i. Al tres por ciento de la cuantía del capital concedido, si la mora se produjera dentro de la primera mitad de la duración del préstamo. Se considerará cumplido este requisito cuando las cuotas vencidas y no satisfechas equivalgan al impago de doce plazos mensuales o un número de cuotas tal que suponga que el deudor ha incumplido su obligación por un plazo al menos equivalente a doce meses.

ii. Al siete por ciento de la cuantía del capital concedido, si la mora se produjera dentro de la segunda mitad de la duración del préstamo. Se considerará cumplido este requisito cuando las cuotas vencidas y no satisfechas equivalgan al impago de quince plazos mensuales o un número de cuotas tal que suponga que el deudor ha incumplido su obligación por un plazo al menos equivalente a quince meses.

c) Que el prestamista haya requerido el pago al prestatario concediéndole un plazo de al menos un mes para su cumplimiento y advirtiéndole de que, de no ser atendido, reclamará el reembolso total del préstamo.

Las reglas contenidas en este apartado no admitirán pacto en contrario.»

Cinco. El apartado 2 del artículo 258 queda redactado de la siguiente forma:

§ 40 Ley reguladora de los contratos de crédito inmobiliario

«2. El registrador de la propiedad denegará la inscripción de aquellas cláusulas de los contratos que sean contrarias a normas imperativas o prohibitivas o hubieran sido declaradas nulas por abusivas por sentencia del Tribunal Supremo con valor de jurisprudencia o por sentencia firme inscrita en el Registro de Condiciones Generales de la Contratación.»

Disposición final segunda. *Modificación del Real Decreto Legislativo 1/1993, de 24 de septiembre, por el que se aprueba el Texto Refundido del Impuesto sobre Transmisiones Patrimoniales y Actos Jurídicos Documentados.*

Se añade el siguiente párrafo final al artículo 45, que queda redactado de la siguiente forma:

«Los beneficios fiscales y exenciones subjetivas concedidos por esta u otras leyes en la modalidad de cuota variable de documentos notariales del impuesto sobre actos jurídicos documentados no serán aplicables en las operaciones en las que el sujeto pasivo se determine en función del párrafo segundo del artículo 29 del Texto Refundido, salvo que se dispusiese expresamente otra cosa.»

Disposición final tercera. *Modificación de la Ley 2/1994, de 30 de marzo, sobre subrogación y modificación de préstamos hipotecarios, modificada por la Ley 41/2007, de 7 de diciembre, por la que se modifica la Ley 2/1981, de 25 de marzo, de Regulación del Mercado Hipotecario y otras normas del sistema hipotecario y financiero, de regulación de las hipotecas inversas y el seguro de dependencia y por la que se establece determinada norma tributaria.*

Se modifica el artículo 2 de la Ley 2/1994, de 30 de marzo, sobre subrogación y modificación de préstamos hipotecarios, que queda redactado como sigue:

«**Artículo 2.** *Requisitos de la subrogación.*

El deudor podrá subrogar a otra entidad financiera de las mencionadas en el artículo anterior sin el consentimiento de la entidad acreedora, cuando para pagar la deuda haya tomado prestado el dinero de aquélla por escritura pública, haciendo constar su propósito en ella, conforme a lo dispuesto en el artículo 1.211 del Código Civil.

La entidad que esté dispuesta a subrogarse presentará al deudor una oferta vinculante en la que constarán las condiciones financieras del nuevo préstamo hipotecario.

La aceptación de la oferta por el deudor implicará su autorización para que la oferente se la notifique a la entidad acreedora y la requiera para que le entregue, en el plazo máximo de siete días naturales, certificación del importe del débito del deudor por el préstamo hipotecario en que se ha de subrogar.

La certificación deberá ser entregada con carácter obligatorio en el plazo máximo de siete días naturales por parte de la entidad acreedora.

Entregada la certificación y durante los quince días naturales siguientes a esa fecha, la entidad acreedora podrá ofrecer al deudor una modificación de las condiciones de su préstamo, en los términos que estime convenientes. Durante ese plazo no podrá formalizarse la subrogación.

Transcurrido el plazo de quince días sin que el deudor haya formalizado con la entidad acreedora la novación modificativa del préstamo o crédito hipotecario, podrá otorgarse la escritura de subrogación.

Para ello bastará que la entidad subrogada declare en la misma escritura haber pagado a la acreedora la cantidad acreditada por ésta, por capital pendiente e intereses y comisión devengados y no satisfechos. Se incorporará a la escritura un resguardo de la operación bancaria realizada con tal finalidad solutoria. En ningún caso, la entidad acreedora podrá negarse a recibir el pago.

En caso de discrepancia en cuanto a la cantidad debida, y sin perjuicio de que la subrogación surta todos sus efectos, el juez que fuese competente para entender del procedimiento de ejecución, a petición de la entidad acreedora o de la entidad

§ 40 Ley reguladora de los contratos de crédito inmobiliario

subrogada, citará a éstas, dentro del término de ocho días, a una comparecencia, y, después de oírlas, admitirá los documentos que se presenten, y acordará, dentro de los tres días, lo que estime procedente. El auto que dicte será apelable en un sólo efecto, y el recurso se sustanciará por los trámites de apelación de los incidentes.»

Disposición final cuarta. *Modificación de la Ley 7/1998, de 13 de abril, sobre Condiciones Generales de la Contratación.*

Uno. Se modifica el apartado 5 del artículo 5, que queda redactado como sigue:

«5. La redacción de las cláusulas generales deberá ajustarse a los criterios de transparencia, claridad, concreción y sencillez. Las condiciones incorporadas de modo no transparente en los contratos en perjuicio de los consumidores serán nulas de pleno derecho.»

Dos. Se modifican los apartados 2 y 4 del artículo 11, que quedan redactados como sigue:

«2. En dicho Registro podrán inscribirse las cláusulas contractuales que tengan el carácter de condiciones generales de la contratación con arreglo a lo dispuesto en la presente Ley, a cuyo efecto se presentarán para su depósito, por duplicado, los ejemplares, tipo o modelos en que se contengan, a instancia de cualquier interesado, conforme a lo establecido en el apartado 8 del presente artículo. Los formularios de los préstamos y créditos hipotecarios comprendidos en el ámbito de aplicación de la Ley 5/2019, reguladora de los contratos de crédito inmobiliario, deberán depositarse obligatoriamente por el prestamista en el Registro antes de empezar su comercialización. Adicionalmente, el Gobierno, a propuesta conjunta del Ministerio de Justicia y del Departamento ministerial correspondiente, podrá imponer la inscripción obligatoria en el Registro de las condiciones generales en determinados sectores específicos de la contratación.»

«4. Serán objeto de inscripción las ejecutorias en que se recojan sentencias firmes estimatorias de cualquiera de las acciones a que se refiere el apartado anterior. Obligatoriamente se remitirán al Registro de Condiciones Generales las sentencias firmes dictadas en acciones colectivas o individuales por las que se declare la nulidad, cesación o retractación en la utilización de condiciones generales abusivas.»

Disposición final quinta. *Modificación de la Ley 1/2000, de 7 de enero, de Enjuiciamiento Civil.*

La Ley 1/2000, de 7 de enero, de Enjuiciamiento Civil, queda modificada en los siguientes términos:

Uno. Se añade un apartado 4 al artículo 521, que queda redactado como sigue:

«4. Las sentencias firmes dictadas en acciones colectivas o individuales por las que se declare la nulidad, cesación o retractación en la utilización de condiciones generales abusivas, se remitirán de oficio por el órgano judicial al Registro de Condiciones Generales de la Contratación, para su inscripción.»

Dos. Se modifica el apartado 2 del artículo 693, que queda redactado en la siguiente forma:

«2. Podrá reclamarse la totalidad de lo adeudado por capital y por intereses en los términos en los que así se hubiese convenido en la escritura de constitución y consten en el asiento respectivo. Siempre que se trate de un préstamo o crédito concluido por una persona física y que esté garantizado mediante hipoteca sobre vivienda o cuya finalidad sea la adquisición de bienes inmuebles para uso residencial, se estará a lo que prescriben el artículo 24 de la Ley 5/2019, reguladora de los contratos de crédito inmobiliario y, en su caso, el artículo 129 bis de la Ley Hipotecaria.»

Disposición final sexta. *Modificación de la Ley 14/2000, de 29 de diciembre, de Medidas fiscales, administrativas y del orden social.*

Se modifica la Ley 14/2000, de 29 de diciembre, de Medidas fiscales, administrativas y del orden social añadiendo un apartado e) al apartado h) de la letra A), Infracciones muy graves, del apartado Dos. Régimen Disciplinario de los Notarios, art. 43, Régimen del Cuerpo único de Notarios, teniendo aquél la siguiente redacción:

«e) El incumplimiento del período de información precontractual obligatorio previo a la autorización de la escritura en los préstamos y créditos hipotecarios sobre vivienda residencial y de levantar el acta previa a su formalización en los términos previstos en la Ley.»

Disposición final séptima. *Modificación de la Ley 44/2002, de 22 de noviembre, de Medidas de Reforma del Sistema Financiero.*

La Ley 44/2002, de 22 de noviembre, de Medidas de Reforma del Sistema Financiero, queda modificada como sigue:

Uno. Se modifica el apartado primero del artículo 60, que queda redactado en los siguientes términos:

«Primero. Tendrán la consideración de entidades declarantes, a los efectos de esta Ley, las siguientes: el Banco de España, las entidades de crédito españolas, las sucursales en España de las entidades de crédito extranjeras, las entidades de crédito que operen en régimen de libre prestación de servicios, el fondo de garantía de depósitos, las sociedades de garantía recíproca y de reafianzamiento, los establecimientos financieros de crédito, los prestamistas inmobiliarios y aquellas otras entidades que determine el Ministerio de Economía y Empresa, a propuesta del Banco de España.»

Dos. Se modifica el apartado segundo del artículo 61, que queda redactado en la siguiente forma:

«Segundo. Las entidades declarantes y los intermediarios de crédito inmobiliario, tendrán derecho a obtener informes sobre los riesgos de las personas físicas o jurídicas, incluidas las Administraciones públicas, registrados en la CIR, siempre que dichas personas cumplan alguna de las circunstancias siguientes:

- a) Mantener con la entidad algún tipo de riesgo.
- b) Haber solicitado a la entidad un préstamo o cualquier otra operación de riesgo.
- c) Figurar como obligadas al pago o garantes en documentos cambiarios o de crédito cuya adquisición o negociación haya sido solicitada a la entidad.

Las entidades deberán informar por escrito a las personas en las que concurra el supuesto contemplado por la letra b) precedente del derecho de la entidad previsto en este apartado.

Las entidades conservarán los documentos justificativos de las solicitudes a que se refieren las letras b) y c) precedentes que hayan sido denegadas durante el plazo establecido con carácter general en el artículo 30 del Código de Comercio.

El Banco de España podrá impedir temporalmente el acceso de una entidad declarante a los datos de la CIR cuando haya incumplido sus obligaciones de información con la calidad y exactitud necesarias a juicio del Banco de España.»

Disposición final octava. *Modificación del Texto Refundido de la Ley General para la Defensa de los Consumidores y Usuarios y otras leyes complementarias, aprobado por el Real Decreto Legislativo 1/2007, de 16 de noviembre.*

Se añade un nuevo párrafo en el artículo 83 del Texto Refundido de la Ley General para la Defensa de los Consumidores y Usuarios y otras leyes complementarias, aprobado por el Real Decreto Legislativo 1/2007, de 16 de noviembre, que queda redactado en los siguientes términos:

«**Artículo 83.** *Nulidad de las cláusulas abusivas y subsistencia del contrato.*

/.../

Las condiciones incorporadas de modo no transparente en los contratos en perjuicio de los consumidores serán nulas de pleno derecho.»

Disposición final novena. *Modificación de la Ley 2/2009, de 31 de marzo, por la que se regula la contratación con los consumidores de préstamos o créditos hipotecarios y de servicios de intermediación para la celebración de contratos de préstamo o crédito.*

La Ley 2/2009, de 31 de marzo, por la que se regula la contratación con los consumidores de préstamos o créditos hipotecarios y de servicios de intermediación para la celebración de contratos de préstamo o crédito, queda modificada como sigue:

Uno. El artículo 1 pasará a tener la siguiente redacción:

«**Artículo 1.** *Ámbito de aplicación.*

1. Lo dispuesto en esta Ley será de aplicación a la contratación de los consumidores con aquellas personas físicas o jurídicas (en adelante, las empresas) que, de manera profesional, realicen cualquiera de las actividades que consistan en:

a) La concesión de préstamos o créditos hipotecarios, distintos a los previstos en el artículo 2.1.a) y b) de la Ley 5/2019, reguladora de los contratos de crédito inmobiliario, bajo la forma de pago aplazado, apertura de crédito o cualquier otro medio equivalente de financiación.

b) La intermediación para la celebración de un contrato de préstamo o crédito con cualquier finalidad, a un consumidor, salvo la prevista en el artículo 2.2 de la Ley 5/2019, reguladora de los contratos de crédito inmobiliario, mediante la presentación, propuesta o realización de trabajos preparatorios para la celebración de los mencionados contratos, incluida, en su caso, la puesta a disposición de tales contratos a los consumidores para su suscripción.

A los proveedores de bienes y servicios que actúen como intermediarios para la contratación de préstamos o créditos destinados a la financiación de los productos que comercialicen, únicamente les será de aplicación lo dispuesto en el artículo 22.5.

Tienen la consideración de consumidores las personas físicas y jurídicas que, en los contratos a que se refiera esta Ley, actúan en un ámbito ajeno a su actividad empresarial o profesional.

2. Lo dispuesto en esta Ley no será de aplicación cuando las actividades previstas en el apartado anterior sean prestadas por entidades de crédito o sus agentes, ni a las actividades incluidas en el ámbito de aplicación de la Ley 28/1998, de 13 de julio, de Venta a Plazos de Bienes Muebles.

3. Lo establecido en esta Ley se entenderá sin perjuicio de lo dispuesto en otras leyes generales o en la legislación de protección de los derechos de los consumidores y usuarios, en particular en el Real Decreto Legislativo 1/2007, de 16 de noviembre, por el que se aprueba el Texto Refundido de la Ley General para la Defensa de los Consumidores y Usuarios y otras leyes complementarias, la Ley 7/1998, de 13 de abril, sobre condiciones generales de la contratación, la Ley 34/1988, de 11 de noviembre, General de Publicidad, la Ley de 23 de julio de 1908, de nulidad de los contratos de préstamos usurarios, la Ley 16/2011, de 24 de junio, de Contratos de Crédito al Consumo y la Ley 22/2007, de 11 de julio, sobre comercialización a distancia de servicios financieros destinados a los consumidores. En caso de conflicto, será de aplicación la norma que contenga un régimen más preciso de control de las actividades definidas en el apartado primero o suponga una mayor protección de los consumidores y usuarios.»

Dos. Se da nueva redacción al artículo 5, que pasará a tener el siguiente tenor:

«1. Las empresas establecerán libremente sus tarifas de comisiones, condiciones y gastos repercutibles a los consumidores, sin otras limitaciones que las contenidas

§ 40 Ley reguladora de los contratos de crédito inmobiliario

en esta Ley, en la Ley de 23 de julio de 1908 y en el Real Decreto Legislativo 1/2007, de 16 de noviembre, en materia de cláusulas abusivas.

En las tarifas de comisiones o compensaciones y gastos repercutibles, incluidas las actividades de asesoramiento, se indicarán los supuestos y, en su caso, periodicidad con que serán aplicables. Las comisiones o compensaciones y gastos repercutidos deben responder a servicios efectivamente prestados o a gastos habidos. En ningún caso podrán cargarse comisiones o gastos por servicios no aceptados o solicitados en firme y de forma expresa por el consumidor.

2. No obstante lo establecido en el apartado anterior, en los préstamos o créditos hipotecarios será de aplicación lo dispuesto en materia de compensación por amortización anticipada por la legislación específica reguladora del mercado hipotecario, salvo que se tratara de préstamos o créditos hipotecarios concedidos con anterioridad al 9 de diciembre de 2007 y el contrato estipule el régimen de la comisión por amortización anticipada contenido en la Ley 2/1994, de 30 de marzo, sobre subrogación y modificación de préstamos hipotecarios, en cuyo caso, será éste el aplicable.

Las restantes comisiones y gastos repercutibles a cargo del consumidor, que la empresa aplique sobre estos préstamos o créditos, deberán responder a la prestación de un servicio específico distinto de la concesión o de la administración ordinaria del préstamo o crédito.

3. Las empresas no podrán cargar cantidades superiores a las que se deriven de las tarifas, aplicando condiciones más gravosas o repercutiendo gastos no previstos.

4. Las empresas están obligadas a notificar al Registro en el que figuren inscritas, con carácter previo a su aplicación, los precios de los servicios, las tarifas de las comisiones o compensaciones y gastos repercutibles que aplicarán, como máximo, a las operaciones y servicios que prestan, y los tipos de interés máximos de los productos que comercializan, incluidos, en su caso, los tipos de interés por demora.

5. Los precios, tarifas y gastos repercutibles a que se refiere el apartado anterior se recogerán en un folleto, que se redactará de forma clara, concreta y fácilmente comprensible para los consumidores, evitando la inclusión de conceptos innecesarios o irrelevantes. Este folleto, que estará disponible para los consumidores conforme a lo previsto en el artículo siguiente, será asimismo remitido al Registro en el que figuren inscritas y su contenido se ajustará a las normas que reglamentariamente puedan dictar las Comunidades Autónomas en el ejercicio de sus competencias.»

Disposición final décima. *Modificación del Real Decreto-Ley 6/2012, de 9 de marzo, de medidas urgentes de protección de deudores hipotecarios sin recursos.*

Se modifica el artículo 2 del Real Decreto-Ley 6/2012, de 9 de marzo, de medidas urgentes de protección de deudores hipotecarios sin recursos, que pasa a tener el siguiente tenor literal:

«Artículo 2. Ámbito de aplicación.

Las medidas previstas en este Real Decreto-Ley se aplicarán a los contratos de préstamo o crédito garantizados con hipoteca inmobiliaria cuyo deudor se encuentre situado en el umbral de exclusión y que estén vigentes a la fecha de entrada en vigor o que se suscriban posteriormente.

Las medidas previstas en este Real Decreto-Ley se aplicarán igualmente a los fiadores y avalistas hipotecarios del deudor principal, respecto de su vivienda habitual y con las mismas condiciones que las establecidas para el deudor hipotecario.»

Disposición final undécima. *Modificación de la Ley 9/2012, de 14 de noviembre, de reestructuración y resolución de entidades de crédito.*

Se añade una disposición adicional a la Ley 9/2012, de 14 de noviembre, de reestructuración y resolución de entidades de crédito, en los siguientes términos:

«Disposición adicional vigésima segunda. *Demandas ejecutivas iniciadas por la Sociedad de Gestión de Activos Procedentes de la Reestructuración Bancaria, S.A. (SAREB).*

Si SAREB careciera de copia con eficacia ejecutiva y no pudiera expedirse directamente a su favor con arreglo al artículo 517 de la Ley 1/2000, de 7 de enero, de Enjuiciamiento Civil y la legislación notarial, bastará que acompañe a la demanda ejecutiva una copia autorizada de la escritura, que podrá ser parcial, en la que conste que se expide al amparo de esta disposición y a los efectos del artículo 685 de la citada Ley 1/2000, de 7 de enero, de Enjuiciamiento Civil, junto con la pertinente certificación del Registro de la Propiedad que acredite la inscripción y la subsistencia de la hipoteca, sin perjuicio del derecho del deudor a oponerse por doble ejecución.»

Disposición final duodécima. *Modificación de la Ley 10/2014, de 26 de junio, de ordenación, supervisión y solvencia de entidades de crédito.*

Uno. Se modifica el artículo 5, que queda redactado del siguiente modo:

«Artículo 5. *Protección del cliente de entidades de crédito.*

1. Sin perjuicio de la reglas de cálculo de la TAE establecidas en el Anexo II y la Ficha Europea de Información Normalizada recogida en el Anexo I de la Ley 5/2019, reguladora de los contratos de crédito inmobiliario, la persona titular del Ministerio de Economía y Empresa, con el fin de proteger los legítimos intereses de los clientes de servicios o productos bancarios, distintos de los de inversión, prestados por las entidades de crédito, y de los de préstamo objeto de dicha Ley, podrá dictar disposiciones relativas a:

a) La información precontractual que debe facilitarse a los clientes, la información y contenido de los contratos y las comunicaciones posteriores que permitan el seguimiento de los mismos, de modo que reflejen de forma explícita y con la máxima claridad los derechos y obligaciones de las partes, los riesgos derivados del servicio o producto para el cliente y las demás circunstancias necesarias para garantizar la transparencia de las condiciones más relevantes de los servicios o productos y permitir al cliente evaluar si estos se ajustan a sus necesidades y a su situación financiera. A tal efecto, los contratos de estos servicios o productos siempre se formalizarán por escrito o en formato electrónico o en otro soporte duradero y la persona titular del Ministerio de Economía y Empresa podrá, en particular, fijar las cláusulas que los contratos referentes a servicios o productos bancarios típicos habrán de tratar o prever de forma expresa.

b) La transparencia de las condiciones básicas de comercialización o contratación de los servicios o productos bancarios que ofrecen las entidades de crédito y, en su caso, el deber y la forma en que deben comunicar tales condiciones a su clientela o al Banco de España. Se podrán establecer, asimismo, condiciones básicas de los servicios o productos bancarios de debido cumplimiento para las entidades de crédito. En particular, solo podrán percibirse comisiones o repercutirse gastos por servicios solicitados en firme o aceptados expresamente por un cliente y siempre que respondan a servicios efectivamente prestados o gastos habidos que puedan acreditarse.

c) Los principios y criterios a los que debe sujetarse la actividad publicitaria de los servicios o productos bancarios, y las modalidades de control administrativo sobre la misma, con la finalidad de que ésta resulte clara, suficiente, objetiva y no engañosa.

d) Las especialidades de la contratación de servicios o productos bancarios de forma electrónica o por otras vías de comunicación a distancia y la información que, al objeto de lo previsto en este artículo, debe figurar en las páginas electrónicas de las entidades de crédito.

e) El ámbito de aplicación de las normas dictadas al amparo de este artículo a cualesquiera contratos u operaciones de la naturaleza prevista en dichas normas, aun cuando la entidad que intervenga no tenga la condición de entidad de crédito.

§ 40 Ley reguladora de los contratos de crédito inmobiliario

2. En particular, en la comercialización de préstamos o créditos, la persona titular del Ministerio de Economía y Empresa, podrá dictar normas que favorezcan:

- a) La adecuada atención a los ingresos de los clientes en relación con los compromisos que adquieran al recibir un préstamo.
- b) La adecuada e independiente valoración de las garantías inmobiliarias que aseguren los préstamos de forma que se contemplen mecanismos que eviten las influencias indebidas de la propia entidad o de sus filiales en la valoración.
- c) La consideración de diferentes escenarios de evolución de los tipos en los préstamos a interés variable, las posibilidades de cobertura frente a tales variaciones y todo ello teniendo además en cuenta el uso o no de índices oficiales de referencia.
- d) La obtención y documentación apropiada de datos relevantes del solicitante.
- e) La información precontractual y asistencia apropiadas para el cliente.
- f) El respeto de las normas de protección de datos.

3. Sin perjuicio de la libertad contractual, el Ministerio de Economía y Empresa, podrá efectuar, por sí o a través del Banco de España, la publicación regular, con carácter oficial, de determinados índices o tipos de interés de referencia que puedan ser aplicados por las entidades de crédito a los préstamos a interés variable, especialmente en el caso de créditos o préstamos hipotecarios. Los citados índices o tipos de referencia deberán ser claros, accesibles, objetivos y verificables.

Los proveedores de estos índices para el cálculo de los tipos deudores y los prestamistas deberán conservar registros históricos de dichos índices.

4. Las disposiciones que en el ejercicio de sus competencias puedan dictar las Comunidades Autónomas sobre las materias contempladas en este artículo no podrán establecer un nivel de protección inferior al dispensado en las normas que apruebe la persona titular del Ministerio de Economía y Empresa. Asimismo, podrán establecerse con carácter básico modelos normalizados de información que no podrán ser modificados por la normativa autonómica, en aras de la adecuada transparencia y homogeneidad de la información suministrada a los clientes de servicios o productos bancarios.

5. Las normas dictadas al amparo de lo previsto en este artículo serán consideradas normativa de ordenación y disciplina y su supervisión corresponderá al Banco de España.»

Dos. Se modifica el artículo 90, que queda redactado del siguiente modo:

«Artículo 90. *Competencia para la instrucción de expedientes.*

1. Corresponde al Banco de España la competencia para la instrucción y resolución de los expedientes a que se refiere este Título, pudiendo imponer las sanciones en él descritas y las medidas administrativas que, en su caso, procedan. Cuando los intermediarios de crédito inmobiliario, sus representantes designados, tasadores y los prestamistas inmobiliarios tenga su ámbito de actuación en una sola Comunidad Autónoma o cuando los hechos sancionables tengan su causa en relaciones comerciales directas entre los prestatarios y las entidades inmobiliarias y financieras, las Comunidades Autónomas serán quienes determinen los órganos competentes para la instrucción de las sanciones derivadas de la aplicación de la Ley 5/2019, reguladora de los contratos de crédito inmobiliario.

2. El Banco de España dará cuenta razonada a la persona titular del Ministerio de Economía y Empresa de la imposición de sanciones por infracciones muy graves y, en todo caso, le remitirá con periodicidad trimestral la información esencial sobre los procedimientos en tramitación y las resoluciones adoptadas.»

Tres. Se adiciona una letra o) al artículo 103, que queda redactada del siguiente modo:

«Artículo 103. *Criterios para la determinación de sanciones.*

Las sanciones aplicables en cada caso por la comisión de infracciones muy graves, graves o leves se determinarán en base a los siguientes criterios:

o) El hecho de que los perjudicados por la infracción realizada sean prestatarios o avalistas en situación de vulnerabilidad o exclusión social.»

Disposición final decimotercera. *Título competencial.*

Esta Ley se dicta al amparo de lo establecido en el artículo 149.1.6.^a, 8.^a, 11.^a y 13.^a de la Constitución Española que atribuye al Estado la competencia exclusiva sobre legislación mercantil, procesal, hipotecaria, ordenación de los registros e instrumentos públicos, bases de la ordenación de crédito, banca y seguro, y bases y coordinación de la planificación general de la actividad económica, respectivamente.

Disposición final decimocuarta. *Incorporación de derecho de la Unión Europea.*

Mediante esta Ley se incorpora parcialmente al ordenamiento jurídico español la Directiva 2014/17/UE del Parlamento Europeo y del Consejo, de 4 de febrero de 2014, sobre los contratos de crédito celebrados con los consumidores para bienes inmuebles de uso residencial y por la que se modifican las Directivas 2008/48/CE y 2013/36/UE y el Reglamento (UE) n.º 1093/2010.

Disposición final decimoquinta. *Desarrollo reglamentario.*

1. El Gobierno podrá dictar las disposiciones necesarias para el desarrollo de esta Ley, y en particular, en relación con las actividades determinadas en el artículo 2, podrá desarrollar mediante Real Decreto disposiciones relativas a:

a) La información precontractual y asistencia adecuada que debe facilitarse a los prestatarios o prestatarios potenciales, la información y contenido de los contratos y las comunicaciones posteriores que permitan el seguimiento de los mismos, de modo que reflejen de forma explícita y con la máxima claridad los derechos y obligaciones de las partes, los riesgos derivados del préstamo para el prestatario y las demás circunstancias necesarias para garantizar la transparencia de las condiciones más relevantes de los préstamos y permitir al prestatario evaluar si estos se ajustan a sus necesidades y a su situación financiera. A tal efecto, el Gobierno podrá, en particular, fijar las cláusulas que los contratos de préstamo habrán de tratar o prever de forma expresa.

b) La transparencia de las condiciones básicas de comercialización o contratación de préstamos que ofrecen los prestamistas y, en su caso, el deber y la forma en que deben comunicar tales condiciones a los prestatarios o prestatarios potenciales o a la autoridad competente determinada en los artículos 28 y 42. Se podrán establecer, asimismo, condiciones básicas de los préstamos de debido cumplimiento para los prestamistas.

c) Las especialidades de la contratación de préstamos de forma electrónica o por otras vías de comunicación a distancia y la información que, al objeto de lo previsto en este artículo, debe figurar en las páginas electrónicas de los prestamistas.

d) El establecimiento de un modelo de contrato de préstamo con garantía hipotecaria y de medidas que favorezcan su utilización, que será voluntaria para las partes.

e) La adecuada atención a los ingresos de los clientes en relación con los compromisos que adquieran al recibir un préstamo.

f) La adecuada e independiente valoración de las garantías inmobiliarias que aseguren los préstamos de forma que se contemplen mecanismos que eviten las influencias indebidas de la propia entidad o de sus filiales en la valoración.

g) La obtención y documentación apropiada de datos relevantes del potencial prestatario, así como el acceso a bases de datos, garantizándose que se haga en condiciones de no discriminación.

h) Las condiciones y efectos de la evaluación de la solvencia del potencial prestatario.

i) La adaptación y graduación de las medidas de aplicación de las normas dictadas al amparo de este artículo.

2. La persona titular del Ministerio de Economía y Empresa, con el fin de proteger los legítimos intereses de los prestatarios en relación con las actividades determinadas en el artículo 2, podrá dictar disposiciones relativas a:

a) El contenido específico de la Ficha Europea de Información Normalizada (FEIN) y la Ficha de Advertencias Estandarizadas (FiAE), en el marco de la regulación dictada por el Gobierno, de conformidad con lo previsto en la letra a) del apartado anterior.

b) Los principios y criterios a los que debe sujetarse la actividad publicitaria de los préstamos, y las modalidades de control administrativo sobre la misma, con la finalidad de que ésta resulte clara, suficiente, objetiva y no engañosa.

c) La consideración de diferentes escenarios de evolución de los tipos en los préstamos a interés variable, las posibilidades de cobertura frente a tales variaciones y todo ello teniendo además en cuenta el uso o no de índices oficiales de referencia.

3. El Gobierno con carácter urgente, antes de seis meses, procederá a la adopción de las disposiciones reglamentarias y administrativas pertinentes para la incorporación completa de la Directiva al ordenamiento nacional.

Disposición final decimosexta. *Entrada en vigor.*

La presente Ley entrará en vigor a los tres meses de su publicación en el «Boletín Oficial del Estado».

ANEXO I

Ficha Europea de Información Normalizada (FEIN)

Parte A

El texto del presente modelo se reproducirá tal cual en la Ficha Europea de Información Normalizada (FEIN). Las indicaciones entre corchetes se sustituirán por la información correspondiente. En la parte B figuran las instrucciones que el prestamista o, en su caso, el intermediario de crédito deberá seguir para cumplimentar la FEIN.

Cuando, se indique «si ha lugar», el prestamista facilitará la información requerida si esta es pertinente para el contrato de crédito. Si la información no es pertinente, el prestamista suprimirá los datos correspondientes o la sección entera (por ejemplo, cuando la sección no sea aplicable). En caso de que se suprima la sección completa, la numeración de las secciones de la FEIN se adaptará en consecuencia.

La información que a continuación se indica se facilitará en un solo documento. Se utilizarán caracteres tipográficos claramente legibles. Cuando se trate de elementos de información que deban resaltarse, se emplearán negrita, sombreado o caracteres de mayor tamaño. Se indicarán de forma destacada todas las advertencias de riesgo aplicables.

Modelo de FEIN

(Texto introductorio.)

El presente documento se extiende para [nombre del prestatario], a [fecha del día].

Se ha elaborado basándose en la información que usted ha facilitado hasta la fecha, así como en las actuales condiciones del mercado financiero.

La información que figura a continuación es válida hasta el [fecha de validez], (si ha lugar) a excepción del tipo de interés y otros gastos. Después de esa fecha, puede variar con arreglo a las condiciones del mercado.

(Si ha lugar) El presente documento no conlleva para [nombre del prestamista] la obligación de concederle un préstamo.

1. Prestamista.

[Identidad].

[Número de teléfono].

[Dirección geográfica].

(Facultativo) [Correo electrónico].

(Facultativo) [Número de fax].

(Facultativo) [Dirección de página web].

(Facultativo) [Persona o punto de contacto].

§ 40 Ley reguladora de los contratos de crédito inmobiliario

(Si ha lugar, información que indique si se están prestando o no servicios de asesoramiento:) [(Tras analizar sus necesidades y circunstancias, recomendamos que suscriba este crédito/No le recomendamos ningún crédito en concreto. Sin embargo, basándonos en sus respuestas a algunas de la preguntas, le damos información sobre este crédito para que pueda tomar su propia decisión.)]

2. (Si ha lugar) Intermediario de crédito.

[Identidad].

[Número de teléfono].

[Dirección geográfica].

(Facultativo) [Correo electrónico].

(Facultativo) [Número de fax].

(Facultativo) [Dirección de página web].

(Facultativo) [Persona o punto de contacto].

(Si ha lugar [información que indique si se están prestando o no servicios de asesoramiento]) [(Tras analizar sus necesidades y circunstancias, recomendamos que suscriba este crédito/No le recomendamos ningún crédito en concreto. Sin embargo, basándonos en sus respuestas a algunas de las preguntas, le proporcionamos información sobre este crédito para que pueda tomar su propia decisión.)]

[Remuneración].

3. Características principales del préstamo.

Importe y moneda del préstamo por conceder: [valor] [moneda].

(Si ha lugar) El presente préstamo no se expresa en [moneda nacional del prestatario].

(Si ha lugar) El valor de su préstamo en [moneda nacional del prestatario] puede variar.

(Si ha lugar) Por ejemplo, si el valor del/de la [moneda nacional del prestatario] disminuyera en un 20 % con respecto al/a la [moneda del crédito], el valor de su préstamo aumentaría a [insértese el importe en la moneda nacional del prestatario]. El incremento podría ser incluso superior si el valor del/de la [moneda nacional del prestatario] disminuye en más del 20 %.

(Si ha lugar) El valor máximo de su préstamo será [insértese el importe en la moneda nacional del prestatario]. (Si ha lugar) Recibirá una advertencia si el importe del crédito alcanza [insértese el importe en la moneda nacional del prestatario]. (Si ha lugar) Tendrá usted ocasión de ejercer su [insértese derecho a renegociar el préstamo en moneda extranjera o derecho a convertir el préstamo en [moneda correspondiente], indicando las condiciones aplicables].

Duración del préstamo: [duración].

[Tipo de préstamo].

[Clase de tipo de interés aplicable].

Importe total a reembolsar:

Esto significa que, por cada [moneda de denominación del préstamo] que tome en préstamo, reembolsará usted [importe].

(Si ha lugar) [Este préstamo/Una parte de este préstamo] es un préstamo de solo intereses. Al finalizar la vigencia del crédito, seguirá adeudando [insértese el importe del préstamo de solo intereses].

(Si ha lugar) Valor del bien inmueble que se ha tomado como hipótesis para preparar esta ficha de información: [insértese importe].

(Si ha lugar) Importe máximo de préstamo disponible en relación con el valor del bien inmueble [insértese el ratio préstamo-valor] o Valor mínimo del bien inmueble exigido para prestar el importe indicado [insértese importe].

(Si ha lugar) [Garantía].

4. Tipo de interés y otros gastos.

La tasa anual equivalente (TAE) es el coste total del préstamo expresado en forma de porcentaje anual. La TAE sirve para ayudarle a comparar las diferentes ofertas.

La TAE aplicable a su préstamo es [TAE].

Comprende:

§ 40 Ley reguladora de los contratos de crédito inmobiliario

El tipo de interés [valor en porcentaje o, si ha lugar, indicación de un tipo de referencia y del valor porcentual del margen del prestamista].

[Otros componentes de la TAE].

Costes que deben abonarse una sola vez:

(Si ha lugar) Tendrá que pagar una tasa por registrar la hipoteca [insértese el importe de la tasa si se conoce, o bien la base para su cálculo].

Costes que deben abonarse periódicamente:

(Si ha lugar) Esta TAE se calcula a partir de hipótesis sobre el tipo de interés.

(Si ha lugar) Dado que [parte de] su préstamo es un préstamo a tipo de interés variable, la TAE efectiva podría diferir de la TAE indicada si el tipo de interés de su préstamo cambia. Por ejemplo, si el tipo de interés aumentase a [situación descrita en la parte B], la TAE podría aumentar a [insértese TAE ilustrativa correspondiente a esa situación].

(Si ha lugar) Tenga en cuenta que esta TAE se calcula partiendo del supuesto de que el tipo de interés se mantiene durante toda la vigencia del contrato en el nivel fijado para el período inicial.

(Si ha lugar) Los siguientes gastos son desconocidos para el prestamista y no se incluyen por tanto en la TAE: [Gastos].

(Si ha lugar) Tendrá que pagar una tasa por registrar la hipoteca.

Asegúrese de que tiene conocimiento de todos los demás tributos y costes conexos al préstamo.

5. Periodicidad y número de pagos.

Periodicidad de reembolso: [periodicidad].

Número de pagos: [número].

6. Importe de cada cuota.

[Importe] [moneda].

Sus ingresos pueden variar. Considere si, en caso de que disminuyan sus ingresos, seguirá pudiendo hacer frente al reembolso de sus cuotas [periodicidad].

(Si ha lugar) Dado que [este préstamo/una parte de este préstamo] es un préstamo de solo intereses, tendrá que tomar disposiciones específicas para reembolsar la cantidad de [insértese el importe del préstamo que es solo de intereses] que adeudará al finalizar la vigencia del crédito. No olvide añadir a la cuota indicada cualesquiera pagos extraordinarios que deba realizar.

(Si ha lugar) El tipo de interés de [una parte de] este préstamo es variable. Esto significa que el importe de sus cuotas puede aumentar o disminuir. Por ejemplo, si el tipo de interés aumentase a [situación descrita en la parte B], sus cuotas podrían aumentar a [insértese el importe de la cuota correspondiente a esa situación].

(Si ha lugar) El valor del importe que tiene que reembolsar en [moneda nacional del prestatario] cada [periodicidad de las cuotas] puede variar. (Si ha lugar) Sus pagos podrían incrementarse hasta [insértese el importe máximo en la moneda nacional del prestatario] cada [insértese el período]. (Si ha lugar) Por ejemplo, si el valor del/de la [moneda nacional del prestatario] disminuyera en un 20 % con respecto al/a la [moneda del crédito], tendría usted que pagar [insértese el importe en la moneda nacional del prestatario] adicionales cada [insértese período]. Sus pagos podrían incrementarse en una cantidad muy superior a esta.

(Si ha lugar) El tipo de cambio utilizado para la conversión del reembolso en [moneda del crédito] a [moneda nacional del prestatario] será el publicado por [nombre del organismo encargado de la publicación del tipo de cambio] el [fecha], o se calculará el [fecha] utilizando [insértese el nombre del valor de referencia o el método de cálculo].

(Si ha lugar) [Indicaciones sobre productos de ahorro vinculados, préstamos con intereses diferidos].

7. (Si ha lugar) Tabla ilustrativa de reembolso.

La siguiente tabla muestra el importe que ha de pagarse cada [periodicidad].

Las cuotas (columna [n.º pertinente]) son iguales a la suma de los intereses adeudados (columna [n.º pertinente]), si ha lugar, el capital adeudado (columna [n.º pertinente]) y, si ha lugar, otros costes (columna [n.º pertinente]). (Si ha lugar) Los costes de la columna «otros

costes» corresponden a [lista de costes]. El capital pendiente (columna [n.º pertinente]) es igual al importe del préstamo que queda por reembolsar después de cada cuota.

[Tabla].

8. Otras obligaciones.

Si desea beneficiarse de las condiciones de préstamo descritas en el presente documento, el prestatario debe cumplir las obligaciones que a continuación se indican.

[Obligaciones].

(Si ha lugar) Observe que las condiciones de préstamo descritas en el presente documento (incluido el tipo de interés) pueden variar en caso de incumplimiento de las citadas obligaciones.

(Si ha lugar) Tenga en cuenta las consecuencias que puede tener el poner término más adelante a cualquiera de los servicios accesorios conexos al préstamo.

[Consecuencias].

9. Reembolso anticipado.

Este préstamo puede reembolsarse anticipadamente, íntegra o parcialmente.

(Si ha lugar) [Condiciones].

(Si ha lugar) Comisión de reembolso anticipado: [insértese el importe o, si no es posible, el método de cálculo].

(Si ha lugar) Si decide reembolsar el préstamo anticipadamente, consúltenos a fin de determinar el nivel exacto de la comisión de reembolso anticipado en ese momento.

10. Elementos de flexibilidad.

(Si ha lugar) [Información sobre portabilidad o subrogación] Tiene usted la posibilidad de transferir este préstamo a otro [prestamista] [o] [bien inmueble]: [Insértense las condiciones].

(Si ha lugar) Este préstamo no puede ser transferido a otro [prestamista] [o] [bien inmueble].

(Si ha lugar) Otras prestaciones: [insértese una explicación de las prestaciones adicionales enumeradas en la parte B y, de manera facultativa, cualesquiera otras prestaciones ofrecidas por el prestamista como parte del contrato de crédito que no se hayan mencionado en las secciones anteriores].

11. Otros derechos del prestatario.

(Si ha lugar) Dispone usted de [duración del período de reflexión] a partir del [inicio del período de reflexión] para reflexionar antes de comprometerse a suscribir este préstamo. (Si ha lugar) No puede usted aceptar el contrato de crédito hasta que haya transcurrido un período de [duración del período de reflexión] a partir del momento en que el prestamista le entregue el contrato.

(Si ha lugar) Durante un período de [duración del período de desistimiento] a partir de [inicio del período de disposición del crédito], el prestatario puede ejercer su derecho a cancelar el contrato de crédito. [Condiciones] [Insértese el procedimiento].

(Si ha lugar) Si durante ese período compra o vende usted una propiedad relacionada con el presente contrato de crédito, podría perder su derecho a cancelar el contrato.

(Si ha lugar) Si decide usted ejercitar su derecho de desistimiento [del contrato de crédito], no olvide comprobar si quedará o no vinculado por las demás obligaciones que ha contraído en relación con el préstamo [incluidos los servicios accesorios asociados al préstamo, contemplados en la sección 8].

12. Reclamaciones.

Si tiene una reclamación, diríjase a [insértense los datos del punto de contacto interno y la fuente de información sobre el procedimiento].

(Si ha lugar) Plazo máximo para la tramitación de la reclamación: [período de tiempo].

(Si ha lugar) [Si no resolvemos internamente la reclamación a su entera satisfacción,] puede usted dirigirse a: [insértese el nombre del organismo externo que se ocupe de las reclamaciones y recursos extrajudiciales] (si ha lugar) o ponerse en contacto con la red FIN-NET para obtener las señas del organismo equivalente en su país.

13. Incumplimiento de los compromisos vinculados al préstamo: consecuencias para el prestatario.

[Tipos de incumplimiento].

[Consecuencias financieras y/o jurídicas].

Si tiene dificultades para efectuar sus pagos [periodicidad], póngase en contacto con nosotros enseguida para estudiar posibles soluciones.

(Si ha lugar) En última instancia, puede ser desposeído de su vivienda si no efectúa sus pagos puntualmente.

14. (Si ha lugar) Información adicional.

(Si ha lugar) [Indicación de la legislación aplicable al contrato de crédito].

(Si el prestamista se propone utilizar una lengua distinta de la lengua de la FEIN) la información y la documentación contractual se facilitarán en [lengua]. Con su consentimiento, durante la vigencia del contrato de crédito, nos comunicaremos con usted en [lengua o lenguas].

[Insértese una declaración sobre el derecho del prestatario a que se le proporcione u ofrezca, según el caso, un proyecto del contrato de crédito].

15. Supervisor.

El supervisor de este prestamista es [denominación y dirección electrónica de la autoridad o autoridades supervisoras].

(Si ha lugar) El supervisor de este intermediario de crédito es [denominación y dirección electrónica de la autoridad supervisora].

Parte B

Instrucciones para cumplimentar la FEIN

Para cumplimentar la FEIN se seguirán como mínimo las instrucciones que figuran a continuación:

Sección «Texto introductorio»

1. La fecha de validez figurará debidamente destacada. A los efectos de esta sección, se entiende por «fecha de validez» el plazo hasta el cual la información contenida en la FEIN, el tipo de interés, por ejemplo, se mantendrá inalterada y será de aplicación en caso de que el prestamista decida otorgar el crédito dentro de ese plazo. Si la determinación del tipo de interés y otros gastos aplicables depende del resultado de la venta de bonos u obligaciones subyacentes, el tipo de interés y otros gastos finales podrían diferir de los indicados. Únicamente en dicho supuesto, se indicará que la fecha de validez no se aplicará al tipo de interés y otros gastos, mediante la mención siguiente: «a excepción del tipo de interés y otros gastos».

Sección «1. Prestamista»

1. La identidad, el número de teléfono y la dirección geográfica del prestamista corresponderán a las señas de contacto que el prestatario pueda utilizar para la correspondencia ulterior.

2. La indicación de la dirección de correo electrónico, el número de fax, la dirección de la página web y la persona o punto de contacto es facultativa.

3. De conformidad con el artículo 3 de la Directiva 2002/65/CE, si la operación se ofrece a distancia, el prestamista indicará, en su caso, el nombre y la dirección geográfica de su representante en el Estado miembro de residencia del prestatario. La indicación del número de teléfono, la dirección de correo electrónico y la dirección de página web del representante del proveedor de crédito es facultativa.

4. Cuando la sección 2 no sea de aplicación, el prestamista informará al prestatario de si se le están prestando o no servicios de asesoramiento y en qué condiciones, empleando la formulación indicada en la parte A.

(Si ha lugar) Sección «2. Intermediario de crédito».

§ 40 Ley reguladora de los contratos de crédito inmobiliario

Si quien facilita al prestatario la información sobre el producto es un intermediario de crédito, este deberá incluir los siguientes datos:

1. La identidad, el número de teléfono y la dirección geográfica del intermediario de crédito corresponderán a las señas de contacto que el prestatario pueda utilizar para la correspondencia ulterior.

2. La indicación de la dirección de correo electrónico, el número de fax, la dirección de la página web y la persona o punto de contacto es facultativa.

3. El intermediario de crédito informará al prestatario de si se le están prestando o no servicios de asesoramiento y en qué condiciones, empleando la formulación indicada en la parte A.

4. Explicación de la forma en que se remunera al intermediario de crédito. Si el intermediario percibe una comisión del prestamista, se indicará el importe de la comisión y, si es distinto del indicado en la sección 1, el nombre del prestamista.

Sección «3. Características principales del préstamo».

1. En esta sección se explicarán claramente las principales características del crédito, en particular el valor y la moneda y los riesgos potenciales asociados al tipo de interés, incluidos los mencionados en la sección 8, y la estructura de amortización.

2. Cuando la moneda del crédito sea distinta de la moneda nacional del prestatario, el prestamista indicará que el prestatario recibirá regularmente advertencias, como mínimo cuando el tipo de cambio registre una fluctuación superior al 20 %; mencionará asimismo, si ha lugar, el derecho del prestatario a convertir la moneda del contrato de crédito o la posibilidad de renegociar las condiciones aplicables, y cualesquiera otros mecanismos a los que pueda acogerse el prestatario para limitar su exposición al riesgo de tipo de cambio. Si los contratos de crédito contienen disposiciones destinadas a limitar el riesgo de tipo de cambio a que está expuesto el prestatario, el prestamista indicará el importe máximo que deba reembolsar el prestatario, si ha lugar. Si los contratos de crédito no contienen disposiciones destinadas a limitar el riesgo de tipo de cambio a que está expuesto el prestatario, a una fluctuación del tipo de cambio inferior al 20 %, el prestamista indicará una ilustración del efecto que tendría en el valor del préstamo una disminución del 20 % del valor de la moneda nacional del prestatario frente a la moneda del crédito.

3. La duración del crédito se expresará en años o meses, según resulte más pertinente. Si la duración del crédito pudiera variar durante la vigencia del contrato, el prestamista explicará cuándo y en qué circunstancias ello puede ocurrir. Si el contrato de crédito es de duración indefinida, por ejemplo en el caso de una tarjeta de crédito con garantía, el prestamista lo indicará claramente.

4. Se indicará claramente el tipo de crédito ofrecido (por ejemplo, crédito hipotecario, préstamo vivienda, tarjeta de crédito con garantía). En la descripción de la clase de crédito se indicará claramente de qué forma se reembolsarán el capital y los intereses durante la vigencia del crédito (esto es, la estructura de amortización), precisando expresamente si el contrato de crédito se refiere al reembolso del capital o a un préstamo de solo intereses, o a una combinación de ambas cosas.

5. Si el crédito es, en todo o en parte, un crédito de solo intereses, se incluirá de modo destacado al final de esta sección una declaración que lo indique con claridad, empleando la formulación indicada en la parte A.

6. En esta sección se explicará si el tipo deudor es fijo o variable y, en su caso, los períodos durante los cuales será fijo, así como la periodicidad de las revisiones posteriores y la existencia de límites a la variabilidad del tipo de interés, ya sean máximos o mínimos.

Asimismo, se explicará la fórmula utilizada para revisar el tipo deudor y sus diversos componentes (como el tipo de referencia o el diferencial de tipos de interés). El prestamista indicará, por ejemplo mediante la dirección de una página web, dónde hallar información adicional sobre los índices o los tipos utilizados en la fórmula (como el euríbor o el tipo de referencia del banco central).

7. Si se aplican diferentes tipos deudores en diferentes circunstancias, la información antes mencionada se facilitará respecto de todos los tipos aplicables.

8. El «importe total a reembolsar» corresponde al importe total adeudado por el prestatario. Se expresará como la suma del importe del crédito y el coste total del crédito

para el prestatario. Si el tipo deudor no es fijo para toda la duración del contrato, se destacará que el importe es indicativo y que puede variar, en particular en función de la variación del tipo deudor.

9. Si el crédito va a estar garantizado mediante una hipoteca sobre el bien inmueble u otra garantía comparable, o mediante un derecho relativo a un bien inmueble, el prestamista así lo señalará a la atención del prestatario. Si ha lugar, el prestamista también indicará el valor del inmueble u otra garantía que se ha tomado como hipótesis para preparar la ficha de información.

10. El prestamista indicará, si ha lugar:

a) el «importe máximo de préstamo disponible en relación con el valor del bien inmueble», que representará el ratio préstamo-valor; este ratio irá acompañado de un ejemplo en valor absoluto del importe máximo que puede tomarse en préstamo para un determinado valor de un bien inmueble, o

b) el «valor mínimo del bien inmueble exigido por el prestamista para prestar el importe indicado».

11. Cuando los créditos tengan varios tramos a diferentes tipos (por ejemplo, préstamos que tengan de manera coincidente tipos en parte fijos y en parte variables), esta característica se precisará al indicar el tipo de crédito, y la información exigida se facilitará respecto de cada tramo del crédito.

Sección «4. Tipo de interés y otros gastos».

1. La referencia al «tipo de interés» corresponde al tipo o tipos deudores.

2. El tipo de interés se mencionará en forma porcentual. Si el tipo de interés es variable y se basa en un tipo de referencia, el prestamista podrá, si lo desea, indicar el tipo de interés mediante un tipo de referencia y un valor porcentual que represente el diferencial del prestamista. Estará obligado a indicar, en cambio, el valor del tipo de referencia vigente el día en que extienda la FEIN.

Si el tipo de interés es variable, la información incluirá:

a) las hipótesis empleadas para el cálculo de la TAE;

b) si procede, los límites aplicables al alza o a la baja; y

c) una advertencia que indique que la variación del tipo puede afectar al nivel efectivo de la TAE. Para llamar la atención del prestatario, la advertencia se resaltará utilizando caracteres tipográficos de mayor tamaño y figurará de manera destacada en el cuerpo principal de la FEIN. La advertencia irá acompañada de un ejemplo ilustrativo sobre la TAE. Si la variación del tipo deudor tiene un límite al alza, se supondrá en el ejemplo que el tipo deudor aumenta en la primera ocasión en que tal aumento sea posible al nivel máximo previsto en el contrato de crédito. Si no hay límites al alza, el ejemplo ilustrará la TAE al tipo deudor más elevado de los últimos 20 años como mínimo, o, si solo se dispone de los datos subyacentes utilizados para el cálculo del tipo deudor para un período inferior a 20 años, del período más largo para el cual tales datos estén disponibles, sobre la base del máximo valor de cualquier tipo de referencia externo empleado para el cálculo del tipo deudor si ha lugar o el máximo valor de un tipo de referencia especificado por una autoridad competente o por la ABE en caso de que el prestamista no utilice un tipo de referencia externo. Este requisito no se aplicará a los contratos de crédito en los que el tipo deudor sea fijo durante un período inicial pertinente, de varios años, y pueda fijarse luego para otro período mediante negociación entre el prestamista y el prestatario. Para los contratos de crédito en los que el tipo deudor sea fijo durante un período inicial pertinente, de varios años, y pueda fijarse luego para otro período mediante negociación entre el prestamista y el prestatario, la información incluirá una advertencia que indique que la TAE se calcula sobre la base del tipo deudor aplicable durante el período inicial. La advertencia irá acompañada de otra TAE ilustrativa, calculada de conformidad con el artículo 19, apartado 4. Cuando los créditos tengan varios tramos a diferentes tipos (por ejemplo, préstamos que tengan de manera coincidente tipos en parte fijos y en parte variables), la información exigida se facilitará respecto de cada tramo del crédito.

3. En el apartado «Otros componentes de la TAE» se enumerarán todos los demás gastos integrados en la TAE, incluidos los que deben abonarse una sola vez, como las comisiones de administración, y los gastos recurrentes, como las comisiones de administración anuales. El prestamista enumerará cada uno de los gastos por categoría (gastos que deben abonarse una sola vez, gastos que han de pagarse regularmente y que están incluidos en las cuotas y gastos que han de pagarse regularmente pero que no están incluidos en las cuotas), indicando su importe, el destinatario y la fecha de pago. No será necesario incluir los costes derivados del incumplimiento de las obligaciones contractuales. Si el importe se desconoce, el prestamista dará una indicación de su cuantía, si es posible, y, si no es posible, indicará la forma en que se calculará, especificando que el importe mencionado es meramente indicativo. En caso de que no se incluyan en la TAE ciertos gastos por ser desconocidos para el prestamista, deberá destacarse esta circunstancia.

Cuando el prestatario haya informado al prestamista de uno o más componentes de su crédito preferido, como por ejemplo la duración del contrato de crédito y el importe total del crédito, el prestamista deberá utilizar dichos componentes cuando sea posible. Si el contrato de crédito prevé diferentes formas de disposición de fondos con diferentes gastos o tipos deudores, y el prestamista utiliza los supuestos mencionados en el Anexo I, parte II, deberá indicar que, para ese tipo de contrato de crédito, la TAE podría ser más elevada con otros mecanismos de disposición de fondos. Si para el cálculo de la TAE se utilizan las condiciones de disposición de fondos, el prestamista destacará los gastos asociados a otros mecanismos de disposición de fondos que no correspondan necesariamente a los utilizados para el cálculo de la TAE.

4. Cuando se adeude una tasa por el registro de la hipoteca o una garantía equivalente, se informará de ello en esta sección, indicando el importe si se conoce o, si se desconoce, el método para determinarlo. Si las tasas se conocen y se incluyen en la TAE, la existencia y el importe de las tasas se enumerarán en la rúbrica «Costes que deben abonarse una sola vez». Si el prestamista desconoce el importe de las tasas y no las ha incluido por tanto en la TAE, la existencia de tasas se mencionará claramente en la lista de costes que el prestamista desconoce. En todo caso, se utilizará la formulación normalizada recogida en la parte A en la rúbrica pertinente.

Sección «5. Periodicidad y número de pagos».

1. Si los pagos deben realizarse de forma periódica, se indicará la periodicidad (por ejemplo, mensualmente). Si la periodicidad de los pagos no va a ser constante, ello deberá explicarse claramente al prestatario.

2. El número de pagos indicado abarcará todo el período de vigencia del crédito.

Sección «6. Importe de cada cuota».

1. Se indicará claramente la moneda en que vaya expresado el crédito y la moneda de las cuotas.

2. Si el importe de las cuotas puede variar durante la vigencia del crédito, el prestamista especificará el período durante el cual el importe inicial de la cuota se mantendrá sin cambios, y cuándo y con qué periodicidad variará posteriormente.

3. Si el crédito es, en todo o en parte, un crédito de solo intereses, se incluirá de modo destacado al final de esta sección una declaración que lo indique con claridad, empleando la formulación indicada en la parte A.

Si el prestatario está obligado a suscribir un producto de ahorro vinculado como condición para la concesión de un crédito de solo intereses con garantía hipotecaria u otra garantía comparable, se indicarán el importe y la frecuencia de cualesquiera pagos asociados a este producto.

4. Si el tipo de interés es variable, la información incluirá también la indicación correspondiente, utilizando la formulación indicada en la parte A, y un ejemplo que ilustre el importe máximo de las cuotas. Si hay un límite al alza, el ejemplo mostrará también el importe al que ascenderían las cuotas de aumentar el tipo de interés hasta el nivel máximo. Si no hay límite al alza, la ilustración de la situación correspondiente a la hipótesis más pesimista mostrará el importe de las cuotas al tipo deudor más elevado de los últimos 20 años, sobre la base del máximo valor de cualquier tipo de referencia externo que se utilice

para el cálculo del tipo deudor, si ha lugar, o, si solo se dispone de los datos subyacentes utilizados para el cálculo del tipo deudor para un período inferior a 20 años, del período más largo para el cual tales datos estén disponibles, sobre la base del máximo valor de cualquier tipo de referencia externo empleado para el cálculo del tipo deudor si ha lugar, o el máximo valor de un tipo de referencia especificado por una autoridad competente o por la ABE en caso de que el prestamista no utilice un tipo de referencia externo. El requisito de ofrecer un ejemplo ilustrativo no se aplicará a los contratos de crédito en los que el tipo deudor sea fijo durante un período inicial pertinente, de varios años, y pueda fijarse luego para otro período mediante negociación entre el prestamista y el prestatario. Cuando los créditos tengan varios tramos a diferentes tipos (por ejemplo, préstamos que tengan de manera coincidente tipos en parte fijos y en parte variables), la información exigida se facilitará respecto de cada tramo del crédito y del crédito en su conjunto.

5. (Si ha lugar) Si la moneda del crédito no es la moneda nacional del prestatario, o si el crédito está indexado a una moneda distinta de la moneda nacional del prestatario, el prestamista incluirá un ejemplo numérico que indique claramente de qué modo las variaciones del tipo de cambio correspondiente afectarán al importe de las cuotas, empleando la formulación indicada en la parte A. Dicho ejemplo se basará en la hipótesis de una reducción del 20 % del valor de la moneda nacional del prestatario, e irá acompañada de una declaración destacada de que las cuotas podrían registrar un incremento superior al importe indicado en el ejemplo. Si se aplica un límite al alza que limite el incremento inferior al 20 %, se indicará en lugar de lo anterior el valor máximo de los pagos en la moneda del prestatario, y se omitirá la declaración relativa a la posibilidad de que se registren incrementos superiores.

6. Si el crédito es en todo o en parte un crédito a tipo variable y es de aplicación el punto 3, para la ilustración contemplada en el punto 5 se tomará como hipótesis el importe de la cuota a que se refiere el punto 1.

7. Si la moneda utilizada para el pago de las cuotas es distinta de la moneda del crédito, o si el importe de cada cuota expresado en la moneda nacional del prestatario depende del importe correspondiente en una moneda diferente, se indicará en esta sección la fecha de cálculo del tipo de cambio aplicable y se precisará bien el tipo de cambio, bien la base sobre la cual se calculará este y la periodicidad de su revisión. Si ha lugar, dicha indicación incluirá el nombre del organismo encargado de publicar el tipo de cambio.

8. Cuando el crédito sea un crédito con intereses diferidos en el que los intereses adeudados no se reembolsen en su totalidad mediante las cuotas sino que se añadan al importe total del crédito pendiente, se incluirá una explicación del modo y el momento en que los intereses diferidos se añadirán al préstamo en forma de importe en efectivo, y de las consecuencias para el prestatario respecto de la deuda restante.

Sección «7. Tabla ilustrativa de reembolso».

1. Esta sección se incluirá cuando el crédito sea un crédito con intereses diferidos en el que los intereses adeudados no se reembolsen en su totalidad mediante las cuotas sino que se añadan al importe pendiente del crédito o cuando el tipo deudor sea fijo durante la vigencia del contrato de crédito.

Si el prestatario tiene derecho a recibir una tabla de amortizaciones revisada, se indicará esta circunstancia junto con las condiciones en las que el prestatario puede acogerse a tal derecho.

2. Si el tipo de interés pudiera variar durante la vigencia del crédito, el prestamista indique el período durante el cual se mantendrá sin cambios el tipo de interés inicial.

3. La tabla que ha de insertarse en esta sección contendrá las siguientes columnas: «calendario de reembolso» (por ejemplo, primer mes, segundo mes, tercer mes), «importe de la cuota», «intereses a abonar en cada cuota», «otros costes incluidos en la cuota» (si procede), «capital reembolsado en cada cuota» y «capital pendiente después de cada cuota».

4. La información sobre el primer año de reembolso se facilitará por cuota, con inclusión de un subtotal para cada una de las columnas al final del primer año. En lo que atañe a los restantes años, la información podrá facilitarse para el conjunto del año. Al final de la tabla figurará una línea para el total general, que reflejará los importes totales de cada columna.

Se destacará claramente el coste del crédito abonado por el prestatario (esto es, el importe total de la columna «importe de la cuota»), identificándolo como tal.

5. Si el tipo de interés está sujeto a revisión y se desconoce el importe de la cuota tras cada revisión, el prestamista podrá indicar en la tabla de amortización el mismo importe de cuota para toda la duración del crédito. En este caso, el prestamista lo señalará a la atención del prestatario, diferenciando para ello visualmente los importes conocidos de los hipotéticos (por ejemplo, utilizando caracteres tipográficos, bordes o sombreado diferentes). Se incluirá también un texto claramente legible que explique en relación con qué períodos pueden variar los importes recogidos en la tabla, y por qué razón.

Sección «8. Otras obligaciones».

1. En esta sección, el prestamista indicará las obligaciones pertinentes, tales como la obligatoriedad de asegurar el bien, contratar un seguro de vida, domiciliar la nómina o adquirir otro producto o servicio. Para cada obligación, el prestamista especificará frente a quién se asume esta y en qué plazo debe satisfacerse.

2. El prestamista especificará la duración de la obligación (por ejemplo, hasta el final del contrato de crédito). El prestamista especificará, para cada obligación, todos los costes que deba pagar el prestatario y que no estén incluidos en la TAE.

3. El prestamista deberá indicar si, para obtener el crédito en los términos establecidos, son obligatorios para el prestatario servicios accesorios y, en caso afirmativo, si el prestatario está obligado a adquirirlos al proveedor preferido del prestamista o puede adquirirlos a un proveedor de su elección. Si esta posibilidad está supeditada a la condición de que los servicios accesorios reúnan unas características mínimas, el prestamista describirá esas características en esta sección.

Cuando el contrato de crédito se combine con otros productos, el prestamista deberá indicar las características principales de esos otros productos y establecer claramente si el prestatario tiene derecho a rescindir por separado el contrato de crédito o los productos combinados, así como las condiciones y las consecuencias de dicha rescisión, y, si ha lugar, las consecuencias que pueda tener la rescisión de los servicios accesorios exigidos en relación con el contrato de crédito.

Sección «9. Reembolso anticipado».

1. El prestamista indicará en qué condiciones puede el prestatario reembolsar anticipadamente el crédito, total o parcialmente.

2. En la rúbrica relativa a la comisión de reembolso anticipado, el prestamista señalará a la atención del prestatario todas las comisiones u otros gastos que este deba abonarle como compensación en el momento del reembolso anticipado y, si es posible, indicará su importe. Cuando el importe de la compensación dependa de diversos factores, como el importe reembolsado o el tipo de interés vigente en el momento de efectuar el pago anticipado, el prestamista indicará la forma de cálculo de la compensación e indicará cuál podría ser su importe máximo o, si este se desconoce, dará un ejemplo ilustrativo con el fin de mostrar al prestatario el importe de la compensación según distintas hipótesis posibles.

Sección «10. Elementos de flexibilidad».

1. Si ha lugar, el prestamista explicará la posibilidad de transferir el crédito a otro prestamista o bien inmueble y las condiciones en que puede ejercerse esta opción.

2. (Si ha lugar) Otras prestaciones: Si el producto tiene alguna de las prestaciones enumeradas en el punto 5, en esta sección se enumerarán tales prestaciones y se facilitará una breve explicación de: las circunstancias en que el prestatario puede hacer uso de la prestación; todas las condiciones asociadas a la prestación; si la prestación del crédito con garantía hipotecaria u otra garantía comparable implica que el prestatario pierde las protecciones legales o de otro tipo asociadas habitualmente a la prestación; y la empresa responsable de la prestación (si no es el prestamista).

3. Si la prestación incluye un crédito adicional, en esta sección se deberá explicar al prestatario: el importe total del crédito (incluido el crédito con garantía hipotecaria u otra garantía comparable); si el crédito adicional está o no garantizado; los tipos de interés correspondientes; y si está o no regulado. El prestamista deberá incluir en la evaluación inicial de la solvencia el importe de este tipo de créditos adicionales o bien, si no lo ha hecho,

deberá precisar en esta sección que la posibilidad de disponer de este importe adicional está supeditada a una nueva evaluación de la capacidad del prestatario para reembolsar el préstamo.

4. Si la prestación implica un instrumento de ahorro, se deberá explicar el tipo de interés correspondiente.

5. Las prestaciones adicionales posibles son: «pagos superiores o inferiores a lo estipulado» [pagar más o menos de lo correspondiente a la cuota normalmente exigida con arreglo a la estructura de amortización]; «suspensión del pago de las cuotas» [períodos durante los cuales el prestatario no está obligado a efectuar pagos]; «renovación del préstamo de cantidades ya reembolsadas» [posibilidad de que el prestatario vuelva a tomar prestados fondos de los que ya ha dispuesto y que ha reembolsado]; «préstamos adicionales sin necesidad de nueva aprobación»; «préstamos adicionales, garantizados o no garantizados» [de conformidad con el anterior punto 3]; «tarjeta de crédito»; «cuenta corriente vinculada»; y «cuenta de ahorro vinculada».

6. El prestamista podrá incluir cualesquiera otras prestaciones que ofrezca como parte del contrato de crédito no mencionadas en las secciones anteriores.

Sección «11. Otros derechos del prestatario».

1. El prestamista aclarará el derecho o derechos existentes, por ejemplo, el derecho de desistimiento o reflexión y, si ha lugar, otros derechos como la portabilidad (incluida la subrogación), especificará las condiciones en las que se podrá ejercer ese derecho o derechos, el procedimiento que tendrá que seguir el prestatario para ello, entre otras cosas la dirección a la que deberá remitir la notificación de desistimiento, y los correspondientes gastos (en su caso).

2. Si el prestatario dispone de un período de reflexión o de un derecho de desistimiento, así se mencionará expresamente.

3. De conformidad con el artículo 3 de la Directiva 2002/65/CE, si la operación se ofrece a distancia, se informará al prestatario de si existe o no derecho de desistimiento.

Sección «12. Reclamaciones».

1. En esta sección se indicará el punto de contacto interno [nombre del departamento correspondiente] y una forma de dirigirse a él para presentar una reclamación [dirección geográfica] o [número de teléfono] o una persona de contacto [datos de contacto]; se incluirá también un enlace al procedimiento de contacto en la página correspondiente de un sitio web o una fuente de información similar.

2. Se indicará el nombre del organismo externo pertinente encargado de las reclamaciones y recursos extrajudiciales y, si el acceso a este organismo está supeditado a la reclamación previa por el procedimiento de reclamación interno, se precisará esta circunstancia utilizando la formulación indicada en la parte A.

3. En el caso de los contratos de crédito con prestatarios residentes en otro Estado miembro, el prestamista informará de la existencia de la red FIN-NET (http://ec.europa.eu/internal_market/fin-net/).

Sección «13. Incumplimiento de los compromisos vinculados al préstamo: consecuencias para el prestatario».

1. Si el incumplimiento de alguna de las obligaciones que incumben al prestatario en relación con el crédito puede acarrearle consecuencias financieras o jurídicas, el prestamista describirá en esta sección los principales supuestos posibles (por ejemplo, pagos atrasados/impago o incumplimiento de las obligaciones especificadas en la sección 8 «Otras obligaciones»), e indicará dónde puede obtenerse más información al respecto.

2. El prestamista especificará de forma clara y fácilmente comprensible las sanciones o las consecuencias a que puede dar lugar cada uno de estos supuestos. Se expresarán de forma destacada las consecuencias graves.

3. Si el bien inmueble utilizado como garantía del crédito puede ser devuelto o transferido al acreedor en caso de que el prestatario no efectúe sus pagos puntualmente, se incluirá en esta sección la indicación correspondiente, utilizando la formulación indicada en la parte A.

Sección «14. Información adicional».

1. En el caso de las ventas a distancia, se incluirá en esta sección toda cláusula que estipule la legislación aplicable al contrato de crédito y/o el tribunal competente.

2. Cuando el prestamista tenga intención de ponerse en contacto con el prestatario durante la vigencia del contrato en un idioma distinto del idioma de la FEIN, deberá hacerse mención de esta circunstancia indicando el idioma que se vaya a utilizar. Esta posibilidad se entenderá sin perjuicio de lo dispuesto en el artículo 3, apartado 1, punto 3, letra g), de la Directiva 2002/65/CE.

3. El prestamista o intermediario de crédito indicará que el prestatario tiene derecho a que se le proporcione u ofrezca, según el caso, un ejemplar del proyecto de contrato de crédito como mínimo en el momento en que le haya hecho una oferta que vincule al prestamista.

Sección «15. Supervisor».

1. Se indicará aquí la autoridad o autoridades encargadas de la supervisión de la fase precontractual del préstamo.

ANEXO II

Cálculo de la Tasa Anual Equivalente (TAE)

I. Ecuación de base

Ecuación de base que traduce la equivalencia de las disposiciones de crédito, por una parte, y de los reembolsos y pagos de gastos, por otra. La ecuación de base, que define la tasa anual equivalente (TAE), expresa la equivalencia anual entre, por un lado, la suma de los valores actualizados de las disposiciones de crédito y, por otro, la suma de los valores actualizados de los importes de los reembolsos y pagos de gastos, es decir:

$$\sum_{k=1}^m C_k (1 + X)^{-t_k} = \sum_{l=1}^{m'} D_l (1 + X)^{-s_l}$$

donde:

- X es la TAE.
- m es el número de orden de la última disposición de crédito.
- k es el número de orden de una operación de disposición de crédito, por lo que $1 \leq k \leq m$.
- C_k es el importe de la disposición de crédito número k.
- t_k es el intervalo de tiempo, expresado en años y fracciones de año, entre la fecha de la primera operación de disposición de crédito y la fecha de cada una de las disposiciones siguientes, de modo que $t_1 = 0$.
- m' es el número de orden del último reembolso o pago de gastos.
- l es el número de orden de un reembolso o pago de gastos.
- D_l es el importe de un reembolso o pago de gastos.
- s_l es el intervalo de tiempo, expresado en años y fracciones de año, entre la fecha de la primera disposición de crédito y la de cada reembolso o pago de gastos.

Observaciones:

- a) las sumas abonadas por cada una de las partes en diferentes momentos no son necesariamente iguales ni se abonan necesariamente a intervalos iguales;
- b) la fecha inicial es la de la primera disposición de fondos;
- c) los intervalos entre las fechas utilizadas en los cálculos se expresarán en años o fracciones de año. Un año tiene 365 días (en el caso de los años bisiestos, 366), 52 semanas o 12 meses normalizados. Un mes normalizado tiene 30,41666 días (es decir, 365/12), con independencia de que el año sea bisiesto o no.

§ 40 Ley reguladora de los contratos de crédito inmobiliario

Cuando los intervalos entre las fechas utilizadas en los cálculos no puedan expresarse como un número entero de semanas, meses o años, se expresarán como un número entero de uno de tales períodos, combinado con un número de días. Cuando se utilicen días:

- i. se contarán todos los días, incluidos los fines de semana y festivos,
- ii. el intervalo transcurrido desde la fecha de la disposición de fondos inicial se computará por períodos normalizados, y después por días,
- iii. el número de días se obtendrá excluyendo el primer día e incluyendo el último, y se expresará en años dividiendo el número obtenido por el número de días del año completo (365 o 366), computado desde el último día hasta la misma fecha del año anterior,

d) el resultado del cálculo se expresará con una precisión de un decimal como mínimo. Si la cifra del decimal siguiente es superior o igual a 5, el decimal precedente se redondeará a la cifra superior.

e) se puede reformular la ecuación utilizando solamente un sumatorio y empleando la noción de flujos (A_k), que serán positivos o negativos, es decir, respectivamente pagados o percibidos en los períodos 1 a n, expresados en años, a saber:

$$S = \sum_{k=1}^n A_k (1 + X)^{-t_k},$$

– donde S es el saldo de los flujos actualizados, cuyo valor será nulo si se quiere conservar la equivalencia de los flujos.

II. Supuestos adicionales para calcular la tasa anual equivalente

a) Si el contrato de crédito da al consumidor libertad de disposición de los fondos, se considerará que el consumidor ha dispuesto del importe total del crédito inmediata y totalmente.

b) Si el contrato de crédito dispone diferentes formas de disposición de fondos con diferentes gastos o tipos deudores, se considerará que se dispone del importe total del crédito al tipo deudor y con los gastos más elevados aplicados a la categoría de transacción más comúnmente utilizada en ese tipo de contrato de crédito.

c) Si el contrato de crédito da al consumidor libertad de disposición de fondos en general, pero impone, entre las diferentes formas de disposición de fondos, una limitación respecto del importe del crédito y del período de tiempo, se considerará que del importe del crédito se ha dispuesto en la fecha más temprana prevista en el contrato de crédito y con arreglo a dichos límites de disposición de fondos.

d) Si se ofrecen por un período o importe limitados diferentes tipos de interés y gastos, se considerará que el tipo de interés y los gastos son los más elevados durante toda la vigencia del contrato de crédito.

e) Para los contratos de crédito respecto de los que se haya convenido un tipo deudor en relación con el período inicial, al final del cual se determinará un nuevo tipo deudor, que se ajustará periódicamente con arreglo a un indicador o un tipo de referencia interno convenidos, para el cálculo de la tasa anual equivalente se partirá del supuesto de que, al final del período del tipo deudor fijado, el tipo deudor es el mismo que el vigente en el momento de calcularse la tasa anual equivalente, en función del valor del indicador o tipo de referencia interno convenidos en ese momento, sin ser inferior al tipo deudor fijado.

f) Si todavía no se ha acordado el importe máximo aplicable al crédito, se presumirá que es de 170.000 euros. En el caso de los contratos de crédito, exceptuados los compromisos o garantías contingentes, que no tengan por objeto la adquisición o el mantenimiento de derechos sobre bienes inmuebles, las posibilidades de descubierto, las tarjetas de débito diferido o las tarjetas de crédito, se supondrá que el importe máximo es de 1.500 euros.

g) En el caso de los contratos de crédito distintos de las posibilidades de descubierto, los préstamos puente, los contratos de crédito sobre capital compartido, los compromisos o

§ 40 Ley reguladora de los contratos de crédito inmobiliario

garantías contingentes y los contratos de crédito de duración indefinida a que se refieren los supuestos contemplados en las letras i), j), k), l) y m):

i. si no pueden determinarse la fecha o el importe de un reembolso de capital que debe efectuar el consumidor, se presumirá que el reembolso se hace en la fecha más temprana prevista en el contrato de crédito y por el importe más bajo establecido en el mismo,

ii. si no puede determinarse el intervalo entre la fecha de la disposición inicial de fondos y la fecha del primer pago que debe efectuar el consumidor, se supondrá que es el intervalo más corto posible.

h) Cuando no puedan determinarse la fecha o el importe de un pago que debe efectuar el consumidor conforme al contrato de crédito o a los supuestos establecidos en las letras g), i), j), k), l) y m), se presumirá que el pago se hace con arreglo a las fechas y condiciones exigidas por el prestamista y, cuando estas sean desconocidas, se presumirá que:

i. los gastos de intereses se pagarán junto con los reembolsos de capital,

ii. los gastos distintos de los intereses expresados como una suma única se pagarán en la fecha de celebración del contrato de crédito,

iii. los gastos distintos de los intereses expresados como varios pagos se pagarán a intervalos regulares, comenzando en la fecha del primer reembolso de capital y, si el importe de tales pagos no se conoce, se presumirá que tienen importes iguales,

iv. el pago final liquidará el saldo de capital, intereses y otros gastos, en su caso.

i) En el caso de una posibilidad de descubierto, se considerará que se ha dispuesto del importe del crédito en su totalidad y por toda la duración del contrato de crédito. Si la duración de la posibilidad de descubierto no se conoce, la tasa anual equivalente se calculará basándose en el supuesto de que la duración del crédito es de tres meses.

j) En el caso de un préstamo puente, se considerará que se ha dispuesto del importe del crédito en su totalidad y por toda la duración del contrato de crédito. Si la duración del contrato de crédito no se conoce, la tasa anual equivalente se calculará basándose en el supuesto de que la duración del crédito es de 12 meses.

k) En el caso de un contrato de crédito de duración indefinida que no sea en forma de posibilidad de descubierto o de préstamo puente:

i. si se trata de un contrato de crédito cuya finalidad es adquirir o conservar derechos sobre bienes inmuebles, se presumirá que el crédito se otorga por un período de 20 años a partir de la fecha de la primera disposición de fondos, y que el pago final efectuado por el consumidor liquida el saldo de capital, intereses y otros gastos, en su caso; si se trata de un contrato de crédito cuya finalidad no es adquirir o conservar derechos sobre bienes inmuebles o en el que se dispone de los fondos mediante tarjeta de débito diferido o tarjeta de crédito, se presumirá que este período es de un año,

ii. se presumirá que el consumidor devuelve el crédito en plazos mensuales iguales, el primero de los cuales se efectúa un mes después de la fecha de la primera disposición de fondos; no obstante, en caso de que el capital tenga que ser reembolsado en su totalidad en un pago único, dentro de cada período de pago, se presumirá que se producen disposiciones y reembolsos sucesivos de todo el capital por parte del consumidor a lo largo del período de un año; los intereses y otros gastos se aplicarán de conformidad con estas disposiciones de fondos y reembolsos de capital y conforme a lo establecido en el contrato de crédito.

A los efectos del presente punto, se considerará contrato de crédito de duración indefinida un contrato de crédito que no tiene duración fija e incluye créditos que deben reembolsarse en su totalidad dentro o después de un período, pero que, una vez devueltos, vuelven a estar disponibles para una nueva disposición de fondos.

l) En el caso de los compromisos o garantías contingentes, se considerará que se ha dispuesto del importe del crédito en su totalidad en una sola vez en la más temprana de las dos fechas siguientes:

i. la última fecha de disposición de fondos autorizada por el contrato de crédito que pueda dar lugar a la materialización del compromiso o garantía contingente, o

ii. si se trata de un contrato de crédito renovable, el final del primer período anterior a la renovación del contrato.

m) En el caso de los contratos de crédito sobre capital compartido:

i. se considerará que el consumidor efectúa los pagos en la última fecha o las últimas fechas autorizadas por el contrato de crédito,

ii. se considerará que los incrementos porcentuales del valor del bien inmueble que constituye la garantía del contrato de crédito sobre capital compartido, así como la tasa de cualquier índice de inflación mencionado en el contrato, son un porcentaje igual al mayor de los dos valores siguientes: la tasa de inflación objetivo del Banco Central en ese momento, o el nivel de inflación existente en el momento de la celebración del contrato en el Estado miembro en el que está situado el bien; o bien el 0 % si los dos porcentajes anteriores son negativos.

Información relacionada

- Véanse las Instrucciones de la Dirección General de los Registros y del Notariado, de 13, 14 de junio, 31 de julio de 2019 y 20 de diciembre de 2019, que interpretan o aclaran determinados aspectos de la presente Ley. [Ref. BOE-A-2019-8934](#), [Ref. BOE-A-2019-9003](#), [Ref. BOE-A-2019-9004](#), [Ref. BOE-A-2019-11298](#) y [Ref. BOE-A-2019-18699](#)

§ 41

Real Decreto 309/2019, de 26 de abril, por el que se desarrolla parcialmente la Ley 5/2019, de 15 de marzo, reguladora de los contratos de crédito inmobiliario y se adoptan otras medidas en materia financiera

Ministerio de la Presidencia, Relaciones con las Cortes e Igualdad
«BOE» núm. 102, de 29 de abril de 2019
Última modificación: sin modificaciones
Referencia: BOE-A-2019-6299

I

El correcto funcionamiento del mercado de contratos de préstamo inmobiliario es un elemento fundamental para la estabilidad y el crecimiento de la economía de una sociedad, además de un instrumento decisivo para la cohesión social y el desarrollo del bienestar de los ciudadanos. Tradicionalmente, las características de este mercado en España han hecho posible que un gran número de familias pudieran acceder en condiciones razonables a préstamos o líneas de crédito para la financiación de sus viviendas en propiedad.

No obstante, en la última década el mercado inmobiliario en España se ha visto afectado por la crisis financiera internacional, que generó problemas de confianza en el sector financiero y de restricción de crédito, lo que ha tenido efectos negativos en las condiciones de acceso a la vivienda, así como en la seguridad jurídica.

Por otro lado, no hay que olvidar los problemas de transparencia del sistema crediticio que se han puesto de manifiesto en los últimos años. La posición asimétrica que ocupan en la relación contractual el prestamista y el prestatario justifica la intervención pública en el régimen regulador de la información precontractual y contractual que debe proporcionarse al prestatario. En este sentido, se exige a la parte que domina la relación que, como profesional, no solo facilite información al prestatario, sino también que actúe con un plus de responsabilidad en su comportamiento hacia este.

Además, los poderes públicos deben garantizar la existencia de un régimen jurídico seguro, estable, y que ofrezca respuesta a nuevas incertidumbres y conflictos que puedan surgir en este ámbito, armonizando la regulación de las necesarias garantías de transparencia y de protección al prestatario, con una adecuada seguridad jurídica para los intermediarios de crédito inmobiliario, sus representantes y los prestamistas de crédito inmobiliario.

II

A ello deben sumarse las obligaciones en la materia que surgen del Derecho de la Unión Europea. Así, la Directiva 2014/17/UE del Parlamento Europeo y del Consejo, de 4 de febrero de 2014, sobre los contratos de crédito celebrados con los consumidores para bienes inmuebles de uso residencial y por la que se modifican las Directivas 2008/48/CE y

§ 41 Desarrollo parcial de la Ley reguladora de los contratos de crédito inmobiliario

2013/36/UE y el Reglamento (UE) n.º 1093/2010, ha regulado determinados aspectos de este mercado y la misma ha sido recientemente transpuesta, de forma parcial, por la Ley 5/2019, de 15 de marzo, reguladora de los contratos de crédito inmobiliario. Esta ley ha modificado, entre otras, la Ley 2/2009, de 31 de marzo, por la que se regula la contratación con los consumidores de préstamos o créditos hipotecarios y de servicios de intermediación para la celebración de contratos de préstamo o crédito, definiendo el ámbito de aplicación de una y otra con la finalidad de evitar determinados solapamientos respecto del objeto de cada una.

Los principales aspectos que recoge la Ley 5/2019, de 15 de marzo, se refieren, en primer lugar, a las normas de protección del prestatario relacionadas con la comercialización de los préstamos inmobiliarios, estableciendo la información básica que debe figurar en la publicidad de los préstamos, así como la que se debe proporcionar al prestatario antes, durante y después de la celebración del contrato y las obligaciones de evaluación de la solvencia. En segundo lugar dicha ley regula las normas de conducta que deben cumplir los intermediarios de crédito inmobiliario, sus representantes y los prestamistas de crédito inmobiliario, tales como requisitos de conocimiento y competencia aplicables al personal de los mismos y la política de remuneración de los mismos. En tercer lugar, recoge los aspectos relacionados con el propio contrato de préstamo o crédito inmobiliario tales como su forma y contenido, o la regulación de los supuestos de vencimiento o reembolso anticipado. Junto a esto, su capítulo III establece el régimen jurídico de los intermediarios de crédito inmobiliario, sus representantes y los prestamistas de crédito inmobiliario, regulando el necesario registro de los mismos y su supervisión. Por último, dicha ley se completa con el necesario régimen sancionador.

En consecuencia, la necesidad de aprobación de este real decreto es doble. Por un lado, es preciso completar la transposición de la Directiva 2014/17/UE, de 4 de febrero de 2014, ya iniciada con la Ley 5/2019, de 15 de marzo. Por otro, procede desarrollar diversos aspectos que se consideran necesarios para garantizar los derechos reconocidos a los prestatarios en dicha ley.

III

Este real decreto se centra, en primer lugar, en regular aquellos aspectos necesarios para la plena transposición de la Directiva 2014/17/UE, de 4 de febrero de 2014, ante la urgencia derivada del procedimiento de infracción abierto por la Comisión Europea por la falta de transposición en el plazo previsto por la citada Directiva. Este hecho explica el uso parcial de las habilitaciones contenidas en la ley, a aquellos aspectos imprescindibles para la plena transposición de la Directiva 2014/17/UE, de 4 de febrero de 2014. La urgencia en la tramitación es la que justifica, por tanto, que el presente real decreto se haya limitado a regular los aspectos imprescindibles para completar la transposición de la citada Directiva europea, desarrollando para ello en lo preciso la Ley 5/2019, de 15 de marzo, pero que no se haya ocupado en cambio de realizar el ajuste de las correspondientes normas reglamentarias, a través de sus modificaciones pertinentes, ya que éstas, con ser necesarias, no se ven afectadas por la urgencia a que se ha hecho referencia.

De esta forma, el presente real decreto establece, por un lado, qué requisitos mínimos deberán cumplirse para poder ofrecer servicios de asesoramiento y que permitirán, a su vez, a las personas que ofrezcan los mismos el uso de los términos «asesoramiento independiente» y «asesor independiente».

Por otro lado, establece una serie de requisitos formales y materiales de la información que deben ofrecerse al prestatario durante la vigencia del contrato.

En segundo lugar, el presente real decreto se centra en desarrollar diversos aspectos que se consideran necesarios para garantizar los derechos reconocidos a los prestatarios en la Ley 5/2019, de 15 de marzo, como son las disposiciones contenidas en el capítulo IV de este real decreto.

Además de lo anterior, este real decreto transpone la Directiva 2017/2399 del Parlamento Europeo y del Consejo, de 12 de diciembre de 2017, por la que se modifica la Directiva 2014/59/UE, en lo que respecta a la modificación introducida en el artículo 108 de esta última, sobre el orden de prioridad de los instrumentos de deuda no garantizada en

caso de insolvencia, cuyo objeto es aclarar qué se entiende por derivado implícito, condición que resultaría excluyente para calificar un instrumento de deuda como senior no preferente.

Asimismo, este real decreto deroga la disposición adicional primera del Real Decreto 84/2015, de 13 de febrero, por el que se desarrolla la Ley 10/2014, de 26 de junio, de ordenación, supervisión y solvencia de entidades de crédito, a fin de eximir a las entidades de crédito españolas de una autorización previa para que sus emisiones de instrumentos de capital del nivel 1 adicional y capital de nivel 2 computen para cumplir con los requisitos de solvencia. A diferencia de lo que ocurre en España, en la práctica totalidad del resto de países de la Unión Europea estos instrumentos computan como capital regulatorio sin obligación de que exista una previa autorización administrativa. Así, en esos países, la obligación de aprobación previa solamente se aplica a los instrumentos de capital ordinario de nivel 1, conforme a la normativa de la Unión Europea. La eliminación de este requerimiento de autorización será de aplicación no solo a las nuevas emisiones sino también a los procedimientos de autorización actualmente en curso y no finalizados.

IV

El presente real decreto se estructura en cuatro capítulos, que contienen 12 artículos, y en diez disposiciones adicionales, dos disposiciones transitorias, una disposición derogatoria, y cinco disposiciones finales.

El capítulo I recoge las disposiciones generales que incluyen el objeto y ámbito de aplicación de la norma. En los mismos términos que la Ley 5/2019, de 15 de marzo, que desarrolla, este real decreto se aplicará a todos los contratos de préstamo inmobiliario que recoge el artículo 2 de aquella.

El capítulo II establece los requisitos para la prestación de servicios de asesoramiento, en desarrollo del artículo 19 de la Ley 5/2019, de 15 de marzo. Para instaurar la confianza, es fundamental garantizar en el sector un elevado grado de equidad, honestidad y profesionalidad, una gestión adecuada de los conflictos de intereses, en especial los derivados de la remuneración, y exigir que el asesoramiento se preste al servicio de los intereses de los prestatarios, fiadores o garantes.

El capítulo III regula, en primer lugar, los requisitos para la inscripción en el correspondiente registro de los prestamistas de crédito inmobiliario, en desarrollo del artículo 42 de la Ley de la Ley 5/2019, de 15 de marzo, y, en segundo lugar, la información que debe facilitarse al prestatario durante la vigencia del contrato, en virtud de las potestades reglamentarias que concede al Gobierno la disposición final decimoquinta de la citada ley. Respecto de esta última, hace una referencia a las características generales que debe cumplir toda aquella información que, bien por establecerse en la Ley, en este real decreto, o en otra norma aplicable, bien por recogerse en el contrato de préstamo inmobiliario, debe remitirse al prestatario. Regula tanto aspectos formales, destacando la necesaria claridad y exactitud a que debe someterse la misma, como otros aspectos materiales tales como la información sobre comisiones y gastos devengados y tipos de interés efectivamente aplicados durante el año anterior, modificaciones del tipo deudor, o información que permita a los herederos de un prestatario, fiador o garante, una vez acreditada tal condición, conocer el estado del préstamo inmobiliario frente al prestamista al tiempo del fallecimiento del causante. Con el fin de garantizar la adecuada protección de los ciudadanos, las obligaciones de información aquí recogidas, que se refieren exclusivamente al crédito inmobiliario, se ven complementadas por la correspondiente regulación sectorial que recoge las obligaciones de transparencia de otros productos que, eventualmente, puedan contratarse de manera conjunta.

El capítulo IV establece las especificidades y requisitos técnicos de los medios telemáticos que deberán emplearse para la remisión al notario de la documentación establecida en el artículo 14.1.g) de la Ley 5/2019, de 15 de marzo, así como el procedimiento de remisión al notario por el prestamista, el intermediario de crédito o representante designado, en su caso, de la documentación necesaria para dar cumplimiento al principio de transparencia material contenido en el artículo 15 de dicha ley.

El real decreto se completa con diez disposiciones adicionales, dos transitorias, una derogatoria, y cinco disposiciones finales.

§ 41 Desarrollo parcial de la Ley reguladora de los contratos de crédito inmobiliario

La disposición adicional primera determina las condiciones que debe cumplir el seguro de responsabilidad civil profesional o aval bancario de los intermediarios de crédito y su importe mínimo, mediante una remisión al correspondiente Reglamento Delegado (UE) n.º 1125/2014, de la Comisión, de 19 de septiembre de 2014, por el que se complementa la Directiva 2014/17/UE del Parlamento Europeo y del Consejo en lo relativo a las normas técnicas de regulación del importe mínimo del seguro de responsabilidad civil profesional u otra garantía comparable de que deben disponer los intermediarios de crédito.

La disposición adicional segunda prevé la cooperación entre el Banco de España y las autoridades competentes de las comunidades autónomas en lo que a las disposiciones de este real decreto se refiere.

La disposición adicional tercera habilita al Banco de España para establecer normas técnicas reguladoras de la forma de acceso a la Central de Información de Riesgos; la cuarta otorga a este real decreto el carácter de norma de ordenación y disciplina; y la quinta establece una serie de requisitos de gobernanza de obligado cumplimiento para los prestamistas de crédito inmobiliario, lo que supone el desarrollo del artículo 5 de la Ley 5/2019, de 15 de marzo.

Por su parte, la disposición adicional sexta recoge la obligación que tienen los prestamistas, intermediarios de crédito, sus representantes designados y los grupos consolidables de todos ellos, cuya supervisión corresponda al Banco de España, de remitir con la forma y periodicidad que este requiera la información que considere necesaria para cumplir con su función de supervisión.

La disposición adicional séptima encarga la presentación en el plazo de un año de un informe de los Ministerios de Economía y Empresa y Justicia a la Comisión Delegada de Asuntos Económicos analizando el impacto de las previsiones de los artículos 11 y 12 de este real decreto.

La disposición final octava recoge el obligado cumplimiento del Reglamento (UE) 2016/679 del Parlamento Europeo y el Consejo, de 27 de abril de 2016, relativo a la protección de las personas físicas en lo que respecta al tratamiento de sus datos personales y a la libre circulación de estos datos.

La disposición adicional novena recoge los requisitos específicos de información que deben suministrarse en lo relativo a los contratos de crédito inmobiliario en el marco de las comunicaciones a través de telefonía vocal previstas en el artículo 7.3 de la Ley 22/2007, de 11 de julio, sobre comercialización a distancia de servicios financieros destinados a los consumidores, en los términos que determina la Directiva 2014/17/UE del Parlamento Europeo y del Consejo, de 4 de febrero de 2014.

La disposición adicional décima regula el ejercicio de la libertad de establecimiento de los intermediarios de crédito inmobiliario en los términos definidos por la Directiva 2014/17/UE del Parlamento Europeo y del Consejo, de 4 de febrero de 2014.

La disposición transitoria primera pretende clarificar la vigencia de determinadas disposiciones que se ven afectadas por los desarrollos aún no realizados de la disposición adicional decimoquinta de la Ley 5/2019, de 15 de marzo.

La disposición transitoria segunda prevé el régimen aplicable a las autorizaciones previstas en la disposición adicional primera del Real Decreto 84/2015, de 13 de febrero, por el que se desarrolla la Ley 10/2014, de 26 de junio, de ordenación, supervisión y solvencia de entidades de crédito.

La disposición derogatoria única establece la derogación de las normas de igual o inferior rango que se opongan a este real decreto, incluida la disposición adicional primera del Real Decreto 84/2015, de 13 de febrero, por el que se desarrolla la Ley 10/2014, de 26 de junio, de ordenación, supervisión y solvencia de entidades de crédito.

La disposición final primera establece el título competencial, recogiendo la competencia estatal exclusiva sobre legislación mercantil, legislación procesal, bases de la ordenación de crédito, banca y seguro, y bases y coordinación de la planificación general de la actividad económica.

Por su parte, la disposición final segunda prevé la transposición del artículo 108.6 de la Directiva 2014/59/UE del Parlamento Europeo y del Consejo, de 15 de mayo de 2014, por la que se establece un marco para la reestructuración y la resolución de entidades de crédito y empresas de servicios de inversión, y por la que se modifican la Directiva 82/891/CEE del

§ 41 Desarrollo parcial de la Ley reguladora de los contratos de crédito inmobiliario

Consejo, y las Directivas 2001/24/CE, 2002/47/CE, 2004/25/CE, 2005/56/CE, 2007/36/CE, 2011/35/UE, 2012/30/UE y 2013/36/UE, y los Reglamentos (UE) no 1093/2010 y (UE) no 648/2012 del Parlamento Europeo y del Consejo. Dicho artículo 108.6 fue introducido por la Directiva (UE) 2017/2399, de 12 de diciembre de 2017, en cuanto a la jerarquía de pasivos en caso de concurso.

La disposición final tercera hace referencia a la transposición al ordenamiento jurídico español de la normativa de la Unión Europea.

Por último, la disposición final cuarta faculta a la persona titular del Ministerio de Economía y Empresa para dictar cuantas disposiciones de carácter general y actos sean precisos para el desarrollo y aplicación de este real decreto, y la quinta establece la entrada en vigor del real decreto.

V

Este real decreto se dicta al amparo de lo establecido en el artículo 149.1.6.^a, 11.^a y 13.^a de la Constitución Española que atribuye al Estado la competencia exclusiva sobre legislación mercantil, legislación procesal, bases de la ordenación de crédito, banca y seguro, y bases y coordinación de la planificación general de la actividad económica, respectivamente.

La norma se adecua a los principios de necesidad, eficacia, proporcionalidad, seguridad jurídica, transparencia y eficiencia, a los que debe sujetarse el ejercicio de la potestad reglamentaria, de conformidad con lo dispuesto en el artículo 129 de la Ley 39/2015, de 1 de octubre, del Procedimiento Administrativo Común de las Administraciones Públicas.

En aplicación de los principios de necesidad y eficacia, la norma persigue un interés general al desarrollar reglamentariamente la Ley 5/2019, de 15 de marzo, así como completar la transposición de la normativa de la Unión Europea. Asegurar unas normas mínimas, claras y precisas, para la prestación de los servicios de asesoramiento, es fundamental para la confianza del prestatario al que se le presta este servicio velando adecuadamente por su mejor interés. Por otro lado, es imprescindible el desarrollo del régimen jurídico de los prestamistas, en la forma que se establece en este real decreto, tanto para la seguridad jurídica de todas las partes intervinientes, como para el necesario conocimiento del prestatario tras la firma del contrato. Finalmente, la regulación de los medios telemáticos permitirá que operen eficazmente los mecanismos previstos en la Ley 5/2019, de 15 de marzo, para garantizar la transparencia material.

Asimismo, esta norma proporciona coherencia a nuestro ordenamiento jurídico y es el instrumento más adecuado para ello, dado que su aprobación es de obligado cumplimiento por mandato de la citada Ley y como consecuencia de la necesaria transposición de la Directiva 2014/17/UE, de 4 de febrero de 2014. Cumple, por tanto, con los principios de proporcionalidad y seguridad jurídica.

En aplicación del principio de transparencia, en el procedimiento de elaboración del presente real decreto se ha tenido en cuenta lo dispuesto en la Ley 50/1997, de 27 de noviembre, del Gobierno, y en la Ley 39/2015, de 1 de octubre, del Procedimiento Administrativo Común de las Administraciones Públicas. Se ha sometido a los procedimientos de consulta y audiencia públicas previstos, respectivamente, en el artículo 133.1 de la Ley 39/2015, de 1 de octubre, y el artículo 26.6 de la Ley 50/1997, de 27 de noviembre, del Gobierno, posibilitando así la participación activa de los potenciales destinatarios. No obstante, dada la naturaleza de este real decreto, ha sido posteriormente declarada la urgencia en la tramitación del mismo por el Consejo de Ministros.

Finalmente, se encuentra acreditado el principio de eficiencia, porque la iniciativa normativa no impone cargas administrativas innecesarias o accesorias. Asimismo, el mandato de desarrollo de la Ley 5/2019, de 15 de marzo, y de transposición de la Directiva 2014/17/UE, de 4 de febrero de 2014, se realiza con la mayor urgencia posible, en observancia de los principios de necesidad, proporcionalidad y eficacia.

El presente real decreto se dicta en virtud de la habilitación para el desarrollo normativo que se establece en la Ley 5/2019, de 15 de marzo, reguladora de los contratos de crédito inmobiliario, en sus artículos 14.1, 19.6, 36.2, 42.1 y en el apartado 1 de la disposición final decimoquinta.

§ 41 Desarrollo parcial de la Ley reguladora de los contratos de crédito inmobiliario

En su virtud, a propuesta de las Ministras de Economía y Empresa y de Justicia, de acuerdo con el Consejo de Estado, y previa deliberación del Consejo de Ministros en su reunión del día 26 de abril de 2019,

DISPONGO:

CAPÍTULO I

Disposiciones generales**Artículo 1. Objeto.**

Este real decreto tiene por objeto el desarrollo de aquellas previsiones de la Ley 5/2019, de 15 de marzo, reguladora de los contratos de crédito inmobiliario, preceptivas para la plena transposición de la Directiva 2014/17/UE del Parlamento Europeo y del Consejo, de 4 de febrero de 2014, sobre los contratos de crédito celebrados con los consumidores para bienes inmuebles de uso residencial y por la que se modifican las Directivas 2008/48/CE y 2013/36/UE y el Reglamento (UE) n.º 1093/2010 y de otras necesarias para garantizar los derechos reconocidos a los prestatarios, fiadores y garantes en la Ley 5/2019, de 15 de marzo.

En concreto, establece los requisitos exigibles para la prestación de servicios de asesoramiento y para el registro de los prestamistas inmobiliarios; las obligaciones de información del prestamista inmobiliario al prestatario y la utilización de medios telemáticos en la remisión de documentación por el prestamista, el intermediario de crédito inmobiliario o representante designado al notario. Asimismo, determina las características exigibles al seguro de responsabilidad civil profesional o aval bancario de los intermediarios de crédito, y sus condiciones.

Artículo 2. Ámbito de aplicación.

Las disposiciones de este real decreto serán de aplicación a las actividades desarrolladas en relación con los contratos de préstamo inmobiliario incluidos en el ámbito de aplicación de la Ley 5/2019, de 15 de marzo.

CAPÍTULO II

Servicios de asesoramiento**Artículo 3. Servicios de asesoramiento.**

1. El servicio de asesoramiento definido en el artículo 4.20 de la Ley 5/2019, de 15 de marzo, prestado por el prestamista, intermediario de crédito inmobiliario o representante designado constituirá una actividad distinta de las de concesión e intermediación de préstamos inmobiliarios y será objeto de un contrato específico en el marco previsto en el artículo 19 de dicha ley.

2. Únicamente cuando se preste el servicio de asesoramiento podrá emplearse en la publicidad y en la información precontractual las expresiones «asesor», «asesoría», «asesoramiento» o términos que resulten en la práctica análogos.

3. El prestamista, intermediario de crédito inmobiliario o representante designado que ofrezca préstamos inmobiliarios y no ofrezca servicio de asesoramiento deberá:

a) Señalar de forma expresa y clara en forma de información precontractual adicional que no está prestando el servicio de asesoramiento.

b) No incluir los vocablos «asesorar», «asesor», «asesoría», «asesoramiento» o términos que en la práctica resulten análogos en la publicidad, en la información precontractual y en el contrato de préstamo inmobiliario, salvo para indicar de forma clara y directa que ese servicio no se incluye entre los servicios que se prestan o van a prestarse.

4. El asesor que reciba retribución o cualquier forma de ventaja, directa o indirecta, o vinculada o no con los servicios de asesoramiento, de algún prestamista o de un tercero

distinto de la persona asesorada, deberá señalar expresamente en el contrato de asesoramiento este hecho, la periodicidad con la que el asesor vaya a recibir la ventaja del prestamista o del tercero y su cuantía o, cuando no se hubiese pactado cuantía expresa, la fórmula o criterio empleado para determinarla.

5. En ningún caso se entenderá que un prestamista de crédito inmobiliario está ofreciendo un servicio de asesoramiento, en los términos previstos en este artículo, en aquellos supuestos en los que los productos que se ofrecen al prestatario son únicamente los del propio prestamista.

Artículo 4. *Servicios de asesoramiento independiente.*

1. El prestamista, intermediario de crédito inmobiliario o representante designado que preste servicios de asesoramiento independiente deberá cumplir, además de los requisitos generales contemplados en el artículo 19 de la Ley 5/2019, de 15 de marzo, y en el artículo 3 de este real decreto, los siguientes requisitos:

a) Tener en cuenta un número suficientemente grande de contratos de préstamo disponibles en el mercado, y presentarle al potencial prestatario al menos 3 ofertas vinculantes de entidades prestamistas, sobre cuyas condiciones jurídicas y económicas le asesorará.

b) No percibir remuneración alguna por esos servicios de asesoramiento de uno o varios prestamistas o de cualquier tercero interesado en la operación.

2. Únicamente cuando se cumplan los requisitos establecidos en este artículo podrá emplearse en la publicidad, en la información precontractual o en el contrato de asesoramiento el adjetivo «independiente» tras las expresiones «asesor», «asesoría», «asesoramiento» o términos que resulten en la práctica análogos.

CAPÍTULO III

Obligaciones del prestamista

Sección 1.^a Registro de los prestamistas

Artículo 5. *Requisitos para la inscripción en el registro de los prestamistas de crédito inmobiliario.*

1. La inscripción de los prestamistas de crédito inmobiliario en el registro requerirá la previa verificación, por parte de la autoridad competente, del cumplimiento de los siguientes requisitos:

a) Que cuenten con los procedimientos escritos, así como con la capacidad técnica y operativa, para el adecuado cumplimiento de los requisitos de evaluación de la solvencia del prestatario y potencial prestatario a que se refiere el artículo 11, y de información al prestatario referidos en las letras a), b) d) y f) del artículo 35.1 de la Ley 5/2019, de 15 de marzo.

b) Que dispongan de medios internos adecuados para la resolución de las quejas y reclamaciones que presenten los potenciales prestatarios o garantes que estén relacionadas con sus intereses y derechos legalmente reconocidos, y que deriven de presuntos incumplimientos de la Ley 5/2019, de 15 de marzo, de sus normas de desarrollo, de los estándares o de las buenas prácticas y usos financieros que resulten aplicables.

c) Que hayan designado un representante ante el Servicio Ejecutivo de la Comisión de Prevención del Blanqueo de Capitales e Infracciones Monetarias conforme a lo previsto en el artículo 35.1 del Reglamento de prevención del blanqueo de capitales y de la financiación del terrorismo, aprobado por el Real Decreto 304/2014, de 5 de mayo.

d) Que dispongan de un plan de formación en los conocimientos y competencias a que se refiere el artículo 16 de la Ley 5/2019, de 15 de marzo.

2. Además, la autoridad competente verificará, respecto de las personas físicas establecidas como prestamistas de crédito inmobiliario o de los administradores de un prestamista de crédito inmobiliario con forma de persona jurídica, que:

§ 41 Desarrollo parcial de la Ley reguladora de los contratos de crédito inmobiliario

a) Dispongan del nivel de conocimientos y competencia a que se refiere el artículo 16 de la Ley 5/2019, de 15 de marzo.

b) Posean reconocida honorabilidad comercial y profesional, de conformidad con lo previsto en el artículo 30 del Real Decreto 84/2015, de 13 de febrero, por el que se desarrolla la Ley 10/2014, de 26 de junio, de ordenación, supervisión y solvencia de entidades de crédito.

c) Carezcan de antecedentes penales por haber cometido delitos graves, ya sea contra la propiedad, el patrimonio y el orden socioeconómico, de falsedad o cualquier otro cometido con ocasión del ejercicio de actividades financieras.

d) No hayan sido declarados con anterioridad en concurso de acreedores calificado como culpable, salvo que hayan sido rehabilitados.

Sección 2.^a Información que debe facilitarse al prestatario durante la vigencia del préstamo

Artículo 6. *Características generales de la información.*

La información que, por estar prevista en el contrato de préstamo o en disposición normativa, deba ser facilitada al prestatario tras la firma del contrato para permitir su seguimiento, deberá cumplir las siguientes características:

a) Reflejar de manera clara y fiel los términos en que se desarrolla el contrato de préstamo.

b) No destacar ningún beneficio potencial del contrato de préstamo ni ocultar expresamente los riesgos inherentes al mismo.

c) Resultar oportuna y coherente con el contenido y los términos esenciales del contrato de préstamo sobre el que se traslada la información.

d) No omitir ni desnaturalizar ninguna información relevante.

Artículo 7. *Información periódica.*

1. Los prestamistas de crédito inmobiliario facilitarán a los prestatarios en cada liquidación de intereses o comisiones que practiquen por sus servicios, un documento de liquidación en el que se expresarán con claridad y exactitud:

a) El tipo de interés nominal aplicado en el periodo ya devengado y, en su caso, el que se vaya a aplicar en el periodo que se inicia.

b) Las comisiones aplicadas en el período al que se refiere el documento de liquidación, con indicación concreta de su concepto, base y período de devengo.

c) Cualquier otro gasto incluido en la liquidación.

d) Cuantos antecedentes sean precisos para que el prestatario pueda comprobar la liquidación efectuada y calcular los costes asociados.

2. Los prestamistas de crédito inmobiliario remitirán a los prestatarios, durante el mes de enero de cada año, una comunicación en la que, de manera completa y detallada, se recoja la información sobre comisiones y gastos devengados, y tipos de interés efectivamente aplicados y cobrados a los préstamos inmobiliarios durante el año anterior.

Artículo 8. *Información sobre modificaciones del tipo de interés aplicable.*

1. En los casos en que pueda modificarse el tipo de interés aplicable al préstamo de conformidad con el artículo 21.1 de la Ley 5/2019, de 15 de marzo, el prestamista informará al prestatario de dicha modificación con una antelación mínima de quince días naturales antes de que esta se aplique. Dicha información incluirá:

a) La variación del coste total del préstamo que implica dicha modificación.

b) El importe de cada uno de los pagos que deban efectuarse tras la aplicación del nuevo tipo de interés.

c) Los detalles correspondientes al número o la frecuencia de los pagos, si éste se modifica por haberse acordado contractualmente.

§ 41 Desarrollo parcial de la Ley reguladora de los contratos de crédito inmobiliario

2. En el caso de que el tipo de interés aplicable al préstamo pueda modificarse de conformidad con el artículo 21.1 de la Ley 5/2019, de 15 de marzo, y se determine mediante subasta en los mercados de capital, de forma que el prestamista no pueda informar de la variación al prestatario antes de que le sea aplicable, el prestamista informará al prestatario sobre el procedimiento de determinación del tipo de interés y la forma en que ello podría afectarle con una antelación a la subasta de al menos quince días naturales.

Artículo 9. *Información a sucesores mortis causa.*

1. Los prestamistas inmobiliarios deberán facilitar la información que permita a los sucesores de un prestatario, fiador o garante, una vez acreditada tal condición por cualquier medio admisible en Derecho, conocer el estado del préstamo inmobiliario frente a aquél al tiempo del fallecimiento del causante.

2. En ningún caso podrá exigirse la acreditación de la aceptación de la herencia a los efectos del suministro de la información a la que se refiere el párrafo anterior.

Artículo 10. *Requisitos de forma e información resaltada de las comunicaciones durante la vigencia del préstamo.*

1. Toda comunicación enviada por el prestamista durante la vigencia del contrato de préstamo se realizará en papel, formato electrónico o en otro soporte duradero, y estará redactada en términos fácilmente accesibles y comprensibles, especialmente para las personas con discapacidad, de manera claramente legible, siguiendo las reglas marcadas por el principio de diseño universal, en castellano o en cualquiera de las demás lenguas cooficiales de las respectivas comunidades autónomas en las que se preste el servicio, o en cualquier otra lengua acordada entre las partes.

2. Con la finalidad de mejorar la comprensión por los prestatarios, fiadores o garantes de los elementos esenciales de la información recibida, la persona titular del Ministerio de Economía y Empresa mediante orden o, con su habilitación expresa, el Banco de España podrá:

a) Establecer modelos normalizados, con un formato específico, electrónico o no, y con el tipo de letra o contenido especialmente resaltados.

b) Determinar cuáles pueden presentarse o enviarse de forma agrupada.

CAPÍTULO IV

Medios telemáticos para la remisión de documentación por el prestamista al notario**Artículo 11.** *Principios y requisitos técnicos.*

1. Los medios telemáticos seguros empleados para la remisión al notario de la documentación relativa a la información general, precontractual y personalizada que se relaciona en las letras a) a g) del artículo 14.1 de la Ley 5/2019, de 15 de marzo quedarán sujetos a los siguientes principios:

a) Deberán en todo momento asegurar la conexión con la totalidad de los notarios, en garantía del derecho a la libre elección.

b) Deberán permitir al prestatario mediante la exhibición del documento de identidad expedido a tal fin por autoridad competente, elegir en cualquier momento al notario que proceda a autorizar el acta a que se refieren los artículos 14 y 15 de la Ley 5/2019, de 15 de marzo, que será el mismo que, en su caso, proceda a autorizar la escritura de préstamo con garantía real inmobiliaria.

c) Deberán posibilitar el acceso permanente y la descarga o extracción de la documentación necesaria por dicho notario.

d) Deberán permitir al notario comprobar fehacientemente la fecha en que se incorporaron a la aplicación los documentos firmados por el prestatario.

§ 41 Desarrollo parcial de la Ley reguladora de los contratos de crédito inmobiliario

2. Las plataformas que deberán emplear el prestamista, intermediario de crédito o representante designado y los notarios deberán disponer de mecanismos de autenticación que garanticen:

- a) La exclusividad de su uso;
- b) La identidad del usuario;
- c) La integridad, autenticidad y no repudio de los mensajes mediante su firma con certificados electrónicos cualificados que incorporen además una marca de tiempo que pueda acreditar indubitadamente la fecha de cada comunicación, en particular de la remisión de cada uno de los documentos firmados por el prestatario;
- d) La trazabilidad de las comunicaciones y documentos intercambiados entre prestamista y notario;
- e) El uso de medidas de seguridad proporcionales y suficientes que aseguren la privacidad de los datos personales de los prestatarios mediante un canal de comunicación cifrado con prevención y detección de intrusos, monitorización de eventos y cifrado de copias de seguridad, y
- f) La disposición de sistemas de auditoría avanzados sobre las acciones de acceso, modificación y eliminación de toda información relacionada con el servicio.

3. Corresponderá a la Dirección General de los Registros y del Notariado la inspección de las plataformas empleadas por el prestamista, intermediario de crédito o representante designado y los notarios, en particular a los efectos del cumplimiento por las mismas de los requisitos establecidos en este real decreto y demás disposiciones aplicables.

Artículo 12. *Procedimiento de remisión de documentación entre prestamista y notario.*

1. La documentación relativa a la información general, precontractual y personalizada que se relaciona en las letras a) a g) del artículo 14.1 de la Ley 5/2019, de 15 de marzo, deberá ser remitida por el prestamista, intermediario de crédito o representante designado al notario elegido por el prestatario, a través de los medios telemáticos previstos en el artículo anterior en los términos siguientes:

a) El prestamista, intermediario de crédito o representante designado remitirá dicha información incorporando mediante campos estructurados la relativa a la identidad de la entidad prestamista, de todos los prestatarios y garantes, y de la identificación y denominación de cada uno de los documentos precontractuales cuya remisión es obligatoria.

b) El prestatario comparecerá, personalmente o debidamente representado, de conformidad con el artículo 15.3 de la Ley 5/2019, de 15 de marzo, exhibiendo ante el notario de su elección un documento de identidad expedido a tal fin por autoridad competente.

c) El notario comprobará el número de documento de identidad del prestatario, así como la validez y corrección de la información comunicada por el prestamista, intermediario de crédito o su representante designado.

d) Si, como consecuencia de esta actuación de control y validación, el notario constata la concurrencia de errores o carencias en materia de identificación o de información, comunicará esta incidencia al prestamista, intermediario de crédito o representante designado para su subsanación a través del medio telemático usado, no iniciándose el plazo de diez naturales a que se refiere el artículo 14 de la Ley 5/2019, de 15 de marzo, hasta que la incidencia quede subsanada.

e) El notario comprobará si se ha producido la subsanación de la documentación remitida, validándola en tal caso.

f) Validada la información, el notario, en el día y hora en que haya concertado la cita con el prestatario, sea en el mismo momento en que se haya extraído la información o sea para una fecha posterior, y, previo el preceptivo asesoramiento imparcial, redactará y autorizará el acta de transparencia, notificando a través de medios telemáticos seguros al prestamista, intermediario de crédito o representante designado el resultado positivo o negativo del acta.

Si el resultado fuera positivo, se concertará entre el prestamista, el prestatario y el notario la fecha y hora para el otorgamiento de la escritura de préstamo hipotecario. Tratándose de un acta de contenido negativo, el notario comunicará de forma extractada sus

§ 41 Desarrollo parcial de la Ley reguladora de los contratos de crédito inmobiliario

circunstancias y reiterará al prestamista, intermediario de crédito o representante designado su derecho a obtener copia simple electrónica de la misma.

2. Los costes vinculados al desarrollo, implantación, servicio, mantenimiento y actualización tecnológica de los medios a que se refiere este real decreto en ningún caso serán, ni directa ni indirectamente, a cargo de los prestatarios o garantes.

3. Si el prestamista o el prestatario solicitara la remisión de copia electrónica simple o autorizada del acta a que se refieren los artículos 14 y 15 de la Ley 5/2019, de 15 de marzo, o de la escritura, el notario deberá realizar obligatoriamente dicha remisión cumpliendo los requisitos y procedimientos previstos en la normativa específica.

Disposición adicional primera. *Seguro de responsabilidad civil o aval bancario de los intermediarios de crédito.*

1. El importe mínimo del seguro de responsabilidad civil profesional o aval bancario de que deben disponer los intermediarios de crédito inmobiliario conforme a lo previsto en el artículo 36.1 de la Ley 5/2019, de 15 de marzo, será el establecido en el Reglamento Delegado (UE) No 1125/2014, de la Comisión, de 19 de septiembre de 2014, por el que se complementa la Directiva 2014/17/UE, de 4 de febrero de 2014, en lo relativo a las normas técnicas de regulación del importe mínimo del seguro de responsabilidad civil profesional u otra garantía comparable de que deben disponer los intermediarios de crédito.

2. Ese seguro o aval bancario deberá cubrir las responsabilidades derivadas del incumplimiento de los deberes de información a los prestatarios. Las excepciones que puedan corresponder al asegurador contra el intermediario de crédito asegurado, en ningún caso serán aplicables al prestatario. No obstante, en el caso de los intermediarios de crédito inmobiliario vinculados, el seguro o aval bancario puede ser aportado por un prestamista en cuyo nombre el intermediario de crédito esté facultado para actuar.

Disposición adicional segunda. *Cooperación del Banco de España con otras autoridades supervisoras competentes de las comunidades autónomas.*

1. El Banco de España cooperará con las autoridades supervisoras competentes de las comunidades autónomas siempre que sea necesario para llevar a cabo las funciones establecidas en virtud del artículo 5 de este real decreto, haciendo uso a tal fin de las facultades que les atribuya la Ley 5/2019, de 15 de marzo, este real decreto y su normativa de desarrollo.

El Banco de España prestará ayuda a las autoridades supervisoras competentes de las comunidades autónomas y en particular, intercambiará información y colaborará en toda investigación o en las actividades de supervisión.

Cuando el Banco de España intercambie información con otras autoridades supervisoras competentes con arreglo a la Ley 5/2019, de 15 de marzo, este real decreto y su normativa de desarrollo, podrá indicar en el momento de realizar la comunicación que dicha información solo puede divulgarse si cuenta con su consentimiento expreso, en cuyo caso la información únicamente podrá intercambiarse para los fines que haya autorizado.

El Banco de España podrá transmitir la información recibida a las demás autoridades supervisoras competentes. Sin embargo, solo podrá transmitir esa información a otros organismos o personas físicas o jurídicas cuando las autoridades supervisoras competentes que hayan transmitido la información den su consentimiento expreso y únicamente para los fines aprobados por dichas autoridades, excepto en circunstancias debidamente justificadas, en cuyo caso informará inmediatamente de ello a la autoridad competente que facilitó la información.

2. El Banco de España solo podrá negarse a dar curso a una solicitud de cooperación en una actividad de investigación o supervisión, o a intercambiar información conforme a lo previsto en esta disposición adicional, en caso de que:

a) La investigación, la verificación in situ, la actividad de supervisión o el intercambio de información puedan atentar contra la seguridad o el orden público.

b) Se haya incoado ya un procedimiento judicial o arbitral por los mismos hechos y contra las mismas personas.

§ 41 Desarrollo parcial de la Ley reguladora de los contratos de crédito inmobiliario

c) O haya recaído sentencia firme con respecto a las mismas personas y los mismos hechos.

En caso de denegación, el Banco de España lo notificará debidamente a la autoridad competente solicitante, facilitando la mayor información posible al respecto.

Disposición adicional tercera. *Normas de acceso a la Central de Información de Riesgos.*

El Banco de España podrá establecer normas técnicas reguladoras de la forma de acceso a la Central de Información de Riesgos regulada en el capítulo VI de la Ley 44/2002, de 22 de noviembre, de medidas de reforma del sistema financiero.

Estas normas deberán ser públicas, objetivas, no discriminatorias y proporcionadas y no podrán dificultar el acceso más de lo que sea necesario para prevenir riesgos específicos y para garantizar la estabilidad operativa de la Central de Información de Riesgos.

Disposición adicional cuarta. *Normas de ordenación y disciplina.*

Las disposiciones contenidas en este real decreto tendrán la consideración de normas de ordenación y disciplina a los efectos de lo previsto en el artículo 2.1.c) de la Ley 10/2014, de 26 de junio, de ordenación, supervisión y solvencia de entidades de crédito.

Disposición adicional quinta. *Requisitos de gobernanza relativos a los contratos de crédito inmobiliario.*

Los prestamistas de crédito inmobiliario deberán implementar políticas y procedimientos internos que aseguren que los productos crediticios sujetos a la Ley 5/2019, de 15 de marzo, se diseñen y comercialicen minimizando los conflictos de interés, a partir de las necesidades, intereses y objetivos del público al que van destinados, cualquiera que sea el canal empleado. Igualmente, deberá ofrecerse toda la información necesaria sobre el producto al prestatario y, en su caso, al fiador o garante, durante el proceso de distribución.

Disposición adicional sexta. *Obligaciones de información al Banco de España.*

Los prestamistas, intermediarios de crédito, representantes designados y los grupos consolidables de todos ellos, cuya supervisión corresponda al Banco de España de conformidad con lo previsto en los artículos 33 y 43 de la Ley 5/2019, de 15 de marzo, deberán remitir con la forma y periodicidad que éste requiera, que será al menos anual, los estados e información que considere necesarios para cumplir con su función de supervisión. Estos estados e información tendrán carácter público o reservado, según establezca el Banco de España.

Disposición adicional séptima. *Informe de impacto sobre los medios telemáticos para la remisión de documentación por el prestamista al notario.*

En el plazo de un año desde su entrada en vigor, los Ministerios de Economía y Empresa y Justicia presentarán a la Comisión Delegada del Gobierno para Asuntos Económicos un informe relativo al impacto de la aplicación de los medios telemáticos para la remisión de documentación por el prestamista al notario regulados en los artículos 11 y 12 de este real decreto.

Disposición adicional octava. *Protección de datos personales.*

Los tratamientos de datos de carácter personal de las personas físicas se realizarán con estricta sujeción a lo dispuesto en el Reglamento (UE) 2016/679 del Parlamento Europeo y el Consejo, de 27 de abril de 2016, relativo a la protección de las personas físicas en lo que respecta al tratamiento de sus datos personales y a la libre circulación de estos datos y en el resto de la normativa sobre protección de datos personales.

Disposición adicional novena. *Información relativa a las comunicaciones a través de telefonía vocal.*

La descripción de las características principales del servicio financiero contemplada en el artículo 7.3.b).2.^a de la Ley 22/2007, de 11 de julio, sobre comercialización a distancia de servicios financieros destinados a los consumidores, contendrá, en lo que se refiere a los contratos de créditos inmobiliario contemplados en la Ley 5/2019, de 22 de marzo, la información prevista en los apartados 3 a 6 de la Parte A del anexo II de esa ley.

Disposición adicional décima. *Actividad transfronteriza de las sucursales de los intermediarios de crédito inmobiliario.*

Antes de que una sucursal de un intermediario de crédito de un Estado miembro de la Unión Europea comience a ejercer sus actividades en España, o en un plazo de dos meses a partir de la recepción de la notificación mencionada en el párrafo segundo del artículo 37.2 de la Ley 5/2019, de 15 de marzo, el Banco de España organizará la supervisión del intermediario de crédito de conformidad con los artículos 33, 34 y 41 de la citada ley y, en su caso, le indicará las especificidades del derecho nacional que deben tenerse en cuenta en el ejercicio de dichas actividades en España.

Disposición transitoria primera. *Aplicación transitoria del desarrollo reglamentario de la Ley 5/2019, de 15 de marzo.*

El desarrollo reglamentario de la Ley 5/2019, de 15 de marzo, se entenderá realizado por la Orden EHA/2899/2011, de 28 de octubre, de transparencia y protección del cliente de servicios bancarios en cuanto esta no sea contraria a dicha ley y este real decreto.

Disposición transitoria segunda. *Régimen aplicable a las solicitudes en curso de aprobación previa a que se refiere la disposición adicional primera del Real Decreto 84/2015, de 13 de febrero, por el que se desarrolla la Ley 10/2014, de 26 de junio.*

En los procedimientos de aprobación previa a que se refiere la disposición adicional primera del Real Decreto 84/2015, de 13 de febrero, ya iniciados en el momento de la entrada en vigor de este real decreto se producirá la desaparición sobrevenida del objeto, dada la supresión del requisito de autorización previa por este real decreto, y la resolución que recaiga en los mismos consistirá en la declaración de la circunstancia que concurre, con indicación de los hechos producidos y las normas aplicables de acuerdo con lo previsto en el artículo 21 de la Ley 39/2015, de 1 de octubre, del Procedimiento Administrativo Común de las Administraciones Públicas y sin perjuicio de lo previsto en el artículo 24 de la misma.

Disposición derogatoria única. *Derogación normativa.*

1. Quedan derogadas cuantas disposiciones de igual o inferior rango se opongan a lo dispuesto en el presente real decreto.

2. Queda derogada, en particular, la disposición adicional primera del Real Decreto 84/2015, de 13 de febrero, por el que se desarrolla la Ley 10/2014, de 26 de junio, de ordenación, supervisión y solvencia de entidades de crédito.

Disposición final primera. *Título competencial.*

Este real decreto se dicta al amparo de lo establecido en el artículo 149.1.6.^a, 11.^a y 13.^a de la Constitución Española, que atribuye al Estado la competencia exclusiva sobre legislación mercantil, legislación procesal, bases de la ordenación de crédito, banca y seguro, y bases y coordinación de la planificación general de la actividad económica, respectivamente.

Disposición final segunda. *Modificación del Real Decreto 1012/2015, de 6 de noviembre, por el que se desarrolla la Ley 11/2015, de 18 de junio, de recuperación y resolución de entidades de crédito y empresas de servicios de inversión, y por el que se modifica el Real Decreto 2606/1996, de 20 de diciembre, sobre fondos de garantía de depósitos de entidades de crédito.*

Se añade una disposición adicional cuarta al Real Decreto 1012/2015, de 6 de noviembre, por el que se desarrolla la Ley 11/2015, de 18 de junio, de recuperación y resolución de entidades de crédito y empresas de servicios de inversión, y por el que se modifica el Real Decreto 2606/1996, de 20 de diciembre, sobre fondos de garantía de depósitos de entidades de crédito, con el siguiente tenor:

«Disposición adicional cuarta. *Régimen aplicable en caso de concurso de una entidad.*

A los efectos de la disposición adicional decimocuarta apartado 2.b) de la Ley 11/2015, de 18 de junio, de recuperación y resolución de entidades de crédito y empresas de servicios de inversión, no se considerará que los instrumentos de deuda contienen derivados implícitos solamente por el hecho de estar referenciados a tipos de interés variable derivados de tipos de referencia de uso generalizado, o por no estar denominados en la moneda nacional del emisor, siempre que el capital, el reembolso y el interés estén denominados en la misma moneda.»

Disposición final tercera. *Incorporación de Derecho de la Unión Europea.*

Mediante este real decreto se transponen parcialmente la Directiva 2014/17/UE, de 4 de febrero de 2014, y la Directiva 2017/2399, de 12 de diciembre de 2017.

Disposición final cuarta. *Facultades de aplicación y desarrollo.*

Se faculta a la persona titular del Ministerio de Economía y Empresa para dictar cuantas disposiciones de carácter general y actos sean precisas para el desarrollo y aplicación de este real decreto.

Disposición final quinta. *Entrada en vigor.*

El presente real decreto entrará en vigor el 16 de junio de 2019, a excepción de lo previsto en la disposición transitoria segunda, el apartado segundo de la disposición derogatoria única y la disposición final segunda, que entrarán en vigor el día siguiente al de su publicación en el «Boletín Oficial del Estado».

Información relacionada

- Véase la Instrucción de la Dirección General de los Registros y del Notariado de 31 de julio de 2019, que aclara determinados aspectos del presente Real Decreto. [Ref. BOE-A-2019-11298](#)

§ 42

Instrucción de 13 de junio de 2019, de la Dirección General de los Registros y del Notariado, sobre el depósito de condiciones generales de la contratación, y el reflejo del mismo en las escrituras de préstamo y en el Registro de la Propiedad, desde la entrada en vigor de la Ley 5/2019, de 15 de marzo, reguladora de los contratos de crédito inmobiliario

Ministerio de Justicia
«BOE» núm. 142, de 14 de junio de 2019
Última modificación: sin modificaciones
Referencia: BOE-A-2019-8934

Ante la próxima entrada en vigor, el día 16 de junio, de la Ley 5/2019, de 15 de marzo, reguladora de los contratos de crédito inmobiliario, se plantea una serie de dudas interpretativas, especialmente en relación con las actuaciones y procedimientos que tienen por objetivo reformar la transparencia material de los contratos de préstamo que se firmen, que es preciso aclarar con carácter preliminar en la medida posible.

Una de las cuestiones que mayores dudas ha suscitado es la relativa al depósito en el Registro de Condiciones Generales de la Contratación de las cláusulas que constituyen condiciones generales de los préstamos hipotecarios que se van a firmar a partir de la indicada fecha de entrada en vigor.

Para la resolución de esta complicada cuestión, deben tenerse en cuenta las normas vigentes, contenidas en la Ley 5/2019, así como en la Ley 7/1998, de 13 de abril, sobre Condiciones Generales de la Contratación y en el Texto Refundido de la Ley General para la Defensa de los Consumidores y Usuarios, aprobado por el Real Decreto Legislativo 1/2007, de 16 de noviembre, con las modificaciones que en las dos últimas disposiciones se han introducido por la Ley 5/2019, que también es obligado tener presentes. Las principales normas a considerar son las siguientes:

Ley 7/1998, de 13 de abril, sobre condiciones generales de la contratación

Artículo 5. Requisitos de incorporación.

1. Las condiciones generales pasarán a formar parte del contrato cuando se acepte por el adherente su incorporación al mismo y sea firmado por todos los contratantes. Todo contrato deberá hacer referencia a las condiciones generales incorporadas.

No podrá entenderse que ha habido aceptación de la incorporación de las condiciones generales al contrato cuando el predisponente no haya informado expresamente al adherente acerca de su existencia y no le haya facilitado un ejemplar de las mismas.

...

§ 42 Instrucción sobre el depósito de condiciones generales de la contratación

5. La redacción de las cláusulas generales deberá ajustarse a los criterios de transparencia, claridad, concreción y sencillez. Las condiciones incorporadas de modo no transparente en los contratos en perjuicio de los consumidores serán nulas de pleno derecho.

De esta norma, el apartado 5 ha visto modificada su redacción por la disposición final 4.1 de la Ley 5/2019, de 15 de marzo.

Artículo 7. *No incorporación.*

No quedarán incorporadas al contrato las siguientes condiciones generales:

a) Las que el adherente no haya tenido oportunidad real de conocer de manera completa al tiempo de la celebración del contrato o cuando no hayan sido firmadas, cuando sea necesario, en los términos resultantes del artículo 5.

b) Las que sean ilegibles, ambiguas, oscuras e incomprensibles, salvo, en cuanto a estas últimas, que hubieren sido expresamente aceptadas por escrito por el adherente y se ajusten a la normativa específica que discipline en su ámbito la necesaria transparencia de las cláusulas contenidas en el contrato.

Artículo 8. *Nulidad.*

1. Serán nulas de pleno derecho las condiciones generales que contradigan en perjuicio del adherente lo dispuesto en esta Ley o en cualquier otra norma imperativa o prohibitiva, salvo que en ellas se establezca un efecto distinto para el caso de contravención.

2. En particular, serán nulas las condiciones generales que sean abusivas, cuando el contrato se haya celebrado con un consumidor, entendiéndose por tales en todo caso las definidas en el artículo 10 bis y disposición adicional primera de la Ley 26/1984, de 19 de julio, General para la Defensa de los Consumidores y Usuarios.

Artículo 11. *Registro de Condiciones Generales.*

1. Se crea el Registro de Condiciones Generales de la Contratación, que estará a cargo de un Registrador de la Propiedad y Mercantil, conforme a las normas de provisión previstas en la Ley Hipotecaria.

La organización del citado Registro se ajustará a las normas que se dicten reglamentariamente.

2. En dicho Registro podrán inscribirse las cláusulas contractuales que tengan el carácter de condiciones generales de la contratación con arreglo a lo dispuesto en la presente Ley, a cuyo efecto se presentarán para su depósito, por duplicado, los ejemplares, tipo o modelos en que se contengan, a instancia de cualquier interesado, conforme a lo establecido en el apartado 8 del presente artículo. Los formularios de los préstamos y créditos hipotecarios comprendidos en el ámbito de aplicación de la Ley 5/2019, reguladora de los contratos de crédito inmobiliario, deberán depositarse obligatoriamente por el prestamista en el Registro antes de empezar su comercialización. Adicionalmente, el Gobierno, a propuesta conjunta del Ministerio de Justicia y del Departamento ministerial correspondiente, podrá imponer la inscripción obligatoria en el Registro de las condiciones generales en determinados sectores específicos de la contratación.

3. Serán objeto de anotación preventiva la interposición de las demandas ordinarias de nulidad o de declaración de no incorporación de cláusulas generales, así como las acciones colectivas de cesación, de retractación y declarativa previstas en el capítulo IV, así como las resoluciones judiciales que acuerden la suspensión cautelar de la eficacia de una condición general.

Dichas anotaciones preventivas tendrán una vigencia de cuatro años a contar desde su fecha, siendo prorrogable hasta la terminación del procedimiento en virtud de mandamiento judicial de prórroga.

4. Serán objeto de inscripción las ejecutorias en que se recojan sentencias firmes estimatorias de cualquiera de las acciones a que se refiere el apartado anterior. Obligatoriamente se remitirán al Registro de Condiciones Generales las sentencias firmes dictadas en acciones colectivas o individuales por las que se declare la nulidad, cesación o retractación en la utilización de condiciones generales abusivas.

§ 42 Instrucción sobre el depósito de condiciones generales de la contratación

5. El Registro de Condiciones Generales de la Contratación será público.
6. Todas las personas tienen derecho a conocer el contenido de los asientos registrales.
7. La publicidad de los asientos registrales se realizará bajo la responsabilidad y control profesional del Registrador.
8. La inscripción de las condiciones generales podrá solicitarse:
 - a) Por el predisponente.
 - b) Por el adherente y los legitimados para ejercer la acción colectiva, si consta la autorización en tal sentido del predisponente. En caso contrario, se estará al resultado de la acción declarativa.
 - c) En caso de anotación de demanda o resolución judicial, en virtud del mismo mandamiento, que las incorporará.
9. El Registrador extenderá, en todo caso, el asiento solicitado, previa calificación de la concurrencia de los requisitos establecidos.
10. Contra la actuación del Registrador podrán interponerse los recursos establecidos en la legislación hipotecaria.

De esta norma, los apartados 2 y 4 han visto modificada su redacción por la disposición final 4.2 de la Ley 5/2019, de 15 de marzo: el apartado 2, mediante la introducción de su inciso intermedio relativo a la obligación de depósito de los formularios de los préstamos y créditos hipotecarios por el prestamista en el Registro antes de empezar su comercialización; y el apartado 4, mediante la modificación de su inciso final, relativo a la obligación de remitir al Registro de Condiciones Generales las sentencias firmes dictadas en acciones colectivas o individuales por las que se declare la nulidad, cesación o retractación en la utilización de condiciones generales abusivas.

Artículo 19. Prescripción.

1. Las acciones colectivas de cesación y retractación son, con carácter general, imprescriptibles.
2. No obstante, si las condiciones generales se hubieran depositado en el Registro General de Condiciones Generales de la Contratación, dichas acciones prescribirán a los cinco años, computados a partir del día en que se hubiera practicado dicho depósito y siempre y cuando dichas condiciones generales hayan sido objeto de utilización efectiva.
3. Tales acciones podrán ser ejercitadas en todo caso durante los cinco años siguientes a la declaración judicial firme de nulidad o no incorporación que pueda dictarse con posterioridad como consecuencia de la acción individual.
4. La acción declarativa es imprescriptible.

Artículo 23. Información.

1. Los Notarios y Registradores de la Propiedad y Mercantiles advertirán en el ámbito de sus respectivas competencias de la aplicabilidad de esta Ley, tanto en sus aspectos generales como en cada caso concreto sometido a su intervención.
2. Los Notarios, en el ejercicio profesional de su función pública, velarán por el cumplimiento, en los documentos que autoricen, de los requisitos de incorporación a que se refieren los artículos 5 y 7 de esta Ley. Igualmente advertirán de la obligatoriedad de la inscripción de las condiciones generales en los casos legalmente establecidos.
3. En todo caso, el Notario hará constar en el contrato el carácter de condiciones generales de las cláusulas que tengan esta naturaleza y que figuren previamente inscritas en el Registro de Condiciones Generales de la Contratación, o la manifestación en contrario de los contratantes.

...

Artículo 24. Régimen sancionador.

La falta de inscripción de las condiciones generales de la contratación en el Registro regulado en el capítulo III cuando sea obligatoria o la persistencia en la utilización o recomendación de condiciones generales respecto de las que ha prosperado una acción de cesación o retractación, será sancionada con multa del tanto al duplo de la cuantía de cada

§ 42 Instrucción sobre el depósito de condiciones generales de la contratación

contrato por la Administración del Estado, a través del Ministerio de Justicia, en los términos que reglamentariamente se determinen, en función del volumen de contratación, del número de personas afectadas y del tiempo transcurrido desde su utilización.

No obstante, las sanciones derivadas de la infracción de la normativa sobre consumidores y usuarios, se regirá por su legislación específica.

El resto de los artículos reseñados no ha sufrido modificación alguna.

Real Decreto Legislativo 1/2007, de 16 de noviembre, texto refundido de la Ley General para la Defensa de los Consumidores y Usuarios

Por su parte, el Real Decreto Legislativo 1/2007, de 16 de noviembre, por el que se aprueba el texto refundido de la Ley General para la Defensa de los Consumidores y Usuarios y otras leyes complementarias, en la redacción modificada por la Ley 5/2019. Establece lo siguiente:

Artículo 83. *Nulidad de las cláusulas abusivas y subsistencia del contrato.*

Las cláusulas abusivas serán nulas de pleno derecho y se tendrán por no puestas. A estos efectos, el Juez, previa audiencia de las partes, declarará la nulidad de las cláusulas abusivas incluidas en el contrato, el cual, no obstante, seguirá siendo obligatorio para las partes en los mismos términos, siempre que pueda subsistir sin dichas cláusulas.

Las condiciones incorporadas de modo no transparente en los contratos en perjuicio de los consumidores serán nulas de pleno derecho.

Artículo 84. *Autorización e inscripción de cláusulas declaradas abusivas.*

Los notarios y los registradores de la propiedad y mercantiles, en el ejercicio profesional de sus respectivas funciones públicas, no autorizarán ni inscribirán aquellos contratos o negocios jurídicos en los que se pretenda la inclusión de cláusulas que sean contrarias a normas imperativas o prohibitivas o hubieran sido declaradas nulas por abusivas en sentencia del Tribunal Supremo con valor de jurisprudencia o por sentencia firme inscrita en el Registro de Condiciones Generales de la Contratación.

La única modificación que han sufrido es la inclusión en el artículo 83 de su segundo párrafo, por la disposición final 8 de la Ley 5/2019, de 15 de marzo.

Ley 5/2019, de 15 de marzo, reguladora de los contratos de crédito inmobiliario

En la propia Ley 5/2019, de 15 de marzo, reguladora de los contratos de crédito inmobiliario, se establecen, en relación con este Registro, las siguientes normas:

Artículo 7. *Obligaciones de transparencia en relación con los contratos.*

1. Los prestamistas inscribirán en el Registro de Condiciones Generales de la Contratación, previsto en el artículo 11 de la Ley 7/1998, de 13 de abril, sobre condiciones generales de la contratación, las cláusulas contractuales utilizadas en los contratos de préstamo inmobiliario que tengan el carácter de condiciones generales de la contratación con arreglo a lo dispuesto en dicha Ley.

2. Las condiciones generales de la contratación a las que se refiere el apartado 1 estarán además disponibles en la página web de los prestamistas, si disponen de ella. En caso de no disponer de dicha página web, las tendrán gratuitamente a disposición de los prestatarios y potenciales prestatarios en sus establecimientos abiertos al público.

3. La accesibilidad de las personas con discapacidad a la información prevista en el apartado anterior, deberá garantizarse en los términos exigidos legal o reglamentariamente.

Por su parte, los artículos 14 y 15 de la ley, sobre las normas de transparencia en la comercialización de préstamos inmobiliarios, no hacen referencia alguna al previo cumplimiento de la obligación de depositar los modelos de cláusulas en el Registro de Condiciones Generales de la contratación. La única mención a dichas condiciones generales, en el artículo 14.6, es la siguiente:

§ 42 Instrucción sobre el depósito de condiciones generales de la contratación

6. Las empresas prestamistas deberán tener a disposición de las personas prestatarias los formularios de las condiciones generales de la contratación que utilicen, conforme a lo establecido en el artículo 7.

Artículo 22. *Forma y contenido de los contratos.*

1. Los contratos de préstamo regulados en esta Ley se formalizarán en papel o en otro soporte duradero. En caso de que estén garantizados con hipoteca constituida sobre un inmueble de uso residencial situado en territorio nacional, deberán formalizarse en escritura pública, pudiendo adoptar el formato electrónico conforme a la legislación notarial. En ellos se harán constar, además de los elementos esenciales del contrato, los datos y los elementos que se determinen por el Gobierno mediante real decreto.

2. En la contratación de préstamos regulados por esta Ley, el Notario no autorizará la escritura pública si no se hubiere otorgado el acta prevista en el artículo 15.3. Los registradores de la propiedad, mercantiles y de bienes muebles no inscribirán ninguna escritura que se refiera a préstamos regulados por esta Ley en la que no conste la reseña del acta conforme al artículo 15.7.

Pues bien, se han planteado interpretaciones contrapuestas sobre el efecto que esta obligación de depositar las condiciones generales de la contratación antes de su comercialización tendría. De acuerdo con una de ellas, el depósito es una obligación del prestamista cuyo incumplimiento, dado que en la normativa reguladora antes transcrita no se ha establecido otra cosa, tendría como único alcance el sancionador, por aplicación de la normativa bancaria vigente. La otra interpretación sostiene que la ausencia del depósito afecta a la transparencia del contrato de préstamo, y por tanto daría lugar a su nulidad; por ello, en la escritura el notario debe controlar, y hacer constar, que las cláusulas de la misma han sido objeto del depósito previo en el Registro, y por otro lado en Registrador de la Propiedad debe calificar si efectivamente ese depósito se ha producido. Todo ello, incluso, con la eventual consecuencia de que en el supuesto de que la cláusula contenida en el contrato se apartara del contenido depositado, el contrato resultaría nulo, y por tanto no inscribible.

Deben, pues, analizarse tres cuestiones en relación con todo el anterior conjunto normativo: la necesidad, o no, de que en cualquier escritura pública de préstamo hipotecario, así como en su inscripción registral, se controle y haga constar que se ha producido el previo depósito de las condiciones generales de la contratación empleadas en la misma; la forma o contenido que debe tener ese depósito, y el tratamiento que debe darse al hecho de que una cláusula contenida en el contrato de préstamo formalizado en escritura pública exista alguna diferencia con la cláusula que fue depositada en el Registro de Condiciones Generales.

Comenzando por la primera cuestión, parece claro que, imponiéndose en el artículo 11 de la Ley 7/1998, de 13 de abril, sobre Condiciones Generales de la Contratación, en la redacción dada al mismo por la Ley 5/2019, de 15 de marzo, a todas las entidades una obligación clara, concreta y terminante, de depositar los formularios de los préstamos y créditos hipotecarios comprendidos en el ámbito de aplicación de la propia Ley antes de empezar su comercialización, el notario deberá controlar al autorizar la escritura de préstamo hipotecario, y el registrador de la propiedad al inscribirla, el mero hecho de que efectivamente la entidad financiera haya procedido previamente a practicar dicho depósito. Se trata de un control de cumplimiento de la legalidad que el notario y el registrador de la propiedad están obligados a realizar, como ocurre con otros supuestos de obligaciones legales cuyo cumplimiento, con independencia de si afectan o no a la validez y eficacia del negocio, debe resultar de la escritura y en su caso hacerse constar al practicar su inscripción: ocurre así con la entrega del certificado energético, la declaración del movimiento de metálico, la justificación de los medios de pago, la obtención de una licencia urbanística, etc.

Ese control notarial y registral, por lo demás, no tiene coste económico alguno, por cuanto, como se hace constar en el informe remitido por el Colegio de Registradores, el registro es público y de acceso gratuito para todos los que tengan interés en consultarlo. Ello agrava la carga o deber de diligencia del notario y del registrador, quienes, en cuanto autoridades, podrán acceder al citado Registro de forma inmediata y gratuita, y realizar de

§ 42 Instrucción sobre el depósito de condiciones generales de la contratación

esta forma la comprobación del previo depósito de las condiciones generales, la cual tampoco deberá generar coste alguno para la entidad financiera obligada al pago de sus respectivos honorarios.

La segunda cuestión es cuál deba ser el objeto del depósito. Se discute si, cuando la Ley habla de «los formularios de los préstamos y créditos hipotecarios» (artículo 11 de la Ley 7/1998, de 13 de abril, sobre Condiciones Generales de la Contratación), o de «las cláusulas contractuales utilizadas en los contratos de préstamo inmobiliario que tengan el carácter de condiciones generales de la contratación» (art. 7.1 De la Ley 5/2019), se impone la obligación de depositar cada uno de los modelos completos de cada tipo de contrato que se pueden firmar, si alternativamente se admite también el depósito de un listado conteniendo todas las fórmulas o cláusulas que con carácter de condiciones generales se pueden emplear en los distintos contratos de préstamo hipotecario.

La expresión empleada en la Ley 7/1998, «formularios», es ambigua, ya que tiene dos significados, de acuerdo con el diccionario de la lengua, de la Real Academia Española: «impreso con espacios en blanco», y «libro o escrito en que se contienen fórmulas que se han de observar para la petición, expedición o ejecución de algo», que parecen hacer referencia precisamente a esas dos diferentes maneras de depositar las condiciones generales, lo que conduciría a la conclusión de que la entidad puede elegir cualquiera de las dos formas de depósito. A ello debe añadirse que cuando el artículo 7.1 de la Ley 5/2019 habla de las cláusulas contractuales utilizadas claramente parece estar admitiendo los simples listados de cláusulas, con la redacción de cada una de ellas. En consecuencia, la entidad financiera podrá optar entre depositar cada uno de los íntegros modelos de contrato que emplea en sus operaciones, incluyendo en ellos las distintas alternativas que para cada una de las cláusulas se puedan emplear, o bien depositar formularios de cláusulas ordenados por materias o por cualquier otro criterio: cláusulas sobre la entrega del capital, sobre el tipo de interés aplicable, sobre comisiones, sobre el vencimiento anticipado del préstamo, sobre la constitución de la hipoteca, etc., de forma que el contrato se forme eligiendo cláusulas de cada uno de los indicados listados, para integrarlo mediante la sucesión de todas ellas.

En cualquier caso, es importante recordar que la contratación en todas las áreas, y los contratos de préstamo hipotecario no constituyen una excepción, requiere, para la mayor eficiencia del funcionamiento de los mercados, de la suficiente flexibilidad para configurar y adaptar cada contrato a las específicas circunstancias y necesidades del caso. La formación y perfección del contrato no se limita, por tanto, al rellenado y firma de un modelo preestablecido por los otorgantes, sino que debe disponer de la posibilidad de adaptarse al supuesto concreto. Por ello, las entidades elegirán la modalidad de depósito de sus cláusulas o condiciones generales que más se acomode a su forma de configurar sus contratos.

Y no se debe olvidar otra consideración de importancia: si los contratos no se limitan a una simple utilización y rellenado de un modelo preestablecido, sino que se pueden adaptar con flexibilidad a las necesidades que se planteen en cada supuesto concreto (por especialidades en relación con la finalidad del préstamo, el objeto, los sujetos, la relación entre los sujetos, los pactos especiales que se hayan alcanzado, etc.), ocurrirá con frecuencia, y ello no debe ser obstáculo para la formalización e inscripción del contrato de préstamo hipotecario, que entre las cláusulas del mismo se encuentren insertadas algunas que se apartan de las condiciones generales que se han depositado, precisamente porque por su especialidad propia no constituyen condiciones generales, sino condiciones particulares, o bien pactos que han sido objeto de negociación individual. Ello ocurre con mayor frecuencia en los préstamos concedidos por pequeñas entidades financieras, cajas de ahorros locales, etc., así como en préstamos a favor de personas físicas que, por la complejidad de su situación e intereses financieros llegan a acuerdos especiales con la entidad que financie su operación. Todos ellos requieren una flexibilidad mucho mayor para adaptar las condiciones generales de la entidad a las circunstancias del caso concreto o las exigencias del cliente.

La consecuencia de lo anterior es que el previo depósito de las condiciones generales empleadas por la entidad en su contratación no debe impedir la autorización y posterior inscripción de la escritura de préstamo hipotecario por el hecho de que del cotejo de la

§ 42 Instrucción sobre el depósito de condiciones generales de la contratación

misma con las condiciones generales depositadas resulte alguna diferencia, ya que por hipótesis esa diferencia, especialmente en la medida en que sea relevante, constituiría en principio una condición particular, y no general. Ello, además, encuentra clara fundamentación en lo establecido por la normativa al principio transcrita, en particular el artículo 23.3 de la Ley 7/1998, de 13 de abril, sobre Condiciones Generales de la Contratación, cuando define el deber que en tal caso se impone al notario en los siguientes términos: «el notario hará constar en el contrato el carácter de condiciones generales de las cláusulas que tengan esta naturaleza y que figuren previamente inscritas en el Registro de Condiciones Generales de la Contratación, o la manifestación en contrario de los contratantes». Se está, por tanto, admitiendo expresamente que en la escritura se incluyan cláusulas que no hayan sido depositadas previamente, puesto que en tal caso lo que se recogerá será «la manifestación en contrario de los contratantes». Sólo puede entenderse esta manifestación en el sentido de que las cláusulas que difieran de las condiciones generales depositadas no tienen ese carácter de condiciones generales, sino particulares, y son por ello admisibles.

Como corolario de lo señalado, procede remarcar que el control notarial y registral sobre el depósito de las condiciones generales se ciñe a comprobar que el mismo se ha producido formalmente respecto de las cláusulas contractuales que merezcan tal consideración. En el supuesto de que se haya producido alguna discordancia entre una cláusula contractual y la condición general depositada, ello se deberá en principio a que esa estipulación tiene el carácter de condición particular, negociada individualmente. También será posible, y en todo caso recomendable, que las partes de forma más o menos detallada hayan establecido alguna diferenciación entre las condiciones particulares y generales, o que el notario, en cuanto redactor del documento, haya precisado la forma en que ha redactado finalmente alguna de dichas cláusulas. Ello, además, es conforme con lo que establece el artículo 23.3 de la citada Ley 7/1998. Todo lo cual debe ser posible, como garantía de la flexibilidad de la negociación y el tráfico inmobiliario y de la autonomía de la voluntad.

En este sentido, se constata que dicho control es adicional y diferente al que debe llevarse a cabo también por los registradores, de acuerdo con el artículo 258.2 de la Ley Hipotecaria. En el supuesto de que se compruebe, por el notario o por el Registrador, que una condición general no ha sido depositada, deberán notificárselo al Ministerio de Justicia, en cumplimiento de su deber general de colaboración con la administración, para que éste proceda en la forma establecida en el artículo 24 de la Ley 7/1998, de Condiciones Generales de la Contratación, cuando ordena que «La falta de inscripción de las condiciones generales de la contratación en el Registro regulado en el capítulo III cuando sea obligatoria o la persistencia en la utilización o recomendación de condiciones generales respecto de las que ha prosperado una acción de cesación o retractación, será sancionada con multa del tanto al duplo de la cuantía de cada contrato por la Administración del Estado, a través del Ministerio de Justicia, en los términos que reglamentariamente se determinen (...)».

Lo que no parece posible es la calificación de la eventual discordancia de alguna de las cláusulas de la escritura con las condiciones generales depositadas, por aplicación de la nueva redacción que al artículo 258.2 de la Ley Hipotecaria se le ha dado por la Ley 5/2019. Conforme al mismo, «el registrador de la propiedad denegará la inscripción de aquellas cláusulas de los contratos que sean contrarias a normas imperativas o prohibitivas o hubieran sido declaradas nulas por abusivas por sentencia del Tribunal Supremo con valor de jurisprudencia o por sentencia firme inscrita en el Registro». Así, mientras el control predicado por el citado artículo 258.2 de la Ley Hipotecaria concierne a la redacción del clausulado, en aras a comprobar tanto que no contraviene una norma imperativa o prohibitiva (lo que sucedería, por ejemplo, si quisiera preverse el vencimiento anticipado por impago en términos diferentes a los previstos por el legislador sin posibilidad de pacto en contrario) como que no ha sido apreciada su abusividad en sede judicial en los concretos términos especificados en el mismo artículo, el control del depósito no atañe al contenido de las condiciones generales o a la existencia de cláusulas que las reemplacen, sino que se circunscribe a la verificación formal del cumplimiento de la obligación de depósito.

A ello se debe añadir otra consideración de importancia: la legislación no precisa la eventual consecuencia de la falta de depósito sobre la validez de la condición general, sin que el control formal que deben desempeñar notarios y registradores sobre el cumplimiento

§ 42 Instrucción sobre el depósito de condiciones generales de la contratación

de dicha obligación suponga atribuir a su inobservancia una nulidad patente y de pleno derecho de la misma. Es imprescindible tener en cuenta lo anterior a la hora de constatar el alcance de la verificación que ha desempeñarse, pues todo aquello que exceda la mera comprobación del depósito de las condiciones generales queda al margen del control de la legalidad notarial y de la calificación registral. En particular, excede de ellas entrar a cuestionar el carácter de cláusula particular de las que se aparten de las condiciones generales. La determinación de la eventual nulidad de una cláusula sólo es competencia de la autoridad judicial, en el correspondiente proceso contradictorio, con audiencia y con la debida tutela judicial de ambas partes, y en el que se tenga en cuenta una multitud de factores que no son susceptibles de apreciación en el ámbito del control de legalidad notarial, ni de la calificación registral. Así, en esa valoración judicial deberán tenerse en cuenta hechos como que la diferencia entre la cláusula de la escritura y las depositadas implica precisamente que aquélla en principio no sería una cláusula general, sino particular, o negociada individualmente con la entidad financiera, teniendo en cuenta el proceso de comercialización y negociación de esa cláusula y del resto del contrato, su carácter perjudicial o no (cfr., artículo 8 de la Ley 7/1998 y artículo 83.2 del TRLGDCU), etc.

En conclusión, si bien en el contrato de préstamo debe hacerse constar que las condiciones generales han sido objeto de depósito, y comprobarse por el notario y el registrador que dicho depósito se ha practicado, ello no impide que en la configuración del contrato se hayan acordado modificaciones respecto de esas condiciones generales, lo que es una exigencia de la flexibilidad que la contratación y el tráfico inmobiliario deben tener para adecuarse a las necesidades de las partes en cada caso particular.

§ 43

Ley 13/2015, de 24 de junio, de Reforma de la Ley Hipotecaria aprobada por Decreto de 8 de febrero de 1946 y del texto refundido de la Ley de Catastro Inmobiliario, aprobado por Real Decreto Legislativo 1/2004, de 5 de marzo

Jefatura del Estado
«BOE» núm. 151, de 25 de junio de 2015
Última modificación: sin modificaciones
Referencia: BOE-A-2015-7046

FELIPE VI

REY DE ESPAÑA

A todos los que la presente vieren y entendieren.
Sabed: Que las Cortes Generales han aprobado y Yo vengo en sancionar la siguiente ley.

PREÁMBULO

I

El Consejo de Ministros acordó el 26 de octubre de 2012 la creación de una Comisión para la Reforma de las Administraciones Públicas, para que procediera a elaborar un informe con propuestas de medidas que dotaran a la Administración del tamaño, eficiencia y flexibilidad que demandan los ciudadanos y la economía del país. El 21 de junio de 2013 se recibió en el Consejo de Ministros el informe realizado y, mediante Real Decreto 479/2013, de 21 de junio, se procedió a crear la Oficina para la Ejecución de la Reforma en la Administración a los efectos de coordinar la ejecución e impulso de las medidas necesarias, pudiendo además proponer nuevas medidas.

El campo de las duplicidades administrativas es amplio y no es difícil encontrar aspectos en los que puede mejorarse la coordinación entre distintas instituciones públicas, entre ellas, el Catastro y el Registro de la Propiedad.

El Registro de la Propiedad y el Catastro Inmobiliario son instituciones de naturaleza y competencias diferenciadas que, no obstante, recaen sobre un mismo ámbito: la realidad inmobiliaria. La coordinación de la información existente en ambas instituciones resulta indispensable para una mejor identificación de los inmuebles y una más adecuada prestación de servicios a ciudadanos y Administraciones.

Esta necesidad ha sido sentida desde tiempos pretéritos y numerosos han sido los intentos realizados para conseguirlo. Pero no es hasta la publicación de la Ley 13/1996, de 30 de diciembre, sobre medidas fiscales, administrativas y de orden social, cuando se

comenzaron a asentar los primeros pilares para la efectiva coordinación, introduciendo la referencia catastral como elemento de identificación e intercambio de información y al incorporar la certificación catastral descriptiva y gráfica como requisito indispensable para la inmatriculación de fincas en el Registro. Esta Ley fue complementada en el ámbito hipotecario por la publicación del Real Decreto 1093/1997, de 4 de julio, por el que se aprobaron las normas complementarias al Reglamento para la ejecución de la Ley Hipotecaria sobre inscripción en el Registro de la Propiedad de actos de naturaleza urbanística. La aprobación de la Ley 48/2002, de 23 de diciembre, del Catastro Inmobiliario, supuso un nuevo avance en el ámbito de la colaboración y el intercambio de información, recogiendo lo establecido en la legislación anterior, que fue objeto de refundición en el texto refundido de la Ley del Catastro Inmobiliario, aprobado por el Real Decreto Legislativo 1/2004, de 5 de marzo, actualmente en vigor, que estableció la colaboración del Catastro con el Registro de la Propiedad en el ejercicio de sus respectivas funciones y competencias, y facilitó que la cartografía catastral sirviera para la identificación de las fincas en el Registro de la Propiedad.

Desde entonces el Registro remite datos de relevancia al Catastro, pero hasta el día de hoy no existe una conexión que posibilite un intercambio bidireccional de información que permita la necesaria coordinación entre ambos. Existen supuestos en los que, por el carácter voluntario de la inscripción, por llevarse a cabo operaciones registrales o de alteración catastral sin que exista esa comunicación, o por otras causas, se producen situaciones de divergencia. Tampoco existe un procedimiento de coordinación que permita la resolución de discrepancias entre el Registro y el Catastro en la descripción de los bienes inmuebles.

II

Teniendo en cuenta los antecedentes antes referidos y la dificultad demostrada de cumplir el objetivo común con los procedimientos hasta ahora existentes, la finalidad de esta Ley es conseguir la deseable e inaplazable coordinación Catastro-Registro, con los elementos tecnológicos hoy disponibles, a través de un fluido intercambio seguro de datos entre ambas instituciones, potenciando la interoperabilidad entre ellas y dotando al procedimiento de un marco normativo adecuado, y así de un mayor grado de acierto en la representación gráfica de los inmuebles, incrementando la seguridad jurídica en el tráfico inmobiliario y simplificando la tramitación administrativa.

III

El primer efecto de la reforma será favorecer la coordinación entre el Catastro y el Registro de la Propiedad. Desde el punto de vista económico y de la seguridad jurídica es esencial para el Registro determinar con la mayor exactitud posible la porción de terreno sobre la que proyecta sus efectos. Para el Catastro es esencial conocer y reflejar en cartografía todas aquellas modificaciones o alteraciones registrales que se produzcan sobre las realidades físicas de las fincas mediante cualquier hecho, negocio o acto jurídico. Esta coordinación debe realizarse mediante procedimientos ágiles pero, al mismo tiempo, dotados de las suficientes garantías jurídicas para los posibles afectados, a través de procedimientos que eviten cualquier situación de indefensión.

La Ley define cuándo se entiende que existe concordancia entre la finca registral y la parcela catastral y cuándo se entiende que la coordinación se alcanza, y, al tiempo, establece las vías para dejar constancia registral y catastral de la coordinación alcanzada, así como para dar publicidad de tal circunstancia.

La fiabilidad de la información incrementa la seguridad jurídica. La seguridad jurídica en las transmisiones es un importante valor añadido a la propiedad inmobiliaria, que evitará supuestos litigiosos y los costes, tanto económicos directos de todo contencioso, como los indirectos, derivados de las situaciones de pendencia, dotando al mercado inmobiliario de mayor transparencia.

Desde el punto de vista del ciudadano, además de verse beneficiado por la seguridad jurídica a la que antes se ha hecho referencia, también va a verse beneficiado por una simplificación administrativa en sus relaciones con ambas instituciones –la registral y la

catastral– ya que no será necesario, en muchos casos, volver a aportar información sobre la descripción de los inmuebles ya presentada.

IV

La reforma tiene un contenido global y alcanza a las relaciones entre Catastro y Registro y a todos los procedimientos en los que estas existen. Ello explica que se incorporen a la reforma los procedimientos registrales que puedan afectar a las realidades físicas de las fincas, como los de inmatriculación –tanto de los particulares como de las Administraciones–, deslindes, excesos o rectificaciones de cabida, a los que se refieren los artículos 198 y siguientes de la Ley Hipotecaria. De esta forma se prevé, por una parte, un marco regulatorio general de relaciones, que se recoge en los artículos 9 y 10, y también uno específico, relativo a las que se producen dentro de cada uno de los procedimientos particulares.

Las modificaciones que se introducen en los procedimientos regulados en los artículos 198 a 210 de la Ley Hipotecaria tienen como objeto, por una parte, la desjudicialización de los mismos eliminando la intervención de los órganos judiciales sin merma alguna de los derechos de los ciudadanos a la tutela judicial efectiva, que siempre cabrá por la vía del recurso, y por otra parte, su modernización, sobre todo en las relaciones que han de existir entre Notarios y Registradores y en la publicidad que de ellos deba darse.

En el artículo 199 se regula el procedimiento de incorporación al folio registral de la representación gráfica catastral, así como el procedimiento para posibilitar al interesado la puesta de manifiesto y rectificación de la representación catastral si esta no se correspondiese con la de la finca registral; en ambos casos con salvaguarda de los derechos de los colindantes. El artículo 201 regula el expediente para la rectificación de la descripción, superficie y linderos de las fincas sobre la base del que a continuación se establece para la inmatriculación, salvo los casos en los que, por su poca entidad, se considera no ser este necesario. La inmatriculación de las fincas se llevará a cabo mediante el expediente de dominio que se regula de forma minuciosa sin intervención judicial. Este expediente sustituye al judicial regulado por el anterior artículo 201 de la Ley Hipotecaria y se caracteriza por su especial preocupación por la defensa de los derechos de todos los posibles afectados. Asimismo, se procede a regular de manera más minuciosa la inmatriculación mediante título público de adquisición del antiguo artículo 205.

El artículo 206 se ocupa de la inmatriculación de las fincas de las Administraciones Públicas y las entidades de Derecho público. Es destacable la desaparición de la posibilidad que la legislación de 1944-1946 otorgó a la Iglesia Católica de utilizar el procedimiento especial que regulaba aquel artículo. La autorización para que la Iglesia Católica utilizara aquel procedimiento ha de situarse en un contexto socioeconómico muy diferente del actual, influenciado aún por los efectos de las Leyes Desamortizadoras –a las que el Reglamento Hipotecario dedica todavía cuatro artículos– y la posterior recuperación de parte de los bienes por la Iglesia Católica, en muchos casos sin una titulación auténtica. Pero la desaparición progresiva de las circunstancias históricas a las que respondió su inclusión, así como el transcurso de un tiempo suficiente desde la reforma del Reglamento Hipotecario de 1998 que ya permitió la inscripción de los templos destinados al culto católico, proscrita hasta entonces, unida a la facilidad y normalidad actual, en una sociedad desarrollada, con una conciencia exacta del valor de los inmuebles y de su inscripción en el Registro de la Propiedad, que posibilita la obtención de una titulación adecuada para la inmatriculación de bienes, hacen que se considere que la utilización de este procedimiento especial por la Iglesia Católica, teniendo su razón de ser indiscutible en el pasado, sea hoy innecesaria.

Además se regulan los procedimientos de deslinde; doble o múltiple inmatriculación de fincas; el de liberación de cargas o gravámenes –con una regla específica para la cancelación de censos, foros y otros gravámenes análogos que, constituidos por tiempo indefinido, siguen arrastrándose sin titulares conocidos durante generaciones– y el de reanudación del tracto sucesivo interrumpido.

V

Por último, se modifican en esta reforma una serie de preceptos del texto refundido de la Ley del Catastro Inmobiliario, además de los derivados del nuevo sistema de coordinación con el Registro de la Propiedad.

Se recoge el reciente criterio jurisprudencial que considera que los suelos urbanizables sin planeamiento de desarrollo detallado o pormenorizado deben ser clasificados como bienes inmuebles de naturaleza rústica y se aprueban nuevos criterios para su valoración teniendo en cuenta sus circunstancias de localización. Para agilizar y regular el cambio de clasificación de estos suelos urbanizables se adapta el régimen transitorio de la Ley y se modifica el procedimiento simplificado de valoración colectiva, lo que también permitirá en lo sucesivo adaptar con mayor agilidad los criterios de valoración contenidos en las Ponencias de valores catastrales a los cambios en las circunstancias urbanísticas de los inmuebles, sin necesidad de aprobar nuevas Ponencias.

Igualmente, se pretende mejorar la actualización de los datos catastrales simplificando algunos procedimientos y ampliando el ámbito del procedimiento de comunicación a determinadas alteraciones en los bienes inmuebles por las Administraciones y fedatarios públicos, aligerando cargas administrativas a los contribuyentes.

VI

La norma se estructura en dos artículos, referido el primero de ellos a la reforma precisa en la Ley Hipotecaria y el segundo a la necesaria en el texto refundido de la Ley del Catastro Inmobiliario aprobado por Real Decreto Legislativo 1/2004, de 5 de marzo; se completa la norma con cinco disposiciones adicionales, una transitoria, una derogatoria y cinco disposiciones finales.

Artículo primero. *Modificación de la Ley Hipotecaria en su redacción aprobada por Decreto de 8 de febrero de 1946.*

La Ley Hipotecaria, en su redacción aprobada por Decreto de 8 de febrero de 1946, queda modificada como sigue:

Uno. El artículo 9 queda redactado del siguiente modo:

«El folio real de cada finca incorporará necesariamente el código registral único de aquélla. Los asientos del Registro contendrán la expresión de las circunstancias relativas al sujeto, objeto y contenido de los derechos inscribibles según resulten del título y los asientos del registro, previa calificación del Registrador. A tal fin, la inscripción contendrá las circunstancias siguientes:

a) Descripción de la finca objeto de inscripción, con su situación física detallada, los datos relativos a su naturaleza, linderos, superficie y, tratándose de edificaciones, expresión del archivo registral del libro del edificio, salvo que por su antigüedad no les fuera exigible. Igualmente se incluirá la referencia catastral del inmueble o inmuebles que la integren y el hecho de estar o no la finca coordinada gráficamente con el Catastro en los términos del artículo 10.

Cuando conste acreditada, se expresará por nota al margen la calificación urbanística, medioambiental o administrativa correspondiente, con expresión de la fecha a la que se refiera.

b) Siempre que se inmatricule una finca, o se realicen operaciones de parcelación, reparcelación, concentración parcelaria, segregación, división, agrupación o agregación, expropiación forzosa o deslinde que determinen una reordenación de los terrenos, la representación gráfica georreferenciada de la finca que complete su descripción literaria, expresándose, si constaren debidamente acreditadas, las coordenadas georreferenciadas de sus vértices.

Asimismo, dicha representación podrá incorporarse con carácter potestativo al tiempo de formalizarse cualquier acto inscribible, o como operación registral específica. En ambos casos se aplicarán los requisitos establecidos en el artículo 199.

§ 43 Ley de Reforma de la Ley Hipotecaria y del Catastro Inmobiliario

Para la incorporación de la representación gráfica de la finca al folio real, deberá aportarse junto con el título inscribible la certificación catastral descriptiva y gráfica de la finca, salvo que se trate de uno de los supuestos en los que la ley admita otra representación gráfica georreferenciada alternativa.

En todo caso, la representación gráfica alternativa habrá de respetar la delimitación de la finca matriz o del perímetro del conjunto de las fincas aportadas que resulte de la cartografía catastral. Si la representación gráfica alternativa afectara a parte de parcelas catastrales, deberá precisar la delimitación de las partes afectadas y no afectadas, y el conjunto de ellas habrá de respetar la delimitación que conste en la cartografía catastral. Dicha representación gráfica deberá cumplir con los requisitos técnicos que permitan su incorporación al Catastro una vez practicada la operación registral.

La representación gráfica aportada será objeto de incorporación al folio real de la finca, siempre que no se alberguen dudas por el Registrador sobre la correspondencia entre dicha representación y la finca inscrita, valorando la falta de coincidencia, siquiera parcial, con otra representación gráfica previamente incorporada, así como la posible invasión del dominio público.

Se entenderá que existe correspondencia entre la representación gráfica aportada y la descripción literaria de la finca cuando ambos recintos se refieran básicamente a la misma porción del territorio y las diferencias de cabida, si las hubiera, no excedan del diez por ciento de la cabida inscrita y no impidan la perfecta identificación de la finca inscrita ni su correcta diferenciación respecto de los colindantes.

Una vez inscrita la representación gráfica georreferenciada de la finca, su cabida será la resultante de dicha representación, rectificándose, si fuera preciso, la que previamente constare en la descripción literaria. El Registrador notificará el hecho de haberse practicado tal rectificación a los titulares de derechos inscritos, salvo que del título presentado o de los trámites del artículo 199 ya constare su notificación.

A efectos de valorar la correspondencia de la representación gráfica aportada, en los supuestos de falta o insuficiencia de los documentos suministrados, el Registrador podrá utilizar, con carácter meramente auxiliar, otras representaciones gráficas disponibles, que le permitan averiguar las características topográficas de la finca y su línea poligonal de delimitación.

Todos los Registradores dispondrán, como elemento auxiliar de calificación, de una única aplicación informática suministrada y diseñada por el Colegio de Registradores e integrada en su sistema informático único, bajo el principio de neutralidad tecnológica, para el tratamiento de representaciones gráficas, que permita relacionarlas con las descripciones de las fincas contenidas en el folio real, previniendo además la invasión del dominio público, así como la consulta de las limitaciones al dominio que puedan derivarse de la clasificación y calificación urbanística, medioambiental o administrativa correspondiente. Dicha aplicación y sus diferentes actualizaciones habrán de ser homologadas por la Dirección General de los Registros y del Notariado, para establecer el cumplimiento de los requisitos de protección y seguridad adecuados a la calidad de los datos.

Los Registradores de la Propiedad no expedirán más publicidad gráfica que la que resulte de la representación gráfica catastral, sin que pueda ser objeto de tal publicidad la información gráfica contenida en la referida aplicación, en cuanto elemento auxiliar de calificación. Solo en los supuestos en los que la ley admita otra representación gráfica georreferenciada alternativa, ésta podrá ser objeto de publicidad registral hasta el momento en que el Registrador haga constar que la finca ha quedado coordinada gráficamente con el Catastro. Hasta entonces, se hará constar en esta publicidad el hecho de no haber sido validada la representación gráfica por el Catastro. Asimismo, podrá ser objeto de publicidad registral la información procedente de otras bases de datos, relativa a las fincas cuya representación gráfica catastral haya quedado o vaya a quedar incorporada al folio real.

§ 43 Ley de Reforma de la Ley Hipotecaria y del Catastro Inmobiliario

c) La naturaleza, extensión y condiciones, suspensivas o resolutorias, si las hubiere, del derecho que se inscriba, y su valor cuando constare en el título.

d) El derecho sobre el cual se constituya el que sea objeto de la inscripción.

e) La persona natural o jurídica a cuyo favor se haga la inscripción o, cuando sea el caso, el patrimonio separado a cuyo favor deba practicarse aquélla, cuando éste sea susceptible legalmente de ser titular de derechos u obligaciones. Los bienes inmuebles y derechos reales de las uniones temporales de empresas serán inscribibles en el Registro de la Propiedad siempre que se acredite, conforme al artículo 3, la composición de las mismas y el régimen de administración y disposición sobre tales bienes, practicándose la inscripción a favor de los socios o miembros que las integran con sujeción al régimen de administración y disposición antes referido. También podrán practicarse anotaciones preventivas de demanda y embargo a favor de las comunidades de propietarios en régimen de propiedad horizontal.

En cualquier momento, el titular inscrito podrá instar directamente del Registrador que por nota marginal se hagan constar las circunstancias de un domicilio, dirección electrónica a efectos de recibir comunicaciones y notificaciones electrónicas y telemáticas relativas al derecho inscrito. Las comunicaciones a través de medios electrónicos y telemáticos serán válidas siempre que exista constancia de la transmisión y recepción, de sus fechas y del contenido íntegro de las comunicaciones, y se identifique de forma auténtica o fehaciente al remitente y al destinatario de las mismas.

f) La persona de quien procedan inmediatamente los bienes o derechos que deban inscribirse.

g) El título que se inscriba, su fecha, y el Tribunal, Juzgado, Notario o funcionario que lo autorice.

h) La fecha de presentación del título en el Registro y la de la inscripción.

i) El acta de inscripción y la firma del Registrador, que supondrá la conformidad del mismo al texto íntegro del asiento practicado.

Lo dispuesto en este artículo se entiende sin perjuicio de lo especialmente regulado para determinadas inscripciones.»

Dos. El artículo 10 queda redactado del siguiente modo:

«1. La base de representación gráfica de las fincas registrales será la cartografía catastral, que estará a disposición de los Registradores de la Propiedad.

2. En los casos de incorporación de la representación gráfica georreferenciada conforme a lo dispuesto en la letra b) del artículo 9, deberá aportarse, junto al título inscribible, certificación catastral descriptiva y gráfica de la finca, salvo que se trate de uno de los supuestos regulados en el apartado 3 de este artículo.

El Registrador incorporará al folio real la representación gráfica catastral aportada siempre que se corresponda con la descripción literaria de la finca en la forma establecida en la letra b) del artículo anterior, haciendo constar expresamente en el asiento que en la fecha correspondiente la finca ha quedado coordinada gráficamente con el Catastro. Asimismo, el Registrador trasladará al Catastro el código registral de las fincas que hayan sido coordinadas.

En el supuesto de que la correspondencia no haya quedado acreditada, el Registrador dará traslado de esta circunstancia al Catastro por medios telemáticos, motivando a través de un informe las causas que hayan impedido la coordinación, a efectos de que, en su caso, el Catastro incoe el procedimiento oportuno.

3. Únicamente podrá aportarse una representación gráfica georreferenciada complementaria o alternativa a la certificación catastral gráfica y descriptiva en los siguientes supuestos:

a) Procedimientos de concordancia entre el Registro de la Propiedad y la realidad extrarregistral del Título VI de esta Ley en los que expresamente se admita una representación gráfica alternativa.

§ 43 Ley de Reforma de la Ley Hipotecaria y del Catastro Inmobiliario

b) Cuando el acto inscribible consista en una parcelación, reparcelación, segregación, división, agrupación, agregación o deslinde judicial, que determinen una reordenación de los terrenos.

En los supuestos en los que se haya aportado una representación gráfica alternativa, el Registrador remitirá la información al Catastro, de acuerdo con su normativa reguladora, para que este practique, en su caso, la alteración que corresponda.

De practicarse la alteración, la Dirección General del Catastro lo trasladará al Registro de la Propiedad, a efectos de que el Registrador haga constar las referencias catastrales correspondientes, así como la circunstancia de la coordinación, e incorpore al folio real la representación gráfica catastral.

4. En toda forma de publicidad registral habrá de expresarse, además de la referencia catastral que corresponda a la finca, si está o no coordinada gráficamente con el Catastro a una fecha determinada.

5. Alcanzada la coordinación gráfica con el Catastro e inscrita la representación gráfica de la finca en el Registro, se presumirá, con arreglo a lo dispuesto en el artículo 38, que la finca objeto de los derechos inscritos tiene la ubicación y delimitación geográfica expresada en la representación gráfica catastral que ha quedado incorporada al folio real.

Esta presunción igualmente regirá cuando se hubiera incorporado al folio real una representación gráfica alternativa, en los supuestos en que dicha representación haya sido validada previamente por una autoridad pública, y hayan transcurrido seis meses desde la comunicación de la inscripción correspondiente al Catastro, sin que éste haya comunicado al Registro que existan impedimentos a su validación técnica.

6. Con el fin de asegurar el intercambio de información entre el Catastro y el Registro de la Propiedad, así como la interoperabilidad entre sus sistemas de información, mediante resolución conjunta de la Dirección General de los Registros y del Notariado y de la Dirección General del Catastro, se regularán:

a) La forma, contenido, plazos y requisitos del suministro mutuo de información que sea relevante para el cumplimiento de las funciones respectivas.

b) Las características y funcionalidades del sistema de intercambio de información, así como del servicio de identificación y representación gráfica de las fincas sobre la cartografía catastral.

c) Los requisitos que deben cumplir la descripción técnica y la representación gráfica alternativa que se aporte al Registro de la Propiedad en los supuestos legalmente previstos.»

Tres. El artículo 11 queda redactado del siguiente modo:

«En la inscripción de los contratos en que haya mediado precio o entrega de metálico, se hará constar el que resulte del título, así como la forma en que se hubiese hecho o convenido el pago, debiendo acreditarse los medios de pago utilizados, en la forma establecida en los artículos 21, 254 y 255 de esta Ley.

La expresión del aplazamiento del pago no surtirá efectos en perjuicio de tercero, a menos que se garantice aquél con hipoteca o se dé a la falta de pago el carácter de condición resolutoria explícita. En ambos casos, si el precio aplazado se refiere a la transmisión de dos o más fincas, se determinará el correspondiente a cada una de ellas.

Lo dispuesto en el párrafo precedente se aplicará a las permutas o adjudicaciones en pago cuando una de las partes tuviere que abonar a la otra alguna diferencia en dinero o en especie.»

Cuatro. El artículo 198 queda redactado del siguiente modo:

«La concordancia entre el Registro de la Propiedad y la realidad física y jurídica extrarregistral se podrá llevar a efecto mediante alguno de los siguientes procedimientos:

§ 43 Ley de Reforma de la Ley Hipotecaria y del Catastro Inmobiliario

- 1.º La inscripción de la representación gráfica georreferenciada de la finca y su coordinación con el Catastro.
- 2.º El deslinde registral de la finca.
- 3.º La rectificación de su descripción.
- 4.º La inscripción de plantaciones, edificaciones, instalaciones y otras mejoras incorporadas a la finca.
- 5.º La inmatriculación de fincas que no estén inscritas a favor de persona alguna.
- 6.º Las operaciones registrales sobre bienes de las Administraciones Públicas, en virtud de certificación administrativa.
- 7.º El expediente de reanudación del tracto sucesivo interrumpido.
- 8.º El procedimiento de subsanación de la doble o múltiple inmatriculación.
- 9.º El expediente de liberación registral de cargas o gravámenes extinguidos por prescripción, caducidad o no uso.

Los procedimientos contenidos en este Título podrán acumularse cuando su finalidad sea compatible y recaiga en el mismo funcionario la competencia para su tramitación, debiendo integrarse coetáneamente, si es posible, o sucesivamente en otro caso, la totalidad de los trámites exigidos para cada uno de ellos.

La desestimación de la pretensión del promotor en cualquiera de los expedientes regulados en este Título no impedirá la incoación de un proceso jurisdiccional posterior con el mismo objeto que aquél.»

Cinco. El artículo 199 queda redactado del siguiente modo:

«1. El titular registral del dominio o de cualquier derecho real sobre finca inscrita podrá completar la descripción literaria de la misma acreditando su ubicación y delimitación gráfica y, a través de ello, sus linderos y superficie, mediante la aportación de la correspondiente certificación catastral descriptiva y gráfica.

El Registrador sólo incorporará al folio real la representación gráfica catastral tras ser notificada a los titulares registrales del dominio de la finca si no hubieran iniciado éstos el procedimiento, así como a los de las fincas registrales colindantes afectadas. La notificación se hará de forma personal. En el caso de que alguno de los interesados fuera desconocido, se ignore el lugar de la notificación o, tras dos intentos, no fuera efectiva la notificación, se hará mediante edicto insertado en el “Boletín Oficial del Estado”, sin perjuicio de utilizar, en todo caso, el sistema de alertas previsto en la regla séptima del artículo 203. Los así convocados o notificados podrán comparecer en el plazo de los veinte días siguientes ante el Registrador para alegar lo que a su derecho convenga. Cuando las fincas colindantes estén divididas en régimen de propiedad horizontal, la notificación se realizará al representante de la comunidad de propietarios. No será precisa la notificación a los titulares registrales de las fincas colindantes cuando se trate de pisos, locales u otros elementos situados en fincas divididas en régimen de propiedad horizontal.

La certificación gráfica aportada, junto con el acto o negocio cuya inscripción se solicite, o como operación específica, será objeto de calificación registral conforme a lo dispuesto en el artículo 9.

El Registrador denegará la inscripción de la identificación gráfica de la finca, si la misma coincidiera en todo o parte con otra base gráfica inscrita o con el dominio público, circunstancia que será comunicada a la Administración titular del inmueble afectado. En los demás casos, y la vista de las alegaciones efectuadas, el Registrador decidirá motivadamente según su prudente criterio, sin que la mera oposición de quien no haya acreditado ser titular registral de la finca o de cualquiera de las registrales colindantes determine necesariamente la denegación de la inscripción. La calificación negativa podrá ser recurrida conforme a las normas generales.

Si la incorporación de la certificación catastral descriptiva y gráfica fuera denegada por la posible invasión de fincas colindantes inmatriculadas, el promotor podrá instar el deslinde conforme al artículo siguiente, salvo que los colindantes registrales afectados hayan prestado su consentimiento a la rectificación solicitada, bien en documento público, bien por comparecencia en el propio expediente y

§ 43 Ley de Reforma de la Ley Hipotecaria y del Catastro Inmobiliario

ratificación ante el Registrador, que dejará constancia documental de tal circunstancia, siempre que con ello no se encubran actos o negocios jurídicos no formalizados e inscritos debidamente.

En caso de calificación positiva, la certificación catastral descriptiva y gráfica se incorporará al folio real y se hará constar expresamente que la finca ha quedado coordinada gráficamente con el Catastro, circunstancia que se notificará telemáticamente al mismo y se reflejará en la publicidad formal que de la misma se expida.

2. Cuando el titular manifieste expresamente que la descripción catastral no se corresponde con la realidad física de su finca, deberá aportar, además de la certificación catastral descriptiva y gráfica, una representación gráfica georreferenciada alternativa.

El Registrador, una vez tramitado el procedimiento de acuerdo con el apartado anterior, en el que además se deberá notificar a los titulares catastrales colindantes afectados, incorporará la representación gráfica alternativa al folio real, y lo comunicará al Catastro a fin de que incorpore la rectificación que corresponda de acuerdo con lo dispuesto en el apartado 3 del artículo 18 del texto refundido de la Ley del Catastro Inmobiliario, aprobado por Real Decreto Legislativo 1/2004, de 5 de marzo.

Practicada la alteración, el Catastro lo comunicará al Registrador, a efectos de que este haga constar la circunstancia de la coordinación e incorpore al folio real la nueva representación gráfica catastral de la finca.

La representación gráfica alternativa solo podrá ser objeto de publicidad registral hasta el momento en que el Catastro notifique la práctica de la alteración catastral, y el Registrador haga constar que la finca ha quedado coordinada gráficamente con el Catastro.»

Seis. El artículo 200 queda redactado del siguiente modo:

«El expediente de deslinde de fincas inscritas deberá tramitarse ante Notario hábil para actuar en el distrito notarial en donde radiquen las fincas o en cualquiera de los distritos notariales colindantes a dicho distrito. Si las fincas cuyo deslinde se pretende estuvieran ubicadas en territorio perteneciente a distintos distritos notariales, el expediente podrá tramitarse ante Notario hábil para actuar en el distrito notarial de cualquiera de ellas o en cualquiera de sus distritos colindantes.

Se iniciará el expediente a instancia del titular registral del dominio, o de ser varios de cualquiera de ellos, o de cualquier derecho real mediante escrito en el que se harán constar las circunstancias tanto de la finca que se pretende deslindar, como las colindantes afectadas, así como los datos identificativos de los titulares de una y otras, incluidos los catastrales y su domicilio cuando fuese conocido por el promotor. Si el deslinde solicitado no se refiere a la totalidad del perímetro de la finca, se determinará la parte a que haya de contraerse.

El promotor del deslinde deberá aportar, en todo caso, la certificación catastral descriptiva y gráfica de la finca objeto del expediente y de las colindantes afectadas, así como los documentos o justificantes que sirvan de fundamento a su pretensión. Además, en caso de que el promotor manifieste que la representación gráfica catastral no coincide con el deslinde solicitado, deberá aportar representación gráfica georreferenciada del mismo.

El Notario comunicará el inicio del expediente a todos los interesados, quienes, en el plazo de quince días, podrán hacer las alegaciones y presentar las pruebas que estimen procedentes. El Notario dará traslado a dichos interesados de toda la documentación aportada y convocará a los mismos, en el plazo de otros treinta días, a una comparecencia, para buscar la avenencia entre ellos. También notificará el inicio del expediente al Registro de la Propiedad en el que se encuentren inscritas las fincas, al objeto de que se expida certificación de titularidad y cargas de las mismas y de sus colindantes afectadas, cuyos titulares habrán de ser notificados del expediente por el Notario, haciendo constar el Registrador por nota al margen de las fincas la expedición de dicha certificación, con indicación del Notario que tramite el

§ 43 Ley de Reforma de la Ley Hipotecaria y del Catastro Inmobiliario

expediente y su finalidad. La referida nota marginal se cancelará por caducidad transcurridos dos años desde su fecha.

De lograrse el acuerdo, se hará constar el mismo en escritura pública, procediendo el Notario en la forma establecida en el párrafo segundo de la letra c) del apartado 2 del artículo 18 del texto refundido de la Ley del Catastro Inmobiliario. Lo mismo se hará si el acuerdo fuese parcial, respecto de alguno o algunos de los linderos. No habiendo acuerdo entre los interesados, el Notario dará por concluso el expediente.

Si el Registrador, a la vista de las circunstancias concurrentes en el expediente y del contenido del historial de las fincas en el Registro, albergare dudas fundadas sobre la posibilidad de que el acuerdo de deslinde alcanzado encubriese un negocio traslativo u operaciones de modificación de entidad hipotecaria, procederá a suspender la inscripción solicitada motivando las razones en que funde tales dudas.

Lo dispuesto en este artículo no resultará de aplicación a los inmuebles cuya titularidad corresponda a las Administraciones Públicas. En este caso, el deslinde se practicará conforme a su legislación específica.»

Siete. El artículo 201 queda redactado del siguiente modo:

«1. El expediente para rectificar la descripción, superficie o linderos de cualquier finca registral se tramitará siguiendo las reglas prevenidas en el artículo 203, con las siguientes particularidades:

a) Podrá promoverlo el titular registral de la totalidad o de una cuota indivisa en el dominio, o de cualquier derecho real, mediante la aportación al Notario de la descripción registral de la finca y su descripción actualizada, asegurando bajo su responsabilidad que las diferencias entre ambas obedecen exclusivamente a errores descriptivos del Registro y no a la celebración de negocios traslativos o en general a cualquier modificación, no registrada, de la situación jurídica de la finca inscrita.

b) Asimismo deberá el interesado expresar los datos de que disponga sobre la identidad y domicilio de los titulares del dominio y demás derechos reales sobre la propia finca y sobre las colindantes tanto registrales como catastrales, aportando, en todo caso, la certificación catastral descriptiva y gráfica de la finca o fincas objeto del expediente. Además, en caso de que el promotor manifieste que la representación gráfica catastral no coincide con la rectificación solicitada, deberá aportar representación gráfica georreferenciada de la misma.

c) No será de aplicación al expediente regulado en el presente artículo lo dispuesto en el apartado c) de la regla segunda, los apartados d) y e) de la regla quinta y el último párrafo de la regla sexta del artículo 203. En cuanto a la regla tercera, el contenido de las certificaciones se entenderá limitado a la rectificación cuya inscripción se solicita.

d) En el supuesto de que se haya aportado representación gráfica alternativa, el Notario procederá conforme a lo dispuesto en el párrafo segundo de la letra c) del apartado 2 del artículo 18 del texto refundido de la Ley del Catastro Inmobiliario.

e) No podrá tramitarse el expediente regulado en los apartados anteriores para la rectificación descriptiva de edificaciones, fincas o elementos integrantes de cualquier edificio en régimen de división horizontal o fincas resultantes de expediente administrativo de reorganización de la propiedad, expropiación o deslinde. En tales casos, será necesaria la rectificación del título original o la previa tramitación del procedimiento administrativo correspondiente.

Si el Registrador, a la vista de las circunstancias concurrentes en el expediente y del contenido del historial de las fincas en el Registro, albergare dudas fundadas sobre la posibilidad de que el expediente de rectificación de descripción registral encubriese un negocio traslativo u operaciones de modificación de entidad hipotecaria, procederá a suspender la inscripción solicitada motivando las razones en que funde tales dudas.

2. Podrá, no obstante, realizarse la rectificación de la descripción de cualquier finca, sin necesidad de tramitación de expediente, cuando se trate de alteración de

§ 43 Ley de Reforma de la Ley Hipotecaria y del Catastro Inmobiliario

su calificación o clasificación, destino, características físicas distintas de la superficie o los linderos, o los datos que permitan su adecuada localización o identificación, tales como el nombre por el que fuere conocida la finca o el número o denominación de la calle, lugar o sitio en que se encuentre, siempre que, en todos los casos, la modificación se acredite de modo suficiente, en la forma que se determine reglamentariamente.

3. Tampoco será necesario tramitar el expediente de rectificación para la constatación de diferencias de cabida de la finca inscrita, en los siguientes supuestos:

a) Cuando las diferencias de cabida no excedan del diez por ciento de la inscrita y se acredite mediante certificación catastral descriptiva y gráfica, siempre que de los datos descriptivos respectivos se desprenda la plena coincidencia entre la parcela objeto del certificado y la finca inscrita.

b) En los supuestos de rectificación de la superficie, cuando la diferencia alegada no exceda del cinco por ciento de la cabida que conste inscrita.

En ambos casos será necesario que el Registrador, en resolución motivada, no albergue dudas sobre la realidad de la modificación solicitada, fundadas en la previa comprobación, con exactitud, de la cabida inscrita, en la reiteración de rectificaciones sobre la misma o en el hecho de proceder la finca de actos de modificación de entidades hipotecarias, como la segregación, la división o la agregación, en los que se haya determinado con exactitud su superficie. Realizada la operación registral, el Registrador la notificará a los titulares registrales de las fincas colindantes.»

Ocho. El artículo 202 queda redactado del siguiente modo:

«Las nuevas plantaciones y la construcción de edificaciones o asentamiento de instalaciones, tanto fijas como removibles, de cualquier tipo, podrán inscribirse en el Registro por su descripción en los títulos referentes al inmueble, otorgados de acuerdo con la normativa aplicable para cada tipo de acto, en los que se describa la plantación, edificación, mejora o instalación. En todo caso, habrán de cumplirse todos los requisitos que hayan de ser objeto de calificación registral, según la legislación sectorial aplicable en cada caso.

La porción de suelo ocupada por cualquier edificación, instalación o plantación habrá de estar identificada mediante sus coordenadas de referenciación geográfica.

Salvo que por la antigüedad de la edificación no le fuera exigible, deberá aportarse para su archivo registral el libro del edificio, dejando constancia de ello en el folio real de la finca. En tal caso, cuando se trate de edificaciones en régimen de propiedad horizontal, se hará constar en el folio real de cada elemento independiente su respectiva representación gráfica, tomada del proyecto incorporado al libro.»

Nueve. El artículo 203 queda redactado del siguiente modo:

«1. El expediente de dominio para la inmatriculación de fincas que no estén inscritas en el Registro de la Propiedad a favor de persona alguna se tramitará con sujeción a las siguientes reglas:

Primera. El expediente deberá tramitarse ante Notario hábil para actuar en el distrito notarial donde radique la finca o en cualquiera de los distritos notariales colindantes a dicho distrito. Si la finca estuviera radicada en el territorio correspondiente a dos o más distritos notariales diferentes, podrá tramitarse el expediente ante un Notario de cualquiera de estos distritos o de sus respectivos colindantes. Podrá instruirse un solo expediente para varias fincas siempre que las mismas estén situadas en el territorio de un mismo Registro, aunque alguna de ellas esté situada parcialmente en un distrito hipotecario colindante, siempre que la mayor parte de su superficie radique en dicho Registro.

Segunda. Se iniciará el procedimiento mediante solicitud por escrito del titular dominical de la finca, en la cual, junto a la descripción literaria de la finca, realizada en los términos prevenidos reglamentariamente, deberán hacerse constar los datos

§ 43 Ley de Reforma de la Ley Hipotecaria y del Catastro Inmobiliario

personales del promotor y su domicilio para la práctica de notificaciones, acompañándose además los siguientes documentos:

a) Título de propiedad de la finca que se pretende inmatricular, que atribuya el dominio sobre la misma al promotor del expediente, junto con certificación catastral descriptiva y gráfica de la parcela o parcelas catastrales, que se correspondan con la descripción literaria y la delimitación gráfica de la finca cuya inmatriculación se solicita, con expresión de los titulares catastrales de dichas parcelas y sus colindantes, así como sus respectivos domicilios.

b) Relación de los datos registrales, catastrales o de cualquier otro origen de los que disponga el promotor y sirvan para localizar las fincas registrales y parcelas catastrales colindantes. En particular, el nombre y domicilio de sus propietarios actuales, si fueran distintos de los recogidos en las certificaciones catastrales descriptivas y gráficas, así como los titulares de cargas o gravámenes sobre las mismas.

c) Identificación de los derechos constituidos sobre la finca, expresando las cargas a que pueda hallarse afecta o las acciones con transcendencia real ejercitadas en relación con la misma, indicando los nombres de los titulares o actores, sus domicilios y cualesquiera otras circunstancias que ayuden a su correcta identificación, quienes serán requeridos para que, si les conviene, soliciten la inscripción o anotación omitida, presentando a tal fin los títulos necesarios en el Registro.

d) Deberá identificarse también a los poseedores de la finca que se pretende inmatricular y al arrendatario de ella, si se trata de vivienda.

Tercera. El Notario levantará acta a la que incorporará la documentación presentada, remitiendo copia de la misma al Registrador de la Propiedad competente solicitando la expedición de certificación acreditativa de que la finca no consta inscrita en el Registro y que, en su caso, practique anotación preventiva de la pretensión de inmatriculación.

El Registrador, tras consultar su archivo, tanto literario como de representación gráfica en soporte papel o informático, expedirá en el plazo de quince días certificación acreditativa de la falta de inscripción de la finca, siempre que haya verificado que concurren las siguientes circunstancias:

a) La correspondencia entre la descripción contenida en el título de propiedad aportado y la certificación catastral.

b) La falta de previa inmatriculación de la finca a favor de persona alguna.

c) La ausencia de dudas fundadas sobre la coincidencia total o parcial de la finca cuya inmatriculación se solicita con otra u otras que hubiesen sido previamente inmatriculadas.

En caso contrario, procederá el Registrador a extender nota de denegación de la anotación solicitada, motivando suficientemente las causas de dicha negativa, a la que deberá acompañar, en su caso, certificación literal de la finca o fincas coincidentes, comunicándolo inmediatamente al Notario, con el fin de que proceda al archivo de las actuaciones.

Del mismo modo, si el Registrador tuviera dudas fundadas sobre la coincidencia total o parcial de la finca cuya inmatriculación se pretende con otra u otras de dominio público que no estén inmatriculadas pero que aparezcan recogidas en la información territorial asociada, facilitada por las Administraciones Públicas, notificará tal circunstancia a la entidad u órgano competente, acompañando certificación catastral descriptiva y gráfica de la finca que se pretende inmatricular, con el fin de que, por dicha entidad, se remita el informe correspondiente dentro del plazo de un mes a contar desde el día siguiente a la recepción de la notificación. Si la Administración manifestase su oposición a la inmatriculación, o no remitiendo su informe dentro de plazo, el Registrador conservase dudas sobre la existencia de una posible invasión del dominio público, denegará la anotación solicitada, notificando su calificación al Notario para que proceda al archivo de las actuaciones, motivando

§ 43 Ley de Reforma de la Ley Hipotecaria y del Catastro Inmobiliario

suficientemente las causas de dicha negativa, junto con certificación o traslado de los datos procedentes de la información territorial utilizada y, en su caso, certificación literal de la finca o fincas que estime coincidentes.

Cuarta. En otro caso, el Registrador practicará la anotación solicitada y remitirá al Notario, para unir al expediente, la certificación registral, acreditativa de la falta de inscripción de la finca y de coincidencia de la misma con otra u otras previamente inmatriculadas.

La anotación, que solo se extenderá si del escrito inicial y sus documentos complementarios resultan todas las circunstancias exigidas, tendrá una vigencia de noventa días, pudiendo ser prorrogada a instancia del Notario o del promotor del expediente, hasta un máximo de ciento ochenta días de su fecha, si a juicio del Registrador existe causa que lo justifique.

Quinta. Recibida la comunicación del Registro acreditativa de la extensión de la anotación, acompañada de la correspondiente certificación, el Notario notificará la pretensión de inmatriculación, en la forma prevenida reglamentariamente, a todos aquellos que, de la relación de titulares contenida en el escrito acompañado a la solicitud, resulten interesados como titulares de cargas, derechos o acciones que puedan gravar la finca que se pretende inmatricular, a aquel de quien procedan los bienes o sus causahabientes, si fuesen conocidos, al titular catastral y al poseedor de hecho de la finca, así como al Ayuntamiento en que esté situada la finca y a la Administración titular del dominio público que pudiera verse afectado, para que puedan comparecer en el expediente y hacer valer sus derechos. Asimismo, insertará un edicto comunicando la tramitación del acta para la inmatriculación en el "Boletín Oficial del Estado", que lo publicará gratuitamente. Potestativamente el Notario, atendidas las circunstancias del caso, podrá ordenar la publicación del edicto en el tablón de anuncios del Ayuntamiento, también de forma gratuita. En la notificación se hará constar:

a) El nombre y apellidos, domicilio, estado, profesión, número de documento o código de identidad del promotor y cualesquiera otros datos que puedan facilitar su identificación.

b) Los bienes descritos tal como resultan de la certificación catastral de la parcela.

c) La especie de derecho, carga o acción en que, según el promotor, pueda estar interesada la persona notificada.

d) Los términos en que, sin merma de sus derechos, podrán inscribirse o anotarse los documentos públicos de que los mismos resulten.

e) Apercebimiento sobre los perjuicios que, de la omisión de la inscripción o anotación, puedan derivarse.

Asimismo, notificará la solicitud, con expresión literal de los extremos recogidos en las letras a) y b) y en la forma prevenida en esta Ley, a los propietarios de las fincas registrales y catastrales colindantes y a los titulares de derechos reales constituidos sobre ellas en los domicilios que consten en el Registro y, caso de ser distintos, en cualesquiera otros que resulten del expediente.

Sexta. Cualquier interesado podrá hacer alegaciones ante el Notario y aportar pruebas escritas de su derecho durante el plazo de un mes.

Si se formulase oposición por cualquiera de los interesados, con expresión de la causa en que se funde, el Notario dará por concluso el expediente y archivará las actuaciones, dando cuenta inmediata al Registrador. En ese caso, el promotor podrá entablar demanda en juicio declarativo contra todos los que se hubieran opuesto, ante el Juez de primera instancia correspondiente al lugar en que radique la finca. En otro caso, levantará el Notario acta accediendo a la pretensión del solicitante, en la que se recogerán las incidencias del expediente, los documentos aportados, así como la falta de oposición por parte de ninguno de los posibles interesados, y remitirá copia al Registrador para que practique, si procede, la inmatriculación solicitada.

§ 43 Ley de Reforma de la Ley Hipotecaria y del Catastro Inmobiliario

En caso de calificación positiva por el Registrador, éste procederá a extender la inscripción del derecho de dominio, cuyos efectos se retrotraerán a la fecha del asiento de presentación inicial del acta remitida por el Notario a que se refiere el párrafo anterior. Si se hubiere tomado anotación preventiva de haberse incoado el procedimiento, se convertirá en inscripción definitiva.

La prioridad de las cargas o gravámenes, reconocidos o constituidos por el propietario o por la autoridad judicial o administrativa competente, cuyos títulos hayan sido aportados al expediente o se hayan presentado en el Registro antes de que la inmatriculación se practique y sean calificados favorablemente por el Registrador, se decidirá atendiendo a las normas sobre preferencia establecidas por la legislación civil y en la normativa específica que resultase aplicable en atención a la naturaleza del crédito y de la carga o gravamen y, en su defecto, a la fecha de los mismos títulos. Si fuesen incompatibles y no se manifestare por los interesados la preferencia, se tomará anotación preventiva de cada uno, hasta que por los Tribunales se decida a cuál de ellos ha de darse preferencia.

Séptima. El Registrador ordenará la publicación de un edicto que refleje los datos de la finca o fincas que resulten del expediente, así como su titularidad y cargas. El edicto, notificando a todos los interesados y a las personas ignoradas a quienes pueda perjudicar el expediente, habrá de publicarse de forma gratuita en el "Boletín Oficial del Estado". La publicación efectiva del edicto se hará constar por nota al margen de la inscripción del dominio de la finca inmatriculada. También se utilizará, a efectos meramente informativos, un servicio en línea, relacionado con la aplicación de representación gráfica a que se refiere el artículo 9, para crear alertas específicas sobre fincas que fueran afectadas por procedimientos de inmatriculación, deslinde o rectificación de cabida o linderos.

Octava. Durante la vigencia del asiento de presentación, o de la anotación preventiva, no podrá iniciarse otro procedimiento de inmatriculación que afecte de forma total o parcial a la finca objeto del mismo.

Fuera de los supuestos de oposición, frente a la denegación de la anotación preventiva o la inmatriculación por parte del Registrador podrán los interesados interponer los recursos previstos en esta Ley para la calificación negativa; quedando siempre a salvo la facultad de los interesados para acudir al procedimiento correspondiente, en defensa de su derecho al inmueble.

En ambos casos, se aplicarán a la anotación preventiva las normas sobre prórroga y mantenimiento de la vigencia del asiento de presentación prevenidas para el caso de interposición de recurso frente a la calificación del Registrador.

Fuera de tales casos, siempre que se entable juicio declarativo ordinario relativo al dominio o cualquier otro derecho inscribible, relativo a la misma finca, se dará inmediatamente por concluso el expediente.

2. El titular de un derecho real impuesto sobre fincas ajenas no inscritas podrá solicitar la inscripción de aquél con sujeción a las reglas siguientes:

Primera. Presentará su título en el Registro de la Propiedad en cuyo distrito hipotecario se ubiquen la finca o fincas afectadas, solicitando que se tome anotación preventiva por falta de previa inscripción.

Segunda. Practicada la anotación, el Registrador requerirá al dueño para que, en el término de veinte días a contar desde el requerimiento, inscriba su propiedad, bajo apercibimiento de que si no lo verificara o impugnara tal pretensión dentro de dicho término, podrá el anotante del derecho real solicitar la inscripción como establece la regla tercera.

Si se ignorase el lugar para el requerimiento o tras dos intentos no fuera efectivo, se hará éste mediante un edicto inserto en el "Boletín Oficial del Estado", contándose los veinte días desde esta inserción.

Tercera. Transcurrido el plazo de veinte días, el anotante podrá pedir la inscripción del dominio. Si no tuviera los documentos necesarios, acudirá al Registrador para que, con citación del dueño, solicite del Notario, Juzgado o dependencia administrativa donde radiquen los archivos en que se encuentren, que

§ 43 Ley de Reforma de la Ley Hipotecaria y del Catastro Inmobiliario

expidan copia o testimonio de ellos y se le entreguen al anotante a dicho objeto. En defecto de documentos o cuando, siendo estos defectuosos, no opte por subsanarlos, podrá el interesado justificar el dominio del dueño en la forma que prescribe esta Ley.

Cuarta. El Registrador inscribirá el dominio cuando se le pida, según las reglas anteriores, dejando archivado, en su caso, el documento en que conste el requerimiento, del cual dará las certificaciones que los interesados soliciten, y convertirá en inscripción definitiva la anotación del derecho real. Si la anotación hubiera caducado se inscribirá el derecho real, previa nueva presentación del título.

Quinta. El Registrador dará por concluido el procedimiento siempre que con anterioridad a la práctica de dichos asientos se le acredite la interposición de demanda impugnando la pretensión del anotante, sin perjuicio de las medidas cautelares que puedan ser acordadas por el Juez o Tribunal.»

Diez. El artículo 204 queda redactado del siguiente modo:

«Además del procedimiento prevenido en el artículo anterior y la posibilidad de inscripción de los títulos previstos en los artículos 205 y 206, podrá obtenerse también la inmatriculación de fincas en el Registro de la Propiedad en los siguientes supuestos:

1.º Cuando se trate de fincas aportadas a expedientes de transformación o equidistribución urbanística y se pretenda la inmatriculación en virtud de los documentos en cuya virtud se proceda a la inscripción de las fincas de resultado.

2.º Cuando se trate de fincas de reemplazo resultantes de expedientes de concentración parcelaria.

3.º Cuando se trate de fincas que hubieran sido objeto de expropiación forzosa.

4.º Cuando se trate de fincas de titularidad pública resultantes de procedimientos administrativos de deslinde.

5.º En virtud de sentencia que expresamente ordene la inmatriculación, obtenida en procedimiento declarativo en que hayan sido demandados todos los que, de conformidad con lo establecido en el artículo 203, deban intervenir en el expediente, observándose las demás garantías prevenidas en dicho artículo.

Cuando las nuevas fincas creadas en virtud de los procedimientos a que se refiere este precepto no hubieran sido incorporadas previamente al plano parcelario catastral con delimitación de las parcelas que hayan de corresponderles, el Registrador remitirá por medios electrónicos a la Dirección General del Catastro copia de la representación gráfica aportada para la inmatriculación el día siguiente al de su presentación en el Registro de la Propiedad. El Catastro devolverá al Registrador las referencias catastrales de las fincas objeto del acto de que se trate para su incorporación al asiento, y la representación gráfica catastral indicando, en su caso, si la finca ha de entenderse coordinada con la descripción gráfica catastral.

Una vez practicada la inmatriculación, el Registrador expedirá el edicto a que se refiere la regla séptima del apartado 1 del artículo anterior.»

Once. El artículo 205 queda redactado del siguiente modo:

«Serán inscribibles, sin necesidad de la previa inscripción y siempre que no estuvieren inscritos los mismos derechos a favor de otra persona, los títulos públicos traslativos otorgados por personas que acrediten haber adquirido la propiedad de la finca al menos un año antes de dicho otorgamiento también mediante título público, siempre que exista identidad en la descripción de la finca contenida en ambos títulos a juicio del Registrador y, en todo caso, en la descripción contenida en el título inmatriculador y la certificación catastral descriptiva y gráfica que necesariamente debe ser aportada al efecto.

El Registrador deberá verificar la falta de previa inscripción de la finca a favor de persona alguna y no habrá de tener dudas fundadas sobre la coincidencia total o parcial de la finca cuya inmatriculación se pretende con otra u otras que hubiesen sido previamente inmatriculadas.

§ 43 Ley de Reforma de la Ley Hipotecaria y del Catastro Inmobiliario

Si el Registrador tuviera dudas fundadas sobre la coincidencia total o parcial de la finca cuya inmatriculación se pretende con otra u otras de dominio público que no estén inmatriculadas pero que aparezcan recogidas en la información territorial asociada facilitada por las Administraciones Públicas, notificará tal circunstancia a la entidad u órgano competente, acompañando la certificación catastral descriptiva y gráfica de la finca que se pretende inmatricular con el fin de que, por dicha entidad, se remita el informe correspondiente, dentro del plazo de un mes a contar desde el día siguiente a la recepción de la notificación.

Si la Administración manifestase su oposición a la inmatriculación o, no remitiendo su informe dentro de plazo, el Registrador conservase dudas sobre la existencia de una posible invasión del dominio público, denegará la inmatriculación pretendida.

En caso de calificación positiva por el Registrador, éste procederá a extender la inscripción del derecho de dominio, notificará la inmatriculación realizada, en la forma prevenida reglamentariamente, al poseedor de hecho, a los titulares de cargas, derechos o acciones que puedan gravar la finca y fueran conocidos, a los propietarios de las fincas registrales y catastrales colindantes en los domicilios que consten en el Registro y, caso de ser distintos, en cualesquiera otros que resulten de los documentos aportados, así como al Ayuntamiento en que esté situada la finca. Asimismo ordenará la publicación del edicto y utilizará el servicio en línea para creación de alertas específicas a que refiere la regla séptima del apartado 1 del artículo 203.»

Doce. El artículo 206 queda redactado del siguiente modo:

«1. Las Administraciones Públicas y las entidades de Derecho público con personalidad jurídica propia vinculadas o dependientes de cualquiera de aquéllas podrán inmatricular los bienes de su titularidad, mediante la aportación de su título escrito de dominio, cuando dispongan de él, junto con certificación administrativa librada, previo informe favorable de sus servicios jurídicos, por el funcionario a cuyo cargo se encuentre la administración de los mismos, acreditativa del acto, negocio o modo de su adquisición y fecha del acuerdo del órgano competente para su inclusión en el inventario correspondiente o, caso de no existir, fecha del acuerdo de aprobación de la última actualización del inventario de la que resulte la inclusión del inmueble objeto de la certificación con indicación de la referencia o indicador que tenga asignado en el mismo, así como de su descripción, naturaleza patrimonial o demanial y su destino en el primer caso o su eventual afectación, adscripción o reserva, en el segundo.

Asimismo, las entidades referidas deberán aportar certificación catastral descriptiva y gráfica de la parcela o parcelas catastrales, que se corresponda con la descripción literaria y la delimitación geográfica de la finca cuya inmatriculación se solicita en la forma establecida en la letra b) del artículo 9. Solo en caso de que la finca careciese de certificación catastral descriptiva y gráfica, podrá aportarse una representación gráfica georreferenciada alternativa, la cual deberá corresponderse con la descripción literaria realizada y respetar la delimitación de los colindantes catastrales y registrales. A la representación gráfica alternativa deberá acompañarse informe del Catastro.

2. En todo caso, será preciso que el Registrador compruebe la falta de previa inmatriculación de todo o parte del inmueble. Si advirtiera la existencia de fincas inscritas coincidentes en todo o en parte, denegará la inmatriculación solicitada, previa expedición de certificación de las referidas fincas, que remitirá al organismo interesado junto con la nota de calificación.

3. Practicada la inmatriculación, el Registrador expedirá el edicto a que se refiere la regla séptima del apartado 1 del artículo 203 con el mismo régimen en ella previsto, incluido el sistema de alertas.

4. Junto al procedimiento registral ordinario, cuando se trate de fincas propiedad de alguna de las entidades referidas en el apartado 1, podrá obtenerse la reanudación del tracto sucesivo interrumpido a través de certificación administrativa,

§ 43 Ley de Reforma de la Ley Hipotecaria y del Catastro Inmobiliario

expedida con los requisitos señalados en el presente artículo, que ponga fin al procedimiento regulado en el apartado 3 del artículo 37 de la Ley 33/2003, de 3 de noviembre, de Patrimonio de las Administraciones Públicas.

5. Además de ello, mediante certificación administrativa del acto en que así se disponga, podrán practicarse, en los bienes de titularidad de las Administraciones Públicas y de las entidades de Derecho público a que refiere el apartado 1 de este artículo, operaciones registrales de agrupación, división, agregación, segregación, declaración de obra nueva, división horizontal, constitución de conjuntos inmobiliarios, rectificación descriptiva o cancelación, siempre que tales actos no afecten a terceros que no hubieran sido citados en el expediente, se cumplan los requisitos establecidos por la legislación sectorial y se aporte la representación gráfica catastral de la finca o representación alternativa, en los términos previstos en el artículo 10.»

Trece. El artículo 207 queda redactado del siguiente modo:

«Si la inmatriculación de la finca se hubiera practicado con arreglo a lo establecido en los números 1.º, 2.º, 3.º y 4.º del artículo 204, el artículo 205 y el artículo 206, los efectos protectores dispensados por el artículo 34 de esta Ley no se producirán hasta transcurridos dos años desde su fecha. Esta limitación se hará constar expresamente en el acta de inscripción, y en toda forma de publicidad registral durante la vigencia de dicha limitación.»

Catorce. El artículo 208 queda redactado del siguiente modo:

«La reanudación del tracto sucesivo interrumpido se realizará en expediente tramitado con arreglo a las siguientes reglas:

Primera. No se entenderá producida la interrupción del tracto sucesivo cuando la persona a cuyo favor hubiera de practicarse la inscripción haya adquirido su derecho directamente del titular registral o sus herederos. En tal caso, la inscripción únicamente podrá practicarse mediante la presentación del documento en que se hubiera formalizado la adquisición, declaración o constitución del derecho, objeto de la inscripción solicitada.

Segunda. La tramitación se acomodará a lo previsto en el artículo 203, con las siguientes especialidades:

1.ª Se iniciará el expediente mediante escrito en el cual, junto a la descripción de la finca, se expresará la última inscripción de dominio y todas las demás que estuvieren vigentes, cualquiera que sea su clase, y al que deberán acompañarse los documentos prevenidos en la letra a) de la regla segunda del apartado 1 del referido artículo.

2.ª Deberán aportarse por el interesado, junto con los documentos que acrediten su adquisición, aquellos otros de los que disponga que justifiquen la adquisición de los titulares intermedios de los que traiga causa y cualesquiera otros que considere oportuno para justificar su petición.

3.ª Junto a los interesados referidos en la regla quinta del apartado 1 del artículo 203, deberá ser citado en todo caso quien aparezca, según la última inscripción vigente, como titular del dominio o derecho real cuyo tracto interrumpido se pretende reanudar o, si consta fallecimiento de este, sus herederos, debiendo acreditar el promotor tal extremo y la condición e identidad de éstos.

4.ª Cuando la última inscripción de dominio o del derecho real cuyo tracto se pretenda reanudar tenga menos de treinta años de antigüedad, la citación al titular registral o sus herederos deberá realizarse de modo personal.

La misma regla se observará si, a pesar de tener la inscripción más de treinta años de antigüedad, se hubiese practicado con posterioridad, dentro de dicho plazo, cualquier otro asiento relativo a cualquier título otorgado por el titular registral o sus herederos.

§ 43 Ley de Reforma de la Ley Hipotecaria y del Catastro Inmobiliario

Tercera. Si los citados comparecieran y así lo convinieran unánimemente en virtud de acta firmada por el Notario junto con todos los interesados, se extenderá la inscripción del título del solicitante, si fuera procedente.

Cuarta. Si alguno de los citados no compareciese o, compareciendo, formulase oposición, el Notario dará por concluidas las actuaciones, dejando constancia de dicho extremo en el acta que ponga fin al expediente con expresión de la causa en que se funde. En ese caso, el promotor podrá entablar demanda en juicio declarativo contra todos los que no hubieran comparecido o se hubieran opuesto, ante el Juez de primera instancia correspondiente al lugar en que radique la finca.

Quinta. No perjudicarán al titular de buena fe a cuyo favor hubieran sido practicadas las inscripciones resultantes del expediente a que se refiere este artículo, cualquiera que fuese la naturaleza del título en que se funde, los títulos de dominio o de otros derechos reales contradictorios con el del solicitante que no hubieran sido inscritos en el Registro con anterioridad.»

Quince. El artículo 209 queda redactado del siguiente modo:

«1. La subsanación de la doble o, en general, múltiple inmatriculación de una misma finca o parte de ella en folios registrales distintos tendrá lugar a través de expediente que se tramitará con sujeción a las reglas siguientes:

Primera. Será competente para su tramitación y resolución el Registrador del distrito hipotecario en que radique la finca doblemente inmatriculada. Si la superficie de la finca se extendiese sobre territorio de dos o más Registros, la competencia vendrá determinada por el historial registral más antiguo, y si todos fueran de la misma fecha, corresponderá al Registrador del distrito donde se sitúe la mayor parte de la superficie de la finca.

Segunda. El expediente se iniciará de oficio por el Registrador, o a instancia del titular registral de cualquier derecho inscrito en alguno de los diferentes historiales registrales coincidentes, en los cuales deberán hacerse constar, en los términos prevenidos reglamentariamente, los datos personales del solicitante y un domicilio para la práctica de notificaciones.

Tercera. Si el Registrador, una vez realizadas las investigaciones pertinentes en su propio archivo, incluido el examen de las representaciones gráficas de que disponga, y recabados los datos pertinentes del Catastro Inmobiliario, apreciara la coincidencia de las fincas y, en consecuencia, la posibilidad de doble inmatriculación, total o parcial, notificará tal circunstancia a los titulares de los derechos inscritos en cada una de las fincas registrales o a sus causahabientes, si fueren conocidos, en la forma prevenida en esta Ley, dejando constancia de ello mediante nota al margen de la última inscripción de dominio extendida en el folio de cada uno de los historiales coincidentes.

Cuarta. Cuando el dominio sobre la finca aparezca inscrito en los distintos folios registrales en favor de una misma persona, si los mismos estuviesen libres de cargas o fueran estas exactamente las mismas y estuviesen inscritas siguiendo el mismo orden, de modo que no puedan producirse perjuicios para terceros, la contradicción se salvará con el consentimiento de los interesados, practicando al final del historial registral más reciente un asiento de cierre o cancelación del mismo, haciendo referencia a este hecho, mediante la oportuna nota al margen en el historial más antiguo.

Quinta. Si fueren distintos los titulares del dominio o de las cargas inscritas o siendo coincidentes no guardasen idéntico orden, el Registrador convocará a los interesados a fin de lograr el acuerdo que determine las titularidades que han de recaer sobre la finca y la prelación registral entre ellas.

Sexta. Si todos comparecieran y unánimemente convinieran las rectificaciones que, a su juicio, hayan de realizarse, el Registrador, siempre que estimase legalmente procedentes las operaciones así convenidas, hará constar documentalmente el acuerdo, que firmará con los interesados, y procederá a cancelar el historial de la finca registral más moderna y, en su caso, rectificar la más antigua, en la forma acordada.

§ 43 Ley de Reforma de la Ley Hipotecaria y del Catastro Inmobiliario

Séptima. Si alguno de los interesados no compareciese o, compareciendo, formulase oposición en cualquier fase de la tramitación, el Registrador dará por concluido el expediente, dejando constancia documental de dicho extremo y también por nota al margen de la última inscripción de dominio practicada en cada uno de los folios reales coincidentes.

En tal caso, el promotor del expediente podrá entablar demanda en juicio declarativo contra quienes no hubieran comparecido o hubiesen formulado oposición ante el Juez de primera instancia correspondiente al lugar en que radique la finca.

Fuera de los supuestos de oposición, frente a la denegación de la constatación de la doble inmatriculación por parte del Registrador podrán los interesados interponer los recursos previstos en esta Ley para la calificación negativa; quedando siempre a salvo la facultad de los interesados para acudir al procedimiento correspondiente, en defensa de su derecho al inmueble.

Octava. Las notas marginales de doble inmatriculación practicadas en los folios de las fincas afectadas caducarán a los seis meses de su fecha, salvo que dentro de dicho plazo se practique anotación preventiva, como consecuencia de la presentación en el Registro de la demanda interpuesta en el procedimiento judicial correspondiente.

En todos los casos, se aplicarán al asiento de presentación y, en su caso, a la anotación preventiva practicada las normas sobre prórroga o mantenimiento de vigencia prevenidas para el caso de interposición de recurso frente a la calificación del Registrador.

Novena. En todos los demás supuestos, siempre que se entable juicio declarativo ordinario relativo al dominio o cualquier otro derecho inscribible, relativo a la misma finca, se dará inmediatamente por concluso el expediente.

2. Lo dispuesto en este artículo se entenderá sin perjuicio de lo previsto en el apartado 4 del artículo 37 de la Ley 33/2003, de 3 de noviembre, del Patrimonio de las Administraciones Públicas, y demás disposiciones concordantes.»

Dieciséis. El artículo 210 queda redactado del siguiente modo:

«1. El titular registral de cualquier derecho que registralmente aparezca gravado con cargas o derechos que hayan quedado legalmente extinguidos por prescripción, caducidad o no uso podrá solicitar la cancelación registral de los mismos, a través de expediente de liberación de cargas y gravámenes, tramitado con sujeción a las siguientes reglas:

Primera. Será competente para la tramitación y resolución del expediente el Registrador de la Propiedad del distrito en que radique la finca o la mayor parte de su superficie, en los casos en que la finca pertenezca a dos o más distritos.

Segunda. El procedimiento se iniciará mediante solicitud del titular registral del derecho gravado o de cualquiera de ellos, si fueren varios, en el cual el solicitante identificará la finca y el derecho o gravamen cuya extinción se alega y sus titulares registrales, y declarará expresamente, bajo su responsabilidad, haber transcurrido el plazo de prescripción, caducidad o no uso prevenido en la ley para la extinción del mismo derecho, así como la falta de interrupción o suspensión de dicho plazo.

Tercera. Presentado el escrito, el Registrador citará personalmente a los titulares registrales de las cargas cuya extinción se solicita o a sus causahabientes, si fueren conocidos, en la forma prevenida en esta Ley.

Cuarta. En el plazo de quince días desde la notificación o, a falta de la misma, desde la publicación del edicto correspondiente en el “Boletín Oficial del Estado”, podrá comparecer el titular registral de la carga o gravamen, oponiéndose a la petición. Podrán igualmente formular oposición los causahabientes del titular registral, siempre que al tiempo de la misma presenten su título de adquisición, obteniendo la inscripción del mismo dentro del plazo de vigencia del asiento de presentación correspondiente.

Si los citados comparecieran y consintieran las cancelaciones solicitadas, se practicarán las mismas, si fueran procedentes.

§ 43 Ley de Reforma de la Ley Hipotecaria y del Catastro Inmobiliario

Quinta. Si alguno de los interesados no compareciese o, compareciendo, formulase oposición en cualquier fase de la tramitación, dictará el Registrador resolución que ponga fin al expediente, dejando constancia documental de dicho extremo mediante acta, quedando a las partes reservada la acción que proceda, para que por los Tribunales se decida sobre la extinción y cancelación de la carga o gravamen en el procedimiento correspondiente.

Sexta. Fuera de los supuestos de oposición, frente a la denegación de la solicitud del promotor por parte del Registrador, podrán los interesados interponer los recursos previstos en esta Ley para la calificación negativa.

Se aplicarán, cualquiera que sea el procedimiento iniciado, las normas prevenidas en la Ley Hipotecaria para la prórroga del asiento de presentación.

Séptima. En todos los demás supuestos, siempre que se entable juicio declarativo ordinario relativo al dominio o cualquier otro derecho inscribible, relativo a la misma finca, se dará inmediatamente por concluso el expediente.

Octava. No obstante lo dispuesto en los apartados anteriores, podrán cancelarse directamente, a instancia de cualquier interesado y sin necesidad de tramitación del expediente, las inscripciones relativas a derechos de opción, retractos convencionales y cualesquiera otros derechos o facultades de configuración jurídica, cuando hayan transcurrido cinco años desde el día en que venció el término en que, según el Registro, pudieron ejercitarse, siempre que no conste anotación preventiva de demanda u otro asiento que indique haberse ejercitado el derecho, modificado el título o formulado reclamación judicial sobre su cumplimiento.

Las inscripciones de hipotecas, condiciones resolutorias y cualesquiera otras formas de garantía con efectos reales, cuando no conste en el Registro la fecha en que debió producirse el pago íntegro de la obligación garantizada, podrán igualmente cancelarse a instancia de cualquier interesado cuando hayan transcurrido veinte años desde la fecha del último asiento en que conste la reclamación de la obligación garantizada o, en su defecto, cuarenta años desde el último asiento relativo a la titularidad de la propia garantía.

Del mismo modo, a instancia de persona con interés legítimo, los asientos relativos a censos, foros y otros gravámenes de naturaleza análoga, establecidos por tiempo indefinido, podrán ser cancelados cuando hayan transcurrido sesenta años desde la extensión del último asiento relativo a los mismos.

2. Para la cancelación de un asiento relativo a una concesión administrativa inscrita registralmente, será suficiente con la presentación al Registro de la Propiedad de certificación expedida por la Administración Pública titular del inmueble en la que se acredite la extinción de dicha concesión».

Artículo segundo. *Modificación del texto refundido de la Ley del Catastro Inmobiliario, aprobado por Real Decreto Legislativo 1/2004, de 5 de marzo.*

Se modifica el texto refundido de la Ley del Catastro Inmobiliario, aprobado por el Real Decreto Legislativo 1/2004, de 5 de marzo, en los términos siguientes:

Uno. Se modifica el apartado 1 del artículo 3, que queda redactado del siguiente modo:

«1. La descripción catastral de los bienes inmuebles comprenderá sus características físicas, económicas y jurídicas, entre las que se encontrarán la localización y la referencia catastral, la superficie, el uso o destino, la clase de cultivo o aprovechamiento, la calidad de las construcciones, la representación gráfica, el valor catastral y el titular catastral, con su número de identificación fiscal o, en su caso, número de identidad de extranjero. Cuando los inmuebles estén coordinados con el Registro de la Propiedad se incorporará dicha circunstancia junto con su código registral.»

Dos. Se modifica el apartado 2 del artículo 5, que queda redactado del siguiente modo:

«2. En cada municipio podrá constituirse una junta pericial para intervenir, como órgano de asesoramiento, apoyo y colaboración, en la tramitación de los

§ 43 Ley de Reforma de la Ley Hipotecaria y del Catastro Inmobiliario

procedimientos catastrales que afecten a bienes inmuebles rústicos. La composición y funciones de las juntas periciales se regularán reglamentariamente.»

Tres. Se modifica el apartado 2 del artículo 6, que queda redactado en los siguientes términos:

«2. Tendrán también la consideración de bienes inmuebles:

a) Los diferentes elementos privativos que sean susceptibles de aprovechamiento independiente, sometidos al régimen especial de propiedad horizontal, así como el conjunto constituido por diferentes elementos privativos mutuamente vinculados y adquiridos en unidad de acto y, en las condiciones que reglamentariamente se determinen, los trasteros y las plazas de estacionamiento en pro indiviso adscritos al uso y disfrute exclusivo y permanente de un titular. La atribución de los elementos comunes a los respectivos inmuebles, a los solos efectos de su valoración catastral, se realizará en la forma que se determine reglamentariamente.

b) Los comprendidos en el artículo 8 de esta Ley.

c) El ámbito espacial de un derecho de superficie y el de una concesión administrativa sobre los bienes inmuebles o sobre los servicios públicos a los que se hallen afectos, salvo que se den los supuestos previstos en las letras anteriores.»

Cuatro. Se modifica la letra b) del apartado 2 del artículo 7, que queda redactada del siguiente modo:

«b) Los terrenos que tengan la consideración de urbanizables o aquellos para los que los instrumentos de ordenación territorial y urbanística aprobados prevean o permitan su paso a la situación de suelo urbanizado, siempre que se incluyan en sectores o ámbitos espaciales delimitados y se hayan establecido para ellos las determinaciones de ordenación detallada o pormenorizada, de acuerdo con la legislación urbanística aplicable».

Cinco. Se modifica el artículo 9, que queda redactado del siguiente modo:

«**Artículo 9.** *Titulares catastrales y representación.*

1. Son titulares catastrales las personas naturales y jurídicas dadas de alta en el Catastro Inmobiliario por ostentar, sobre la totalidad o parte de un bien inmueble, la titularidad de alguno de los siguientes derechos:

a) Derecho de propiedad plena o menos plena.

b) Concesión administrativa sobre el bien inmueble o sobre los servicios públicos a que se halle afecto.

c) Derecho real de superficie.

d) Derecho real de usufructo.

2. Cuando la plena propiedad de un bien inmueble o uno de los derechos limitados a que se refiere el apartado anterior pertenezca pro indiviso a una pluralidad de personas, la titularidad catastral se atribuirá a la comunidad constituida por todas ellas, que se hará constar bajo la denominación que resulte de su identificación fiscal o, en su defecto, en forma suficientemente descriptiva. También tendrán la consideración de titulares catastrales cada uno de los comuneros, miembros o partícipes de las mencionadas entidades, por su respectiva cuota.

3. Cuando alguno de los derechos a que se refiere el apartado 1 sea común a los dos cónyuges, conforme a las disposiciones o pactos reguladores del correspondiente régimen económico matrimonial, la titularidad catastral corresponderá a ambos y se atribuirá por mitad a cada uno de ellos, salvo que se justifique otra cuota de participación.

4. En caso de discrepancia entre el titular catastral y el del correspondiente derecho según el Registro de la Propiedad sobre fincas respecto de las cuales conste la referencia catastral en dicho registro, se tomará en cuenta, a los efectos del Catastro, la titularidad que resulte de aquél, salvo que la fecha del documento por el

§ 43 Ley de Reforma de la Ley Hipotecaria y del Catastro Inmobiliario

que se produce la incorporación al Catastro sea posterior a la del título inscrito en el Registro de la Propiedad.

5. A efectos de sus relaciones con el Catastro, los titulares catastrales se regirán por las siguientes reglas:

a) Cuando concurren varios titulares catastrales en un mismo inmueble, éstos deberán designar un representante. A falta de designación expresa, se considerará como tal al que deba ostentar la condición de contribuyente en el Impuesto sobre Bienes Inmuebles o, si existiera, preferentemente al sustituto del contribuyente. Si concurrieran en esta condición una pluralidad de titulares, la representación recaerá en cualquiera de los comuneros, miembros o partícipes.

b) Cuando la titularidad catastral de los bienes inmuebles corresponda a los dos cónyuges, se presumirá otorgada la representación indistintamente a cualquiera de ellos, salvo que se produzca manifestación expresa en contrario.

c) En los demás supuestos, o cuando existiera una entidad sin personalidad, la representación se regirá por lo previsto en la Ley 58/2003, de 17 de diciembre, General Tributaria.

Lo dispuesto en este apartado se entenderá sin perjuicio del derecho de los representados a ser informados en todo momento de las actuaciones realizadas en relación al inmueble, así como de las resoluciones que pudieran adoptarse.»

Seis. Se añade un nuevo apartado 3 al artículo 11, que queda redactado en los siguientes términos:

«3. En caso de fincas que hayan sido objeto de coordinación conforme a la legislación hipotecaria, se tomará en cuenta, a los efectos del Catastro, la descripción gráfica coordinada, salvo que la fecha del documento por el que se produce la incorporación al Catastro sea posterior a la de la coordinación.»

Siete. Se modifica el artículo 13, que queda redactado en los siguientes términos:

«1. Son declaraciones los documentos por los que se manifiesta o reconoce ante el Catastro Inmobiliario que se han producido las circunstancias determinantes de un alta, baja o modificación de la descripción catastral de los inmuebles. Las declaraciones se realizarán en la forma, plazos, modelos y condiciones que se determinen por el Ministerio de Hacienda y Administraciones Públicas.

2. Los titulares de los derechos a que se refiere el artículo 9 están sujetos a la obligación de formalizar las declaraciones conducentes a la incorporación en el Catastro Inmobiliario de los inmuebles y de sus alteraciones, excepto en los supuestos de comunicación previstos en este Capítulo. Asimismo están obligados a colaborar con el Catastro Inmobiliario suministrándole cuanta información resulte precisa para su gestión, bien sea con carácter general, bien a requerimiento de los órganos competentes de aquél conforme a lo reglamentariamente establecido. Cuando fueran varios los obligados a declarar un mismo hecho, acto o negocio, cumplida la obligación por uno, se entenderá cumplida por todos.»

Ocho. Se modifican las letras a) y d) del artículo 14 y se añade una nueva letra e), quedando redactadas del siguiente modo:

«a) La información que los notarios y registradores de la propiedad deben remitir conforme a lo dispuesto en el artículo 36, en cuanto se refiera a documentos por ellos autorizados o inscritos cuyo contenido suponga la adquisición o consolidación de la propiedad, o la adquisición o constitución de los derechos de usufructo, superficie o de una concesión administrativa, ya se refieran a la totalidad del inmueble o a una cuota indivisa del mismo previamente incorporada en el Catastro, siempre que los interesados hayan aportado la referencia catastral en los términos a que se refiere el Título V y se formalice en escritura pública o se solicite su inscripción en el Registro de la Propiedad.

Asimismo constituirá comunicación la información que deben remitir los notarios referida a la segregación, división, agregación o agrupación de los bienes inmuebles, siempre que, realizadas las actuaciones que prevé el apartado 2 del artículo 47,

§ 43 Ley de Reforma de la Ley Hipotecaria y del Catastro Inmobiliario

conste la referencia catastral de los inmuebles afectados, exista correspondencia entre los inmuebles objeto de dichas actuaciones y la descripción que figura en el Catastro y que se aporte el plano, representado sobre la cartografía catastral, que permita la identificación de esas alteraciones.»

«d) La información con trascendencia catastral que debe remitir la Agencia Estatal de Administración Tributaria al Catastro, en los supuestos y condiciones que se determinen reglamentariamente, de la que tenga conocimiento a través de los procedimientos de aplicación de los tributos, que permita completar la titularidad de los inmuebles inscritos en el Catastro con las cuotas de participación no inscritas del cónyuge y de los comuneros, miembros o partícipes de las comunidades o entidades sin personalidad, así como la referida a los datos identificativos, domicilio fiscal y lugar declarado de residencia habitual de los titulares catastrales, con independencia de la fecha de realización de los actos, hechos o negocios jurídicos correspondientes.

e) La información con trascendencia catastral que debe remitir el Ministerio de Agricultura, Alimentación y Medio Ambiente, relativa a los cambios de los cultivos o aprovechamientos de los bienes inmuebles rústicos, de la que tenga conocimiento con motivo de las solicitudes de ayudas de la Política Agrícola Común.»

Nueve. Se modifica el artículo 15, que queda redactado en los siguientes términos:

«**Artículo 15.** *Procedimiento de incorporación mediante solicitud.*

Podrá formular solicitud de baja en el Catastro Inmobiliario, que se acompañará de la documentación acreditativa correspondiente, quien, figurando como titular catastral, hubiera cesado en el derecho que originó dicha titularidad.»

Diez. Se modifican las letras e) y f) del apartado 2 del artículo 16, que quedan redactadas en los siguientes términos:

«e) La constitución, modificación o adquisición de la titularidad de una concesión administrativa y de los derechos reales de usufructo y de superficie.

f) Las variaciones en la cuota de participación que corresponda a cada uno de los cónyuges en los bienes inmuebles comunes, así como en la composición interna y en la cuota de participación de cada uno de los comuneros, miembros y partícipes en los supuestos de concurrencia de varios titulares o de existencia de las entidades sin personalidad a que se refiere el artículo 9.»

Once. Se modifican las letras c) y d) del apartado 2 y el apartado 3, y se añade un nuevo apartado 4 al artículo 18, en los siguientes términos:

«c) Si los otorgantes le manifestaran la existencia de una discrepancia entre la realidad física y la certificación catastral, el notario solicitará su acreditación por cualquier medio de prueba admitido en derecho. Cuando el notario entienda suficientemente acreditada la existencia de la discrepancia lo notificará a los titulares que resulten de lo dispuesto en el apartado 4 del artículo 9 que, en su condición de colindantes, pudieran resultar afectados por la rectificación, para que en el plazo de veinte días puedan alegar lo que a su derecho convenga. De no manifestarse oposición a la misma, el notario incorporará la nueva descripción del bien inmueble en el mismo documento público o en otro posterior autorizado al efecto, en la forma establecida en la letra b) anterior.

El notario informará a la Dirección General del Catastro sobre la rectificación realizada, por medios telemáticos, en el plazo máximo de cinco días desde la formalización del documento público. Una vez validada técnicamente por la citada Dirección General la rectificación declarada, se incorporará la correspondiente alteración en el Catastro. En los supuestos en que se aporte el plano, representado sobre la cartografía catastral, la alteración se realizará en el plazo de cinco días desde su conocimiento por el Catastro, de modo que el notario pueda incorporar en el documento público la certificación catastral descriptiva y gráfica de los inmuebles afectados que refleje su nueva descripción.

§ 43 Ley de Reforma de la Ley Hipotecaria y del Catastro Inmobiliario

d) En los supuestos en que alguno de los interesados manifieste su oposición para la subsanación de la discrepancia o cuando ésta no resultara debidamente acreditada, el notario dejará constancia de ella en el documento público y, por medios telemáticos, informará de su existencia a la Dirección General del Catastro para que, en su caso, ésta incoe el procedimiento oportuno.»

«3. La Dirección General del Catastro podrá rectificar de oficio la información contenida en la base de datos catastral cuando la rectificación se derive de uno de los procedimientos de coordinación con el Registro de la Propiedad a los que se refiere el artículo 10 de la Ley Hipotecaria, en los que se hayan utilizado otros medios distintos de la cartografía catastral para la descripción gráfica de las fincas.

A tal efecto, una vez tramitado el correspondiente procedimiento de conformidad con la normativa hipotecaria, el Registrador informará a la Dirección General del Catastro sobre la rectificación realizada, por medios electrónicos y en el plazo máximo de cinco días desde la inscripción. Una vez validada técnicamente por la citada Dirección General se incorporará la correspondiente rectificación en el Catastro. La Dirección General del Catastro comunicará la incorporación al Registro de la Propiedad junto con la certificación descriptiva y gráfica actualizada, para que éste haga constar la circunstancia de la coordinación e incorpore al folio real la nueva representación gráfica de la misma.

A través de este procedimiento no procederá incorporar al Catastro Inmobiliario ninguna alteración catastral que deba ser objeto de alguno de los procedimientos de comunicación regulados en el artículo 14.

4. La Dirección General del Catastro podrá rectificar de oficio la información contenida en la base de datos catastral en cuanto sea necesario para efectuar correcciones de superficie dentro del margen de tolerancia técnica que se defina reglamentariamente, así como para reflejar cambios en los identificadores postales o en la cartografía, o cuando se lleven a cabo otras operaciones de carácter general, legalmente previstas, que tengan por finalidad mantener la adecuada concordancia entre el Catastro y la realidad inmobiliaria.

Cuando la operación de carácter general consista en la rectificación de la descripción de los inmuebles que deba realizarse con motivo de ajustes a la cartografía básica oficial o a las ortofotografías inscritas en el Registro Central de Cartografía, se anunciará en la sede electrónica de la Dirección General del Catastro el inicio del procedimiento de rectificación por ajustes cartográficos en los municipios afectados y calendario de actuaciones. Tras dicho anuncio se abrirá un periodo de exposición pública en el Ayuntamiento donde se ubiquen los inmuebles durante un mínimo de quince días y la subsiguiente apertura del plazo de alegaciones durante el mes siguiente. Cuando como consecuencia de estas actuaciones se produzcan rectificaciones que superen el diez por ciento de la superficie de los inmuebles, la resolución por la que se aprueben las nuevas características catastrales, que tendrá efectividad el día siguiente a aquel en que se hubiera dictado, se notificará a los interesados de conformidad con lo previsto en el artículo 29, no siendo necesario el anuncio previsto en el apartado 1 de dicho artículo.»

Doce. Se modifica el artículo 24, que queda redactado del siguiente modo:

«1. La determinación del valor catastral, salvo en los supuestos a los que se refieren las letras c), d), g) y h) del apartado 2 del artículo 30, se efectuará mediante la aplicación de la correspondiente ponencia de valores.

2. Toda incorporación o modificación en el Catastro Inmobiliario practicada en virtud de los procedimientos previstos en esta Ley, incluirá, cuando sea necesario, la determinación individualizada del valor catastral del inmueble afectado de acuerdo con sus nuevas características. Dicho valor catastral se determinará mediante la aplicación de la ponencia de valores vigente en el municipio en el primer ejercicio de efectividad de la incorporación o modificación del Catastro o, en su caso, mediante la aplicación de los módulos establecidos para el ejercicio citado para la tramitación del procedimiento simplificado de valoración colectiva.

§ 43 Ley de Reforma de la Ley Hipotecaria y del Catastro Inmobiliario

Lo dispuesto en el párrafo anterior se entiende sin perjuicio de la aplicación de posteriores ponencias de valores o módulos que afecten al inmueble y de los coeficientes de actualización establecidos por las sucesivas leyes de presupuestos generales del Estado.»

Trece. Se modifica la letra b) del apartado 2 del artículo 26, que queda redactada del siguiente modo:

«b) Parciales, cuando se circunscriban a los inmuebles de una misma clase de alguna o varias zonas, polígonos discontinuos o fincas, o a inmuebles con características constructivas que requieran su valoración singularizada de acuerdo con lo que se determine reglamentariamente.»

Catorce. Se modifica el apartado 3 del artículo 27, que queda redactado del siguiente modo:

«3. Los acuerdos de aprobación de las ponencias de valores se publicarán por edicto en la sede electrónica de la Dirección General del Catastro.

La publicación de dichos acuerdos, que indicará en todo caso el lugar y plazo de exposición al público de las ponencias a que se refieran, se realizará antes del 1 de julio del año en que se adopten, en caso de ponencias de valores totales, y antes del 1 de octubre, en caso de ponencias de valores parciales y especiales.»

Quince. Se modifica el apartado 1 del artículo 29, que queda redactado del siguiente modo:

«1. Los procedimientos de valoración colectiva de carácter general y parcial se iniciarán con la aprobación de la correspondiente ponencia de valores, excepto cuando se trate de una ponencia de valores parcial de ámbito nacional que se circunscriba a inmuebles urbanos o rústicos con características constructivas que requieran su valoración singularizada.

Los valores catastrales individualizados resultantes de estos procedimientos podrán notificarse a los titulares catastrales mediante notificación electrónica, por comparecencia presencial o por notificación personal y directa por medios no electrónicos. En el caso de bienes inmuebles que correspondan a un mismo titular catastral, dichos valores individualizados podrán agruparse en una o varias notificaciones, cuando razones de eficiencia lo aconsejen y resulte técnicamente posible.

El trámite de la notificación se iniciará mediante la publicación de un anuncio en la sede electrónica de la Dirección General del Catastro.»

Dieciséis. Se modifica el artículo 30, que queda redactado del siguiente modo:

«1. El procedimiento simplificado se iniciará mediante acuerdo que se publicará por edicto en la sede electrónica de la Dirección General del Catastro y no requerirá la elaboración de una nueva ponencia de valores.

2. Este procedimiento se regirá por las siguientes reglas:

a) Cuando tuviera por causa una modificación de planeamiento que varíe el aprovechamiento urbanístico de los bienes inmuebles, manteniendo los usos anteriormente fijados, se determinarán los nuevos valores catastrales de las fincas afectadas por aplicación del valor recogido para esos usos en la ponencia vigente conforme a los parámetros urbanísticos mencionados.

b) Cuando tuviera por causa una modificación de planeamiento que varíe el uso de los bienes inmuebles, dichos bienes se valorarán tomando como valor del suelo el mínimo que corresponda a su nuevo uso, de los previstos en el polígono de valoración de la ponencia vigente en el que se hallen enclavados o, en defecto del mismo, el mínimo para dicho uso de los incluidos en la mencionada ponencia. Dicha valoración deberá respetar en todo caso los criterios de coordinación de valores del municipio.

c) Cuando, con motivo de la modificación o desarrollo del planeamiento, los suelos adquieran la consideración de suelo de naturaleza urbana de conformidad con

§ 43 Ley de Reforma de la Ley Hipotecaria y del Catastro Inmobiliario

lo dispuesto en la letra b) del apartado 2 del artículo 7, podrán ser valorados mediante la aplicación de los módulos específicos para los distintos usos que se establezcan por orden del Ministro de Hacienda y Administraciones Públicas.

d) Se podrá aplicar el procedimiento de valoración previsto en el párrafo anterior cuando en los suelos a que se refiere la letra b) del apartado 2 del artículo 7, los valores que sirvieron de base para la determinación de sus valores catastrales no se correspondan con los módulos específicos establecidos en la mencionada orden.

e) Cuando, con motivo de la modificación o aprobación del planeamiento, los suelos adquieran la consideración de suelo de naturaleza urbana de conformidad con lo dispuesto en la letra a) del apartado 2 del artículo 7, podrán ser valorados tomando como valor de suelo el mínimo de los previstos en la ponencia vigente para el uso de que se trate, sin perjuicio de la consideración, en su caso, de la urbanización pendiente de realizar. Dicha valoración deberá respetar en todo caso los criterios de coordinación de valores del municipio.

f) A partir del momento de aprobación del correspondiente proyecto de reparcelación u otro instrumento de gestión urbanística, las parcelas resultantes ubicadas en los suelos a que se refiere la letra b) del apartado 2 del artículo 7, se podrán valorar tomando como valor de suelo el que corresponda a su nuevo estado de desarrollo y de acuerdo con los criterios del párrafo anterior.

g) Cuando, con motivo de la anulación o modificación del planeamiento el suelo de los inmuebles pierda la consideración de suelo de naturaleza urbana, no estando incluidos en los supuestos recogidos en las letras c), d), e) y f) del apartado 2 del artículo 7, se podrán valorar como bienes inmuebles rústicos, considerando, en su caso, su localización.

h) Cuando, con motivo de la aprobación o modificación de instrumentos de ordenación territorial y urbanística se clasifiquen suelos como urbanizables o se prevea o permita su paso a la situación de suelo urbanizado y se incluyan en sectores o ámbitos espaciales delimitados, y en tanto no cuenten con determinaciones de ordenación detallada o pormenorizada, los inmuebles rústicos afectados se valorarán considerando, en todo caso, su localización.

3. Los actos dictados como consecuencia de los procedimientos regulados en este artículo se notificarán a los interesados de conformidad con lo dispuesto en el artículo 17 y tendrán efectividad, con independencia del momento en que se produzca la notificación de su resolución, el día 1 de enero del año siguiente a aquel en que tuviere lugar la aprobación, modificación o anulación del instrumento de ordenación o gestión urbanística del que traigan causa, excepto en el supuesto contemplado en la letra d) del apartado anterior, que tendrá eficacia el 1 de enero del año en que se inicie el procedimiento.

En todo caso, el plazo máximo en que debe notificarse la resolución expresa será de seis meses a contar desde la fecha de publicación del acuerdo de inicio. El incumplimiento del plazo máximo de notificación determinará la caducidad del procedimiento respecto de los inmuebles afectados por el incumplimiento sin que ello implique la caducidad del procedimiento ni la ineficacia de las actuaciones respecto de aquellos debidamente notificados.»

Diecisiete. Se modifica el apartado 2 del artículo 36, que queda redactado del siguiente modo:

«2. Las Administraciones y demás entidades públicas, los fedatarios públicos y quienes, en general, ejerzan funciones públicas estarán obligados a suministrar al Catastro Inmobiliario, en los términos previstos en el artículo 94 de la Ley 58/2003, de 17 de diciembre, General Tributaria, cuantos datos o antecedentes relevantes para su formación y mantenimiento sean recabados por éste, bien mediante disposición de carácter general, bien a través de requerimientos concretos. A tal fin, facilitarán el acceso gratuito a dicha información en los términos que acaban de indicarse, a través de medios telemáticos.

En particular, las entidades locales y demás Administraciones actuantes deberán suministrar a la Dirección General del Catastro, en los términos que

§ 43 Ley de Reforma de la Ley Hipotecaria y del Catastro Inmobiliario

reglamentariamente se determinen, aquella información que revista trascendencia para el Catastro Inmobiliario relativa a la ordenación y a la gestión tributaria del Impuesto sobre Bienes Inmuebles, así como al planeamiento y gestión urbanística, concentraciones parcelarias, deslindes administrativos y expropiación forzosa. Igualmente las Administraciones públicas competentes deberán remitir a la Dirección General del Catastro la información obtenida con motivo de la gestión de ayudas agrarias sobre los bienes inmuebles rústicos que revista trascendencia para el Catastro Inmobiliario.»

Dieciocho. Se modifica la letra b) del apartado 1 del artículo 53, que queda redactada como sigue:

«b) Para la identificación y descripción de las fincas, así como para el conocimiento de las alteraciones catastrales relacionadas con los documentos que autoricen o los derechos que inscriban o para los que se solicite su otorgamiento o inscripción, por los notarios y registradores de la propiedad, de conformidad con lo establecido en esta Ley y en la legislación hipotecaria. Asimismo los notarios podrán acceder a los acuerdos catastrales derivados de dichas alteraciones para su entrega, en su caso, a los interesados.»

Diecinueve. Se modifica la disposición adicional cuarta, que queda redactada del siguiente modo:

«Disposición adicional cuarta. *Valoración de las construcciones indispensables para el desarrollo de explotaciones agrícolas, ganaderas o forestales ubicadas en suelo rústico.*

En aquellos municipios en los que no se haya realizado un procedimiento de valoración colectiva de carácter general con posterioridad al 1 de enero de 2006, a partir de la publicación de la resolución a la que se refiere el apartado 2 de la disposición adicional tercera, se determinará un nuevo valor catastral para aquellos bienes inmuebles que, con arreglo a la normativa anterior a la Ley 48/2002, de 23 de diciembre, del Catastro Inmobiliario, tengan naturaleza rústica y cuenten con construcciones indispensables para el desarrollo de las explotaciones agrícolas, ganaderas o forestales.

Estos valores, en tanto no se aprueben las nuevas normas reglamentarias de valoración de inmuebles rústicos, se obtendrán por la aplicación de las reglas contenidas en la disposición transitoria primera, referidas a la ponencia de valores vigente en el municipio.

Los valores tendrán efectividad el día 1 de enero siguiente a aquel en que se publique la mencionada resolución, con independencia de la fecha en que se notifiquen».

Veinte. Se da nueva redacción a los apartados 1 y 2 de la disposición transitoria primera, que quedan redactados en los siguientes términos:

«1. La clasificación de bienes inmuebles rústicos y urbanos establecida por esta Ley será de aplicación a partir del primer procedimiento de valoración colectiva de carácter general que se realice con posterioridad al 1 de enero de 2003, manteniendo hasta ese momento los inmuebles que figuren o se den de alta en el Catastro la naturaleza que les correspondería conforme a la normativa anterior a la Ley 48/2002, de 23 de diciembre, del Catastro Inmobiliario, sin perjuicio de lo dispuesto en la disposición transitoria séptima.

No obstante lo dispuesto en el párrafo anterior, las construcciones ubicadas en suelo rústico que no resulten indispensables para el desarrollo de las explotaciones agrícolas, ganaderas o forestales, mantendrán su naturaleza urbana hasta la realización, con posterioridad al 1 de enero de 2006, de un procedimiento de valoración colectiva de carácter general, cualquiera que sea la clase de inmuebles a los que éste se refiera, o de carácter parcial que los incluya expresamente.

En estos casos se determinará simultáneamente un nuevo valor catastral para todos aquellos inmuebles que cuenten con una construcción en suelo de naturaleza

§ 43 Ley de Reforma de la Ley Hipotecaria y del Catastro Inmobiliario

rústica, con la excepción de aquellos cuyo valor haya sido determinado de acuerdo con lo dispuesto en la disposición adicional cuarta de esta Ley. Estos valores, en tanto no se aprueben las nuevas normas reglamentarias de valoración de inmuebles rústicos, se obtendrán por la aplicación de las siguientes reglas:

a) El valor del suelo de la superficie ocupada por las construcciones se determinará por aplicación de los módulos específicos que se aprueben por Orden del Ministro de Hacienda y Administraciones Públicas.

b) El valor de la construcción se obtendrá por aplicación de idénticas reglas a las que se determinen para la obtención del valor de las construcciones de los bienes inmuebles urbanos en la ponencia de valores de la que trae causa el procedimiento de valoración colectiva.

c) El valor catastral del inmueble resultará de la suma de dos componentes, de las cuales el primero se calculará mediante la suma de los valores resultantes de las reglas anteriores afectada por el coeficiente de referencia al mercado vigente para los inmuebles urbanos, y el segundo estará constituido, en su caso, por el valor catastral vigente del suelo del inmueble no ocupado por construcciones.

En defecto de norma específica, al procedimiento de determinación del valor catastral y de la base liquidable del Impuesto sobre Bienes Inmuebles de los inmuebles rústicos a que se refiere este apartado le será de aplicación la regulación propia del procedimiento de valoración colectiva de carácter general o parcial, especialmente en lo relativo a la competencia para la determinación del valor catastral y de la base liquidable, a la realización del trámite de audiencia, a la notificación y efectividad de los valores catastrales y bases liquidables y a la impugnación de los actos que se dicten.

En los municipios en los que se realice el procedimiento de valoración colectiva a que se refiere este apartado y hasta que entre en vigor el citado desarrollo reglamentario, se aplicarán estas mismas reglas a la valoración tanto de las variaciones que experimenten las construcciones en suelo rústico, como de las nuevas construcciones que sobre el mismo se levanten.

2. Los bienes inmuebles de características especiales que, a la entrada en vigor de la Ley 48/2002, de 23 de diciembre, del Catastro Inmobiliario, constaran en el Catastro Inmobiliario conforme a su anterior naturaleza, mantendrán, hasta la entrada en vigor de los nuevos valores resultantes de las ponencias especiales que se aprobarán antes del 31 de diciembre de 2007 su valor catastral, sin perjuicio de su actualización cuando proceda, así como el régimen de valoración.

La incorporación al Catastro Inmobiliario de los restantes inmuebles que, conforme a esta Ley, tengan la condición de bienes inmuebles de características especiales se practicará antes del 31 de diciembre de 2005.»

Veintiuno. Se modifica la disposición transitoria segunda, que queda redactada del siguiente modo:

«1. Lo establecido en el Título II de esta Ley para la determinación del valor catastral queda en suspenso respecto a los bienes inmuebles rústicos hasta que mediante ley se establezca la fecha de su aplicación.

Hasta ese momento, el valor catastral de los referidos bienes será el resultado de capitalizar al tres por ciento el importe de las bases liquidables vigentes para la exacción de la Contribución Territorial Rústica y Pecuaria correspondiente al ejercicio 1989, obtenidas mediante la aplicación de los tipos evaluatorios de dicha contribución, prorrogados en virtud del Real Decreto-Ley 7/1988, de 29 de diciembre, sobre prórroga y adaptación urgentes de determinadas normas tributarias o de los que se hayan aprobado posteriormente en sustitución de ellos, y sin perjuicio de su actualización anual mediante los coeficientes establecidos y los que establezcan las Leyes de Presupuestos Generales del Estado, una vez incorporadas las alteraciones catastrales que hayan experimentado o experimenten en cada ejercicio.

2. No obstante lo dispuesto en el apartado anterior, tratándose de inmuebles rústicos cuyo suelo haya sido clasificado como urbanizable por los instrumentos de

§ 43 Ley de Reforma de la Ley Hipotecaria y del Catastro Inmobiliario

ordenación territorial y urbanística aprobados o cuando éstos prevean o permitan su paso a la situación de suelo urbanizado, siempre que se incluyan en sectores o ámbitos espaciales delimitados y en tanto no cuenten con determinaciones de ordenación detallada o pormenorizada, la valoración catastral se realizará mediante la aplicación de los módulos que, en función de su localización, se establezcan por Orden del Ministro de Hacienda y Administraciones Públicas.

En tanto se dicta dicha orden ministerial, el valor catastral del suelo de la parte del inmueble afectada por dicha clasificación y no ocupada por construcciones, será el resultado de multiplicar la citada superficie por el valor unitario obtenido de aplicar un coeficiente de 0,60 a los módulos de valor unitario de suelo determinados para cada municipio para los usos distintos del residencial o industrial, de acuerdo a los artículos 1 y 2 de la Orden EHA/3188/2006, de 11 de octubre, por la que se determinan los módulos de valoración a efectos de lo establecido en el artículo 30 y en la disposición transitoria primera del Texto Refundido de la Ley del Catastro Inmobiliario, aprobado por Real Decreto Legislativo 1/2004, de 5 de marzo, y por el coeficiente de referencia al mercado de 0,5.

Estos criterios de valoración serán de aplicación a los inmuebles rústicos afectados a partir del primer procedimiento simplificado de valoración colectiva que se inicie con posterioridad a la entrada en vigor de la Ley 13/2015, de 24 de junio, de reforma de la Ley Hipotecaria aprobada por Decreto de 8 de febrero de 1946 y del texto refundido de la Ley del Catastro Inmobiliario aprobado por Real Decreto Legislativo 1/2004, de 5 de marzo.»

Veintidós. Se modifica la disposición transitoria séptima, que queda redactada del siguiente modo:

«Disposición transitoria séptima. *Régimen transitorio para la aplicación de la modificación de la letra b) del apartado 2 del artículo 7.*

El cambio de naturaleza de los bienes inmuebles urbanos cuya clasificación no se corresponda con la letra b) del apartado 2 del artículo 7 en la redacción dada al mismo por la Ley 13/2015, de 24 de junio, de reforma de la Ley Hipotecaria aprobada por Decreto de 8 de febrero de 1946 y del texto refundido de la Ley del Catastro Inmobiliario aprobado por Real Decreto Legislativo 1/2004, de 5 de marzo, será de aplicación a partir del primer procedimiento simplificado de valoración colectiva que se inicie con posterioridad a su entrada en vigor. A tales efectos los Ayuntamientos deberán suministrar a la Dirección General del Catastro información sobre los suelos que se encuentren afectados. Dicho procedimiento se ajustará a lo dispuesto en la letra g) del apartado 2 del artículo 30, con excepción de su efectividad, que tendrá lugar el 1 de enero del año en que se inicie dicho procedimiento.

Los inmuebles rústicos que a la entrada en vigor de la Ley 13/2015, de 24 de junio, de reforma de la Ley Hipotecaria aprobada por Decreto de 8 de febrero de 1946 y del texto refundido de la Ley del Catastro Inmobiliario aprobado por Real Decreto Legislativo 1/2004, de 5 de marzo, se encuentren en la situación prevista en el apartado 2 de la disposición transitoria segunda, se podrán valorar de acuerdo con los criterios contenidos en dicho apartado a través del procedimiento simplificado de valoración colectiva previsto en la letra h) del apartado 2 del artículo 30, con excepción de su efectividad, que tendrá lugar el 1 de enero del año en que se inicie dicho procedimiento.»

Disposición adicional primera. *Aplicación informática registral.*

1. Para que la Dirección General de los Registros y del Notariado pueda homologar la aplicación informática registral para el tratamiento de representaciones gráficas, a que se refiere el artículo 9 de la Ley Hipotecaria, dicha aplicación o sistema de información geográfica habrá de permitir, a través de servicios de mapas web en línea, enlazar e interoperar visualmente, así como realizar análisis de contraste, con la cartografía elaborada por la Dirección General del Catastro y con aquellas otras cartografías o planimetrías, debidamente georreferenciadas y aprobadas oficialmente por las distintas Administraciones

§ 43 Ley de Reforma de la Ley Hipotecaria y del Catastro Inmobiliario

competentes en materia de territorio, dominio público, urbanismo o medio ambiente, que fueran relevantes para el conocimiento de la ubicación y delimitación de los bienes de dominio público y del alcance y contenido de las limitaciones públicas al dominio privado.

2. Para la homologación de la aplicación informática a que se refiere el número anterior, la Dirección General de los Registros y del Notariado deberá recabar el informe del Ministerio de Hacienda y Administraciones Públicas y de los Ministerios con competencia sobre las materias a que se refiere el apartado anterior.

3. El Colegio de Registradores de la Propiedad y Mercantiles de España deberá presentar la solicitud de homologación de la nueva aplicación informática registral a que se refiere esta disposición adicional en el plazo de tres meses desde la aprobación de la resolución conjunta de la Dirección General de los Registros y del Notariado y de la Dirección General del Catastro prevista en el apartado 6 del artículo 10 de la Ley Hipotecaria. Mientras no se obtenga dicha homologación, esta nueva aplicación no podrá ser utilizada.

Disposición adicional segunda. *Anuncios y edictos de publicación obligatoria por los Registradores en el «Boletín Oficial del Estado».*

Los anuncios y edictos que los Registradores de la Propiedad, Mercantiles y de Bienes Muebles, así como los Notarios, deban publicar en el «Boletín Oficial del Estado» con carácter supletorio cuando, en los procedimientos en los que intervengan por razón de su cargo, los interesados sean desconocidos, se ignore el lugar de la notificación o, tras dos intentos, hubiera resultado infructuosa la notificación personal, tendrán el tratamiento previsto en la disposición adicional vigésimo primera de la Ley 30/1992, de Régimen Jurídico de las Administraciones Públicas y del Procedimiento Administrativo Común.

Disposición adicional tercera. *Medios.*

Las medidas incluidas en esta Ley no podrán suponer incremento de dotaciones ni de retribuciones ni de otros gastos de personal.

Disposición adicional cuarta. *Regímenes forales especiales.*

Lo dispuesto en esta Ley será de aplicación en todo el territorio nacional, sin perjuicio de lo previsto en los regímenes forales especiales vigentes.

En el territorio de la Comunidad Autónoma de Navarra, las referencias que esta Ley hace a la Dirección General del Catastro, en cuanto a las relaciones y comunicaciones de los Registros de la Propiedad con ella, se entenderán referidas al Registro de la Riqueza Territorial de Navarra o, en su caso, al órgano que lo sustituya.

Disposición adicional quinta.

1. Los municipios, en el plazo de tres meses desde la publicación de esta Ley, pondrán a disposición de los Registradores, para su incorporación a la aplicación informática auxiliar a que se refiere el artículo 9 de la Ley Hipotecaria, un acceso mediante servicio de mapas web a todos los planes urbanísticos generales y de desarrollo, debidamente georreferenciados y metadados, así como a sus modificaciones aprobadas definitivamente y en vigor.

2. Excepcionalmente, aquellos municipios que no pudieran cumplir lo dispuesto en el apartado anterior por falta de disponibilidades técnicas o presupuestarias, deberán notificarlo así al Colegio de Registradores en el referido plazo y, en todo caso, poner a disposición del Colegio de Registradores, para que a su vez lo haga a los Registradores territorialmente competentes, un ejemplar certificado y en soporte electrónico de todos los planes urbanísticos generales y de desarrollo, así como de sus modificaciones aprobadas definitivamente y en vigor, inscritos en el Libro-registro de instrumentos de planeamiento de cada Ayuntamiento.

Disposición transitoria única. *Procedimientos iniciados bajo la anterior regulación.*

Todos los procedimientos regulados en el Título VI de la Ley Hipotecaria, así como los derivados de los supuestos de doble inmatriculación que se encuentren iniciados a la fecha

§ 43 Ley de Reforma de la Ley Hipotecaria y del Catastro Inmobiliario

de entrada en vigor de la presente Ley, continuarán tramitándose hasta su resolución definitiva conforme a la normativa anterior. A efectos de la inmatriculación a obtener por el procedimiento recogido en el artículo 205 o en el artículo 206, sólo se tendrá dicho procedimiento por iniciado si a la fecha de entrada en vigor de la presente Ley estuviese presentado el título público inmatriculador en el Registro de la propiedad.

Disposición derogatoria única. *Derogación normativa.*

Quedan derogadas cuantas normas se opongan a lo previsto en la presente Ley y, en particular:

1. Los apartados dos, cinco, seis, siete, ocho, nueve y diez del artículo 53 de la Ley 13/1996, de 30 de diciembre, de medidas fiscales, administrativas y del orden social.
2. La disposición adicional trigésima cuarta de la Ley 2/2004, de 27 de diciembre, de Presupuestos Generales del Estado para el año 2005.

Disposición final primera. *Modificación de la Ley 33/2003, de 3 de noviembre, de Patrimonio de las Administraciones Públicas.*

El apartado 3 del artículo 37 de la Ley 33/2003, de 3 de noviembre, de Patrimonio de las Administraciones Públicas, queda con la siguiente redacción:

«3. Además del medio previsto en el artículo 208 de la Ley Hipotecaria, la certificación a que se refiere el artículo 206 de esta Ley será título válido para reanudar el tracto sucesivo interrumpido, siempre que los titulares de las inscripciones contradictorias o sus causahabientes no hayan formulado oposición dentro de los treinta días siguientes a aquel en que la Administración les hubiese dado traslado de la certificación que se propone inscribir, mediante notificación personal o, de no ser ésta posible, mediante publicación de edictos en los términos que se expresan a continuación. Si los interesados no son conocidos, podrá inscribirse la certificación cuando las inscripciones contradictorias tengan más de treinta años de antigüedad, no hayan sufrido alteración durante ese plazo y se hayan publicado edictos por plazo de treinta días comunicando la intención de inscribir la certificación en el tablón del Ayuntamiento, y en el “Boletín Oficial del Estado”, en el de la Comunidad Autónoma o en el de la provincia, según cuál sea la Administración que la haya expedido, sin que se haya formulado oposición por quien acredite tener derecho sobre los bienes. En la certificación se hará constar el título de adquisición del bien o derecho y el tiempo que lleva la Administración titular en la posesión pacífica del mismo.

Las inscripciones practicadas en esta forma estarán afectadas por la limitación de efectos establecida en el artículo 207 de la Ley Hipotecaria.»

Disposición final segunda. *Título competencial.*

La presente Ley se dicta al amparo del artículo 149.1.8.^a de la Constitución, que atribuye al Estado la competencia exclusiva en relación a la ordenación de los registros e instrumentos públicos. Se exceptúa de lo anterior el artículo segundo, que se dicta al amparo de lo establecido en el artículo 149.1.14.^a de la Constitución.

Disposición final tercera. *Resolución conjunta.*

Antes del 1 de noviembre de 2015, la Dirección General del Catastro y la Dirección General de Registros y del Notariado dictarán la resolución conjunta a que se refiere el apartado 6 del artículo 10 de la Ley Hipotecaria.

Disposición final cuarta. *Constancia registral de la referencia catastral.*

A los efectos de la aplicación de la presunción a que se refiere el apartado 5 del artículo 10 de la Ley Hipotecaria, no se considerará suficiente la comprobación o validación que se hubiera realizado por los Registradores, conforme al segundo inciso de la regla 1.^a del apartado Cinco del artículo 53 de la Ley 13/1996, de 30 de diciembre, de medidas fiscales,

administrativas y del orden social, a los solos efectos de hacer constar la referencia catastral al margen de la inscripción de la finca.

Disposición final quinta. *Entrada en vigor.*

La presente Ley entrará en vigor el día 1 de noviembre de 2015.

No obstante, entrarán en vigor el día siguiente al de su publicación los siguientes preceptos:

- a) El apartado doce del artículo primero de esta Ley que da nueva redacción al artículo 206 de la Ley Hipotecaria.
- b) El artículo segundo de esta Ley, que modifica el texto refundido de la Ley del Catastro Inmobiliario, aprobado por Real Decreto Legislativo 1/2004, de 5 de marzo.
- c) El apartado 2 de la disposición derogatoria única.

§ 44

Resolución de 26 de octubre de 2015, de la Dirección General del Catastro, por la que se regulan los requisitos técnicos para dar cumplimiento a las obligaciones de suministro de información por los notarios establecidas en el texto refundido de la Ley del Catastro Inmobiliario

Ministerio de Hacienda y Administraciones Públicas
«BOE» núm. 260, de 30 de octubre de 2015
Última modificación: sin modificaciones
Referencia: BOE-A-2015-11652

El Real Decreto Legislativo 1/2004, de 5 de marzo, por el que se aprueba el texto refundido de la Ley del Catastro Inmobiliario ha sufrido una profunda reforma para reforzar la colaboración que prestan al Catastro los notarios y los registradores de la propiedad. Dicha reforma se ha producido con la aprobación de dos leyes: la Ley 2/2011, de 4 de marzo, de Economía Sostenible; y la Ley 13/2015, de 24 de junio, de Reforma de la Ley Hipotecaria aprobada por Decreto de 7 de febrero de 1946 y del texto refundido de la Ley del Catastro Inmobiliario.

Con respecto a la colaboración notarial con el Catastro, se ha reformado el procedimiento de comunicación previsto en el artículo 14.a) del texto refundido de la Ley del Catastro Inmobiliario para ampliar su ámbito. Por una parte, ahora comprende las transmisiones de titularidad de los derechos de propiedad, usufructo, superficie y concesión administrativa, afecten a la totalidad o a una parte del inmueble, y no como anteriormente en que sólo constituía comunicación la trasmisión de la propiedad de la totalidad del inmueble. También se han incluido otro tipo de alteraciones en los bienes inmuebles, tales como las agrupaciones, agregaciones, segregaciones o divisiones de bienes inmuebles. De esta manera se prevé que los notarios suministren una información más completa sobre dichas alteraciones, supliendo la obligación de los titulares de presentar declaraciones catastrales. Con ello se reducen las cargas administrativas que soportan los ciudadanos. Igualmente se acortan los plazos previstos de remisión de dicha información, para que dichas comunicaciones se realicen en el plazo de cinco días desde la formalización de la escritura pública donde se reflejen dichas alteraciones en los inmuebles.

La reforma del apartado 2 del artículo 18 de dicho texto legal incorpora la posibilidad de mejorar, tras la intervención notarial, la conciliación entre la base de datos catastral y la realidad física inmobiliaria, previa la tramitación del correspondiente procedimiento, mediante el suministro de la información resultante de las rectificaciones al Catastro Inmobiliario. Este procedimiento ha de servir, igualmente, para incorporar las alteraciones catastrales que hayan de comunicarse por los notarios en los nuevos procedimientos de deslinde o rectificación de la cabida de los inmuebles previstos en los artículos 200 y 201 de la Ley Hipotecaria, cuya reforma entrará en vigor el 1 de noviembre de 2015.

§ 44 Requisitos técnicos a las obligaciones de suministro de información por los notarios

El suministro de dicha información está regulado en el apartado 3 del artículo 36 del texto refundido de la Ley del Catastro Inmobiliario, que prevé que mediante resolución de la Dirección General del Catastro, previo informe favorable de la Dirección General de los Registros y del Notariado, se regulen los requisitos técnicos para dar cumplimiento a las obligaciones de suministro de dicha información tributaria, hasta ahora regulados por la Orden Ministerial de 23 de junio de 1999, por la que se regula el procedimiento para dar cumplimiento a la obligación establecida en la Ley 13/1995, de 30 de diciembre, sobre suministro de información a la Dirección General del Catastro por los Notarios y Registradores de la Propiedad.

Igualmente, para los casos de modificaciones de fincas consistentes en agrupaciones, agregaciones, segregaciones o divisiones de fincas o cuando se trate de la constitución sobre ellas del régimen de propiedad horizontal, el artículo 47 del texto refundido de la Ley del Catastro Inmobiliario dispone que, previa remisión de la copia simple de la escritura junto con el plano o proyecto, el Catastro comunicará la nueva referencia catastral de los inmuebles al notario autorizante en el plazo de 24 horas, para su constancia en la matriz por diligencia o nota al margen. Dado que la referencia catastral asignada en estos casos, resulta requisito indispensable para realizar la comunicación regulada en el artículo 14.a) del texto refundido de la Ley del Catastro Inmobiliario, resulta conveniente establecer los nuevos requisitos técnicos para su suministro en la presente resolución.

En el ámbito del derecho de acceso a la información catastral protegida, también se ha reformado el artículo 53.1 del texto refundido de la Ley del Catastro Inmobiliario, para que los notarios puedan acceder a la misma, no sólo para la identificación de fincas con el objetivo de incorporar la referencia catastral, como hasta ahora, sino también para lograr la correcta descripción de los inmuebles afectados por los hechos, actos o negocios que se formalicen en escritura pública, conociendo la información catastral de los mismos, sus antecedentes catastrales y los acuerdos que resuelvan los procedimientos subsiguientes para su entrega a los interesados, lo que permitirá su agilización, dado que el ciudadano obtendrá junto con la copia de la escritura pública correspondiente, los acuerdos catastrales que incorporen la alteración realizada.

Finalmente, de conformidad con lo dispuesto en el apartado 1 del artículo 74 del Real Decreto 417/2006, de 7 de abril, por el que se desarrolla el texto refundido de la Ley del Catastro Inmobiliario, la remisión de la información catastral y la gestión de la documentación se ha de llevar a cabo mediante la utilización de medios electrónicos, informáticos y telemáticos que garantizarán su autenticidad, integridad y confidencialidad, para cuyo cumplimiento se prevé que los envíos de información se realicen a través de la Sede Electrónica de la Dirección General del Catastro, utilizando sistemas de firma electrónica.

En su virtud, y previa consulta al Consejo General del Notariado y a la vista del informe favorable de la Dirección General de los Registros y del Notariado, dispongo:

Primero. *Objeto.*

Es objeto de la presente resolución la regulación de los requisitos técnicos para dar cumplimiento a las obligaciones de los notarios de suministrar a la Dirección General del Catastro información relativa a los documentos por ellos autorizados en los que consten los hechos, actos o negocios susceptibles de inscripción en el Catastro Inmobiliario, a que se refiere el apartado 3 del artículo 36 del texto refundido de la Ley del Catastro Inmobiliario, en los siguientes procedimientos:

- a) Procedimiento de comunicación de la adquisición o consolidación de la titularidad de los bienes inmuebles previsto en el artículo 14.a), primer párrafo, del texto refundido de la Ley del Catastro Inmobiliario.
- b) Procedimiento de comunicación de segregaciones, divisiones, agregaciones o agrupaciones de bienes inmuebles, previsto en el artículo 14.a), segundo párrafo, del texto refundido de la Ley del Catastro Inmobiliario.
- c) Procedimiento para la asignación de referencias catastrales en los supuestos previstos en el apartado 2 del artículo 47 del texto refundido de la Ley del Catastro Inmobiliario.

§ 44 Requisitos técnicos a las obligaciones de suministro de información por los notarios

d) Procedimiento de subsanación de discrepancias previsto en el apartado 2 del artículo 18 del texto refundido de la Ley del Catastro Inmobiliario.

Segundo. *Requisitos técnicos del suministro de información en cumplimiento de lo dispuesto en el apartado 3 del artículo 36 del texto refundido de la Ley del Catastro Inmobiliario.*

Los notarios remitirán telemáticamente a la Dirección General del Catastro, la información relativa a los documentos por ellos autorizados en los que consten hechos, actos o negocios susceptibles de inscripción en el Catastro Inmobiliario, dentro del plazo de los veinte primeros días del mes siguiente a su otorgamiento, salvo que dicha información haya sido remitida con anterioridad de conformidad con lo dispuesto en los apartados tercero y cuarto de esta resolución.

Esta información estará referida, en particular, a los siguientes hechos, actos o negocios: adquisición de la propiedad y su consolidación; constitución, modificación o adquisición de concesiones administrativas y de los derechos reales de usufructo y de superficie; la segregación, división, agregación o agrupación de bienes inmuebles; la declaración de obra nueva en los bienes inmuebles; la constitución o variación del régimen de división horizontal sobre las fincas; el deslinde y la modificación de la superficie y configuración de las parcelas; y las variaciones en la cuota de participación que corresponda a cada uno de los cónyuges en los bienes inmuebles comunes, así como en la composición interna en la cuota de participación de cada uno de los comuneros, miembros y partícipes de las comunidades o entidades sin personalidad.

Dicha remisión se efectuará de acuerdo con las especificaciones técnicas que figuran en el anexo de esta resolución y comprenderá los siguientes datos: identificación del documento notarial y la fecha de su otorgamiento, la clasificación de los actos de que se trate y del tipo de alteración, identificación del otorgante u otorgantes del documento, la referencia catastral del inmueble si ésta fuera aportada, así como los datos de localización y superficie del inmueble.

En dicha información se consignará si se ha incumplido la obligación de los otorgantes del título de aportar la referencia catastral establecida en el texto refundido de la Ley del Catastro Inmobiliario.

En los casos de declaraciones de obra nueva terminada, también se remitirá, en formato electrónico, la información relevante para el Catastro contenida en el libro del edificio, o en su defecto, en el proyecto, cuando la Notaría disponga de dicha documentación.

En aquellos casos en que se otorgue en la Notaría, en unidad de acto, un documento o escritura que comprenda más de una de las alteraciones enumeradas en el párrafo segundo de este apartado se podrá suministrar la información conjuntamente.

La Dirección General del Catastro comunicará a las Notarías, una vez remitida la información prevista en esta resolución, si concurren en la misma los requisitos establecidos en el artículo 14.a) y en el apartado 2 del artículo 18 del texto refundido de la Ley del Catastro Inmobiliario, para los diferentes supuestos de comunicación o rectificación respectivamente. Esta información podrá ser remitida previamente al otorgamiento de la escritura, para que el notario pueda realizar la corrección de la información defectuosa o incompleta previamente.

Tercero. *Requisitos técnicos del suministro de información para la comunicación de los cambios de titularidad en cumplimiento del párrafo primero del artículo 14.a) del texto refundido de la Ley del Catastro Inmobiliario.*

Los notarios remitirán telemáticamente a la Dirección General del Catastro información relativa a los documentos por ellos autorizados, en el plazo de cinco días desde su otorgamiento, cuyo contenido suponga la adquisición o consolidación del derecho de propiedad o la adquisición o constitución de los derechos de usufructo, superficie o de una concesión administrativa, ya se refieran a la totalidad de un inmueble o a una cuota indivisa del mismo, por una sola persona o por varias, siempre que se den los requisitos establecidos en el primer párrafo del artículo 14.a) del texto refundido de la Ley del Catastro Inmobiliario.

Dicha remisión se efectuará de acuerdo con el sistema informático previsto en el anexo de esta resolución y comprenderá los siguientes datos: identificación del documento notarial

§ 44 Requisitos técnicos a las obligaciones de suministro de información por los notarios

y la fecha de su otorgamiento; clasificación de los actos de que se trate y del tipo de alteración; nombre y apellidos o razón social de los adquirentes y transmitentes de los citados bienes inmuebles o derechos, así como su número de identificación fiscal y domicilio; la localización, superficie y referencia catastral del inmueble que se corresponda con la identidad de la finca; valor declarado de transmisión y valor de tasación hipotecaria si la hubiera.

En todo caso, se expresará además si el inmueble consta o no inmatriculado en el Registro de la Propiedad y, en caso afirmativo, el código de finca registral.

Una vez que la Dirección General del Catastro valide técnicamente que se cumplen los requisitos establecidos en el artículo 14.a) del texto refundido de la Ley del Catastro Inmobiliario, se incorporarán las alteraciones catastrales derivadas de la información objeto de suministro.

Cuando los notarios comuniquen al Catastro otras alteraciones de las previstas en el artículo 14 del texto refundido de la Ley del Catastro Inmobiliario conjuntamente con la transmisión de la titularidad de los bienes inmuebles, la información podrá remitirse conjuntamente.

Cuarto. *Requisitos técnicos del suministro de información para la comunicación de las segregaciones, divisiones, agregaciones o agrupaciones de bienes inmuebles en cumplimiento del párrafo segundo del artículo 14.a) del texto refundido de la Ley del Catastro Inmobiliario.*

Los notarios remitirán telemáticamente a la Dirección General del Catastro información relativa a los documentos por ellos autorizados, en el plazo de cinco días desde su otorgamiento, cuyo contenido suponga la segregación, división, agregación o agrupación de los bienes inmuebles, siempre que se cumplan los requisitos establecidos en el segundo párrafo del artículo 14.a) del texto refundido de la Ley del Catastro Inmobiliario.

La remisión de esta información se efectuará de acuerdo con el sistema informático previsto en el anexo de esta resolución y comprenderá los siguientes datos: identificación del documento notarial y la fecha de su otorgamiento; clasificación del acto de que se trate y del tipo de alteración; autorización administrativa del acto si la hubiera y su fecha, nombre y apellidos o razón social del otorgante u otorgantes, así como su número de identificación fiscal y domicilio; la localización, superficie y referencia catastral del inmueble o inmuebles afectados, que se correspondan con la identidad de las fincas y, en su caso, las nuevas referencias catastrales de los inmuebles resultantes de la alteración con sus datos descriptivos.

En todo caso, se expresará además si las fincas de origen constan o no inmatriculadas en el Registro de la Propiedad y, en caso afirmativo, su código de finca registral.

En dicho fichero se incluirá la descripción gráfica de las parcelas derivada de los planos aportados por los otorgantes, que se remitirá cumpliendo las especificaciones técnicas contempladas en el apartado séptimo de esta resolución.

Las referencias catastrales de los inmuebles resultantes podrán obtenerse simultáneamente al envío de la información, a través del procedimiento previsto en el apartado quinto de esta resolución.

A dicha información se adjuntará el documento electrónico que incorpore copia simple de la escritura, o acceso telemático a la misma por el sistema previsto en el apartado octavo de esta resolución.

Cuando estas alteraciones se comuniquen conjuntamente con la transmisión de la titularidad de los bienes inmuebles afectados, esta información se completará con la que corresponda de acuerdo con el apartado tercero anterior.

Una vez que la Dirección General del Catastro valide técnicamente que se cumplen los requisitos establecidos en el artículo 14.a) del texto refundido de la Ley del Catastro Inmobiliario, se incorporarán las alteraciones catastrales derivadas de la información objeto de suministro.

Quinto. *Requisitos técnicos de la obtención de nuevas referencias catastrales conforme dispone el apartado 2 del artículo 47 del texto refundido de la Ley del Catastro Inmobiliario.*

En cumplimiento de lo establecido en el apartado 2 del artículo 47 del texto refundido de la Ley del Catastro Inmobiliario, los notarios podrán solicitar y obtener la referencia catastral de los bienes inmuebles resultantes de la segregación, división, agregación o agrupación de fincas derivadas de los documentos o escrituras en que se autoricen y con motivo de su otorgamiento. Asimismo, podrán solicitarla en el caso de constitución del régimen de propiedad horizontal en fincas ya construidas.

Para la obtención de dichas referencias catastrales, deberán remitir al Catastro Inmobiliario telemáticamente dentro de los primeros cinco días después del otorgamiento de las escrituras en que se incorporen, la misma información, y con iguales requisitos técnicos, que la prevista en el apartado cuarto de la presente resolución.

El Catastro Inmobiliario comprobará el cumplimiento de dichos requisitos y, dentro de las 24 horas siguientes a su solicitud, remitirá la referencia catastral de los bienes inmuebles resultantes o, en caso contrario, comunicación sobre la imposibilidad de su asignación.

Dichas referencias catastrales deberán ser incorporadas en la matriz de las escrituras otorgadas por diligencia o nota al margen, así como en los sucesivos documentos autorizados donde consten hechos, actos o negocios susceptibles de inscripción en el Catastro Inmobiliario, entendiéndose, en tales casos, cumplido el requisito de aportar la referencia catastral.

Sexto. *Requisitos técnicos del suministro de información para la incorporación de la rectificación en la descripción de los inmuebles derivada del apartado 2 del artículo 18 del texto refundido de la Ley del Catastro Inmobiliario.*

Los notarios suministrarán por medios telemáticos a la Dirección General del Catastro, la información relativa a las rectificaciones de la descripción de la configuración o la superficie de las parcelas, realizadas con motivo de la tramitación del procedimiento regulado en el apartado 2 del artículo 18 del texto refundido de la Ley del Catastro Inmobiliario, dentro de los cinco días siguientes a la formalización del documento público.

La remisión de la información se efectuará de acuerdo con el sistema informático previsto en el anexo de esta resolución y comprenderá los siguientes datos: identificación del documento notarial y la fecha de su otorgamiento; clasificación de los actos de que se trate y del tipo de alteración; nombre y apellidos o razón social del otorgante u otorgantes, así como su número de identificación fiscal y domicilio; la localización, superficie y referencia catastral del inmueble o inmuebles afectados, que se correspondan con la identidad de las fincas, junto con sus datos descriptivos, así como los datos de los elementos constructivos que los compongan, si los hubiere.

En dicho fichero se incluirá la descripción gráfica de las parcelas afectadas derivada de los planos aportados por los otorgantes, y se remitirá cumpliendo las especificaciones técnicas contempladas en el apartado séptimo de esta resolución.

A dicha información se adjuntará el documento electrónico que incorpore copia simple de la escritura o acta notarial, o acceso telemático a la misma por el sistema previsto en el apartado octavo de esta resolución.

En dicha escritura o acta deberán detallarse las circunstancias de tramitación del procedimiento y, en particular, la notificación a los titulares colindantes afectados así como las manifestaciones realizadas por éstos.

La remisión de esta información al Catastro se realizará separadamente respecto de otros hechos, actos o negocios jurídicos enumerados en el apartado segundo de esta resolución, aunque se contengan en la misma escritura o documento notarial.

Cuando se cumplan los requisitos establecidos en el apartado 2 del artículo 18 del texto refundido de la Ley del Catastro Inmobiliario, y se proceda a su validación técnica, el Catastro incorporará las rectificaciones derivadas de la información objeto de suministro.

Igualmente las Notarías comunicarán al Catastro Inmobiliario la existencia de discrepancia entre las descripciones del inmueble, cuando se pongan de manifiesto con motivo del otorgamiento de las escrituras y no haya resultado posible su subsanación por

este procedimiento, de acuerdo con lo dispuesto en la letra d) del apartado 2 del artículo 18 del texto refundido de la Ley del Catastro Inmobiliario.

Séptimo. *Especificaciones técnicas que ha de cumplir la descripción gráfica de las parcelas para la incorporación de alteraciones en la cartografía catastral para su rectificación.*

1. La representación gráfica de las parcelas que sirvan para la modificación de la cartografía catastral derivada de las alteraciones en los inmuebles contempladas en esta resolución, deberá estar aprobada expresamente por el propietario de la finca y reunir los requisitos siguientes:

a) La delimitación geográfica de las fincas deberá realizarse mediante la expresión de las coordenadas georreferenciadas de los vértices de todos sus elementos.

b) Deberá contenerse en el fichero informático, en formato GML, previsto en el anexo de esta resolución, cuyos datos deberán corresponderse con los datos descriptivos y de superficie de la parcela o parcelas resultantes que consten en la escritura.

c) Deberá estar representada sobre la cartografía catastral y respetar la delimitación de la finca matriz o del perímetro del conjunto de las fincas aportadas que resulte de la misma, precisando las partes afectadas o no afectadas, de modo que el conjunto de todas las parcelas catastrales resultantes respete la delimitación que conste en la cartografía catastral.

El cumplimiento de dichos requisitos podrá acreditarse aportando una representación gráfica, suscrita por técnico competente, u obtenida mediante digitalización sobre la cartografía catastral, de acuerdo con los requisitos y características contenidos respectivamente en los apartados 2 y 3 siguientes.

2. Cuando se aporte una representación gráfica suscrita por técnico competente, la definición geométrica de las parcelas derivada de un trabajo topográfico contendrá la fecha de realización, los datos del solicitante, la metodología utilizada, los datos de identificación de las parcelas catastrales afectadas, la representación gráfica de cada una de las parcelas resultantes, representadas sobre la cartografía catastral, la superficie obtenida y un listado de coordenadas de sus vértices.

El técnico que suscriba la representación gráfica deberá declarar, bajo su responsabilidad, que el trabajo se ha ejecutado cumpliendo las especificaciones técnicas contenidas en la presente resolución, siguiendo la metodología especificada, no estar incurso en causa alguna que le impida o limite el ejercicio legítimo de su profesión o de incompatibilidad legal para su realización, así como el cumplimiento de los siguientes requisitos técnicos:

a) Metodología de elaboración: la representación gráfica se podrá obtener mediante la realización de un levantamiento topográfico sobre el terreno, en el que se detallen, entre otras cuestiones, sus características técnicas y escala, o mediante otra metodología que se considere más apropiada al entorno de trabajo.

b) Sistema de georreferenciación: la descripción de las parcelas deberá estar georreferenciada en todos sus elementos. Se utilizará como sistema geodésico de representación el de la cartografía catastral, que es el sistema de referencia ETRS89 (European Terrestrial Reference System 1989) y en el caso de Canarias el sistema REGCAN95, empleando en ambos casos la Proyección Universal Transversa de Mercator (UTM), de acuerdo con lo dispuesto en el Real Decreto 1071/2007, de 27 de julio, por el que se regula el sistema geodésico de referencia oficial en España.

c) Topología: la representación gráfica de las parcelas deberá tener una topología de tipo recinto en la cual no existan auto intersecciones, pudiendo tener recintos inscritos en la finca (huecos, construcciones u otros). Los distintos objetos cartográficos adyacentes no pueden superponerse entre sí ni dejar huecos. En el caso de fincas discontinuas se efectuará una representación gráfica de cada una de las porciones que la compongan.

d) Representación sobre la cartografía catastral: los planos topográficos de las parcelas resultantes deberán estar representados sobre la cartografía catastral, a fin de permitir la comprobación de la correspondencia entre las parcelas objeto de las actuaciones y la descripción que figura en el Catastro Inmobiliario.

La representación gráfica comprenderá, por tanto, todas las parcelas catastrales que deban ser objeto de alteración o modificación, total o parcialmente, incluyendo no sólo las

parcelas que correspondan con la finca objeto de la inscripción, sino también las parcelas catastrales o bienes de dominio público colindantes cuando resulten afectados, debiendo precisarse las partes afectadas y no afectadas.

La alteración cartográfica de las fincas afectadas habrá de respetar la delimitación del resto de las colindantes que resulte de la cartografía catastral, de modo que la delimitación del conjunto de las parcelas resultantes de la alteración o modificación, coincida con la delimitación del conjunto de las parcelas extraídas de la cartografía catastral, con una tolerancia en sus vértices de +/-1 cm.

Si se realiza un levantamiento topográfico que ponga de manifiesto que la cartografía catastral presenta un desplazamiento o giro, la representación gráfica resultante se deberá apoyar en la cartografía catastral existente respetando las distancias relativas. El técnico hará constar en su informe la magnitud y dirección del desplazamiento o giro observados.

e) Precisión métrica: la representación gráfica de las parcelas afectadas que proponga modificaciones o rectificaciones de la delimitación de las parcelas existentes en la cartografía catastral, deberá garantizar las precisiones métricas consecuentes con la metodología aplicada:

– Cuando la representación gráfica se derive de un levantamiento topográfico, éste deberá tener una precisión absoluta tal que el error máximo sea inferior a 25 cm y que el 85 % de los puntos tengan un error máximo de 20 cm, cualquiera que sean los medios utilizados (topografía clásica o técnicas de posicionamiento GNSS).

– Cuando la representación gráfica se realice mediante digitalización sobre la cartografía catastral, la precisión geométrica será de +/-0,20 m o de +/-0,40 m, según se represente sobre cartografía catastral urbana o rústica respectivamente.

3. Cuando se aporte una representación gráfica que se derive de la digitalización sobre la cartografía catastral, que deberá especificar en su caso la documentación cartográfica de apoyo utilizada, el cumplimiento de los requisitos establecidos en el número 1 de este apartado se podrá acreditar aportando el informe de validación técnica del Catastro, previsto en el número 5 del apartado octavo de esta resolución.

A tal efecto cualquier interesado, siempre que se encuentre debidamente identificado, podrá utilizar los servicios, que estarán disponibles en la Sede Electrónica de la Dirección General del Catastro, de descarga de la geometría de las parcelas catastrales y de validación técnica de las parcelas resultantes de la modificación que se realice.

Octavo. *Sistema informático de Intercambio de la información entre la Dirección General del Catastro y los notarios.*

1. El intercambio de información entre la Dirección General del Catastro y los notarios previsto en la presente resolución se realizará telemáticamente a través de servicios web que proporcionarán la Sede Electrónica de la Dirección General del Catastro (<https://www.sedecatastro.gob.es>), y el Consejo General del Notariado, utilizando sistemas de firma electrónica, de acuerdo con el sistema informático descrito en el anexo de esta resolución.

2. De conformidad con lo dispuesto en los apartados 2 y 3 del artículo 36 del texto refundido de la Ley del Catastro Inmobiliario, los notarios a través del Consejo General del Notariado proporcionarán a la Dirección General del Catastro, los siguientes servicios:

a) Acceso telemático a la información relevante para el Catastro contenida en las copias de las escrituras públicas en las que se documenten u otorguen hechos, actos o negocios que sean susceptibles de su inscripción en el Catastro Inmobiliario.

b) Intercambio de la información sobre los documentos otorgados en los que consten hechos, actos o negocios jurídicos con transcendencia catastral, conforme a lo regulado en esta resolución.

3. La Dirección General del Catastro, a través de su Sede Electrónica, proporcionará a los notarios los siguientes servicios:

a) Consulta de los datos físicos, jurídicos y económicos de los bienes inmuebles y su descripción gráfica, tanto vigente como de fechas anteriores y de sus antecedentes.

b) Obtención de certificaciones catastrales descriptivas y gráficas que incluyan las coordenadas georreferenciadas de los vértices de las parcelas catastrales.

- c) Validación de la información que han de remitir las Notarías.
- d) Descarga de la cartografía catastral vectorial de las parcelas catastrales.
- e) Emisión del informe de validación técnica de las representaciones gráficas.
- f) Descarga de los acuerdos catastrales derivados de la información remitida, para su entrega a los interesados.

4. La Dirección General del Catastro comunicará a los notarios, una vez remitida la información, si concurren en la misma los requisitos establecidos en los artículos 14.a) y 18.2 del texto refundido de la Ley del Catastro Inmobiliario, para los diferentes supuestos de comunicación o rectificación respectivamente. Los notarios podrán comprobar el cumplimiento de esos requisitos con carácter previo al otorgamiento de los documentos en que intervengan.

Los notarios podrán obtener las certificaciones catastrales descriptivas y gráficas de los inmuebles, acceder a la información sobre el estado de tramitación de los procedimientos catastrales que afecten a los documentos por ellos autorizados o para los que se solicite su otorgamiento. Igualmente podrán obtener una copia de los acuerdos catastrales adoptados, que podrán incorporar en las copias que despachen de las escrituras o actas una vez incorporadas las modificaciones correspondientes.

5. La Dirección General del Catastro proporcionará, a través de su Sede Electrónica, un servicio de validación técnica catastral que permitirá comprobar que la representación gráfica de las parcelas objeto de modificación cumple los requisitos que se establecen en el apartado séptimo de esta resolución. La solicitud de este servicio se podrá realizar por las Notarías o por cualquier interesado debidamente identificado.

El servicio permitirá comprobar, previamente a su envío, al menos los siguientes extremos: que el fichero que contiene la representación gráfica cumple las condiciones del formato y estructura de la información prevista en el anexo y que la información cumple los requisitos establecidos en el artículo 14.a) o en el apartado 2 del artículo 18 del texto refundido de la Ley del Catastro Inmobiliario, para los diferentes supuestos de comunicación o rectificación respectivamente, que permita la corrección de la información gráfica defectuosa o incompleta.

El servicio remitirá en el plazo de 24 horas el informe de validación, que expresará los datos del solicitante, la fecha de emisión y el resultado de la validación. El informe estará firmado electrónicamente mediante sello electrónico por la Dirección General del Catastro e incorporará un código seguro de verificación.

Si el informe fuera positivo contendrá la representación gráfica catastral que resultaría de la alteración catastral de cada una de las fincas, un listado de coordenadas de sus vértices y la superficie obtenida. Asimismo se incluirán en el mismo los datos del informe suscrito por técnico competente, cuando hubiera intervenido, y la declaración de conformidad del titular, previstos en el apartado séptimo. Si se incorpora el código seguro de verificación de este informe en el fichero previsto en el anexo, no será necesario incluir los datos gráficos de las parcelas resultantes.

Cuando el resultado de la validación fuera negativo, el informe expresará, además de los errores o defectos advertidos, las parcelas catastrales afectadas no incluidas en la representación gráfica objeto de validación.

Disposición adicional única. *Resolución de los documentos electrónicos notariales.*

Con el fin de evitar errores en la captura y tratamiento de datos, el formato de documentos electrónicos notariales o las copias simples a que se refiere la presente resolución, deberá en todo caso permitir las funciones de selección y copia de su contenido y, en particular, de las referencias catastrales, códigos seguros de verificación y listados de coordenadas que consten en los documentos catastrales, así como tener respecto de las imágenes una resolución mínima de 200 puntos por pulgada.

Disposición final única. *Vigencia y efectos.*

La presente resolución entrará en vigor el día siguiente al de su publicación en el «Boletín Oficial» del Estado.

§ 44 Requisitos técnicos a las obligaciones de suministro de información por los notarios

No obstante, durante el plazo de seis meses contado a partir de la publicación de la presente resolución, las Notarías podrán seguir remitiendo al Catastro Inmobiliario la información relativa a los hechos, actos o negocios por ellos autorizados en el formato contenido en el anexo a la Orden de 23 de junio de 1999, indicando expresamente si la información que contiene ha sido remitida previamente de acuerdo con las nuevas especificaciones contenidas en la presente resolución.

ANEXO

Sistema informático de intercambio de información entre el Catastro y los Notarios

Las especificaciones técnicas para el intercambio de información entre las Notarías y el Catastro precisan la descripción del protocolo, servicios disponibles y mensajes empleados, describiéndose sus características técnicas en el presente anexo.

El intercambio de información se realizará por medios telemáticos, de forma estructurada y normalizada, empleando servicios web implementados por la Dirección General del Catastro, previstos mediante WSDL (Web Service Description Language) y basados en mensajes XML (eXtensible Markup Language) cuya estructura y contenido se define mediante el correspondiente XML Schema.

Se utilizará el protocolo de comunicación SOAP (Simple Object Access Protocol), garantizándose la autenticidad, integridad y confidencialidad mediante las especificaciones de seguridad de WS-Security (Seguridad en Servicios Web). Como mecanismo de transmisión optimizado para el envío de datos binarios se utilizará MTOM (Message Transmission Optimization Mechanism).

La utilización de los diferentes servicios precisa el empleo de mensajes de petición y respuesta, mensajes XML definidos al detalle en sus correspondientes esquemas XML. Estos esquemas incluyen junto a la identificación del movimiento, la descripción de los elementos gráficos y alfanuméricos que identifican y definen el bien inmueble, así como la información administrativa de los expedientes involucrados.

Los detalles concretos de implementación y los formatos de los ficheros de intercambio previstos en la presente resolución, se encuentran disponibles en el Portal del Catastro (www.minhap.es) y en la Sede Electrónica de la Dirección General del Catastro (www.sedecatastro.gob.es).

A continuación se describen los principales bloques de los mensajes de petición y respuesta intercambiados en la invocación de los diferentes servicios.

Mensaje de petición

El mensaje de petición se compone de cuatro bloques:

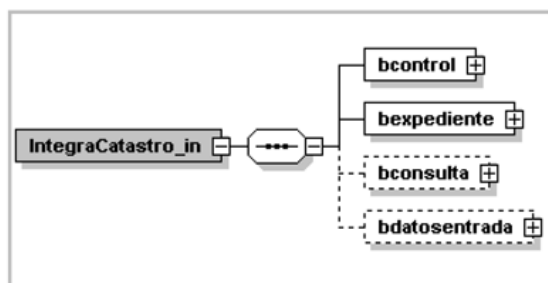

– El bloque de control incluye información relativa a la organización solicitante y el usuario concreto.

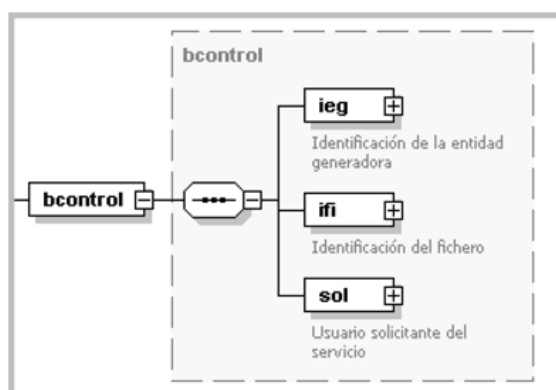

– El bloque de expediente indica la operación o acción solicitada, el código de dicha operación asignado por la entidad y, en caso de ser necesaria, la información administrativa correspondiente.

– En caso de operaciones de consulta, el bloque correspondiente identifica los elementos sobre los que se requiere información, que pueden ser expedientes catastrales previamente registrados o elementos de catastro (inmuebles o fincas).

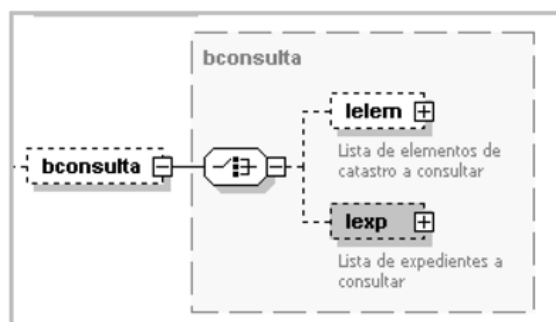

– El bloque de datos de entrada incluye la información concreta que se validará o actualizará mediante la invocación de los respectivos servicios de validación o actualización. La información puede referirse a expedientes catastrales o elementos de catastro.

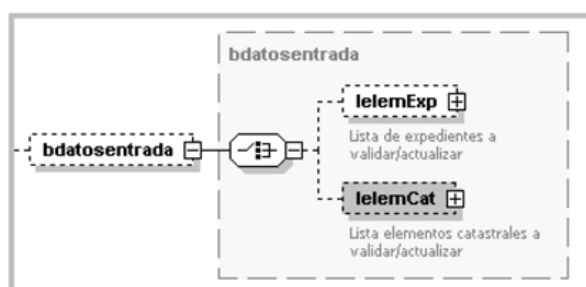

– En el caso de intercambio de elementos de catastro, cuando además de la información alfanumérica se requiera la aportación de información gráfica descriptiva de parcelas, se incluirán los ficheros con la representación gráfica de las mismas en formato GML (Geography Markup Language) INSPIRE (Directiva 2007/2/CE del Parlamento Europeo y del Consejo, de 14 de marzo de 2007, por la que se establece una infraestructura de información espacial en la Comunidad Europea), o bien la identificación, mediante su código

§ 44 Requisitos técnicos a las obligaciones de suministro de información por los notarios

seguro de verificación (CSV), de un documento electrónico catastral que incluya las descripciones gráficas previamente validadas.

Mensaje de respuesta

El mensaje de respuesta se compone de cuatro bloques:

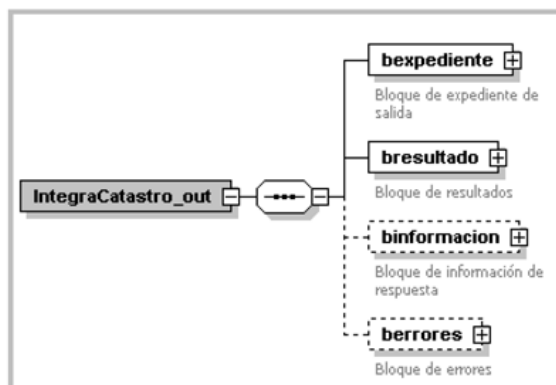

– El bloque de expediente devuelve, en caso de que la operación se realice con éxito, el código del expediente catastral asignado.

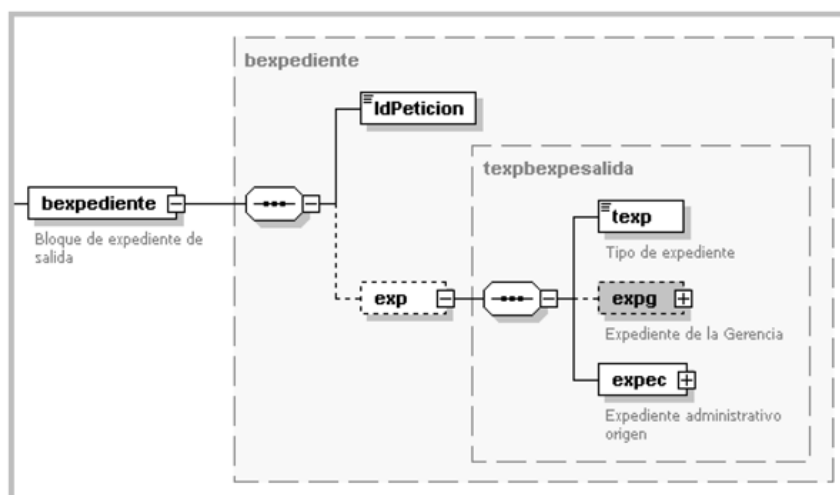

– El bloque de resultado devuelve el código que indica si la operación se ha resuelto con éxito.

– El bloque de información contendrá los resultados concretos de la consulta planteada, pudiendo contener información relativa a la tramitación de expedientes o información de elementos de catastro (fincas e inmuebles).

§ 44 Requisitos técnicos a las obligaciones de suministro de información por los notarios

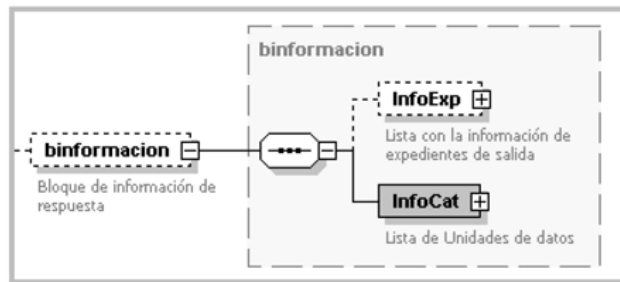

Si la consulta realizada requiere proporcionar datos gráficos descriptivos de una parcela, estos se proporcionarán en formato GML INSPIRE.

– En caso de que se produzcan errores, en este bloque se identifican los elementos que no han superado la validación y se describen los errores encontrados.

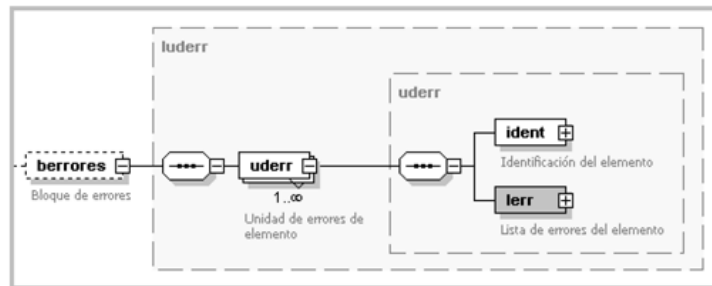

§ 45

Resolución de 8 de abril de 2021, de la Subsecretaría, por la que se publica la Resolución de 29 de marzo de 2021, conjunta de la Dirección General de Seguridad Jurídica y Fe Pública y de la Dirección General del Catastro, por la que se aprueban las normas técnicas para la incorporación de la representación gráfica de inmuebles en documentos notariales

Ministerio de la Presidencia, Relaciones con las Cortes y Memoria Democrática
«BOE» núm. 90, de 15 de abril de 2021
Última modificación: sin modificaciones
Referencia: BOE-A-2021-5949

La Directora General de Seguridad Jurídica y Fe Pública y el Director General del Catastro, han suscrito una Resolución conjunta de 29 de marzo de 2021, por la que se aprueban las normas técnicas para la incorporación de la representación gráfica de inmuebles en documentos notariales.

Para general conocimiento, dispongo su publicación en el «Boletín Oficial del Estado» como anexo a la presente Resolución.

ANEXO

Resolución conjunta de 29 de marzo de 2021, de la Dirección General de Seguridad Jurídica y Fe Pública y de la Dirección General del Catastro, por la que se aprueban las normas técnicas para la incorporación de la representación gráfica de inmuebles en documentos notariales

Madrid, 29 de marzo de 2021.

EXPOSICIÓN DE MOTIVOS

La aplicación práctica de la Ley 13/2015, de 24 de junio, de Reforma de la Ley Hipotecaria, aprobada por Decreto de 8 de febrero de 1946 y del texto refundido de la Ley de Catastro Inmobiliario, aprobado por Real Decreto Legislativo 1/2004, de 5 de marzo, así como la Resolución de 26 de octubre de 2015, de la Dirección General del Catastro, por la que se regulan los requisitos técnicos para dar cumplimiento a las obligaciones de suministro de información por los notarios, establecidas en el texto refundido de la Ley del Catastro Inmobiliario, han puesto de manifiesto aspectos que permiten la mejora de la comunicación entre ambas instituciones, siendo el objeto de la presente resolución la adaptación de algunos protocolos y el ajuste de los requisitos técnicos de cara a una comunicación bidireccional eficaz y eficiente, permitiendo de esta manera una reducción de plazos en los procedimientos y la incorporación de la representación gráfica de los inmuebles a los

§ 45 Normas técnicas para la incorporación gráfica de inmuebles en documentos notariales

instrumentos públicos, con la finalidad de lograr, como principal objetivo, la coherencia entre la descripción literaria de la parcela en el instrumento público y la descripción gráfica en el Catastro Inmobiliario, a fin de incrementar, desde el momento de su formalización, la seguridad de los negocios jurídicos de toda índole que tengan por objeto bienes inmuebles, sirviendo además como paso previo para la subsiguiente coordinación entre el Catastro y el Registro de la Propiedad.

En tal sentido se configura el informe de validación gráfica georreferenciado alternativa (IVGA), obtenido en la Sede Electrónica de la Dirección General del Catastro (SEC), como el elemento fundamental, que permite acreditar el cumplimiento de los requisitos técnicos de las representaciones gráficas georreferenciadas alternativas (RGGA) para poder ser incorporadas a la cartografía catastral, siendo condición indispensable en el proceso de coherencia entre la información del Catastro, el instrumento público y el Registro de la Propiedad.

Se define expresamente la mejora de la precisión métrica de la cartografía catastral a través de la representación gráfica georreferenciada alternativa, como un derecho potestativo del propietario, a cuya instancia se sujeta el inicio de los procedimientos regulados a tal fin en la legislación hipotecaria.

Con el fin de facilitar la coherencia entre la información catastral y la del instrumento público, se prevén unos márgenes de tolerancia gráfica, que permitirán contrastar las representaciones gráficas catastrales con las representaciones gráficas georreferenciadas alternativas en la forma prevista en esta Resolución, cuya finalidad es el establecimiento del concepto de identidad gráfica.

La seguridad y agilidad del tráfico jurídico inmobiliario exige que los procedimientos que se desarrollan en la presente Resolución estén inspirados en los principios de objetividad, eficiencia, diligencia y protección de los terceros afectados.

Así, en el caso de la falta de coincidencia entre la certificación catastral descriptiva y gráfica y la descripción literaria en el instrumento público, se establece el procedimiento y las pautas a seguir para lograr la coherencia entre ambas.

Se detalla, también, el procedimiento a seguir en el caso de la incorporación a las escrituras de representaciones gráficas georreferenciadas alternativas que supongan afectación de colindantes catastrales, cuyas pautas generales se encuentran descritas en el artículo 18.2 del texto refundido de la Ley del Catastro Inmobiliario, estableciéndose las notificaciones que deben realizarse y el contenido de las comunicaciones que han de intercambiar los notarios y el Catastro.

En el caso de las representaciones gráficas georreferenciadas alternativas por modificación física de parcelas (segregaciones, divisiones, agrupaciones o agregaciones), en la presente Resolución también se indica el procedimiento que ha de regir las comunicaciones entre los notarios y el Catastro, estableciéndose que, en el caso de alteraciones físicas de parcelas en las que el interesado indique expresamente la falta de coincidencia entre la geometría de la representación catastral y la realidad física, primero se subsanará la discrepancia, para adecuar la representación gráfica a la realidad y posteriormente se realizará la alteración física.

Así mismo, se regula la operativa y comunicación de situaciones de desplazamiento y/o giro de la cartografía catastral, sus discrepancias geométricas con la realidad física y los casos mixtos en que concurren ambas circunstancias.

En cuanto a las situaciones de desplazamiento y/o giro de la cartografía catastral, se establece el principio de que no suponen, por sí mismas, invasión real de parcelas colindantes ni del dominio público, ya que la geometría, superficie, relaciones topológicas y de colindancia con las parcelas afectadas permanecen invariables, no pudiendo corregirse de forma individual sino siendo necesario ajustar globalmente el área o sector desplazado utilizando al efecto los procedimientos específicos previstos en la normativa catastral.

En estos supuestos de desplazamientos y/o giros de la cartografía catastral, que pueden apreciarse tanto al contrastarla con una representación gráfica georreferenciada alternativa como al hacerlo de forma indiciaria con una ortofotografía oficial, es requisito necesario la determinación de los parámetros de transformación. A tal fin, la representación gráfica georreferenciada alternativa deberá estar conformada por dos archivos en formato GML, uno con las coordenadas técnicas y otro con las coordenadas catastrales correspondientes,

§ 45 Normas técnicas para la incorporación gráfica de inmuebles en documentos notariales

debiéndose adjuntar además los parámetros de transformación entre ambas representaciones.

En el caso más complejo, cuando concurren en un mismo supuesto giro y/o desplazamiento cartográfico con discrepancia geométrica, se establece primero la necesidad de ajustar la cartografía para corregir el desplazamiento y/o giro, para después corregir, si procede, la discrepancia geométrica, aportando los dos archivos en formato GML antes citados y todo ello sin perjuicio de la aplicación de los márgenes de tolerancia y del criterio de identidad gráfica a fin de que el propietario pueda prestar su consentimiento informado.

Finalmente, se prevé el establecimiento de unos servicios por parte del Catastro que permitirán la obtención de certificados de parcelas sometidas al régimen de propiedad horizontal, de los informes catastrales de ubicación de las construcciones y de las nuevas referencias catastrales en los casos de escrituras de obra nueva y división horizontal.

Expuesto lo anterior, se acuerda:

Primero. *Incorporación de representaciones gráficas a instrumentos públicos.*

1. Con carácter general, el notario procederá a la incorporación de la representación gráfica catastral en el instrumento público a través de la certificación catastral descriptiva y gráfica, debiendo seguir para ello el procedimiento previsto en el apartado quinto de la presente Resolución

2. En el caso de que se deba incorporar a un instrumento público una representación gráfica georreferenciada alternativa, deberá adjuntarse a éste el informe de validación gráfica georreferenciada alternativa. La comunicación al Catastro de dicha representación gráfica georreferenciada alternativa se realizará con la remisión del Código Seguro de Verificación (CSV), contenido en el mencionado informe de validación gráfica, al efecto de su incorporación, a través del correspondiente procedimiento establecido en la normativa catastral.

3. Una vez tramitado el correspondiente procedimiento de incorporación, el Catastro comunicará al notario su finalización con el fin de que se incorpore la correspondiente certificación catastral descriptiva y gráfica al instrumento público. En caso de no tramitarse dicho procedimiento, el Catastro remitirá al notario un informe motivado sobre el mismo.

Segundo. *Comunicación de representaciones gráficas.*

1. La comunicación y remisión de representaciones gráficas de las fincas y parcelas, ya sean alternativas o no, debe efectuarse mediante procesos telemáticos, utilizando los mecanismos previstos en la Resolución de 26 de octubre de 2015, de la Dirección General del Catastro, por la que se regulan los requisitos técnicos para dar cumplimiento a las obligaciones de suministro de información por los notarios establecidas en el texto refundido de la Ley del Catastro Inmobiliario, con las precisiones y criterios complementarios introducidos en la presente Resolución.

2. Para posibilitar la eficiencia en la comunicación de la representación gráfica georreferenciada alternativa, deberá utilizarse como soporte de éstas el informe de validación gráfico alternativo, identificado con su CSV que deberá obtenerse a través de la Sede Electrónica de la Dirección General del Catastro.

Dicho informe se configura como un elemento indispensable para acreditar el cumplimiento de los requisitos técnicos que permiten incorporar una representación gráfica georreferenciada alternativa a la cartografía catastral, dándose cumplimiento a lo establecido, en tal sentido, en el apartado séptimo de la citada Resolución de 26 de octubre de 2015, de la Dirección General del Catastro.

La falta de aportación o la aportación de este informe negativo impedirá la actualización de la información documental y gráfica en la base de datos catastral.

Tercero. *Precisión métrica de la cartografía catastral.*

1. La precisión métrica absoluta o de posicionamiento de la cartografía catastral es, con carácter general, la derivada de la escala de obtención de la cartografía básica que ha servido para su elaboración.

No obstante, la precisión métrica de la representación gráfica alternativa de las parcelas objeto del hecho, acto o negocio, podrá ser superior a la existente en la cartografía catastral.

La mejora de la precisión métrica de la cartografía catastral podrá instarse por el interesado, a su costa, mediante la aportación de una representación gráfica georreferenciada alternativa, con el objeto de alcanzar la coherencia documental y gráfica.

2. Dicha mejora de la precisión métrica de la cartografía catastral podrá obtenerse mediante la tramitación notarial del correspondiente procedimiento de subsanación de discrepancias de acuerdo con lo indicado en el apartado sexto de la presente Resolución.

Cuarto. *Margen de tolerancia gráfica e identidad gráfica.*

1. La Orden HAC/1293/2018, de 19 de noviembre, por la que se prueba el modelo de declaración de alteraciones catastrales de los bienes inmuebles y se determina la información gráfica y alfanumérica necesaria para la tramitación de determinadas comunicaciones catastrales, en su Disposición adicional sexta, establece que habrá de ser definido mediante resolución un criterio de «identidad gráfica» y un «margen de tolerancia gráfica» para la realización de alteraciones de la representación gráfica de una parcela a efectos catastrales, de forma que, en caso de que la alteración propuesta se encuentre dentro de dicho margen y se ajuste a dicho criterio, se considerará que la situación gráfica existente en el Catastro coincide con la alteración gráfica propuesta y, en consecuencia, dada la existencia de identidad gráfica, no resulta necesaria la modificación de la descripción catastral, salvo que el interesado opte por instar una mejora de la precisión métrica conforme a lo establecido en el apartado anterior.

2. El margen de tolerancia tendrá operatividad en los supuestos de discrepancias geométricas que se detecten, tanto en las representaciones gráficas georreferenciadas alternativas al contrastar la delimitación resultante del levantamiento topográfico realizado por un técnico competente con la delimitación catastral, como en las representaciones gráficas catastrales al contrastarlas con los recintos obtenidos de forma indiciaria en las ortofotografías del Plan Nacional de Ortofotografía Aérea, (en adelante PNOA) u otras cartografías oficiales que delimiten dominio público, al objeto de apreciar la concurrencia del concepto de identidad gráfica, tal y como se define en la presente Resolución.

En los casos de giro y/o desplazamiento el margen de tolerancia sólo se aplicará a los supuestos establecidos en los apartados octavo y noveno, conforme a los criterios que se determinen por Resolución.

3. Tratándose de representaciones gráficas georreferenciadas alternativas, los notarios dispondrán de una herramienta técnica que les permitirá comprobar si la representación alternativa y la catastral se encuentran dentro de tal margen de tolerancia a efectos de apreciar su identidad gráfica.

4. El servicio de informe de validación gráfico alternativa de la Sede Electrónica de la Dirección General del Catastro, informará si una representación gráfica georreferenciada alternativa se encuentra dentro de dicho margen de tolerancia, al objeto de que el interesado pueda prestar, en todo momento, su consentimiento debidamente informado, para optar entre incorporar la representación catastral o iniciar a su costa el correspondiente procedimiento de mejora de la precisión indicado en el apartado tercero de la presente Resolución.

5. Cuando se trate de contrastar de forma indiciaria la representación gráfica catastral con otras cartografías oficiales, como las que delimitan el dominio público, las limitaciones de naturaleza pública o medioambiental, o con recintos fotointerpretados en ortofotografías del PNOA, los notarios dispondrán de un servicio en la Sede Electrónica de la Dirección General del Catastro, que les permitirá visualizar el margen de tolerancia correspondiente a una representación catastral.

6. En virtud de todo lo anterior, cuando una representación gráfica georreferenciada, catastral o alternativa, se encuentre dentro de dicho margen de tolerancia se considerará que existe identidad gráfica entre la representación catastral y la alternativa o, en su caso, entre la catastral y la foto-interpretada, permitiendo que el interesado pueda elegir fundadamente entre la representación catastral o la mejora de su precisión métrica a través de una representación gráfica alternativa.

Quinto. *Incorporación de representaciones catastrales a efectos de lograr la coherencia documental y gráfica catastral.*

1. El notario ante el que se formalice un negocio jurídico que tenga por objeto un bien inmueble solicitará de los otorgantes que le manifiesten si la descripción que contiene la certificación catastral descriptiva y gráfica del inmueble se corresponde con la realidad física del mismo en el momento de su otorgamiento.

2. Si los otorgantes manifiestan que la representación gráfica catastral coincide con la realidad física, el notario rectificará la literaria del título por la que resulte de la certificación catastral descriptiva y gráfica, y se incorporará ésta como representación gráfica del inmueble que completa la descripción literaria, siguiendo el procedimiento previsto en el artículo 18.2.b del texto refundido de la Ley del Catastro Inmobiliario, con lo que se entenderá que la información documental y gráfica del inmueble son coherentes. No obstante, el notario informará a los interesados de las consecuencias que puedan producirse en el caso de que finalmente la representación catastral no coincida con la realidad física.

Lo dispuesto en el apartado anterior no excluye que en un momento posterior pueda optar por la mejora de la precisión métrica por el procedimiento previsto en el apartado tercero de esta Resolución.

3. Si los otorgantes manifiestan que la representación gráfica catastral no coincide con la realidad física, se seguirá el procedimiento descrito en el apartado sexto de la presente Resolución.

4. Si los otorgantes manifiestan su voluntad de no iniciar el procedimiento de subsanación de discrepancias del artículo 18.2 del texto refundido de la Ley del Catastro Inmobiliario, el notario lo hará constar en el instrumento público en el que formalice el negocio.

No obstante, a instancia del interesado, se podrá iniciar el procedimiento de subsanación de discrepancias citado en cualquier momento posterior.

5. Si la Sede Electrónica de la Dirección General del Catastro no puede suministrar una Certificación Catastral Descriptiva y Gráfica por motivos técnicos, facilitará un servicio para obtener, en su lugar, una certificación catastral descriptiva y no gráfica, que permita al interesado conocer qué datos son incorrectos y, si optara por ello, la remisión a la Gerencia de la información necesaria para el inicio del oportuno procedimiento de subsanación. A estos efectos y en función del motivo por el que no se puede obtener aquella, deberá aportar la siguiente documentación:

– La descripción de la parcela contenida en el título, su localización geográfica y, en su caso, una representación gráfica alternativa, si la causa es la falta de representación gráfica o una incoherencia en los datos catastrales de superficie superior al 10%.

– El título de propiedad y los demás documentos requeridos para la inscripción en el catastro, en caso de que se trate de ausencia de datos.

Sexto. *Subsanación de discrepancias gráficas.*

1. Las discrepancias gráficas se definen como la existencia de diferencias en lo referente a la superficie, configuración y dimensiones perimetrales entre el inmueble en la cartografía catastral con respecto a una representación realizada por un técnico, una representación gráfica incorporada a un documento administrativo, una cartografía oficial que delimite dominio público o una ortofotografía del PNOA.

2. Las discrepancias gráficas podrán ser corregidas mediante una representación gráfica georreferenciada alternativa, en los términos establecidos en el apartado séptimo de la Resolución Conjunta de 26 de octubre de 2015, acompañado de un informe de validación gráfica alternativo positivo, aportado por el interesado, ejerciendo su derecho a la rectificación de la representación catastral o a la mejora de la precisión métrica, tal y como se establece en el apartado tercero de la presente Resolución.

3. Cuando se cumple el margen de tolerancia y por lo tanto existe «identidad gráfica» en los términos establecidos en el apartado cuarto de la presente Resolución, el notario informará al interesado de que podrá optar entre incorporar al instrumento público la certificación catastral descriptiva y gráfica tal y como se establece en el apartado primero de la

§ 45 Normas técnicas para la incorporación gráfica de inmuebles en documentos notariales

presente Resolución o iniciar el procedimiento de mejora de la precisión según lo establecido en apartado tercero.

4. Si la diferencia supera el margen de tolerancia, los otorgantes podrán optar por instar la tramitación notarial del procedimiento de subsanación catastral de discrepancias, mediante la correspondiente representación gráfica alternativa acompañada del informe de validación gráfica positivo para su tramitación.

5. En los casos en los que la discrepancia afecte a zonas de dominio público que no se encuentren catastradas, el procedimiento se podrá tramitar con la representación gráfica georreferenciada alternativa utilizando el informe de validación gráfica positivo con afección de dominio público.

6. Cuando el notario entienda suficientemente acreditada la representación gráfica georreferencia alternativa, lo notificará a los titulares catastrales que, en su condición de colindantes, pudieran resultar afectados por la rectificación propuesta en los términos que se definen en esta Resolución.

7. La identificación de las parcelas afectadas derivará de la información que figura en el informe de validación gráfico alternativo. Los titulares catastrales de dichas parcelas se obtendrán a partir de la información que consta en la certificación catastral descriptiva y gráfica del inmueble objeto del procedimiento.

8. Las notificaciones se llevarán a cabo conforme a lo dispuesto en los artículos 42, 44 y en la Disposición adicional tercera de la Ley 39/2015, de 1 de octubre, del Procedimiento Administrativo Común de las Administraciones Públicas, sin perjuicio de que el notario pueda reforzar las notificaciones en la medida y forma que estime conveniente. El notario, en la práctica de estas notificaciones actúa como autoridad o administración pública por lo que podrá utilizar el sistema de notificaciones administrativas (con doble intento) del Servicio Postal Universal.

En las notificaciones que se remitan a los terceros afectados se deberá informar sobre el alcance de la modificación de la cartografía catastral de forma clara e inteligible, para que los destinatarios puedan conocer cómo afecta a sus derechos la representación gráfica georreferenciada alternativa que se pretende incorporar. En tal sentido deberá incluirse como mínimo:

- La referencia catastral del inmueble objeto del procedimiento y de la finca de la que es titular el notificado afectado.
- El CSV del informe de validación gráfica de la representación gráfica georreferencia alternativa, y la dirección de la Sede Electrónica de la Dirección General del Catastro donde pueda consultar la representación propuesta.
- La advertencia de que dispone de un plazo de veinte días hábiles para que el notario le informe del contenido del expediente en aquello que le afecte y para, en su caso, alegar lo que a su derecho convenga, destacando que, de no manifestarse oposición, se proseguirá la tramitación del procedimiento lo que podrá dar lugar a la incorporación de la alteración al Catastro con la consiguiente modificación de las parcelas afectadas.

Para formular oposición, los terceros notificados deberán, por sí o mediante representante legal o voluntario que acredite de forma fehaciente su representación, expresar la causa de ésta, y presentar un principio de prueba de la causa alegada. En cualquier otro supuesto se considerará infundada la oposición y no impedirá que se continúe tramitando el procedimiento.

9. Transcurrido el plazo establecido por la legislación de veinte días hábiles sin que se haya formulado oposición expresa y fundada por parte de los titulares afectados el notario, tras incorporar la nueva descripción del bien inmueble al documento público remitirá al Catastro por medios telemáticos el CSV de dicho documento.

10. Una vez validada técnicamente por la Dirección General del Catastro la rectificación contenida en el informe de validación gráfica Alternativo positivo o positivo con afectación de dominio público, tramitará el correspondiente procedimiento previsto en la normativa catastral y devolverá al notario las correspondientes certificaciones catastrales descriptivas y gráficas del inmueble o inmuebles objeto del procedimiento. El notario incorporará esas certificaciones catastrales descriptivas y gráficas al documento público, rectificando

nuevamente la descripción literaria de la finca para adaptarla a la descripción gráfica catastral en el caso que fuese necesario.

11. Si por algún tercero afectado se manifiesta oposición fundada a la subsanación pretendida o si se estima que la discrepancia no resulta suficientemente acreditada, el notario dejará constancia de ello en el documento público, dará por terminado el procedimiento y, por medios telemáticos, informará de su existencia a la Dirección General del Catastro para que, en su caso, ésta incoe el procedimiento oportuno.

Séptimo. *Modificación física de las parcelas.*

1. Cuando se formalice una modificación física de una parcela o conjunto de estas (agrupaciones, agregaciones, segregaciones y divisiones), que respete la geometría catastral del perímetro del conjunto de ellas, mediante una representación gráfica georreferenciada alternativa, el notario comunicará por medios telemáticos al Catastro dichas operaciones para que proceda a la modificación de la representación gráfica, mediante la remisión de la siguiente documentación:

- La referencia catastral de la finca o fincas objeto de la modificación física.
- El CSV del informe de validación gráfica alternativo.
- La fecha y el número de protocolo del instrumento autorizado.
- La copia simple electrónica del instrumento autorizado.

2. El Catastro tramitará el correspondiente procedimiento de comunicación previsto en su normativa y devolverá las nuevas referencias catastrales al notario, para que éste obtenga las correspondientes certificaciones catastrales descriptivas y gráficas a través de la Sede Electrónica de la Dirección General del Catastro, para su incorporación al documento público mediante diligencia.

3. En los supuestos de modificación física de inmuebles en los que hubiera que realizar operaciones intermedias o instrumentales para llegar, desde la descripción gráfica de los inmuebles iniciales a la de los inmuebles resultantes de la operación de la modificación física, no será necesario, por razones de economía procedimental, incorporar la representación gráfica de las descripciones instrumentales intermedias, debiendo aportarse únicamente el informe de validación gráfica alternativo positivo de las parcelas finales resultantes de las modificaciones físicas realizadas.

4. Cuando se pretenda formalizar una modificación física de una parcela o conjunto de estas que no respete la geometría catastral inicial y, por tanto, afecte a parcelas colindantes catastrales se deberá tramitar en primer lugar el procedimiento descrito en el apartado sexto de la presente Resolución, y una vez finalizado, tramitar el procedimiento general previsto en este apartado.

5. Como excepción a lo previsto en el apartado sexto, cuando la subsanación que deba efectuarse consista en la inclusión en una parcela catastral de una zona no incorporada al Catastro por formar parte de una vía pública urbana o que figure integrada en una parcela catastral cuyo destino sea vía pública, no será necesario realizar con carácter previo dicha subsanación siempre y cuando la modificación física que se formalice conlleve la inmediata cesión gratuita a viales de dicha zona, sea por sí sola o formando parte de una zona mayor, lo que se hará constar de forma expresa por el notario al tramitar el procedimiento de subsanación. En tal caso deberán formalizarse en el mismo instrumento la operación de modificación física y la subsiguiente cesión gratuita para viales.

Octavo. *Giros y/o desplazamiento de la cartografía catastral.*

1. En determinados casos, puede suceder que la cartografía catastral presente giros y/o desplazamientos en los términos que se establezcan por Resolución. Estos giros y/o desplazamientos se han de corregir por el correspondiente procedimiento de rectificación previsto en la normativa catastral, ajustando masivamente toda el área o sector afectado.

La mera existencia de estos giros y/o desplazamientos no supone, por sí misma, invasión real de parcelas colindantes ni del dominio público, ya que la geometría, forma y dimensiones y la colindancia con las parcelas afectadas permanecen invariables.

2. Las comunicaciones por parte de los notarios al Catastro, de las representaciones gráficas georreferenciadas alternativas en zonas donde existan giros y desplazamientos en

§ 45 Normas técnicas para la incorporación gráfica de inmuebles en documentos notariales

la cartografía catastral, se deberán efectuar mediante el correspondiente IVGA que deberá contener los siguientes ficheros en formato GML, junto con los parámetros de transformación para pasar de unas coordenadas a otras:

- Fichero en formato GML procedente de levantamiento del técnico competente, en el sistema geodésico de referencia oficial, regulada en el Real Decreto 1071/2007, de 27 de julio, por el que se regula el sistema geodésico de referencia oficial en España.
- Fichero en formato GML, ajustado a la cartografía catastral, procedente de aplicar los parámetros de transformación al fichero del técnico.

3. A fin de facilitar su aplicación general, la Sede Electrónica de la Dirección General del Catastro ofrecerá un servicio que permita el cálculo de los parámetros de transformación de los desplazamientos y/o giros y los incorpore al Informe de Validación Gráfico Alternativo, de forma que con su aportación se pueda cumplir con lo dispuesto en el punto segundo de este apartado.

Noveno. *Combinación de giros y/o desplazamientos con discrepancias de geometría.*

1. Cuando con motivo de la presentación de una representación gráfica georreferenciada alternativa se aprecie simultáneamente un giro y/o desplazamiento y una discrepancia gráfica, primero se realizará el ajuste del giro y/o desplazamiento de la cartografía, para aplicar a continuación el criterio de identidad gráfica.

2. Cuando se cumpla dicho criterio de identidad gráfica y exista aceptación por el interesado en el procedimiento de subsanación de discrepancias del artículo 18.2 del texto refundido de la Ley del Catastro Inmobiliario, se otorgará la escritura en base a la correspondiente representación catastral, sin perjuicio de la aportación de los dos ficheros en formato GML, y de los parámetros de transformación previstos en el apartado octavo.

3. Si dichas representaciones no cumplen dicho criterio de identidad gráfica o el interesado ejerce su derecho a obtener la mejora de la precisión métrica, habrá de tramitarse el correspondiente procedimiento de alteración catastral previsto en los apartados tercero y sexto de la presente Resolución. Una vez concluido se remitirá al Catastro el correspondiente informe de validación gráfica positivo, junto con los dos ficheros en formato GML previstos en el apartado octavo, todo ello siguiendo el procedimiento regulado en la legislación catastral.

Décimo. *Ocupación en planta de las construcciones.*

1. Mediante el informe catastral de ubicación de construcciones en parcelas catastrales (ICUCPC), obtenido a través de la Sede Electrónica de la Dirección General del Catastro, el notario autorizante de una escritura de declaración o de ampliación de obra nueva terminada podrá verificar que las coordenadas de los vértices de la huella de la edificación (la ocupación en planta) se hallan dentro del perímetro de la parcela catastral.

Para ello el otorgante deberá aportar el mencionado informe, en el que constará la superficie ocupada por la edificación. En este caso, para aportar las coordenadas de los vértices de la huella de la edificación en los términos que establece el artículo 202 de la Ley Hipotecaria, bastará con consignar en el instrumento público el CSV que conste en el informe catastral de ubicación de construcciones, cuya copia impresa quedará unida a la escritura, sin necesidad de incorporar al instrumento público la lista de las citadas coordenadas.

2. A los efectos de lo dispuesto en el artículo 202 de la Ley Hipotecaria, en el caso de giro y/o desplazamiento de la cartografía, el informe catastral de ubicación de construcciones positivo deberá expresar tanto las coordenadas obtenidas por el técnico como las coordenadas resultantes de la cartografía catastral, adjuntando asimismo los parámetros de transformación que relacionan ambos conjuntos de coordenadas.

3. Cuando la declaración o la ampliación de obra nueva hubiera de realizarse de forma simultánea a la modificación de la representación gráfica de la parcela donde se halla la edificación, para poder ubicar la construcción, la Sede Electrónica de la Dirección General del Catastro implementará una herramienta que permitirá comparar la construcción con la nueva geometría de un informe de validación gráfica positivo. El resultado de esta operación se ofrecerá mediante un informe catastral de ubicación de construcciones en recintos

gráficos (ICUCRG), que se identificará con un CSV y que hará referencia a dicho informe de validación gráfica positivo.

4. En el caso de subsanaciones de discrepancias que afecten a la ubicación de construcciones deberá aportarse además un informe catastral de ubicación de construcciones en recintos gráficos obtenido en la Sede Electrónica de la Dirección General del Catastro, reflejando la ubicación de estas.

Undécimo. *Solares edificadas en régimen de propiedad horizontal.*

Al objeto de conocer las parcelas sobre las que exista inscrito un régimen de propiedad horizontal, el Catastro facilitará un servicio de certificación de parcelas sometidas al régimen de propiedad horizontal, que incluirá su geometría e identificador.

Esta certificación no implica la consideración de dichas parcelas como inmuebles catastrales independientes, sino que tiene como única finalidad informar al notario de las parcelas sobre las que se encuentra un edificio sometido al régimen de división horizontal.

Duodécimo. *Nuevas referencias catastrales.*

El Catastro facilitará, a solicitud del notario, un servicio de comunicación de referencias catastrales de las parcelas o bienes inmuebles resultantes, en los siguientes casos:

– Para las parcelas resultantes como consecuencia de las modificaciones físicas de las parcelas que deben ser objeto de comunicación de conformidad con el artículo 14.a) del texto refundido de la Ley del Catastro Inmobiliario (segregaciones, divisiones, agregaciones, agrupaciones o reparcelaciones).

– Para las parcelas resultantes como consecuencia de la tramitación del procedimiento de subsanación de discrepancias regulado en el artículo 18.2 del texto refundido de la Ley del Catastro Inmobiliario que, por estar integradas en una parcela más grande requieran la asignación de una nueva referencia catastral, siempre y cuando no se encubra un acto enumerado en el artículo 14 del mencionado texto refundido de la Ley del Catastro Inmobiliario, que deberá realizarse a través de un procedimiento de comunicación. En todo caso, en el seno del procedimiento notarial deberá acreditarse documentalmente el error existente en la cartografía catastral y la previa existencia de la parcela o parcelas objeto de asignación de las nuevas referencias catastrales, no bastando para ello la mera manifestación de los interesados

– Para los inmuebles resultantes de una escritura de obra nueva con división horizontal finalizada, que se correspondan con cada uno de sus elementos, identificado por su número de orden y localización interna.

– Con carácter provisional, para la obra nueva y división horizontal en construcción, al objeto identificar cada uno de sus elementos, identificado por su número de orden y localización interna, aunque el bien inmueble no exista todavía.

Disposición adicional primera. *Documento de especificaciones técnicas para garantizar las comunicaciones entre los notarios y la Dirección General del Catastro.*

La Dirección General del Catastro y el Consejo General del Notariado de España desarrollarán un nuevo sistema bidireccional de comunicaciones electrónicas para asegurar el flujo recíproco de todos los datos previstos en la presente Resolución conjunta, con la finalidad de dar cumplimiento a las previsiones Resolución de 26 de octubre de 2015, de la Dirección General del Catastro, por la que se regulan los requisitos técnicos para dar cumplimiento a las obligaciones de suministro de información por los notarios establecidas en el texto refundido de la Ley del Catastro Inmobiliario. Las especificaciones técnicas de dicho sistema de intercambio se recogerán en un documento que se elaborará conjuntamente por ambas instituciones.

A tal efecto, en el mes siguiente a la publicación de esta resolución se constituirá un grupo mixto de trabajo, con la finalidad de llevar a efecto los anteriores desarrollos en el plazo máximo de seis meses desde dicha publicación.

Disposición adicional segunda. *Protocolo interno de buenas prácticas para facilitar una gestión armonizada de los expedientes de coordinación.*

Para asegurar la precisión e interoperabilidad de los datos que, conforme a la Resolución de 26 de octubre de 2015, de la Dirección General del Catastro, por la que se regulan los requisitos técnicos para dar cumplimiento a las obligaciones de suministro de información por los notarios establecidas en el texto refundido de la Ley del Catastro Inmobiliario, han de ser objeto de comunicación entre ambas instituciones resulta necesario la definición de unas prácticas de gestión homologables, tanto a nivel catastral como notarial, que garanticen una aplicación armonizada de la legislación vigente por todos los actores involucrados en el proceso de comunicación entre el Catastro y el colectivo Notarial, para lo que es imprescindible la elaboración de un protocolo de buenas prácticas.

Por todo ello, en el plazo de un mes desde la publicación de la presente Resolución se formará un grupo mixto de trabajo, con la finalidad de redactar dicho protocolo de buenas prácticas, que deberá estar finalizado en el plazo de seis meses desde dicha publicación.

Disposición final. *Entrada en vigor.*

La presente resolución entrará en vigor el día de su publicación en el «Boletín Oficial del Estado».

Los desarrollos necesarios para la aplicación práctica de la presente Resolución, previstos en las Disposiciones Adicionales, entrarán en vigor a medida que se elaboren o implementen los servicios y comunicaciones correspondientes, y sin perjuicio de los plazos máximos previstos en las mismas.

§ 46

Ley 20/2005, de 14 de noviembre, sobre la creación del Registro de Contratos de Seguros de cobertura de fallecimiento

Jefatura del Estado
«BOE» núm. 273, de 15 de noviembre de 2005
Última modificación: sin modificaciones
Referencia: BOE-A-2005-18668

JUAN CARLOS I

REY DE ESPAÑA

A todos los que la presente vieren y entendieren.

Sabed: Que las Cortes Generales han aprobado y Yo vengo en sancionar la siguiente ley.

Exposición de motivos

Muchos ciudadanos españoles tienen contratado un seguro de vida en cualquiera de sus modalidades (muerte, invalidez, supervivencia) que cubren una sola o varias de las anteriores contingencias (seguro puro o mixto), y tienen una duración variable (a toda vida o temporales). Sea en forma de seguros individuales o colectivos, aproximadamente uno de cada cuatro españoles genera ahorro y derechos económicos para sí o para sus beneficiarios, de acuerdo con las cláusulas de cada contrato de seguro.

Estos seguros de vida son tomados por sí mismos, o en ocasión de la contratación de operaciones y servicios de todo tipo como por ejemplo seguros de vehículos a todo riesgo, contratación de préstamos hipotecarios, suscripción de seguros de accidente y adhesión a seguros adjuntos a paquetes de viajes turísticos, y/o tarjetas de crédito.

Sin embargo, sucede con demasiada frecuencia que, en caso de fallecimiento del tomador del seguro o del asegurado, sus posibles beneficiarios, precisamente por desconocer la existencia del contrato de seguro, no están en condiciones de reclamar su cobro, perdiendo unos derechos económicos a los que tienen derecho y debieran, por tanto, poder percibir.

Con independencia de que la ausencia de reclamación por razón del desconocimiento de sus derechos por los propios beneficiarios y la rápida prescripción de estos derechos, pueda producir a las compañías aseguradoras un beneficio indebido, pues muchas pólizas quedan sin cobrar, es preciso poner remedio a esta situación.

A pesar de que en la actualidad existe diferente normativa que regula el contrato de seguro, ni las previsiones de la Ley 50/1980, de 8 de octubre, del Contrato de Seguro, ni el texto refundido de la Ley de ordenación y supervisión de los seguros privados, aprobado por Real Decreto Legislativo 6/2004, de 29 de octubre, ni la Ley 44/2002, de 22 de noviembre, de Medidas de Reforma del Sistema Financiero (que en su capítulo 1 contiene una

regulación general de la protección de los clientes de servicios financieros), contemplan mecanismos que den respuesta adecuada a esta cuestión.

De acuerdo con ello, el Senado aprobó la Moción 671/187 en la que instaba al Gobierno a «analizar, en el plazo de seis meses, la viabilidad de la creación de un registro único de pólizas de seguro de vida, con especial referencia a la conjugación del derecho a la información de los beneficiarios con el derecho a la intimidad de los tomadores, en el marco de la normativa sobre protección de datos de carácter personal y de la neutralidad entre diferentes instrumentos canalizadores del ahorro».

Visto el informe elaborado por el Ministerio de Economía, relativo a la citada Moción, de fecha 22 de mayo de 2003, se presentó una proposición de Ley al objeto de establecer un mecanismo de información y transparencia para que todos los contratos de seguro de vida lleguen a buen fin y se puedan cumplir todas las previsiones del contrato en el caso de producirse el riesgo que cubrían. Por todas estas razones, se crea el Registro de contratos de seguro con cobertura de fallecimiento.

Así pues, mediante esta Ley se crea un Registro de carácter público en el que deben inscribirse los contratos de seguro de cobertura de vida que se celebren en el Reino de España. Con la finalidad de que el Registro sea operativo, se excluyen de esta obligación los seguros celebrados en el ámbito de las relaciones laborales y empresariales, regulados mediante Real Decreto 1588/1999, de 15 de octubre, por el que se aprueba el Reglamento sobre la Instrumentación de los compromisos de las empresas con los trabajadores y beneficiarios, en el que ya se prevén mecanismos de información y protección suficientes. La obligación de comunicación de los datos al Registro recae plenamente sobre las entidades aseguradoras, constituyendo infracción administrativa el incumplimiento de las obligaciones establecidas en esta Ley.

El Registro, que actúa únicamente a solicitud de la persona interesada, facilita información solamente de los datos de la persona asegurada, pues es la muerte de ésta la que genera la prestación. No es, pues, objeto del Registro dar información sobre la muerte de la persona tomadora, ello puede inducir a error en caso de que ésta no coincida con la persona asegurada, ni tampoco de las personas beneficiarias, pues ello invadiría el derecho a la intimidad de éstas y de la persona tomadora o asegurada, además de que también podrían darse errores en caso de que la designación de beneficiarios se realizase al margen del contrato de seguro o de forma genérica o innominada. Así pues, el Registro se limita a comunicar la condición de persona asegurada del fallecido, así como a señalar la existencia de los contratos y las entidades aseguradoras con que se hubieran suscrito dichos contratos. Con estas medidas se facilita sustancialmente que los posibles beneficiarios puedan reclamar el cobro de sus derechos que es, en definitiva, el objetivo perseguido por esta Ley.

Por último, es necesario hacer mención de la obligación establecida en la Ley de que todos los contratos en cartera deban ser comunicados en el plazo de un año desde su entrada en vigor, para poder cumplir de manera eficaz con la finalidad de ésta.

Artículo 1. *Creación del Registro.*

Se crea por esta Ley el Registro de contratos de seguros de cobertura de fallecimiento.

Artículo 2. *Finalidad del Registro.*

El Registro tiene por finalidad suministrar la información necesaria para que pueda conocerse por los posibles interesados, con la mayor brevedad posible, si una persona fallecida tenía contratado un seguro para caso de fallecimiento, así como la entidad aseguradora con la que lo hubiese suscrito, a fin de permitir a los posibles beneficiarios dirigirse a ésta para constatar si figuran como beneficiarios y, en su caso reclamar de la entidad aseguradora la prestación derivada del contrato.

Artículo 3. *Naturaleza jurídica.*

1. El Registro que se crea por esta Ley tiene la naturaleza de registro público, dependiente del Ministerio de Justicia.

2. La gestión centralizada se llevará en el Registro General de Actos de Última Voluntad de la Dirección General de los Registros y del Notariado, que tendrá la condición de

responsable del fichero, a los efectos previstos en la Ley Orgánica 15/1999, de 13 de diciembre, de Protección de Datos de Carácter Personal, y ante la cual podrán ejercitarse los derechos de acceso, rectificación, cancelación y oposición previstos en dicha Ley.

3. La información contenida en el Registro gozará de presunción de veracidad a efectos informativos, salvo prueba en contrario.

Dicha presunción de veracidad ha de entenderse referida a la existencia del contrato, sin que, en ningún caso, presuponga la existencia de cobertura o del derecho al cobro de la prestación, para lo cual habrá de estarse a lo estipulado en el contrato en cuestión.

Artículo 4. *Ámbito de aplicación.*

1. Los contratos de seguro, cuyos datos han de figurar en el Registro, serán los relativos a los seguros de vida con cobertura de fallecimiento y a los seguros de accidentes en los que se cubra la contingencia de la muerte del asegurado, ya se trate de pólizas individuales o colectivas.

2. Quedan excluidos del ámbito del Registro:

a) Los seguros que instrumentan compromisos por pensiones de las empresas con los trabajadores y beneficiarios regulados en el Real Decreto 1588/1999, de 15 de octubre.

b) Los seguros en los que, en caso de fallecimiento del asegurado, coincidan el tomador y el beneficiario.

c) Los contratos suscritos por mutualidades de previsión social que actúen como instrumento de previsión social empresarial, mutualidades de profesionales colegiados y mutualidades cuyo objeto exclusivo sea otorgar prestaciones o subsidios de docencia o educación.

3. Reglamentariamente se fijarán las condiciones bajo las que se incluirán en el Registro los seguros en los que el beneficiario sea una persona jurídica y los seguros en los que no resulta posible la identificación de los asegurados hasta que se produce el fallecimiento.

Artículo 5. *Obligación de inscripción y contenido del registro.*

1. Las entidades aseguradoras que celebren o hayan celebrado contratos de seguros a los que sea de aplicación esta Ley, y siempre que los mismos se encuentren vigentes, tienen el deber de comunicar al Registro General de Actos de Última Voluntad, con la periodicidad y mediante el procedimiento que se determinen reglamentariamente, los datos que se especifican en el apartado siguiente. Tales datos podrán ser objeto de tratamiento automatizado.

Asimismo, las entidades aseguradoras deberán comunicar al Registro General de Actos de Última Voluntad, en los términos, con el contenido, en la forma y en los plazos que reglamentariamente se establezcan, que la prestación derivada de un determinado contrato que figura en el Registro ha sido satisfecha.

Tales obligaciones resultarán de aplicación tanto a las entidades aseguradoras españolas como a las domiciliadas en un país perteneciente al Espacio Económico Europeo que ejerzan su actividad en España en régimen de derecho de establecimiento o en régimen de libre prestación de servicios.

En caso de existencia de coaseguro, las obligaciones a que se refieren los párrafos precedentes recaerán sobre la entidad que actuando como abridora ostente la representación de todas las aseguradoras.

2. El Registro contendrá los siguientes datos:

a) Datos identificativos de la persona asegurada:

1.º Nombre y apellidos.

2.º Número del Documento Nacional de Identidad, Número de Identificación Fiscal o número del documento acreditativo de identidad que en cada caso corresponda.

b) Datos identificativos de la entidad aseguradora:

1.º Denominación social.

2.º Domicilio.

3.º Clave administrativa con la que figura inscrita en el registro administrativo de entidades aseguradoras y reaseguradoras previsto en el texto refundido de la Ley de Ordenación y Supervisión de los Seguros Privados, aprobado por Real Decreto Legislativo 6/2004, de 29 de octubre, y en su normativa reglamentaria de desarrollo.

4.º Código de Identificación Fiscal.

c) Datos identificativos del contrato de seguro:

1.º Número de contrato o referencia al Reglamento de Prestaciones de la Mutualidad de Previsión Social, en su caso.

2.º Tipo de cobertura.

Artículo 6. *Derecho de acceso.*

1. Podrá tener acceso al Registro cualquier persona interesada en obtener información acerca de si una persona fallecida tenía contratado un seguro para caso de fallecimiento y de la entidad aseguradora con quien esté suscrito.

2. El acceso al Registro sólo podrá realizarse una vez fallecido el asegurado, previa acreditación de tal circunstancia, y siempre que hayan transcurrido quince días desde la fecha de defunción. A tal efecto, se presentará el correspondiente certificado de defunción.

3. El plazo durante el que estarán disponibles los datos en el Registro será de cinco años, contados desde la fecha indicada en el apartado anterior. No obstante, los datos relativos a contratos cuyas prestaciones hayan sido satisfechas por la entidad o entidades aseguradoras se cancelarán del Registro tan pronto como al órgano encargado de su gestión le sea comunicada tal circunstancia por la entidad aseguradora.

4. Reglamentariamente se regularán los procedimientos y medios a utilizar para la consulta de la información del Registro.

Artículo 7. *Emisión de certificado por el Registro e información a suministrar al consultante por las entidades aseguradoras.*

1. El Registro emitirá, en el plazo que se determine reglamentariamente, un certificado en que conste en qué contratos vigentes figuraba como asegurada la persona fallecida y con qué entidad aseguradora. En caso de que la persona fallecida no figurase como asegurada en ningún contrato de los que se incluyen en el ámbito de aplicación de esta Ley, se hará constar este extremo en el certificado que se emita.

El certificado del registro deberá emitirse en la lengua empleada por el peticionario en la correspondiente solicitud de información de datos, ya sea en castellano o en cualquiera de las lenguas que tiene carácter de oficial en alguna Comunidad Autónoma.

2. Obtenido el certificado, el consultante podrá obtener de las entidades aseguradoras información relativa a si en él concurre la condición de beneficiario. En caso de que el consultante no fuese beneficiario, la entidad aseguradora se limitará a hacer constar a aquél esta circunstancia, sin facilitarle ninguna otra información.

Artículo 8. *Régimen de infracciones y sanciones.*

Las obligaciones de las entidades aseguradoras comprendidas en esta Ley tienen la consideración de normas de ordenación y supervisión de los seguros privados. Su incumplimiento constituirá infracción administrativa, de acuerdo con lo dispuesto en el texto refundido de la Ley de Ordenación y Supervisión de los Seguros Privados, aprobado por Real Decreto Legislativo 6/2004, de 29 de octubre.

Artículo 9. *Remisión de información a la Dirección General de Seguros y Fondos de Pensiones.*

1. El órgano encargado de la gestión del Registro General de Actos de Última Voluntad remitirá, en los términos y con la periodicidad que reglamentariamente se establezca, a la Dirección General de Seguros y Fondos de Pensiones una relación de las entidades aseguradoras que hayan suministrado la información a la que están obligadas por esta Ley.

Asimismo, el citado órgano comunicará a la Dirección General de Seguros y Fondos de Pensiones las incidencias significativas que pudieran producirse en el cumplimiento de esta obligación.

2. A la vista de las comunicaciones del órgano encargado de la gestión del Registro, la Dirección General de Seguros y Fondos de Pensiones podrá formular requerimientos a las entidades aseguradoras o exigir, en su caso, la realización de auditorías informáticas o la aplicación de otras medidas correctoras para garantizar la veracidad de la información contenida en el Registro.

Disposición adicional primera. *Protección de datos de carácter personal.*

El tratamiento de datos de carácter personal que se derive de lo dispuesto en la presente Ley, así como la cesión de los mismos para su inclusión en el Registro se regirán por lo dispuesto en la Ley Orgánica 15/1999, de 13 de diciembre, de Protección de Datos de Carácter Personal y sus disposiciones de desarrollo.

No será preciso el consentimiento del asegurado para la comunicación de los datos por las entidades aseguradoras con la finalidad de proceder a su inclusión en el Registro ni para el tratamiento que de dichos datos se lleve a cabo por el responsable del mismo.

Asimismo, tampoco será necesario que la Dirección General de los Registros y del Notariado informe al asegurado de la inclusión de los datos en el Registro.

Disposición adicional segunda. *Régimen presupuestario.*

Los preceptos de esta ley, el cumplimiento de los cuales exigiese realizar gastos con cargo a los Presupuestos del Estado entrarán en vigor al inicio del próximo ejercicio presupuestario.

Disposición adicional tercera. *Desarrollo reglamentario.*

Se faculta al Gobierno a proceder al desarrollo reglamentario de la presente Ley.

En particular, en el plazo de seis meses desde la entrada en vigor de esta Ley, deberá haberse llevado a cabo el desarrollo reglamentario de los preceptos que permita la efectiva puesta en marcha y el funcionamiento del Registro.

Disposición adicional cuarta. *Derecho supletorio.*

En todo lo no previsto en esta Ley serán de aplicación la Ley 50/1980, de 8 de octubre, de Contrato de Seguro; el texto refundido de la Ley de Ordenación y Supervisión de los Seguros Privados, aprobado por Real Decreto Legislativo 6/2004, de 29 de octubre; así como la demás legislación general sobre protección de los clientes de servicios financieros.

Disposición adicional quinta. *Obligación de los notarios.*

Los notarios que sean requeridos para autorizar actos de adjudicación o partición de bienes adquiridos por herencia deberán solicitar telemáticamente, por el procedimiento que reglamentariamente se establezca, salvo que los interesados lo aporten, el certificado del registro de contratos de seguros de cobertura de fallecimiento, todo ello dentro del plazo de disponibilidad a que se refiere el artículo 6 de esta Ley, incorporándolo a la escritura pública.

En el supuesto de que exista algún seguro con cobertura de fallecimiento, los notarios advertirán a los interesados de la trascendencia jurídica de ello.

Disposición adicional sexta. *Régimen competencial.*

La presente Ley se dicta al amparo de la competencia exclusiva del Estado de acuerdo con el artículo 149.1.8.^a de la Constitución.

Disposición adicional séptima. *Tasa por expedición del certificado del Registro de contratos de seguros de cobertura de fallecimiento.*

1. La gestión precisa para la expedición de los certificados a que se hace referencia en el artículo 7 de la presente Ley se grava con una tasa, que se regirá por la presente Ley y por

las demás fuentes normativas que para las tasas se establecen en el artículo 9 de la Ley 8/1989, de 13 de abril, de Tasas y Precios Públicos.

2. Constituye el hecho imponible la expedición de los certificados a que se hace referencia en el artículo 7 de la presente Ley.

3. Es sujeto pasivo la persona que solicite la expedición de la certificación.

4. La cuota de la tasa es de 3,26 euros por certificado expedido. Esta cantidad podrá ser actualizada por Orden Ministerial.

5. El devengo de la tasa se produce cuando se presente la solicitud para la obtención del certificado.

6. La forma de liquidación de la tasa se establecerá reglamentariamente.

Disposición transitoria primera. *Contratos en cartera.*

Las compañías aseguradoras deben proceder a dar cumplimiento a esta Ley respecto de los contratos vigentes en el momento de su entrada en vigor, en el plazo de un año desde la citada fecha.

Disposición transitoria segunda. *Remisión de datos correspondientes a los contratos de seguros de vida o accidentes vinculados a tarjetas de crédito.*

Las entidades aseguradoras dispondrán del plazo de un año desde la entrada en vigor de las disposiciones reglamentarias de esta Ley para efectuar la primera remisión de los datos relativos a los contratos de seguros de vida o de accidentes vinculados a tarjetas de crédito.

Disposición final primera. *Modificación del texto refundido de la Ley de Ordenación y Supervisión de los Seguros Privados, aprobado por Real Decreto Legislativo 6/2004, de 29 de octubre.*

1. Se crea una nueva letra r) en el apartado 3 del artículo 40 del texto refundido de la Ley de Ordenación y Supervisión de los Seguros Privados, con la siguiente redacción:

«r) El incumplimiento de la obligación de suministrar al órgano competente la información a que se refiere la legislación reguladora del registro de contratos de seguros de cobertura de fallecimiento, cuando tal conducta tenga carácter repetitivo.»

2. Se crea una nueva letra s) en el apartado 4 del artículo 40 del texto refundido de la Ley de Ordenación y Supervisión de los Seguros Privados, con la siguiente redacción:

«s) El incumplimiento de la obligación de suministrar al órgano competente la información a que se refiere la legislación reguladora del registro de contratos de seguros de cobertura de fallecimiento.»

Disposición final segunda. *Entrada en vigor.*

Esta Ley entrará en vigor a los seis meses de su publicación en el «Boletín Oficial del Estado».

§ 47

Real Decreto 398/2007, de 23 de marzo, por el que se desarrolla la Ley 20/2005, de 14 de noviembre, sobre la creación del Registro de contratos de seguro de cobertura de fallecimiento. [Inclusión parcial]

Ministerio de la Presidencia
«BOE» núm. 94, de 19 de abril de 2007
Última modificación: 18 de enero de 2011
Referencia: BOE-A-2007-8180

CAPÍTULO I

Disposiciones generales

[...]

Artículo 4. *Obligaciones de los notarios.*

1. De conformidad con la disposición adicional quinta de la Ley 20/2005, de 14 de noviembre, los notarios que sean requeridos para autorizar actos de adjudicación o partición de bienes adquiridos por herencia, salvo que los interesados aporten el certificado correspondiente del registro objeto de esta norma, deberán solicitarlo telemáticamente conforme al siguiente procedimiento:

a) El notario realizará la solicitud a través del Sistema de Información Corporativo del Consejo General del Notariado, el cual estará debidamente conectado telemáticamente con el Registro de Contratos de Seguros de cobertura de fallecimiento, mediante procedimientos seguros y exclusivos. El notario exigirá a los interesados la presentación del preceptivo certificado de defunción antes de realizar la solicitud y, a los efectos, del Registro, una vez realizada esta, se entenderá ya cumplido dicho requisito.

b) La identificación del notario se realizará utilizando el certificado electrónico reconocido, previsto en el artículo 108 de la Ley 24/2001, de 27 de diciembre, de Medidas Fiscales, Administrativas y del Orden Social.

c) El certificado del Registro se expedirá mediante la utilización de medios electrónicos, informáticos y telemáticos, y en él la firma manuscrita del titular del Registro, o funcionario encargado que corresponda, será sustituida por un código de verificación o firma electrónica.

d) Obtenido el certificado del Registro el notario procederá, bajo su fe pública, conforme a la legislación notarial, a su traslado a soporte papel para incorporarlo a la correspondiente escritura pública. En aquellos supuestos en que no fuera posible su incorporación a la correspondiente escritura pública, por no llegar ésta a otorgarse, el notario entregará a los interesados el soporte papel en que se haya trasladado bajo su fe pública la certificación electrónica del Registro.

e) Producido el devengo de la tasa por la solicitud del certificado del Registro prevista en la disposición adicional séptima de la Ley 20/2005, de 14 de noviembre, el notario procederá

a efectuar el cargo correspondiente en la cuenta identificada por el solicitante y el correlativo abono para la Administración, generando el justificante acreditativo de su pago, todo lo cual podrá realizarse por los procedimientos telemáticos establecidos en el apartado a), sin perjuicio de su pago anticipado a través de la institución notarial correspondiente. El notario incorporará a la escritura el traslado a soporte papel del certificado electrónico de pago, en caso de haber sido emitido, que tendrá efectos de carta de pago.

Cuando por motivos técnicos el pago sólo pudiera realizarse de forma presencial, el notario incorporará en la escritura la correspondiente carta de pago.

2. La Dirección General de los Registros y del Notariado, mediante la correspondiente Instrucción, determinará los requisitos, características y especificaciones técnicas de los procedimientos seguros y exclusivos de interconexión, la estructura, contenido y formato de los mensajes de intercambio y de los certificados telemáticos a que alude el apartado anterior.

3. A efectos de lo dispuesto en la disposición adicional quinta de la Ley 20/2005, de 14 de noviembre, el notario, en el caso de que del certificado del Registro se desprenda la existencia de algún seguro con cobertura de fallecimiento, hará las advertencias legales correspondientes y, en particular, informará a los interesados de lo dispuesto por la normativa reguladora del contrato de seguro en relación a la designación de beneficiario y, en particular, en el primer párrafo del artículo 88 de la Ley 50/1980, de 8 de octubre, de Contrato de Seguro, a fin de que los interesados conozcan que la existencia del contrato de seguro no presupone la existencia de ningún derecho a favor de los herederos ni implica la obligación de integrar las prestaciones que pudieran derivarse del contrato seguro en el caudal hereditario.

[...]

CAPÍTULO IV

Procedimiento de solicitud y expedición de certificados del Registro

Artículo 12. *Solicitud de certificado.*

1. La solicitud de certificado se efectuará mediante petición por cualquier persona interesada en obtener información acerca de si una persona fallecida tenía contratado un seguro para caso de fallecimiento y la entidad aseguradora con la que esté suscrito. El interés en conocer esta información se presume en quien solicita la certificación del Registro.

La solicitud se realizará de acuerdo con el modelo que figura en el anexo III.2 de este real decreto, al que se acompañará el certificado literal de defunción de la persona respecto de la cual quiere obtenerse el certificado.

2. La solicitud de certificado, de acuerdo con lo dispuesto por el artículo 6.2 de la Ley 20/2005, de 14 de noviembre, sólo podrá presentarse una vez que hayan transcurrido quince días hábiles desde la fecha de defunción de la persona respecto de la que se quiere efectuar la consulta. La acreditación de esta circunstancia se realizará por el solicitante, en el momento de presentar la solicitud, mediante la aportación del correspondiente certificado de defunción.

A efectos de lo dispuesto en este apartado se presumirá que existe interés en la obtención del certificado de defunción en quien lo solicite con el objeto de su aportación para la obtención de la certificación del Registro de contratos de seguros de cobertura de fallecimiento.

En el supuesto de la solicitud realizada por los notarios al amparo de lo previsto en la disposición adicional quinta de la Ley 20/2005, de 14 de noviembre, se estará al procedimiento establecido en el artículo 4 y el anexo IV de este real decreto.

3. En caso de que la solicitud no contuviera alguno de los datos o documentos indicados en el apartado anterior el encargado del Registro requerirá al interesado para que, en un plazo de diez días, subsane la falta o acompañe los documentos preceptivos, con indicación de que, si así no lo hiciera, se le tendrá por desistido de su solicitud.

Artículo 13. Expedición de certificado por el Registro.

1. En el plazo máximo de siete días hábiles desde la fecha de la presentación de la solicitud, el Registro expedirá un certificado en el que conste en qué contratos vigentes figuraba como asegurada la persona fallecida y con qué entidad aseguradora están suscritos. En caso de que la persona fallecida no figurase en el Registro como asegurada en ningún contrato se hará constar este extremo en el certificado que se emita.

2. Si después de la emisión de un certificado y durante el plazo máximo de tres meses el Registro tuviera conocimiento de nuevos datos que no constaban en el emitido, se emitirá de oficio un nuevo certificado rectificativo que anule y sustituya a los anteriores que pudieran haberse emitido y en el que se hará constar expresamente la rectificación.

3. Los certificados se extenderán en los modelos que se contienen en el anexo III.

4. En los certificados expedidos no aparecerán los datos de aquellos contratos que no contengan el documento identificativo del asegurado.

[...]

ANEXO IV**1. DESCRIPCIÓN DE WEB SERVICES DE INTERCAMBIO DE DATOS CON NOTARIOS****1.1 Solicitud certificado:**

```
<?xml version="1.0" encoding="UTF-8"?>
<wsdl:definitions xmlns="http://schemas.xmlsoap.org/wsdl/"
  xmlns:apachesoap="http://xml.apache.org/xml-
  soap"
  xmlns:impl="http://
  servicesnotarios.rscf.mjusticia.es"
  xmlns:intf="http://
  servicesnotarios.rscf.mjusticia.es"
  xmlns:soapenc="http://
  schemas.xmlsoap.org/soap/encoding/"
  xmlns:wSDL="http://
  schemas.xmlsoap.org/wsdl/"
  xmlns:wSDLsoap="http://
  schemas.xmlsoap.org/wsdl/soap/"
  xmlns:xsd="http://www.w3.org/2001/
  XMLSchema"
  targetNamespace="http://
  servicesnotarios.rscf.mjusticia.es">
  <wsdl:types>
    <schema xmlns="http://www.w3.org/2001/XMLSchema"
      targetNamespace="http://
  servicesnotarios.rscf.mjusticia.es">
      <import namespace="http://schemas.xmlsoap.org/soap/
  encoding"/>
      <element name="SOLICITUD_CERTIFICADO">
        <complexType>
          <sequence>
            <element name="FECHA" type="xsd:date">
              <annotation>
                <documentation>Fecha de generacin del mensaje
  (AAAA-MM-DD)</documentation>
              </annotation>
            </element>
            <element name="HORA">
              <annotation>
                <documentation>Hora de generacin del mensaje
  (HH:MM:SS)</documentation>
              </annotation>
            <simpleType>
              <restriction base="xsd:string">
```

```

        <length value="8"/>
        <pattern value="\d{2}:\d{2}:\d{2}"/>
    </restriction>
</simpleType>
</element>
<element name="ID_SOLICITUD" type="xsd:long">
    <annotation>
        <documentation>Nmero identificativo del
mensaje</documentation>
    </annotation>
</element>
<element fixed="CGN" name="EMISOR"
type="xsd:string">
    <annotation>
        <documentation>Entidad emisora del mensaje
("CGN" Consejo General del Notariado)</documentation>
    </annotation>
</element>
<element fixed="RGS" name="RECEPTOR"
type="xsd:string">
    <annotation>
        <documentation>Entidad receptora del mensaje
("RGS" Registro General de Seguros)</documentation>
    </annotation>
</element>
</sequence>
</complexType>
</element>
<complexType name="SolicitudCertificadoException">
    <sequence>
        <element name="info" nillable="true"
type="xsd:string"/>
    </sequence>
</complexType>
<element name="fault"
type="impl:SolicitudCertificadoException"/>
<element name="realizarSolicitud">
    <complexType>
        <sequence>
            <any namespace="##any" processContents="lax"/>
        </sequence>
    </complexType>
</element>
<element name="realizarSolicitudResponse">
    <complexType>
        <sequence>
            <any namespace="##any" processContents="lax"/>
        </sequence>
    </complexType>
</element>
</schema>
</wsdl:types>
<wsdl:message name="SolicitudCertificadoException">
    <wsdl:part element="impl:fault" name="fault"/>
</wsdl:message>
<wsdl:message name="solicitudResponse">
    <wsdl:part element="impl:realizarSolicitudResponse"
name="processReturn"/>
</wsdl:message>
<wsdl:message name="solicitudRequest">
    <wsdl:part element="impl:realizarSolicitud" name="part"/>
    <wsdl:part element="intf:SOLICITUD_CERTIFICADO"
name="request_header"/>
</wsdl:message>
<wsdl:portType name="SolicitudCertificado">
    <wsdl:operation name="realizarSolicitud">
        <wsdl:input message="impl:solicitudRequest"
name="solicitudRequest"/>
        <wsdl:output message="impl:solicitudResponse"

```



```

name="solicitudResponse"/>
  <wsdl:fault
message="impl:SolicitudCertificadoException"
name="SolicitudCertificadoException"/>
  </wsdl:operation>
</wsdl:portType>
  <wsdl:binding name="SolicitudCertificadoSoapBinding"
type="impl:SolicitudCertificado">
  <wsdlsoap:binding style="document" transport="http://
schemas.xmlsoap.org/soap/http"/>
  <wsdl:operation name="realizarSolicitud">
    <wsdlsoap:operation soapAction=""/>
    <wsdl:input name="solicitudRequest">
      <wsdlsoap:header message="intf:solicitudRequest"
part="request_header" use="literal"/>
      <wsdlsoap:body parts="part" use="literal"/>
    </wsdl:input>
    <wsdl:output name="solicitudResponse">
      <wsdlsoap:body use="literal"/>
    </wsdl:output>
  </wsdl:operation>
</wsdl:binding>
<wsdl:service name="SolicitudCertificadoService">
  <wsdl:port binding="impl:SolicitudCertificadoSoapBinding"
name="SolicitudCertificado">
    <wsdlsoap:address location="https:// mjusticia.es/
RESEVINotarios/services/SolicitudCertificado"/>
  </wsdl:port>
</wsdl:service>
</wsdl:definitions>

```

1.2 Recepción certificado:.

```

<?xml version="1.0" encoding="UTF-8"?>
<wsdl:definitions xmlns="http://schemas.xmlsoap.org/wsdl/"
  xmlns:apachesoap="http://xml.apache.org/xml-
soap"
  xmlns:impl="http://inti.notariado.org/XML"
  xmlns:intf="http://inti.notariado.org/XML"
  xmlns:soapenc="http://
schemas.xmlsoap.org/soap/encoding/"
  xmlns:wSDL="http://
schemas.xmlsoap.org/wsdl/"
  xmlns:wSDLsoap="http://
schemas.xmlsoap.org/wsdl/soap/"
  xmlns:xsd="http://www.w3.org/2001/XMLSchema"
  targetNamespace="http://
inti.notariado.org/XML">
  <wsdl:types>
    <xsd:schema xmlns="http://inti.notariado.org/XML"
      xmlns:xsd="http://www.w3.org/2001/XMLSchema"
      attributeFormDefault="unqualified"
      elementFormDefault="qualified"
      targetNamespace="http://
inti.notariado.org/XML">
      <xsd:element name="SERVICE_DISPATCHER">
        <xsd:complexType>
          <xsd:sequence>
            <xsd:element name="TIMESTAMP" type="xsd:dateTime">
              <xsd:annotation>
                <xsd:documentation>Timestamping sobre el
envio del mensaje (AAAA-MMDDThh: mm:ss)</xsd:documentation>
              </xsd:annotation>
            </xsd:element>
            <xsd:element name="TIPO_MSJ"
type="TIPO_MENSAJEType">
              <xsd:annotation>

```

```

        <xsd:documentation>Tipo de mensaje ( "1"
Peticion, "2" Respuesta)</xsd:documentation>
    </xsd:annotation>
</xsd:element>
    <xsd:element name="EMISOR" type="xsd:string">
        <xsd:annotation>
            <xsd:documentation>Entidad emisora del
mensaje (Codigo de la entidad)</xsd:documentation>
        </xsd:annotation>
    </xsd:element>
    <xsd:element fixed="CGN" name="RECEP"
type="xsd:string">
        <xsd:annotation>
            <xsd:documentation>Entidad receptora del
mensaje ("CGN" Codigo del CGN)</xsd:documentation>
        </xsd:annotation>
    </xsd:element>
    <xsd:element name="SERVICIO" type="xsd:string">
        <xsd:annotation>
            <xsd:documentation>Codigo del servicio</
xsd:documentation>
        </xsd:annotation>
    </xsd:element>
</xsd:sequence>
</xsd:complexType>
</xsd:element>
<xsd:simpleType name="TIPO_MENSAJEType">
    <xsd:restriction base="xsd:byte">
        <xsd:enumeration value="1"/>
        <xsd:enumeration value="2"/>
    </xsd:restriction>
</xsd:simpleType>
<xsd:element name="SERVICE_DISPATCHER_REQUEST">
    <xsd:complexType>
        <xsd:sequence>
            <xsd:any namespace="##any" processContents="lax"/>
        </xsd:sequence>
    </xsd:complexType>
</xsd:element>
<xsd:element name="SERVICE_DISPATCHER_RESPONSE">
    <xsd:complexType>
        <xsd:sequence>
            <xsd:any namespace="##any" processContents="lax"/>
        </xsd:sequence>
    </xsd:complexType>
</xsd:element>
<xsd:complexType name="ServiceDispatcherException">
    <xsd:sequence>
        <xsd:element name="info" nillable="true"
type="xsd:string"/>
    </xsd:sequence>
</xsd:complexType>
<xsd:element name="fault"
type="ServiceDispatcherException"/>
</xsd:schema>
</wsdl:types>
<wsdl:message name="ServiceDispatcherException">
    <wsdl:part element="impl:fault" name="fault"/>
</wsdl:message>
<wsdl:message name="processResponse">
    <wsdl:part element="impl:SERVICE_DISPATCHER_RESPONSE"
name="processReturn"/>
</wsdl:message>
<wsdl:message name="processRequest">
    <wsdl:part element="impl:SERVICE_DISPATCHER_REQUEST"
name="part"/>
    <wsdl:part element="intf:SERVICE_DISPATCHER"
name="request_header"/>
</wsdl:message>

```

```

    <wsdl:portType name="ServiceDispatcher">
      <wsdl:operation name="process">
        <wsdl:input message="impl:processRequest"
name="processRequest"/>
        <wsdl:output message="impl:processResponse"
name="processResponse"/>
        <wsdl:fault message="impl:ServiceDispatcherException"
name="ServiceDispatcherException"/>
      </wsdl:operation>
    </wsdl:portType>
    <wsdl:binding name="ServiceDispatcherSoapBinding"
type="impl:ServiceDispatcher">
      <wsdlsoap:binding style="document" transport="http://
schemas.xmlsoap.org/soap/http"/>
      <wsdl:operation name="process">
        <wsdlsoap:operation soapAction=""/>
        <wsdl:input name="processRequest">
          <wsdlsoap:header message="intf:processRequest"
part="request_header" use="literal"/>
          <wsdlsoap:body parts="part" use="literal"/>
        </wsdl:input>
        <wsdl:output name="processResponse">
          <wsdlsoap:body use="literal"/>
        </wsdl:output>
        <wsdl:fault name="ServiceDispatcherException">
          <wsdlsoap:fault name="ServiceDispatcherException"
use="literal"/>
        </wsdl:fault>
      </wsdl:operation>
    </wsdl:binding>
    <wsdl:service name="ServiceDispatcherService">
      <wsdl:port binding="impl:ServiceDispatcherSoapBinding"
name="ServiceDispatcher">
        <wsdlsoap:address location="https://e-
notario.notariado.org/servicedispatcher/services/
ServiceDispatcher"/>
      </wsdl:port>
    </wsdl:service>
  </wsdl:definitions>

```

2. ESQUEMAS DE DOCUMENTOS XML DE INTERCAMBIO DE DATOS CON NOTARIOS

a. *solicitud-certificado.xsd*:

```

<?xml version="1.0" encoding="UTF-8"?>
<xs:schema xmlns:xs="http://www.w3.org/2001/XMLSchema"
xmlns="http://inti.notariado.org/XML/RGS"
targetNamespace="http://
inti.notariado.org/XML/RGS"
elementFormDefault="qualified"
attributeFormDefault="unqualified"
version="0.2">
  <xs:include schemaLocation="tipos.xsd"/>
  <xs:element name="SOLICITUD_CERTIFICADO">
    <xs:annotation>
      <xs:documentation>Esquema para la solicitud de
certificado al Registro General de Seguros</xs:documentation>
    </xs:annotation>
    <xs:complexType>
      <xs:sequence>
        <xs:choice>
          <xs:element name="REQUEST">
            <xs:annotation>
              <xs:documentation>Datos enviados al Registro
General de Seguros</xs:documentation>

```

```

</xs:annotation>
<xs:complexType>
  <xs:sequence>
    <xs:element name="CABECERA"
type="CABECERAType"/>
    <xs:element name="DATOS">
      <xs:complexType>
        <xs:sequence>
          <xs:element name="NOTARIO">
            <xs:annotation>
              <xs:documentation>Datos del
Notario</xs:documentation>
            </xs:annotation>
          <xs:complexType>
            <xs:sequence>
              <xs:element name="CODIGO">
                <xs:annotation>
                  <xs:documentation>Código
Ultimas Voluntades (CUV)</xs:documentation>
                </xs:annotation>
              <xs:simpleType>
                <xs:restriction
base="xs:string">...<xs:pattern value="[0-9]{7}"/></
xs:restriction>
                </xs:simpleType>
              </xs:element>
            <xs:element
name="NUMERO_DOCUMENTO" type="NIFType">
              <xs:annotation>
                <xs:documentation>NIF</
xs:documentation>
              </xs:annotation>
            </xs:element>
          <xs:element name="NOMBRE"
type="NOMBREType">
            <xs:annotation>
              <xs:documentation>Nombre</
xs:documentation>
            </xs:annotation>
          <xs:element name="APELLIDO1"
type="NOMBREType">
            <xs:annotation>
              <xs:documentation>Primer
apellido</xs:documentation>
            </xs:annotation>
          <xs:element name="APELLIDO2"
type="NOMBREType" minOccurs="0">
            <xs:annotation>
              <xs:documentation>Segundo
apellido</xs:documentation>
            </xs:annotation>
          </xs:element>
        </xs:sequence>
      </xs:complexType>
    </xs:element>
  <xs:element name="IDIOMA">
    <xs:annotation>
      <xs:documentation>Idioma del
certificado a expedir ("0" Castellano, "1" Catalán, "2"
Gallego, "3" Vasco, "4" Valenciano)</xs:documentation>
    </xs:annotation>
    <xs:simpleType>
      <xs:restriction base="xs:string">
        <xs:enumeration value="0"/>
        <xs:enumeration value="1"/>
        <xs:enumeration value="2"/>
        <xs:enumeration value="3"/>
      </xs:restriction>
    </xs:simpleType>
  </xs:sequence>
</xs:complexType>

```

```

        <xs:enumeration value="4"/>
    </xs:restriction>
</xs:simpleType>
</xs:element>
<xs:element name="FALLECIDO">
    <xs:complexType>
        <xs:sequence>
            <xs:element
name="FECHA_DEFUNCION" type="xs:date">
                <xs:annotation>
                    <xs:documentation>Fecha de
defunción</xs:documentation>
                </xs:annotation>
            </xs:element>
            <xs:element
name="NUMERO_DOCUMENTO" type="NIFType">
                <xs:annotation>
                    <xs:documentation>NIF</
xs:documentation>
                </xs:annotation>
            </xs:element>
            <xs:element name="NOMBRE"
type="NOMBREType">
                <xs:annotation>
                    <xs:documentation>Nombre</
xs:documentation>
                </xs:annotation>
            </xs:element>
            <xs:element name="APELLIDO1"
type="NOMBREType">
                <xs:annotation>
                    <xs:documentation>Primer
apellido</xs:documentation>
                </xs:annotation>
            </xs:element>
            <xs:element name="APELLIDO2"
type="NOMBREType" minOccurs="0">
                <xs:annotation>
                    <xs:documentation>Segundo
apellido</xs:documentation>
                </xs:annotation>
            </xs:element>
        </xs:sequence>
    </xs:complexType>
</xs:element>
<xs:attribute name="ID" type="xs:ID"
use="required"/>
</xs:complexType>
</xs:element>
<xs:any namespace="##any"
processContents="lax" minOccurs="0">
    <xs:annotation>
        <xs:documentation>Firma del nodo "DATOS"
siguiendo el estándar XADES por el Notario</xs:documentation>
    </xs:annotation>
</xs:any>
</xs:sequence>
<xs:attribute name="ID" type="xs:ID"
use="required"/>
</xs:complexType>
</xs:element>
<xs:element name="REPLY">
    <xs:annotation>
        <xs:documentation>Datos recibidos del Registro
General de Seguros</xs:documentation>
    </xs:annotation>
</xs:complexType>
</xs:sequence>

```

```

        <xs:element name="CABECERA"
type="CABECERAType"/>
        <xs:element name="RESULTADO"
type="RESULTADOType"/>
    </xs:sequence>
</xs:complexType>
</xs:element>
</xs:choice>
<xs:any namespace="##any" processContents="lax"
minOccurs="0">
    <xs:annotation>
        <xs:documentation>Firma del nodo "REQUEST"
siguiendo el estándar XADES por el servidor del CGN </
xs:documentation>
    </xs:annotation>
</xs:any>
</xs:sequence>
</xs:complexType>
</xs:element>
<xs:complexType name="CABECERAType">
    <xs:sequence>
        <xs:element name="FECHA" type="xs:date">
            <xs:annotation>
                <xs:documentation>Fecha de generación del mensaje
(AAAA-MM-DD)</xs:documentation>
            </xs:annotation>
        </xs:element>
        <xs:element name="HORA">
            <xs:annotation>
                <xs:documentation>Hora de generación del mensaje
(HH:MM:SS)</xs:documentation>
            </xs:annotation>
            <xs:simpleType>
                <xs:restriction base="xs:string">
                    <xs:length value="8"/>
                    <xs:pattern value="\d{2}:\d{2}:\d{2}"/>
                </xs:restriction>
            </xs:simpleType>
        </xs:element>
        <xs:element name="ID_SOLICITUD" type="xs:long">
            <xs:annotation>
                <xs:documentation>Número identificativo del
mensaje</xs:documentation>
            </xs:annotation>
        </xs:element>
        <xs:element name="EMISOR" type="xs:string" fixed="CGN">
            <xs:annotation>
                <xs:documentation>Entidad emisora del mensaje
("CGN" Consejo General del Notariado)</xs:documentation>
            </xs:annotation>
        </xs:element>
        <xs:element name="RECEPTOR" type="xs:string"
fixed="RGS">
            <xs:annotation>
                <xs:documentation>Entidad receptora del mensaje
("RGS" Registro General de Seguros)</xs:documentation>
            </xs:annotation>
        </xs:element>
    </xs:sequence>
</xs:complexType>
</xs:schema>

```

b. recepcion-certificado.xsd:

```

<?xml version="1.0" encoding="UTF-8"?>
<xs:schema xmlns="http://inti.notariado.org/XML/RGS"
xmlns:xs="http://www.w3.org/2001/XMLSchema"

```

```

        targetNamespace="http://
inti.notariado.org/XML/RGS"
        elementFormDefault="qualified"
        attributeFormDefault="unqualified"
        version="0.2">
<xs:include schemaLocation="tipos.xsd"/>
<xs:element name="RECEPCION_CERTIFICADO">
  <xs:annotation>
    <xs:documentation>Esquema para la recepción de un
certificado del Registro General de Seguros</xs:documentation>
  </xs:annotation>
  <xs:complexType>
    <xs:sequence>
      <xs:choice>
        <xs:element name="REQUEST">
          <xs:annotation>
            <xs:documentation>Datos recibidos del Registro
General de Seguros</xs:documentation>
          </xs:annotation>
          <xs:complexType>
            <xs:sequence>
              <xs:element name="ID_SOLICITUD"
type="xs:long">
                <xs:annotation>
                  <xs:documentation>Número identificativo
del mensaje</xs:documentation>
                </xs:annotation>
              </xs:element>
              <xs:element name="DATOS">
                <xs:complexType>
                  <xs:sequence>
                    <xs:element name="CERTIFICADO"
type="xs:base64Binary">
                      <xs:annotation>
                        <xs:documentation>Certificado en
formato PDF</xs:documentation>
                      </xs:annotation>
                    </xs:element>
                    <xs:element name="FIRMA"
type="xs:base64Binary">
                      <xs:annotation>
                        <xs:documentation>Firma del
certificado siguiendo el estándar PKCS#7 por el funcionario
encargado</xs:documentation>
                      </xs:annotation>
                    </xs:element>
                  </xs:sequence>
                </xs:complexType>
              </xs:element>
            </xs:sequence>
          </xs:complexType>
        </xs:element>
        <xs:element name="REPLY">
          <xs:annotation>
            <xs:documentation>Datos enviados al Registro
General de Seguros</xs:documentation>
          </xs:annotation>
          <xs:complexType>
            <xs:sequence>
              <xs:element name="ID_SOLICITUD"
type="xs:long">
                <xs:annotation>
                  <xs:documentation>Número identificativo
del mensaje</xs:documentation>
                </xs:annotation>
              </xs:element>
              <xs:element name="RESULTADO"
type="RESULTADOType"/>
            </xs:sequence>
          </xs:complexType>
        </xs:element>
      </xs:choice>
    </xs:sequence>
  </xs:complexType>
</xs:element>

```

```

        </xs:complexType>
    </xs:element>
</xs:choice>
</xs:sequence>
</xs:complexType>
</xs:element>
</xs:schema>

```

2.3 tipos.xsd:

```

<?xml version="1.0" encoding="UTF-8"?>
<xs:schema xmlns="http://inti.notariado.org/XML/RGS"
  xmlns:xs="http://www.w3.org/2001/XMLSchema"
  targetNamespace="http://
inti.notariado.org/XML/RGS"
  elementFormDefault="qualified"
  attributeFormDefault="unqualified"
  version="0.2">
  <xs:complexType name="RESULTADOType">
    <xs:sequence>
      <xs:element name="TIPO_ERROR" type="xs:boolean">
        <xs:annotation>
          <xs:documentation>Boleano (true/false o 1/0) que
indica si se ha producido algún error o no</xs:documentation>
        </xs:annotation>
      </xs:element>
      <xs:element name="CODIGO_ERROR" type="xs:string"
minOccurs="0">
        <xs:annotation>
          <xs:documentation>Código del error conocido y
tipificado en tabla de errores</xs:documentation>
        </xs:annotation>
      </xs:element>
      <xs:element name="TEXTO_ERROR" type="xs:string"
minOccurs="0">
        <xs:annotation>
          <xs:documentation>Texto de error no tipificado en
tabla de errores </xs:documentation>
        </xs:annotation>
      </xs:element>
    </xs:sequence>
  </xs:complexType>
  <xs:simpleType name="NOMBREType">
    <xs:restriction base="xs:string">
      <xs:maxLength value="65"/>
      <xs:minLength value="1"/>
    </xs:restriction>
  </xs:simpleType>
  <xs:simpleType name="NIFType">
    <xs:restriction base="xs:string">
      <xs:length value="9"/>
    </xs:restriction>
  </xs:simpleType>
</xs:schema>

```

[...]

§ 48

Ley 22/2003, de 9 de julio, Concursal. [Inclusión parcial]

Jefatura del Estado
«BOE» núm. 164, de 10 de julio de 2003
Última modificación: 7 de mayo de 2020
Referencia: BOE-A-2003-13813

Téngase en cuenta que, con fecha 1 de septiembre de 2020, entró en vigor el texto refundido de la Ley Concursal, aprobado por Real Decreto Legislativo 1/2020, de 5 de mayo, [Ref. BOE-A-2020-4859](#).

TÍTULO I

De la declaración de concurso

CAPÍTULO I

De los presupuestos del concurso

Artículos 1 a 7.
(Derogados)

CAPÍTULO II

Del procedimiento de declaración

Sección 1.^a Jurisdicción y competencia

Artículos 8 a 12.
(Derogados)

Sección 2.^a De la provisión sobre la solicitud

Artículos 13 a 20.
(Derogados)

Sección 3.^a De la declaración de concurso

Artículos 21 a 24.
(Derogados)

CAPÍTULO III

De los concursos conexos

Artículos 25 a 25 ter.

(Derogados)

TÍTULO II

De la administración concursal

Artículo 26. *Formación de la sección segunda.*

(Derogado)

CAPÍTULO I

Del nombramiento de los administradores concursales

Artículo 27. *Condiciones subjetivas para el nombramiento de administradores concursales.*

(Derogado)

Téngase en cuenta que este artículo se deroga, con efectos de 1 de septiembre de 2020, por la disposición derogatoria única.1 del Real Decreto Legislativo 1/2020, de 5 de mayo [Ref. BOE-A-2020-4859](#).

No obstante, permanecerá en vigor hasta que se apruebe el reglamento a que se refiere la disposición transitoria segunda de la Ley 17/2014, de 30 de septiembre [Ref. BOE-A-2014-9896](#), en la redacción anterior a la entrada en vigor de dicha Ley 17/2014, según establece la disposición transitoria única.1 del citado Real Decreto Legislativo.

Redacción anterior a la entrada en vigor de la Ley 17/2014:

"1. La administración concursal estará integrada por un único miembro, que deberá reunir alguna de las siguientes condiciones:

1.º Ser abogado en ejercicio con cinco años de experiencia profesional efectiva en el ejercicio de la abogacía, que hubiera acreditado formación especializada en Derecho Concursal.

2.º Ser economista, titulado mercantil o auditor de cuentas con cinco años de experiencia profesional, con especialización demostrable en el ámbito concursal.

También podrá designarse a una persona jurídica en la que se integre, al menos, un abogado en ejercicio y un economista, titulado mercantil o auditor de cuentas, y que garantice la debida independencia y dedicación en el desarrollo de las funciones de administración concursal.

2. Como excepción a lo dispuesto en el apartado 1:

1.º En caso de concurso de una entidad emisora de valores o instrumentos derivados que se negocien en un mercado secundario oficial, de una entidad encargada de regir la negociación, compensación o liquidación de esos valores o instrumentos, o de una empresa de servicios de inversión, será nombrado administrador concursal un miembro del personal técnico de la Comisión Nacional del Mercado de Valores u otra persona propuesta por ésta con la cualificación del número 2.º del apartado anterior, a cuyo efecto la Comisión Nacional del Mercado de Valores comunicará al juez la identidad de aquélla.

2.º En caso de concurso de una entidad de crédito o de una entidad aseguradora, el juez nombrará al administrador concursal de entre los propuestos respectivamente por el Fondo de Garantía de Depósitos y el Consorcio de Compensación de Seguros.

3.º En caso de concursos ordinarios de especial trascendencia el juez nombrará, además del administrador concursal previsto en el apartado 1 de este artículo, a un administrador concursal acreedor titular de créditos ordinarios o con privilegio general no garantizado de entre los que figuren en el primer tercio de mayor importe.

A estos efectos, cuando el conjunto de las deudas con los trabajadores por los créditos señalados en el párrafo anterior estuviera incluida en el primer tercio de mayor importe, el juez podrá nombrar como administrador acreedor a la representación legal de los trabajadores, si la hubiere, que deberá designar un profesional que reúna la condición de economista, titulado mercantil, auditor de cuentas o abogado, quedando sometido al mismo régimen de incapacidades, incompatibilidades, prohibiciones, remuneración y responsabilidad que los demás miembros de la administración concursal.

El primer administrador concursal designado será el que ostente la representación de la administración concursal frente a terceros en los términos previstos en esta ley para los supuestos de administración concursal única.

Cuando el acreedor designado sea una Administración pública o una entidad de Derecho Público vinculada o dependiente de ella, la designación del profesional podrá recaer en cualquier empleado público con titulación universitaria, de graduado o licenciado en ámbitos pertenecientes a las ciencias jurídicas o económicas, y su régimen de responsabilidad será el específico de la legislación administrativa.

3. En los decanatos de los juzgados competentes existirá una lista integrada por los profesionales y las personas jurídicas que hayan puesto de manifiesto su disponibilidad para el desempeño de tal función, su formación en materia concursal y, en todo caso, su compromiso de continuidad en la formación en esta materia.

A tal efecto, el Registro Oficial de Auditores de Cuentas y los correspondientes colegios profesionales presentarán, en el mes de diciembre de cada año, para su utilización desde el primer día del año siguiente, los respectivos listados de personas disponibles, incluidas las personas jurídicas. Los profesionales cuya colegiación no resulte obligatoria podrán solicitar, de forma gratuita, su inclusión en la lista en ese mismo período justificando documentalmente la formación recibida y la disponibilidad para ser designados. Igualmente las personas jurídicas recogidas en el inciso final del apartado 1 de este artículo podrán solicitar su inclusión, reseñando los profesionales que las integran y, salvo que ya figuraran en las listas, su formación y disponibilidad.

Las personas implicadas podrán solicitar la inclusión en la lista de su experiencia como administradores concursales o auxiliares delegados en otros concursos, así como de otros conocimientos o formación especiales que puedan ser relevantes a los efectos de su función.

4. Los administradores concursales profesionales se nombrarán por el juez procurando una distribución equitativa de designaciones entre los incluidos en las listas que existan.

No obstante, el juez:

1.º Podrá, apreciándolo razonadamente, designar a unos concretos administradores concursales cuando el previsible desarrollo del proceso exija una experiencia o unos conocimientos o formación especiales, como los vinculados a asegurar la continuidad de la actividad empresarial o que se puedan deducir de la complejidad del concurso.

2.º Para concursos ordinarios deberá designar a quienes acrediten su participación como administradores o auxiliares delegados en otros concursos ordinarios o, al menos, tres concursos abreviados, salvo que el juez considere, de manera motivada, idónea la formación y experiencia de los que designe en atención a las características concretas del concurso.

5. En supuestos de concursos conexos, el juez competente para la tramitación de éstos podrá nombrar, en la medida en que ello resulte posible, una administración concursal única designando auxiliares delegados.

En caso de acumulación de concursos ya declarados, el nombramiento podrá recaer en una de las administraciones concursales ya existentes.

6. Cualquier interesado podrá plantear al Decanato las quejas sobre el funcionamiento o requisitos de la lista oficial u otras cuestiones o irregularidades de las personas inscritas con carácter previo a su nombramiento, de acuerdo con lo previsto en el artículo 168 de la Ley Orgánica 6/1985, de 1 de julio, del Poder Judicial."

Artículos 27 bis a 32.

(Derogados)

CAPÍTULO II

Funciones de los administradores concursales

Artículo 33. *Funciones de la administración concursal.*

(Derogado)

CAPÍTULO III

Estatuto jurídico de los administradores concursales

Artículo 34. *Retribución.*

(Derogado)

Téngase en cuenta que este artículo se deroga, con efectos de 1 de septiembre de 2020, por la disposición derogatoria única.1 del Real Decreto Legislativo 1/2020, de 5 de mayo [Ref. BOE-A-2020-4859](#).

No obstante, permanecerá en vigor hasta que se apruebe el reglamento a que se refiere la disposición transitoria segunda de la Ley 17/2014, de 30 de septiembre [Ref. BOE-A-2014-9896](#), en la redacción anterior a la entrada en vigor de dicha Ley 17/2014, según establece la disposición transitoria única.1 del citado Real Decreto Legislativo.

Redacción anterior a la entrada en vigor de la Ley 17/2014:

"1. Los administradores concursales tendrán derecho a retribución con cargo a la masa, salvo cuando se trate del personal de las entidades a que se refieren los párrafos 1.º y 2.º del apartado 2 del artículo 27.

2. La retribución de la administración concursal se determinará mediante un arancel que se aprobará reglamentariamente y que atenderá a la cuantía del activo y del pasivo, al carácter ordinario o abreviado del procedimiento, a la acumulación de concursos y a la previsible complejidad del concurso.

El arancel se ajustará necesariamente a las siguientes reglas:

a) Exclusividad. Los administradores concursales sólo podrán percibir por su intervención en el concurso las cantidades que resulten de la aplicación del arancel.

b) Limitación. La administración concursal no podrá ser retribuida por encima de la cantidad máxima que se fije reglamentariamente para el conjunto del concurso.

c) Efectividad. En aquellos concursos en que la masa sea insuficiente, se garantizará el pago de un mínimo retributivo establecido reglamentariamente, mediante una cuenta de garantía arancelaria que se dotará con aportaciones obligatorias de los administradores concursales. Estas dotaciones se detraerán de las retribuciones que efectivamente perciban los administradores concursales en los concursos en que actúen en el porcentaje que se determine reglamentariamente.

3. El juez, previo informe de la administración concursal, fijará por medio de auto y conforme al arancel la cuantía de la retribución, así como los plazos en que deba ser satisfecha.

4. En cualquier estado del procedimiento, el juez, de oficio o a solicitud de deudor o de cualquier acreedor, podrá modificar la retribución fijada, si concurriera justa causa y aplicando el arancel a que se refiere el apartado 2 de este artículo.

5. El auto por el que se fije o modifique la retribución de los administradores concursales será apelable por cualquiera de éstos y por las personas legitimadas para solicitar la declaración de concurso".

Artículos 34 bis a 39.

(Derogados)

TÍTULO III

De los efectos de la declaración de concurso

CAPÍTULO I

De los efectos sobre el deudor

Artículos 40 a 48 quáter.

(Derogados)

CAPÍTULO II

De los efectos sobre los acreedores

Sección 1.ª De la integración de los acreedores en la masa pasiva

Artículo 49. *Integración de la masa pasiva.*

(Derogado)

Sección 2.ª De los efectos sobre las acciones individuales

Artículos 50 a 57.

(Derogados)

Sección 3.ª De los efectos sobre los créditos en particular

Artículos 58 a 60.

(Derogados)

CAPÍTULO III

De los efectos sobre los contratos

Artículos 61 a 70.

(Derogados)

CAPÍTULO IV

De los efectos sobre los actos perjudiciales para la masa activa

Artículos 71 a 73.

(Derogados)

TÍTULO IV

Del informe de la administración concursal y de la determinación de las masas activa y pasiva del concurso

CAPÍTULO I

De la presentación del informe de la administración concursal

Artículos 74 y 75.

(Derogados)

CAPÍTULO II

De la determinación de la masa activa

Sección 1.ª De la composición de la masa activa y composición de la sección tercera

Artículos 76 a 81.

(Derogados)

Sección 2.ª Del inventario de la masa activa

Artículos 82 y 83.

(Derogados)

CAPÍTULO III

De la determinación de la masa pasiva

Sección 1.ª De la composición de la masa pasiva

Artículo 84. *Créditos concursales y créditos contra la masa.*

(Derogado)

Sección 2.ª De la comunicación y reconocimiento de créditos

Artículos 85 a 88.

(Derogados)

Sección 3.ª De la clasificación de los créditos

Artículos 89 a 93.

(Derogados)

Sección 4.ª De la lista de acreedores

Artículo 94. *Estructura y contenido.*

(Derogado)

CAPÍTULO IV

De la publicidad y de la impugnación del informe

Artículos 95 a 97 ter.

(Derogados)

TÍTULO V

De las fases de convenio o de liquidación

CAPÍTULO I

De la fase de convenio

Sección 1.ª De la finalización de la fase común de concurso

Artículo 98. *Resolución judicial.*

(Derogado)

Sección 2.ª De la propuesta de convenio y de las adhesiones

Artículos 99 a 103.

(Derogados)

Sección 3.ª De la propuesta anticipada de convenio

Artículos 104 a 110.

(Derogados)

Sección 4.ª. De la apertura de la fase de convenio y apertura de la sección quinta

Artículos 111 a 115 bis.

(Derogados)

Sección 5.ª De la junta de acreedores

Artículos 116 a 126.

(Derogados)

Sección 6.ª De la aprobación judicial del Convenio

Artículos 127 a 132.

(Derogados)

Sección 7.ª De la eficacia del convenio

Artículos 133 a 136.

(Derogados)

Sección 8.ª Del cumplimiento del convenio

Artículos 137 a 141.

(Derogados)

CAPÍTULO II

De la fase de liquidación

Sección 1.ª De la apertura de la fase de liquidación

Artículos 142 a 144.

(Derogados)

Sección 2.ª De los efectos de la liquidación

Artículos 145 a 147.

(Derogados)

Sección 3.ª De las operaciones de liquidación

Artículos 148 a 153.

(Derogados)

Sección 4.ª Del pago a los acreedores

Artículos 154 a 162.

(Derogados)

TÍTULO VI

De la calificación del concurso

CAPÍTULO I

Disposiciones generales

Artículos 163 a 166.

(Derogados)

CAPÍTULO II

De la sección de calificación

Sección 1.ª De la formación y tramitación

Artículos 167 a 173.

(Derogados)

Sección 2.ª De la calificación en caso de intervención administrativa

Artículos 174 y 175.

(Derogados)

TÍTULO VII

De la conclusión y de la reapertura del concurso

CAPÍTULO ÚNICO

Artículos 176 a 182.

(Derogados)

TÍTULO VIII

De las normas procesales generales, del procedimiento abreviado y del sistema de recursos

CAPÍTULO I

De la tramitación del procedimiento

Artículos 183 a 189.

(Derogados)

CAPÍTULO II

Del procedimiento abreviado

Artículos 190 a 191 quáter.

(Derogados)

CAPÍTULO III

Del incidente concursal

Artículos 192 a 196.

(Derogados)

CAPÍTULO IV

De los recursos

Artículo 197. *Recursos procedentes y tramitación.*

(Derogado)

CAPÍTULO V

Registro Público Concursal

Artículo 198. *Registro Público Concursal.*

(Derogado)

Téngase en cuenta que este artículo se deroga, con efectos de 1 de septiembre de 2020, por la disposición derogatoria única.1 del Real Decreto Legislativo 1/2020, de 5 de mayo [Ref. BOE-A-2020-4859](#).

No obstante, permanecerá en vigor hasta que se apruebe el reglamento a que se refiere la disposición transitoria segunda de la Ley 17/2014, de 30 de septiembre [Ref. BOE-A-2014-9896](#),

en la redacción anterior a la entrada en vigor de dicha Ley 17/2014, según establece la disposición transitoria única.1 del citado Real Decreto Legislativo.

Redacción anterior a la entrada en vigor de la Ley 17/2014:

"1. El Registro Público Concursal se llevará bajo la dependencia del Ministerio de Justicia y constará de tres secciones:

a) En la sección primera, de edictos concursales, se insertarán ordenados por concursado y fechas, las resoluciones que deban publicarse conforme a lo previsto en el artículo 23 y en virtud de mandamiento remitido por el secretario judicial.

b) En la sección segunda, de publicidad registral, se harán constar, ordenadas por concursado y fechas, las resoluciones registrales anotadas o inscritas en todos los registros públicos de personas referidos en el artículo 24.1, 2 y 3, incluidas las que declaren concursados culpables o acuerden la designación o inhabilitación de los administradores concursales y en virtud de certificaciones remitidas de oficio por el encargado del registro una vez practicado el correspondiente asiento.

c) En la sección tercera, de acuerdos extrajudiciales, se hará constar la apertura de las negociaciones para alcanzar tales acuerdos y su finalización.

2. La publicación de las resoluciones judiciales o sus extractos tendrá un valor meramente informativo o de publicidad notoria.

3. Reglamentariamente se desarrollarán la estructura, contenido y sistema de publicidad a través de este registro y los procedimientos de inserción y acceso, bajo los principios siguientes:

1.º Las resoluciones judiciales podrán publicarse en extracto, en el que se recojan los datos indispensables para la determinación del contenido y alcance de la resolución con indicación de los datos registrables cuando aquéllas hubieran causado anotación o inscripción en los correspondientes registros públicos.

2.º La inserción de las resoluciones o sus extractos se realizará preferentemente, a través de mecanismos de coordinación con el Registro Civil, el Registro Mercantil o los restantes registros de personas en que constare el concursado persona jurídica, conforme a los modelos que se aprueben reglamentariamente.

3.º El registro deberá contar con un dispositivo que permita conocer y acreditar fehacientemente el inicio de la difusión pública de las resoluciones e información que se incluyan en el mismo.

4.º El contenido del registro será accesible de forma gratuita por Internet u otros medios equivalentes de consulta telemática".

TÍTULO IX

De las Normas de Derecho Internacional Privado

CAPÍTULO I

Aspectos generales

Artículos 199 y 200.

(Derogados)

CAPÍTULO II

De la ley aplicable

Sección 1.ª Del procedimiento principal

Artículos 201 a 209.

(Derogados)

Sección 2.^a Del procedimiento territorial

Artículos 210 a 213.

(Derogados)

Sección 3.^a De las reglas comunes a ambos tipos de procedimientos

Artículos 214 a 219.

(Derogados)

CAPÍTULO III

Del reconocimiento de procedimientos extranjeros de insolvencia

Artículos 220 a 226.

(Derogados)

CAPÍTULO IV

De la coordinación entre procedimientos paralelos de insolvencia

Artículos 227 a 230.

(Derogados)

TÍTULO X

El acuerdo extrajudicial de pagos

Artículos 231 a 242 bis.

(Derogados)

Disposición adicional primera. *Referencias legales a los procedimientos concursales anteriormente vigentes.*

Los jueces y tribunales interpretarán y aplicarán las normas legales que hagan referencia a los procedimientos concursales derogados por esta ley poniéndolas en relación con las del concurso regulado en ésta, atendiendo fundamentalmente a su espíritu y finalidad y, en particular, a las siguientes reglas:

1.^a Todas las referencias a la suspensión de pagos o al procedimiento de quita y espera contenidas en preceptos legales que no hayan sido expresamente modificados por esta ley se entenderán realizadas al concurso en el que no se haya producido la apertura de la fase de liquidación.

2.^a Todas las referencias a la quiebra o al concurso de acreedores contenidas en preceptos legales que no hayan sido expresamente modificados por esta ley se entenderán realizadas al concurso en el que se haya producido la apertura de la fase de liquidación.

3.^a Todas las declaraciones de incapacidad de los quebrados o concursados y las prohibiciones para el desempeño por éstos de cargos o funciones o para el desarrollo de cualquier clase de actividades establecidas en preceptos legales no modificados expresamente por esta ley se entenderán referidas a las personas sometidas a un procedimiento de concurso en el que se haya producido la apertura de la fase de liquidación.

Disposición adicional segunda. *Régimen especial aplicable a entidades de crédito, empresas de servicios de inversión y entidades aseguradoras.*

(Derogada)

Disposición adicional segunda bis. *Régimen especial aplicable a las situaciones de insolvencia de las sociedades deportivas.*

(Derogada)

Disposición adicional segunda ter. *Régimen especial aplicable a las situaciones de insolvencia de las empresas concesionarias de obras y servicios públicos, o contratistas de las Administraciones Públicas.*

(Derogada)

Disposición adicional tercera. *Reforma de las leyes de Sociedades Anónimas y de Responsabilidad Limitada.*

El Gobierno remitirá al Congreso de los Diputados un Proyecto de Ley de modificación de la Ley de Sociedades Anónimas, texto refundido aprobado por Real Decreto Legislativo 1564/1989, de 12 de diciembre, y de la Ley 21/1995, de 23 de marzo, de Sociedades de Responsabilidad Limitada, a fin de adecuarlas a esta ley.

Disposición adicional cuarta. *Homologación de los acuerdos de refinanciación.*

(Derogada)

Disposición adicional quinta. *Escrituras públicas de formalización de acuerdos de refinanciación.*

(Derogada)

Disposición adicional sexta. *Grupo de sociedades.*

(Derogada)

Disposición adicional séptima. *Tratamiento de créditos de derecho público en caso de acuerdo extrajudicial de pagos.*

(Derogado)

Disposición adicional octava. *Remuneración de los mediadores concursales.*

(Derogado)

Disposición transitoria primera. *Procedimientos concursales en tramitación.*

Los procedimientos de concurso de acreedores, quiebra, quita y espera y suspensión de pagos que se encuentren en tramitación a la entrada en vigor de esta ley continuarán rigiéndose hasta su conclusión por el derecho anterior, sin más excepciones que las siguientes:

1. Será de inmediata aplicación lo dispuesto en los artículos 176 a 180 de esta ley, con exclusión de los incisos 1.º y 2.º del apartado 1 del artículo 176. A estos efectos, se entenderá: que la referencia a la fase común del concurso del apartado 1.5.º del artículo 176 está hecha al trámite de reconocimiento de créditos o su equivalente ; que la referencia al incidente concursal del apartado 5 del mismo precepto está hecha al procedimiento del artículo 393 de la Ley de Enjuiciamiento Civil ; que contra la sentencia que resuelva la oposición a la conclusión del concurso cabrá el recurso de apelación ; y que contra la sentencia que resuelva este último cabrá el recurso de casación o el de infracción procesal en los términos previstos en la referida ley.

2. La resolución judicial que declare el incumplimiento de un convenio aprobado en cualquiera de los procedimientos concursales a que se refiere esta disposición transitoria y gane firmeza después de la entrada en vigor de esta ley producirá la apertura de oficio del concurso del deudor a los solos efectos de tramitar la fase de liquidación regulada en ella. Conocerá de este concurso el mismo juzgado que hubiere tramitado el precedente procedimiento concursal.

3. En la quiebra de cualquier clase de sociedades no podrá aprobarse ninguna proposición de convenio antes de que haya concluido el trámite de reconocimiento de créditos.

4. Las proposiciones de convenio que se formulen con posterioridad a la entrada en vigor de esta ley en cualquiera de los procedimientos concursales a que se refiere esta disposición transitoria deberán cumplir los requisitos establecidos en los artículos 99 y 100 de la referida Ley. En la tramitación y aprobación de estas proposiciones conforme al procedimiento que en cada caso corresponda, será de aplicación lo establecido en el artículo 103, en el apartado 3 del artículo 118 y en el párrafo segundo del apartado 4 del artículo 121 de esta ley, debiendo entenderse que el plazo para la presentación de adhesiones escritas comprende desde la presentación de la propuesta de convenio hasta el momento de formación de la lista de asistentes a la junta en que será sometida a aprobación, salvo que se trate de suspensiones de pagos o quiebras de sociedades en las que el convenio deba aprobarse sin celebración de junta, en cuyo caso ese plazo será el señalado para presentar adhesiones en el correspondiente procedimiento.

5. Las resoluciones que se dicten con posterioridad a la entrada en vigor de esta ley serán recurribles con arreglo a las especialidades previstas en el artículo 197.

Disposición transitoria segunda. *Juzgados de lo Mercantil.*

Hasta el momento en que entren en funcionamiento los Juzgados de lo Mercantil, las funciones atribuidas a los mismos serán asumidas por los actuales Juzgados de Primera Instancia e Instrucción competentes conforme a la Ley de Demarcación y Planta Judicial, aplicándose las reglas de competencia establecidas en el artículo 10 y concordantes de esta ley.

Disposición derogatoria única.

1. Se deroga la Ley de Suspensión de Pagos de 26 de julio de 1922.

2. Quedan también derogadas las siguientes leyes:

1.^a La Ley de 12 de noviembre de 1869, sobre quiebra de las compañías de ferrocarriles, concesionarias de canales y demás obras públicas análogas.

2.^a La Ley de 19 de septiembre de 1896, sobre convenios entre las compañías de ferrocarriles y sus acreedores sin llegar al estado de suspensión de pagos.

3.^a La Ley de 9 de abril de 1904, sobre aprobación de convenios de sociedades o empresas de canales, ferrocarriles y demás concesionarios de obras públicas.

4.^a La Ley de 2 de enero de 1915, sobre suspensión de pagos de las compañías y empresas de ferrocarriles y demás obras de servicio público general.

3. Quedan, asimismo, derogados los siguientes preceptos y disposiciones:

1.º El libro IV del Código de Comercio de 1829.

2.º Los artículos 1.912 a 1.920 y los párrafos A) y G) del apartado 2.º del artículo 1.924 del Código Civil.

3.º Los artículos 376 y 870 a 941 del Código de Comercio de 1885.

4.º El párrafo L) de la Base quinta del artículo 1 de la Ley de 2 de marzo de 1917, sobre suspensión de pagos o quiebra de las entidades deudoras del Estado y del Banco de Crédito Industrial para protección y fomento de la producción nacional.

5.º El capítulo segundo de la Ley de 21 de abril de 1949, sobre fomento de las ampliaciones y mejora de los ferrocarriles de vía estrecha y de ordenación de los auxilios a los de explotación deficitaria.

6.º El artículo 281 del texto refundido de la Ley de Sociedades Anónimas, aprobado por Real Decreto Legislativo 1564/1989, de 22 de diciembre.

7.º El artículo 124 de la Ley 2/1995, de 23 de marzo, de Sociedades de Responsabilidad Limitada.

8.º El apartado 7 del artículo 73 y la disposición adicional cuarta de la Ley 27/1999, de 16 de julio, de Cooperativas.

9.º El artículo 54 del texto refundido de la Ley de Propiedad Intelectual, regularizando, aclarando y armonizando las disposiciones legales vigentes sobre la materia, aprobado por Real Decreto Legislativo 1/1996, de 12 de abril.

10.º El artículo 51 de la Ley de 21 de agosto de 1893, de Hipoteca Naval.

11.º El artículo 568 de la Ley 1/2000, de 7 de enero, de Enjuiciamiento Civil.

12.º El apartado 10 del artículo 51 del Estatuto de los Trabajadores.

4. Asimismo, quedan derogadas cuantas normas se opongan o sean incompatibles con lo dispuesto en esta ley.

Disposición final primera. *Reforma del Código Civil.*

Se añade al artículo 1.921 del Código Civil un párrafo segundo, con la siguiente redacción:

"En caso de concurso, la clasificación y graduación de los créditos se regirá por lo establecido en la Ley Concursal."

Disposición final segunda. *Reforma del Código de Comercio.*

El Código de Comercio queda modificado en los términos siguientes:

1. El apartado 2.º del artículo 13 queda redactado de la forma siguiente:

"2.º Las personas que sean inhabilitadas por sentencia firme conforme a la Ley Concursal mientras no haya concluido el período de inhabilitación. Si se hubiera autorizado al inhabilitado a continuar al frente de la empresa o como administrador de la sociedad concursada, los efectos de la autorización se limitarán a lo específicamente previsto en la resolución judicial que la contenga."

2. El artículo 157 queda redactado de la siguiente forma:

"Con independencia de las causas de disolución previstas en la Ley de Sociedades Anónimas, la sociedad se disolverá por fallecimiento, cese, incapacidad o apertura de la fase de liquidación en el concurso de todos los socios colectivos, salvo que en el plazo de seis meses y mediante modificación de los estatutos se incorpore algún socio colectivo o se acuerde la transformación de la sociedad en otro tipo social."

3. La causa 3.ª de las previstas en el artículo 221 queda redactada de la forma siguiente:

"3.ª La apertura de la fase de liquidación de la compañía declarada en concurso."

4. La causa 3.ª de las previstas en el artículo 222 queda redactada de la forma siguiente:

"3.ª La apertura de la fase de liquidación en el concurso de cualquiera de los socios colectivos."

5. El artículo 227 queda redactado de la forma siguiente:

"En la liquidación y división del haber social se observarán las reglas establecidas en la escritura de compañía y, en su defecto, las que se expresan en los artículos siguientes. No obstante, cuando la sociedad se disuelva por la causa 3.ª prevista en los artículos 221 y 222, la liquidación se realizará conforme a lo establecido en el capítulo II del título V de la Ley Concursal."

6. El párrafo segundo del artículo 274 queda redactado de la forma siguiente:

"Si el asegurador fuera declarado en concurso, el comisionista tendrá la obligación de concertar nuevo contrato de seguro, salvo que el comitente le hubiera prevenido otra cosa."

Disposición final tercera. *Reforma de la Ley de Enjuiciamiento Civil.*

La Ley 1/2000, de 7 de enero, de Enjuiciamiento Civil, queda modificada en los términos siguientes:

1. Se añade un apartado 8 al artículo 7 con la siguiente redacción:

"8. Las limitaciones a la capacidad de quienes estén sometidos a concurso y los modos de suplir las se regirán por lo establecido en la Ley Concursal."

2. Se añade un apartado 3 al artículo 17 con la siguiente redacción:

"3. La sucesión procesal derivada de la enajenación de bienes y derechos litigiosos en procedimientos de concurso se regirá por lo establecido en la Ley Concursal. En estos casos, la otra parte podrá oponer eficazmente al adquirente cuantos derechos y excepciones le correspondieran frente al concursado."

3. El párrafo segundo del apartado 1.2.º del artículo 98 queda redactado de la forma siguiente:

"Se exceptúan de la acumulación a que se refiere este número los procesos de ejecución en que sólo se persigan bienes hipotecados o pignorados, que en ningún caso se incorporarán al proceso sucesorio, cualquiera que sea la fecha de iniciación de la ejecución."

4. El apartado 1 del artículo 463 queda redactado de la forma siguiente:

"1. Interpuestos los recursos de apelación y presentados, en su caso, los escritos de oposición o impugnación, el tribunal que hubiere dictado la resolución apelada ordenará la remisión de los autos al tribunal competente para resolver la apelación, con emplazamiento de las partes por término de 30 días ; pero si se hubiere solicitado la ejecución provisional, quedará en el de primera instancia testimonio de lo necesario para dicha ejecución."

5. El artículo 472 queda redactado de la forma siguiente:

"Presentado el escrito de interposición, dentro de los cinco días siguientes se remitirán todos los autos originales a la sala citada en el artículo 468, con emplazamiento de las partes ante ella por término de 30 días, sin perjuicio de que, cuando un litigante o litigantes distintos de los recurrentes por infracción procesal hubiesen preparado recurso de casación contra la misma sentencia, se deban enviar a la sala competente para el recurso de casación testimonio de la sentencia y de los particulares que el recurrente en casación interese, poniéndose nota expresiva de haberse preparado recurso extraordinario por infracción procesal, a los efectos de lo que dispone el artículo 488 de esta ley."

6. El apartado 1 del artículo 482 queda redactado de la forma siguiente:

"1. Presentado el escrito de interposición, dentro de los cinco días siguientes se remitirán todos los autos originales al tribunal competente para conocer del recurso de casación, con emplazamiento de las partes ante él por término de 30 días."

7. El apartado 2 del artículo 568 pasa a tener la siguiente redacción:

"2. El secretario judicial decretará la suspensión de la ejecución en el estado en que se halle en cuanto conste en el procedimiento la declaración del concurso. El inicio de la ejecución y la continuación del procedimiento ya iniciado que se dirija exclusivamente contra bienes hipotecados y pignorados estarán sujetos a cuanto establece la Ley Concursal."

Disposición final cuarta. *Reforma de la Ley de Asistencia Jurídica Gratuita.*

Se modifica el párrafo d) del artículo 2 de la Ley 1/1996, de 10 de enero, de Asistencia Jurídica Gratuita, al que se le da la siguiente redacción:

"d) En el orden jurisdiccional social, además, los trabajadores y beneficiarios del sistema de Seguridad Social, tanto para la defensa en juicio como para el ejercicio de acciones para la efectividad de los derechos laborales en los procedimientos concursales."

Disposición final quinta. *Derecho procesal supletorio.*

(Derogada)

Disposición final sexta. *Funciones de los secretarios judiciales.*

(Derogada)

Disposición final séptima. *Reforma de la Ley Hipotecaria.*

El párrafo séptimo del artículo 127 de la Ley Hipotecaria, de 8 de febrero de 1946, queda redactado de la forma siguiente:

"Será juez o tribunal competente para conocer del procedimiento el que lo fuera respecto del deudor. No se suspenderá en ningún caso el procedimiento ejecutivo por las reclamaciones de un tercero, si no estuvieren fundadas en un título anteriormente inscrito, ni por la muerte del deudor o del tercer poseedor. En caso de concurso regirá lo establecido en la Ley Concursal."

Disposición final octava. *Reforma de la Ley de Hipoteca Mobiliaria y Prenda sin Desplazamiento.*

La Ley de Hipoteca Mobiliaria y Prenda sin Desplazamiento de Posesión, de 16 de diciembre de 1954, queda modificada en los términos siguientes:

1. El párrafo segundo del artículo 10 queda redactado de la forma siguiente:

"En caso de concurso, la preferencia y prelación del acreedor hipotecario o pignoraticio se regirán por lo establecido en la Ley Concursal."

2. El artículo 66 queda redactado de la forma siguiente:

"No obstante lo establecido en el párrafo primero del artículo 10, serán satisfechos con prelación al crédito pignoraticio:

1.º Los créditos debidamente justificados por semillas, gastos de cultivo y recolección de las cosechas o frutos.

2.º Los de alquileres o rentas de los últimos doce meses de la finca en que se produjeren, almacenaren o depositaren los bienes pignorados.

En caso de concurso, se estará a lo dispuesto en la Ley Concursal."

Disposición final novena. *Reforma de la Ley de Hipoteca Naval.*

La Ley de 21 de agosto de 1893, de Hipoteca Naval, queda modificada en los términos siguientes:

1. Se añade un nuevo párrafo al final del artículo 31, como párrafo segundo, con la siguiente redacción:

"Por excepción, si en caso de concurso no se hubiere ejercitado el derecho de separación del buque conforme a lo previsto en la Ley Concursal, la clasificación y graduación de créditos se regirá por lo establecido en ella."

2. Se añade un nuevo párrafo al final del artículo 32, como párrafo segundo, con la siguiente redacción:

"Por excepción, si en caso de concurso no se hubiere ejercitado el derecho de separación del buque conforme a lo previsto en la Ley Concursal, la clasificación y graduación de créditos se regirá por lo establecido en ella."

Disposición final décima. *Reforma de la Ley General Presupuestaria.*

El artículo 39 del texto refundido de la Ley General Presupuestaria, aprobado por Real Decreto Legislativo 1091/1988, de 23 de septiembre, queda redactado de la forma siguiente:

"1. Salvo en caso de concurso, no se podrá transigir judicialmente ni extrajudicialmente sobre los derechos de la Hacienda Pública ni someter a arbitraje

las contiendas que se susciten respecto de los mismos, sino mediante real decreto acordado en Consejo de Ministros previa audiencia del de Estado en Pleno.

2. La suscripción y celebración por la Hacienda Pública de convenios en el seno de procedimientos concursales requerirán únicamente autorización del Ministerio de Hacienda, pudiéndose delegar esta competencia en los órganos de la Agencia Estatal de Administración Tributaria.

No obstante, será suficiente la autorización del órgano competente de la Agencia Estatal de Administración Tributaria para la suscripción y celebración de los referidos convenios cuando afecten a créditos cuya gestión recaudatoria le corresponda a aquélla de conformidad con la ley o en virtud de convenio, con observancia en este último caso de lo convenido. En el caso del Fondo de Garantía Salarial, la suscripción y celebración de convenios en el seno de procedimientos concursales requerirá la autorización del órgano competente de acuerdo con la normativa reguladora del organismo autónomo.

3. Lo dispuesto en el apartado anterior será aplicable para la suscripción de los convenios previstos en la Ley Concursal o, en su caso, para la adhesión a ellos, así como para acordar, de conformidad con el deudor y con las garantías que se estimen oportunas, unas condiciones singulares de pago que no sean más favorables para el deudor que las establecidas en convenio para los demás créditos. Igualmente, se podrá acordar la compensación de los créditos a que se refiere ese apartado en los términos previstos en la legislación tributaria."

Disposición final undécima. *Modificación de la Ley 58/2003, de 17 de diciembre, General Tributaria.*

1. El apartado 2 del artículo 77 quedará redactado de la forma siguiente:

"2. En el proceso concursal, los créditos tributarios quedarán sometidos a lo establecido en la Ley 22/2003, de 9 de julio, Concursal."

2. El artículo 164 tendrá la siguiente redacción:

"Artículo 164. Concurrencia de procedimientos.

1. Sin perjuicio del respeto al orden de prelación que para el cobro de los créditos viene establecido por la ley en atención a su naturaleza, en caso de concurrencia del procedimiento de apremio para la recaudación de los tributos con otros procedimientos de ejecución, ya sean singulares o universales, judiciales o no judiciales, la preferencia para la ejecución de los bienes trabados en el procedimiento vendrá determinada con arreglo a las siguientes reglas:

1.º Cuando concurra con otros procesos o procedimientos singulares de ejecución, el procedimiento de apremio será preferente si el embargo efectuado en el curso del procedimiento de apremio fuera el más antiguo.

2.º Cuando concurra con otros procesos o procedimientos concursales o universales de ejecución, el procedimiento de apremio será preferente para la ejecución de los bienes o derechos embargados en el mismo, siempre que el embargo acordado en el mismo se hubiera efectuado con anterioridad a la fecha de declaración del concurso.

Para ambos casos, se estará a la fecha de la diligencia de embargo del bien o derecho.

2. En caso de concurso de acreedores se aplicará lo dispuesto en la Ley 22/2003, de 9 de julio, Concursal y, en su caso, en la Ley 47/2003, de 26 de noviembre, General Presupuestaria, sin que ello impida que se dicte la correspondiente providencia de apremio y se devenguen los recargos del período ejecutivo si se dieran las condiciones para ello con anterioridad a la fecha de declaración del concurso o bien se trate de créditos contra la masa.

3. Los jueces y tribunales colaborarán con la Administración tributaria facilitando a los órganos de recaudación los datos relativos a procesos concursales o universales de ejecución que precisen para el ejercicio de sus funciones.

Asimismo tendrán este deber de colaboración, respecto de sus procedimientos, cualesquiera órganos administrativos con competencia para tramitar procedimientos de ejecución.

4. El carácter privilegiado de los créditos tributarios otorga a la Hacienda Pública el derecho de abstención en los procesos concursales. No obstante, la Hacienda Pública podrá suscribir en el curso de estos procesos los acuerdos o convenios previstos en la legislación concursal, así como acordar, de conformidad con el deudor y con las garantías que se estimen oportunas, unas condiciones singulares de pago, que no pueden ser más favorables para el deudor que las recogidas en el convenio o acuerdo que ponga fin al proceso judicial. Este privilegio podrá ejercerse en los términos previstos en la legislación concursal. Igualmente podrá acordar la compensación de dichos créditos en los términos previstos en la normativa tributaria.

Para la suscripción y celebración de los acuerdos y convenios a que se refiere el párrafo anterior se requerirá únicamente la autorización del órgano competente de la Administración tributaria.”

Disposición final undécima bis. *Reforma de la Ley del Impuesto sobre el Valor Añadido.*

La Ley 37/1992, de 28 de diciembre, del Impuesto sobre el Valor Añadido queda modificada en los siguientes términos:

1. Se introduce una letra e) al artículo 84.1.2.º, con el siguiente tenor:

“e) Cuando se trate de entregas de bienes inmuebles efectuadas como consecuencia de un proceso concursal.”

2. La disposición adicional sexta pasa a tener la siguiente redacción:

“Disposición adicional sexta. Procedimientos administrativos y judiciales de ejecución forzosa.

En los procedimientos administrativos y judiciales de ejecución forzosa, los adjudicatarios que tengan la condición de empresario o profesional a efectos de este impuesto están facultados, en nombre y por cuenta del sujeto pasivo, y con respecto a las entregas de bienes y prestaciones de servicios sujetas al mismo que se produzcan en aquéllos, para:

1.º Expedir la factura en que se documente la operación y se repercuta la cuota del impuesto, presentar la declaración-liquidación correspondiente e ingresar el importe del impuesto resultante.

2.º Efectuar, en su caso, la renuncia a las exenciones prevista en el artículo 20.2.

Reglamentariamente se determinarán las condiciones y requisitos para el ejercicio de estas facultades.

Lo dispuesto en la presente disposición no se aplicará a las entregas de bienes inmuebles en las que el sujeto pasivo de las mismas sea su destinatario de acuerdo con lo dispuesto en la letra e) del artículo 84.1.2.º ”

Disposición final undécima ter. *Modificación de la Ley 20/1991, de 7 de junio, de modificación de los aspectos fiscales del Régimen Económico Fiscal de Canarias.*

Se añade una nueva letra g) al artículo 19.1.2.º de la Ley 20/1991, de 7 de junio, de modificación de los aspectos fiscales del Régimen Económico Fiscal de Canarias, que queda redactada de la siguiente manera:

“g) Cuando se trate de entregas de bienes inmuebles efectuadas como consecuencia de un proceso concursal.”

Disposición final duodécima. *Reforma de la Ley del Impuesto sobre Transmisiones Patrimoniales y Actos Jurídicos Documentados.*

El texto refundido de la Ley del Impuesto sobre Transmisiones Patrimoniales y Actos Jurídicos Documentados, aprobado por Real Decreto Legislativo 1/1993, de 24 de septiembre, queda modificado en los términos siguientes:

1. Se añade un nuevo número en la letra B) del apartado 1 del artículo 45, como número 19, con la siguiente redacción:

"19. Las ampliaciones de capital realizadas por personas jurídicas declaradas en concurso para atender una conversión de créditos en capital establecida en un convenio aprobado judicialmente conforme a la Ley Concursal."

2. Se añade un apartado 5 al artículo 46 con la siguiente redacción:

"5. Se considerará que el valor fijado en las resoluciones del juez del concurso para los bienes y derechos transmitidos corresponde a su valor real, no procediendo en consecuencia comprobación de valores, en las transmisiones de bienes y derechos que se produzcan en un procedimiento concursal, incluyendo las cesiones de créditos previstas en el convenio aprobado judicialmente y las enajenaciones de activos llevadas a cabo en la fase de liquidación."

Disposición final decimotercera. *Reforma de la Ley de Contratos de las Administraciones Públicas.*

El texto refundido de la Ley de Contratos de las Administraciones Públicas, aprobado por Real Decreto Legislativo 2/2000, de 16 de junio, queda modificado en los términos siguientes:

1. El párrafo "b" del artículo 20 queda redactado de la forma siguiente:

"b) Haber solicitado la declaración de concurso, haber sido declaradas insolventes en cualquier procedimiento, hallarse declaradas en concurso, estar sujetas a intervención judicial o haber sido inhabilitadas conforme a la Ley Concursal sin que haya concluido el período de inhabilitación fijado en la sentencia de calificación del concurso."

2. El párrafo "b" del artículo 111 queda redactado de la forma siguiente:

"b) La declaración de concurso o la declaración de insolvencia en cualquier otro procedimiento."

3. Los apartados 2 y 7 del artículo 112 quedan redactados, respectivamente, de la forma siguiente:

"2. La declaración de insolvencia en cualquier procedimiento y, en caso de concurso, la apertura de la fase de liquidación originarán siempre la resolución del contrato.

En los restantes casos de resolución de contrato el derecho para ejercitarla será potestativo para aquella parte a la que no le sea imputable la circunstancia que diere lugar a la misma, sin perjuicio de lo establecido en el apartado 7 y de que en los supuestos de modificaciones en más del 20 por ciento previstos en los artículos 149, párrafo e) ; 192, párrafo c), y 214, párrafo c), la Administración también pueda instar la resolución."

"7. En caso de declaración de concurso y mientras no se haya producido la apertura de la fase de liquidación, la Administración potestativamente continuará el contrato si el contratista prestare las garantías suficientes a juicio de aquélla para su ejecución."

Disposición final decimocuarta. *Reforma del Estatuto de los Trabajadores.*

El texto refundido de la Ley del Estatuto de los Trabajadores, aprobado por Real Decreto Legislativo 1/1995, de 24 de marzo, queda modificado en los términos siguientes:

1. El artículo 32 queda redactado de la forma siguiente:

"1. Los créditos salariales por los últimos treinta días de trabajo y en cuantía que no supere el doble del salario mínimo interprofesional gozarán de preferencia sobre cualquier otro crédito, aunque éste se encuentre garantizado por prenda o hipoteca.

2. Los créditos salariales gozarán de preferencia sobre cualquier otro crédito respecto de los objetos elaborados por los trabajadores mientras sean propiedad o estén en posesión del empresario.

3. Los créditos por salarios no protegidos en los apartados anteriores tendrán la condición de singularmente privilegiados en la cuantía que resulte de multiplicar el triple del salario mínimo interprofesional por el número de días del salario pendientes de pago, gozando de preferencia sobre cualquier otro crédito, excepto los créditos con derecho real, en los supuestos en los que éstos, con arreglo a la Ley, sean preferentes. La misma consideración tendrán las indemnizaciones por despido en la cuantía correspondiente al mínimo legal calculada sobre una base que no supere el triple del salario mínimo.

4. El plazo para ejercitar los derechos de preferencia del crédito salarial es de un año, a contar desde el momento en que debió percibirse el salario, transcurrido el cual prescribirán tales derechos.

5. Las preferencias reconocidas en los apartados precedentes serán de aplicación en todos los supuestos en los que, no hallándose el empresario declarado en concurso, los correspondientes créditos concurren con otro u otros sobre bienes de aquél. En caso de concurso, serán de aplicación las disposiciones de la Ley Concursal relativas a la clasificación de los créditos y a las ejecuciones y apremios."

2. Se añade al capítulo III del título I una nueva sección que, como sección 5.^a y bajo el título "Procedimiento concursal", estará integrada por el siguiente artículo:

"Artículo 57 bis. Procedimiento concursal.

En caso de concurso, a los supuestos de modificación, suspensión y extinción colectivas de los contratos de trabajo y de sucesión de empresa, se aplicarán las especialidades previstas en la Ley Concursal".

3. Se modifica el apartado 3 del artículo 33, que pasa a tener la siguiente redacción:

"3. En caso de procedimientos concursales, desde el momento en que se tenga conocimiento de la existencia de créditos laborales o se presuma la posibilidad de su existencia, el juez, de oficio o a instancia de parte, citará al FOGASA, sin cuyo requisito no asumirá éste las obligaciones señaladas en los apartados anteriores. El Fondo se personará en el expediente como responsable legal subsidiario del pago de los citados créditos, pudiendo instar lo que a su derecho convenga y sin perjuicio de que, una vez realizado, continúe como acreedor en el expediente. A los efectos del abono por el FOGASA de las cantidades que resulten reconocidas a favor de los trabajadores, se tendrán en cuenta las reglas siguientes:

Primera.

Sin perjuicio de los supuestos de responsabilidad directa del organismo en los casos legalmente establecidos, el reconocimiento del derecho a la prestación exigirá que los créditos de los trabajadores aparezcan incluidos en la lista de acreedores o, en su caso, reconocidos como deudas de la masa por el órgano del concurso competente para ello en cuantía igual o superior a la que se solicita del FOGASA, sin perjuicio de la obligación de aquellos de reducir su solicitud o de reembolsar al FOGASA la cantidad que corresponda cuando la cuantía reconocida en la lista definitiva fuese inferior a la solicitada o a la ya percibida.

Segunda.

Las indemnizaciones a abonar a cargo del FOGASA, con independencia de lo que se pueda pactar en el proceso concursal, se calcularán sobre la base de veinte días por año de servicio, con el límite máximo de una anualidad, sin que el salario diario, base del cálculo, pueda exceder del triple del salario mínimo interprofesional, incluyendo la parte proporcional de las pagas extraordinarias.

Tercera.

En el supuesto de que los trabajadores perceptores de estas indemnizaciones solicitaran del FOGASA el abono de la parte de indemnización no satisfecha por el

empresario, el límite de la prestación indemnizatoria a cargo del Fondo se reducirá en la cantidad ya percibida por aquellos."

Disposición final decimoquinta. *Reforma de la Ley de Procedimiento Laboral.*

El texto refundido de la Ley de Procedimiento Laboral, aprobado por Real Decreto Legislativo 2/1995, de 7 de abril, queda modificado en los términos siguientes:

1. El párrafo "a" del artículo 2 queda redactado de la forma siguiente:

"a) Entre empresarios y trabajadores como consecuencia del contrato de trabajo, salvo lo dispuesto en la Ley Concursal."
2. Se añade párrafo d) al apartado 1 del artículo 3 con la siguiente redacción:

"d) De las pretensiones cuyo conocimiento y decisión esté reservado por la Ley Concursal a la jurisdicción exclusiva y excluyente del juez del concurso."
3. El apartado 1 del artículo 4 queda redactado de la forma siguiente:

"1. La competencia de los órganos jurisdiccionales del orden social se extenderá al conocimiento y decisión de las cuestiones previas y prejudiciales no pertenecientes a dicho orden, que estén directamente relacionadas con las atribuidas al mismo, salvo lo previsto en el apartado 3 de este artículo y en la Ley Concursal."
4. El artículo 6 queda redactado de la forma siguiente:

"Los Juzgados de lo Social conocerán en única instancia de todos los procesos atribuidos al orden jurisdiccional social, salvo lo dispuesto en los artículos 7 y 8 de esta ley y en la Ley Concursal."
5. El apartado 1 del artículo 188 queda redactado de la forma siguiente:

"Las Salas de lo social de los Tribunales Superiores de Justicia conocerán de los recursos de suplicación que se interpongan contra las resoluciones dictadas por los juzgados de lo social de su circunscripción, así como contra los autos y sentencias que puedan dictar los jueces de lo mercantil que se encuentren en su circunscripción y que afecten al derecho laboral."
6. Se añade un párrafo 5 al artículo 189 con la siguiente redacción:

"Los autos y sentencias que se dicten por los juzgados de lo mercantil en el proceso concursal y que resuelvan cuestiones de carácter laboral."
7. Se añade un apartado 5 al artículo 235 con la siguiente redacción:

"5. En caso de concurso, se estará a lo establecido en la Ley Concursal."
8. El apartado 3 del artículo 246 queda redactado de la forma siguiente:

"3. En caso de concurso, las acciones de ejecución que puedan ejercitar los trabajadores para el cobro de los salarios que les puedan ser adeudados quedan sometidas a lo establecido en la Ley Concursal."
9. Se añade un apartado 5 al artículo 274 con la siguiente redacción:

"5. La declaración de insolvencia del ejecutado se publicará en el "Boletín Oficial del Registro Mercantil"."
10. Se añade una nueva disposición adicional octava con la siguiente redacción:

"Disposición adicional octava.
Las disposiciones de esta ley no resultarán de aplicación en las cuestiones litigiosas sociales que se planteen en caso de concurso y cuya resolución corresponda al Juez del concurso conforme a la Ley Concursal, con las excepciones expresas que se contienen en dicha Ley."

Disposición final decimosexta. *Reforma de la Ley General de la Seguridad Social.*

El texto refundido de la Ley General de la Seguridad Social, aprobado por Real Decreto Legislativo 1/1994, de 20 de junio, queda modificado en los términos siguientes:

1. El artículo 22 queda redactado de la forma siguiente:

"Artículo 22. Prelación de créditos.

Los créditos por cuotas de la Seguridad Social y conceptos de recaudación conjunta y, en su caso, los recargos o intereses que sobre aquéllos procedan gozarán, respecto de la totalidad de los mismos, de igual orden de preferencia que los créditos a que se refiere el apartado 1.º del artículo 1.924 del Código Civil. Los demás créditos de la Seguridad Social gozarán del mismo orden de preferencia establecido en el apartado 2.º, párrafo E), del referido precepto.

En caso de concurso, los créditos por cuotas de la Seguridad Social y conceptos de recaudación conjunta y, en su caso, los recargos e intereses que sobre aquéllos procedan, así como los demás créditos de Seguridad Social, quedarán sometidos a lo establecido en la Ley Concursal.

Sin perjuicio del orden de prelación para el cobro de los créditos establecido por la ley, cuando el procedimiento de apremio administrativo concorra con otros procedimientos de ejecución singular, de naturaleza administrativa o judicial, será preferente aquel en el que primero se hubiera efectuado el embargo."

2. El artículo 24 queda redactado de la forma siguiente:

"Artículo 24. Transacciones sobre los derechos de la Seguridad Social.

No se podrá transigir judicial ni extrajudicialmente sobre los derechos de la Seguridad Social ni someter a arbitraje las contiendas que se susciten respecto de los mismos, sino mediante real decreto acordado en Consejo de Ministros, previa audiencia del Consejo de Estado.

El carácter privilegiado de los créditos de la Seguridad Social otorga a la Tesorería General de la Seguridad Social el derecho de abstención en los procesos concursales. No obstante, la Tesorería General de la Seguridad Social podrá suscribir en el curso de estos procesos los acuerdos o convenios previstos en la legislación concursal, así como acordar, de conformidad con el deudor y con las garantías que se estimen oportunas, unas condiciones singulares de pago, que no pueden ser más favorables para el deudor que las recogidas en el convenio o acuerdo que ponga fin al proceso judicial."

3. El párrafo a) del apartado 1.1 del artículo 208 queda redactada de la forma siguiente:

"a) En virtud de expediente de regulación de empleo o de resolución judicial adoptada en el seno de un procedimiento concursal."

4. El número 2 del apartado 1 del artículo 208 queda redactado de la forma siguiente:

"2. Cuando se suspenda su relación laboral en virtud de expediente de regulación de empleo o de resolución judicial adoptada en el seno de un procedimiento concursal."

5. El número 3 del apartado primero del artículo 208 queda redactado de la siguiente forma:

"3. Cuando se reduzca temporalmente la jornada ordinaria diaria de trabajo, en virtud de expediente de regulación de empleo o de resolución judicial adoptada en el seno de un proceso concursal, en los términos del artículo 203.3."

Disposición final decimoséptima. *Reforma de la Ley Cambiaria y del Cheque.*

El artículo 50 de la Ley 19/1985, de 16 de julio, Cambiaria y del Cheque, queda redactado de la forma siguiente:

"El tenedor podrá ejercitar su acción de regreso contra los endosantes, el librador y las demás personas obligadas, una vez vencida la letra, cuando el pago no se haya efectuado.

La misma acción podrá ejercitarse antes del vencimiento en los siguientes casos:

- a) Cuando se hubiere denegado total o parcialmente la aceptación.
- b) Cuando el librado, sea o no aceptante, se hallare declarado en concurso o hubiere resultado infructuoso el embargo de sus bienes.
- c) Cuando el librador de una letra, cuya presentación a la aceptación haya sido prohibida, se hallare declarado en concurso.

En los supuestos de los párrafos b) y c) los demandados podrán obtener del juez un plazo para el pago que en ningún caso excederá del día del vencimiento de la letra."

Disposición final decimoctava. *Reforma de la Ley del Mercado de Valores.*

La Ley 24/1988, de 28 de julio, del Mercado de Valores, queda modificada en los términos siguientes:

1. Los apartados 8 y 9 del artículo 44 bis quedan redactados de la forma siguiente:

"8. Declarado el concurso de una entidad participante en los sistemas gestionados por la sociedad de sistemas, esta última gozará de derecho absoluto de separación respecto de los bienes o derechos en que se materialicen las garantías constituidas por dichas entidades participantes en los sistemas gestionados por aquélla. Sin perjuicio de lo anterior, el sobrante que reste después de la liquidación de las operaciones garantizadas se incorporará a la masa activa del concurso del participante.

9. Declarado el concurso de una entidad participante en los sistemas a que se refiere este artículo, la Comisión Nacional del Mercado de Valores, sin perjuicio de las competencias del Banco de España, podrá disponer, de forma inmediata y sin coste para el inversor, el traslado de sus registros contables de valores a otra entidad habilitada para desarrollar esta actividad. De igual forma, los titulares de tales valores podrán solicitar el traslado de los mismos a otra entidad. Si ninguna entidad estuviese en condiciones de hacerse cargo de los registros señalados, esta actividad será asumida por la sociedad de sistemas de modo provisional, hasta que los titulares soliciten el traslado del registro de sus valores. A estos efectos, tanto el juez del concurso como la administración concursal facilitarán el acceso de la entidad a la que vayan a traspasarle los valores a la documentación y registros contables e informáticos necesarios para hacer efectivo el traspaso. La existencia del procedimiento concursal no impedirá que se haga llegar a los titulares de los valores el efectivo procedente del ejercicio de sus derechos económicos o de su venta."

2. Se introduce un nuevo apartado 6 en el artículo 58 con la siguiente redacción:

"6. Declarado el concurso de una entidad gestora del Mercado de Deuda Pública en Anotaciones, el Banco de España podrá disponer, de forma inmediata y sin coste para el inversor, el traspaso de los valores anotados a cuenta de terceros de otras entidades gestoras. De igual forma, los titulares de los valores podrán solicitar el traslado de los mismos a otra entidad gestora. A estos efectos, tanto el juez del concurso como la administración concursal facilitarán el acceso de la entidad gestora destinataria a la documentación y registros contables e informáticos necesarios para hacer efectivo el traspaso, asegurándose de este modo el ejercicio de los derechos de los titulares de los valores. La existencia del procedimiento concursal no impedirá que se haga llegar a los titulares de los valores el efectivo procedente del ejercicio de los derechos económicos o de su venta."

3. El párrafo g) del apartado 2 del artículo 67 queda redactado de la forma siguiente:

"g) Que ninguno de los miembros de su Consejo de Administración, así como ninguno de sus Directores Generales o asimilados, se halle inhabilitado, en España o

en el extranjero, como consecuencia de un procedimiento concursal; se encuentre procesado o, tratándose del procedimiento a que se refiere el título III del libro IV de la Ley de Enjuiciamiento Criminal, se hubiera dictado auto de apertura del juicio oral; tenga antecedentes penales por delitos de falsedad, contra la Hacienda Pública, de infidelidad en la custodia de documentos, de violación de secretos, de blanqueo de capitales, de malversación de caudales públicos, de descubrimiento y revelación de secretos o contra la propiedad; o esté inhabilitado o suspendido, penal o administrativamente, para ejercer cargos públicos o de administración o dirección de entidades financieras."

4. El párrafo h) del artículo 73 queda redactado de la forma siguiente:

"h) Si la empresa de servicios de inversión o la persona o entidad es declarada judicialmente en concurso."

5. El artículo 76 bis queda redactado de la forma siguiente:

"La Comisión Nacional del Mercado de Valores estará legitimada para solicitar la declaración de concurso de las empresas de servicios de inversión, siempre que de los estados contables remitidos por las entidades, o de las comprobaciones realizadas por los servicios de la propia Comisión, resulte que se encuentran en estado de insolvencia conforme a lo establecido en la Ley Concursal."

Disposición final decimonovena. *Reforma de la Ley del Mercado Hipotecario y de la Ley de Medidas de Reforma del Sistema Financiero.*

1. Se añaden dos nuevos párrafos al artículo 14 de la Ley 2/1981, de 25 de marzo, de regulación del Mercado Hipotecario, como apartado segundo, con la siguiente redacción:

"En caso de concurso, los tenedores de cédulas y bonos hipotecarios gozarán del privilegio especial establecido en el número 1.º del apartado 1 del artículo 90 de la Ley Concursal.

Sin perjuicio de lo anterior, se atenderán durante el concurso, de acuerdo con lo previsto en el número 7.º del apartado 2 del artículo 84 de la Ley Concursal, y como créditos contra la masa, los pagos que correspondan por amortización de capital e intereses de las cédulas y bonos hipotecarios emitidos y pendientes de amortización en la fecha de solicitud del concurso hasta el importe de los ingresos percibidos por el concursado de los préstamos hipotecarios que respalden las cédulas y bonos hipotecarios."

2. Se añade un apartado séptimo al artículo 13 de la Ley 44/2002, de 22 de noviembre, de Medidas de Reforma del Sistema Financiero, con la siguiente redacción:

"Séptimo. En caso de concurso, los tenedores de cédulas territoriales gozarán del privilegio especial establecido en el número 1.º del apartado 1 del artículo 90 de la Ley Concursal.

Sin perjuicio de lo anterior, se atenderán durante el concurso, de acuerdo con lo previsto en el número 7.º del apartado 2 del artículo 84 de la Ley Concursal, y como créditos contra la masa, los pagos que correspondan por amortización de capital e intereses de las cédulas territoriales emitidas y pendientes de amortización en la fecha de solicitud del concurso hasta el importe de los ingresos percibidos por el concursado de los préstamos que respalden las cédulas."

Disposición final vigésima. *Reforma de la Ley de Sociedades Anónimas.*

El texto refundido de la Ley de Sociedades Anónimas, aprobado por Real Decreto Legislativo 1564/1989, de 22 de diciembre, queda modificado en los términos siguientes:

1. El artículo 124 quedará redactado de la forma siguiente:

"Artículo 124. Prohibiciones.

1. No pueden ser administradores los menores de edad no emancipados, los judicialmente incapacitados, las personas inhabilitadas conforme a la Ley Concursal

mientras no haya concluido el período de inhabilitación fijado en la sentencia de calificación del concurso y los condenados por delitos contra la libertad, contra el patrimonio o contra el orden socio-económico, contra la seguridad colectiva, contra la Administración de Justicia o por cualquier clase de falsedad, así como aquéllos que por razón de su cargo no puedan ejercer el comercio.

2. Tampoco podrán ser administradores los funcionarios al servicio de la Administración pública con funciones a su cargo que se relacionen con las actividades propias de las sociedades de que se trate, los jueces o magistrados y las demás personas afectadas por una incompatibilidad legal."

2. El apartado 2 del artículo 260 queda redactado de la forma siguiente:

"2. La declaración de concurso no constituirá, por si sola, causa de disolución, pero si en el procedimiento se produjera la apertura de la fase de liquidación la sociedad quedará automáticamente disuelta. En este último caso, el juez del concurso hará constar la disolución en la resolución de apertura y, sin nombramiento de liquidadores, se realizará la liquidación de la sociedad conforme a lo establecido en el capítulo II del título V de la Ley Concursal."

3. El número 4.º del apartado 1 del artículo 260 tendrá la siguiente redacción:

"4.º Por consecuencia de pérdidas que dejen reducido el patrimonio a una cantidad inferior a la mitad del capital social, a no ser que éste se aumente o se reduzca en la medida suficiente, y siempre que no sea procedente solicitar la declaración de concurso conforme a lo dispuesto en la Ley Concursal."

4. El apartado 2 del artículo 262 pasa a tener la siguiente redacción:

"2. Los administradores deberán convocar Junta General en el plazo de dos meses para que adopte el acuerdo de disolución.

Asimismo podrán solicitar la declaración de concurso por consecuencia de pérdidas que dejen reducido el patrimonio a una cantidad inferior a la mitad del capital social, a no ser que éste se aumente o se reduzca en la medida suficiente, siempre que la referida reducción determine la insolvencia de la sociedad, en los términos a que se refiere el artículo 2 de la Ley Concursal.

Cualquier accionista podrá requerir a los administradores para que se convoque la Junta si, a su juicio, existe causa legítima para la disolución, o para el concurso."

5. El apartado 4 del artículo 262 tendrá la siguiente redacción:

"4. Los administradores están obligados a solicitar la disolución judicial de la sociedad cuando el acuerdo social fuese contrario a la disolución o no pudiera ser logrado. La solicitud habrá de formularse en el plazo de dos meses a contar desde la fecha prevista para la celebración de la junta, cuando ésta no se haya constituido, o desde el día de la junta, cuando el acuerdo hubiera sido contrario a la disolución o no se hubiera adoptado."

6. El apartado 5 del artículo 262 tendrá la siguiente redacción:

"5. Responderán solidariamente de las obligaciones sociales los administradores que incumplan la obligación de convocar en el plazo de dos meses la Junta General para que adopte, en su caso, el acuerdo de disolución, así como los administradores que no soliciten la disolución judicial o, si procediere, el concurso de la sociedad, en el plazo de dos meses a contar desde la fecha prevista para la celebración de la junta, cuando ésta no se haya constituido, o desde el día de la junta, cuando el acuerdo hubiera sido contrario a la disolución o al concurso."

Disposición final vigésima primera. *Reforma de la Ley de Sociedades de Responsabilidad Limitada.*

La Ley 2/1995, de 23 de marzo, de Sociedades de Responsabilidad Limitada, queda modificada en los términos siguientes:

1. El apartado 3 del artículo 58 queda redactado de la forma siguiente:

"3. No pueden ser administradores los menores de edad no emancipados, los judicialmente incapacitados, las personas inhabilitadas conforme a la Ley Concursal mientras no haya concluido el período de inhabilitación fijado en la sentencia de calificación del concurso y los condenados por delitos contra la libertad, contra el patrimonio o contra el orden socio-económico, contra la seguridad colectiva, contra la Administración de Justicia o por cualquier clase de falsedad, así como aquéllos que por razón de su cargo no puedan ejercer el comercio. Tampoco podrán ser administradores los funcionarios al servicio de la Administración pública con funciones a su cargo que se relacionen con las actividades propias de las sociedades de que se trate, los jueces o magistrados y las demás personas afectadas por una incompatibilidad legal."

2. El párrafo e) del apartado 1 del artículo 104 quedará redactado como sigue:

"e) Por consecuencia de pérdidas que dejen reducido el patrimonio contable a menos de la mitad del capital social, a no ser que éste se aumente o se reduzca en la medida suficiente, y siempre que no sea procedente solicitar la declaración de concurso conforme a lo dispuesto en la Ley Concursal."

3. El apartado 2 del artículo 104 queda redactado de la forma siguiente:

"2. La declaración de concurso no constituirá, por sí sola, causa de disolución, pero si en el procedimiento se produjera la apertura de la fase de liquidación la sociedad quedará automáticamente disuelta. En este último caso, el juez del concurso hará constar la disolución en la resolución de apertura y, sin nombramiento de liquidadores, se realizará la liquidación de la sociedad conforme a lo establecido en el capítulo II del título V de la Ley Concursal."

4. Los apartados 1 y 5 del artículo 105 de la Ley de Sociedades de Responsabilidad Limitada quedan redactados de la forma siguiente:

"1. En los casos previstos en los párrafos c) a g) del apartado 1 del artículo anterior, la disolución, o la solicitud de concurso, requerirá acuerdo de la Junta General adoptado por la mayoría a que se refiere el apartado 1 del artículo 53. Los administradores deberán convocar la Junta General en el plazo de dos meses para que adopte el acuerdo de disolución o inste el concurso. Cualquier socio podrá solicitar de los administradores la convocatoria si, a su juicio, concurriera alguna de dichas causas de disolución, o concurriera la insolvencia de la sociedad, en los términos a que se refiere el artículo 2 de la Ley Concursal."

"5. El incumplimiento de la obligación de convocar Junta General o de solicitar la disolución judicial o, si procediera, el concurso de acreedores de la sociedad determinará la responsabilidad solidaria de los administradores por todas las deudas sociales."

5. El apartado 2 del artículo 128 queda redactado de la forma siguiente:

"2. En caso de concurso del socio único o de la sociedad, no serán oponibles a la masa aquellos contratos comprendidos en el apartado anterior que no hayan sido transcritos al libro-registro y no se hallen referenciados en la memoria anual o lo hayan sido en memoria no depositada con arreglo a la ley."

Disposición final vigésima segunda. *Reforma de la Ley de Cooperativas.*

El párrafo d) del artículo 41 de la Ley 27/1999, de 16 de julio, de Cooperativas, queda redactado de la forma siguiente:

"d) Las personas que sean inhabilitadas conforme a la Ley Concursal mientras no haya concluido el período de inhabilitación fijado en la sentencia de calificación del concurso, quienes se hallen impedidos para el ejercicio de empleo o cargo público y aquellos que por razón de su cargo no puedan ejercer actividades económicas lucrativas."

Disposición final vigésima tercera. *Reforma de la Ley de Sociedades de Garantía Recíproca.*

La Ley 1/1994, de 11 de marzo, de Régimen Jurídico de las Sociedades de Garantía Recíproca, queda modificada en los términos siguientes:

1. El párrafo segundo del apartado 2 del artículo 43 queda redactado de la forma siguiente:

"Concurre honorabilidad comercial y profesional en quienes hayan venido observando una trayectoria personal de respeto a las leyes mercantiles u otras que regulan la actividad económica y la vida de los negocios, así como a las buenas prácticas comerciales, financieras y bancarias. En todo caso, se entenderá que carecen de tal honorabilidad quienes tengan antecedentes penales por delitos de blanqueo de capitales relacionados con los delitos contra la salud pública, de falsedad, contra la Hacienda Pública, de infidelidad de la custodia de documentos, de violación de secretos, de malversación de caudales públicos, de descubrimiento y revelación de secretos o contra la propiedad, los bilitados para ejercer cargos públicos o de administración o dirección en entidades financieras y los inhabilitados conforme a la Ley Concursal mientras no haya concluido el período de inhabilitación fijado en la sentencia de calificación del concurso."

2. El párrafo g) del artículo 59 queda redactado de la forma siguiente:

"g) Por la apertura de la fase de liquidación, cuando la sociedad se hallare declarada en concurso."

3. Se añade un apartado 3 al artículo 59 con la siguiente redacción:

"3. En el supuesto previsto en el párrafo g) del apartado primero, la sociedad quedará automáticamente disuelta al producirse en el concurso la apertura de la fase de liquidación. El juez del concurso hará constar la disolución en la resolución de apertura y, sin nombramiento de liquidadores, se realizará la liquidación de la sociedad conforme a lo establecido en el capítulo II del título V de la Ley Concursal."

Disposición final vigésima cuarta. *Reforma de la Ley de entidades de capital riesgo.*

La Ley 1/1999, de 5 de enero, reguladora de las entidades de capital riesgo y de sus sociedades gestoras, queda modificada en los términos siguientes:

1. El párrafo c) del apartado 2 del artículo 8 queda redactado de la forma siguiente:

"c) Que ninguno de los miembros de su Consejo de Administración, así como ninguno de sus Directores Generales o asimilados, se halle inhabilitado, en España o en el extranjero, como consecuencia de un procedimiento concursal, se encuentre procesado, o, tratándose del procedimiento a que se refiere el título III del libro IV de la Ley de Enjuiciamiento Criminal, se hubiera dictado auto de apertura del juicio oral, o tenga antecedentes penales, por delitos de falsedad, contra la Hacienda Pública y contra la Seguridad Social, de infidelidad en la custodia de documentos y violación de secretos, de blanqueo de capitales, de receptación y otras conductas afines, de malversación de caudales públicos, contra la propiedad, o esté inhabilitado o suspendido, penal o administrativamente, para ejercer cargos públicos o de administración o dirección de entidades financieras."

2. El párrafo b) del artículo 13 quedará redactado de la forma siguiente:

"b) Por haber sido declarada en concurso."

3. El apartado 2 del artículo 33 queda redactado de la forma siguiente:

"2. En caso de declaración de concurso de la sociedad gestora, la administración concursal deberá solicitar el cambio conforme al procedimiento descrito en el apartado anterior. La Comisión Nacional del Mercado de Valores podrá acordar dicha sustitución cuando no sea solicitada por la administración concursal, dando inmediata comunicación de ella al juez del concurso."

Disposición final vigésima quinta. *Reforma de la Ley de agrupaciones de interés económico.*

La Ley 12/1991, de 29 de abril, de agrupaciones de interés económico, queda modificada en los términos siguientes:

1. El número 3.º del apartado 1 del artículo 18 queda redactado de la forma siguiente:

"3.º Por la apertura de la fase de liquidación, cuando la Agrupación se hallare declarada en concurso."

2. Se añade un nuevo apartado al artículo 18 como apartado 2, con la siguiente redacción:

"2. En el supuesto previsto en el número 3.º del apartado anterior, la agrupación quedará automáticamente disuelta al producirse en el concurso la apertura de la fase de liquidación. El juez del concurso hará constar la disolución en la resolución de apertura y, sin nombramiento de liquidadores, se realizará la liquidación de la agrupación conforme a lo establecido en el capítulo II del título V de la Ley Concursal."

3. El apartado 2 del artículo 18 pasará a ser apartado 3 con la siguiente redacción:

"3. En los supuestos contemplados en los números 4.º y 5.º del apartado 1, la disolución precisará acuerdo mayoritario de la asamblea. Si dicho acuerdo no se adoptare dentro de los tres meses siguientes a la fecha en que se produjere la causa de disolución cualquier socio podrá pedir que ésta se declare judicialmente."

4. Los apartados 3 y 4 del artículo 18 pasan a ser apartados 4 y 5, respectivamente, conservando su actual redacción.

Disposición final vigésima sexta. *Reforma del Estatuto Legal del Consorcio de Compensación de Seguros.*

(Derogada)

Disposición final vigésima séptima. *Reforma de la Ley de Ordenación y Supervisión de los Seguros Privados.*

(Derogada)

Disposición final vigésima octava. *Reforma de la Ley de Contrato de Seguro.*

El artículo 37 de la Ley 50/1980, de 8 de octubre, de Contrato de Seguro, queda redactado de la forma siguiente:

"Las normas de los artículos 34 a 36 se aplicarán en caso de muerte del tomador del seguro o del asegurado y, declarado el concurso de uno de ellos, en caso de apertura de la fase de liquidación."

Disposición final vigésima novena. *Reforma de la Ley sobre Contrato de Agencia.*

El párrafo b) del apartado 1 del artículo 26 de la Ley 12/1992, de 27 de mayo, sobre Contrato de Agencia, queda redactado de la forma siguiente:

"b) Cuando la otra parte hubiere sido declarada en concurso."

Disposición final trigésima. *Reforma de la Ley de Navegación Aérea.*

Se añaden dos nuevos párrafos al final del artículo 133 de la Ley 48/1960, de 21 de julio, sobre Normas Reguladoras de Navegación Aérea, como párrafos tercero y cuarto, con la siguiente redacción:

"Los privilegios y el orden de prelación establecidos en los apartados anteriores regirán únicamente en los supuestos de ejecución singular."

En caso de concurso, el derecho de separación de la aeronave previsto en la Ley Concursal se reconocerá a los titulares de los créditos privilegiados comprendidos en los números 1.º a 5.º del apartado primero.”

Disposición final trigésima primera. *Reforma de la Ley de Defensa de Consumidores y Usuarios.*

Se añade un nuevo apartado 4 al artículo 31 de la Ley 26/1984, de 19 de julio, para la Defensa de Consumidores y Usuarios, con la siguiente redacción:

“4. Quedarán sin efecto los convenios arbitrales y las ofertas públicas de sometimiento al arbitraje de consumo formalizados por quienes sean declarados en concurso de acreedores. A tal fin, el auto de declaración de concurso será notificado al órgano a través del cual se hubiere formalizado el convenio y a la Junta Arbitral Nacional, quedando desde ese momento el deudor concursado excluido a todos los efectos del sistema arbitral de consumo.”

Disposición final trigésima segunda. *Título competencial.*

La presente Ley se dicta al amparo de la competencia que corresponde al Estado conforme al artículo 149.1.6.ª y 8.ª de la Constitución, sin perjuicio de las necesarias especialidades que en este orden se deriven de las particularidades del derecho sustantivo de las comunidades autónomas.

Disposición final trigésima tercera. *Proyecto de Ley reguladora de la concurrencia y prelación de créditos.*

En el plazo de seis meses a contar desde la entrada en vigor de esta Ley, el Gobierno remitirá a las Cortes Generales un proyecto de ley reguladora de la concurrencia y prelación de créditos en caso de ejecuciones singulares.

Disposición final trigésima cuarta. *Arancel de retribuciones.*

En un plazo no superior a nueve meses, el Gobierno aprobará, mediante real decreto, el arancel de las retribuciones correspondientes a la administración concursal.

Disposición final trigésima quinta. *Entrada en vigor.*

La presente Ley entrará en vigor el día 1 de septiembre de 2004, salvo en lo que se refiere a la modificación de los artículos 463, 472 y 482 de la Ley de Enjuiciamiento Civil efectuada por la disposición final tercera y al mandato contenido en la Disposición final trigésimosegunda, que entrará en vigor el día siguiente al de su publicación en el "Boletín Oficial del Estado".

Información relacionada

- Puede consultarse, con efectos meramente informativos, la tabla de correspondencias de los preceptos de la Ley 22/2003, de 9 de julio, Concursal, con los del texto refundido de la Ley Concursal, aprobado por Real Decreto Legislativo 1/2020, de 5 de mayo, en virtud de la disposición adicional tercera del mismo, a través de la página web de los [Ministerios de Justicia y de Asuntos Económicos y Transformación Digital](#)
- Téngase en cuenta que las referencias hechas a "los administradores concursales" se entenderán hechas a "la administración concursal", según establece la disposición final 1 de la Ley 38/2011, de 10 de octubre. Ref. [BOE-A-2011-15938](#).

§ 49

Real Decreto Legislativo 1/2020, de 5 de mayo, por el que se aprueba el texto refundido de la Ley Concursal

Ministerio de la Presidencia, Relaciones con las Cortes y Memoria Democrática
«BOE» núm. 127, de 7 de mayo de 2020
Última modificación: 29 de junio de 2023
Referencia: BOE-A-2020-4859

I

La historia de la Ley Concursal es la historia de sus reformas. Es difícil encontrar una ley que, en tan pocos años, haya experimentado tantas y tan profundas modificaciones. Las esperanzas que había suscitado ese derecho de nueva planta, con la lógica aspiración a la estabilidad normativa, pronto se desvanecieron: desde la fecha de promulgación de esta ley, sucesivas leyes y decretos-leyes, con un ritmo acentuado en la décima legislatura, han sustituido principios y enmendado normas legales, a la vez que han constituido el cauce para la inclusión de nuevas instituciones y de nuevas soluciones.

Durante la gestación de la que habría de ser la Ley 22/2003, de 9 de julio, Concursal, se había debatido sobre la conveniencia de incorporar al entonces derecho proyectado las instituciones propias del denominado derecho preconcursal, aprovechando para ello algunas experiencias de otros ordenamientos jurídicos; se habían identificado los riesgos que comportaba la rígida estructura del procedimiento, dividido en fases, y los derivados de un exceso en la atribución de competencias al juez del concurso, en detrimento del imprescindible ámbito de autonomía de la administración concursal; y, en fin, se había advertido de los costes, de tiempo y económico, del diseño en que se trabajaba.

Sin embargo, la mala experiencia que, en el inmediato pasado, había supuesto la deformación de los procedimientos formalmente predispuestos para el tratamiento de situaciones de iliquidez, que habían terminado por superponerse a los procedimientos tradicionales para la solución de las auténticas insolvencias, militaba en contra de la distinción entre el derecho concursal y el preconcursal. La admisión de la insolvencia inminente como presupuesto alternativo para el concurso voluntario se consideraba suficiente. Y, además, quizás faltase perspectiva para apreciar que los nuevos institutos emergentes en otros sistemas legislativos poco tenían que ver con las antiguas suspensiones de pagos.

De otro lado, la alegada rigidez del procedimiento concursal y las muchas funciones atribuidas al juez del concurso no se consideraban especial problema por la simultánea creación de los Juzgados especializados en los que se confiaba plenamente para una segura y rápida tramitación de los concursos de acreedores. En el ánimo del legislador la figura del convenio anticipado era el cauce predispuesto para la rápida solución de la insolvencia.

Pero, a poco de promulgada la ley, la profunda crisis duradera por la que atravesó la economía española, evidenció los defectos y las insuficiencias de la nueva normativa, y el correlativo aumento de los procedimientos concursales no tardó en colapsar los juzgados de lo mercantil. Al mismo tiempo, comenzaron a apreciarse síntomas de la «huida de la Ley Concursal». En efecto, algunas importantes sociedades españolas en situación de crisis, en lugar de solicitar el concurso por razón de una insolvencia real o inminente, acudían, siempre que era posible, a foros extranjeros, con buenos resultados, para beneficiarse de soluciones de las que carecía la legislación española.

El legislador español se sintió constreñido a intervenir, con frecuencia, invocando razones de extraordinaria y urgente necesidad, para tratar de dar solución adecuada a lo que no la tenía, aunque ello comportara, en ocasiones, la sustitución de elementos básicos del recién estrenado sistema concursal y la ampliación de las posibilidades que originariamente ofrecía la nueva ley con el fin de conseguir una más adecuada, más flexible y más justa solución de los intereses en conflicto. Entre otras modificaciones fundamentales, pueden mencionarse la incorporación del criterio del valor razonable del bien o del derecho sobre el que se hubiere constituido la garantía como límite del privilegio especial del crédito garantizado, el reconocimiento del derecho del deudor a solicitar en cualquier momento la apertura de la liquidación, el régimen de los concursos sin masa suficiente para hacer frente a los costes el procedimiento y la introducción del beneficio de la exoneración del pasivo insatisfecho del que, en ciertas condiciones, puede gozar el deudor persona natural.

Junto con reformas estables, aquellas que, una vez introducidas, no han sido objeto de reconsideración, ha habido casos de reformas de lo reformado, en un proceso continuado de diseño y rediseño, como sucedió con el régimen de los acuerdos de refinanciación, a medida que se manifestaban las insuficiencias de las primeras soluciones, acentuando así la inestabilidad de la normativa. De aquel derecho que aspiraba a ser estable se pasó así a un derecho en perpetua refacción.

Esa acumulación de reformas justificó que la disposición final octava de la Ley 9/2015, de 25 de mayo, de medidas urgentes en materia concursal, habilitara al Gobierno para aprobar un texto refundido de la Ley 22/2003, de 9 de julio. La finalización del plazo establecido para la refundición ha motivado que en la Ley 1/2019, de 20 de febrero, de Secretos Empresariales, se incluyera una disposición final tercera que habilitaba un nuevo plazo para aprobar un texto refundido a propuesta de los Ministros de Justicia y del entonces denominado de Economía y Empresa. Esta autorización incluye la facultad de regularizar, aclarar y armonizar los textos legales que deban ser refundidos.

En pocos casos la necesidad de un texto refundido es más necesaria. Las dificultades que, tras tantas reformas, suscita la lectura y la interpretación de las normas legales e incluso la comprensión de la lógica interna del sistema concursal vigente exigían no posponer por más tiempo esa tarea que, aunque delicada, resulta insoslayable afrontar.

II

Las Cortes Generales han establecido el método y, al mismo tiempo, fijado los límites del encargo al poder ejecutivo. El texto refundido de la Ley Concursal debe ser el resultado de la regularización, la aclaración y la armonización de unas normas legales que, como las que son objeto de refundición, han nacido en momentos distintos y han sido generadas desde concepciones no siempre coincidentes. Regularizar significa ajustar, reglar o poner en orden. Aclarar es verbo de múltiples significados: a veces, alude a quitar lo que impide apreciar la realidad de alguna cosa; otras, implica la idea de explicar. Y armonizar equivale a hacer que no discuerden dos o más partes de un todo. La autorización no se circunscribe a la mera formulación de un texto consolidado, sino que incluye esa triple facultad. La fidelidad al mandato recibido impide, pues, la mera yuxtaposición de artículos. De las dos posibilidades que ofrece la Constitución (artículo 82.5), las Cortes han optado por la más ambiciosa. Esa fidelidad al mandato parlamentario exige desarrollar una compleja actuación en pos de ese triple objetivo en el que, por razón del interés general, descansa la decisión legal.

Los amplios términos con que ha sido configurada la delegación al Gobierno para la elaboración del texto refundido permiten así solucionar un buen número de problemas sin alterar el sistema legal vigente. De ahí que, al redactar el texto refundido, el Gobierno no se haya limitado a reproducir, con mejor orden, las normas legales objeto de la refundición, sino

que haya debido incidir en esa normativa en una muy delicada labor para cumplir fielmente la encomienda recibida. Ordenar un texto que las sucesivas reformas habían desordenado; redactar las proposiciones normativas de modo que sean fáciles de comprender y, por ende, de aplicar, y eliminar contradicciones –o incluso normas duplicadas o innecesarias– han sido pautas esenciales que han guiado la encomienda recibida.

La doctrina del Consejo de Estado ha señalado que regularizar, aclarar y armonizar textos legales supone, en primer lugar, la posibilidad de alterar la sistemática de la ley y, en segundo lugar, la posibilidad de alterar la literalidad de los textos para depurarlos en la medida necesaria para eliminar las dudas interpretativas que pudieran plantear.

En primer lugar, la alteración de la sistemática facilita la identificación de la norma y la comprensión de la función que cumple. Con la nueva sistemática, se aspira a que la aplicación del derecho no tenga como presupuesto la previa localización de la norma a aplicar. La determinación del derecho aplicable no puede tener mayores dificultades que la interpretación jurídica de las leyes.

Al servicio de esta manifestación del principio de la seguridad jurídica en que la reordenación consiste, el texto refundido se divide en tres libros: el primero, el más extenso, está dedicado al concurso de acreedores. Pero el lector del texto pronto comprobará que, en la distribución de la materia entre los distintos títulos de que se compone este primer libro, existen diferencias importantes con la sistemática de la Ley 22/2003, de 9 de julio. Así, por ejemplo, hay un título específico sobre los órganos del concurso, dividido en dos capítulos, uno dedicado al juez del concurso y otro a la administración concursal; hay, al igual que en la Propuesta de Anteproyecto de Ley Concursal de 1995, un título sobre la masa activa y otro sobre la masa pasiva; hay un título sobre el informe de la administración concursal; hay un título propio para el pago de los créditos a los acreedores; y un título sobre publicidad. Esta nueva sistemática ha supuesto el traslado y la recolocación de muchas normas contenidas en títulos diferentes de la Ley Concursal. Entre otros muchos ejemplos significativos, en el título IV, dedicado a la masa activa, no solo se incluye lo relativo a la composición de esa masa o lo relativo a la conservación de la misma, sino también las reglas generales de enajenación de los bienes y derechos que la componen, muchas de ellas ahora contenidas en el título sobre liquidación; el régimen de la reintegración de la masa, procedente del título sobre los efectos de la declaración de concurso; el régimen de la reducción de la masa; y la regulación de los créditos contra la masa, que se enumeraban en aquella parte de la ley que tenía por objeto la composición de la masa pasiva, incluidas las especialidades en caso de insuficiencia de la masa para hacer frente a dichos créditos, materia de la que se ocupaba el título dedicado a la conclusión del concurso.

Las normas concursales generales se integran en los doce primeros títulos de este libro. Simultáneamente, se han excluido de esos títulos aquellas normas especiales que estaban dispersas por el articulado, sin distraer al aplicador del derecho con aquellas particularidades de ámbito más o menos restringido. En el título XIV, que es el título final de este libro I, se han agrupado, junto con el concurso de la herencia, las especialidades del concurso de aquel deudor que tenga determinadas características subjetivas u objetivas.

El libro II está dedicado a ese otro derecho de la crisis que es alternativo –y, en ocasiones, previo– al derecho tradicional de la insolvencia. Este segundo libro se divide en cuatro títulos independientes: el primero, procedente del artículo 5 bis, tiene como objeto la comunicación de la apertura de negociaciones con los acreedores; el segundo, se ocupa de los acuerdos de refinanciación, cuyo episódico régimen, tan trabajosamente diseñado por el legislador, adquiere ese mínimo de unidad y autonomía que todos reclamaban; el tercero es el relativo a los acuerdos extrajudiciales de pago, cuya disciplina se ha añadido a la Ley Concursal por la Ley 14/2013, de 27 de septiembre, modificado por la Ley 25/2015, de 28 de junio; y el último se ocupa de las especialidades del concurso consecutivo, sea a un acuerdo de refinanciación, sea a un acuerdo extrajudicial de pagos. Se ha optado por mantener la terminología de esos nuevos instrumentos legales por ser la incorporada al anejo A del Reglamento (UE) 2015/848, del Parlamento y del Consejo, de 20 de mayo de 2015, sobre procedimientos de insolvencia.

Pero la elaboración de este libro ha sido, probablemente, la de mayor dificultad técnica: dificultad por las reconocidas deficiencias, incluso terminológicas, del régimen de estos «expedientes» o «procedimientos». Quizás sea aquí donde los límites de la refundición

resultan más patentes: no faltarán quienes consideren que el Gobierno hubiera debido aprovechar la ocasión para clarificar más el régimen jurídico aplicable a esos institutos y, en especial, del régimen aplicable a los acuerdos de refinanciación –un régimen más preocupado por la consecución de determinados objetivos que por la tipificación institucional–, solventando las muchas dudas que la aplicación de las normas legales ha permitido identificar. Sin embargo, en la refundición de esas normas se ha procedido con especial prudencia para evitar franquear los límites de la encomienda, pues la delegación para aclarar no es delegación para reconstruir sobre nuevas bases las instituciones.

En fin, en el libro III se incluyen las normas de derecho internacional privado que hasta ahora contenía el título IX de la Ley Concursal. La razón de la creación de este último libro se encuentra en el ya citado Reglamento (UE) 2015/848. A diferencia del Reglamento (CE) 1346/2000, del Consejo, de 29 de mayo de 2000, el nuevo Reglamento, es de aplicación no solo a los concursos de acreedores, sino también a los «procedimientos» que el texto refundido agrupa en el libro II. Existen normas del derecho internacional privado de la insolvencia, hasta ahora circunscritas al concurso de acreedores, que deberán aplicarse a los acuerdos de refinanciación y a los acuerdos extrajudiciales de pagos, por lo que la coherencia sistemática exigía esta posposición.

En segundo lugar, la alteración de la literalidad de un buen número de textos es la manifestación más significativa del mandato de claridad. Un elevado número de artículos se han redactado de nuevo, para precisar, sin alterar el contenido, cuál es la interpretación de la norma. La terminología se ha unificado; el sentido de la norma se hace coincidir con la formulación, evitando el mayor número de incertidumbres posibles; y las fórmulas legislativas más complejas se exponen con la mayor simplicidad posible.

Esta alteración de la literalidad ha ido unida a una nueva relación entre el continente y el contenido. En el texto originario de la Ley Concursal y, sobre todo, en el ya reformado existían artículos que, por razón de la materia, era aconsejable dividir en varios independientes. En el texto refundido se dedica un artículo a cada materia, evitando que un mismo precepto se ocupe de heterogéneas o distintas cuestiones y, al mismo tiempo, el epígrafe de cada artículo intenta anticipar el objeto de la norma. En casos concretos, un solo artículo de la Ley Concursal ha dado lugar a todo un capítulo o a toda una sección. Así, el artículo 5 bis de la Ley Concursal, sobre comunicación de negociaciones con los acreedores; el artículo 64, sobre los efectos de la declaración de concurso sobre los contratos de trabajo; el artículo 100, sobre contenido de la propuesta de convenio; el artículo 149, sobre reglas legales en materia de liquidación de la masa activa; el artículo 176 bis, sobre especialidades de la conclusión del concurso por insuficiencia de la masa activa; o el artículo 178 bis, sobre el beneficio de la exoneración del pasivo insatisfecho. Un caso particular es el artículo 71 bis, sobre el régimen especial de rescisión de determinados acuerdos de refinanciación, y de la disposición adicional cuarta, sobre homologación de esos acuerdos, que han dado lugar a todo un título. La consecuencia de la utilización de estos criterios ha sido el sustancial aumento del número de artículos. La Ley Concursal apenas supera los 250 artículos; el texto refundido casi ha multiplicado por tres este número.

Pero no solo esto: al redactar el texto refundido, el Gobierno no solo aspira a ofrecer un conjunto normativo que fuera sistemático y que fuera claro e inteligible. Por supuesto, el texto refundido no puede incluir modificaciones de fondo del marco legal refundido, así como tampoco introducir nuevos mandatos jurídicos inexistentes con anterioridad o excluir mandatos jurídicos vigentes. Pero, dentro de los límites fijados por las Cortes, la tarea exigía, como en ocasiones similares ha señalado el Consejo de Estado, actuar «con buen sentido» pues la refundición no puede ser una tarea meramente mecánica, sino que requiere, a veces, ajustes importantes para mantener la unidad de las concepciones; para convertir en norma expresa principios implícitos; para completar las soluciones legales colmando lagunas cuando sea imprescindible; y, en fin, para rectificar las incongruencias, sean originarias, sean consecuencia de las sucesivas reformas, que se aprecien en las normas legales contenidas dentro de la misma Ley. Por estas razones, la labor técnica que supone la elaboración de un texto refundido, cuando la delegación es tan amplia, implica no solo interpretación, sino también integración –es decir, un «contenido innovador», sin el cual carecería de sentido la delegación legislativa–, pudiendo incluso llegar a la explicitación de normas complementarias a las que son objeto de refundición (sentencias del Tribunal Constitucional números

122/1992, de 28 de septiembre, y 166/2007, de 4 de julio). En el texto refundido que ahora aprueba el Gobierno, el aplicador del derecho comprobará a cada paso la importancia que ha tenido este criterio orientador, el tesón por la coherencia con los principios, esa preocupación por explicitar lo implícito o esa frecuencia de normas complementarias.

La imprescindible reordenación, clarificación y armonización del derecho vigente que representa este texto refundido no excluye que el proceso de reforma del derecho de la insolvencia haya finalizado. España tiene pendiente de transponer la Directiva (UE) 2019/1023, del Parlamento Europeo y del Consejo, de 20 de junio de 2019, que tiene como finalidad establecer mecanismos de alerta ante el riesgo de insolvencia, dar una regulación más completa y coherente a los procesos de reestructuración preventiva de las deudas, simplificar el derecho concursal, aumentar la eficiencia, aligerar costes, y ampliar las posibilidades de obtención del beneficio de liberación de deudas. Pero el texto refundido que ahora se aprueba constituye la base idónea para acometer de forma más ordenada, clara y sistemática esa inexcusable transposición, tarea que, ya por sí misma reviste extraordinaria dificultad.

El Derecho concursal se reivindica como una herramienta fundamental para la conservación de tejido empresarial y empleo; y de ello es consciente el legislador y la propia Unión Europea que ha desarrollado una importante iniciativa normativa a través de Directivas como la mencionada inmediatamente antes. Esta finalidad conservativa del Derecho concursal se manifiesta no solo a través de normas con vocación de permanencia como el presente texto refundido, sino que en el contexto de la crisis sanitaria originada por el COVID-19 también se han adoptado medidas urgentes, de naturaleza temporal y extraordinaria, con incidencia en el ámbito concursal. El ámbito temporal de aplicación de estas medidas es limitado, pues tratan de atender de manera extraordinaria y urgente la situación de los procesos concursales tras la finalización del estado de alarma y la situación de las empresas afectadas por la disminución o el cese de actividad motivada precisamente por las consecuencias económicas generadas por la mencionada crisis sanitaria, de modo que durante un cierto período de tiempo ambas normas, texto refundido y normas excepcionales, coincidirán en su aplicación, si bien cada una en su respectivo ámbito.

En su virtud, a propuesta del Ministro de Justicia y de la Ministra de Asuntos Económicos y Transformación Digital, de acuerdo con el Consejo de Estado y previa deliberación del Consejo de Ministros en su reunión del día 5 de mayo de 2020,

DISPONGO:

Artículo único. *Aprobación del texto refundido de la Ley Concursal.*

Se aprueba el texto refundido de la Ley Concursal que se inserta a continuación.

Disposición adicional primera. *Grupos de sociedades.*

A los efectos del texto refundido de la Ley Concursal se entenderá por grupo de sociedades el definido en el artículo 42.1 del Código de Comercio, aunque el control sobre las sociedades directa o indirectamente dependientes lo ostente una persona natural o una persona jurídica que no sea sociedad mercantil.

Disposición adicional segunda. *Remisiones normativas.*

Las referencias normativas contenidas en otras disposiciones a la Ley 22/2003, de 9 de julio, Concursal, se entenderán realizadas a los preceptos correspondientes del texto refundido que se aprueba.

Disposición adicional tercera. *Tabla de correspondencias.*

Dentro del mes siguiente a la publicación en el «Boletín Oficial del Estado» de este real decreto legislativo se divulgará a través de la página web de los Ministerios de Justicia y de Asuntos Económicos y Transformación Digital, con efectos meramente informativos, una tabla de correspondencias de los preceptos de la Ley 22/2003, de 9 de julio, Concursal, con los del texto refundido que se aprueba mediante este real decreto legislativo.

Disposición adicional cuarta. *Estadística concursal.*

El Gobierno adoptará las medidas pertinentes para garantizar la elaboración, a partir de la información suministrada por la oficina judicial, los Registros Mercantiles y el Registro público concursal, de estadísticas que permitan evaluar el funcionamiento del sistema concursal y contribuyan a la organización y funcionamiento de la cuenta de garantía arancelaria.

Disposición transitoria única. *Régimen transitorio.*

1. El contenido de los artículos 57 a 63, 84 a 89, 560 a 566 y 574.1 todos ellos inclusive, de este texto refundido, que corresponda a las modificaciones introducidas en los artículos 27, 34 y 198 de la Ley 22/2003, de 9 de julio, Concursal, por la Ley 17/2014, de 30 de septiembre, por la que se adoptan medidas urgentes en materia de refinanciación y reestructuración de deuda empresarial, entrarán en vigor cuando se apruebe el reglamento a que se refiere la disposición transitoria segunda de dicha ley. Entre tanto permanecerán en vigor los artículos 27, 34 y 198 de la Ley Concursal en la redacción anterior a la entrada en vigor de dicha Ley 17/2014, de 30 de septiembre.

2. El contenido de los artículos 91 a 93, ambos inclusive, de este texto refundido, correspondientes a los artículos 34 bis a 34 quáter de la Ley 22/2003, de 9 de julio, introducidos por Ley 25/2015, de 28 de julio, de mecanismo de segunda oportunidad, reducción de la carga financiera y otras medidas de orden social, entrarán en vigor cuando se apruebe el desarrollo reglamentario de la cuenta de garantía arancelaria.

Disposición derogatoria única. *Derogación normativa.*

1. Se derogan los artículos 1 a 242 bis, así como las disposiciones adicionales segunda, segunda bis, segunda ter, cuarta, quinta, sexta, séptima y octava y las disposiciones finales quinta y sexta de la Ley 22/2003, de 9 de julio, Concursal.

No obstante, la derogación de sus disposiciones adicionales y finales señaladas en el párrafo anterior no afectará a los contenidos de las leyes modificadas por las mismas, que se mantienen en sus términos actualmente vigentes:

a) Disposición adicional primera. Referencias legales a los procedimientos concursales anteriormente vigentes.

b) Disposición adicional tercera. Reforma de las leyes de Sociedades Anónimas y de Responsabilidad Limitada.

c) Disposición transitoria primera. Procedimientos concursales en tramitación.

d) Disposición transitoria segunda. Juzgados de lo Mercantil.

e) Disposición final primera. Reforma del Código Civil.

f) Disposición final segunda. Reforma del Código de Comercio.

g) Disposición final tercera. Reforma de la Ley de Enjuiciamiento Civil.

h) Disposición final cuarta. Reforma de la Ley de Asistencia Jurídica Gratuita.

i) Disposición final séptima. Reforma de la Ley Hipotecaria.

j) Disposición final octava. Reforma de la Ley de Hipoteca Mobiliaria y Prenda sin Desplazamiento.

k) Disposición final novena. Reforma de la Ley de Hipoteca Naval.

l) Disposición final décima. Reforma de la Ley General Presupuestaria.

m) Disposición final undécima. Modificación de la Ley 58/2003, de 17 de diciembre, General Tributaria.

n) Disposición final undécima bis. Reforma de la Ley del Impuesto sobre el Valor Añadido.

o) Disposición final undécima ter. Modificación de la Ley 20/1991, de 7 de junio, de modificación de los aspectos fiscales del Régimen Económico Fiscal de Canarias.

p) Disposición final duodécima. Reforma de la Ley del Impuesto sobre Transmisiones Patrimoniales y Actos Jurídicos Documentados.

q) Disposición final decimotercera. Reforma de la Ley de Contratos de las Administraciones Públicas.

r) Disposición final decimocuarta. Reforma del Estatuto de los Trabajadores.

s) Disposición final decimoquinta. Reforma de la Ley de Procedimiento Laboral.

- t) Disposición final decimosexta. Reforma de la Ley General de la Seguridad Social.
- u) Disposición final decimoséptima. Reforma de la Ley Cambiaria y del Cheque.
- v) Disposición final decimoctava. Reforma de la Ley del Mercado de Valores.
- x) Disposición final decimonovena. Reforma de la Ley del Mercado Hipotecario y de la Ley de Medidas de Reforma del Sistema Financiero.
- y) Disposición final vigésima. Reforma de la Ley de Sociedades Anónimas.
- z) Disposición final vigésima primera. Reforma de la Ley de Sociedades de Responsabilidad Limitada.
 - aa) Disposición final vigésima segunda. Reforma de la Ley de Cooperativas.
 - ab) Disposición final vigésima tercera. Reforma de la Ley de Sociedades de Garantía Recíproca.
 - ac) Disposición final vigésima cuarta. Reforma de la Ley de entidades de capital-riesgo.
 - ad) Disposición final vigésima quinta. Reforma de la Ley de agrupaciones de interés económico.
 - ae) Disposición final vigésima octava. Reforma de la Ley de Contrato de Seguro.
 - af) Disposición final vigésima novena. Reforma de la Ley sobre Contrato de Agencia.
 - ag) Disposición final trigésima. Reforma de la Ley de Navegación Aérea.
 - ah) Disposición final trigésima primera. Reforma de la Ley de Defensa de Consumidores y Usuarios.
 - ai) Disposición final trigésima segunda. Título competencial.
 - aj) Disposición final trigésima tercera. Proyecto de Ley reguladora de la concurrencia y prelación de créditos.
 - ak) Disposición final trigésima cuarta. Arancel de retribuciones.

2. Quedan también derogadas cuantas disposiciones de igual o inferior rango se opongan a lo dispuesto en este real decreto legislativo y en el texto refundido que aprueba y, en particular, las siguientes:

- a) Disposición adicional tercera de la Ley 36/2003, de 11 de noviembre, de medidas de reforma económica.
- b) Letra d) del apartado 1 de la disposición derogatoria única del Real Decreto Legislativo 7/2004, de 29 de octubre, por el que se aprueba el texto refundido del Estatuto Legal del Consorcio de Compensación de Seguros.
- c) La disposición adicional tercera del Real Decreto-ley 5/2005, de 11 de marzo, de reformas urgentes para el impulso a la productividad y para la mejora de la contratación pública.
- d) Disposición adicional primera; apartados 1 y 2 de la disposición final tercera de la Ley 6/2005, de 22 de abril sobre saneamiento y liquidación de las entidades de crédito.
- e) Capítulo III (artículos 6 a 12); disposiciones adicionales primera, segunda y tercera; disposiciones transitorias segunda a octava del Real Decreto-ley 3/2009, de 27 de marzo, de medidas urgentes en materia tributaria, financiera y concursal ante la evolución de la situación económica.
- f) Artículo decimoséptimo de la Ley 13/2009, de 3 de noviembre, de reforma de la legislación procesal para la implantación de la nueva Oficina judicial.
- g) Disposición final tercera de la Ley 11/2011, de 20 de mayo, de reforma de la Ley 60/2003, de 23 de diciembre, de Arbitraje y de regulación del arbitraje institucional en la Administración General del Estado.
- h) Disposición final sexta de la Ley 9/2012, de 14 de noviembre, de reestructuración y resolución de entidades de crédito.
- i) Artículo 10 del Real Decreto-ley 11/2013, de 2 de agosto, para la protección de los trabajadores a tiempo parcial y otras medidas urgentes en el orden económico y social.
- j) Artículo 21; artículo 31; disposición transitoria de la Ley 14/2013, de 27 de septiembre, de apoyo a los emprendedores y su internacionalización.
- k) Disposición final séptima de la Ley 26/2013, de 27 de diciembre, de cajas de ahorros y fundaciones bancarias.
- l) Artículo 10 de la Ley 1/2014, de 28 de febrero, para la protección de los trabajadores a tiempo parcial y otras medidas urgentes en el orden económico y social.

m) Artículo único del Real Decreto-ley 4/2014, de 7 de marzo, por el que se adoptan medidas urgentes en materia de refinanciación y reestructuración de deuda empresarial.

n) Artículo único del Real Decreto-ley 11/2014, de 5 de septiembre por la que se adoptan medidas urgentes en materia de refinanciación y reestructuración de deuda empresarial.

o) Artículo único de la Ley 17/2014, de 30 de septiembre, por la que se adoptan medidas urgentes en materia de refinanciación y reestructuración de deuda empresarial.

p) Artículo 1; disposiciones adicionales primera, segunda y tercera; y disposición transitoria primera del Real Decreto-ley 1/2015, de 27 de febrero, de mecanismo de segunda oportunidad, reducción de carga financiera y otras medidas de orden social.

q) Disposición final primera de la Ley 5/2015, de 27 de abril, de fomento de la financiación empresarial.

r) Disposición final quinta de la Ley 9/2015, de 25 de mayo, de medidas urgentes en materia concursal.

s) Disposición final quinta de la Ley 11/2015, de 18 de junio, de recuperación y resolución de entidades de crédito y empresas de servicios de inversión.

t) Disposición final quinta de la Ley 20/2015, de 14 de julio, de ordenación, supervisión y solvencia de las entidades aseguradoras y reaseguradoras.

u) Artículo 1 y disposición transitoria primera de la Ley 25/2015, de 28 de julio, de mecanismo de segunda oportunidad, reducción de carga financiera y otras medidas de orden social.

v) Disposición final quinta de la Ley 40/2015, de 1 de octubre, de Régimen Jurídico del Sector Público.

Disposición final primera. *Título competencial.*

El texto refundido de la Ley Concursal se dicta al amparo de lo dispuesto en el artículo 149.1.6.^a de la Constitución, que atribuye al Estado la competencia exclusiva en materia de «legislación mercantil» y de «legislación procesal».

Disposición final segunda. *Entrada en vigor.*

El presente real decreto legislativo y el texto refundido de la Ley Concursal que aprueba entrarán en vigor el 1 de septiembre del año 2020.

TEXTO REFUNDIDO DE LA LEY CONCURSAL

LIBRO PRIMERO

Del concurso de acreedores

TÍTULO I

De la declaración de concurso

CAPÍTULO I

De los presupuestos de la declaración de concurso

Artículo 1. *Presupuesto subjetivo.*

1. La declaración de concurso procederá respecto de cualquier deudor, sea persona natural o jurídica.

2. Los deudores incluidos en el ámbito de aplicación del libro tercero se sujetarán exclusivamente a las disposiciones de ese libro.

3. Las entidades que integran la organización territorial del Estado, los organismos públicos y demás entes de derecho público no podrán ser declarados en concurso.

Artículo 2. *Presupuesto objetivo.*

1. La declaración de concurso procederá en caso de insolvencia del deudor.
2. La solicitud de declaración de concurso presentada por el deudor deberá fundarse en que se encuentra en estado de insolvencia.
3. La insolvencia podrá ser actual o inminente. Se encuentra en estado de insolvencia actual el deudor que no puede cumplir regularmente sus obligaciones exigibles. Se encuentra en estado de insolvencia inminente el deudor que prevea que dentro de los tres meses siguientes no podrá cumplir regular y puntualmente sus obligaciones.
4. La solicitud de declaración de concurso presentada por cualquier acreedor deberá fundarse en alguno de los siguientes hechos externos reveladores del estado de insolvencia:
 - 1.º La existencia de una previa declaración judicial o administrativa de insolvencia del deudor, siempre que sea firme.
 - 2.º La existencia de un título por el cual se haya despachado mandamiento de ejecución o apremio sin que del embargo hubieran resultado bienes libres conocidos bastantes para el pago.
 - 3.º La existencia de embargos por ejecuciones en curso que afecten de una manera general al patrimonio del deudor.
 - 4.º El sobreseimiento generalizado en el pago corriente de las obligaciones del deudor.
 - 5.º El sobreseimiento generalizado en el pago de las obligaciones tributarias exigibles durante los tres meses anteriores a la solicitud de concurso; el de las cuotas de la seguridad social y demás conceptos de recaudación conjunta durante el mismo período, o el de los salarios e indemnizaciones a los trabajadores y demás retribuciones derivadas de las relaciones de trabajo correspondientes a las tres últimas mensualidades.
 - 6.º El alzamiento o la liquidación apresurada o ruinosa de sus bienes por el deudor.

CAPÍTULO II

De la legitimación

Artículo 3. *Legitimación.*

1. Para solicitar la declaración de concurso están legitimados el deudor y cualquiera de sus acreedores.

Si el deudor fuera persona jurídica, será competente para decidir sobre la presentación de la solicitud el órgano de administración o de liquidación.
2. Por excepción a lo dispuesto en el apartado anterior, no está legitimado el acreedor que, dentro de los seis meses anteriores a la presentación de la solicitud, hubiera adquirido el crédito por actos *inter vivos* y a título singular, después de su vencimiento.
3. Para solicitar la declaración de concurso de una sociedad, están también legitimados los socios que sean personalmente responsables de las deudas de aquella.

Artículo 4. *De la intervención del Ministerio Fiscal.*

1. Cuando en las actuaciones por delitos contra el patrimonio y contra el orden socioeconómico se pongan de manifiesto indicios de estado de insolvencia de algún presunto responsable penal, el Ministerio Fiscal instará del juez que conozca de la causa la comunicación de aquellos hechos a los acreedores cuya identidad resulte de las actuaciones penales en curso, a fin de que, en su caso, puedan solicitar la declaración de concurso o ejercitar las acciones que les correspondan.
2. De igual modo, el Ministerio Fiscal instará del juez que esté conociendo de la causa la comunicación de los hechos al juez competente para conocer del concurso del deudor por si respecto de este se encontrase en tramitación un concurso de acreedores.

CAPÍTULO III

De la declaración de concurso a solicitud del deudor

Sección 1.^a Del deber de solicitar la declaración de concurso

Artículo 5. *Deber de solicitar la declaración de concurso.*

1. El deudor deberá solicitar la declaración de concurso dentro de los dos meses siguientes a la fecha en que hubiera conocido o debido conocer el estado de insolvencia actual.

2. Salvo prueba en contrario, se presumirá que el deudor ha conocido que se encuentra en estado de insolvencia cuando hubiera acaecido alguno de los hechos que pueden servir de fundamento a una solicitud de cualquier otro legitimado.

Sección 2.^a De la solicitud del deudor

Artículo 6. *Solicitud del deudor.*

1. El deudor que inste la declaración del propio concurso deberá expresar en la solicitud el estado de insolvencia actual o inminente en que se encuentre y acompañar todos los documentos que considere necesarios para acreditar la existencia de ese estado.

2. La solicitud se presentará por procurador en el modelo oficial, con la firma de este y de abogado. El poder en el que el deudor otorgue la representación al procurador habrá de estar autorizado por notario o ser conferido *apud acta* por comparecencia personal ante el letrado de la Administración de Justicia de cualquier oficina judicial o por comparecencia electrónica en la correspondiente sede judicial y deberá ser especial para solicitar el concurso.

Artículo 7. *Documentos generales.*

A la solicitud de declaración de concurso, el deudor acompañará los documentos siguientes:

1.º Una memoria expresiva de la historia económica y jurídica del deudor; de la actividad o actividades a que se haya dedicado durante los tres últimos años y de los establecimientos, oficinas y explotaciones de que sea titular, y de las causas del estado de insolvencia en que se encuentre.

Si el deudor fuera persona casada, indicará en la memoria la identidad del cónyuge, la fecha del matrimonio, el régimen económico por el que se rija y, si se hubiera pactado, la fecha de las capitulaciones matrimoniales. Si el deudor tuviera pareja inscrita, indicará en la memoria la identidad de la pareja y la fecha de inscripción en el registro correspondiente.

Si el deudor fuera persona jurídica, indicará en la memoria la identidad de los socios o asociados de que tenga constancia; la identidad de los administradores o de los liquidadores, de los directores generales y, en su caso, del auditor de cuentas; si tiene admitidos valores admitidos a cotización en un centro de negociación, y si forma parte de un grupo de sociedades, enumerando las que estén integradas en este, con expresión de la identidad de la sociedad dominante.

2.º Un inventario de los bienes y derechos que integren su patrimonio, con expresión de la naturaleza que tuvieran, las características, el lugar en que se encuentren y, si estuvieran inscritos en un registro público, los datos de identificación registral de cada uno de los bienes y derechos relacionados, el valor de adquisición, las correcciones valorativas que procedan y la estimación del valor de mercado a la fecha de la solicitud. Se indicarán también en el inventario los derechos, los gravámenes, las trabas y las cargas que afecten a estos bienes y derechos, a favor de acreedor o de tercero, con expresión de la naturaleza que tuvieran y, en su caso, los datos de identificación registral.

3.º La relación de acreedores con expresión de la identidad, el domicilio y la dirección electrónica, si la tuviere, de cada uno de ellos, así como de la cuantía y el vencimiento de los respectivos créditos y las garantías personales o reales constituidas. Si algún acreedor

hubiera reclamado judicialmente el pago del crédito, se identificará el procedimiento correspondiente y se indicará el estado de las actuaciones.

4.º Si el deudor fuera empleador, el número de trabajadores, con expresión del centro de trabajo al que estuvieran afectos, y la identidad de los integrantes del órgano de representación de los mismos si los hubiere, con expresión de la dirección electrónica de cada uno de ellos.

Artículo 8. *Documentos contables y complementarios.*

1. Si el deudor estuviera legalmente obligado a llevar contabilidad, acompañará a la solicitud de declaración de concurso, además, los documentos siguientes:

1.º Las cuentas anuales y, en su caso, los informes de gestión y los informes de auditoría correspondientes a los tres últimos ejercicios finalizados a la fecha de la solicitud, estén o no aprobadas dichas cuentas.

2.º Una memoria de los cambios significativos operados en el patrimonio con posterioridad a las últimas cuentas anuales formuladas, aprobadas y depositadas.

3.º Una memoria de las operaciones realizadas con posterioridad a las últimas cuentas anuales formuladas, aprobadas y depositadas que, por su objeto, naturaleza o cuantía hubieran excedido del giro o tráfico ordinario del deudor.

2. Si el deudor formase parte de un grupo de sociedades, como sociedad dominante o como sociedad dominada, acompañará también las cuentas anuales y el informe de gestión consolidados y el informe de auditoría correspondientes a los tres últimos ejercicios sociales finalizados a la fecha de la solicitud, estén o no aprobadas dichas cuentas, así como una memoria expresiva de las operaciones realizadas con otras sociedades del grupo durante ese mismo período y hasta la solicitud de concurso.

3. Si el deudor estuviera obligado a comunicar o remitir estados financieros intermedios a autoridades supervisoras, acompañará igualmente a la solicitud de declaración de concurso los estados financieros elaborados con posterioridad a las últimas cuentas que acompañan a la solicitud.

Artículo 9. *Falta de aportación de documentos.*

Cuando el deudor no acompañe a la solicitud alguno de los documentos exigidos o faltara en ellos alguno de los datos o de los requisitos establecidos en esta ley, deberá expresar en la solicitud de declaración de concurso la causa que lo motivara.

Sección 3.ª De la provisión sobre la solicitud del deudor

Artículo 10. *Provisión sobre la solicitud del deudor.*

1. La solicitud de concurso presentada por el deudor será repartida y remitida a la oficina judicial que corresponda el mismo día de la presentación o el siguiente día hábil. En el mismo día o, si no fuera posible, en el siguiente día hábil al del reparto, el juez competente examinará la solicitud.

2. Si el juez se considera competente y si de la documentación aportada, apreciada en conjunto, resulta que concurren los presupuestos subjetivo y objetivo para la declaración, el juez declarará el concurso de acreedores el primer día hábil siguiente.

Artículo 11. *Subsanación de la solicitud del deudor.*

1. Si el juez estimara que la solicitud de declaración de concurso presentada por el deudor o la documentación que la acompaña adolecen de algún defecto material o procesal o que la documentación es insuficiente, señalará al solicitante un único plazo de justificación o de subsanación que no podrá exceder de tres días.

2. Si el deudor no procede dentro de plazo a la justificación o a la subsanación requerida, el juez dictará auto inadmitiendo a trámite la solicitud.

3. Una vez justificado o subsanado el defecto o la insuficiencia dentro de ese plazo, el juez en el mismo día o, si no fuera posible, en el siguiente hábil dictará auto declarando el concurso o desestimando la solicitud.

Artículo 12. *Recurso contra el auto de inadmisión o desestimación de la solicitud del deudor.*

Contra el auto que inadmita o desestime la solicitud de declaración del concurso presentada por el deudor el solicitante solo podrá interponer recurso de reposición.

CAPÍTULO IV

De la declaración de concurso a solicitud de acreedor y de otros legitimados

Sección 1.ª De la solicitud de acreedor y de otros legitimados

Artículo 13. *Solicitud de acreedor y de los demás legitimados.*

1. El acreedor que inste la declaración de concurso deberá expresar en la solicitud el origen, la naturaleza, el importe, las fechas de adquisición y vencimiento y la situación actual del crédito, del que acompañará documento o documentos acreditativos, así como el hecho o los hechos externos reveladores del estado de insolvencia de entre los enumerados en esta ley en que funde esa solicitud.

2. Los demás legitimados deberán expresar en la solicitud el carácter en el que la formulan, y acompañarán el documento del que resulte la legitimación para solicitar la declaración de concurso, o propondrán la prueba que consideren necesaria para acreditarla.

3. En todo caso, se expresarán en la solicitud los medios de prueba de que se valga o pretenda valerse el solicitante para acreditar el hecho o los hechos externos reveladores del estado de insolvencia que hubiesen alegado. La prueba testifical no será bastante por sí sola.

Sección 2.ª De la provisión sobre la solicitud de acreedor y otros legitimados

Artículo 14. *Provisión sobre la solicitud de acreedor y otros legitimados.*

1. La solicitud de concurso presentada por acreedor o por los demás legitimados será repartida y remitida a la oficina judicial que corresponda el mismo día de la presentación o el siguiente día hábil. En el mismo día o, si no fuera posible, en el siguiente hábil al del reparto, el juez competente examinará la solicitud.

2. Si el juez se considera competente y si de la documentación aportada, apreciada en conjunto, resulta la legitimación del solicitante y que concurre el presupuesto subjetivo para la declaración procederá del siguiente modo:

1.º Si la solicitud presentada por el acreedor se fundara en la existencia de una previa declaración judicial o administrativa de insolvencia del deudor siempre que sea firme; en la existencia de un título por el cual se hubiera despachado ejecución o apremio sin que del embargo hubieran resultado bienes libres conocidos bastantes para el pago, o en la existencia de embargos por ejecuciones pendientes que afecten de una manera general al patrimonio del deudor, el juez declarará el concurso de acreedores el primer día hábil siguiente.

2.º Si la solicitud presentada por el acreedor se fundara en alguno de los hechos externos reveladores del estado de insolvencia enumerados en esta ley distinto de los anteriores o si la solicitud procediera de cualquier otro legitimado, el juez el primer día hábil siguiente dictará auto admitiéndola a trámite, ordenando el emplazamiento del deudor, con traslado de la solicitud, para que comparezca en el plazo de cinco días, dentro del cual se le pondrán de manifiesto los autos y podrá formular oposición a la solicitud, proponiendo los medios de prueba de que intente valerse.

3. En el auto de admisión a trámite de la solicitud, el juez ordenará la formación de la sección primera, que se encabezará por la solicitud y todos los documentos que la acompañaren.

4. Esta resolución judicial se notificará el mismo día de su adopción por medios electrónicos a los organismos y a las administraciones públicas a las que deba notificarse la declaración de concurso.

Artículo 15. *Acumulación de solicitudes.*

Admitida a trámite la solicitud, las que se presenten con posterioridad se acumularán a la primeramente repartida y se unirán a los autos, teniendo por comparecidos a los nuevos solicitantes sin retrotraer las actuaciones.

Artículo 16. *Emplazamiento del deudor.*

1. Admitida a trámite la solicitud, el Letrado de la Administración de Justicia procederá al emplazamiento del deudor. Si no se conociera el domicilio de este o el resultado del emplazamiento fuera negativo, se utilizarán, de oficio o a instancia de parte, los medios oportunos para averiguar el domicilio o residencia del deudor conforme a lo establecido en la Ley de Enjuiciamiento Civil.

2. Cuando en el domicilio registral del deudor persona jurídica no pudiera esta ser emplazada y no se conociera el domicilio real, el Letrado de la Administración de Justicia deberá dirigirse al registro público en el que se encuentre inscrita dicha persona para determinar la identidad de los administradores, liquidadores o directores generales de la entidad. Una vez identificados, el emplazamiento de la persona jurídica deudora se realizará a través de dichos administradores, liquidadores o directores generales.

3. Cuando el Letrado de la Administración de Justicia agotara todas las vías para el emplazamiento del deudor, el juez podrá declarar el concurso con base en los documentos que acompañaren a la solicitud, a las alegaciones del solicitante o solicitantes y a las averiguaciones que se hubieran realizado.

Artículo 17. *Subsanación de la solicitud del acreedor y de otros legitimados.*

1. Si el juez estimara que la solicitud de declaración de concurso presentada por acreedor o por cualquier otro legitimado distinto del deudor o el documento del que resulte la legitimación del solicitante son defectuosos o insuficientes, procederá del modo establecido para el mismo caso respecto de la solicitud del deudor.

2. Si el solicitante no procede dentro de plazo a la subsanación requerida, el juez dictará auto inadmitiendo a trámite la solicitud. Contra el auto que inadmita la solicitud de declaración del concurso el solicitante solo podrá interponer recurso de reposición.

3. Una vez justificado o subsanado el defecto o la insuficiencia dentro de ese plazo, el juez en el mismo día o, si no fuera posible, en el siguiente hábil procederá conforme a lo establecido en el artículo anterior.

Artículo 18. *Medidas cautelares anteriores a la declaración de concurso.*

1. A petición del legitimado para instar el concurso necesario, el juez, al admitir a trámite la solicitud, podrá adoptar, de conformidad con lo previsto en la Ley 1/2000, de 7 de enero, de Enjuiciamiento Civil, las medidas cautelares que considere necesarias para asegurar la integridad del patrimonio del deudor.

2. El juez podrá pedir al solicitante que preste fianza para responder de los eventuales daños y perjuicios que las medidas cautelares pudieran producir al deudor si la solicitud de declaración de concurso resultara finalmente desestimada.

3. En el mismo auto en el que declare el concurso o desestime la solicitud, el juez se pronunciará necesariamente sobre las medidas cautelares que hubiera acordado antes de ese auto.

Artículo 19. *Allanamiento del deudor.*

1. Admitida a trámite la solicitud, si el deudor emplazado se allanase a la pretensión del solicitante, el juez dictará auto declarando el concurso de acreedores.

2. El mismo efecto que el allanamiento tendrá el hecho de que, con posterioridad a la solicitud de cualquier legitimado, el deudor, antes de ser emplazado, hubiera solicitado la declaración del propio concurso o, una vez emplazado, no hubiera formulado oposición dentro de plazo.

Sección 3.^a De la oposición del deudor

Artículo 20. *Oposición del deudor.*

1. El deudor podrá basar la oposición a la solicitud de declaración de concurso en la falta de legitimación del solicitante; en la inexistencia del hecho externo revelador del estado de insolvencia en que se fundamente la solicitud, o en que, aun habiéndose producido ese hecho, no se encontraba en estado de insolvencia o ya no se encuentra en ese estado.

2. Si el deudor alegase que no se encuentra en estado de insolvencia, le incumbirá la prueba de su solvencia.

Artículo 21. *Citación para la vista.*

En caso de oposición, el Letrado de la Administración de Justicia, al siguiente día, citará a las partes a una vista, a celebrar en el plazo de los diez días siguientes a aquel en que hubiera formulado oposición, previniéndolas para que comparezcan a ella con todos los medios de la prueba que pueda practicarse en el acto y, si el deudor estuviera obligado legalmente a la llevanza de contabilidad, advirtiéndolo a este para que comparezca con los libros contables de llevanza obligatoria.

Artículo 22. *Celebración de la vista.*

1. La vista se celebrará bajo la presidencia del juez.

2. Si el deudor no compareciera, el juez dictará auto declarando el concurso. Si compareciera, en el caso de que el crédito del acreedor instantáneo estuviera vencido, el deudor deberá consignar en el mismo acto de la vista el importe de dicho crédito a disposición del acreedor, acreditará haberlo hecho antes de la vista o manifestará la causa legítima de la falta de consignación. En caso de que hubiera varios acreedores personados y se hubieran acumulado o se acumulasen las solicitudes de concurso presentadas, el deudor deberá proceder del mismo modo en relación con cada uno de esos acreedores.

3. En caso de que el solicitante no compareciera o, habiéndolo hecho, no se ratificase en su solicitud, y el juez considerase que concurre presupuesto objetivo para la declaración del concurso necesario, y de las actuaciones resulte la existencia de otros posibles acreedores, antes de dictar el auto que resuelva sobre la solicitud, se concederá a esos acreedores un plazo de cinco días para que formulen las alegaciones que les conviniesen.

4. En caso de falta de consignación y en los que, a pesar de haber sido efectuada, el acreedor se hubiera ratificado en la solicitud, el juez oír a las partes y a sus abogados sobre la procedencia o improcedencia de la declaración de concurso. La misma regla será de aplicación cuando el crédito del instantáneo no hubiera vencido o cuando el legitimado para la declaración de concurso necesario no tuviera la condición de acreedor.

Artículo 23. *Proposición y práctica de la prueba.*

1. El juez decidirá en la vista sobre la pertinencia de los medios de prueba propuestos en la solicitud o solicitudes acumuladas de concurso o que se propongan por los solicitantes o por el deudor en ese acto.

2. Las pruebas declaradas pertinentes se practicarán de inmediato si se pudieran realizar en la propia vista. En otro caso, ese mismo día o, si no fuera posible, en el siguiente hábil, el letrado de la Administración de Justicia señalará fecha para la práctica de las restantes. La práctica de estas otras pruebas deberá realizarse en el más breve plazo posible, sin que pueda exceder de diez días.

3. El juez podrá interrogar directamente a las partes, a los testigos y a los peritos.

4. El juez apreciará las pruebas que se practiquen conforme a las reglas de valoración contenidas en la Ley 1/2000, de 7 de enero, de Enjuiciamiento Civil.

Sección 4.^a De la resolución sobre la solicitud

Artículo 24. *Resolución sobre la solicitud.*

1. Una vez practicadas las pruebas declaradas pertinentes o transcurrido el plazo fijado para ello, el juez, dentro de los tres días siguientes, dictará auto declarando el concurso o desestimando la solicitud.

2. En caso de declaración de concurso a solicitud de acreedor o de los demás legitimados distintos del deudor, las costas tendrán la consideración de créditos contra la masa. En caso de desestimación de la solicitud, el auto condenará al solicitante al pago de las costas, salvo que el juez aprecie, y así lo razone, que el caso presentaba serias dudas de hecho o derecho. La condena al pago de las costas al acreedor que hubiera solicitado la declaración de concurso no procederá si el crédito de que fuera titular hubiera vencido seis meses antes de la presentación de la solicitud, salvo caso de temeridad o mala fe.

Artículo 25. *Recursos contra el auto estimatorio o desestimatorio de la solicitud de concurso presentada por acreedor.*

1. Contra el pronunciamiento del auto sobre la estimación o desestimación de la solicitud de declaración de concurso presentada por acreedor o por cualquier otro legitimado distinto del deudor podrá interponerse recurso de apelación. La interposición del recurso no tendrá efecto suspensivo salvo que, excepcionalmente, el juez acuerde lo contrario. En ese caso, al admitir a trámite el recurso, el juez deberá pronunciarse sobre el mantenimiento, total o parcial, de las medidas cautelares que hubiera acordado o adoptar aquellas que considere necesarias.

2. Para apelar el auto de declaración de concurso están legitimados el deudor que no la hubiese solicitado y cualquier persona que acredite interés legítimo, aunque no hubiera comparecido con anterioridad. Para apelar el auto desestimatorio solo estará legitimada la parte solicitante del concurso.

3. Contra los demás pronunciamientos contenidos en el auto de declaración del concurso, cualquiera de las partes podrá interponer únicamente recurso de reposición.

4. El plazo para interponer el recurso de reposición y el recurso de apelación contará, respecto de las partes que hubieran comparecido, desde la notificación del auto, y, respecto de los demás legitimados, desde la publicación de la declaración de concurso en el «Boletín Oficial del Estado».

5. La desestimación de los recursos determinará la condena en costas del recurrente.

Artículo 26. *Estimación del recurso.*

En el caso de que, interpuesto recurso de apelación contra el auto de desestimación de la solicitud, el recurso fuera estimado por el tribunal superior, en el auto se fijará como fecha de la declaración de concurso la de la resolución apelada.

Artículo 27. *Indemnización de daños y perjuicios.*

1. En caso de desestimación de la solicitud de concurso, una vez firme el auto, el deudor podrá presentar escrito ante el juez que hubiera conocido de la misma solicitando liquidación de los daños y perjuicios que considere que le han sido causados por esa solicitud, acompañando una relación detallada de esos daños y perjuicios. Al escrito podrá acompañar los documentos, dictámenes e informes periciales que estime convenientes.

2. La determinación de la existencia y de la cuantía de los reclamados se ajustará a lo establecido en la Ley 1/2000, de 7 de enero, de Enjuiciamiento Civil, para la liquidación de daños y perjuicios.

3. Una vez determinados los daños y perjuicios, se requerirá de pago al solicitante del concurso, procediéndose de inmediato, si no los pagase, a su exacción forzosa.

CAPÍTULO V

Del auto de declaración de concurso

Sección 1.^a Del auto de declaración de concurso

Artículo 28. *Auto de declaración de concurso.*

1. En todo caso, el auto de declaración de concurso contendrá los siguientes pronunciamientos:

1.º El carácter voluntario o necesario del concurso, con indicación, en su caso, de que el deudor ha presentado propuesta de convenio, ha solicitado la liquidación de la masa activa o ha presentado una oferta vinculante de adquisición de unidad o unidades productivas.

2.º Los efectos sobre las facultades de administración y disposición del deudor respecto de la masa activa.

3.º El nombramiento de la administración concursal, con expresión de las facultades del administrador o de los administradores concursales nombrados.

4.º El llamamiento a los acreedores para que pongan en conocimiento de la administración concursal la existencia de sus créditos en el plazo de un mes a contar desde el día siguiente a la publicación de la declaración de concurso en el «Boletín Oficial del Estado».

5.º La publicidad que haya de darse a la declaración de concurso.

2. En caso de concurso necesario, el auto deberá contener, además, el requerimiento al concursado para que, en el plazo de diez días a contar desde la notificación de la declaración de concurso, presente los mismos documentos que el deudor debe acompañar a la solicitud de concurso.

3. En el auto de declaración de concurso, el juez podrá acordar las medidas cautelares que considere necesarias para asegurar la integridad, la conservación o la administración de la masa activa hasta que el administrador o los administradores concursales acepten el cargo.

4. En caso de que el deudor fuera empleador, el auto de declaración de concurso se notificará a la representación legal de las personas trabajadoras aún en los supuestos en los que no se hubiese personado o no hubiera comparecido como parte en el procedimiento.

Artículo 29. *Concurso voluntario y concurso necesario.*

1. El concurso de acreedores tendrá la consideración de voluntario cuando la primera de las solicitudes presentadas hubiera sido la del propio deudor. En los demás casos, el concurso se considerará necesario.

2. Por excepción a lo dispuesto en el apartado anterior, el concurso de acreedores tendrá la consideración de necesario cuando, en los tres meses anteriores a la fecha de la solicitud del deudor, se hubiera presentado y admitido a trámite otra por cualquier legitimado, aunque este hubiera desistido, no hubiera comparecido en la vista o no se hubiese ratificado en la solicitud.

Artículo 30. *Apertura de la fase común.*

1. El auto de declaración de concurso abrirá la fase común del concurso.

2. Si el deudor hubiera solicitado la liquidación de la masa activa, el juez la acordará en el propio auto en el que declare el concurso solicitado, con simultánea apertura de la fase de liquidación y con los demás pronunciamientos establecidos en esta ley.

Artículo 31. *Apertura de secciones.*

1. El mismo día de la declaración de concurso, el letrado de la Administración de Justicia procederá a la formación de la sección primera, si el concurso se hubiera declarado a solicitud del deudor, que se encabezará con la solicitud y todos los documentos que la acompañaren, y, cualquiera que hubiera sido el solicitante, la formación de las secciones

segunda, tercera y cuarta, cada una de las cuales se encabezará por el auto o, en su caso, la sentencia de declaración de concurso.

2. Si el deudor hubiera solicitado la liquidación de la masa activa, el letrado de la Administración de Justicia procederá a la formación de la sección quinta, que se encabezará por la solicitud de liquidación.

Artículo 32. *Eficacia del auto de declaración de concurso.*

El auto de declaración de concurso producirá de inmediato los efectos establecidos en esta ley y tendrá fuerza ejecutiva aunque no sea firme.

Sección 2.ª De la notificación del auto de declaración de concurso

Artículo 33. *Notificación del auto de declaración de concurso.*

1. El Letrado de la Administración de Justicia notificará el auto a las partes que hubiesen comparecido. Si el deudor no hubiera comparecido, la publicación de la declaración de concurso en el «Boletín Oficial del Estado» producirá, respecto de él, los efectos de notificación del auto.

2. Si el concursado estuviera casado, el auto se notificará al cónyuge. Del mismo modo procederá el Letrado de la Administración de Justicia en el caso de que el concursado tuviera pareja inscrita.

3. El auto de declaración de concurso se notificará por medios electrónicos a la Agencia Estatal de Administración Tributaria y a la Tesorería General de la Seguridad Social.

Artículo 34. *Fecha de las notificaciones.*

Las notificaciones de la declaración judicial de concurso se efectuarán bajo la dirección del Letrado de la Administración de Justicia en el mismo día de la fecha del auto.

Sección 3.ª De la publicidad de la declaración de concurso

Artículo 35. *Publicidad de la declaración de concurso.*

1. El mismo día de la aceptación del cargo por el administrador concursal, el letrado de la Administración de Justicia remitirá por medios electrónicos al "Boletín Oficial del Estado", para su publicación en el suplemento del tablón judicial edictal único, y al Registro público concursal el edicto relativo a la declaración de concurso, redactado en el modelo oficial para que sea publicado con la mayor urgencia. La publicación del edicto tendrá carácter gratuito.

El edicto contendrá los datos indispensables para la identificación del concursado, incluyendo el número de identificación fiscal que tuviera; el órgano judicial que hubiera declarado el concurso, el número de autos y el número de identificación general del procedimiento; la fecha de presentación de la solicitud, la fecha en que se hubiera repartido, la fecha del auto de declaración de concurso; el régimen de intervención o de suspensión de las facultades de administración y disposición del concursado sobre los bienes y derechos que integren la masa activa; la identidad del administrador o de los administradores concursales; el plazo para la comunicación de los créditos, la dirección electrónica y postal, para que los acreedores efectúen la comunicación de créditos y cuantas otras comunicaciones dirijan a la administración concursal, y la dirección electrónica del Registro público concursal en el que se publicarán las resoluciones que traigan causa del concurso.

2. En el mismo auto de declaración del concurso o en resolución posterior, el juez, de oficio o a instancia de interesado, podrá acordar cualquier publicidad complementaria que considere imprescindible para la efectiva difusión del concurso de acreedores.

Artículo 36. *Anotación e inscripción en los registros públicos de personas.*

1. Si el concursado fuera persona natural, se anotarán y, una vez el auto devenga firme, se inscribirán en el Registro civil la declaración de concurso, con indicación del órgano judicial que la hubiera dictado, del carácter de la resolución y de la fecha en que se hubiera producido; la intervención o, en su caso, la suspensión de las facultades de administración y

disposición del concursado sobre los bienes y derechos que integren la masa activa, así como la identidad del administrador o de los administradores concursales.

2. Si el concursado, persona natural o jurídica, fuera sujeto inscribible en el Registro mercantil, se anotarán y, una vez el auto devenga firme, se inscribirán en la hoja que esa persona tuviera abierta la declaración de concurso, con indicación del órgano judicial que la hubiera dictado, del carácter de la resolución y de la fecha en que se hubiera producido; la intervención o, en su caso, la suspensión de las facultades de administración y disposición del concursado sobre los bienes y derechos que integren la masa activa, así como la identidad del administrador o de los administradores concursales. Cuando no constase hoja abierta al concursado, se practicará previamente la inscripción de este en el Registro mercantil.

Si la concursada fuera persona jurídica no inscribible en el Registro mercantil pero que constara o debiera constar inscrita en otro registro público, se inscribirán en este las mismas circunstancias señaladas en el párrafo anterior.

Artículo 37. *Anotación e inscripción en los registros públicos de bienes y derechos.*

1. Si el concursado tuviera bienes o derechos inscritos en registros públicos, se anotarán y, una vez el auto devenga firme, se inscribirán en el folio correspondiente a cada uno de ellos la declaración de concurso, con indicación del órgano judicial que la hubiera dictado, del carácter de la resolución y de la fecha en que se hubiera producido; la intervención o, en su caso, la suspensión de las facultades de administración y disposición del concursado sobre los bienes y derechos que integren la masa activa, así como la identidad del administrador o de los administradores concursales.

2. Una vez practicada la anotación o la inscripción, no podrán anotarse respecto de aquellos bienes o derechos más embargos o secuestros posteriores a la declaración de concurso que los acordados por el juez de este, sin más excepciones que las establecidas en esta ley.

Sección 4.ª De la declaración de concurso sin masa

Artículo 37 bis. *Concurso sin masa.*

Se considera que existe concurso sin masa cuando concurren los supuestos siguientes por este orden:

- a) El concursado carezca de bienes y derechos que sean legalmente embargables.
- b) El coste de realización de los bienes y derechos del concursado fuera manifiestamente desproporcionado respecto al previsible valor venal.
- c) Los bienes y derechos del concursado libres de cargas fueran de valor inferior al previsible coste del procedimiento.
- d) Los gravámenes y las cargas existentes sobre los bienes y derechos del concursado lo sean por importe superior al valor de mercado de esos bienes y derechos.

Artículo 37 ter. *Especialidades de la declaración de concurso sin masa.*

1. Si de la solicitud de declaración de concurso y de los documentos que la acompañen resultare que el deudor se encuentra en cualquiera de las situaciones a que se refiere el artículo anterior, el juez dictará auto declarando el concurso de acreedores, con expresión del pasivo que resulte de la documentación, sin más pronunciamientos, ordenando la remisión telemática al «Boletín Oficial del Estado» para su publicación en el suplemento del tablón edictal judicial único y la publicación en el Registro público concursal con llamamiento al acreedor o a los acreedores que representen, al menos, el cinco por ciento del pasivo a fin de que, en el plazo de quince días a contar del siguiente a la publicación del edicto, puedan solicitar el nombramiento de un administrador concursal para que presente informe razonado y documentado sobre los siguientes extremos:

1.º Si existen indicios suficientes de que el deudor hubiera realizado actos perjudiciales para la masa activa que sean rescindibles conforme a lo establecido en esta ley.

2.º Si existen indicios suficientes para el ejercicio de la acción social de responsabilidad contra los administradores o liquidadores, de derecho o de hecho, de la persona jurídica concursada, o contra la persona natural designada por la persona jurídica administradora para el ejercicio permanente de las funciones propias del cargo de administrador persona jurídica y contra la persona, cualquiera que sea su denominación, que tenga atribuidas facultades de más alta dirección de la sociedad cuando no exista delegación permanente de facultades del consejo en uno o varios consejeros delegados.

3.º Si existen indicios suficientes de que el concurso pudiera ser calificado de culpable.

2. En el caso de que, dentro de plazo, ningún legitimado hubiera formulado esa solicitud, el deudor que fuera persona natural podrá presentar solicitud de exoneración del pasivo insatisfecho.

3. El auto de declaración de concurso, en caso de que el deudor fuera empleador, se notificará a la representación legal de las personas trabajadoras.

Artículo 37 quater. *Solicitud de nombramiento de administrador concursal.*

1. En el caso de que, dentro de plazo, acreedor o acreedores que representen, al menos, el cinco por ciento del pasivo formularan solicitud de nombramiento de administrador concursal para que emita el informe a que se refiere el artículo anterior, el juez, mediante auto, procederá al nombramiento para que, en el plazo de un mes a contar desde la aceptación, emita el informe solicitado. En el mismo auto fijará la retribución del administrador por la emisión del informe encomendado, cuya satisfacción corresponderá al acreedor o acreedores que lo hubieran solicitado.

2. El deudor deberá facilitar de inmediato toda la información que le sea requerida por el administrador concursal para la elaboración del informe a que se refiere el artículo anterior.

Artículo 37 quinquies. *Auto complementario.*

1. Si en el informe el administrador concursal apreciara la existencia de los indicios a que se refiere el artículo 37 ter, el juez dictará auto complementario con los demás pronunciamientos de la declaración de concurso y apertura de la fase de liquidación de la masa activa, continuando el procedimiento conforme a lo establecido en esta ley.

2. El administrador concursal deberá ejercitar las acciones rescisorias y las acciones sociales de responsabilidad antes de que transcurran dos meses a contar desde la presentación del informe a que se refiere el artículo anterior. Si no lo hiciera, el acreedor o los acreedores que hubieran solicitado el nombramiento de administrador concursal estarán legitimados para el ejercicio de esas acciones dentro de los dos meses siguientes. El régimen de las costas y de los gastos será el establecido en esta ley para los casos de ejercicio subsidiario de acciones por los acreedores.

CAPÍTULO VI

De los concursos conexos

Sección 1.ª De la declaración conjunta de concursos

Artículo 38. *Declaración conjunta de concurso voluntario de varios deudores.*

Aquellos deudores que sean cónyuges, socios o administradores total o parcialmente responsables de las deudas de una persona jurídica y las sociedades pertenecientes al mismo grupo podrán solicitar la declaración judicial conjunta de los respectivos concursos.

Artículo 39. *Declaración conjunta de concurso necesario de varios deudores.*

El acreedor podrá solicitar la declaración judicial conjunta de concurso de varios de sus deudores cuando sean cónyuges, cuando se trate de sociedades que formen parte del mismo grupo o cuando exista entre ellos confusión de patrimonios.

Artículo 40. *Declaración conjunta de concurso de pareja de hecho.*

El juez podrá declarar el concurso conjunto de dos personas que sean pareja de hecho inscrita, a solicitud de los miembros de la pareja o de un acreedor, cuando aprecie la existencia de pactos expresos o tácitos o de hechos concluyentes de los que se derive la inequívoca voluntad de los convivientes de formar un patrimonio común.

Sección 2.ª De la acumulación de concursos ya declarados

Artículo 41. *Acumulación de concursos.*

1. La acumulación de concursos ya declarados procederá en los casos de concursos de los cónyuges; de las parejas de hecho inscritas cuando concurren los mismos requisitos establecidos para la declaración conjunta del concurso de la pareja; de los socios, miembros, integrantes o administradores que sean personalmente responsables, total o parcialmente, de las deudas de una persona jurídica; de quienes sean miembros de una entidad sin personalidad jurídica y respondan personalmente de las deudas contraídas en nombre de esta; de las sociedades que formen parte de un mismo grupo; y de quienes tuvieren confundidos los respectivos patrimonios.

2. Cualquiera de los concursados o cualquiera de las administraciones concursales podrá solicitar al juez, mediante escrito razonado, la acumulación de los concursos conexos ya declarados. En defecto de esta solicitud, la acumulación podrá ser solicitada por cualquiera de los acreedores mediante escrito razonado.

3. La acumulación procederá aunque los concursos hayan sido declarados por diferentes juzgados.

Sección 3.ª De la tramitación coordinada de los concursos conexos

Artículo 42. *Tramitación coordinada.*

Los concursos declarados conjuntamente y acumulados se tramitarán de forma coordinada, sin consolidación de las masas.

Artículo 43. *Consolidación de masas.*

Excepcionalmente, el juez, de oficio o a solicitud de cualquier interesado, podrá acordar la consolidación de las masas de concursos declarados conjuntamente o acumulados cuando exista confusión de patrimonios y no sea posible deslindar la titularidad de activos y pasivos sin incurrir en demora en la tramitación del concurso o en un gasto injustificado.

TÍTULO II

De los órganos del concurso

CAPÍTULO I

Del juez del concurso

Sección 1.ª De la competencia

Artículo 44. *Competencia objetiva.*

Son competentes para declarar y tramitar el concurso de acreedores los jueces de lo mercantil.

Artículo 45. *Competencia territorial.*

1. La competencia para declarar y tramitar el concurso corresponde al juez en cuyo territorio tenga el deudor el centro de sus intereses principales. Por centro de los intereses principales se entenderá el lugar donde el deudor ejerce de modo habitual y reconocible por terceros la administración de tales intereses.

2. En caso de deudor persona jurídica, se presume que el centro de sus intereses principales se halla en el lugar del domicilio social. Será ineficaz a estos efectos el cambio de domicilio inscrito en el Registro mercantil dentro de los seis meses anteriores a la solicitud del concurso, cualquiera que sea la fecha en que se hubiera acordado o decidido.

3. Si el domicilio del deudor y el centro de sus intereses principales radicara en territorio español, aunque en lugares diferentes, será también competente, a elección del acreedor solicitante, el juez en cuyo territorio radique el domicilio.

Artículo 46. *Competencia en caso de concursos conexos.*

1. Será juez competente para la declaración conjunta de concurso el del lugar donde tenga el centro de sus intereses principales el deudor con mayor pasivo y, si se trata de un grupo de sociedades, el de la sociedad dominante o, en supuestos en que el concurso no se solicite respecto de esta, el de la sociedad de mayor pasivo. Si ya hubiera sido declarado el concurso de la sociedad dominante, será juez competente para la declaración del concurso de cualquiera de las sociedades del grupo aquel que esté conociendo del concurso de aquella.

2. Será competente para decidir sobre la acumulación de los concursos conexos, si estos hubiesen sido declarados por diferentes juzgados, y para su posterior tramitación conjunta, el juez que estuviera conociendo del concurso del deudor con mayor pasivo en el momento de la presentación de la solicitud de concurso o, en su caso, del concurso de la sociedad dominante o cuando esta no haya sido declarada en concurso, el que primero hubiera conocido del concurso de cualquiera de las sociedades del grupo.

Artículo 47. *Efectos de la declaración de concurso.*

1. Los efectos del concurso declarado conforme a las reglas de competencia establecidas en el artículo que regula la competencia territorial tendrán alcance universal. En el ámbito internacional, el concurso declarado conforme a esas reglas tendrá la consideración de concurso principal.

2. La masa activa comprenderá todos los bienes y derechos del deudor, estén situados dentro o fuera del territorio español, con independencia de que se abra o no en el extranjero un concurso territorial. En el caso de que sobre los bienes y derechos situados en el territorio extranjero se abra un procedimiento de insolvencia, se tendrán en cuenta las reglas sobre reconocimiento de procedimientos extranjeros y coordinación de procedimientos paralelos previstas en el libro cuarto.

Artículo 48. *Preferencia para la declaración de concurso.*

Si se hubieran presentado solicitudes de declaración del concurso ante dos o más juzgados competentes, será preferente aquel ante el que se hubiera presentado la primera solicitud, aunque esa solicitud o la documentación que la acompañe adolezcan de algún defecto procesal o material o aunque la documentación sea insuficiente.

Artículo 49. *Competencia por razón de radicar en España un establecimiento.*

1. Si el centro de los intereses principales del deudor no se hallare en territorio español pero tuviese en este un establecimiento, será competente para declarar y tramitar el concurso de acreedores el juez en cuyo territorio radique ese establecimiento y, de existir varios, donde se encuentre cualquiera de ellos, a elección del solicitante. Por establecimiento se entenderá todo lugar de operaciones en el que el deudor ejerza de forma no transitoria una actividad económica con medios humanos y materiales.

2. Los efectos de este concurso, que en el ámbito internacional se considerará concurso territorial, se limitarán a los bienes y derechos del deudor, afectos o no a la actividad de ese establecimiento, que estén situados en territorio español. En el caso de que sobre los bienes y derechos situados en el extranjero se abra un procedimiento de insolvencia, se tendrán en cuenta las reglas sobre reconocimiento de procedimientos extranjeros y coordinación de procedimientos paralelos previstas en el libro cuarto.

Artículo 50. *Examen de oficio de la competencia.*

El juez examinará de oficio su competencia y determinará la regla legal en la que se funde.

Artículo 51. *Declinatoria.*

1. El deudor podrá plantear cuestión de competencia internacional y territorial por declinatoria dentro de los cinco días siguientes a aquel en que se le hubiera emplazado. También podrán plantearla los demás legitimados para solicitar la declaración de concurso, en el plazo de diez días desde la publicación del edicto de la declaración del concurso en el «Boletín Oficial del Estado».

2. La interposición de declinatoria, en la que el promotor estará obligado a indicar cuál es el órgano competente para conocer del concurso, no suspenderá el procedimiento concursal. En ningún caso se pronunciará el juez sobre la oposición del deudor sin que, previa audiencia del Ministerio Fiscal, haya resuelto la cuestión de competencia planteada. En caso de que estime la cuestión de competencia, deberá inhibirse a favor del órgano al que corresponda, con emplazamiento de las partes y remisión de lo actuado.

3. Aunque se estime la declinatoria por falta de competencia territorial será válido todo lo actuado en el concurso.

Sección 2.ª De la jurisdicción

Artículo 52. *Carácter exclusivo y excluyente de la jurisdicción.*

1. La jurisdicción del juez del concurso será exclusiva y excluyente en las siguientes materias:

1.ª Las acciones civiles con trascendencia patrimonial que se dirijan contra el concursado, con excepción de las que se ejerciten en los procesos civiles sobre adopción de medidas judiciales de apoyo a personas con discapacidad, filiación, matrimonio y menores.

2.ª Las ejecuciones relativas a créditos concursales o contra la masa sobre los bienes y derechos del concursado integrados o que se integren en la masa activa, cualquiera que sea el tribunal o la autoridad administrativa que las hubiera ordenado, sin más excepciones que las previstas en la legislación concursal.

3.ª La determinación del carácter necesario de un bien o derecho para la continuidad de la actividad profesional o empresarial del deudor.

4.ª La declaración de la existencia de sucesión de empresa a efectos laborales y de seguridad social en los casos de transmisión de unidad o de unidades productivas, así como la determinación en esos casos de los elementos que las integran.

5.ª Las medidas cautelares que afecten o pudieran afectar a los bienes y derechos del concursado integrados o que se integren en la masa activa, cualquiera que sea el tribunal o la autoridad administrativa que las hubiera acordado, excepto las que se adopten en los procesos de adopción de medidas judiciales de apoyo a personas con discapacidad, filiación, matrimonio y menores.

6.ª Las demás materias establecidas en la legislación concursal.

2. Cuando el deudor sea persona natural, la jurisdicción del juez del concurso será también exclusiva y excluyente en las siguientes materias:

1.ª Las que en el procedimiento concursal debe adoptar en relación con la asistencia jurídica gratuita.

2.ª La disolución y liquidación de la sociedad o comunidad conyugal del concursado.

3. Cuando el deudor sea persona jurídica, la jurisdicción del juez del concurso será también exclusiva y excluyente en las siguientes materias:

1.ª Las acciones de reclamación de deudas sociales que se ejerciten contra los socios de la sociedad concursada que sean subsidiariamente responsables del pago de esas deudas, cualquiera que sea la fecha en que se hubieran contraído, y las acciones para exigir a los socios de la sociedad concursada el desembolso de las aportaciones sociales diferidas o el cumplimiento de las prestaciones accesorias.

2.^a Las acciones de responsabilidad contra los administradores o liquidadores, de derecho o de hecho; contra la persona natural designada para el ejercicio permanente de las funciones propias del cargo de administrador persona jurídica y contra las personas, cualquiera que sea su denominación, que tengan atribuidas facultades de la más alta dirección de la sociedad cuando no exista delegación permanente de facultades del consejo de administración en uno o varios consejeros delegados o en una comisión ejecutiva, por los daños y perjuicios causados, antes o después de la declaración judicial de concurso, a la persona jurídica concursada.

3.^a Las acciones de responsabilidad contra los auditores por los daños y perjuicios causados, antes o después de la declaración judicial de concurso, a la persona jurídica concursada.

Artículo 53. *Jurisdicción del juez del concurso en materia laboral.*

1. La jurisdicción del juez del concurso es exclusiva y excluyente para conocer de las acciones sociales que tengan por objeto la modificación sustancial de las condiciones de trabajo, el traslado, el despido, la suspensión de contratos y la reducción de jornada por causas económicas, técnicas, organizativas o de producción que, conforme a la legislación laboral y a lo establecido en esta ley, tengan carácter colectivo, así como de las que versen sobre la suspensión o extinción de contratos de alta dirección.

2. La suspensión de contratos y la reducción de jornada tendrán carácter colectivo cuando afecten al número de trabajadores establecido en la legislación laboral para la modificación sustancial de las condiciones de trabajo de carácter colectivo.

Artículo 54. *Medidas cautelares.*

1. La jurisdicción exclusiva y excluyente del juez del concurso se extiende a cualquier medida cautelar que afecte o pudiera afectar a los bienes y derechos del concursado integrados o que se integren en la masa activa, cualquiera que sea el tribunal o la autoridad administrativa que la hubiera acordado, excepto las que se adopten en los procesos civiles sobre capacidad, filiación, matrimonio y menores, así como de cualquiera de las adoptadas por los árbitros en el procedimiento arbitral.

2. Si el juez del concurso considerase que las medidas adoptadas por otros tribunales o autoridades administrativas pueden suponer un perjuicio para la adecuada tramitación del concurso de acreedores, acordará la suspensión de las mismas, cualquiera que sea el órgano que las hubiera decretado, y podrá requerirle para que proceda al levantamiento de las medidas adoptadas. Si el requerido no atendiera de inmediato al requerimiento, el juez del concurso planteará conflicto de jurisdicción, conflicto de competencia o cuestión de competencia, según proceda.

Artículo 55. *Extensión objetiva de la jurisdicción.*

1. La jurisdicción del juez del concurso se extiende a todas las cuestiones prejudiciales civiles, con excepción de las excluidas en los artículos anteriores, las administrativas y las sociales directamente relacionadas con el concurso o cuya resolución sea necesaria para la adecuada tramitación del procedimiento concursal.

2. La decisión sobre las cuestiones a las que se refiere el apartado anterior no surtirán efecto fuera del concurso de acreedores en que se produzca.

Artículo 56. *Alcance internacional de la jurisdicción.*

En el ámbito internacional la jurisdicción del juez del concurso comprende únicamente el conocimiento de aquellas acciones que tengan su fundamento jurídico en la legislación concursal y guarden una relación inmediata con el concurso.

CAPÍTULO II

De la administración concursal

Sección 1.ª Del nombramiento de la administración concursal

Subsección 1.ª De la composición de la administración concursal

Artículo 57. *Administración concursal única.*

La administración concursal estará integrada por un único miembro, que podrá ser persona natural o jurídica.

Artículo 58. *Administración concursal dual.*

1. En aquellos concursos en que concurra causa de interés público, el juez del concurso, de oficio o a instancia de un acreedor de carácter público, podrá nombrar como segundo administrador concursal a una Administración pública acreedora o a una entidad de derecho público acreedora vinculada o dependiente de aquella.

2. La representación de la administración concursal frente a terceros recaerá sobre el primer administrador concursal.

Artículo 59. *Administración concursal en los concursos conexos y acumulados.*

1. En los concursos conexos, el juez competente para la declaración y tramitación de estos, podrá nombrar, cuando resulte conveniente, una administración concursal única.

2. En caso de acumulación de concursos ya declarados, el juez que conozca de los procedimientos concursales acumulados podrá nombrar de entre las existentes una única administración concursal.

Subsección 2.ª Del requisito de la inscripción en el Registro público concursal

Artículo 60. *Carácter obligatorio de la inscripción.*

1. Solo podrán ser nombradas como administrador concursal las personas naturales o jurídicas que estén inscritas en la sección cuarta del Registro público concursal.

2. En la solicitud de inscripción en el Registro o después de haberse practicado esta, la persona interesada deberá hacer constar el ámbito territorial específico en el que esté en condiciones de ejercer las funciones propias del cargo.

Artículo 61. *Requisitos para la inscripción.*

1. Solo podrán inscribirse en el Registro público concursal como administradores concursales las personas naturales que tengan la titulación y superen el examen de aptitud profesional que se establezca en el Reglamento de la administración concursal. Excepcionalmente se podrá excluir de la realización de la prueba a los abogados, economistas, titulados mercantiles y auditores que acrediten la experiencia previa como administrador concursal que se determine reglamentariamente.

2. Las personas jurídicas podrán inscribirse en el Registro público concursal cuando cumplan los requisitos establecidos en el Reglamento de la administración concursal, si bien sus socios o representantes legales deberán sujetarse a lo establecido en el apartado anterior.

3. La inscripción se practicará especificando las clases de concursos en las que puede ser nombrado el administrador concursal. A tales efectos, en el Reglamento de la administración concursal los concursos se clasificarán en tres clases por razón de la complejidad que previsiblemente tuvieren y se precisarán los requisitos que el administrador concursal ha de cumplir para poder ser inscrito en cada clase. Los inscritos en una clase superior se entienden habilitados para actuar como administradores concursales en concursos de la clase o clases inferiores.

4. Quienes superen el examen de aptitud profesional estarán habilitados para el desempeño de sus funciones en los concursos de menor complejidad.

Subsección 3.^a Del nombramiento de la administración concursal

Artículo 62. *Del nombramiento.*

1. Como regla general, el nombramiento del administrador concursal deberá recaer en la persona natural o jurídica inscrita en el Registro público concursal que corresponda por turno correlativo en función de la clase de concurso de que se trate, siempre que hubiera hecho constar estar en condiciones para actuar en el ámbito territorial del juzgado que realice el nombramiento.

2. En los concursos de mayor complejidad el nombramiento recaerá en la persona natural o jurídica inscrita en el Registro público concursal habilitada para ejercer las funciones propias del cargo en dichos concursos que el juez designe, debiendo motivar la designación en la adecuación de la experiencia, los conocimientos o la formación de la persona nombrada a las particularidades del concurso, en los términos que se determinen reglamentariamente. En todo caso, antes de efectuar el nombramiento, el juez deberá consultar el Registro público concursal.

3. En los concursos con elementos transfronterizos, el nombramiento deberá recaer en persona que, además, acredite en el momento de su aceptación el conocimiento suficiente de la lengua del país o países relacionados con esos elementos o, al menos, el conocimiento suficiente de la lengua inglesa. Alternativamente, podrá acreditar que cuenta con personas trabajadoras o ha contratado a un traductor jurado con dichos conocimientos.

Artículo 63. *Representación de la persona jurídica administradora concursal.*

1. Cuando el nombramiento de administrador concursal recaiga en una persona jurídica, esta, al aceptar el cargo, deberá comunicar la identidad de la persona natural que haya de representarla para el ejercicio de las funciones propias del cargo.

2. Cuando la persona jurídica haya sido nombrada administradora concursal por su cualificación profesional, esta deberá concurrir en la persona natural que designe como representante para el ejercicio de las funciones propias del cargo.

3. Cuando se proceda al nombramiento del segundo administrador concursal, la Administración pública acreedora o la entidad de derecho público acreedora vinculada o dependiente de aquella designadas deberán comunicar la identidad del empleado público con titulación universitaria de licenciado o graduado, que desempeñe sus funciones en el ámbito jurídico o económico, que haya de representarlas para el ejercicio de las funciones propias del cargo.

4. Al representante de la persona jurídica nombrada administradora concursal le será de aplicación el mismo régimen de incompatibilidades, prohibiciones, recusación, separación y responsabilidad establecido para los administradores concursales.

Artículo 64. *Incompatibilidades.*

No podrán ser nombrados administradores concursales:

1.º Quienes no puedan ser administradores de sociedades anónimas o de responsabilidad limitada.

2.º Quienes hayan prestado cualquier clase de servicios profesionales al deudor o a personas especialmente relacionadas con este en los últimos tres años, así como quienes durante ese plazo hubieran compartido con aquel el ejercicio de actividades profesionales de la misma o diferente naturaleza.

3.º Quienes se encuentren, cualquiera que sea su condición o profesión, en alguna de las situaciones de incompatibilidad previstas en la legislación en materia de auditoría de cuentas, en relación con el propio deudor, sus directivos o administradores, o con un acreedor que represente más del diez por ciento de la masa pasiva del concurso.

Artículo 65. *Prohibiciones.*

1. No podrán ser nombrados administradores concursales quienes estén especialmente relacionados con alguna persona que haya prestado cualquier clase de servicios

profesionales al deudor o a personas especialmente relacionadas con este en los últimos tres años.

2. En el caso de que existan suficientes personas disponibles en el listado de inscritos, no podrán ser nombrados administradores concursales ni auxiliares delegados en los concursos de mayor complejidad aquellas personas naturales o jurídicas que hubieran sido nombradas discrecionalmente para cualquiera de esos cargos por el mismo juzgado o por el mismo juez en tres concursos dentro de los dos años anteriores contados desde la fecha del primer nombramiento. En el cómputo del límite máximo de nombramientos se incluirán los concursos en los que esas personas hubieran sido designadas representantes de la persona jurídica nombrada para el ejercicio de las funciones propias del cargo de administradora concursal o de auxiliar-delegada. Los nombramientos efectuados en concursos de sociedades pertenecientes al mismo grupo de empresas se computarán como uno solo.

3. No podrán ser nombrados administradores concursales quienes hubieran sido separados de este cargo dentro de los tres años anteriores, ni quienes se encuentren inhabilitados por aplicación de lo dispuesto en esta ley.

4. No podrá ser nombrado administrador concursal quien en la negociación de un plan de reestructuración hubiera sido nombrado experto en la reestructuración.

Artículo 66. *Deber de aceptación.*

1. El nombramiento de administrador concursal será comunicado al designado por el medio más rápido. Dentro de los cinco días siguientes al de recibo de la comunicación, el designado deberá comparecer ante el juzgado y aceptar el cargo.

2. Por excepción a lo establecido en el apartado anterior, la Administración pública acreedora o la entidad acreedora vinculada o dependiente de aquella que hayan sido nombradas segundas administradoras concursales podrán no aceptar el nombramiento.

Artículo 67. *Régimen de la aceptación.*

1. En el momento de la aceptación del cargo, el nombrado deberá acreditar que tiene vigente, en los términos que se desarrollen reglamentariamente, un seguro de responsabilidad civil o garantía equivalente proporcional a la naturaleza y alcance del riesgo cubierto para responder de los posibles daños en el ejercicio de su función y manifestar si acepta o no el cargo. Cuando el nombrado sea una persona jurídica recaerá sobre esta y no sobre la persona natural representante la exigencia de suscripción del seguro de responsabilidad civil o garantía equivalente.

2. En el momento de la aceptación del cargo, el nombrado deberá facilitar al juzgado las direcciones postal y electrónica en las que efectuar la comunicación de créditos así como cualquier otra notificación. La dirección electrónica que señale deberá cumplir las condiciones técnicas de seguridad de las comunicaciones electrónicas en lo relativo a la constancia de la transmisión y recepción, de sus fechas y del contenido íntegro de las comunicaciones. La dirección postal y la dirección electrónica señaladas a efectos de comunicaciones serán únicas, cualquiera que sea el número de administradores concursales.

3. En el caso de que concurra en el administrador concursal nombrado alguna causa de recusación, estará obligado a manifestarla en ese momento.

4. Cuando el nombrado fuera una persona natural, deberá manifestar si se encuentra integrado en alguna persona jurídica profesional al objeto de extender el mismo régimen de incompatibilidades a los restantes socios o colaboradores.

5. En los concursos de mayor complejidad, en el momento de la aceptación del cargo, el nombrado deberá entregar al juzgado declaración firmada de los concursos de acreedores en que haya sido nombrado administrador concursal o auxiliar delegado que todavía se encuentren en tramitación, con indicación del tribunal que le haya nombrado, la fecha de la declaración de concurso y el juez que la haya dictado. Si alguno de estos concursos de acreedores se encontrara en fase de liquidación, se indicará la fecha de la resolución de apertura de esa fase y, en el caso de que haya transcurrido más de un año desde la misma, las razones por las cuales el concurso no se encuentra concluido.

Artículo 68. *Credencial del administrador concursal.*

1. En el mismo momento de aceptación del cargo, el Letrado de la Administración de Justicia expedirá y entregará al nombrado documento acreditativo de su condición de administrador concursal.

2. La credencial deberá ser devuelta al juzgado en el momento en el que por cualquier causa se produzca el cese del administrador concursal.

Artículo 69. *Nuevo nombramiento.*

Si el nombrado no compareciese, no tuviera suscrito un seguro de responsabilidad civil o garantía equivalente suficiente o no aceptase el cargo, el juez procederá de inmediato a un nuevo nombramiento.

Artículo 70. *Inhabilitación por falta de comparecencia, por falta de cobertura o por falta de aceptación.*

A quien sin justa causa no compareciese, no aceptase el cargo o no tuviera suscrito el seguro, no se le podrá designar administrador durante el plazo de tres años en aquellos concursos de acreedores que se declaren en el mismo ámbito territorial.

Artículo 71. *Renuncia.*

1. Una vez aceptado el cargo, el nombrado solo podrá renunciar por causa grave o por haber perdido de forma sobrevenida las condiciones exigidas para ejercer el cargo.

2. Por excepción a lo establecido en el apartado anterior, la Administración pública acreedora o la entidad acreedora vinculada o dependiente de aquella que hayan sido nombradas segundas administradoras concursales podrán renunciar al nombramiento en cualquier momento.

Subsección 4.ª De la recusación de la administración concursal

Artículo 72. *Legitimación para recusar.*

Los administradores concursales podrán ser recusados por cualquiera de las personas legitimadas para solicitar la declaración de concurso.

Artículo 73. *Causas de recusación.*

Son causas de recusación las circunstancias constitutivas de incompatibilidad o prohibición contenidas en esta ley, así como las establecidas en la Ley 1/2000, de 7 de enero, de Enjuiciamiento Civil, para la recusación de peritos.

Artículo 74. *Régimen de la recusación.*

1. La recusación habrá de promoverse por el legitimado tan pronto como el recusante tenga conocimiento de la causa en que se funde.

2. La recusación se sustanciará por los cauces del incidente concursal.

3. La recusación no tendrá efectos suspensivos. En tanto se tramita el incidente, el recusado seguirá actuando como administrador concursal, sin que la resolución que recaiga afecte a la validez de las actuaciones.

Subsección 5.ª De los auxiliares delegados

Artículo 75. *Auxiliares delegados.*

Cuando la complejidad del concurso así lo exija, la administración concursal podrá solicitar del juez el nombramiento de uno o varios auxiliares delegados, con especificación de las funciones a delegar, que pueden incluir las relativas a la continuación de la totalidad o parte de la actividad del deudor.

Artículo 76. *Nombramiento obligatorio de auxiliares delegados.*

(Suprimido)

Artículo 77. *Régimen legal de los auxiliares delegados.*

1. La resolución judicial en la que se nombren auxiliar o auxiliares delegados especificará las funciones delegadas y establecerá la retribución de cada uno de ellos.

2. Será de aplicación a los auxiliares delegados el régimen de inhabilitaciones, prohibiciones, recusación y responsabilidad establecido para los administradores concursales y sus representantes.

Artículo 78. *Retribución de los auxiliares delegados.*

La retribución de los auxiliares delegados correrá a cargo de la administración concursal y se abonará a medida que esta perciba la que le corresponda. Salvo que expresamente el juez acuerde otra cosa, la retribución de los auxiliares delegados se fijará mediante un porcentaje respecto de la que perciba la administración concursal.

Artículo 79. *Carácter irrecurrible de la resolución.*

1. Contra la decisión del juez del concurso relativa al nombramiento de auxiliares delegados no cabe recurso alguno.

2. Si la solicitud de nombramiento de auxiliares delegados hubiera sido denegada, la administración concursal podrá reproducirla cuando se modifiquen las circunstancias que dieron lugar a la denegación.

Sección 2.^a Del ejercicio del cargo

Artículo 80. *Deberes del administrador concursal.*

1. Los administradores concursales y los auxiliares delegados desempeñarán el cargo con la debida diligencia, del modo más eficiente para el interés del concurso.

2. Los administradores concursales deberán actuar con imparcialidad e independencia respecto del deudor y, si fuera persona jurídica, de sus socios, administradores y directores generales, así como respecto de los acreedores concursales y de la masa.

Artículo 81. *Ejercicio de funciones en caso de administración concursal dual.*

1. Cuando la administración concursal esté integrada por dos miembros, las funciones de este órgano concursal se ejercerán de forma mancomunada. En caso de disconformidad, resolverá el juez.

2. El juez podrá atribuir determinadas competencias de forma individualizada a uno de los administradores o distribuir las entre ellos.

3. Las decisiones y los acuerdos de la administración concursal dual que no sean de trámite o de gestión ordinaria se consignarán por escrito y serán firmados por los dos miembros del órgano.

Artículo 82. *Supervisión judicial.*

La administración concursal está sometida a la supervisión del juez del concurso. En cualquier momento, el juez podrá requerir a la administración concursal una información específica o una memoria sobre el estado del procedimiento o sobre cualquier otra cuestión relacionada con el concurso.

Artículo 83. *Resolución judicial.*

Las resoluciones judiciales que se dicten para resolver las cuestiones relativas al ejercicio del cargo por la administración concursal revestirán forma de auto, contra el que no cabrá recurso alguno. Sobre la materia resuelta no podrá plantearse incidente concursal.

Sección 3.^a De la retribución

Subsección 1.^a Del régimen jurídico de la retribución

Artículo 84. *Derecho a la retribución.*

Los administradores concursales tendrán derecho a retribución con cargo a la masa.

Artículo 85. *Determinación de la retribución.*

La retribución de la administración concursal se determinará mediante un arancel que se aprobará reglamentariamente. El arancel atenderá a las funciones que efectivamente desempeñe la administración concursal, al número de acreedores, al tamaño del concurso según la clasificación establecida a los efectos del nombramiento de la administración concursal y a la acumulación de concursos.

Artículo 86. *Reglas de determinación de la retribución.*

1. El arancel que determine la retribución de la administración concursal se ajustará necesariamente a las siguientes reglas:

1.^a Regla de la exclusividad. Los administradores concursales solo podrán percibir por su intervención en el concurso las cantidades que resulten de lo establecido de la aplicación del arancel. En consecuencia, no podrá devengarse con cargo a la masa activa cantidad alguna adicional a la fijada inicialmente, en favor del administrador concursal o de persona especialmente vinculada al mismo por cualquier actuación de asistencia técnica o jurídica ni por la interposición de cualquier tipo de recursos, en el marco del concurso.

2.^a Regla de la limitación. La cantidad total máxima que la administración concursal puede percibir por su intervención en el concurso será la menor de entre la cantidad de un millón de euros y la que resulte de multiplicar la valoración del activo del concursado por un cuatro por ciento.

El juez, oídas las partes, podrá aprobar de forma motivada una remuneración que supere el límite anterior cuando, debido a la complejidad del concurso, lo justifiquen los costes asumidos por la administración concursal, sin que en ningún caso pueda exceder del cincuenta por ciento de dicho límite.

3.^a Regla de la duración del concurso.

a) Cuando la fase común exceda de seis meses, la retribución de la administración concursal aprobada para esta fase será reducida en un cincuenta por ciento, salvo que el juez de manera motivada, en el plazo de tres días a contar desde la solicitud, entienda que existan circunstancias objetivas que justifiquen ese retraso o que la conducta del administrador hubiese sido diligente en el cumplimiento de las demás funciones.

b) Cuando la fase de convenio exceda de seis meses, la retribución de la administración concursal aprobada para esta fase será reducida en un cincuenta por ciento, salvo que el juez de manera motivada, en el plazo de tres días a contar desde la solicitud, entienda que existan circunstancias objetivas que justifiquen ese retraso o que la conducta del administrador hubiese sido diligente en el cumplimiento de las demás funciones.

c) Cuando la fase de liquidación exceda de ocho meses, la retribución del administrador se reducirá en, al menos, un cincuenta por ciento salvo que el juez, de manera motivada, en el plazo de tres días a contar desde la solicitud, entienda que existan circunstancias objetivas que justifiquen ese retraso o que la conducta del administrador hubiese sido diligente en el cumplimiento de las demás funciones.

4.^a Regla de la eficiencia. La retribución de la administración concursal se devengará conforme se vayan cumpliendo las funciones atribuidas por esta ley y el juez del concurso.

En su determinación deberán tenerse en cuenta incentivos para garantizar la eficiencia de la administración concursal orientados a lograr una mayor celeridad y agilidad, que podrán referirse, entre otros, a la pronta ejecución del plan de liquidación, a la transmisión de unidades productivas o a la realización de los bienes y derechos en liquidación por un valor superior al porcentaje determinado reglamentariamente del valor definitivo de los mismos, fijado en el informe de la administración.

La retribución inicialmente fijada será reducida por el juez de manera motivada por el incumplimiento de las obligaciones de la administración concursal, un retraso atribuible a la administración concursal en el cumplimiento de sus obligaciones o por la calidad deficiente de sus trabajos.

Si el retraso consistiera en exceder en más de la mitad del plazo legal que la administración concursal deba observar o el procedimiento concursal se dilatara en más de dieciséis meses desde la fecha de declaración del concurso, o se incumpliera el deber de información de los acreedores, el juez deberá reducir la retribución, salvo que el administrador concursal demuestre que el retraso no le resulta imputable, que existan circunstancias objetivas que justifiquen ese retraso o que la conducta del administrador hubiese sido diligente en el cumplimiento de las demás funciones.

Se considerará que la calidad del trabajo es deficiente cuando se resuelvan impugnaciones sobre el inventario o la relación de acreedores en favor de los demandantes en proporción igual o superior al quince por ciento del valor del inventario provisional o del importe de la relación provisional de acreedores presentada por la administración concursal. En este último caso, el juez deberá reducir la retribución, al menos, en la misma proporción que la modificación, salvo que concurran circunstancias objetivas que justifiquen esa valoración o ese importe o que la conducta del administrador hubiese sido diligente en el cumplimiento de las demás funciones.

2. En aquellos concursos que concluyan por la insuficiencia de la masa activa para satisfacer los créditos contra la masa se garantizará a la administración concursal el pago de un mínimo retributivo mediante una cuenta de garantía arancelaria.

Artículo 87. *Cuantía de la retribución y vencimiento del crédito.*

1. La cuantía de la retribución se fijará por medio de auto conforme al arancel.
2. El auto fijará también los plazos en que la retribución deba ser satisfecha, conforme al arancel. El devengo del crédito se producirá al vencimiento de cada uno de los plazos.

Artículo 88. *Modificación de la retribución.*

En cualquier estado del procedimiento, el juez, de oficio o a solicitud del concursado o de cualquier acreedor, podrá modificar la retribución fijada, si concurriera justa causa, con aplicación del arancel.

Artículo 89. *Recursos en materia de retribución.*

El auto por el que se fije o modifique la retribución de la administración concursal será apelable por el interesado y por las personas legitimadas para solicitar la declaración de concurso.

Artículo 90. *Deber de comunicación.*

El concursado o cualquier tercero que abone cualquier clase de retribución al administrador concursal estarán obligados a comunicarlo al Letrado de la Administración de Justicia del juzgado ante el que se tramita el concurso, con indicación del importe abonado, de la causa y la fecha del pago. Igual obligación recaerá sobre la administración concursal respecto de las retribuciones de cualquier clase que pueda percibir por causa o con ocasión del concurso.

Subsección 2.^a De la cuenta de garantía arancelaria

Artículo 91. *Constitución, gestión y funcionamiento de la cuenta de garantía arancelaria.*

1. La cuenta de garantía arancelaria será única y su gestión corresponderá al Ministerio de Justicia, que la ejercerá ya sea directamente o a través de terceros.
2. El funcionamiento de la cuenta, incluido el régimen de disposición de los fondos, se regirá por lo establecido en esta ley y en cuantas normas se dicten en su desarrollo. Reglamentariamente se regulará el régimen de distribución de la cuenta de garantía arancelaria.

3. La gestión de la cuenta y el control de los ingresos y los cargos se realizará a través de la aplicación informática que determine el Ministerio de Justicia. La aplicación dispondrá de los mecanismos adecuados de control, seguridad y supervisión, y deberá garantizar la autenticidad, confidencialidad, integridad y disponibilidad de los datos, permitir la disposición de fondos mediante la expedición de órdenes telemáticas de transferencia y mandamientos de pago, así como proporcionar información sobre los movimientos y saldos de las cuentas.

4. En los casos de falta de medios informáticos adecuados o imposibilidad técnica sobrevenida, se podrán emitir mandamientos de pago u órdenes de transferencia de forma manual utilizando los impresos normalizados.

Artículo 92. *Deber de dotación.*

1. La cuantía de la dotación a efectuar por cada administrador concursal a la cuenta de garantía arancelaria se calculará por aplicación de los siguientes porcentajes sobre las retribuciones que efectivamente perciba en el concurso de acreedores:

- a) Un dos y medio por ciento por la remuneración obtenida que se encuentre entre los 2.565 euros y los 50.000 euros.
- b) Un cinco por ciento por la remuneración obtenida que se encuentre entre los 50.001 euros y los 500.000 euros.
- c) Un diez por ciento por la remuneración obtenida que supere los 500.000 euros.

2. El administrador concursal cuya retribución efectivamente percibida en el concurso de acreedores no alcance la cantidad de 2.565 euros, así como los que tengan derecho a percibir la retribución con cargo a la cuenta de garantía arancelaria estarán excluidos del deber de realizar dotaciones.

Artículo 93. *Ingreso de las dotaciones.*

1. Cada administrador concursal deberá ingresar en la cuenta de garantía arancelaria las dotaciones obligatorias establecidas en el artículo anterior antes de la rendición de cuentas.

2. En el momento del ingreso en la cuenta de garantía arancelaria de las dotaciones obligatorias, cada uno de los administradores concursales deberá dar cuenta al Letrado de la Administración de Justicia del juzgado en el que se tramita el concurso del importe ingresado en la cuenta de garantía arancelaria.

3. Si en el momento de la rendición de cuentas el administrador concursal no hubiera realizado el ingreso de la dotación a que estuviera obligado, el Letrado de la Administración de Justicia le instará a que, dentro del plazo de diez días, cumpla con ese deber. Si no lo hiciera, será dado de baja en la sección cuarta del Registro público concursal hasta que proceda a su abono.

Sección 4.ª De la responsabilidad

Artículo 94. *Presupuestos de la responsabilidad.*

1. Los administradores concursales y los auxiliares delegados responderán frente al concursado y frente a los acreedores de los daños y perjuicios causados a la masa por los actos y omisiones contrarios a la ley y por los realizados incumpliendo los deberes inherentes al desempeño del cargo sin la debida diligencia.

2. En caso de administración concursal dual, el régimen de responsabilidad de la Administración pública acreedora o de la entidad de derecho público acreedora vinculada o dependiente de ella y la de la persona designada para el ejercicio de las funciones propias del cargo será el específico de la legislación administrativa.

Artículo 95. *Carácter solidario de la responsabilidad.*

Los administradores concursales responderán solidariamente con los auxiliares delegados de los actos y omisiones lesivos de estos, salvo que prueben haber empleado toda la diligencia debida para prevenir o evitar el daño.

Artículo 96. *Derecho de reembolso.*

Si la sentencia contuviera condena a indemnizar daños y perjuicios, el acreedor que hubiera ejercitado la acción en interés de la masa tendrá derecho a que, con cargo a la cantidad efectivamente percibida, se le reembolsen los gastos necesarios que hubiera soportado.

Artículo 97. *Prescripción.*

Las acciones de responsabilidad por los daños y perjuicios causados a la masa activa por los administradores concursales y los auxiliares delegados prescribirán a los cuatro años, contados desde que el actor hubiera tenido conocimiento del daño o perjuicio por el que reclama y, en todo caso, desde que los administradores concursales o los auxiliares delegados hubieran cesado en su cargo.

Artículo 98. *Acción individual de responsabilidad.*

1. Quedan a salvo las acciones de responsabilidad que puedan corresponder al concursado, a los acreedores o a terceros por actos u omisiones de los administradores concursales y auxiliares delegados que lesionen directamente los intereses de aquellos.

2. Las acciones de responsabilidad a que se refiere el apartado anterior prescribirán a los cuatro años, contados desde que el actor hubiera tenido conocimiento del daño o perjuicio por el que reclama y, en todo caso, desde que los administradores concursales o los auxiliares delegados hubieran cesado en su cargo.

Artículo 99. *Juez competente y procedimiento aplicable.*

Las acciones previstas en esta sección, cuando se dirijan a exigir responsabilidad civil, se sustanciarán ante el juez que conozca o haya conocido del concurso por los trámites del juicio declarativo que corresponda.

Sección 5.ª De la separación y de la revocación

Artículo 100. *Separación y revocación.*

1. Cuando concurra justa causa, el juez, de oficio o a instancia de cualquiera de las personas legitimadas para solicitar la declaración de concurso o del otro miembro de la administración concursal, podrá separar del cargo a cualquiera de los administradores concursales o revocar el nombramiento de los auxiliares delegados.

2. En todo caso será causa de separación del administrador concursal el incumplimiento grave del deber de diligencia, así como el incumplimiento del deber de imparcialidad e independencia respecto del deudor y, si fuera persona jurídica, de sus administradores y directores generales, así como respecto de los acreedores concursales. No obstante la concurrencia de esta causa de separación, el juez podrá mantener al administrador concursal en el ejercicio del cargo cuando concurren circunstancias objetivas que así lo aconsejen.

3. La separación o revocación del representante de una persona jurídica implicará el cese automático de esta como administrador concursal o como auxiliar delegado.

4. La resolución judicial de cese por separación o revocación revestirá forma de auto, en el que se consignarán los motivos en los que el juez funde la decisión.

Artículo 101. *Nuevo nombramiento.*

1. En todos los casos de cese de un administrador concursal, el juez procederá de inmediato a efectuar un nuevo nombramiento. Al cese y al nuevo nombramiento se dará la misma publicidad que hubiera tenido el nombramiento del administrador concursal sustituido.

2. Si la persona jurídica nombrada administradora concursal revocara a la persona natural que la representaba en el ejercicio de las funciones propias del cargo, deberá comunicar simultáneamente al juzgado la identidad del nuevo representante. A la revocación y a la nueva designación se dará la misma publicidad que hubiera tenido la designación del revocado.

Artículo 102. *Rendición de cuentas.*

1. En el caso de cese del administrador concursal antes de la conclusión del concurso, el juez le requerirá para que en el plazo de un mes presente una completa rendición de cuentas.

2. Esta rendición de cuentas se regirá por lo establecido en la sección 3.^a del capítulo I del título XI del libro primero.

Artículo 103. *Recursos contra el nombramiento, revocación y cese de los administradores concursales y auxiliares delegados.*

1. Contra las resoluciones sobre nombramiento, revocación y cese de los administradores concursales y auxiliares delegados cabrá recurso de reposición y, contra el auto que lo resuelva, el de apelación que no tendrá efecto suspensivo.

2. Estarán legitimados para recurrir el concursado, la administración concursal, el administrador concursal afectado, el auxiliar delegado afectado y quienes acrediten interés legítimo, aunque no hubieran comparecido con anterioridad.

Artículo 104. *Baja en el Registro público concursal.*

La separación del administrador concursal o la revocación del auxiliar delegado determinarán la baja del afectado en el Registro público concursal. La baja será cautelar mientras la resolución de cese no sea firme.

TÍTULO III

De los efectos de la declaración de concurso

CAPÍTULO I

De los efectos sobre el deudor

Sección 1.^a De los efectos sobre el concursado en general

Artículo 105. *Efectos sobre las comunicaciones, residencia y libre circulación del concursado.*

Los efectos de la declaración de concurso sobre los derechos y libertades fundamentales del concursado en materia de correspondencia, residencia y libre circulación serán los establecidos en la Ley Orgánica 8/2003, de 9 de julio, para la Reforma Concursal, por la que se modifica la Ley Orgánica 6/1985, de 1 de julio, del Poder Judicial.

Artículo 106. *Efectos sobre las facultades patrimoniales del concursado.*

1. En caso de concurso voluntario, el concursado conservará las facultades de administración y disposición sobre la masa activa, pero el ejercicio de estas facultades estará sometido a la intervención de la administración concursal, que podrá autorizar o denegar la autorización según tenga por conveniente.

2. En caso de concurso necesario, el concursado tendrá suspendido el ejercicio de las facultades de administración y disposición sobre la masa activa. La administración concursal sustituirá al deudor en el ejercicio de esas facultades.

3. No obstante lo dispuesto en los apartados anteriores, el juez podrá acordar la suspensión en caso de concurso voluntario o la mera intervención cuando se trate de concurso necesario. En ambos casos, deberá motivarse el acuerdo señalando los riesgos que se pretendan evitar y las ventajas que se quieran obtener.

Artículo 107. *Ámbito objetivo de la limitación o de la suspensión de facultades.*

1. El ámbito de la intervención y de la suspensión estará limitado a los bienes y derechos integrados o que se integren en la masa activa, a la asunción, modificación o extinción de obligaciones de carácter patrimonial relacionadas con esos bienes o derechos y, en su caso,

al ejercicio de las facultades que correspondan al deudor en la sociedad o comunidad conyugal.

2. El concursado conservará la facultad de testar.

Artículo 108. *Modificación de las facultades patrimoniales del concursado.*

1. A solicitud de la administración concursal, el juez, oído el concursado, podrá acordar en cualquier momento, mediante auto, el cambio de las situaciones de intervención o de suspensión de las facultades del concursado sobre la masa activa.

2. Al cambio de las situaciones de intervención o de suspensión y la consiguiente modificación de las facultades de la administración concursal se le dará la misma publicidad que la acordada para la declaración de concurso.

Artículo 109. *Infracción del régimen de limitación o suspensión de facultades.*

1. Los actos del concursado que infrinjan la limitación o la suspensión de las facultades patrimoniales acordada por el juez del concurso solo podrán ser anulados a instancia de la administración concursal, salvo que esta los hubiese convalidado o confirmado.

2. Cualquier acreedor y quien haya sido parte en la relación contractual afectada por la infracción podrá requerir de la administración concursal que se pronuncie acerca del ejercicio de la correspondiente acción o de la convalidación o confirmación del acto.

3. La acción de anulación se tramitará por los cauces del incidente concursal. De haberse formulado el requerimiento, la acción caducará al cumplirse un mes desde la fecha de este. En otro caso, caducará con el cumplimiento del convenio por el deudor o, en el supuesto de liquidación, con la finalización de esta.

4. Los actos realizados por el concursado con infracción de la limitación o de la suspensión de facultades patrimoniales no podrán ser inscritos en registros públicos mientras no sean confirmados o convalidados, alcance firmeza la resolución judicial por la que se desestime la pretensión de anulación o se acredite la caducidad de la acción.

Artículo 110. *Pagos al concursado.*

El pago realizado al concursado solo liberará a quien lo hiciere si, al tiempo de efectuar la prestación, desconocía la declaración de concurso. Se presume el conocimiento desde la publicación de la declaración de concurso en el «Boletín Oficial del Estado».

Artículo 111. *Continuación del ejercicio de la actividad profesional o empresarial.*

1. La declaración de concurso no interrumpirá la continuación de la actividad profesional o empresarial que viniera ejerciendo el deudor.

2. Hasta la aceptación de la administración concursal el concursado podrá realizar los actos que sean imprescindibles para la continuación de su actividad, siempre que se ajusten a las condiciones normales del mercado, sin perjuicio de las medidas cautelares que hubiera adoptado al respecto el juez al declarar el concurso.

Artículo 112. *Autorización general de determinados actos u operaciones en caso de intervención.*

Con el fin de facilitar la continuación de la actividad profesional o empresarial del concursado, la administración concursal, en caso de intervención, podrá autorizar, con carácter general, aquellos actos u operaciones propios del giro o tráfico de aquella actividad que, por razón de su naturaleza o cuantía, puedan ser realizados por el concursado o por su director o directores generales.

Artículo 113. *Continuidad del ejercicio de la actividad profesional o empresarial en caso de suspensión.*

En caso de suspensión de las facultades de administración y disposición del concursado, la administración concursal adoptará las medidas que sean necesarias para la continuación de la actividad profesional o empresarial.

Artículo 114. *Cierre de oficinas y establecimientos.*

1. El juez, a solicitud de la administración concursal, previa audiencia del concursado y, si existieran, de los representantes de los trabajadores, podrá acordar, mediante auto, el cierre de la totalidad o de parte de las oficinas, establecimientos o explotaciones de que fuera titular el concursado, así como, cuando ejerciera una actividad empresarial, el cese o la suspensión, total o parcial, de esta.

2. Cuando las medidas supongan la modificación sustancial de las condiciones de trabajo, el traslado, el despido, la suspensión de contratos o la reducción de jornada, siempre que tengan carácter colectivo, la administración concursal deberá solicitar al juez del concurso la adopción de la decisión, que se tramitará conforme a lo establecido en esta ley.

Artículo 115. *Deber de formular las cuentas anuales en caso de intervención.*

1. En caso de intervención, la obligación legal de formular y de someter a auditoría las cuentas anuales corresponderá al concursado y a los administradores de la persona jurídica concursada bajo la supervisión de la administración concursal.

2. La administración concursal podrá autorizar al concursado o a los administradores de la persona jurídica concursada a que el cumplimiento de la obligación legal de formular las cuentas anuales correspondientes al ejercicio anterior a la declaración judicial de concurso se retrase al mes siguiente a la presentación del inventario y de la lista de acreedores. La aprobación de las cuentas deberá realizarse en los tres meses siguientes al vencimiento de dicha prórroga. De ello se dará cuenta al juez del concurso y, si la persona jurídica estuviera obligada a depositar las cuentas anuales, al Registro mercantil en que figurase inscrita. Efectuada esta comunicación, el retraso del depósito de las cuentas no producirá el cierre de la hoja registral, si se cumplen los plazos para el depósito desde el vencimiento del citado plazo prorrogado de aprobación de las cuentas. En cada uno de los documentos que integran las cuentas anuales se hará mención de la causa legítima del retraso.

Artículo 116. *Deber de formular las cuentas anuales en caso de suspensión.*

En caso de suspensión, la obligación legal de formular y de someter a auditoría las cuentas anuales corresponderá a la administración concursal.

Artículo 117. *Revocación del nombramiento del auditor.*

A solicitud fundada de la administración concursal, el juez del concurso podrá acordar la revocación del nombramiento del auditor de cuentas de la persona jurídica concursada y el nombramiento de otro para la verificación de las cuentas anuales.

Artículo 118. *Declaraciones y autoliquidaciones tributarias.*

1. En caso de intervención, la obligación legal de presentar las declaraciones y autoliquidaciones tributarias corresponderá al concursado bajo la supervisión de la administración concursal.

2. En caso de suspensión, esa obligación legal corresponderá a la administración concursal.

Sección 2.^a De los efectos sobre la representación y defensa procesal del concursado

Artículo 119. *Representación y defensa del concursado en caso de intervención.*

1. En caso de intervención, el deudor conservará la capacidad para actuar en juicio, pero necesitará la autorización de la administración concursal para presentar demandas, interponer recursos, desistir, allanarse total o parcialmente y transigir litigios cuando la materia litigiosa pueda afectar a la masa activa.

2. Si la administración concursal estimara conveniente para el interés del concurso la presentación de una demanda y el concursado se negare a formularla, el juez del concurso podrá autorizar a aquella a presentarla.

Artículo 120. *Representación y defensa procesal del concursado en caso de suspensión.*

1. En caso de suspensión, corresponderá a la administración concursal la presentación de demandas y la interposición de recursos en interés del concurso.

2. La administración concursal, actuando en interés del concurso pero en representación del concursado, sustituirá a este en los procedimientos judiciales civiles, laborales o administrativos que se encuentren en trámite a la fecha de la declaración de concurso, sin más excepciones que las de los procedimientos civiles en que se ejerciten acciones de índole personal. Una vez personada la administración concursal en el procedimiento, el Letrado de la Administración de Justicia le concederá un plazo de cinco días para que se instruya de las actuaciones.

3. En los procedimientos civiles en los que se ejerciten acciones de índole personal, el concursado necesitará autorización de la administración concursal para presentar la demanda, interponer recursos, allanarse, transigir o desistir cuando por razón de la materia litigiosa la sentencia que se dicte pueda afectar a la masa activa.

4. La administración concursal necesitará autorización del juez del concurso para desistir, allanarse, total o parcialmente, y transigir litigios que se hubieran iniciado antes de la declaración del concurso. De la solicitud de autorización presentada por la administración concursal, el Letrado de la Administración de Justicia dará traslado al concursado y a aquellas partes personadas en el procedimiento que el juez estime deban ser oídas.

En los casos a que se refiere el párrafo anterior, las costas impuestas como consecuencia del allanamiento o del desistimiento autorizados por el juez tendrán la consideración de crédito concursal. En caso de transacción, se estará a lo pactado por las partes en materia de costas.

Artículo 121. *Mantenimiento de la representación y defensa separadas por el concursado.*

1. El concursado podrá actuar de forma separada, por medio de procurador y abogado distintos de los de la administración concursal, en los procedimientos en trámite a la fecha de la declaración de concurso en que hubiera sido sustituido por la administración concursal y en los nuevos procedimientos promovidos por esta, siempre que un tercero haya garantizado de forma suficiente ante el juez del concurso que los gastos de su actuación procesal y, en su caso, la efectividad de la condena al pago de las costas no recaerán sobre la masa activa del concurso, y así lo acredite el concursado en el procedimiento en que estuviera personado.

2. Si el deudor mantuviera representación y defensas separadas, no podrá realizar aquellas actuaciones procesales que, conforme al artículo anterior, corresponden a la administración concursal con autorización del juez, ni impedir o dificultar que esta las realice.

Artículo 122. *Legitimación subsidiaria de los acreedores.*

1. Los acreedores que hayan instado por escrito a la administración concursal el ejercicio de una acción de carácter patrimonial que correspondiera al concursado, con expresión de las concretas pretensiones en que consista y de la fundamentación jurídica de cada una de ellas, estarán legitimados para ejercitarla si el concursado, en caso de intervención, o la administración concursal, en caso de suspensión, no lo hiciesen dentro de los dos meses siguientes al requerimiento.

2. En ejercicio de esta acción subsidiaria, los acreedores litigarán a su costa en interés de la masa. En caso de que la demanda fuese total o parcialmente estimada, los acreedores, una vez que la sentencia sea firme, tendrán derecho a reembolsarse con cargo a la masa activa de los gastos y costas en que hubieran incurrido hasta el límite de lo efectivamente percibido por la masa.

3. Las demandas que se presenten por los acreedores conforme a lo establecido en los apartados anteriores deberán notificarse a la administración concursal.

Sección 3.^a De los efectos específicos sobre la persona natural

Artículo 123. *Derecho a alimentos.*

1. En el caso de que en la masa activa existan bienes bastantes para prestar alimentos, el concursado persona natural que se encuentre en estado de necesidad tendrá derecho a percibirlos durante la tramitación del concurso, con cargo a la masa activa, para atender sus necesidades y las de su cónyuge y descendientes bajo su potestad. El derecho a percibir alimentos para atender a las necesidades de la pareja de hecho solo existirá cuando la unión estuviera inscrita y el juez aprecie la existencia de pactos expresos o tácitos o de hechos concluyentes de los que se derive la inequívoca voluntad de los convivientes de formar un patrimonio común.

2. En caso de intervención, la cuantía y periodicidad de los alimentos serán las que determine la administración concursal; y, en caso de suspensión, las que determine el juez, oídos el concursado y la administración concursal.

3. En caso de suspensión, el juez, a solicitud del concursado con audiencia de la administración concursal o a solicitud de esta con audiencia del concursado, podrá modificar la cuantía y la periodicidad de los alimentos.

Artículo 124. *Deber de alimentos.*

1. En el caso de que en la masa activa existan bienes bastantes para prestar alimentos, las personas distintas de las enumeradas en el artículo anterior respecto de las cuales el concursado tuviere deber legal de prestarlos solo podrán obtenerlos con cargo a la masa si no pudieren percibirlos de otras personas legalmente obligadas a prestárselos.

2. El interesado deberá ejercitar la acción de reclamación de los alimentos ante el juez del concurso en el plazo de un año a contar desde el momento en que hubiera debido percibirlos. El juez del concurso resolverá sobre su procedencia y cuantía.

3. La obligación de prestar alimentos impuesta al concursado por resolución judicial dictada con anterioridad a la declaración de concurso se satisfará con cargo a la masa activa en la cuantía fijada por el juez del concurso. El exceso tendrá la consideración de crédito concursal ordinario.

Artículo 125. *Derecho a solicitar la disolución de la sociedad conyugal.*

1. El cónyuge del concursado tendrá derecho a solicitar del juez del concurso la disolución de la sociedad o comunidad conyugal cuando se hubieran incluido en el inventario de la masa activa bienes gananciales o comunes que deban responder de las obligaciones del concursado.

2. Presentada la solicitud de disolución, el juez acordará la liquidación de la sociedad o comunidad conyugal, el pago a los acreedores y la división del remanente entre los cónyuges. Estas operaciones se llevarán a cabo de forma coordinada, sea con el convenio, sea con la liquidación de la masa activa.

3. El cónyuge del concursado tendrá derecho a que la vivienda habitual del matrimonio que tuviere carácter ganancial o común se le incluya con preferencia en su haber hasta donde este alcance. Si excediera solo procederá la adjudicación si abonara al contado el exceso.

Sección 4.^a De los efectos específicos sobre la persona jurídica

Artículo 126. *Mantenimiento de los órganos de la persona jurídica concursada.*

Durante la tramitación del concurso, se mantendrán los órganos de la persona jurídica concursada, sin perjuicio de los efectos que sobre el funcionamiento de cada uno de ellos produzca la intervención o la suspensión de las facultades de administración y disposición sobre los bienes y derechos de la masa activa.

Artículo 127. *Efectos sobre los órganos colegiados de la persona jurídica concursada.*

1. La administración concursal tendrá derecho de asistencia y de voz en las sesiones de los órganos colegiados de la persona jurídica concursada. A estos efectos, deberá ser convocada en la misma forma y con la misma antelación que los integrantes del órgano que ha de reunirse.

2. La constitución de junta o asamblea u otro órgano colegiado con el carácter de universal no será válida sin la concurrencia de la administración concursal.

3. Los acuerdos de la junta o de la asamblea que puedan tener contenido patrimonial o relevancia directa para el concurso requerirán, para su eficacia, de la autorización de la administración concursal.

Artículo 128. *Representación de la persona jurídica concursada frente a terceros.*

1. En caso de intervención, la representación de la persona jurídica concursada en el ejercicio de las facultades de administración y de disposición sobre los bienes y derechos que integren la masa activa corresponderán a los administradores o liquidadores, pero el ejercicio de esas facultades estará sometido a la autorización de la administración concursal, que podrá conceder o denegar esa autorización según tenga por conveniente.

2. El juez, a solicitud de la administración concursal, podrá atribuir a esta en interés del concurso, la representación de la persona jurídica concursada en el ejercicio de los derechos políticos que correspondan a las cuotas, acciones o participaciones sociales integradas en la masa activa, que podrá delegar en quien tenga por conveniente. La administración concursal podrá delegar el ejercicio de esos derechos en quien tenga por conveniente.

3. En caso de suspensión, la representación de la persona jurídica concursada en el ejercicio de las facultades de administración y disposición sobre los bienes y derechos que integren la masa activa corresponderá a la administración concursal.

4. Los apoderamientos que pudieran existir al tiempo de la declaración de concurso quedarán afectados por la intervención o por la suspensión de estas facultades.

Artículo 129. *Representación de la persona jurídica concursada en el concurso.*

Los administradores o liquidadores del deudor persona jurídica continuarán con la representación de la entidad dentro del concurso, incluso durante la liquidación de la masa activa.

Artículo 130. *Supresión o reducción del derecho a la retribución de los administradores de la persona jurídica concursada.*

Si el cargo de administrador de la persona jurídica fuera retribuido, el juez del concurso podrá acordar que deje de serlo o reducir la cuantía de la retribución a la vista del contenido y la complejidad de las funciones de administración y de la importancia de la masa activa.

Artículo 131. *Efectos de la declaración de concurso sobre las acciones contra los socios.*

1. Durante la tramitación del concurso de la sociedad, corresponderá exclusivamente a la administración concursal el ejercicio de la acción contra el socio o socios personalmente responsables por las deudas de esta anteriores a la declaración de concurso.

2. Durante la tramitación del concurso de la sociedad, corresponderá exclusivamente a la administración concursal la reclamación, en el momento y cuantía que estime conveniente, del desembolso de las aportaciones sociales que hubiesen sido diferidas, cualquiera que fuera el plazo fijado en la escritura o en los estatutos, y de las prestaciones accesorias pendientes de cumplimiento.

Artículo 132. *Efectos de la declaración de concurso sobre las acciones contra los administradores, liquidadores o auditores de la sociedad deudora.*

1. Declarado el concurso, corresponderá exclusivamente a la administración concursal el ejercicio de las acciones de responsabilidad de la persona jurídica concursada contra sus administradores o liquidadores, de derecho o de hecho; contra la persona natural designada para el ejercicio permanente de las funciones propias del cargo de administrador persona

jurídica y contra la persona, cualquiera que sea su denominación, que tenga atribuidas facultades de más alta dirección de la sociedad cuando no exista delegación permanente de facultades del consejo en uno o varios consejeros delegados.

2. Declarado el concurso, corresponderá exclusivamente a la administración concursal el ejercicio de las acciones de responsabilidad de la persona jurídica concursada contra sus auditores, así como contra los expertos independientes que hubieran valorado aportaciones sociales o dinerarias en las ampliaciones de capital de la sociedad concursada.

Artículo 133. *Embargo de bienes.*

1. Desde la declaración de concurso de persona jurídica, el juez del concurso, de oficio o a solicitud razonada de la administración concursal, podrá acordar, como medida cautelar, el embargo de bienes y derechos de los administradores o liquidadores, de derecho y de hecho, y directores generales de la persona jurídica concursada así como de quienes hubieran tenido esta condición dentro de los dos años anteriores a la fecha de aquella declaración, cuando de lo actuado resulte fundada la posibilidad de que en la sentencia de calificación las personas a las que afecte el embargo sean condenadas a la cobertura total o parcial del déficit en los términos previstos en esta ley.

2. Desde la declaración de concurso de la sociedad, el juez, de oficio o a solicitud razonada de la administración concursal, podrá ordenar, como medida cautelar, el embargo de bienes y derechos del socio o socios personalmente responsables por las deudas de la sociedad anteriores a la declaración de concurso, cuando de lo actuado resulte fundada la posibilidad de que la masa activa sea insuficiente para satisfacer todas las deudas.

3. El embargo se acordará por la cuantía que el juez estime bastante y se practicará sin necesidad de caución con cargo a la masa activa.

4. A solicitud del afectado por la medida cautelar, el juez podrá acordar la sustitución del embargo por aval de entidad de crédito.

5. Contra el auto que resuelva sobre la medida cautelar cualquier afectado podrá interponer recurso de apelación.

Sección 5.^a De los deberes de comparecencia, colaboración e información del concursado

Artículo 134. *Libros y documentos del deudor.*

1. El concursado pondrá a disposición de la administración concursal los libros de llevanza obligatoria y cualesquiera otros libros, documentos y registros relativos a los aspectos patrimoniales de su actividad profesional o empresarial.

2. A solicitud de la administración concursal, el juez acordará las medidas que estime necesarias para la efectividad de lo dispuesto en el apartado anterior.

Artículo 135. *Deberes de comparecencia, colaboración e información.*

1. El concursado persona natural y los administradores o liquidadores de la persona jurídica concursada y quienes hayan desempeñado estos cargos dentro de los dos años anteriores a la declaración del concurso tienen el deber de comparecer personalmente ante el juzgado y ante la administración concursal cuantas veces sean requeridos y el de colaborar e informar en todo lo necesario o conveniente para el interés del concurso.

2. Los directores generales de la persona jurídica concursada y quienes lo hayan sido dentro del período señalado tienen igualmente estos mismos deberes.

CAPÍTULO II

De los efectos sobre las acciones individuales

Sección 1.^a De los efectos sobre las acciones y sobre los procedimientos declarativos

Artículo 136. *Nuevos juicios declarativos.*

1. Desde la declaración de concurso y hasta la fecha de eficacia del convenio o, si no se hubiera aprobado convenio o el aprobado se hubiera incumplido, hasta la conclusión del procedimiento:

1.º Los jueces del orden civil y del orden social no admitirán a trámite las demandas que se presenten en las que se ejerciten acciones que sean competencia del juez del concurso, previniendo a las partes que usen de su derecho ante este último.

2.º Los jueces de lo mercantil no admitirán a trámite las demandas que se presenten en las que se ejerciten acciones de reclamación de obligaciones sociales contra los administradores de las sociedades de capital concursadas que hubieran incumplido los deberes legales en caso de concurrencia de causa de disolución.

3.º Los jueces de primera instancia no admitirán a trámite las demandas que se presenten en las que se ejercite contra el dueño de la obra la acción directa que se reconoce a los que pusieren su trabajo y materiales en una obra ajustada alzadamente por el contratista.

2. De admitirse a trámite las demandas a que se refiere el apartado anterior, se ordenará el archivo de todo lo actuado, previa declaración de nulidad de las actuaciones que se hubieran practicado.

3. Los jueces o tribunales de los órdenes social, contencioso-administrativo o penal ante los que, después de la declaración del concurso, se ejerciten acciones que pudieran tener trascendencia para la masa activa, emplazarán a la administración concursal y, si se personase, la tendrán como parte en defensa del interés del concurso.

Artículo 137. *Continuación de juicios declarativos en tramitación.*

Los juicios declarativos que se encuentren en tramitación a la fecha de la declaración de concurso en los que el concursado sea parte, continuarán sustanciándose ante el mismo tribunal que estuviere conociendo de ellos hasta la firmeza de la sentencia, salvo aquellos que, por disposición de esta ley, se acumulen al concurso o aquellos cuya tramitación quede suspendida.

Artículo 138. *Acumulación de juicios declarativos en tramitación.*

1. Los juicios en los que se hubieran ejercitado acciones de responsabilidad contra los administradores o liquidadores, de derecho o hecho; contra la persona natural designada para el ejercicio permanente de las funciones propias del cargo de administrador persona jurídica, contra la persona, cualquiera que sea su denominación, que tenga atribuidas facultades de más alta dirección de la sociedad cuando no exista delegación permanente de facultades del consejo en uno o varios consejeros delegados, y contra los auditores por los daños y perjuicios causados a la persona jurídica concursada, se acumularán de oficio al concurso, siempre que se encuentren en primera instancia y no haya finalizado el acto del juicio o la vista.

2. Los juicios acumulados continuarán su tramitación ante el juez del concurso conforme al procedimiento por el que viniera sustanciándose la reclamación.

3. Contra la sentencia que se dicte se podrán interponer los recursos que procedieran como si no hubieran sido objeto de acumulación.

Artículo 139. *Suspensión de la tramitación de juicios declarativos.*

1. Desde la declaración del concurso hasta la fecha de eficacia del convenio o, en caso de liquidación, hasta la conclusión del procedimiento quedarán en suspenso los

procedimientos iniciados antes de esa declaración de concurso en los que se hubieran ejercitado acciones de reclamación de obligaciones sociales contra los administradores de las sociedades de capital concursadas que hubieran incumplido los deberes legales en caso de concurrencia de causa de disolución.

2. Desde la declaración del concurso hasta la fecha de eficacia del convenio o, en caso de liquidación, hasta la conclusión del procedimiento quedarán en suspenso los procedimientos iniciados antes de esa declaración en los que se hubiera ejercitado contra el dueño de la obra la acción directa que se reconoce a los que pusieren su trabajo y materiales en una obra ajustada alzadamente por el contratista.

Artículo 140. *Pactos de mediación, convenios y procedimientos arbitrales.*

1. La declaración de concurso, por sí sola, no afectará a la vigencia de los pactos de mediación ni a los convenios arbitrales suscritos por el deudor.

2. Los procedimientos de mediación y los procedimientos arbitrales en tramitación a la fecha de la declaración de concurso continuarán hasta la terminación de la mediación o hasta la firmeza del laudo arbitral. La representación y defensa del concursado en estos procedimientos se regirá por lo establecido para los juicios declarativos en el capítulo I de este título.

3. El juez del concurso, de oficio o a solicitud del concursado, en caso de intervención, o de la administración concursal, en caso de suspensión, podrá acordar, antes de que comience el procedimiento de mediación o de que se inicie el procedimiento arbitral, la suspensión de los efectos de esos pactos o de esos convenios, si entendiera que pudieran suponer un perjuicio para la tramitación del concurso. Queda a salvo lo establecido en los tratados internacionales.

4. En caso de fraude, la administración concursal podrá impugnar ante el juez del concurso los pactos de mediación y los convenios y procedimientos arbitrales.

Artículo 141. *Sentencias y laudos firmes.*

Las sentencias y los laudos firmes dictados antes o después de la declaración de concurso vinculan al juez de este, el cual dará a las resoluciones pronunciadas el tratamiento concursal que corresponda.

Sección 2.^a De los efectos sobre las acciones y sobre los procedimientos ejecutivos

Subsección 1.^a De las reglas generales

Artículo 142. *Prohibición de inicio de ejecuciones y apremios.*

Desde la declaración de concurso, no podrán iniciarse ejecuciones singulares, judiciales o extrajudiciales, ni tampoco apremios administrativos, incluidos los tributarios, contra los bienes o derechos de la masa activa.

Artículo 143. *Suspensión de las actuaciones y de los procedimientos de ejecución.*

1. Las actuaciones y los procedimientos de ejecución contra los bienes o derechos de la masa activa que se hallaran en tramitación quedarán en suspenso desde la fecha de declaración de concurso, sin perjuicio del tratamiento concursal que corresponda dar a los respectivos créditos. Serán nulas cuantas actuaciones se hubieran realizado desde ese momento.

2. El juez del concurso, a solicitud de la administración concursal, previa audiencia de los acreedores afectados, podrá acordar el levantamiento y cancelación de los embargos trabados en las actuaciones y los procedimientos de ejecución cuya tramitación hubiera quedado suspendida cuando el mantenimiento de esos embargos dificultara gravemente la continuidad de la actividad profesional o empresarial del concursado. El levantamiento y cancelación no podrá acordarse respecto de los embargos administrativos.

Artículo 144. *Excepciones a la suspensión de las actuaciones y de los procedimientos de ejecución.*

1. Cuando se incorpore a las actuaciones o al procedimiento correspondiente el testimonio de la resolución del juez del concurso que declare que un bien o derecho concreto que hubiese sido objeto de embargo no es necesario para la continuidad de la actividad profesional o empresarial del deudor, podrán proseguirse las actuaciones y procedimientos de ejecución de las siguientes clases:

1.º Las ejecuciones laborales en las que el embargo de ese bien o derecho fuese anterior a la fecha de declaración del concurso.

2.º Los procedimientos administrativos de ejecución en los que la diligencia de embargo fuera anterior a la fecha de declaración del concurso.

2. El dinero obtenido con la ejecución se destinará al pago del crédito que hubiera dado lugar a la misma y el sobrante se integrará en la masa activa. No obstante, si en tercería de mejor derecho ejercitada por la administración concursal se determinase la existencia de créditos concursales con preferencia de cobro, el importe de lo obtenido al que alcance esa preferencia se pondrá a disposición del concurso.

Subsección 2.ª De las reglas especiales para los procedimientos de ejecución de garantías reales y asimilados

Artículo 145. *Efectos sobre las ejecuciones de garantías reales.*

1. Desde la declaración de concurso, los titulares de derechos reales de garantía, sean o no acreedores concursales, sobre bienes o derechos de la masa activa necesarios para la continuidad de la actividad profesional o empresarial del concursado, no podrán iniciar procedimientos de ejecución o realización forzosa sobre esos bienes o derechos.

2. Desde la declaración de concurso, las actuaciones de ejecución o realización forzosa ya iniciadas a esa fecha sobre cualesquiera bienes o derechos de la masa activa quedaran suspendidas, aunque ya estuviesen publicados los anuncios de subasta.

Artículo 146. *Inicio o continuación de ejecuciones de garantías reales sobre bienes o derechos no necesarios.*

Los titulares de derechos reales de garantía, sean o no acreedores concursales, sobre bienes o derechos de la masa activa no necesarios para la continuidad de la actividad profesional o empresarial del concursado que pretendan iniciar procedimientos de ejecución o realización forzosa sobre esos bienes o derechos o que pretendan alzar la suspensión deberán acompañar a la demanda o incorporar al procedimiento judicial o administrativo cuya tramitación hubiera sido suspendida el testimonio de la resolución del juez del concurso que declare que no son necesarios para esa continuidad. Cumplido ese requisito podrá iniciarse la ejecución o alzarse la suspensión de la misma y ordenarse que continúe ante el órgano jurisdiccional o administrativo originariamente competente para tramitarla.

Artículo 147. *Declaración del carácter necesario o no necesario de bienes o derechos de la masa activa.*

1. La declaración del carácter necesario o no necesario de cualquier bien o derecho integrado en la masa activa corresponde al juez del concurso, a solicitud del titular del derecho real, previa audiencia de la administración concursal, cualquiera que sea la fase en que se encuentre el concurso de acreedores.

2. Las acciones o participaciones de sociedades cuyo objeto real exclusivo fuera la tenencia de un activo y del pasivo necesario para su financiación no se considerarán necesarias para la continuación de la actividad, salvo que la ejecución de la garantía constituida sobre las mismas fuera causa de modificación o de resolución de las relaciones contractuales que permitan al concursado mantener la explotación de ese activo.

3. La previa declaración del carácter necesario de un bien o derecho no impedirá que se presente por el titular del derecho real una solicitud posterior para que se declare el carácter no necesario de ese mismo bien o derecho cuando hayan cambiado las circunstancias.

Artículo 148. *Fin de la prohibición de inicio o continuación de ejecuciones de garantías reales sobre cualquier clase de bienes.*

1. Los titulares de derechos reales de garantía sobre cualesquiera bienes o derechos de la masa activa, sean o no acreedores concursales, podrán iniciar procedimientos de ejecución o realización forzosa sobre esos bienes o derechos y continuar aquellos cuya tramitación hubiera sido suspendida en los siguientes casos:

1.º Desde la fecha de eficacia de un convenio que no impida el ejercicio del derecho de ejecución separada sobre esos bienes o derechos.

2.º Desde que hubiera transcurrido un año a contar de la fecha de declaración de concurso sin que hubiera tenido lugar la apertura de la liquidación.

2. La demanda de ejecución o la solicitud de reanudación de las ejecuciones suspendidas se presentará por el titular del derecho real ante el juez del concurso, el cual, de ser procedente la admisión a trámite de la demanda o de la solicitud de reanudación, acordará la tramitación en pieza separada dentro del propio procedimiento concursal, acomodando las actuaciones a las normas propias del procedimiento judicial o extrajudicial que corresponda.

3. Iniciadas o reanudadas las actuaciones ejecutivas, no podrán ser suspendidas por razón de las vicisitudes propias del concurso.

Artículo 149. *Efectos de la apertura de la fase de liquidación de la masa activa sobre las ejecuciones de garantías reales.*

1. La apertura de la fase de liquidación producirá la pérdida del derecho a iniciar la ejecución o la realización forzosa de la garantía sobre bienes y derechos de la masa activa por aquellos acreedores que no hubieran ejercitado estas acciones antes de la declaración de concurso o no las hubieran iniciado transcurrido un año desde la declaración de concurso. Los titulares de garantías reales recuperarán el derecho de ejecución o realización forzosa cuando transcurra un año desde la apertura de la liquidación sin que se haya enajenado el bien o derecho afecto.

2. Las ejecuciones que hubieran quedado suspendidas como consecuencia de la declaración de concurso se acumularán al concurso de acreedores como pieza separada. Desde que se produzca la acumulación, la suspensión quedará sin efecto.

Artículo 150. *Régimen de las acciones de recuperación.*

Lo establecido en los artículos anteriores será de aplicación a las siguientes acciones:

1.º A las acciones resolutorias de compraventas de bienes inmuebles por falta de pago del precio aplazado, aunque deriven de condiciones explícitas inscritas en el Registro de la propiedad.

2.º A las acciones tendentes a recuperar los bienes vendidos a plazos o financiados con reserva de dominio mediante contratos inscritos en el Registro de bienes muebles.

3.º A las acciones tendentes a recuperar los bienes cedidos en arrendamiento financiero mediante contratos inscritos en los Registros de la propiedad o de bienes muebles o formalizados en documento que lleve aparejada ejecución.

Artículo 151. *Condición de tercer poseedor del concursado.*

La declaración de concurso no afectará a la ejecución de la garantía real cuando el concursado tenga la condición de tercer poseedor del bien o derecho objeto de esta.

CAPÍTULO III

De los efectos sobre los créditos

Artículo 152. *Suspensión del devengo de intereses.*

1. Desde la declaración de concurso quedará suspendido el devengo de los intereses, legales o convencionales.

2. Se exceptúan de lo establecido en el apartado anterior los créditos salariales, que devengarán intereses conforme al interés legal del dinero y los créditos con garantía real, que devengarán los intereses remuneratorios pactados hasta donde alcance el valor de la garantía.

Artículo 153. *Compensación.*

1. La compensación cuyos requisitos hubieran existido antes de la declaración de concurso producirá plenos efectos aunque sea alegada después de esa declaración o aunque la resolución judicial o el acto administrativo que la declare se haya dictado con posterioridad a ella. El hecho de que el acreedor haya comunicado al administrador concursal la existencia del crédito no impedirá la declaración de compensación.

2. Declarado el concurso, no procederá la compensación de los créditos y deudas del concursado a excepción de aquellos que procedan de la misma relación jurídica. Queda a salvo lo establecido en las normas de derecho internacional privado.

3. La controversia sobre el importe de los créditos y deudas a compensar y la concurrencia de los presupuestos de la compensación se resolverá por el juez del concurso por los cauces del incidente concursal.

Artículo 154. *Suspensión del derecho de retención.*

1. Declarado el concurso, quedará suspendido el ejercicio del derecho de retención sobre bienes y derechos integrados en la masa activa.

2. Si en el momento de conclusión del concurso esos bienes o derechos no hubieran sido enajenados deberán ser restituidos de inmediato al titular del derecho de retención cuyo crédito no haya sido íntegramente satisfecho.

3. Esta suspensión no afectará a las retenciones impuestas por la legislación administrativa, tributaria, laboral y de seguridad social.

Artículo 155. *Interrupción de la prescripción.*

1. Desde la declaración hasta la conclusión del concurso quedará interrumpida la prescripción de las acciones contra el deudor por los créditos anteriores a la declaración.

2. La interrupción de la prescripción no producirá efectos frente a los deudores solidarios, así como tampoco frente a los fiadores y avalistas.

3. Desde la declaración hasta la conclusión del concurso quedará interrumpida la prescripción de las acciones contra socios y contra los administradores, los liquidadores, la persona natural designada para el ejercicio permanente de las funciones propias del cargo de administrador persona jurídica, y la persona, cualquiera que sea su denominación, que tenga atribuidas facultades de más alta dirección de la sociedad cuando no exista delegación permanente de facultades del consejo en uno o varios consejeros delegados, así como contra los auditores de la persona jurídica concursada y aquellas otras cuyo ejercicio quede suspendido en virtud de lo dispuesto en esta ley.

4. En caso de interrupción, el cómputo del plazo para la prescripción se iniciará nuevamente a la fecha de la conclusión del concurso.

CAPÍTULO IV

De los efectos sobre los contratos

Sección 1.^a De los efectos sobre los contratos

Artículo 156. *Principio general de vigencia de los contratos.*

La declaración de concurso no es causa de resolución anticipada del contrato. Se tendrán por no puestas las cláusulas que establezcan la facultad de la otra parte de suspender o de modificar las obligaciones o los efectos del contrato, así como la facultad de resolución o la de extinción del contrato por la declaración de concurso de cualquiera de ellas o por la apertura de la fase de liquidación de la masa activa.

Artículo 157. *Efectos sobre los contratos pendientes de cumplimiento por uno de los contratantes.*

En los contratos con obligaciones recíprocas, cuando al momento de la declaración del concurso una de las partes hubiera cumplido íntegramente sus obligaciones y la otra tuviese pendiente el cumplimiento total o parcial de las que fueran a su cargo, el crédito o la deuda que corresponda al concursado se incluirá, según proceda, en la masa activa o en la pasiva del concurso.

Artículo 158. *Efectos sobre los contratos con obligaciones recíprocas pendientes de cumplimiento por ambas partes.*

La declaración de concurso, por sí sola, no afectará a la vigencia de los contratos con obligaciones recíprocas pendientes de cumplimiento tanto a cargo del concursado como de la otra parte. Ambas partes deberán ejecutar las prestaciones comprometidas, siendo con cargo a la masa aquellas a que esté obligado el concursado.

Artículo 159. *Supuestos especiales.*

1. La declaración de concurso no afectará al ejercicio de la facultad de denuncia unilateral del contrato en los casos en que así se reconozca expresamente por la ley.

2. La declaración de concurso no afectará a la aplicación de las leyes que dispongan o expresamente permitan pactar la extinción del contrato en los casos de situaciones concursales o de liquidación administrativa de alguna de las partes.

Sección 2.^a De la resolución de los contratos

Subsección 1.^a De la resolución por incumplimiento

Artículo 160. *Resolución por incumplimiento anterior.*

Declarado el concurso, la facultad de resolución del contrato por incumplimiento anterior a la declaración de concurso solo podrá ejercitarse si el contrato fuera de tracto sucesivo.

Artículo 161. *Resolución por incumplimiento posterior.*

Declarado el concurso, la facultad de resolución del contrato con obligaciones recíprocas pendientes de cumplimiento podrá ejercitarse por incumplimiento posterior de cualquiera de las partes.

Artículo 162. *Ejercicio de la acción de resolución.*

La acción de resolución del contrato por incumplimiento se ejercitará ante el juez del concurso y se sustanciará por los trámites del incidente concursal.

Artículo 163. *Efectos de la resolución del contrato.*

1. En caso de resolución del contrato por incumplimiento, quedarán extinguidas las obligaciones pendientes de vencimiento.

2. Si el incumplimiento del concursado hubiera sido anterior a la declaración del concurso, el crédito que corresponda al acreedor que hubiera cumplido sus obligaciones y el correspondiente a la indemnización de los daños y perjuicios causados por ese incumplimiento tendrán la consideración de crédito concursal, cualquiera que sea la fecha de la resolución.

3. Si el incumplimiento del concursado fuera posterior a la declaración de concurso, el crédito que corresponda al acreedor que hubiera cumplido sus obligaciones y el correspondiente a la indemnización de daños y perjuicios causados por el incumplimiento tendrán la consideración de crédito contra la masa.

Artículo 164. *Mantenimiento del contrato por resolución del juez del concurso.*

1. Ejercitada la acción de resolución de un contrato de tracto sucesivo por incumplimiento anterior a la declaración de concurso o de cualquier contrato, sea o no de tracto sucesivo, por incumplimiento posterior a esa declaración, el concursado, en caso de intervención, o la administración concursal, en caso de suspensión, podrán oponerse a la resolución solicitando en interés del concurso que se mantenga en vigor el contrato incumplido. Si el incumplimiento fuera posterior a la declaración de concurso, al formular oposición deberá ofrecerse al demandante el pago con cargo a la masa, dentro de los tres meses siguientes a la fecha de la sentencia, de las cantidades adeudadas por las prestaciones realizadas.

2. El juez, oído el demandante, resolverá sobre el mantenimiento del contrato según proceda.

3. En caso de estimación de la oposición a la resolución solicitada, si el pago de las cantidades adeudadas no se realizase dentro de plazo, el mantenimiento del contrato quedará sin efecto.

4. Contra la sentencia que acuerde el mantenimiento del contrato la parte que se considere perjudicada podrá interponer recurso de apelación.

Subsección 2.^a De la resolución en interés del concurso**Artículo 165.** *Resolución judicial del contrato en interés del concurso.*

1. Aunque no exista causa de resolución, el concursado, en caso de intervención, y, la administración concursal, en caso de suspensión, podrán solicitar la resolución de cualquier contrato con obligaciones recíprocas si lo estimaran necesario o conveniente para el interés del concurso.

2. Antes de presentar la demanda ante el juez del concurso, las personas legitimadas podrán solicitar al Letrado de la Administración de Justicia que cite al concursado, a la administración concursal y a la otra parte en el contrato a una comparecencia ante el juez del concurso. Celebrada la comparecencia, de existir acuerdo en cuanto a la resolución y sus efectos, el juez dictará auto declarando resuelto el contrato de conformidad con lo acordado. Si hubiere discrepancias, cualquiera de los legitimados podrá presentar demanda de resolución conforme a lo establecido en el apartado anterior.

3. La demanda de resolución se tramitará por los cauces del incidente concursal. El juez decidirá acerca de la resolución solicitada acordando, en su caso, las restituciones que procedan. El crédito que, en su caso, corresponda a la contraparte en concepto de indemnización de daños y perjuicios tendrá la consideración de crédito concursal.

Si el contrato a resolver fuera de arrendamiento financiero, a la demanda se acompañará tasación pericial independiente del valor de los bienes cedidos, que el juez podrá tener en cuenta para fijar la indemnización.

Sección 3.^a Del derecho a la rehabilitación de contratos**Artículo 166.** *Rehabilitación de contratos de financiación.*

1. La administración concursal, por propia iniciativa o a instancia del concursado, podrá rehabilitar a favor de este los contratos de crédito, préstamo y demás de financiación cuyo vencimiento anticipado por impago de cuotas de amortización o de intereses devengados se haya producido dentro de los tres meses precedentes a la declaración de concurso.

2. La notificación del ejercicio de la facultad de rehabilitación a la otra parte del contrato deberá realizarse por la administración concursal antes de que finalice el plazo para presentar la comunicación de créditos, con previa o simultánea satisfacción o consignación de las cantidades debidas al momento de la rehabilitación y con asunción de los pagos futuros con cargo a la masa.

3. La rehabilitación no procederá cuando el acreedor se oponga por haber iniciado antes de la declaración de concurso el ejercicio de las acciones en reclamación del pago de las cantidades debidas contra el propio deudor, contra algún codeudor solidario o contra cualquier garante.

Artículo 167. *Rehabilitación de contratos de adquisición de bienes con precio aplazado.*

1. La administración concursal, por propia iniciativa o a instancia del concursado, podrá rehabilitar los contratos de adquisición de bienes muebles o inmuebles con contraprestación o precio aplazado cuya resolución se haya producido dentro de los tres meses precedentes a la declaración de concurso.

2. La notificación del ejercicio de la facultad de rehabilitación a la otra parte del contrato deberá realizarse por la administración concursal antes de que finalice el plazo para la comunicación de créditos, con previa o simultánea satisfacción o consignación de las cantidades debidas al momento de la rehabilitación y con asunción de los pagos futuros con cargo a la masa.

3. El transmitente podrá oponerse a la rehabilitación cuando, con anterioridad a la declaración de concurso, hubiese iniciado el ejercicio de las acciones de resolución del contrato o de restitución del bien transmitido, o cuando, con la misma antelación, hubiese recuperado la posesión material del bien por cauces legítimos y devuelto o consignado en lo procedente la contraprestación recibida o hubiese realizado actos dispositivos sobre el mismo en favor de tercero, lo que habrá de acreditar suficientemente si no constare a la administración concursal.

4. El posterior incumplimiento del contrato que hubiera sido rehabilitado conferirá al acreedor el derecho a resolverlo sin posibilidad de ulterior rehabilitación.

Artículo 168. *Rehabilitación de contratos de arrendamientos urbanos.*

1. La administración concursal podrá enervar la acción de desahucio ejercitada contra el deudor con anterioridad a la declaración del concurso, así como rehabilitar la vigencia del contrato de arrendamiento urbano hasta el momento mismo de practicarse el efectivo lanzamiento.

2. La notificación a la otra parte del ejercicio de la facultad de rehabilitación del contrato o de enervación de la acción de desahucio del contrato deberá realizarse por la administración concursal con previo o simultáneo pago con cargo a la masa de todas las rentas y conceptos pendientes, así como con el compromiso de satisfacer las posibles costas procesales causadas hasta ese momento.

3. El ejercicio de los derechos a que se refiere este artículo podrá realizarse aunque el arrendatario ya hubiera enervado el desahucio en ocasión anterior.

Sección 4.^a De los efectos sobre los contratos de trabajo y sobre los convenios colectivos**Subsección 1.^a De los efectos sobre los contratos de trabajo****Artículo 169.** *Legislación aplicable.*

1. Declarado el concurso, la modificación sustancial de las condiciones de trabajo, el traslado, el despido y la suspensión de contratos y la reducción de jornada por causas económicas, técnicas, organizativas o de producción, se tramitarán por las reglas establecidas en esta Subsección cuando tengan carácter colectivo.

2. En todo lo no previsto en esta Subsección se aplicará la legislación laboral. Los representantes de los trabajadores tendrán cuantas facultades les atribuya esa legislación.

Artículo 170. *Medidas colectivas en tramitación.*

1. Si a la fecha de la declaración del concurso el empresario hubiera iniciado los trámites para la modificación sustancial de las condiciones de trabajo, el traslado, el despido, la suspensión de contratos o la reducción de jornada, de carácter colectivo, el concursado lo pondrá inmediatamente en conocimiento del juez del concurso. En el caso de que aún no se hubiera alcanzado un acuerdo o no se hubiera notificado la decisión empresarial, dentro de los tres días siguientes al de la comunicación, el Letrado de la Administración de Justicia citará a comparecencia a los legitimados previstos en el artículo siguiente para exponer y justificar, en su caso, la procedencia de continuar con la tramitación de las medidas colectivas, conforme a lo previsto en esta Subsección. Las actuaciones practicadas hasta la

fecha de la declaración de concurso conservarán su validez en el procedimiento que se tramite ante el juzgado.

2. Si a la fecha de la declaración del concurso ya se hubiera alcanzado un acuerdo o se hubiera notificado a la decisión adoptada con relación a la modificación sustancial de las condiciones de trabajo, al traslado, al despido, a la suspensión de contratos o la reducción de jornada, de carácter colectivo, corresponderá a la administración concursal la ejecución de tales medidas.

3. Si al tiempo de la declaración de concurso el acuerdo o la decisión empresarial hubieran sido impugnados ante la jurisdicción social, el procedimiento continuará ante los órganos de esta jurisdicción hasta la firmeza de la correspondiente resolución.

4. En los casos a que se refiere este artículo, la declaración de concurso habrá de ser comunicada a la autoridad laboral a los efectos que procedan.

Artículo 171. *Legitimación activa.*

1. La legitimación activa para solicitar del juez del concurso la modificación sustancial de las condiciones de trabajo, el traslado, el despido, la suspensión de contratos o la reducción de jornada, de carácter colectivo, que afecten a los contratos de trabajo en que sea empleador el concursado, corresponde a este, a la administración concursal o a los trabajadores de la empresa concursada a través de sus representantes legales.

2. La representación de los trabajadores en la tramitación del procedimiento corresponderá a los sujetos indicados en el apartado 4 del artículo 41 del texto refundido de la Ley del Estatuto de los Trabajadores, aprobado por el Real Decreto Legislativo 2/2015, de 23 de octubre, en el orden y condiciones señalados en el mismo. Transcurridos los plazos indicados en el referido artículo sin que los trabajadores hayan designado representantes, el juez podrá acordar la intervención de una comisión de un máximo de tres miembros, integrada por los sindicatos más representativos y los representativos del sector al que la empresa pertenezca.

Artículo 172. *Presentación de la solicitud.*

La adopción de las medidas previstas en el artículo anterior solo podrá solicitarse del juez del concurso una vez presentado el informe de la administración concursal, salvo que se estime que la demora en la aplicación de las medidas colectivas pretendidas puede comprometer gravemente la viabilidad futura de la empresa y del empleo o causar grave perjuicio a los trabajadores, en cuyo caso, y con acreditación de esta circunstancia, podrá realizarse la solicitud al juez en cualquier momento procesal desde la declaración de concurso.

Artículo 173. *Contenido de la solicitud.*

1. En la solicitud se deberán exponer y justificar, en su caso, las causas motivadoras de las medidas colectivas pretendidas y los objetivos que se proponen alcanzar con estas, acompañando los documentos necesarios para su acreditación.

2. Si la medida afectase a empresas de más de cincuenta trabajadores, deberá acompañarse a la solicitud un plan que contemple la incidencia de las medidas laborales propuestas en la viabilidad futura de la empresa y del empleo.

Artículo 174. *Período de consultas.*

1. Una vez recibida la solicitud, el juez convocará al concursado, a la administración concursal y a los representantes de los trabajadores a un período de consultas, cuya duración no será superior a treinta días naturales, o a quince, también naturales, en el supuesto de empresas que cuenten con menos de cincuenta trabajadores.

En los casos en que la solicitud haya sido formulada por el concursado o por la administración concursal, la comunicación a los representantes legales de los trabajadores del inicio del período de consultas deberá incluir copia de la solicitud y de los documentos que, en su caso, se hubieran acompañado.

2. La administración concursal o los representantes de los trabajadores podrán solicitar al juez la participación en el período de consultas de otras personas naturales o jurídicas que indiciariamente puedan constituir una unidad de empresa con la concursada.

3. Durante el período de consultas, el concursado, la administración concursal y los representantes de los trabajadores, deberán negociar de buena fe para la consecución de un acuerdo.

Artículo 175. *Deber de colaboración y auxilio judicial.*

1. La administración concursal podrá requerir la colaboración del concursado y el auxilio del juzgado que estime necesarios para la comprobación de las causas de la solicitud y de la exactitud de los documentos que la acompañen.

2. En caso de que los representantes de los trabajadores o la administración concursal soliciten al juez la participación en el período de consultas de otras personas naturales o jurídicas que indiciariamente puedan constituir una unidad de empresa con la concursada, podrán interesar el auxilio del juzgado que se estime necesario para esa comprobación. Igualmente, para el caso de unidad empresarial, y a efectos de valorar la realidad económica del conjunto empresarial, se podrá reclamar la documentación económica consolidada o la relativa a otras empresas.

Artículo 176. *Sustitución del período de consultas.*

1. La apertura del período de consultas no será necesaria en caso de que la solicitud venga acompañada de acuerdo suscrito por la administración concursal y los representantes de los trabajadores.

2. En cualquier momento, el juez, a instancia de la administración concursal o de la representación de los trabajadores, podrá acordar la sustitución del período de consultas por el procedimiento de mediación o arbitraje que sea de aplicación en el ámbito de la empresa, que deberá desarrollarse dentro del plazo máximo señalado para dicho período.

Artículo 177. *Acuerdo.*

1. El acuerdo requerirá la conformidad de la mayoría de los representantes legales de los trabajadores o, en su caso, de la mayoría de los miembros de la comisión representativa de los trabajadores siempre que, en ambos casos, representen a la mayoría de los trabajadores del centro o centros de trabajo afectados.

2. En el acuerdo se recogerá la identidad de los trabajadores afectados y se fijarán las indemnizaciones, que se ajustarán a lo establecido en la legislación laboral, salvo que, ponderando los intereses afectados por el concurso, se pacten de forma expresa otras superiores.

Artículo 178. *Comunicación al juez.*

Al finalizar el plazo señalado o en el momento en que se consiga un acuerdo, la administración concursal y los representantes de los trabajadores comunicarán al juez del concurso el resultado del período de consultas.

Artículo 179. *Informe de la autoridad laboral.*

1. Una vez realizada la comunicación prevista en el artículo anterior, el Letrado de la Administración de Justicia recabará informe de la autoridad laboral sobre las medidas propuestas o el acuerdo alcanzado.

2. El informe de la autoridad laboral deberá ser emitido en el plazo de quince días, pudiendo esta oír a la administración concursal y a los representantes de los trabajadores antes de su emisión.

3. Recibido el informe por el juez del concurso o transcurrido el plazo de emisión, seguirá el curso de las actuaciones. Si el informe es emitido fuera de plazo, podrá no obstante ser tenido en cuenta por el juez del concurso al adoptar la correspondiente resolución.

Artículo 180. *Plazo de emisión de la resolución.*

Cumplidos los trámites ordenados en los artículos anteriores, el juez, en un plazo máximo de cinco días, resolverá mediante auto, sobre las medidas propuestas.

Artículo 181. *Resolución en caso de acuerdo.*

De existir acuerdo, el juez lo aprobará, salvo que en la conclusión del mismo aprecie la existencia de fraude, dolo, coacción o abuso de derecho. En este caso, determinará lo que proceda conforme a la legislación laboral.

Artículo 182. *Resolución en caso de inexistencia de acuerdo.*

1. Si no hubiera sido alcanzado un acuerdo, el juez del concurso dará audiencia a quienes hubieran intervenido en el período de consultas, para lo cual, el Letrado de la Administración de Justicia los convocará a una comparecencia en la que podrán formular alegaciones y aportar prueba documental. El juez podrá sustituir esta comparecencia por un trámite escrito de alegaciones por tres días.

2. En todo caso, el juez determinará lo que proceda conforme a la legislación laboral.

Artículo 183. *Eficacia de la resolución que acuerde la suspensión y el despido colectivos.*

En caso de acordarse la suspensión de los contratos de trabajo de carácter colectivo o el despido colectivo, el auto surtirá efectos constitutivos desde la fecha en que se dicte, salvo que en él se disponga otra fecha posterior, y originará la situación legal de desempleo de los trabajadores afectados.

Artículo 184. *Suspensión del derecho de rescisión de contrato con indemnización.*

1. Durante la tramitación del concurso, quedará en suspenso el derecho de rescisión del contrato con indemnización que reconoce la legislación laboral al trabajador perjudicado en el supuesto de acordarse una modificación sustancial de las condiciones de trabajo de carácter colectivo durante la tramitación del concurso.

2. La suspensión prevista en el apartado anterior también será de aplicación cuando se acordare un traslado colectivo, siempre que el nuevo centro de trabajo se encuentre en la misma provincia que el centro de trabajo de origen y a menos de sesenta kilómetros de este, salvo que se acredite que el tiempo mínimo de desplazamiento, de ida y vuelta, supera el veinticinco por ciento de la duración de la jornada diaria de trabajo.

3. Las suspensiones previstas en los apartados anteriores no podrán prolongarse por un período superior a doce meses, a contar desde la fecha del auto autorizando la modificación o el traslado.

Artículo 185. *Extinción del contrato por voluntad del trabajador.*

1. Desde que se acuerde la iniciación del procedimiento previsto en esta Subsección para el despido colectivo, los jueces del orden social suspenderán la tramitación de la totalidad de los procesos individuales posteriores a la solicitud del concurso pendientes de resolución firme en los que se hubieran ejercitado contra el concursado acciones resolutorias individuales con fundamento en las causas que determinan la extinción del contrato por voluntad del trabajador al amparo de la legislación laboral motivadas por la situación económica o de insolvencia del concursado. La suspensión de los procesos individuales subsistirá hasta que adquiera firmeza el auto que ponga fin a dicho procedimiento.

2. La resolución que acuerde la suspensión se comunicará a la administración concursal a los efectos del reconocimiento como contingente del crédito que pueda resultar de la sentencia que en su día se dicte, si fueraalzada la suspensión.

3. El auto que acuerde el despido colectivo producirá efectos de cosa juzgada sobre los procesos individuales suspendidos, que se archivarán sin más trámites.

Subsección 2.^a De los efectos sobre los contratos del personal de alta dirección

Artículo 186. *Extinción y suspensión de los contratos del personal de alta dirección por decisión de la administración concursal.*

1. Durante la tramitación del concurso, la administración concursal, por propia iniciativa o a instancia del concursado, podrá extinguir o suspender los contratos de este con el personal de alta dirección.

2. En caso de extinción del contrato de trabajo, el juez del concurso podrá moderar la indemnización que corresponda al alto directivo, quedando sin efecto en ese caso la que se hubiera pactado en el contrato, con el límite de la indemnización establecida en la legislación laboral para el despido colectivo.

Artículo 187. *Extinción del contrato del personal de alta dirección por decisión del alto directivo.*

En caso de suspensión del contrato, este podrá extinguirse por voluntad del alto directivo, con preaviso de un mes, conservando el derecho a la indemnización en los términos del artículo anterior.

Artículo 188. *Aplazamiento de pago.*

La administración concursal podrá solicitar del juez que el pago del crédito relativo a la indemnización que corresponda al alto directivo se aplaze hasta que sea firme la sentencia de calificación.

Subsección 3.^a De los efectos sobre los convenios colectivos

Artículo 189. *Modificación de condiciones establecidas en convenios colectivos.*

La modificación de las condiciones establecidas en los convenios colectivos que sean aplicables solo podrá afectar a aquellas materias en las que sea admisible con arreglo a la legislación laboral, y, en todo caso, requerirá el acuerdo de los representantes legales de los trabajadores.

Sección 5.^a De los efectos sobre los contratos con las administraciones públicas

Artículo 190. *Contratos de carácter administrativo.*

Los efectos de la declaración de concurso sobre los contratos de carácter administrativo celebrados por el concursado con Administraciones públicas se regirán por lo establecido en su legislación especial.

Artículo 191. *Contratos de carácter privado.*

En defecto de legislación específica, los efectos de la declaración de concurso sobre los contratos de carácter privado celebrados por el concursado con las Administraciones públicas y otras entidades del sector público se regirán por lo establecido en esta ley.

TÍTULO IV

De la masa activa

CAPÍTULO I

De la composición de la masa activa

Artículo 192. *Principio de universalidad.*

1. La masa activa del concurso está constituida por la totalidad de los bienes y derechos integrados en el patrimonio del concursado a la fecha de la declaración de concurso y por los que se reintegren al mismo o adquiera hasta la conclusión del procedimiento.

2. Se exceptúan de lo dispuesto en el apartado anterior aquellos bienes y derechos que, aun teniendo carácter patrimonial, sean legalmente inembargables.

Artículo 193. *Bienes conyugales.*

1. En caso de concurso de persona casada, la masa activa comprenderá los bienes y derechos propios o privativos del concursado.

2. Si el régimen económico del matrimonio fuese el de sociedad de gananciales o cualquier otro de comunidad de bienes, se incluirán en la masa, además, los bienes gananciales o comunes cuando deban responder de obligaciones del concursado.

Artículo 194. *Derechos de adquisición del cónyuge del concursado.*

1. El cónyuge del concursado tendrá derecho a adquirir la totalidad de cada uno de los bienes gananciales o comunes incluidos en la masa activa satisfaciendo a la masa la mitad de su valor.

2. El precio de adquisición será el que de común acuerdo determinen el cónyuge del concursado y la administración concursal. En defecto de acuerdo, se estará al que, oídas las partes, determine el juez del concurso como valor de mercado. Cuando lo estime oportuno, el juez podrá solicitar informe de experto.

3. Por excepción a lo establecido en el apartado anterior, se considerará que el valor de la vivienda habitual del matrimonio será el mayor entre el valor de tasación que tuviera establecido o el de mercado.

Artículo 195. *Presunción de donaciones.*

1. Si el concursado estuviera casado en régimen de separación de bienes, se presumirá en beneficio de la masa activa, salvo prueba en contrario, que el concursado había donado a su cónyuge la mitad de la contraprestación satisfecha por este durante el año anterior a la declaración de concurso para la adquisición a título oneroso de bienes o derechos.

2. Si se acreditara que la contraprestación procedía directa o indirectamente del patrimonio del concursado, se presumirá, salvo prueba en contrario, la donación de la totalidad de la contraprestación.

3. Las presunciones a que se refiere este artículo no regirán cuando en el momento de la realización del acto los cónyuges estuvieran separados judicialmente o de hecho.

Artículo 196. *Pacto de sobrevivencia entre los cónyuges.*

Los bienes adquiridos por ambos cónyuges con pacto de sobrevivencia se considerarán divisibles en el concurso de cualquiera de ellos, integrándose en la masa activa la mitad correspondiente al cónyuge concursado.

Artículo 197. *Cuentas indistintas.*

1. En caso de concurso del titular de una cuenta indistinta se presumirá, salvo prueba en contrario, que la totalidad del saldo acreedor de la cuenta es propiedad del deudor. La administración concursal, cualquiera que sea el régimen de limitación de las facultades de administración y de disposición de la masa activa, ordenará de inmediato bien la

transferencia del saldo a la cuenta intervenida o bien ordenará a la entidad financiera la modificación pertinente en el régimen.

2. Cualquier interesado podrá impugnar la decisión sobre el saldo. La impugnación se sustanciará por los trámites del incidente concursal.

CAPÍTULO II

Del inventario de la masa activa

Artículo 198. *Deber de elaboración del inventario.*

1. La administración concursal deberá elaborar un inventario de la masa activa, que incluirá la relación y la valoración de los bienes y derechos de que se componía el día de la solicitud de concurso. En el inventario se indicará si alguno de esos bienes o derechos que en él figuren hubiera dejado de pertenecer al concursado o hubiera variado de valor entre la fecha de la solicitud y el día inmediatamente anterior al de presentación del informe de la administración concursal.

2. En caso de concurso de persona casada en régimen de gananciales o cualquier otro de comunidad de bienes, se incluirán en el inventario la relación y la valoración de los bienes y derechos privativos del concursado, así como las de los bienes y derechos gananciales o comunes cuando deban responder de todas o algunas de las obligaciones de este, con expresa indicación de ese carácter.

3. Los bienes de propiedad ajena en poder del concursado y sobre los que este tenga derecho de uso, no se incluirán en el inventario, ni será necesario su avalúo. Por excepción se incluirá en el inventario el derecho de uso sobre un bien de propiedad ajena si el concursado fuera arrendatario financiero.

Artículo 199. *Descripción de los bienes y derechos.*

La administración concursal expresará en el inventario la naturaleza, las características, el lugar en que se encuentren y, en su caso, los datos de identificación registral de cada uno de los bienes y derechos relacionados. Se indicarán también en el inventario los derechos, los gravámenes, las trabas y las cargas que afecten a estos bienes y derechos, a favor de acreedor o de tercero, con expresión de la naturaleza que tuvieren y, en su caso, los datos de identificación registral.

Artículo 200. *Unidades productivas.*

1. Si en la masa activa existieran uno o varios establecimientos, explotaciones o cualesquiera otras unidades productivas de bienes o de servicios, se describirán como anejo del inventario, con expresión de los bienes y derechos de la masa activa que las integren.

2. Se considera unidad productiva el conjunto de medios organizados para el ejercicio de una actividad económica esencial o accesoria.

Artículo 201. *Valoración de los bienes y derechos.*

1. El avalúo de cada uno de los bienes y derechos incluidos en el inventario se realizará con arreglo al valor de mercado que tuvieren.

2. Además del valor de mercado se indicará en el inventario el valor que resulte de deducir los derechos, los gravámenes o las cargas de naturaleza perpetua, temporal o redimible que directamente les afecten e influyan en su valor, así como las garantías reales y las trabas o embargos que garanticen o aseguren créditos no incluidos en la masa pasiva.

Artículo 202. *Relaciones complementarias.*

1. Al inventario se añadirá una relación de todos los litigios cuyo resultado pueda afectar a la masa activa y otra comprensiva de cuantas acciones debieran promoverse, a juicio de la administración concursal, para la reintegración de esa masa.

2. En ambas relaciones se informará sobre la viabilidad, los riesgos, los costes y las posibilidades de financiación de las correspondientes actuaciones judiciales.

Artículo 203. *Asesoramiento de expertos independientes.*

1. La administración concursal podrá recurrir al asesoramiento de uno o varios expertos independientes para la estimación de los valores de bienes y derechos de la masa activa sin necesidad de autorización judicial.

2. La retribución de los expertos independientes será a cargo de la administración concursal.

3. Los informes emitidos por los expertos y el detalle de los honorarios devengados se unirán al inventario.

4. Será de aplicación a los expertos independientes el régimen de incompatibilidades, prohibiciones, recusación y responsabilidad establecido para los administradores concursales y sus representantes.

CAPÍTULO III

De la conservación y de la enajenación de la masa activa

Sección 1.ª De la conservación de la masa activa

Artículo 204. *Deber de conservación.*

En tanto no sean enajenados, la administración concursal deberá conservar los elementos que integren la masa activa del modo más conveniente para el interés del concurso. A tal fin, la administración concursal podrá solicitar del juzgado el auxilio que estime necesario.

Sección 2.ª De la enajenación de bienes y derechos de la masa activa

Subsección 1.ª De las reglas generales

Artículo 205. *Prohibición de enajenación.*

Hasta la aprobación del convenio o hasta la apertura de la fase de liquidación, los bienes y derechos que integran la masa activa no se podrán enajenar o gravar sin autorización del juez.

Artículo 206. *Excepciones a la prohibición legal de enajenación.*

1. Se exceptúan de lo dispuesto en el artículo anterior:

1.º Los actos de disposición inherentes a la continuación de la actividad profesional o empresarial del deudor, en los términos establecidos en este capítulo.

2.º Los actos de disposición indispensables para satisfacer las exigencias de tesorería que requiera la tramitación del concurso de acreedores.

3.º Los actos de disposición indispensables para garantizar la viabilidad de los establecimientos, explotaciones o cualesquiera otras unidades productivas de bienes o de servicios que formen parte de la masa activa.

La administración concursal deberá comunicar inmediatamente al juez del concurso los actos de disposición a que se refieren los números primero, segundo y tercero de este apartado con justificación del carácter indispensable de esos actos.

2. Se exceptúan igualmente de lo dispuesto en el artículo anterior los actos de disposición de bienes que no sean necesarios para continuidad de la actividad cuando se presenten ofertas que coincidan sustancialmente con el valor que se les haya dado en el inventario. Se entenderá que esa coincidencia es sustancial si en el caso de inmuebles la diferencia es inferior a un diez por ciento y en el caso de muebles a un veinte por ciento, y no constare oferta superior.

La administración concursal deberá comunicar inmediatamente al juez del concurso la oferta recibida con justificación del carácter no necesario de los bienes. La oferta presentada quedará aprobada si en plazo de diez días no se presenta una superior.

3. Cuando se presente a inscripción en los registros de bienes cualquier título relativo a un acto de enajenación o gravamen de bienes o derechos de la masa activa realizado por la administración concursal antes de la aprobación judicial del convenio o de la apertura de la fase de liquidación, la administración concursal deberá declarar en el instrumento público el motivo de la enajenación o gravamen sin que el registrador pueda exigir que se acredite la existencia del motivo alegado.

Artículo 207. *Enajenación de bienes y derechos litigiosos.*

1. Los bienes o derechos sobre cuya titularidad o disponibilidad exista cuestión litigiosa promovida, podrán enajenarse con tal carácter, quedando el adquirente a las resultas del litigio.

2. La administración concursal comunicará la enajenación al juzgado o tribunal que esté conociendo del litigio. Esta comunicación producirá, de pleno derecho, la sucesión procesal, sin que pueda oponerse la contraparte y aunque el adquirente no se persone.

Artículo 208. *Prohibición de adquirir bienes y derechos de la masa activa.*

1. Los administradores concursales no podrán adquirir por sí o por persona interpuesta, ni aun en subasta, los bienes y derechos que integren la masa activa del concurso.

2. Los que infringieren la prohibición de adquirir quedarán inhabilitados para el ejercicio del cargo, procediendo el juez de inmediato a un nuevo nombramiento, y reintegrarán a la masa, sin contraprestación alguna, el bien o derecho que hubieran adquirido. Si el administrador concursal fuera acreedor concursal, perderá este, además, el crédito de que fuera titular.

Subsección 2.^a De las especialidades de la enajenación de bienes o derechos afectos a privilegio especial

Artículo 209. *Modo de realización de los bienes afectos.*

La realización de los bienes y derechos afectos a créditos con privilegio especial se hará por el administrador concursal mediante subasta electrónica, salvo que el juez autorice otro modo de realización.

Artículo 210. *Realización directa de los bienes afectos.*

1. En cualquier estado del concurso, el juez podrá autorizar la realización directa de los bienes y derechos afectos a créditos con privilegio especial.

2. La solicitud de realización directa deberá ser presentada al juez por la administración concursal o por el acreedor con privilegio especial y se tramitará a través del procedimiento establecido en esta ley para la obtención de autorizaciones judiciales.

3. El juez concederá la autorización solicitada si la oferta lo fuera por un precio superior al mínimo que se hubiese pactado al constituir la garantía, con pago al contado. El juez podrá autorizar excepcionalmente la realización directa por un precio inferior si el concursado y el acreedor o los acreedores con privilegio especial lo aceptasen de forma expresa, siempre y cuando se efectúe a valor de mercado según tasación oficial actualizada por entidad homologada para el caso de bienes inmuebles y valoración por entidad especializada para bienes muebles.

4. Concedida la autorización judicial, las condiciones fijadas para la realización directa se anunciarán con la misma publicidad que corresponda a la subasta del bien o derecho afecto y, si dentro de los diez días siguientes al último de los anuncios se presentase en el juzgado mejor postor, el juez abrirá licitación entre todos los oferentes determinando la fianza que hayan de prestar para participar en ella.

Artículo 211. *Dación en pago o para pago de los bienes afectos.*

1. En cualquier estado del concurso, el juez podrá autorizar la dación de los bienes y derechos afectos a créditos con privilegio especial en pago o para el pago al acreedor privilegiado o a la persona que él designe.

2. La solicitud de dación en pago o para pago deberá ser presentada por el acreedor con privilegio especial o por la administración concursal con el consentimiento expreso y previo de aquel. La solicitud se tramitará a través del procedimiento establecido en esta ley para la obtención de autorizaciones judiciales. Cualquier interesado podrá efectuar alegaciones sobre la pertinencia de la dación o sobre las condiciones en las que se haya propuesto su realización.

3. Mediante la dación en pago quedará completamente satisfecho el crédito con privilegio especial.

4. La autorización de la dación para pago deberá exigir que la posterior realización del bien o derecho afecto al crédito con privilegio especial se efectúe por un valor no inferior al de mercado según tasación oficial actualizada por entidad homologada para el caso de bienes inmuebles y valoración por entidad especializada para bienes muebles. Si hubiera remanente, corresponderá a la masa activa. Si no se consiguiese la completa satisfacción del crédito, la parte no satisfecha será reconocida en el concurso con la clasificación que corresponda.

Artículo 212. *Enajenación de bienes y derechos afectos con subsistencia del gravamen.*

1. A solicitud de la administración concursal, el juez, previa audiencia de los interesados, podrá autorizar la enajenación de bienes y derechos de la masa activa afectos a créditos con privilegio especial con subsistencia del gravamen y con subrogación del adquirente en la obligación del deudor. Subrogado el adquirente, el crédito quedará excluido de la masa pasiva.

2. Por excepción, no tendrá lugar la subrogación del adquirente, a pesar de que subsista la garantía, cuando se trate de créditos tributarios y de seguridad social.

Artículo 213. *Destino del importe obtenido.*

1. Cualquiera que sea el modo de realización de los bienes afectos, el acreedor privilegiado tendrá derecho a recibir el importe resultante de la realización del bien o derecho en cantidad que no exceda de la deuda originaria, cualquiera que fuere el valor atribuido en el inventario, conforme a lo establecido en esta ley, al bien o derecho sobre el que se hubiera constituido la garantía. Si hubiera remanente, corresponderá a la masa activa.

2. Si no se consiguiese la completa satisfacción del crédito, la parte no satisfecha será reconocida en el concurso con la clasificación que corresponda.

Artículo 214. *Bienes y derechos incluidos en establecimientos o unidades productivas.*

1. En todo caso, si los bienes y derechos de la masa activa afectos a créditos con privilegio especial estuviesen incluidos en los establecimientos, explotaciones o cualesquiera otras unidades productivas que se enajenen en conjunto se aplicarán las siguientes reglas:

1.^a Si se transmitiesen sin subsistencia de la garantía, corresponderá a los acreedores privilegiados la parte proporcional del precio obtenido equivalente al valor que el bien o derecho sobre el que se ha constituido la garantía suponga respecto al valor global de la unidad productiva transmitida.

Si el precio a percibir no alcanzase el valor de la garantía será necesaria la conformidad a la transmisión por los acreedores con privilegio especial que tengan derecho de ejecución separada, siempre que representen, al menos, el setenta y cinco por ciento de la clase del pasivo privilegiado especial, afectado por la transmisión. La parte del crédito garantizado que no quedase satisfecha será reconocida en el concurso con la clasificación que corresponda.

Si el precio a percibir fuese igual o superior al valor de la garantía, no será preciso el consentimiento de los acreedores privilegiados afectados.

2.^a Si se transmitiesen con subsistencia de la garantía, subrogándose el adquirente en la obligación de pago a cargo de la masa activa, no será necesario el consentimiento del acreedor privilegiado, quedando el crédito excluido de la masa pasiva. El juez velará por que el adquirente tenga la solvencia económica y los medios necesarios para asumir la obligación que se transmite.

3.^a Cuando se trate de créditos tributarios y de seguridad social, no tendrá lugar la subrogación del adquirente a pesar de que subsista la garantía.

Subsección 3.^a De las especialidades de la enajenación de unidades productivas

Artículo 215. *Modo ordinario de enajenación de unidades productivas.*

Hasta la aprobación del convenio o hasta la apertura de la fase de liquidación, la enajenación del conjunto de una empresa o de una o varias unidades productivas se hará mediante subasta electrónica, salvo que el juez autorice otro modo de realización.

Artículo 216. *Autorización judicial para la enajenación directa o a través de persona o entidad especializada.*

En cualquier estado del concurso, o cuando la subasta quede desierta, el juez, mediante auto, podrá autorizar la enajenación directa del conjunto de la empresa o de una o varias unidades productivas o la enajenación a través de persona o de entidad especializada.

Artículo 217. *Determinaciones a cargo de la administración concursal.*

En caso de enajenación del conjunto de la empresa o de una o varias unidades productivas, la administración concursal, cualquiera que sea el sistema de enajenación, deberá determinar el plazo para la presentación de las ofertas y especificar, antes de la iniciación de ese plazo, los gastos realizados con cargo a la masa activa para la conservación en funcionamiento de la actividad del conjunto de la empresa o de la unidad o unidades productivas objeto de enajenación, así como los previsibles hasta la adjudicación definitiva.

Artículo 218. *Contenido de las ofertas.*

Cualquiera que sea el sistema de enajenación, las ofertas deberán tener, al menos, el siguiente contenido:

- 1.º La identificación del oferente y la información sobre su solvencia económica y sobre los medios humanos y técnicos a su disposición.
- 2.º La determinación precisa de los bienes, derechos, contratos y licencias o autorizaciones incluidos en la oferta.
- 3.º El precio ofrecido, las modalidades de pago y las garantías aportadas. En caso de que se transmitiesen bienes o derechos afectos a créditos con privilegio especial, deberá distinguirse en la oferta entre el precio que se ofrecería con subsistencia o sin subsistencia de las garantías.
- 4.º La incidencia de la oferta sobre los trabajadores.

Artículo 219. *Regla de la preferencia.*

1. En caso de subasta, el juez, mediante auto, podrá acordar la adjudicación al oferente cuya oferta no difiera en más del quince por ciento de la oferta superior cuando considere que garantiza en mayor medida la continuidad de la empresa en su conjunto o, en su caso, de la unidad productiva y de los puestos de trabajo, así como la mejor y más rápida satisfacción de los créditos de los acreedores.

2. Esta regla se aplicará también a las ofertas de personas trabajadoras interesadas en la sucesión de la empresa mediante la constitución de sociedad cooperativa o laboral.

Artículo 220. *Audiencia de los representantes de los trabajadores.*

1. Las resoluciones que el juez adopte en relación con la enajenación de la empresa o de una o varias unidades productivas deberán ser dictadas previa audiencia, por plazo de quince días, de los representantes de los trabajadores, si existieran.

2. En el caso de que las operaciones de enajenación implicaran la modificación sustancial de las condiciones de trabajo, el traslado, el despido, la suspensión de contrato o la reducción de jornada de carácter colectivo, se estará a lo dispuesto en esta ley en materia de contratos de trabajo.

Artículo 221. *Sucesión de empresa.*

1. En caso de enajenación de una unidad productiva, se considerará, a los efectos laborales y de seguridad social, que existe sucesión de empresa.

2. El juez del concurso será el único competente para declarar la existencia de sucesión de empresa, así como para delimitar los activos, pasivos y relaciones laborales que la componen.

3. En estos casos el juez podrá recabar informe de la Inspección de Trabajo y Seguridad Social relativo a las relaciones laborales afectas a la enajenación de la unidad productiva y las posibles deudas de seguridad social relativas a estos trabajadores.

El informe deberá emitirse por la Inspección de Trabajo y Seguridad Social en el plazo improrrogable de diez días.

Artículo 222. *Subrogación del adquirente.*

1. En caso de transmisión de una o varias unidades productivas, el adquirente quedará subrogado en los contratos afectos a la continuidad de la actividad profesional o empresarial que se desarrolle en la unidad o unidades productivas objeto de transmisión, sin necesidad de consentimiento de la otra parte.

2. Por excepción a lo establecido en el apartado anterior, la cesión de contratos administrativos se producirá de conformidad con lo establecido en la legislación sobre contratos del sector público.

3. Cuando el adquirente continuase la actividad en las mismas instalaciones, también quedará subrogado en las licencias o autorizaciones administrativas afectas a la continuidad de la actividad empresarial o profesional que formen parte de la unidad productiva.

Artículo 223. *Exclusiones a la subrogación por voluntad del adquirente.*

La transmisión de una unidad productiva no implicará la subrogación del cesionario respecto de aquellas licencias, autorizaciones o contratos no laborales en los que el adquirente, al formular la oferta, haya manifestado expresamente su intención de no subrogarse.

Artículo 224. *Efectos sobre los créditos pendientes de pago.*

1. La transmisión de una unidad productiva no llevará aparejada obligación de pago de los créditos no satisfechos por el concursado antes de la transmisión, ya sean concursales o contra la masa, salvo en los siguientes supuestos:

1.º Cuando el adquirente hubiera asumido expresamente esta obligación.

2.º Cuando así lo establezca una disposición legal.

3.º Cuando se produzca sucesión de empresa respecto de los créditos laborales y de seguridad social correspondientes a los trabajadores de esa unidad productiva en cuyos contratos quede subrogado el adquirente. El juez del concurso podrá acordar respecto de estos créditos que el adquirente no se subrogue en la parte de la cuantía de los salarios o indemnizaciones pendientes de pago anteriores a la enajenación que sea asumida por el Fondo de Garantía Salarial de conformidad con el texto refundido de la Ley del Estatuto de los Trabajadores, aprobado por el Real Decreto Legislativo 2/2015, de 23 de octubre.

2. No será de aplicación lo dispuesto en el apartado anterior cuando los adquirentes de las unidades productivas sean personas especialmente relacionadas con el concursado.

Artículo 224 bis. *Solicitud de concurso con presentación de oferta de adquisición de una o varias unidades productivas.*

1. El deudor puede presentar, junto con la solicitud de declaración de concurso, una propuesta escrita vinculante de acreedor o de tercero para la adquisición de una o varias unidades productivas.

En la propuesta el acreedor o el tercero deberá asumir la obligación de continuar o de reiniciar la actividad con la unidad o unidades productivas a las que se refiera por un mínimo

de tres años. El incumplimiento de este compromiso dará lugar a que cualquier afectado pueda reclamar al adquirente la indemnización de los daños y perjuicios causados.

2. En el auto de declaración de concurso, el juez concederá un plazo de quince días para que los acreedores que se personen puedan formular a la propuesta las observaciones que tengan por conveniente y para que cualquier interesado pueda presentar propuesta vinculante alternativa. En el mismo auto, el juez requerirá a la administración concursal para que, dentro de ese plazo, emita informe de evaluación de la presentada.

3. La propuesta escrita vinculante de adquisición podrá ser realizada por personas trabajadoras interesadas en la sucesión de la empresa mediante la constitución de sociedad cooperativa, laboral o participada.

4. Si se presentasen una o varias propuestas alternativas de adquisición, el juez requerirá a la administración concursal para que, en el plazo de cinco días, emita informe de evaluación.

5. En el informe la administración concursal valorará la propuesta o propuestas presentadas atendiendo al interés del concurso, e informará sobre los efectos que pudiera tener en las masas activa y pasiva la resolución de los contratos que resultare de cada una de las propuestas.

6. Una vez emitidos el informe o informes por la administración concursal, el juez, si se hubieran presentado varias propuestas, concederá un plazo simultáneo de tres días a los oferentes para que, si lo desean, mejoren las que cada uno de ellos hubiera presentado. Dentro de los tres días siguientes al término de ese plazo, el juez procederá a la aprobación de la que resulte más ventajosa para el interés del concurso. En caso de que se hubiera presentado una propuesta en los términos del apartado 3 y la oferta sea igual o superior a la de las demás propuestas alternativas presentadas, el juez priorizará dicha propuesta siempre que ello atienda al interés del concurso, considerando en el mismo la continuidad de la empresa, la unidad productiva y los puestos de trabajo, entre otros criterios.

7. Si la ejecución de la oferta vinculante aprobada estuviera sujeta al cumplimiento de determinadas condiciones suspensivas, tales como la aprobación de la adquisición por parte de las autoridades de la competencia o supervisoras, o a la realización de una modificación estructural que afecte a los activos a transmitir, el concursado y la administración concursal llevarán a cabo las actuaciones precisas para asegurar el pronto cumplimiento.

El juez podrá exigir al proponente adjudicatario que preste caución o garantía suficiente de consumación de la adquisición si las condiciones suspensivas se cumplieran en el plazo máximo para ello establecido en la oferta vinculante, o de resarcimiento de los gastos o costes incurridos por el concurso en otro caso.

8. La transmisión de la unidad o de las unidades productivas al adjudicatario estará sometida a las demás reglas establecidas en esta ley para esta clase de transmisiones.

9. La oferta de adquisición de una o varias unidades productivas se publicará en el portal de liquidaciones concursales del Registro público concursal el mismo día que se publique la declaración de concurso en la sección primera de dicho Registro. El juez podrá requerir tanto al deudor como al autor o autores de la oferta cuanta información considere necesaria o conveniente para facilitar la presentación de otras ofertas por acreedores o terceros. La información requerida se publicará igualmente en dicho portal.

Subsección 4.^a Nombramiento de experto para recabar ofertas de adquisición de la unidad productiva

Artículo 224 ter. *Solicitud de nombramiento de experto para recabar ofertas de adquisición de la unidad productiva.*

En caso de probabilidad de insolvencia, de insolvencia inminente o de insolvencia actual, el deudor, sea persona natural o jurídica, cualquiera que sea la actividad a la que se dedique, podrá solicitar del juzgado competente para la declaración de concurso el nombramiento de un experto que recabe ofertas de terceros para la adquisición, con pago al contado, de una o de varias unidades productivas de que sea titular el solicitante, aunque hubieran cesado en la actividad.

Artículo 224 quater. *Nombramiento del experto.*

1. El nombramiento del experto podrá recaer en persona natural o jurídica que reúna las condiciones para ser nombrado experto en reestructuraciones o administrador concursal. La aceptación del nombramiento es voluntaria.

2. En la resolución el juez establecerá la duración del encargo y fijará al experto la retribución que considere procedente atendiendo el valor de la unidad o unidades productivas. El derecho a percibir la retribución podrá estar total o parcialmente en función del resultado.

La resolución por la que se acuerde el nombramiento del experto se mantendrá reservada.

Artículo 224 quinquies. *Deber de solicitar el concurso.*

El nombramiento del experto no exime al deudor del deber de solicitar la declaración de concurso dentro de los dos meses siguientes a la fecha en que hubiera conocido o debido conocer el estado de insolvencia actual.

Artículo 224 sexies. *Especialidades del concurso posterior.*

1. Será competente para la declaración de concurso el juez que hubiera nombrado al experto.

2. En la declaración del concurso, el juez podrá revocar o ratificar el nombramiento del experto. Si lo ratificara tendrá este la condición de administrador concursal.

3. La retribución que no hubiera percibido el experto tendrá la consideración de crédito contra la masa.

Artículo 224 septies. *Presentación de ofertas.*

1. Quien realice la oferta no podrá actuar por cuenta del propio deudor.

2. En la oferta el oferente deberá asumir la obligación de continuar o de reiniciar la actividad con la unidad o unidades productivas a las que se refiera la oferta por un mínimo de dos años. El incumplimiento de este compromiso dará lugar a que cualquier afectado pueda reclamar al adquirente la indemnización de los daños y perjuicios causados.

Subsección 5.^a De la cancelación de cargas

Artículo 225. *Cancelación de cargas.*

1. En el decreto del Letrado de la Administración de Justicia por el que se apruebe el remate o en el auto del juez por el que autorice la transmisión de los bienes o derechos ya sea de forma separada, por lotes o formando parte de una empresa o unidad productiva, se acordará la cancelación de todas las cargas anteriores al concurso constituidas a favor de créditos concursales. Los gastos de la cancelación serán a cargo del adquirente.

2. Por excepción a lo establecido en el apartado anterior, no procederá acordar la cancelación de cargas cuando la transmisión de bienes o derechos afectos a la satisfacción de créditos con privilegio especial se hubiera realizado con subsistencia del gravamen.

CAPÍTULO IV

De la reintegración de la masa activa

Sección 1.^a De las acciones rescisorias especiales

Artículo 226. *Acciones rescisorias de los actos del deudor.*

1. Son rescindibles los actos perjudiciales para la masa activa realizados por el deudor dentro de los dos años anteriores a la fecha de la solicitud de declaración de concurso, así como los realizados desde esa fecha a la de la declaración, aunque no hubiere existido intención fraudulenta.

2. Son igualmente rescindibles los actos perjudiciales para la masa activa realizados por el deudor dentro de los dos años anteriores a la fecha de la comunicación de la existencia de negociaciones con los acreedores o la intención de iniciarlas, para alcanzar un plan de reestructuración, así como los realizados desde esa fecha a la de la declaración de concurso, aunque no hubiere existido intención fraudulenta, siempre que concurren las dos siguientes condiciones:

1.º Que no se hubiera aprobado un plan de reestructuración o que, aun aprobado, no hubiera sido homologado por el juez.

2.º Que el concurso se declare dentro del año siguiente a la finalización de los efectos de esa comunicación o de la prórroga que hubiera sido concedida.

Artículo 227. *Presunciones absolutas de perjuicio.*

El perjuicio patrimonial se presume, sin admitir prueba en contrario, cuando se trate de actos de disposición a título gratuito, salvo las liberalidades de uso, y de pagos u otros actos de extinción de obligaciones cuyo vencimiento fuere posterior a la declaración del concurso, excepto si contasen con garantía real.

Artículo 228. *Presunciones relativas de perjuicio.*

Salvo prueba en contrario, el perjuicio patrimonial se presume cuando se trate de los siguientes actos:

1.º Los actos de disposición a título oneroso realizados a favor de alguna de las personas especialmente relacionadas con el concursado.

2.º Los actos de constitución de garantías reales a favor de obligaciones preexistentes o de las nuevas contraídas en sustitución de aquellas.

3.º Los pagos u otros actos de extinción de obligaciones cuyo vencimiento fuere posterior a la declaración del concurso si contasen con garantía real.

Artículo 229. *Prueba del perjuicio.*

Cuando se trate de actos no comprendidos en el artículo anterior, el perjuicio patrimonial para la masa activa deberá ser probado por quien ejercite la acción rescisoria.

Artículo 230. *Actos no rescindibles.*

En ningún caso podrán ser objeto de rescisión:

1.º Los actos ordinarios de la actividad profesional o empresarial del deudor que hubieran sido realizados en condiciones normales.

2.º Los actos de constitución de garantías de cualquier clase a favor de créditos públicos, así como los actos de reconocimiento y pago de estos créditos tendentes a lograr la regularización o atenuación de la responsabilidad del concursado prevista en la legislación penal.

3.º Los actos de constitución de garantías a favor del Fondo de Garantía Salarial.

4.º Los actos comprendidos en el ámbito de leyes especiales reguladoras de los sistemas de pagos y compensación y liquidación de valores e instrumentos derivados.

5.º Las operaciones mediante las que se instrumenten las medidas de resolución de entidades de crédito y empresas de servicios de inversión.

Artículo 231. *Legitimación activa de la administración concursal.*

La legitimación activa para el ejercicio de las acciones rescisorias corresponderá a la administración concursal.

Artículo 232. *Legitimación activa subsidiaria de los acreedores.*

1. Los acreedores que hayan instado por escrito de la administración concursal el ejercicio de alguna acción rescisoria, identificando el acto concreto que se trate de rescindir y el fundamento de la rescisión, estarán legitimados para ejercitarla si la administración

concurzal no lo hiciere dentro de los dos meses siguientes al requerimiento. Las demandas presentadas por los legitimados subsidiarios se notificarán a la administración concursal.

2. El transcurso de este plazo no impedirá a la administración concursal el ejercicio de la acción de rescisión de ese acto, haya sido o no ejercitada la acción por los acreedores. Si ya hubiera sido ejercitada por los acreedores, el juez del concurso procederá de oficio a la acumulación de los procedimientos.

3. Los acreedores litigarán a su costa en interés del concurso. En caso de que la demanda fuera total o parcialmente estimada, tendrán derecho a reembolsarse con cargo a la masa activa, una vez que la sentencia alcance firmeza, de los gastos y costas en que hubieran incurrido hasta el límite de lo obtenido como consecuencia de rescisión.

Artículo 233. *Legitimación pasiva.*

1. Las demandas de rescisión deberán dirigirse contra el concursado y contra quienes hayan sido parte en el acto impugnado.

2. Si el bien o el derecho que se pretenda reintegrar hubiera sido transmitido a un tercero, la demanda también deberá dirigirse contra este cuando el actor pretenda desvirtuar la presunción de buena fe del adquirente o atacar la irreivindicabilidad de que goce o la protección derivada de la publicidad registral.

Artículo 234. *Procedimiento.*

Las acciones rescisorias se tramitarán por el cauce del incidente concursal.

Artículo 235. *Efectos de la rescisión.*

1. La sentencia que estime la acción declarará la ineficacia del acto impugnado.

2. Si el acto objeto de impugnación fuera un contrato con obligaciones recíprocas, la sentencia condenará a la restitución de las prestaciones objeto de aquel que ya se hubieran realizado, con sus frutos e intereses.

3. Si se tratase de un acto unilateral, la sentencia, si procediera, condenará a la restitución a la masa activa de la prestación objeto de aquel y ordenará la inclusión en la lista de acreedores del crédito que corresponda.

4. Si los bienes y derechos salidos del patrimonio del deudor no pudieran reintegrarse a la masa activa por pertenecer a tercero no demandado o que, conforme a la sentencia, hubiera procedido de buena fe o gozase de irreivindicabilidad o de protección registral, se condenará a quien hubiera sido parte en el acto rescindido a entregar el valor que tuvieran cuando salieron del patrimonio del deudor concursado, más el interés legal.

5. Si la sentencia apreciase mala fe en quien contrató con el deudor, se le condenará, además, a indemnizar la totalidad de los daños y perjuicios causados a la masa activa.

Artículo 236. *Régimen del derecho a la contraprestación.*

1. El derecho a la prestación que, en su caso, resulte a favor de cualquiera de los demandados como consecuencia de la rescisión de un contrato con obligaciones recíprocas tendrá la consideración de crédito contra la masa, que habrá de satisfacerse simultáneamente a la reintegración de los bienes y derechos objeto del acto rescindido.

2. El crédito que, en su caso, resulte a favor del demandado como consecuencia de la rescisión de un acto unilateral tendrá la consideración de crédito concursal con la clasificación que le corresponda.

3. Si la sentencia hubiera apreciado mala fe en el demandado, el crédito a la prestación tendrá la consideración de crédito subordinado. Igual clasificación tendrá el crédito a favor del acreedor de mala fe en caso de rescisión del acto unilateral.

Artículo 237. *Recurso contra la sentencia de rescisión.*

Quienes hubieran sido parte en el incidente de rescisión podrán interponer contra la sentencia recurso de apelación. La tramitación y la resolución del recurso tendrán carácter preferente.

Sección 2.^a De las demás acciones de reintegración

Artículo 238. *Otras acciones de impugnación de los actos del deudor.*

1. Declarado el concurso, también podrán impugnarse mediante el ejercicio de cualesquiera otras acciones que procedan conforme al derecho general los actos del deudor anteriores a la fecha de la declaración.

2. Las acciones de impugnación se ejercitarán ante el juez del concurso siendo de aplicación las mismas normas de legitimación, procedimiento y apelación establecidas para las acciones rescisorias concursales.

CAPÍTULO V

De la reducción de la masa activa

Artículo 239. *Separación de bienes y derechos.*

1. Los bienes de propiedad ajena que se encuentren en poder del concursado y sobre los cuales este no tenga derecho de uso, garantía o retención serán entregados por la administración concursal a sus legítimos titulares, a solicitud de estos.

2. La denegación de la entrega del bien por la administración concursal podrá ser impugnada por el propietario por los trámites del incidente concursal.

3. La sentencia que se dicte en el incidente de separación será directamente apelable. La tramitación y la resolución de este recurso de apelación tendrán carácter preferente.

Artículo 240. *Imposibilidad de separación por enajenación del bien o del derecho.*

1. Si los bienes y derechos susceptibles de separación hubieran sido enajenados por el deudor antes de la declaración de concurso a tercero de quien no puedan reivindicarse, el titular perjudicado podrá optar entre exigir la cesión del derecho a recibir la contraprestación si todavía el adquirente no la hubiera realizado, o comunicar a la administración concursal, para su reconocimiento en el concurso, el crédito correspondiente al valor que tuvieran los bienes y derechos sea en el momento de la enajenación, sea en cualquier otro posterior, a elección del solicitante, más el interés legal.

2. En el plazo de un mes a contar de la firmeza de la resolución judicial que hubiere reconocido la imposibilidad de separación, el titular perjudicado deberá comunicar a la administración concursal el valor del bien o del derecho según la opción que ejercite, solicitando el reconocimiento del crédito que resulte. El crédito correspondiente al titular perjudicado tendrá la consideración de crédito concursal ordinario. Si la comunicación del crédito se efectuara transcurrido ese plazo de un mes, se producirán los efectos de la falta de comunicación oportuna.

Artículo 241. *Separación de buques y aeronaves.*

1. Los titulares de créditos con privilegio sobre los buques y las aeronaves podrán separar estos bienes de la masa activa del concurso, mediante el ejercicio, por el procedimiento correspondiente, de las acciones que tengan reconocidas en su legislación específica. Si de la ejecución resultara remanente a favor del concursado, se integrará en la masa activa.

2. Si la ejecución separada no se hubiera iniciado en el plazo de un año desde la fecha de la declaración de concurso, ya no podrá efectuarse, y la clasificación de estos créditos se regirá por lo establecido en esta ley.

CAPÍTULO VI

De los créditos contra la masa activa

Sección 1.ª De los créditos contra la masa activa

Artículo 242. *Créditos contra la masa.*

1. Son créditos contra la masa:

1.º Los créditos anteriores a la declaración de concurso por responsabilidad civil extracontractual por muerte o daños personales, así como los créditos anteriores o posteriores a la declaración del concurso por indemnizaciones derivadas de accidente de trabajo y enfermedad profesional, cualquiera que sea la fecha de la resolución que los declare. Si los daños estuvieran asegurados, el crédito del asegurador por subrogación, regreso o reembolso tendrá la consideración de crédito concursal ordinario.

2.º Los créditos por salarios correspondientes a los últimos treinta días de trabajo efectivo realizado antes de la declaración de concurso en cuantía que no supere el doble del salario mínimo interprofesional.

3.º Los créditos por alimentos a los que tuviera derecho el deudor y los que este último tuviera deber legal de prestar conforme a lo dispuesto en esta ley devengados antes o después de la declaración de concurso.

4.º Los créditos por costas en caso de declaración de concurso a solicitud del acreedor o de los demás legitimados distintos del deudor.

5.º Los créditos por la publicidad de la declaración de concurso y de cualquier otra resolución judicial que acuerde el juez, así como los relativos a la adopción de medidas cautelares.

6.º Los créditos por la asistencia y representación del concursado y de la administración concursal durante toda la tramitación del procedimiento y sus incidentes y demás procedimientos judiciales en cualquier fase del concurso cuando su intervención sea legalmente obligatoria o se realice en interés de la masa hasta la eficacia del convenio o, en otro caso, hasta la conclusión del concurso, con excepción de los ocasionados por los recursos que interponga el concursado contra resoluciones del juez cuando fueren total o parcialmente desestimados con expresa condena en costas.

7.º Los créditos por los gastos y las costas judiciales ocasionados por la asistencia y representación del concursado, de la administración concursal o de acreedores legitimados en los juicios que, en interés de la masa, continúen o inicien conforme a lo dispuesto en esta ley, salvo lo previsto para los casos de desistimiento, allanamiento, transacción y defensa separada del deudor y, en su caso, hasta los límites cuantitativos en ella establecidos.

8.º Los créditos por la condena al pago de las costas como consecuencia de la desestimación de las demandas que se hubieran presentado o de los recursos que se hubieran interpuesto por la administración concursal o por el concursado con autorización de la administración concursal o como consecuencia del allanamiento o del desistimiento realizados por la administración concursal o por el concursado con autorización de la administración concursal. En caso de transacción, se estará a lo pactado por las partes en materia de costas.

9.º Los créditos por la retribución de la administración concursal, así como los créditos por la retribución del experto para recabar ofertas de adquisición de la unidad productiva.

10.º Los créditos que resulten de obligaciones válidamente contraídas durante el procedimiento por la administración concursal o, con la autorización o conformidad de esta, por el concursado sometido a intervención.

11.º Los créditos generados por el ejercicio de la actividad profesional o empresarial del concursado tras la declaración del concurso hasta la aprobación judicial del convenio o, en otro caso, hasta la conclusión del concurso. Quedan comprendidos en este número los créditos laborales devengados después de la declaración de concurso, las indemnizaciones por despido o extinción de los contratos de trabajo, así como los recargos sobre las prestaciones por incumplimiento de las obligaciones en materia de salud laboral, hasta que el juez acuerde el cese de la actividad profesional o empresarial, o declare la conclusión del concurso.

12.º Los créditos que, conforme a lo dispuesto en esta ley, resulten de prestaciones a cargo del concursado en los contratos con obligaciones recíprocas pendientes de cumplimiento que continúen en vigor tras la declaración de concurso, y los créditos por incumplimiento posterior a la declaración de concurso por parte del concursado.

13.º Los créditos que resulten de obligaciones nacidas de la ley o de responsabilidad extracontractual por todo tipo de daños causados con posterioridad a la declaración de concurso y hasta la conclusión del mismo distintos de aquellos a los que se refiere el ordinal 1.º de este apartado.

14.º Los créditos por intereses y frutos en caso de retraso de la obligación de entrega de los bienes y derechos de propiedad ajena.

15.º Los créditos que, en los casos de pago de créditos con privilegio especial sin realización de los bienes o derechos afectos, en los de rehabilitación de contratos o de enervación de desahucio y en los demás previstos en esta ley, correspondan por las cantidades debidas y las de vencimiento futuro a cargo del concursado.

16.º En caso de liquidación, los créditos concedidos al concursado antes de la apertura de la fase de liquidación, para financiar el cumplimiento del convenio aprobado por el juez, según el plan de viabilidad presentado, si así se hubiera previsto en el convenio. La misma regla se aplicará a los créditos prestados por personas especialmente relacionadas con el concursado si en el convenio consta la identidad del obligado y la cuantía máxima de la financiación a conceder.

17.º El cincuenta por ciento del importe de los créditos derivados de la financiación interina o de la nueva financiación concedidos en el marco de un plan de reestructuración homologado cuando los créditos afectados por ese plan representen al menos el cincuenta y uno por ciento del pasivo total. En el caso de que esa financiación haya sido concedida o comprometida por personas especialmente relacionadas con el deudor, será necesario que los créditos afectados por el plan representen más del sesenta por ciento del pasivo total, con deducción de los créditos de aquellas para calcular esa mayoría.

18.º Cualesquiera otros créditos a los que esta ley atribuya expresamente tal consideración.

2. Cualquier acreedor de la masa podrá requerir en cualquier momento a la administración concursal para que se pronuncie sobre si la masa es insuficiente o es previsible que lo sea para el pago de esos créditos. Si el administrador concursal no contestara al requerimiento en el término de tres días o lo hiciera en términos genéricos o imprecisos, el acreedor de la masa podrá solicitar auxilio del juez del concurso a fin de que requiera al administrador concursal para que se pronuncie de inmediato o para que lo haga en términos concretos y precisos, con la advertencia, según tenga por conveniente, de la posible reducción de la retribución fijada o de la separación del cargo.

Artículo 243. *Fondo de Garantía Salarial.*

La subrogación del Fondo de Garantía de Salarios en la titularidad de cualesquiera créditos contra la masa o concursales no afectará al carácter y a la clasificación de esos créditos.

Sección 2.ª Del régimen de los créditos contra la masa activa

Artículo 244. *Pago de los créditos contra la masa.*

El pago de créditos contra la masa se hará con cargo a los bienes y derechos no afectos al pago de créditos con privilegio especial.

Artículo 245. *Momento del pago de los créditos contra la masa.*

1. Los créditos por salarios que tengan la consideración de créditos contra la masa se pagarán de forma inmediata.

2. Los restantes créditos contra la masa, cualquiera que sea su naturaleza y el estado del concurso, se pagarán a sus respectivos vencimientos.

3. La administración concursal podrá alterar por interés del concurso la regla del pago al vencimiento si la masa activa fuera suficiente para la satisfacción de todos los créditos

contra la masa. La postergación del pago de los créditos contra la masa no podrá afectar a los créditos por alimentos, a los créditos laborales, a los créditos tributarios ni a los de la seguridad social.

Artículo 246. *Reconocimiento de créditos contra la masa.*

El reconocimiento de créditos contra la masa corresponderá a la administración concursal.

Artículo 247. *Juicios declarativos relativos a créditos contra la masa.*

Las acciones relativas al reconocimiento o a la falta de reconocimiento por parte de la administración concursal de los créditos contra la masa, cualquiera que sea el momento en que se hubieran generado, y las de reclamación del pago de estos créditos se ejercerán ante el juez del concurso por los trámites del incidente concursal.

Artículo 248. *Ejecuciones relativas a créditos contra la masa.*

1. Las ejecuciones judiciales o administrativas para hacer efectivos créditos contra la masa solo podrán iniciarse a partir de la fecha de eficacia del convenio.

2. La prohibición de iniciar ejecuciones no impedirá el devengo de los intereses, recargos y demás obligaciones por razón de la falta de pago a su vencimiento del crédito contra la masa.

Sección 3.ª De las especialidades en caso de insuficiencia de la masa activa

Artículo 249. *Deber de comunicación de la insuficiencia de la masa activa.*

En cuanto conste que la masa activa es insuficiente o es previsible que lo sea para el pago de los créditos contra la masa, la administración concursal lo comunicará al juez del concurso. El letrado de la Administración de Justicia notificará por medios electrónicos esta comunicación a las partes personadas.

Artículo 250. *Pago de los créditos contra la masa en caso de insuficiencia de la masa activa.*

1. Desde que la administración concursal comunique al juez del concurso que la masa activa es insuficiente para el pago de los créditos contra la masa, tendrán preferencia de cobro los créditos vencidos o que venzan después de esa comunicación que sean imprescindibles para la liquidación de la masa activa.

2. En todo caso, se consideran imprescindibles para la liquidación los créditos por salarios de los trabajadores devengados después de la apertura de la fase de liquidación mientras continúen prestando sus servicios, la retribución de la administración concursal durante la fase de liquidación; y las cantidades adeudadas a partir de la apertura de la fase de liquidación en concepto de rentas de los inmuebles arrendados para la conservación de bienes y derechos de la masa activa. Si la masa activa fuera insuficiente para atender estos créditos, el pago de los que hubieran vencido se realizará a prorrata.

3. El pago de los créditos contra la masa que no sean imprescindibles para la liquidación de la masa activa se satisfarán por el orden establecido en el artículo 242.1, sin perjuicio de lo establecido en el siguiente apartado.

4. Tendrán prelación sobre los créditos del artículo 242.1.2.º los créditos por salarios e indemnizaciones por despido o extinción de los contratos de trabajo generados tras la declaración del concurso en la cuantía que resulte de multiplicar el triple del salario mínimo interprofesional por el número de días de salario pendientes de pago.

TÍTULO V

De la masa pasiva

CAPÍTULO I

De la integración de la masa pasiva

Artículo 251. *Principio de universalidad.*

1. Todos los créditos contra el deudor, ordinarios o no, a la fecha de la declaración de concurso, cualquiera que sea la nacionalidad y el domicilio del acreedor, quedarán de derecho integrados en la masa pasiva, estén o no reconocidos en el procedimiento, salvo que tengan la consideración de créditos contra la masa.

2. En caso de concurso de persona casada en régimen de gananciales o cualquier otro de comunidad de bienes, los créditos contra el cónyuge del concursado, que sean, además, créditos de responsabilidad de la sociedad o comunidad conyugal, quedarán de derecho integrados en la masa pasiva.

CAPÍTULO II

De la comunicación y del reconocimiento de créditos

Sección 1.ª De la comunicación a los acreedores

Artículo 252. *Comunicación a los acreedores.*

1. La administración concursal realizará sin demora una comunicación individualizada a cada uno de los acreedores cuya identidad y domicilio consten en la documentación que obre en autos, informando de la declaración de concurso y del deber de comunicar los créditos en la forma y dentro del plazo establecidos en esta ley.

2. Cuando conste la dirección electrónica del acreedor, la comunicación se efectuará por medios electrónicos.

Artículo 253. *Comunicación a organismos públicos.*

1. La administración concursal comunicará sin demora la declaración de concurso a la Agencia Estatal de Administración Tributaria y a la Tesorería General de la Seguridad Social, conste o no su condición de acreedoras.

2. La comunicación se efectuará a través de los correspondientes medios que estén habilitados en las respectivas sedes electrónicas de estos organismos.

Artículo 254. *Comunicación a los representantes de los trabajadores.*

La administración concursal comunicará sin demora la declaración de concurso a la representación de los trabajadores, si la hubiere, haciéndoles saber de su derecho a personarse como parte en el procedimiento.

Sección 2.ª De la comunicación de créditos

Artículo 255. *Comunicación de créditos.*

Dentro del plazo señalado en el auto de declaración de concurso, los acreedores del concursado anteriores a la fecha de esa declaración comunicarán a la administración concursal la existencia de sus créditos.

Artículo 256. *Contenido de la comunicación.*

1. La comunicación expresará nombre, domicilio y demás datos de identidad del acreedor, así como los relativos al crédito, su concepto, cuantía, fechas de adquisición y vencimiento, características y clasificación que se pretenda. Si se invocare un privilegio

especial, se indicarán, además, los bienes o derechos de la masa activa a que afecte y, en su caso, los datos registrales.

2. En la comunicación, el acreedor señalará una dirección postal o una dirección electrónica para que la administración concursal realice cuantas comunicaciones resulten necesarias o convenientes. Las comunicaciones de la administración concursal a la dirección señalada por el acreedor producirán plenos efectos.

3. A la comunicación se acompañará copia del título o de los documentos relativos al crédito. En el caso de que el acreedor opte por realizar la comunicación del crédito por medio electrónico, la copia se remitirá por el mismo medio.

4. Salvo que los títulos o documentos figuren inscritos en un registro público, la administración concursal podrá solicitar los originales o copias autorizadas de los títulos o documentos aportados, así como cualquier otra justificación que considere necesaria para el reconocimiento del crédito.

Artículo 257. *Forma de la comunicación.*

1. La comunicación se formulará por escrito firmado por el acreedor, por cualquier otro interesado en el crédito o por quien acredite representación suficiente de ellos, y se dirigirá a la administración concursal.

2. La comunicación podrá presentarse en el domicilio designado al efecto por el administrador concursal, remitirse a dicho domicilio o efectuarse por medios electrónicos.

Artículo 258. *Comunicación en concursos de deudores solidarios.*

1. En caso de concursos de deudores solidarios, el acreedor o el interesado podrán comunicar la existencia de los créditos a la administración concursal de cada uno de los concursos.

2. El escrito presentado en cada concurso expresará si se ha efectuado o se va a efectuar la comunicación en los demás, acompañándose, en su caso, copia del escrito o de los escritos presentados y de los que se hubieren recibido.

Sección 3.ª Del reconocimiento de créditos

Subsección 1.ª De las clases de reconocimiento

Artículo 259. *Reconocimiento de los créditos por la administración concursal.*

1. La administración concursal determinará la inclusión o exclusión de los créditos en la lista de acreedores.

2. La inclusión o la exclusión se adoptará respecto de cada uno de los créditos, tanto de los que se hayan comunicado expresamente como de los que resultaren de los libros y documentos del deudor o por cualquier otra razón constaren en el concurso.

Artículo 260. *Reconocimiento forzoso de los créditos.*

1. La administración concursal incluirá necesariamente en la lista de acreedores aquellos créditos que hayan sido reconocidos por resolución procesal o por laudo, aunque no fueran firmes; los asegurados con garantía real inscrita en registro público; los que consten en documento con fuerza ejecutiva; los que consten en certificación administrativa, y los créditos de los trabajadores cuya existencia y cuantía resulten de los libros y documentos del deudor o por cualquier otra razón consten en el concurso.

2. No obstante el reconocimiento, la administración concursal, dentro del plazo para la emisión de su informe, podrá impugnar en juicio ordinario, los convenios o procedimientos arbitrales si concurriera fraude; la existencia y validez de los créditos asegurados con garantía real o que consten en documento con fuerza ejecutiva, así como, a través de los cauces establecidos al efecto por su legislación específica, los actos administrativos.

3. Cuando a la fecha de la declaración de concurso no se hubiera presentado alguna declaración o autoliquidación que sea precisa para la determinación de un crédito de derecho público o de los trabajadores, deberá cumplimentarse por el concursado, en caso de intervención, o por la administración concursal cuando no lo realice el concursado o en caso

de suspensión de las facultades de administración y disposición. Si, por ausencia de datos, no fuera posible la determinación de su cuantía deberá reconocerse como crédito contingente.

Subsección 2.^a De los supuestos especiales de reconocimiento

Artículo 261. *Créditos sometidos a condición.*

1. Los créditos sometidos a condición resolutoria se reconocerán como condicionales y, en tanto no se cumpla la condición, disfrutarán de los derechos concursales que correspondan a su cuantía y clasificación.

2. En caso de cumplimiento de la condición, podrán anularse, a petición de parte, las actuaciones y decisiones en las que el acto, la adhesión o el voto del acreedor condicional hubiere sido decisivo. Las demás actuaciones se mantendrán, sin perjuicio del deber de devolución a la masa, en su caso, de las cantidades cobradas por el acreedor condicional, y de la responsabilidad en que dicho acreedor hubiere podido incurrir frente a la masa o frente a los acreedores.

3. Los créditos sometidos a condición suspensiva serán reconocidos en el concurso como créditos contingentes sin cuantía propia y con la clasificación que corresponda, admitiéndose a sus titulares como acreedores legitimados en el procedimiento sin más limitaciones que la suspensión de los derechos de adhesión, de voto y de cobro.

4. La confirmación del crédito contingente o su reconocimiento en sentencia firme o susceptible de ejecución provisional, otorgará a su titular la totalidad de los derechos concursales que correspondan a su cuantía y clasificación.

5. Cuando el juez del concurso estime probable el cumplimiento de la condición resolutoria o la confirmación del crédito contingente, podrá, a petición de parte, adoptar las medidas cautelares de constitución de provisiones con cargo a la masa, de prestación de fianzas por las partes y cualesquiera otras que considere oportunas en cada caso.

Artículo 262. *Créditos litigiosos.*

1. Los créditos litigiosos seguirán el mismo régimen de los créditos sometidos a condición suspensiva.

2. A los efectos de esta ley tendrá la condición de crédito litigioso desde que se conteste la demanda relativa al mismo.

Artículo 263. *Créditos garantizados con un patrimonio adicional de responsabilidad.*

1. Los créditos que no puedan ser hechos efectivos contra el concursado sin la previa excusión del patrimonio del deudor principal se reconocerán como créditos contingentes mientras el acreedor no justifique cumplidamente a la administración concursal haber agotado la excusión, confirmándose, en tal caso, el reconocimiento del crédito en el concurso por el saldo subsistente.

2. Los créditos en los que el acreedor disfrute de fianza de tercero se reconocerán por su importe sin limitación alguna y sin perjuicio de la sustitución del titular del crédito en caso de pago por el fiador.

Una vez realizado el pago, con subrogación del fiador en la posición jurídica del acreedor afianzado, la administración concursal deberá reclasificar el crédito optando por la clasificación de inferior grado de entre las que correspondan al acreedor o al fiador.

Artículo 264. *Reconocimiento en caso de pagos parciales previos.*

A solicitud del acreedor que hubiese cobrado parte de su crédito de un avalista, fiador o deudor solidario del concursado, podrán incluirse a su favor en la lista de acreedores tanto el resto de su crédito no satisfecho como la totalidad del que, por reembolso o por cuota de solidaridad, corresponda a quien hubiere hecho el pago parcial, aunque este no hubiere comunicado su crédito o hubiere hecho remisión de la deuda.

Artículo 265. *Créditos públicos.*

1. Los créditos de derecho público de las Administraciones públicas y sus organismos públicos que a la fecha de la declaración de concurso hubieran sido recurridos en vía administrativa o jurisdiccional, tendrán la consideración de créditos sometidos a condición resolutoria, aun cuando su ejecutividad se encuentre cautelarmente suspendida.

2. Los créditos de derecho público de las Administraciones públicas y sus organismos públicos que pudieran resultar de procedimientos de comprobación o inspección se reconocerán como contingentes hasta su cuantificación, a partir de la cual tendrán el carácter que les corresponda con arreglo a su naturaleza sin que sea posible su subordinación por comunicación tardía.

3. En el caso de no existir liquidación administrativa, los créditos tributarios y los créditos de la seguridad social por cantidades defraudadas a la Hacienda Pública o a la Tesorería General de la Seguridad Social se reconocerán como contingentes desde la admisión a trámite de la querrela o denuncia hasta que sean reconocidos por sentencia.

4. También se reconocerán como contingentes las liquidaciones vinculadas a delito, hasta que recaiga sentencia firme.

Artículo 266. *Efectos del cumplimiento de la condición o del acaecimiento de la contingencia.*

Si antes de la presentación de la lista definitiva de acreedores se hubiera cumplido la condición o hubiera acaecido la contingencia a que se refieren los artículos de esta Subsección, la administración concursal, de oficio o a solicitud del interesado, deberá incluir en esa lista las modificaciones que procedan.

Sección 4.ª Del cómputo de los créditos

Artículo 267. *Cómputo de los créditos en dinero.*

1. A los solos efectos de la cuantificación del pasivo, todos los créditos que se reconozcan se computarán en dinero y se expresarán en moneda de curso legal, sin que ello suponga su conversión ni modificación.

2. Los créditos expresados en otra moneda se computarán en la de curso legal según el tipo de cambio oficial en la fecha de la declaración de concurso.

3. Los créditos que tuvieran por objeto prestaciones no dinerarias o prestaciones dinerarias determinadas por referencia a un bien distinto del dinero se computarán por el valor de las prestaciones o del bien en la fecha de la declaración de concurso.

4. Los créditos que tuvieran por objeto prestaciones dinerarias futuras se computarán por su valor a la fecha de la declaración de concurso, efectuándose la actualización conforme al tipo de interés legal vigente en ese momento.

Sección 5.ª De la comunicación extemporánea de créditos

Artículo 268. *Comunicación extemporánea de créditos.*

1. Una vez concluido el plazo de impugnación de la lista de acreedores y antes de la presentación de la lista definitiva, se podrán presentar nuevas comunicaciones de créditos. Estos créditos serán reconocidos o excluidos por la administración concursal conforme a las reglas generales establecidas para el reconocimiento o la exclusión, sin más excepciones que las establecidas en esta ley.

2. Si los créditos objeto de la comunicación extemporánea fueran reconocidos, se clasificarán como créditos subordinados. Cuando el acreedor justifique no haber tenido noticia de la existencia de los mismos antes de la conclusión del plazo de impugnación, estos créditos serán clasificados según la naturaleza que les corresponda.

CAPÍTULO III

De la clasificación de los créditos concursales

Sección 1.^a De las clases de créditos

Artículo 269. *Clases de créditos.*

1. Los créditos concursales se clasificarán, a efectos del concurso, en privilegiados, ordinarios y subordinados.

2. Los créditos privilegiados se clasificarán, a su vez, en créditos con privilegio especial, si afectan a determinados bienes o derechos de la masa activa, y créditos con privilegio general, si afectan a la totalidad de esa masa. En el concurso no se admitirá ningún privilegio o preferencia que no esté reconocido en la ley.

3. Se clasificarán como créditos ordinarios aquellos que en esta ley no tengan la consideración de créditos privilegiados o subordinados.

Sección 2.^a De los créditos privilegiados

Subsección 1.^a De los créditos con privilegio especial

Artículo 270. *Créditos con privilegio especial.*

Son créditos con privilegio especial:

1.º Los créditos garantizados con hipoteca legal o voluntaria, inmobiliaria o mobiliaria, o con prenda sin desplazamiento, sobre los bienes o derechos hipotecados o pignorados.

2.º Los créditos garantizados con anticresis, sobre los frutos del inmueble gravado.

3.º Los créditos refaccionarios, sobre los bienes refaccionados, incluidos los de los trabajadores sobre los objetos por ellos elaborados mientras sean propiedad o estén en posesión del concursado.

4.º Los créditos por contratos de arrendamiento financiero o de compraventa con precio aplazado de bienes muebles o inmuebles, a favor de los arrendadores o vendedores y, en su caso, de los financiadores, sobre los bienes arrendados o vendidos con reserva de dominio, con prohibición de disponer o con condición resolutoria en caso de falta de pago.

5.º Los créditos con garantía de valores representados mediante anotaciones en cuenta, sobre los valores gravados.

6.º Los créditos garantizados con prenda constituida en documento público, sobre los bienes o derechos pignorados que estén en posesión del acreedor o de un tercero.

7.º Los créditos a favor de los tenedores de bonos garantizados, respecto de los préstamos y créditos, y otros activos que los garanticen, integrados en el conjunto de cobertura, conforme al Real Decreto-ley 24/2021, de 2 de noviembre, de transposición de directivas de la Unión Europea en las materias de bonos garantizados, distribución transfronteriza de organismos de inversión colectiva, datos abiertos y reutilización de la información del sector público, ejercicio de derechos de autor y derechos afines aplicables a determinadas transmisiones en línea y a las retransmisiones de programas de radio y televisión, exenciones temporales a determinadas importaciones y suministros, de personas consumidoras y para la promoción de vehículos de transporte por carretera limpios y energéticamente eficientes, hasta donde alcance su valor.

Artículo 271. *Requisitos del privilegio especial.*

1. Los créditos a que se refieren los números 1.º a 5.º del artículo anterior deberán tener constituida la respectiva garantía antes de la declaración de concurso con los requisitos y formalidades establecidos por la legislación específica para que sea oponible a terceros, salvo que se trate de los créditos con hipoteca legal tácita o de los refaccionarios de los trabajadores.

2. Si se tratare de prenda de créditos de la masa activa, será suficiente con que la constitución de la garantía conste en documento con fecha fehaciente anterior a la declaración de concurso.

3. Si se tratare de prenda sobre créditos futuros, será necesario que, antes de la declaración de concurso, concurren los dos siguientes requisitos:

1.º Que los créditos futuros hubieran nacido de contratos perfeccionados o de relaciones jurídicas constituidas antes de esa declaración.

2.º Que la prenda estuviera constituida en documento público o, en el caso de prenda sin desplazamiento, se hubiera inscrito en el registro público correspondiente.

4. Si se tratara de créditos futuros derivados de la resolución de contratos de concesión de obras o de contratos de concesión de servicios, además de lo exigido en el apartado anterior, será necesario que, antes de la declaración de concurso, la pignoración se hubiera constituido en garantía de créditos que guarden relación con la concesión o el contrato y hubiera sido autorizada por el órgano de contratación con arreglo a la normativa sobre contratos del sector público.

Artículo 272. *Límite del privilegio especial.*

1. A los efectos del convenio y de los planes de reestructuración, el privilegio especial estará limitado al valor razonable del bien o derecho sobre el que se hubiera constituido la garantía, con las deducciones establecidas en esta ley.

2. El importe del crédito que exceda del reconocido como privilegio especial será clasificado según corresponda.

Artículo 273. *Determinación del valor razonable.*

1. A los efectos de la determinación del límite del privilegio especial, se entenderá por valor razonable de los bienes y derechos de la masa activa:

1.º En caso de bienes inmuebles, el resultante de informe emitido por una sociedad de tasación homologada e inscrita en el Registro especial del Banco de España. Este informe no será necesario cuando dicho valor hubiera sido determinado por una sociedad de tasación homologada e inscrita en el Registro especial del Banco de España dentro de los seis meses anteriores a la fecha de declaración de concurso.

2.º En caso de valores mobiliarios que coticen en un mercado regulado, el precio medio ponderado al que hubieran sido negociados en uno o varios mercados regulados en el último trimestre anterior a la fecha de declaración de concurso, de conformidad con la certificación emitida por la sociedad rectora del mercado secundario oficial o del mercado regulado de que se trate.

3.º En caso de bienes o derechos distintos de los señalados en los números anteriores el resultante de informe emitido por experto independiente de conformidad con los principios y las normas de valoración generalmente reconocidos para esos bienes. Este informe no será necesario cuando dicho valor hubiera sido determinado por experto independiente, dentro de los seis meses anteriores a la fecha de declaración del concurso.

2. Los bienes o derechos sobre los que estuviesen constituidas garantías denominadas en moneda distinta al euro, se convertirán al euro aplicando el tipo de cambio de la fecha de la valoración, entendido como el tipo de cambio medio de contado.

3. El informe no será necesario cuando la garantía se hubiera constituido sobre efectivo, sobre el saldo de cuentas corrientes y de ahorro, sobre dinero electrónico o sobre imposiciones a plazo fijo.

Artículo 274. *Especialidades en caso de viviendas terminadas.*

1. En caso de viviendas ya terminadas, el informe sobre bienes inmuebles previsto en el artículo anterior podrá sustituirse por una valoración actualizada cuando, entre la fecha de la última valoración disponible y la fecha de la valoración actualizada, no hubieran transcurrido más de seis años. La valoración actualizada se obtendrá aplicando al último valor de tasación disponible realizado por una sociedad de tasación homologada e inscrita en el Registro especial del Banco de España la variación acumulada constatada por el valor razonable de los inmuebles situados en la misma zona y con similares características desde la emisión de la última tasación a la fecha de valoración.

2. En el supuesto de no disponerse de información sobre la variación en el valor razonable proporcionado por una sociedad de tasación o si no se considerase representativa, el último valor disponible podrá actualizarse con la variación acumulada del precio de la vivienda establecido por el Instituto Nacional de Estadística para la Comunidad Autónoma en la que radique el inmueble, diferenciando entre si es vivienda nueva o de segunda mano, siempre que entre la fecha de la última valoración disponible y la fecha de la valoración actualizada no hayan transcurrido más de tres años.

Artículo 275. *Deducciones del valor razonable.*

1. Una vez determinado el valor razonable, para calcular el límite del privilegio especial la administración concursal procederá a realizar las siguientes deducciones:

1.º El diez por ciento del valor razonable del bien o derecho sobre el que esté constituida la garantía.

2.º El importe de los créditos pendientes que gocen de garantía preferente sobre el mismo bien o sobre el mismo derecho.

2. En ningún caso el valor de la garantía puede ser inferior a cero ni superior al valor del crédito con privilegio especial, así como tampoco al valor de la responsabilidad máxima hipotecaria o pignoratícia que se hubiera pactado.

Artículo 276. *Garantías constituidas sobre varios bienes.*

En el caso de que la garantía a favor de un mismo crédito recayera sobre varios bienes de la masa activa, se aplicarán sobre cada uno de los bienes las reglas establecidas en los artículos anteriores, sin que el valor conjunto de las garantías constituidas pueda exceder del valor del crédito del acreedor correspondiente.

Artículo 277. *Garantías constituidas en proindiviso.*

En caso de garantía constituida en proindiviso sobre uno o varios bienes o derechos de la masa activa a favor de dos o más créditos, el valor de la garantía correspondiente a cada crédito será el resultante de aplicar al límite del privilegio especial la proporción que en el mismo corresponda a cada uno de ellos, según las normas y acuerdos que rijan el proindiviso.

Artículo 278. *Coste de los informes y de las valoraciones.*

1. El coste de los informes o valoraciones será liquidado con cargo a la masa y se deducirá de la retribución que corresponda a la administración concursal que esté pendiente de cobro.

2. Si el acreedor afectado solicitase un informe de valoración contradictorio, se emitirá a su costa.

Artículo 279. *Modificación del límite del privilegio especial.*

1. Si concurrieran nuevas circunstancias que pudieran modificar significativamente el valor razonable de los bienes o derechos sobre los que se hubiera constituido la garantía, deberá aportarse un nuevo informe de sociedad de tasación homologada e inscrita en el Registro especial del Banco de España o de experto independiente, según proceda.

2. Cuando se alegue por el acreedor afectado la concurrencia de circunstancias que hagan necesaria una nueva valoración, el informe se emitirá a su costa.

Subsección 2.ª De los créditos con privilegio general

Artículo 280. *Créditos con privilegio general.*

Son créditos con privilegio general:

1.º Los créditos anteriores a la declaración de concurso por salarios que no tengan la consideración de créditos contra la masa ni reconocido privilegio especial, en la cuantía que

resulte de multiplicar el triple del salario mínimo interprofesional por el número de días de salario pendientes de pago; por indemnizaciones derivadas de la extinción de los contratos, en la cuantía correspondiente al mínimo legal calculada sobre una base que no supere el triple del salario mínimo interprofesional; y por los capitales coste de seguridad social de los que sea legalmente responsable el concursado y los recargos sobre las prestaciones por incumplimiento de las obligaciones en materia de salud laboral devengadas con anterioridad a la declaración de concurso.

2.º Las cantidades correspondientes a retenciones tributarias y de seguridad social debidas por el concursado en cumplimiento de una obligación legal.

3.º Los créditos de personas naturales derivados del trabajo personal no dependiente y los que correspondan al propio autor por la cesión de los derechos de explotación de la obra objeto de propiedad intelectual, devengados durante los seis meses anteriores a la declaración de concurso.

4.º Los créditos tributarios, los créditos de la seguridad social y demás de derecho público que no tengan privilegio especial ni el privilegio general del número 2.º de este artículo. Respecto de los créditos públicos señalados, el privilegio general a que se refiere este número solo alcanzará al cincuenta por ciento del importe de los respectivos créditos, deducidos de la base para el cálculo del porcentaje los créditos con privilegio especial, los créditos con privilegio general conforme al número 2.º de este mismo artículo y los créditos subordinados.

5.º Los créditos por responsabilidad civil extracontractual por daños causados antes de la declaración de concurso distintos de aquellos a que se refiere el número 1.º del apartado 1 del artículo 242, las liquidaciones vinculadas a delito contra la Hacienda Pública reguladas en el Título VI de la Ley 58/2003, de 17 de diciembre, General Tributaria, y los créditos por responsabilidad civil derivada del delito contra la Hacienda Pública y contra la Tesorería General de la Seguridad Social, cualquiera que sea la fecha de la resolución judicial que los declare. Si los daños estuvieran asegurados, el crédito del asegurador por subrogación, regreso o reembolso tendrá la consideración de crédito concursal ordinario.

6.º El cincuenta por ciento del importe de los créditos derivados de la financiación interina o de la nueva financiación concedidos en el marco de un plan de reestructuración homologado cuando los créditos afectados por ese plan representen al menos el cincuenta y uno por ciento del pasivo total. En el caso de que la financiación hubiera sido concedida o comprometida por personas especialmente relacionadas con el deudor, será necesario que los créditos afectados por el plan representen más del sesenta por ciento del pasivo total, con deducción de los créditos de aquellas personas para calcular esa mayoría.

7.º Los créditos de que fuera titular el acreedor a instancia del cual se hubiere declarado el concurso excluidos los que tuvieren el carácter de subordinados, hasta el cincuenta por ciento de su importe.

Sección 3.ª De los créditos subordinados

Artículo 281. Créditos subordinados.

1. Son créditos subordinados:

1.º Los créditos que se clasifiquen como subordinados por la administración concursal por comunicación extemporánea, salvo que se trate de créditos de reconocimiento forzoso, o por las resoluciones judiciales que resuelvan los incidentes de impugnación de la lista de acreedores y por aquellas otras que atribuyan al crédito esa clasificación.

2.º Los créditos que por pacto contractual tengan el carácter de subordinados respecto de todos los demás créditos contra el concursado, incluidos los participativos.

3.º Los créditos por recargos e intereses de cualquier clase, incluidos los moratorios, salvo los correspondientes a créditos con garantía real hasta donde alcance la respectiva garantía.

4.º Los créditos por multas y demás sanciones pecuniarias.

5.º Los créditos de que fuera titular alguna de las personas especialmente relacionadas con el concursado en los términos establecidos en esta ley.

6.º Los créditos que como consecuencia de rescisión concursal resulten a favor de quien en la sentencia haya sido declarado parte de mala fe en el acto impugnado.

7.º Los créditos derivados de los contratos con obligaciones recíprocas, a cargo de la contraparte del concursado, o del acreedor, en caso de rehabilitación de contratos de financiación o de adquisición de bienes con precio aplazado, cuando el juez constate, previo informe de la administración concursal, que el acreedor obstaculiza de forma reiterada el cumplimiento del contrato en perjuicio del interés del concurso.

2. Por excepción a lo establecido en el número 5.º del apartado anterior, los créditos de que fuera titular alguna de las personas especialmente relacionadas con el concursado no serán objeto de subordinación en los siguientes casos:

1.º Los créditos por alimentos nacidos y vencidos antes de la declaración de concurso, que tendrán la consideración de créditos contra la masa, de acuerdo con lo que dispone el artículo 242.1.3.º.

2.º Los créditos a que se refiere el número 1.º del artículo 280 cuando el concursado sea persona natural.

3.º Los créditos a que se refieren los números 1.º y 4.º del artículo 283 cuando los titulares respectivos reúnan las condiciones de participación en el capital que allí se indican, salvo que procedan de préstamos o de actos con análoga finalidad.

Artículo 282. *Personas especialmente relacionadas con el concursado persona natural.*

Se consideran personas especialmente relacionadas con el concursado persona natural:

1.º El cónyuge del concursado o quién lo hubiera sido dentro de los dos años anteriores a la declaración de concurso, su pareja de hecho inscrita o las personas que convivan con análoga relación de afectividad o hubieran convivido habitualmente con él dentro de los dos años anteriores a la declaración de concurso.

2.º Los ascendientes, descendientes y hermanos del concursado o de cualquiera de las personas a que se refiere el número anterior.

3.º Los cónyuges de los ascendientes, de los descendientes y de los hermanos del concursado.

4.º Las personas jurídicas controladas por el concursado o por las personas mencionadas en los números anteriores así como sus administradores de derecho o de hecho. Se presumirá que existe control cuando concurra alguna de las situaciones previstas en el apartado primero del artículo 42 del Código de Comercio.

5.º Las personas jurídicas que formen parte del mismo grupo de empresas que las previstas en el número anterior.

6.º Las personas jurídicas de las que las personas descritas en los números anteriores sean administradoras de derecho o de hecho.

Artículo 283. *Personas especialmente relacionadas con el concursado persona jurídica.*

1. Se consideran personas especialmente relacionadas con el concursado persona jurídica:

1.º Los socios que conforme a la ley sean personal e ilimitadamente responsables de las deudas sociales y aquellos otros que, en el momento del nacimiento del derecho de crédito, sean titulares, directa o indirectamente, de, al menos, un cinco por ciento del capital social, si la sociedad declarada en concurso tuviera valores admitidos a negociación en el mercado secundario oficial, o un diez por ciento si no los tuviera. Cuando los socios sean personas naturales se considerarán también personas especialmente relacionadas con la persona jurídica concursada las personas que lo sean con los socios conforme a lo dispuesto en el artículo anterior.

2.º Los administradores, de derecho o de hecho, los liquidadores del concursado persona jurídica y los directores generales de la persona jurídica concursada con poderes generales de la empresa, así como quienes lo hubieran sido dentro de los dos años anteriores a la declaración de concurso.

3.º Las sociedades que formen parte del mismo grupo que la sociedad declarada en concurso.

4.º Los socios comunes de la sociedad declarada en concurso y de otra sociedad del mismo grupo, siempre que, en el momento de nacimiento del derecho de crédito, sean

titulares en esa otra sociedad, directa o indirectamente, de, al menos, un cinco por ciento del capital social, si la sociedad tuviera valores admitidos a negociación en el mercado secundario oficial, o un diez por ciento si no los tuviera.

2. No tendrán la consideración de personas especialmente relacionadas con el concursado los acreedores que hayan capitalizado directa o indirectamente todo o parte de sus créditos en cumplimiento de un acuerdo de refinanciación adoptado de conformidad con lo dispuesto en esta ley, de un acuerdo extrajudicial de pagos o de un convenio concursal, a los efectos de la calificación de los créditos que ostenten contra el concursado como consecuencia de la refinanciación otorgada en virtud de dicho acuerdo o convenio y aunque hubieran asumido cargos en la administración del deudor por razón de la capitalización.

Tampoco tendrán la consideración de administradores de hecho los acreedores que hayan suscrito un acuerdo de refinanciación, convenio concursal o acuerdo extrajudicial de pagos por las obligaciones que asuma el deudor en relación con el plan de viabilidad salvo que se probase la existencia de alguna circunstancia que pudiera justificar esta condición.

Artículo 284. *Presunción de especial relación con el concursado.*

Salvo prueba en contrario, se presumen personas especialmente relacionadas con el concursado los cesionarios o adjudicatarios de créditos pertenecientes a cualquiera de las personas mencionadas en los dos artículos anteriores, siempre que la adquisición se hubiere producido dentro de los dos años anteriores a la declaración de concurso.

CAPÍTULO IV

De la lista de acreedores

Artículo 285. *Estructura de la lista de acreedores.*

La lista de acreedores, referida a la fecha de solicitud del concurso, comprenderá una relación de los incluidos y otra de los excluidos, ambas ordenadas alfabéticamente.

Artículo 286. *Contenido de la lista de acreedores.*

1. La relación de los acreedores incluidos expresará la identidad de cada uno de ellos; la causa, la cuantía por principal y por intereses, y las fechas de origen y vencimiento de los créditos reconocidos de que fueren titulares; las garantías personales o reales prestadas o constituidas, con indicación del valor atribuido en el inventario, conforme a lo establecido en esta ley, al bien o derecho sobre el que se hubiera constituido la garantía, y la calificación jurídica de cada uno de los créditos de que el acreedor fuera titular. En su caso, se indicará en esa relación el carácter de condicionales, litigiosos o pendientes de la previa exclusión del patrimonio del deudor principal que tuviera cada uno de los créditos.

2. La relación de los excluidos expresará la identidad de cada uno de ellos y los motivos de la exclusión.

3. Si las hubiere, se harán constar expresamente en la lista las diferencias entre la comunicación y el reconocimiento y las consecuencias de la falta de comunicación oportuna.

4. Cuando el concursado fuere persona casada en régimen de gananciales o cualquier otro de comunidad de bienes, se relacionarán separadamente los créditos que solo puedan hacerse efectivos sobre su patrimonio privativo y los que pueden hacerse efectivos también sobre el patrimonio común.

Artículo 287. *Subclasificación de los créditos privilegiados.*

Si en el momento de la presentación de la lista de acreedores no estuviera en tramitación la fase de liquidación o el concursado no hubiera solicitado la apertura de esa fase, los créditos que tuvieran privilegio general o especial respectivamente deberán incluirse en esa lista en alguna de las siguientes clases:

1.º Los créditos de derecho público.

2.º Los créditos laborales. Se consideran créditos laborales los créditos de los acreedores por derecho laboral y los créditos de los trabajadores autónomos

económicamente dependientes en cuantía que no exceda de la prevista en el número 1.º del artículo 280. No tendrán la consideración de créditos laborales los derivados de una relación laboral de carácter especial del personal de alta dirección en la parte que exceda de la cuantía prevista en el número 1.º del artículo 280.

3.º Los créditos financieros. Se consideran créditos financieros los créditos procedentes de cualquier endeudamiento financiero por parte del deudor, con independencia de que los titulares de esos créditos estén o no sometidos a supervisión financiera.

4.º Los restantes créditos. En esta clase se incluirán los de los acreedores por operaciones comerciales y el resto de acreedores no incluidos en las categorías anteriores.

Artículo 288. *Relación de créditos contra la masa.*

En relación adjunta a la lista de acreedores se detallarán y cuantificarán los créditos contra la masa ya devengados y pendientes de pago, con indicación de los respectivos vencimientos.

TÍTULO VI

Del informe de la administración concursal

CAPÍTULO I

Del informe de la administración concursal

Sección 1.ª De las comunicaciones electrónicas anteriores a la presentación del informe

Artículo 289. *Comunicación del proyecto de inventario y de la lista de acreedores.*

1. Con una antelación mínima de diez días al de la presentación del informe al juez, la administración concursal dirigirá comunicación electrónica al concursado y a aquellos de cuya dirección electrónica tenga constancia que hubiesen comunicado sus créditos, remitiéndoles el proyecto de inventario y de la lista de acreedores, estén o no incluidos en la misma. En la comunicación se expresará el día en que tendrá lugar la presentación del informe.

2. Hasta tres días antes de la presentación del informe al juez, el concursado y los acreedores podrán solicitar a la administración concursal, igualmente por medios electrónicos, que rectifique cualquier error o que complemente los datos comunicados. La administración concursal dirigirá al concursado y a los acreedores, igualmente por medios electrónicos, una relación de las solicitudes de rectificación o complemento recibidas.

Sección 2.ª Del informe de la administración concursal

Artículo 290. *Deber de presentación del informe.*

Dentro de los dos meses siguientes a contar desde la fecha de aceptación, el administrador concursal presentará al juzgado un informe con el contenido y los documentos establecidos en los artículos siguientes. En caso de administración dual, el plazo para la presentación del informe se contará desde la fecha en que se produzca la última de las aceptaciones.

Artículo 291. *Prórroga del plazo.*

1. Si el plazo de comunicación de créditos venciera después del plazo legal para la presentación del informe, este se prorrogará de manera automática hasta los cinco días siguientes a la conclusión del plazo para la comunicación de los créditos.

2. Si concurrieran circunstancias excepcionales, la administración concursal podrá solicitar del juez la prórroga del plazo de presentación del informe por tiempo no superior a dos meses más.

En el caso de que el administrador concursal hubiera sido nombrado en, al menos, tres concursos que se encontrasen en tramitación la prórroga solo podrá concederse si el solicitante acreditara la concurrencia de causas ajenas a las específicas del ejercicio profesional.

3. Si el número de acreedores fuera superior a dos mil, la administración concursal podrá solicitar una prórroga por tiempo no superior a cuatro meses más.

4. Las solicitudes de prórroga solo podrán presentarse antes de que expire el plazo legal.

Artículo 292. *Estructura del informe.*

El informe de la administración concursal contendrá:

1.º El análisis de la memoria que acompañe a la solicitud de declaración de concurso o que, en caso de concurso necesario, hubiera sido presentada por el concursado a requerimiento del juez.

2.º La exposición del estado de la contabilidad del concursado y, en su caso, el juicio sobre los documentos contables y complementarios.

3.º Una memoria de las principales decisiones y actuaciones de la administración concursal.

4.º La exposición motivada acerca de la situación patrimonial del concursado y de cuantos datos y circunstancias pudieran ser relevantes para la tramitación del concurso.

Artículo 293. *Documentos anejos al informe.*

1. Al informe se acompañarán los documentos siguientes:

1.º El inventario de la masa activa, junto con la relación de los litigios en tramitación y la de las acciones de reintegración a ejercitar.

2.º La lista de acreedores, junto con la relación de créditos contra la masa ya devengados y pendientes de pago, con expresión de los vencimientos respectivos.

2. Si una empresa formara parte de la masa activa, se acompañará al informe la valoración de la empresa en su conjunto y de cada una de las unidades productivas que la integren, tanto en las hipótesis de continuidad de las actividades como de liquidación.

3. Si se hubiese presentado propuesta de convenio se acompañará al informe el escrito de evaluación.

Artículo 294. *Publicidad de la presentación del informe.*

1. El mismo día de la presentación del informe, el letrado de la Administración de Justicia lo remitirá por medios electrónicos junto con los documentos anejos al Registro público concursal.

2. El mismo día de la presentación del informe la administración concursal remitirá el informe y los documentos anejos por correo electrónico al deudor, a aquellos que hubiesen comunicado sus créditos de cuya dirección electrónica tenga constancia, estén o no incluidos en la lista de acreedores, y a quienes, aunque no fueran acreedores, estuvieran personados en el concurso. Si no tuviera constancia fehaciente de la recepción del correo electrónico, deberá intentar la comunicación por cualquier otro medio que permita al acreedor conocer de su publicación en el Registro público concursal. Si no tuviera constancia de la dirección electrónica, el administrador concursal efectuará la remisión al procurador que los represente.

3. El juez podrá acordar, de oficio o a instancia del interesado, cualquier publicidad complementaria que considere imprescindible, en medios oficiales o privados.

Artículo 295. *Derecho a obtención de copia del inventario y de la lista de acreedores.*

(Suprimido)

Artículo 296. *Infracción del deber de presentación del informe.*

1. El administrador concursal que no presente el informe dentro del plazo legal o, en su caso, dentro de la prórroga concedida por el juez del concurso perderá el derecho a la

remuneración y deberá devolver a la masa activa las cantidades percibidas. Contra la resolución judicial que acuerde imponer esta sanción cabrá recurso de apelación.

2. La infracción del deber de presentación será, además, justa causa para la separación del administrador concursal.

3. La indemnización de los daños y perjuicios que esa infracción hubiera podido causar a la masa activa será exigible conforme al régimen de responsabilidad de la administración concursal establecido en esta ley.

Sección 3.ª De la finalización de la fase común

Artículo 296 bis. *Finalización de la fase común.*

1. Dentro de los quince días siguientes al de presentación del informe de la administración concursal con los documentos anejos, el letrado de la Administración de Justicia dictará decreto poniendo fin a la fase común del concurso, con simultánea apertura de la fase de liquidación si todavía no estuviera abierta.

2. La apertura de la fase de liquidación no procederá si se hubiera presentado propuesta de convenio, esté o no admitida a trámite.

CAPÍTULO II

De la impugnación del inventario y de la lista de acreedores

Artículo 297. *Legitimación y plazo para impugnar.*

1. Dentro del plazo de diez días las partes personadas en el concurso de acreedores podrán impugnar el inventario y la lista de acreedores.

2. El plazo para impugnar el inventario y la lista de acreedores se contará desde la inserción de esos documentos en el Registro público concursal.

Artículo 298. *Contenido de la impugnación.*

1. La impugnación del inventario podrá consistir en la solicitud de la inclusión o de la exclusión de bienes o derechos, o del aumento o disminución del avalúo de los incluidos.

2. La impugnación de la lista de acreedores podrá referirse a la inclusión o a la exclusión de créditos concursales, así como a la cuantía o a la clasificación de los reconocidos.

Artículo 299. *Consecuencias de la falta de impugnación.*

Quienes no impugnaren en tiempo y forma el inventario o la lista de acreedores acompañados al informe de la administración concursal no podrán plantear pretensiones de modificación del contenido de estos documentos, aunque podrán recurrir en apelación las modificaciones introducidas por el juez al resolver las impugnaciones de otros legitimados.

Artículo 300. *Tramitación de las impugnaciones.*

1. Las impugnaciones se sustanciarán por los trámites del incidente concursal.

2. El juez podrá de oficio acumular todas o varias de ellas para resolverlas conjuntamente.

Artículo 301. *Publicidad de las impugnaciones.*

(Suprimido)

Artículo 302. *Cancelación de garantías.*

1. Si el titular de un crédito clasificado como subordinado no impugnare en tiempo y forma esta calificación, el juez del concurso, vencido el plazo de impugnación y sin más trámites, dictará auto declarando extinguidas las garantías de cualquier clase constituidas sobre bienes y derechos de la masa activa a favor de los créditos de que aquel fuera titular, ordenando, en su caso, la restitución posesoria y la cancelación de los asientos en los registros correspondientes. En caso de impugnación de esa calificación, el juez procederá

del mismo modo cuando devenga firme la resolución judicial desestimatoria de la impugnación.

2. Cuando el concursado sea persona natural no procederá la cancelación de las garantías constituidas sobre bienes y derechos de la masa activa a favor de los créditos de los que sean titulares personas especialmente relacionadas con el deudor que según esta ley deban estar incluidos en la clasificación de créditos con privilegio general por salarios, indemnizaciones por extinción de contratos laborales, indemnizaciones por accidente de trabajo y enfermedad profesional, capitales coste de seguridad social de los que sea responsable el concursado y recargos sobre prestaciones por incumplimiento de las obligaciones en materia de salud laboral.

CAPÍTULO III

De la presentación de los textos definitivos

Artículo 303. *Presentación de los textos definitivos.*

(Suprimido)

Artículo 304. *Remisión de los textos definitivos.*

1. El mismo día de la presentación de los documentos definitivos, el letrado de la Administración de Justicia los remitirá por medios electrónicos al Registro público concursal.

2. El mismo día de la presentación de los documentos definitivos, el administrador concursal los remitirá por medios electrónicos al deudor y a los acreedores reconocidos de cuya dirección electrónica tenga constancia y a quienes estuvieran personados en el concurso, aunque no fueran acreedores. Si no tuviera constancia de la dirección electrónica, el administrador concursal efectuará la remisión al procurador que los represente.

Artículo 305. *Impugnaciones relativas a créditos comunicados extemporáneamente.*

(Suprimido)

Artículo 306. *Finalización de la fase común.*

(Suprimido)

Artículo 307. *Finalización anticipada de la fase común.*

(Suprimido)

CAPÍTULO IV

De la modificación de la lista definitiva de acreedores

Artículo 308. *Modificaciones de la lista definitiva de acreedores.*

El texto definitivo de la lista de acreedores podrá modificarse en los casos siguientes:

1.º Cuando se estimen los recursos interpuestos contra las resoluciones del juez del concurso en los incidentes de impugnación de la lista de acreedores.

2.º Cuando se resuelva la impugnación de las modificaciones derivadas de la comunicación extemporánea de créditos.

3.º Cuando se dicten resoluciones judiciales en el concurso de las que resulte la existencia, la modificación del importe o de la clase del crédito o la extinción de un crédito concursal.

4.º Cuando, en un procedimiento administrativo de comprobación o inspección iniciado después de presentado el informe de la administración concursal o el texto definitivo de la lista de acreedores, se dicte resolución administrativa que suponga la existencia de un crédito concursal de derecho público.

5.º Cuando, en un proceso penal iniciado después de la presentación del informe de la administración concursal o del texto definitivo de la lista de acreedores, se dicte sentencia que suponga la existencia de un crédito concursal.

6.º Cuando, en un proceso laboral iniciado después de la presentación del informe de la administración concursal o del texto definitivo de la lista de acreedores, se dicte sentencia que suponga la existencia de un crédito concursal.

7.º Cuando, después de presentados los textos definitivos, se hubiera cumplido la condición o contingencia prevista o los créditos hubieran sido reconocidos o confirmados por acto administrativo, por laudo o por resolución procesal firme o susceptible de ejecución provisional con arreglo a su naturaleza o cuantía.

Artículo 309. *Tratamiento de los créditos que modifican la lista definitiva de acreedores.*

En caso de que resulten reconocidos, los créditos tendrán la siguiente clasificación:

1.º En los tres primeros casos del artículo precedente, la que les hubiera asignado la resolución judicial.

2.º En los demás casos, la que les corresponda con arreglo a su naturaleza, sin que sea posible su subordinación por comunicación tardía.

Artículo 310. *Sustituciones del acreedor inicial en la lista definitiva de acreedores.*

1. En caso de sustitución de un acreedor reconocido, bien por adquisición del crédito, bien por subrogación en la titularidad del mismo, se mantendrá la clasificación del crédito correspondiente al acreedor inicial.

2. Por excepción a lo establecido en el apartado anterior, serán de aplicación las siguientes reglas:

1.º Respecto de los créditos salariales o por indemnización derivada de extinción de la relación laboral, la subrogación únicamente procederá a favor del Fondo de Garantía Salarial.

2.º Respecto de los créditos por cantidades correspondientes a retenciones tributarias y de seguridad social debidas por el concursado en cumplimiento de una obligación legal y de los créditos de derecho público que gozasen de privilegio general, el carácter privilegiado únicamente se mantendrá cuando el acreedor posterior sea un organismo público.

3.º En caso de pago por deudor solidario, por fiador o por avalista, la administración concursal procederá a reclasificar el crédito optando por la clasificación de inferior grado de entre las que correspondan al acreedor o al deudor solidario, al fiador o al avalista que hubiera pagado.

4.º En el supuesto en que el acreedor posterior fuera una persona especialmente relacionada con el concursado, la administración concursal procederá a reclasificar el crédito optando por la clasificación de inferior grado de entre las que correspondan al acreedor o a dicha persona especialmente relacionada con el concursado.

Artículo 311. *Procedimiento de modificación de la lista definitiva de acreedores.*

1. Cuando la modificación de la lista definitiva sea consecuencia de una resolución judicial dictada en el concurso, la administración concursal modificará el texto definitivo de la lista de acreedores en cuanto tenga constancia de la misma.

2. En los demás casos, la modificación del texto definitivo de la lista de acreedores deberá solicitarse antes de que recaiga resolución por la que se apruebe el convenio o se presente en el juzgado el informe final de liquidación o la comunicación de insuficiencia de la masa activa para atender los créditos contra la masa.

A tal efecto los acreedores dirigirán a la administración concursal una solicitud con justificación de la modificación pretendida, así como de la concurrencia de alguna de las circunstancias previstas en este capítulo.

3. En el plazo de cinco días, la administración concursal informará por escrito al juez sobre la solicitud.

4. Si el informe fuera contrario a la modificación pretendida, el solicitante podrá promover incidente, dentro del plazo de diez días, para que se reconozca el crédito. Incoado el

incidente, se estará a lo que se decida en el mismo. Si no lo promoviera en el plazo indicado, el juez rechazará la solicitud.

5. Si el informe fuera favorable a la modificación pretendida, se dará traslado del mismo, por término de diez días, a las partes personadas. Si no se efectuaran alegaciones o no fueran contrarias a la pretensión formulada, el juez acordará la modificación por medio de auto sin ulterior recurso. En otro caso, el juez resolverá, igualmente por medio de auto contra el que cabe interponer recurso de apelación.

Artículo 312. *Efectos de la modificación de la lista definitiva de acreedores.*

1. La tramitación de la solicitud no impedirá la continuación de la fase de convenio o liquidación.

2. La modificación acordada no afectará a la validez del convenio que se hubiera podido alcanzar o de las operaciones de liquidación o pago realizadas antes de la presentación de la solicitud o tras ella hasta su introducción por resolución firme.

Artículo 313. *Medidas cautelares en orden a la modificación de la lista definitiva de acreedores.*

Cuando estime probable la introducción de la modificación pretendida, el juez del concurso, a petición del solicitante, podrá adoptar las medidas cautelares que en cada caso considere oportunas para asegurar la efectividad de la resolución a dictar.

Artículo 314. *Ejecución provisional de la resolución judicial relativa a la modificación de la lista definitiva de acreedores.*

El juez, a petición de parte, podrá acordar la ejecución provisional de la resolución relativa a la modificación de la lista definitiva de acreedores a fin de que:

1.º La modificación se admita provisionalmente, en todo o en parte, a los efectos del ejercicio de los derechos de adhesión y voto y para el cálculo de las mayorías necesarias para la aceptación de la propuesta de convenio.

2.º Los pagos a realizar tengan en cuenta las modificaciones pretendidas, quedando, no obstante, las cantidades correspondientes en la masa activa hasta que sea firme la resolución que decida sobre la modificación pretendida, salvo que garantice su devolución por aval o fianza suficiente.

TÍTULO VII

Del convenio

CAPÍTULO I

De la propuesta de convenio

Sección 1.ª De los proponentes

Artículo 315. *Autoría de la propuesta de convenio.*

1. El deudor y los acreedores cuyos créditos superen una quinta parte de la masa pasiva podrán presentar propuesta de convenio en las condiciones de tiempo, forma y contenido establecidas en esta ley.

2. En ningún caso podrá presentarse propuesta de convenio si el concursado hubiera solicitado la liquidación de la masa activa.

Artículo 316. *Firma de la propuesta de convenio.*

1. La propuesta de convenio se formulará por escrito y estará firmada por el deudor o por todos los acreedores proponentes, o por sus respectivos representantes con poder suficiente.

2. Cuando la propuesta contuviera compromisos a cargo de acreedores o de terceros para realizar pagos, prestar garantías o financiación o asumir cualquier otra obligación, deberá ir firmada, además, por los compromitentes o sus respectivos representantes con poder suficiente, incluso aunque la propuesta tuviera contenido alternativo o atribuya trato singular a los acreedores que acepten esas nuevas obligaciones.

3. Las firmas de la propuesta y, en su caso, la justificación de su carácter representativo, deberán estar legitimadas.

Sección 2.ª Del contenido de la propuesta de convenio

Subsección 1.ª De las reglas generales sobre la propuesta de convenio

Artículo 317. *Contenido de la propuesta de convenio.*

1. La propuesta de convenio deberá contener proposiciones de quita, de espera o de quita y espera. La espera no podrá ser superior a diez años.

2. La propuesta de convenio podrá contener, para todos o algunos acreedores o para determinadas clases de acreedores, con excepción de los acreedores públicos, cuantas proposiciones adicionales considere convenientes el proponente o proponentes sin más limitaciones que las establecidas por la ley.

3. En la propuesta de convenio podrá incluirse la modificación estructural de la persona jurídica concursada.

Artículo 317 bis. *Propuesta de convenio con modificación estructural.*

1. En la propuesta de convenio podrá incluirse la modificación estructural de la persona jurídica concursada. En ese caso la propuesta deberá ser firmada, además, por los respectivos representantes, con poder suficiente, de la entidad o entidades que sean parte en cualquiera de esas modificaciones estructurales.

2. En ningún caso la sociedad transformada, la sociedad absorbente, la nueva sociedad, las sociedades beneficiarias de la escisión o la sociedad cesionaria pueden llegar a tener un patrimonio neto negativo como consecuencia de la modificación estructural.

Artículo 318. *Prohibiciones.*

1. En ningún caso la propuesta de convenio podrá suponer:

1.º La alteración de la cuantía de los créditos establecida por esta ley, sin perjuicio de los efectos de la quita o quitas que pudiera contener.

2.º La alteración de la clasificación de los créditos establecida por esta ley.

3.º La liquidación de la masa activa para la satisfacción de los créditos.

2. La propuesta de convenio no podrá suponer para los créditos de derecho público ni para los créditos laborales el cambio de la ley aplicable; el cambio de deudor, sin perjuicio de que un tercero asuma sin liberación de ese deudor la obligación de pago; la modificación o extinción de las garantías que tuvieren; o la conversión de los créditos en acciones o participaciones sociales, en créditos o préstamos participativos o en cualquier otro crédito de características o de rango distintos de aquellos que tuviere el crédito originario.

3. La propuesta de convenio no podrá suponer quita ni espera respecto de los créditos correspondientes a los porcentajes de las cuotas de la seguridad social a abonar por el empresario por contingencias comunes y por contingencias profesionales, así como respecto de los créditos correspondientes a los porcentajes de la cuota del trabajador que se refieran a contingencias comunes o accidentes de trabajo y enfermedad profesional.

Artículo 319. *Propuestas condicionadas.*

1. La propuesta que someta la eficacia del convenio a cualquier clase de condición se tendrá por no presentada.

2. Por excepción a lo dispuesto en el apartado anterior, en caso de concursos conexos, la propuesta que presente uno de los concursados podrá condicionarse a que en otro u otros adquiera eficacia un convenio con un contenido determinado.

Artículo 320. *Propuesta con cláusula de intereses.*

Cuando la propuesta de convenio no contenga proposiciones de quita podrá incluir el pago, total o parcial, de los intereses cuyo devengo hubiese quedado suspendido por efecto de la declaración de concurso, calculados al tipo legal o, si fuera menor, al convencional.

Artículo 321. *Propuesta con limitación de facultades.*

1. La propuesta de convenio podrá contener medidas prohibitivas o limitativas del ejercicio por el deudor de las facultades de administración y de disposición, durante el periodo de cumplimiento del convenio, sobre bienes y derechos de la masa activa.

2. Las medidas prohibitivas o limitativas serán inscribibles en los registros públicos correspondientes y, en particular, en los que figuren inscritos los bienes o derechos afectados por ellas.

Artículo 322. *Propuesta con atribución de funciones a la administración concursal durante el período de cumplimiento del convenio.*

En la propuesta de convenio se podrá atribuir a cualquier miembro de la administración concursal o al auxiliar delegado, con el previo consentimiento del interesado o interesados, el ejercicio de funciones determinadas durante el período de cumplimiento del convenio, fijando la remuneración que se considere oportuna.

Artículo 323. *Propuesta de convenio con previsiones para la realización de bienes o derechos afectos a créditos con privilegio especial.*

1. La propuesta de convenio podrá contener previsiones para la enajenación de bienes o derechos afectos a créditos con privilegio especial, que deberán atenerse a los modos de realización y reglas establecidos al efecto en esta ley.

2. El acreedor privilegiado sujeto al convenio deberá recibir el importe que resulte de la realización del bien o derecho en cantidad que no exceda de la deuda originaria en los términos que resulten de las previsiones del convenio. Si hubiera remanente, corresponderá a la masa activa.

3. Si con dicha realización no se consiguiese la completa satisfacción del crédito en los términos que resulten de las previsiones del convenio, el resto será tratado con la clasificación que le corresponda.

Subsección 2.^a De la propuesta de convenio con asunción

Artículo 324. *La propuesta de convenio con asunción.*

1. La propuesta de convenio podrá consistir en la adquisición por una persona natural o jurídica, determinada en la propia propuesta, bien del conjunto de bienes y derechos de la masa activa afectos a la actividad profesional o empresarial del concursado, bien de determinadas unidades productivas, con asunción por el adquirente del compromiso de continuidad de esa actividad durante el tiempo mínimo que se establezca en la propuesta, y de la obligación de pago, total o parcial, de todos o de algunos de los créditos concursales.

2. La transmisión de la unidad o de las unidades productivas al adquirente determinado en la propuesta de convenio estará sometida a las reglas especiales establecidas en esta ley para esta clase de transmisiones.

Subsección 3.^a Del contenido alternativo de la propuesta de convenio

Artículo 325. *Propuesta de convenio con contenido alternativo.*

Además de una proposición de quita, de espera o de quita y espera, la propuesta de convenio podrá contener cualesquiera otras alternativas para todos o algunos créditos o clases de créditos, sin más limitaciones que las establecidas por la ley, que en ningún caso afectarán a los acreedores públicos.

Artículo 326. *Facultad de elección.*

1. En la propuesta de convenio con contenido alternativo deberá determinarse el plazo para el ejercicio de la facultad de elección, así como la alternativa aplicable en caso de falta de ejercicio de esa facultad.

2. El plazo para el ejercicio de la facultad de elección no podrá ser superior a un mes a contar desde la fecha de la firmeza de la resolución judicial que apruebe el convenio.

Artículo 327. *Propuesta de convenio con conversión de créditos.*

En la propuesta de convenio de contenido alternativo se podrá incluir como una de las alternativas la conversión de los créditos en acciones, participaciones o cuotas o en obligaciones convertibles de la propia sociedad concursada o de otra sociedad, o la conversión de los créditos en créditos participativos por período no superior a diez años, en créditos subordinados, en créditos con intereses capitalizables o en cualquier otro instrumento financiero con características, rango o vencimiento distintos de aquellos que tuvieran los créditos originarios.

Artículo 328. *Propuesta de convenio con conversión de créditos en acciones o participaciones sociales.*

1. La conversión de créditos en acciones o participaciones sociales, con o sin prima, podrá realizarse aunque los créditos a compensar no sean líquidos, no estén vencidos o no sean exigibles.

2. Para la adopción por la junta general de socios del acuerdo de aumentar el capital social por conversión de créditos concursales en acciones o participaciones de la sociedad concursada no será necesaria la mayoría reforzada establecida por la ley o por los estatutos sociales.

Artículo 329. *Propuesta de convenio con cesión en pago.*

1. En la propuesta de convenio de contenido alternativo se podrá incluir como una de esas alternativas la cesión en pago de bienes o derechos de la masa activa a los acreedores.

2. Los bienes o derechos de la masa activa objeto de cesión en pago no podrán ser los necesarios para la continuación de la actividad profesional o empresarial del concursado.

3. En la propuesta deberá determinarse, conforme a lo establecido en esta ley, cuál es el valor razonable de los bienes o derechos objeto de cesión.

4. El valor de los bienes y derechos objeto de cesión deberá ser igual o inferior al importe de los créditos que se extinguen. Si fuere superior, la diferencia se deberá integrar por el cesionario o cesionarios en la masa activa.

5. En ningún caso se impondrá la cesión en pago a los acreedores públicos.

Artículo 330. *Propuesta de convenio con cesión de las acciones o de los efectos de la reintegración.*

En la propuesta de convenio de contenido alternativo se podrá incluir como una de esas alternativas la cesión a uno o a varios acreedores o clases de acreedores de las acciones de reintegración de la masa activa.

Sección 3.^a Del plan de pagos y del plan de viabilidad**Artículo 331.** *El plan de pagos.*

1. Las propuestas de convenio deberán presentarse acompañadas de un plan de pagos.

2. En el plan de pagos se determinarán, además, los recursos previstos para su cumplimiento, incluidos, en su caso, los procedentes de la enajenación de determinados bienes o derechos de la masa activa.

Artículo 332. *El plan de viabilidad.*

1. Cuando para el cumplimiento del convenio se prevea contar con los recursos que genere la continuación, total o parcial, del ejercicio de la actividad profesional o empresarial, la propuesta deberá ir acompañada, además del plan de pagos, de un plan de viabilidad en el que se especifiquen los recursos necesarios, los medios y condiciones de su obtención y, en su caso, los compromisos de su prestación por terceros.

2. Los créditos comprometidos por acreedores o terceros que se concedan al concursado para financiar la continuidad de la actividad se satisfarán en los términos fijados en el propio convenio.

CAPÍTULO II

De la presentación de la propuesta y de la admisión a trámite

Sección 1.^a Del momento de presentación de la propuesta

Artículo 333. *Presentación anticipada de la propuesta convenio.*

(Suprimido)

Artículo 334. *Adhesiones iniciales a la propuesta anticipada de convenio.*

(Suprimido)

Artículo 335. *Prohibiciones.*

(Suprimido)

Artículo 336. *Derecho a presentar nueva propuesta o a mantener la propuesta anticipada de convenio.*

(Suprimido)

Artículo 337. *Presentación de la propuesta de convenio por el concursado.*

El concursado podrá presentar propuesta de convenio, acompañada o no de las adhesiones que considere conveniente, junto con la solicitud de declaración de concurso o en cualquier momento posterior siempre que no hayan transcurrido quince días a contar desde la presentación del informe de la administración concursal.

Artículo 338. *Presentación de la propuesta de convenio por los acreedores.*

1. Desde la declaración de concurso hasta que finalice el plazo establecido en el artículo anterior, el acreedor o acreedores personados cuyos créditos, individual o conjuntamente, superen una quinta parte del total pasivo podrán presentar propuesta de convenio.

2. Si la propuesta se presenta antes de que la administración concursal hubiera presentado la lista provisional de acreedores, ese porcentaje se calculará por la lista que el deudor hubiera acompañado a la solicitud o, en caso de concurso necesario, por la que hubiera presentado, una vez declarado el concurso, dentro del plazo establecido por la ley. Si la propuesta de convenio se presenta después de la presentación de la lista provisional de acreedores, se estará lo que resulte de esta lista.

Artículo 339. *Efectos de la no admisión a trámite de las propuestas de convenio.*

Si la propuesta o propuestas presentadas no se hubieran admitido a trámite, el juez acordará de oficio, mediante auto, la apertura de la liquidación el mismo día en que hubiera tenido lugar esa inadmisión.

Artículo 340. *Efectos de la falta de presentación de propuestas de convenio.*

Dentro de los tres días siguientes al de la finalización del plazo para la presentación sin que se hubiera presentado propuesta de convenio, el juez, de oficio, acordará mediante auto la apertura de la fase de liquidación.

Sección 2.^a De la admisión a trámite de la propuesta de convenio

Artículo 341. *Traslado de la propuesta de convenio.*

1. El letrado de la Administración de Justicia dará traslado de la propuesta o propuestas presentadas a las partes personadas en el procedimiento.

2. El traslado de la propuesta o propuestas no procederá a aquellos acreedores que se hubieran adherido a la misma.

Artículo 342. *Admisión a trámite de la propuesta de convenio.*

1. El juez admitirá a trámite la propuesta o las propuestas de convenio si cumplieran las condiciones de tiempo, forma y contenido establecidas en esta ley.

2. Si la propuesta de convenio previera la adquisición por un tercero bien del conjunto de bienes y derechos de la masa activa afectos a la actividad profesional o empresarial del concursado, bien de determinadas unidades productivas, con asunción por el adquirente del compromiso de continuidad de esa actividad, no podrá admitirse a trámite sin la previa audiencia de los representantes de los trabajadores.

3. Si el concursado hubiera solicitado la liquidación, no procederá la admisión a trámite de la propuesta o propuestas que se hubieran presentado.

Artículo 343. *Forma y momento de la admisión a trámite.*

1. Cuando la propuesta de convenio se hubiera presentado con la solicitud de concurso voluntario, el juez resolverá sobre su admisión a trámite en el mismo auto de declaración de concurso.

2. Cuando la propuesta de convenio se hubiera presentado después de la declaración de concurso, el juez resolverá sobre su admisión a trámite mediante auto, que dictará dentro de los tres días siguientes al de la presentación.

Artículo 344. *Defectos de la propuesta de convenio.*

De apreciar algún defecto en la propuesta o propuestas de convenio presentadas, el juez, dentro del mismo plazo establecido para la admisión a trámite, dispondrá que se notifique al concursado y, en su caso, a los acreedores para que dentro de los tres días siguientes al de la notificación puedan subsanarlo.

Artículo 345. *Recursos.*

Contra el pronunciamiento judicial que resolviere sobre la admisión a trámite de cualquier propuesta de convenio solo podrá interponerse recurso de reposición. Contra el auto resolutorio del recurso de reposición no cabrá recurso alguno.

Artículo 346. *Prohibición de modificar o revocar la propuesta de convenio.*

Las propuestas de convenio no podrán modificarse ni revocarse una vez hayan sido admitidas a trámite, pero el concursado podrá dejarlas sin efecto en cualquier momento mediante la solicitud de la liquidación de la masa activa.

CAPÍTULO III

De la evaluación de la propuesta de convenio

Artículo 347. *Evaluación de la propuesta de convenio por la administración concursal.*

En la resolución que admita a trámite cualquier propuesta de convenio se acordará dar traslado de la misma a la administración concursal para que, en el plazo improrrogable de diez días, presente evaluación de la propuesta.

Artículo 348. *Contenido de la evaluación de la propuesta de convenio.*

1. La administración concursal evaluará el contenido de la propuesta de convenio en relación con el plan de pagos y, en su caso, con el plan de viabilidad que la acompañe.

2. La evaluación deberá contener necesariamente un juicio favorable, con o sin reservas, o desfavorable, acerca de la viabilidad del cumplimiento del convenio propuesto.

Artículo 349. *Comunicación de la evaluación a los acreedores.*

1. La administración concursal comunicará de forma telemática la evaluación a los acreedores de cuya dirección electrónica tenga conocimiento.

2. La evaluación realizada antes de la presentación del informe de la administración concursal se unirá a este y la realizada con posterioridad se pondrá de manifiesto en la oficina judicial desde el mismo día de su presentación.

Artículo 350. *Evaluación desfavorable o con reservas de la propuesta anticipada de convenio.*

(Suprimido)

CAPÍTULO IV

De la aceptación de la propuesta de convenio

Sección 1.ª De la adhesión de los acreedores

Artículo 351. *Adhesión u oposición.*

1. Los acreedores podrán aceptar cualquier propuesta de convenio mediante la adhesión a la misma dentro de los plazos y con los efectos establecidos en esta ley.

2. En caso de existir más de una propuesta de convenio, el acreedor podrá adherirse a una sola, a varias o a todas las presentadas expresando en esos casos el orden en el que debe computarse la adhesión. De no indicar el orden se considerará que opta por el orden legal de verificación de las propuestas.

3. Los acreedores podrán oponerse a cualquier propuesta de convenio dentro de los plazos y con los efectos establecidos en esta ley.

Artículo 352. *Acreedores sin derecho de adhesión.*

1. Los titulares de créditos subordinados no tendrán derecho de adhesión a la propuesta de convenio, así como tampoco las personas especialmente relacionadas con el concursado que hubiesen adquirido un crédito ordinario o privilegiado por actos entre vivos después de la declaración de concurso.

2. Los acreedores a que se refiere el apartado anterior podrán adherirse a la propuesta de convenio por los demás créditos de que fueran titulares.

Artículo 353. *Acreedores sindicados.*

En caso de créditos que, tras la declaración del concurso, continúen sujetos a un régimen o pacto de sindicación, se considerará que los titulares de esos créditos se adhieren a la propuesta de convenio cuando la suma de las adhesiones represente, al menos, el

setenta y cinco por ciento de los créditos sindicados, salvo que en el régimen o el pacto de sindicación se hubiera establecido una mayoría inferior.

Artículo 354. *Contenido de la adhesión.*

1. En la adhesión a la propuesta de convenio el acreedor expresará el importe del crédito o de los créditos de que fuera titular con los que se adhiere, así como su clase. Si la adhesión tuviere lugar antes de la presentación de la lista de acreedores, el importe y clase deberán ser los que se hubieran comunicado a la administración concursal. Si la adhesión tuviera lugar después, el importe y la clase deberán ser los que figuren en esa lista.

2. La adhesión a la propuesta de convenio será pura y simple, sin introducir modificación ni condicionamiento alguno. En otro caso, se tendrá al acreedor por no adherido.

Artículo 355. *Formas de adhesión y de oposición.*

La adhesión o la oposición a la propuesta de convenio habrá de efectuarse por escrito con firma ológrafa o electrónica basada en un certificado cualificado que se entregará o remitirá a la administración concursal con acreditación de la identidad del firmante y, en su caso, de las facultades representativas que tuviere.

Artículo 356. *Acreedores con créditos de distinta clase.*

En el caso de que un acreedor sea simultáneamente titular de créditos privilegiados y ordinarios, la adhesión se presumirá realizada exclusivamente respecto de los ordinarios, y solo afectará a los créditos privilegiados si así se hubiera manifestado expresamente en el acto de adhesión.

Artículo 357. *Adhesión de acreedores públicos.*

La adhesión a la propuesta de convenio por parte de los titulares de créditos públicos se realizará conforme a las normas legales y reglamentarias especiales que resulten aplicables.

Artículo 358. *Plazo de adhesión o de oposición.*

1. Los acreedores podrán adherirse u oponerse a la propuesta o propuestas de convenio durante los dos meses siguientes a contar desde la fecha de la admisión a trámite de cada una de ellas. Si el término final venciera después del plazo legal para la presentación de la lista provisional de acreedores por la administración concursal, el plazo para la adhesión o la oposición se prorrogará automáticamente hasta los quince días siguientes a la fecha de presentación de la lista provisional.

2. Si las adhesiones presentadas fueran suficientes para considerar aceptada la propuesta de convenio presentada por el concursado, podrá este dar por finalizado en cualquier momento el periodo de adhesiones mediante simple comunicación al juzgado, aunque no hubiera finalizado el plazo de adhesión de otra u otras que hubieran presentado los acreedores.

3. Siempre que exista causa justificada y conste suficientemente acreditada, el juez del concurso podrá conceder, a instancias del deudor, una prórroga del plazo para recoger adhesiones a la propuesta de convenio, que, en ningún caso, podrá exceder del plazo de dos meses a contar desde la finalización del plazo de adhesiones previsto en el apartado 1 de este artículo.

Artículo 359. *Aceptación de la propuesta de convenio por el concursado.*

1. El concursado podrá aceptar la propuesta o propuestas de convenio presentada por los acreedores dentro del plazo para las adhesiones. La aceptación no supone revocación de la que el concursado hubiera presentado.

2. En defecto de aceptación, el convenio al que la propuesta o propuestas de los acreedores se refieran no podrá ser aprobado por el juez.

Artículo 360. *Revocación de la adhesión.*

1. Las adhesiones que hubieran tenido lugar antes de la presentación de la lista provisional de acreedores por la administración concursal podrán revocarse dentro de los quince días siguientes a la fecha de la presentación de esa lista si el importe o la clase del crédito o créditos expresado en la adhesión no coincidiera con los que figuren en esa lista.

2. La revocación deberá realizarse mediante la misma forma utilizada para la adhesión.

3. Una vez aprobado el convenio, aunque la sentencia que recaiga en el incidente de impugnación modifique el importe o la clase del crédito, la adhesión efectuada en tiempo y forma no podrá ser revocada.

Artículo 361. *Resultado de las adhesiones.*

1. Al siguiente día hábil al del vencimiento del plazo de revocación, la administración concursal presentará al juzgado escrito haciendo constar el resultado de las adhesiones, acompañado de una relación de los créditos ordinarios o privilegiados adheridos, con expresión del importe total que representen, y de una relación de los que se hubieran opuesto, con expresión del importe total que representen, acompañadas de copia de los escritos de adhesión y de oposición.

2. El escrito en el que conste el resultado y las dos relaciones adjuntas se remitirán por el administrador concursal al concursado y a los acreedores de cuya dirección electrónica tenga conocimiento. Estos documentos y las copias de los escritos de adhesión y de oposición quedarán de manifiesto en la oficina judicial donde podrán ser examinados por quienes estén personados en el procedimiento.

Artículo 362. *Deber de asistencia.*

(Suprimido)

Artículo 363. *Derecho de asistencia.*

(Suprimido)

Artículo 364. *Mesa de la junta.*

(Suprimido)

Artículo 365. *Lista de asistentes.*

(Suprimido)

Artículo 366. *Constitución de la junta.*

(Suprimido)

Artículo 367. *Apertura de la sesión.*

(Suprimido)

Artículo 368. *Derecho de información.*

(Suprimido)

Artículo 369. *Debate sobre las propuestas.*

(Suprimido)

Artículo 370. *Votación de las propuestas.*

(Suprimido)

Artículo 371. *Prórroga de la junta.*

(Suprimido)

Artículo 372. *Acta de la junta.*

(Suprimido)

Artículo 373. *Grabación de la junta de acreedores.*

(Suprimido)

Artículo 374. *Tramitación escrita.*

(Suprimido)

Artículo 375. *Régimen de la tramitación escrita.*

(Suprimido)

Sección 2.^a De las mayorías del pasivo ordinario necesarias para la aceptación de la propuesta de convenio

Artículo 376. *Mayorías necesarias para la aceptación de propuestas de convenio.*

1. Cuando la propuesta de convenio consista en el pago íntegro de los créditos ordinarios en plazo no superior a tres años o en el pago inmediato de los créditos ordinarios vencidos con quita inferior al veinte por ciento y el resto a su respectivo vencimiento, será necesario que el pasivo que representen los acreedores adheridos a la propuesta sea superior al pasivo de los acreedores que hubieran manifestado su oposición a la misma.

2. Cuando la propuesta de convenio contenga quitas iguales o inferiores a la mitad del importe del crédito, o esperas, ya sean de principal, de intereses o de cualquier otra cantidad adeudada, con un plazo no superior a cinco años, será necesario que el pasivo que representen los acreedores adheridos a la propuesta sea superior al cincuenta por ciento del pasivo ordinario.

3. Cuando la propuesta de convenio o alguna de las alternativas que contenga tuviera cualquier otro contenido, será necesario el sesenta y cinco por ciento del pasivo ordinario.

Artículo 377. *Regla de cómputo del pasivo ordinario.*

A los efectos de la aceptación del convenio, se considerará pasivo ordinario la suma de los créditos ordinarios y de aquellos créditos privilegiados, especiales o generales, de los acreedores firmantes de la propuesta o que se hubieran adherido a ella.

Artículo 378. *Trato singular.*

1. Para que se considere aceptada una propuesta de convenio que atribuya un trato singular a ciertos créditos o a grupos de créditos determinados por sus características será preciso, además de la obtención de la mayoría que corresponda, la adhesión, en la misma proporción, del pasivo no afectado por el trato singular.

2. A estos efectos, no se considerará que existe un trato singular cuando la propuesta de convenio mantenga a favor de los acreedores privilegiados que se adhieran a la propuesta las ventajas propias del privilegio de que gocen, siempre que esos acreedores queden sujetos a quita, espera o a ambas en la misma medida que los ordinarios.

3. Tampoco se considera como trato singular la aplicación de las prohibiciones del artículo 318.

Sección 3.^a De la determinación de la aceptación de la propuesta de convenio

Artículo 379. *Determinación de la aceptación de las propuestas.*

1. El orden legal de verificación de las propuestas para determinar la aceptación de las mismas se iniciará por la presentada por el concursado. Si no resultara aceptada, se procederá a la determinación de la aceptación de las presentadas por los acreedores que hubieran sido aceptadas por el concursado por el orden que resulte de la cuantía mayor o menor del total de los créditos titulados por quienes las hubieran presentado.

2. Aceptada una propuesta no procederá computar el resultado de las siguientes.

Artículo 380. *Proclamación del resultado.*

Aceptada una propuesta de convenio por los acreedores ordinarios el letrado de la Administración de Justicia proclamará el resultado mediante decreto que dictará dentro de los tres días siguientes a aquel en que hubiere finalizado el plazo de adhesiones, con advertencia a los legitimados del derecho a oponerse a la aprobación judicial del convenio.

CAPÍTULO V

De la aprobación judicial del convenio

Sección 1.^a Del carácter necesario de la aprobación judicial del convenio

Artículo 381. *Sometimiento a la aprobación judicial.*

Si la propuesta de convenio hubiera obtenido la aceptación de los acreedores con las mayorías del pasivo concursal exigidas por la ley, el Letrado de la Administración de Justicia, en el mismo día de la proclamación del resultado o en el siguiente hábil, someterá el convenio aceptado a la aprobación del juez.

Sección 2.^a De la oposición a la aprobación judicial del convenio

Artículo 382. *Legitimación para formular oposición.*

La legitimación activa para oponerse a la aprobación judicial del convenio corresponde a quienes no se hubieran adherido a la propuesta, así como a la administración concursal.

Artículo 383. *Motivos de oposición.*

La oposición solo podrá fundarse en los siguientes motivos:

1.º En la infracción de las normas que esta ley establece sobre el contenido del convenio.

2.º En la infracción de las normas que esta ley establece sobre la forma y el contenido de las adhesiones cuando las adhesiones en que se hubiera producido esa infracción hubieran sido decisivas para la aceptación de una propuesta de convenio.

3.º En la adhesión a la propuesta por quien o quienes no fueren titulares legítimos de los créditos, o en la obtención de las adhesiones mediante maniobras que afecten a la paridad de trato entre los acreedores ordinarios, cuando esas adhesiones hubieran sido decisivas para la aceptación de una propuesta de convenio.

4.º En el error en la proclamación del resultado de las adhesiones.

5.º En caso de propuesta de convenio presentada por acreedores, en la falta de aceptación de esa propuesta por el deudor.

6.º En caso de que quien formule oposición podría obtener en la liquidación de la masa activa una cuota de satisfacción en cualquiera de los créditos de que fuera titular superior a la que obtendría con el cumplimiento del convenio. A estos efectos se comparará el valor de lo que habría de obtener conforme al convenio con el valor de lo que pueda razonablemente presumirse que recibiría en caso de que la liquidación de la masa activa se realizase dentro de los dos años a partir de la fecha en que finalice el plazo para oponerse a la aprobación judicial del convenio.

Artículo 384. *Oposición por inviabilidad objetiva del cumplimiento del convenio.*

Los acreedores legitimados para formular oposición a la aprobación judicial del convenio que, individualmente o agrupados, sean titulares, al menos, del cinco por ciento de los créditos ordinarios y la administración concursal podrán oponerse, además, a la aprobación judicial del convenio cuando el cumplimiento de este sea objetivamente inviable.

Artículo 385. *Plazo de oposición.*

La oposición a la aprobación judicial del convenio deberá presentarse en el plazo de diez días, contados desde el siguiente a la fecha de proclamación del resultado por el Letrado de la Administración de Justicia.

Artículo 386. *Tramitación de la oposición.*

La oposición a la aprobación judicial del convenio se ventilará por los cauces del incidente concursal.

Artículo 387. *Medidas cautelares durante la tramitación de la oposición.*

El juez, al admitir a trámite la oposición y emplazar a las demás partes para que contesten, podrá tomar cuantas medidas cautelares procedan para evitar que la demora derivada de la tramitación de la oposición impida, por sí sola, el cumplimiento futuro del convenio aceptado, en caso de desestimarse la oposición. Entre tales medidas cautelares podrá acordar que se inicie el cumplimiento del convenio aceptado, bajo las condiciones provisionales que determine.

Sección 3.^a De la aprobación judicial del convenio

Artículo 388. *Facultades del juez en orden a la aprobación del convenio.*

1. El juez no podrá modificar el contenido del convenio sometido a su aprobación, aunque sí podrá subsanar errores materiales o de cálculo.

2. Cuando fuera necesario, el juez podrá fijar la correcta interpretación de las cláusulas del convenio.

Artículo 389. *Aprobación judicial del convenio.*

Dentro de los cinco días siguientes al del vencimiento del plazo para oponerse a la aprobación, sin que se hubiere formulado oposición, o dentro del plazo de diez días una vez tramitado el incidente, si se hubiera formulado, el juez dictará sentencia aprobando o rechazando el convenio. En el auto en que se apruebe el juez deberá incluir íntegramente el convenio aprobado.

Artículo 390. *Publicidad de la sentencia aprobatoria.*

A la sentencia por la que se apruebe el convenio se le dará la misma publicidad que a la del auto de declaración de concurso.

Artículo 391. *Sentencia estimatoria de la oposición.*

La sentencia que estime la oposición declarará rechazado el convenio. Contra la misma podrá interponerse recurso de apelación.

Artículo 392. *Rechazo de oficio del convenio aceptado.*

El juez rechazará de oficio el convenio aceptado por los acreedores si apreciare la existencia de motivo de oposición, aunque esta no hubiera sido presentada o lo hubiera sido por motivo distinto a aquel en que se fundamente el rechazo.

CAPÍTULO VI

De la eficacia del convenio

Artículo 393. *Comienzo de la eficacia del convenio.*

1. El convenio adquirirá eficacia desde la fecha de la sentencia que lo apruebe.

2. No obstante lo establecido en el apartado anterior, el juez, por razón del contenido del convenio, podrá acordar, de oficio o a instancia de parte, retrasar esa eficacia a la fecha en

que la sentencia de aprobación alcance firmeza. El retraso de la eficacia del convenio podrá acordarse con carácter parcial.

Artículo 394. *Cesación de los efectos de la declaración de concurso.*

1. Desde la eficacia del convenio cesarán todos los efectos de la declaración de concurso, que quedarán sustituidos por los que, en su caso, se establezcan en el propio convenio.

2. Los deberes de colaboración e información subsistirán hasta la conclusión del procedimiento.

Artículo 395. *Cese de la administración concursal.*

1. Desde la eficacia del convenio cesará la administración concursal.

2. La administración concursal rendirá cuentas de su actuación ante el juez del concurso dentro del plazo que este señale.

3. No obstante el cese, la administración concursal conservará plena legitimación para continuar los incidentes en curso así como para actuar en la sección sexta, con facultades para solicitar la ejecución provisional o definitiva de las sentencias que se dicten en esos incidentes y de la sentencia de calificación.

Artículo 396. *Extensión necesaria del convenio.*

1. El contenido del convenio vinculará al deudor y a los acreedores ordinarios y subordinados, respecto de los créditos de cualquiera de estas clases que fuesen anteriores a la declaración de concurso, aunque no se hubieran adherido a la propuesta de convenio o aunque, por cualquier causa, no hubiesen sido reconocidos.

2. Los acreedores subordinados quedarán afectados por las mismas quitas y esperas establecidas en el convenio para los ordinarios, pero cada uno de los plazos anuales de espera establecidos para los créditos ordinarios se computarán como plazos trimestrales de espera para los créditos subordinados desde el íntegro cumplimiento del convenio respecto de los primeros sin que la totalidad de la espera desde el comienzo del cumplimiento del convenio pueda ser superior a diez años para todos los acreedores. Quedan a salvo los efectos que pueda producir el ejercicio de la facultad de elección por los acreedores subordinados.

Artículo 397. *Extensión del convenio a los créditos privilegiados.*

1. Los acreedores privilegiados quedarán vinculados al convenio aprobado por el juez si hubieren sido autores de la propuesta o si se hubieran adherido a ella, salvo que hubieran revocado la adhesión, así como si se adhieren en forma al convenio ya aceptado por los acreedores o aprobado por el juez antes de la declaración judicial de su cumplimiento.

2. Sin perjuicio de lo dispuesto en el apartado anterior, los acreedores privilegiados quedarán también vinculados al convenio cuando, dentro de la misma clase a la que pertenezcan, se hubieran obtenido las siguientes mayorías:

1.º El sesenta por ciento del importe de los créditos privilegiados de la misma de la clase, cuando el convenio consista en el pago íntegro de los créditos en plazo no superior a tres años o en el pago inmediato de los créditos vencidos con quita inferior al veinte por ciento; o cuando contenga quitas iguales o inferiores a la mitad del importe del crédito; esperas, ya sean de principal, de intereses o de cualquier otra cantidad adeudada, con un plazo no superior a cinco años; o, en el caso de acreedores distintos de los públicos o los laborales, la conversión de los créditos en créditos participativos durante el mismo plazo.

2.º El setenta y cinco por ciento del importe de los créditos privilegiados de la misma clase, en los convenios que tuvieran otro contenido.

En el caso de acreedores con privilegio especial, el cómputo de las mayorías se hará en función de la proporción de las garantías aceptantes sobre el valor total de las garantías otorgadas dentro de cada clase.

En el caso de los acreedores con privilegio general, el cómputo se realizará en función del pasivo aceptante sobre el total del pasivo que se beneficie de privilegio general dentro de cada clase.

Artículo 398. *Eficacia objetiva del convenio.*

Los créditos ordinarios y los créditos subordinados quedarán extinguidos en la parte a que alcance la quita, aplazados en su exigibilidad por el tiempo de espera y, en general, afectados por el contenido del convenio. La misma regla será de aplicación a aquellos créditos privilegiados a los que se extienda la eficacia del convenio.

Artículo 399. *Conservación de derechos.*

1. El convenio no producirá efectos respecto de los derechos de los acreedores frente a los obligados solidarios con el concursado ni frente a los fiadores o avalistas, salvo que esos acreedores hubiesen sido autores de la propuesta, se hubieran adherido a ella, salvo que hubieran revocado la adhesión, o hubieran votado a favor de la misma. Los obligados solidarios, los fiadores y los avalistas no podrán invocar la aprobación del convenio ni el contenido de este en perjuicio de aquellos.

2. La responsabilidad de los obligados solidarios, fiadores o avalistas del concursado frente a los acreedores que hubiesen sido autores de la propuesta, se hubieran adherido a ella, salvo que hubieran revocado la adhesión, o hubieran votado a favor de la misma se regirá por los pactos que sobre el particular hubieran establecido y, en su defecto, por las normas legales aplicables a la obligación que hubieren contraído.

Artículo 399 bis. *Aumento del capital en ejecución de convenio.*

1. Si el convenio en que se hubiera previsto la conversión de créditos concursales en acciones o participaciones de la sociedad deudora fuera aprobado por el juez, los administradores de la sociedad estarán facultados para aumentar el capital social en la medida necesaria para la conversión de los créditos, sin necesidad de acuerdo de la junta general de socios. En la suscripción de las nuevas acciones o en la asunción de las nuevas participaciones los socios no tendrán derecho de preferencia.

2. Aunque los estatutos sociales contengan cláusulas limitativas de la libre transmisibilidad de las acciones, las nuevas que se emitan en ejecución del convenio serán libremente transmisibles por actos *inter vivos* hasta que transcurran diez años a contar desde la inscripción del aumento del capital en el registro mercantil. Las nuevas participaciones sociales que se creen en ejecución del convenio serán libremente transmisibles hasta que transcurran diez años a contar desde la inscripción del aumento del capital en el registro mercantil.

Artículo 399 ter. *Fusión, escisión o cesión global de activo y pasivo en ejecución del convenio.*

1. En el caso de que el convenio previera una modificación estructural los acreedores concursales no tendrán los derechos de tutela individual reconocidos en el libro primero del Real Decreto-ley 5/2023, de 28 de junio, por el que se adoptan y prorrogan determinadas medidas de respuesta a las consecuencias económicas y sociales de la Guerra de Ucrania, de apoyo a la reconstrucción de la isla de La Palma y a otras situaciones de vulnerabilidad; de transposición de Directivas de la Unión Europea en materia de modificaciones estructurales de sociedades mercantiles y conciliación de la vida familiar y la vida profesional de los progenitores y los cuidadores; y de ejecución y cumplimiento del Derecho de la Unión Europea.

2. La inscripción de la fusión, de la escisión total o la cesión global de activo y pasivo que produzca la extinción de la sociedad declarada en concurso, será causa de conclusión del concurso de acreedores.

CAPÍTULO VII

Del cumplimiento del convenio

Sección 1.^a Del cumplimiento del convenio

Artículo 400. *Información periódica.*

Con periodicidad semestral, contada desde la fecha de eficacia total o parcial de la sentencia aprobatoria del convenio, el concursado informará al juez del concurso acerca de su cumplimiento.

Artículo 401. *Cumplimiento.*

1. El concursado, una vez que estime íntegramente cumplido el convenio, presentará al juez del concurso el informe correspondiente con la justificación adecuada y solicitará la declaración judicial de cumplimiento. El Letrado de la Administración de Justicia acordará poner de manifiesto en la oficina judicial el informe y la solicitud.

2. Transcurridos quince días desde la puesta de manifiesto, el juez, si estimare cumplido el convenio, lo declarará mediante auto, al que dará la misma publicidad que la de su aprobación.

Sección 2.^a De la modificación del convenio

Artículo 401 bis. *De la modificación del convenio.*

1. Transcurridos dos años de su vigencia, el concursado podrá presentar propuesta de modificación del convenio que se encuentre en riesgo de incumplimiento por causa que no le sea imputable a título de dolo, culpa o negligencia y siempre que se justifique debidamente que la modificación resulta imprescindible para asegurar la viabilidad de la empresa. A la solicitud deberá acompañar una relación de los créditos concursales satisfechos, de los que estuvieran pendientes de pago y de aquellos que, devengados o habiendo sido contraídos durante el periodo de cumplimiento del convenio, no hubieran sido satisfechos, junto con un inventario de sus bienes y derechos, un plan de viabilidad y un plan de pagos.

2. La propuesta de modificación se tramitará conforme a las previsiones de esta ley para la aprobación de una propuesta de convenio si bien el cómputo de las mayorías necesarias para su aprobación se establecerá atendiendo a los importes de los créditos que quedan pendientes de pago conforme a lo que resulte del convenio que se propone modificar.

3. En ningún caso la modificación afectará a los créditos devengados o contraídos durante el periodo de cumplimiento del convenio originario ni a los acreedores privilegiados a los que se hubiera extendido la eficacia del convenio o se hubieran adherido a él una vez aprobado, a menos que se adhieran expresamente a la propuesta de modificación.

4. Mientras se encuentre en tramitación una propuesta de modificación de convenio no se admitirá a trámite solicitud de incumplimiento de convenio y de apertura de liquidación.

5. En ningún caso se admitirá que, modificado el convenio, el concursado proponga nueva modificación.

Sección 3.^a Del incumplimiento del convenio

Artículo 402. *Legitimación para solicitar la declaración de incumplimiento.*

1. Cualquier acreedor que estime incumplido el convenio en lo que le afecte podrá solicitar del juez la declaración de incumplimiento.

2. La infracción de las medidas prohibitivas o limitativas del ejercicio por el deudor de las facultades de administración y de disposición sobre bienes y derechos de la masa activa durante el periodo de cumplimiento del convenio constituirá incumplimiento del convenio, cuya declaración podrá ser solicitada del juez por cualquier acreedor.

Artículo 403. *Régimen de la solicitud y de la declaración de incumplimiento.*

1. La acción para solicitar la declaración de incumplimiento del convenio podrá ejercitarse desde que se produzca el incumplimiento y caducará a los dos meses contados desde la última publicación del auto de cumplimiento.

2. La demanda de declaración de incumplimiento del convenio se tramitará por el cauce del incidente concursal.

3. En el caso de ser estimada, en la declaración de incumplimiento del convenio, el juez lo declarará resuelto y abrirá la fase de liquidación de la masa activa.

4. Contra la sentencia que resuelva el incidente cabrá recurso de apelación.

Artículo 404. *Efectos de la declaración de incumplimiento.*

1. Desde que alcance firmeza la declaración de incumplimiento, las quitas, las esperas y cualesquiera otras modificaciones de los créditos que hubieran sido pactadas en el convenio quedarán sin efectos.

Asimismo, a partir de ese momento, los acreedores con privilegio especial a los que se hubiera extendido la eficacia del convenio o se hubieran adherido a él una vez aprobado podrán reiniciar o reanudar la ejecución separada de la garantía con independencia de la apertura de la fase de liquidación. En este caso, el acreedor ejecutante hará suyo el importe resultante de la ejecución en cantidad que no exceda de la deuda originaria. El resto, si lo hubiere, corresponderá a la masa activa del concurso.

2. La declaración de incumplimiento del convenio no afectará a la validez y eficacia de los actos realizados por el concursado o por terceros en ejecución del convenio. En particular, producirán plenos efectos los pagos realizados, las garantías de financiación constituidas y cualesquiera acuerdos societarios adoptados para dar cumplimiento a aquel, incluidas las modificaciones del capital social, de los estatutos y las estructurales.

Artículo 405. *Anulación o rescisión de actos del concursado durante el periodo de cumplimiento del convenio.*

1. No obstante lo establecido en el artículo anterior, desde que alcance firmeza la declaración de incumplimiento serán anulables los actos realizados durante el periodo de cumplimiento del convenio que supongan contravención del propio convenio o alteración de la igualdad de trato de los acreedores que se encuentren en igualdad de circunstancias.

2. Serán rescindibles conforme a lo establecido en el capítulo IV del título IV del libro primero los actos perjudiciales para la masa activa realizados por el deudor durante los dos años anteriores a la solicitud de declaración de incumplimiento del convenio o, en caso de imposibilidad de cumplimiento, de la solicitud de apertura de la fase de liquidación de la masa activa.

TÍTULO VIII

De la liquidación de la masa activa

CAPÍTULO I

De la apertura de la fase de liquidación

Artículo 406. *Apertura de la liquidación a solicitud del deudor.*

El deudor podrá pedir la liquidación en cualquier momento y el juez, dentro de los diez días siguientes a la solicitud, dictará auto abriendo la fase de liquidación.

Artículo 407. *Deber de solicitar la liquidación.*

Durante la vigencia del convenio, el concursado deberá pedir la liquidación desde que conozca la imposibilidad de cumplir los pagos comprometidos en este y las obligaciones contraídas con posterioridad a la aprobación de aquel.

Artículo 408. *Apertura de la liquidación a solicitud de la administración concursal.*

La administración concursal podrá solicitar la apertura de la fase de liquidación en caso de cese total o parcial de la actividad profesional o empresarial. De la solicitud se dará traslado al concursado por plazo de tres días. El juez resolverá sobre la solicitud mediante auto dentro de los cinco días siguientes.

Artículo 409. *Apertura de oficio de la liquidación.*

1. La apertura de la fase de liquidación procederá de oficio en los siguientes casos:

1.º No haberse presentado dentro del plazo legal ninguna propuesta de convenio o no haber sido admitidas a trámite las que hubieren sido presentadas.

2.º No haberse aceptado por los acreedores ninguna propuesta de convenio.

3.º Haberse rechazado por resolución judicial firme el convenio aceptado por los acreedores.

4.º Haberse declarado por resolución judicial firme la nulidad del convenio aprobado por el juez.

5.º Haberse declarado por resolución judicial firme el incumplimiento del convenio.

2. En los casos 1.º y 2.º del apartado anterior, la apertura de la fase de liquidación se acordará por el juez sin más trámites, en el momento en que proceda, mediante auto que se notificará al concursado, a la administración concursal y a todas las partes personadas en el procedimiento.

En cualquiera de los demás casos, la apertura de la fase de liquidación se acordará en la propia resolución judicial que la motive y se hará efectiva una vez esta adquiera firmeza.

3. Contra el auto o la sentencia de apertura de la fase de liquidación el concursado podrá interponer recurso de apelación.

Artículo 410. *Publicidad de la apertura de la liquidación.*

A la resolución judicial que declare la apertura de la fase de liquidación, se dará la misma publicidad que a la del auto de declaración de concurso.

CAPÍTULO II

De los efectos de la apertura de la fase de liquidación

Artículo 411. *Efectos generales.*

Durante la fase de liquidación seguirán aplicándose las normas contenidas en el título III del libro I de esta ley en cuanto no se opongan a las específicas del presente capítulo.

Artículo 412. *Reposición de la administración concursal.*

Cuando en virtud de la eficacia del convenio la administración concursal hubiera cesado, el juez, en la misma resolución en la que acuerde la apertura de la liquidación, la repondrá en el ejercicio de su cargo o nombrará otra nueva.

Artículo 413. *Efectos especiales sobre el concursado.*

1. Si el concursado fuera persona natural la apertura de la fase de liquidación producirá los siguientes efectos:

1.º La suspensión del ejercicio de las facultades de administración y de disposición sobre los bienes y derechos que integran la masa activa, con todos los efectos establecidos para la suspensión en el título III del libro primero.

2.º La extinción del derecho a alimentos con cargo a la masa activa, salvo cuando fuere imprescindible para atender a las necesidades mínimas del concursado, su cónyuge o pareja de hecho inscrita, descendientes bajo su potestad y ascendientes a su cargo.

3.º El derecho a solicitar la exoneración del pasivo insatisfecho, si concurren los presupuestos y requisitos establecidos en esta ley.

2. Si la concursada fuera persona jurídica, la resolución judicial que abra la fase de liquidación contendrá la declaración de disolución si esa persona jurídica no estuviese disuelta y, en todo caso, el cese de los administradores o liquidadores, que serán sustituidos a todos los efectos por la administración concursal, sin perjuicio de continuar aquellos en representación de la concursada en el procedimiento concursal y en los incidentes en los que sea parte.

Artículo 414. *Efectos sobre los créditos concursales.*

Además de los efectos establecidos en el capítulo III del título III del libro I de esta ley, la apertura de la liquidación producirá el vencimiento anticipado de los créditos concursales aplazados y la conversión en dinero de aquellos que consistan en otras prestaciones.

Artículo 414 bis. *Especialidades en caso de incumplimiento del convenio.*

1. Los créditos contraídos por el deudor durante el periodo de cumplimiento del convenio tendrán la consideración de créditos concursales.

2. Las mismas reglas serán de aplicación en los casos de apertura de oficio de la declaración por nulidad del convenio aprobado.

CAPÍTULO III

De las operaciones de liquidación

Sección 1.^a De las reglas especiales de liquidación

Artículo 415. *Reglas especiales de liquidación.*

1. Al acordar la apertura de la liquidación de la masa activa o en resolución posterior, el juez, previa audiencia o informe del administrador concursal a evacuar en el plazo máximo de diez días naturales, podrá establecer las reglas especiales de liquidación que considere oportunas, así como, bien de oficio bien a solicitud de la administración concursal, modificar las que hubiera establecido. Las reglas especiales de liquidación establecidas por el juez podrán ser modificadas o dejadas sin efecto en cualquier momento, bien de oficio bien a solicitud de la administración concursal.

2. El juez no podrá exigir la previa autorización judicial para la realización de los bienes y derechos, ni establecer reglas cuya aplicación suponga dilatar la liquidación durante un periodo superior al año.

3. Contra el pronunciamiento de la resolución judicial de apertura de la fase de liquidación de la masa activa relativa al establecimiento de reglas especiales de liquidación o contra la resolución judicial posterior que las establezca, así como contra la resolución judicial que les modifique o deje sin efecto, los interesados solo podrán interponer recurso de reposición.

4. Las reglas especiales de liquidación establecidas por el juez quedarán sin efecto si así lo solicitaren acreedores cuyos créditos representen más del cincuenta por ciento del pasivo ordinario o más del cincuenta por ciento del total del pasivo.

5. Cuando se presente a inscripción en los registros de bienes, cualquier título relativo a un acto de enajenación de bienes y derechos de la masa activa realizado por la administración concursal durante la fase de liquidación, el registrador comprobará en el Registro público concursal si el juez ha fijado o no reglas especiales de la liquidación, y no podrá exigir a la administración concursal que acredite la existencia de tales reglas.

Artículo 415 bis. *Publicidad de los bienes y derechos objeto de liquidación.*

En el caso de concursado persona jurídica, la administración concursal, una vez establecidas las reglas especiales de liquidación o acordado que la liquidación se realice mediante las reglas legales supletorias, deberá remitir, para su publicación en el portal de liquidaciones concursales del Registro público concursal, cuanta información resulte necesaria para facilitar la enajenación de la masa activa en los términos que reglamentariamente se determinen.

Artículo 416. *De la presentación del plan de liquidación.*

(Suprimido)

Artículo 417. *Criterios legales de elaboración del plan de liquidación.*

(Suprimido)

Artículo 418. *Observaciones al plan de liquidación y propuestas de modificación.*

(Suprimido)

Artículo 419. *Aprobación del plan de liquidación.*

(Suprimido)

Artículo 420. *Modificación del plan de liquidación.*

(Suprimido)

Sección 2.ª De las reglas generales supletorias

Artículo 421. *Regla general en materia de liquidación.*

De no haber establecido el juez reglas especiales de liquidación, el administrador concursal realizará los bienes y derechos de la masa activa del modo más conveniente para el interés del concurso, sin más limitaciones que las establecidas en los artículos siguientes y en el capítulo III del título IV del libro primero.

Artículo 422. *Regla del conjunto.*

1. El conjunto de los establecimientos, explotaciones y cualesquiera otras unidades productivas de bienes o de servicios de la masa activa se enajenará como un todo, salvo que el juez, al establecer las reglas especiales de liquidación, hubiera autorizado la enajenación individualizada.

2. En todo caso, la administración concursal, cuando lo estime conveniente para el interés del concurso, podrá solicitar del juez la autorización para la enajenación individualizada de los establecimientos, explotaciones y cualesquiera otras unidades productivas o de algunas de ellas, o de los elementos de que se compongan.

3. Contra el auto que acuerde la enajenación individualizada de los establecimientos, explotaciones y cualesquiera otras unidades productivas o de algunas de ellas, o de los elementos de que se compongan, no cabrá recurso alguno.

Artículo 423. *Regla de la subasta.*

1. La realización durante la fase de liquidación de la masa activa de cualquier bien o derecho o conjunto de bienes o derechos que, según el último inventario presentado por la administración concursal tuviera un valor superior al cinco por ciento del valor total de los bienes y derechos inventariados, se realizará mediante subasta electrónica, salvo que el juez, al establecer las reglas especiales de liquidación, hubiera decidido otra cosa.

2. La subasta electrónica de los bienes y derechos deberá realizarse mediante la inclusión de esos bienes o derechos o parte de ellos, bien en el portal de subastas de la Agencia Estatal Boletín Oficial del Estado, bien en cualquier otro portal electrónico especializado en la liquidación de activos.

Artículo 423 bis. *Adjudicación de bienes hipotecados o pignorados subastados en caso de falta de postores.*

1. Si en la subasta de bienes o derechos hipotecados o pignorados realizada a iniciativa del administrador concursal o del titular del derecho real de garantía no hubiera ningún postor, el beneficiario de la garantía tendrá derecho a adjudicarse el bien o el derecho en los términos y dentro de los plazos establecidos por la legislación procesal civil.

2. En el caso de que no ejercitase ese derecho, si el valor de los bienes subastados, según el inventario de la masa activa, fuera inferior a la deuda garantizada, el juez, oídos el administrador concursal y el titular del derecho real de garantía, los adjudicará a este por ese valor, o a la persona natural o jurídica que el interesado hubiera señalado. Si el valor del bien o del derecho fuera superior, ordenará la celebración de nueva subasta sin postura mínima.

CAPÍTULO IV

De los informes trimestrales de liquidación

Artículo 424. *Informes trimestrales de liquidación.*

1. Cada tres meses, a contar de la apertura de la fase de liquidación, la administración concursal presentará al juez del concurso un informe sobre el estado de las operaciones. A ese informe se acompañará una relación de los créditos contra la masa, en la que se detallarán y cuantificarán los devengados y pendientes de pago, con indicación de sus respectivos vencimientos.

2. El informe trimestral quedará de manifiesto en la oficina judicial y será remitido por la administración concursal de forma telemática a los acreedores de cuya dirección electrónica tenga constancia. El incumplimiento de este deber podrá determinar la separación de la administración concursal y la exigencia de la responsabilidad si ese incumplimiento hubiera causado daño a los acreedores.

3. El informe trimestral que se presente transcurrido un año desde la apertura de la fase de liquidación de la masa activa, deberá contener como anejo un plan detallado, meramente informativo, del modo y tiempo de liquidación de aquellos bienes y derechos de la masa activa que todavía no hubieran sido realizados por la administración concursal. En los siguientes informes trimestrales, la administración concursal detallará los actos realizados para el cumplimiento de ese plan o las razones que hubieran impedido ese cumplimiento.

CAPÍTULO V

De la consignación preventiva

Artículo 425. *De la consignación preventiva.*

1. El juez, de oficio o a instancia de parte, podrá ordenar la consignación en la cuenta del juzgado de hasta un quince por ciento de lo que se obtenga en cada una de las enajenaciones de los bienes y derechos que integran la masa activa o de los pagos en efectivo que se realicen con cargo a la misma.

2. Las cantidades consignadas se utilizarán para hacer frente al pago de aquellos créditos concursales que resulten de los pronunciamientos judiciales estimatorios de los recursos de apelación interpuestos o que pudieran interponerse frente a sentencias de impugnación de la lista de acreedores o actos de liquidación.

Artículo 426. *De la liberación de las cantidades consignadas.*

Las cantidades consignadas se liberarán cuando los recursos de apelación hayan sido resueltos o cuando el plazo para su interposición haya expirado. La parte del remanente consignado que haya quedado libre tras la resolución o expiración del plazo de interposición de los recursos, será entregada a la administración concursal para que esta la asigne de acuerdo con el orden de prelación legalmente establecido en esta ley, teniendo en cuenta la parte de los créditos que ya hubiere sido satisfecha.

CAPÍTULO VI

De la prolongación indebida de la liquidación

Artículo 427. *Separación de la administración concursal por prolongación indebida de la liquidación.*

1. Transcurrido un año desde la firmeza de la resolución judicial por la que se hubiera procedido a la apertura de la fase de liquidación sin que hubiera finalizado esta, cualquier interesado podrá solicitar al juez del concurso la separación de la administración concursal y el nombramiento de otra nueva.

2. El juez, previa audiencia de la administración concursal, acordará la separación si no existiere causa que justifique la dilación y procederá al nombramiento de quien haya de sustituirla.

3. El auto por el que se acuerde la separación de la administración concursal por prolongación indebida de la liquidación se insertará en el Registro público concursal.

Artículo 428. *Pérdida del derecho a la retribución.*

Los administradores concursales separados por prolongación indebida de la liquidación perderán el derecho a percibir las retribuciones devengadas, debiendo reintegrar a la masa activa las cantidades que en ese concepto hubieran percibido desde la apertura de la fase de liquidación.

TÍTULO IX

Del pago a los acreedores concursales

Artículo 429. *Deducción para pagos de créditos contra la masa.*

Antes de proceder al pago de los créditos concursales, la administración concursal deducirá de la masa activa los bienes y derechos necesarios para satisfacer los créditos contra esta.

Artículo 430. *Pago de créditos con privilegio especial.*

1. El pago de los créditos con privilegio especial se hará con cargo a los bienes y derechos afectos, ya sean objeto de ejecución separada o colectiva.

2. No obstante lo dispuesto en el apartado anterior, en tanto se encuentren paralizadas las ejecuciones de garantías reales y el ejercicio de acciones de recuperación asimiladas o subsista la suspensión de las ejecuciones iniciadas antes de la declaración de concurso, la administración concursal podrá comunicar a los titulares de estos créditos con privilegio especial que opta por atender su pago con cargo a la masa y sin realización de los bienes y derechos afectos. Comunicada esta opción, la administración concursal habrá de satisfacer de inmediato la totalidad de los plazos de amortización e intereses vencidos y asumirá la obligación de atender los sucesivos como créditos contra la masa y en cuantía que no exceda del valor de la garantía conforme figura en la lista de acreedores. En caso de incumplimiento, se realizarán los bienes y derechos afectos para satisfacer los créditos con privilegio especial conforme a lo dispuesto en el apartado siguiente.

3. El importe obtenido por la realización de los bienes o derechos afectos se destinará al pago del acreedor privilegiado en cantidad que no exceda de la deuda originaria. El resto, si lo hubiere, corresponderá a la masa activa. Si no se consiguiese la completa satisfacción del crédito, la parte no satisfecha será tratada en el concurso con la clasificación que le corresponda.

Artículo 431. *Prioridad temporal.*

Si un mismo bien o derecho se encontrase afecto a más de un crédito con privilegio especial, los pagos se realizarán conforme a la prioridad temporal que para cada crédito resulte del cumplimiento de los requisitos y formalidades previstos en su legislación específica para su oponibilidad a terceros. La prioridad para el pago de los créditos con hipoteca legal tácita será la que resulte de la regulación de esta.

Artículo 432. *Pago de créditos con privilegio general.*

1. Deducidos de la masa activa los bienes y derechos necesarios para satisfacer los créditos contra la masa y con cargo a los bienes no afectos a privilegio especial o al remanente que de ellos quedase una vez pagados estos créditos, se atenderá al pago de aquellos que gozan de privilegio general, por el orden establecido en esta ley y, en su caso, a prorrata dentro de cada número.

2. El juez podrá autorizar el pago de estos créditos sin esperar a la conclusión de las impugnaciones promovidas adoptando las medidas cautelares que considere oportunas en cada caso para asegurar su efectividad y la de los créditos contra la masa de previsible generación.

Artículo 433. *Pago de créditos ordinarios.*

1. El pago de los créditos ordinarios se efectuará una vez satisfechos los créditos contra la masa y los privilegiados.

2. Los créditos ordinarios serán satisfechos a prorrata, conjuntamente con la parte de los créditos con privilegio especial en que no hubieran sido satisfechos con cargo a los bienes y derechos afectos, salvo que tuvieran la consideración de subordinados.

3. La administración concursal atenderá el pago de estos créditos en función de la liquidez de la masa activa y podrá disponer de entregas de cuotas cuyo importe no sea inferior al cinco por ciento del nominal de cada crédito.

Artículo 434. *Pago de créditos ordinarios con antelación.*

1. En casos excepcionales, el juez, a solicitud de la administración concursal, podrá motivadamente autorizar la realización de pagos de créditos ordinarios con antelación cuando estime suficientemente cubierto el pago de los créditos contra la masa y de los créditos privilegiados.

2. El juez podrá también autorizar el pago de los créditos ordinarios antes de que concluyan las impugnaciones promovidas, adoptando en cada caso las medidas cautelares que considere oportunas para asegurar su efectividad y la de los créditos contra la masa de previsible generación.

Artículo 435. *Pago de los créditos subordinados.*

1. El pago de los créditos subordinados no se realizará hasta que hayan quedado íntegramente satisfechos los créditos ordinarios.

2. El pago de estos créditos se realizará por el orden establecido en esta ley y, en su caso, a prorrata dentro de cada número.

3. Siempre que no cause perjuicio a tercero y forme parte de él el deudor, el pacto de subordinación relativa entre acreedores se reconocerá en el concurso y será ejecutable dentro del mismo. La administración concursal realizará los pagos conforme a lo previsto en los pactos.

Artículo 436. *Pago anticipado.*

Si el pago de un crédito se realizare antes del vencimiento que tuviere a la fecha de la apertura de la liquidación, se hará con el descuento correspondiente, calculado al tipo de interés legal.

Artículo 437. *Derecho del acreedor a la cuota del deudor solidario.*

El acreedor que, antes de la declaración de concurso, hubiera cobrado parte del crédito de un deudor solidario, de un fiador o de un avalista del deudor tendrá derecho a obtener en el concurso del deudor los pagos correspondientes a aquellos hasta que, sumados a los que perciba por su crédito, cubran el importe total de este.

Artículo 438. *Pago de crédito reconocido en dos o más concursos de deudores solidarios.*

1. En el caso de que el crédito hubiera sido reconocido en dos o más concursos de deudores solidarios, la suma de lo percibido en todos los concursos no podrá exceder del importe del crédito.

2. La administración concursal podrá retener el pago hasta que el acreedor presente certificación acreditativa de lo percibido en los concursos de los demás deudores solidarios. Una vez efectuado el pago, lo pondrá en conocimiento de las administraciones concursales de los demás concursos.

3. El deudor solidario concursado que haya efectuado pago parcial al acreedor no podrá obtener el pago en los concursos de los codeudores mientras el acreedor no haya sido íntegramente satisfecho.

Artículo 439. *Coordinación con pagos anteriores en fase de convenio.*

1. Si a la liquidación hubiese precedido el cumplimiento parcial de un convenio, se presumirán legítimos los pagos realizados en él, salvo que se probara la existencia de fraude, contravención al convenio o alteración de la igualdad de trato a los acreedores.

2. Quienes hubieran recibido pagos parciales cuya presunción de legitimidad no resultara desvirtuada por sentencia firme de revocación, los retendrán en su poder, pero no podrán cobrar lo que les faltara percibir hasta que el resto de los acreedores de su misma clasificación hubiera recibido pagos en un porcentaje equivalente.

Artículo 440. *Pago de intereses.*

Si resultara remanente después del pago de la totalidad de los créditos concursales, procederá el pago, total o parcial, de los intereses cuyo devengo hubiese quedado suspendido por efecto de la declaración de concurso, calculados al tipo convencional y, si no existiera, al tipo legal.

TÍTULO X

De la calificación del concurso

CAPÍTULO I

Disposiciones generales

Artículo 441. *Calificación del concurso.*

El concurso se calificará como fortuito o como culpable.

Artículo 442. *Concurso culpable.*

El concurso se calificará como culpable cuando en la generación o agravación del estado de insolvencia hubiera mediado dolo o culpa grave del deudor o, si los tuviere, de sus representantes legales y, en caso de persona jurídica, de sus administradores o liquidadores, de derecho o de hecho, directores generales, y de quienes, dentro de los dos años anteriores a la fecha de declaración del concurso, hubieren tenido cualquiera de estas condiciones.

Artículo 443. *Supuestos especiales.*

En todo caso, el concurso se calificará como culpable en los siguientes supuestos:

1.º Cuando el deudor se hubiera alzado con la totalidad o parte de sus bienes en perjuicio de sus acreedores o hubiera realizado cualquier acto que retrase, dificulte o impida la eficacia de un embargo en cualquier clase de ejecución iniciada o de previsible iniciación.

2.º Cuando durante los dos años anteriores a la fecha de la declaración de concurso hubieran salido fraudulentamente del patrimonio del deudor bienes o derechos.

3.º Cuando antes de la fecha de declaración del concurso el deudor hubiese realizado cualquier acto jurídico dirigido a simular una situación patrimonial ficticia.

4.º Cuando el deudor hubiera cometido inexactitud grave en cualquiera de los documentos acompañados a la solicitud de declaración de concurso o presentados durante la tramitación del procedimiento, o hubiera acompañado o presentado documentos falsos.

5.º Cuando el deudor legalmente obligado a la llevanza de contabilidad hubiera incumplido sustancialmente esta obligación, llevara doble contabilidad o hubiera cometido en la que llevara irregularidad relevante para la comprensión de su situación patrimonial o financiera.

6.º Cuando la apertura de la liquidación haya sido acordada de oficio por incumplimiento del convenio debido a causa imputable al concursado.

Artículo 444. *Presunciones de culpabilidad.*

El concurso se presume culpable, salvo prueba en contrario, cuando el deudor o, en su caso, sus representantes legales, administradores o liquidadores:

1.º Hubieran incumplido el deber de solicitar la declaración del concurso.

2.º Hubieran incumplido el deber de colaboración con el juez del concurso y la administración concursal, no les hubieran facilitado la información necesaria o conveniente para el interés del concurso, o no hubiesen asistido, por sí o por medio de apoderado, a la junta de acreedores, siempre que su participación hubiera sido determinante para la adopción del convenio.

3.º Si, en alguno de los tres últimos ejercicios anteriores a la declaración de concurso, el deudor obligado legalmente a la llevanza de contabilidad no hubiera formulado las cuentas anuales, no las hubiera sometido a auditoría, debiendo hacerlo, o, una vez aprobadas, no las hubiera depositado en el Registro mercantil o en el registro correspondiente.

Artículo 445. *Cómplices.*

Se consideran cómplices las personas que, con dolo o culpa grave, hubieran cooperado con el deudor o, si los tuviere, con sus representantes legales y, en caso de persona jurídica, con sus administradores o liquidadores, tanto de derecho como de hecho, o con sus directores generales, a la realización de cualquier acto que haya fundado la calificación del concurso como culpable.

Artículo 445 bis. *Incumplimiento culpable del convenio.*

1. El incumplimiento del convenio se calificará como culpable cuando hubiera mediado dolo o culpa grave del deudor o, si los tuviere, de sus representantes legales y, en caso de persona jurídica, de sus administradores o liquidadores, de derecho o de hecho, de sus directores generales y de quienes, dentro del periodo de cumplimiento del convenio, hubieran reunido cualquiera de estas condiciones.

2. En todo caso, el incumplimiento se calificará como culpable en los siguientes supuestos:

1.º Si durante el periodo de cumplimiento del convenio hubieran salido fraudulentamente del patrimonio del deudor bienes o derechos.

2.º Si el deudor hubiera realizado cualquier acto jurídico dirigido a simular una situación patrimonial ficticia.

3. El incumplimiento del convenio se presume culpable, salvo prueba en contrario, cuando el deudor o, en su caso, sus representantes legales, administradores o liquidadores:

1.º Si durante el cumplimiento del convenio el deudor no hubiera reclamado el cumplimiento de las obligaciones exigibles.

2.º Si el deudor hubiera incumplido el deber de solicitar la liquidación de la masa activa.

3.º Si el deudor obligado legalmente a la llevanza de contabilidad, no hubiera formulado en tiempo y forma las cuentas anuales en alguno de los tres últimos ejercicios anteriores a aquel en que hubiera incumplido el convenio; no hubiera sometido esas cuentas a auditoría,

debiendo hacerlo, o, una vez aprobadas, no las hubiera depositado en el Registro mercantil o en el registro correspondiente.

CAPÍTULO II

De la sección de calificación

Sección 1.^a De la formación y tramitación de la sección de calificación

Subsección 1.^a Del régimen general

Artículo 446. *Formación de la sección sexta.*

1. En el mismo auto por el que se ponga fin a la fase común, el juez ordenará la formación de la sección sexta.

2. La sección se encabezará con copia auténtica del auto por el que se haya procedido a su formación y se incorporarán a ella copia auténtica de la solicitud de declaración de concurso, de la documentación aportada por el deudor, del auto de declaración de concurso y del informe de la administración concursal con los documentos anejos.

Artículo 447. *Alegaciones sobre la calificación del concurso.*

Durante el plazo para la comunicación de créditos cualquier acreedor o cualquier personado en el concurso podrá remitir por correo electrónico a la administración concursal cuanto considere relevante para fundar la calificación del concurso como culpable, acompañando, en su caso, los documentos que considere oportunos.

Artículo 448. *Informe de calificación del administrador concursal.*

1. Dentro de los quince días siguientes al de la presentación del inventario y de la lista de acreedores provisionales, la administración concursal presentará un informe razonado y documentado sobre los hechos relevantes para la calificación del concurso, con propuesta de resolución. Si los acreedores o los que sin ser acreedores se hayan personado en el concurso hubieran formulado alegaciones para la calificación del concurso como culpable, esas alegaciones se unirán como anejo al informe de calificación.

2. El informe de calificación tendrá la estructura propia de una demanda si el administrador concursal solicitara la calificación del concurso como culpable.

3. Si la administración concursal propusiera la calificación del concurso como culpable, el informe expresará la identidad de las personas a las que deba afectar la calificación y la de las que hayan de ser consideradas cómplices, justificando la causa, así como la determinación de los daños y perjuicios que, en su caso, se hayan causado por las personas anteriores y las demás pretensiones que se consideren procedentes conforme a lo previsto por la ley.

4. El mismo día de la presentación, el administrador concursal remitirá el informe a la dirección de correo electrónico de quienes hubieran formulado alegaciones sobre la calificación del concurso.

5. Si después de la presentación del informe de calificación la administración concursal tuviera conocimiento de algún hecho relevante para la calificación, podrá presentar una ampliación de su informe.

Artículo 449. *Informe de calificación de los acreedores.*

Dentro de los diez días siguientes al de la remisión del informe de calificación del administrador concursal, los acreedores que hubieran formulado alegaciones para la calificación del concurso como culpable podrán presentar también un informe razonado y documentado sobre los hechos relevantes para la calificación del concurso como culpable, con propuesta de resolución del concurso como culpable conforme a lo establecido en el artículo anterior, siempre que representen, al menos, el cinco por ciento del pasivo o sean titulares de créditos por importe superior a un millón de euros según la lista provisional presentada por la administración concursal.

Artículo 450. *Tramitación de la sección.*

1. Si en alguno de los informes emitidos se hubiera solicitado la calificación del concurso como culpable, el juez, dentro de los cinco días siguientes a aquel en que hubiera transcurrido el plazo a que se refiere el artículo anterior, ordenará, mediante providencia, que se dé audiencia al concursado por plazo de diez días y, en la misma resolución, ordenará emplazar a todas las demás personas que, según resulte de lo actuado, pudieran ser afectadas por la calificación del concurso o declaradas cómplices, a fin de que, en plazo de cinco días, comparezcan en la sección si no lo hubieran hecho con anterioridad.

2. El mismo día de la providencia, el letrado de la Administración de Justicia señalará fecha y hora para la celebración de la vista, que deberá tener lugar dentro de los dos meses siguientes a la fecha de esa resolución.

3. A las personas que comparezcan en plazo el letrado de la Administración de Justicia les dará vista del contenido de la sección para que, dentro de los diez días siguientes, aleguen cuanto convenga a su derecho. Si comparecieren con posterioridad al vencimiento del plazo, les tendrá por parte sin retroceder el curso de las actuaciones. Si no comparecieren, el letrado de la Administración de Justicia los declarará en rebeldía y seguirán su curso las actuaciones sin volver a citarlos.

4. Si la prueba propuesta en los informes emitidos en los que se hubiera solicitado la calificación del concurso como culpable y en las alegaciones presentadas por el deudor, las demás personas afectadas por la calificación y los cómplices, fuese únicamente documental, el juez podrá dejar sin efecto el señalamiento para la celebración de la vista.

5. Salvo en caso de allanamiento, las alegaciones del deudor, de las demás personas afectadas por la calificación y de los cómplices deberán tener la estructura propia de una contestación a la demanda.

6. Si el informe de la administración concursal solicitara la calificación del concurso como fortuito y los acreedores legitimados no hubieran presentado informe de calificación, el juez, sin más trámites, ordenará, mediante auto, el archivo de las actuaciones. Contra el auto que ordene el archivo de las actuaciones no cabrá recurso alguno.

Artículo 450 bis. *Elevación de los informes al Ministerio Fiscal.*

En el caso de que en cualquiera de los informes de calificación se pusiera de manifiesto la posible existencia de un hecho constitutivo de delito no perseguible únicamente a instancia de persona agraviada, el juez, en la misma resolución por la que acuerde el emplazamiento de las personas que pudieran quedar afectadas por la calificación o declaradas cómplices, lo pondrá en conocimiento del Ministerio Fiscal por si hubiere lugar al ejercicio de la acción penal.

Artículo 450 ter. *Personación de acreedores y demás legitimados.*

Si el informe de calificación de la administración concursal solicitara la calificación del concurso como culpable, cualquier acreedor o persona que acredite interés legítimo podrá personarse en la sección sexta para defender esa calificación.

Artículo 451. *Oposición a la calificación.*

1. Si el concursado o alguno de los comparecidos formulase oposición deberá hacerlo en la forma prevista para un escrito de contestación a la demanda. Para los trámites posteriores el procedimiento se sustanciará según lo previsto para el incidente concursal. De ser varias las oposiciones, se sustanciarán juntas en el mismo incidente.

2. Si no se hubiere formulado oposición, el juez dictará sentencia en el plazo de cinco días.

Artículo 451 bis. *Transacción.*

1. La administración concursal, los acreedores que hubieran presentado informe de calificación y las personas que, según cualquiera de esos informes, pudieran quedar afectadas por la calificación o ser declaradas cómplices podrán alcanzar un acuerdo transaccional sobre el contenido económico de la calificación.

2. La eficacia del acuerdo transaccional está condicionada a la aprobación por el juez del concurso. Presentada la solicitud de aprobación, el letrado de la Administración de Justicia dará traslado de esa solicitud a los personados en la sección para que, en el plazo de diez días, aleguen lo que a su derecho convenga.

3. Contra el auto por el que se apruebe la transacción los personados en la sección que hubieran alegado en contra de que la transacción fuera aprobada podrán interponer recurso de apelación. Contra el auto por el que se deniegue la aprobación no cabrá interponer recurso alguno.

Subsección 2.ª Del régimen especial en caso de incumplimiento del convenio

Artículo 452. *Especialidades de la formación de la sección de calificación en caso de incumplimiento del convenio.*

1. En la misma resolución judicial que acuerde la apertura de la liquidación por razón de incumplimiento del convenio, el juez procederá del siguiente modo:

1.º Si en la sección sexta se hubiera dictado sentencia de calificación o auto de archivo de la sección, ordenará la reapertura de esa sección, con incorporación a ella de la propia resolución que ordene esa reapertura.

2.º Si continuara en tramitación, ordenará la formación de una pieza separada dentro de la sección de calificación que se hallare abierta, para su tramitación de forma autónoma y conforme a las normas establecidas en este título que le sean de aplicación.

2. El plazo para la presentación del informe o informes de calificación se iniciará al siguiente día de la notificación de la apertura de la liquidación al administrador concursal y a los acreedores personados en el concurso.

Artículo 453. *Personación de acreedores y demás legitimados.*

En caso de incumplimiento del convenio, si el informe o informes de calificación solicitaran la calificación del concurso como culpable, cualquier acreedor o persona que acredite interés legítimo podrá personarse en la sección sexta o en la pieza separada, antes de la celebración de la vista, para defender esta calificación.

Artículo 454. *Contenido de los informes.*

En el caso de reapertura de la sección o de formación de pieza separada, el informe o informes de calificación se limitarán a determinar si ha concurrido dolo o culpa grave en el incumplimiento del convenio, con propuesta de resolución.

Sección 2.ª De la sentencia de calificación

Artículo 455. *Sentencia de calificación.*

1. La sentencia declarará el concurso como fortuito o como culpable. Si lo calificara como culpable, expresará la causa o causas en que se fundamente la calificación.

2. La sentencia que califique el concurso como culpable contendrá, además, los siguientes pronunciamientos:

1.º La determinación de las personas afectadas por la calificación, así como, en su caso, la de las declaradas cómplices.

En caso de persona jurídica, podrán ser consideradas personas afectadas por la calificación los administradores o liquidadores, de derecho o de hecho, los directores generales y quienes, dentro de los dos años anteriores a la fecha de la declaración de concurso, hubieren tenido cualquiera de estas condiciones.

Si alguna de las personas afectadas lo fuera como administrador o liquidador de hecho, la sentencia deberá motivar específicamente la atribución de esa condición.

No tendrán la consideración de administradores de hecho los acreedores que, en virtud de lo pactado en el convenio tuvieran derechos especiales de información, de autorización de determinadas operaciones del deudor o cualesquiera otras de vigilancia o control sobre el

cumplimiento del plan de viabilidad, salvo que se acreditara la existencia de alguna circunstancia de distinta naturaleza que pudiera justificar la atribución de esa condición.

2.º La inhabilitación de las personas naturales afectadas por la calificación para administrar los bienes ajenos durante un período de dos a quince años, así como para representar a cualquier persona durante el mismo período. Esta inhabilitación se notificará al Registro de la Propiedad y al Registro Mercantil para su constancia en la hoja de la concursada y en las demás del registro en que aparezca la persona inhabilitada, así como en el Índice único informatizado del artículo 242 bis de la Ley Hipotecaria.

La duración del periodo de inhabilitación se fijará por el juez atendiendo a la gravedad de los hechos y a la entidad del perjuicio causado a la masa activa, así como a la existencia de otras sentencias de calificación del concurso como culpable en los que la misma persona ya hubiera sido inhabilitada.

Excepcionalmente, en caso de convenio, si así lo hubiera solicitado la administración concursal en el informe de calificación, la sentencia podrá autorizar al inhabilitado a continuar al frente de la empresa o como administrador de la sociedad concursada durante el tiempo de cumplimiento del convenio o por periodo inferior.

3.º La pérdida de cualquier derecho que las personas afectadas por la calificación o declaradas cómplices tuvieran como acreedores concursales o de la masa.

4.º La condena a las personas afectadas por la calificación o declaradas cómplices a devolver los bienes o derechos que indebidamente hubieran obtenido del patrimonio del deudor o recibido de la masa activa.

5.º La condena a las personas afectadas por la calificación o declaradas cómplices a indemnizar, con o sin solidaridad, los daños y perjuicios causados.

3. En materia de costas, serán de aplicación las siguientes reglas especiales:

1.ª La sentencia que desestime la solicitud de calificación del concurso como culpable a solicitud de la administración concursal no condenará a esta al pago de las costas, salvo que concurra temeridad.

2.ª La sentencia que estime la solicitud de calificación del concurso como culpable no condenará a las personas afectadas por la calificación o declarados cómplices al pago de las costas en que hubieran incurrido los legitimados personados en la sección sexta para defender la calificación del concurso como culpable.

4. La sentencia declarará el incumplimiento del convenio como fortuito o como culpable. La sentencia que califique ese incumplimiento como culpable contendrá, además, los pronunciamientos a que se refieren los apartados 1 y 2.

Artículo 456. *Condena a la cobertura del déficit.*

1. Cuando la sección de calificación hubiera sido formada o reabierta como consecuencia de la apertura de la fase de liquidación, el juez, en la sentencia de calificación, podrá condenar, con o sin solidaridad, a la cobertura, total o parcial, del déficit a todos o a algunos de los administradores, liquidadores, de derecho o de hecho, o directores generales de la persona jurídica concursada que hubieran sido declarados personas afectadas por la calificación en la medida que la conducta de estas personas que haya determinado la calificación del concurso como culpable hubiera generado o agravado la insolvencia.

2. Se considera que existe déficit cuando el valor de los bienes y derechos de la masa activa según el inventario de la administración concursal sea inferior a la suma de los importes de los créditos reconocidos en la lista de acreedores.

3. En caso de pluralidad de condenados a la cobertura del déficit, la sentencia deberá individualizar la cantidad a satisfacer por cada uno de ellos, de acuerdo con la participación en los hechos que hubieran determinado la calificación del concurso.

4. En caso de reapertura de la sección sexta por incumplimiento del convenio, si el concurso hubiera sido ya calificado como culpable, el juez para fijar la condena a la cobertura, total o parcial, del déficit, atenderá tanto a los hechos declarados probados en la sentencia de calificación como a los determinantes de la reapertura.

Artículo 457. *Publicidad.*

El contenido de la sentencia de calificación del concurso como culpable se inscribirá en el Registro público concursal.

Artículo 458. *Cumplimiento de las condenas de inhabilitación.*

En el caso de que una misma persona fuera inhabilitada en dos o más concursos, el período de inhabilitación será la suma de cada uno de ellos.

Artículo 459. *Cese y sustitución de los inhabilitados.*

1. La firmeza de la sentencia de calificación producirá el cese automático de los administradores y liquidadores de la persona jurídica concursada que hubieran sido inhabilitados.

2. Si el cese impidiese el funcionamiento del órgano de administración o liquidación, la administración concursal, aunque hubiera sido cesada, convocará junta o asamblea de socios para el nombramiento de quienes hayan de cubrir las vacantes de los inhabilitados. Los gastos de la convocatoria serán a cargo de la sociedad.

Artículo 460. *Recurso de apelación.*

Quienes hubieran sido parte en la sección sexta podrán interponer recurso de apelación contra la sentencia de calificación.

Artículo 461. *Ejecución de la sentencia de calificación.*

1. La legitimación para solicitar la ejecución de la condena o de las condenas que contenga la sentencia de calificación corresponderá a la administración concursal. Los acreedores que hayan instado por escrito de la administración concursal la solicitud de la ejecución estarán legitimados para solicitarla si la administración concursal no lo hiciere dentro del mes siguiente al requerimiento.

2. Todas las cantidades que se obtengan en ejecución de la sentencia de calificación se integrarán en la masa activa del concurso.

Artículo 462. *Regla de la no vinculación de los jueces de lo penal ni de los órganos de la jurisdicción contencioso-administrativa.*

La calificación no vinculará a los jueces de lo penal que conozcan de aquellas actuaciones de las personas afectadas por la calificación o declaradas cómplices que pudieran ser constitutivas de delito, ni a los órganos de la jurisdicción contencioso-administrativa que conozcan de actuaciones sobre responsabilidad en el ámbito administrativo de terceras personas relacionadas con el concursado.

Sección 3.^a De la calificación en caso de intervención administrativa

Artículo 463. *Formación de la sección de calificación.*

1. En los casos de adopción de medidas administrativas que comporten la disolución y liquidación de una entidad y excluyan la posibilidad de declarar el concurso, la autoridad supervisora que las hubiera acordado comunicará inmediatamente la resolución al juez que fuera competente para la declaración de concurso de esa entidad.

2. Una vez recibida la comunicación y, aunque la resolución administrativa no sea firme, el juez, de oficio o a solicitud de la autoridad administrativa, dictará auto acordando la formación de una sección autónoma de calificación, sin previa declaración de concurso.

3. Se dará al auto la publicidad prevista en esta ley para la resolución judicial de apertura de la liquidación.

Artículo 464. *Especialidades de la tramitación.*

1. La sección se encabezará con la resolución administrativa que hubiere acordado las medidas.

2. Los interesados podrán personarse y ser parte en la sección en el plazo de quince días a contar desde la publicación prevista en el artículo anterior.

3. El informe sobre la calificación será emitido por la autoridad supervisora que hubiere acordado la medida de intervención, salvo que en la legislación específica se designe persona distinta.

TÍTULO XI

De la conclusión y de la reapertura del concurso de acreedores

CAPÍTULO I

De la conclusión del concurso

Sección 1.ª De las causas de conclusión del concurso

Artículo 465. *Causas.*

La conclusión del concurso con el archivo de las actuaciones procederá en los siguientes casos:

1.º Cuando alcance firmeza el auto de la Audiencia Provincial que, estimando la apelación, revoque el auto de declaración de concurso.

2.º Cuando de la lista definitiva de acreedores resulte la existencia de un único acreedor.

3.º Cuando, terminada la fase común del concurso, alcance firmeza la resolución que acepte el desistimiento o la renuncia de los acreedores reconocidos, a menos que tras el desistimiento o renuncia resulte la existencia de un único acreedor en cuyo caso se estará a lo dispuesto en el ordinal anterior.

4.º Cuando, dictado auto de cumplimiento del convenio, transcurra el plazo de caducidad de las acciones de declaración de incumplimiento o, en su caso, sean rechazadas por resolución judicial firme las que se hubieren ejercitado.

5.º Cuando, en cualquier estado del procedimiento, se compruebe el pago o la consignación de la totalidad de los créditos reconocidos o la íntegra satisfacción de los acreedores por cualquier otro medio.

6.º Cuando se hayan liquidado los bienes y derechos de la masa activa y aplicado lo obtenido en la liquidación a la satisfacción de los créditos.

7.º Cuando, en cualquier estado del procedimiento, se compruebe la insuficiencia de la masa activa para satisfacer los créditos contra la masa, y concurren las demás condiciones establecidas en esta ley.

8.º Cuando, en los casos admitidos por la ley, la sociedad declarada en concurso se hubiera fusionado con otra u otras o hubiera sido absorbida por otra, se hubiera escindido totalmente o hubiera cedido globalmente el activo y el pasivo que tuviere.

Sección 2.ª Del régimen de conclusión del concurso

Subsección 1.ª De la conclusión del concurso por revocación de la declaración

Artículo 466. *Revocación de la declaración de concurso.*

La conclusión del concurso se acordará mediante diligencia por el Letrado de la Administración de Justicia, una vez conste en el juzgado la firmeza del auto de la Audiencia Provincial que revoque el auto de declaración de concurso.

Subsección 2.^a De la conclusión del concurso por cumplimiento del convenio

Artículo 467. *Cumplimiento del convenio.*

Una vez transcurrido el plazo de caducidad de las acciones de declaración de incumplimiento o, en su caso, rechazadas por resolución judicial firme las que se hubieran ejercitado, el juez dictará auto de conclusión del procedimiento.

Subsección 3.^a De la conclusión del concurso por finalización de la liquidación

Artículo 468. *Presentación del informe final de liquidación.*

1. Dentro del mes siguiente a la conclusión de la liquidación de la masa activa, la administración concursal presentará al juez del concurso el informe final de liquidación solicitando la conclusión del procedimiento. Si estuviera en tramitación la sección sexta, el informe final se presentará en el mes siguiente a la notificación de la sentencia de calificación.

2. En el informe final de liquidación, el administrador concursal expondrá las operaciones de liquidación que hubiera realizado y las cantidades obtenidas en cada una de esas operaciones, así como los pagos realizados y, en su caso, las consignaciones efectuadas para la satisfacción de los créditos contra la masa y de los créditos concursales.

3. En el informe final de liquidación el administrador concursal expondrá si el deudor tiene la propiedad de bienes o derechos legalmente inembargables, y si en la masa activa existen bienes o derechos desprovistos de valor de mercado o cuyo coste de realización sea manifiestamente desproporcionado respecto del previsible valor venal, así como si existen bienes o derechos pignorado o hipotecados.

4. El informe final se pondrá de manifiesto en la oficina judicial a todas las partes personadas por el plazo de quince días.

5. La administración concursal remitirá el informe final mediante comunicación telemática a los acreedores de cuya dirección electrónica tenga conocimiento.

6. Lo establecido en este artículo será de aplicación al informe justificativo de la procedencia de la conclusión del concurso por cualquier otra causa de conclusión del concurso y al escrito en el que el administrador concursal informe favorablemente la solicitud de conclusión deducida por otros legitimados.

Artículo 469. *Oposición a la conclusión.*

1. Si en el plazo de audiencia concedido a las partes, computado desde la puesta de manifiesto del informe final en la oficina judicial, se formulase oposición a la conclusión del concurso, se dará a esta la tramitación del incidente concursal.

2. Si no se formulase oposición en el plazo indicado, el juez resolverá sobre la conclusión del procedimiento en la misma resolución que decida sobre la rendición de cuentas.

Subsección 4.^a De la conclusión por insuficiencia de la masa activa simultánea a la declaración del concurso

(Suprimida)

Artículo 470. *Presupuestos.*

(Suprimido)

Artículo 471. *Recurso contra el auto de conclusión del concurso.*

(Suprimido)

Artículo 472. *Especialidades en caso de concurso de persona natural.*

(Suprimido)

Subsección 5.^a De la conclusión por insuficiencia de la masa activa posterior al auto de declaración del concurso

Artículo 473. *Informe de la administración concursal sobre la insuficiencia sobrevenida.*

1. En caso de insuficiencia sobrevenida de la masa activa para satisfacer todos los créditos contra la masa, la administración concursal, una vez pagados o consignado el importe de aquellos ya devengados conforme al orden establecido en esta ley, deberá solicitar del juez la conclusión del concurso de acreedores, con rendición de cuentas.

2. A la solicitud de conclusión acompañará un informe con el mismo contenido establecido para el informe final de liquidación, en el que, además, razonará inexcusablemente:

1.º Que el deudor no ha realizado actos perjudiciales para la masa activa que sean rescindibles conforme a lo establecido en esta ley.

2.º Que no existe fundamento para el ejercicio de la acción social de responsabilidad contra los administradores o liquidadores, de derecho o de hecho de la persona jurídica concursada; o contra la persona natural designada por la persona jurídica administradora para el ejercicio permanente de las funciones propias del cargo de administrador persona jurídica y contra la persona, cualquiera que sea su denominación, que tenga atribuidas facultades de más alta dirección de la sociedad cuando no exista delegación permanente de facultades del consejo en uno o varios consejeros delegados.

3.º Que no existe fundamento para que el concurso pueda ser calificado de culpable.

4.º Que lo que se pudiera obtener del ejercicio de las correspondientes acciones no sería suficiente para el pago de los créditos contra la masa pendientes de pago.

3. El mismo día de la presentación de la solicitud de conclusión del concurso la administración concursal remitirá el informe a los acreedores de cuya dirección electrónica tenga constancia.

4. El mismo día de la presentación de la solicitud de conclusión o, si no fuera posible, en el siguiente, el letrado de la Administración de Justicia lo pondrá de manifiesto en la oficina judicial a todas las partes personadas por el plazo de diez días.

Artículo 474. *Presupuesto de la solicitud.*

La administración concursal no podrá solicitar la conclusión del concurso por insuficiencia sobrevenida de la masa activa mientras esté en tramitación incidente de rescisión de cualquier acto del deudor perjudicial para la masa activa o de exigencia de responsabilidad de terceros o se encuentre en tramitación la sección de calificación, salvo que las correspondientes acciones ya ejercitadas hubiesen sido objeto de cesión o fuese manifiesto que lo que se obtuviera de ellas no sería suficiente para la satisfacción de los créditos contra la masa.

Artículo 475. *Oposición a la conclusión.*

1. Dentro del plazo en que el informe estuviera de manifiesto en la oficina judicial, cualquier persona que acredite interés legítimo podrá formular oposición a la conclusión del concurso, siempre que justifique la existencia de indicios suficientes para considerar que pueden ejercitarse acciones de reintegración o de exigencia de responsabilidad o acrediten por escrito hechos relevantes que pudieran conducir a la calificación de concurso como culpable.

2. Al escrito de oposición deberá acompañar documento acreditativo de la constitución de depósito o la consignación en el juzgado de una cantidad suficiente para la satisfacción de los previsibles créditos contra la masa. El depósito o consignación podrá hacerse también mediante aval solidario de duración indefinida, pagadero a primer requerimiento, emitido por entidad de crédito o sociedad de garantía recíproca, o por cualquier otro medio que, a juicio del tribunal, garantice la inmediata disponibilidad de la cantidad.

3. Si el juez considerase suficientes los indicios y los hechos acreditados por quien hubiera formulado oposición y suficiente la garantía, la admitirá a trámite conforme a lo

establecido para el incidente concursal. Si considerase insuficiente la garantía concederá a quien hubiera formulado oposición el plazo de cinco días para que pueda mejorarla.

4. Si dentro del plazo establecido por la ley ninguna persona con interés legítimo formulase oposición a la conclusión del concurso, el juez resolverá mediante auto sobre la conclusión solicitada.

Artículo 476. *Solicitud de continuación del concurso.*

1. Hasta la fecha en que se dicte el auto de conclusión del concurso, los acreedores y cualquier otro legitimado podrán solicitar la continuación del concurso siempre que justifiquen la existencia de indicios suficientes para considerar que pueden ejercitarse determinadas acciones de reintegración o aporten por escrito hechos relevantes que pudieran conducir a la calificación de concurso culpable y la constitución de depósito o la consignación en el juzgado de una cantidad suficiente para la satisfacción de los previsibles créditos contra la masa. El depósito o consignación podrá hacerse también mediante aval solidario de duración indefinida, pagadero a primer requerimiento, emitido por entidad de crédito o sociedad de garantía recíproca, o por cualquier otro medio que, a juicio del tribunal, garantice la inmediata disponibilidad de la cantidad.

2. El Letrado de la Administración de Justicia admitirá a trámite la solicitud si cumple las condiciones de tiempo y contenido establecidas en esta ley. Si entiende que no concurren las condiciones o que no se han subsanado, dará cuenta al juez para que dicte auto aceptando o denegando la solicitud.

3. Si continuase el concurso, el instante estará legitimado para el ejercicio de las acciones de reintegración que hubiere identificado en la solicitud, estando en cuanto a las costas y gastos a lo establecido en esta ley para el ejercicio subsidiario de acciones por los acreedores.

Subsección 6.^a De la conclusión del concurso por satisfacción de los acreedores, por desistimiento o por renuncia

Artículo 477. *Conclusión por satisfacción a los acreedores, desistimiento o renuncia.*

1. El concursado, la administración concursal o cualquiera de los acreedores podrá alegar como causa de conclusión del concurso el pago o la consignación de la totalidad de los créditos reconocidos o la íntegra satisfacción de los acreedores por cualquier otro medio, así como, una vez terminada la fase común del concurso, la firmeza de la resolución que acepte el desistimiento o la renuncia de la totalidad de los acreedores reconocidos. La solicitud de conclusión del concurso de acreedores podrá presentarse aunque se encuentre en tramitación la sección sexta.

2. Cuando la solicitud de conclusión no la formule la propia administración concursal, se le dará traslado de la solicitud para que emita informe en el plazo de quince días, en el cual podrá oponerse a la conclusión de concurso.

3. Presentado el informe por la administración concursal o solicitada por esta la conclusión, el Letrado de la Administración de Justicia dará traslado a las demás partes personadas para que en el plazo de quince días puedan formular oposición a la solicitud de conclusión.

4. Si no se formula oposición, el juez resolverá sobre la conclusión del concurso en la misma resolución que decida sobre la rendición de cuentas. De formularse oposición a la conclusión de concurso, se le dará la tramitación del incidente concursal.

5. La conclusión del concurso no impedirá la continuación de la tramitación de la sección sexta ni la ejecución por la administración concursal de los pronunciamientos de la sentencia de calificación.

Sección 3.^a De la rendición de cuentas

Artículo 478. *Rendición de cuentas.*

1. Con el informe final de liquidación, con el informe justificativo de la procedencia de la conclusión del concurso por cualquier otra causa de conclusión del concurso o con el escrito

en el que informe favorablemente la solicitud de conclusión deducida por otros legitimados, el administrador concursal presentará escrito de rendición de cuentas.

2. En el escrito de rendición de cuentas, el administrador concursal justificará cumplidamente la utilización que haya hecho de las facultades conferidas; señalará las acciones de reintegración de la masa activa y las acciones de responsabilidad que hubiera ejercitado, con expresión de los respectivos resultados; expondrá las operaciones de liquidación de la masa activa que hubiera realizado y la fecha y el modo en que hubieran sido hechas; enumerará los pagos y, en su caso, las consignaciones realizadas de los créditos contra la masa y de los créditos concursales; expresará los pagos de cualesquiera expertos, tasadores y entidades especializadas que hubiera contratado, con cargo a la retribución del propio administrador concursal; detallará la retribución que le hubiera sido fijada por el juez, especificando las cantidades y las fechas en que hubieran sido percibidas, con expresión de los pagos del auxiliar o auxiliares delegados, si hubieran sido nombrados. Asimismo, precisará el número de trabajadores o personal contratado a estos efectos que se hubieran asignado por la administración concursal al concurso y el número total de horas dedicadas por el conjunto de estos trabajadores al concurso.

3. El letrado de la Administración de Justicia remitirá el escrito de rendición de cuentas por medios electrónicos al Registro público concursal.

Artículo 479. *Oposición y resolución.*

1. Dentro del plazo de audiencia para formular oposición a la conclusión del concurso, tanto el concursado como los acreedores podrán formular oposición razonada a la aprobación de las cuentas.

2. Si no se formulase oposición a las cuentas ni a la conclusión del concurso, el juez mediante auto decidirá sobre la conclusión de concurso, y de acordarse esta, declarará aprobadas las cuentas.

3. Si solo se formulase oposición a las cuentas, esta se sustanciará por los trámites del incidente concursal y en la sentencia que ponga fin a este incidente se resolverá sobre esta y se decidirá sobre la conclusión del concurso.

4. Si la oposición solo afecta a la conclusión de concurso, el juez aprobará las cuentas en la sentencia que decida sobre la conclusión, en el caso de que esta sea acordada.

5. Si se formulase oposición a la aprobación de las cuentas y también a la conclusión del concurso, ambas se sustanciarán en el mismo incidente y se resolverán en la misma sentencia.

6. A la sección segunda se unirá un testimonio de la resolución que decida sobre la rendición de cuentas.

Artículo 480. *Efectos de la aprobación o desaprobación de las cuentas.*

1. La desaprobación de las cuentas comportará la inhabilitación temporal del administrador o administradores concursales para ser nombrados en otros concursos durante un período que determinará el juez en la sentencia de desaprobación y que no podrá ser inferior a seis meses ni superior a dos años.

2. La aprobación o la desaprobación de las cuentas no prejuzga la procedencia o improcedencia de la acción de responsabilidad de los administradores concursales.

Sección 4.^a De los recursos y de la publicidad

Artículo 481. *Recursos.*

1. Contra el auto que acuerde la conclusión del concurso no cabrá recurso alguno y contra el que la deniegue podrá interponerse recurso de apelación.

2. Contra la sentencia que resuelva la oposición a la conclusión del concurso, cabrán los recursos previstos en esta ley para las sentencias dictadas en incidentes concursales.

Artículo 482. *Publicidad.*

La resolución que acuerde la conclusión del procedimiento se notificará a las mismas personas a las que se hubiera notificado el auto de declaración de concurso, publicándose en el Registro público concursal y, por medio de edicto, en el «Boletín Oficial del Estado»,

Sección 5.ª De los efectos de la conclusión del concurso

Artículo 483. *Efectos generales.*

En los casos de conclusión del concurso, cesarán las limitaciones sobre las facultades de administración y de disposición del concursado, salvo las que se contengan en la sentencia de calificación, y cesará la administración concursal, ordenando el juez el archivo de las actuaciones, sin más excepciones que las establecidas en esta ley.

Artículo 484. *Efectos específicos en caso de concurso de persona natural.*

1. En caso de conclusión del concurso por liquidación o insuficiencia de masa activa, el deudor persona natural quedará responsable del pago de los créditos insatisfechos, salvo que obtenga el beneficio de la exoneración del pasivo insatisfecho.

2. Los acreedores podrán iniciar ejecuciones singulares, en tanto no se acuerde la reapertura del concurso o no se declare nuevo concurso. Para tales ejecuciones, la inclusión de su crédito en la lista definitiva de acreedores se equipara a una sentencia firme de condena.

Artículo 485. *Efectos específicos en caso de concurso de persona jurídica.*

1. En la resolución que acuerde la conclusión del concurso por finalización de la liquidación o por insuficiencia de la masa activa del concursado persona jurídica, el juez ordenará el cierre provisional de la hoja abierta a esa persona jurídica en el registro público en el que figure inscrita. En cuanto esta resolución devenga firme, el letrado de la Administración de Justicia expedirá mandamiento conteniendo testimonio de la resolución, con expresión de la firmeza, que remitirá por medios electrónicos al registro correspondiente.

2. Transcurrido un año a contar desde que se hubiera ordenado por el juez el cierre de la hoja registral sin que se haya producido la reapertura del concurso, el registrador procederá a la cancelación de la inscripción de la persona jurídica, con cierre definitivo de la hoja.

CAPÍTULO II

De la exoneración del pasivo insatisfecho

Sección 1.ª Del ámbito de aplicación

Artículo 486. *Ámbito de aplicación.*

El deudor persona natural, sea o no empresario, podrá solicitar la exoneración del pasivo insatisfecho en los términos y condiciones establecidos en esta ley, siempre que sea deudor de buena fe:

1.º Con sujeción a un plan de pagos sin previa liquidación de la masa activa, conforme al régimen de exoneración contemplado en la subsección 1.ª de la sección 3.ª siguiente; o

2.º Con liquidación de la masa activa sujetándose en este caso la exoneración al régimen previsto en la subsección 2.ª de la sección 3.ª siguiente si la causa de conclusión del concurso fuera la finalización de la fase de liquidación de la masa activa o la insuficiencia de esa masa para satisfacer los créditos contra la masa.

Sección 2.ª De los elementos comunes de la exoneración

Subsección 1.ª Excepción y prohibición

Artículo 487. Excepción.

1. No podrá obtener la exoneración del pasivo insatisfecho el deudor que se encuentre en alguna de las circunstancias siguientes:

1.º Cuando, en los diez años anteriores a la solicitud de la exoneración, hubiera sido condenado en sentencia firme a penas privativas de libertad, aun suspendidas o sustituidas, por delitos contra el patrimonio y contra el orden socioeconómico, de falsedad documental, contra la Hacienda Pública y la Seguridad Social o contra los derechos de los trabajadores, todos ellos siempre que la pena máxima señalada al delito sea igual o superior a tres años, salvo que en la fecha de presentación de la solicitud de exoneración se hubiera extinguido la responsabilidad criminal y se hubiesen satisfecho las responsabilidades pecuniarias derivadas del delito.

2.º Cuando, en los diez años anteriores a la solicitud de la exoneración, hubiera sido sancionado por resolución administrativa firme por infracciones tributarias muy graves, de seguridad social o del orden social, o cuando en el mismo plazo se hubiera dictado acuerdo firme de derivación de responsabilidad, salvo que en la fecha de presentación de la solicitud de exoneración hubiera satisfecho íntegramente su responsabilidad.

En el caso de infracciones graves, no podrán obtener la exoneración aquellos deudores que hubiesen sido sancionados por un importe que exceda del cincuenta por ciento de la cuantía susceptible de exoneración por la Agencia Estatal de Administración Tributaria a la que se refiere el artículo 489.1.5.º, salvo que en la fecha de presentación de la solicitud de exoneración hubieran satisfecho íntegramente su responsabilidad.

3.º Cuando el concurso haya sido declarado culpable. No obstante, si el concurso hubiera sido declarado culpable exclusivamente por haber incumplido el deudor el deber de solicitar oportunamente la declaración de concurso, el juez podrá atender a las circunstancias en que se hubiera producido el retraso.

4.º Cuando, en los diez años anteriores a la solicitud de la exoneración, haya sido declarado persona afectada en la sentencia de calificación del concurso de un tercero calificado como culpable, salvo que en la fecha de presentación de la solicitud de exoneración hubiera satisfecho íntegramente su responsabilidad.

5.º Cuando haya incumplido los deberes de colaboración y de información respecto del juez del concurso y de la administración concursal.

6.º Cuando haya proporcionado información falsa o engañosa o se haya comportado de forma temeraria o negligente al tiempo de contraer endeudamiento o de evacuar sus obligaciones, incluso sin que ello haya merecido sentencia de calificación del concurso como culpable. Para determinar la concurrencia de esta circunstancia el juez deberá valorar:

a) La información patrimonial suministrada por el deudor al acreedor antes de la concesión del préstamo a los efectos de la evaluación de la solvencia patrimonial.

b) El nivel social y profesional del deudor.

c) Las circunstancias personales del sobreendeudamiento.

d) En caso de empresarios, si el deudor utilizó herramientas de alerta temprana puestas a su disposición por las Administraciones Públicas.

2. En los casos a que se refieren los números 3.º y 4.º del apartado anterior, si la calificación no fuera aún firme, el juez suspenderá la decisión sobre la exoneración del pasivo insatisfecho hasta la firmeza de la calificación. En relación con el supuesto contemplado en el número 6.º del apartado anterior, corresponderá al juez del concurso la apreciación de las circunstancias concurrentes respecto de la aplicación o no de la excepción, sin perjuicio de la prejudicialidad civil o penal.

Artículo 488. Prohibición.

1. Para presentar una nueva solicitud de exoneración del pasivo insatisfecho tras una exoneración mediante plan de pagos será preciso que hayan transcurrido, al menos, dos años desde la exoneración definitiva.

2. Para presentar una nueva solicitud de exoneración del pasivo insatisfecho tras una exoneración con liquidación de la masa activa será preciso que hayan transcurrido, al menos, cinco años desde la resolución que hubiera concedido la exoneración.

3. Las nuevas solicitudes de exoneración del pasivo insatisfecho no alcanzarán en ningún caso al crédito público.

Subsección 2.^a De la extensión de la exoneración

Artículo 489. *Extensión de la exoneración.*

1. La exoneración del pasivo insatisfecho se extenderá a la totalidad de las deudas insatisfechas, salvo las siguientes:

1.^o Las deudas por responsabilidad civil extracontractual, por muerte o daños personales, así como por indemnizaciones derivadas de accidente de trabajo y enfermedad profesional, cualquiera que sea la fecha de la resolución que los declare.

2.^o Las deudas por responsabilidad civil derivada de delito.

3.^o Las deudas por alimentos.

4.^o Las deudas por salarios correspondientes a los últimos sesenta días de trabajo efectivo realizado antes de la declaración de concurso en cuantía que no supere el triple del salario mínimo interprofesional, así como los que se hubieran devengado durante el procedimiento, siempre que su pago no hubiera sido asumido por el Fondo de Garantía Salarial.

5.^o Las deudas por créditos de Derecho público. No obstante, las deudas para cuya gestión recaudatoria resulte competente la Agencia Estatal de Administración Tributaria podrán exonerarse hasta el importe máximo de diez mil euros por deudor; para los primeros cinco mil euros de deuda la exoneración será íntegra, y a partir de esta cifra la exoneración alcanzará el cincuenta por ciento de la deuda hasta el máximo indicado. Asimismo, las deudas por créditos en seguridad social podrán exonerarse por el mismo importe y en las mismas condiciones. El importe exonerado, hasta el citado límite, se aplicará en orden inverso al de prelación legalmente establecido en esta ley y, dentro de cada clase, en función de su antigüedad.

6.^o Las deudas por multas a que hubiera sido condenado el deudor en procesos penales y por sanciones administrativas muy graves.

7.^o Las deudas por costas y gastos judiciales derivados de la tramitación de la solicitud de exoneración.

8.^o Las deudas con garantía real, sean por principal, intereses o cualquier otro concepto debido, dentro del límite del privilegio especial, calculado conforme a lo establecido en esta ley.

2. Excepcionalmente, el juez podrá declarar que no son total o parcialmente exonerables deudas no relacionadas en el apartado anterior cuando sea necesario para evitar la insolvencia del acreedor afectado por la extinción del derecho de crédito.

3. El crédito público será exonerable en la cuantía establecida en el párrafo segundo del apartado 1.5.^o, pero únicamente en la primera exoneración del pasivo insatisfecho, no siendo exonerable importe alguno en las sucesivas exoneraciones que pudiera obtener el mismo deudor.

Subsección 3.^a De los efectos de la exoneración

Artículo 490. *Efectos de la exoneración sobre los acreedores.*

Los acreedores cuyos créditos se extingan por razón de la exoneración no podrán ejercer ningún tipo de acción frente al deudor para su cobro, salvo la de solicitar la revocación de la exoneración.

Los acreedores por créditos no exonerables mantendrán sus acciones contra el deudor y podrán promover la ejecución judicial o extrajudicial de aquellos.

Artículo 491. *Efectos de la exoneración respecto de los bienes conyugales comunes.*

Si el concursado tuviere un régimen económico matrimonial de gananciales u otro de comunidad y no se hubiere procedido a la liquidación de ese régimen, la exoneración del pasivo insatisfecho que afecte a deudas gananciales contraídas por el cónyuge del

concurado o por ambos cónyuges no se extenderá a aquel, en tanto no haya obtenido él mismo el beneficio de la exoneración del pasivo insatisfecho.

Artículo 492. *Efectos de la exoneración sobre obligados solidarios, fiadores, avalistas, aseguradores y quienes, por disposición legal o contractual, tengan obligación de satisfacer la deuda afectada por la exoneración.*

1. La exoneración no afectará a los derechos de los acreedores frente a los obligados solidariamente con el deudor y frente a sus fiadores, avalistas, aseguradores, hipotecante no deudor o quienes, por disposición legal o contractual, tengan obligación de satisfacer todo o parte de la deuda exonerada, quienes no podrán invocar la exoneración del pasivo insatisfecho obtenido por el deudor.

2. Los créditos por acciones de repetición o regreso quedarán afectados por la exoneración con liquidación de la masa activa o derivada del plan de pagos en las mismas condiciones que el crédito principal. Si el crédito de repetición o regreso gozare de garantía real será tratado como crédito garantizado.

Artículo 492 bis. *Efectos de la exoneración sobre las deudas con garantía real.*

1. Cuando se haya ejecutado la garantía real antes de la aprobación provisional del plan o antes de la exoneración en caso de liquidación, solo se exonerará la deuda remanente.

2. En el caso de deudas con garantía real cuya cuantía pendiente de pago cuando se presenta el plan exceda del valor de la garantía calculado conforme a lo previsto en el título V del libro primero se aplicarán las siguientes reglas:

1.^a Se mantendrán las fechas de vencimiento pactadas, pero la cuantía de las cuotas del principal y, en su caso, intereses, se recalculará tomando para ello solo la parte de la deuda pendiente que no supere el valor de la garantía. En caso de intereses variables, se efectuará el cálculo tomando como tipo de interés de referencia el que fuera de aplicación conforme a lo pactado a la fecha de aprobación del plan, sin perjuicio de su revisión o actualización posterior prevista en el contrato.

2.^a A la parte de la deuda que exceda del valor de la garantía se le aplicará lo dispuesto en el artículo 496 bis y recibirá en el plan de pagos el tratamiento que le corresponda según su clase. La parte no satisfecha quedará exonerada de conformidad con lo dispuesto en el artículo 500.

3. Cualquier exoneración declarada respecto de una deuda con garantía real quedará revocada por ministerio de la ley si, ejecutada la garantía, el producto de la ejecución fuese suficiente para satisfacer, en todo o en parte, deuda provisional o definitivamente exonerada.

Artículo 492 ter. *Efectos de la exoneración respecto de sistemas de información crediticia.*

1. La resolución judicial que apruebe la exoneración mediante liquidación de la masa activa o la exoneración definitiva en caso de plan de pagos incorporará mandamiento a los acreedores afectados para que comuniquen la exoneración a los sistemas de información crediticia a los que previamente hubieran informado del impago o mora de deuda exonerada para la debida actualización de sus registros.

2. El deudor podrá recabar testimonio de la resolución para requerir directamente a los sistemas de información crediticia la actualización de sus registros para dejar constancia de la exoneración.

Subsección 4.^a De la revocación de la exoneración

Artículo 493. *Supuestos de revocación de la concesión de la exoneración.*

1. Cualquier acreedor afectado por la exoneración estará legitimado para solicitar del juez del concurso la revocación de la exoneración del pasivo insatisfecho en los siguientes casos:

1.^o Si se acreditara que el deudor ha ocultado la existencia de bienes, derechos o ingresos.

2.º Si, durante los tres años siguientes a la exoneración con liquidación de la masa activa, o a la exoneración provisional, en caso de plan de pagos, mejorase sustancialmente la situación económica del deudor por causa de herencia, legado o donación, o por juego de suerte, envite o azar, de manera que pudiera pagar la totalidad o al menos una parte de los créditos exonerados. En caso de que la posibilidad de pago fuera parcial, la revocación de la exoneración solo afectará a esa parte.

3.º Si en el momento de la solicitud estuviera en tramitación un procedimiento penal o administrativo de los previstos en los ordinales 1.º y 2.º del apartado 1 del artículo 487, y dentro de los tres años siguientes a la exoneración en caso de inexistencia o liquidación de la masa activa, o a la exoneración provisional en caso de plan de pagos, recayera sentencia condenatoria firme o resolución administrativa firme.

2. La revocación no podrá ser solicitada una vez transcurridos tres años a contar desde la exoneración con liquidación de la masa activa, o desde la exoneración provisional en caso de plan de pagos.

Artículo 493 bis. *Régimen de la revocación.*

1. La solicitud de revocación se tramitará conforme a lo establecido para el juicio verbal.

2. Hasta la celebración de la vista, cualquier acreedor podrá personarse para defender la solicitud de revocación de la exoneración. Cualquier acreedor afectado por la exoneración podrá solicitar averiguación de bienes a través de los medios electrónicos de los que disponga la Administración de Justicia. En cuanto a las titularidades de bienes inmuebles y derechos reales, podrá solicitarse a través de la página web de registradores, o en cualquier registro de la propiedad.

Artículo 493 ter. *Efectos de la revocación de la concesión de la exoneración.*

1. En los casos a que se refieren los ordinales 1.º y 3.º del apartado 1 del artículo 493, el juez, en la misma resolución en la que revoque la exoneración, acordará la reapertura del concurso de acreedores con simultánea reapertura de la sección de calificación.

2. En el caso a que se refiere el ordinal 2.º del apartado 1 del artículo 493, el juez dictará auto revocando total o parcialmente la exoneración concedida.

Los acreedores recuperarán sus acciones frente al deudor para hacer efectivos los créditos no satisfechos a la conclusión del concurso.

3. La resolución en la que se revoque total o parcialmente la exoneración se notificará a los acreedores personados en el concurso de acreedores del deudor a los que pudiera beneficiar.

Subsección 5.ª Efectos del pago por terceros de deuda no exonerable o no exonerada

Artículo 494. *Efectos del pago por terceros de la deuda no exonerable o no exonerada.*

1. Quienes, por disposición legal o contractual, tengan obligación de pago de la totalidad o parte de deuda no exonerable o no exonerada, adquirirán por el pago los derechos de repetición, regreso y subrogación frente al deudor y frente a los obligados solidariamente con el deudor, sus fiadores, avalistas, aseguradores y demás obligados por causa legal o contractual respecto de la deuda.

2. Lo previsto en el apartado 1 se aplicará igualmente, en los términos establecidos en la legislación civil, en caso de pago voluntario hecho por tercero de deuda no exonerable o no exonerada.

Sección 3.ª De las modalidades de la exoneración

Subsección 1.ª De la exoneración con plan de pagos

Artículo 495. *Solicitud de exoneración mediante plan de pagos.*

1. El deudor podrá solicitar la exoneración del pasivo con sujeción a un plan de pagos y sin liquidación de la masa activa. En la solicitud, el deudor deberá aceptar que la concesión de la exoneración se haga constar en el Registro público concursal durante el plazo de cinco años o el plazo inferior que se establezca en el plan de pagos. Deberá acompañar a la solicitud las declaraciones presentadas o que debieran presentarse del impuesto sobre la renta de las personas físicas correspondientes a los tres últimos ejercicios finalizados a la fecha de la solicitud, y las de las restantes personas de su unidad familiar.

2. La solicitud de exoneración mediante plan de pagos podrá presentarse en cualquier momento antes de que el juez acuerde la liquidación de la masa activa.

Artículo 496. *Contenido del plan de pagos.*

1. En la propuesta de plan de pagos deberá incluir expresamente el deudor el calendario de pagos de los créditos exonerables que, según esa propuesta, vayan a ser satisfechos dentro del plazo que haya establecido el plan.

2. La propuesta de plan de pagos deberá también relacionar en detalle los recursos previstos para su cumplimiento, así como para la satisfacción de las deudas no exonerables y de las nuevas obligaciones por alimentos, las derivadas de su subsistencia o las que genere su actividad, con especial atención a la renta y recursos disponibles futuros del deudor y su previsible variación durante el plazo del plan y, en su caso, el plan de continuidad de actividad empresarial o profesional del deudor o de la nueva que pretenda emprender y los bienes y derechos de su patrimonio que considere necesarios para una u otra.

El plan de pagos podrá incluir cesiones en pago de bienes o derechos, siempre que no resulten necesarios para la actividad empresarial o profesional del deudor durante el plazo del plan de pagos; que su valor razonable, calculado conforme a lo previsto en el artículo 273, sea igual o inferior al crédito que se extingue o, en otro caso, el acreedor integrará la diferencia en el patrimonio del deudor; y que se cuente con el consentimiento o aceptación del acreedor.

El plan podrá establecer pagos de cuantía determinada, pagos de cuantía determinable en función de la evolución de la renta y recursos disponibles del deudor o combinaciones de unos y otros.

El plan de pagos no podrá consistir en la liquidación total del patrimonio del deudor, ni alterar el orden de pago de los créditos legalmente establecidos, salvo con el expreso consentimiento de los acreedores preteridos o postergados.

Artículo 496 bis. *Vencimiento e intereses.*

1. Los créditos afectados por la exoneración se entenderán vencidos con la resolución judicial que conceda la exoneración provisional, descontándose su valor al tipo de interés legal.

2. Los créditos exonerables no devengarán intereses durante el plazo del plan de pagos.

3. Los créditos no exonerables tampoco devengarán intereses, salvo que gocen de garantía real, hasta el valor de garantía, conforme a las reglas establecidas en este capítulo.

Artículo 497. *Duración del plan de pagos.*

1. La duración del plan de pagos será, con carácter general, de tres años.

2. La duración del plan de pagos será de cinco años en los siguientes casos:

1.º Cuando no se realice la vivienda habitual del deudor y, cuando corresponda, de su familia.

2.º Cuando el importe de los pagos dependa exclusiva o fundamentalmente de la evolución de la renta y recursos disponibles del deudor.

3. El plazo del plan de pagos comenzará a correr desde la fecha de la aprobación judicial.

Artículo 498. *Aprobación del plan de pagos.*

1. El letrado de la Administración de Justicia dará traslado de la propuesta de plan de pagos a los acreedores personados, a fin de que, dentro del plazo de diez días, puedan alegar cuanto estimen oportuno en relación con la concurrencia de los presupuestos y requisitos legales para la exoneración o con la propuesta de plan de pagos presentada. Los acreedores personados podrán proponer el establecimiento de medidas limitativas o prohibitivas de los derechos de disposición o administración del deudor, durante el plan de pagos.

2. Presentadas las alegaciones de los acreedores, o transcurrido el plazo a que se refiere el apartado anterior, el juez, previa verificación de la concurrencia de los presupuestos y requisitos establecidos en esta ley, del contenido del plan de pagos y de las posibilidades objetivas de que pueda ser cumplido, denegará o concederá provisionalmente la exoneración del pasivo insatisfecho, con aprobación del plan de pagos en los términos de la propuesta o con las modificaciones que estime oportunas, consten o no en las alegaciones de los acreedores.

Artículo 498 bis. *Impugnación del plan de pagos.*

1. Dentro de los diez días siguientes, cualquier acreedor afectado por la exoneración podrá impugnarla, y el juez no la concederá, en cualquiera de siguientes casos:

1.º Cuando el plan de pagos no le garantizara al menos el pago de la parte de sus créditos que habría de satisfacerse en la liquidación concursal.

2.º Cuando el plan de pagos no incluya la realización y aplicación al pago de la deuda exonerable, de la deuda no exonerable o de las nuevas obligaciones del deudor de la totalidad de los activos que no resulten necesarios para la actividad empresarial o profesional del deudor o de su vivienda habitual, siempre que los acreedores impugnantes representen al menos el cuarenta por ciento del pasivo total de carácter exonerable.

3.º Cuando se constatará la oposición al plan de pagos por parte de acreedores que representen más del ochenta por ciento de la deuda exonerable afectada por el plan de pagos, salvo que el juez, atendiendo a las particulares circunstancias del caso, lo imponga.

4.º Cuando el plan no destinara a la satisfacción de la deuda exonerable la totalidad de las rentas y recursos previsibles del deudor que excedan del mínimo legalmente inembargable, de lo preciso para el cumplimiento de las nuevas obligaciones del deudor durante el plazo del plan de pagos, siempre que se entiendan razonables a la vista de las circunstancias, y de lo requerido para el cumplimiento de los vencimientos de la deuda no exonerable durante el plazo del plan de pagos.

5.º Cuando no concurren los presupuestos y requisitos legales para la exoneración.

2. Todas las impugnaciones se tramitarán conjuntamente por el cauce del incidente concursal. De las impugnaciones presentadas se dará traslado al deudor, y al resto de acreedores para que puedan formular oposición.

3. La sentencia que resuelva la impugnación deberá dictarse dentro de los treinta días siguientes a aquel en que hubiera finalizado la tramitación del incidente y será susceptible de recurso de apelación, sin efectos suspensivos.

Artículo 498 ter. *Efectos de la exoneración provisional.*

1. La resolución judicial que conceda la exoneración provisional producirá efectos desde el término del plazo para la impugnación, si no se hubiera deducido, o desde la fecha de la sentencia judicial que la rechace.

2. Desde la eficacia de la exoneración provisional, cesarán todos los efectos de la declaración de concurso, que quedarán sustituidos por los que, en su caso, se establezcan en el propio plan de pagos.

3. Los deberes de colaboración e información subsistirán hasta la exoneración definitiva. Con periodicidad semestral, el deudor informará al juez del concurso acerca del cumplimiento del plan de pagos, así como de cualquier alteración patrimonial significativa.

Artículo 499. *Extensión de la exoneración en caso de plan de pagos.*

1. La exoneración se extenderá a la parte del pasivo exonerable que, conforme al plan, vaya a quedar insatisfecha.
2. Las acciones declarativas y de ejecución de los acreedores de deuda no exonerable o de las nuevas obligaciones asumidas por el deudor durante el plazo del plan de pagos se ejercitarán ante el juez del concurso por los trámites del incidente concursal.

Artículo 499 bis. *Alteración significativa de la situación económica del deudor.*

1. Cuando, tras la eficacia de la exoneración provisional, se produjera una alteración significativa de la situación económica del deudor, tanto este como cualquiera de los acreedores afectados por la exoneración podrán solicitar del juez la modificación del plan de pagos aprobado.
2. De la solicitud se dará traslado al deudor y a los acreedores afectados.
3. La tramitación, aprobación e impugnación de la modificación del plan de pagos se realizará en los plazos y en la forma prevista para el plan de pagos original, y producirá los mismos efectos.
4. No podrá aprobarse más de una modificación del plan de pagos conforme a lo previsto en este artículo.

Artículo 499 ter. *Revocación de la exoneración en caso de plan de pagos.*

1. Cualquier acreedor afectado por la exoneración estará legitimado para solicitar del juez del concurso la revocación de la concesión provisional de la exoneración del pasivo insatisfecho si el deudor incumpliere el plan de pagos.
2. En el caso de que los pagos previstos en el plan dependan exclusiva o fundamentalmente de la evolución de la renta y recursos disponibles del deudor, también podrá revocarse la exoneración provisional a solicitud de cualquiera de esos acreedores si, al término del plazo del plan de pagos, se evidenciase que el deudor no hubiera destinado a la satisfacción de la deuda exonerable la totalidad de las rentas y recursos efectivos del deudor que excedan del mínimo legalmente inembargable, de lo preciso para el cumplimiento de las nuevas obligaciones del deudor durante el plazo del plan de pagos, siempre que se entiendan razonables a la vista de las circunstancias, y de lo requerido para el cumplimiento de los vencimientos de la deuda no exonerable durante el plazo del plan de pagos.
3. La revocación de la exoneración provisional supondrá la resolución del plan de pagos y de sus efectos sobre los créditos, y la apertura de la liquidación de la masa activa. No obstante, los actos realizados en ejecución del plan de pagos producirán plenos efectos, salvo que se probare la existencia de fraude, contravención del propio plan, o alteración de la igualdad de trato de los acreedores.

Artículo 500. *Exoneración definitiva en caso de plan de pagos.*

1. Transcurrido el plazo fijado para el cumplimiento del plan de pagos sin que se haya revocado la exoneración, el juez del concurso dictará auto concediendo la exoneración definitiva del pasivo insatisfecho.
2. Aunque el deudor no hubiese cumplido en su integridad el plan de pagos, el juez, previa audiencia de los acreedores, atendiendo a las circunstancias del caso, podrá conceder la exoneración definitiva del pasivo insatisfecho cuando el incumplimiento del plan de pagos resultara de accidente o enfermedad, u otros acontecimientos graves e imprevisibles, que afecten al deudor o a quienes con él convivan, siempre que el deudor hubiera en todo caso cumplido las limitaciones o prohibiciones a las facultades de disposición o administración, así como las medidas de cesión en pago, que se establezcan en el plan de pagos.
3. La resolución por la que se conceda la exoneración definitiva del pasivo insatisfecho se publicará en el Registro público concursal. Contra esta resolución no cabrá recurso alguno.

Artículo 500 bis. *Cambio de modalidad de exoneración.*

El deudor que hubiera solicitado y obtenido la exoneración provisional mediante un plan de pagos podrá dejarla sin efecto, solicitando la exoneración con liquidación de la masa activa conforme a lo previsto en la subsección siguiente. Si se hubiera revocado la exoneración provisional o no procediera la exoneración definitiva con un plan de pagos, el deudor podrá igualmente solicitar la exoneración del pasivo insatisfecho con liquidación de la masa activa.

Subsección 2.^a De la exoneración con liquidación de la masa activa

Artículo 501. *Solicitud de exoneración tras la liquidación de la masa activa.*

1. En los casos de concurso sin masa en los que no se hubiera acordado la liquidación de la masa activa el concursado podrá presentar ante el juez del concurso solicitud de exoneración del pasivo insatisfecho dentro de los diez días siguientes a contar bien desde el vencimiento del plazo para que los acreedores legitimados puedan solicitar el nombramiento de administrador concursal sin que lo hubieran hecho, bien desde la emisión del informe por el administrador concursal nombrado si no apreciare indicios suficientes para la continuación del procedimiento.

2. Las mismas reglas se aplicarán en los casos de insuficiencia sobrevenida de la masa activa para satisfacer todos los créditos contra la masa y en los que, liquidada la masa activa, el líquido obtenido fuera insuficiente para el pago de la totalidad de los créditos concursales reconocidos. El concursado podrá presentar ante el juez del concurso solicitud de exoneración del pasivo insatisfecho dentro del plazo de audiencia concedido a las partes para formular oposición a la solicitud de conclusión del concurso.

3. En la solicitud el concursado deberá manifestar que no está incurso en ninguna de las causas establecidas en esta ley que impiden obtener la exoneración, y acompañar las declaraciones del impuesto sobre la renta de las personas físicas correspondientes a los tres últimos años anteriores a la fecha de la solicitud que se hubieran presentado o debido presentarse.

4. El letrado de la Administración de Justicia dará traslado de la solicitud del deudor a la administración concursal y a los acreedores personados para que dentro del plazo de diez días aleguen cuanto estimen oportuno en relación a la concesión de la exoneración.

Artículo 502. *Resolución sobre la solicitud.*

1. Si la administración concursal y los acreedores personados mostraran conformidad a la solicitud del deudor o no se opusieran a ella dentro del plazo legal, el juez del concurso, previa verificación de la concurrencia de los presupuestos y requisitos establecidos en esta ley, concederá la exoneración del pasivo insatisfecho en la resolución en la que declare la conclusión del concurso.

2. La oposición solo podrá fundarse en la falta de alguno de los presupuestos y requisitos establecidos en esta ley. La oposición se sustanciará por el trámite del incidente concursal.

3. No podrá dictarse auto de conclusión del concurso hasta que gane firmeza la resolución que recaiga en el incidente concediendo o denegando la exoneración solicitada.

CAPÍTULO III

De la reapertura del concurso

Artículo 503. *Reapertura del concurso.*

En los casos en los que proceda, la reapertura del concurso será declarada por el mismo juzgado que hubiera conocido del procedimiento y se tramitará en los mismos autos.

Artículo 504. *Reapertura del concurso del deudor persona natural.*

1. La reapertura del concurso del deudor persona natural solo podrá tener lugar dentro de los cinco años siguientes a la conclusión por liquidación o insuficiencia de la masa activa.
2. La declaración de concurso de deudor persona natural después de los cinco años siguientes a la conclusión de otro por liquidación o insuficiencia de la masa activa tendrá la consideración de nuevo concurso.

Artículo 505. *Reapertura del concurso concluido por deudor persona jurídica.*

1. La reapertura del concurso del deudor persona jurídica por liquidación o por insuficiencia de la masa activa solo podrá tener lugar cuando, después de la conclusión, aparezcan nuevos bienes.
2. En el año siguiente a la fecha de la conclusión del concurso por liquidación o por insuficiencia de la masa activa, cualquiera de los acreedores insatisfechos podrá solicitar la reapertura del concurso. En la solicitud de reapertura deberán expresarse las concretas acciones de reintegración que deban ejercitarse o, en su caso, exponerse aquellos hechos relevantes que pudieran conducir a la calificación de concurso como culpable, salvo que, en el concurso concluido, ya se hubiera calificado el concurso como culpable.
3. En la resolución judicial por la que se acuerde la reapertura del concurso, el juez ordenará la liquidación de los bienes y derechos aparecidos con posterioridad a la conclusión.

Artículo 506. *Publicidad.*

1. A la reapertura del concurso se le dará la misma publicidad que la que se hubiera dado a la declaración de concurso.
2. En caso de reapertura del concurso de persona jurídica, en el propio auto en que se acuerde la reapertura el juez ordenará la reapertura de la hoja registral de la concursada en la forma prevista en el Reglamento del Registro mercantil, aprobado por el Real Decreto 1784/1996, de 19 de julio.

Artículo 507. *Inventario y lista de acreedores en caso de reapertura.*

1. Los textos definitivos del inventario y de la lista de acreedores se actualizarán por la administración concursal en el plazo de dos meses.
2. La actualización se limitará, en cuanto al inventario, a suprimir de la relación los bienes y derechos aquellos que hubiesen salido del patrimonio del deudor, a corregir la valoración de los subsistentes y a incorporar y valorar los que hubiesen aparecido con posterioridad; y, en cuanto a la lista de acreedores, a indicar la cuantía actual y demás modificaciones acaecidas respecto de los créditos subsistentes y a incorporar a la relación los créditos posteriores.
3. La actualización se realizará y aprobará de conformidad con lo dispuesto en los títulos IV y V del libro I de esta ley para la determinación de la masa activa y pasiva.
4. La publicidad del informe de la administración concursal y de los documentos actualizados y la impugnación de estos se regirán por lo dispuesto en los capítulos I y II del título VI del libro I de esta ley. El juez rechazará de oficio y sin ulterior recurso aquellas pretensiones que no se refieran estrictamente a las cuestiones objeto de actualización.

TÍTULO XII

De las normas procesales generales, del procedimiento abreviado, del incidente concursal y del sistema de recursos

CAPÍTULO I

De la tramitación del procedimiento

Artículo 508. *Secciones.*

1. El procedimiento de concurso se dividirá en las siguientes secciones, ordenándose las actuaciones de cada una de ellas en cuantas piezas separadas sean necesarias o convenientes:

1.^a La sección primera comprenderá lo relativo a la declaración de concurso, a las medidas cautelares, a la conclusión y, en su caso, a la reapertura del concurso.

2.^a La sección segunda comprenderá lo relativo a la administración concursal, al nombramiento y cese del titular o titulares de este órgano y, en su caso, del auxiliar delegado, a la determinación de las facultades de este órgano, al ejercicio del cargo, a la retribución, a la rendición de cuentas y, en su caso, a la responsabilidad civil en que el administrador o administradores concursales hubieran podido incurrir. En esta sección se incluirá en pieza separada el informe de la administración concursal con los documentos que lo acompañen y, en su caso, la relación definitiva de acreedores.

3.^a La sección tercera comprenderá lo relativo a la determinación de la masa activa, los incidentes relativos a qué bienes y derechos son necesarios para la continuidad de la actividad profesional o empresarial del concursado, a los alzamientos de los embargos, a las autorizaciones judiciales y a los créditos contra la masa. En esta sección se incluirá en pieza separada cada uno de los incidentes relativos a la reintegración y a la reducción de la masa activa. En esta sección se incluirán igualmente en pieza separada las ejecuciones que se inicien o se reanuden contra los bienes y derechos de la masa activa.

4.^a La sección cuarta comprenderá lo relativo a la determinación de la masa pasiva, a la comunicación, reconocimiento, graduación y clasificación de los créditos concursales y al pago de los acreedores. En esta sección se incluirá en pieza separada cada uno de los incidentes relativos a la inclusión o exclusión de créditos concursales, así como a la cuantía o a la clasificación de los reconocidos. En esta sección se incluirán igualmente en pieza separada los juicios declarativos que se acumulen al concurso de acreedores.

5.^a La sección quinta comprenderá en piezas separadas lo relativo al convenio y a la liquidación.

6.^a La sección sexta comprenderá lo relativo a la calificación del concurso, a los efectos de la calificación y a la ejecución de la sentencia de calificación del concurso como culpable.

2. En caso de concursos conexos, se abrirán tantas secciones como concursos se hubieran declarado conjuntamente o se hubieran acumulado, salvo las secciones tercera y cuarta que serán comunes cuando el juez hubiera acordado acumulación de masas.

Artículo 508 bis. *Duración del procedimiento.*

La duración del procedimiento de concurso, desde la apertura de la sección primera al cierre de la quinta previstas en el artículo anterior, no podrá ser superior a doce meses, si bien el juez podrá acordar una ampliación del plazo de duración del mismo si fuera necesario en atención a la complejidad del concurso o a las circunstancias justificadas que pudieran concurrir.

Artículo 509. *Partes necesarias de las secciones.*

1. En las distintas secciones del concurso serán reconocidos como parte, sin necesidad de comparecencia en forma, el deudor que hubiera comparecido en el concurso de acreedores y la administración concursal.

2. En la sección sexta solo serán partes necesarias la administración concursal y, si comparecen en ella, las personas que, según el informe de calificación, pudieran quedar

afectadas por la calificación y los acreedores que hubieran propuesto en tiempo y forma la calificación del concurso como culpable.

Artículo 510. *Representación y defensa del deudor.*

El concursado actuará siempre representado por procurador y asistido de letrado.

Artículo 511. *Actuación de la administración concursal.*

La administración concursal será oída siempre sin necesidad de comparecencia en forma, pero cuando intervenga en incidentes o recursos deberá hacerlo asistida de letrado. Cuando el nombrado administrador concursal o el auxiliar delegado tengan la condición de letrado, la dirección técnica de estos incidentes y recursos se entenderá incluida en las funciones de la administración concursal o del auxiliar delegado.

Artículo 512. *Representación y defensa de los acreedores y demás legitimados.*

1. Los acreedores y los demás legitimados para solicitar la declaración de concurso actuarán representados por procurador y asistidos por letrado para solicitar esa declaración y para comparecer en el procedimiento, así como para presentar solicitudes o demandas, actuar en los incidentes que se incoen o interponer recursos.

2. Los acreedores podrán solicitar de la administración concursal en cualquier momento el examen de aquellos documentos o de aquellos informes que consten en autos sobre los créditos que hubieran comunicado.

3. Cualesquiera otras personas que tengan interés legítimo en el concurso podrán comparecer siempre que lo hagan representados por procurador y asistidos de letrado.

Artículo 513. *Representación y defensa de las Administraciones públicas y de los trabajadores.*

1. Lo dispuesto en los artículos anteriores se entenderá sin perjuicio de lo establecido para las Administraciones públicas en la normativa procesal específica.

2. Lo dispuesto en los artículos anteriores se entenderá sin perjuicio de lo establecido para la representación y defensa de los trabajadores en la Ley reguladora de la jurisdicción social, incluidas las facultades atribuidas a los graduados sociales y a los sindicatos para el ejercicio de cuantas acciones y recursos sean precisos en el proceso concursal para la efectividad de los créditos y derechos laborales.

Artículo 514. *Condición de parte del Fondo de Garantía Salarial.*

El Fondo de Garantía Salarial será parte del procedimiento siempre que deba abonar salarios e indemnizaciones a los trabajadores, sea en concepto de créditos contra la masa o de créditos concursales.

Artículo 515. *Sustanciación de oficio.*

Declarado el concurso, el Letrado de la Administración de Justicia impulsará de oficio el proceso.

Artículo 516. *Plazos para proveer.*

Cuando la ley no fije plazo para dictar una resolución, deberá dictarse sin dilación.

Artículo 517. *Extensión de facultades del juez del concurso.*

1. El juez podrá habilitar los días y horas necesarios para la práctica de las diligencias que considere urgentes en beneficio del concurso. El Letrado de la Administración de Justicia podrá habilitar los días y horas necesarios para la práctica de aquellas actuaciones procesales por él ordenadas o de las que tuvieran como finalidad dar cumplimiento a las resoluciones dictadas por el juez.

2. El juez podrá realizar actuaciones de prueba fuera del ámbito de su competencia territorial, poniéndolo previamente en conocimiento del juez competente, cuando no se

perjudique la competencia del juez correspondiente y venga justificado por razones de economía procesal.

Artículo 518. *Autorizaciones judiciales.*

1. En los casos en que la ley establezca la necesidad de obtener autorización del juez o los administradores concursales la consideren conveniente, la solicitud se formulará por escrito.

2. De la solicitud presentada se dará traslado a todas las partes que deban ser oídas respecto de su objeto, concediéndoles para alegaciones plazo de igual duración no inferior a tres días ni superior a diez, atendidas la complejidad e importancia de la cuestión.

3. El juez resolverá sobre la solicitud mediante auto dentro de los cinco días siguientes al último vencimiento.

4. Contra el auto que conceda o deniegue la autorización solicitada no cabrá más recurso que el de reposición.

Artículo 519. *Prejudicialidad penal.*

La incoación de procedimientos criminales relacionados con el deudor o por hechos que tuvieran relación o influencia en el concurso de acreedores no provocará la suspensión de la tramitación de este, ni de ninguna de las secciones en que se divide.

Artículo 520. *Medidas cautelares a solicitud de jueces o tribunales del orden jurisdiccional penal.*

1. Admitida a trámite querrela o denuncia criminal contra el deudor o por hechos que tuvieran relación o influencia en el concurso, será competencia exclusiva del juez del concurso, adoptar, a solicitud del juez o tribunal del orden jurisdiccional penal, cualquier medida cautelar de carácter patrimonial que afecte a la masa activa, incluidas las de retención de pagos a los acreedores inculcados en procedimientos criminales u otras análogas.

2. Las medidas cautelares acordadas en ningún caso deben impedir continuar la tramitación del procedimiento concursal, y se acordarán del modo más conveniente para garantizar la ejecución de los pronunciamientos patrimoniales de la eventual condena penal.

3. Las medidas cautelares acordadas no podrán alterar o modificar la clasificación de los créditos concursales, ni las preferencias de pagos establecida en esta ley.

Artículo 521. *Derecho procesal supletorio.*

En lo no previsto en esta ley será de aplicación lo dispuesto en la Ley 1/2000, de 7 de enero, de Enjuiciamiento Civil.

Artículo 522. *Aplicación facultativa del procedimiento abreviado.*

(Suprimido)

Artículo 523. *Aplicación obligatoria del procedimiento abreviado.*

(Suprimido)

Artículo 524. *Transformación del procedimiento.*

(Suprimido)

Artículo 525. *Reducción de los plazos para las actuaciones de la administración concursal.*

(Suprimido)

Artículo 526. *Tramitación de las impugnaciones.*

(Suprimido)

Artículo 527. *Plazo para la presentación ordinaria de propuesta de convenio.*

(Suprimido)

Artículo 528. *Apertura de la fase de liquidación.*

(Suprimido)

Artículo 529. *Solicitud de concurso con presentación de propuesta anticipada de convenio.*

(Suprimido)

Artículo 530. *Solicitud de concurso con presentación de plan de liquidación.*

(Suprimido)

Artículo 531. *Normas que rigen el procedimiento abreviado.*

(Suprimido)

CAPÍTULO II

Del incidente concursal

Artículo 532. *Ámbito del incidente concursal.*

1. Todas las cuestiones que se susciten durante el concurso y no tengan señalada en esta ley otra tramitación, así como las acciones que deban ser ejercitadas ante el juez del concurso, se tramitarán por el cauce del incidente concursal.

2. No se admitirán aquellos incidentes concursales que tengan por objeto solicitar la realización de determinados actos de administración o impugnarlos por razones de oportunidad.

Artículo 533. *Continuación de la tramitación del concurso de acreedores.*

1. Los incidentes concursales no suspenderán la tramitación del concurso de acreedores.

2. No obstante lo establecido en el apartado anterior, el juez, una vez incoado un incidente, podrá acordar, de oficio o a instancia de parte, la suspensión de aquellas actuaciones que estime puedan verse afectadas por la resolución que se dicte.

Artículo 534. *Partes en el incidente concursal.*

1. En el incidente concursal se considerarán partes demandadas aquellas contra las que se dirija la demanda.

2. Cualquier persona comparecida en el concurso podrá intervenir en el incidente concursal conforme al régimen establecido en la Ley 1/2000, de 7 de enero, de Enjuiciamiento Civil, para la intervención de sujetos originariamente no demandantes ni demandados, sin necesidad de especial pronunciamiento del tribunal, ni audiencia de las partes cuando se trate de aquellas que ostenten previamente la condición de parte en el concurso o se trate de acreedores incluidos en la lista de acreedores.

Artículo 535. *Régimen del incidente concursal.*

El incidente concursal se tramitará en la forma establecida en la Ley 1/2000, de 7 de enero, de Enjuiciamiento Civil para el juicio verbal con las especialidades establecidas en esta ley.

Artículo 536. *Demanda incidental y admisión a trámite.*

1. La demanda se presentará en la forma prevista en la Ley 1/2000, de 7 de enero, de Enjuiciamiento Civil, para el juicio ordinario.

2. Si el juez estima que la cuestión planteada es impertinente o carece de entidad necesaria para tramitarla por la vía incidental, resolverá, mediante auto, su inadmisión y, si procediera, acordará que se dé a la cuestión planteada la tramitación que corresponda. Contra este auto cabrá recurso de apelación.

3. En los demás casos, dictará providencia admitiendo a trámite el incidente y acordando se emplace a las demás partes personadas, con entrega de copia de la demanda o demandas, para que en el plazo común de diez días contesten en la forma prevenida en la Ley 1/2000, de 7 de enero, de Enjuiciamiento Civil, para el juicio ordinario.

Artículo 537. *Acumulación de demandas incidentales.*

Cuando en un incidente se acumulen demandas cuyos pedimentos no resulten coincidentes, las partes que intervengan tendrán que contestar a las demandas a cuyas pretensiones se opongan, si el momento de su intervención lo permitiese, y expresar con claridad y precisión la tutela concreta que soliciten. De no hacerlo así, el juez rechazará de plano su intervención, sin que contra esta resolución quepa recurso alguno.

Artículo 538. *Cuestiones procesales.*

Si en la contestación se plantearan cuestiones procesales o se suscitaran por el demandante a la vista de este escrito en el plazo de cinco días desde que se le hubiera dado traslado del mismo, el juez las resolverá dictando la resolución que proceda conforme a lo dispuesto en la Ley 1/2000, de 7 de enero, de Enjuiciamiento Civil, para la resolución escrita de este tipo de cuestiones conforme a lo previsto en la audiencia previa del juicio ordinario.

Artículo 539. *Proposición de medios de prueba.*

1. En el incidente concursal, las pruebas se propondrán en los escritos de alegaciones, resolviéndose sobre la admisión mediante auto.

2. La aportación de la prueba documental no será necesaria si los documentos constasen en el concurso de acreedores, pero la parte interesada deberá designar el documento completo que proponga como prueba y señalar en qué trámite fue presentado.

Artículo 540. *Vista y sentencia.*

1. El incidente concursal finalizará mediante sentencia.

2. El juez dictará sentencia sin citación a las partes para la vista y sin más trámites en los siguientes supuestos:

1.º Cuando no se haya presentado escrito de contestación a la demanda o no exista discusión sobre los hechos o estos no sean relevantes a juicio del juez y no se hayan admitido medios de prueba.

2.º Cuando la única prueba que resulte admitida sea la de documentos, y estos ya se hubieran aportado al proceso sin resultar impugnados.

3.º Cuando solo se hayan aportado informes periciales y las partes no soliciten ni el juez considere necesaria la presencia de los peritos en la vista para la ratificación de su informe.

3. En caso de que proceda la celebración de vista, esta se desarrollará en la forma prevista en la Ley 1/2000, de 7 de enero, de Enjuiciamiento Civil, para los juicios verbales. Tras la práctica de la prueba, se otorgará a las partes un trámite oral de conclusiones.

Artículo 541. *Incidente concursal en materia laboral.*

1. Se dilucidarán por el trámite del incidente concursal en materia laboral las acciones que los trabajadores o el Fondo de Garantía Salarial ejerciten contra el auto que decida sobre la modificación sustancial de las condiciones de trabajo, el traslado, el despido, la suspensión de contratos y la reducción de jornada por causas económicas, técnicas, organizativas o de producción que, conforme a la ley, tengan carácter colectivo, así como las de trabajadores que tengan la condición de personal de alta dirección contra la decisión de la administración concursal de extinguir o suspender los contratos suscritos por el concursado con estos.

2. Los trabajadores deberán presentar la demanda, conforme a lo establecido en la legislación procesal civil en el plazo de un mes desde que conocieron o pudieron conocer la resolución judicial y el Fondo de Garantía Salarial desde que se le notifique la resolución. El personal de alta dirección deberá presentar la demanda en el mismo plazo desde que la administración concursal le notifique la decisión adoptada.

3. En el caso de que la demanda contuviera defectos, omisiones o imprecisiones, el Letrado de la Administración de la Justicia lo advertirá al demandante o demandantes a fin de que lo subsanen en el plazo de cuatro días, con el apercibimiento de que de no subsanarse procederá su archivo. En ningún caso podrá inadmitirse la demanda por estimar que la cuestión planteada fuera intrascendente o careciera de la entidad necesaria para tramitarse por vía incidental.

4. Admitida la demanda, el Letrado de la Administración de Justicia señalará dentro de los diez días siguientes el día y hora en que habrá de tener lugar el acto del juicio, citando a los demandados con entrega de copia de la demanda y demás documentos, debiendo mediar en todo caso un mínimo de cuatro días entre la citación y la efectiva celebración del juicio, que comenzará con el intento de conciliación o avenencia sobre el objeto del incidente. De no lograrse esta se ratificará el actor en su demanda o la ampliará sin alterar sustancialmente sus pretensiones, contestando oralmente el demandado, y proponiendo las partes a continuación las pruebas sobre los hechos en los que no hubiera conformidad, continuando el procedimiento conforme a los trámites del juicio verbal de la Ley 1/2000, de 7 de enero, de Enjuiciamiento Civil, si bien tras la práctica de la prueba se otorgará a las partes un trámite de conclusiones.

5. Tras la práctica de la prueba se otorgará a las partes un trámite oral de conclusiones.

Artículo 542. *Costas.*

1. La sentencia que recaiga en el incidente concursal se regirá en materia de costas por lo dispuesto en la Ley 1/2000, de 7 de enero, de Enjuiciamiento Civil, tanto en cuanto a su imposición como en lo relativo a su exacción, y serán inmediatamente exigibles, una vez firme la sentencia, con independencia del estado en que se encuentre el concurso.

2. La sentencia que recaiga en el incidente concursal en materia laboral se regirá en materia de costas por lo dispuesto en la Ley 36/2011, de 10 de octubre, reguladora de la jurisdicción social.

Artículo 543. *Cosa juzgada.*

Una vez firmes, las sentencias que pongan fin a los incidentes concursales producirán efectos de cosa juzgada.

CAPÍTULO III

De los recursos

Artículo 544. *Recursos contra resoluciones del Letrado de la Administración de Justicia.*

Los recursos contra las resoluciones dictadas por el Letrado de la Administración de Justicia en el concurso serán los mismos que prevé la Ley 1/2000, de 7 de enero, de Enjuiciamiento Civil, y se sustanciarán en la forma que en ella se determina.

Artículo 545. *Recursos contra las resoluciones del juez.*

Los recursos contra las resoluciones dictadas por el juez en el concurso se sustanciarán en la forma prevista por la Ley 1/2000, de 7 de enero, de Enjuiciamiento Civil, con las modificaciones que se indican en los artículos siguientes y sin perjuicio de lo previsto en esta ley en materia laboral.

Artículo 546. *Recursos contra providencias y autos.*

Contra las providencias y autos que dicte el juez del concurso solo cabrá recurso de reposición, salvo que en esta ley se excluya todo recurso o, en el caso de los autos, se otorgue expresamente recurso de apelación.

Artículo 547. *Recursos contra sentencias.*

Contra las sentencias dictadas por el juez del concurso cabrá recurso de apelación.

Artículo 548. *Carácter preferente.*

Los recursos de apelación que se interpongan contra las sentencias y, en su caso, contra los autos dictadas por el juez del concurso se tramitarán con carácter preferente y deberán estar resueltos dentro de los dos meses siguientes a la recepción de las actuaciones por la Audiencia Provincial.

Artículo 549. *Suspensión de actuaciones.*

1. Al admitir un recurso de apelación, el juez del concurso, de oficio o a instancia de parte, podrá acordar motivadamente la suspensión de aquellas actuaciones que puedan verse afectadas por su resolución.

2. Si al recurrir la sentencia de aprobación del convenio se hubiera solicitado la suspensión de los efectos de este, el juez podrá acordarla con carácter total o parcial.

3. La decisión del juez sobre la suspensión de actuaciones o el retraso de la eficacia del convenio, podrá ser revisada por la Audiencia Provincial a solicitud de parte formulada mediante escrito presentado ante aquella en los cinco días siguientes a la notificación de la decisión del juez del concurso. Esta cuestión habrá de ser resuelta con carácter previo al examen del fondo del recurso y dentro de los diez días siguientes a la recepción de los autos por el tribunal.

4. Contra el auto que dicte la Audiencia Provincial no cabe interponer recurso alguno.

Artículo 550. *Recursos extraordinarios.*

Contra las sentencias dictadas por las Audiencias Provinciales relativas a la aprobación o cumplimiento del convenio, a la calificación o conclusión del concurso, o que resuelvan acciones de las comprendidas en las secciones tercera y cuarta podrá interponerse recurso de casación y extraordinario por infracción procesal, de acuerdo con los criterios de admisión establecidos en la Ley 1/2000, de 7 de enero, de Enjuiciamiento Civil.

Artículo 551. *Recursos en materia laboral.*

1. Contra el auto que decida sobre la modificación sustancial de las condiciones de trabajo, el traslado, el despido, la suspensión de contratos o la reducción de jornada, por causas económicas, técnicas, organizativas o de producción que, conforme a la ley, tengan carácter colectivo y contra la sentencia que resuelva incidentes concursales relativos a acciones sociales cuyo conocimiento corresponda al juez del concurso, cabrá recurso de suplicación y los demás recursos previstos en la Ley reguladora de la jurisdicción social, que se tramitarán y resolverán ante los órganos jurisdiccionales del orden social, sin que ninguno de ellos tenga efectos suspensivos sobre la tramitación del concurso ni de ninguno de sus incidentes, secciones o piezas separadas.

2. La legitimación para recurrir el auto indicado en el apartado anterior corresponde a la administración concursal, al concursado, a los trabajadores a través de sus representantes y al Fondo de Garantía Salarial, así como, en caso de declaración de la existencia de grupo laboral de empresas, a aquellas entidades que lo integren.

TÍTULO XIII

De la publicidad del concurso

CAPÍTULO I

De la publicidad telemática

Artículo 552. *Publicidad por medios electrónicos.*

La publicidad de la declaración de concurso, la publicidad de aquellas otras resoluciones exigida por esta ley y las notificaciones y comunicaciones que procedan se realizará por medios electrónicos.

CAPÍTULO II

De los edictos

Artículo 553. *Edictos.*

1. El traslado de los oficios con los edictos se realizará preferentemente por vía telemática desde el juzgado a los medios de publicidad correspondientes.

2. Excepcionalmente, y si lo previsto en el apartado anterior no fuera posible, los oficios con los edictos serán entregados al procurador del solicitante del concurso, quien deberá remitirlos de inmediato a los correspondientes medios de publicidad.

3. Si el solicitante del concurso fuese una Administración pública que actuase representada y defendida por sus servicios jurídicos, el traslado de los oficios se realizará directamente por el Letrado de la Administración de Justicia a los medios de publicidad.

Artículo 554. *Difusión de los edictos.*

La publicidad exigida por esta ley de los edictos relativos a resoluciones dictadas por el juez del concurso se entenderá cumplida mediante la inserción en el tablón de anuncios del juzgado y en el Registro público concursal y, si así lo estableciera, en el «Boletín Oficial del Estado».

CAPÍTULO III

De los mandamientos

Artículo 555. *Mandamientos.*

1. Los asientos exigidos por esta ley en los registros públicos de personas y de bienes se practicarán en virtud de mandamiento librado por el Letrado de la Administración de Justicia. En el mandamiento se expresará el órgano judicial que hubiera dictado la resolución, la fecha y la naturaleza de la resolución, el número de autos y si la correspondiente resolución es o no firme.

2. Las anotaciones preventivas que deban extenderse en los registros públicos de personas o de bienes por falta de firmeza de la resolución caducarán, en todo caso, a los cuatro años desde la fecha de la anotación misma y se cancelarán de oficio o a instancia de cualquier interesado. El Letrado de la Administración de Justicia, antes de que se produzca la caducidad, podrá decretar la prórroga de la anotación por cuatro años más.

Artículo 556. *Traslado de los mandamientos.*

1. El traslado de los mandamientos y de la documentación necesaria para la práctica de los asientos se realizará preferentemente por medios electrónicos desde el juzgado a los registros correspondientes. Excepcionalmente, si no fuera posible, los mandamientos serán entregados al procurador del solicitante del concurso, para su presentación inmediata en los registros correspondientes.

2. El traslado o la entrega se realizarán el mismo día de la notificación a las partes de la resolución judicial a la que se refieran. El procurador que reciba el mandamiento deberá presentarlo en el registro público correspondiente ese mismo día o el siguiente hábil, aunque no le hubiera sido facilitada provisión de fondos.

Artículo 557. *Resoluciones objeto de publicidad en los registros de personas.*

1. Serán objeto de anotación o de inscripción en el folio correspondiente al concursado en los registros de personas a que se refiere esta ley, las resoluciones relativas a la declaración y reapertura del concurso; las que se dicten en materia de intervención o suspensión de las facultades de administración y disposición del concursado sobre los bienes y derechos que integran la masa activa; las limitaciones que se establezcan en la sentencia de aprobación del convenio; la calificación del concurso como culpable; la conclusión del concurso, y cuantas resoluciones las modifiquen o las dejen sin efecto.

2. La práctica de una inscripción del contenido de una resolución ya anotada será gratuita.

Artículo 558. *Resoluciones objeto de publicidad en los registros de bienes.*

1. Serán objeto de anotación o de inscripción en el folio correspondiente a cada uno de los bienes o derechos pertenecientes a la masa activa que figuren inscritos a nombre del concursado en los registros de bienes a que se refiere esta ley, las resoluciones relativas a la declaración y reapertura del concurso; las que se dicten en materia de intervención o suspensión de las facultades de administración y disposición del concursado sobre los bienes y derechos que integran la masa activa; las limitaciones que se establezcan en la sentencia de aprobación del convenio; la conclusión del concurso, y cuantas resoluciones las modifiquen o las dejen sin efecto.

2. La práctica de una inscripción del contenido de una resolución ya anotada será gratuita.

3. La anotación o la inscripción en los registros de personas y de bienes a que se refiere esta ley de las medidas de apoyo al concursado por razón de su discapacidad establecidas en el convenio no impedirá el acceso a los registros públicos de los actos que las infrinjan, pero perjudicará a cualquier titular registral la acción de ineficacia o de reintegración de la masa que, en su caso, se ejercite.

Artículo 559. *Coordinación entre registros públicos.*

Reglamentariamente podrán establecerse mecanismos de coordinación entre los diversos registros públicos en los que, conforme a lo establecido en esta ley, hayan de anotarse e inscribirse la declaración de concurso y aquellas otras resoluciones a que se refieren los artículos anteriores.

CAPÍTULO IV

Del Registro público concursal

Artículo 560. *El Registro público concursal.*

1. El Registro público concursal es un instrumento técnico de información, de acceso público, gratuito y permanente sobre las principales resoluciones que se dicten en los concursos de acreedores declarados en España o que hayan de producir efectos en España, sobre las comunicaciones de apertura de negociaciones, las homologaciones judiciales de los planes de reestructuración, así como de las personas naturales y jurídicas que puedan ser nombradas administradores concursales y de la información existente sobre liquidaciones y ventas de activos y unidades productivas.

2. El Registro público concursal se llevará bajo la dependencia del Ministerio de Justicia.

3. Reglamentariamente se desarrollarán la estructura, el contenido y el sistema de publicidad a través de este registro y los procedimientos de inserción y de acceso.

Artículo 561. *Organización del registro.*

El Registro público concursal constará de cinco secciones:

1.^a En la sección primera, de edictos concursales, se insertarán ordenados alfabéticamente por concursado y fechas, la declaración de concurso y las demás resoluciones que deban publicarse en este registro conforme a lo establecido en esta ley.

2.^a En la sección segunda, de publicidad registral, se insertarán, ordenadas alfabéticamente por concursado y fechas, las resoluciones judiciales en materia de limitación o de suspensión de las facultades de administración y de disposición sobre los bienes y derechos que integran la masa activa, las demás exigidas por esta ley y la sentencia de calificación del concurso como culpable.

En esa sección existirá una subsección, de personas afectadas por la calificación, en la que se insertarán, ordenadas alfabéticamente por afectado, las correspondientes resoluciones judiciales una vez sean firmes.

3.^a En la sección tercera, de exoneración del pasivo insatisfecho, se insertarán, ordenadas alfabéticamente por concursado, las resoluciones judiciales por la que se conceda, con carácter provisional o definitivo, la exoneración, con expresión de la revocación total o parcial de la exoneración concedida.

4.^a En la sección cuarta, de administradores concursales y auxiliares delegados, se inscribirán, ordenadas alfabéticamente por orden de apellidos, si fueran personas naturales, y por denominación, si no lo fueran, las personas naturales y jurídicas que, cumpliendo los requisitos legales y reglamentarios para poder ser nombradas como administrador concursal y auxiliares delegados, hayan solicitado la inscripción en este registro manifestando la voluntad de ejercer como administrador concursal o auxiliar delegado. Si el administrador concursal estuviera habilitado para actuar en concursos de media o gran complejidad se hará costar en la inscripción.

En esta sección se insertarán igualmente, en la parte relativa a cada una de esas personas, los nombramientos, los ceses, con expresión de la causa, y, en su caso, la inhabilitación de los administradores concursales y de los auxiliares delegados, con indicación del tribunal y de la clase y fecha de la resolución judicial, así como los autos en los que se fije o modifique su remuneración.

Cuando un administrador concursal sea inhabilitado el letrado de la Administración de Justicia lo pondrá en conocimiento del Registro público concursal a fin de que se le dé de baja por el periodo de inhabilitación, sin perjuicio de que continúe actuando en aquellos concursos en los que hubiera sido nombrado antes de la firmeza de la resolución judicial que lo hubiera inhabilitado.

5.^a En la sección quinta, de planes de reestructuración, se insertarán, ordenadas alfabéticamente por deudor, las comunicaciones de la apertura de las negociaciones con los acreedores, salvo que tuviera carácter reservado, así como la homologación judicial de los planes de reestructuración.

En esa sección existirá una subsección, de expertos en reestructuraciones, en la que se insertarán, ordenadas alfabéticamente por experto, los nombramientos que hubieran tenido.

Artículo 562. *Inserción de resoluciones judiciales en la sección primera.*

(Suprimido)

Artículo 563. *Solicitud de inscripción en la sección cuarta.*

1. En el caso de personas naturales, en la solicitud de inscripción en la sección cuarta, se indicará la identidad del solicitante, la dirección profesional postal y electrónica, el número de identificación fiscal, y el ámbito o ámbitos territoriales en los que se hubiera manifestado la disposición para ejercer, así como la identidad de todas las personas jurídicas inscritas en esta sección con las que se encuentre relacionada profesionalmente para el ejercicio de la actividad de administrador concursal. En la solicitud se indicarán igualmente los concursos previos en los que hubiera sido nombrado administrador concursal o auxiliar delegado con expresión del tribunal en que se hubiera tramitado y el número de autos, señalando la identidad del concursado y el sector de actividad.

2. En el caso de las personas jurídicas, en la solicitud de inscripción en la sección cuarta se indicará la denominación, el domicilio, la forma jurídica, la dirección postal y electrónica, y el ámbito o ámbitos territoriales en los que se hubiera manifestado la disposición para ejercer, así como la identidad y la dirección de cada uno de los socios y de cualquier persona natural inscrita en esta sección que preste sus servicios para la persona jurídica. En la solicitud se indicarán igualmente los concursos previos en los que hubiera sido nombrada administradora concursal o auxiliar delegado con expresión del tribunal en que se hubiera tramitado y el número de autos, señalando la identidad del concursado y el sector de actividad, la identidad de la persona natural encargada de la dirección de los trabajos y de la representación de la persona jurídica en cada uno de ellos.

3. En la sección cuarta del Registro público concursal, en la parte relativa a cada una de esas personas, se insertarán todos los datos a que se refieren los dos apartados anteriores.

Artículo 564. *Libertad de acceso al Registro público concursal.*

1. El contenido del Registro público concursal será accesible por internet u otros medios equivalentes de consulta telemática.

2. Por excepción a lo establecido en el apartado anterior, únicamente tendrán acceso a la sección segunda y sección tercera, aquellas personas que justifiquen la existencia de interés legítimo en averiguar la situación del deudor. La apreciación de la existencia de interés legítimo se realizará por quién esté a cargo del Registro público concursal. Se presumirá interés legítimo en las autoridades y empleados públicos en el ejercicio de sus funciones públicas.

Artículo 565. *Valor de la eficacia del Registro público concursal.*

La publicación de las resoluciones judiciales o sus extractos tendrá un valor meramente informativo salvo en aquellos casos en los que esta ley le atribuya otros efectos.

Artículo 566. *Control del inicio de la accesibilidad de la información.*

El Registro público concursal deberá contar con mecanismos de trazabilidad que permitan conocer y acreditar fehacientemente a solicitud de cualquier interesado el inicio de la difusión pública de las resoluciones y de la información que se incluya en el mismo.

TÍTULO XIV

De los concursos de acreedores con especialidades

CAPÍTULO I

Del concurso de la herencia

Artículo 567. *Declaración de concurso de la herencia.*

El concurso de la herencia podrá declararse en tanto no haya sido aceptada pura y simplemente.

Artículo 568. *Legitimación para solicitar la declaración de concurso.*

1. Para solicitar la declaración de concurso de la herencia no aceptada pura y simplemente están legitimados el administrador de la herencia yacente, los herederos y los acreedores del deudor fallecido.

2. En la solicitud los legitimados deberán expresar los datos del causante y el carácter en el que formulan la declaración de concurso, acompañando el documento del que resulte su legitimación o proponiendo prueba para acreditarla.

3. La solicitud formulada por un heredero producirá los efectos de la aceptación de la herencia a beneficio de inventario.

Artículo 569. *Concurso voluntario y concurso necesario de la herencia.*

1. El concurso de acreedores de la herencia tendrá la consideración de voluntario cuando la primera de las solicitudes presentadas hubiera sido la del administrador de la herencia yacente o la de un heredero. En los demás casos, el concurso se considerará necesario.

2. Por excepción a lo dispuesto en el apartado anterior, el concurso de acreedores de la herencia tendrá la consideración de necesario cuando, en los tres meses anteriores a la fecha de la solicitud del administrador de la herencia yacente o de un heredero, se hubiera presentado y admitido a trámite otra contra el deudor antes de su fallecimiento o contra la propia herencia por cualquier legitimado, aunque este hubiera desistido, no hubiera comparecido en la vista o no se hubiese ratificado en la solicitud.

Artículo 570. *Efectos sobre el deudor.*

En caso de concurso de la herencia, corresponderá a la administración concursal el ejercicio de las facultades patrimoniales de administración y disposición sobre el caudal relicto, sin que el juez pueda modificar esta situación.

Artículo 571. *Fallecimiento del concursado.*

1. La muerte o declaración de fallecimiento del concursado no será causa de conclusión del concurso, que continuará tramitándose como concurso de la herencia, correspondiendo a la administración concursal el ejercicio de las facultades patrimoniales de administración y disposición del caudal relicto.

2. La representación de la herencia en el procedimiento corresponderá a quien la ostente conforme a derecho y, en su caso, a quien designen los herederos.

3. Fallecido el concursado, la herencia se mantendrá indivisa durante la tramitación del concurso.

CAPÍTULO II

De las especialidades del concurso por razón de la persona del deudor

Sección 1.ª De las comunicaciones y notificaciones especiales

Artículo 572. *Comunicaciones especiales de la solicitud de concurso voluntario o necesario.*

1. En caso de solicitud de concurso de acreedores de una sociedad que tuviera emitidos valores o instrumentos financieros negociados en un mercado secundario oficial, el Letrado de la Administración de Justicia, una vez que el juez hubiera proveído sobre la misma, lo comunicará sin dilación a la Comisión Nacional del Mercado de Valores.

2. En caso de solicitud de concurso de acreedores de una entidad de crédito o a una empresa de servicios de inversión, el órgano judicial competente, suspendiendo la tramitación de la solicitud, lo notificará al supervisor competente y al FROB para dar cumplimiento a lo dispuesto en los apartados 2 y 3 de la disposición adicional decimoquinta de la Ley 11/2015, de 18 de junio, de recuperación y resolución de entidades de crédito y empresas de servicios de inversión.

A continuación, en caso de que así proceda el Letrado de la Administración de Justicia, una vez que el juez hubiera proveído sobre la misma, lo comunicará sin dilación al Banco de España, al FROB y a la Comisión Nacional del Mercado de Valores y solicitará la relación de los sistemas de pagos y de liquidación de valores o instrumentos financieros, incluidos los derivados, a los que pertenezca la entidad afectada y la denominación y domicilio del gestor en los términos previstos en la legislación especial aplicable.

3. En caso de solicitud de concurso de acreedores de una entidad aseguradora o reaseguradora, el Letrado de la Administración de Justicia, una vez que el juez hubiera proveído sobre la misma, lo comunicará sin dilación a la Dirección General de Seguros y Fondos de Pensiones.

4. En caso de solicitud de concurso de acreedores de una mutua colaboradora con la Seguridad Social, el Letrado de la Administración de Justicia, una vez que el juez hubiera

proveído sobre la misma, lo comunicará sin dilación al Ministerio de Inclusión, Seguridad Social y Migraciones.

Artículo 573. *Notificaciones especiales de la declaración de concurso.*

Declarado el concurso de cualquiera de las entidades a que se refiere el artículo anterior, el Letrado de la Administración de Justicia notificará el auto, en el mismo día de la fecha, a los mismos organismos y administraciones públicas a las que hubiera notificado o debido notificar la existencia de la solicitud, así como al gestor de los sistemas a los que pertenezca la entidad afectada.

Sección 2.^a De las especialidades de la administración concursal

Artículo 574. *Nombramiento de la administración concursal.*

1. En el concurso de entidad de crédito el juez nombrará administrador concursal de entre las personas propuestas en terna por el FROB.

2. En el concurso de entidad aseguradora o reaseguradora el juez nombrará administrador concursal al Consorcio de Compensación de Seguros.

3. En el concurso de una entidad sometida a la supervisión de la Comisión Nacional del Mercado de Valores el juez nombrará administrador concursal de entre las personas propuestas en terna por esa Comisión.

Artículo 575. *Incompatibilidades y prohibiciones.*

1. Las normas establecidas en esta ley sobre incompatibilidades y prohibiciones para ser nombrado administrador concursal serán de aplicación a las personas nombradas por el juez del concurso a propuesta del FROB, del Consorcio de Compensación de Seguros o de la Comisión Nacional del Mercado de Valores.

2. Se exceptúan de lo establecido en el apartado anterior, las prohibiciones por razón del cargo o función pública que tuviera o hubiera tenido el nombrado; o, en caso de administración concursal dual, de las incompatibilidades por razón de la vinculación personal o profesional entre los miembros de la administración concursal.

Artículo 576. *Aceptación del nombrado.*

1. Cuando el nombramiento de la administración concursal recaiga en cualquiera de las personas propuestas por el FROB, el Consorcio de Compensación de Seguros o la Comisión Nacional del Mercado de Valores no será necesaria la aceptación del nombrado.

2. Dentro del plazo de cinco días siguientes a la notificación del nombramiento, el nombrado comunicará al juzgado las direcciones postal y electrónica en las que efectuar la comunicación de créditos, así como cualquier otra notificación.

La dirección electrónica que se señale deberá cumplir las condiciones técnicas de seguridad de las comunicaciones electrónicas en lo relativo a la constancia de la transmisión y recepción, de sus fechas y del contenido íntegro de las comunicaciones.

Artículo 577. *Carácter gratuito del cargo.*

Si las personas propuestas por el FROB, el Consorcio de Compensación de Seguros o la Comisión Nacional del Mercado de Valores para el ejercicio del cargo de administrador concursal formaran parte de estos organismos, no tendrán derecho a retribución con cargo a la masa activa.

Sección 3.^a De las especialidades del concurso de entidades de crédito, de empresas de servicios de inversión, de entidades aseguradoras, de entidades que sean miembros de mercados regulados y de entidades participantes en los sistemas de compensación y liquidación de valores

Artículo 578. *Régimen especial del concurso de acreedores.*

1. En los concursos de entidades de crédito o entidades legalmente asimiladas a ellas, empresas de servicios de inversión y entidades aseguradoras, así como de entidades miembros de mercados oficiales de valores y entidades participantes en los sistemas de compensación y liquidación de valores, se aplicarán las especialidades que para el concurso de acreedores se hallen establecidas en su legislación específica.

2. Se considera legislación especial, a los efectos de la aplicación del apartado anterior, la contenida en las siguientes normas:

1.º La disposición adicional quinta de la Ley 3/1994, de 14 de abril, por la que se adapta la legislación española en materia de entidades de crédito a la Segunda Directiva de Coordinación Bancaria y se introducen otras modificaciones relativas al sistema financiero.

2.º La Ley 13/1994, de 1 de junio, de autonomía del Banco de España, por lo que respecta al régimen aplicable a las garantías constituidas a favor del Banco de España, del Banco Central Europeo o de otros Bancos Centrales Nacionales de la Unión Europea, en el ejercicio de sus funciones.

3.º La disposición adicional tercera de la Ley 1/1999, de 5 de enero, reguladora de las entidades de capital-riesgo y de sus sociedades gestoras.

4.º La Ley 41/1999, de 12 de noviembre, sobre sistemas de pagos y de liquidación de valores.

5.º El texto refundido de la Ley de Regulación de los Planes y Fondos de Pensiones, aprobado por Real Decreto Legislativo 1/2002, de 29 de noviembre.

6.º La Ley 35/2003, de 4 de noviembre, de Instituciones de Inversión Colectiva.

7.º El texto refundido del Estatuto Legal del Consorcio de Compensación de Seguros, aprobado por Real Decreto Legislativo 7/2004, de 29 de octubre.

8.º El capítulo II del título I del Real Decreto-ley 5/2005, de 11 de marzo, de reformas urgentes para el impulso a la productividad y para la mejora de la contratación pública.

9.º La Ley 6/2005, de 22 de abril, sobre saneamiento y liquidación de las entidades de crédito.

10.º La Ley 22/2014, de 12 de noviembre, por la que se regulan las entidades de capital-riesgo, otras entidades de inversión colectiva de tipo cerrado y las sociedades gestoras de entidades de inversión colectiva de tipo cerrado, y por la que se modifica la Ley 35/2003, de 4 de noviembre, de Instituciones de Inversión Colectiva.

11.º El artículo 16.4 y la disposición adicional cuarta, punto 7, de la Ley 5/2015, de 27 de abril, de fomento de la financiación empresarial.

12.º La Ley 11/2015, de 18 de junio, de recuperación y resolución de entidades de crédito y empresas de servicios de inversión.

13.º Los títulos VI y VII de la Ley 20/2015, de 14 de julio, de ordenación, supervisión y solvencia de entidades aseguradoras y reaseguradoras y el título VII del Real Decreto 1060/2015, de 20 de noviembre, de ordenación, supervisión y solvencia de las entidades aseguradoras y reaseguradoras.

14.º El texto refundido de la Ley del Mercado de Valores, aprobado por Real Decreto Legislativo 4/2015, de 23 de octubre, y su normativa de desarrollo.

15.º El Real Decreto 217/2008, de 15 de febrero, sobre el régimen jurídico de las empresas de servicios de inversión y de las demás entidades que prestan servicios de inversión y por el que se modifica parcialmente el Reglamento de la Ley 35/2003, de 4 de noviembre, de Instituciones de Inversión Colectiva, aprobado por el Real Decreto 1309/2005, de 4 de noviembre.

16.º El Real Decreto 1082/2012, de 13 de julio, por el que se aprueba el Reglamento de desarrollo de la Ley 35/2003, de 4 de noviembre, de instituciones de inversión colectiva.

17.º El Real Decreto-ley 24/2021, de 2 de noviembre, de transposición de directivas de la Unión Europea en las materias de bonos garantizados, distribución transfronteriza de

organismos de inversión colectiva, datos abiertos y reutilización de la información del sector público, ejercicio de derechos de autor y derechos afines aplicables a determinadas transmisiones en línea y a las retransmisiones de programas de radio y televisión, exenciones temporales a determinadas importaciones y suministros, de personas consumidoras y para la promoción de vehículos de transporte por carretera limpios y energéticamente eficientes.

3. Las normas legales enumeradas en el apartado anterior se aplicarán con el alcance subjetivo y objetivo previsto en las mismas a las operaciones o contratos que en ella se contemplan.

Sección 4.ª De las especialidades del concurso de empresas concesionarias de obras y servicios públicos o contratistas de las administraciones públicas

Artículo 579. *Concurso de concesionarias de obras y servicios públicos, de contratistas de las administraciones públicas y de titulares de concesiones sobre el dominio público.*

En los concursos de empresas concesionarias de obras y servicios públicos o contratistas de las administraciones públicas se aplicarán las especialidades establecidas en la legislación de contratos del sector público y en la legislación específica reguladora de cada tipo de contrato administrativo.

Los efectos de la declaración de concurso o de las resoluciones adoptadas en el seno de dicho procedimiento en las concesiones sobre el dominio público que ostente el concursado se regularán por su normativa específica. En el caso de concesiones sobre el dominio público portuario de titularidad de personas jurídicas, la disolución o extinción de dichas entidades por resoluciones acordadas en el seno del concurso será causa automática de extinción de la concesión, sin que esta pueda ser objeto de enajenación o liquidación en el concurso desde que aquellas se dicten.

Artículo 580. *Legitimación adicional para presentar propuesta de convenio.*

En los concursos de empresas concesionarias de obras y servicios públicos o contratistas de las administraciones públicas, además de los legitimados con carácter general para presentar propuesta de convenio, podrán presentarla las administraciones públicas, incluidos los organismos, entidades y sociedades mercantiles vinculadas o dependientes de ellas, aunque no sean acreedores, en las mismas condiciones de tiempo, forma y contenido establecidas en esta ley.

Artículo 581. *De la acumulación de concursos de concesionarias de obras y servicios públicos o contratistas de las administraciones públicas.*

1. Cuando en los concursos de dos o más empresas concesionarias de obras y servicios públicos o contratistas de las administraciones públicas se presenten propuestas de convenio que afecten a todas ellas, procederá la acumulación de los procedimientos en tramitación, cualquiera que sea la fase en que se encuentren, aunque la eficacia de los respectivos convenios no esté condicionada a la eficacia de los demás.

2. La acumulación procederá aunque los concursos hayan sido declarados por diferentes juzgados. En este caso, la competencia para la tramitación de los concursos acumulados corresponderá al juez que estuviera conociendo del concurso de la concesionaria o de la contratista con mayor pasivo en el momento de la presentación de la solicitud de concurso.

Sección 5.ª De las especialidades del concurso de entidades deportivas

Artículo 582. *Concurso de entidades deportivas.*

1. En los concursos de entidades deportivas que participen en competiciones oficiales, se aplicarán las especialidades que para el concurso de acreedores prevea la legislación estatal del deporte y sus normas de desarrollo.

2. La declaración judicial de concurso de una entidad deportiva no interrumpirá la continuación de la actividad que viniera ejerciendo ni impedirá la aplicación de la normativa reguladora de la participación de esa entidad en la competición.

LIBRO SEGUNDO

Del Derecho preconcursal

TÍTULO I

De los presupuestos del concurso

Artículo 583. *Presupuesto subjetivo.*

1. Cualquier persona natural o jurídica que lleve a cabo una actividad empresarial o profesional podrá efectuar la comunicación de apertura de negociaciones con los acreedores o solicitar directamente la homologación de un plan de reestructuración de conformidad con lo previsto en este libro.

2. No quedan comprendidos en el presupuesto subjetivo del apartado 1 los deudores que constituyan:

a) Empresas de seguros o de reaseguros, tal como se definen en el artículo 13, puntos 1 y 4, de la Directiva 2009/138/CE del Parlamento Europeo y del Consejo, de 25 de noviembre de 2009, sobre el seguro de vida, el acceso a la actividad de seguro y de reaseguro y su ejercicio (Solvencia II), incorporada a nuestro ordenamiento interno por la Ley 20/2015, de 14 de julio, de ordenación, supervisión y solvencia de las entidades aseguradoras y reaseguradoras.

b) Entidades de crédito, tal como se definen en el artículo 4, apartado 1, punto 1, del Reglamento (UE) n° 575/2013 del Parlamento Europeo y del Consejo, de 26 de junio de 2013, sobre los requisitos prudenciales de las entidades de crédito y las empresas de inversión, y por el que se modifica el Reglamento (UE) n° 648/2012.

c) Empresas de inversión u organismos de inversión colectiva, tal como se definen en el artículo 4, apartado 1, puntos 2 y 7, del Reglamento (UE) 575/2013 del Parlamento Europeo y del Consejo, de 26 de junio de 2013, sobre los requisitos prudenciales de las entidades de crédito y las empresas de inversión, y por el que se modifica el Reglamento (UE) n° 648/2012.

d) Entidades de contrapartida central, tal como se definen en el artículo 2, punto 1, del Reglamento (UE) n° 648/2012 del Parlamento Europeo y del Consejo, de 4 de julio de 2012, relativo a los derivados extrabursátiles, las entidades de contrapartida central y los registros de operaciones.

e) Depositarios centrales de valores, tal como se definen en el artículo 2, apartado 1, punto 1, del Reglamento (UE) n° 909/2014 del Parlamento Europeo y del Consejo, de 23 de julio de 2014, sobre la mejora de la liquidación de valores en la Unión Europea y los depositarios centrales de valores y por el que se modifican las Directivas 98/26/CE y 2014/65/UE y el Reglamento (UE) n° 236/2012.

f) Otras entidades y entes financieros recogidos en el artículo 1, apartado 1, párrafo primero, de la Directiva 2014/59/UE del Parlamento Europeo y del Consejo, de 15 de mayo de 2014, por la que se establece un marco para la recuperación y la resolución de entidades de crédito y empresas de servicios de inversión, y por la que se modifican la Directiva 82/891/CEE del Consejo, y las Directivas 2001/24/CE, 2002/47/CE, 2004/25/CE, 2005/56/CE, 2007/36/CE, 2011/35/UE, 2012/30/UE y 2013/36/UE, y los Reglamentos (UE) n° 1093/2010 y (UE) n° 648/2012 del Parlamento Europeo y del Consejo, incorporada a nuestro ordenamiento interno en la Ley 11/2015, de 18 de junio, de recuperación y resolución de entidades de créditos y empresas de servicios de inversión.

3. Las entidades que integran la organización territorial del Estado, los organismos públicos y demás entes de derecho público no quedan comprendidas en el presupuesto subjetivo del apartado 1.

4. Los deudores incluidos en el ámbito de aplicación del libro tercero se sujetarán exclusivamente a las disposiciones de ese libro.

5. Lo dispuesto en el libro segundo se entenderá sin perjuicio de los requisitos de garantía para la protección de los fondos recibidos de los usuarios de servicios de pago o recibidos a través de otro proveedor de servicios de pago para la ejecución de operaciones de pago, y de los fondos recibidos a cambio del dinero electrónico emitido o en relación con la prestación de servicios de pago no vinculados a dicha emisión aplicables a las entidades de pago y a las entidades de dinero electrónico que se exigen, respectivamente, en el Real Decreto-ley 19/2018, de 23 de noviembre, de servicios de pago y otras medidas urgentes en materia financiera, y en la Ley 21/2011, de 26 de julio, de dinero electrónico.

Artículo 584. *Presupuesto objetivo.*

1. La comunicación de apertura de negociaciones o la homologación de un plan de reestructuración procederán cuando el deudor se encuentre en probabilidad de insolvencia, insolvencia inminente o insolvencia actual.

2. Se considera que existe probabilidad de insolvencia cuando sea objetivamente previsible que, de no alcanzarse un plan de reestructuración, el deudor no podrá cumplir regularmente sus obligaciones que venzan en los próximos dos años.

TÍTULO II

De la comunicación de apertura de negociaciones con los acreedores

CAPÍTULO I

De la comunicación

Artículo 585. *Comunicación de la apertura de negociaciones.*

1. En caso de probabilidad de insolvencia o de insolvencia inminente, el deudor, sea persona natural o jurídica, podrá comunicar al juzgado competente para la declaración del concurso la existencia de negociaciones con sus acreedores, o la intención de iniciarlas de inmediato, para alcanzar un plan de reestructuración que permita superar la situación en que se encuentra.

2. El deudor que se encuentre en estado de insolvencia actual podrá efectuar la comunicación a que se refiere el apartado anterior en tanto no se haya admitido a trámite solicitud de declaración de concurso necesario.

3. En caso de persona jurídica, la competencia para presentar la comunicación corresponde al órgano de administración del deudor.

Artículo 586. *Contenido de la comunicación.*

1. En la comunicación al juzgado, que deberá hacerse a través de la sede judicial electrónica o por medios telemáticos o electrónicos excepto en el caso de personas no obligadas a comunicarse con la Administración de Justicia por medios electrónicos, el deudor expresará:

1.º Las razones que justifican la comunicación, con referencia al estado en que se encuentra, sea probabilidad de insolvencia, insolvencia inminente o insolvencia actual.

2.º El fundamento de la competencia del juzgado para conocer de la comunicación.

3.º La relación de los acreedores con los que se haya iniciado o tenga intención de iniciar negociaciones, el importe de los créditos de cada uno de ellos y el importe total de los créditos. Si entre ellos figurasen acreedores especialmente relacionados con el deudor se indicará cuáles tienen esta condición.

En el caso de los créditos de derecho público, deberá figurar la fecha de devengo de los mismos.

4.º Cualquier circunstancia existente o que pueda sobrevenir susceptible de afectar al desarrollo o al buen fin de las negociaciones.

5.º La actividad o actividades que desarrolle, así como el importe del activo y del pasivo, la cifra de negocios y el número de trabajadores al cierre del ejercicio inmediatamente anterior a aquel en que presente la comunicación.

6.º Los bienes o derechos que se consideren necesarios para la continuidad de su actividad empresarial o profesional. Si se siguieran ejecuciones contra esos bienes, identificará en la comunicación cada una de las que se encuentren en tramitación.

7.º Los contratos necesarios para la continuidad de su actividad.

8.º En su caso, la solicitud por el deudor de nombramiento de experto en la reestructuración.

9.º En su caso, la solicitud del carácter reservado de la comunicación.

10.º En el caso de que se pretenda que el plan de reestructuración afecte al crédito público, la acreditación de encontrarse al corriente en el cumplimiento de las obligaciones tributarias y frente a la Seguridad Social, mediante la presentación por el deudor en el juzgado de las correspondientes certificaciones emitidas por la Agencia Estatal de Administración Tributaria y la Tesorería General de la Seguridad Social, o la declaración del deudor de que no se encuentra en dicha situación.

2. Si el deudor fuera miembro de un grupo de sociedades, indicará las garantías otorgadas por otras sociedades del grupo que pretenda que queden afectadas por la comunicación.

3. En cualquier momento, mientras estén en vigor los efectos de la comunicación, podrá comunicar el deudor al juzgado la ampliación o la reducción de los acreedores con los que mantiene las negociaciones y la modificación del importe individual o total de los créditos.

4. Cuando en este título se establezca algún porcentaje del pasivo para el ejercicio de determinados derechos o facultades, se calculará sobre la base de los datos más recientes comunicados al juzgado, salvo que el interesado acredite otra cosa.

Artículo 587. *Comunicación conjunta.*

1. Las personas que pueden solicitar la declaración conjunta de los respectivos concursos de acreedores podrán realizar una comunicación conjunta. En el caso de grupos de sociedades, podrá efectuarse la comunicación sin necesidad de incluir a la sociedad dominante ni a todas las sociedades del grupo.

2. La información a que se refiere el artículo anterior se facilitará desglosada por cada una de las personas que efectúe conjuntamente la comunicación. En la comunicación se expresarán, además, las relaciones existentes entre todas y cada una de ellas, los créditos y las deudas recíprocos y las garantías de cualquier clase que se hubieran otorgado.

3. La competencia para conocer de la comunicación conjunta corresponderá al juzgado del lugar donde tenga el centro de intereses principales el deudor con mayor pasivo y, si se trata de un grupo de sociedades, el de la sociedad dominante o, si no estuviera incluida en la comunicación, el de la sociedad de mayor pasivo.

Artículo 588. *Resolución sobre la comunicación.*

1. En el plazo máximo de dos días, si el letrado de la Administración de Justicia estima que, con arreglo a las normas sobre competencia internacional o territorial, el juzgado es competente y comprueba que la comunicación no presenta defectos formales, la tendrá por efectuada por medio de decreto con efectos a la fecha en la que se hubiera presentado, con formación de los correspondientes autos.

2. Cuando el letrado de la Administración de Justicia estime que la comunicación presenta defectos, concederá al solicitante el plazo de dos días para que la subsane. Una vez subsanados los defectos, dictará resolución teniendo por realizada la comunicación con efectos desde la fecha en que se hubiera presentado.

En caso de falta de subsanación, el letrado de la Administración de Justicia dictará resolución teniéndola por no efectuada.

3. La resolución teniendo por efectuada la comunicación se dictará sin necesidad de que el deudor acredite el estado en que se encuentre que hubiera alegado.

4. Si a la fecha de la comunicación se hubiera admitido a trámite solicitud de declaración de concurso necesario del deudor, la comunicación no producirá ningún efecto hasta que se resuelva esta solicitud.

Artículo 589. *Control de la competencia internacional y territorial.*

Cuando el letrado de la Administración de Justicia estime que, con arreglo a las normas sobre competencia internacional o territorial, el juzgado no es competente para conocer de la comunicación, dará cuenta de inmediato al juez, quien oír al solicitante y al Ministerio Fiscal por el plazo común de cinco días, resolviendo al siguiente mediante auto. Contra el auto que declare la falta de competencia internacional o territorial se podrá interponer recurso de apelación.

Artículo 590. *Contenido de la resolución.*

1. La resolución expresará la identidad del deudor o deudores que hubieran realizado la comunicación; los motivos en los que se funde la competencia internacional y territorial del juzgado al que se ha dirigido la comunicación y, en particular, si se basa en la localización del centro de los intereses principales o de un establecimiento del deudor; la fecha de la comunicación y de la resolución teniéndola por efectuada o no efectuada; el importe del pasivo total expresado en la comunicación, y si se hubiera nombrado a experto en la reestructuración, la identidad de este.

2. Si en la comunicación se hubiera expresado que se siguen ejecuciones contra bienes o derechos que el deudor considera necesarios para la continuidad de su actividad empresarial o profesional, o que determinadas garantías otorgadas por terceros han de quedar afectadas por la comunicación, en la resolución se identificarán esas ejecuciones y estas garantías. En el mismo día de la resolución el letrado de la Administración de Justicia la remitirá por medios electrónicos a cada una de las autoridades judiciales que esté conociendo de las ejecuciones a efectos de proceder a su suspensión.

3. Cualquier acreedor podrá interponer recurso de revisión contra la resolución por los siguientes motivos:

1.º Que el deudor hubiese presentado una comunicación dentro del año anterior;

2.º Que los bienes o derechos contra los que se siguen ejecuciones o frente a los que se pretenden iniciarlas no son necesarios para la continuidad de la actividad empresarial o profesional del deudor; o

3.º Que los efectos de la comunicación no deben extenderse a determinadas garantías otorgadas por terceros.

El plazo para la interposición del recurso será de cinco días a contar desde la inscripción de la resolución en el Registro público concursal o, en el caso de ejecuciones en tramitación, desde la notificación de la resolución por la que la autoridad judicial que estuviera conociendo de la ejecución la suspenda.

Artículo 591. *Publicidad de la resolución.*

La resolución que tenga por efectuada la comunicación se publicará en el Registro público concursal, salvo que en la propia comunicación el deudor hubiera solicitado que se mantuviera reservada. En cualquier momento el deudor podrá solicitar el levantamiento del carácter reservado de la comunicación.

Artículo 592. *Declinatoria.*

1. Cualquier acreedor podrá formular declinatoria por falta de competencia internacional o territorial en el plazo de diez días a contar desde la publicación en el Registro público concursal de la resolución teniendo por formulada la comunicación o, en el caso de que tuviera carácter reservado, desde el momento en que hubiere tenido conocimiento de esa comunicación.

2. La declinatoria ha de presentarse ante el juez, quien la tramitará y decidirá de conformidad con lo previsto en la legislación procesal civil.

Artículo 593. *Carácter exclusivo y excluyente de la jurisdicción.*

El juzgado competente para conocer del concurso conocerá, con carácter exclusivo y excluyente, de la comunicación; de los efectos de la comunicación que requieran decisión judicial; de la prórroga de los efectos de la comunicación; y de las impugnaciones de las decisiones judiciales sobre esas materias.

CAPÍTULO II

De los efectos de la comunicación

Sección 1.^a Situación jurídica del deudor

Artículo 594. *Regla general.*

1. La comunicación no tendrá efecto alguno sobre las facultades de administración y disposición sobre los bienes y derechos que integren el patrimonio del deudor.

2. El nombramiento por el juez de un experto en la reestructuración, cuando proceda, tampoco tendrá efecto alguno sobre las facultades de administración y disposición sobre los bienes y derechos que integren el patrimonio del deudor.

Sección 2.^a Efectos de la comunicación sobre los créditos

Artículo 595. *Efectos de la comunicación sobre los créditos a plazo.*

1. La comunicación por sí sola no producirá el vencimiento anticipado de los créditos.

2. Serán ineficaces las cláusulas contractuales que prevean la modificación de los términos o condiciones del crédito, incluido su vencimiento anticipado, por esa sola causa, por la solicitud de suspensión general o singular de acciones y procedimientos ejecutivos o por otra circunstancia análoga o directamente relacionada con ellas.

Artículo 596. *Garantía de terceros.*

1. La comunicación, por sí sola, no impedirá que el acreedor que disponga de garantía personal o real de un tercero para la satisfacción de su crédito pueda hacerla efectiva si el crédito garantizado hubiese vencido.

2. Los garantes no podrán invocar la comunicación en perjuicio del acreedor, incluso aunque este participe en las negociaciones.

3. Como excepción a lo establecido en el apartado 1, la comunicación suspenderá la ejecución de las garantías personales o reales prestadas por cualquier otra sociedad del grupo no incluida en la comunicación cuando así lo haya solicitado la sociedad deudora acreditando que la ejecución de la garantía pueda causar la insolvencia del garante y de la propia deudora.

Sección 3.^a Efectos de la comunicación sobre los contratos

Artículo 597. *Principio general de vigencia de los contratos.*

La comunicación, por sí sola, no afectará a los contratos con obligaciones recíprocas pendientes de cumplimiento. En particular, se tendrán por no puestas las cláusulas contractuales que prevean la suspensión, modificación, resolución o terminación anticipada del contrato por el mero motivo de:

1.º La presentación de la comunicación o su admisión a trámite.

2.º La solicitud de suspensión general o singular de acciones y procedimientos ejecutivos.

3.º Cualquier otra circunstancia análoga o directamente relacionada con las anteriores.

Artículo 598. *Resolución de contratos con obligaciones recíprocas pendientes de cumplimiento.*

1. La comunicación no afectará a la facultad de suspensión, modificación, resolución o terminación anticipada de los contratos con obligaciones recíprocas pendientes de cumplimiento por circunstancias distintas de las mencionadas en el artículo anterior.

2. Si se tratase de contratos necesarios para la continuidad de la actividad empresarial o profesional del deudor, las facultades de suspender el cumplimiento de las obligaciones de la contraparte o de modificar, resolver o terminar anticipadamente el contrato por incumplimientos anteriores a la comunicación no podrán ejercitarse mientras se mantengan los efectos de la comunicación sobre las acciones y los procedimientos ejecutivos. La contraparte afectada podrá interponer recurso de revisión si considera que su contrato no es necesario para la continuidad de la actividad empresarial o profesional del deudor.

Artículo 599. *Especialidades para determinados acuerdos de compensación contractual.*

1. La comunicación no afectará a la facultad de vencimiento anticipado, resolución o terminación de los acuerdos de compensación contractual sujetos al Real Decreto-ley 5/2005, de 11 de marzo, de reformas urgentes para el impulso a la productividad y para la mejora de la contratación pública.

2. El saldo resultante de la aplicación de una cláusula de vencimiento anticipado de los acuerdos a los que se refiere el apartado anterior quedará sujeto a las disposiciones de la sección 4.ª de este capítulo.

3. En ningún caso se podrán vencer anticipadamente, resolver o terminar los contratos de suministro de bienes, servicios o energía necesarios para la continuidad de la actividad empresarial o profesional del deudor, a menos que tales contratos se hubieran negociado en mercados organizados de modo que puedan ser sustituidos en cualquier momento por su valor de mercado.

Sección 4.ª Efectos de la comunicación sobre las acciones y los procedimientos ejecutivos

Artículo 600. *Prohibición legal de iniciación de ejecuciones.*

Hasta que transcurran tres meses a contar desde la presentación de la comunicación, los acreedores no podrán iniciar ejecuciones judiciales o extrajudiciales sobre bienes o derechos necesarios para la continuidad de la actividad empresarial o profesional del deudor.

Artículo 601. *Suspensión legal de las ejecuciones en tramitación.*

Desde que reciban la resolución del juzgado teniendo por efectuada la comunicación de inicio de negociaciones con los acreedores, las autoridades que estuvieren conociendo de las ejecuciones judiciales o extrajudiciales sobre los bienes o derechos necesarios para la continuidad de la actividad empresarial o profesional las suspenderán automáticamente hasta que transcurran tres meses a contar desde la comunicación efectuada por el deudor al juzgado competente, salvo que el deudor acredite haber solicitado la prórroga.

Artículo 602. *Prohibición general o individual de iniciación o suspensión de ejecuciones por decisión judicial.*

1. A solicitud del deudor, presentada en cualquier momento, el juez podrá extender la prohibición de iniciación de ejecuciones, judiciales o extrajudiciales, o la suspensión de las ya iniciadas sobre todos o algunos de los demás bienes o derechos distintos de aquellos a los que se refiere el artículo anterior, contra uno o varios acreedores individuales o contra una o varias clases de acreedores, cuando resulte necesario para asegurar el buen fin de las negociaciones. La eficacia de esta medida se extenderá durante el plazo establecido en esta sección.

2. Cuando se haya designado experto en la reestructuración, la solicitud deberá ir acompañada de informe favorable del experto. La suspensión general o individual deberá adoptarse con su opinión favorable.

3. La resolución se adoptará mediante auto, separada de la resolución teniendo por efectuada la comunicación y, si es favorable a la solicitud, se publicará en el Registro público concursal. Contra esta resolución solo cabe interponer recurso de reposición.

Artículo 603. *De la ejecución de garantías reales.*

1. No obstante la comunicación, los titulares de derechos reales de garantía, incluso por deuda ajena cuando el deudor de esta sea una sociedad del mismo grupo que la sociedad que haya hecho la comunicación, podrán iniciar ejecuciones judiciales o extrajudiciales sobre los bienes o derechos gravados. Si la garantía recayera sobre bienes o derechos necesarios para la continuidad de la actividad empresarial o profesional del deudor, una vez iniciado el procedimiento de ejecución, se suspenderá por el juez que esté conociendo del mismo hasta que transcurran tres meses a contar desde la comunicación. Cuando la ejecución sea extrajudicial, la suspensión la ordenará el juez ante el que se haya presentado la comunicación.

2. La comunicación no impedirá la ejecución de la garantía financiera sujeta al Real Decreto-ley 5/2005, de 11 de marzo, de reformas urgentes para el impulso a la productividad y para la mejora de la contratación pública, ni afectará a la facultad de vencimiento anticipado de las obligaciones garantizadas, por la parte cubierta por esa garantía financiera.

Artículo 604. *Posibilidad de iniciar o reanudar las ejecuciones.*

1. Las ejecuciones no iniciadas o suspendidas podrán iniciarse o reanudarse si el juez, como consecuencia de la estimación del recurso de revisión contra el decreto del letrado de la Administración de Justicia teniendo por efectuada la comunicación, resolviera que los bienes o derechos no son necesarios para la continuidad de la actividad empresarial o profesional del deudor, salvo que los efectos de la comunicación se hubiesen extendido a estos bienes de conformidad con lo previsto en este capítulo.

2. Las ejecuciones no iniciadas o suspendidas podrán iniciarse o reanudarse una vez transcurridos tres meses desde la comunicación, salvo que se prorroguen sus efectos de conformidad con lo previsto en este capítulo.

Artículo 605. *Exclusión de acreedores públicos.*

Lo dispuesto en esta sección no será de aplicación a los procedimientos de ejecución de los acreedores públicos, al tratarse de una categoría de acreedores que no se verá afectada por la suspensión de ejecuciones singulares.

Si la ejecución recayera sobre bienes o derechos necesarios para la continuidad de la actividad empresarial o profesional del deudor, una vez iniciado el procedimiento de ejecución, se podrá suspender exclusivamente en la fase de realización o enajenación por el juez que esté conociendo del mismo. Cuando la ejecución sea extrajudicial, la suspensión la podrá ordenar el juez ante el que se haya presentado la comunicación, exclusivamente en la fase de realización o enajenación. En ambos casos, la suspensión, en su caso, acordada decaerá perdiendo toda su eficacia una vez transcurridos tres meses desde el día de la comunicación, quedando sin efectos la suspensión, sin que sea preciso dictar resolución judicial alguna o, en su caso, acto alguno por el letrado de la Administración de Justicia.

Artículo 606. *Acreedores no afectados.*

La prohibición del inicio de ejecuciones o la suspensión de las ya iniciadas en ningún caso serán de aplicación a las reclamaciones de créditos que legalmente no puedan quedar afectados por el plan de reestructuración.

Sección 5.^a Prórroga de los efectos de la comunicación

Artículo 607. *Prórroga de los efectos de la comunicación.*

1. Antes de que finalice el periodo de tres meses a contar desde la comunicación de apertura de negociaciones con los acreedores, el deudor o los acreedores que representen más del cincuenta por ciento del pasivo que, en el momento de la solicitud de la prórroga,

pueda resultar afectado por el plan de reestructuración, deducido el importe de los créditos que, en caso de concurso tendrían la consideración de subordinados, podrán solicitar del juez la concesión de prórroga de los efectos de esa comunicación por un periodo de hasta otros tres meses sucesivos a la ya concedida. La solicitud de prórroga deberá ir acompañada de informe favorable del experto en reestructuración, si hubiera sido nombrado.

2. La solicitud de prórroga presentada por el deudor deberá ir acompañada de acta de conformidad firmada por los acreedores que representen el porcentaje a que se refiere el apartado anterior, o de una declaración responsable firmada por el mismo por la que manifieste que ha obtenido la conformidad de los anteriores, y del informe del experto si hubiere sido nombrado, en la que se detallarán el estado de las negociaciones y las cuestiones pendientes de acuerdo, y se expresará la identidad de los acreedores que hayan manifestado expresamente oposición a la solicitud de prórroga o no se hubieran pronunciado.

3. Una vez presentada la solicitud de prórroga, los efectos iniciales de la comunicación continuarán en vigor hasta el que juez adopte una decisión.

4. La resolución concediendo o denegando la prórroga solicitada se adoptará en forma de auto dentro de los cinco días siguientes a aquel en que se hubiera presentado. En el mismo día de la resolución, el letrado de la Administración de Justicia la remitirá por medios electrónicos al Registro público concursal, así como a cada una de las autoridades judiciales o administrativas que esté conociendo de las ejecuciones a fin de que mantengan la suspensión hasta que finalice el periodo de prórroga. La prórroga será objeto de inscripción en el Registro público concursal, incluso si la comunicación hubiese sido hecha inicialmente con carácter reservado.

5. La resolución denegatoria de la prórroga no será susceptible de recurso. La resolución que la conceda podrá ser impugnada mediante recurso de reposición.

Artículo 608. *Levantamiento de la prórroga o de sus efectos frente a determinados acreedores.*

1. El juez deberá dejar sin efecto la prórroga:

1.º A solicitud del deudor o del experto en la reestructuración si hubiera sido nombrado;

2.º A solicitud de los acreedores que representen al menos el cuarenta por ciento del pasivo que, en el momento de esta solicitud, pueda resultar afectado por el plan de reestructuración, deducido el importe de los créditos que en caso de concurso tendrían la consideración de subordinados; o

3.º A solicitud de cualquier acreedor, en cuyo caso este deberá acreditar que la prórroga de los efectos de la comunicación ha dejado de cumplir el objetivo de favorecer las negociaciones del plan de reestructuración.

2. Cualquier acreedor podrá solicitar ser excluido de los efectos de la prórroga si esta pudiera causarle un perjuicio injustificado, en particular, si pudiera provocar su insolvencia actual o una disminución significativa del valor de la garantía que tuviera el crédito de que fuera titular. También podrá solicitar ser excluido si la suspensión o paralización de las ejecuciones solo afectara a las que tuvieran por objeto bienes o derechos necesarios y, en el momento de solicitar su exclusión, los bienes objeto de ejecución hubieran perdido ese carácter.

3. Las solicitudes previstas en los apartados anteriores se tramitarán conforme a las normas del recurso de reposición, que podrá interponerse en cualquier momento mientras esté vigente la prórroga.

Sección 6.ª Prohibición de nuevas comunicaciones

Artículo 609. *Prohibición temporal de nuevas comunicaciones.*

Una vez formulada la comunicación, no podrá presentarse otra por el mismo deudor en el plazo de un año, a contar desde la presentación.

Sección 7.ª Efectos sobre las solicitudes de concurso

Artículo 610. *Efectos de la comunicación sobre la solicitud de concurso a instancia de legitimados distintos del deudor.*

1. Las solicitudes de concurso presentadas después de la comunicación por otros legitimados distintos del deudor se repartirán al juzgado que hubiera tenido por efectuada la comunicación, pero no se admitirán a trámite mientras no transcurra el plazo de tres meses a contar desde la fecha de esa comunicación. Las presentadas antes de la comunicación aún no admitidas a trámite quedarán en suspenso.

2. Lo previsto en el apartado anterior se extenderá durante la prórroga de los efectos de la comunicación.

3. Las solicitudes suspendidas y las que se presenten con posterioridad a la expiración de los plazos anteriores solo se proveerán transcurrido un mes sin que el deudor hubiera solicitado la declaración de concurso, sin perjuicio de la adopción por el juez de las medidas cautelares que estime oportunas. Si el deudor solicita la declaración de concurso dentro de ese mes, esta se tramitará en primer lugar. Declarado el concurso a instancia del deudor, las solicitudes que se hubieran presentado antes y las que se presenten después de la del deudor se unirán a los autos, teniendo por comparecidos a los solicitantes.

CAPÍTULO III

De la exigibilidad de deber legal de solicitar el concurso y de la causa legal de disolución de la sociedad

Artículo 611. *Exigibilidad del deber legal de solicitar el concurso.*

1. Transcurridos tres meses desde la comunicación, el deudor que no haya alcanzado un plan de reestructuración deberá solicitar la declaración de concurso dentro del mes siguiente, salvo que no se encontrara en estado de insolvencia actual.

2. En caso de prórroga de los efectos de la comunicación, lo dispuesto en el apartado anterior se aplicará a partir de la fecha en que finalice esa prórroga.

Artículo 612. *Suspensión de la solicitud de concurso voluntario.*

1. Mientras estén en vigor los efectos de la comunicación, la solicitud de concurso presentada por el deudor podrá ser suspendida por el juez a instancia del experto en la reestructuración, si hubiera sido nombrado, o de los acreedores que, en el momento de la solicitud, representen más del cincuenta por ciento del pasivo que pudiera quedar afectado por el plan de reestructuración. En la solicitud deberá acreditarse la presentación de un plan de reestructuración por parte de los acreedores que tenga probabilidad de ser aprobado.

2. La suspensión se levantará transcurrido un mes desde la presentación de la solicitud de concurso por el deudor si los acreedores no hubieran presentado la solicitud de homologación del plan de reestructuración.

3. Lo dispuesto en este artículo no será aplicable al deudor persona natural ni a las sociedades cuyos socios o algunos de ellos sean legalmente responsables de las deudas sociales.

Artículo 613. *Suspensión de la causa de disolución por pérdidas cualificadas.*

En las sociedades de capital, mientras estén en vigor los efectos de la comunicación, quedará en suspenso el deber legal de acordar la disolución por existir pérdidas que dejen reducido el patrimonio neto a una cantidad inferior a la mitad del capital social.

TÍTULO III

De los planes de reestructuración

CAPÍTULO I

Ámbito de aplicación

Artículo 614. *Concepto.*

Se considerarán planes de reestructuración los que tengan por objeto la modificación de la composición, de las condiciones o de la estructura del activo y del pasivo del deudor, o de sus fondos propios, incluidas las transmisiones de activos, unidades productivas o de la totalidad de la empresa en funcionamiento, así como cualquier cambio operativo necesario, o una combinación de estos elementos.

Artículo 615. *Ámbito objetivo.*

1. Se someterán a este título los planes de reestructuración que prevean una extensión de sus efectos frente a:

1.º Acreedores o clases de acreedores titulares de créditos afectados que no hayan votado a favor del plan.

2.º Los socios de la persona jurídica cuando no hayan aprobado el plan.

2. Con independencia de que se prevea o no una extensión de los efectos del plan de reestructuración, también se someterán a este título los planes de reestructuración cuando los interesados pretendan proteger la financiación interina y la nueva financiación que prevea el plan y los actos, operaciones o negocios realizados en el contexto de este frente al régimen general de las acciones rescisorias, y reconocer a esa financiación las preferencias de cobro previstas en el libro primero.

CAPÍTULO II

De los créditos y contratos afectados

Artículo 616. *Créditos afectados.*

1. A los efectos de este título, se considerarán créditos afectados los créditos que en virtud del plan de reestructuración sufran una modificación de sus términos o condiciones, en particular, la modificación de la fecha de vencimiento, la modificación del principal o los intereses, la conversión en crédito participativo o subordinado, acciones o participaciones sociales, o en cualquier otro instrumento de características o rango distintos de aquellos que tuviese el crédito originario, la modificación o extinción de las garantías, personales o reales, que garanticen el crédito, el cambio en la persona del deudor o la modificación de la ley aplicable al crédito.

2. Cualquier crédito, incluidos los créditos contingentes y sometidos a condición, puede ser afectado por el plan de reestructuración, salvo los créditos de alimentos derivados de una relación familiar, de parentesco o de matrimonio, los créditos derivados de responsabilidad civil extracontractual y los créditos derivados de relaciones laborales distintas de las del personal de alta dirección.

Los créditos futuros que nazcan de contratos de derivados que se mantengan en vigor no quedarán afectados por el plan de reestructuración.

Los créditos de Derecho público podrán ser afectados, exclusivamente en la forma prevista en el artículo 616 bis, y únicamente cuando concurren los siguientes requisitos:

1.º Que el deudor acredite, tanto en el momento de presentar la comunicación de apertura de negociaciones, como en el momento de solicitud de homologación judicial del plan, que se encuentra al corriente en el cumplimiento de las obligaciones tributarias y frente a la Seguridad Social, mediante la presentación en el juzgado de las correspondientes certificaciones emitidas por la Agencia Estatal de Administración Tributaria y la Tesorería General de la Seguridad Social;

2.º Que los créditos tengan una antigüedad inferior a dos años, computados desde la fecha de su devengo de acuerdo con la normativa tributaria y de la Seguridad Social hasta la fecha de presentación en el juzgado de la comunicación de apertura de negociaciones.

3. Los créditos por repetición, subrogación o regreso quedarán afectados en las mismas condiciones que el crédito principal si así se establece en el plan de reestructuración. Si el

crédito de repetición o regreso gozase de garantía real, será tratado como crédito garantizado.

Artículo 616 bis. *Créditos de Derecho público.*

1. En ningún caso, el plan de reestructuración podrá suponer para los créditos de Derecho público la reducción de su importe; el cambio de la ley aplicable; el cambio de deudor, sin perjuicio de que un tercero asuma sin liberación de ese deudor la obligación de pago; la modificación o extinción de las garantías que tuvieren; o la conversión del crédito en acciones o participaciones sociales, en crédito o préstamo participativo o en un instrumento de características o de rango distintos de aquellos que tuviere el originario.

2. Los créditos de Derecho público afectados por el plan de reestructuración deberán ser íntegramente satisfechos en los siguientes plazos:

1.º Doce meses a contar desde la fecha del auto de homologación del plan de reestructuración, con carácter general.

2.º Seis meses a contar desde la fecha del auto de homologación del plan de reestructuración, en el caso de que sobre dichos créditos se hubiese concedido un aplazamiento o fraccionamiento previamente.

En cualquier caso, todos los créditos de Derecho público deberán estar íntegramente satisfechos en un plazo máximo de dieciocho meses desde la fecha de comunicación de la apertura de negociaciones.

Artículo 617. *Reglas de cómputo de créditos.*

1. A los efectos del voto de un plan de reestructuración, cada crédito se computará por el principal más los recargos e intereses vencidos hasta la fecha de formalización del plan en instrumento público. La misma regla se aplicará a los créditos sometidos a condición resolutoria.

2. En los contratos de crédito solo se computará la parte del crédito dispuesta en el momento de la formalización del plan en instrumento público.

3. Los créditos expresados en otra moneda se computarán en euros según el tipo de cambio oficial en la fecha del instrumento público en que se hubiese formalizado el plan.

4. Los créditos contingentes, litigiosos o sometidos a condición suspensiva se computarán por su importe máximo, salvo que en el plan de reestructuración se hubieran incluido por una cantidad inferior. Si finalmente se materializaran, solo se verán afectados por la cuantía correspondiente al importe incluido en el plan.

5. En el caso de créditos garantizados con garantía real, cuando el valor de la garantía sea inferior al de la obligación garantizada, el crédito por el exceso será tratado como no garantizado, conforme a la clase que le corresponda según esta ley. La parte del crédito cubierta por el valor de la garantía se considerará como crédito garantizado.

Para determinar el valor de la garantía se estará a lo establecido en el título V del libro primero. Las certificaciones emitidas por el organismo rector del centro de negociación o del mercado secundario de que se trate, en caso de garantías sobre valores mobiliarios cotizados, o por una sociedad de tasación homologada e inscrita en el registro especial del Banco de España, en caso de bienes inmuebles, se unirán al instrumento público como anejo.

Artículo 618. *Principio general de vigencia de los contratos.*

1. La homologación de un plan de reestructuración, por sí sola, no afectará a los contratos con obligaciones recíprocas pendientes de cumplimiento. En particular, se tendrán por no puestas las cláusulas contractuales que establezcan la facultad de la otra parte de suspender o de modificar las obligaciones o los efectos del contrato, así como la facultad de resolución o la de extinción del contrato por el mero motivo de la presentación de la solicitud de homologación o su admisión a trámite, la homologación judicial del plan o cualquier otra circunstancia análoga o directamente relacionada con las anteriores.

2. Los contratos necesarios para la continuidad de la actividad empresarial o profesional del deudor no podrán suspenderse, modificarse, resolverse o terminarse anticipadamente

por el mero hecho de que el plan de reestructuración conlleve un cambio de control del deudor.

Artículo 619. *Especialidades para determinados acuerdos de compensación contractual.*

1. Lo previsto en el artículo anterior no será aplicable a los acuerdos de compensación contractual sujetos al Real Decreto-ley 5/2005, de 11 de marzo, de reformas urgentes para el impulso a la productividad y para la mejora de la contratación pública. El saldo resultante de la aplicación de una cláusula de vencimiento anticipado de estos acuerdos quedará sujeto a las disposiciones de este título.

2. En ningún caso quedará afectada por un plan de reestructuración la garantía financiera sujeta al Real Decreto-ley 5/2005, de 11 de marzo, de reformas urgentes para el impulso a la productividad y para la mejora de la contratación pública, ni la facultad de vencimiento anticipado de las obligaciones garantizadas, por la parte cubierta por la garantía.

3. En ningún caso se podrán vencer anticipadamente, resolver o terminar los contratos de suministro de bienes, servicios o energía necesarios para la continuidad de la actividad empresarial o profesional del deudor, a menos que tales contratos se hubieran negociado en mercados organizados de modo que puedan ser sustituidos en cualquier momento por su valor de mercado.

Artículo 620. *Resolución de contratos con obligaciones recíprocas pendientes de cumplimiento en interés de la reestructuración.*

1. Durante la negociación de un plan de reestructuración, el deudor podrá solicitar a la otra parte contratante la modificación o resolución de los contratos con obligaciones recíprocas pendientes de cumplimiento cuando esa modificación o resolución resulte necesaria para el buen fin de la reestructuración y prevenir el concurso.

2. Si las partes no llegasen a un acuerdo sobre los términos de la modificación o las consecuencias de la resolución, el plan de reestructuración podrá prever la resolución de esos contratos. El crédito indemnizatorio derivado de la resolución también podrá quedar afectado por el plan.

3. Sin perjuicio de lo dispuesto en el artículo anterior, los contratos de derivados podrán terminarse o cancelarse anticipadamente cuando ello resulte necesario para el buen fin de la reestructuración y prevenir el concurso. El saldo resultante de la liquidación también podrá quedar afectado por el plan.

4. Las controversias que se susciten sobre la necesidad de resolver o terminar el contrato o la cuantía que debe satisfacer el deudor se tramitarán por el cauce de la impugnación u oposición al plan.

Artículo 621. *Contratos de alta dirección.*

1. Cuando resulte necesario para el buen fin de la reestructuración, el plan de reestructuración podrá prever la suspensión o extinción de los contratos con consejeros ejecutivos y con el personal de alta dirección.

2. En caso de extinción, en defecto de acuerdo, el juez podrá moderar la indemnización que corresponda al consejero ejecutivo y al alto directivo, quedando sin efecto la que se hubiera pactado en el contrato, con el límite de la indemnización establecida en la legislación laboral para el despido colectivo, que resultará igualmente aplicable a los consejeros ejecutivos.

3. En caso de suspensión del contrato, este se podrá extinguir por voluntad del consejero ejecutivo o del alto directivo, con preaviso de un mes, conservando el derecho a la indemnización en los términos del apartado anterior.

4. Las controversias que se susciten se tramitarán por el incidente concursal ante el juez competente para la homologación.

5. La sentencia que recaiga será recurrible en suplicación.

CAPÍTULO III
De la formación de clases

Artículo 622. *Clases de créditos.*

Los acreedores titulares de créditos afectados por el plan de reestructuración votarán agrupados por clases de créditos.

Artículo 623. *Criterios generales de formación de clases.*

1. La formación de clases debe atender a la existencia de un interés común a los integrantes de cada clase determinado conforme a criterios objetivos.

2. Se considera que existe interés común entre los créditos de igual rango determinado por el orden de pago en el concurso de acreedores.

3. A su vez, los créditos de un mismo rango concursal podrán separarse en distintas clases cuando haya razones suficientes que lo justifiquen. A estos efectos se podrá atender, en particular, a la naturaleza financiera o no financiera del crédito, al conflicto de intereses que puedan tener los acreedores que formen parte de distintas clases, o a cómo los créditos vayan a quedar afectados por el plan de reestructuración. Cuando los acreedores sean pequeñas o medianas empresas y el plan de reestructuración suponga para ellas un sacrificio superior al cincuenta por ciento del importe de su crédito, deberán constituir una clase de acreedores separada.

4. A efectos de lo dispuesto en este artículo, se consideran créditos financieros:

1.º Los derivados de contratos de crédito o préstamo, con independencia de la condición de su titular.

2.º Los que sean titularidad de entidades financieras, estén o no sujetas a supervisión prudencial, y con independencia de cuál sea el origen del crédito, incluyendo entre esas entidades, en su caso, a las aseguradoras respecto al seguro de crédito o al seguro de caución.

3.º Los derivados de contratos de naturaleza análoga como los arrendamientos financieros o las operaciones de financiación de bienes vendidos con reserva de dominio, aval o contra-aval, *factoring* y *confirming*.

No se considerarán como créditos financieros los derivados de operaciones comerciales, aunque tuvieran aplazada su exigibilidad, salvo que hayan sido cedidos a una entidad financiera.

Artículo 624. *Créditos con garantía real.*

Los créditos con garantía real sobre bienes del deudor constituirán una clase única, salvo que la heterogeneidad de los bienes o derechos gravados justifique su separación en dos o más clases.

Artículo 624. bis. *Créditos de derecho público.*

Los créditos de derecho público constituirán una clase separada entre las clases de su mismo rango concursal.

Artículo 625. *Confirmación judicial facultativa de las clases de acreedores.*

El deudor y los acreedores que representen más del cincuenta por ciento del pasivo que vaya a quedar afectado por el plan de reestructuración estarán legitimados para solicitar la confirmación judicial de la correcta formación de las clases con carácter previo a la solicitud de homologación del plan de reestructuración.

Artículo 626. *Procedimiento para la confirmación judicial de las clases.*

1. Cualquiera de los legitimados podrá solicitar la confirmación de una o varias clases al juez competente para conocer de la homologación del plan. A la solicitud deberá acompañarse la acreditación de la comunicación de la propuesta de formación de la clase o

clases a las partes afectadas por la confirmación judicial, donde se les haya anunciado la presentación de esta solicitud.

2. El juez, si considera que posee competencia internacional y territorial, dictará providencia admitiendo la solicitud a trámite. La providencia se publicará en el Registro público concursal.

3. Los acreedores que puedan verse afectados por la formación de clases solicitada podrán presentar escrito de oposición dentro de los diez días siguientes a la publicación de la providencia. El juez resolverá por medio de sentencia dentro de los cinco días siguientes a la conclusión del plazo de oposición. La resolución judicial no será susceptible de recurso alguno.

4. En el caso de que se hayan confirmado las clases propuestas por el solicitante, la formación de clases no podrá invocarse como motivo de impugnación u oposición a la homologación judicial del plan.

CAPÍTULO IV

De la aprobación de los planes de reestructuración

Artículo 627. *Comunicación de la propuesta.*

1. La propuesta del plan de reestructuración deberá ser comunicada a todos los acreedores cuyos créditos pudieran quedar afectados.

2. La comunicación deberá ser individual, por vía postal o electrónica; o, si no fuera posible por desconocerse su identidad o dirección, mediante anuncio en la página web de la sociedad, con indicación del lugar donde los acreedores que acrediten legitimación podrán examinar el contenido del plan. Si no fuera posible la comunicación por estos medios, el experto en la reestructuración, cuando haya sido nombrado, o en su defecto quienes vayan a pedir la homologación del plan, solicitarán al letrado de la Administración de Justicia del juzgado competente para conocer de la homologación que ordene la publicación de un edicto en el Registro público concursal, con indicación del lugar donde los acreedores que acrediten legitimación podrán examinar el contenido del plan.

En el caso de los acreedores públicos, la comunicación se realizará, en todo caso, mediante el servicio establecido en la sede electrónica de cada entidad, y a través del cual se podrá aportar la información del correspondiente formulario normalizado.

3. En el caso de acreedores vinculados por un pacto de sindicación, se aplicarán las reglas contractuales sobre comunicación del deudor con los acreedores, si las hubiera.

Artículo 628. *Derecho de voto.*

1. Todos los acreedores cuyos créditos pudieran quedar afectados por el plan tienen derecho de voto.

2. En el caso de los créditos con garantía personal o real de tercero, la legitimación para ejercitar el derecho de voto corresponde al acreedor principal. Las relaciones entre el acreedor y el garante se regirán por los pactos que sobre el particular hubiesen establecido y, en su defecto, por las normas aplicables a la obligación que hubieren contraído.

Artículo 628 bis. *Derechos de información y consulta de las personas trabajadoras.*

Cualquier modificación o extinción de la relación laboral que tenga lugar en el contexto del plan de reestructuración, se llevará a cabo de acuerdo con la legislación laboral aplicable incluyendo, en particular, las normas de información y consulta de las personas trabajadoras.

Artículo 629. *Aprobación del plan de reestructuración por cada clase de créditos.*

1. El plan de reestructuración se considerará aprobado por una clase de créditos afectados si hubiera votado a favor más de los dos tercios del importe del pasivo correspondiente a esa clase.

2. En el caso de que la clase estuviera formada por créditos con garantía real, el plan de reestructuración se considerará aprobado si hubieran votado a favor tres cuartos del importe del pasivo correspondiente a esta clase.

Artículo 630. *Pactos de sindicación.*

1. Cuando el plan de reestructuración afecte a créditos vinculados por un pacto de sindicación, se respetarán los pactos contractuales sobre procedimiento y ejercicio del derecho de voto y se aplicarán las mayorías establecidas en el artículo anterior, salvo que el propio pacto de sindicación prevea una mayoría inferior para aprobar esos efectos.

2. En ambos casos, y si vota a favor la mayoría necesaria, se entenderá que aceptan el plan de reestructuración la totalidad de los créditos sindicados. Si no se obtiene la mayoría necesaria, se computarán los votos individualmente, salvo que los créditos sindicados formen una única clase, en cuyo caso se considerará que el plan de reestructuración no ha sido aprobado por esa clase.

3. Salvo que hayan quedado afectados en virtud de las cláusulas contractuales del propio pacto de sindicación, los acreedores que no hayan votado a favor del plan podrán oponerse o impugnarlo de conformidad con lo previsto en este título.

Artículo 631. *Decisión de los socios sobre la aprobación del plan.*

1. Cuando el plan de reestructuración contenga medidas que requieran el acuerdo de los socios de la sociedad deudora, se estará a lo establecido para el tipo legal que corresponda.

2. En el caso de las sociedades de capital, serán aplicables las reglas generales con las siguientes especialidades:

1.^a Entre la convocatoria y la fecha prevista de celebración de la junta general deberá existir un plazo de diez días, salvo que se trate de sociedades con acciones admitidas a negociación en un mercado regulado, en cuyo caso el plazo será de veintiún días.

2.^a Si la junta no se hubiese celebrado con anterioridad a la fecha de solicitud de la homologación del plan, se podrá celebrar después siempre que hubiera sido convocada antes de esa fecha o el mismo día de presentación de la solicitud.

Si la junta no hubiera sido previa o simultáneamente convocada, el solicitante de la homologación podrá instar del juez que en la resolución de la admisión a trámite de la homologación convoque a la junta para su celebración en el plazo mencionado.

Si la junta no hubiera sido convocada, no llegase a constituirse, o no aprobara en todos sus términos el plan de reestructuración propuesto como máximo en el plazo de los diez o veintiún días desde la admisión a trámite de la solicitud de homologación, el plan se entenderá rechazado por los socios. Hasta que transcurran esos plazos, el juez no adoptará resolución alguna sobre la homologación.

3.^a En la convocatoria de la junta, el orden del día se limitará exclusivamente a la aprobación o al rechazo del plan en todos sus términos, sin que se puedan incluir o proponer otros asuntos. El derecho de información del socio se ejercerá exclusivamente respecto a este punto del orden del día, incluso si se trata de una sociedad cotizada.

4.^a El acuerdo se adoptará con el quórum y por la mayoría legal ordinarios, cualquiera que sea su contenido, sin que resulten aplicables los quórums o las mayorías estatutarias reforzadas que pudieran ser de aplicación a la aprobación del plan y a los actos u operaciones que deban llevarse a cabo en su ejecución.

5.^a El acuerdo de la junta que apruebe el plan de reestructuración será impugnabile exclusivamente por el cauce y en el plazo previstos para la impugnación u oposición a la homologación. En el caso de que la junta se haya celebrado con posterioridad a la solicitud de homologación del plan, el plazo de impugnación comenzará para los socios en el momento en que se hubiese celebrado la junta. Las impugnaciones del acuerdo de la junta se acumularán a la impugnación u oposición al plan por parte de los acreedores, si las hubiese, y se tramitarán como cuestión incidental de previo pronunciamiento.

3. Salvo por lo que respecta a la formación de la voluntad social de conformidad con lo previsto en este Artículo, cualquier operación societaria que prevea el plan deberá ajustarse a la legislación societaria aplicable. En particular, en el caso de que el plan prevea una

modificación estructural, los acreedores a los que afecte el plan no tendrán los derechos de tutela individual reconocidos en el libro primero del Real Decreto-ley 5/2023, de 28 de junio, por el que se adoptan y prorrogan determinadas medidas de respuesta a las consecuencias económicas y sociales de la Guerra de Ucrania, de apoyo a la reconstrucción de la isla de La Palma y a otras situaciones de vulnerabilidad; de transposición de Directivas de la Unión Europea en materia de modificaciones estructurales de sociedades mercantiles y conciliación de la vida familiar y la vida profesional de los progenitores y los cuidadores; y de ejecución y cumplimiento del Derecho de la Unión Europea.

4. Cuando se solicite la homologación de un plan de reestructuración en estado de insolvencia actual o inminente de la sociedad deudora, los socios no tendrán derecho de preferencia en la suscripción de nuevas acciones o en la asunción de las nuevas participaciones, en particular cuando el plan prevea una reducción del capital social a cero o por debajo de la cifra mínima legal y simultáneamente el aumento del capital.

Artículo 632. *Régimen especial de la conversión en acciones o participaciones sociales.*

A los efectos de la conversión de créditos en acciones o participaciones sociales, con o sin prima, se entenderá que los créditos a compensar son líquidos, vencidos y exigibles.

Artículo 633. *Contenido del plan de reestructuración.*

Los planes de reestructuración sometidos a este título contendrán, como mínimo, las siguientes menciones:

- 1.^a La identidad del deudor.
- 2.^a La identidad del experto encargado de la reestructuración, si hubiera sido nombrado.
- 3.^a Una descripción de la situación económica del deudor y de la situación de los trabajadores, y una descripción de las causas y del alcance de las dificultades del deudor.
- 4.^a El activo y el pasivo del deudor en el momento de formalizar el plan de reestructuración.
- 5.^a Los acreedores cuyos créditos van a quedar afectados por el plan, identificados individualmente o descritos por clases, con expresión del importe de su crédito que vaya a quedar afectado e intereses y la clase a la que pertenezcan.
- 6.^a Los contratos con obligaciones recíprocas pendientes de cumplimiento que, en su caso, vayan a quedar resueltos en virtud del plan.
- 7.^a Si el plan afectase a los derechos de los socios, el valor nominal de sus acciones o participaciones sociales.
- 8.^a Los acreedores o socios que no vayan a quedar afectados por el plan, mencionados individualmente o descritos por clases, así como las razones de la no afectación.
- 9.^a Las medidas de reestructuración operativa propuestas, la duración, en su caso, de esas medidas y los flujos de caja estimados del plan, así como las medidas de reestructuración financiera de la deuda, incorporando la financiación interina y la nueva financiación prevista en el plan de reestructuración, con justificación de su necesidad y, en su caso, las consecuencias globales para el empleo, como despidos, acuerdos sobre reducción de jornada o medidas similares.
- 10.^a La exposición de las condiciones necesarias para el éxito del plan de reestructuración y de las razones por las que ofrece una perspectiva razonable de garantizar la viabilidad de la empresa, en el corto y medio plazo, y evitar el concurso del deudor.
- 11.^a Las medidas de información y consulta con los trabajadores que, de conformidad con la legislación laboral aplicable, se hayan adoptado o se vayan a adoptar, incluida la información de contenido económico relativa al plan de reestructuración, así como las previstas en los casos de adopción de las medidas de reestructuración operativas.
- 12.^a En el caso de que se pretenda que el plan de reestructuración afecte al crédito público, se incluirá la acreditación de encontrarse al corriente en el cumplimiento de las obligaciones tributarias y frente a la Seguridad Social mediante la presentación de las correspondientes certificaciones emitidas por la Agencia Estatal de Administración Tributaria y la Tesorería General de la Seguridad Social.

Artículo 634. *Formalización del plan de reestructuración.*

1. El plan de reestructuración deberá ser formalizado en instrumento público por quienes lo hayan suscrito, en el que se incluirá la certificación del experto en la reestructuración, si estuviera nombrado, y en otro caso de auditor, sobre la suficiencia de las mayorías que se exigen para aprobar el plan.

2. El instrumento público en que se formalice el plan tendrá la consideración de documento sin cuantía a los efectos de determinación de los honorarios del notario que lo autorice.

CAPÍTULO V

De la homologación de los planes de reestructuración

Sección 1.ª Reglas generales

Artículo 635. *Homologación judicial.*

La homologación judicial del plan de reestructuración será necesaria en cualquiera de los siguientes casos:

1.º Cuando se pretenda extender sus efectos a acreedores o clases de acreedores que no hubieran votado a favor del plan o a los socios del deudor persona jurídica;

2.º Cuando se pretenda la resolución de contratos en interés de la reestructuración;

3.º Cuando se pretenda proteger la financiación interina y la nueva financiación que prevea el plan, así como los actos, operaciones o negocios realizados en el contexto de este frente a acciones rescisorias en los términos previstos en este título, y reconocer a esa financiación las preferencias de cobro previstas en el libro primero.

Artículo 636. *Presupuesto objetivo.*

1. La homologación judicial del plan de reestructuración aprobado de conformidad con lo previsto en este título se podrá solicitar cuando el deudor se encuentre en probabilidad de insolvencia o en estado de insolvencia inminente.

2. Cuando el deudor se encuentre en estado de insolvencia actual, se podrá solicitar la homologación del plan siempre que no hubiera sido admitida a trámite solicitud de concurso necesario.

Artículo 637. *Suspensión de la solicitud de concurso voluntario.*

1. Si se estuviera negociando un plan de reestructuración sin comunicación previa, la solicitud de concurso presentada por el deudor podrá ser suspendida por el juez a instancia del experto en la reestructuración, si hubiera sido nombrado, o de los acreedores que, en el momento de la solicitud, representen más del cincuenta por ciento del pasivo que pudiera quedar afectado por el plan de reestructuración. En la solicitud deberá acreditarse la presentación de un plan de reestructuración por parte de los acreedores que tenga probabilidad de ser aprobado.

2. La suspensión se levantará transcurrido un mes si los acreedores no hubieran presentado la solicitud de homologación del plan de reestructuración.

3. Lo dispuesto en este artículo no será aplicable cuando el deudor sea una persona natural o una sociedad cuyos socios o algunos de ellos sean legalmente responsables de las deudas sociales.

Artículo 638. *Requisitos para la homologación del plan de reestructuración aprobado por todas las clases de acreedores.*

El plan de reestructuración, para ser homologado, deberá reunir los siguientes requisitos:

1.º Que el deudor se encuentre en probabilidad de insolvencia, insolvencia inminente o actual y el plan ofrezca una perspectiva razonable de evitar el concurso y asegurar la viabilidad de la empresa en el corto y medio plazo.

2.º Que cumpla con los requisitos de contenido y de forma exigidos en este título.

3.º Que haya sido aprobado por todas las clases de créditos de conformidad con las previsiones de este título, por el deudor o, en su caso, por los socios.

4.º Que los créditos dentro de la misma clase sean tratados de forma paritaria.

5.º Que haya sido comunicado a todos los acreedores afectados conforme a lo establecido en esta ley.

Artículo 639. *Requisitos para la homologación del plan de reestructuración no aprobado por todas las clases de acreedores.*

Como excepción a lo previsto en el ordinal 3.º del artículo anterior, también podrá ser homologado el plan de reestructuración que no haya sido aprobado por todas las clases de créditos si ha sido aprobado por:

1.º Una mayoría simple de las clases, siempre que al menos una de ellas sea una clase de créditos que en el concurso habrían sido calificados como créditos con privilegio especial o general; o, en su defecto, por

2.º Al menos una clase que, de acuerdo con la clasificación de créditos prevista por esta ley, pueda razonablemente presumirse que hubiese recibido algún pago tras una valoración de la deudora como empresa en funcionamiento. En este caso, la homologación del plan requerirá que la solicitud vaya acompañada de un informe del experto en la reestructuración sobre el valor de la deudora como empresa en funcionamiento.

Artículo 640. *Aprobación por el deudor y, en su caso, los socios.*

1. Si el deudor fuera persona natural, la homologación del plan de reestructuración requerirá que haya sido aprobado por este.

2. Si el deudor fuera una persona jurídica, la homologación del plan de reestructuración requerirá que haya sido aprobado por los socios legalmente responsables de las deudas sociales. En caso de que estos socios no existieran, y el plan contuviera medidas que requieran acuerdo de la junta de socios, el plan de reestructuración se podrá homologar aunque no haya sido aprobado por los socios si la sociedad se encuentra en situación de insolvencia actual o inminente.

Sección 2.ª Del procedimiento de homologación

Artículo 641. *Competencia para la homologación.*

La competencia para conocer de la homologación de un plan de reestructuración corresponderá al juez de lo mercantil que fuera competente para la declaración del concurso del deudor. Si el deudor o deudores hubieran efectuado la comunicación de inicio de negociaciones con los acreedores, la competencia corresponderá al juez titular actual del juzgado que hubiera tenido por efectuada esa comunicación.

Artículo 642. *Planes conjuntos de reestructuración.*

1. Los deudores que hubieran efectuado una comunicación conjunta podrán solicitar bien la homologación individual o conjunta de los respectivos planes de reestructuración o de alguno de ellos, bien la homologación de un plan conjunto de reestructuración.

2. En el caso de solicitud de homologación conjunta de distintos planes de reestructuración o de homologación o de un plan conjunto de reestructuración, los requisitos para la homologación deberán cumplirse en relación con cada uno de los deudores.

Artículo 643. *Solicitud de la homologación.*

1. La solicitud de homologación del plan de reestructuración podrá ser presentada por el deudor o por cualquier acreedor afectado que lo haya suscrito e irá firmada por procurador y abogado. En la solicitud se indicará el lugar donde el plan esté a disposición de los acreedores que acrediten su legitimación y, en su caso, del deudor, con posibilidad de acceder a su contenido por medios telemáticos.

2. La competencia para solicitar la homologación del plan de reestructuración de una persona jurídica corresponde al órgano de administración.

3. A la solicitud se acompañará copia íntegra del instrumento público en el que se haya formalizado el plan, incluida la certificación de auditor sobre la suficiencia de las mayorías que se exigen para que se homologue el plan, de acuerdo con lo previsto en esta ley, del informe que, en su caso, haya sido emitido por el experto en la reestructuración y, en el caso de que se pretenda que el plan de reestructuración afecte al crédito público de las certificaciones emitidas por la Agencia Estatal de Administración Tributaria y la Tesorería General de la Seguridad Social que acrediten el cumplimiento del requisito previsto en el artículo 616.2.1.º.

Artículo 644. *Admisión a trámite.*

1. Una vez recibida la solicitud de homologación, el juez, de considerarse competente, dictará providencia admitiéndola a trámite. En la providencia expresará los motivos en los que se base su competencia, en particular si se basa en la localización del centro de los intereses principales o de un establecimiento del deudor en su territorio, y decretará la prohibición de iniciar ejecuciones judiciales o extrajudiciales sobre los bienes del deudor y la paralización de las ejecuciones ya iniciadas hasta que se resuelva sobre la homologación.

2. Si considera que carece de competencia internacional o territorial, el juez, previa audiencia del solicitante y del Ministerio Fiscal por el plazo común de cinco días, resolverá al siguiente mediante auto. Contra el auto que declare la falta de competencia, el solicitante podrá interponer recurso de apelación.

Artículo 645. *Publicación de la providencia.*

El letrado de la Administración de Justicia ordenará la publicación de la providencia en el Registro público concursal por medio de edicto que contendrá los datos que identifiquen el deudor, el órgano jurisdiccional competente y el fundamento de su competencia, el número del procedimiento judicial de homologación, la fecha del plan de reestructuración, con la indicación de que el plan está a disposición de los acreedores en el juzgado competente para conocer de la homologación, con posibilidad de acceder a su contenido por medios telemáticos o indicará el lugar donde el plan está a disposición de los acreedores que acrediten su legitimación y, en su caso, del deudor, con posibilidad de acceder a su contenido por medios telemáticos.

Artículo 646. *Impugnación de la competencia.*

1. Cualquier acreedor, o el propio deudor si no hubiera solicitado la homologación del plan de reestructuración, podrá formular declinatoria por falta de competencia internacional o territorial en el plazo de diez días a contar desde la publicación de la providencia en el Registro público concursal.

2. La declinatoria se tramitará y decidirá de conformidad con lo previsto en la legislación procesal civil.

Artículo 647. *Auto de homologación.*

1. Salvo que de la documentación presentada se deduzca manifiestamente que no se cumplen los requisitos exigidos en la sección 1.ª de este capítulo, el juez homologará el plan de reestructuración.

2. La homologación tendrá lugar mediante auto que se adoptará dentro de los quince días siguientes a la publicación de la providencia de admisión a trámite de la solicitud en el Registro público concursal. En el auto, se identificarán los acreedores con garantía real que hayan votado en contra del plan y que pertenezcan a una clase que no lo haya aprobado.

3. El auto de homologación determinará el alzamiento de la suspensión de los procedimientos de ejecución de créditos no afectados por el plan de reestructuración, así como el sobreseimiento de los restantes procedimientos de ejecución.

4. Si el propio plan de reestructuración conllevase alguna operación societaria, el control de legalidad lo realizará el juez y dejará constancia de ello en el auto.

Artículo 648. *Publicidad del auto de homologación.*

El auto de homologación del plan se publicará de inmediato en el Registro público concursal.

Artículo 649. *Eficacia del auto de homologación.*

Una vez homologado, los efectos del plan de reestructuración se extienden inmediatamente a todos los créditos afectados, al propio deudor y, si fuera sociedad, a sus socios, aunque el auto no sea firme.

Artículo 650. *Actos de ejecución del plan.*

1. Los actos de ejecución del plan que sean inscribibles en los registros públicos se inscribirán en estos, conforme a la legislación que les sea aplicable.

2. Cuando el plan contuviera medidas que requirieran acuerdo de junta o asamblea de socios y esta no las hubiera acordado, los administradores de la sociedad y, si no lo hicieren, quien designe el juez a propuesta de cualquier acreedor legitimado, tendrán las facultades precisas para llevar a cabo los actos necesarios para su ejecución, así como para las modificaciones estatutarias que sean precisas. En estos casos, el auto de homologación será título suficiente para la inscripción en el Registro mercantil de las modificaciones estatutarias contenidas en el plan de reestructuración.

3. Cuando el plan contuviera medidas de reestructuración operativa, éstas deberán llevarse a cabo de acuerdo con las normas que les sean aplicables. Las controversias que se susciten en relación con las mismas se sustanciarán ante la jurisdicción competente.

Artículo 651. *Titulares de derechos de garantía real.*

1. Los acreedores titulares de derechos de garantía real que hayan votado en contra del plan y pertenezcan a una clase en la que el voto favorable hubiera sido inferior al voto disidente, tendrán derecho a instar la realización de los bienes o derechos gravados en el plazo de un mes a contar desde la publicación del auto de homologación en el Registro público concursal. La ejecución podrá iniciarse sin testimonio del auto de homologación, pero deberá aportarse al procedimiento en cuanto se le facilite. El ejercicio de este derecho producirá el vencimiento del crédito originario garantizado.

2. El plan podrá prever la sustitución de este derecho por la opción de cobrar en efectivo, en un plazo no superior a ciento veinte días, la parte del crédito cubierta por el valor de la garantía conforme a lo establecido en el título V del libro primero. En caso de falta de pago del crédito, el acreedor tendrá derecho a la ejecución de la garantía.

3. Si la cantidad obtenida en la realización de los bienes o derechos gravados fuese menor que la deuda garantizada, pero mayor que el valor de la garantía recogido en el plan de reestructuración, el ejecutante hará suya toda la cantidad resultante de la ejecución. La diferencia entre esa cantidad y el valor de la garantía se deducirá de lo que, en su caso, hubiese recibido o deba recibir conforme al plan de reestructuración por la parte del crédito no garantizada. Si la cantidad obtenida fuese inferior al valor de la garantía, el acreedor hará suya toda la cantidad resultante de la ejecución, y la parte remanente quedará insatisfecha.

Artículo 652. *Garantías de terceros.*

1. Los acreedores afectados que no hubieran votado a favor del plan de reestructuración mantendrán sus derechos frente a terceros que hayan constituido garantía personal o real para la satisfacción de su crédito. Respecto de los acreedores que hayan votado a favor del plan, el mantenimiento de sus derechos frente a los terceros obligados dependerá de lo que hubiesen acordado en la respectiva relación jurídica y, en su defecto, de las normas aplicables a esta.

2. Como excepción a lo establecido en el apartado anterior, los efectos del plan de reestructuración de una sociedad de un grupo se pueden extender también, en las condiciones previstas en este, a las garantías personales o reales prestadas por cualquier otra sociedad del mismo grupo no sometida al plan de reestructuración, cuando la ejecución de la garantía pueda causar la insolvencia de la garante y de la propia deudora.

Sección 3.ª De la impugnación del auto de homologación

Artículo 653. *Impugnación de la homologación.*

El auto de homologación del plan de reestructuración podrá ser impugnado ante la Audiencia Provincial en los términos previstos en esta sección.

Artículo 654. *Impugnación del auto de homologación del plan aprobado por todas las clases de créditos.*

Dentro de los quince días siguientes a la publicación del auto de homologación en el Registro público concursal, los titulares de créditos afectados que no hayan votado a favor del plan de reestructuración aprobado por todas las clases de créditos podrán impugnar el auto por los siguientes motivos:

1.º Que no se hayan cumplido los requisitos de comunicación, contenido y de forma que se exigen en el capítulo IV de este título.

2.º Que la formación de las clases de acreedores y la aprobación del plan, no se hayan producido de conformidad con lo previsto en los capítulos III y IV de este título.

3.º Que el deudor no se encuentre en probabilidad de insolvencia, insolvencia inminente o actual.

4.º Que el plan no ofrezca una perspectiva razonable de evitar el concurso y asegurar la viabilidad de la empresa en el corto y medio plazo.

5.º Que sus créditos no hayan sido tratados de forma paritaria con otros créditos de su clase.

6.º Que la reducción del valor de sus créditos sea manifiestamente mayor al que resulta necesario para garantizar la viabilidad de la empresa. En caso de cesión de créditos, se presumirá que no concurre esta circunstancia cuando el acreedor impugnante haya adquirido el crédito con un descuento superior a la reducción del valor que este padece.

7.º Que el plan no supere la prueba del interés superior de los acreedores.

Se considerará que el plan no supera esta prueba cuando sus créditos se vean perjudicados por el plan de reestructuración en comparación con su situación en caso de liquidación concursal de los bienes del deudor, individualmente o como unidad productiva. A los efectos de comprobar la satisfacción de esta prueba, se comparará el valor de lo que reciban conforme al plan de reestructuración con el valor de lo que pueda razonablemente presumirse que hubiesen recibido en caso de liquidación concursal. Para calcular este último valor, se considerará que el pago de la cuota de liquidación tiene lugar a los dos años de la formalización del plan.

8.º Que el deudor haya incumplido la obligación de encontrarse al corriente en el cumplimiento de sus obligaciones tributarias y frente a la Seguridad Social.

Artículo 655. *Impugnación del auto de homologación del plan no aprobado por todas las clases de crédito.*

1. El auto de homologación de un plan de reestructuración que no haya sido aprobado por todas las clases de créditos podrá ser impugnado por los motivos previstos en el artículo anterior por los acreedores que no hayan votado a favor del plan, con independencia de que pertenezcan o no a una clase que haya aprobado dicho plan.

2. El auto de homologación de un plan de reestructuración que no haya sido aprobado por todas las clases de créditos podrá ser impugnado por los titulares de créditos afectados que no hayan votado a favor del plan y pertenezcan a una clase que no lo haya aprobado también por los siguientes motivos:

1.º Que no haya sido aprobado por la clase o clases necesarias de conformidad con lo previsto en la sección 1.ª de este capítulo.

2.º Que una clase de créditos vaya a mantener o recibir, de conformidad con el plan, derechos, acciones o participaciones, con un valor superior al importe de sus créditos.

3.º Que la clase a la que pertenezca el acreedor o los acreedores impugnantes vaya a recibir un trato menos favorable que cualquier otra clase del mismo rango.

4.º Que la clase a la que pertenezca el acreedor o acreedores impugnantes vaya a mantener o recibir derechos, acciones o participaciones con un valor inferior al importe de sus créditos si una clase de rango inferior o los socios van a recibir cualquier pago o conservar cualquier derecho, acción o participación en el deudor en virtud del plan de reestructuración.

5.º En caso de que el plan afecte al crédito público, que el deudor haya incumplido la obligación de encontrarse al corriente en el cumplimiento de sus obligaciones tributarias y frente a la Seguridad Social.

3. Por excepción a lo establecido en el ordinal 4.º del apartado anterior, se podrá confirmar la homologación del plan de reestructuración, aunque no se cumpla esa condición, cuando sea imprescindible para asegurar la viabilidad de la empresa y los créditos de los acreedores afectados no se vean perjudicados injustificadamente.

Artículo 656. *Impugnación del auto de homologación del plan no aprobado por los socios.*

1. Cuando los socios de la sociedad deudora no hayan aprobado el plan de reestructuración, podrán impugnar el auto de homologación por cualquiera de los siguientes motivos:

1.º Que el plan no cumpla los requisitos de contenido y de forma que se exigen en el capítulo IV de este título.

2.º Que no haya sido aprobado de conformidad con lo previsto en el capítulo IV de este título.

3.º Que el deudor no se encontrara en estado de insolvencia actual o de insolvencia inminente.

4.º Que el plan no ofrezca una perspectiva razonable de evitar el concurso y asegurar la viabilidad de la empresa en el corto y medio plazo.

5.º Que una clase de acreedores afectados vaya a recibir, como consecuencia del cumplimiento del plan, derechos, acciones o participaciones, con un valor superior al importe de sus créditos.

2. En el caso de que la aprobación del plan requiera acuerdo de los socios y estos no lo hayan aprobado, solo aquellos que hayan votado en contra tendrán legitimación para impugnarlo.

Artículo 657. *Impugnación de la resolución de contratos.*

Cuando en el auto de homologación del plan de reestructuración se hubiera acordado la resolución de un contrato con obligaciones recíprocas pendientes de cumplimiento, la parte afectada podrá impugnar esa resolución por cualquiera de los siguientes motivos:

1.º Que esa resolución del contrato no resulte necesaria para asegurar el buen fin de la reestructuración y prevenir el concurso.

2.º Que no sea adecuada la indemnización prevista en el plan por la resolución anticipada del contrato.

Artículo 658. *Tramitación de la impugnación.*

1. Todas las impugnaciones se tramitarán conjuntamente por los trámites del incidente concursal. En todo caso, al escrito de impugnación se acompañará copia del auto de homologación.

2. La impugnación se interpondrá ante la Audiencia Provincial. Si la impugnación hubiera sido formulada dentro de plazo, el letrado de la Administración de Justicia acordará mediante decreto su admisión a trámite y lo comunicará al órgano jurisdiccional que hubiera dictado el auto impugnado a los efectos de que este remita las actuaciones a la Audiencia Provincial en el plazo de cinco días. En caso de que la impugnación fuera extemporánea, el letrado de la Administración de Justicia dará cuenta a la Sala, que declarará mediante auto la inadmisión de la impugnación. Contra este auto podrá interponerse recurso de queja, que se tramitará conforme a lo establecido en la legislación procesal civil.

3. De las impugnaciones presentadas se dará traslado al deudor y a los acreedores adheridos al plan de reestructuración, para que puedan oponerse a la impugnación en un plazo de quince días.

Artículo 659. *Sentencia.*

1. La sentencia que resuelva la impugnación deberá ser dictada dentro de los treinta días siguientes a aquel en que hubiera finalizado la tramitación del incidente.

2. La sentencia que resuelva la impugnación tendrá la misma publicidad que el auto de homologación y sus efectos se producirán, sin posibilidad de suspensión o aplazamiento, el día siguiente al de su publicación en el Registro público concursal.

3. La sentencia que resuelva la impugnación no será susceptible de recurso alguno.

Artículo 660. *Efectos de la impugnación.*

La impugnación del auto de homologación del plan de reestructuración carecerá de efectos suspensivos.

Artículo 661. *Efectos de la sentencia estimatoria de la impugnación.*

1. La sentencia estimatoria de la impugnación declarará la no extensión de los efectos del plan únicamente frente a quien hubiera instado la impugnación, subsistiendo los efectos de la homologación frente a los demás acreedores y socios. En este caso, si los efectos no se pueden revertir, el impugnante tendrá derecho a la indemnización de los daños y perjuicios por parte del deudor.

2. Como excepción a lo previsto en el apartado anterior, cuando la estimación de la impugnación se haya basado en la falta de concurrencia de las mayorías necesarias o en la formación defectuosa de las clases, la sentencia declarará la ineficacia del plan.

3. La sentencia no perjudicará los derechos adquiridos por terceros de buena fe de acuerdo con la legislación hipotecaria.

Sección 4.^a Contradicción previa a la homologación judicial del plan

Artículo 662. *Solicitud de homologación con fase de contradicción previa.*

En la solicitud de homologación, el solicitante podrá requerir que, con carácter previo a la homologación del plan de reestructuración, las partes afectadas puedan oponerse a esta.

Artículo 663. *Especialidades.*

La oposición de las partes afectadas se tramitará por los cauces del incidente concursal con las especialidades siguientes:

1.^a La providencia que admita a trámite la solicitud de homologación se publicará en el Registro público concursal con indicación del lugar donde el plan queda a disposición de los acreedores afectados y, en su caso, de los socios, para que en un plazo de quince días desde su publicación registral puedan formular oposición.

2.^a La legitimación y los motivos de la oposición se sujetarán a las normas previstas para la impugnación del plan en la sección 3.^a de este capítulo, incluyendo la falta de competencia internacional o territorial.

3.^a Todas las oposiciones, incluidas las fundadas en la falta de competencia judicial, se tramitarán conjuntamente, y se dará traslado de todas ellas al solicitante de la homologación para que, en un plazo común de quince días conteste a la oposición.

4.^a La sentencia que resuelva sobre el incidente se dictará en un plazo de un mes y no será susceptible de recurso.

Sección 5.^a Prohibición de nuevas solicitudes

Artículo 664. *Prohibición temporal de nuevas solicitudes.*

Una vez homologado un plan de reestructuración, no podrá solicitarse otra solicitud de homologación respecto del mismo deudor hasta que transcurra un año a contar desde la fecha de solicitud de la homologación del plan anterior.

CAPÍTULO VI

De la protección en caso de concurso

Artículo 665. *Financiación interina.*

Se considera financiación interina la concedida por quien no fuera acreedor o por acreedor preexistente si en el momento de la concesión fuera razonable y necesaria inmediatamente, bien para asegurar la continuidad total o parcial de la actividad empresarial o profesional del deudor durante las negociaciones con los acreedores hasta la homologación de ese plan, bien para preservar o mejorar el valor que tuvieran a la fecha de inicio de esas negociaciones el conjunto de la empresa o una o varias unidades productivas.

Artículo 666. *Nueva financiación.*

A los efectos de esta ley se considerará nueva financiación la concedida por quien no fuera acreedor o por acreedor preexistente que, estando prevista en el plan de reestructuración, resulte necesaria para el cumplimiento de ese plan.

Artículo 667. *Protección frente a acciones rescisorias.*

1. En caso de concurso posterior, si los créditos afectados por un plan de reestructuración anterior que hubiera sido homologado representasen al menos el cincuenta y uno por ciento del pasivo total, no serán rescindibles, salvo prueba de que se realizaron en fraude de acreedores:

1.º Los actos u operaciones razonables y necesarios inmediatamente para el éxito de la negociación con los acreedores, siempre que se hubieran identificado expresamente como tales en el propio plan.

2.º La financiación interina y la nueva financiación, incluida la concedida por personas especialmente relacionadas, de conformidad con lo previsto en el artículo siguiente.

3.º Los actos, operaciones o negocios que sean razonables e inmediatamente necesarios para la ejecución del plan.

2. Las operaciones mencionadas en el ordinal 1.º del apartado anterior incluirán como mínimo las siguientes:

1.º El pago de tasas y costes en relación con la negociación, la adopción o la confirmación de un plan de reestructuración;

2.º El pago de honorarios y costes de asesoramiento profesional en estrecha relación con la reestructuración;

3.º El pago de los salarios de los trabajadores por trabajos ya realizados;

4.º Cualquier otro pago y desembolso efectuados en el curso ordinario de la actividad empresarial o profesional del deudor.

3. En caso de concurso posterior, si los créditos afectados por un plan de reestructuración anterior que hubiera sido homologado representasen una proporción inferior a la prevista en el apartado 1, la financiación interina, la nueva financiación y los actos, operaciones o negocios mencionados en ese apartado serán rescindibles conforme a lo establecido en el libro primero de esta ley, sin que sean de aplicación las presunciones relativas de perjuicio para la masa activa.

Artículo 668. *Financiación de personas especialmente relacionadas con el deudor.*

1. En caso de concurso posterior, cuando la financiación interina o la nueva financiación hubieran sido concedidas por personas especialmente relacionadas con el deudor, solo

gozarán de la protección prevista en el apartado 1 del artículo anterior si los créditos afectados, excluidos los créditos de que fueran titulares esas personas, representen más del sesenta por ciento del pasivo total.

2. Si no concurriese esa mayoría, la financiación interina o la nueva financiación otorgadas por personas especialmente relacionadas con el deudor quedarán sometidas a las normas sobre acciones concursales de rescisión contenidas en el libro primero de esta ley.

Artículo 669. *Control judicial.*

En el trámite de homologación, el juez verificará que concurren los requisitos y las mayorías previstas en los artículos anteriores y que la nueva financiación no perjudica injustamente los intereses de los acreedores.

Artículo 670. *Motivos de impugnación u oposición de efecto limitado.*

1. Además de los motivos establecidos en el capítulo anterior, cualquier acreedor afectado que no hubiera votado a favor del plan de reestructuración podrá impugnar u oponerse a la homologación del plan por cualquiera de los siguientes:

1.º Que no concurren las mayorías necesarias para proteger la financiación interina o la nueva financiación.

2.º Que la financiación interina, la nueva financiación o los actos, negocios y operaciones previstos para la ejecución del plan no cumplen los requisitos legales.

3.º Que la financiación interina, la nueva financiación o los actos, negocios y operaciones previstos para la ejecución del plan perjudican injustamente los intereses de los acreedores.

2. Cualquier acreedor no afectado por el plan de reestructuración podrá impugnar u oponerse a la homologación por los motivos a que se refiere el apartado anterior y, además, por el motivo de que el plan no resulte necesario para evitar el concurso y asegurar la viabilidad de la empresa en el corto y medio plazo.

3. En los casos a que se refieren los dos apartados anteriores, la estimación de la impugnación o de la oposición tendrá como único efecto que, en caso de concurso de acreedores, la financiación interina, la nueva financiación y los actos, operaciones o negocios realizados en ejecución del plan quedarán sometidos a las normas sobre acciones concursales de rescisión contenidas en el libro primero y los créditos correspondientes serán clasificados conforme a lo establecido en ese libro.

CAPÍTULO VII

Del incumplimiento de los planes de reestructuración

Artículo 671. *Incumplimiento del plan de reestructuración.*

1. Una vez homologado, no se podrá pedir la resolución del plan de reestructuración por incumplimiento, ni la desaparición de los efectos extintivos o novatorios de los créditos afectados, salvo que el propio plan previese otra cosa.

No obstante, los acreedores de derecho público afectados por el plan de reestructuración podrán, en todo caso, instar la resolución de dicho plan en cuanto a los créditos de derecho público, en caso de incumplimiento. El plan de reestructuración se entenderá incumplido tanto por el impago de cualquiera de los plazos de amortización de la deuda por créditos de derecho público en las condiciones previstas en el artículo 616 bis, como por la generación de deuda por cuota corriente tributaria y de seguridad social durante la vigencia del mismo.

2. Si el incumplimiento del plan tuviera como causa la insolvencia, cualquier persona legitimada podrá solicitar la declaración de concurso.

TÍTULO IV

Del experto en la reestructuración

CAPÍTULO I

Del nombramiento del experto

Artículo 672. *Nombramiento obligatorio de experto.*

1. El nombramiento de experto en la reestructuración solo procederá en los siguientes casos:

1.º Cuando lo solicite el deudor.

2.º Cuando lo soliciten acreedores que representen más del cincuenta por ciento del pasivo que, en el momento de la solicitud, pudiera quedar afectado por el plan de reestructuración. En la solicitud, los acreedores, o algunos de ellos, deberán asumir expresamente la obligación de satisfacer la retribución del experto. La asunción de la obligación de pago quedará sin efecto si en el plan de reestructuración homologado por el juez se previera expresamente que la retribución del experto fuera a cargo del deudor.

3.º Cuando, solicitada por el deudor la suspensión general de ejecuciones singulares o la prórroga de esa suspensión, el juez considerase, y así lo razonara, que el nombramiento es necesario para salvaguardar el interés de los posibles afectados por la suspensión.

4.º Cuando el deudor o cualquier legitimado solicite la homologación judicial de un plan de reestructuración cuyos efectos se extiendan a una clase de acreedores o a los socios que no hubieran votado a favor del plan.

2. A la solicitud de nombramiento de experto deberá acompañarse:

1.º Un escrito razonando que el experto reúne las condiciones establecidas en esta ley para el ejercicio del cargo.

2.º La aceptación de su nombramiento por el experto para el caso de ser designado, así como la aceptación del importe y los plazos de devengo de la retribución que se hubiese pactado.

3.º Copia de la póliza de seguro de responsabilidad civil o garantía equivalente que tuviera vigente para responder de posibles daños que el experto pudiera causar en el ejercicio de las funciones propias del cargo.

3. El nombramiento del experto se realizará por el juez mediante auto, que dictará a la mayor brevedad posible y, en todo caso, dentro del plazo de dos días a contar desde la solicitud. La designación del experto y su identidad se harán constar en el Registro público concursal.

4. En el caso de comunicación conjunta o de planes conjuntos de reestructuración, se podrá designar el mismo experto para todos los deudores afectados.

Artículo 673. *Supuesto especial de nombramiento de experto.*

1. Si no hubiera sido nombrado experto en la reestructuración, los acreedores que representen, al menos, el treinta y cinco por ciento del pasivo que, en el momento de la solicitud, pudiera quedar afectado por el plan de reestructuración, podrán solicitar al juez el nombramiento de uno determinado, razonando en la solicitud las circunstancias concurrentes en el caso para que sea necesario ese nombramiento.

2. En la solicitud, que deberá acompañarse de los documentos referidos en el artículo anterior, los acreedores solicitantes o algunos de ellos deberán asumir expresamente la obligación de satisfacer la retribución del experto. La asunción de la obligación de pago quedará sin efecto si en el plan de reestructuración homologado por el juez se previera expresamente que la retribución del experto fuera a cargo del deudor.

3. El juez dará traslado al deudor de la solicitud de los acreedores por plazo de dos días, quien podrá oponerse al nombramiento razonando que no es necesario o que no reúne las condiciones para el ejercicio del cargo. Igualmente, podrán solicitar el nombramiento de un experto distinto, en cuyo caso deberá asumir expresamente la obligación de satisfacer la retribución del que proponga.

4. El juez, mediante auto, determinará si, atendiendo a las circunstancias del caso, procede o no el nombramiento solicitado y, en caso afirmativo, procederá al nombramiento del experto propuesto por los acreedores.

Artículo 674. *Condiciones subjetivas.*

El nombramiento de experto deberá recaer en la persona natural o jurídica, española o extranjera, que tenga los conocimientos especializados, jurídicos, financieros y empresariales, así como experiencia en materia de reestructuraciones o que acredite cumplir los requisitos para ser administrador concursal conforme a esta ley. Cuando la reestructuración que se pretende conseguir tuviera particularidades, bien por el sector en el que opera el deudor, bien por las dimensiones o la complejidad del activo o del pasivo, bien por la existencia de elementos transfronterizos, estas particularidades deberán ser tenidas en cuenta para el nombramiento del experto.

Artículo 675. *Incompatibilidades y prohibiciones.*

No podrán ser propuestos ni nombrados expertos en la reestructuración y, en caso de ser nombrados, no podrán aceptar las siguientes personas:

1.º Quienes hayan prestado servicios profesionales relacionados con la reestructuración al deudor o a personas especialmente relacionadas con esta en los últimos dos años, salvo que se prestaran como consecuencia de haber sido nombrado experto en una reestructuración previa.

2.º Quienes se encuentren en alguna de las situaciones de incompatibilidad previstas en la legislación en materia de auditoría de cuentas en relación con el deudor o las personas especialmente relacionadas con este.

Artículo 676. *Nombramiento del experto por el juez.*

1. El nombramiento de experto deberá ser realizado por el juez y recaerá en la persona que, reuniendo las condiciones establecidas en esta ley, hubieran propuesto el deudor o los acreedores que hubieran formulado la solicitud.

2. Si el juez considerase, y así lo razonara, que el propuesto no reúne las condiciones establecidas en esta ley para el ejercicio de las funciones propias del cargo, solicitará a quien lo hubiera propuesto que, en el plazo de dos días, presente terna de posibles expertos de entre los que efectuará el nombramiento, siempre que reúnan esas condiciones.

3. En los casos en los que el nombramiento recaiga en alguno de los que figuren en la terna, el nombramiento del experto será comunicado por el juzgado al designado por el medio más rápido. Dentro de los dos días siguientes a la recepción de la comunicación, el experto deberá comparecer ante el juzgado para aceptar o rechazar el cargo, con copia del documento en el que conste la retribución pactada y de la póliza de seguro de responsabilidad civil o garantía equivalente que tuviere vigente para responder de posibles daños que pudiera causar en el ejercicio de las funciones propias del cargo. La aceptación es voluntaria. Si el nombrado no aceptara o no compareciera, el juez procederá de inmediato a nuevo nombramiento, sin que esta circunstancia tenga consecuencia alguna para el experto inicialmente designado.

Artículo 677. *Impugnación del nombramiento.*

1. El nombramiento como experto de quien no reúna las condiciones establecidas en esta ley, incurra en alguna incompatibilidad o prohibición, o de quien no tenga cobertura o garantía adecuada podrá ser impugnado en cualquier momento por quien acredite interés legítimo.

2. La impugnación se tramitará por los cauces del incidente concursal.

Artículo 678. *Sustitución del experto.*

1. Los acreedores que representen más del cincuenta por ciento del pasivo que, en el momento de la solicitud, pudiera quedar afectado por el plan de reestructuración podrán pedir al juez la sustitución del experto nombrado a solicitud del deudor o, en su caso, de una minoría de acreedores.

2. La solicitud deberá acompañarse de los documentos exigidos en este título y del compromiso expreso de los acreedores, o de algunos de ellos, de satisfacer la retribución del experto. La asunción de la obligación de pago quedará sin efecto si, en el plan de

reestructuración homologado por el juez, se previera expresamente que la retribución del experto sustituto fuera a cargo del deudor.

3. El juez acordará la sustitución mediante auto, que podrá impugnarse por los motivos y por el cauce previsto en el artículo anterior.

CAPÍTULO II

Del estatuto del experto

Artículo 679. *Funciones del experto.*

El experto asistirá al deudor y a los acreedores en las negociaciones y en la elaboración del plan de reestructuración, y elaborará y presentará al juez los informes exigidos por esta ley y aquellos otros que el juez considere necesarios o convenientes.

Artículo 680. *Deberes de diligencia, independencia e imparcialidad.*

El experto ejercerá las funciones propias del cargo con la diligencia propia de un profesional especializado en reestructuraciones y con independencia e imparcialidad tanto respecto del deudor como de los acreedores.

Artículo 681. *Responsabilidad civil del experto.*

1. El experto responderá por los daños y perjuicios causados al deudor o a los acreedores por infracción de los deberes de diligencia, independencia e imparcialidad.

2. El experto deberá tener suscrito un seguro de responsabilidad civil o garantía equivalente proporcional a la naturaleza y alcance del riesgo cubierto por cuya virtud el asegurador o entidad de crédito se obligue dentro de los límites pactados, a cubrir el riesgo del nacimiento a cargo del propio experto asegurado de la obligación de indemnizar por los daños y perjuicios causados en el ejercicio de su función. Cuando el experto sea una persona jurídica recaerá sobre esta la exigencia de suscripción del seguro de responsabilidad civil o garantía equivalente.

3. La acción de responsabilidad se tramitará por los cauces del incidente concursal.

TÍTULO V

Régimen especial

Artículo 682. *Ámbito de aplicación.*

1. Las reglas especiales establecidas en este título serán de aplicación a las personas naturales o jurídicas que lleven a cabo una actividad empresarial o profesional, siempre que, de acuerdo con el balance del ejercicio anterior al que se haga la comunicación o se presente la solicitud de homologación, reúnan las circunstancias siguientes:

1.^a Que el número medio de trabajadores empleados durante el ejercicio anterior no sea superior a cuarenta y nueve personas.

2.^a Que el volumen de negocios anual o balance general anual no supere los diez millones de euros.

2. No serán aplicables las especialidades previstas en este título cuando la sociedad pertenezca a un grupo obligado a consolidar.

3. Tampoco serán aplicables cuando el deudor tenga la condición de microempresa y deba quedar sujeto al procedimiento especial del libro tercero.

Artículo 683. *Especialidades en materia de comunicación.*

1. En la comunicación de la existencia de negociaciones con sus acreedores, o la intención de iniciarlas de inmediato, para alcanzar un plan de reestructuración, deberá especificar el deudor que concurren las circunstancias a que se refiere el artículo anterior. Si se acreditara que, a pesar de concurrir, no se hubiera especificado en la comunicación,

quedará esta sin efecto y la persona natural o jurídica que la hubiera realizado no podrá efectuar otra nueva hasta que transcurra un año de la anterior.

2. Efectuada la comunicación, la tramitación de solicitud de declaración de concurso presentada por el deudor no se podrá suspender a instancia de los acreedores, ni del experto en la reestructuración.

3. Los efectos de la comunicación de apertura de negociaciones a solicitud del deudor solo podrán prorrogarse por una sola vez. El deudor será el único legitimado para solicitar la prórroga de los efectos de la comunicación de apertura de negociaciones.

Artículo 684. *Especialidades en materia de plan de reestructuración.*

1. El plan de reestructuración se podrá presentar en el modelo oficial, que estará disponible por medios electrónicos en la sede judicial electrónica, en las notarías u oficinas del registro mercantil y estará adaptado a las necesidades de las pequeñas empresas y se facilitará, además de en castellano, en las demás lenguas oficiales del Estado para, en su caso, su uso en las respectivas Comunidades Autónomas de acuerdo con sus Estatutos. Incluirá directrices prácticas sobre la manera de redactar el plan de reestructuración de conformidad con la normativa. El instrumento público que se formalice tendrá la consideración de documento sin cuantía a los efectos de determinación de los honorarios del notario que lo autorice. Los folios de la matriz y de las primeras copias que se expidan no devengarán cantidad alguna.

2. La homologación del plan de reestructuración solo podrá solicitarse si el deudor y, en su caso, los socios de la sociedad deudora lo hubieran aprobado.

3. La confirmación facultativa de las clases de acreedores solo podrá ser solicitada por el deudor.

4. Aunque no haya sido aprobado por todas las clases de acreedores, el plan de reestructuración podrá ser homologado si la clase o clases de acreedores que no lo hayan aprobado reciben un trato más favorable que cualquier otra clase de rango inferior.

LIBRO TERCERO

Procedimiento especial para microempresas

TÍTULO I

Reglas comunes

CAPÍTULO I

Disposiciones generales

Artículo 685. *Ámbito del procedimiento especial.*

1. El procedimiento especial para microempresas será aplicable a los deudores que sean personas naturales o jurídicas que lleven a cabo una actividad empresarial o profesional y que reúnan las siguientes características:

1.^a Haber empleado durante el año anterior a la solicitud una media de menos de diez trabajadores. Este requisito se entenderá cumplido cuando el número de horas de trabajo realizadas por el conjunto de la plantilla sea igual o inferior al que habría correspondido a menos de diez trabajadores a tiempo completo.

2.^a Tener un volumen de negocio anual inferior a setecientos mil euros o un pasivo inferior a trescientos cincuenta mil euros según las últimas cuentas cerradas en el ejercicio anterior a la presentación de la solicitud.

2. Si la entidad formase parte de un grupo, los criterios fijados en el apartado anterior se computarán en base consolidada.

3. El procedimiento especial afectará a la totalidad de los bienes y derechos integrados en el patrimonio del deudor en la fecha de apertura del procedimiento especial y los que se

reintegren en el mismo o adquiera durante el procedimiento, con excepción, en su caso, de los bienes y derechos legalmente inembargables. Si el deudor estuviera casado, serán de aplicación los artículos relativos al régimen económico matrimonial del capítulo I del título IV del libro primero.

4. El procedimiento afectará a todos los acreedores del deudor, con independencia del origen y naturaleza de la deuda.

5. El procedimiento especial para microempresas podrá tramitarse como procedimiento de continuación o como procedimiento de liquidación con o sin transmisión de la empresa en funcionamiento.

Artículo 686. *Presupuesto objetivo del procedimiento especial.*

1. El procedimiento especial será aplicable a aquellas microempresas que se encuentren en probabilidad de insolvencia, en estado de insolvencia inminente o en insolvencia actual.

2. El deudor tendrá el deber legal de solicitar la apertura del procedimiento especial dentro de los dos meses siguientes a la fecha en que hubiere conocido o debido conocer el estado de insolvencia actual. Salvo prueba en contrario, se presumirá que el deudor ha conocido que se encuentra en estado de insolvencia actual cuando hubiera acaecido alguno de los hechos que pueden servir de fundamento a una solicitud de cualquier otro legitimado.

3. El procedimiento especial de liquidación sin transmisión de la empresa en funcionamiento regulado en este libro requerirá la existencia de insolvencia actual o inminente, si lo solicita el deudor, o actual, si lo solicitan legitimados distintos del deudor.

4. Si al menos el ochenta y cinco por ciento de los créditos correspondiesen a acreedores públicos, el procedimiento especial solo podrá tramitarse como procedimiento de liquidación.

Artículo 687. *Forma de celebración y notificación de los actos procesales.*

1. Las comparecencias, declaraciones, vistas y, en general, todos los actos procesales del procedimiento especial se realizarán mediante presencia telemática.

2. Los actos de comunicación se practicarán por medios electrónicos con la cumplimentación de los formularios normalizados que en su caso exija la ley.

3. Como regla general, y salvo que se establezca expresamente lo contrario en este libro, el juez podrá dictar resolución al finalizar la vista de manera oral.

Tratándose de resoluciones distintas de sentencia, se documentarán con expresión del fallo y motivación sucinta de aquellas resoluciones.

Tratándose de sentencias, el juez al pronunciarlas oralmente hará expresión de las pretensiones de las partes, las pruebas propuestas y practicadas y, en su caso, de los hechos probados a resultas de las mismas, haciendo constar las razones y fundamentos legales del fallo que haya de dictarse, con expresión concreta de las normas jurídicas aplicables al caso. El fallo se ajustará a las previsiones de la regla 4.ª del artículo 209 de la Ley 1/2000, de 7 de enero, de Enjuiciamiento Civil.

La sentencia se documentará en un soporte audiovisual apto para la grabación y reproducción de la imagen y del sonido, sin perjuicio de la ulterior redacción por el juez del encabezamiento, la mera referencia a la motivación pronunciada oralmente dándose por reproducida y el fallo íntegro. Cuando la sentencia pueda ser recurrida, se dará traslado a las partes personadas de copia de la grabación original, en la notificación de la resolución, junto con el testimonio del texto redactado sucintamente, o bien se les dará acceso electrónico a la grabación original.

4. Contra los autos y sentencias dictadas en el procedimiento especial no cabrá recurso alguno, salvo que se establezca lo contrario en este libro tercero. Contra los decretos del letrado de la Administración de Justicia podrá interponerse recurso directo de revisión.

5. En aquellos casos en los que se permita recurso, el plazo para recurrir comenzará a contar desde que se notificase a la parte la resolución dictada mediante el traslado de copia de la grabación original o el acceso electrónico a la misma, junto con el testimonio del texto redactado referido en el apartado 3. El recurso no tendrá efectos suspensivos, sin perjuicio de la facultad del juez de acordar la suspensión de actuaciones que puedan ser afectadas por su resolución conforme a lo previsto en la legislación procesal civil.

6. La participación del deudor en el procedimiento especial requerirá asistencia letrada y representación procesal mediante procurador.

7. Los datos correspondientes a los formularios normalizados del libro tercero destinados a la Agencia Estatal de Administración Tributaria y a la Tesorería General de la Seguridad Social se deben trasladar de forma síncrona a través de servicios de interconexión e intercambio de datos desde la Administración de Justicia a la sede electrónica de dichos organismos.

Artículo 688. *Presentación de información o documentación gravemente inexacta o falsa.*

1. El procedimiento especial se calificará como culpable, en todo caso, cuando el deudor hubiera cometido inexactitud grave en cualquiera de los formularios normalizados remitidos o en los documentos acompañados a los mismos presentados durante la tramitación del procedimiento especial, o hubiera acompañado o presentado documentos falsos.

2. Si el juez, las partes o, en su caso, la administración concursal, apreciaran la posible existencia de un hecho que ofrezca apariencia de delito no perseguible únicamente a instancia de persona agraviada, se acordará poner a disposición del Ministerio Fiscal el expediente judicial electrónico, por si hubiere lugar al ejercicio de la acción penal.

Se entenderá que se incurre en inexactitud grave cuando el importe total de un ejercicio, del pasivo o el del activo o el de los ingresos o el de los gastos fuese realmente superior o inferior al veinte por ciento del consignado en el formulario, siempre que suponga un importe de al menos 10.000 euros.

Artículo 689. *Regulación supletoria.*

1. Se aplicará supletoriamente al procedimiento especial para microempresas lo establecido en los libros primero y segundo, con las adaptaciones que resulten precisas para acomodar los principios que presiden este procedimiento especial y las reglas que integran este libro tercero.

2. A efectos del nombramiento del administrador concursal, los procedimientos especiales para microempresas se integrarán en la clase de concursos que les corresponda de acuerdo con lo dispuesto en el libro primero, efectuándose el nombramiento, en defecto de acuerdo entre los acreedores o el deudor, conforme a lo dispuesto para dicha clase. La retribución del administrador concursal también se regirá por lo dispuesto en el libro primero.

CAPÍTULO II

Negociación y apertura del procedimiento especial

Artículo 690. *Comunicación de la apertura de negociaciones para microempresas.*

1. Cualquier microempresa podrá comunicar al juzgado competente para la declaración de concurso la apertura de negociaciones con los acreedores con la finalidad de acordar un plan de continuación o una liquidación con transmisión de empresa en funcionamiento en el marco de un procedimiento especial, siempre que se encuentre en probabilidad de insolvencia, insolvencia inminente o insolvencia actual.

2. La comunicación será por medios electrónicos mediante formulario normalizado.

3. Será de aplicación el régimen jurídico regulado en el libro segundo, título II, capítulos I y II, con las siguientes especialidades:

1.^a Las referencias al concurso de acreedores se entenderán hechas al procedimiento especial de este libro tercero.

2.^a No será preceptivo el nombramiento de experto en el periodo de negociaciones abierto a solicitud del deudor.

3.^a Los efectos de la comunicación de apertura de negociaciones no podrán prorrogarse.

4. La suspensión de ejecuciones no podrá afectar en ningún caso a los acreedores públicos.

Si la ejecución recayera sobre bienes o derechos necesarios para la continuidad de la actividad empresarial o profesional del deudor, una vez iniciado el procedimiento de

ejecución, se podrá suspender exclusivamente en la fase de realización o enajenación por el juez que esté conociendo del mismo. Cuando la ejecución sea extrajudicial, la suspensión la podrá ordenar el juez ante el que se haya presentado la comunicación, exclusivamente en la fase de realización o enajenación. En ambos casos, la suspensión, en su caso, acordada, decaerá perdiendo toda su eficacia una vez transcurridos tres meses desde el día de la comunicación, quedando sin efectos la suspensión, sin que sea preciso dictar resolución judicial alguna o, en su caso, acto alguno por el letrado de la Administración de Justicia.

5. Durante el periodo de negociaciones y hasta que transcurran tres meses desde la fecha de la comunicación no se admitirán a trámite las solicitudes de procedimiento especial presentadas por otros legitimados distintos del deudor. Las presentadas antes de la comunicación que no hubieran sido admitidas a trámite quedarán en suspenso.

6. Las solicitudes suspendidas y las que se presenten una vez transcurridos los tres meses del periodo de negociaciones se proveerán dentro de los cinco días hábiles siguientes a la expiración del plazo sin que el deudor hubiera solicitado la apertura del procedimiento especial.

7. Transcurridos los tres meses del periodo de negociaciones, el deudor que se encuentre en situación de insolvencia actual deberá solicitar la apertura del procedimiento especial dentro de los cinco días hábiles siguientes.

8. Mientras estén en vigor los efectos de la comunicación, quedará en suspenso el deber legal de acordar la disolución por existir pérdidas que dejen reducido el patrimonio neto a una cantidad inferior a la mitad del capital social.

Artículo 691. *Solicitud de apertura del procedimiento especial por el deudor.*

1. El deudor, que deberá comparecer asistido por abogado, cuando se encuentre en probabilidad de insolvencia, insolvencia inminente o insolvencia actual, podrá solicitar la apertura del procedimiento especial mediante la presentación del formulario normalizado.

2. El formulario normalizado se presentará y tramitará electrónicamente bien a través de la sede judicial electrónica, bien en las notarías u oficinas del registro mercantil o cámaras de comercio que hayan asumido tales funciones. En aquellos casos en los que el deudor no disponga de los medios tecnológicos necesarios para acceder a la sede judicial electrónica, las notarías, las oficinas del registro mercantil o las cámaras de comercio que hayan asumido tal función podrán prestar el servicio que resulte necesario, el cual tendrá carácter gratuito, a los efectos de facilitar la presentación electrónica del formulario.

Las personas especialmente habilitadas deberán comprobar la identidad del solicitante y, en su caso, la representación que ostenten.

3. Para su válida tramitación, el formulario normalizado que presente el deudor deberá estar íntegramente cumplimentado, e incluirá, en todo caso, los siguientes extremos:

1.º Identificación del deudor, incluida la localización de su domicilio, de su centro principal de intereses y de cualquier otro establecimiento.

2.º Breve memoria explicativa que justifique la solicitud, que incluya una descripción de la situación económica, de la situación de los trabajadores, y una descripción de las causas y del alcance de las dificultades financieras, incluyendo el tipo de insolvencia en que el deudor alega encontrarse.

3.º Si el deudor fuera persona casada, indicará en la memoria la identidad del cónyuge, con expresión del régimen económico del matrimonio.

4.º Elección del procedimiento de continuación o del procedimiento de liquidación, y, en este último supuesto, si se prevé la transmisión de la empresa en funcionamiento.

5.º Elección de alguno de los módulos regulados en el capítulo IV del título II o en el capítulo II del título III de este libro tercero.

6.º El activo, con valoración de cada partida, y el pasivo, con identificación individualizada de cada acreedor, de la cuantía de cada crédito, de su naturaleza concursal y de si está o no vencido, incluyéndose de manera separada los créditos litigiosos.

7.º Enumeración y detalles de los contratos pendientes de ejecución.

8.º Enumeración de posibles contingencias susceptibles de afectar al valor de la empresa.

9.º Si el deudor fuera empleador, el número de trabajadores con expresión del centro de trabajo al que estuvieran afectados, y la identidad de los integrantes del órgano de representación de los mismos si los hubiera, con expresión de la dirección electrónica de cada uno de ellos.

4. En caso de deudor persona jurídica, la competencia para solicitar la apertura del procedimiento especial corresponderá al órgano de administración.

5. El deudor deberá solicitar la apertura de este procedimiento especial en el plazo de un mes, una vez transcurridos los tres meses de incumplimiento en el pago a que se refiere el artículo 2.4.5.º. Esta solicitud se realizará por formulario normalizado y se presentará y tramitará electrónicamente bien a través de la sede judicial electrónica, bien en las notarías u oficinas del registro mercantil.

De no solicitarse el procedimiento en el plazo anterior, las quitas y esperas que resulten de la aprobación del plan de continuación no afectarán a los créditos tributarios y de seguridad social.

Artículo 691 bis. *Comunicación del plan de continuación a la Agencia Estatal de Administración Tributaria y a la Tesorería General de la Seguridad Social.*

1. El deudor comunicará en el plazo de setenta y dos horas a la Tesorería General de la Seguridad Social y a la Agencia Estatal de Administración Tributaria la presentación de solicitud de apertura de procedimiento especial de continuación sobre el que conste su condición de acreedora.

2. La comunicación se efectuará a través del medio habilitado al efecto por la Tesorería General de la Seguridad Social y por la Agencia Estatal de Administración Tributaria y, en todo caso, se acompañará de un documento de reconocimiento de deuda actualizado a la fecha.

3. El incumplimiento de la obligación de comunicación por el deudor a la Tesorería General de la Seguridad Social y a la Agencia Estatal de Administración Tributaria, en el plazo y el medio establecido, excluirá a los créditos de seguridad social y de la Agencia Tributaria de las quitas y esperas que resulten de la aprobación del plan de continuación.

Artículo 691 ter. *Solicitud de apertura de un procedimiento especial por acreedores u otros legitimados.*

1. Los acreedores o los socios personalmente responsables de las deudas del deudor que se encuentre en estado de insolvencia actual podrán solicitar la apertura del procedimiento especial mediante la presentación del formulario normalizado en los términos establecidos en el artículo 691.

2. Para su válida tramitación, el formulario normalizado que presente el acreedor o el socio personalmente responsable de las deudas del deudor deberá estar íntegramente cumplimentado, incluyendo, en todo caso, los siguientes extremos:

1.º Identificación completa del solicitante y del deudor cuyo procedimiento especial se solicita, debiendo incluirse preceptivamente una dirección de correo electrónico a efectos de la práctica de comunicaciones durante la tramitación del procedimiento.

2.º Breve memoria explicativa que justifique la solicitud, que incluya, en su caso, una descripción del crédito que ostente frente al deudor, y una justificación explicativa de la situación de insolvencia actual con alegación del hecho o hechos externos reveladores de acuerdo con el libro primero.

3.º Elección de un procedimiento de continuación o de un procedimiento de liquidación.

4.º Elección de alguno de los módulos regulados en el capítulo IV del título II o en el capítulo II del título III de este libro tercero.

3. El solicitante deberá entregar por medios electrónicos los documentos justificativos necesarios. Deberá asimismo estar en disposición de entregar las copias autenticadas u originales de los documentos, en caso de ser requerido al efecto, en los cinco días hábiles siguientes al requerimiento.

Artículo 691 quater. *Tramitación de la solicitud.*

1. Será juez competente en el procedimiento especial el que correspondería en caso de concurso de acreedores. El juez tendrá igualmente competencia para conocer de cualquier incidente que se suscite en el procedimiento especial.

2. La solicitud será repartida y remitida a la oficina judicial que corresponda el mismo día de la presentación o el siguiente día hábil.

3. En el mismo día o, si no fuera posible, en el siguiente hábil al del reparto, el letrado de la Administración de Justicia examinará la solicitud y comprobará el cumplimiento de todos los requisitos legales. Cuando estime que la solicitud es completa, la tendrá por efectuada por decreto con efectos desde la fecha de presentación.

4. Cuando la solicitud adoleciera de algún defecto, el letrado de la Administración de Justicia concederá al solicitante un plazo de tres días para su subsanación. Si el solicitante no procede a la subsanación requerida, el letrado de la Administración de Justicia dará cuenta al juez para que resuelva sobre la admisión. En caso contrario, una vez subsanado el defecto, el letrado de la Administración de Justicia tendrá la solicitud por efectuada de acuerdo con el apartado anterior.

Artículo 691 quinquies. *Especialidad en caso de solicitud por un acreedor.*

1. Si la solicitud ha sido presentada por un acreedor, o por el socio personalmente responsable de las deudas de la microempresa, el letrado de la Administración de Justicia notificará la solicitud al deudor en los términos de la Ley 1/2000, de 7 de enero, de Enjuiciamiento Civil para que el deudor, en el plazo de cinco días hábiles desde la notificación, realice una de las siguientes actuaciones:

1.º Acepte la solicitud y presente el formulario normalizado de apertura del procedimiento especial, acompañando la documentación necesaria. La falta de actuación por el deudor debidamente notificado se entenderá como aceptación de la solicitud.

2.º Cuando la solicitud del acreedor o del socio personalmente responsable sea de apertura del procedimiento especial de continuación, rechace tal posibilidad y solicite la apertura del procedimiento especial de liquidación. Esta solicitud del deudor abrirá de manera automática el procedimiento especial de liquidación siempre que haya sido debidamente presentada y concurren los requisitos legales.

3.º Cuando la solicitud del acreedor o del socio personalmente responsable sea de apertura de un procedimiento especial de liquidación, rechace tal posibilidad y solicite la apertura del procedimiento especial de continuación. Esta solicitud del deudor abrirá de manera automática el procedimiento especial de continuación siempre que haya sido debidamente presentada y concurren los requisitos legales.

4.º En caso de no encontrarse en situación de insolvencia actual, se oponga a la apertura del procedimiento especial presentando el formulario normalizado, y alegando y probando la solvencia actual. En este supuesto, el deudor podrá solicitar una ampliación de plazo por otros cinco días hábiles.

La oposición del deudor podrá fundarse en la falta de legitimación del solicitante, la inexistencia del hecho externo revelador del estado de insolvencia en que se fundamenta la solicitud o que no se encontraba o ya no se encuentra en estado de insolvencia actual. No podrá formular oposición el deudor por esta causa si la solicitud presentada por el acreedor se fundara en la existencia de un título por el cual se hubiera despachado ejecución o apremio sin que del embargo hubieran resultado bienes libres conocidos bastantes para el pago; o en la existencia de embargos por ejecuciones pendientes que afecten de una manera general al patrimonio del deudor; o en la falta de pago de obligaciones tributarias exigibles durante los tres meses anteriores a la solicitud de apertura del procedimiento especial de liquidación, de pago de cuotas de la seguridad social y demás conceptos de reclamación conjunta durante el mismo periodo o de pago de salarios e indemnizaciones derivadas de las relaciones de trabajo correspondientes a las tres últimas mensualidades.

2. En el plazo de tres días hábiles, el letrado de la Administración de Justicia examinará la solicitud del deudor y, una vez comprobado que dicha solicitud o, en su caso, la oposición, se han presentado en tiempo y forma, las tendrá por presentadas. Si la solicitud o la oposición no cumplen con los requisitos formales, el letrado de la Administración de Justicia

lo notificará al solicitante, que tendrá un plazo de tres días hábiles para modificar la solicitud. En caso de oposición, el juez podrá convocar al deudor y al acreedor que ha instado el procedimiento a una vista, que se celebrará dentro de los cinco días siguientes, y resolverá al final de la misma o dentro del plazo máximo de tres días hábiles. Si no considera necesaria la celebración de la vista, la resolución deberá dictarse dentro de los diez días siguientes a la presentación de la solicitud.

Artículo 692. *Resolución de apertura del procedimiento especial.*

1. La apertura del procedimiento especial se realizará mediante auto dentro de los dos días hábiles siguientes a la admisión a trámite de la solicitud, o, en caso de oposición del deudor, en el auto que la resuelva en los términos previstos en el artículo anterior. El auto de apertura incluirá la identificación del deudor, el tipo de procedimiento especial, y, en su caso, mención de los distintos módulos seleccionados por el solicitante, de acuerdo con lo previsto en el capítulo IV del título II o en el capítulo II del título III de este libro. Además, deberá especificar si, conforme a la documentación e información facilitada en el formulario, el procedimiento especial se declara sobre la base de probabilidad de insolvencia, insolvencia inminente o insolvencia actual.

2. En el auto, el juez indicará el fundamento de su competencia judicial internacional, indicando si es un procedimiento principal o territorial.

3. El deudor o cualquier acreedor podrá impugnar la resolución de apertura por falta de competencia judicial internacional o territorial mediante declinatoria en el plazo de diez días a contar desde la publicación en el Registro público concursal de la resolución de apertura del procedimiento especial.

4. El letrado de la Administración de Justicia notificará el auto al deudor y, en su caso, al acreedor solicitante, y lo remitirá al Registro público concursal.

Artículo 692 bis. *Notificación a las partes y publicidad registral.*

1. El deudor dirigirá comunicación electrónica de apertura del procedimiento especial a los acreedores incluidos en su solicitud de cuya dirección electrónica tenga constancia, permitiéndoles el acceso a toda la documentación presentada en el juzgado. En caso de que el deudor sea persona casada, la comunicación se hará también al cónyuge.

Cuando el procedimiento especial hubiese sido declarado a solicitud de un acreedor o de un socio personalmente responsable, el deudor dirigirá a los acreedores la comunicación a que se refiere este apartado.

2. Cada comunicación se dirigirá simultáneamente al letrado de la Administración de Justicia.

3. La apertura del procedimiento especial será publicada en el Registro público concursal. En caso de apertura a solicitud de los acreedores, la publicación en el Registro público concursal surtirá los efectos de notificación respecto del deudor y demás acreedores de cuya dirección electrónica no se tenga constancia.

4. La apertura del procedimiento especial será inscrita en los registros de personas y bienes conforme a las reglas del libro primero.

Artículo 693. *Elección y conversión del procedimiento especial.*

1. Tanto el deudor como los acreedores solicitantes podrán optar entre un procedimiento especial de liquidación o uno de continuación.

2. Los acreedores cuyos créditos representen más de la mitad del pasivo podrán, en cualquier momento, solicitar la conversión del procedimiento de continuación en uno de liquidación sin necesidad de justificación adicional, siempre que el deudor se encuentre en insolvencia actual.

3. Los acreedores cuyos créditos representen un veinticinco por ciento del pasivo podrán, en cualquier momento, solicitar la conversión de un procedimiento de continuación en uno de liquidación cuando, objetivamente, no exista la posibilidad de continuación de la actividad en el corto y medio plazo.

4. Los acreedores, en la cuantía prevista en los apartados 2 y 3, realizarán la solicitud por medio del formulario normalizado. Recibida la solicitud y comprobada la cuantía del

pasivo en virtud de la documentación disponible, el letrado de la Administración de Justicia notificará la solicitud al deudor y al resto de los acreedores. En el plazo de tres días hábiles desde la notificación, el deudor y los acreedores podrán oponerse a la conversión alegando, exclusivamente, la insuficiencia de la cuantía del pasivo instante de la conversión, en el caso del apartado 2, y la insuficiencia del pasivo o la posibilidad objetiva de continuación, en el del apartado 3, adjuntando en todo caso la documentación que consideren oportuna. En ambos casos, el deudor podrá oponerse alegando que no se encuentra en estado de insolvencia actual.

5. El juez resolverá mediante auto sobre la conversión del procedimiento transcurridos los tres días sin que se haya producido oposición. Cuando el deudor o los acreedores se hayan opuesto, el juez, excepcionalmente, podrá convocar a las partes a una vista, que habrá de celebrarse dentro de los cinco días hábiles siguientes a la recepción de la oposición. Si se convoca la vista, el juez resolverá en el acto de la vista o en los tres días hábiles siguientes. Si no considera necesaria la vista, el juez resolverá dentro de los cinco días hábiles siguientes a la recepción de la oposición.

6. El juez rechazará la conversión si no se han alcanzado las mayorías requeridas del pasivo o, en el caso del supuesto regulado en el apartado 3, si se acredita objetivamente la posibilidad de continuación de la actividad a corto y medio plazo, y, en ambos casos, cuando quede acreditado que el deudor no se encuentra en estado de insolvencia actual.

7. La apertura del procedimiento especial de liquidación se realizará mediante auto.

CAPÍTULO III

Efectos de la apertura del procedimiento especial

Artículo 694. *Efectos generales de la apertura del procedimiento especial.*

1. Desde la apertura del procedimiento especial hasta su conclusión, el deudor mantendrá las facultades de administración y disposición sobre su patrimonio, aunque solo podrá realizar aquellos actos de disposición que tengan por objeto la continuación de la actividad empresarial o profesional, siempre que se ajusten a las condiciones normales de mercado.

2. Las facultades de administración y disposición podrán ser sometidas a las limitaciones establecidas en el capítulo IV del título II o en el capítulo II del título III de este libro tercero.

3. Salvo supuesto de fraude, no podrán ser rescindidas las compensaciones de créditos producidas en el marco de un contrato de cuenta corriente o de financiación del circulante, en el marco de la actividad empresarial o profesional ordinaria, en los tres meses anteriores al comienzo del procedimiento especial.

4. La apertura del procedimiento especial supondrá la paralización de las ejecuciones judiciales o extrajudiciales sobre los bienes y derechos del deudor, con independencia de si la ejecución se había ya iniciado o no en el momento de la solicitud y de la condición del crédito o del acreedor, siendo de aplicación lo previsto en el capítulo II del título II del libro segundo, con las especialidades aquí previstas. La suspensión de las ejecuciones no afectará a los créditos con garantía real, sin perjuicio de que el deudor lo solicite de acuerdo con los supuestos que así lo permitan en este libro tercero. Tampoco se suspenderán las ejecuciones de los créditos que no se vean afectados por el plan de continuación. Así, en el supuesto de los créditos públicos, no se suspenderá la ejecución de los créditos que tengan la calificación de privilegiados de acuerdo con las reglas generales ni, en todo caso, de los porcentajes de las cuotas de la seguridad social cuyo abono corresponda a la empresa por contingencias comunes y contingencias profesionales ni a los porcentajes de la cuota del trabajador que se refieran a contingencias comunes o accidentes de trabajo y enfermedad profesional.

Artículo 694 bis. *Efectos de la apertura del procedimiento de continuación y del procedimiento de liquidación con transmisión de la empresa en funcionamiento.*

1. En el procedimiento especial de continuación y en el procedimiento de liquidación con transmisión de la empresa en funcionamiento se aplicarán, con las especialidades

establecidas en este libro, las reglas de la sección 1.^a del capítulo IV del título III del libro primero en relación con los efectos sobre los contratos pendientes de ejecución.

2. La apertura del procedimiento especial, por sí sola, no afectará a los contratos con obligaciones recíprocas pendientes de cumplimiento. En particular, se tendrán por no puestas las cláusulas contractuales que prevean la suspensión, modificación, resolución o terminación anticipada del contrato por el mero motivo de:

1.º La presentación de la solicitud de apertura o su admisión a trámite.

2.º La solicitud de suspensión general o singular de acciones y procedimientos ejecutivos.

3.º Cualquier otra circunstancia análoga o directamente relacionada con las anteriores.

3. La apertura del procedimiento especial de continuación implicará la suspensión del deber legal de acordar la disolución por pérdidas cualificadas en tanto se tramita.

4. La apertura de la liquidación no afectará a los contratos pendientes de ejecución por ambas partes, ni serán válidas las cláusulas que permitan la resolución anticipada en caso de liquidación, en tanto exista la posibilidad de transmisión de la empresa en funcionamiento y no se haya producido un incumplimiento del contrato, posterior o anterior al inicio del procedimiento especial de liquidación.

Artículo 694 ter. *Efectos de la apertura del procedimiento de liquidación sin transmisión de la empresa en funcionamiento.*

1. Se entenderá que el procedimiento de liquidación se realiza sin transmisión de la empresa en funcionamiento cuando así lo determine el deudor en la solicitud de apertura de la liquidación, cuando así se desprenda del contenido del plan de liquidación o cuando así lo determine el juez tras las alegaciones realizadas al plan de liquidación por los acreedores.

2. Desde el momento de la apertura de la liquidación, cuando así lo indique el deudor, se desprenda del plan de liquidación o lo determine el juez tras las alegaciones realizadas al plan de liquidación por los acreedores, se producirá el vencimiento anticipado de los créditos aplazados y la conversión en dinero de aquellos que consistan en otras prestaciones.

3. La apertura de la liquidación supone la disolución de la sociedad. En caso de sustitución de la deudora por un administrador concursal, los administradores y liquidadores podrán desarrollar las funciones de representación de la deudora necesarias para defender sus derechos en el seno del procedimiento especial de liquidación.

4. La apertura de la liquidación del deudor persona natural producirá los efectos específicos en relación con los alimentos y la disolución de la sociedad conyugal previstos en el libro primero.

CAPÍTULO IV

Acciones para incrementar el patrimonio a disposición de los acreedores

Artículo 695. *Acciones rescisorias.*

1. Desde la comunicación de la apertura del procedimiento especial y durante los treinta días hábiles siguientes, los acreedores y los socios personalmente responsables de las deudas del deudor podrán comunicar cualquier información que pueda resultar relevante a los efectos del posible ejercicio de acciones rescisorias contra actos realizados por el deudor, de acuerdo con las reglas de la sección 1.^a del capítulo IV del título IV del libro primero.

2. Los acreedores y los socios personalmente responsables de las deudas del deudor comunicarán la información mediante formulario normalizado.

3. Dentro de los cuarenta y cinco días siguientes a la comunicación de la apertura del procedimiento especial, los acreedores cuyos créditos representen al menos el veinte por ciento del pasivo total podrán solicitar el nombramiento de un experto en la reestructuración o un administrador concursal a los efectos del ejercicio de acciones rescisorias. Los acreedores que representen un porcentaje del pasivo mayor al que ha solicitado el

nombramiento pueden oponerse al mismo, salvo que los solicitantes asuman íntegramente la retribución del experto en la reestructuración o del administrador concursal.

4. Si ya hubiera un experto en la reestructuración o un administrador concursal en el procedimiento especial, acreedores que representen al menos el diez por ciento del pasivo total podrán solicitar del mismo el ejercicio de la acción rescisoria. En caso de negativa del experto en la reestructuración o del administrador concursal, o en caso de falta de respuesta dentro de los quince días hábiles siguientes, los acreedores solicitantes tendrán legitimación subsidiaria para entablar la acción rescisoria. Los acreedores litigarán a su costa en interés del procedimiento especial, según el régimen jurídico previsto para la legitimación activa subsidiaria de acreedores en el libro primero.

5. Esta acción no suspenderá el normal desarrollo procesal del procedimiento especial.

6. La acción rescisoria solo podrá ser presentada en caso de insolvencia actual del deudor.

7. La acción rescisoria puede ser objeto de cesión a un tercero y, en caso de procedimiento especial de continuación, su ejercicio puede incluirse en el plan de continuación.

Artículo 696. *Acciones de responsabilidad.*

Las reglas del artículo anterior se aplicarán para el ejercicio de las acciones de responsabilidad contra los administradores, liquidadores o auditores de la sociedad deudora cuando se dirijan a exigir responsabilidad civil.

TÍTULO II

Procedimiento de continuación

CAPÍTULO I

Tramitación del plan de continuación

Artículo 697. *Presentación del plan de continuación.*

1. El plan de continuación podrá ser presentado por el deudor o por los acreedores con la solicitud de apertura del procedimiento especial o en los diez días hábiles siguientes a la declaración de apertura del procedimiento especial.

2. La falta de presentación del plan de continuación en el plazo señalado supone la automática conversión del procedimiento en uno de liquidación, salvo que el deudor no se encuentre en situación de insolvencia actual, en cuyo caso podrá plantear oposición conforme a lo dispuesto en los apartados 4 y 5 del artículo 693. La resolución del juez estimando la oposición del deudor supondrá la conclusión del procedimiento especial.

Artículo 697 bis. *Tramitación de la presentación del plan.*

1. Recibida la propuesta de plan de continuación, el letrado de la Administración de Justicia comprobará el cumplimiento formal de los requisitos legales. Transcurridos tres días hábiles, si el letrado de la Administración de Justicia no advirtiese la existencia de defectos, la propuesta del plan de continuación se entenderá admitida a trámite.

Si el letrado de la Administración de Justicia apreciara la existencia de defectos en la propuesta, concederá un plazo de tres días hábiles para su subsanación. Transcurrido el plazo referido sin que se hubieran subsanado, el plan se tendrá por no presentado y el juez resolverá por auto la conversión de la liquidación salvo oposición del deudor que acredite que no se encuentra en estado de insolvencia actual.

2. Admitida a trámite la propuesta del plan de continuación, el deudor la comunicará electrónicamente a los acreedores en el plazo de tres días hábiles desde la notificación del letrado de la Administración de Justicia confirmando la correcta realización de la propuesta o desde que hayan transcurrido los tres días sin notificación alguna por el letrado de la

Administración de Justicia. El letrado de la Administración de Justicia recibirá en copia cada comunicación realizada por el deudor a los acreedores.

3. La falta de comunicación o la comunicación extemporánea del deudor a los acreedores constituirá causa de conversión del procedimiento en uno de liquidación, que se declarará por el juez de oficio o a instancia del deudor o de los acreedores.

4. En caso de que se haya presentado más de una propuesta, se tramitará en primer lugar la presentada por el deudor y, entre las presentadas por los acreedores, se atenderá al orden temporal de presentación.

Artículo 697 ter. *Contenido del plan de continuación.*

1. El plan de continuación deberá contener, al menos:

1.º La relación nominal y cuantía de los créditos afectados por el plan.

2.º Los efectos sobre los créditos, que podrán ser tanto quitas como esperas, una combinación de ambas, su conversión en préstamos participativos o su capitalización; si el plan va a afectar a los derechos de los socios, el valor nominal de sus acciones o participaciones sociales.

3.º La agrupación de cada uno de los créditos en clases, que se conformarán de acuerdo con su valor económico, reflejado por la graduación de los créditos en el concurso de acreedores, según el libro primero de esta ley.

4.º Un plan de pagos, que incluya con detalle las cuantías y los plazos durante toda la duración del plan de continuación.

5.º Los efectos sobre los contratos con obligaciones recíprocas pendientes de cumplimiento que, en su caso, vayan a quedar afectados por el plan.

6.º Una descripción justificada de los medios con los que propone cumplir con la propuesta, incluyendo las fuentes de financiación proyectadas.

7.º Las garantías con que cuente la ejecución del plan, cuando resulte aplicable.

8.º Una descripción justificada de las medidas de reestructuración operativa que prevé el plan, la duración, en su caso, de las medidas, y los flujos de caja estimados, que deberá estar relacionada con el plan de pagos.

9.º Una memoria que explique las condiciones necesarias para el éxito del plan de reestructuración y las razones por las que ofrece una perspectiva razonable de garantizar la viabilidad de la empresa en el medio plazo.

10.º Las medidas de información y consulta con los trabajadores que, de conformidad con la ley aplicable, se hayan adoptado o se vayan a adoptar.

2. Cuando el plan contuviera medidas de reestructuración operativa, éstas deberán llevarse a cabo de acuerdo con las normas que les sean aplicables. Las controversias que se susciten en relación con las mismas se sustanciarán ante la jurisdicción competente.

Artículo 697 quater. *Derechos de información y consulta de los representantes legales de las personas trabajadoras.*

En los supuestos en los que el deudor sea empleador, los representantes legales de las personas trabajadoras tendrán derecho, cuando así lo prevea la legislación laboral, a ser informados y consultados sobre el contenido del plan de continuación con carácter previo a su aprobación u homologación, según corresponda conforme a dicha legislación.

Artículo 697 quinquies. *Alegaciones y votación del plan de continuación.*

1. El procedimiento de aprobación, alegaciones y votación se realizará por escrito.

2. Una vez presentado el plan y comunicado su contenido, los acreedores, en caso de propuesta presentada por el deudor, o este último y el resto de los acreedores, en caso de propuesta presentada por los acreedores o por un socio personalmente responsable de las deudas de la sociedad, o el experto en la reestructuración en ambos casos, dispondrán de un plazo de quince días hábiles para realizar alegaciones, aportando la documentación justificativa que consideren oportuno. En el caso del experto en la reestructuración, el plazo se computará desde su nombramiento.

3. Las alegaciones podrán tener por objeto cualquier parte del contenido del plan de continuación, incluidas las referidas a la cuantía, características y naturaleza de los créditos afectados por el plan, según se determinan en la lista de créditos incluida por el deudor en su solicitud o en un momento posterior, tras la apertura del procedimiento a petición de un acreedor o de un socio personalmente responsable de las deudas de la sociedad.

4. La no presentación de alegaciones por parte de un acreedor en relación con la cuantía, características y naturaleza de su crédito, o con la clase a que ha sido asignado, se entenderá como aceptación tácita e impedirá la impugnación posterior.

5. Cualquier persona que tenga un crédito contra el deudor y que no se encuentre en la lista de acreedores incluida en o tras la solicitud de apertura del procedimiento especial, o en la propuesta de plan de continuación, podrá solicitar la inclusión del mismo dentro de los veinte días hábiles siguientes a la apertura del procedimiento especial de continuación. Para ello deberá presentar electrónicamente el correspondiente formulario normalizado.

6. Transcurrido el plazo habilitado al efecto, se abrirá el periodo de votación en relación con los créditos sobre los que no se hayan presentado alegaciones, que durará quince días hábiles contados a partir de la comunicación electrónica a los acreedores de su comienzo, realizada por el deudor, con copia al letrado de la Administración de Justicia. La votación se realizará por medio del formulario normalizado. Si se hubieran presentado alegaciones relativas al valor de los medios con los que se propone cumplir con la propuesta que tuvieran objetivamente entidad suficiente para influir en el sentido del voto, el juez podrá suspender el comienzo del periodo de votación cuando así haya sido solicitado por el acreedor impugnante.

7. Si se han presentado alegaciones sobre el contenido y tratamiento de los créditos, o se ha solicitado la inclusión de créditos no incluidos en la lista presentada por el deudor o en la propuesta de plan, el letrado de la Administración de Justicia dará traslado de las alegaciones al juez para que este, en el plazo máximo de quince días hábiles, decida mediante auto. Excepcionalmente, el juez podrá convocar una vista y resolverá mediante auto en los cinco días siguientes a su celebración.

8. El plazo para la emisión del voto en relación con los créditos sobre los que se hayan realizado alegaciones o que hayan solicitado su inclusión comenzará a contar desde la resolución judicial sobre las mismas.

9. Transcurrido el plazo de votación, el letrado de la Administración de Justicia certificará el resultado y lo notificará electrónicamente al deudor y los acreedores.

Artículo 697 sexies. *Resultado del procedimiento con determinación de créditos pendiente.*

1. Transcurridos quince días hábiles sin que se hayan resuelto las alegaciones formuladas o la insinuación de nuevos créditos, y habiéndose alcanzado la mayoría suficiente, el letrado de la Administración de Justicia aprobará provisionalmente el plan de continuación.

2. En caso de aprobación provisional del plan, continuará la tramitación de las actuaciones, pero no podrán realizarse aquellas que perjudiquen el derecho de los acreedores cuyas alegaciones estuviesen pendientes de resolución.

3. Cuando, transcurridos los quince días hábiles, se constate que no será posible alcanzar la mayoría suficiente, el letrado de la Administración de Justicia certificará el rechazo del plan de continuación, con independencia de que se resuelvan las alegaciones pendientes de resolución.

CAPÍTULO II

Aprobación y homologación del plan

Artículo 698. *Aprobación del plan.*

1. Para su válida aprobación, el deudor y, en su caso, los socios de la sociedad deudora que sean legalmente responsables de las deudas sociales, deberán dar su consentimiento al plan propuesto por los acreedores. Cuando el plan contenga medidas que afecten a los derechos políticos o económicos de los socios de la sociedad deudora, se requerirá

igualmente el acuerdo de estos, siendo de aplicación lo previsto en el libro segundo para la adopción del acuerdo.

2. Se entenderá que son créditos afectados los que tengan esta consideración de acuerdo con lo establecido en el libro segundo.

3. Cualquier crédito, incluidos los créditos contingentes y sometidos a condición, puede ser afectado por el plan de continuación, salvo los créditos de alimentos derivados de una relación familiar, de parentesco o de matrimonio, los créditos derivados de daños extracontractuales, los créditos derivados de relaciones laborales distintas de las del personal de alta dirección ni en el supuesto de los créditos públicos, la parte que deba calificarse como privilegiada. En ningún caso se verán afectados los porcentajes de las cuotas de la seguridad social cuyo abono corresponda a la empresa por contingencias comunes y contingencias profesionales ni los porcentajes de la cuota del trabajador que se refieran a contingencias comunes o accidentes de trabajo y enfermedad profesional.

4. Todo titular de un crédito afectado tendrá derecho al voto por el nominal de su crédito, computándose cada crédito por el principal más los recargos e intereses vencidos.

5. El plan deberá incluir un tratamiento paritario de los créditos en condiciones homogéneas, y ningún crédito mantendrá o recibirá, de conformidad con el plan, pagos, derechos, acciones o participaciones, con un valor superior al importe de sus créditos.

6. En ningún caso, el plan de continuación podrá suponer para los créditos de derecho público el cambio de la ley aplicable; el cambio de deudor, sin perjuicio de que un tercero asuma sin liberación de ese deudor la obligación de pago; la modificación o extinción de las garantías que tuvieren; o la conversión del crédito en acciones o participaciones sociales, en crédito o préstamo participativo o en un instrumento de características o de rango distintos de aquellos que tuviere el originario. Tampoco podrá suponer quitas ni esperas respecto de los porcentajes de las cuotas de la seguridad social cuyo abono corresponda a la empresa por contingencias comunes y por contingencias profesionales ni a los porcentajes de la cuota del trabajador que se refieran a contingencias comunes o accidentes de trabajo y enfermedad profesional.

7. La votación se realizará según la división por clases prevista en la propuesta de plan de continuación.

8. En caso de que un acreedor no vote, se entenderá que ha votado a favor del plan de continuación.

9. El plan se considerará aprobado por una clase de créditos afectados si hubiera votado a favor la mayoría del pasivo correspondiente a esa clase. En el caso de que la clase estuviera formada por créditos con garantía real, el plan de continuación se considerará aprobado si hubiera votado a favor dos tercios del importe del pasivo correspondiente a esta clase.

10. El plan se considerará aprobado cuando haya sido aprobado por todas las clases de créditos o al menos por:

1.º Una mayoría simple de las clases, siempre que al menos una de ellas sea una clase de créditos con privilegio especial o general; o, en su defecto, por

2.º Una clase que, de acuerdo con la clasificación de créditos del concurso de acreedores, pueda razonablemente presumirse que hubiese recibido algún pago tras una valoración del deudor como empresa en funcionamiento.

11. En caso de que el acreedor sea la Agencia Estatal de Administración Tributaria, se entenderá que ha votado a favor del plan de continuación que contenga una quita no superior al quince por ciento del importe de sus créditos ordinarios, salvo que se indique lo contrario de conformidad con lo previsto en el apartado 3 del artículo 10 de la Ley 47/2003, de 26 de noviembre, General Presupuestaria.

Artículo 698. bis. Homologación judicial del plan.

1. Una vez aprobado el plan por los acreedores, el deudor o los acreedores titulares de créditos afectados por el plan podrán solicitar que el juez se pronuncie sobre la homologación del plan dentro de los diez días hábiles siguientes a la notificación de la certificación del resultado favorable a la aprobación en el procedimiento escrito.

2. Si, trascurrido el plazo previsto en el apartado anterior, ni el deudor ni ningún acreedor solicitare un pronunciamiento judicial expreso sobre la homologación, el plan se considerará tácitamente homologado. En caso de considerarlo necesario, el deudor o cualquier interesado podrá obtener una declaración de homologación tácita del plan de continuación del juzgado competente.

3. La homologación tácita no será posible cuando la aprobación del plan se haya conseguido con una mayoría del pasivo cuyo voto se ha considerado positivo por ausencia de voto, según se establece en el artículo precedente. Esta homologación expresa será obligatoria cuando se incluyan créditos de los acreedores públicos en el plan.

4. La solicitud de pronunciamiento judicial sobre la homologación se realizará mediante presentación de formulario normalizado, junto con las alegaciones que se consideren oportunas. Una vez recibida la solicitud, el letrado de la Administración de Justicia dará traslado al deudor y al resto de los acreedores para que, en el plazo de quince días hábiles, manifiesten lo que consideren oportuno. Si lo considera necesario, el juez podrá convocar a las partes a una vista. Transcurrido el plazo de alegaciones o, en su caso, la celebración de la vista, el juez dictará auto homologando o rechazando la homologación del plan en un plazo máximo de diez días hábiles.

5. El juez podrá solicitar un informe de un experto en la reestructuración sobre el valor del deudor como empresa en funcionamiento cuando lo considere necesario, y, en todo caso, cuando una clase de acreedores afectados por el plan haya votado en contra. En este supuesto, el plazo máximo para resolver será de veinte días hábiles.

6. El juez procederá a homologar el plan siempre que se cumplan cumulativamente los siguientes requisitos:

1.º Que el deudor se encuentre en probabilidad de insolvencia, insolvencia inminente o insolvencia actual y el plan ofrezca una perspectiva razonable de asegurar la viabilidad de la empresa en el corto y medio plazo.

2.º Se hayan observado los requisitos procesales y se hayan alcanzado las mayorías necesarias previstas para el procedimiento especial de continuación.

3.º Que los créditos dentro de la misma clase sean tratados de forma paritaria.

4.º Que el plan supere la prueba del interés superior de los acreedores, de acuerdo con las reglas del libro segundo.

5.º Que, en el caso de que el plan no haya sido aprobado por una clase de acreedores, el plan sea justo y equitativo. Como regla general se entenderá que el plan es justo y equitativo cuando la clase de acreedores que haya votado en contra reciba un trato más favorable que cualquier clase de rango inferior, el plan sea imprescindible para asegurar la viabilidad de la empresa y los créditos de los acreedores afectados no se vean perjudicados injustificadamente.

6.º Cuando se haya concedido o se vaya a conceder financiación al deudor en virtud del plan de continuación, que dicha financiación sea necesaria para asegurar la viabilidad de la empresa y no perjudique injustificadamente los intereses de los acreedores.

7.º Se hayan observado los requisitos y efectos previstos en este libro respecto de los acreedores públicos y el deudor se encuentre al corriente en el pago de las deudas tributarias y de seguridad social devengadas que hayan surgido con posterioridad a la solicitud de apertura del procedimiento especial de continuación.

Artículo 698 ter. *Publicidad del auto de homologación.*

El auto de homologación del plan de continuación se publicará de inmediato en el Registro público concursal.

Artículo 698 quater. *Impugnación del auto de homologación.*

1. El auto de homologación del plan de continuación podrá ser impugnado ante la Audiencia Provincial dentro de los quince días siguientes a la publicación del auto en el Registro público concursal, por los titulares de créditos afectados que hayan votado en contra del plan y por los acreedores públicos.

2. La impugnación del auto de homologación del plan carecerá en todo caso de efectos suspensivos.

Artículo 698 quinquies. *Protección de la financiación interina y de la nueva financiación.*

1. Los créditos derivados de la financiación interina otorgada desde el comienzo del periodo de negociación, y, en su ausencia, durante los tres meses anteriores a la declaración del procedimiento especial de continuación, o por nueva financiación, otorgada para la implementación de dicho plan, serán calificados conforme a lo establecido en el libro primero para los créditos por financiación interina o nueva en el concurso de acreedores.

2. Para que la financiación concedida antes de la apertura del procedimiento especial se considere interina, será necesario que el plan de continuación haya sido aprobado o que se haya enajenado la unidad productiva.

CAPÍTULO III

Vicisitudes del plan de continuación

Artículo 699. *Cumplimiento del plan de continuación.*

El plan de continuación se considerará cumplido, sin necesidad de ulterior trámite, cuando, pasados treinta días naturales del plazo del último pago previsto, ningún acreedor hubiera solicitado la declaración de incumplimiento. El juez así lo declarará mediante auto, de oficio o a solicitud del deudor.

Artículo 699 bis. *Frustración del plan de continuación.*

1. La falta de aprobación, el rechazo de la homologación por el juez, la estimación de la impugnación de la homologación o el incumplimiento del plan de continuación determinarán la apertura del procedimiento especial de liquidación, siempre que el deudor se encuentre en insolvencia actual.

2. En el caso de que no se hubieran alcanzado las mayorías necesarias, el juez declarará mediante auto la apertura de la liquidación en el mismo día o dentro de los dos días hábiles siguientes a la finalización del procedimiento escrito.

3. En el caso de rechazo de la homologación, el juez, en el mismo auto, acordará la apertura del procedimiento especial de liquidación.

4. En caso de estimación del recurso frente al auto de homologación, el juez acordará la apertura del procedimiento especial de liquidación el día siguiente al de la comunicación de la sentencia por la Audiencia Provincial.

5. Cuando, en el procedimiento especial de continuación, se hubiese nombrado a un experto en la reestructuración, la terminación del procedimiento de continuación implicará su cese automático.

6. En los supuestos anteriores, el deudor podrá impugnar el auto de apertura de la liquidación alegando que no se encuentra en insolvencia actual. Para ello, tendrá un plazo de cinco días hábiles desde la publicidad del auto de apertura. La impugnación se realizará mediante presentación de formulario normalizado, que irá acompañado de la documentación probatoria que considere conveniente. El juez podrá convocar a una vista tanto al deudor como a los acreedores o al experto en la reestructuración, si hubiese sido nombrado, dentro de los diez días hábiles siguientes a la presentación del formulario normalizado y resolverá oralmente, al final de la misma o dentro de los cinco días hábiles siguientes, si procede la tramitación del procedimiento especial de liquidación o, por el contrario, su conclusión.

7. La impugnación del auto de apertura de la liquidación no tendrá efectos suspensivos, sin perjuicio de las medidas cautelares que el juez considere oportunas.

Artículo 699 ter. *Incumplimiento del plan de continuación.*

1. Cualquier acreedor que estime incumplido el plan de continuación en relación con su crédito podrá solicitar la declaración de incumplimiento durante el plazo de dos meses desde que se produjo.

2. La solicitud se realizará mediante formulario normalizado. En todo caso, la falta de pago en tiempo y forma o el incumplimiento de cualquier obligación establecida en el plan en favor del acreedor solicitante de la declaración de incumplimiento será prueba de dicho incumplimiento.

3. Recibida la solicitud, el juez podrá convocar al deudor y a los acreedores que considere a una vista, que deberá celebrarse dentro de los diez días hábiles siguientes a la presentación del formulario normalizado y resolverá oralmente al final de la misma o dentro de los cinco días hábiles siguientes, declarando incumplido el plan y abierto el procedimiento especial de liquidación o, en caso de que no se considere probado el incumplimiento, rechazando la solicitud.

4. En caso de que se declare el incumplimiento del plan, resultarán de aplicación los artículos sobre los efectos de la declaración de incumplimiento y sobre los actos realizados en ejecución del convenio a que se refiere el libro primero.

Artículo 699 quater. *Obligación de estar al corriente en el cumplimiento de obligaciones tributarias y frente a la Seguridad Social.*

También determinará la apertura del procedimiento especial de liquidación, en todo caso, que el deudor no se encuentre al corriente en el cumplimiento de las obligaciones tributarias o frente a la Seguridad Social impuestas por las disposiciones vigentes, siempre que su devengo sea posterior al auto de apertura del procedimiento especial.

Artículo 700. *Exoneración del pasivo insatisfecho.*

En todos los casos de frustración del plan de continuación, si el deudor fuera persona física, podrá solicitar la exoneración del pasivo insatisfecho conforme a lo establecido en el libro primero.

CAPÍTULO IV

Medidas que pueden solicitarse en el procedimiento especial de continuación

Artículo 701. *Solicitud de suspensión de las ejecuciones.*

1. Con la solicitud de apertura del procedimiento especial de continuación o en cualquier momento posterior, el deudor podrá solicitar la suspensión de las ejecuciones judiciales o extrajudiciales sobre los bienes y derechos necesarios para la actividad empresarial o profesional que deriven del incumplimiento de un crédito con garantía real o de un crédito público, con independencia de si la ejecución se había ya iniciado o no en el momento de la solicitud y de la condición del crédito o del acreedor.

2. La suspensión se solicitará mediante formulario normalizado. El letrado de la Administración de Justicia, dentro del mismo día o el primer día hábil siguiente, comprobará la concurrencia de los requisitos legales de forma, ordenará su publicación en el Registro público concursal, y notificará electrónicamente la suspensión al acreedor y al juzgado o a la autoridad que estuviese conociendo de la ejecución. La suspensión producirá efectos desde que el juzgado o autoridad que estuviere conociendo de la ejecución recibiera la notificación.

3. La suspensión de la ejecución se mantendrá hasta el momento en que se compruebe objetivamente que no se aprobará un plan de continuación, y, en todo caso, por un máximo de tres meses desde el decreto en que se tenga por efectuada la solicitud. Transcurridos esos tres meses, quedará sin efectos la suspensión, sin que sea preciso dictar acto alguno por el letrado de la Administración de Justicia.

4. El acreedor podrá oponerse a la suspensión en caso de que no concurren los requisitos legales incluidos en este artículo. La oposición deberá interponerse en cinco días hábiles desde la notificación, mediante formulario normalizado presentado electrónicamente. El deudor tendrá tres días hábiles para formular alegaciones. Si lo considera necesario, el juez convocará a las partes a una vista, que deberá celebrarse dentro de los diez días siguientes a la finalización del plazo de alegaciones del deudor. El juez resolverá mediante auto dentro de los diez días siguientes a la expiración del plazo de alegaciones por el deudor, u oralmente al final de la vista o dentro de los dos días siguientes, en caso de celebración de una vista virtual.

5. El trámite de oposición no tendrá efectos suspensivos y el auto que lo decida no será susceptible de recurso alguno.

Artículo 702. *La solicitud de un procedimiento de mediación.*

1. El deudor o acreedores cuyos créditos representen al menos un veinte por ciento del total del pasivo podrán solicitar la designación de un mediador concursal en cualquier momento desde la apertura del procedimiento especial hasta el final del plazo de votación.

2. La designación del mediador concursal tiene como única finalidad la negociación de un plan de continuación entre el deudor y los acreedores, y se regirá por lo dispuesto en este artículo y por lo dispuesto para el nombramiento de un experto en la reestructuración en este libro en cuanto a la elección, designación y retribución.

3. Como regla general, la mediación se realizará por medios electrónicos, por videoconferencia u otro medio análogo de transmisión de la voz o la imagen, siempre que quede garantizada la identidad de los intervinientes.

4. El proceso de mediación tendrá una duración máxima de diez días hábiles. Si, en algún momento, el mediador entiende que no es posible alcanzar un acuerdo, cerrará formalmente de manera definitiva la mediación y lo notificará al juzgado.

5. Si el mediador hubiera cerrado anticipadamente la mediación, el deudor o acreedores con un veinte por ciento del total del pasivo podrán solicitar la apertura del procedimiento especial de liquidación siempre que el deudor se encuentre en estado de insolvencia actual.

Artículo 703. *Solicitud de limitación de las facultades de administración y disposición del deudor.*

1. El acreedor o acreedores cuyos créditos representen al menos el veinte por ciento del pasivo total podrán solicitar al juzgado la limitación de las facultades de administración y disposición del deudor que se encuentre en situación de insolvencia actual.

2. La solicitud se hará por medio de formulario normalizado determinando las facultades que se pretenden limitar y justificando los motivos por los que procede la limitación.

3. Dentro de los tres días hábiles siguientes a la presentación de la solicitud, el deudor podrá realizar las alegaciones que a su derecho convengan y el juez resolverá por medio de auto dentro de los tres días siguientes.

4. El auto estimando o desestimando la solicitud será recurrible en reposición, que se resolverá, previa celebración de una vista, dentro del plazo de los tres días hábiles siguientes a la misma.

5. El auto estimatorio se hará constar en el folio abierto a la sociedad en el Registro Mercantil, y en el Libro sobre administración y disposición de bienes inmuebles previsto en la legislación hipotecaria para su traslado al Índice Central Informatizado.

Artículo 704. *Solicitud de nombramiento de un experto en la reestructuración.*

1. En cualquier momento del procedimiento, el deudor o acreedores cuyos créditos representen al menos el veinte por ciento del pasivo total podrán solicitar el nombramiento de un experto en la reestructuración con funciones de intervención de las facultades de administración y disposición del deudor, por medio del formulario normalizado habilitado al efecto.

2. En cualquier momento del procedimiento, acreedores cuyos créditos representen al menos el cuarenta por ciento del pasivo total podrán solicitar el nombramiento de un experto en la reestructuración con funciones de sustitución de las facultades de administración y disposición del deudor, siempre que el deudor se encuentre en situación de insolvencia actual, y de acuerdo con el formulario normalizado.

3. La solicitud de nombramiento de un experto en la reestructuración será rechazada si se oponen acreedores que representen la mayoría del pasivo, salvo que el nombramiento sea necesario a efectos de realizar las valoraciones previstas o entablar acciones rescisorias o de responsabilidad, según se prevé en este libro tercero.

4. El deudor, en caso de solicitud de nombramiento de experto en virtud del apartado 2, o, en todo caso, los acreedores que representen la mayoría del pasivo, podrán oponerse al nombramiento presentando el formulario normalizado, dentro de los cinco días hábiles siguientes a la notificación de la solicitud de nombramiento del experto y acompañando los documentos acreditativos de su solvencia. El juez resolverá, en el plazo de cinco días

hábiles, si procede nombrar el experto con sustitución o, por el contrario, si se le nombra con meras facultades de intervención.

5. El experto en la reestructuración tendrá facultades de propuesta del plan de continuación, podrá emitir opiniones técnicas sobre cualquiera de los extremos susceptibles de afectar a la formación de la voluntad de los acreedores en relación con el plan, y podrá mediar entre el deudor y sus acreedores. El experto en la reestructuración podrá realizar aquellas funciones que le son expresamente reconocidas en este Libro.

6. El nombramiento del experto en la reestructuración recaerá en la persona que elijan de mutuo acuerdo el deudor y acreedores cuyos créditos representen más del cincuenta por ciento del pasivo total, acuerdo que será notificado por formulario normalizado oficial al juzgado junto con la solicitud de nombramiento o dentro de los cinco días siguientes. De no haber acuerdo, y en todo caso si no se recibe comunicación de la persona dentro del plazo, el nombramiento se realizará por el juez siguiendo el procedimiento previsto en el libro segundo para el nombramiento de experto por el juez.

7. La retribución del experto correrá a cargo del solicitante, y se determinará de mutuo acuerdo entre el deudor y los acreedores que representen la mayoría del pasivo, salvo que la solicitud provenga de los acreedores y estos asuman voluntariamente el coste de la retribución, en cuyo caso les corresponderá la determinación de la cuantía. De no existir acuerdo o asunción voluntaria por los acreedores, la cuantía se fijará aplicando los aranceles establecidos para la retribución de administradores concursales.

TÍTULO III

Procedimiento de liquidación

CAPÍTULO I

Tramitación

Artículo 705. *Apertura del procedimiento especial de liquidación.*

1. Se abrirá el procedimiento especial de liquidación cuando se haya solicitado por el propio deudor o por un acreedor. Se abrirá igualmente cuando no se haya aprobado un plan de continuación, no se haya homologado el plan aprobado o, habiendo sido homologado, haya sido incumplido por el deudor, siempre y cuando en estos tres casos el deudor se encuentre en insolvencia actual. En todo caso, se procederá a la apertura del procedimiento especial de liquidación cuando concurra la circunstancia recogida en el artículo 699 quater.

2. Corresponderá al acreedor que hubiera solicitado el procedimiento especial de liquidación el privilegio concedido en el libro primero al acreedor instante del concurso de acreedores.

3. La apertura del procedimiento especial de liquidación tras haberse iniciado un procedimiento especial de continuación se comunicará a los acreedores y será sometida a la misma publicidad registral que se establece para la apertura del procedimiento especial previsto en el artículo 692 bis.

Artículo 706. *Determinación de los créditos y del inventario.*

1. En los veinte días hábiles siguientes a la apertura del procedimiento especial de liquidación, cualquier acreedor podrá presentar por medios electrónicos, a través de formulario normalizado, alegaciones en relación con la cuantía, características y naturaleza de su crédito, o respecto del inventario de la masa activa. Transcurrido dicho plazo, se considerarán definitivos tanto los créditos sobre los que no se hayan realizado alegaciones como las partidas del inventario no impugnadas.

2. Dentro del mismo plazo y de la misma forma, cualquier persona que tenga un crédito contra el deudor podrá solicitar la inclusión del mismo en el procedimiento especial de liquidación. La solicitud incluirá la identificación del acreedor, con la aportación de una dirección de correo electrónico, así como todos los datos relevantes relativos al crédito, incluyendo su concepto, cuantía, fechas de adquisición y vencimiento, características y

clasificación que se pretenda. Si se invocare un privilegio especial, se indicarán los bienes o derechos a que afecte y, en su caso, los datos registrales. A la solicitud se acompañará copia del título o de los documentos relativos al crédito.

3. En el plazo de cinco días hábiles desde la recepción de la solicitud, y tras comprobar el cumplimiento de los requisitos legales, el letrado de la Administración de Justicia tendrá por presentada la solicitud. El deudor y, en su caso, la administración concursal, podrán presentar alegaciones sobre modificación de crédito o del inventario o sobre insinuación de nuevo crédito mediante formulario normalizado dentro del plazo de cinco días.

4. El juez podrá convocar una vista que habrá de celebrarse dentro de los diez días siguientes a la finalización del plazo para alegaciones del deudor o de la administración concursal. Cuando el deudor sea persona jurídica y no exista duda objetiva de que el activo no será suficiente para satisfacer, ni siquiera parcialmente, el crédito que se insinúa o cuya modificación se pretende, el juez no convocará vista ni realizará trámite ulterior alguno. En todo caso, el juez decidirá mediante auto sobre la solicitud de inclusión o modificación en el plazo de quince días hábiles desde que finalizó el plazo de alegaciones.

Artículo 707. Tramitación del plan de liquidación.

1. En la solicitud de apertura del procedimiento especial de liquidación, el deudor deberá señalar su disposición para liquidar el activo o, por el contrario, solicitará el nombramiento de un administrador concursal.

2. Desde el momento de la apertura voluntaria de la liquidación, el deudor que haya mostrado su disposición para liquidar el activo o, en otro caso, el administrador concursal, tiene veinte días hábiles para presentar un plan de liquidación por medio de formulario normalizado.

3. El plan de liquidación deberá exponer, motivadamente, los tiempos y la forma previstos para la liquidación del activo, de manera individualizada para cada bien o categoría de bienes genéricos. Siempre que sea posible, deberá preverse la enajenación unitaria del establecimiento o del conjunto de unidades productivas de la masa activa. A estos efectos, el plan incluirá una valoración de la empresa o de las unidades productivas realizada por un administrador concursal o, en caso de que no hubiera sido nombrado, por un experto designado al efecto de acuerdo con lo dispuesto en el capítulo II de este título III. El plan de liquidación se comunicará por medios electrónicos mediante formulario normalizado por el deudor o por el administrador concursal a los acreedores dentro del mismo día o el primer día hábil siguiente, con copia al letrado de la Administración de Justicia.

4. Dentro de los diez días hábiles siguientes desde la fecha en que se haya comunicado el plan de liquidación, el deudor, los acreedores concursales y, en su caso, los representantes de los trabajadores podrán formular observaciones y propuestas de modificación. En el caso de que el plan de liquidación contuviera previsiones sobre la modificación sustancial de las condiciones de trabajo o el despido colectivo de trabajadores, se estará a lo establecido en el libro primero en materia de contratos de trabajo.

5. El deudor o la administración concursal tienen diez días hábiles desde que finalicen los plazos para la determinación de los créditos y para modificar el plan en función de las alegaciones formuladas, de la información recibida y, en su caso, de la lista de créditos modificada. Transcurrido el plazo, se notificará a los acreedores y, en su caso, al deudor, así como a los representantes de los trabajadores, el plan de liquidación modificado o se les notificará la ausencia de modificaciones.

6. Si no se modificara el plan de liquidación, o si el deudor o los acreedores no estuvieran de acuerdo con las modificaciones propuestas, estos podrán impugnar el plan mediante la comunicación de formulario normalizado, dentro de los tres días hábiles siguientes. Si no se reciben impugnaciones, el juez declarará automáticamente aprobado el plan mediante auto, que será inmediatamente ejecutable.

7. Recibidas las impugnaciones, el juez podrá convocar a las partes, en los cinco días hábiles siguientes, a una vista y resolverá al final de la misma o dentro de los tres días hábiles siguientes, confirmando el plan o modificándolo. El procedimiento de modificación del plan de liquidación no paralizará las actuaciones de liquidación salvo que el juez establezca cautelarmente lo contrario en relación con actuaciones concretas.

8. Contra el auto de aprobación del plan de liquidación no cabrá recurso.

Artículo 707 bis. *Modificación del plan de liquidación.*

1. El deudor o el administrador concursal podrá solicitar del juez en cualquier momento la modificación del plan aprobado si lo estima conveniente para la mayor y más rápida satisfacción de los acreedores. La solicitud especificará las concretas reglas del plan que deben ser modificadas y aquellas otras que deban ser suprimidas o introducidas, así como la justificación de los cambios propuestos.

2. La propuesta de modificación se realizará mediante formulario normalizado y se notificará al deudor, si procede, y a los acreedores, que, en el plazo de diez días, podrán realizar las alegaciones que consideren oportunas.

3. Si lo estima conveniente, el juez, mediante auto, podrá aprobar la modificación propuesta en los términos en que hubiera sido solicitada por el deudor o por el administrador concursal, introducir en ella las modificaciones que estime necesarias sobre la base de las alegaciones recibidas, o denegar la solicitud de modificación.

4. Contra el auto los interesados no podrán interponer recurso.

Artículo 708. *Ejecución de las operaciones de liquidación.*

1. Dentro de los diez días siguientes a la presentación de alegaciones al plan de liquidación, el deudor o, en su caso, la administración concursal, podrán comenzar las operaciones de liquidación contenidas en el plan que no hayan sido impugnadas, sobre las que no se hayan realizado alegaciones o sobre las que se hayan realizado alegaciones cuyo contenido no comporte la necesidad de suspender la ejecución.

2. Cuando no se hayan producido alegaciones sobre las operaciones de liquidación, el deudor o, en su caso, la administración concursal comenzarán inmediatamente a ejecutar el plan de liquidación.

3. La liquidación de bienes individuales o de categorías genéricas de bienes se producirá a través del sistema de plataforma electrónica previsto al efecto, y complementariamente mediante entidad especializada, a menos que se justifique debidamente conforme a criterios objetivos.

4. La ejecución de las operaciones de liquidación previstas en el plan no podrá durar más de tres meses, prorrogables a petición del deudor o de la administración concursal por un mes adicional.

5. Cuando, debido a circunstancias extraordinarias ajenas al procedimiento especial, un bien o derecho no pueda ser objetivamente liquidado en el plazo regulado en el apartado anterior, el deudor persona física o, en su caso, su administrador concursal comunicarán dicho extremo al juez, junto con un plan para la realización del activo. El plan podrá incluir el uso de fondos de la masa activa para sufragar los costes de realización del bien o derecho, siempre que dichos gastos sean inferiores al previsible valor de realización de dicho bien o derecho. El resultado de la liquidación deberá ser distribuido entre los acreedores del procedimiento especial, siguiendo el orden de prelación previsto en el informe final de liquidación.

6. A los efectos de acceso al registro de las operaciones de liquidación llevadas a cabo a través de la plataforma, se entenderá como título inscribible la certificación generada electrónicamente por el sistema.

Artículo 709. *Informes de liquidación.*

1. Cada mes, a contar de la apertura de la liquidación, el deudor o la administración concursal, según corresponda, presentarán un informe sobre el estado de las operaciones de liquidación. A ese informe se acompañará una relación de los créditos contra la masa, en la que se detallarán y cuantificarán los devengados y pendientes de pago, con indicación de sus respectivos vencimientos.

2. El informe mensual se comunicará electrónicamente mediante formulario normalizado a los acreedores y al deudor, en su caso, así como al letrado de la Administración de Justicia.

Artículo 710. *Transmisión de la empresa o de sus unidades productivas.*

1. La transmisión de la empresa o de sus unidades productivas se llevará a cabo con sujeción a las reglas del libro primero de esta ley, con las siguientes especialidades:

1.^a La transmisión se llevará a cabo por venta directa en favor del tercero que ofrezca como mínimo un quince por ciento más del valor acordado y mantenga el resto de condiciones.

2.^a La venta directa se llevará a cabo de acuerdo con los principios de concurrencia y transparencia. A tal fin, las condiciones generales y el precio fijado de acuerdo con la valoración se notificarán a los acreedores y se publicarán en el Registro público concursal.

3.^a De no ser posible la venta directa, la transmisión se realizará por subasta.

4.^a El precio de adjudicación de la subasta no podrá, en ningún caso, ser inferior a la suma del valor de los bienes y derechos del deudor incluidos en el inventario.

5.^a Cuando se reciba más de una oferta cuyos contenidos difieran, objetivamente, en el modo en que se garantiza la continuidad de la empresa o del establecimiento mercantil, el mantenimiento de los puestos de trabajo o la satisfacción de los créditos, el deudor o la administración concursal, oídos los representantes de los trabajadores, presentarán un informe al juez, con propuesta de resolución, para que este resuelva de acuerdo con el artículo que regula la regla de la preferencia establecida en el libro primero.

2. También podrá presentarse una oferta de adquisición de empresa o de unidad productiva con la solicitud de procedimiento especial de liquidación de acuerdo con las reglas de los artículos 224 bis a 224 quater.

Artículo 711. *Créditos frente a terceros.*

1. Salvo que los créditos se transmitan como parte de la empresa en funcionamiento, el deudor o el administrador concursal del procedimiento especial dispondrán de un plazo máximo de tres meses desde la apertura de la liquidación para obtener el pago de los créditos frente a terceros existentes en la masa activa. En su caso, este plazo se extenderá hasta la finalización de la calificación.

2. En cualquier momento, cuando esté debidamente justificado y siempre dentro de los tres meses siguientes a la apertura del procedimiento especial, el deudor o el administrador concursal deberán liquidar los créditos frente a terceros de la masa activa de alguna de las siguientes maneras:

1.^a La transmisión de los créditos a un tercero. Si el descuento es mayor del treinta por ciento del valor nominal actualizado será necesario presentar al menos tres ofertas por el crédito, debiendo ser al menos una de ellas de entidades financieras o de entidades de reconocida trayectoria en el mercado secundario del crédito.

2.^a El deudor o el administrador concursal del procedimiento especial podrán ceder el crédito o el conjunto de créditos que representen al menos el veinte por ciento del total del valor de la masa activa a un tercero, para que este gestione su cobro. La remuneración del cesionario consistirá en un porcentaje de la cantidad recuperada. Cuantos gastos y costas generen el recobro se entenderán incluidas en la remuneración del cesionario. La diferencia entre la cuantía cobrada y la retribución del cesionario se distribuirá entre los acreedores según quedara establecido en el procedimiento especial de liquidación. El pago lo realizará el cesionario, previa deducción de la comisión de cobro. Cada mes, el cesionario deberá informar a los acreedores del deudor con créditos aun insatisfechos del estado de la recuperación del crédito.

CAPÍTULO II

Medidas que pueden solicitarse en el procedimiento especial de liquidación

Artículo 712. *Solicitud de suspensión de las ejecuciones.*

1. Desde la apertura del procedimiento especial de liquidación, y en tanto exista una posibilidad objetiva razonable de que la empresa o las unidades productivas puedan transmitirse en funcionamiento, el deudor podrá solicitar la suspensión de las ejecuciones

judiciales o extrajudiciales sobre los bienes y derechos necesarios para la actividad empresarial o profesional que deriven del incumplimiento de un crédito con garantía real, con independencia de si la ejecución se había ya iniciado o no en el momento de la solicitud y de la condición del crédito o del acreedor. Se entenderá en todo caso que no existe posibilidad de transmisión de la empresa o de las unidades productivas cuando así lo haya señalado el deudor en la solicitud de apertura de la liquidación o cuando así se desprenda del plan de liquidación.

2. La solicitud de suspensión se realizará mediante formulario normalizado. El letrado de la Administración de Justicia comprobará la concurrencia de los requisitos legales de forma, ordenará su publicación en el Registro público concursal y en el Registro Mercantil y de la Propiedad competentes y notificará electrónicamente la suspensión al acreedor y al juzgado o a la autoridad que estuviese conociendo de la ejecución. La suspensión producirá efectos desde que el juzgado o autoridad que estuviere conociendo de la ejecución recibiera la notificación.

3. La suspensión de la ejecución se mantendrá hasta el momento en que se compruebe objetivamente que la empresa no se transmitirá en funcionamiento y en todo caso transcurridos tres meses desde el decreto en que se tenga por efectuada la solicitud. Transcurridos esos tres meses, la suspensión se levantará de manera automática.

4. La tramitación de la solicitud de suspensión y la oposición a la misma se llevará a cabo en la forma establecida en el procedimiento especial de continuación.

5. Cuando la apertura de la liquidación se produzca tras la frustración de un plan de continuación y se hubiera solicitado la suspensión durante la tramitación del plan, el plazo de tres meses seguirá contando desde que comenzó a surtir efecto, aunque, a solicitud del deudor, este plazo podrá prolongarse por un mes adicional, si el juez lo considera necesario y se dan todos los requisitos previstos en el apartado 1.

Artículo 713. *Solicitud de nombramiento de un administrador concursal.*

1. En cualquier momento del procedimiento especial de liquidación, el deudor o los acreedores cuyos créditos representen al menos el veinte por ciento del pasivo total podrán solicitar el nombramiento de un administrador concursal que sustituya al deudor en sus facultades de administración y disposición. El porcentaje anterior quedará reducido al diez por ciento en caso de paralización de la actividad empresarial o profesional del deudor.

2. El administrador concursal tendrá facultades de propuesta del plan de liquidación, podrá emitir opiniones técnicas relativas a la valoración de los activos y de las ofertas de adquisición de la empresa o de unidades productivas, tendrá las facultades de administración conferidas en el procedimiento y las facultades de disposición necesarias para proceder a la liquidación del activo, dentro del marco de la liquidación. El administrador concursal podrá realizar aquellas funciones que le son expresamente reconocidas en este libro.

3. El nombramiento del administrador concursal recaerá en la persona inscrita en el Registro público concursal que elijan, de mutuo acuerdo, el deudor y acreedores cuyos créditos representen más del cincuenta por ciento del pasivo total. Cuando no haya acuerdo sobre la persona, se aplicarán las reglas del libro primero.

4. La retribución del administrador concursal se determinará de mutuo acuerdo entre el deudor y los acreedores que representen la mayoría del pasivo, salvo que la solicitud provenga de los acreedores. De no existir acuerdo o asunción voluntaria por los acreedores, la cuantía se fijará aplicando los aranceles establecidos en el reglamento por el que se establezca el arancel de derechos de los administradores concursales. La retribución del administrador concursal correrá a cargo del solicitante. Si lo hubiera solicitado el deudor, el cobro se producirá tras la satisfacción del crédito público privilegiado.

5. El juez podrá nombrar administrador concursal a instancia de un único acreedor cuando el deudor:

1.º Haya provisto información insuficiente o inadecuada.

2.º Haya observado un comportamiento que genere dudas razonables sobre la conveniencia de que el deudor realice directamente las operaciones de liquidación.

En estos supuestos, la retribución del administrador concursal correrá a cargo del deudor y el cobro se producirá tras la satisfacción del crédito público privilegiado.

Artículo 714. *Solicitud de nombramiento de un experto para la valoración de la empresa o de establecimientos mercantiles.*

1. El deudor, los acreedores o, excepcionalmente en casos de complejidad especial, el administrador concursal podrán solicitar el nombramiento de un experto a los solos efectos de la valoración de la empresa o de una o más de sus unidades productivas.

2. El nombramiento y la retribución del experto se acordará por el deudor y los acreedores que representen la mayoría del pasivo. De no haber acuerdo, el nombramiento y en su caso la retribución se determinarán por el letrado de la Administración de Justicia de acuerdo con el sistema de nombramiento y retribución de peritos judiciales.

3. La retribución será satisfecha por el solicitante. Si existe ya un administrador concursal nombrado en el procedimiento, el experto no podrá ser retribuido con cargo a la masa del procedimiento especial con independencia de quién solicite el nombramiento. Si lo hubiera solicitado el deudor, el cobro se producirá tras la satisfacción del crédito público privilegiado.

4. La solicitud se comunicará por medio de formulario normalizado, e incluirá, en su caso, el nombre del experto y la retribución acordada entre el deudor y los acreedores, con identificación de estos.

CAPÍTULO III

Especialidad en caso de deudor persona física

Artículo 715. *Exoneración del pasivo insatisfecho.*

En caso de deudor empresario o profesional persona física, una vez terminada la liquidación y distribuido el remanente, podrá el deudor que reúna los requisitos legales para ello solicitar la exoneración del pasivo insatisfecho conforme a lo establecido en el libro primero de esta ley.

CAPÍTULO IV

Calificación abreviada del procedimiento especial

Artículo 716. *Apertura de la calificación abreviada.*

1. Dentro de los sesenta días naturales siguientes a la apertura de la liquidación, la administración concursal, en caso de que haya sido nombrada, acreedores que representen al menos el diez por ciento del pasivo y los socios personalmente responsables de las deudas podrán solicitar la apertura de la calificación abreviada de manera justificada.

En el supuesto de que el deudor hubiera cometido inexactitud grave en cualquiera de los formularios normalizados remitidos o en los documentos que los acompañen, o cuando hubiera acompañado o presentado documentos falsos, la apertura de la calificación abreviada podrá ser instada por cualquier acreedor.

2. La solicitud se comunicará por medio de formulario normalizado e incluirá una memoria expresando los motivos que considera podrían fundar la calificación como culpable, aportando los documentos probatorios que se consideren relevantes.

3. Recibida la solicitud, el letrado de la Administración de Justicia, en el plazo de tres días hábiles, una vez comprobado el cumplimiento de los requisitos legales notificará a las partes la apertura de la calificación abreviada.

Artículo 717. *Procedimiento de la calificación abreviada.*

1. La administración concursal, en el plazo de veinte días hábiles desde la apertura del procedimiento abreviado o desde el nombramiento expresamente realizado a estos efectos, presentará un informe razonado y documentado sobre los hechos relevantes para la calificación del procedimiento especial de liquidación, con propuesta de resolución.

En el mismo plazo, los acreedores que representen al menos el diez por ciento del pasivo, y en todo caso los acreedores públicos, podrán presentar informe razonado y documentado sobre los hechos relevantes para la calificación del procedimiento especial de liquidación, con propuesta de resolución.

2. Si la administración concursal propusiera la calificación del procedimiento especial de liquidación como culpable, el informe expresará la identidad de las personas a las que deba afectar la calificación y la de las que hayan de ser consideradas cómplices, justificando la causa, así como la determinación de los daños y perjuicios que, en su caso, se hayan causado por las personas anteriores y las demás pretensiones que se consideren procedentes conforme a lo previsto por la ley.

3. Si el informe de la administración concursal califica el procedimiento especial de liquidación como fortuito, el juez, sin más trámites, ordenará mediante auto el archivo de las actuaciones, a menos que alguno de los acreedores públicos hubiera presentado informe calificando el concurso como culpable. Contra el auto que ordene el archivo de las actuaciones no cabrá recurso alguno.

4. En otro caso, si el informe de la administración concursal o el informe de alguno de los acreedores públicos calificaran el procedimiento especial de liquidación como culpable, se dará traslado del informe al deudor y a todas las demás personas que, según el informe, pudieran ser afectadas por la calificación o declaradas cómplices, a fin de que, en plazo de quince días hábiles, acepten o se opongan a la calificación como culpable. La oposición se realizará mediante escrito de impugnación del informe de la administración concursal, que será firmado por abogado.

5. El juez podrá convocar a las partes a una vista, en un plazo no superior a cinco días, que excepcionalmente podrá ser una vista ordinaria cuando se considere necesario para la práctica de las pruebas propuestas. En el plazo de diez días hábiles tras la vista y en todo caso dentro de los veinte días siguientes a la presentación de los escritos de oposición, el juez dictará sentencia.

6. Si no se hubiere formulado oposición, el juez dictará sentencia en el plazo de tres días hábiles.

Artículo 718. *Régimen general aplicable a la calificación abreviada.*

1. Resultará aplicable la regulación del libro primero respecto de las disposiciones generales de la calificación del concurso y de la sentencia de calificación.

2. Respecto a las presunciones de culpabilidad, se considerará además como presunción, sin admitir prueba en contrario, la provisión de información o documentación gravemente inexacta o falsa de acuerdo con el artículo 688.

CAPÍTULO V

Conclusión del procedimiento especial de liquidación

Artículo 719. *Informe final de liquidación.*

1. Dentro de los diez días hábiles siguientes a la conclusión de la liquidación de la masa activa y del pago a los acreedores, y en todo caso transcurridos tres meses desde su comienzo o cuatro meses si se concedió prórroga por el juez, el deudor o la administración concursal comunicará electrónicamente, por medio de formulario normalizado, el informe final de liquidación, solicitando la conclusión del procedimiento.

Si estuviera en tramitación la calificación, o una acción rescisoria o de responsabilidad, el informe final se presentará dentro de los quince días hábiles siguientes a la notificación de la sentencia.

2. En el informe final de liquidación, el deudor o el administrador concursal, como información mínima, detallarán las operaciones de liquidación realizadas, incluyendo el momento de cada operación liquidativa y las cantidades obtenidas, así como el momento y las cuantías satisfechas a los acreedores.

3. El informe final incluirá una lista de los créditos que quedan por satisfacer, así como una lista de los activos que aún no hayan podido ser liquidados a través de la plataforma de liquidación. Esta lista, que incluirá los detalles de pago de los acreedores con créditos aun

insatisfechos, será entregada por medios electrónicos que dejen constancia de la entrega y recepción a la plataforma electrónica de liquidación.

4. El deudor o los acreedores podrán formular oposición al informe final o a la conclusión del procedimiento especial de liquidación en el plazo de diez días hábiles desde la comunicación del informe. La oposición se formulará mediante formulario normalizado junto con las alegaciones y los documentos probatorios que se consideren pertinentes. El juez decidirá si convoca al deudor, a la administración concursal y a la parte oponente a una vista virtual, que se celebrará dentro de los cinco días siguientes. Al final de la vista, o en los tres días hábiles siguientes, resolverá la oposición mediante sentencia, contra la que no cabrá recurso.

Artículo 720. *Conclusión del procedimiento especial.*

1. La conclusión del procedimiento especial con el archivo de las actuaciones procederá:

1.º Cuando se considere cumplido el plan de continuación de acuerdo con este libro. Contra el auto de conclusión del procedimiento especial podrá interponerse recurso de reposición por los acreedores que consideren incumplido el plan.

2.º Una vez liquidados los bienes y derechos de la masa activa, aplicado lo obtenido en la liquidación a la satisfacción de los créditos, y presentado el informe regulado en el artículo anterior sin que se hubiese formulado oposición dentro de plazo, o, habiéndose formulado, el juez hubiera resuelto desfavorablemente.

3.º Cuando se compruebe la insuficiencia de la masa activa para satisfacer créditos contra la masa. Si los bienes de un deudor no se hubieran liquidado íntegramente, se mantendrá en la plataforma, que continuará realizando pagos periódicos a los acreedores a medida que se vayan produciendo las ventas de los activos, de acuerdo con las reglas generales del libro primero y conforme a la lista final de créditos insatisfechos aportada a la plataforma por el deudor o por el administrador concursal en el momento de conclusión del procedimiento especial de liquidación. Los gastos necesarios para la conservación de estos bienes se satisfarán también con cargo al producto obtenido de la venta de activos.

4.º Cuando se compruebe el pago o consignación de la totalidad de los créditos reconocidos o la íntegra satisfacción de los acreedores por cualquier otro medio, o el desistimiento o la renuncia de la totalidad de los acreedores.

2. En el auto de conclusión del procedimiento especial de liquidación del deudor persona jurídica, el juez ordenará la cancelación de la hoja abierta a esa persona jurídica en el registro público en el que figure inscrita, con cierre definitivo de la hoja.

3. Tras la conclusión del procedimiento especial del deudor persona natural, cesarán las limitaciones sobre las facultades de administración y de disposición sobre aquel, salvo las que, en su caso, se contengan en la sentencia de calificación abreviada, y el deudor seguirá siendo responsable del pago de los créditos insatisfechos, salvo que obtenga la exoneración del pasivo insatisfecho.

LIBRO CUARTO

De las normas de derecho internacional privado

TÍTULO I

Disposiciones generales

Artículo 721. *De las relaciones entre ordenamientos.*

1. Las normas de este libro se aplicarán sin perjuicio de lo establecido en el Reglamento (UE) 2015/848, del Parlamento y del Consejo, de 20 de mayo de 2015, sobre procedimientos de insolvencia y demás normas de la Unión Europea o convencionales que regulen la materia.

2. A falta de reciprocidad o cuando se produzca una falta sistemática a la cooperación por las autoridades de un Estado extranjero, no se aplicarán respecto de los procedimientos seguidos en dicho Estado, los títulos III y IV de este libro.

Artículo 722. *Regla general.*

Sin perjuicio de lo dispuesto en los artículos siguientes, la ley española determinará los presupuestos y efectos del concurso declarado en España, su desarrollo y su conclusión.

TÍTULO II

De la ley aplicable

CAPÍTULO I

Del procedimiento principal

Artículo 723. *Derechos reales y reservas de dominio.*

1. Los efectos de la declaración de concurso sobre derechos reales de un acreedor o de un tercero que recaigan en bienes o derechos de cualquier clase de la masa activa, comprendidos los conjuntos de bienes y derechos cuya composición pueda variar en el tiempo, y que en el momento de declaración del concurso se encuentren en el territorio de otro Estado se regirán exclusivamente por ley de este.

La misma regla se aplicará a los derechos del vendedor respecto de los bienes vendidos al concursado con reserva de dominio.

2. La declaración de concurso del vendedor de un bien con reserva de dominio que ya haya sido entregado y que al momento de la declaración se encuentre en el territorio de otro Estado no constituye, por sí sola, causa de resolución ni de rescisión de la venta y no impedirá al comprador la adquisición de su propiedad.

3. Lo dispuesto en los apartados anteriores se entiende sin perjuicio de las acciones de reintegración que en su caso procedan.

Artículo 724. *Derechos del deudor sometidos a registro.*

Los efectos de la declaración de concurso sobre derechos del deudor que recaigan en bienes inmuebles, buques o aeronaves sujetos a inscripción en registro público se acomodarán a lo dispuesto en la ley del Estado bajo cuya autoridad se lleve el registro.

Artículo 725. *Terceros adquirentes.*

La validez de los actos de disposición a título oneroso del deudor sobre bienes inmuebles o sobre buques o aeronaves que estén sujetos a inscripción en registro público, realizados con posterioridad a la declaración de concurso, se regirán, respectivamente, por la ley del Estado en cuyo territorio se encuentre el bien inmueble o por la de aquel bajo cuya autoridad se lleve el Registro de buques o aeronaves.

Artículo 726. *Derechos sobre valores y sistemas de pagos y mercados financieros.*

Los efectos de la declaración de concurso sobre derechos que recaigan en valores negociables representados mediante anotaciones en cuenta se regirán por la ley del Estado del registro donde dichos valores estuvieren anotados. Esta norma comprende cualquier registro de valores legalmente reconocido, incluidos los llevados por entidades financieras sujetas a supervisión legal.

Sin perjuicio de lo dispuesto en el artículo 723, los efectos del concurso sobre los derechos y obligaciones de los participantes en un sistema de pago o compensación o en un mercado financiero se regirán exclusivamente por la ley del Estado aplicable a dicho sistema o mercado.

Artículo 727. *Compensación.*

1. La declaración de concurso no afectará al derecho de un acreedor a compensar su crédito cuando la ley que rija el crédito recíproco del concursado lo permita en situaciones de insolvencia.

2. Lo dispuesto en el apartado anterior se entiende sin perjuicio de las acciones de reintegración que en su caso procedan.

Artículo 728. *Contratos sobre inmuebles.*

Los efectos del concurso sobre los contratos que tengan por objeto la atribución de un derecho al uso o a la adquisición de un bien inmueble se regirán exclusivamente por la ley del Estado donde se halle.

Artículo 729. *Contratos de trabajo.*

Los efectos del concurso sobre el contrato de trabajo y sobre las relaciones laborales se regirán exclusivamente por la ley del Estado aplicable al contrato.

Artículo 730. *Acciones de reintegración.*

El ejercicio de acciones de reintegración al amparo de esta ley no procederá cuando el beneficiado por el acto perjudicial para la masa activa pruebe que dicho acto está sujeto a la ley de otro Estado que no permite en ningún caso su impugnación.

Artículo 731. *Juicios declarativos pendientes.*

Los efectos de la declaración de concurso sobre los juicios declarativos pendientes que se refieran a un bien o a un derecho de la masa activa se regirán exclusivamente por la ley del Estado en el que estén en curso.

CAPÍTULO II

Del procedimiento territorial

Artículo 732. *Regla general.*

Excepto en lo previsto en este capítulo, el concurso territorial se regirá por las mismas normas que el concurso principal.

Artículo 733. *Presupuestos del concurso.*

El reconocimiento de un procedimiento extranjero principal permitirá abrir en España un concurso territorial sin necesidad de examinar la insolvencia del deudor.

Artículo 734. *Legitimación.*

Están legitimados para solicitar la declaración de un concurso territorial:

1.º Cualquier persona legitimada para solicitar la declaración de concurso con arreglo a esta ley.

2.º El representante del procedimiento extranjero principal.

Artículo 735. *Alcance de un convenio con los acreedores.*

Las limitaciones de los derechos de los acreedores derivadas de un convenio aprobado en el concurso territorial, tales como la quita y la espera, solo producirán efectos con respecto a los bienes y derechos de la masa activa no comprendidos en este concurso si hay conformidad de todos los acreedores interesados.

Artículo 735. *bis.* *Compromiso con el fin de evitar procedimientos secundarios.*

A los efectos del artículo 36 apartado 5 del Reglamento (UE) 2015/848 del Parlamento Europeo y del Consejo, de 20 de mayo de 2015, sobre procedimientos de insolvencia, para

el procedimiento de aprobación del compromiso se seguirá lo dispuesto en el libro segundo de esta ley y se requerirá el voto favorable de acreedores locales afectados que representen las mayorías previstas en ese libro.

CAPÍTULO III

De las reglas comunes a ambos tipos de procedimientos

Artículo 736. *Publicidad y registro en el extranjero.*

1. El juez, de oficio o a instancia de interesado, podrá acordar que se publique el contenido esencial del auto de declaración del concurso en cualquier Estado extranjero donde convenga a los intereses del concurso, con arreglo a las modalidades de publicación previstas en dicho Estado para los procedimientos de insolvencia.

2. La administración concursal podrá solicitar la publicidad registral en el extranjero del auto de declaración y de otros actos del procedimiento cuando así convenga a los intereses del concurso.

Artículo 737. *Pago al concursado en el extranjero.*

1. El pago hecho al concursado en el extranjero por un deudor con residencia habitual, domicilio o sede en el extranjero, solo liberará a quien lo hiciera si ignorase la apertura del concurso en España.

2. Salvo prueba en contrario, se presumirá que ignoraba la existencia del procedimiento quien realizó el pago antes de haberse dado a la apertura del concurso la publicidad a que se refiere el apartado primero del artículo anterior.

Artículo 738. *Comunicación a los acreedores en el extranjero.*

1. Declarado el concurso, la administración concursal realizará sin demora una comunicación individualizada a cada uno de los acreedores conocidos que tengan su residencia habitual, domicilio o sede en el extranjero, si así resultare de los libros y documentos del deudor o por cualquier otra razón constare en el concurso.

2. La información comprenderá la identificación del procedimiento, la fecha del auto de declaración, el carácter principal o territorial del concurso, las circunstancias personales del concursado, los efectos acordados sobre las facultades de administración y disposición respecto de la masa activa, el llamamiento a los acreedores, incluso a aquellos garantizados con derecho real, el deber de comunicar los créditos en la forma y dentro del plazo establecidos en esta ley y la dirección postal del juzgado.

3. Cuando conste la dirección electrónica del acreedor, la comunicación se efectuará por medios telemáticos, informáticos o electrónicos.

4. La información se realizará por escrito y mediante envío individualizado, salvo que el juez disponga cualquier otra forma por estimarla más adecuada a las circunstancias del caso.

Artículo 739. *Comunicación de créditos.*

1. Los acreedores que tengan su residencia habitual, domicilio o sede en el extranjero comunicarán sus créditos a la administración concursal conforme a lo dispuesto en esta ley.

2. Todo acreedor podrá comunicar su crédito en el procedimiento principal o territorial abierto en España, con independencia de que también lo haya presentado en un procedimiento de insolvencia abierto en el extranjero.

Esta regla incluye, sujetos a condición de reciprocidad, los créditos tributarios y de la seguridad social de otros Estados, que en este caso serán admitidos como créditos ordinarios.

Artículo 740. *Lenguas.*

1. La comunicación a los acreedores en el extranjero se realizará en castellano y, en su caso, en cualquiera de las lenguas oficiales, pero en el encabezamiento de su texto figurarán

también en inglés y francés los términos «Comunicación para la presentación de créditos. Plazos aplicables».

2. Los acreedores con residencia habitual, domicilio o sede en el extranjero comunicarán los créditos en lengua castellana o en otra oficial propia de la comunidad autónoma en la que tenga su sede el juez del concurso. Si lo hicieren en lengua distinta, la administración concursal podrá exigir posteriormente una traducción al castellano.

Artículo 741. Restitución e imputación.

1. El acreedor que, tras la apertura de un concurso principal en España, obtuviera un pago total o parcial de su crédito con cargo a bienes y derechos de la masa activa situados en el extranjero o por la realización o ejecución de los mismos deberá restituir a la masa lo que hubiera obtenido, sin perjuicio de lo dispuesto en el artículo 723.

En el caso de que dicho pago se obtuviera en un procedimiento de insolvencia abierto en el extranjero, se aplicará la regla de imputación de pagos contenida en el título IV de este libro.

2. Cuando el Estado donde se hallaren los bienes no reconociera el concurso declarado en España o las dificultades de localización y realización de esos bienes así lo justificaren, el juez podrá autorizar a los acreedores a instar en el extranjero la ejecución individual, con aplicación, en todo caso, de la regla de imputación a que se refiere el apartado anterior.

TÍTULO III

Del reconocimiento de procedimientos extranjeros de insolvencia

Artículo 742. Reconocimiento de la resolución de apertura.

1. Las resoluciones extranjeras que declaren la apertura de un procedimiento de insolvencia se reconocerán en España mediante el procedimiento de exequátur regulado en la Ley 29/2015, de 30 de julio, de cooperación jurídica internacional en materia civil, si reúnen los requisitos siguientes:

1.º Que la resolución se refiera a un procedimiento colectivo fundado en la insolvencia del deudor, en virtud del cual sus bienes y actividades queden sujetos al control o a la supervisión de un tribunal o una autoridad extranjera a los efectos de su reorganización o liquidación.

2.º Que la resolución sea definitiva según la ley del Estado de apertura.

3.º Que la competencia del tribunal o de la autoridad que haya abierto el procedimiento de insolvencia esté basada en alguno de los criterios contenidos en esta ley o en una conexión razonable de naturaleza equivalente.

4.º Que la resolución no haya sido pronunciada en rebeldía del deudor o, en otro caso, que haya sido precedida de entrega o notificación de cédula de emplazamiento o documento equivalente, en forma y con tiempo suficiente para oponerse.

5.º Que la resolución no sea contraria al orden público español.

2. El procedimiento de insolvencia extranjero se reconocerá:

1.º Como procedimiento extranjero principal, si se está tramitando en el Estado donde el deudor tenga el centro de sus intereses principales.

2.º Como procedimiento extranjero territorial, si se está tramitando en un Estado donde el deudor tenga un establecimiento o con cuyo territorio exista una conexión razonable de naturaleza equivalente, como la presencia de bienes afectos a una actividad económica.

3. El reconocimiento de un procedimiento extranjero principal no impedirá la apertura en España de un concurso territorial.

4. La tramitación del exequátur podrá suspenderse cuando la resolución de apertura del procedimiento de insolvencia hubiera sido objeto, en su Estado de origen, de un recurso ordinario o cuando el plazo para interponerlo no hubiera expirado.

5. Lo dispuesto en este artículo no impedirá la modificación o revocación del reconocimiento si se demostrase la alteración relevante o la desaparición de los motivos por los que se otorga.

Artículo 743. *Administrador o representante extranjero.*

1. Tendrá la condición de administrador o representante del procedimiento extranjero la persona u órgano, incluso designado a título provisional, que esté facultado para administrar o supervisar la reorganización o la liquidación de los bienes o actividades del deudor o para actuar como representante del procedimiento.

2. El nombramiento del administrador o representante se acreditará mediante copia autenticada del original de la resolución por la que se le designe o mediante certificado expedido por el tribunal o la autoridad competente, con los requisitos necesarios para hacer fe en España.

3. Una vez reconocido un procedimiento extranjero principal, el administrador o representante estará obligado a dar al procedimiento una publicidad equivalente a la establecida en esta ley para la declaración de concurso, cuando el deudor tenga un establecimiento en España, y a solicitar de los registros públicos correspondientes las anotaciones e inscripciones que procedan conforme a lo establecido en esta ley.

Los gastos ocasionados por las medidas de publicidad y registro serán satisfechos por el administrador o representante con cargo al procedimiento principal.

4. Una vez reconocido un procedimiento extranjero principal, su administrador o representante podrá ejercer las facultades que le correspondan conforme a la ley del Estado de apertura, salvo que resulten incompatibles con los efectos de un concurso territorial declarado en España o con las medidas cautelares adoptadas en virtud de una solicitud de concurso y, en todo caso, cuando su contenido sea contrario al orden público.

En el ejercicio de sus facultades, el administrador o representante deberá respetar la ley española, en particular en lo que respecta a las modalidades de realización de los bienes y derechos del deudor.

Artículo 744. *Reconocimiento de otras resoluciones.*

1. Una vez obtenido el exequátur de la resolución de apertura, cualquier otra resolución dictada en ese procedimiento de insolvencia y que tenga su fundamento en la legislación concursal se reconocerá en España sin necesidad de procedimiento alguno, siempre que reúna los requisitos previstos en el artículo 742. El requisito de la previa entrega o notificación de cédula de emplazamiento o documento equivalente será exigible, además, respecto de cualquier persona distinta del deudor que hubiera sido demandada en el procedimiento extranjero de insolvencia y en relación con las resoluciones que le afecten.

2. En caso de oposición al reconocimiento, cualquier persona interesada podrá solicitar que este sea declarado a título principal por el procedimiento de exequátur regulado en la Ley 29/2015, de 30 de julio, de cooperación jurídica internacional en materia civil.

Si el reconocimiento de la resolución extranjera se invocare como cuestión incidental en un proceso en curso, será competente para resolver la cuestión el juez o tribunal que conozca del fondo del asunto.

Artículo 745. *Efectos del reconocimiento.*

1. Salvo en los supuestos previstos en el capítulo I del título II de este libro las resoluciones extranjeras reconocidas producirán en España los efectos que les atribuya la ley del Estado de apertura del procedimiento.

2. Los efectos de un procedimiento territorial extranjero se limitarán a los bienes y derechos que en el momento de su declaración estén situados en el Estado de apertura.

3. En el caso de declaración de un concurso territorial en España, los efectos del procedimiento extranjero se regirán por lo dispuesto en el título IV de este libro.

Artículo 745 bis. *Contratos de trabajo sometidos a la ley española.*

En el caso de que se haya abierto un concurso principal en el extranjero y sus efectos sean reconocidos en España, con arreglo a esta ley o cualquier otra norma de la Unión

Europea o convencional aplicables, los efectos del concurso sobre los contratos de trabajo y las relaciones laborales sometidas al derecho español se regirán exclusivamente por esta ley. Si, conforme a esta ley, la competencia en materia laboral hubiese correspondido al juez del concurso, el juez de lo mercantil que habría sido competente para abrir un procedimiento de insolvencia territorial será competente para aprobar la extinción o modificación de esos contratos, aunque no se haya incoado ningún procedimiento concursal en España.

Artículo 746. *Ejecución.*

Las resoluciones extranjeras que tengan carácter ejecutorio según la ley del Estado de apertura del procedimiento en el que se hubieren dictado necesitarán previo exequátur para su ejecución en España.

Artículo 747. *Cumplimiento a favor del deudor.*

1. El pago hecho en España a un deudor sometido a procedimiento de insolvencia abierto en otro Estado y conforme al cual deberá hacerse al administrador o representante en él designado solo liberará a quien lo hiciere ignorando la existencia del procedimiento.

2. Salvo prueba en contrario, se presumirá que ignoraba la existencia del procedimiento quien hubiera realizado el pago antes de haberse dado a la apertura del procedimiento de insolvencia extranjero la publicidad establecida en esta ley para la declaración de concurso.

Artículo 748. *Medidas cautelares.*

1. Las medidas cautelares adoptadas antes de la apertura de un procedimiento principal de insolvencia en el extranjero por el tribunal competente para abrirlo podrán ser reconocidas y ejecutadas en España previo el correspondiente exequátur.

2. Antes del reconocimiento de un procedimiento extranjero de insolvencia y a instancia de su administrador o representante, podrán adoptarse conforme a la ley española medidas cautelares, incluidas las siguientes:

1.^a La paralización de cualquier medida de ejecución contra bienes y derechos del deudor.

2.^a La atribución al administrador o representante extranjero, o a la persona que se designe al adoptar la medida, la administración o la realización de aquellos bienes o derechos situados en España que, por su naturaleza o por circunstancias concurrentes, sean perecederos, susceptibles de sufrir grave deterioro o de disminuir considerablemente su valor.

3.^a La suspensión del ejercicio de las facultades de disposición, enajenación y gravamen de bienes y derechos del deudor.

Si la solicitud de medidas cautelares hubiere precedido a la de reconocimiento de la resolución de apertura del procedimiento de insolvencia, la resolución que las adopte condicionará su subsistencia a la presentación de esta última solicitud en el plazo de veinte días.

TÍTULO IV

De la coordinación entre procedimientos paralelos de insolvencia

Artículo 749. *Obligaciones de cooperación.*

1. Sin perjuicio del respeto de las normas aplicables en cada uno de los procedimientos, la administración concursal del concurso declarado en España y el administrador o representante de un procedimiento extranjero de insolvencia relativo al mismo deudor y reconocido en España están sometidos a un deber de cooperación recíproca en el ejercicio de sus funciones, bajo la supervisión de sus respectivos jueces, tribunales o autoridades competentes. La negativa a cooperar por parte del administrador o representante o del tribunal o autoridad extranjeros liberará de este deber a los correspondientes órganos españoles.

2. La cooperación podrá consistir, en particular, en:

1.º El intercambio, por cualquier medio que se considere oportuno, de informaciones que puedan ser útiles para el otro procedimiento, sin perjuicio del obligado respeto de las normas que amparen el secreto o la confidencialidad de los datos objeto de la información o que de cualquier modo los protejan.

En todo caso, existirá la obligación de informar de cualquier cambio relevante en la situación del procedimiento respectivo, incluido el nombramiento del administrador o representante, y de la apertura en otro Estado de un procedimiento de insolvencia respecto del mismo deudor.

2.º La coordinación de la administración y del control o supervisión de los bienes y actividades del deudor.

3.º La aprobación y aplicación por los tribunales o autoridades competentes de acuerdos relativos a la coordinación de los procedimientos.

3. La administración concursal del concurso territorial declarado en España deberá permitir al administrador o representante del procedimiento extranjero principal la presentación, en tiempo oportuno, de propuestas de convenio, de planes de liquidación o de cualquier otra forma de realización de bienes y derechos de la masa activa o de pago de los créditos.

La administración concursal del concurso principal declarado en España reclamará iguales medidas en cualquier otro procedimiento abierto en el extranjero.

Artículo 750. *Ejercicio de los derechos de los acreedores.*

1. En la medida que así lo permita la ley aplicable al procedimiento extranjero de insolvencia, su administrador o representante podrá comunicar en el concurso declarado en España, y conforme a lo establecido en esta ley, los créditos reconocidos en aquel. Bajo las mismas condiciones, el administrador o representante estará facultado para participar en el concurso en nombre de los acreedores cuyos créditos hubiera comunicado.

2. La administración concursal de un concurso declarado en España podrá presentar en un procedimiento extranjero de insolvencia, principal o territorial, los créditos reconocidos en la lista definitiva de acreedores, siempre que así lo permita la ley aplicable a ese procedimiento. Bajo las mismas condiciones estará facultada la administración concursal, o la persona que ella designe, para participar en aquel procedimiento en nombre de los acreedores cuyos créditos hubiere presentado.

Artículo 751. *Regla de pago.*

El acreedor que obtenga en un procedimiento extranjero de insolvencia pago parcial de su crédito no podrá pretender en el concurso declarado en España ningún pago adicional hasta que los restantes acreedores de la misma clase y rango hayan obtenido en este una cantidad porcentualmente equivalente.

Artículo 752. *Excedente del activo del procedimiento territorial.*

A condición de reciprocidad, el activo remanente a la conclusión de un concurso o procedimiento territorial se pondrá a disposición del administrador o representante del procedimiento extranjero principal reconocido en España. La administración concursal del concurso principal declarado en España reclamará igual medida en cualquier otro procedimiento abierto en el extranjero.

TÍTULO V

De las especialidades del Derecho preconcursal

Artículo 753. *Regla general.*

1. Las normas de Derecho internacional privado establecidas en esta ley se aplicarán, con las adaptaciones pertinentes, a la comunicación de la apertura de negociaciones con los acreedores y a los planes de reestructuración regulados en el libro segundo.

2. Sin perjuicio de lo establecido en el artículo siguiente, los títulos III y IV se aplicarán a los procedimientos de reestructuración preventiva extranjeros siempre que estos procedimientos sean funcionalmente equivalentes a los regulados en esta ley. Se presumirá que existe equivalencia funcional cuando se trate de procedimientos colectivos, basados en la legislación en materia de insolvencia, y cuyo fin sea la reestructuración del deudor o de su empresa, para garantizar su viabilidad y evitar la insolvencia.

Artículo 754. *Especialidades en materia de ley aplicable.*

Los efectos de la comunicación de apertura de negociaciones con los acreedores y de la homologación del plan de reestructuración reguladas en el libro segundo de esta ley se someterán a lo dispuesto en ese libro y tendrán alcance universal. En particular, no se aplicarán las reglas especiales previstas en los artículos 723 a 731, salvo la prevista el artículo 726 para los derechos sobre valores, sistemas de pagos y mercados financieros.

Artículo 755. *Competencia judicial internacional respecto de filiales extranjeras.*

Cuando los tribunales españoles sean competentes para conocer de los procedimientos que se regulan en el libro segundo en relación con la sociedad matriz de un grupo de sociedades, podrán extender su competencia en relación con sociedades filiales cuyo centro de intereses principales se localice fuera de España, si concurren los siguientes requisitos:

1.º Que la sociedad matriz haya instado la comunicación regulada en el libro segundo o vaya a quedar sometida al plan de reestructuración.

2.º Que la comunicación o la homologación del plan de reestructuración se hayan solicitado como reservada en relación con las filiales, en cuyo caso ni la comunicación ni las resoluciones sobre la homologación del plan respecto de las filiales se publicarán en el Registro público concursal. Estas resoluciones se dictarán separadamente de las resoluciones relativas a la sociedad matriz.

3.º Que la extensión de la competencia sobre las filiales resulte necesaria para garantizar el buen fin de las negociaciones de un plan de reestructuración o la adopción y cumplimiento del plan.

En cualquier caso, la competencia solo alcanzará a los acreedores contractuales comunes a la sociedad matriz y a las filiales.

Disposición adicional primera. *Haciendas Forales.*

Las referencias que en esta ley se hacen a la Agencia Estatal de Administración Tributaria se entenderán también referidas a las Haciendas Forales de los territorios forales.

La extensión de la exoneración contemplada en el numeral 5.º del apartado 1 del artículo 489 será común para todas las deudas por créditos de derecho público que un deudor mantenga en el mismo procedimiento con las Haciendas referidas en el párrafo anterior.

Disposición adicional segunda. *Participación de las Cámaras Oficiales de Comercio, Industria, Servicios y Navegación en los procedimientos de mediación concursal.*

Las Cámaras Oficiales de Comercio, Industria, Servicios y Navegación podrán, en aplicación de lo dispuesto en el apartado 3 del artículo 5 de la Ley 4/2014, de 1 de abril, Básica de las Cámaras Oficiales de Comercio, Industria, Servicios y Navegación, y de conformidad con lo dispuesto en la legislación autonómica de desarrollo, ofrecer servicios de mediación concursal en el ámbito del procedimiento especial para microempresas regulado en el libro tercero de esta ley.

Información relacionada

- Puede consultarse, con efectos meramente informativos, la tabla de correspondencias de los preceptos de la Ley 22/2003, de 9 de julio, Concursal, con los del texto refundido de la Ley Concursal, aprobado por Real Decreto Legislativo 1/2020, de 5 de mayo, en virtud de la disposición adicional tercera del mismo, a través de la página web de los [Ministerios de Justicia y de Asuntos Económicos y Transformación Digital](#)

§ 50

Orden JUS/2831/2015, de 17 de diciembre, por la que se aprueba el formulario para la solicitud del procedimiento para alcanzar un acuerdo extrajudicial de pagos

Ministerio de Justicia
«BOE» núm. 311, de 29 de diciembre de 2015
Última modificación: sin modificaciones
Referencia: BOE-A-2015-14225

El Real Decreto-ley 1/2015, de 27 de febrero, de mecanismo de segunda oportunidad, reducción de la carga financiera y otras medidas de orden social, ya sustituido por la Ley 25/2015, de 28 de julio, ha introducido diversas reformas dirigidas a incrementar la operatividad del procedimiento para alcanzar un acuerdo extrajudicial de pagos. Entre estas medidas se encuentra la previsión, incorporada en el nuevo artículo 232.2 de la Ley 22/2003, de 9 de julio, Concursal, de que la solicitud de dicho procedimiento se efectúe mediante el formulario normalizado y cuyo contenido se determinará mediante orden del Ministro de Justicia. Este constituye, precisamente, el objeto de esta orden, cuya finalidad es facilitar el acceso al referido procedimiento y su mejor desenvolvimiento al concentrar la información relevante que se necesitará, al tiempo que se refuerza la seguridad jurídica.

La información que se habrá de proporcionar en la solicitud de inicio del procedimiento para alcanzar un acuerdo extrajudicial de pagos se centra, en primer lugar, en la identificación del solicitante, ya sea persona natural o jurídica, en todo lo que se refiere a su situación personal, familiar y laboral o profesional, según proceda. Esta identificación se ha de acompañar de la comprobación de que concurren las condiciones que permiten iniciar este procedimiento. En segundo lugar, y como información relevante a los efectos de una negociación sobre sus deudas, la información se centrará en el inventario de sus bienes y derechos, incluyendo la totalidad de su patrimonio. Y, por último, en la lista de acreedores, que permitirá tanto conocer la entidad de cada uno de ellos al objeto de evaluar su impacto en el conjunto de la deuda. Esta información permitirá un tratamiento más adecuado de la situación de insolvencia de que se trate, favoreciendo el buen desenvolvimiento y fin de los acuerdos extrajudiciales de pago.

Esta orden ha sido informada por el Consejo General del Poder Judicial, el Consejo General del Notariado, por el Colegio de Registradores de la Propiedad, Mercantiles y Bienes Muebles de España y la Cámara de Comercio de España.

En su virtud, dispongo:

Artículo 1. *Aprobación del formulario de solicitud de inicio del procedimiento para alcanzar un acuerdo extrajudicial de pagos.*

Se aprueba el formulario de solicitud de inicio del procedimiento para alcanzar un acuerdo extrajudicial de pagos, previsto en el artículo 232.2 de la Ley 22/2003, de 9 de julio, Concursal.

Artículo 2. *Presentación y destinatario del formulario de solicitud.*

1. La solicitud del deudor no empresario, tanto persona natural como jurídica, irá dirigida al notario correspondiente a su domicilio.

2. En caso de que el deudor sea empresario o entidades inscribibles en el Registro Mercantil podrá optar por dirigir la solicitud al registrador mercantil correspondiente a su domicilio o a la Cámara Oficial de Comercio, Industria, Servicios y Navegación cuando hayan asumido funciones de mediación de conformidad con su normativa específica o a la Cámara Oficial de Comercio, Industria, Servicios y Navegación de España, de conformidad con el artículo 232.3 de la Ley Concursal.

3. La solicitud se podrá presentar a través de los medios electrónicos que se habiliten por los órganos que se indican en este artículo.

4. La solicitud de iniciación del procedimiento para alcanzar un acuerdo extrajudicial de pagos, así como los trámites notariales o registrales previstos en el artículo 233 para el nombramiento del mediador concursal, no conllevarán coste alguno para las personas naturales no empresarios.

Disposición final primera. *Título competencial.*

La presente orden se dicta al amparo de las competencias exclusivas que atribuye al Estado el artículo 149.1.6.^a y 8.^a de la Constitución Española en materia de legislación mercantil y legislación civil.

Disposición final segunda. *Entrada en vigor.*

La presente orden entrará en vigor a los veinte días de su publicación en el «Boletín Oficial del Estado».

ANEXO**FORMULARIO DE SOLICITUD DEL PROCEDIMIENTO PARA ALCANZAR UN ACUERDO EXTRAJUDICIAL**

Don/doña., con DNI, actuando

en nombre propio,

en nombre de la entidad, con CIF, en virtud de los poderes de representación que se acompañan, viene a presentar solicitud de iniciación del procedimiento para alcanzar un acuerdo extrajudicial de pagos.

Declaro que concurren en mi caso los requisitos exigidos por el 231 de la Ley 22/2003, de 9 de julio, Concursal, para iniciar este procedimiento y que la estimación inicial del pasivo no supera la cantidad de cinco millones de euros.

A) IDENTIFICACIÓN.**a) PERSONA NATURAL.**

1. Domicilio: (.....,)

2. Teléfono:

3. Correo electrónico:

4. Modificación del domicilio en los últimos seis meses:

Sí.

No.

5. Lugar de nacimiento:

6. Nacionalidad si es extranjero:

7. Estado civil: ... soltero ... casado ... separado ... divorciado (... con convenio regulador ... sin convenio regulador)

§ 50 Formulario para la solicitud del procedimiento para alcanzar un acuerdo extrajudicial de pagos

8. Régimen económico matrimonial:

- Gananciales.
- Separación de bienes.
- Participación.

9. Identidad del cónyuge (nombre, apellidos y NIF, NIE o Número de Pasaporte) si el peticionario está casado en régimen distinto al de separación de bienes:

10. Indicar si los cónyuges son propietarios de vivienda familiar que pueda verse afectada por el acuerdo extrajudicial de pagos:

- Sí.
- No.

En caso afirmativo,

- Se acompaña el consentimiento del otro cónyuge.
- La solicitud de firma por ambos cónyuges.

11. Personas a su cargo o a quienes deba satisfacer alimentos:

- Sí.
- No.

En caso afirmativo, indique sus nombres, apellidos y la relación de parentesco con Ud.:

12. Indicar si el deudor tiene pareja de hecho con la que haya formado un patrimonio común y los pactos o reglas económicas que le sean de aplicación. En caso afirmativo, señalar la identidad de la pareja (nombre, apellidos y NIF o NIE).

b) PERSONA JURÍDICA.

1. Forma jurídica:

2. La razón social o denominación:

3. Identificación del órgano de administración o liquidador que ha decidido la solicitud del acuerdo extrajudicial de pagos:

4. Los datos de identificación registral:

5. La nacionalidad, si fuesen extranjeras:

6. Domicilio:

7. Número de identificación fiscal, cuando se trate de entidades que deban disponer del mismo con arreglo a la normativa tributaria:

8. Teléfono:

9. Correo electrónico:

10. Manifiestar que la entidad cumple los requisitos del artículo 190 de la Ley Concursal, sin que tenga más de 50 acreedores, el pasivo no supera los 5.000.000 de euros y el activo no alcanza los 5.000.000 de euros:

- Sí.
- No.

11. Manifiestar que se disponen de activos suficientes para satisfacer los gastos propios del acuerdo.

- Sí.
- No.

12. Manifiestar que la entidad no es aseguradora o reaseguradora:

- Sí.
- No.

B) CONCURRENCIA DE LAS CONDICIONES DE ACCESO AL PROCEDIMIENTO.

1. Señale el tipo de insolvencia en que se encuentra:

- Actual, si ya no puede cumplir regularmente sus obligaciones exigibles.

§ 50 Formulario para la solicitud del procedimiento para alcanzar un acuerdo extrajudicial de pagos

Inminente, si prevé que no podrá cumplir regular y puntualmente sus obligaciones.

2. Indique los hechos de los que deriva su situación de insolvencia:

- Desempleo.
- Sobreendeudamiento.
- Pérdidas empresariales o profesionales.
- Disminución de las ventas.
- Aumento de los gastos de explotación.
- Aumento de los costes financieros.
- Aumento de la morosidad de los clientes.
- Otros:

3. Estimación del importe global de las deudas:

4. Estimación del importe global del valor de los bienes y derechos:

5. Indique si ha sido condenado en sentencia firme por delito contra el patrimonio, contra el orden socioeconómico, de falsedad documental, contra la Hacienda Pública, la Seguridad Social o contra los derechos de los trabajadores en los 10 años anteriores:

- Sí.
- No.

Se acompaña certificado de antecedentes penales.

6. En caso afirmativo, especifique el delito por el que fue condenado y la fecha de la sentencia firme en virtud de la cual hubiera sido condenado.

7. Indique si ha alcanzado un acuerdo extrajudicial de pagos con los acreedores, ha obtenido la homologación de un acuerdo extrajudicial de refinanciación o ha sido declarado en concurso de acreedores dentro de los últimos 5 años.

- Sí.
- No.

En caso afirmativo, indique la fecha del acuerdo o del auto.

8. Indique si actualmente se encuentra Ud. negociando con sus acreedores un acuerdo de refinanciación

- Sí.
- No.

9. Indique si actualmente se encuentra admitida respecto de Ud. una solicitud de concurso de acreedores

- Sí.
- No.

C) INVENTARIO DE BIENES Y DERECHOS.

1. Indique la relación de ingresos regulares previstos, bienes, derechos y cualquier otro activo líquido de los que sea titular el deudor:

2. Si procede, indique los bienes y derechos necesarios para la continuación de su actividad profesional o empresarial:

3. Acompañe la siguiente documentación, si procede:

a) Certificado de rentas, y en su caso, certificado relativo a la presentación del Impuesto de Patrimonio, expedido por la Agencia Estatal de Administración Tributaria o el órgano competente de la Comunidad Autónoma, en su caso, con relación a los últimos cuatro ejercicios tributarios.

b) Últimas tres nóminas percibidas.

c) Certificado expedido por la entidad gestora de las prestaciones, en el que figure la cuantía mensual percibida en concepto de prestaciones o subsidios por desempleo.

d) Certificado acreditativo de los salarios sociales, rentas mínimas de inserción o ayudas análogas de asistencia social concedidas por las Comunidades Autónomas y las entidades locales.

§ 50 Formulario para la solicitud del procedimiento para alcanzar un acuerdo extrajudicial de pagos

e) En caso de trabajador por cuenta propia, si estuviera percibiendo la prestación por cese de actividad, el certificado expedido por el órgano gestor en el que figure la cuantía mensual percibida.

f) Declaración responsable del deudor o deudores relativa al cumplimiento de los requisitos exigidos para considerarse situados en el umbral de exclusión según el modelo aprobado por la comisión constituida para el seguimiento del cumplimiento del Código de Buenas Prácticas, cuando la vivienda habitual del deudor se encuentra gravada con un derecho real de hipoteca.

g) Certificado de pensión de jubilación.

h) Si estuviera obligado a llevar contabilidad, las cuentas anuales correspondientes a los tres últimos ejercicios.

4. Indique si es titular de cuentas bancarias:

- Sí.
- No.

En caso afirmativo, indique el importe total del dinero depositado:; y proporcione la siguiente información sobre sus cuentas corrientes o depósitos bancarios, fondos de inversión o similares:

Entidad	Oficina	Número de cuenta o depósito	Saldo (en euros)

Acompañe certificados expedidos por la entidad financiera.

5. Indique si es titular de capital mobiliario (acciones, obligaciones, préstamos, cuentas corrientes, depósitos financieros, seguros, arrendamiento de bienes muebles):

- Sí.
- No.

Entidad	Oficina	Cuenta de valores	Valor (en euros) a fecha .../.../.....

Acompañe certificados expedidos por la entidad financiera e indique su importe total:

6. Indique si es titular de bienes inmuebles:

- Sí.
- No.

Inmueble	Situación	Inscripción en el Registro de la Propiedad nº... de, libro, folio, tomo y nº de finca	Valor catastral (en euros)

Acompañe:

a) Certificados de dominio y cargas o gravámenes expedidos por el Registro de la Propiedad.

§ 50 Formulario para la solicitud del procedimiento para alcanzar un acuerdo extrajudicial de pagos

b) Escrituras de compraventa de la vivienda habitual y de constitución de la garantía hipotecaria y otros documentos justificativos, en su caso, del resto de las garantías reales o personales constituidas, si las hubiere.

7. Indique si es titular de bienes muebles (vehículos, joyas, obras de arte...):

- Sí.
- No.

En caso afirmativo, adjunte un anexo con la descripción de cada bien e identifique respecto de cada bien, su tipo (por ej. en el caso de vehículos indique marca y modelo), n.º de matrícula o registro y fecha de adquisición.

D) LISTA DE ACREEDORES.

1. Número de acreedores:
2. Datos identificativos de los acreedores:

Identidad del acreedor	Domicilio	Dirección electrónica	Cuantía debida	Fecha de vencimiento del crédito	Amortizaciones previstas

3. Especialidades de identificación de créditos que dispongan de hipoteca o garantías reales (debe acompañarse original o copia autorizada de la escritura de constitución de las garantías o certificación registral de inscripción en el caso de la hipoteca):

Identidad del acreedor	Domicilio	Dirección electrónica	Cuantía (*)	Tipo de garantía y fecha de constitución

(*) Para su valoración se estará a lo dispuesto en el art. 94.5 de la Ley Concursal.

4. Relación de los contratos en vigor (debe acompañarse contrato original o copia fehaciente del mismo):

Fecha de contrato	Contraparte	Tipo de contrato	Obligaciones del deudor pendientes	Obligaciones de la contraparte pendientes

5. Relación de gastos mensuales previstos:

Naturaleza del gasto	Cuantía	Fecha de vencimiento	Periodicidad

6. Indicar si tiene contratados trabajadores a su cargo:

El número de trabajadores es:

Indicar la representación de los trabajadores, su domicilio y dirección electrónica:

Presentado en, a de de

Fdo.

§ 50 Formulario para la solicitud del procedimiento para alcanzar un acuerdo extrajudicial de pagos

En caso de que el régimen matrimonial no sea el de separación de bienes, debe firmar el cónyuge del deudor:

Fdo.

§ 51

Ley 5/2012, de 6 de julio, de mediación en asuntos civiles y mercantiles

Jefatura del Estado
«BOE» núm. 162, de 7 de julio de 2012
Última modificación: 4 de noviembre de 2017
Referencia: BOE-A-2012-9112

JUAN CARLOS I

REY DE ESPAÑA

A todos los que la presente vieren y entendieren.

Sabed: Que las Cortes Generales han aprobado y Yo vengo en sancionar la siguiente ley.

PREÁMBULO

I

Una de las funciones esenciales del Estado de Derecho es la garantía de la tutela judicial de los derechos de los ciudadanos. Esta función implica el reto de la implantación de una justicia de calidad capaz de resolver los diversos conflictos que surgen en una sociedad moderna y, a la vez, compleja.

En este contexto, desde la década de los años setenta del pasado siglo, se ha venido recurriendo a nuevos sistemas alternativos de resolución de conflictos, entre los que destaca la mediación, que ha ido cobrando una importancia creciente como instrumento complementario de la Administración de Justicia.

Entre las ventajas de la mediación es de destacar su capacidad para dar soluciones prácticas, efectivas y rentables a determinados conflictos entre partes y ello la configura como una alternativa al proceso judicial o a la vía arbitral, de los que se ha de deslindar con claridad. La mediación está construida en torno a la intervención de un profesional neutral que facilita la resolución del conflicto por las propias partes, de una forma equitativa, permitiendo el mantenimiento de las relaciones subyacentes y conservando el control sobre el final del conflicto.

II

A pesar del impulso que en los últimos años ha experimentado en España, en el ámbito de las Comunidades Autónomas, hasta la aprobación del Real Decreto-ley 5/2012 se carecía de una ordenación general de la mediación aplicable a los diversos asuntos civiles y

mercantiles, al tiempo que asegurara su conexión con la jurisdicción ordinaria, haciendo así efectivo el primero de los ejes de la mediación, que es la desjudicialización de determinados asuntos, que pueden tener una solución más adaptada a las necesidades e intereses de las partes en conflicto que la que podría derivarse de la previsión legal.

La mediación, como fórmula de autocomposición, es un instrumento eficaz para la resolución de controversias cuando el conflicto jurídico afecta a derechos subjetivos de carácter disponible. Como institución ordenada a la paz jurídica, contribuye a concebir a los tribunales de justicia en este sector del ordenamiento jurídico como un último remedio, en caso de que no sea posible componer la situación por la mera voluntad de las partes, y puede ser un hábil coadyuvante para la reducción de la carga de trabajo de aquéllos, reduciendo su intervención a aquellos casos en que las partes enfrentadas no hayan sido capaces de poner fin, desde el acuerdo, a la situación de controversia.

Asimismo, esta Ley incorpora al Derecho español la Directiva 2008/52/CE del Parlamento Europeo y del Consejo, de 21 de mayo de 2008, sobre ciertos aspectos de la mediación en asuntos civiles y mercantiles. Sin embargo, su regulación va más allá del contenido de esta norma de la Unión Europea, en línea con la previsión de la disposición final tercera de la Ley 15/2005, de 8 de julio, por la que se modifica el Código Civil y la Ley de Enjuiciamiento Civil en materia de separación y divorcio, en la que se encomendaba al Gobierno la remisión a las Cortes Generales de un proyecto de ley sobre mediación.

La Directiva 2008/52/CE se limita a establecer unas normas mínimas para fomentar la mediación en los litigios transfronterizos en asuntos civiles y mercantiles. Por su lado, la regulación de esta norma conforma un régimen general aplicable a toda mediación que tenga lugar en España y pretenda tener un efecto jurídico vinculante, si bien circunscrita al ámbito de los asuntos civiles y mercantiles y dentro de un modelo que ha tenido en cuenta las previsiones de la Ley Modelo de la CNUDMI sobre Conciliación Comercial Internacional de 24 de junio de 2002.

Precisamente, el transcurso del plazo de incorporación al ordenamiento jurídico español de la Directiva 2008/52/CE, que finalizó el 21 de mayo de 2011, justificó el recurso al real decreto-ley, como norma adecuada para efectuar esa necesaria adaptación de nuestro Derecho, con lo que se puso fin al retraso en el cumplimiento de esta obligación, con las consecuencias negativas que comporta para los ciudadanos y para el Estado por el riesgo de ser sancionado por las instituciones de la Unión Europea.

Las exclusiones previstas en la presente norma no lo son para limitar la mediación en los ámbitos a que se refieren sino para reservar su regulación a las normas sectoriales correspondientes.

III

El modelo de mediación se basa en la voluntariedad y libre decisión de las partes y en la intervención de un mediador, del que se pretende una intervención activa orientada a la solución de la controversia por las propias partes. El régimen que contiene la Ley se basa en la flexibilidad y en el respeto a la autonomía de la voluntad de las partes, cuya voluntad, expresada en el acuerdo que la pone fin, podrá tener la consideración de título ejecutivo, si las partes lo desean, mediante su elevación a escritura pública. En ningún caso pretende esta norma encerrar toda la variedad y riqueza de la mediación, sino tan sólo sentar sus bases y favorecer esta alternativa frente a la solución judicial del conflicto. Es aquí donde se encuentra, precisamente, el segundo eje de la mediación, que es la deslegalización o pérdida del papel central de la ley en beneficio de un principio dispositivo que rige también en las relaciones que son objeto del conflicto.

La figura del mediador es, de acuerdo con su conformación natural, la pieza esencial del modelo, puesto que es quien ayuda a encontrar una solución dialogada y voluntariamente querida por las partes. La actividad de mediación se despliega en múltiples ámbitos profesionales y sociales, requiriendo habilidades que en muchos casos dependen de la propia naturaleza del conflicto. El mediador ha de tener, pues, una formación general que le permita desempeñar esa tarea y sobre todo ofrecer garantía inequívoca a las partes por la responsabilidad civil en que pudiese incurrir.

Igualmente, la Ley utiliza el término mediador de manera genérica sin prejuzgar que sea uno o varios.

Se tiene presente el papel muy relevante en este contexto de los servicios e instituciones de mediación, que desempeñan una tarea fundamental a la hora de ordenar y fomentar los procedimientos de mediación.

Corolario de esta regulación es el reconocimiento del acuerdo de mediación como título ejecutivo, lo que se producirá con su ulterior elevación a escritura pública, cuya ejecución podrá instarse directamente ante los tribunales. En la regulación del acuerdo de mediación radica el tercer eje de la mediación, que es la desjuridificación, consistente en no determinar de forma necesaria el contenido del acuerdo restaurativo o reparatorio.

El marco flexible que procura la Ley pretende ser un aliciente más para favorecer el recurso a la mediación, de tal forma que no tenga repercusión en costes procesales posteriores ni se permita su planteamiento como una estrategia dilatoria del cumplimiento de las obligaciones contractuales de las partes. Así se manifiesta en la opción de la suspensión de la prescripción cuando tenga lugar el inicio del procedimiento frente a la regla general de su interrupción, con el propósito de eliminar posibles desincentivos y evitar que la mediación pueda producir efectos jurídicos no deseados.

La presente Ley se circunscribe estrictamente al ámbito de competencias del Estado en materia de legislación mercantil, procesal y civil, que permiten articular un marco para el ejercicio de la mediación, sin perjuicio de las disposiciones que dicten las Comunidades Autónomas en el ejercicio de sus competencias.

Con el fin de facilitar el recurso a la mediación, se articula un procedimiento de fácil tramitación, poco costoso y de corta duración en el tiempo.

IV

El articulado de esta Ley se estructura en cinco títulos.

En el título I, bajo la rúbrica «Disposiciones generales», se regula el ámbito material y espacial de la norma, su aplicación a los conflictos transfronterizos, los efectos de la mediación sobre los plazos de prescripción y caducidad, así como las instituciones de mediación.

El título II enumera los principios informadores de la mediación, a saber: el principio de voluntariedad y libre disposición, el de imparcialidad, el de neutralidad y el de confidencialidad. A estos principios se añaden las reglas o directrices que han de guiar la actuación de las partes en la mediación, como son la buena fe y el respeto mutuo, así como su deber de colaboración y apoyo al mediador.

El título III contiene el estatuto mínimo del mediador, con la determinación de los requisitos que deben cumplir y de los principios de su actuación. Para garantizar su imparcialidad se explicitan las circunstancias que el mediador ha de comunicar a las partes, siguiéndose en esto el modelo del Código de conducta europeo para mediadores.

El título IV regula el procedimiento de mediación. Es un procedimiento sencillo y flexible que permite que sean los sujetos implicados en la mediación los que determinen libremente sus fases fundamentales. La norma se limita a establecer aquellos requisitos imprescindibles para dar validez al acuerdo que las partes puedan alcanzar, siempre bajo la premisa de que alcanzar un acuerdo no es algo obligatorio, pues, a veces, como enseña la experiencia aplicativa de esta institución, no es extraño que la mediación persiga simplemente mejorar relaciones, sin intención de alcanzar un acuerdo de contenido concreto.

Finalmente, el título V establece el procedimiento de ejecución de los acuerdos, ajustándose a las previsiones que ya existen en el Derecho español y sin establecer diferencias con el régimen de ejecución de los acuerdos de mediación transfronterizos cuyo cumplimiento haya de producirse en otro Estado; para ello se requerirá su elevación a escritura pública como condición necesaria para su consideración como título ejecutivo.

V

Las disposiciones finales cohesionan la regulación con el encaje de la mediación con los procedimientos judiciales.

Se reforman, así, la Ley 3/1993, de 22 de marzo, Básica de las Cámaras Oficiales de Comercio, Industria y Navegación, y la Ley 2/1974, de 13 de febrero, de Colegios

Profesionales, para incluir entre sus funciones, junto al arbitraje, la mediación, permitiendo así su actuación como instituciones de mediación.

Se operan también una serie de modificaciones de carácter procesal que facilitan la aplicación de la mediación dentro del proceso civil. Se regula así la facultad de las partes para disponer del objeto del juicio y someterse a mediación, así como la posibilidad de que sea el juez el que invite a las partes a llegar a un acuerdo y, a tal fin, se informen de la posibilidad de recurrir a la mediación. Se trata de una novedad que, dentro del respeto a la voluntad de las partes, trata de promover la mediación y las soluciones amistosas de los litigios. Por otro lado, se prevé la declinatoria como remedio frente al incumplimiento de los pactos de sometimiento a mediación o frente a la presentación de una demanda estando en curso la misma.

La modificación de la Ley de Enjuiciamiento Civil comprende, por último, la de los preceptos necesarios para la inclusión del acuerdo de mediación dentro de los títulos que dan derecho al despacho de la ejecución.

Con estas modificaciones se articula la adecuada interrelación entre la mediación y el proceso civil, reforzando la eficacia de esta institución.

VI

Por último, esta Ley reforma la Ley 34/2006, de 30 de octubre, sobre el acceso a las profesiones de Abogado y Procurador de los Tribunales, con el objetivo de dar satisfacción a las legítimas expectativas de los estudiantes de Derecho que, en el momento de la publicación de aquella Ley, se encontraban matriculados en sus estudios universitarios y, como consecuencia de la publicación de la misma, ven completamente alteradas las condiciones de acceso a las profesiones de abogado y procurador.

Con arreglo a la Ley 34/2006, para obtener el título profesional de abogado o procurador de los tribunales es necesario, además de estar en posesión del título universitario de licenciado en Derecho o del correspondiente título de grado, probar su capacitación profesional mediante la superación de la correspondiente formación especializada y de carácter oficial que se adquiere a través de cursos de formación acreditados por el Ministerio de Justicia y el Ministerio de Educación, así como superar una posterior evaluación.

La modificación que se aprueba es congruente con la exposición de motivos de la propia Ley 34/2006, que declara como objetivo no quebrar «las expectativas actuales de los estudiantes de la licenciatura o grado en Derecho». Sin embargo, la *vacatio legis* de cinco años que fijó inicialmente la Ley se ha revelado insuficiente para dar satisfacción a un colectivo de estudiantes que no han podido completar sus estudios en dicho periodo de cinco años. Se trataría de resolver problemas de los estudiantes que se matricularon en licenciaturas de Derecho con anterioridad al 31 de octubre de 2006, momento en el que no se exigían los títulos profesionales para el ejercicio de las profesiones de abogado y procurador y que no han podido finalizar sus estudios en el citado plazo. Por una omisión no querida del legislador, dichos estudiantes sufren una discriminación, puesto que se quiebran las expectativas legítimas que tenían en el momento en el que comenzaron a cursar sus estudios en Derecho. Pero, además, se aprovecha la ocasión para reconocer un régimen especial de acceso al ejercicio profesional para los licenciados en Derecho, cualquiera que sea el momento en que inicien o finalicen sus estudios, atendiendo de este modo a diversas iniciativas planteadas en sede parlamentaria.

Por otra parte, se contempla la situación de los poseedores de títulos extranjeros susceptibles de homologación al título español de licenciado en Derecho, mediante la introducción de una nueva disposición adicional que permite acceder a las profesiones jurídicas a quienes hubiesen iniciado el procedimiento de homologación antes de la entrada en vigor de la Ley.

La futura modificación contemplará la expedición de los títulos profesionales por parte del Ministerio de Justicia.

Además, para acabar con la incertidumbre generada por el apartado 3 de la disposición transitoria única de la citada Ley 34/2006, se introduce una mejora técnica en la redacción aclarando que no es necesario estar en posesión del título de licenciado o grado en Derecho, sino que basta estar en condiciones de obtenerlo, es decir, no es necesario estar en la posesión material del título, sino haber concluido los estudios cuando entra en vigor la

Ley. Con ello se salvaguardan los derechos de los licenciados que habiendo finalizado sus estudios, por el retraso o descuido en la solicitud de los títulos a las universidades queden excluidos del ámbito de la disposición transitoria de la Ley.

TÍTULO I

Disposiciones generales

Artículo 1. *Concepto.*

Se entiende por mediación aquel medio de solución de controversias, cualquiera que sea su denominación, en que dos o más partes intentan voluntariamente alcanzar por sí mismas un acuerdo con la intervención de un mediador.

Artículo 2. *Ámbito de aplicación.*

1. Esta Ley es de aplicación a las mediaciones en asuntos civiles o mercantiles, incluidos los conflictos transfronterizos, siempre que no afecten a derechos y obligaciones que no estén a disposición de las partes en virtud de la legislación aplicable.

En defecto de sometimiento expreso o tácito a esta Ley, la misma será aplicable cuando, al menos, una de las partes tenga su domicilio en España y la mediación se realice en territorio español.

2. Quedan excluidos, en todo caso, del ámbito de aplicación de esta Ley:

- a) La mediación penal.
- b) La mediación con las Administraciones públicas.
- c) La mediación laboral.

Artículo 3. *Mediación en conflictos transfronterizos.*

1. Un conflicto es transfronterizo cuando al menos una de las partes está domiciliada o reside habitualmente en un Estado distinto a aquél en que cualquiera de las otras partes a las que afecta estén domiciliadas cuando acuerden hacer uso de la mediación o sea obligatorio acudir a la misma de acuerdo con la ley que resulte aplicable. También tendrán esta consideración los conflictos previstos o resueltos por acuerdo de mediación, cualquiera que sea el lugar en el que se haya realizado, cuando, como consecuencia del traslado del domicilio de alguna de las partes, el pacto o algunas de sus consecuencias se pretendan ejecutar en el territorio de un Estado distinto.

2. En los litigios transfronterizos entre partes que residan en distintos Estados miembros de la Unión Europea, el domicilio se determinará de conformidad con los artículos 59 y 60 del Reglamento (CE) n.º 44/2001 del Consejo, de 22 de diciembre de 2000, relativo a la competencia judicial, el reconocimiento y la ejecución de resoluciones judiciales en materia civil y mercantil.

Artículo 4. *Efectos de la mediación sobre los plazos de prescripción y caducidad.*

La solicitud de inicio de la mediación conforme al artículo 16 suspenderá la prescripción o la caducidad de acciones desde la fecha en la que conste la recepción de dicha solicitud por el mediador, o el depósito ante la institución de mediación en su caso.

Si en el plazo de quince días naturales a contar desde la recepción de la solicitud de inicio de la mediación no se firmara el acta de la sesión constitutiva prevista en el artículo 19, se reanudará el cómputo de los plazos.

La suspensión se prolongará hasta la fecha de la firma del acuerdo de mediación o, en su defecto, la firma del acta final, o cuando se produzca la terminación de la mediación por alguna de las causas previstas en esta Ley.

Artículo 5. *Las instituciones de mediación.*

1. Tienen la consideración de instituciones de mediación las entidades públicas o privadas, españolas o extranjeras, y las corporaciones de derecho público que tengan entre

sus fines el impulso de la mediación, facilitando el acceso y administración de la misma, incluida la designación de mediadores, debiendo garantizar la transparencia en la referida designación. Si entre sus fines figurase también el arbitraje, adoptarán las medidas para asegurar la separación entre ambas actividades.

La institución de mediación no podrá prestar directamente el servicio de mediación, ni tendrá más intervención en la misma que la que prevé esta Ley.

Las instituciones de mediación darán a conocer la identidad de los mediadores que actúen dentro de su ámbito, informando, al menos, de su formación, especialidad y experiencia en el ámbito de la mediación a la que se dediquen.

2. Estas instituciones podrán implantar sistemas de mediación por medios electrónicos, en especial para aquellas controversias que consistan en reclamaciones dinerarias.

3. El Ministerio de Justicia y las Administraciones públicas competentes velarán por que las instituciones de mediación respeten, en el desarrollo de sus actividades, los principios de la mediación establecidos en esta Ley, así como por la buena actuación de los mediadores, en la forma que establezcan sus normas reguladoras.

TÍTULO II

Principios informadores de la mediación

Artículo 6. *Voluntariedad y libre disposición.*

1. La mediación es voluntaria.

2. Cuando exista un pacto por escrito que exprese el compromiso de someter a mediación las controversias surgidas o que puedan surgir, se deberá intentar el procedimiento pactado de buena fe, antes de acudir a la jurisdicción o a otra solución extrajudicial. Dicha cláusula surtirá estos efectos incluso cuando la controversia verse sobre la validez o existencia del contrato en el que conste.

3. Nadie está obligado a mantenerse en el procedimiento de mediación ni a concluir un acuerdo.

Artículo 7. *Igualdad de las partes e imparcialidad de los mediadores.*

En el procedimiento de mediación se garantizará que las partes intervengan con plena igualdad de oportunidades, manteniendo el equilibrio entre sus posiciones y el respeto hacia los puntos de vista por ellas expresados, sin que el mediador pueda actuar en perjuicio o interés de cualquiera de ellas.

Artículo 8. *Neutralidad.*

Las actuaciones de mediación se desarrollarán de forma que permitan a las partes en conflicto alcanzar por sí mismas un acuerdo de mediación, actuando el mediador de acuerdo con lo dispuesto en el artículo 13.

Artículo 9. *Confidencialidad.*

1. El procedimiento de mediación y la documentación utilizada en el mismo es confidencial. La obligación de confidencialidad se extiende al mediador, que quedará protegido por el secreto profesional, a las instituciones de mediación y a las partes intervinientes de modo que no podrán revelar la información que hubieran podido obtener derivada del procedimiento.

2. La confidencialidad de la mediación y de su contenido impide que los mediadores o las personas que participen en el procedimiento de mediación estén obligados a declarar o aportar documentación en un procedimiento judicial o en un arbitraje sobre la información y documentación derivada de un procedimiento de mediación o relacionada con el mismo, excepto:

a) Cuando las partes de manera expresa y por escrito les dispensen del deber de confidencialidad.

b) Cuando, mediante resolución judicial motivada, sea solicitada por los jueces del orden jurisdiccional penal.

3. La infracción del deber de confidencialidad generará responsabilidad en los términos previstos en el ordenamiento jurídico.

Artículo 10. *Las partes en la mediación.*

1. Sin perjuicio del respeto a los principios establecidos en esta Ley, la mediación se organizará del modo que las partes tengan por conveniente.

2. Las partes sujetas a mediación actuarán entre sí conforme a los principios de lealtad, buena fe y respeto mutuo.

Durante el tiempo en que se desarrolle la mediación las partes no podrán ejercitar contra las otras partes ninguna acción judicial o extrajudicial en relación con su objeto, con excepción de la solicitud de las medidas cautelares u otras medidas urgentes imprescindibles para evitar la pérdida irreversible de bienes y derechos.

El compromiso de sometimiento a mediación y la iniciación de ésta impide a los tribunales conocer de las controversias sometidas a mediación durante el tiempo en que se desarrolle ésta, siempre que la parte a quien interese lo invoque mediante declinatoria.

3. Las partes deberán prestar colaboración y apoyo permanente a la actuación del mediador, manteniendo la adecuada deferencia hacia su actividad.

TÍTULO III

Estatuto del mediador

Artículo 11. *Condiciones para ejercer de mediador.*

1. Pueden ser mediadores las personas naturales que se hallen en pleno ejercicio de sus derechos civiles, siempre que no se lo impida la legislación a la que puedan estar sometidos en el ejercicio de su profesión.

Las personas jurídicas que se dediquen a la mediación, sean sociedades profesionales o cualquier otra prevista por el ordenamiento jurídico, deberán designar para su ejercicio a una persona natural que reúna los requisitos previstos en esta Ley.

2. El mediador deberá estar en posesión de título oficial universitario o de formación profesional superior y contar con formación específica para ejercer la mediación, que se adquirirá mediante la realización de uno o varios cursos específicos impartidos por instituciones debidamente acreditadas, que tendrán validez para el ejercicio de la actividad mediadora en cualquier parte del territorio nacional.

3. El mediador deberá suscribir un seguro o garantía equivalente que cubra la responsabilidad civil derivada de su actuación en los conflictos en que intervenga.

Artículo 12. *Calidad y autorregulación de la mediación.*

El Ministerio de Justicia y las Administraciones públicas competentes, en colaboración con las instituciones de mediación, fomentarán y requerirán la adecuada formación inicial y continua de los mediadores, la elaboración de códigos de conducta voluntarios, así como la adhesión de aquéllos y de las instituciones de mediación a tales códigos.

Artículo 13. *Actuación del mediador.*

1. El mediador facilitará la comunicación entre las partes y velará porque dispongan de la información y el asesoramiento suficientes.

2. El mediador desarrollará una conducta activa tendente a lograr el acercamiento entre las partes, con respeto a los principios recogidos en esta Ley.

3. El mediador podrá renunciar a desarrollar la mediación, con obligación de entregar un acta a las partes en la que conste su renuncia.

4. El mediador no podrá iniciar o deberá abandonar la mediación cuando concurren circunstancias que afecten a su imparcialidad.

5. Antes de iniciar o de continuar su tarea, el mediador deberá revelar cualquier circunstancia que pueda afectar a su imparcialidad o bien generar un conflicto de intereses. Tales circunstancias incluirán, en todo caso:

- a) Todo tipo de relación personal, contractual o empresarial con una de las partes.
- b) Cualquier interés directo o indirecto en el resultado de la mediación.
- c) Que el mediador, o un miembro de su empresa u organización, hayan actuado anteriormente a favor de una o varias de las partes en cualquier circunstancia, con excepción de la mediación.

En tales casos el mediador sólo podrá aceptar o continuar la mediación cuando asegure poder mediar con total imparcialidad y siempre que las partes lo consientan y lo hagan constar expresamente.

El deber de revelar esta información permanece a lo largo de todo el procedimiento de mediación.

Artículo 14. *Responsabilidad de los mediadores.*

La aceptación de la mediación obliga a los mediadores a cumplir fielmente el encargo, incurriendo, si no lo hicieren, en responsabilidad por los daños y perjuicios que causaren. El perjudicado tendrá acción directa contra el mediador y, en su caso, la institución de mediación que corresponda con independencia de las acciones de reembolso que asistan a ésta contra los mediadores. La responsabilidad de la institución de mediación derivará de la designación del mediador o del incumplimiento de las obligaciones que le incumben.

Artículo 15. *Coste de la mediación.*

1. El coste de la mediación, haya concluido o no con el resultado de un acuerdo, se dividirá por igual entre las partes, salvo pacto en contrario.

2. Tanto los mediadores como la institución de mediación podrán exigir a las partes la provisión de fondos que estimen necesaria para atender el coste de la mediación.

Si las partes o alguna de ellas no realizaran en plazo la provisión de fondos solicitada, el mediador o la institución, podrán dar por concluida la mediación. No obstante, si alguna de las partes no hubiere realizado su provisión, el mediador o la institución, antes de acordar la conclusión, lo comunicará a las demás partes, por si tuvieran interés en suplirla dentro del plazo que hubiera sido fijado.

TÍTULO IV

Procedimiento de mediación

Artículo 16. *Solicitud de inicio.*

1. El procedimiento de mediación podrá iniciarse:

a) De común acuerdo entre las partes. En este caso la solicitud incluirá la designación del mediador o la institución de mediación en la que llevarán a cabo la mediación, así como el acuerdo sobre el lugar en el que se desarrollarán las sesiones y la lengua o lenguas de las actuaciones.

b) Por una de las partes en cumplimiento de un pacto de sometimiento a mediación existente entre aquéllas.

2. La solicitud se formulará ante las instituciones de mediación o ante el mediador propuesto por una de las partes a las demás o ya designado por ellas.

3. Cuando de manera voluntaria se inicie una mediación estando en curso un proceso judicial, las partes de común acuerdo podrán solicitar su suspensión de conformidad con lo dispuesto en la legislación procesal.

Artículo 17. *Información y sesiones informativas.*

1. Recibida la solicitud y salvo pacto en contrario de las partes, el mediador o la institución de mediación citará a las partes para la celebración de la sesión informativa. En caso de inasistencia injustificada de cualquiera de las partes a la sesión informativa se entenderá que desisten de la mediación solicitada. La información de qué parte o partes no asistieron a la sesión no será confidencial.

En esa sesión el mediador informará a las partes de las posibles causas que puedan afectar a su imparcialidad, de su profesión, formación y experiencia; así como de las características de la mediación, su coste, la organización del procedimiento y las consecuencias jurídicas del acuerdo que se pudiera alcanzar, así como del plazo para firmar el acta de la sesión constitutiva.

2. Las instituciones de mediación podrán organizar sesiones informativas abiertas para aquellas personas que pudieran estar interesadas en acudir a este sistema de resolución de controversias, que en ningún caso sustituirán a la información prevista en el apartado 1.

Artículo 18. *Pluralidad de mediadores.*

1. La mediación será llevada a cabo por uno o varios mediadores.

2. Si por la complejidad de la materia o por la conveniencia de las partes se produjera la actuación de varios mediadores en un mismo procedimiento, éstos actuarán de forma coordinada.

Artículo 19. *Sesión constitutiva.*

1. El procedimiento de mediación comenzará mediante una sesión constitutiva en la que las partes expresarán su deseo de desarrollar la mediación y dejarán constancia de los siguientes aspectos:

- a) La identificación de las partes.
- b) La designación del mediador y, en su caso, de la institución de mediación o la aceptación del designado por una de las partes.
- c) El objeto del conflicto que se somete al procedimiento de mediación.
- d) El programa de actuaciones y duración máxima prevista para el desarrollo del procedimiento, sin perjuicio de su posible modificación.
- e) La información del coste de la mediación o las bases para su determinación, con indicación separada de los honorarios del mediador y de otros posibles gastos.
- f) La declaración de aceptación voluntaria por las partes de la mediación y de que asumen las obligaciones de ella derivadas.
- g) El lugar de celebración y la lengua del procedimiento.

2. De la sesión constitutiva se levantará un acta en la que consten estos aspectos, que será firmada tanto por las partes como por el mediador o mediadores. En otro caso, dicha acta declarará que la mediación se ha intentado sin efecto.

Artículo 20. *Duración del procedimiento.*

La duración del procedimiento de mediación será lo más breve posible y sus actuaciones se concentrarán en el mínimo número de sesiones.

Artículo 21. *Desarrollo de las actuaciones de mediación.*

1. El mediador convocará a las partes para cada sesión con la antelación necesaria, dirigirá las sesiones y facilitará la exposición de sus posiciones y su comunicación de modo igual y equilibrado.

2. Las comunicaciones entre el mediador y las personas en conflicto podrán ser o no simultáneas.

3. El mediador comunicará a todas las partes la celebración de las reuniones que tengan lugar por separado con alguna de ellas, sin perjuicio de la confidencialidad sobre lo tratado. El mediador no podrá ni comunicar ni distribuir la información o documentación que la parte le hubiera aportado, salvo autorización expresa de esta.

Artículo 22. *Terminación del procedimiento.*

1. El procedimiento de mediación puede concluir en acuerdo o finalizar sin alcanzar dicho acuerdo, bien sea porque todas o alguna de las partes ejerzan su derecho a dar por terminadas las actuaciones, comunicándoselo al mediador, bien porque haya transcurrido el plazo máximo acordado por las partes para la duración del procedimiento, así como cuando el mediador aprecie de manera justificada que las posiciones de las partes son irreconciliables o concorra otra causa que determine su conclusión.

Con la terminación del procedimiento se devolverán a cada parte los documentos que hubiere aportado. Con los documentos que no hubieren de devolverse a las partes, se formará un expediente que deberá conservar y custodiar el mediador o, en su caso, la institución de mediación, una vez terminado el procedimiento, por un plazo de cuatro meses.

2. La renuncia del mediador a continuar el procedimiento o el rechazo de las partes a su mediador sólo producirá la terminación del procedimiento cuando no se llegue a nombrar un nuevo mediador.

3. El acta final determinará la conclusión del procedimiento y, en su caso, reflejará los acuerdos alcanzados de forma clara y comprensible, o su finalización por cualquier otra causa.

El acta deberá ir firmada por todas las partes y por el mediador o mediadores y se entregará un ejemplar original a cada una de ellas. En caso de que alguna de las partes no quisiera firma el acta, el mediador hará constar en la misma esta circunstancia, entregando un ejemplar a las partes que lo deseen.

Artículo 23. *El acuerdo de mediación.*

1. El acuerdo de mediación puede versar sobre una parte o sobre la totalidad de las materias sometidas a la mediación.

En el acuerdo de mediación deberá constar la identidad y el domicilio de las partes, el lugar y fecha en que se suscribe, las obligaciones que cada parte asume y que se ha seguido un procedimiento de mediación ajustado a las previsiones de esta Ley, con indicación del mediador o mediadores que han intervenido y, en su caso, de la institución de mediación en la cual se ha desarrollado el procedimiento.

2. El acuerdo de mediación deberá firmarse por las partes o sus representantes.

3. Del acuerdo de mediación se entregará un ejemplar a cada una de las partes, reservándose otro el mediador para su conservación.

El mediador informará a las partes del carácter vinculante del acuerdo alcanzado y de que pueden instar su elevación a escritura pública al objeto de configurar su acuerdo como un título ejecutivo.

4. Contra lo convenido en el acuerdo de mediación sólo podrá ejercitarse la acción de nulidad por las causas que invalidan los contratos.

Artículo 24. *Actuaciones desarrolladas por medios electrónicos.*

1. Las partes podrán acordar que todas o alguna de las actuaciones de mediación, incluida la sesión constitutiva y las sucesivas que estimen conveniente, se lleven a cabo por medios electrónicos, por videoconferencia u otro medio análogo de transmisión de la voz o la imagen, siempre que quede garantizada la identidad de los intervinientes y el respeto a los principios de la mediación previstos en esta Ley.

2. La mediación que consista en una reclamación de cantidad que no exceda de 600 euros se desarrollará preferentemente por medios electrónicos, salvo que el empleo de éstos no sea posible para alguna de las partes.

TÍTULO V

Ejecución de los acuerdos**Artículo 25.** *Formalización del título ejecutivo.*

1. Las partes podrán elevar a escritura pública el acuerdo alcanzado tras un procedimiento de mediación.

El acuerdo de mediación se presentará por las partes ante un notario acompañado de copia de las actas de la sesión constitutiva y final del procedimiento, sin que sea necesaria la presencia del mediador.

2. Para llevar a cabo la elevación a escritura pública del acuerdo de mediación, el notario verificará el cumplimiento de los requisitos exigidos en esta Ley y que su contenido no es contrario a Derecho.

3. Cuando el acuerdo de mediación haya de ejecutarse en otro Estado, además de la elevación a escritura pública, será necesario el cumplimiento de los requisitos que, en su caso, puedan exigir los convenios internacionales en que España sea parte y las normas de la Unión Europea.

4. Cuando el acuerdo se hubiere alcanzado en una mediación desarrollada después de iniciar un proceso judicial, las partes podrán solicitar del tribunal su homologación de acuerdo con lo dispuesto en la Ley de Enjuiciamiento Civil.

Artículo 26. *Tribunal competente para la ejecución de los acuerdos de mediación.*

La ejecución de los acuerdos resultado de una mediación iniciada estando en curso un proceso se instará ante el tribunal que homologó el acuerdo.

Si se tratase de acuerdos formalizados tras un procedimiento de mediación será competente el Juzgado de Primera Instancia del lugar en que se hubiera firmado el acuerdo de mediación, de acuerdo con lo previsto en el apartado 2 del artículo 545 de la Ley de Enjuiciamiento Civil.

Artículo 27. *Ejecución de los acuerdos de mediación transfronterizos.*

1. Sin perjuicio de lo que dispongan la normativa de la Unión Europea y los convenios internacionales vigentes en España, el reconocimiento y ejecución de un acuerdo de mediación se producirá en la forma prevista en la Ley de cooperación jurídica internacional en materia civil.

2. Un acuerdo de mediación que no haya sido declarado ejecutable por una autoridad extranjera sólo podrá ser ejecutado en España previa elevación a escritura pública por notario español a solicitud de las partes, o de una de ellas con el consentimiento expreso de las demás.

3. El documento extranjero no podrá ser ejecutado cuando resulte contrario al orden público español.

Disposición adicional primera. *Reconocimiento de instituciones o servicios de mediación.*

Las instituciones o servicios de mediación establecidos o reconocidos por las Administraciones públicas de acuerdo con lo dispuesto en las leyes podrán asumir las funciones de mediación previstas en esta Ley siempre que cumplan las condiciones establecidas en la misma para actuar como instituciones de mediación.

Disposición adicional segunda. *Impulso a la mediación.*

1. Las Administraciones públicas competentes para la provisión de medios materiales al servicio de la Administración de Justicia proveerán la puesta a disposición de los órganos jurisdiccionales y del público de información sobre la mediación como alternativa al proceso judicial.

2. Las Administraciones públicas competentes procurarán incluir la mediación dentro del asesoramiento y orientación gratuitos previos al proceso, previstos en el artículo 6 de la Ley 1/1996, de 10 de enero, de Asistencia Jurídica Gratuita, en la medida que permita reducir tanto la litigiosidad como sus costes.

Disposición adicional tercera. *Escrituras públicas de formalización de acuerdos de mediación.*

Para el cálculo de los honorarios notariales de la escritura pública de formalización de los acuerdos de mediación se aplicarán los aranceles correspondientes a los «Documentos sin cuantía» previstos en el número 1 del anexo I del Real Decreto 1426/1989, de 17 de noviembre, por el que se aprueba el arancel de los notarios.

Disposición adicional cuarta. *Igualdad de oportunidades para las personas con discapacidad.*

Los procedimientos de mediación deberán garantizar la igualdad de oportunidades para las personas con discapacidad. A tal fin, deberán atenerse a lo dispuesto en el Real Decreto 366/2007, de 16 de marzo, por el que se establecen las condiciones de accesibilidad y no discriminación de las personas con discapacidad en sus relaciones con la Administración General del Estado.

En especial se deberá garantizar la accesibilidad de los entornos, la utilización de la lengua de signos y los medios de apoyo a la comunicación oral, el braille, la comunicación táctil o cualquier otro medio o sistema que permita a las personas con discapacidad participar plenamente del proceso.

Los medios electrónicos a los que se refiere el artículo 24 de esta Ley deberán atenerse a las condiciones de accesibilidad previstas en la Ley 34/2002, de 11 de julio, de servicios de la sociedad de la información y de comercio electrónico.

Disposición derogatoria.

Queda derogado el Real Decreto-ley 5/2012, de 5 de marzo, de mediación en asuntos civiles y mercantiles.

Disposición final primera. *Modificación de la Ley 2/1974, de 13 de febrero, de Colegios Profesionales.*

La letra ñ) del artículo 5 de la Ley 2/1974, de 13 de febrero, de Colegios Profesionales, pasa a tener la siguiente redacción:

«ñ) Impulsar y desarrollar la mediación, así como desempeñar funciones de arbitraje, nacional e internacional, de conformidad con lo establecido en la legislación vigente.»

Disposición final segunda. *Modificación de la Ley 3/1993, de 22 de marzo, Básica de las Cámaras Oficiales de Comercio, Industria y Navegación.*

La letra i del apartado 1 del artículo 2 de la Ley 3/1993, de 22 de marzo, Básica de las Cámaras Oficiales de Comercio, Industria y Navegación, pasa a tener la siguiente redacción:

«i) Impulsar y desarrollar la mediación, así como desempeñar funciones de arbitraje mercantil, nacional e internacional, de conformidad con lo establecido en la legislación vigente.»

Disposición final tercera. *Modificación de la Ley 1/2000, de 7 de enero, de Enjuiciamiento Civil.*

Se modifican los artículos 19, 39, 63, 65, 66, 206, 335, 347, 395, 414, 415, 438, 440, 443, 517, 518, 539, 545, 548, 550, 556, 559, 576 y 580 de la Ley 1/2000, de 7 de enero, de Enjuiciamiento Civil, en los términos siguientes:

Uno. El apartado 1 del artículo 19 queda redactado en los siguientes términos:

«1. Los litigantes están facultados para disponer del objeto del juicio y podrán renunciar, desistir del juicio, allanarse, someterse a mediación o a arbitraje y transigir sobre lo que sea objeto del mismo, excepto cuando la ley lo prohíba o establezca limitaciones por razones de interés general o en beneficio de tercero.»

Dos. Se modifica el artículo 39, que pasa a tener la siguiente redacción:

«Artículo 39. *Apreciación de la falta de competencia internacional o de jurisdicción a instancia de parte.*

El demandado podrá denunciar mediante declinatoria la falta de competencia internacional o la falta de jurisdicción por pertenecer el asunto a otro orden jurisdiccional o por haberse sometido a arbitraje o mediación la controversia.»

Tres. El párrafo primero del apartado 1 del artículo 63 queda redactado del siguiente modo:

«1. Mediante la declinatoria, el demandado y los que puedan ser parte legítima en el juicio promovido podrán denunciar la falta de jurisdicción del tribunal ante el que se ha interpuesto la demanda, por corresponder el conocimiento de ésta a tribunales extranjeros, a órganos de otro orden jurisdiccional, a árbitros o a mediadores.»

Cuatro. Se da nueva redacción al párrafo segundo del apartado 2 del artículo 65:

«Del mismo modo procederá el tribunal si estimase la declinatoria fundada en haberse sometido el asunto a arbitraje o a mediación.»

Cinco. El artículo 66 queda redactado de la siguiente forma:

«Artículo 66. *Recursos en materia de competencia internacional, jurisdicción, sumisión a arbitraje o mediación y competencia objetiva.*

1. Contra el auto absteniéndose de conocer por falta de competencia internacional, por pertenecer el asunto a tribunal de otro orden jurisdiccional, por haberse sometido el asunto a arbitraje o a mediación o por falta de competencia objetiva, cabrá recurso de apelación.

2. Contra el auto por el que se rechace la falta de competencia internacional, de jurisdicción o de competencia objetiva, sólo cabrá recurso de reposición, sin perjuicio de alegar la falta de esos presupuestos procesales en la apelación contra la sentencia definitiva.

Lo dispuesto en el párrafo anterior será también de aplicación cuando el auto rechace la sumisión del asunto a arbitraje o a mediación.»

Seis. Se modifica la regla 2.^a del apartado 1 del artículo 206, que pasa a tener la siguiente redacción:

«2.^a Se dictarán autos cuando se decidan recursos contra providencias o decretos, cuando se resuelva sobre admisión o inadmisión de demanda, reconvención, acumulación de acciones, admisión o inadmisión de la prueba, aprobación judicial de transacciones, acuerdos de mediación y convenios, medidas cautelares y nulidad o validez de las actuaciones.

También revestirán la forma de auto las resoluciones que versen sobre presupuestos procesales, anotaciones e inscripciones registrales y cuestiones incidentales, tengan o no señalada en esta Ley tramitación especial, siempre que en tales casos la ley exigiera decisión del Tribunal, así como las que pongan fin a las actuaciones de una instancia o recurso antes de que concluya su tramitación ordinaria, salvo que, respecto de estas últimas, la ley hubiera dispuesto que deban finalizar por decreto.»

Siete. Se añade un apartado 3 nuevo al artículo 335, con la siguiente redacción:

«3. Salvo acuerdo en contrario de las partes, no se podrá solicitar dictamen a un perito que hubiera intervenido en una mediación o arbitraje relacionados con el mismo asunto.»

Ocho. El párrafo segundo del apartado 1 del artículo 347 queda redactado de la forma siguiente:

§ 51 Ley de mediación en asuntos civiles y mercantiles

«El tribunal sólo denegará las solicitudes de intervención que, por su finalidad y contenido, hayan de estimarse impertinentes o inútiles, o cuando existiera un deber de confidencialidad derivado de la intervención del perito en un procedimiento de mediación anterior entre las partes.»

Nueve. El segundo párrafo del apartado 1 del artículo 395 pasa a tener la siguiente redacción:

«Se entenderá que, en todo caso, existe mala fe, si antes de presentada la demanda se hubiese formulado al demandado requerimiento fehaciente y justificado de pago, o si se hubiera iniciado procedimiento de mediación o dirigido contra él demanda de conciliación.»

Diez. Se sustituye el segundo párrafo del apartado 1 del artículo 414 por los siguientes:

«En esta convocatoria, si no se hubiera realizado antes, se informará a las partes de la posibilidad de recurrir a una negociación para intentar solucionar el conflicto, incluido el recurso a una mediación, en cuyo caso éstas indicarán en la audiencia su decisión al respecto y las razones de la misma.

La audiencia se llevará a cabo, conforme a lo establecido en los artículos siguientes, para intentar un acuerdo o transacción de las partes que ponga fin al proceso, examinar las cuestiones procesales que pudieran obstar a la prosecución de éste y a su terminación mediante sentencia sobre su objeto, fijar con precisión dicho objeto y los extremos, de hecho o de derecho, sobre los que exista controversia entre las partes y, en su caso, proponer y admitir la prueba.

En atención al objeto del proceso, el tribunal podrá invitar a las partes a que intenten un acuerdo que ponga fin al proceso, en su caso a través de un procedimiento de mediación, instándolas a que asistan a una sesión informativa.»

Once. Los apartados 1 y 3 del artículo 415 pasan a tener la siguiente redacción:

«1. Comparecidas las partes, el tribunal declarará abierto el acto y comprobará si subsiste el litigio entre ellas.

Si manifestasen haber llegado a un acuerdo o se mostrasen dispuestas a concluirlo de inmediato, podrán desistir del proceso o solicitar del tribunal que homologue lo acordado.

Las partes de común acuerdo podrán también solicitar la suspensión del proceso de conformidad con lo previsto en el artículo 19.4, para someterse a mediación o arbitraje.

En este caso, el tribunal examinará previamente la concurrencia de los requisitos de capacidad jurídica y poder de disposición de las partes o de sus representantes debidamente acreditados, que asistan al acto.»

«3. Si las partes no hubiesen llegado a un acuerdo o no se mostrasen dispuestas a concluirlo de inmediato, la audiencia continuará según lo previsto en los artículos siguientes.

Cuando se hubiera suspendido el proceso para acudir a mediación, terminada la misma, cualquiera de las partes podrá solicitar que se alce la suspensión y se señale fecha para la continuación de la audiencia.»

Doce. Se añade una excepción 4.^a al apartado 3 del artículo 438, con la siguiente redacción:

«4.^a En los procedimientos de separación, divorcio o nulidad y en los que tengan por objeto obtener la eficacia civil de las resoluciones o decisiones eclesíásticas, cualquiera de los cónyuges podrá ejercer simultáneamente la acción de división de la cosa común respecto de los bienes que tengan en comunidad ordinaria indivisa. Si hubiere diversos bienes en régimen de comunidad ordinaria indivisa y uno de los cónyuges lo solicitare, el tribunal puede considerarlos en conjunto a los efectos de formar lotes o adjudicarlos.»

Trece. El apartado 1 del artículo 440 queda redactado como sigue:

«El secretario judicial, examinada la demanda, la admitirá o dará cuenta de ella al tribunal para que resuelva lo que proceda conforme a lo previsto en el artículo 404. Admitida la demanda, el secretario judicial citará a las partes para la celebración de vista en el día y hora que a tal efecto señale, debiendo mediar diez días, al menos, desde el siguiente a la citación y sin que puedan exceder de veinte.

En la citación se informará a las partes de la posibilidad de recurrir a una negociación para intentar solucionar el conflicto, incluido el recurso a una mediación, en cuyo caso éstas indicarán en la audiencia su decisión al respecto y las razones de la misma.

En la citación se hará constar que la vista no se suspenderá por inasistencia del demandado y se advertirá a los litigantes que han de concurrir con los medios de prueba de que intenten valerse, con la prevención de que si no asistieren y se propusiere y admitiere su declaración, podrán considerarse admitidos los hechos del interrogatorio conforme a lo dispuesto en el artículo 304. Asimismo, se prevendrá a demandante y demandado de lo dispuesto, en el artículo 442, para el caso de que no comparecieren a la vista.

La citación indicará también a las partes que, en el plazo de los tres días siguientes a la recepción de la citación, deben indicar las personas que por no poderlas presentar ellas mismas, han de ser citadas por el secretario judicial a la vista para que declaren en calidad de partes o de testigos. A tal fin, facilitarán todos los datos y circunstancias precisos para llevar a cabo la citación. En el mismo plazo de tres días podrán las partes pedir respuestas escritas a cargo de personas jurídicas o entidades públicas, por los trámites establecidos en el artículo 381 de esta Ley.»

Catorce. El apartado 3 del artículo 443 queda redactado como sigue:

«3. Oído el demandante sobre las cuestiones a que se refiere el apartado anterior, así como las que considerare necesario proponer acerca de la personalidad y representación del demandado, el tribunal resolverá lo que proceda y, si manda proseguir el juicio, el demandado podrá pedir que conste en acta su disconformidad, a los efectos de apelar contra la sentencia que en definitiva recaiga.

En atención al objeto del proceso, el tribunal podrá invitar a las partes a que intenten un acuerdo que ponga fin al proceso, en su caso, a través de un procedimiento de mediación, instándolas a que asistan a una sesión informativa. Las partes de común acuerdo podrán también solicitar la suspensión del proceso de conformidad con lo previsto en el artículo 19.4, para someterse a mediación o arbitraje.»

Quince. El número 2 del apartado 2 del artículo 517 pasa a tener la siguiente redacción:

«2. Los laudos o resoluciones arbitrales y los acuerdos de mediación, debiendo estos últimos haber sido elevados a escritura pública de acuerdo con la Ley de mediación en asuntos civiles y mercantiles.»

Dieciséis. El artículo 518 pasa a tener la siguiente redacción:

«Artículo 518. *Caducidad de la acción ejecutiva fundada en sentencia judicial, o resolución arbitral o acuerdo de mediación.*

La acción ejecutiva fundada en sentencia, en resolución del tribunal o del secretario judicial que apruebe una transacción judicial o un acuerdo alcanzado en el proceso, en resolución arbitral o en acuerdo de mediación caducará si no se interpone la correspondiente demanda ejecutiva dentro de los cinco años siguientes a la firmeza de la sentencia o resolución.»

Diecisiete. Se añade un nuevo párrafo al apartado 1 del artículo 539, con la siguiente redacción:

«Para la ejecución derivada de un acuerdo de mediación o un laudo arbitral se requerirá la intervención de abogado y procurador siempre que la cantidad por la que se despache ejecución sea superior a 2.000 euros.»

§ 51 Ley de mediación en asuntos civiles y mercantiles

Dieciocho. El apartado 2 del artículo 545 queda redactado en los siguientes términos:

«2. Cuando el título sea un laudo arbitral o un acuerdo de mediación, será competente para denegar o autorizar la ejecución y el correspondiente despacho el Juzgado de Primera Instancia del lugar en que se haya dictado el laudo o se hubiera firmado el acuerdo de mediación.»

Diecinueve. Se modifica el artículo 548:

«Artículo 548. *Plazo de espera de la ejecución de resoluciones procesales o arbitrales o de acuerdos de mediación.*

No se despachará ejecución de resoluciones procesales o arbitrales o de acuerdos de mediación, dentro de los veinte días posteriores a aquel en que la resolución de condena sea firme, o la resolución de aprobación del convenio o de firma del acuerdo haya sido notificada al ejecutado.»

Veinte. Se añade un nuevo párrafo al ordinal 1.º del apartado 1 del artículo 550, con la siguiente redacción:

«Cuando el título sea un acuerdo de mediación elevado a escritura pública, se acompañará, además, copia de las actas de la sesión constitutiva y final del procedimiento.»

Veintiuno. Se modifica la rúbrica y el párrafo primero del apartado 1 del artículo 556, que pasan a tener la siguiente redacción:

«Artículo 556. *Oposición a la ejecución de resoluciones procesales o arbitrales o de los acuerdos de mediación.*

1. Si el título ejecutivo fuera una resolución procesal o arbitral de condena o un acuerdo de mediación, el ejecutado, dentro de los diez días siguientes a la notificación del auto en que se despache ejecución, podrá oponerse a ella por escrito alegando el pago o cumplimiento de lo ordenado en la sentencia, laudo o acuerdo, que habrá de justificar documentalmente.»

Veintidós. Se da nueva redacción al ordinal 3.º del apartado 1 del artículo 559:

«3.º Nulidad radical del despacho de la ejecución por no contener la sentencia o el laudo arbitral pronunciamientos de condena, o porque el laudo o el acuerdo de mediación no cumpla los requisitos legales exigidos para llevar aparejada ejecución, o por infracción, al despacharse ejecución, de lo dispuesto en el artículo 520.»

Veintitrés. El apartado 3 del artículo 576 queda redactado de la siguiente forma:

«3. Lo establecido en los anteriores apartados será de aplicación a todo tipo de resoluciones judiciales de cualquier orden jurisdiccional, los laudos arbitrales y los acuerdos de mediación que impongan el pago de cantidad líquida, salvo las especialidades legalmente previstas para las Haciendas Públicas.»

Veinticuatro. Se da nueva redacción al artículo 580, que queda redactado de la siguiente forma:

«Artículo 580. *Casos en que no procede el requerimiento de pago.*

Cuando el título ejecutivo consista en resoluciones del secretario judicial, resoluciones judiciales o arbitrales o que aprueben transacciones o convenios alcanzados dentro del proceso, o acuerdos de mediación, que obliguen a entregar cantidades determinadas de dinero, no será necesario requerir de pago al ejecutado para proceder al embargo de sus bienes.»

Disposición final cuarta. *Modificación de la Ley 34/2006, de 30 de octubre, sobre el acceso a las profesiones de Abogado y Procurador de los Tribunales.*

Se modifican el artículo 2 y la disposición transitoria única y se añaden dos nuevas disposiciones adicionales, octava y novena, a la Ley 34/2006, de 30 de octubre, sobre el acceso a las profesiones de Abogado y Procurador de los Tribunales, en los términos siguientes:

Uno. Se modifica el apartado 3 del artículo 2, que queda redactado en los siguientes términos:

«Los títulos profesionales regulados en esta Ley serán expedidos por el Ministerio de Justicia.»

Dos. Se añade una nueva disposición adicional octava, con la siguiente redacción:

«Disposición adicional octava. *Licenciados en Derecho.*

Los títulos profesionales que se regulan en esta Ley no serán exigibles a quienes obtengan un título de licenciado en Derecho con posterioridad a la entrada en vigor de la misma, siempre que en el plazo máximo de dos años, a contar desde el momento en que se encuentren en condiciones de solicitar la expedición del título oficial de licenciado en Derecho, procedan a colegiarse, como ejercientes o no ejercientes.»

Tres. Se añade una nueva disposición adicional novena, con la siguiente redacción:

«Disposición adicional novena. *Títulos extranjeros homologados.*

Los títulos profesionales que se regulan en esta Ley no serán exigibles a quienes en el momento de entrada en vigor de la presente Ley hubieran solicitado la homologación de su título extranjero al de licenciado en Derecho, siempre que en el plazo máximo de dos años, a contar desde el momento en que obtengan dicha homologación, procedan a colegiarse, como ejercientes o no ejercientes.»

Cuatro. Se modifica el apartado 3 de la disposición transitoria única, que queda redactado en los siguientes términos:

«3. Quienes en el momento de la entrada en vigor de la presente Ley se encontraran en posesión del título de licenciado o grado en Derecho o en condiciones de solicitar su expedición y no estuvieran comprendidos en el apartado anterior, dispondrán de un plazo máximo de dos años, a contar desde su entrada en vigor, para proceder a colegiarse, como ejercientes o no ejercientes, sin que les sea exigible la obtención de los títulos profesionales que en ella se regulan.»

Disposición final quinta. *Título competencial.*

Esta Ley se dicta al amparo de la competencia exclusiva del Estado en materia de legislación mercantil, procesal y civil, establecida en el artículo 149.1.6.^a y 8.^a de la Constitución. No obstante lo anterior, la modificación de la Ley 34/2006 se efectúa al amparo del artículo 149.1.1.^a, 6.^a y 30.^a de la Constitución.

Disposición final sexta. *Incorporación de normas de la Unión Europea.*

Mediante esta Ley se incorpora al Derecho español la Directiva 2008/52/CE del Parlamento Europeo y del Consejo, de 21 de mayo de 2008, sobre ciertos aspectos de la mediación en asuntos civiles y mercantiles.

Disposición final séptima. *Procedimiento simplificado de mediación por medios electrónicos para reclamaciones de cantidad.*

El Gobierno, a iniciativa del Ministerio de Justicia, promoverá la resolución de los conflictos que versen sobre reclamaciones de cantidad a través de un procedimiento de mediación simplificado que se desarrollará exclusivamente por medios electrónicos. Las

pretensiones de las partes, que en ningún caso se referirán a argumentos de confrontación de derecho, quedarán reflejadas en los formularios de solicitud del procedimiento y su contestación que el mediador o la institución de mediación facilitarán a los interesados. El procedimiento tendrá una duración máxima de un mes, a contar desde el día siguiente a la recepción de la solicitud y será prorrogable por acuerdo de las partes.

Disposición final octava. *Desarrollo reglamentario del control del cumplimiento de los requisitos de la mediación exigidos en la Ley.*

1. El Gobierno, a iniciativa del Ministro de Justicia, podrá prever reglamentariamente los instrumentos que se consideren necesarios para la verificación del cumplimiento de los requisitos exigidos en esta Ley a los mediadores y a las instituciones de mediación, así como de su publicidad. Estos instrumentos podrán incluir la creación de un Registro de Mediadores y de Instituciones de Mediación, dependiente del Ministerio de Justicia y coordinado con los Registros de Mediación de las Comunidades Autónomas, y en el que en atención al incumplimiento de los requisitos previstos en esta Ley se podrá dar de baja a un mediador.

2. El Gobierno, a iniciativa del Ministerio de Justicia, podrá determinar la duración y contenido mínimo del curso o cursos que con carácter previo habrán de realizar los mediadores para adquirir la formación necesaria para el desempeño de la mediación, así como la formación continua que deben recibir.

Reglamentariamente se podrá desarrollar el alcance de la obligación de aseguramiento de la responsabilidad civil de los mediadores.

Disposición final novena. *Evaluación de las medidas adoptadas por la presente Ley.*

El Gobierno deberá remitir a las Cortes Generales, en el plazo de dos años, un informe sobre la aplicación, la efectividad y los efectos del conjunto de medidas adoptadas por la presente Ley a los efectos de evaluar su funcionamiento.

Dicho informe incluirá asimismo la posible adopción de otras medidas, tanto sustantivas como procedimentales, que, a través de las oportunas iniciativas, mejoren la mediación en asuntos civiles y mercantiles.

Disposición final décima. *Entrada en vigor.*

La presente Ley entrará en vigor a los veinte días de su publicación en el «Boletín Oficial del Estado».

§ 52

Ley 7/2017, de 2 de noviembre, por la que se incorpora al ordenamiento jurídico español la Directiva 2013/11/UE, del Parlamento Europeo y del Consejo, de 21 de mayo de 2013, relativa a la resolución alternativa de litigios en materia de consumo

Jefatura del Estado
«BOE» núm. 268, de 4 de noviembre de 2017
Última modificación: 2 de agosto de 2022
Referencia: BOE-A-2017-12659

FELIPE VI

REY DE ESPAÑA

A todos los que la presente vieren y entendieren.
Sabed: Que las Cortes Generales han aprobado y Yo vengo en sancionar la siguiente ley:

PREÁMBULO

I

En la evolución de la protección jurídica del consumidor, tanto en los ordenamientos nacionales como en el derecho comunitario, se pueden distinguir, algo distantes, aunque no del todo separadas, dos etapas. En una primera etapa se reconocen principios y derechos en favor de los consumidores, mientras que en una segunda etapa los Estados advierten que no es suficiente el reconocimiento de un repertorio de derechos a los consumidores por lo que resulta imprescindible el establecimiento de cauces adecuados para que estos puedan hacer valer los derechos reconocidos en la etapa anterior.

Las leyes pueden reconocer al consumidor un amplio elenco de derechos, pero la eficiencia de un derecho protector de los consumidores se va a medir, no sólo por la perfección o equidad de sus normas, sino también por la existencia de cauces sencillos, rápidos y gratuitos o de escaso coste a través de los cuales se puedan hacer exigibles sus derechos cuando estos no hayan sido respetados adecuadamente.

En las dos últimas décadas del siglo XX, la Comisión Europea empieza a mostrar su preocupación por el problema del acceso de los consumidores a la justicia en los Estados miembros y utiliza esta expresión no de forma limitada, en cuanto al acceso de aquellos a los distintos tipos de tribunales ordinarios o especializados, sino incluyendo también a otras instancias o mecanismos de diversa naturaleza como la mediación, la conciliación y el arbitraje. Se empieza entonces a incidir en el hecho de que las dificultades observadas se

§ 52 Ley relativa a la resolución alternativa de litigios en materia de consumo

acrecientan considerablemente cuando el consumidor y el empresario residen en diferentes Estados miembros y entran en juego las normas sobre competencia judicial internacional.

Dos comunicaciones remitidas al Consejo Europeo por la Comisión de las Comunidades Europeas en los años 1985 y 1987, constituyen los antecedentes de la Resolución del Consejo de la CEE de 25 de junio de 1987, sobre el acceso de los consumidores a la justicia, en la que se invitaba a la Comisión a ampliar algunos análisis anteriores sobre el tema, al tiempo que se sugería un análisis de la evaluación de las barreras que podrían obstaculizar el acceso de los consumidores a la justicia sobre la base de tres elementos, como son el tiempo empleado, el coste económico soportado y la eficacia conseguida.

Fruto de este análisis, la Comisión Europea presentaba el 16 de noviembre de 1993 el Libro Verde sobre el acceso de los consumidores a la justicia y solución de litigios en materia de consumo en el mercado único, que constituía un definitivo impulso sobre la materia y en el que se ponían de manifiesto los problemas específicos de los consumidores en el ejercicio de sus derechos, así como la dimensión comunitaria del problema, señalando que el acceso a la justicia, además de ser uno de los derechos reconocidos por el Convenio Europeo para la Protección de los Derechos Humanos, es una condición de eficacia jurídica de cualquier ordenamiento jurídico, y como tal condición también debe ser tenida en cuenta por el ordenamiento jurídico comunitario.

Los análisis de la Comisión Europea concluían en reconocer las ventajas ofrecidas por la resolución alternativa de litigios en materia de consumo como medio de conseguir una solución extrajudicial, sencilla, rápida y asequible. Unos años antes, el ordenamiento jurídico español ya había comenzado a mostrar su interés por poner a disposición de los consumidores medios sencillos y rápidos para la solución de sus litigios y de forma innovadora e inesperada, por la escasa tradición de la institución jurídica, había optado por el arbitraje como procedimiento de solución de los litigios de los consumidores. Así, el artículo 31 de la Ley 26/1984, de 19 de julio, General para la Defensa de los Consumidores y Usuarios, señaló que el Gobierno establecería un sistema arbitral que, sin formalidades especiales, atendiera y resolviera con carácter vinculante y ejecutivo para ambas partes las quejas o reclamaciones de los consumidores o usuarios, siempre que no concurriera intoxicación, lesión o muerte, ni existiesen indicios racionales de delito, todo ello sin perjuicio de la protección administrativa y de la judicial, de acuerdo con lo establecido en el artículo 24 de la Constitución Española. En cumplimiento de ese mandato se aprobó el Real Decreto 636/1993, de 3 de mayo, por el que se regula el sistema arbitral de consumo, posteriormente derogado por el Real Decreto 231/2008, de 15 de febrero, por el que se regula el Sistema Arbitral de Consumo, actualmente vigente.

La Comisión Europea, consciente de la importancia del tema y con el fin de establecer unos requisitos mínimos de calidad exigibles a los mecanismos extrajudiciales de solución de litigios, adopta, algunos años después, la Recomendación 98/257/CE, de 30 de marzo de 1998, relativa a los principios aplicables a los órganos responsables de la solución extrajudicial de los litigios en materia de consumo (que proponen o imponen una solución), y la Recomendación 2001/310/CE, de 4 de abril de 2001, relativa a los principios aplicables a los órganos extrajudiciales de resolución consensual de litigios en materia de consumo.

El Consejo Europeo, en su Resolución de 25 de mayo de 2000, relativa a la creación de una red comunitaria de órganos nacionales encargados de la solución extrajudicial de litigios de consumo, decide dar un paso adelante, invitando a los Estados miembros a la notificación de todos los organismos extrajudiciales que acreditaran el cumplimiento de los requisitos establecidos en la primera de las Recomendaciones antes mencionadas con el fin de integrarlos en una red comunitaria. En virtud de dicha Resolución fueron notificadas a la Comisión Europea las Juntas Arbitrales de Consumo que resuelven mediante arbitraje y, por tanto, con carácter vinculante y ejecutivo, los litigios entre consumidores y empresarios.

Sin embargo, estas Recomendaciones han resultado insuficientes para garantizar el acceso de los consumidores a mecanismos de solución extrajudicial de conflictos a través de este tipo de entidades de resolución alternativa y a sus procedimientos en todas las áreas geográficas y sectoriales de la Unión Europea. Quince años después del inicio de la notificación a la Comisión Europea de estas entidades de resolución alternativa, los consumidores y empresarios continúan sin conocer las vías de recurso extrajudicial, lo que

sin duda constituye un obstáculo para el desarrollo y buen funcionamiento del mercado interior.

II

La Comunicación de la Comisión Europea de 13 de abril de 2011, titulada «Acta del Mercado Único (Doce prioridades para estimular el crecimiento y reforzar la confianza)», identificó la legislación sobre resolución alternativa de litigios, incluidos los derivados del comercio electrónico, como uno de los obstáculos para la consecución del fin perseguido, motivo por el cual fijó como una de las doce prioridades el desarrollo de esta legislación para estimular el crecimiento, reforzar la confianza y avanzar en la realización del Mercado Único.

Con el fin de contribuir a alcanzar esta finalidad y mantener un alto nivel de protección del consumidor, se aprueban tanto la Directiva 2013/11/UE del Parlamento Europeo y del Consejo, de 21 de mayo de 2013, relativa a la resolución alternativa de litigios en materia de consumo y por la que se modifica el Reglamento (CE) n.º 2006/2004 y la Directiva 2009/22/CE, como el Reglamento (UE) n.º 524/2013 del Parlamento Europeo y del Consejo, de 21 de mayo de 2013, sobre resolución de litigios en línea en materia de consumo y por el que se modifica el Reglamento (CE) n.º 2006/2004 y la Directiva 2009/22/CE, instrumentos ambos interrelacionados y complementarios.

La Directiva 2013/11/UE del Parlamento Europeo y del Consejo, de 21 de mayo de 2013, que es de armonización mínima, obliga a los Estados miembros a garantizar a los consumidores residentes en la Unión Europea la posibilidad de resolver sus litigios con empresarios establecidos en cualquier Estado miembro mediante la intervención de entidades de resolución alternativa que ofrezcan procedimientos de resolución alternativa o extrajudicial de litigios de consumo que sean independientes, imparciales, transparentes, efectivos, rápidos y justos. Los litigios a los que se refiere la garantía de resolución alternativa son aquellos, de carácter nacional o transfronterizo, relativos a obligaciones contractuales derivadas de contratos de compraventa o de prestación de servicios.

Cada Estado miembro debe cumplir con dicha obligación, garantizando la existencia de entidades de resolución alternativa que tras acreditar, como mínimo, el cumplimiento de los principios, requisitos y garantías establecidos en dicha directiva, den cobertura, al menos, a la resolución de litigios en los que estén implicados empresarios establecidos en su territorio. Si, pese al cumplimiento general de esa garantía, en un supuesto determinado no existiera en su territorio una entidad competente para la resolución de un conflicto, los Estados pueden recurrir complementariamente a entidades de resolución alternativa establecidas en otro Estado miembro, ya sean transnacionales o paneuropeas.

Para el cumplimiento de este mandato los Estados miembros deben partir de las entidades de resolución alternativa de litigios de consumo ya existentes y de los procedimientos gestionados por estas, manteniendo así el respeto a sus respectivas tradiciones jurídicas en materia de resolución alternativa o extrajudicial de litigios de consumo. Esto no impedirá la creación de nuevas entidades que desarrollen la misma actividad, pero tanto unas como otras, las entidades ya creadas y las de nueva creación, deberán ajustarse por igual a las exigencias y procedimientos establecidos por los Estados miembros si desean ser acreditadas.

III

La presente ley incorpora al Derecho español la Directiva 2013/11/UE del Parlamento Europeo y del Consejo, de 21 de mayo de 2013, garantizando la existencia de entidades de resolución alternativa establecidas en España que cumplan con los requisitos, garantías y obligaciones exigidas por la misma.

De esta forma, los consumidores residentes en España o en cualquier Estado miembro de la Unión Europea tendrán la posibilidad de resolver sus litigios de consumo con empresarios establecidos en España acudiendo a entidades de resolución alternativa de calidad que hayan sido acreditadas por la autoridad competente e incluidas en un listado nacional de entidades acreditadas, el cual será trasladado a la Comisión Europea para que sea incluido en el listado único de entidades notificadas por los diferentes Estados miembros de la Unión Europea.

§ 52 Ley relativa a la resolución alternativa de litigios en materia de consumo

Son las propias entidades las que, voluntariamente, podrán solicitar su acreditación ante la autoridad competente que proceda, quien dictará resolución tras realizar un análisis y evaluación del cumplimiento por las mismas de todos los requisitos exigidos en esta ley. Aquellas entidades de resolución alternativa que no se encuentren acreditadas de conformidad con el procedimiento establecido en esta norma ejercerán sus funciones en la forma prevista para cada caso.

Las entidades de resolución alternativa de litigios que deseen obtener la acreditación que concede la autoridad competente deberán estar establecidas en España y cumplir los requisitos exigidos por esta ley, y las mismas podrán tener naturaleza pública o privada.

En sectores donde exista un alto nivel de conflictividad y una adhesión limitada a entidades de resolución de conflictos, se articularán todas las medidas administrativas y normativas necesarias para corregir esta situación, incluidas las sancionadoras. Para ello anualmente se evaluarán los sectores más problemáticos y las cuestiones más reclamadas en orden a introducir las modificaciones normativas o las políticas que alienten la inclusión de estos sectores de actividad en los sistemas de resolución de conflictos que cumplan con los principios y garantías que recoge esta ley. Sin perjuicio de que tales mecanismos privados internos de reclamación se regulen conforme a los criterios y exigencias que recoge esta ley de conformidad a la Directiva 2013/11/UE.

IV

Esta ley se estructura en 45 artículos, distribuidos en un título preliminar y tres títulos, tres disposiciones adicionales, una disposición derogatoria y ocho disposiciones finales.

En el Título preliminar, bajo la rúbrica «Disposiciones generales», se establecen el objeto y finalidad de la ley, las definiciones y su ámbito de aplicación, así como los efectos de la presentación de una reclamación ante una entidad de resolución alternativa acreditada.

La ley se refiere a los litigios, de carácter nacional o transfronterizo, surgidos entre un consumidor y un empresario con ocasión o como consecuencia de un contrato de compraventa o de prestación de servicios, celebrado o no a través de internet, independientemente del sector económico al que correspondan.

Se incluyen también dentro del ámbito de aplicación de esta ley los litigios derivados de las prácticas comerciales llevadas a cabo por empresarios adheridos a códigos de conducta. En concreto, y si bien la Directiva 2013/11/UE del Parlamento Europeo y del Consejo, de 21 de mayo de 2013, no hace ninguna referencia a los sistemas de resolución extrajudicial de reclamaciones en materia publicitaria, recogidos en el ordenamiento jurídico español en el artículo 37.4 de la Ley 3/1991, de 10 de enero, de Competencia Desleal, se considera procedente incluir estos sistemas dentro del ámbito de aplicación de esta ley, teniendo en cuenta su sujeción a la misma normativa comunitaria y el hecho de que, de no ser incluidos, quedarían huérfanos de regulación, no resultando posible su notificación a la Comisión Europea.

De esta forma, los requisitos exigibles a los sistemas extrajudiciales de resolución de litigios, ya sean relativos a las obligaciones derivadas de los contratos de compraventa o de prestación de servicios o a aquellos derivados del incumplimiento de códigos de conducta en materia de competencia desleal y publicidad alternativa, quedan sujetos al mismo régimen legal, sin distinción alguna.

Esta ley no se aplica a los servicios no económicos de interés general, ni a determinadas reclamaciones referidas a servicios relacionados con la salud, ni tampoco a aquellas reclamaciones dirigidas a prestadores públicos de enseñanza complementaria o superior. Asimismo, quedan fuera de su ámbito de aplicación los litigios entre empresarios, la negociación directa entre el consumidor y el empresario, los procedimientos de resolución alternativa iniciados o gestionados por los empresarios, así como los intentos o actuaciones realizadas en el marco de un procedimiento judicial con el fin de intentar solucionar el conflicto objeto del mismo.

La Directiva 2013/11/UE del Parlamento Europeo y del Consejo, de 21 de mayo de 2013, otorga a los Estados miembros libertad para decidir si las entidades acreditadas en su territorio están facultadas para imponer una solución a las partes y considera vinculantes aquellos procedimientos que tienen como resultado la imposición a cualquiera de ellas de la

§ 52 Ley relativa a la resolución alternativa de litigios en materia de consumo

solución del conflicto, sin hacer referencia alguna al hecho de que aquellos conlleven o no la renuncia a la vía judicial, pero estableciendo un tratamiento diferente para ambos supuestos.

En esta línea, la ley define como procedimiento con resultado vinculante aquel que tenga como resultado la imposición a cualquiera de las partes de la solución adoptada, con independencia de que el resultado conlleve o no la renuncia a la vía judicial, y como procedimiento con resultado no vinculante aquel que finalice con un acuerdo entre las partes, adoptado por sí mismas o mediante la intervención de un tercero, o que termine con una propuesta de solución, con independencia de que las partes puedan posteriormente otorgar a su acuerdo carácter vinculante o comprometerse a aceptar la proposición efectuada por la persona encargada de la solución del litigio –sería, por ejemplo, el caso de la mediación, cuyo resultado no se impone sino que es fruto del acuerdo de las partes, con independencia de que pueda adquirir carácter de título ejecutivo si las partes optan por ello-.

El Título I de la ley, que se estructura en dos capítulos, se refiere a la acreditación de las entidades de resolución alternativa para su posterior inclusión en el listado nacional de entidades acreditadas elaborado por la Agencia Española de Consumo, Seguridad Alimentaria y Nutrición y, a la postre, en el listado consolidado de entidades acreditadas de la Comisión Europea.

El Capítulo I de este Título I, denominado «Requisitos exigibles para la acreditación de las entidades de resolución alternativa», se estructura en tres secciones en las que se agrupan los requisitos exigibles a determinados aspectos de las mismas, a los procedimientos que gestionan y a las personas encargadas de la resolución de dichos procedimientos.

Es importante destacar que esta ley no regula ni desarrolla procedimientos de resolución alternativa de litigios, sino que se limita a establecer los requisitos que buscan la armonización de la calidad de las entidades de resolución alternativa a las que pueden recurrir los consumidores y los empresarios para la solución de sus litigios.

Atendiendo a un elemental criterio de prudencia, la ley impide acceder a la acreditación europea a las entidades de resolución alternativa de litigios de consumo en las cuales las personas encargadas de la resolución del litigio estén empleadas o retribuidas directamente por el empresario reclamado. Este mismo criterio ha sido seguido por todos los Estados miembros en la transposición de la Directiva con la única excepción del sistema francés, que permite la acreditación de estas entidades como entidades RAL europeas.

Por otro lado, con el fin de asegurar la eficacia de los procedimientos llevados a cabo por las entidades acreditadas, se establece un plazo máximo de resolución de los mismos que se fija en noventa días a contar desde el momento en que la entidad haya recibido la reclamación completa.

Además, para que las entidades de resolución alternativa puedan ser acreditadas el coste de los procedimientos que gestionen deberá ser gratuito para el consumidor. La directiva nada establece respecto al coste de estos procedimientos de resolución alternativa para el empresario, no incluyéndose tampoco en la ley ninguna cantidad mínima o máxima que deba soportar este, dejando libertad a las entidades de resolución alternativa acreditadas para su fijación.

El Capítulo II del Título I, relativo al procedimiento para la acreditación de las entidades de resolución alternativa, regula, entre otros aspectos, las autoridades competentes para la acreditación, la incorporación de aquellas a los listados de entidades acreditadas para su posterior notificación a la Comisión Europea, así como la exclusión de las entidades de dichos listados en caso de pérdida de los requisitos de acreditación o de incumplimiento de las obligaciones asumidas por las mismas.

La ley determina el procedimiento a seguir para la acreditación de las entidades de resolución alternativa que lo soliciten. Con carácter general para todos los sectores económicos la ley designa como autoridades competentes para la acreditación a la Agencia Española de Consumo, Seguridad Alimentaria y Nutrición, que actuará además como punto de contacto único con la Comisión Europea. No obstante, las Comunidades Autónomas que en su legislación hayan asumido y desarrollado competencias en materia de mediación de consumo, podrán designar autoridades competentes para la acreditación de entidades de resolución alternativa de litigios de consumo que finalicen con una decisión no vinculante para las partes. Igualmente se atribuye a las Comunidades Autónomas la competencia para

§ 52 Ley relativa a la resolución alternativa de litigios en materia de consumo

la acreditación de entidades que lleven a cabo procedimientos administrativos establecidos y desarrollados en su legislación.

Para el sector financiero se establecen algunas especialidades, designándose como autoridades competentes para dicho ámbito al Banco de España, a la Comisión Nacional del Mercado de Valores y a la Dirección General de Seguros y Fondos de Pensiones del Ministerio de Economía, Industria y Competitividad, cada uno de ellos para las entidades que actúen en su respectivo sector de supervisión. Además, en la disposición adicional primera se mandata al Gobierno para remitir a las Cortes Generales un proyecto de ley en la que se regule una entidad única para la resolución de litigios de consumo en dicho sector. No obstante, en la misma disposición adicional se posibilita que las Juntas Arbitrales de Consumo, que dan cobertura a reclamaciones de todos los sectores económicos, puedan seguir conociendo de los litigios de consumo correspondientes al sector financiero, siempre que ambas partes, de forma voluntaria, lo acepten.

Y lo mismo ocurre en materia de protección de los usuarios del transporte aéreo, a la que hace referencia la disposición adicional segunda de esta ley, designándose para este ámbito como autoridad competente a la persona titular del Ministerio de Fomento.

El Título II, denominado «Obligaciones de las entidades de resolución alternativa acreditadas», recoge las diferentes obligaciones que asume cada una de estas entidades a consecuencia de su acreditación y establece que cuando una autoridad competente determine que se ha incumplido alguna de dichas obligaciones deberá requerir a la entidad para que subsane de inmediato el incumplimiento, advirtiéndole que si transcurre un plazo de tres meses sin haberlo subsanado será excluida del correspondiente listado de entidades acreditadas.

El Título III se estructura en dos capítulos y se denomina «Otras disposiciones». El Capítulo I, bajo la rúbrica «Obligaciones de información de los empresarios», establece para todos los empresarios la obligación de informar acerca de la existencia de entidades acreditadas de resolución alternativa de litigios.

Esta obligación de información, que constituye una novedad importante, afecta a todos los empresarios, estén o no adheridos a las entidades de resolución alternativa acreditadas, tipificándose su vulneración como infracción sancionable en materia de protección de los consumidores y usuarios. Dicha obligación viene a dejar sin efecto las obligaciones previstas en los apartados 3 y 4 del artículo 21 del texto refundido de la Ley General para la Defensa de los Consumidores y Usuarios y otras leyes complementarias, aprobado por Real Decreto Legislativo 1/2007, de 16 de noviembre, que hacían referencia a la Recomendación 98/257/CE, de 30 de marzo de 1998, y a la Recomendación 2001/310/CE, de 4 de abril de 2001, que constituyen los antecedentes de la directiva que con esta ley se transpone.

El Capítulo II de este Título III, bajo el título «Actuaciones de las administraciones públicas competentes», establece la información que sobre las entidades de resolución alternativa acreditadas deben proporcionar el Centro Europeo del Consumidor y las administraciones públicas, la asistencia jurídica a los consumidores en caso de litigios transfronterizos y la cooperación entre las instituciones públicas y las entidades acreditadas, así como con las redes en que estas se integran.

La parte final de la ley contiene tres disposiciones adicionales, una disposición derogatoria y ocho disposiciones finales.

La disposición adicional primera se refiere a las entidades de resolución alternativa en el ámbito de la actividad financiera y la disposición adicional segunda a las entidades de resolución alternativa en el ámbito de la protección de los usuarios del transporte aéreo.

Por su parte, las disposiciones finales cuarta y quinta modifican, respectivamente, el texto refundido de la Ley General para la Defensa de los Consumidores y Usuarios y el Real Decreto 231/2008, de 15 de febrero, por el que se regula el Sistema Arbitral de Consumo.

La modificación de los apartados 3 y 4 del artículo 21 del texto refundido de la Ley General para la Defensa de los Consumidores y Usuarios responde al hecho, ya mencionado, de haber quedado afectado su contenido por la incorporación de la nueva obligación de información de los empresarios sobre la resolución alternativa de litigios de consumo, mientras que la modificación de los artículos 37 y 49 del Real Decreto 231/2008, de 15 de febrero, obedece a la necesidad de adaptar el procedimiento arbitral de consumo a

los requisitos exigidos en esta ley para los procedimientos de resolución alternativa, especialmente en cuanto al plazo máximo de resolución del conflicto.

TÍTULO PRELIMINAR

Disposiciones generales

Artículo 1. *Objeto y finalidad.*

1. Esta ley tiene como finalidad garantizar a los consumidores residentes en la Unión Europea el acceso a mecanismos de resolución alternativa de litigios en materia de consumo que sean de alta calidad por ser independientes, imparciales, transparentes, efectivos, rápidos y justos.

2. A estos efectos, la presente ley tiene como objeto:

a) Determinar los requisitos que deben reunir las entidades de resolución alternativa de litigios para que, en el marco de aplicación de esta ley, puedan ser incluidas en el listado de entidades acreditadas por cada autoridad competente así como en el listado nacional de entidades que elabore la Agencia Española de Consumo, Seguridad Alimentaria y Nutrición.

b) Regular el procedimiento para la acreditación de las entidades de resolución alternativa de litigios que lo soliciten.

c) Establecer las obligaciones que deben asumir las entidades de resolución alternativa acreditadas.

d) Garantizar el conocimiento por los consumidores de la existencia de entidades de resolución alternativa de litigios de consumo acreditadas, mediante el establecimiento de la obligación de información de los empresarios y la actuación de las Administraciones Públicas competentes.

Artículo 2. *Definiciones.*

A efectos de esta ley se entenderá por:

a) «Consumidor»: toda persona física que actúe con fines ajenos a su actividad comercial, empresarial, oficio o profesión, así como toda persona jurídica y entidad sin personalidad jurídica que actúe sin ánimo de lucro en un ámbito ajeno a una actividad comercial o empresarial, salvo que la normativa aplicable a un determinado sector económico limite la presentación de reclamaciones ante las entidades acreditadas a las que se refiere esta ley exclusivamente a las personas físicas.

b) «Empresario»: toda persona física o jurídica, ya sea privada o pública, que actúe, por sí misma o a través de otra persona a su cargo o en su nombre, con fines relacionados con sus actividades comerciales o empresariales, su oficio o su profesión.

c) «Organización profesional o asociación empresarial»: toda organización o asociación sin ánimo de lucro que reúne a diferentes profesionales o empresas de un sector determinado para la gestión y logro de sus propios fines.

d) «Contrato de compraventa»: todo contrato en virtud del cual el empresario transmita o se comprometa a transmitir a un consumidor la propiedad de ciertos bienes y el consumidor pague o se comprometa a pagar su precio, incluido cualquier contrato cuyo objeto esté constituido a la vez por bienes y servicios.

e) «Contrato de prestación de servicios»: todo contrato, con excepción de un contrato de compraventa, en virtud del cual el empresario preste o se comprometa a prestar un servicio al consumidor y usuario y éste pague o se comprometa a pagar su precio.

f) «Litigio nacional de consumo»: litigio de naturaleza contractual derivado de un contrato de compraventa o de prestación de servicios en el que en el momento de realizar la orden de pedido el consumidor y el empresario tengan su residencia y establecimiento en España.

g) «Litigio transfronterizo de consumo»: litigio de naturaleza contractual derivado de un contrato de compraventa o de prestación de servicios en el que el consumidor, en el momento de realizar la orden de pedido, tenga su residencia en un Estado miembro de la Unión Europea diferente a aquel en que el empresario esté establecido.

A estos efectos, se tendrá en cuenta lo siguiente:

§ 52 Ley relativa a la resolución alternativa de litigios en materia de consumo

1.º Si el empresario es una persona física, se considerará establecido en el lugar donde realice su actividad.

2.º Si se trata de una empresa u otro tipo de persona jurídica o de una asociación de personas naturales o jurídicas, se considerará establecido en el lugar donde desarrolle principalmente su actividad, tenga su domicilio social o administración central o disponga de una sucursal, agencia o cualquier otro tipo de establecimiento.

h) «Entidad de resolución alternativa»: persona física o entidad, de naturaleza pública o privada, que independientemente de cómo se denomine o mencione, lleva a cabo procedimientos de resolución alternativa de litigios de consumo.

i) «Entidad de resolución alternativa acreditada» o «entidad acreditada»: entidad de resolución alternativa establecida de manera duradera en España que ha obtenido la acreditación por resolución de la autoridad competente y figura incorporada en el listado nacional de la Agencia Española de Consumo, Seguridad Alimentaria y Nutrición.

j) «Procedimiento de resolución alternativa»: procedimiento de resolución alternativa de litigios en materia de consumo llevado a cabo con la intervención de una entidad que propone, impone o facilita una solución entre las partes.

k) «Procedimiento con resultado vinculante»: procedimiento de resolución alternativa que finaliza con la imposición a cualquiera de las partes de la solución adoptada, conlleve o no la renuncia a la vía judicial.

l) «Procedimiento con resultado no vinculante»: procedimiento de resolución alternativa que finaliza con un acuerdo alcanzado entre las partes, adoptado por sí mismas o mediante la intervención de un tercero, o que termina con una propuesta de solución, con independencia de que las partes posteriormente puedan otorgar a su acuerdo carácter vinculante o comprometerse a aceptar la proposición efectuada por la persona encargada de la solución del litigio.

m) «Autoridad competente»: toda autoridad designada a efectos de esta ley para la evaluación y acreditación de entidades de resolución alternativa a efectos de su consiguiente inclusión en un listado de entidades acreditadas.

Artículo 3. *Ámbito de aplicación.*

1. Esta ley será de aplicación a las entidades de resolución alternativa establecidas en España, tanto públicas como privadas, que propongan, impongan o faciliten una solución entre las partes en el ámbito de la resolución alternativa de litigios de consumo, nacionales o transfronterizos, relativos a obligaciones contractuales derivadas de contratos de compraventa o de prestación de servicios, y que voluntariamente soliciten su acreditación para ser incluidas en el listado nacional de entidades acreditadas que elabore la Agencia Española de Consumo, Seguridad Alimentaria y Nutrición.

Asimismo, la presente ley será de aplicación a las entidades que, actuando en el ámbito de la resolución alternativa de litigios relativos al cumplimiento por las empresas adheridas de los compromisos asumidos en códigos de conducta sobre prácticas comerciales o de publicidad, a los que se refiere el artículo 37.4 de la Ley 3/1991, de 10 de enero, de Competencia Desleal, soliciten voluntariamente su acreditación para ser incluidas en el listado nacional de entidades acreditadas.

2. Quedan excluidos del ámbito de aplicación de esta ley:

a) La negociación directa entre el consumidor y el empresario.

b) Los procedimientos de resolución alternativa de litigios iniciados por los empresarios contra los consumidores.

c) Los procedimientos ante sistemas de resolución gestionados por los empresarios u oficinas y servicios de información y de atención al cliente.

d) Los litigios entre empresarios.

e) Los intentos o actuaciones realizadas en el marco de un procedimiento judicial con el fin de intentar solucionar el litigio objeto del mismo.

f) Las reclamaciones que se refieran a servicios no económicos de interés general.

g) Las reclamaciones referidas a servicios relacionados con la salud, prestados por un profesional sanitario con el fin de evaluar, mantener o restablecer el estado de salud de los

pacientes, así como la extensión de recetas, dispensación y provisión de medicamentos y productos sanitarios.

h) Las reclamaciones dirigidas a prestadores públicos de enseñanza complementaria o superior.

Artículo 4. *Efectos de la presentación de reclamaciones ante una entidad de resolución alternativa acreditada.*

1. La presentación de una reclamación ante una entidad acreditada suspenderá o interrumpirá los plazos de caducidad y de prescripción de acciones conforme a lo establecido en la normativa que resulte de aplicación en cada caso.

2. Cuando de manera voluntaria se inicie ante una entidad acreditada un procedimiento de resolución alternativa con resultado no vinculante, estando en curso un proceso judicial, las partes, de común acuerdo, podrán solicitar su suspensión de conformidad con la legislación procesal.

TÍTULO I

Acreditación de las entidades de resolución alternativa

CAPÍTULO I

Requisitos exigibles para la acreditación de las entidades de resolución alternativa

Sección 1.^a Requisitos relativos al lugar de establecimiento de las entidades, a su estatuto o reglamento de funcionamiento y al ámbito territorial de los litigios en que intervengan

Artículo 5. *Lugar de establecimiento de las entidades de resolución alternativa.*

1. Las entidades de resolución alternativa deben estar establecidas en España.

2. A estos efectos, se entiende que una entidad de resolución alternativa se encuentra establecida en España en los siguientes supuestos:

a) Si está gestionada por una persona física, cuando realice en España su actividad de resolución alternativa de litigios.

b) Si está gestionada por una persona jurídica o por una asociación de personas físicas o jurídicas, cuando realice actividades de resolución alternativa de litigios o tenga su domicilio social en España.

c) Si está gestionada por una autoridad u organismo público, o adscrita a los mismos, cuando tenga su sede en España.

Artículo 6. *Estatuto o reglamento de funcionamiento de las entidades de resolución alternativa.*

1. Las entidades de resolución alternativa deberán disponer de un estatuto o reglamento de funcionamiento que conste en soporte duradero, sea fácilmente accesible para todos los ciudadanos e incluya, al menos, los siguientes aspectos:

a) La información relativa a su organización y forma de financiación.

b) El tipo de litigios que resuelven y las causas de inadmisión a trámite de las reclamaciones.

c) Toda la información relativa al procedimiento que, de conformidad con lo establecido en esta ley, vengán obligadas a proporcionar a las partes, antes, durante o después del procedimiento, así como aquella relativa a los efectos jurídicos del resultado del procedimiento y su coste para las partes. Esta información se proporcionará de forma clara y comprensible.

d) La forma de nombramiento, cualificación y experiencia de las personas encargadas de resolver el litigio.

2. Sin perjuicio de lo establecido en el apartado anterior, cuando las entidades de resolución alternativa ofrezcan procedimientos con resultado vinculante para el consumidor se requerirá que la creación o constitución de dichas entidades se haya efectuado por una norma con rango de ley o reglamentario.

Artículo 7. *Ámbito territorial de los litigios en que intervengan las entidades de resolución alternativa.*

Las entidades de resolución alternativa deben ofrecer o llevar a cabo procedimientos que resuelvan litigios en materia de consumo de carácter nacional y transfronterizo, en línea o no, incluidos aquellos cubiertos por el Reglamento (UE) n.º 524/2013 del Parlamento Europeo y del Consejo, de 21 de mayo de 2013.

Sección 2.ª Requisitos relativos a los procedimientos gestionados por las entidades de resolución alternativa

Artículo 8. *Principios rectores.*

Los procedimientos de resolución alternativa gestionados por las entidades de resolución alternativa deben respetar, en todo caso, los principios de independencia, imparcialidad, transparencia, eficacia y equidad.

Si se tratara de procedimientos con resultado vinculante para las partes, deberán además ajustarse a los principios y garantías específicos, establecidos en esta ley para ese tipo de procedimientos.

Artículo 9. *Voluntariedad.*

Ninguna de las partes tendrá la obligación de participar en el procedimiento ante una entidad de resolución alternativa de litigios de consumo, excepto cuando una norma especial así lo establezca. En ningún caso la decisión vinculante que ponga fin a un procedimiento de participación obligatoria podrá impedir a las partes el acceso a la vía judicial.

Artículo 10. *Defensa y asesoramiento de las partes.*

1. Las entidades de resolución alternativa informarán a las partes de que no están obligadas a actuar asistidas por abogado o asesor jurídico. No obstante, si el consumidor y el empresario pretendieran valerse de abogado o asesor jurídico, deberán comunicarlo a la entidad de resolución de conflictos dentro de los tres días siguientes a la fecha de presentación de la reclamación, en el caso del consumidor, o de la recepción de la reclamación si se tratara del empresario.

2. Las partes tendrán acceso al procedimiento en cualquiera de sus fases pudiendo comparecer por sí mismas, representadas o asistidas por tercero, y solicitar, si así lo desean, asesoramiento independiente.

Artículo 11. *Coste de los procedimientos.*

Los procedimientos deben ser gratuitos para los consumidores.

Artículo 12. *Acceso a los procedimientos.*

1. El acceso de las partes a los procedimientos, ya sea en línea o no, debe ser sencillo y de fácil identificación, con independencia del lugar donde se encuentren.

2. Las oficinas y los servicios de información y atención de las entidades de resolución alternativa deben estar diseñados utilizando medios y soportes que sigan los principios de accesibilidad universal o, en su caso, medios alternativos para garantizar el acceso a los mismos de personas con discapacidad o de avanzada edad.

Artículo 13. *Eficacia de los pactos previos entre consumidor y empresario de sometimiento a un procedimiento con resultado no vinculante.*

No serán vinculantes para el consumidor los acuerdos suscritos antes del surgimiento de un litigio entre un consumidor y un empresario con objeto de someterse a un procedimiento

con resultado no vinculante. Para el empresario el acuerdo será vinculante en la medida en que reúna las condiciones de validez exigidas por la normativa aplicable a dicho acuerdo. Este consentimiento no será necesario cuando el empresario se encuentre obligado, por ley o por su adhesión previa, a participar en dicho procedimiento.

Artículo 14. *Garantías específicas de información en los procedimientos que finalicen con una propuesta de solución.*

1. En los procedimientos que finalicen con la propuesta de una solución, las entidades de resolución alternativa deben informar a las partes, previamente a su inicio, de lo siguiente:

- a) Que pueden retirarse del procedimiento en cualquier momento en caso de que no estén satisfechas con su funcionamiento o tramitación.
- b) Que no están obligadas a aceptar la solución propuesta, así como de los efectos jurídicos de su aceptación o rechazo.
- c) Que la participación en dicho procedimiento no excluye la posibilidad de acudir a la vía judicial para obtener la reparación de sus derechos.
- d) Que una resolución judicial sobre ese mismo asunto podría ser diferente a la adoptada en ese procedimiento.

2. Antes de dar su consentimiento a una solución propuesta, las partes deben disponer de un plazo de reflexión no inferior a tres días hábiles a contar desde la recepción de la propuesta.

3. Si, de conformidad con lo establecido en la normativa aplicable, la solución que ponga fin al procedimiento fuera vinculante para el empresario, a causa de la previa aceptación por el consumidor de la propuesta de solución, las garantías previstas en los apartados anteriores se entenderán referidas exclusivamente al consumidor.

Artículo 15. *Eficacia de los pactos previos entre consumidor y empresario de sometimiento a un procedimiento con resultado vinculante y garantía de consentimiento informado en los pactos posteriores al surgimiento del litigio.*

1. No serán vinculantes para el consumidor los acuerdos suscritos antes del surgimiento de un litigio entre un consumidor y un empresario con objeto de someterse a un procedimiento con resultado vinculante.

2. Para el empresario el acuerdo celebrado antes del surgimiento del litigio será vinculante si reúne las condiciones de validez exigidas por la normativa aplicable a dicho acuerdo. Este acuerdo no será necesario cuando el empresario se encuentre obligado, por ley o por su adhesión previa, a participar en dicho procedimiento.

3. El sometimiento del consumidor y del empresario al procedimiento ante una entidad de resolución alternativa de litigios de consumo cuya decisión sea vinculante requerirá, junto a la existencia de un acuerdo posterior al surgimiento del litigio, que en el momento de la prestación del consentimiento las partes sean informadas de que la decisión tendrá carácter vinculante, y de si la misma les impide acudir a la vía judicial, debiendo constar por escrito, o por otro medio equivalente, su aceptación expresa. Esta garantía de consentimiento informado no será de aplicación al empresario cuando se encuentre obligado, por ley o por su adhesión previa, a participar en dicho procedimiento.

Artículo 16. *Aplicación de normas imperativas en procedimientos con resultado vinculante para el consumidor.*

1. En los procedimientos con resultado vinculante para el consumidor:

a) Si el litigio tuviera carácter nacional, la solución impuesta por la entidad de resolución alternativa no podrá privar al consumidor de la protección que le proporcionen aquellas normas imperativas o que no puedan excluirse mediante acuerdo en virtud de la legislación española.

b) Si el litigio tuviera carácter transfronterizo y existiera conflicto de leyes, la resolución impuesta por la entidad de resolución alternativa no podrá privar al consumidor de la protección que le proporcionen aquellas normas imperativas que no puedan excluirse mediante acuerdo en virtud de la legislación aplicable al contrato de consumo determinada,

§ 52 Ley relativa a la resolución alternativa de litigios en materia de consumo

según proceda, conforme a lo establecido por el convenio de Roma de 19 de junio de 1980 sobre la ley aplicable a las obligaciones contractuales, conforme al Reglamento 593/2008, de 17 de julio de 2008, relativo a la ley aplicable a las obligaciones contractuales (Roma I), o conforme a las normas del sistema español de Derecho internacional privado que sean transposición de Directivas europeas y que hayan establecido soluciones especiales para la regulación de los contratos transfronterizos de consumo vinculados con el Mercado Interior Europeo.

2. A los efectos de este artículo, la residencia habitual del consumidor se determinará según lo establecido en el Reglamento (CE) n.º 593/2008 del Parlamento Europeo y del Consejo, de 17 de julio de 2008.

Artículo 17. *Requisitos de presentación y recepción de las reclamaciones.*

1. Las partes podrán presentar sus reclamaciones, así como cuanta documentación sea necesaria, en línea o no. En caso de que no fuese posible la utilización por las partes de medios electrónicos, la entidad de resolución alternativa debe posibilitar su presentación por cualquier otro medio que permita la identificación del reclamante.

2. En el momento en el que una entidad de resolución alternativa ante la que se haya presentado una reclamación reciba toda la documentación con la información pertinente en relación con la misma, previa subsanación en su caso, lo notificará de inmediato a las partes indicando, por cualquier medio que permita tener constancia de ello, la fecha en la que dicha recepción completa ha tenido lugar.

Artículo 18. *Inadmisión a trámite de una reclamación.*

1. Las entidades deberán establecer en su estatuto o reglamento las causas por las que se puede inadmitir a trámite una reclamación, no siendo posible la inadmisión por un motivo distinto a los que se señalan a continuación:

a) Si el consumidor no se hubiera puesto previamente en contacto con el empresario para tratar de resolver el asunto o no acreditara haber intentado la comunicación con este. En todo caso, la reclamación habrá de ser admitida si hubiera transcurrido más de un mes desde que el consumidor presentó la reclamación al empresario y este no ha comunicado su resolución.

b) Si la reclamación resultare manifiestamente infundada o no se apreciara afectación de los derechos y legítimos intereses del consumidor.

c) Si el contenido de la reclamación fuera vejatorio.

d) Si el litigio hubiera sido resuelto o planteado ante otra entidad acreditada o ante un órgano jurisdiccional.

e) Si el consumidor presentara ante la entidad de resolución alternativa la reclamación transcurrido más de un año desde la interposición de la misma ante el empresario reclamado o su servicio de atención al cliente.

f) Si, tratándose de un procedimiento con resultado vinculante para el consumidor, el litigio planteado versa sobre intoxicación, lesión, muerte o existen indicios racionales de delito, incluida la responsabilidad por daños y perjuicios directamente derivada de ellos.

2. El establecimiento de las causas de inadmisión a trámite de una reclamación por las entidades de resolución alternativa se hará teniendo en cuenta las características de las reclamaciones y la tipología de contratos de las empresas reclamadas, y en ningún caso podrá menoscabar el acceso de los consumidores al procedimiento de resolución alternativa de litigios en materia de consumo.

3. La inadmisión a trámite de una reclamación se tiene que notificar motivadamente al reclamante en un plazo máximo de veintiún días naturales desde la recepción del expediente de reclamación, considerándose en este caso que se ha cumplido con la finalidad prevista en el artículo 1.1.

Artículo 19. *Igualdad y contradicción entre las partes en el procedimiento.*

1. En el procedimiento se debe garantizar el principio de igualdad entre las partes, manteniendo el respeto hacia sus manifestaciones y el equilibrio de sus posiciones.

§ 52 Ley relativa a la resolución alternativa de litigios en materia de consumo

2. Se debe garantizar a las partes un plazo razonable para formular sus alegaciones. Todas las alegaciones formuladas se tienen que poner a disposición de la otra parte junto con las pruebas o documentos que hubieran sido aportados.

3. Se debe garantizar a las partes el suministro e intercambio de información y documentación relativa a su reclamación, ya sea por vía electrónica o por cualquier otro medio, posibilitando en todo momento el acceso al estado de su tramitación.

Artículo 20. *Duración de los procedimientos.*

1. El resultado del procedimiento se debe dar a conocer a las partes en un plazo máximo de noventa días naturales contados desde la fecha de la presentación de la reclamación o, en su caso, desde la fecha en que conste en soporte duradero que se ha recibido la documentación completa y necesaria para tramitar el procedimiento.

A estos efectos, una reclamación se considerará completa cuando se acompañe de los datos y documentos mínimos necesarios para poder tramitar el expediente.

2. Cuando concorra especial complejidad en el litigio de cuya solución se trate se puede prorrogar el plazo señalado en el apartado anterior. Dicha prórroga no puede ser superior al plazo previsto para la resolución del litigio y se tiene que comunicar a las partes motivadamente.

Artículo 21. *Requisitos relativos a la resolución y su notificación.*

La decisión, propuesta o acta de acuerdo amistoso que ponga fin al procedimiento debe estar debidamente motivada y ser notificada a las partes por escrito o en cualquier otro soporte duradero.

Sección 3.ª Requisitos relativos a las personas encargadas de la resolución de los procedimientos gestionados por las entidades de resolución alternativa**Artículo 22.** *Condiciones y cualificación de las personas encargadas de resolver los litigios.*

1. La resolución de los litigios corresponde en exclusiva a las personas físicas que reúnan las siguientes condiciones:

a) Se hallen en pleno ejercicio de sus derechos civiles, no hayan sido inhabilitadas por sentencia firme para el desarrollo de esa función y no incurran en incompatibilidad con el ejercicio de su profesión habitual.

b) Estén en posesión de los conocimientos y las competencias necesarios en el ámbito de la resolución alternativa o judicial de litigios con consumidores, así como de un conocimiento general suficiente del Derecho.

2. Las personas encargadas de la resolución de litigios o, en su nombre, las entidades de resolución alternativa en las que intervengan, tienen que suscribir un seguro o garantía equivalente que cubra la responsabilidad civil derivada de su actuación en los procedimientos.

Quedan exceptuadas de lo anterior las entidades de resolución alternativa de naturaleza pública, así como las personas que intervengan en sus procedimientos de resolución de litigios.

Artículo 23. *Principios de independencia e imparcialidad.*

1. En el ejercicio de sus funciones, las personas encargadas de la resolución de litigios deben actuar en todo momento con la debida independencia e imparcialidad, garantizándose que:

a) Sean nombradas para un mandato no inferior a dos años, no pudiendo ser removidas de sus funciones sin causa justificada.

b) No reciban instrucciones de ninguna de las partes, ni de sus representantes, ni mantengan, ni hayan mantenido en los tres años precedentes con ellas relación personal, profesional o comercial.

En todo momento cualquiera de las partes podrá solicitar aclaración de la relación que dichas personas mantienen con la otra parte.

c) La retribución que perciban por el desempeño de sus funciones no guardará relación alguna con el resultado del procedimiento.

2. Cuando la resolución de un litigio corresponda a un órgano colegiado, el mismo debe estar compuesto por una representación paritaria de asociaciones de consumidores y usuarios, constituidas de acuerdo a lo previsto en la normativa estatal o autonómica de protección a los consumidores, y de las asociaciones empresariales, así como por una persona independiente.

Artículo 24. *Actuaciones en caso de conflicto de intereses de la persona encargada de la resolución de un litigio con las partes.*

1. Las personas que intervengan en la resolución de un litigio están obligadas a revelar a la entidad acreditada y a las partes, sin dilación alguna, cualquier circunstancia que pueda dar lugar a un conflicto de intereses o pueda suscitar dudas en relación a su independencia e imparcialidad. Esta obligación será exigible a lo largo de todo el procedimiento.

2. En caso de que concurra alguna de las circunstancias previstas en el apartado anterior, la persona encargada de la resolución del litigio se debe abstener de continuar con el procedimiento, debiendo proceder la entidad al nombramiento de una persona sustituta.

3. Cuando no resulte posible el nombramiento de una persona sustituta, la entidad deberá comunicar este hecho a las partes, continuando el procedimiento si estas no presentaran objeciones.

4. En el supuesto de que cualquiera de las partes se opusiera a la continuación del procedimiento por entender que no queda garantizada la independencia e imparcialidad, se tiene que informar a aquellas sobre la posibilidad de plantear su litigio ante otra entidad acreditada que resulte competente. Si las partes entendieran que la falta de independencia o imparcialidad deriva de una mala práctica podrán presentar una reclamación ante la entidad de resolución alternativa, procediendo ésta a su traslado a la autoridad competente.

5. Las garantías previstas en los apartados anteriores se entenderán sin perjuicio de la posibilidad de las partes de retirarse del procedimiento en el supuesto previsto en el artículo 14.1.a).

Artículo 25. *Garantías adicionales de imparcialidad exigibles a las personas encargadas de la resolución de un litigio empleadas por organizaciones profesionales o asociaciones empresariales.*

Cuando las personas encargadas de la resolución de un litigio sean empleadas o retribuidas exclusivamente por una organización profesional o una asociación empresarial de la que sea miembro el empresario reclamado, se deberá acreditar, además de los restantes requisitos establecidos en esta Sección 3.^a, la existencia de un presupuesto independiente, específico y suficiente para el cumplimiento de sus funciones.

Esta exigencia no será aplicable cuando se trate de un órgano colegiado compuesto por igual número de representantes de la organización profesional o de la asociación empresarial que los emplee o los retribuya y de la organización de consumidores que haya sido designada por la entidad.

CAPÍTULO II

Del procedimiento para la acreditación de las entidades de resolución alternativa

Sección 1.^a Autoridades competentes

Artículo 26. *Autoridades competentes para la acreditación de entidades de resolución alternativa.*

1. Con carácter general para todos los sectores económicos y sin perjuicio de lo establecido en los apartados siguientes, la Presidencia de la Agencia Española de Consumo,

§ 52 Ley relativa a la resolución alternativa de litigios en materia de consumo

Seguridad Alimentaria y Nutrición es la autoridad competente para la acreditación de las entidades de resolución alternativa que lo soliciten.

2. Las Comunidades Autónomas, y en su caso las Ciudades Autónomas de Ceuta y Melilla, podrán designar una autoridad competente para la acreditación de entidades de resolución alternativa establecidas en su ámbito territorial en los siguientes supuestos:

a) Entidades que lleven a cabo procedimientos que finalicen con una decisión no vinculante para las partes, siempre que en su legislación hayan desarrollado la competencia de mediación en materia de consumo.

El lugar de establecimiento de este tipo de entidades se determinará de conformidad con los mismos criterios establecidos en el artículo 5.2.

b) Entidades que tramiten procedimientos administrativos establecidos y desarrollados en su legislación.

La designación por una Comunidad Autónoma de la autoridad competente de acreditación será comunicada a la Agencia Española de Consumo, Seguridad Alimentaria y Nutrición.

3. Las autoridades competentes para la acreditación de entidades de resolución alternativa que desarrollen su actividad en el ámbito del sector financiero serán el Banco de España, la Comisión Nacional del Mercado de Valores y la Dirección General de Seguros y Fondos de Pensiones del Ministerio de Economía, Industria y Competitividad, cada una de ellas respecto de los litigios de que conozca la entidad de resolución alternativa del sector financiero con respecto a las entidades sometidas a su supervisión.

La persona titular del Ministerio de Economía, Industria y Competitividad podrá dictar las disposiciones precisas en relación al desarrollo de la actividad de la autoridad competente de acreditación, inclusión en el listado nacional y control de las entidades acreditadas por esta autoridad para la resolución de litigios en el sector financiero.

4. La autoridad competente para la acreditación de entidades de resolución alternativa de litigios sobre los derechos de los usuarios del transporte aéreo establecidos en la normativa de la Unión Europea será, a todos los efectos previstos en esta ley, la persona titular del Ministerio de Fomento.

5. No obstante lo dispuesto en los apartados anteriores, la autoridad competente para la acreditación de las entidades de resolución alternativa que gestionen procedimientos con resultado vinculante para el consumidor y que conozcan de reclamaciones de todos los sectores económicos, será la Presidencia de la Agencia Española de Consumo, Seguridad Alimentaria y Nutrición.

6. Todas las autoridades competentes designadas conforme a lo previsto en este artículo para la acreditación de entidades de resolución alternativa serán comunicadas a la Comisión Europea por la persona titular del Ministerio de Sanidad, Servicios Sociales e Igualdad.

7. La información sobre las entidades acreditadas en la forma señalada en este artículo será trasladada a la Agencia Española de Consumo, Seguridad Alimentaria y Nutrición, con el fin de ser incluida en el listado nacional y el listado único de la Comisión Europea, de conformidad con lo previsto en el artículo 32 de esta ley.

Artículo 27. *Autoridad competente y punto de contacto único para el traslado de información sobre las entidades acreditadas a la Comisión Europea.*

1. La Presidencia de la Agencia Española de Consumo, Seguridad Alimentaria y Nutrición es el punto de contacto único con la Comisión Europea a los efectos de esta ley, siendo la autoridad competente responsable del traslado a la Comisión Europea de la siguiente información:

a) El listado nacional de entidades acreditadas y la permanente actualización de los datos recogidos en el mismo.

b) El informe íntegro sobre el desarrollo y funcionamiento de las entidades acreditadas previsto en el artículo 28.2.

2. Corresponde igualmente a la Presidencia de la Agencia Española de Consumo, Seguridad Alimentaria y Nutrición la publicación de la información anterior.

Artículo 28. *Informe de las autoridades competentes sobre las entidades acreditadas.*

1. Cada autoridad competente elaborará un informe sobre el desarrollo y funcionamiento de las entidades de resolución alternativa que haya acreditado, en cuyo contenido:

- a) Se determinen sus mejores prácticas.
- b) Se señalen, sobre la base de estadísticas, las deficiencias que obstaculizan su actividad en los litigios nacionales y transfronterizos de consumo.
- c) Se formulen recomendaciones sobre la manera de mejorar su funcionamiento y hacerlo más eficaz y eficiente.

2. El informe elaborado por cada autoridad competente se remitirá a la Agencia Española de Consumo, Seguridad Alimentaria y Nutrición con antelación suficiente para que ésta elabore un informe único referido a todas las entidades acreditadas y, en su condición de punto de contacto único con la Comisión Europea, proceda a su remisión y publicación no más tarde del día 9 de julio de 2018. Con posterioridad a esta fecha los informes serán elaborados y remitidos puntualmente cada cuatro años.

Sección 2.ª Procedimiento de acreditación**Artículo 29.** *Inicio del procedimiento de acreditación.*

1. El procedimiento de acreditación de las entidades de resolución alternativa se iniciará a solicitud del interesado.

2. Las entidades de resolución alternativa deberán dirigir su solicitud de acreditación a la autoridad competente que corresponda y la misma deberá contener necesariamente los datos siguientes:

a) Datos identificativos de la entidad, así como su domicilio postal, dirección electrónica y dirección del sitio web. Esta información deberá acompañarse de documentación justificativa de que la entidad se encuentra establecida en España.

b) Información sobre la estructura y financiación de la entidad.

c) Copia del estatuto o reglamento de organización y funcionamiento de la entidad al que se refiere el artículo 6.1.

d) Información sobre las personas físicas encargadas de la resolución de litigios, su formación y experiencia, identificación de la persona física o jurídica que las emplea, forma de retribución y duración del mandato.

e) Descripción detallada del procedimiento de resolución alternativa que gestionen, así como del carácter vinculante o no, para cada una de las partes, de las resoluciones que adopten.

f) Si resulta necesaria la presencia física de las partes o de sus representantes en el procedimiento de resolución alternativa y si el mismo se desarrollará de forma oral o escrita.

g) Las tarifas que, en su caso, se aplican a los empresarios.

h) La duración media de los procedimientos de resolución alternativa.

i) Las lenguas oficiales españolas e idiomas en los que pueden presentarse las reclamaciones y desarrollarse el procedimiento de resolución alternativa. Se garantizará, en todo caso, la utilización del castellano y cuando la haya, de la lengua cooficial de la Comunidad Autónoma donde se encuentre establecida la entidad.

j) Los tipos de litigios que atienden y el sector o categoría al que se refieren.

k) Las causas de inadmisión a trámite de las reclamaciones, siempre de conformidad con lo previsto en el artículo 18.

l) El cumplimiento de los requisitos específicos de independencia e imparcialidad establecidos en esta ley para las personas empleadas o retribuidas exclusivamente por organizaciones profesionales o asociaciones empresariales.

m) Declaración motivada sobre el cumplimiento de todos los requisitos a los que se refiere esta ley, acompañada de la documentación justificativa.

Artículo 30. *Desarrollo del procedimiento de acreditación.*

1. Si con la solicitud de acreditación no se aportaran los datos y documentos requeridos se concederá a la entidad de resolución alternativa un plazo de diez días para su

§ 52 Ley relativa a la resolución alternativa de litigios en materia de consumo

subsanción, con indicación de que, si así no lo hiciera, se le tendrá por desistida de su solicitud y se archivará el procedimiento.

2. La autoridad competente podrá solicitar cuantos informes y documentación adicional considere necesarios para verificar el cumplimiento de los requisitos necesarios para obtener la acreditación.

Artículo 31. *Resolución del procedimiento.*

1. El procedimiento de acreditación finalizará por cualquiera de las causas previstas en el artículo 84 de la Ley 39/2015, de 1 de octubre, del Procedimiento Administrativo Común de las Administraciones Públicas.

2. La resolución deberá ser dictada y notificada por la autoridad competente que corresponda en el plazo máximo de tres meses desde la fecha en que su solicitud haya tenido entrada en el registro electrónico de la Administración u Organismo competente para su tramitación.

3. La resolución del procedimiento de acreditación pone fin a la vía administrativa.

Artículo 32. *Incorporación al listado nacional y notificación a la Comisión Europea.*

1. Concedida la acreditación a una entidad de resolución alternativa, la autoridad competente procederá a su inclusión en un listado de entidades acreditadas por ella que deberá contener la información a la que se refieren los párrafos a), e), f), g), i), j) y k) del artículo 29.2. Seguidamente y de forma inmediata, trasladará dicha información a la Agencia Española de Consumo, Seguridad Alimentaria y Nutrición para su incorporación al listado nacional al que se refiere el apartado siguiente.

Si la resolución de acreditación hubiese sido dictada por la Presidencia de la Agencia Española de Consumo, Seguridad Alimentaria y Nutrición, la entidad será incorporada directamente a dicho listado nacional.

2. La Agencia Española de Consumo, Seguridad Alimentaria y Nutrición es responsable de la elaboración del listado nacional de entidades acreditadas por las diferentes autoridades competentes.

Una vez elaborado, la Presidencia de la Agencia Española de Consumo, Seguridad Alimentaria y Nutrición procederá, sin dilación indebida, a la notificación de dicho listado nacional a la Comisión Europea.

3. Cualquier actualización o modificación que se produzca en relación con la información de los listados de las diferentes autoridades competentes será trasladada, sin dilación indebida, a la Presidencia de la Agencia Española de Consumo, Seguridad Alimentaria y Nutrición a efectos de la permanente actualización de los datos recogidos en el listado nacional de entidades acreditadas.

4. El listado de entidades acreditadas por cada autoridad competente deberá ser accesible en su sitio web, disponiéndose un enlace con el sitio web de la Agencia Española de Consumo, Seguridad Alimentaria y Nutrición en el que figure el listado nacional de entidades acreditadas, así como con el sitio web de la Comisión Europea en el que se incluya el listado de entidades notificadas por los diferentes Estados miembros. Igualmente, las autoridades competentes facilitarán un enlace electrónico a la plataforma de resolución de litigios en línea establecida por la Unión Europea.

Adicionalmente, las autoridades competentes deberán poner a disposición del público los listados anteriores en soporte duradero distinto al soporte electrónico.

Sección 3.^a Exclusión de una entidad de los listados de entidades acreditadas**Artículo 33.** *Incumplimiento de los requisitos de acreditación o de las obligaciones asumidas por las entidades acreditadas.*

En el momento en que una autoridad competente determine que una entidad acreditada por la misma ha dejado de reunir alguno de los requisitos necesarios para la acreditación previstos en el Título I o ha incumplido alguna de las obligaciones establecidas en el Título II, requerirá a dicha entidad para que subsane de inmediato el incumplimiento detectado, advirtiéndole que si transcurre un plazo de tres meses sin haber subsanado el

incumplimiento, será excluida del correspondiente listado de entidades acreditadas a que se refiere el artículo anterior.

Artículo 34. *Notificación a la Comisión Europea de la exclusión de una entidad del listado nacional de entidades.*

La exclusión de una entidad del listado nacional de entidades será notificada a la Comisión Europea en la forma prevista en el artículo 32.

TÍTULO II

Obligaciones de las entidades de resolución alternativa acreditadas

Artículo 35. *Obligaciones de información y transparencia.*

1. Las entidades acreditadas deberán facilitar en su página web, y en cualquier otro soporte duradero, el acceso a una información clara y comprensible relativa a:

- a) Sus datos identificativos e información de contacto, incluyendo dirección postal y de correo electrónico.
- b) Su inclusión en el listado nacional de entidades acreditadas al que se refiere el artículo 32 y, en su caso, su integración y participación en cualquier red de entidades.
- c) Las personas encargadas de la resolución del conflicto, su forma de nombramiento y duración de su mandato, así como cualquier información que permita el conocimiento y comprobación de su formación, cualificación, experiencia, independencia e imparcialidad.
- d) Los tipos de litigios que entran dentro de su competencia.
- e) Las normas de procedimiento de resolución de los litigios.
- f) Las lenguas oficiales españolas e idiomas en los que pueden presentarse las reclamaciones y en los que se desarrollan sus procedimientos.
- g) Si el litigio será resuelto en derecho o en equidad y si se aplicará en su resolución un código de conducta o cualquier otro tipo de regulación específica.
- h) Cualquier información, documentación o requisito que las partes deben aportar o acreditar antes del inicio del procedimiento, incluido el hecho de haber intentado con carácter previo resolver el asunto directamente con el empresario.
- i) Las causas de inadmisión a trámite de una reclamación, de conformidad con lo establecido en el artículo 18.
- j) Si las partes pueden retirarse o no del procedimiento, el momento en que sea posible su abandono y las consecuencias de este.
- k) La duración media de sus procedimientos de resolución alternativa.
- l) El efecto jurídico del resultado del procedimiento de resolución alternativa, incluidas las sanciones que pudieran ser impuestas por las administraciones públicas competentes por incumplimiento de la solución.
- m) Si el resultado o decisión del procedimiento tiene fuerza ejecutiva.
- n) Los costes que deberá asumir cada una de las partes y las reglas o normas para su atribución.
- ñ) La posibilidad de presentar, ante la propia entidad de resolución alternativa, una reclamación motivada por su mal funcionamiento o malas prácticas. De la reclamación, la entidad dará traslado a la autoridad competente, acompañada de un informe de contestación.

2. Las entidades acreditadas incluirán en un lugar preferente y fácilmente identificable en su sitio web los siguientes enlaces:

- a) Con el sitio web de la Agencia Española de Consumo, Seguridad Alimentaria y Nutrición donde figure el listado nacional de entidades acreditadas y, en el caso de que la acreditación hubiera sido efectuada por una autoridad competente distinta de aquella, se incluirá también un enlace con el sitio web donde conste el listado de entidades acreditadas por esta.

b) Con el sitio web de la Comisión Europea en el que figure el listado consolidado de entidades acreditadas y notificadas por todos los Estados miembros, así como con la plataforma de resolución de litigios en línea establecida por la Unión Europea.

Artículo 36. *Garantías de confidencialidad y de protección de datos de carácter personal.*

1. Las entidades acreditadas garantizarán que los procedimientos de resolución alternativa de litigios que gestionen sean confidenciales.

A estos efectos, y entre otras actuaciones, velarán para que tanto las personas encargadas de la decisión del litigio, sujetas al secreto profesional, como las partes en litigio, no revelen la información que hubieran podido obtener con ocasión del procedimiento.

2. Las entidades acreditadas adoptarán las medidas necesarias para asegurar que el tratamiento de los datos personales cumpla con lo establecido en la normativa vigente en materia de protección de datos de carácter personal.

Esta obligación se extenderá al tratamiento de datos llevado a cabo con ocasión de la tramitación de los procedimientos de resolución alternativa como consecuencia de las cesiones que se efectúen en el marco de la cooperación e intercambio de información de las entidades acreditadas o sus redes y en el intercambio de información con autoridades y administraciones públicas.

3. La infracción del deber de confidencialidad por las entidades acreditadas o por las personas encargadas de la decisión del litigio generará la responsabilidad prevista en el ordenamiento jurídico.

Artículo 37. *Actualización de información.*

Las entidades acreditadas trasladarán a la autoridad competente que corresponda, dentro del plazo de 15 días laborables, cualquier modificación que afecte a los datos comunicados por las mismas, así como a los requisitos, obligaciones y garantías exigidas en esta ley.

Artículo 38. *Información anual de actividad.*

1. Con carácter anual, antes del 31 de marzo de cada ejercicio, las entidades acreditadas pondrán a disposición de los ciudadanos, en su sitio web, en un soporte duradero o por cualquier otro medio que consideren adecuado, información clara y fácilmente comprensible sobre su actividad en el ejercicio anterior, haciendo referencia al menos a los siguientes aspectos:

a) El número de litigios recibidos, con indicación de sus causas y del sector económico al que corresponden.

b) Las prácticas empresariales reiteradas que hayan originado los litigios tratados, así como los problemas sistemáticos o significativos que sean recurrentes e incidan en la conflictividad entre consumidores y empresarios. Esta información deberá ir acompañada de recomendaciones relativas al modo de evitar o resolver tales problemas en el futuro.

c) El número de litigios que la entidad acreditada hubiera inadmitido a trámite, así como el desglose de sus causas. Esta información se facilitará en términos absolutos y relativos respecto del volumen total de reclamaciones recibidas por la entidad.

d) El número total de procedimientos de resolución alternativa que se interrumpieron sin haberse dictado resolución, los motivos que ocasionaron tal interrupción y el porcentaje de estos procedimientos en relación al total de reclamaciones recibidas.

e) La duración media de sus procedimientos de resolución alternativa.

f) El índice de cumplimiento voluntario por las partes de la solución que puso fin al litigio, si la entidad dispusiera de dicha información.

g) La cooperación con redes de entidades acreditadas que faciliten la resolución de litigios transfronterizos y una valoración de la eficacia de su integración en dichas redes.

h) Una evaluación de la eficacia del procedimiento ofrecido por la entidad acreditada con indicación de las actuaciones que permitirían mejorar sus resultados.

i) La formación facilitada a las personas encargadas de la resolución del litigio.

2. La información recogida en el apartado anterior será trasladada por la entidad acreditada a la autoridad competente que corresponda cada dos años.

Artículo 39. *Formación y autorregulación.*

1. Las entidades acreditadas serán responsables de la formación de las personas encargadas de la resolución de litigios, comunicando a la autoridad competente los programas de formación inicial y continua que lleven a cabo.

2. Las entidades de resolución alternativa promoverán la elaboración o adhesión a códigos de conducta aplicables a las personas que intervengan en la resolución del litigio.

TÍTULO III

Otras disposiciones

CAPÍTULO I

Obligaciones de información de los empresarios

Artículo 40. *Obligación de información de los empresarios sobre las entidades acreditadas.*

1. El empresario que esté adherido a una entidad acreditada en España o en cualquier Estado miembro de la Unión Europea o venga obligado por una norma o código de conducta a aceptar su intervención en la resolución de sus litigios, deberá informar a los consumidores de la posibilidad de recurrir a dicha entidad.

2. La información anterior deberá incluir la identificación completa de la entidad acreditada competente, incluyendo la dirección de su página web. Esta información se ofrecerá de manera clara, e identificable, comprensible y mediante un acceso fácil en su página web, debiendo constar también en las condiciones generales de los contratos de compraventa o de prestación de servicios que el empresario ofrezca al consumidor.

Si el empresario no dispusiera de sitio web o no existiera documentación relativa a las condiciones generales, el suministro de esta información se efectuará de cualquier manera que permita al consumidor su conocimiento, en particular a través de folletos informativos propios, carteles con la información en lugar accesible al consumidor o cualquier otra comunicación comercial.

3. Cuando una reclamación presentada directamente por el consumidor al empresario no haya podido ser resuelta, éste deberá facilitar al consumidor la información relativa a si se encuentra adherido a una entidad de resolución alternativa de litigios de consumo o si está obligado por una norma o código de conducta a participar en el procedimiento ante una concreta entidad. De no ser así, deberá facilitarle la información relativa, al menos, a una entidad que sea competente para conocer de la reclamación, haciendo la indicación de si participará en el procedimiento ante la entidad o entidades indicadas.

Esta información se adecuará en cuanto a su contenido y forma de prestarla a lo previsto en el apartado 2 y será facilitada en papel o en cualquier otro soporte duradero en el momento de la contestación de la reclamación o en el plazo máximo de un mes desde su interposición si el empresario no hubiera contestado la misma de forma expresa.

4. La información prevista en los apartados anteriores será proporcionada por el empresario, sin perjuicio de cualquier otra obligación de información adicional que sea exigible en materia de resolución extrajudicial de litigios de consumo de conformidad con la normativa que resulte de aplicación.

5. El empresario que celebre contratos de compraventa o de prestación de servicios en línea, así como las plataformas de comercio electrónico o mercados en línea, deberán incluir en su sitio web un enlace que permita un acceso identificable y fácil a la plataforma de resolución de litigios en línea de la Unión Europea a la que se refiere el Reglamento (UE) n.º 524/2013 del Parlamento Europeo y del Consejo, de 21 de mayo de 2013.

Artículo 41. *Incumplimiento de la obligación de información de los empresarios.*

El incumplimiento por los empresarios de la obligación de información establecida en el artículo anterior tendrá la consideración de infracción grave en materia de defensa de los consumidores y usuarios, aplicándose lo dispuesto en el régimen sancionador general previsto en el título IV del libro primero del texto refundido de la Ley General para la Defensa de los Consumidores y Usuarios y otras leyes complementarias, aprobado por Real Decreto Legislativo 1/2007, de 16 de noviembre, así como en la normativa autonómica correspondiente, sin perjuicio de la existencia de otras posibles infracciones en materia de información al consumidor que vengan tipificadas en la normativa sectorial que resulte de aplicación.

CAPÍTULO II

Actuaciones de las administraciones públicas competentes**Artículo 42.** *Información general sobre las entidades acreditadas y sobre su acceso.*

1. El Centro Europeo del Consumidor y las administraciones públicas con competencia en materia de protección de los consumidores facilitarán enlaces entre sus sitios web y el sitio o sitios web de la Comisión Europea en los que figure el listado consolidado de las entidades acreditadas y notificadas por los diferentes Estados miembros. Asimismo, deberán facilitar un enlace con la plataforma electrónica de resolución de litigios en línea de la Unión Europea.

2. El Centro Europeo del Consumidor facilitará a los ciudadanos, en soporte duradero, al menos una copia de la relación de entidades acreditadas competentes para la resolución del litigio sobre el que se requiera información y, si fuera posible, una copia del listado consolidado de la Comisión Europea en el que figuran incluidas las diferentes entidades acreditadas y notificadas por los Estados miembros.

3. Las administraciones públicas competentes, en el marco de la cooperación y colaboración con las asociaciones de consumidores y las organizaciones empresariales, promoverán la publicación por estas del listado consolidado de entidades acreditadas elaborado por la Comisión Europea, indicando la forma de acceso a su publicación. Igualmente se promoverá entre aquellas organizaciones y asociaciones la difusión de la información sobre la plataforma electrónica de presentación de reclamaciones de la Unión Europea y la posibilidad de recurrir a los procedimientos de las entidades acreditadas para la resolución alternativa de los litigios de consumo.

Artículo 43. *Asistencia a los consumidores en los litigios transfronterizos.*

En el caso de tratarse de un litigio transfronterizo de consumo, el Centro Europeo del Consumidor proporcionará asistencia y ayuda a los consumidores, para el acceso a cualquier entidad acreditada competente establecida en otro Estado miembro, así como en relación a las resoluciones emitidas por dichas entidades.

También corresponderá al Centro Europeo del Consumidor en España las funciones de punto de contacto de resolución de litigios en línea a que se refiere el artículo 7 del Reglamento 524/2013/UE.

Artículo 44. *Garantía complementaria de acceso a una entidad de resolución alternativa establecida en otro Estado miembro.*

En el supuesto de que no exista una entidad de resolución alternativa acreditada establecida en España que sea competente para la resolución de algún tipo de litigio, de forma complementaria se garantizará y facilitará el acceso a una entidad incluida en el listado consolidado de la Comisión Europea que se encuentre establecida en otro Estado miembro y dé cobertura a empresarios de diferentes Estados miembros de la Unión Europea.

Artículo 45. *Cooperación entre las entidades acreditadas y las administraciones públicas competentes.*

1. Las administraciones públicas competentes fomentarán la creación de redes generales y sectoriales de entidades acreditadas y su integración en ellas.

2. Las entidades acreditadas deberán cooperar con las autoridades competentes y con las administraciones públicas en materia de protección al consumidor, especialmente en el intercambio mutuo de información sobre las prácticas empresariales objeto de las reclamaciones presentadas por los consumidores. Igualmente, las autoridades competentes deberán poner a disposición de las entidades acreditadas cualquier tipo de estudio o información técnica o jurídica disponible que pueda resultar relevante para el tratamiento de litigios individuales.

3. Las entidades acreditadas procederán de forma periódica al intercambio recíproco de información con el fin de favorecer la consecución de mejores prácticas en la solución de litigios nacionales y transfronterizos.

4. Si existiera dentro de la Unión Europea una red sectorial de entidades de resolución alternativa de litigios transfronterizos de consumo, se promoverá la integración en ella de las entidades de resolución alternativa de dicho sector que hubieran sido notificadas a la Comisión Europea.

Disposición adicional primera. *Las entidades de resolución alternativa en el ámbito de la actividad financiera.*

1. Para la resolución, con carácter vinculante o no, de litigios de consumo en el sector financiero, será creada por ley, y comunicada a la Comisión Europea, tras su acreditación por la autoridad competente, una única entidad, con competencias en este ámbito. Esta ley obligará a las entidades financieras a participar en los procedimientos ante dicha entidad de resolución alternativa de litigios para el ámbito de su actividad. El resto de entidades acreditadas que den cobertura a reclamaciones de consumo de todos los sectores económicos, podrán conocer igualmente de este tipo de litigios, siempre que ambas partes se hayan sometido voluntariamente al procedimiento.

2. A estos efectos, el Gobierno remitirá a las Cortes Generales, en el plazo de ocho meses desde la entrada en vigor de esta ley, un proyecto de ley que regule el sistema institucional de protección del cliente financiero, así como su organización y funciones.

3. Hasta que entre en vigor la ley prevista en el apartado anterior, los servicios de reclamaciones regulados en el artículo 30 de la Ley 44/2002, de 22 de noviembre, de Medidas de Reforma del Sistema Financiero, acomodarán su funcionamiento y procedimiento a lo previsto en la presente ley y, en especial, se garantizará su independencia organizativa y funcional en el seno del organismo donde están incardinados con el fin de poder ser acreditados como entidad de resolución alternativa de litigios financieros.

Disposición adicional segunda. *Las entidades de resolución alternativa en el ámbito de protección de los usuarios del transporte aéreo.*

1. Para la resolución alternativa de litigios en que resulten de aplicación los Reglamentos de la Unión Europea en materia de protección de los usuarios del transporte aéreo, será acreditada y notificada a la Comisión Europea una única entidad, que conocerá, con arreglo a lo establecido en esta disposición, de aquellos conflictos que afecten a todos los pasajeros, aunque no tengan la condición de consumidores y ya esté la compañía establecida en la Unión Europea o fuera de ella.

Las entidades a las que se hace referencia en el artículo 6.2 que den cobertura a reclamaciones de consumo de todos los sectores económicos, podrán conocer igualmente de este tipo de litigios en el ámbito de aplicación de esta Ley, siempre que ambas partes se hayan sometido voluntariamente a tales procedimientos.

2. Por orden de la persona titular del Ministerio de Transportes, Movilidad y Agenda Urbana, se regulará el procedimiento de resolución alternativa de los litigios mencionados en el párrafo primero del apartado anterior, que será de aceptación obligatoria y resultado vinculante para las compañías aéreas.

§ 52 Ley relativa a la resolución alternativa de litigios en materia de consumo

3. La entidad acreditada pondrá fin al procedimiento anterior mediante decisión motivada. Transcurrido el plazo previsto en el artículo 20 de esta Ley sin que se haya notificado la decisión, se entenderá que la decisión es desestimatoria de la reclamación formulada por el pasajero.

El pasajero podrá retirarse en cualquier momento del procedimiento si no está satisfecho con su funcionamiento o tramitación, debiendo ser informado por la entidad acreditada de este extremo al inicio del procedimiento.

La decisión adoptada por la entidad acreditada podrá ser impugnada por parte de la compañía aérea, ante el juzgado de lo mercantil competente, cuando considere que la misma no es conforme a Derecho. Puesto que la decisión de la entidad acreditada no será vinculante para el pasajero, en todo caso se entenderá sin perjuicio de las acciones civiles que el pasajero tenga frente a la compañía aérea.

La impugnación de la decisión, mediante la formulación de la correspondiente demanda por la compañía, habrá de efectuarse dentro de los dos meses siguientes a su notificación o, en caso de que se haya solicitado corrección o aclaración, desde la notificación de la respuesta a esta solicitud, o desde la expiración del plazo de diez días desde que esta se efectuó sin que se haya notificado respuesta expresa. La demanda se tramitará por los cauces del juicio verbal.

El pasajero y la entidad acreditada podrán no comparecer en el procedimiento judicial, entendiéndose que se remiten a la decisión de la entidad acreditada. En este procedimiento nunca se impondrán las costas al pasajero.

4. Sin perjuicio del derecho de la compañía aérea a impugnar la decisión de la entidad acreditada, transcurrido un mes desde que fuera emitida la decisión podrá solicitarse por el pasajero su ejecución ante el juzgado de lo mercantil competente. A estos efectos, la decisión, debidamente certificada por la entidad acreditada, tendrá la consideración de título ejecutivo extrajudicial, de conformidad con lo dispuesto en el numeral 9.º del apartado 2 del artículo 517 de la Ley 1/2000, de 7 de enero, de Enjuiciamiento Civil.

En todo caso, la compañía aérea remitirá a la entidad acreditada justificante del cumplimiento de la decisión tan pronto como esta se produzca, indicando si ha impugnado la decisión ante el juzgado competente.

5. Hasta que entre en vigor la orden mencionada en el apartado 2, la Agencia Estatal de Seguridad Aérea deberá acomodar su funcionamiento y procedimiento a lo previsto en esta Ley con el fin de poder ser acreditada como entidad de resolución alternativa de litigios en materia de derechos de los usuarios del transporte aéreo.

Disposición adicional tercera. *Plan de ayudas a la gestión de las Juntas Arbitrales de Consumo.*

Con el objeto de facilitar a las Juntas Arbitrales de Consumo el cumplimiento del plazo de resolución previsto en el artículo 20 y acceder a la acreditación europea, el Gobierno aprobará un Plan de ayudas a la gestión de las Juntas Arbitrales de Consumo que permita dotarlas de medios humanos y materiales suficientes para poder dictar el laudo en el citado plazo.

Disposición derogatoria única. *Derogación normativa.*

Quedan derogadas cuantas disposiciones de igual o inferior rango se opongan a lo dispuesto en esta ley.

Disposición final primera. *Título competencial.*

La presente ley se dicta en base a las competencias exclusivas que corresponden al Estado en materia de legislación mercantil, procesal y civil, conforme a las reglas 6.ª y 8.ª del artículo 149.1 de la Constitución Española.

Disposición final segunda. *Desarrollo reglamentario y habilitación normativa.*

1. El Gobierno desarrollará reglamentariamente lo establecido en esta ley.
2. Se habilita al Gobierno para modificar, mediante real decreto, el contenido previsto en la disposición final sexta de esta ley.

Disposición final tercera. *Incorporación del Derecho de la Unión Europea.*

Mediante esta ley se incorpora al Derecho español la Directiva 2013/11/UE del Parlamento Europeo y del Consejo, de 21 de mayo de 2013, relativa a la resolución alternativa de litigios en materia de consumo y por la que se modifica el Reglamento (CE) n.º 2006/2004 y la Directiva 2009/22/CE.

Disposición final cuarta. *Modificación de la Ley 1/2000, de 7 de enero, de Enjuiciamiento Civil.*

Se modifica el primer párrafo del apartado 1 del artículo 63 de la Ley 1/2000, de 7 de enero, de Enjuiciamiento Civil, que queda redactado en los siguientes términos:

«Mediante la declinatoria, el demandado y los que puedan ser parte legítima en el juicio promovido podrán denunciar la falta de jurisdicción del tribunal ante el que se ha interpuesto la demanda, por corresponder el conocimiento de ésta a tribunales extranjeros, a órganos de otro orden jurisdiccional, a árbitros o a mediadores, excepto en los supuestos en que exista un pacto previo entre un consumidor y un empresario de someterse a un procedimiento de resolución alternativa de litigios de consumo y el consumidor sea el demandante.»

Disposición final quinta. *Modificación del texto refundido de la Ley General para la Defensa de los Consumidores y Usuarios y otras leyes complementarias, aprobado por Real Decreto Legislativo 1/2007, de 16 de noviembre.*

Se modifican los apartados 3 y 4 del artículo 21 del texto refundido de la Ley General para la Defensa de los Consumidores y Usuarios y otras leyes complementarias, aprobado por Real Decreto Legislativo 1/2007, de 16 de noviembre, que quedan redactados en los siguientes términos:

«3. En todo caso, y con pleno respeto a lo dispuesto en los apartados precedentes, los empresarios pondrán a disposición de los consumidores y usuarios información sobre la dirección postal, número de teléfono, fax, cuando proceda, y dirección de correo electrónico en los que el consumidor y usuario, cualquiera que sea su lugar de residencia, pueda interponer sus quejas y reclamaciones o solicitar información sobre los bienes o servicios ofertados o contratados. Los empresarios comunicarán además su dirección legal si esta no coincidiera con la dirección habitual para la correspondencia.

Los empresarios deberán dar respuesta a las reclamaciones recibidas en el plazo más breve posible y, en todo caso, en el plazo máximo de un mes desde la presentación de la reclamación.

4. En el supuesto de que el empresario no hubiera resuelto satisfactoriamente una reclamación interpuesta directamente ante el mismo por un consumidor, este podrá acudir a una entidad de resolución alternativa notificada a la Comisión Europea, de conformidad con lo previsto en la ley por la que se incorpora al ordenamiento jurídico español la Directiva 2013/11/UE, del Parlamento Europeo y del Consejo, de 21 de mayo de 2013, relativa a la resolución alternativa de litigios en materia de consumo.

Los empresarios facilitarán el acceso a este tipo de entidades, proporcionando a los consumidores la información a la que vienen obligados por el artículo 41 de dicha ley.»

Disposición final sexta. *Modificación del Real Decreto 231/2008, de 15 de febrero, por el que se regula el Sistema Arbitral de Consumo.*

El Real Decreto 231/2008, de 15 de febrero, por el que se regula el Sistema Arbitral de Consumo, queda modificado como sigue:

Uno. El párrafo b) del apartado 3 y el apartado 4 del artículo 37 quedan redactados del siguiente modo:

«b) Si no consta la existencia de convenio arbitral previo o éste no es válido, en el plazo más breve posible se dará traslado de la solicitud de arbitraje al reclamado, dándole un plazo de quince días para la aceptación del arbitraje y de la mediación previa en los supuestos en que proceda, así como para, en su caso, contestar a la solicitud formulando las alegaciones que estime oportunas para hacer valer su derecho y, en su caso, presentar los documentos que estime pertinentes o proponer las pruebas de que intente valerse.

Transcurrido dicho plazo sin que conste la aceptación del arbitraje por el reclamado, el presidente de la Junta Arbitral de Consumo ordenará el archivo de la solicitud, notificándose a las partes.

Si el reclamado contesta aceptando el arbitraje de consumo, se considerará iniciado el procedimiento en la fecha de entrada de la aceptación en la Junta Arbitral de Consumo, dictando su presidente acuerdo de iniciación del procedimiento arbitral. En la notificación al reclamante del acuerdo de iniciación del procedimiento se hará constar expresamente la admisión a trámite de la solicitud de arbitraje y la invitación a la mediación previa, en el caso de que no conste realizado este trámite.»

«4. El plazo para dictar la resolución prevista en el apartado 2 será de veintidós días naturales a contar desde el día siguiente a la recepción en la Junta competente de la solicitud o su subsanación.»

Dos. El apartado 1 del artículo 49 pasa a tener la siguiente redacción:

«1. El laudo se dictará y notificará a las partes en un plazo de noventa días naturales contados desde que se acuerde el inicio del procedimiento por haber recibido el órgano arbitral la documentación completa necesaria para su tramitación, según lo dispuesto en el artículo 37.3.

El órgano arbitral, en caso de especial complejidad, podrá adoptar, de forma motivada, una prórroga que no podrá ser superior al plazo previsto para la resolución del litigio, comunicándose a las partes.»

Disposición final séptima. *Modificación de la Ley 5/2012, de 6 de julio, de mediación en asuntos civiles y mercantiles.*

Se suprime el párrafo d) del apartado 2 del artículo 2 de la Ley 5/2012, de 6 de julio, de mediación en asuntos civiles y mercantiles.

Disposición final octava. *Entrada en vigor.*

La presente ley entrará en vigor el día siguiente al de su publicación en el «Boletín Oficial del Estado».

§ 53

Ley 1/2000, de 7 de enero, de Enjuiciamiento Civil. [Inclusión parcial]

Jefatura del Estado
«BOE» núm. 7, de 8 de enero de 2000
Última modificación: 20 de diciembre de 2023
Referencia: BOE-A-2000-323

[...]

Artículo 11 quater. *Legitimación para la defensa de los derechos e intereses de los trabajadores por cuenta propia o autónomos del arte y la cultura.*

1. Las asociaciones de profesionales del sector artístico y cultural legalmente constituidas que tengan por objeto su defensa y protección, estarán legitimadas para defender en juicio los derechos e intereses de sus asociados y los de la asociación, así como los intereses generales de los trabajadores por cuenta propia o autónomos del arte y la cultura, siempre que cuenten con su autorización. También gozarán de la misma legitimación las federaciones, confederaciones y uniones constituidas por estas asociaciones.

2. Cuando los trabajadores por cuenta propia o autónomos del arte y la cultura afectados sean una pluralidad indeterminada o de difícil determinación, la legitimación para demandar en juicio la defensa de estos intereses difusos corresponderá exclusivamente a las entidades profesionales indicadas en el apartado anterior.

3. El Ministerio Fiscal estará legitimado para ejercitar cualquier acción en defensa de los intereses de los trabajadores por cuenta propia o autónomos del arte y la cultura.

[...]

Artículo 43 bis. *Cuestión prejudicial europea.*

1. Cuando un tribunal estime que para poder emitir su fallo, en cualquier fase del procedimiento, resulta necesaria una decisión sobre la interpretación o la validez del Derecho de la Unión, en los términos del artículo 267 del Tratado de Funcionamiento de la Unión Europea, dictará providencia en la que, concretando suficientemente la duda interpretativa o de validez del Derecho de la Unión, dará audiencia por un plazo común de diez días a las partes y, en los casos en los que legalmente proceda, al Ministerio Fiscal. El auto de planteamiento de la cuestión prejudicial ante el Tribunal de Justicia de la Unión Europea acordará la suspensión de las actuaciones hasta que conste en autos la resolución del Tribunal de Justicia de la Unión Europea que decida la cuestión prejudicial o se acuerde la retirada de la cuestión prejudicial. Contra la providencia y el auto mencionados en este apartado no cabe recurso.

2. Cuando se encuentre pendiente ante el Tribunal de Justicia de la Unión Europea una cuestión prejudicial directamente vinculada con el objeto del litigio de que conoce un tribunal, ya planteada por otro órgano jurisdiccional de cualquier Estado miembro de la Unión Europea, si el tribunal estima necesaria la decisión del Tribunal de Justicia de la Unión Europea para resolver el litigio, podrá suspender motivadamente el procedimiento. La suspensión se acordará, mediante auto, previa audiencia por plazo común de diez días de las partes y, en los casos que legalmente proceda, del Ministerio Fiscal.

Contra el auto que deniegue la petición cabrá recurso de reposición, y contra el auto que acuerde la suspensión cabrá presentar recurso de apelación.

La suspensión a la que se refiere este apartado se alzarán por el letrado o letrada de la Administración de Justicia una vez acreditada la resolución del Tribunal de Justicia de la Unión Europea o, en otros supuestos, por auto del propio tribunal que acordó la suspensión.

[...]

Artículo 129 bis. *Celebración de actos procesales mediante presencia telemática.*

1. Constituido el Juzgado o Tribunal en su sede, los actos de juicio, vistas, audiencias, comparecencias, declaraciones y, en general, todos los actos procesales, se realizarán preferentemente mediante presencia telemática, siempre que las oficinas judiciales tengan a su disposición los medios técnicos necesarios para ello. La intervención mediante presencia telemática se practicará siempre a través de punto de acceso seguro, de conformidad con la normativa que regule el uso de la tecnología en la Administración de Justicia.

2. No obstante, lo establecido en el apartado anterior, en los actos que tengan por objeto la audiencia, declaración o interrogatorio de partes, testigos o peritos, la exploración de la persona menor de edad, el reconocimiento judicial personal o la entrevista a persona con discapacidad, será necesaria la presencia física de la persona que haya de intervenir y, cuando ésta sea una de las partes, la de su defensa letrada. Se exceptúan de lo previsto en este apartado los casos siguientes:

a) Aquellos en que el juez o tribunal, en atención a las circunstancias del caso, disponga otra cosa.

b) Cuando la persona que haya de intervenir resida en municipio distinto de aquel en el que tenga su sede el tribunal. En este caso podrá intervenir, a su petición, en un lugar seguro dentro del municipio en que resida, de conformidad con la normativa que regule el uso de la tecnología en la Administración de Justicia.

c) En los casos en que el interviniente lo haga en su condición de autoridad o funcionario público, realizando entonces su intervención desde un punto de acceso seguro.

3. El juez o tribunal podrá en todo caso determinar mediante resolución motivada la participación física de cualquier interviniente de los señalados en las letras b) y c) del apartado 2 anterior, cuando estime, en atención a causas precisas y en el caso concreto, que el acto requiere su presencia física.

4. Lo dispuesto en este artículo será de aplicación a las actuaciones que se celebren únicamente ante los letrados de la Administración de Justicia o los representantes del Ministerio fiscal, que en estos casos podrán también resolver lo establecido en los apartados 2 y 3.

5. Se adoptarán las medidas necesarias para asegurar que en el uso de métodos electrónicos se garantizan los derechos de todas las partes del proceso. En especial, el derecho a la asistencia letrada efectiva, a la interpretación y traducción y a la información y acceso a los expedientes judiciales.

[...]

Artículo 137 bis. *Realización de actuaciones judiciales mediante el sistema de videoconferencia.*

1. Las actuaciones judiciales realizadas por videoconferencia deberán documentarse en la forma establecida en el artículo 147 de esta ley. El tribunal velará por el cumplimiento del principio de publicidad, acordando las medidas que sean necesarias para que las

actuaciones procesales que sean públicas y se celebren por este medio sean accesibles a los ciudadanos.

2. Los y las profesionales, así como las partes, peritos y testigos que deban intervenir en cualquier actuación por videoconferencia lo harán desde la oficina judicial correspondiente al partido judicial de su domicilio o lugar de trabajo. En el caso de disponer de medios adecuados, dicha intervención también se podrá llevar a cabo desde el juzgado de paz de su domicilio o de su lugar de trabajo.

3. Cuando el juez o la jueza, en atención a las circunstancias concurrentes, lo estime oportuno, estas intervenciones podrán hacerse desde cualquier lugar, siempre que disponga de los medios que permitan asegurar la identidad del interviniente conforme a lo que se determine reglamentariamente. En todo caso, cuando el declarante sea menor de edad o persona sobre la que verse un procedimiento de medidas judiciales de apoyo de personas con discapacidad, la declaración por videoconferencia solo se podrá hacer desde una oficina judicial, en los términos del apartado 2.

Las víctimas de violencia de género, violencia sexual, trata de seres humanos, y víctimas menores de edad o con discapacidad podrán intervenir desde los lugares donde se encuentren recibiendo oficialmente asistencia, atención, asesoramiento y protección, o desde cualquier otro lugar si así lo estima oportuno el juez siempre que dispongan de medios suficientes para asegurar su identidad y las adecuadas condiciones de la intervención conforme a lo que se determine reglamentariamente.

4. El uso de medios de videoconferencia deberá solicitarse con la antelación suficiente y, en todo caso, diez días antes del señalado para la actuación correspondiente.

5. Lo dispuesto en los apartados anteriores será de aplicación también a aquellas actuaciones que hayan de realizarse únicamente ante los Letrados de la Administración de Justicia.

6. Lo dispuesto en este artículo deberá realizarse garantizando la accesibilidad universal.

[...]

Artículo 226. *Modo de proceder en caso de intimidación o violencia.*

1. Los tribunales cuya actuación se hubiere producido con intimidación o violencia, tan luego como se vean libres de ella, declararán nulo todo lo practicado y promoverán la formación de causa contra los culpables, poniendo los hechos en conocimiento del Ministerio Fiscal.

2. También se declararán nulos los actos de las partes o de personas que intervengan en el proceso si se acredita que se produjeron bajo intimidación o violencia. La nulidad de estos actos entrañará la de todos los demás relacionados con él o que pudieren haberse visto condicionados o influidos sustancialmente por el acto nulo.

[...]

Artículo 268 bis. *Presentación de documentos por medios electrónicos.*

La presentación de documentos por medios electrónicos se ajustará en todo caso a lo que determine la Ley que regule el uso de las tecnologías en la Administración de Justicia.

[...]

Artículo 438 bis. *Procedimiento testigo.*

1. En el caso de las demandas referidas en el artículo 250.1.14.º, sin perjuicio de lo dispuesto en el párrafo primero del artículo 438.1, el letrado o letrada de la Administración de Justicia procederá a dar cuenta al tribunal, con carácter previo a la admisión de la demanda, cuando considere que la misma incluye pretensiones que están siendo objeto de procedimientos anteriores planteados por otros litigantes, que no es preciso realizar un control de transparencia de la cláusula ni valorar la existencia de vicios en el consentimiento del contratante y que las condiciones generales de contratación cuestionadas tienen identidad sustancial.

La parte actora y la parte demandada podrán solicitar en su escrito de demanda y contestación que el procedimiento se someta a la regulación de este artículo, siempre que concurren los presupuestos señalados en el párrafo anterior.

2. Dada cuenta y examinado el asunto, el tribunal dictará auto acordando la suspensión del curso de las actuaciones hasta que se dicte sentencia firme en el procedimiento identificado como testigo o, en su caso, dictará providencia acordando seguir con la tramitación del procedimiento. En caso de que se hubiera dictado el auto acordando la suspensión, junto a su notificación se remitirá copia de aquellas actuaciones que consten en el procedimiento testigo y que, a juicio del tribunal, permitan apreciar las circunstancias establecidas en el apartado primero, quedando unido al procedimiento testimonio de las mismas. La expedición de las copias y del testimonio deberá realizarse de acuerdo con lo previsto en el artículo 236 quinquies de la Ley Orgánica 6/1985, de 1 de julio, del Poder Judicial.

El procedimiento testigo se tramitará con carácter preferente.

Contra el auto acordando la suspensión cabrá recurso de apelación que se tramitará de modo preferente y urgente.

3. Una vez adquiera firmeza la sentencia dictada en el procedimiento testigo, el tribunal dictará providencia en la que indicará si considera procedente o no la continuación del procedimiento suspendido instado, por haber sido resueltas o no todas las cuestiones planteadas en él en la sentencia del procedimiento testigo, relacionando aquellas que considere no resueltas y dando traslado al demandante del procedimiento suspendido para que en cinco días solicite:

- a) El desistimiento en sus pretensiones.
- b) La continuación del procedimiento suspendido, indicando las razones o pretensiones que deben ser, a su juicio, resueltas.
- c) La extensión de los efectos de la sentencia dictada en el procedimiento testigo.

4. En caso de desistimiento, el letrado o letrada de la Administración de Justicia dictará decreto acordando el mismo, sin condena en costas.

5. En caso de que se inste la continuación, el letrado o letrada de la Administración de Justicia alzarán la suspensión y acordarán la continuación del proceso en los términos que la parte demandante mantenga conforme al apartado 3.b). En estos casos, cuando el tribunal hubiera expresado en la providencia indicada en el apartado 3 la innecesaria continuación del procedimiento y se dicte una sentencia estimando íntegramente la parte de la demanda que coincida sustancialmente con aquello que fue resuelto en el procedimiento testigo, el tribunal, razonándolo, podrá disponer que cada parte abone sus propias costas y las comunes por mitad.

6. Si el demandante solicitara la extensión de los efectos de la sentencia del procedimiento testigo, se estará a lo dispuesto en el artículo 519.

[...]

LIBRO III

De la ejecución forzosa y de las medidas cautelares

[...]

TÍTULO IV

De la ejecución dineraria

[...]

CAPÍTULO IV

Del procedimiento de apremio

[...]

Sección 5.^a De la subasta de bienes muebles

[...]

Artículo 648. Subasta electrónica.

La subasta electrónica se realizará con sujeción a las siguientes reglas:

1.^a La subasta tendrá lugar en el Portal dependiente de la Agencia Estatal Boletín Oficial del Estado para la celebración electrónica de subastas a cuyo sistema de gestión tendrán acceso todas las Oficinas judiciales. Todos los intercambios de información que deban realizarse entre las Oficinas judiciales y el Portal de Subastas se realizarán de manera telemática. Cada subasta estará dotada con un número de identificación único.

2.^a La subasta se abrirá transcurridas, al menos, veinticuatro horas desde la publicación del anuncio en el “Boletín Oficial del Estado”, cuando haya sido remitida al Portal de Subastas la información necesaria para el comienzo de la misma.

3.^a Una vez abierta la subasta solamente se podrán realizar pujas electrónicas con sujeción a las normas de esta Ley en cuanto a tipos de subasta, consignaciones y demás reglas que le fueren aplicables. En todo caso el Portal de Subastas informará durante su celebración de la existencia y cuantía de las pujas.

4.^a Para poder participar en la subasta electrónica, los interesados deberán estar dados de alta como usuarios del sistema, accediendo al mismo mediante mecanismos seguros de identificación y firma electrónicos de acuerdo con lo previsto en la Ley 59/2003, de 19 de diciembre, de firma electrónica, de forma que en todo caso exista una plena identificación de los licitadores. El alta se realizará a través del Portal de Subastas mediante mecanismos seguros de identificación y firma electrónicos e incluirá necesariamente todos los datos identificativos del interesado. A los ejecutantes se les identificará de forma que les permita comparecer como postores en las subastas dimanantes del procedimiento de ejecución por ellos iniciado sin necesidad de realizar consignación.

5.^a El ejecutante, el ejecutado o el tercer poseedor, si lo hubiere, podrán, bajo su responsabilidad y, en todo caso, a través de la oficina judicial ante la que se siga el procedimiento, enviar al Portal de Subastas toda la información de la que dispongan sobre el bien objeto de licitación, procedente de informes de tasación u otra documentación oficial, obtenida directamente por los órganos judiciales o mediante Notario y que a juicio de aquéllos pueda considerarse de interés para los posibles licitadores. También podrá hacerlo el Letrado de la Administración de Justicia por su propia iniciativa, si lo considera conveniente.

6.^a Las pujas se enviarán telemáticamente a través de sistemas seguros de comunicaciones al Portal de Subastas, que devolverá un acuse técnico, con inclusión de un sello de tiempo, del momento exacto de la recepción de la postura y de su cuantía. El postor deberá también indicar si consiente o no la reserva a que se refiere el párrafo segundo del apartado 1 del artículo 652 y si puja en nombre propio o en nombre de un tercero. Serán admisibles posturas por importe superior, igual o inferior a la más alta ya realizada, entendiéndose en los dos últimos supuestos que consienten desde ese momento la reserva de consignación y serán tenidas en cuenta para el supuesto de que el licitador que haya realizado la puja igual o más alta no consigne finalmente el resto del precio de adquisición. En el caso de que existan posturas por el mismo importe, se preferirá la anterior en el tiempo. El portal de subastas sólo publicará la puja más alta entre las realizadas hasta ese momento.

[...]

Disposición adicional octava. Remisión de antecedentes por medios electrónicos.

La remisión por parte de un tribunal, oficina judicial u oficina fiscal a otro de todo o parte de un expediente judicial electrónico se realizará, si los sistemas electrónicos lo permiten, facilitando un acceso seguro y controlado a dichos elementos.

Disposición adicional novena. *Funciones procesales llevadas a cabo por sistemas electrónicos.*

En los casos en los que los sistemas de gestión procesal u otros electrónicos a disposición de los órganos judiciales posibiliten la realización automatizada de funciones informativas, de certificación, de las comprendidas en el artículo 145 de esta Ley, de generación de libros, así como procesales de constancia, dación de cuenta e impulso que esta u otra ley procesal atribuya al letrado o letrada de la Administración de Justicia o a la oficina judicial, será responsabilidad de la Administración competente la adecuada formación de los funcionarios para el cumplimiento de su obligación de correcto uso de tales sistemas. Será responsabilidad del letrado o letrada de la Administración de Justicia velar por su correcto y adecuado uso para la eficacia de tales funcionalidades, así como la supervisión del servicio.

Las referencias que la presente ley u otras hagan a la sede de la oficina judicial, o del Juzgado o Tribunal, se entenderán efectuadas también a la sede judicial electrónica y a la Carpeta Justicia, cuando ésta o aquélla dispongan de los servicios o aplicaciones que permitan realizar el trámite, presentación o actuación telemáticamente.

Disposición adicional décima. *Disponibilidad de soluciones tecnológicas seguras.*

El Comité técnico estatal de la Administración judicial electrónica podrá definir condiciones de seguridad que las soluciones tecnológicas deban cumplir para asegurar el cumplimiento de las finalidades pretendidas en las normas procesales.

[...]

Disposición final vigésima primera. *Medidas para facilitar la aplicación en España del Reglamento (CE) n.º 805/2004 del Parlamento Europeo y del Consejo, de 21 de abril de 2004, por el que se establece un título ejecutivo europeo para créditos no impugnados.*

1. La certificación judicial de un título ejecutivo europeo se adoptará de forma separada y mediante providencia, en la forma prevista en el anexo I del Reglamento (CE) n.º 805/2004.

La competencia para certificar un título ejecutivo europeo corresponde al mismo tribunal que dictó la resolución.

El procedimiento para la rectificación de errores en un título ejecutivo europeo previsto en el artículo 10.1.a) del Reglamento (CE) n.º 805/2004 se resolverá en la forma prevista en los tres primeros apartados del artículo 267 de la Ley Orgánica 6/1985, de 1 de julio, del Poder Judicial.

El procedimiento para la revocación de la emisión de un certificado de un título ejecutivo europeo a que se refiere el artículo 10.1.b) del Reglamento (CE) n.º 805/2004 se tramitará y resolverá de conformidad con lo previsto para el recurso de reposición regulado en la Ley 1/2000, de 7 de enero, de Enjuiciamiento Civil, con independencia del orden jurisdiccional al que pertenezca el tribunal.

La denegación de emisión de un certificado de título ejecutivo europeo se adoptará de forma separada y mediante providencia, y podrá impugnarse por los trámites del recurso de reposición.

2. Para la certificación como título ejecutivo europeo de resoluciones judiciales que aprueben u homologuen transacciones se aplicará el apartado anterior, y se efectuará en la forma prevista en el anexo II del Reglamento (CE) n.º 805/2004.

3. Compete al notario autorizante, o a quien legalmente le sustituya o suceda en su protocolo, la expedición del certificado previsto en el artículo 25.1 y en el anexo III del Reglamento (CE) n.º 805/2004. De dicha expedición dejará constancia mediante nota en la matriz o póliza, y archivará el original que circulará mediante copia.

Corresponderá al notario en cuyo protocolo se encuentre el título ejecutivo europeo certificado expedir el relativo a su rectificación por error material y el de revocación previstos en el artículo 10.1 del Reglamento (CE) n.º 805/2004, así como el derivado de la falta o limitación de ejecutividad, según se establece en el artículo 6.2 y en el anexo IV del mismo reglamento.

Se exceptúa la pérdida de ejecutividad derivada de una resolución judicial, para cuya certificación se estará al apartado 1 de esta disposición adicional.

En todo caso, deberá constar en la matriz o póliza la rectificación, revocación, falta o limitación de ejecutividad.

La negativa del notario a la expedición de los certificados requeridos podrá ser impugnada por el interesado ante la Dirección General de los Registros y del Notariado por los trámites del recurso de queja previsto en la legislación notarial. Contra la resolución de este órgano directivo podrá interponerse recurso, en única instancia, ante el juez de primera instancia de la capital de la provincia donde tenga su domicilio el notario, el cual se resolverá por los trámites del juicio verbal.

4. La certificación a la que se refiere el anexo V del Reglamento (CE) n.º 805/2004 se expedirá por el órgano administrativo o jurisdiccional que hubiera dictado la resolución.

5. La competencia territorial para la ejecución de resoluciones, transacciones judiciales y documentos públicos certificados como título ejecutivo europeo corresponderá al juzgado de primera instancia del domicilio del demandado o del lugar de ejecución.

6. El Gobierno adoptará las normas precisas para el desarrollo de esta disposición adicional.

[...]

§ 54

Ley 19/2015, de 13 de julio, de medidas de reforma administrativa en el ámbito de la Administración de Justicia y del Registro Civil.
[Inclusión parcial]

Jefatura del Estado
«BOE» núm. 167, de 14 de julio de 2015
Última modificación: sin modificaciones
Referencia: BOE-A-2015-7851

[...]

Disposición adicional primera. *Firma mediante claves previamente concertadas en el ámbito del Portal de Subastas dependiente de la Agencia Estatal Boletín Oficial del Estado.*

Sin perjuicio del cumplimiento de los estándares de seguridad, el sistema del Portal de Subastas Electrónicas de la Agencia Estatal Boletín Oficial del Estado admitirá la utilización, por parte de los usuarios del mismo, de sistemas de claves previamente concertadas en sus relaciones con el Portal de Subastas y para la realización de pujas. En todo caso, los usuarios deberán haber sido identificados con carácter previo, personalmente o mediante certificado reconocido de firma.

Disposición adicional segunda. *Protección de datos de carácter personal en la subasta electrónica.*

1. El tratamiento de datos de carácter personal llevado a cabo en el marco de los procedimientos de subasta electrónica a los que se refiere el artículo primero de esta Ley quedará íntegramente sometido a lo dispuesto en la Ley Orgánica 15/1999, de 13 de diciembre, de Protección de Datos de Carácter Personal, y sus disposiciones reglamentarias de desarrollo.

Sin perjuicio de la responsabilidad de las Oficinas judiciales sobre el tratamiento de los datos de carácter personal, corresponde a la Agencia Estatal Boletín Oficial del Estado la implantación en el Portal de Subastas de las medidas técnicas y organizativas a las que se refiere el artículo 9 de la Ley Orgánica 15/1999, de 13 de diciembre.

2. Los sistemas de búsqueda que implante la Agencia Estatal Boletín Oficial del Estado contarán con los mecanismos necesarios para evitar la indexación y recuperación automática de los anuncios de subasta electrónica por medio de motores de búsqueda desde Internet.

[...]

§ 55

Real Decreto 1011/2015, de 6 de noviembre, por el que se regula el procedimiento para formalizar el sistema de consignaciones en sede electrónica de las cantidades necesarias para tomar parte en las subastas judiciales y notariales

Ministerio de la Presidencia
«BOE» núm. 267, de 7 de noviembre de 2015
Última modificación: sin modificaciones
Referencia: BOE-A-2015-12055

El Consejo de Ministros aprobó el 26 de octubre de 2012 el Acuerdo por el que se creaba la Comisión para la Reforma de las Administraciones Públicas. El resultado de los trabajos de esta Comisión se materializó en un informe que incluía hasta un total de 217 medidas para, entre otros objetivos, mejorar la eficacia y eficiencia de las Administraciones Públicas, simplificar la tramitación administrativa y eliminar trabas burocráticas. Entre estas medidas estaba el impulso de un sistema de subastas electrónicas con la creación de un portal de subastas en la Agencia Estatal Boletín Oficial del Estado que bajo el impulso de la Oficina para la ejecución de la reforma de la Administración, OPERA, es ya una realidad.

En relación con estos objetivos, la modificación de la Ley 1/2000, de 7 de enero, de Enjuiciamiento Civil, efectuada por el artículo primero de la Ley 19/2015, de 13 de julio, de medidas de reforma administrativa en el ámbito de la Administración de Justicia y del Registro Civil, supone, entre otras medidas, la puesta en marcha de un sistema de subastas electrónicas a través de un portal único de subastas, tanto judiciales como notariales, en la Agencia Estatal Boletín Oficial del Estado, en el que la consignación o constitución del depósito por los postores se realizará por medios electrónicos a través de este Portal de Subastas, que utilizará los servicios telemáticos que la Agencia Estatal de Administración Tributaria pondrá a su disposición.

Igualmente, la Ley 15/2015, de 2 de julio, de la Jurisdicción Voluntaria, al regular las subastas voluntarias, cuya competencia atribuye a los Letrados de la Administración de Justicia y a los Notarios, establece el mismo sistema de subastas electrónicas a través del portal único de subastas, siendo preciso por ello la modificación de la Ley del Notariado de 28 de mayo de 1862.

El Real Decreto 467/2006, de 21 de abril, por el que se regulan los depósitos y consignaciones judiciales en metálico, de efectos o valores, definió uno de los significados de los depósitos judiciales como aquéllos que se constituyen en cumplimiento de garantías, fianzas, cauciones u otros requisitos procesales establecidos por las leyes. En este sentido, los depósitos que debían constituirse para participar en las subastas judiciales han tenido hasta el momento actual su regulación y encaje legal en esta norma reglamentaria. Las modificaciones legales referenciadas hacen necesaria una nueva regulación del procedimiento para la constitución del depósito para poder intervenir como postor en una subasta, en los casos que así lo exija la ley.

Con este real decreto se establece un único sistema de consignaciones o depósitos, y ello con independencia de cuál sea la naturaleza de la subasta, judicial o notarial.

Este real decreto se dicta haciendo uso de la autorización concedida en la disposición final sexta de la Ley 19/2015, de 13 de julio, de medidas de reforma administrativa en el ámbito de la Administración de Justicia y del Registro Civil, y en la disposición adicional quinta de la Ley 15/2015, de 2 de julio, de la Jurisdicción Voluntaria, y ha sido informado por el Consejo General del Poder Judicial.

En su virtud, a propuesta de los Ministros de Justicia y de Hacienda y Administraciones Públicas, de acuerdo con el Consejo de Estado y previa deliberación del Consejo de Ministros en su reunión del día 6 de noviembre de 2015,

DISPONGO

Artículo 1. *Objeto y ámbito de aplicación.*

1. Este real decreto tiene por objeto la regulación del procedimiento de constitución, gestión y devolución, cuando proceda, por vía telemática de los depósitos exigidos por la normativa vigente para participar en las subastas electrónicas.

2. Este procedimiento será de aplicación a quienes vayan a participar en las subastas electrónicas acordadas en los procedimientos o expedientes judiciales o notariales.

Artículo 2. *Procedimiento para la constitución telemática de los depósitos.*

1. Para poder participar en la subasta, los interesados deberán estar dados de alta como usuarios del sistema del Portal de Subastas dependiente de la Agencia Estatal Boletín Oficial del Estado y ubicado en la sede electrónica de ésta, en los términos del artículo 648.4.^a de la Ley 1/2000, de 7 de enero, de Enjuiciamiento Civil, y estar en posesión de la correspondiente acreditación, para lo que será necesario que hayan constituido, en su caso, el depósito del 5 por ciento del valor de los bienes de conformidad con el artículo 647.1.3.^o de la referida Ley.

2. Para cursar la constitución telemática del depósito, el interesado, una vez dado de alta en el Portal de Subastas, se conectará a través de éste con los servicios electrónicos de la Agencia Estatal de Administración Tributaria y, por vía de éstos, con los de la entidad colaboradora en la gestión recaudatoria encomendada a la Agencia Tributaria conforme a los términos reglamentariamente determinados, en la que tenga cuenta. Si la constitución del depósito es aceptada por la entidad colaboradora, ésta efectuará el traspaso de su importe desde la cuenta del depositante a la cuenta de depósitos por participación en subastas de la Agencia Tributaria, comunicando este hecho o la imposibilidad de efectuarlo por inexistencia de saldo en la cuenta o por cualquier otra causa, así como los datos identificadores del depositante y de la subasta, de conformidad con los procedimientos establecidos al respecto, a la Agencia Tributaria y de forma sucesiva al Portal de Subastas, a resultas de la subasta.

El Portal de Subastas enviará al interesado, como acreditación del depósito constituido, un número de referencia completo que previamente le habrá comunicado la Agencia Tributaria tras ser emitido por la entidad colaboradora correspondiente.

Artículo 3. *Gestión y devolución de los depósitos constituidos para participar en las subastas, una vez celebradas éstas.*

1. En la fecha del cierre de la subasta y a continuación de la misma, el Portal de Subastas transmitirá a la Agencia Tributaria la información necesaria para que el importe correspondiente al depósito constituido por el postor adjudicatario se ingrese en la cuenta restringida de la entidad colaboradora en la que se hubiere efectuado, a los efectos de su posterior transferencia a la cuenta del Tesoro en el Banco de España. Este ingreso se efectuará una vez finalizada la quincena prevista en el artículo 29.1 del Reglamento General de Recaudación, aprobado por Real Decreto 939/2005, de 29 de julio, y quedará aplicado en el concepto no presupuestario que establezca la Intervención General de la Administración del Estado.

§ 55 Sistema de consignaciones para tomar parte en subastas judiciales y notariales

Seguidamente la Agencia Tributaria remitirá la propuesta de pago a la Secretaría General del Tesoro y Política Financiera para que le transfiera los fondos correspondientes a ese depósito y recibirá información del Portal de Subastas que contendrá los datos correspondientes al nombre y Número de Identificación Fiscal del depositante, así como los identificadores de la subasta, lote y demás circunstancias que, en su caso, sean precisos para asegurar la correcta recepción e identificación de las cantidades que serán transferidas a la Cuenta de Depósitos y Consignaciones Judiciales, o a las cuentas correspondientes en caso de subastas notariales.

Una vez disponga de los fondos y de acuerdo con la información recibida, la Agencia Tributaria acordará su remisión a la Cuenta de Depósitos y Consignaciones del órgano u Oficina judicial ante la que se siga el procedimiento o expediente en el que se acordó la celebración de la subasta judicial o a las cuentas correspondientes en caso de subastas notariales.

Asimismo, en la misma fecha del cierre de la subasta, el Portal de Subastas transmitirá a la Agencia Tributaria la información necesaria para que traspase los depósitos constituidos por los postores que realizaron su puja sin reserva de postura desde la cuenta de depósitos por participación en subastas a la cuenta del depositante, conforme al artículo 652 de la Ley de Enjuiciamiento Civil.

2. Los depósitos constituidos por los postores que pujaron con reserva de postura, en virtud del mismo artículo, permanecerán en el mismo estado hasta que se comunique por el órgano subastador al Portal de Subastas que el postor adjudicatario completó la totalidad del precio ofrecido, que se ha aprobado el remate en favor de tercero o que se dictó decreto de adjudicación. Una vez recibida esta comunicación, el Portal de Subastas transmitirá a la Agencia Tributaria la información necesaria para que traspase a las cuentas de los depositantes los depósitos constituidos.

En el caso de que existieran pujas efectuadas con reserva de postura y el mejor licitador no completara el precio ofrecido en el plazo señalado en la ley, por aplicación del artículo 653 de la Ley de Enjuiciamiento Civil, el Letrado de la Administración de Justicia o notario responsable de la subasta, además de dar el destino legal al depósito constituido por el postor que causó la quiebra de la subasta, comunicará esta circunstancia al Portal de Subastas interesando del mismo el envío de la certificación con los datos del siguiente mejor postor que pujó con reserva de postura y que actúe conforme a lo establecido en el párrafo primero del apartado anterior.

Si este postor tampoco completara el precio ofrecido, se procederá de la misma forma respecto a los sucesivos postores que hubieran pujado con reserva de su postura.

3. Si, a pesar de haberse constituido el depósito para participar en una subasta determinada, finalmente ésta no tuviere ningún postor, el Portal de Subastas, tan pronto como se realice su cierre, transmitirá a la Agencia Tributaria la información necesaria para que traspase a las cuentas de los depositantes los depósitos constituidos para aquélla.

4. Los depósitos constituidos por los postores que, una vez iniciada la subasta dejen de tener interés en la misma, no realicen ninguna puja o hayan visto su postura superada y no hayan hecho reserva de postura, serán traspasados en el momento de cierre de la subasta.

5. En los casos de suspensión de la subasta por un periodo superior a quince días o cancelación directa de la misma por el Letrado de la Administración de Justicia o notario responsable de la subasta, el Portal de Subastas, una vez transcurrido el citado plazo o recibida la comunicación expedida por aquél dejando sin efecto la subasta, transmitirá a la Agencia Tributaria la información necesaria para que traspase a las cuentas de los depositantes los depósitos constituidos para participar en la misma.

Disposición adicional única. *Concreción de las condiciones para la constitución y gestión de los depósitos.*

Las condiciones técnicas y los intercambios de información necesarios para la constitución, gestión y devolución de los depósitos, las medidas para la protección de los datos facilitados por los depositantes y las condiciones para la aplicación y posterior ingreso en la cuenta del Tesoro de los depósitos de quienes hubieren resultado adjudicatarios, así como las condiciones y el procedimiento para la provisión de fondos a la Agencia Tributaria prevista en el apartado 1 del artículo 3 serán establecidas mediante resolución conjunta de la

Dirección General de la Agencia Estatal de Administración Tributaria y de la Secretaría General del Tesoro y Política Financiera.

Disposición final primera. *Modificación del Real Decreto 467/2006, de 21 de abril, por el que se regulan los depósitos y consignaciones judiciales en metálico, de efectos o valores.*

Los apartados 1 y 3 del artículo 1 del Real Decreto 467/2006, de 21 de abril, por el que se regulan los depósitos y consignaciones judiciales en metálico, de efectos o valores, quedan redactados en los siguientes términos:

«1. Este real decreto tiene por objeto la regulación de los depósitos y consignaciones judiciales en metálico, de efectos o valores. Quedan exceptuados los depósitos efectuados en sede electrónica de las cantidades necesarias para tomar parte en las subastas judiciales.»

«3. Los depósitos y consignaciones judiciales regulados en este real decreto se realizarán mediante ingreso de cantidades de moneda nacional o divisa extranjera convertible en una «Cuenta de Depósitos y Consignaciones», con los requisitos establecidos en el artículo 8 del mismo. No obstante, los depósitos y consignaciones para tomar parte en las subastas judiciales se efectuaran conforme a su normativa específica.»

Disposición final segunda. *Modificación del Decreto de 2 de junio de 1944, por el que se aprueba con carácter definitivo el Reglamento de la organización y régimen del Notariado.*

Se añade un nuevo párrafo 12 al apartado A del artículo 344 del Decreto de 2 de junio de 1944, por el que se aprueba con carácter definitivo el Reglamento de la organización y régimen del Notariado, con la siguiente redacción:

«12. Establecer sistemas unificados de consignaciones, depósitos, cobros y pagos relativos a cualquier actuación o expediente notarial cuya existencia esté prevista por alguna disposición normativa.»

Disposición final tercera. *Título competencial.*

Este real decreto se dicta al amparo de la competencia en legislación procesal que corresponde al Estado conforme al artículo 149.1.6.^a de la Constitución, sin perjuicio de las necesarias especialidades que en este orden se deriven de las particularidades del derecho sustantivo de las comunidades autónomas.

La disposición final segunda se dicta al amparo de la competencia que corresponde al Estado en materia de ordenación de los registros e instrumentos públicos, conforme al artículo 149.1.8.^a de la Constitución.

Disposición final cuarta. *Facultades de desarrollo y ejecución.*

Se autoriza a los titulares de los Ministerios de Justicia, de Hacienda y Administraciones Públicas y de Economía y Competitividad para dictar, en el ámbito de sus respectivas competencias, las disposiciones que sean necesarias para el desarrollo y ejecución de lo establecido en este real decreto.

Disposición final quinta. *Entrada en vigor.*

El presente real decreto entrará en vigor el día siguiente al de su publicación en el «Boletín Oficial del Estado».